



## MICROWAVE SMWH 700 C1

(GB) (CY)

### MICROWAVE

User manual

(HU)

### MIKROHULLÁMÚ SÜTŐ

Használati útmutató

(SI)

### MIKROVALOVNA PEČICA

Navodila za uporabo

(CZ)

### MIKROVLNNÁ TROUBA

Návod na obsluhu

(SK)

### MIKROVLNNÁ RÚRA

Návod na obsluhu

(HR)

### MIKROVALNA PEČNICA

Upute za uporabu

(RS)

### MIKROTALASNA PEČNICA

Uputstvo za korišćenje

(MK)

### MIKROBRANOVA PEČKA

Прирачник за корисници

(AL)

### MIKROVALË

Manuali i përdorimit

(RO)

### CUPTOR CU MICROUNDË

Instrucțiuni de utilizare

(BG)

### МИКРОВЪЛНОВА ФУРНА

Ръководство за експлоатация

(GR) (CY)

### ΦΟΥΡΝΟΣ

### ΜΙΚΡΟΚΥΜΑΤΩΝ

Οδηγίες χρήσης

IAN 506850\_2507

IAN 506851\_2507

(HU) (SI) (SK) (HR)

(RS) (MK) (BG) (GR)

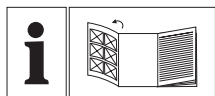

GB/CY	User manual	Page	5
HU	Használati útmutató	Oldal	23
SI	Navodila za uporabo	Stran	42
CZ	Návod na obsluhu	Strana	61
SK	Návod na obsluhu	Strana	79
HR	Upute za uporabu	Stranica	97
RS	Uputstvo za korišćenje	Strana	115
MK	Прирачник за корисници	Страница	135
AL	Manuali i përdorimit	Faqja	156
RO	Instrucțiuni de utilizare	Pagina	176
BG	Ръководство за експлоатация	Страница	195
GR/CY	Οδηγίες χρήσης	Σελίδα	217

**A**

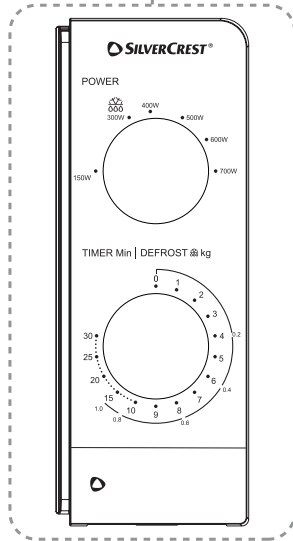
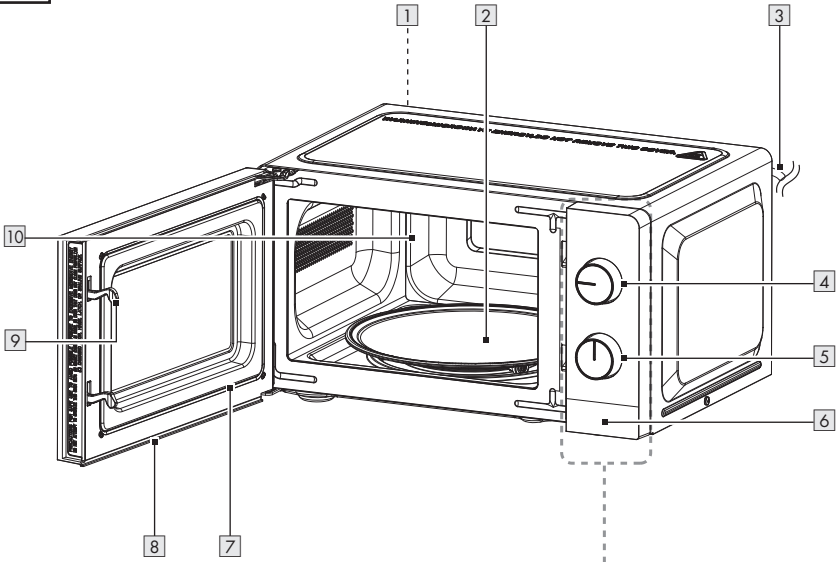

<b>Използвани предупредителни указания и символи</b> . . . . .	Страница 195
<b>Увод</b> . . . . .	Страница 195
Употреба по предназначение . . . . .	Страница 196
Обем на доставката . . . . .	Страница 196
Описание на частите . . . . .	Страница 196
Технически данни . . . . .	Страница 196
<b>Указания за безопасност</b> . . . . .	Страница 197
<b>Основни принципи за готвене в микровълновата фурна</b> . . . . .	Страница 202
Използване на подходящи съдове . . . . .	Страница 202
<b>Преди първата употреба</b> . . . . .	Страница 203
Поставяне на продукта . . . . .	Страница 203
Монтаж . . . . .	Страница 203
<b>Работа</b> . . . . .	Страница 203
Избиране на степен на мощност . . . . .	Страница 203
Настройване на времето за готвене . . . . .	Страница 204
Стартиране на процес на готвене . . . . .	Страница 204
Размразяване на хранителни продукти . . . . .	Страница 204
<b>Таблица за готвене и размразяване</b> . . . . .	Страница 205
Таблица за готвене . . . . .	Страница 205
Готвене с микровълновата фурна . . . . .	Страница 205
Таблица за размразяване . . . . .	Страница 206
Загриване на замразени продукти . . . . .	Страница 206
<b>Рецепти</b> . . . . .	Страница 207
Шоколадов сладкиш в чаша . . . . .	Страница 207
Пуканки с карамел . . . . .	Страница 207
Картофена закуска . . . . .	Страница 208
Сьомга . . . . .	Страница 208
Руло от кайма . . . . .	Страница 208
Скариди с лимон и чесън . . . . .	Страница 209
Макарони със сирене . . . . .	Страница 209
Ризото . . . . .	Страница 210
Пълнени чушки . . . . .	Страница 210
Патладжан с пармезан . . . . .	Страница 211
<b>Почистване и грижи</b> . . . . .	Страница 212
<b>Отстраняване на неизправности</b> . . . . .	Страница 213
<b>Изхвърляне</b> . . . . .	Страница 213
<b>Гаранция</b> . . . . .	Страница 213
Процедиране в случай на рекламация . . . . .	Страница 215
<b>Сервиз</b> . . . . .	Страница 215

## Използвани предупредителни указания и символи

В това ръководство за експлоатация и върху опаковката са използвани следните предупредителни указания:

 <p><b>ОПАСНОСТ!</b> Този символ със сигналната дума „Опасност“ указва заплаха с висока степен на риск, която, ако не бъде избегната, води до тежко нараняване или смърт.</p>	 Променив ток/напрежение
	 Херц (мрежова честота)
	 Ват
 <p><b>ПРЕДУПРЕЖДЕНИЕ!</b> Този символ със сигналната дума „Предупреждение“ указва заплаха със средна степен на риск, която, ако не бъде избегната, може да доведе до тежко нараняване или смърт.</p>	 Символ за защитно заземяване
	 Използвайте продукта само в сухи закрити помещения.
 <p><b>ПРЕДПАЗЛИВОСТ!</b> Този символ със сигналната дума „Предпазливост“ указва заплаха с ниска степен на риск, която, ако не бъде избегната, може да доведе до леко или средно нараняване.</p>	 Опасност – риск от токов удар!
	 Внимание, гореща повърхност!
 <p><b>ВНИМАНИЕ!</b> Този символ със сигналната дума „Внимание“ указва опасност от възможни материални щети.</p>	 Безвреден за хранителни продукти: Този продукт не оказва отрицателно въздействие върху вкуса или аромата.
 <p><b>УКАЗАНИЕ:</b> Този символ със сигналната дума „Указание“ предлага допълнителна полезна информация.</p>	 Подходящ за миялна машина (само въртящата се подложка [2])
 <p>Знакът CE потвърждава съответствието с отнасящите се до продукта директиви на ЕС.</p>	 Указания за безопасност  Инструкции за работа

## МИКРОВЪЛНОВА ФУРНА

### ● Увод

Поздравяваме Ви с покупката на този нов продукт. Вие избрахте висококачествен продукт. Ръководството за експлоатация е част от този продукт. То съдържа важни указания

за безопасност, употреба и изхвърляне. Преди употребата на продукта се запознайте с всички инструкции за обслужване и безопасност. Използвайте продукта само съгласно описанието и за посочените области на употреба. Когато предавате продукта на трети лица, предавайте заедно с него и всички документи.



Можете да изтеглите и прегледате това и много други ръководства за употреба на [www.lidl-service.com](http://www.lidl-service.com). Сканирайки този QR код, ще бъдете прехвърлени директно на уебсайта на сервиса на Lidl ([www.lidl-service.com](http://www.lidl-service.com)), където можете да отворите ръководството за употреба, като въведете номера на артикула (IAN) 506850\_2507, 506851\_2507.

## ● Употреба по предназначение

- Този продукт е предназначен за затопляне и готвене на хранителни продукти. Не го използвайте за други цели.
- Продуктът е пригоден за употреба само в частни домакинства и не бива да се използва в медицински или професионални области.
- Производителят не поема отговорност за щети поради неправилна употреба.

## ● Обем на доставката

След разопаковането на продукта се уверете, че доставката е пълна и всички части са в изрядно състояние. Преди употреба отстранете всички опаковъчни материали.

- 1 Микровълнова фурна
- 1 Въртяща се подложка
- 1 Фиксатор
- 1 Опорен пръстен
- 1 Ръководство за експлоатация

## ● Описание на частите

Преди четене разтворете разгъващата се страница с чертежите и се запознайте с всички функции на продукта.

(Фиг. А)

- 1 Вентилационни отвори (задна страна на продукта – не са изобразени)
- 2 Въртяща се подложка с опорен пръстен и фиксатор
- 3 Свързващ проводник с мрежов щепсел
- 4 Въртящ се регулатор **POWER** (степен на мощност)
- 5 Въртящ се регулатор **TIMER**
- 6 Копче за отваряне на вратата
- 7 Блок на вратата (уплътнение на вратата)
- 8 Рамка на вратата
- 9 Блокировка
- 10 Отделение за готвене

## ● Технически данни

Номинално напрежение:	220-240 V~ 50 Hz
Консумирана мощност:	1100 W
Консумирана мощност в изключено състояние:	0,1 W
Клас на защита:	I
Отдавана мощност:	700 W
Микровълнова честота:	2450 MHz
Обем на отделението за готвене:	17 литра
Тегло:	10 kg
Размери:	446 × 241 × 338 mm

- Този продукт отговаря на изискванията на европейския стандарт EN 55011.
- В съответствие с този стандарт този продукт се класифицира като уред от група 2, клас В.
- Група 2 = продуктът генерира насочена високочестотна енергия под формата на електромагнитно излъчване за топлинна обработка на хранителни продукти.
- Уред от клас В = продуктът е подходящ за използване в домашни условия.

### **Указания за безопасност**

**ЗАПОЗНАЙТЕ СЕ С ЦЯЛАТА ИНФОРМАЦИЯ ЗА БЕЗОПАСНОСТ И ИНСТРУКЦИИТЕ ЗА УПОТРЕБА, ПРЕДИ ДА ИЗПОЛЗВАТЕ ПРОДУКТА! АКО ПРЕДАВАТЕ ТОЗИ ПРОДУКТ НА ДРУГИ ЛИЦА, ПРЕДАВАЙТЕ СЪЩО И ВСИЧКИ ДОКУМЕНТИ!**

В случай на щети поради неспазване на настоящото ръководство за експлоатация губите Вашето право на гаранционни претенции! За косвени щети не се поема отговорност! В случай на материални щети или телесни наранявания поради неправилна употреба или неспазване на указанията за безопасност не се поема отговорност!

## **ВАЖНИ УКАЗАНИЯ ЗА БЕЗОПАСНОСТ ПРОЧЕТЕТЕ ВНИМАТЕЛНО И ЗАПАЗЕТЕ ЗА СЛЕДВАЩА УПОТРЕБА**

- Този продукт може да бъде използван от деца над 8 години, както и от лица с ограничени физически, сензорни или интелектуални способности или липса на опит и познания, ако те бъдат наблюдавани или са били инструктирани относно безопасната употреба на продукта и разбират свързаните с това опасности. Деца не бива да играят с продукта.  
Почистване и поддръжка от страна на потребителя не бива да се извършват от деца без наблюдение.

**⚠ ПРЕДУПРЕЖДЕНИЕ!** Ако вратата или уплътненията на вратата са повредени, продуктът не бива да се използва, докато не бъде ремонтиран от компетентно лице.

**⚠ ПРЕДУПРЕЖДЕНИЕ!** За всеки, който не е компетентно лице, е опасно за извършва сервизни или

ремонтни работи, при които трябва да се сваля капак, който осигурява защита от микровълновото лъчение.

### **⚠ ПРЕДУПРЕЖДЕНИЕ!**

Течности и други хранителни продукти не бива да се загряват в затворени съдове, тъй като те лесно могат да експлодират.

- Ако мрежовият свързващ проводник е повреден, той трябва да бъде сменен от производителя, от неговата сервисна служба или от подобно квалифицирано лице, за да се избегнат рисковете.
- Този продукт е предвиден за употреба в домакинства и за подобни приложения, като напр.:
  - Кухненски зони за персонал в цехове, офиси и други работни места;
  - Селскостопански къщи;
  - За клиенти в хотели, мотели и други жилищно-битови организации;
  - Къщи за гости с нощувка и закуска и подобни области.
- Над горната страна на продукта трябва да остане най-малко 20 cm свободно пространство.
- Могат да се използват само съдове, които са подходящи за употреба в микровълнови уреди за готвене.
- Не е позволено в продукта да се затоплят хранителни продукти и напитки в съдове от метал.
- Когато хранителни продукти се загряват в пластмасови или хартиени съдове, продуктът трябва да се държи под око, тъй като е възможно възпламеняване.
- Този продукт е предназначен за загряване на хранителни продукти и напитки. Изсушаването на хранителни продукти или облекло, както и затоплянето на загряващи възглавнички, домашни обувки, гъби, влажни кърпички и подобни може да крие риск от наранявания, възпламенявания или пожари.
- Ако започне да излиза дим, продуктът трябва да бъде изключен или отделен от електрическата мрежа, както и вратата да се държи затворена, за да изгаснат пламъците.

- Затоплянето на напитки в микровълновата фурна може да доведе до забавено, изригващо кипене, поради което се изисква предпазливост при боравенето със съда.
- Преди употреба съдържанието на бебешки шишета и съдове с бебешка храна трябва да бъде разбъркано или разбито и температурата да бъде проверена, за да се избегнат изгаряния.
- Яйца с черупка и цели, твърдо сварени яйца не бива да се загряват в микровълновата фурна, тъй като те дори след края на загряването в микровълновата фурна все още могат да експлодират.
- Продуктът трябва да се почиства редовно и остатъците от хранителни продукти да се отстраняват.
- Недостатъчна чистота на продукта може да доведе до разрушаване на повърхността, което може да се отрази негативно на експлоатационния живот и е възможно да доведе до опасни ситуации.

- Продуктът не бива да се почиства с парочистачка.
- Продуктът е предвиден за употреба в свободно стоящо положение. Той не бива да се поставя в шкаф или подобни.

## **ДОПЪЛНИТЕЛНО УКАЗАНИЕ ЗА БЕЗОПАСНОСТ**

- Лица, които носят пейсмейкър, трябва да се информират от личния си лекар за възможните рискове, преди да пуснат продукта в експлоатация.

**⚠ ОПАСНОСТ! Риск от изгаряния!** По време на използване продуктът се нагорещява. Не докосвайте горещата повърхност на продукта по време на или непосредствено след употребата.

**⚠ ОПАСНОСТ! Риск от токов удар!** Не потапяйте продукта във вода или други течности. Никога не дръжте продукта под течаща вода.

**⚠ ОПАСНОСТ! Риск от токов удар!** Никога не използвайте повреден продукт. Отделете продукта от електрическата мрежа и се обърнете към Вашия

продавач, ако той е повреден.

- Продуктът не бива да се използва, ако той е падал или има видими щети.
- Преди да свържете продукта към електрическата мрежа, проверете дали напрежението и мрежовата честота съответстват на посочените върху табелата за тип на продукта данни за електрозахранване.
- Пазете свързващия проводник от повреда. Не го оставяйте да виси над остри ръбове и не го притискайте или прегъвайте. Дръжте свързващия проводник далеч от горещи повърхности и открит пламък.

### Поставяне на продукта

**⚠ ВНИМАНИЕ!** Не поставяйте продукта над печка или друго създаващо топлина устройство. Инсталиране на такова място може да доведе до повреди по продукта.

### Работа

**⚠ ОПАСНОСТ! Риск от пожар!** Отстранете всички метални закопчалки от опаковката на хранителния

продукт, който трябва да се загрее.

- Не местете продукта, когато той работи.
- Никога не използвайте продукта, когато той е празен.
- Не поставяйте продукта върху горещи повърхности (газова печка, електрическа печка, фурна и т.н.). Използвайте продукта върху равна, стабилна, чиста, топлоустойчива и суха повърхност.
- Не поставяйте запалими материали в близост до продукта.
- Продуктът не е предвиден за работа с външно реле за време или отделна система за управление.

### Почистване и грижи

- ⚠ ПРЕДУПРЕЖДЕНИЕ! Риск от нараняване!** Отделете продукта от електрическата мрежа преди почистване или когато той не се използва.
- Не дърпайте свързващия проводник за изваждане на мрежовия щепсел от контакта.
  - Пазете продукта, свързващия проводник и мрежовия

- щепсел от прах, пряка слънчева светлина, както и от капеща и пръскаща вода.
- Винаги почиствайте уплътненията на вратата, кухините и съседните части (вижте „Почистване и грижи“).
  -  Не отстранявайте светлосивата покриваща плоча от слюда, която служи за защита на магнетронните тръби в отделението за готвене.
  - Когато светлинният източник във вътрешността на продукта трябва да бъде заменен, възложете извършването на квалифициран специалист.

## **РАДИОСМУЩЕНИЯ НА ДРУГИ УРЕДИ**

Експлоатацията на продукта може причини смущения в радиа, телевизори или подобни уреди.

Ако възникнат такива смущения, те могат да бъдат намалени или коригирани чрез следните помощни мерки:

- Почистване на вратата и уплътненията на вратата на продукта.

- Ново нагласяване на антената на Вашето радио или телевизор.  
Държане на продукта и приемника пространствено разделени.
- По-голямо отдалечаване на продукта от приемника.
- Включване на продукта към друг контакт. Продуктът и приемникът трябва да бъдат свързани към различни токови вериги.

## **ПРЕДПАЗНИ МЕРКИ ЗА ИЗБЯГВАНЕ НА ПРЕКОМЕРЕН КОНТАКТ С МИКРОВЪЛНОВО ЛЪЧЕНИЕ**

- Не се опитвайте да експлоатирате продукта, докато вратата е отворена. Това може да доведе до потенциално вредна доза микровълново лъчение. Също така е важно да не разбивате или манипулирате предпазните блокировки.
- Не заклещвайте нищо във вратата. Следете за това, остатъци от хранителни продукти или почистващи препарати да не остават върху уплътнителните повърхности.

## ● **Основни принципи за готвене в микровълновата фурна**

- **Време за готвене:** Обръщайте внимание на времето за готвене. Избирайте най-краткото посочено време за готвене и го увеличавайте при нужда. Твърде дълго приготвяни хранителни продукти могат да започнат да димят или да се възпламенят.
- **Хранителни продукти:** Подреждайте парчетата хранителни продукти равномерно в продукта. Режете хранителните продукти на приблизително еднакви по големина парчета. Поставете най-дебелите парчета в близост до ръбовете.
- **Покриване на хранителни продукти:** Покривайте хранителните продукти по време на процеса на готвене с подходящ за микровълновата фурна капак. Капакът предотвратява пръскането и допринася за равномерното приготвяне на ястията.
- **Обръщане на хранителни продукти:** Обръщайте хранителните продукти веднъж по време на процеса на готвене в продукта, за да станат по-бързо готови ястия като пиле или хамбургер. Големи парчета хранителни продукти, като напр. печено месо, трябва да бъдат обърнати най-малко веднъж. Подреждайте изцяло наново малки хранителни продукти, като напр. кюфтета, след средата на времето за готвене. Обръщайте кюфтетата и ги премествайте от средата на чинията към ръба.
- **Хранителни продукти с обвивка/обелка:** Пробождайте обвивката/обелката на картофи, наденички и подобни хранителни продукти, преди да ги готвите. В противен случай те могат да експлодират.
- **Хранителни продукти с дебели обвивка/обелка:** Пробождайте целите тиквички, ябълки, кестени и подобни хранителни продукти, преди да ги готвите.

- **Мазнина или олио:** Не размразявайте замразена мазнина или олио в продукта. Не пържете в продукта. Мазнината или олиото могат да се възпламенят.
- **Напитки:** При загряване на напитки в продукта може да се получи изкипяване със закъснение, когато напитката заври. Затова бъдете предпазливи, когато боравите със съда. За да избегнете внезапно завирание: Ако е възможно, поставете подходяща стъклена пръчка в течността, докато тя се загрява. След загряването оставете течността за около 20 секунди в отделението за готвене **10**, за да предотвратите неочаквано изкипяване.
- **Пуканки:** Използвайте само подходящи за микровълнова фурна пуканки.

## ● **Използване на подходящи съдове**

- ⚠ ПРЕДУПРЕЖДЕНИЕ! Риск от пожар!**
- Никога не използвайте метални предмети, когато използвате продукта. Металите отразяват микровълновото лъчение, което води до образуване на искри. Те могат да причинят пожар и да повредят продукта непоправимо!
- Идеалният материал за употреба в микровълнова фурна е пропускащият микровълните, така че енергията да може да проникне в съда, за да загрее хранителния продукт. Микровълните не могат да преминават през метал. Поради тази причина не бива да се използват метални съдове и метални прибори.
  - Не използвайте също и продукти от рециклирана хартия. Те могат да съдържат дребни метални частици, които могат да причинят искри и/или пожари.
  - Препоръчва се използването на кръгли/овални съдове вместо квадратни или правоъгълни съдове, тъй като хранителните продукти в ъгловите зони имат склонност към преваряване/прекалено изпичане. Следният списък съдържа общи указания,

които следва да Ви помогнат при избора на подходящи съдове.

Съд за готвене	Микровълнова фурна
Топлоустойчиво стъкло	Да
Непоплоустойчиво стъкло	Не
Топлоустойчива керамика	Да
Пластмасови съдове (подходящи за микровълнови фурни)	Да
Кухненска хартия	Да
Метален поднос/плато	Не
Алуминиево фолио и съдове от фолио	Не

## ● Преди първата употреба

### ⚠ ПРЕДУПРЕЖДЕНИЕ! Риск от пожар!

Никога не използвайте продукта, когато той е празен.

- Отваряне на вратата: Натиснете копчето за отваряне на вратата [6].
- Отстранете опаковъчните материали (включително защитно фолио и транспортна осигуровка в отделението за готвене [10]). Проверете дали всички части са налични.
- Почистете продукта и неговите принадлежности (вижте „Почистване и грижи“).
- Почистете повърхността със суха кърпа, за да отстраните вода или прах.

## ● Поставяне на продукта

### ⚠ ПРЕДУПРЕЖДЕНИЕ! Риск от пожар!

Този продукт не е подходящ за вграждане в кухненски шкаф. В затворени шкафове не се осигурява достатъчна вентилация на продукта. Тогава продуктът би могъл да се повреди и съществува риск от пожар!

- Поставете продукта върху плоска повърхност с достатъчно място за вентилация:
  - Между продукта и съседните стени (включително странична и задна стена) трябва да остане свободно пространство от най-малко 10 cm. Трябва да е възможно вратата да се отваря напълно.
  - Над горната страна на продукта трябва да остане най-малко 20 cm свободно пространство.

## ● Монтаж

1. Вкарайте фиксатора [2] върху задвижването на въртящата се подложка (в отделението за готвене [10]).
2. Поставете опорния пръстен върху ходовата повърхност (в отделението за готвене).
3. Поставете въртящата се подложка върху опорния пръстен и върху фиксатора. Въртящата се подложка трябва да прилегне правилно върху фиксатора.
4. Включете мрежовия щепсел [3] в мрежов контакт.

## ● Работа

- И** **УКАЗАНИЕ:** Когато продуктът се използва за пръв път, може да се появи лека миризма. Осигурете достатъчно проветрение на мястото.

## ● Избиране на степен на мощност

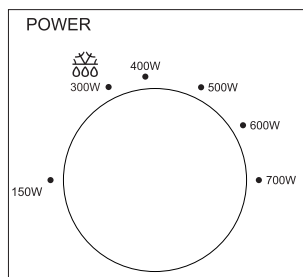

- Използвайте въртящия се регулатор **POWER** [4], за да изберете една от 6-те степени на мощност:

Степен на мощност	Мощност на готвене	Мощност
НИСКО	21 %	150 W
<b>РАЗМРАЗЯВАНЕ НА ХРАНИТЕЛНИ ПРОДУКТИ</b> 	43 %	300 W
СР. НИСКА	57 %	400 W
СРЕДНА	71 %	500 W
СР. ВИСОКА	86 %	600 W
ВИСОКА	100 %	700 W

## ● Настройване на времето за готвене

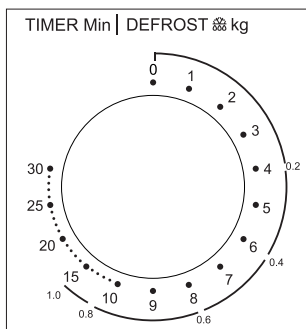

- Завъртете въртящия се регулатор **TIMER** [5], за да настроите време за готвене до 30 минути.
- Избиране на време, по-малко от 2 минути: Завъртете въртящия се регулатор **TIMER** [5] след 2 минути и после върнете до желаното време. Този начин на процедиране дава по-точни резултати.

## ● Стартиране на процес на готвене

- Щом степента на мощност и времето са настроени, продуктът стартира процеса на готвене.
- Когато настроеното време за готвене е изтекло, процесът на готвене завършва автоматично и прозвучава мелодия.
- Винаги връщайте въртящия се регулатор **TIMER** [5] обратно на позиция **0** при следните обстоятелства:
  - Хранителните продукти са били извадени от продукта, преди настроеното време на готвене е изтекло.
  - Продуктът не се използва.
- **Преждевременно завършване на процеса на готвене:**
  - Завъртете въртящия се регулатор **TIMER** [5] обратно на позиция **0**.
  - Отворете вратата, като натиснете копчето за отваряне на вратата [6].

### ⓘ УКАЗАНИЯ:

#### Изключено състояние:

- Продуктът преминава в изключено състояние, когато въртящият се регулатор **TIMER** [5] е поставен на позиция **0**.
- Когато продуктът не се използва: Извадете мрежовия щепсел [3] от контакта, за да пестите енергия.

## ● Размразяване на хранителни продукти

За размразяване на хранителни продукти използвайте настройката  на въртящия се регулатор **POWER** [4].

### ⓘ УКАЗАНИЯ:

- Изберете функцията Размразяване на външния ред на въртящия се регулатор **TIMER** [5]. Функцията Размразяване посочва приблизителното време за размразяване на съответното тегло кайма.

### Пример:

Размразяване на 400 g кайма:  
Изберете степента на мощност за размразяване на хранителни продукти (**300 W**): Завъртете въртящия се регулатор **POWER** [4].  
С въртящия се регулатор **TIMER** [5] настройте **0,4 kg** на външния ред. Тази настройка отговаря на 6 минути.

- За да се осигури равномерно размразяване, някои хранителни продукти трябва да бъдат разбъркани или обърнати след приблизително две трети от времето за готвене.
- След изтичане на настроеното време прозвучава мелодия.

## ● Таблица за готвене и размразяване

### ● Таблица за готвене

- Следната таблица за готвене показва различни примери за приложение и описва необходимите за целта настройки.

Мощност на готвене	Мощност	Пример за приложение	Тегло	Време (прибл.)
21 %	150 W	Леко размразяване на сладолед	100 ml	1 min
43 %	300 W	Разтопяване на масло	100 g	2 min
		Размразяване на хранителни продукти	вижте таблицата за размразяване	
57 %	400 W	Размразяване на течност (от хладилника)	200 ml	4 min
71 %	500 W	Варене на ориз	100 g с 250 ml вода	15 min
86 %	600 W	Загриване на дълбокозамразени зеленчуци	200 g	4 min
100 %	700 W	Загриване на дълбокозамразени полуготови спагети	300 g	6 min

## ● Готвене с микровълновата фурна

Хранителен продукт	Количество	Мощност (W)	Време (min)	Информация
Рибно филе	400 g	600	10-15	Добавете малко вода и лимонов сок.
Зеленчуци	250 g	500	5-10	Нарежете зеленчуците на парчета. Добавете малко вода. Разбърквайте хранителните продукти от време на време.

Хранителен продукт	Количество	Мощност (W)	Време (min)	Информация
Картофи	500 g	700	8-10	Нарежете картофите на парчета. Добавете малко вода. Разбърквайте хранителните продукти от време на време.
Ориз	100 g ориз + 250 ml вода	600	15	Изплакнете ориза преди готвенето.
Десерт (напр. пудинг, мъфини)	100-300 g	600	1-5	Пригответе според инструкциите в рецептата.
Руло от кайма	600 g	700	23-28	Подправете рулото от кайма, поставете го в чиния и покрийте чинията с капак.

## ● Таблица за размразяване

- Следната таблица показва приблизителното време за размразяване, което е необходимо за различни тегла.
- При нужда удължете времето за размразяване, ако желаното тегло все още не се е размразило.

Тегло	Време за размразяване (кайма)	Време за размразяване (зеленчуци)
0,2 kg	4 min	4 min
0,4 kg	6 min	8 min
0,6 kg	8 min	12 min
0,8 kg	12 min	16 min
1,0 kg	15 min	20 min

## ● Загряване на замразени продукти

Хранителен продукт	Тегло	Мощност (W)	Време (min)
Супа	400 ml	600	8-10
Задушено ястие	500 g	600	10-13
Гарнитурни (напр. ориз, паста)	500 g	600	8-10
Зеленчуци	300 g	600	8-10

## ● **Рецепти**

### ● Шоколадов сладкиш в чаша

🕒 7 min

👤 × 1

Време за подготовка:	5 min
Време за готвене:	2 min

#### **Съставки**

4 сл.	Брашно
¼ сл.	Бакпулвер
4 сл.	Пудра захар
2 сл.	Какао на прах
1	Яйце
3 сл.	Мляко
3 сл.	Олио
Няколко капки	Екстракт от ванилия или друг екстракт (по желание)
2 сл.	Шоколадови парченца, ядки или стафиди (по желание)

#### **Приготвяне**

1. Сложете брашното, бакпулвера, пудрата захар и какаото на прах в голяма, подходяща за микровълнова фурна чаша. Разбъркайте всички съставки.
2. Добавете едно яйце и разбъркайте всички съставки.
3. Добавете млякото и олиото. По желание добавете екстракт от ванилия или друг екстракт. Разбъркайте всички съставки, докато сместа стане гладка.
4. По желание можете да прибавите парченца шоколад, ядки или стафиди. Разбъркайте всички съставки.
5. Поставете чашата в средата на въртящата се подложка **2**. Гответе сладкиша на 700 W за 2 минути или докато сладкишът повече не се надува и се втвърди.
6. Носете ръкавици за фурна, за да извадите горещата чаша. Насладете се на вкусния сладкиш!

## ● **Пуканки с карамел**

🕒 24 min

👤 × 8

Време за подготовка:	20 min
Време за готвене:	4 min

#### **Съставки**

60 g	Царевични зърна
240 g	Кафява захар
60 ml	Царевичен сироп
3 сл.	Безсолно масло
½ ч.л.	Сол
1 ч.л.	Екстракт от ванилия
¼ ч.л.	Сода бикарбонат
Няколко капки	Олио (по желание)

#### **Приготвяне**

1. Сложете царевичните зърна в хартиена торбичка. По желание можете да прибавите няколко капки олио. Прегънете горната страна на торбичката веднъж, за да я затворите.
2. Поставете торбичката в средата на въртящата се подложка **2**. Гответе царевичата на 700 W за 4 минути или докато вече не се чува пукащ шум.
3. Приготвяне на карамел: Сложете захарта, царевичния сироп, маслото и солта в голяма, подходяща за микровълнова фурна купа. Гответе сместа на 700 W за 2 минути. Разбъркайте сместа и я гответе на 700 W за още 2 минути, докато излязат много мехурчета.
4. Добавете екстракт от ванилия и бакпулвер в карамелената смес и я разбъркайте добре. Сложете веднага една трета от горещия карамел върху пуканките в торбичката. Затворете торбичката и я разтърсете, за да покриете пуканките. Сложете още една трета от карамела върху пуканките. Затворете торбичката и я разтърсете. Сложете останалия карамел върху пуканките и разтърсете торбичката за последен път.

- Поставете торбичката в средата на въртящата се подложка **2**. Гответе пуканките на 700 W за 1 минута. Носете ръкавици за фурна, за да извадите и разтърсите горещата торбичка.
- Изсипете горещите карамелени пуканки в съд. Оставете карамелените пуканки за ок. 20 минути да изстинат напълно. Разтрошете карамелените пуканки на парченца и им се насладете!

## ● Картофена закуска

 25 min

 × 2

Време за подготовка:	15 min
Време за готвене:	10 min

### Съставки

2	Средноголеми картофа (обелени и нарязани на шайби)
½	Лук (нарязан на шайби)
¼ ч.л.	Сол
⅛ ч.л.	Пипер
¼ ч.л.	Чеснова сол
60 g	Сирене чедър (настъргано)

### Приготвяне

- Сложете картофените и лучените шайби в подходяща за микровълнова фурна купа.
- Подправете картофите и лука със сол, пипер и чеснова сол. Разбъркайте всичко добре и покрийте купата.
- Поставете купата в средата на въртящата се подложка **2**. Гответе подправените картофи и лук на 700 W за 9 минути или докато картофите станат готови.
- Добавете сиренето и гответе на 500 W за 1 минута.
- Носете ръкавици за фурна, за да извадите горещата купа. Насладете се на вкусната закуска!

## ● Съомга

 28 min

 × 1

Време за подготовка:	5 min
Време за готвене:	23 min

### Съставки

400 g	Съомга
½ ч.л.	Пипер
½ ч.л.	Сол
2 ч.л.	Вода
¼	Лимон

### Приготвяне

- Извадете съомгата от хладилника. Ако съомгата е замразена, размразете я на 300 W за 6 минути.
- Извадете размразената съомга и я подправете с пипер и сол.
- Сложете подправената съомга в чиния. Добавете водата. Покрийте чинията. Ако за покриване използвате пластмасово фолио, прободете с вилка няколко дупки в пластмасовото фолио.
- Поставете чинията в средата на въртящата се подложка **2**. Гответе съомгата на 600 W за 7 минути.
- Добавете лимоновия сок. Насладете се на вкусната съомга!

## ● Руло от кайма

 33–38 min

 × 2–3

Време за подготовка:	10 min
Време за готвене:	23–28 min

### Съставки

500 g	Телешка кайма
½	Лук (нарязан на кубчета)
1	Яйце (разбъркано)
100 g	Галета
¼ ч.л.	Пипер
¼ ч.л.	Сол

За соса:	
75 ml	Вода
1 с.л.	Горчица
2 с.л.	Доматен кетчуп
1 ч.л.	Захар
По желание	Магданоз

### Приготвяне

1. Размесете телешката кайма, лука, яйцето и галетата. Подправете със сол и пипер.
2. Оформете руло от кайма и го сложете в чиния. Покрийте чинията. Ако за покриване използвате пластмасово фолио, прободете с вилица няколко дупки в пластмасовото фолио.
3. Поставете чинията в средата на въртящата се подложка [2]. Гответе рулото от кайма на 700 W за 18–23 минути.
4. Междувременно смесете всички съставки за соса в малка купа.
5. Щом времето изтече, накапете соса върху рулото от кайма.
6. Гответе рулото от кайма на 700 W за още 5 минути.
7. Насладете се на вкусното руло от кайма!

### ● Скариди с лимон и чесън

 13–14 min  × 1–2

Време за подготовка:	10 min
Време за готвене:	3–4 min

### Съставки

200 g	Скариди (обелени и почистени)
2 скилидки	Чесън (накълцан)
1	Лимон (изстискан)
30 g	Масло
1 с.л.	Магданоз (ситно нарязан)
На вкус	Сол и пипер

### Приготвяне

1. Сложете скаридите в подходяща за микровълнова фурна чиния.
2. Добавете чесъна, лимоновия сок, маслото, солта и пипера. Разбъркайте добре всичко. Покрийте чинията.
3. Поставете чинията в средата на въртящата се подложка [2]. Гответе скаридите на 700 W за 3–4 минути, съотв. докато станат розови и готови.
4. Гарнирайте скаридите с магданоз. Препоръчваме да сервираме скаридите с ориз или макаронени изделия.
5. Насладете се на вкусните скариди с лимон и чесън!

### ● Макарони със сирене

 22–24 min  × 1

Време за подготовка:	10 min
Време за готвене:	12–14 min

### Съставки

100 g	Дъгообразни макарони
120 ml	Вода
60 ml	Мляко
20 g	Универсално брашно
20 g	Масло
60 g	Сирене чедър и моцарела (настъргани)
½ ч.л.	Сол
¼ ч.л.	Пипер

### Приготвяне

1. Сваряване на макароните:
  - Сложете макароните и водата в подходяща за микровълнова фурна купа.
  - Поставете купата в средата на въртящата се подложка [2]. Гответе макароните на 700 W за 5–6 минути.
  - Разбъркайте макароните, след като половината от времето е изтекло.

2. Приготвяне на соса със сирена:
  - Сложете маслото друга подходяща за микровълнова фурна купа.
  - Поставете купата в средата на въртящата се подложка [2]. Разтопете маслото на 500 W за 2 минути.
  - Добавете брашното и млякото. Разбъркайте, докато сместа стане гладка и се сгъсти.
  - Добавете сиренето, сол и пипер. Бъркайте, докато всичко се смеси добре.
3. Комбиниране на макароните и соса:
  - Сложете сварените макарони в купата със соса. Разбъркайте, докато макароните се покрият равномерно със соса.
  - Поставете купата в средата на въртящата се подложка [2]. Гответе макароните със сирене на 700 W за 5–6 минути, докато сиренето се разтопи и стане кремообразно.
4. Насладете се на вкусните макарони със сирене!

## ● Ризото

 29–33 min

 × 1–2

Време за подготовка:	15 min
Време за готвене:	14–18 min

### Съставки

200 g	Ориз Арборио (кръглозърнест ориз)
480 ml	Пилешки или зеленчуков бульон
120 ml	Бяло вино (по желание)
60 g	Пармезан (настърган)
80 g	Лук (накълцан)
1 скилидка (~3 g)	Чесън (накълцан)
15 g	Масло
½ ч.л.	Сол
¼ ч.л.	Пипер

## Приготвяне

1. Задушаване на лука и чесъна:
  - Сложете лука, чесъна и маслото в подходяща за микровълнова фурна купа.
  - Поставете купата в средата на въртящата се подложка [2]. Задушете лука и чесъна на 700 W за 2–3 минути, докато лукът стане прозрачен.
2. Варене на ориза:
  - Сложете ориза в купата. Бъркайте, докато всичко се смеси добре.
  - Добавете бульона и, по желание, бялото вино.
  - Поставете купата в средата на въртящата се подложка [2]. Гответе ориза на 700 W за 10–12 минути, докато омекне и стане кремообразен.
  - Разбърквайте ориза на всеки 3–4 минути.
3. Завършване на ризотото:
  - Добавете сиренето и разбъркайте, докато всичко се смеси добре.
  - Поставете купата в средата на въртящата се подложка [2]. Гответе ризотото на 700 W за 2–3 минути, за да се загрее добре.
  - Подправете ризотото със сол и пипер и го сервирайте горещо.
4. Насладете се на вкусното ризото!

## ● Пълнени чушки

 23–25 min

 × 1–2

Време за подготовка:	15 min
Време за готвене:	8–10 min

### Съставки

2	Чушки
120 g	Ориз (сварен)
120 g	Телешка или пуешка кайма
120 ml	Доматен сос
30 g	Сирене чедър и моцарела (настъгани)

40 g	Лук (накълцан)
½ ч.л.	Сол
½ ч.л.	Пипер
По желание	Билки

### Приготвяне

- Готвене на пълнежа:
  - Сложете сварения ориз, каймата, доматиения сос, лука и, по желание, билките в подходяща за микровълнова фурна купа. Размесете, докато всичко се смеси добре.
  - Поставете купата в средата на въртящата се подложка **[2]**. Гответе сместа на 700 W за 4–5 минути, съответно, докато месото се сготви.
- Подготвяне на чушките:
  - Докато готвите пълнежа, отрежете горната страна на чушките и отстранете семките.
  - Сложете чушките в подходяща за микровълнова фурна чиния.
- Пълнене и готвене на чушките:
  - Напълнете чушките със сготвената смес. Поръсете със сиренето отгоре.
  - Поставете чинията в средата на въртящата се подложка **[2]**. Гответе чушките на 700 W за 4–5 минути, съответно, докато чушките омекнат и сиренето се разтопи.
- Насладете се на вкусните пълнени чушки!

### ● Патладжан с пармезан

 38–41 min

 × 1–2

Време за подготовка:	25 min
Време за готвене:	13–16 min

### Съставки

1 (голям)	Патладжан (нарязан на кръгли шайби, ок. 1 cm дебели)
240 ml	Сос Маринара
120 g	Сирене моцарела (настъргано)

60 g	Пармезан (настърган)
60 g	Универсално брашно
60 g	Галета
1	Яйце (разбъркано)
½ ч.л.	Сол
½ ч.л.	Пипер

### Приготвяне

- Подготвяне и готвене на патладжана:
  - Подправете шайбите патладжан със сол. Поставете шайбите патладжан за 10 минути настрана. Така се отделя излишната влага. Подсушете шайбите патладжан с хартиени салфетки и при това избършете и излишната сол.
  - Поставете пипер в галетата.
  - Оваляйте шайбите патладжан с брашно.
  - Потопете шайбите патладжан в разбитото яйце.
  - Оваляйте шайбите патладжан с галета.
  - Поставете шайбите патладжан една до друга (не една върху друга) върху подходяща за микровълнова фурна чиния.
  - Поставете чинията в средата на въртящата се подложка **[2]**. Гответе шайбите патладжан на 700 W за 5–6 минути, докато те омекнат и панировката стане златистокафява.
  - Обърнете шайбите патладжан, след като половината от времето е изтекло.
- Подреждане на пластове:
  - Първо сложете тънък слой сос Маринара в подходяща за микровълнова фурна форма за печене и сервиране. Добавете един слой шайби патладжан една до друга (не една върху друга). Поръсете със сирене моцарела отгоре.
  - По същия начин направете следващи пластове, докато съставките се изразходват.
  - Поръсете отгоре с пармезан (и евент. останало сирене моцарела).

- Завършване: Поставете формата за печене и сервиране в средата на въртящата се подложка [2]. Гответе патладжана с пармезан на 700 W за 8–10 минути, докато сиренето се разтопи и се образуват мехурчета.
- Насладете се на вкусния патладжан с пармезан!

## ● **Почистване и грижи**

### **⚠ ОПАСНОСТ! Риск от токов удар!**

Преди почистването: Винаги изваждайте мрежовия щепсел от контакта.

- ### **⚠ ОПАСНОСТ! Риск от изгаряния!** Не почиствайте продукта непосредствено след работата му. Първо оставете продукта да изстине.

- ### **⚠ ПРЕДУПРЕЖДЕНИЕ!** Не потапяйте електрическите части на продукта във вода или други течности. Никога не дръжте продукта под течаща вода.

### **ⓘ УКАЗАНИЯ:**

- Почиствайте продукта, след като той е изстинал. Засъхнали остатъци от хранителни продукти не могат да се отстранят толкова лесно.
- Не използвайте спрей за почистване или други агресивни почистващи препарати, тъй като те могат да оставят петна, драскотини или помътнявания на повърхността.
- Не използвайте абразивни почистващи препарати.
- Корпус: Почиствайте корпуса на продукта с влажна кърпа.
- Отделение за готвене: Поддържайте отделението за готвене [10] винаги чисто. Ако по стените на продукта залепнат пръски от хранителни продукти или изтекли течности, избършете ги с влажна кърпа. При нужда използвайте мек препарат за съдове върху кърпата. След това избършете с навлажнена само с чиста вода кърпа, за да отстраните всички остатъци от почистващ препарат.
- Въртяща се подложка: Почиствайте въртящата се подложка [2] редовно с топла сапунена вода. Въртящата се подложка е подходяща за съдомиялни машини.
- Пръски и замърсявания: Използвайте редовно влажна кърпа, за да отстраните пръски и замърсявания от следните компоненти:
  - Рамка на вратата [8] (и двете страни)
  - Блокировка [9]
  - Прозорче за наблюдение (и двете страни)
  - Уплътнение на вратата [7] и съседни компоненти
- Кондензирана вода: Ако на или около външната страна на вратата се събира кондензирана вода, избършете я с мека кърпа. Това може да се възникне, когато продуктът се експлоатира при изключително влажни условия.
- Миризми: Редовно отстранявайте миризмите. Поставете дълбока купа за микровълнова фурна – напълнена с чаша вода, плюс сока и кората на един лимон – в отделението за готвене [10]. Загрявайте сместа 5 минути. Избършете щателно отделението за готвене и го бършете с мека кърпа до изсъхване.

## ● Отстраняване на неизправности

Проблем	Възможна причина	Решение
Продуктът не започва готвенето.	Вратата не е правилно затворена.	Затворете вратата.
Въртящата се подложка [2] издава силен шум при въртенето.	Въртящата се подложка [2] не е правилно позиционирана върху опорния пръстен и фиксатора.	Поставете въртящата се подложка [2] правилно в отделението за готвене [10].
	Опорният пръстен и/или дъното на отделението за готвене [10] са замърсени.	Почистете опорния пръстен и дъното на отделението за готвене [10].
Светлината във вътрешността на продукта не функционира.	Светлинният източник е дефектен.	Обърнете се към сервизната служба.

## ● Изхвърляне

Опаковката е изработена от екологични материали, които може да предадете в местните пунктове за рециклиране.



За разделното събиране на отпадъците съблюдавайте маркировката на опаковъчните материали, те са маркирани със съкращения (a) и цифри (b) със следното значение: 1-7: пластмаси/20-22: хартия и картон/80-98: композитни материали.

## Продукт:



Относно възможностите за отстраняване на излезлия от употреба продукт като отпадък се информирайте от Вашата общинска или градска управа.



В интерес на опазването на околната среда не изхвърляйте излезлия от употреба продукт заедно с битовите отпадъци, а го предайте за правилно рециклиране. За събирателните пунктове и тяхното работно време можете да се информирате от местната управа.

## ● Гаранция

Уважаеми клиенти, за този уред получавате 3 години гаранция от датата на покупката. В случай на несъответствие на продукта с договора за продажба Вие имате законно право да предадете рекламация пред продавача на продукта при условията и в сроковете, определени в глава трета, раздел II и III и глава четвърта от Закона за предоставяне на цифрово съдържание и цифрови услуги и за продажба на стоки (ЗПЦСЦУПС)\*.

Вашите права, произтичащи от посочените разпоредби, не се ограничават от нашата по-долу представена търговска гаранция, не са свързани с разходи за потребителите и независимо от нея продавачът на продукта отговаря за липсата на съответствие на потребителската стока с договора за продажба съгласно ЗПЦСЦУПС.

### Гаранционни условия

Гаранционният срок е 3 години от датата на получаване на стоката. Пазете добре оригиналната касова бележка. Този документ е необходим като доказателство за покупката. Ако в рамките на гаранционния срок се появи дефект на материала или производствен дефект, продуктът ще бъде безплатно ремонтиран или заменен. Гаранцията

предполага в рамките на тригодишния гаранционен срок да се представят дефектният уред, касовата бележка (касовият бон), както и всички други документи, установяващи наличието на дефект и писмено да се обясни в какво се състои дефектът и кога е възникнал. Ако дефектът е покрит от нашата гаранция, Вие ще получите обратно ремонтирания или нов продукт. В случай на замяна на дефектна стока първоначалните гаранционен срок и гаранционни условия се запазват. В случай на ремонт на дефектна стока, срокът на ремонта се прибавя към гаранционния срок. За евентуално наличните и установени повреди и дефекти още при покупката трябва да се съобщи веднага след разопаковането. Евентуалните ремонти след изтичане на гаранционния срок са срещу заплащане.

Ремонтът или замяната на продукта не порожда нова гаранция.

### **Обхват на гаранцията**

Уредът е произведен грижливо според строгите изисквания за качество и добросъвестно изпитан преди доставка. Гаранцията важи за дефекти на материала или производствени дефекти. Гаранцията не обхваща консумативите, както и частите на продукта, които подлежат на нормално износване, поради което могат да бъдат разглеждани като бързо износващи се части (например филтри или приставки) или повредите на чупливи части (например прекъсвачи, батерии или такива произведени от стъкло). Гаранцията отпада, ако уредът е повреден поради неправилно използване или в резултат на неосъществяване на техническа поддръжка. За правилната употреба на продукта трябва точно да се спазват всички указания в упътването за експлоатация. Предназначение и действия, които не се препоръчват от упътването за експлоатация или за които то предупреждава, трябва задължително да се избягват. Продуктът е предназначен само за частна, а не за професионална употреба. При злоупотреба и неправилно третиране, употреба на сила и при интервенции, които не

са извършени от клона на нашия оторизиран сервиз, гаранцията отпада.

### **Процедура при гаранционен случай**

За да се гарантира бърза обработка на Вашия случай, следвайте следните указания:

- За всички запитвания подгответе касовата бележка и идентификационния номер (IAN 506850\_2507, 506851\_2507) като доказателство за покупката.
- Вземете артикулния номер от фабричната табелка.
- При възникване на функционални или други дефекти първо се свържете по телефона или чрез имейл с долупосочения сервизен отдел. След това ще получите допълнителна информация за уреждането на Вашата рекламация.
- След съгласуване с нашия сервиз можете да изпратите дефектния продукт на посочения Ви адрес на сервиза безплатно за Вас, като приложите касовата бележка (касовия бон) и посочите писмено в какво се състои дефектът и кога е възникнал. За да се избегнат проблеми с приемането и допълнителни разходи, задължително използвайте само адреса, който Ви е посочен. Осигурете изпращането да не е като експресен товар или като друг специален товар. Изпратете уреда заедно с всички принадлежности, доставени при покупката, и осигурете достатъчно сигурна транспортна опаковка.

### **Ремонтен сервиз/извънгаранционно обслужване**

Ремонти извън гаранцията можете да възложите на клона на нашия сервиз срещу заплащане. Той с удоволствие ще Ви направи предварителна калкулация. Можем да обработваме само уреди, които са достатъчно опаковани и изпратени с платени транспортни разходи.

**Внимание:** Изпратете Вашия уред на клона на нашия сервиз почистен и с указание за дефекта.

Уредите, предмет на извънгаранционно обслужване, изпратени с неплатени транспортни разходи – с наложен платеж, като експресен или друг специален товар – не се приемат.

Ние ще извършим безплатно изхвърлянето на изпратените от Вас дефектни уреди.

### **Сервизно обслужване**

#### **България**

Тел.: 008001114920

Е-мейл: [owim@lidl.bg](mailto:owim@lidl.bg)

IAN 506850\_2507, 506851\_2507

#### **Вносител**

Моля, обърнете внимание, че следващият адрес не е адрес на сервиза. Първо се свържете с горепосочения сервизен център.

### **ОВИМ ГмБХ & Ко.КГ**

Щифтсбергщрасе 1

74167 Некарсулм

ГЕРМАНИЯ

\* Като физическо лице – потребител, независимо от настоящата търговска гаранция, Вие се ползвате от правата на законовата гаранция, предоставена от Закона за предоставяне на цифрово съдържание и цифрови услуги и за продажбата на стоки /ЗПЦСЦУПС/. По-специално Вие имате право при несъответствие на стоката да бъде извършен ремонт или замяна по Ваш избор, освен ако това е невъзможно или е свързано с непропорционално големи разходи за продавача. Вие имате право на пропорционално намаляване на цената или на разваляне на договора при наличие на условията на чл. 33, ал. 3 от ЗПЦСЦУПС. Условията и сроковете на законовата гаранция са регламентирани в глава трета, раздел II и III и в глава четвърта на ЗПЦСЦУПС

### **● Процедиране в случай на рекламация**

За да се гарантира бързо обработване на Вашата заявка, следвайте указанията по-долу:

Моля, при всички запитвания дръжте на разположение касовия бон и номера на артикула (IAN 506850\_2507, 506851\_2507) като доказателство за покупката.

Номерът на артикула е посочен върху типовата табелка, гравюра, титулната страница на Вашето ръководство (долу вляво) или върху стикера от задната или долната страна на уреда.

При възникнали функционални дефекти или други повреди, първо се свържете по телефона или по електронната поща с посочения по-долу сервиз.

Продуктът, който е регистриран като дефектен, можете да изпратите след това без пощенски разходи на посочения Ви сервиз, като приложите документ за закупуването (касов бон) и описание, в какво се състои повредата и кога е възникнала.

### **● Сервиз**



#### **Сервиз България**

Телефон: 008001114920

Е-мейл: [owim@lidl.bg](mailto:owim@lidl.bg)



Маркировка за съответствие - сърбия

**OWIM GmbH & Co. KG**

Stiftsbergstraße 1  
74167 Neckarsulm  
GERMANY

Model No.: HG13953, HG13954  
Version: 01/2026



IAN 506850\_2507

IAN 506851\_2507

