



ELECTRIC COOL BOX CEK 22 A1

GB IE NI

ELECTRIC COOL BOX

Operating instructions and safety instructions

DE AT

ELEKTRO-KÜHLBOX

Bedienungsanleitung und Sicherheitshinweise

FR BE

GLACIÈRE ÉLECTRIQUE

Mode d'emploi et consignes de sécurité

NL BE

ELEKTRISCHE KOELBOX

Handleiding en veiligheidsaanwijzingen

TARGA GMBH
Coesterweg 45
59494 Soest
GERMANY

Last Information Update - Seneste informationsopdatering
Version des informations - Datum nieuwste versie
Stand der Informationen:
10 / 2019 - Ident.-No.: CEK 22 A1 102019-1

IAN 329677_1907

IAN 329677_1907

GB IE NI
NL BE

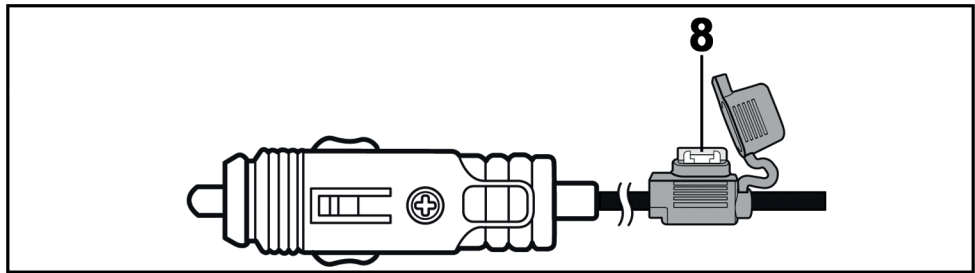
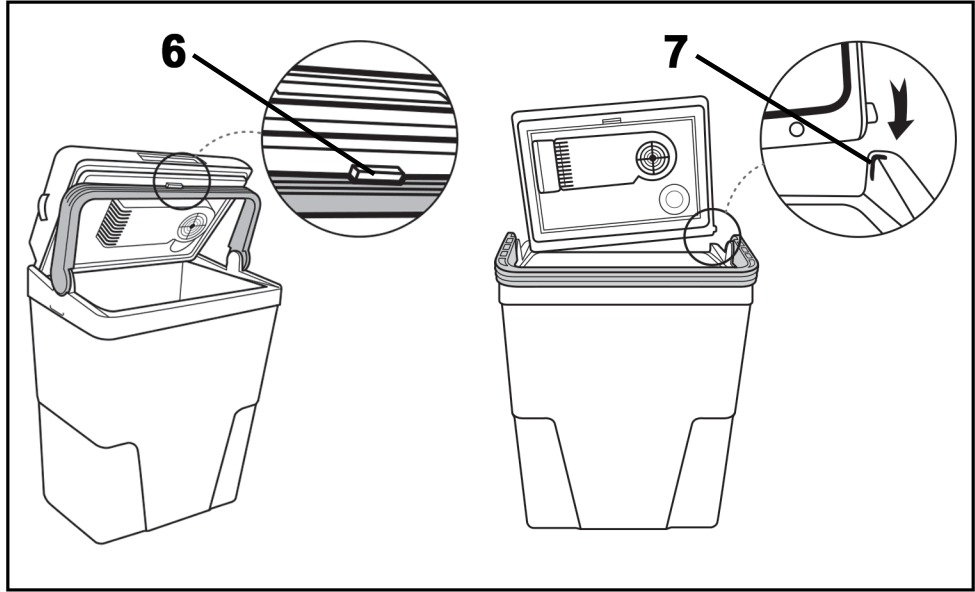
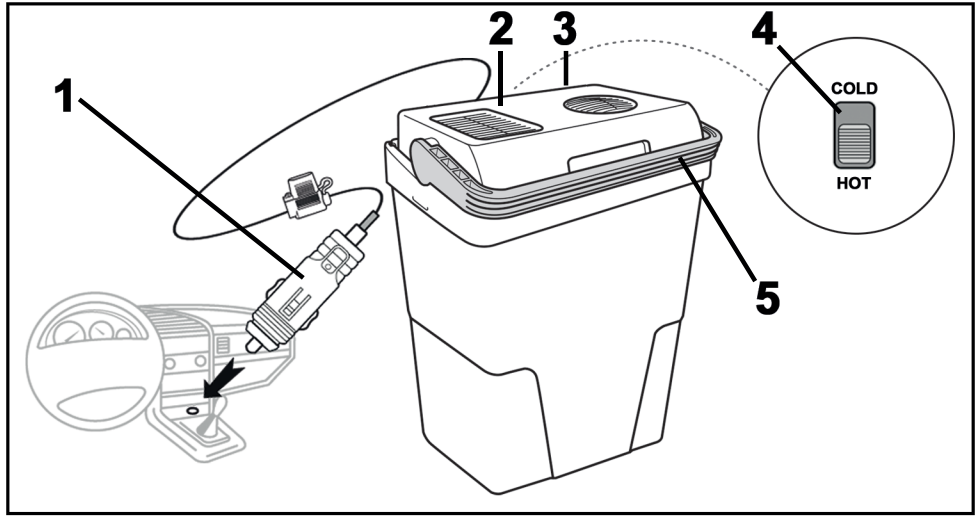

English.....	2
Français.....	15
Nederlands	33
Deutsch	47

Table of Contents

1. Intended use	3
2. Package contents	3
3. Technical specifications	4
4. Safety instructions	4
5. Copyright	8
6. Before you start	8
7. Getting started	8
7.1 Loading the coolbox	8
7.2 Transporting the coolbox.....	9
7.3 Switching the coolbox on and off.....	9
7.4 Energy-saving tips.....	9
8. Maintenance/cleaning	10
8.1 Maintenance	10
8.2 Replacing the fuse.....	10
8.3 Cleaning	10
9. Storage when not in use	11
10. Troubleshooting	11
11. Environmental regulations and disposal information	12
12. Conformity notes	12
13. Food-grade use	12
14. Warranty and service information	13

Congratulations!

By purchasing the Crivit CEK 22 A1 electric coolbox, hereinafter referred to as the coolbox, you have opted for a quality product.

Before first using it, familiarise yourself with the way the coolbox works and read these operating instructions through carefully. Be careful to follow the safety instructions and only use the coolbox as described in the operating instructions and for the applications given.

Keep these operating instructions in a safe place. If you pass the coolbox on to someone else, make sure to give them all the relevant documents with it.

1. Intended use

The coolbox allows you to keep packed food and drinks cool or warm. The power is supplied via a 12 V cigarette lighter socket. You can use the coolbox for camping, in the car or for similar applications. This coolbox has not been designed for corporate or commercial applications. Use the coolbox for private purposes only. Any use other than that mentioned above does not correspond to the intended use. This coolbox fulfils all that relates to CE Conformity, relevant norms and standards. Any modifications to the coolbox other than recommended changes by the manufacturer may result in these standards no longer being met. The manufacturer shall not be liable for any damage or malfunctions resulting from such modifications.

Observe the regulations and laws in the respective country of use.

2. Package contents

- Coolbox
- These instructions (these instructions are also available at www.lidl-service.com)

These operating instructions have a fold-out cover. On the inside of the cover, the coolbox is shown with figures indicated. The meanings of the numbers are as follows:

- | | |
|---|--------------------------------|
| 1 | Cigarette lighter connector |
| 2 | Lid |
| 3 | Cable box |
| 4 | Operating mode selector switch |
| 5 | Handle |
| 6 | Lock |
| 7 | Recess |
| 8 | Fuse |

3. Technical specifications

Name of supplier:	Targa GmbH
Model name:	Crivit CEK 22 A1/ BS-1022
Category:	specialist food storage box
Usable capacity:	approx. 21 l
Design temperature:	18 °C
Climatic category:	ST
Acoustic noise emission:	54 dB
Overall dimensions:	approx. 35.5 x 49.5 x 24 cm (W x H x D)
Total space required in use:	approx. 46 x 70 x 34 cm (W x H x D)*
Gross nominal content:	approx. 22 l
Weight:	approx. 3.2 kg
Supply voltage:	12 V 
Cooling power:	45 W
Heating power:	40 W
Fuse (for 12 V operation):	5 A
Insulation:	PU foam - Refrigerant: Cyclopentane

* Figures correspond to the space required to guarantee sufficient air circulation and access the contents with the lid open.

The technical data and design may be changed without prior notice.

4. Safety instructions

Before you use the coolbox for the first time, please read the following notes and heed all warnings, even if you are familiar with handling electronic devices. Keep these operating instructions in a safe place for future reference. If you sell or pass the coolbox on to another person, it is imperative that you also hand over these operating instructions. The operating instructions are part of the product.



DANGER! This symbol and the word “Danger” alert you to a potentially dangerous situation. Ignoring it can lead to severe injury or even death.



WARNING! This symbol and the word “Warning” denote important information required for the safe operation of the product and for the safety of its users.



This symbol denotes further information on the topic.

⚠ DANGER! This device may be used by children of 8 years or over or by persons with physical, sensory or mental impairments or those with no knowledge or experience providing they are supervised or they have been given instructions on the proper use of the device and they understand the associated risks. This device is not a toy. The product must not be cleaned or maintained by unsupervised children. Keep the packaging materials out of the reach of children. There is a risk of suffocation.

⚠ DANGER! If smoke, unusual noises or smells are noticed, disconnect the coolbox from the power supply immediately. If this occurs, the coolbox should not be used before it has been inspected by authorised service personnel. Never inhale smoke from a possible device fire. If you do inadvertently inhale smoke, seek medical attention. Smoke inhalation can be damaging to your health.

⚠ DANGER! Do not store explosive materials such as aerosol containers with flammable propellants in the device.

⚠ DANGER! To prevent traffic accident risks, arrange the connection cable in the vehicle so that it does not impede the driver.

⚠ DANGER! When in the vehicle, secure the coolbox against sudden movements, so it does not present a risk to the vehicle occupants in the event of hard braking or an accident. Store the coolbox in the boot.

⚠ WARNING! The coolbox must not be damaged in order to avoid any further risks.

⚠ WARNING! Make sure that no fire hazards (e.g. burning candles) are placed on or near the coolbox. Fire hazard!

⚠ WARNING! Do not expose the coolbox to any direct heat sources (e.g. heaters), direct sunlight or strong artificial light. The device must not be exposed to rain, spray or dripping water or abrasive liquids. Do not use the coolbox near water. The coolbox must especially never be immersed (do not place any containers containing liquids such as drinks, vases, etc. on the coolbox). Make sure that the coolbox is not subject to excessive impacts or vibrations. Do not introduce any foreign bodies into the device, as these could damage the coolbox.

⚠ WARNING! The ventilation slots must not be covered. Keep sufficient clearance to walls or other objects to allow air to circulate freely. Otherwise, there is a risk of overheating.

⚠ WARNING! Do not put liquids or ice directly into the coolbox. This could damage the coolbox.

Connection cable

⚠ DANGER! Never use adapter plugs or extension cables and do not tamper with the cable. If the connection cable of this device is damaged, it must be replaced by the manufacturer, its customer service or a similarly qualified person, in order to avoid any possible danger. There is a risk of short circuits!

⚠ DANGER! Keep the connection cable dry at all times. There is a risk of short circuits!

⚠ DANGER! Do not touch the connection cable with wet hands. There is a risk of short circuits!

⚠ DANGER! Make sure the device is disconnected from the power source before cleaning. There is a risk of short circuits!

⚠ WARNING! Always hold the connection cable on the cigarette lighter connector and do not pull the connection cable itself.

 **WARNING!** Never place the coolbox, furniture or other heavy objects on the connection cable and make sure it does not get kinked.

 **WARNING!** Never tie knots in the connection cable and do not tie it to other cables. The connection cable must be laid so that nobody can trip over it or be obstructed by it.

5. Copyright

All the contents of this user manual are protected by copyright and provided to the reader for information only. Copying data and information without the prior explicit written consent of the author is strictly forbidden. This also applies to any commercial use of the contents and information. All texts and diagrams are up-to-date as of the date of printing. Subject to change without notice.

6. Before you start

Remove the coolbox from the packaging.

Check the coolbox for damage. If the coolbox is damaged, do not use it.

7. Getting started

Prior to using the coolbox for the first time, it is recommended that you clean it for hygiene reasons. See also the chapter 8.3 "Cleaning".

 Because of the materials used, there can be a slight product-specific smell inside the coolbox before it is used for the first time. This smell is perfectly harmless, but, for hygiene reasons, we recommend wiping the inside and outside of the coolbox with a damp cloth before using it for the first time (see also Chapter "8.3 Cleaning"). Do not store unwrapped food in it.

 In keep-warm mode, the coolbox switches off when the internal temperature reaches around 65 °C.

7.1 Loading the coolbox

Move the carry handle [5] forwards. Now open the lid [2]. Place the food and drinks in the coolbox. If you wish to keep food cool, it is best to use pre-chilled food and drink. Close the lid [2] after loading. Move the carry handle [5] backwards.



7.2 Transporting the coolbox

You can use the carry handle [5] to transport the coolbox.





7.3 Switching the coolbox on and off

⚠ WARNING! Make sure that your vehicle has a 12 V battery. Never operate the coolbox on 24 V vehicle power.

Remove the connection cable with the cigarette lighter plug [1] from the cable box [3]. Unwind the connection cable completely. Set the operating mode selector switch [4] to "COLD" to keep food cold or "HOT" to keep it warm. Then connect the cigarette lighter plug [1] to a suitable cigarette lighter socket in your vehicle. The coolbox is now switched on. To switch the coolbox off, disconnect the cigarette lighter plug [1] from the cigarette lighter socket in your vehicle.

-  The coolbox always works at full power. It can cool contents down to a maximum of 18 °C cooler inside the box than the ambient temperature (for 23 °C ambient temperature). In keep-warm mode, the maximum internal temperature is around 65 °C (for 23 °C ambient temperature).
-  As the cigarette lighter sockets in some vehicles are still live even when the ignition is off, you should disconnect the cigarette lighter plug [1] from the cigarette lighter socket of your vehicle when you leave the vehicle. Otherwise, the drain on your vehicle battery could be so high that the engine will no longer start.
-  Do not use the coolbox in cooling mode if the ambient temperature is below 18 °C to prevent the contents freezing.

7.4 Energy-saving tips

-  When in cooling mode, do not expose the coolbox to direct sunlight.
-  Always load with chilled food and drinks when in cool mode.
-  Do not open the coolbox for longer than necessary and close the lid [2] fully.
-  Make sure that air can circulate between the food. The coolbox can be loaded with a maximum of 22 upright 330 ml drink cans (Ø 67 mm x H 115 mm).

8. Maintenance/cleaning

8.1 Maintenance

⚠ WARNING! Servicing is required if the coolbox is damaged in any way, for example, if liquid or objects have entered the casing, if the coolbox is exposed to rain or moisture, if it is not working properly or if it has been dropped. If smoke, unusual noises or smells are noticed, disconnect the coolbox from the power supply immediately. If this occurs, the coolbox should not be used before it has been inspected by authorised service personnel. All servicing work must be carried out by qualified specialist personnel. Never open the casing of the coolbox.

8.2 Replacing the fuse

Proceed as follows to replace the fuse [8]:

- Unplug the cigarette lighter plug [1] from the cigarette lighter socket.
- Undo the screw on the fuse box and pull off the cap.
- Replace the fuse [8] with a new fuse [8] of the same type. You can purchase a suitable fuse [8] from any electrical retailer.
- Replace the cap and retighten the screw.

8.3 Cleaning

⚠ DANGER! Make sure the device is disconnected from the power source before cleaning. There is a risk of short circuits!

⚠ DANGER! Make sure that no liquid gets into the lid, in order to prevent hazards.

Remove the lid [2] for cleaning by opening it and pressing it off the recess [7] to the back right.

To clean the lid [2], use a slightly dampened cloth. Never use any solvents or cleaners that may damage the plastic. You can clean the ventilation slots on the lid [2] carefully with a soft brush.

Clean the inside of the coolbox with washing-up liquid and then rinse out with clean water. Then dry the coolbox off thoroughly.

After cleaning, replace the lid [2] by moving it towards the coolbox in an upright position. Place the lid [2] first into the left-hand opening and then push it down into the right-hand recess [7].

9. Storage when not in use

If you do not wish to use the coolbox for an extended period, remove all contents. Disconnect the coolbox from the power supply and store the connection cable in the cable box [3]. Store the coolbox in a clean, dry place out of direct sunlight. Leave the lid [2] open when in storage to ensure the coolbox is well ventilated. You can hold the lid open [2] using the lock [6].

10. Troubleshooting

The coolbox does not work.

- Check that the cigarette lighter plug [1] is correctly inserted into the cigarette lighter socket.
- Switch on your vehicle ignition as many vehicles only supply electricity to the cigarette lighter socket when the ignition is on.
- The fuse [8] is faulty. Replace the fuse [8] by following the instruction in chapter "8.2 Replacing the fuse".

The coolbox is not cooling properly.

- Move the coolbox to a cooler position. Make sure that the coolbox is not exposed to direct sunlight.
- Make sure that the ventilation slots are not covered and there is sufficient room for air to circulate.

The coolbox is not warming properly.

- Make sure that the ventilation slots are not covered and there is sufficient room for air to circulate.

11. Environmental regulations and disposal information



Devices marked with this symbol are subject to the European Directive 2012/19/EU. All electrical and electronic devices must be disposed of separately from household waste at official disposal centres. The product contains the gas cyclopentane, which must be considered when disposing of it. Avoid hazards to the environment and dangers to your personal health by disposing of the device properly. For further information about proper disposal, contact your local council, disposal bodies or the shop where you bought the device.



Dispose of all packaging in an environmentally friendly manner. Cardboard packaging can be taken to paper recycling centres or public collection points for recycling. Any film or plastic contained in the packaging should be taken to your public collection points for disposal.



Please note the markings on the packaging material when disposing of it, it is labelled with abbreviations (a) and numbers (b), the meanings of which are as follows:



1-7: plastic / 20-22: paper and cardboard / 80-98: composite materials.

12. Conformity notes



The product complies with the requirements of the applicable European and national directives. Evidence of conformity has been provided. The manufacturer has the relevant declarations and documentation.

The complete EU Declaration of Conformity is available for download from this link: https://www.targa.gmbh/downloads/conformity/329677_1907.pdf

13. Food-grade use



This symbol designates products whose physical and chemical composition has been tested and found to be non-hazardous to health when used in contact with food in accordance with the requirements of Regulation EU 1935/2004.

14. Warranty and service information

Warranty of TARGA GmbH

Dear Customer,

This device is sold with three years warranty from the date of purchase. In the event of product defects, you have legal rights towards the seller. These statutory rights are not restricted by our warranty as described below.

Warranty conditions

The warranty period commences upon the date of purchase. Please keep the original receipt in a safe place as it is required as proof of purchase. If any material or manufacturing faults occur within three years of purchase of this product, we will repair or replace the product free of charge as we deem appropriate.

Warranty period and legal warranty rights

The warranty period is not extended in the event of a warranty claim. This also applies to replaced and repaired parts. Any damage or defects discovered upon purchase must be reported immediately when the product has been unpacked. Any repairs required after the warranty period will be subject to charge.

Scope of warranty

The device was carefully manufactured in compliance with stringent quality guidelines and subjected to thorough testing before it left the works. The warranty applies to material and manufacturing faults. This warranty does not cover product components which are subject to normal wear and which can therefore be regarded as wearing parts, or damage to fragile components such as switches, rechargeable batteries or components made of glass. This warranty is void if the product is damaged, incorrectly used or serviced. To ensure correct use of the product, always comply fully with all instructions contained in the user manual. The warnings and recommendations in the user manual regarding correct and incorrect use and handling of the product must always be observed and complied with. The product is solely designed for private use and is not suitable for commercial applications. The warranty is rendered void in the event of incorrect handling and misuse, if it is subjected to force, and also if any person other than our authorised service technicians interfere with the device. No new warranty period commences if the product is repaired or replaced.

Submitting warranty claims

To ensure speedy handling of your complaint, please note the following:

- Before using your product for the first time, please read the enclosed documentation carefully. Should any problems arise which cannot be solved in this way, please call our hotline.
- Always have your receipt, the product article number as well as the serial number (if available) to hand as proof of purchase.
- If it is not possible to solve the problem on the phone, our hotline support staff will initiate further servicing procedures depending on the fault.



Service

GB Phone: 0800 404 7657
E-Mail: targa@lidl.co.uk

IE Phone: 1890 930 034
E-Mail: targa@lidl.ie

MT Phone: 800 62230
E-Mail: targa@lidl.com.mt

CY Phone: 8009 4409
E-Mail: targa@lidl.com.cy

IAN: 329677_1907



Manufacturer

Please note that the following address is not a service address. First contact the service point stated above.

TARGA GmbH
Coesterweg 45
59494 Soest
GERMANY

Table des matières

1. Utilisation prévue	16
2. Contenu de l'emballage.....	17
3. Spécifications techniques	17
4. Instructions de sécurité	18
5. Droits d'auteur	22
6. Avant de commencer.....	22
7. Mise en route	22
7.1 Remplissage de la glacière.....	23
7.2 Transport de la glacière.....	23
7.3 Mise en marche et arrêt de la glacière	23
7.4 Conseils en matière d'économie d'énergie	24
8. Entretien/nettoyage	24
8.1 Maintenance.....	24
8.2 Remplacement du fusible	24
8.3 Nettoyage.....	25
9. Stockage en cas de non-utilisation.....	25
10. Résolution des problèmes	25
11. Réglementation environnementale et informations sur la mise au rebut	26
12. Avis de conformité	27
13. Contact alimentaire	27
14. Informations relatives à la garantie et à l'assistance	28

Félicitations !

En achetant la glacière électrique Crivit CEK 22 A1, dénommée ci-après « la glacière », vous avez choisi un produit de qualité.

Avant de l'utiliser pour la première fois, veuillez vous familiariser avec la manière dont la glacière fonctionne et lire ce manuel d'utilisation avec la plus grande attention. Veuillez à respecter les consignes de sécurité et n'utilisez la glacière que de la manière décrite dans le manuel d'utilisation et pour les usages indiqués.

Conservez ce manuel d'utilisation dans un endroit sûr. Si vous cédez la glacière à quelqu'un d'autre, veuillez à lui remettre également tous les documents qui s'y rapportent.

1. Utilisation prévue

La glacière vous permet de garder froids ou chauds des aliments et boissons emballés. L'alimentation en électricité se fait par le biais d'une prise allume-cigares de 12 V. Vous pouvez utiliser la glacière pour faire du camping, dans la voiture ou pour d'autres applications similaires. Cette glacière n'est pas conçue pour être utilisée à des fins professionnelles ou commerciales. La glacière est uniquement destinée à un usage privé. Toute utilisation autre que celle mentionnée ci-dessus ne correspond pas à l'utilisation prévue. Cette glacière est conforme à toutes les normes de conformité CE et aux autres normes applicables. Toute modification apportée à la glacière et non expressément approuvée par le fabricant peut avoir pour conséquence que ces normes ne sont plus respectées. Le fabricant ne pourra pas être tenu pour responsable des dommages ou dysfonctionnements pouvant résulter de ces modifications.

Veuillez respecter les réglementations et législations en vigueur dans le pays d'utilisation.

2. Contenu de l'emballage

- Glacière
- Ce mode d'emploi (ce mode d'emploi est également disponible sur le site www.lidl-service.com)

Ce manuel d'utilisation inclut une couverture dépliant. L'intérieur de la couverture comporte une illustration de la glacière avec des numéros. Voici la liste des éléments auxquels correspondent les numéros :

1	Allume-cigares de voiture
2	Couvercle
3	Compartiment de rangement du câble
4	Sélecteur de mode de fonctionnement
5	Poignée
6	Verrou
7	Creux
8	Fusible

3. Spécifications techniques

Nom du fournisseur :	Targa GmbH
Nom du modèle :	Crivit CEK 22 A1/ BS-1022
Catégorie :	bac de stockage d'aliments spécialisé
Capacité utile :	env. 21 l
Différence de température :	18 °C
Catégorie climatique :	ST
Émission sonore :	54 dB
Dimensions globales :	env. 35,5 x 49,5 x 24 cm (L x P x H)
Espace total requis en utilisation :	env. 46 x 70 x 34 cm (L x H x P)*
Capacité nominale brute :	env. 22 l
Poids :	env. 3,2 kg
Tension d'alimentation :	12 V 
Puissance de refroidissement :	45 W
Puissance de chauffe :	40 W
Fusible (pour fonctionnement en 12 V) :	5 A
Isolation :	mousse de polyuréthane - Réfrigérant : Cyclopentane

* Les chiffres correspondent à l'espace requis pour garantir une circulation d'air suffisante et un accès facile au contenu lorsque le couvercle est ouvert.

Les informations techniques et le design peuvent faire l'objet de modifications sans préavis.

4. Instructions de sécurité

Avant d'utiliser la glacière pour la première fois, veuillez lire attentivement les remarques ci-dessous et tenir compte de tous les avertissements, même si vous avez l'habitude de manipuler des appareils électroniques. Conservez ce mode d'emploi en lieu sûr afin de pouvoir vous y reporter à tout moment. Si vous vendez ou cédez la glacière à une tierce personne, il est impératif que vous lui remettiez également ce mode d'emploi. Le mode d'emploi fait partie intégrante du produit.



DANGER ! Ce symbole et le mot « Danger » vous informent de la présence d'une situation potentiellement dangereuse. Si vous n'en tenez pas compte, vous vous exposez à des blessures graves, voire mortelles.



AVERTISSEMENT ! Ce symbole et le mot « Avertissement » signalent des informations importantes à respecter pour garantir une utilisation sans risque de ce produit et la sécurité de ses utilisateurs.



Ce symbole signale la présence d'informations supplémentaires sur le sujet.

⚠ DANGER ! Cet appareil peut être utilisé par les enfants de plus de 8 ans, par les personnes souffrant de handicaps physiques, sensoriels ou mentaux, ou qui ne possèdent pas

les connaissances ou l'expérience nécessaires, à condition qu'ils soient supervisés ou qu'ils aient reçu les instructions nécessaires pour une bonne utilisation de l'appareil et qu'ils aient compris les risques existants. Cet appareil n'est pas un jouet. Le produit ne doit pas être nettoyé ou entretenu par les enfants sans surveillance. Conservez les matériaux d'emballage hors de portée des enfants. Ils risqueraient de s'étouffer.

⚠ DANGER ! En cas de fumée, d'odeurs ou de bruits inhabituels, débranchez immédiatement la glacière de l'alimentation électrique. Si une telle situation se produit, cessez d'utiliser la glacière jusqu'à ce qu'elle ait été inspectée par un service technique agréé. Ne respirez jamais la fumée provenant d'un appareil probablement en feu. Si vous avez accidentellement respiré de la fumée, consultez immédiatement un médecin. L'inhalation de fumée est dangereuse pour la santé.

⚠ DANGER ! Ne stockez jamais de matériaux explosifs tels que des récipients aérosols contenant des gaz propulseurs inflammables à l'intérieur de l'appareil.

⚠ DANGER ! Pour éviter tout accident de la circulation, agencez le câble de connexion dans le véhicule de sorte qu'il ne gêne pas le conducteur.

⚠ DANGER ! Dans le véhicule, fixez la glacière de manière à éviter tout mouvement soudain, de sorte qu'elle ne présente pas de risque pour les occupants du véhicule en cas de freinage brusque ou d'accident. Mettez la glacière dans le coffre.

⚠ AVERTISSEMENT ! Veillez à ne pas endommager la glacière afin d'éviter tout autre risque.

⚠ AVERTISSEMENT ! Veillez à ne pas placer de sources incandescentes (bougies allumées, etc.) sur la glacière ou à proximité. Risque d'incendie !

⚠ AVERTISSEMENT ! N'exposez pas la glacière à des sources de chaleur directes (radiateurs, par exemple), à la lumière directe du soleil ou à une lumière artificielle intense. Évitez tout contact avec la pluie et l'eau sous toutes ses formes, ainsi qu'avec les liquides abrasifs. N'utilisez pas la glacière à proximité de l'eau. En particulier, n'immergez jamais la glacière dans un liquide et ne placez aucun récipient contenant des liquides, tel que des boissons ou des vases, sur la glacière ou à proximité. Veillez à ne pas exposer la glacière à des vibrations ou des impact excessifs. N'introduisez pas de corps étrangers dans l'appareil. Sinon, la glacière pourrait être endommagée.

⚠ AVERTISSEMENT ! Ne recouvrez en aucun cas les orifices de ventilation. Ménagez un espace libre suffisant entre l'appareil et les murs ou autres objets afin de permettre à l'air de circuler librement et d'éviter tout risque de surchauffe.

⚠ AVERTISSEMENT ! Ne mettez pas de liquides ou de glace directement dans la glacière. Vous pourriez endommager la glacière.

Câble de connexion

⚠ DANGER ! N'utilisez jamais d'adaptateurs ou de rallonges et ne modifiez pas le câble. Si le câble de connexion de cet appareil se trouve endommagé, il doit être remplacé par le fabricant, son service client ou un technicien qualifié, afin d'éviter tout danger éventuel. Il présente un risque de court-circuit !

⚠ DANGER ! Veillez à ce que le câble de connexion reste toujours sec. Il présente un risque de court-circuit !

⚠ DANGER ! Ne touchez jamais le câble de connexion avec les mains mouillées. Il présente un risque de court-circuit !

⚠ DANGER ! Assurez-vous que l'appareil est débranché de la source d'alimentation électrique avant son nettoyage. Il présente un risque de court-circuit !

 **AVERTISSEMENT !** Tenez toujours le câble de connexion par la fiche allume-cigares et ne tirez pas sur le câble lui-même.

 **AVERTISSEMENT !** Ne placez jamais la glacière, des meubles ou d'autres objets lourds sur le câble de connexion et veillez à ce que ce dernier ne se coince pas.

 **AVERTISSEMENT !** Ne faites jamais de nœuds avec le câble de connexion et ne le raccordez à aucun autre câble. Le câble de connexion doit être placé de façon à ne pas gêner le passage et à ce que l'on ne risque pas de trébucher dessus.

5. Droits d'auteur

L'ensemble du présent manuel d'utilisation est protégé par copyright et est fourni au lecteur uniquement à titre d'information. La copie des données et des informations, sans l'autorisation écrite et explicite préalable de l'auteur, est strictement interdite. Cela s'applique également à toute utilisation commerciale du contenu et des informations. Tous les textes et les illustrations sont à jour à la date d'impression. Ils peuvent faire l'objet de modifications sans préavis.

6. Avant de commencer

Retirez la glacière de l'emballage.

Vérifiez que la glacière ne présente pas de dommages. Si la glacière est endommagée, ne l'utilisez pas.

7. Mise en route

Avant d'utiliser la glacière pour la première fois, il est recommandé de la nettoyer pour des raisons d'hygiène. Consultez également le chapitre 8.3 « Nettoyage ».

 Étant donné les matériaux utilisés, une légère odeur spécifique au produit peut être présente à l'intérieur de la glacière lors de sa première utilisation. Cette odeur est parfaitement inoffensive

mais, pour des raisons d'hygiène, nous recommandons d'essuyer l'intérieur et l'extérieur de la glacière avec un chiffon humide avant de l'utiliser pour la première fois (voir également le Chapitre « 8.3 Nettoyage »). Ne stockez pas d'aliments non emballés à l'intérieur.

 En mode de maintien au chaud, la glacière s'éteint lorsque la température intérieure atteint environ 65 °C.

7.1 Remplissage de la glacière

Déplacez la poignée de transport [5] vers l'avant. Maintenant, ouvrez le couvercle [2]. Placez les aliments et les boissons dans la glacière. Si vous souhaitez les garder froids, il vaut mieux utiliser des aliments et des boissons préalablement réfrigérés. Fermez le couvercle [2] après le remplissage. Repoussez la poignée de transport [5] vers l'arrière.

7.2 Transport de la glacière

Vous pouvez utiliser la poignée de transport [5] pour transporter la glacière.

7.3 Mise en marche et arrêt de la glacière

 **AVERTISSEMENT !** Assurez-vous que votre véhicule possède une batterie de 12 V. N'utilisez jamais la glacière dans un véhicule alimenté en 24 V.





Retirez le câble de connexion avec la fiche allume-cigares [1] du compartiment de rangement du câble [3]. Déroulez entièrement le câble. Mettez le sélecteur de mode de fonctionnement [4] dans la position « COLD » pour garder les aliments froids ou « HOT » pour les garder au chaud. Branchez ensuite la fiche allume-cigares [1] sur une prise allume-cigares adaptée de votre véhicule. La glacière est maintenant allumée. Pour éteindre la glacière, débranchez la fiche allume-cigares [1] de la prise allume-cigares de votre véhicule.

 La glacière fonctionne toujours à pleine puissance. Elle peut refroidir son contenu jusqu'à un maximum de 18 °C en-dessous la température ambiante (pour une température ambiante de 23 °C). En mode de maintien au chaud, la température intérieure maximale est d'environ 65 °C (pour une température ambiante de 23 °C).

 Puisque les prises allume-cigares de certains véhicules demeurent alimentées même lorsque le contact est coupé, il est conseillé de toujours débrancher la fiche allume-cigares [1] de la prise allume-cigares de votre véhicule lorsque vous quittez ce dernier. Sinon, l'utilisation de la batterie de votre véhicule pourrait être tellement élevée que le moteur risquerait de ne plus démarrer.

 N'utilisez pas la glacière en mode refroidissement si la température ambiante est inférieure à 18 °C afin d'éviter que son contenu ne gèle.

7.4 Conseils en matière d'économie d'énergie

-  En mode refroidissement, n'exposez pas la glacière aux rayons directs du soleil.
-  En mode refroidissement, mettez toujours dans la glacière des aliments et boissons réfrigérés.
-  N'ouvrez pas la glacière plus longtemps que nécessaire et fermez bien le couvercle [2].
-  Assurez-vous que l'air peut bien circuler entre les aliments. Il est possible de mettre dans la glacière un maximum de 22 canettes de boisson de 330 mL (Ø 67 mm x H 115 mm) en position verticale.

8. Entretien/nettoyage

8.1 Maintenance

 **AVERTISSEMENT !** La glacière doit être réparée lorsqu'elle a été endommagée, par exemple, si du liquide ou des objets ont pénétré à l'intérieur de l'appareil, si la glacière a été exposée à la pluie ou à l'humidité, si elle ne fonctionne pas correctement ou si elle est tombée. En cas de fumée, d'odeurs ou de bruits inhabituels, débranchez immédiatement la glacière de l'alimentation électrique. Si une telle situation se produit, cessez d'utiliser la glacière jusqu'à ce qu'elle ait été inspectée par un service technique agréé. Les opérations de réparation doivent exclusivement être réalisées par un personnel technique qualifié. N'ouvrez jamais la carcasse de la glacière.

8.2 Remplacement du fusible

Procédez comme suit pour remplacer le fusible [8] :

- Débranchez la fiche allume-cigares [1] de la prise allume-cigares.
- Dévissez la vis présente sur la boîte à fusibles et retirez le couvercle.
- Remplacez le fusible [8] par un fusible [8] neuf du même type. Vous pouvez acheter un fusible [8] adéquat chez n'importe quel revendeur de matière électrique.
- Remettez le couvercle en place et resserrez la vis.

8.3 Nettoyage

⚠ DANGER ! Assurez-vous que l'appareil est débranché de la source d'alimentation électrique avant son nettoyage. Il présente un risque de court-circuit !

⚠ DANGER ! Veillez à ce qu'aucun liquide ne pénètre dans le couvercle, afin d'éviter tout danger.

Pour le nettoyage, retirez le couvercle [2] en l'ouvrant et en le poussant de manière à le dégager du creux [7] situé à l'arrière de la glacière à droite.

Pour nettoyer le couvercle [2], utilisez un chiffon légèrement humide. N'utilisez jamais de solvants ou de détergents qui pourraient endommager le plastique. Vous pouvez nettoyer les orifices de ventilation situés sur le couvercle [2] en procédant avec précaution avec une brosse douce.

Nettoyez l'intérieur de la glacière avec du liquide vaisselle puis rincez bien à l'eau propre. Ensuite, séchez soigneusement la glacière.

Après le nettoyage, remettez en place le couvercle [2] en le déplaçant vers la glacière en position verticale. Placez le couvercle [2] d'abord dans l'ouverture de gauche puis poussez-le vers le bas dans le creux de droite [7].

9. Stockage en cas de non-utilisation

Si vous ne voulez pas utiliser la glacière pendant une période prolongée, retirez tout ce qu'il y a à l'intérieur. Débranchez la glacière de l'alimentation électrique et rangez le câble de connexion dans le compartiment de rangement du câble [3]. Stockez la glacière dans un endroit propre et sec à l'abri des rayons directs du soleil. Laissez le couvercle [2] ouvert pendant le stockage afin que la glacière soit bien ventilée. Vous pouvez garder le couvercle ouvert [2] en utilisant le verrou [6].

10. Résolution des problèmes

La glacière ne fonctionne pas.

- Vérifiez que la fiche allume-cigares [1] est correctement insérée dans la prise allume-cigares.
- Allumez le contact de votre véhicule. De nombreux véhicules n'alimentent la prise allume-cigares en électricité que lorsque le contact est mis.
- Le fusible [8] est défectueux. Remplacez le fusible [8] en suivant les instructions données au chapitre « 8.2 Remplacement du fusible ».

La glacière ne refroidit pas correctement.

- Déplacez la glacière dans un endroit plus frais. Assurez-vous que la glacière n'est pas exposée aux rayons directs du soleil.
- Assurez-vous que les orifices de ventilation ne sont pas couverts et qu'il y a suffisamment de place pour que l'air puisse circuler.

La glacière ne chauffe pas correctement.

- Assurez-vous que les orifices de ventilation ne sont pas couverts et qu'il y a suffisamment de place pour que l'air puisse circuler.

11. Réglementation environnementale et informations sur la mise au rebut



Les appareils portant ce symbole sont soumis à la directive européenne 2012/19/EU. Les appareils électriques ou électroniques usagés ne doivent en aucun cas être jetés avec les déchets ménagers, mais déposés dans des centres de collecte officiels. Le produit contient du gaz cyclopentane, dont il faut tenir compte lors de sa mise au rebut. Protégez l'environnement et préservez votre santé en recyclant correctement les appareils usagés. Pour plus d'informations sur les normes de mise au rebut et de recyclage en vigueur, contactez votre mairie, vos services locaux de gestion des déchets ou le magasin où vous avez acheté l'appareil.



Les matériaux d'emballage doivent être mis au rebut de manière respectueuse de l'environnement. Les cartons d'emballage peuvent être déposés dans des centres de recyclage du papier ou dans des points de collecte publics destinés au recyclage. Tous les films ou plastiques contenus dans l'emballage doivent être déposés dans des points de collecte publics.



Veillez tenir compte des marquages présents sur le matériau d'emballage lors de sa mise au rebut. Il comporte des abréviations (a) et des numéros (b), qui ont la signification suivante :

1-7 : plastique / 20-22 : papier et carton / 80-98 : matériaux composites.

12. Avis de conformité



Le produit est conforme aux exigences des directives européennes et nationales applicables. La preuve de la conformité a été fournie. Le fabricant possède les déclarations et la documentation correspondantes.

La déclaration de conformité UE complète est disponible en téléchargement depuis le lien suivant : https://www.targa.gmbh/downloads/conformity/329677_1907.pdf

13. Contact alimentaire



Ce symbole désigne les produits dont la composition physique et chimique a été testée et prouvée non dangereuse pour la santé en cas d'utilisation en contact avec des denrées alimentaires, conformément aux exigences du Règlement CE N° 1935/2004.

14. Informations relatives à la garantie et à l'assistance

Garantie de TARGA GmbH

FR

Cher client, chère cliente,

La garantie accordée sur ce produit est de trois ans à partir de la date d'achat. En cas de vice sur ce produit, vous disposez de droits que vous pouvez faire valoir vis-à-vis du vendeur du produit. L'exercice de ces droits n'est pas limité par notre garantie exposée ci-après.

Conditions de garantie

La période de garantie commence à la date d'achat. Merci de conserver soigneusement le ticket de caisse d'origine. Il vous sera demandé comme preuve d'achat. Si un vice matériel ou de fabrication survient dans les trois ans qui suivent la date d'achat de ce produit, le produit sera réparé ou remplacé gratuitement, le choix restant à notre discrétion.

Période de garantie et droits résultant de vices

La période de garantie n'est pas prolongée en cas de son exercice. La même chose s'applique pour les pièces remplacées et réparées. Les dégâts et vices éventuellement présents dès l'achat doivent être signalés immédiatement dès le déballage. Une fois la période de garantie écoulée, toute réparation est payante.

Prestations incluses dans la garantie

L'appareil a été fabriqué selon des directives qualité strictes et a été soigneusement contrôlé avant d'être livré. La garantie s'applique aux défauts matériels ou de fabrication. Cette garantie ne s'étend pas aux pièces soumises à une usure normale et qui peuvent donc être considérées comme des pièces d'usure, ni aux dégâts sur les pièces fragiles comme p. ex. les interrupteurs, les piles rechargeables ou les pièces en verre. Cette garantie est invalidée si le produit est endommagé, est utilisé ou entretenu de manière inappropriée. Pour assurer une utilisation conforme du produit, toutes les instructions indiquées dans le mode d'emploi doivent être soigneusement respectées. Les utilisations et manipulations non conseillées dans le mode d'emploi ou qui font l'objet d'un avertissement doivent impérativement être évitées. Ce produit est destiné exclusivement à une utilisation privée et non commerciale. La garantie prend fin en cas de manipulation abusive et inappropriée, de recours à la force et d'interventions qui ne sont pas effectuées par notre service technique autorisé. La réparation ou le remplacement du produit ne prolonge pas d'autant la période de garantie.

Processus d'application de la garantie

Afin de permettre un traitement rapide de votre demande, nous vous prions de suivre les indications suivantes :

- Avant de mettre votre produit en service, merci de lire avec attention la documentation jointe. Si un problème survient qui ne peut être résolu de cette manière, merci de vous adresser à notre assistance téléphonique.
- Pour toute demande, ayez la référence de l'article et si disponible, le numéro de série, à portée de main pour apporter la preuve de votre achat.
- S'il est impossible d'apporter une solution par téléphone, notre assistance téléphonique organisera une intervention technique en fonction de l'origine de la panne.

Indépendamment de la garantie commerciale souscrite, le vendeur reste tenu des défauts de conformité du bien et des vices rédhibitoires dans les conditions prévues aux articles L217-4 à L217-13 du Code de la consommation et aux articles 1641 à 1648 et 2232 du Code Civil.

Article L217-16 du Code de la consommation

Lorsque l'acheteur demande au vendeur, pendant le cours de la garantie commerciale qui lui a été consentie lors de l'acquisition ou de la réparation d'un bien meuble, une remise en état couverte par la garantie, toute période d'immobilisation d'au moins sept jours vient s'ajouter à la durée de la garantie qui restait à courir. Cette période court à compter de la demande d'intervention de l'acheteur ou de la mise à disposition pour réparation du bien en cause, si cette mise à disposition est postérieure à la demande d'intervention.

Article L217-4 du Code de la consommation

Le vendeur livre un bien conforme au contrat et répond des défauts de conformité existant lors de la délivrance.

Il répond également des défauts de conformité résultant de l'emballage, des instructions de montage ou de l'installation lorsque celle-ci a été mise à sa charge par le contrat ou a été réalisée sous sa responsabilité.

Article L217-5 du Code de la consommation

Le bien est conforme au contrat :

1° S'il est propre à l'usage habituellement attendu d'un bien semblable et, le cas échéant :

- s'il correspond à la description donnée par le vendeur et posséder les qualités que celui-ci a présentées à l'acheteur sous forme d'échantillon ou de modèle ;
- s'il présente les qualités qu'un acheteur peut légitimement attendre eu égard aux déclarations publiques faites par le vendeur, par le producteur ou par son représentant, notamment dans la publicité ou l'étiquetage ;

2° Ou s'il présente les caractéristiques définies d'un commun accord par les parties ou être propre à tout usage spécial recherché par l'acheteur, porté à la connaissance du vendeur et que ce dernier a accepté.

Article L217-12 du Code de la consommation

L'action résultant du défaut de conformité se prescrit par deux ans à compter de la délivrance du bien.

Article 1641 du Code civil

Le vendeur est tenu de la garantie à raison des défauts cachés de la chose vendue qui la rendent impropre à l'usage auquel on la destine, ou qui diminuent tellement cet usage que l'acheteur ne l'aurait pas acquise, ou n'en aurait donné qu'un moindre prix, s'il les avait connus.

Article 1648 1er alinéa du Code civil

L'action résultant des vices rédhibitoires doit être intentée par l'acquéreur dans un délai de deux ans à compter de la découverte du vice.

Les pièces détachées indispensables à l'utilisation du produit sont disponibles pendant la durée de la garantie du produit.



Service

FR Téléphone : 0800 919270
E-Mail : targa@lidl.fr

IAN: 329677_1907



Fabricant

Important : l'adresse suivante n'est pas l'adresse de notre service technique. Contactez d'abord notre service technique aux coordonnées ci-dessus.

TARGA GmbH
Coesterweg 45
59494 Soest
ALLEMAGNE

Garantie de TARGA GmbH

Cher client, chère cliente,

La garantie accordée sur ce produit est de trois ans à partir de la date d'achat. En cas de vice sur ce produit, vous disposez de droits que vous pouvez faire valoir vis-à-vis du vendeur du produit. L'exercice de ces droits n'est pas limité par notre garantie exposée ci-après.

Conditions de garantie

La période de garantie commence à la date d'achat. Merci de conserver soigneusement le ticket de caisse d'origine. Il vous sera demandé comme preuve d'achat. Si un vice matériel ou de fabrication survient dans les trois ans qui suivent la date d'achat de ce produit, le produit sera réparé ou remplacé gratuitement, le choix restant à notre discrétion.

Période de garantie et droits résultant de vices

La période de garantie n'est pas prolongée en cas de son exercice. La même chose s'applique pour les pièces remplacées et réparées. Les dégâts et vices éventuellement présents dès l'achat doivent être signalés immédiatement dès le déballage. Une fois la période de garantie écoulée, toute réparation est payante.

Prestations incluses dans la garantie

L'appareil a été fabriqué selon des directives qualité strictes et a été soigneusement contrôlé avant d'être livré. La garantie s'applique aux défauts matériels ou de fabrication. Cette garantie ne s'étend pas aux pièces soumises à une usure normale et qui peuvent donc être considérées comme des pièces d'usure, ni aux dégâts sur les pièces fragiles comme p. ex. les interrupteurs, les piles rechargeables ou les pièces en verre. Cette garantie est invalidée si le produit est endommagé, est utilisé ou entretenu de manière inappropriée. Pour assurer une utilisation conforme du produit, toutes les instructions indiquées dans le mode d'emploi doivent être soigneusement respectées. Les utilisations et manipulations non conseillées dans le mode d'emploi ou qui font l'objet d'un avertissement doivent impérativement être évitées. Ce produit est destiné exclusivement à une utilisation privée et non commerciale. La garantie prend fin en cas de manipulation abusive et inappropriée, de recours à la force et d'interventions qui ne sont pas effectuées par notre service technique autorisé. La réparation ou le remplacement du produit ne prolonge pas d'autant la période de garantie.

Processus d'application de la garantie

Afin de permettre un traitement rapide de votre demande, nous vous prions de suivre les indications suivantes :

- Avant de mettre votre produit en service, merci de lire avec attention la documentation jointe. Si un problème survient qui ne peut être résolu de cette manière, merci de vous adresser à notre assistance téléphonique.
- Pour toute demande, ayez la référence de l'article et si disponible, le numéro de série, à portée de main pour apporter la preuve de votre achat.
- S'il est impossible d'apporter une solution par téléphone, notre assistance téléphonique organisera une intervention technique en fonction de l'origine de la panne.



Service

BE Téléphone : 070 270 171
E-Mail : targa@lidl.be

LU Téléphone : +32 70 270 171
E-Mail : targa@lidl.be

CH Téléphone : 0842 665 566
E-Mail : targa@lidl.ch

IAN: 329677_1907



Fabricant

Important : l'adresse suivante n'est pas l'adresse de notre service technique. Contactez d'abord notre service technique aux coordonnées ci-dessus.

TARGA GmbH
Coesterweg 45
59494 Soest
ALLEMAGNE

Inhoud

1. Beoogd gebruik	34
2. Inhoud van het pakket	34
3. Technische specificaties.....	35
4. Veiligheidsinstructies.....	35
5. Copyright	39
6. Voordat u start.....	40
7. Aan de slag	40
7.1 De koelbox vullen.....	40
7.2 De koelbox vervoeren.....	40
7.3 De koelbox in- en uitschakelen.....	40
7.4 Energiebesparingstips	41
8. Onderhoud/reiniging	41
8.1 Onderhoud	41
8.2 De zekering vervangen.....	42
8.3 Reinigen	42
9. Opslag indien niet in gebruik	42
10. Problemen oplossen.....	43
11. Milieuregelgeving en informatie over afvalverwerking.....	43
12. Conformiteit	44
13. Gebruik voor levensmiddelen.....	44
14. Garantie- en servicegegevens	45

Gefeliciteerd!

Met de aanschaf van deze Crivit CEK 22 A1 elektrische koelbox, hierna 'koelbox' genoemd, hebt u gekozen voor een kwaliteitsproduct.

Raak vóór het eerste gebruik vertrouwd met de manier waarop de koelbox werkt en lees deze handleiding zorgvuldig door. Volg de veiligheidsinstructies zorgvuldig op en gebruik de koelbox alleen, zoals beschreven in de handleiding en voor de aangegeven toepassingen.

Bewaar deze handleiding op een veilige plaats. Als u de koelbox aan iemand anders overdraagt, geeft u er ook alle relevante documenten bij.

1. Beoogd gebruik

In de koelbox kunt u verpakt eten en drinken koel of warm houden. De voeding wordt geleverd via een 12V-sigarettenaanstekeraansluiting. U kunt de koelbox gebruiken op de camping, in de auto of voor soortgelijke toepassingen. Deze koelbox is niet ontworpen voor zakelijke of commerciële toepassingen. Gebruik de koelbox alleen voor privédoeleinden. Elk ander gebruik dan hierboven wordt vermeld, komt niet overeen met het beoogde gebruik. Deze koelbox voldoet aan alle vereisten met betrekking tot CE-conformiteit en relevante normen en standaarden. Wijzigingen in de koelbox, anders dan wijzigingen die worden aanbevolen door de fabrikant, kunnen ertoe leiden dat niet meer aan deze normen wordt voldaan. De fabrikant is niet aansprakelijk voor eventuele schade of defecten die het gevolg zijn van deze wijzigingen.

Houd u aan de regelgeving en wetten in het betreffende land van gebruik.

2. Inhoud van het pakket

- Koelbox
- Deze instructies (deze instructies zijn ook beschikbaar op www.lidl-service.com).

Deze bedieningsinstructies hebben een uitvouwbare omslag. Op de binnenzijde van de omslag staat een afbeelding van de koelbox met nummers. Deze nummers hebben de volgende betekenis:

- | | |
|---|---------------------------------------|
| 1 | Sigarettenaanstekeraansluiting |
| 2 | Deksel |
| 3 | Kabelbox |
| 4 | Keuzeschakelaar voor de bedrijfsmodus |
| 5 | Handgreep |
| 6 | Slot |
| 7 | Uitsparing |
| 8 | Zekering |

3. Technische specificaties

Naam van de leverancier:	Targa GmbH
Modelnaam:	Crivit CEK 22 A1/ BS-1022
Categorie:	specialistische opbergbox voor levensmiddelen
Bruikbare capaciteit:	ongeveer 21 l
Temperatuurverschil:	18 °C
Klimaatcategorie:	ST
Geluidsemisatie:	54 dB
Afmetingen:	ongeveer 35,5 x 49,5 x 24 cm (B x H x D).
Totale benodigde ruimte in gebruik:	ongeveer 46 x 70 x 34 cm (B x H x D)*.
Bruto nominale inhoud:	ongeveer 22 l
Gewicht:	ongeveer 3,2 kg
Voedingsspanning:	12 V 
Koelvermogen:	45 W
Verwarmingsvermogen:	40 W
Zekering (voor 12V-bedrijf):	5 A
Isolatie:	PU-schuim - Koelmiddel: cyclopentaan

* De cijfers komen overeen met de ruimte die nodig is om voldoende luchtcirculatie te garanderen en toegang te krijgen tot de inhoud met open deksel.

De technische data en het ontwerp kunnen zonder voorafgaande kennisgeving worden gewijzigd.

4. Veiligheidsinstructies

Voordat u de koelbox voor het eerst gebruikt, dient u de onderstaande opmerkingen te lezen en alle waarschuwingen op te volgen, zelfs als u bekend bent met de bediening van elektronische apparatuur. Bewaar deze bedieningsinstructies op een veilige plaats, zodat u deze later kunt raadplegen. Als u deze koelbox verkoopt of weggeeft, moet u de ontvanger ook deze bedieningsinstructies verstrekken. Deze bedieningsinstructies maken deel uit van het apparaat.



GEVAAR! Dit symbool en het woord 'Gevaar' maken u attent op een potentieel gevaarlijke situatie. Negeren kan leiden tot ernstig letsel of zelfs de dood.



WAARSCHUWING! Dit symbool en het woord 'Waarschuwing' duiden op belangrijke informatie die is vereist voor een veilig gebruik van het product en de veiligheid van de gebruikers.



Dit symbool staat bij nadere informatie over het onderwerp.

 **GEVAAR!** Deze koelbox kan worden gebruikt door kinderen van 8 jaar en ouder, door personen met lichamelijke, zintuiglijke of verstandelijke beperkingen of door personen met weinig kennis of ervaring, mits er toezicht op wordt gehouden of ze instructies hebben gekregen over het juiste gebruik van de afstandsbediening en de bijhorende risico's begrijpen. Dit apparaat is geen speelgoed. Het product mag niet worden gereinigd of onderhouden door kinderen die niet onder toezicht staan. Houd het verpakkingsmateriaal buiten het bereik van kinderen. Er bestaat gevaar voor verstikking.

 **GEVAAR!** Trek de sigarettenaanstekeraansluiting van de koelbox direct uit de sigarettenaansteker als deze rook of vreemde geluiden of geuren produceert. In dat geval mag u

de koelbox pas gebruiken nadat deze is nagekeken door een bevoegd onderhoudstechnicus. Adem rook die uit het apparaat komt nooit in. Raadpleeg een arts als u per ongeluk rook inademt. De ingeademde rook kan schadelijk zijn voor uw gezondheid.

⚠ GEVAAR! Bewaar geen explosieve materialen zoals spuitbussen met ontvlambare drijfgassen in het apparaat.

⚠ GEVAAR! Voorkom de kans op verkeersongelukken en plaats de aansluitkabel in het voertuig zo, dat deze de bestuurder niet hindert.

⚠ GEVAAR! Beveilig de koelbox in het voertuig tegen plotselinge bewegingen, zodat deze geen risico vormt voor de inzittenden van het voertuig in geval van hard remmen of een ongeval. Zet de koelbox in de kofferruimte.

⚠ WAARSCHUWING! De koelbox mag niet beschadigd zijn om verdere risico's te voorkomen.

⚠ WAARSCHUWING! Plaats geen brandende voorwerpen (zoals kaarsen) op of in de buurt van de koelbox. Brandgevaar!

⚠ WAARSCHUWING! Stel de koelbox niet bloot aan directe warmtebronnen (zoals een verwarming), direct zonlicht of sterk kunstlicht. Stel het apparaat niet bloot aan regen, waternevel

of -druppels en agressieve vloeistoffen. Gebruik de koelbox niet in de buurt van water. Let er met name op dat de koelbox niet wordt ondergedompeld (plaats geen met vloeistof gevulde voorwerpen, zoals vazen of glazen, op de koelbox). Zorg ervoor dat de koelbox niet wordt blootgesteld aan sterke schokken of trillingen. Steek geen vreemde voorwerpen in de koelbox, omdat de koelbox hierdoor beschadigd kan raken.

⚠ WAARSCHUWING! De ventilatiesleuven mogen niet worden afgedekt. Houd voldoende afstand tot wanden of andere voorwerpen om een vrije luchtcirculatie mogelijk te maken. Zo niet, dan kan er oververhitting optreden.

⚠ WAARSCHUWING! Plaats geen vloeistoffen of ijs rechtstreeks in de koelbox. Dit kan de koelbox beschadigen.

Aansluitkabel

⚠ GEVAAR! Gebruik nooit adapterstekkers of verlengkabels en knoei niet met de kabel. Als de aansluitkabel van dit apparaat beschadigd raakt, moet u deze laten vervangen door de fabrikant, de klantenservice of een andere bevoegde persoon om zo mogelijk gevaar te vermijden. Er bestaat een kans op kortsluiting!

⚠ GEVAAR! Houd de aansluitkabel te allen tijde droog. Er bestaat een kans op kortsluiting!

- ⚠ **GEVAAR!** Raak de aansluitkabel niet met natte handen aan. Er bestaat een kans op kortsluiting!
- ⚠ **GEVAAR!** Zorg ervoor dat de sigarettenaansteker-aansluiting uit de sigarettenaansteker is getrokken voordat u het apparaat gaat reinigen. Er bestaat een kans op kortsluiting!
- ⚠ **WAARSCHUWING!** Houd altijd de aansluitkabel bij de sigarettenaanstekeraansluiting vast en trek niet aan de aansluitkabel zelf.
- ⚠ **WAARSCHUWING!** Plaats de koelbox, meubels of andere zware voorwerpen nooit op de aansluitkabel en zorg ervoor dat deze niet geknikt raakt.
- ⚠ **WAARSCHUWING!** Leg nooit knopen in de aansluitkabel en bind deze niet samen met andere kabels. Leg de aansluitkabel zo neer dat niemand erover kan struikelen of erdoor wordt gehinderd.

5. Copyright

De volledige inhoud van deze gebruikershandleiding wordt beschermd door het auteursrecht en wordt uitsluitend ter informatie aan de lezer verstrekt. Het is strikt verboden om gegevens en informatie te kopiëren zonder voorafgaande uitdrukkelijke schriftelijke toestemming van de auteur. Dit geldt ook voor commercieel gebruik van de inhoud en informatie. Alle teksten en afbeeldingen waren actueel op het moment dat deze handleiding werd gedrukt. De inhoud kan zonder kennisgeving worden gewijzigd.

6. Voordat u start...

Haal de koelbox uit de verpakking.

Controleer de koelbox op beschadigingen. Als de koelbox beschadigd is, dient u deze niet te gebruiken.

7. Aan de slag

Voordat u de koelbox voor het eerst gebruikt, raden wij u aan deze om hygiënische redenen te reinigen. Zie ook hoofdstuk 8.3 'Reinigen'.

 Door de gebruikte materialen kan er een lichte, productspecifieke geur in de koelbox aanwezig zijn voordat deze voor het eerst wordt gebruikt. Deze geur is volkomen onschadelijk, maar om hygiënische redenen is het aan te raden om de binnen- en buitenkant van de koelbox voor het eerste gebruik met een vochtige doek af te nemen (zie ook hoofdstuk 8.3 'Reinigen'). Bewaar er geen onverpakte levensmiddelen in.

 In de warmhoudmodus schakelt de koelbox uit als de binnentemperatuur rond de 65 °C komt.

7.1 De koelbox vullen

Beweeg de draaghandgreep [5] naar voren. Open nu het deksel [2]. Zet het eten en drinken in de koelbox. Als u het voedsel koel wilt houden, kunt u het beste voorgekoeld eten en drinken gebruiken. Sluit het deksel [2] na het inladen. Beweeg de draaghandgreep [5] naar achteren.

7.2 De koelbox vervoeren



U kunt de koelbox met de draaghandgreep [5] vervoeren.

7.3 De koelbox in- en uitschakelen





 **WAARSCHUWING!** Controleer of uw auto een 12V-accu heeft. Gebruik de koelbox nooit op een voeding van 24 V.

Haal de aansluitkabel met de sigarettenaanstekeraansluiting [1] uit de kabelbox [3]. Wikkel de aansluitkabel volledig af. Zet de keuzeschakelaar voor de bedrijfsmodus [4] op 'COLD' om voedsel koud te houden of op 'HOT' om dit warm te houden. Steek de sigarettenaanstekeraansluiting [1] vervolgens in een geschikte sigarettenaansteker in de auto. De koelbox is nu ingeschakeld. Voor het uitschakelen van de koelbox trekt u de sigarettenaanstekeraansluiting [1] uit de sigarettenaansteker in uw auto.

 De koelbox werkt altijd op volle kracht. De inhoud van de koelbox wordt afgekoeld tot maximaal 18 °C kouder dan de omgevingstemperatuur (bij een omgevingstemperatuur van 23 °C). In de warmhoudmodus ligt de maximale binnentemperatuur rond de 65 °C (bij een omgevingstemperatuur van 23 °C).

-  Aangezien de sigarettenaansteker in sommige auto's ook bij een uitgeschakeld contact nog steeds onder spanning staat, moet u de sigarettenaanstekeraansluiting [1] bij het verlaten van de auto van de sigarettenaansteker in uw auto loskoppelen. Zo niet, dan kan de accu van uw voertuig zo snel leeglopen, dat de motor niet meer start.
-  Gebruik de koelbox niet in de koelmodus als de omgevingstemperatuur lager is dan 18 °C om bevroering van de inhoud te voorkomen.

7.4 Energiebesparingstips

-  Stel de koelbox in de koelmodus niet bloot aan direct zonlicht.
-  Plaats in de koelmodus altijd gekoeld eten en drinken in de koelbox.
-  Open de koelbox niet langer dan nodig en sluit het deksel [2] volledig.
-  Zorg ervoor dat er lucht tussen de voedingsmiddelen kan circuleren. In de koelbox kunnen maximaal 22 rechtopstaande drankblikjes van 330 ml (Ø 67 mm x H 115 mm) worden geplaatst.

8. Onderhoud/reiniging

8.1 Onderhoud

 **WAARSCHUWING!** Onderhoud is nodig als de koelbox op enige wijze is beschadigd, bijvoorbeeld als er objecten of vloeistoffen in de behuizing terecht zijn gekomen, als de koelbox is blootgesteld aan regen of vocht, als deze niet goed werkt of als u deze hebt laten vallen. Trek de sigarettenaanstekeraansluiting van de koelbox direct uit de sigarettenaansteker als deze rook of vreemde geluiden of geuren produceert. In dat geval mag u de koelbox pas gebruiken nadat deze is nagekeken door een bevoegd onderhoudstechnicus. Elk onderhoud moet worden uitgevoerd door een bevoegd onderhoudstechnicus. Open nooit de behuizing van de koelbox.

8.2 De zekering vervangen

U vervangt de zekering [8] als volgt:

- Trek de sigarettenaanstekeraansluiting [1] uit de sigarettenaansteker.
- Maak de schroef op de zekeringkast los en trek de dop eraf.
- Vervang de zekering [8] door een nieuwe zekering [8] van hetzelfde type. U kunt een geschikte zekering [8] kopen bij elke elektronicazaak.
- Plaats de dop terug en draai de schroef weer vast.

8.3 Reinigen

 **GEVAAR!** Zorg ervoor dat de sigarettenaanstekeraansluiting uit de sigarettenaansteker is getrokken voordat u het apparaat gaat reinigen. Er bestaat een kans op kortsluiting!

 **GEVAAR!** Zorg ervoor dat er geen vloeistof in het deksel komt, om gevaren te voorkomen.

Verwijder het deksel [2] vóór het reinigen door dit te openen en uit de uitsparing [7] naar rechtsachter te drukken.

U reinigt het deksel [2] met een licht vochtige doek. Gebruik nooit oplos- of schoonmaakmiddelen die het plastic kunnen beschadigen. U kunt de ventilatiesleuven op het deksel [2] voorzichtig reinigen met een zachte borstel.

Reinig de binnenkant van de koelbox met afwasmiddel en spoel vervolgens uit met schoon water. Droog de koelbox vervolgens grondig af.

Plaats na het reinigen het deksel [2] terug door het rechtop in de richting van de koelbox te bewegen. Plaats het deksel [2] eerst in de linker opening en druk het vervolgens in de rechter uitsparing [7].

9. Opslag indien niet in gebruik

Als u de koelbox langere tijd niet wilt gebruiken, verwijdert u alle inhoud. Maak de koelbox los van de voeding en berg de aansluitkabel op in de kabelbox [3]. Berg de koelbox op een schone, droge plaats op, uit de buurt van direct zonlicht. Laat het deksel [2] tijdens de opslag open staan om ervoor te zorgen dat de koelbox goed wordt geventileerd. U kunt het deksel [2] met het slot [6] open houden.

10. Problemen oplossen

De koelbox werkt niet.

- Controleer of de sigarettenaanstekeraanluiting [1] correct in de sigarettenaansteker is gestoken.
- Zet de ontsteking van uw auto op contact, omdat bij veel auto's alleen voeding aan de sigarettenaansteker wordt geleverd wanneer deze op contact staat.
- De zekering [8] is defect. Vervang de zekering [8] volgens de instructies in hoofdstuk 8.2 'De zekering vervangen'.

De koelbox koelt niet goed.

- Zet de koelbox op een koelere plaats. Zorg ervoor dat de koelbox niet aan direct zonlicht wordt blootgesteld.
- Zorg ervoor dat de ventilatiesleuven niet afgedekt zijn en dat er voldoende ruimte is om de lucht te laten circuleren.

De koelbox warmt niet goed op.

- Zorg ervoor dat de ventilatiesleuven niet afgedekt zijn en dat er voldoende ruimte is om de lucht te laten circuleren.

11. Milieureggeving en informatie over afvalverwerking



Apparaten met dit symbool zijn onderworpen aan de Europese richtlijn 2012/19/EU. Alle elektrische en elektronische apparaten moeten worden gescheiden van huishoudelijk afval en bij een officiële afvalverwerkingsinstantie worden ingeleverd. Het product bevat het gas cyclopentaan, waarmee rekening moet worden gehouden bij de afvoer van het product. Voorkom risico's voor het milieu en uw eigen gezondheid door het apparaat op de juiste manier als afval te verwerken. Voor meer informatie over een juiste afvalverwerking neemt u contact op met de gemeente, de afvalverwerkingsinstantie of de winkel waar u het apparaat hebt gekocht.



Gooi al het verpakkingsmateriaal weg op een milieuvriendelijke manier. De kartonnen verpakking kan voor recycling naar de oudpapierbak of een openbaar inzamelpunt worden gebracht. Folie of plastic in de verpakking moet worden ingeleverd via een daarvoor bestemde inzamelmethode.



Let bij het verwijderen van het verpakkingsmateriaal op de aangebrachte merktekens; op het etiket staan de afkortingen (a) en (b) met de volgende betekenis:

1-7: kunststof / 20-22: papier en karton / 80-98: samengestelde materialen.

12. Conformiteit



Het product voldoet aan de eisen van de toepasselijke Europese en nationale richtlijnen. Er is bewijs van conformiteit verstrekt. De fabrikant beschikt over de relevante verklaringen en documentatie.

De volledige Europese conformiteitsverklaring is te downloaden via deze link: https://www.targa.gmbh/downloads/conformity/329677_1907.pdf.

13. Gebruik voor levensmiddelen



Dit symbool duidt producten aan waarvan de fysische en chemische samenstelling is getest en niet-gevaarlijk is bevonden voor de gezondheid bij gebruik in contact met levensmiddelen in overeenstemming met de eisen van de EU-richtlijn 1935/2004.

14. Garantie- en servicegegevens

Garantie van TARGA GmbH

Geachte klant,

U krijgt op dit apparaat 3 jaar garantie vanaf de datum van aankoop. In het geval van gebreken aan dit product heeft u ten opzichte van de verkoper van het product bepaalde wettelijke rechten. Deze wettelijke rechten worden door onze hierna volgende garantie niet beperkt.

Garantievoorwaarden

De garantietermijn begint op de datum van aankoop. Bewaart u de originele kassabon goed. Deze bon is nodig als bewijs van aankoop. Indien er binnen drie jaar vanaf de datum van aankoop van dit product een materiaal- of fabricagefout optreedt, wordt het product door ons – naar ons goeddunken – gratis gerepareerd of vervangen.

Garantietermijn en wettelijke aanspraak bij gebreken

De garantietermijn wordt door de wettelijke aanspraak bij gebreken niet verlengd. Dit geldt ook voor vervangen en gerepareerde onderdelen. Eventueel reeds bij aankoop aanwezige schade en gebreken dienen onmiddellijk na het uitpakken te worden gemeld. Na afloop van de garantietermijn benodigde reparaties worden alleen tegen betaling uitgevoerd.

Garantiedekking

Het apparaat is zorgvuldig gefabriceerd volgens strenge kwaliteitsrichtlijnen en voor de levering nauwgezet onderzocht. De garantie dekt materiaal- en fabricagefouten. Deze garantie dekt geen onderdelen van het product die onderhevig zijn aan normale slijtage en daardoor kunnen worden beschouwd als slijtbare onderdelen of beschadigingen aan breekbare onderdelen zoals schakelaars, batterijen of onderdelen gemaakt van glas. De garantie vervalt als het product beschadigd, niet doelmatig gebruikt of onderhouden is. Voor een doelmatig gebruik van het product dienen alle in de meegeleverde handleiding opgenomen aanwijzingen strikt te worden nageleefd. Gebruiksdoeleinden en handelingen die in de handleiding worden afgeraden of waarvoor wordt gewaarschuwd, dienen in elk geval te worden vermeden. Het product is uitsluitend bestemd voor privégebruik en niet voor commercieel gebruik. In geval van misbruik of niet doelmatig gebruik, gebruik van geweld of ingrepen die niet zijn uitgevoerd door onze geautoriseerde service-afdeling, komt de garantie te vervallen. Met de reparatie of vervanging van het product begint geen nieuwe garantietermijn.

Afwikkeling van een garantieclaim

Gelieve voor een snelle verwerking van uw probleem de volgende aanwijzingen in acht te nemen:

- Lees voordat u het product in gebruik neemt de bijbehorende documentatie aandachtig door. Mocht er een probleem optreden dat op deze manier niet kan worden opgelost, neem dan contact op met onze hotline.
- Houdt u bij elke navraag de kassabon en het artikelnummer of indien beschikbaar het serienummer als bewijs van aankoop bij de hand.
- In het geval dat een oplossing per telefoon niet mogelijk is, zal onze hotline er afhankelijk van de oorzaak van het probleem voor zorgen dat het probleem op andere wijze wordt opgelost.



Service

NL Telefoon: 0900 0400 223
E-Mail: targa@lidl.nl

BE Telefoon: 070 270 171
E-Mail: targa@lidl.be

LU Telefoon: +32 70 270 171
E-Mail: targa@lidl.be

IAN: 329677_1907



Fabrikant

Merk op dat het volgende adres geen service-adres is. Neem eerst contact op met de bovenvermelde service-afdeling.

TARGA GmbH
Coesterweg 45
59494 Soest
DUITSLAND

Inhaltsverzeichnis

1. Bestimmungsgemäße Verwendung.....	48
2. Lieferumfang.....	49
3. Technische Daten.....	49
4. Sicherheitshinweise.....	50
5. Urheberrecht.....	54
6. Vor der Inbetriebnahme.....	54
7. Inbetriebnahme.....	54
7.1 Kühlbox befüllen.....	55
7.2 Kühlbox transportieren.....	55
7.3 Kühlbox ein- und ausschalten.....	55
7.4 Tipps zum Energie sparen.....	56
8. Wartung/Reinigung.....	56
8.1 Wartung.....	56
8.2 Sicherung austauschen.....	56
8.3 Reinigung.....	57
9. Lagerung bei Nichtbenutzung.....	57
10. Problemlösung.....	57
11. Umwelthinweise und Entsorgungsangaben.....	58
12. Konformitätsvermerke.....	59
13. Lebensmittelechtheit.....	59
14. Hinweise zu Garantie und Serviceabwicklung.....	60

Herzlichen Glückwunsch!

Mit dem Kauf der Elektro-Kühlbox Crivit CEK 22 A1, nachfolgend als Kühlbox bezeichnet, haben Sie sich für ein hochwertiges Produkt entschieden.

Machen Sie sich vor der ersten Inbetriebnahme mit der Kühlbox vertraut und lesen Sie diese Bedienungsanleitung aufmerksam durch. Beachten Sie vor allem die Sicherheitshinweise und benutzen Sie die Kühlbox nur, wie in dieser Bedienungsanleitung beschrieben und für die angegebenen Einsatzbereiche.

Bewahren Sie diese Bedienungsanleitung gut auf. Händigen Sie alle Unterlagen bei Weitergabe der Kühlbox an Dritte ebenfalls mit aus.

1. Bestimmungsgemäße Verwendung

Die Kühlbox ermöglicht Ihnen verpackte Lebensmittel und Getränke zu kühlen oder warm zu halten. Die Stromversorgung erfolgt über eine 12 V-Zigarettenanzünderbuchse. Verwenden Sie die Kühlbox im Campingbereich, im PKW oder in ähnlichen Anwendungsbereichen. Diese Kühlbox ist nicht für den Betrieb in einem Unternehmen bzw. den gewerblichen Einsatz vorgesehen. Verwenden Sie die Kühlbox ausschließlich für den privaten Gebrauch, jede andere Verwendung ist nicht bestimmungsgemäß. Diese Kühlbox erfüllt alle, im Zusammenhang mit der CE-Konformität, relevanten Normen und Standards. Bei einer nicht mit dem Hersteller abgestimmten Änderung der Kühlbox ist die Einhaltung dieser Normen nicht mehr gewährleistet. Aus hieraus resultierenden Schäden oder Störungen ist jegliche Haftung seitens des Herstellers ausgeschlossen.

Bitte beachten Sie die Landesvorschriften bzw. Gesetze des jeweiligen Einsatzlandes.

2. Lieferumfang

- Kühlbox
- Diese Anleitung (Diese Anleitung ist auch alternativ verfügbar unter www.lidl-service.com)

Diese Anleitung ist mit einem ausklappbaren Umschlag versehen. In der Innenseite des Umschlags ist die Kühlbox mit einer Bezifferung abgebildet. Die Ziffern haben folgende Bedeutung:

1	Zigarettenanzünderstecker
2	Deckel
3	Kabelbox
4	Betriebsartenwahlschalter
5	Tragegriff
6	Arretierung
7	Aussparung
8	Sicherung

3. Technische Daten

Name des Lieferanten:	Targa GmbH
Modellkennung:	Crivit CEK 22 A1/ BS-1022
Kategorie:	spezielles Lebensmittellagerfach
Nutzzinhalt:	ca. 21 L
Auslegungstemperatur:	18 °C
Klimaklasse:	ST
Luftschallemission:	54 dB
Gesamtabmessungen:	ca. 35,5 x 49,5 x 24 cm (B x H x T)
Gesamtraumbedarf im Betrieb:	ca. 46 x 70 x 34 cm (B x H x T)*
Brutto Nenninhalt:	ca. 22 L
Gewicht:	ca. 3,2 kg
Anschlussspannung:	12 V 
Leistung Kühlen:	45 W
Leistung Erwärmen:	40 W
Sicherung (für 12 V-Betrieb):	5 A
Isolierung:	PU Schaum - Treibmittel: Cyclopentane

*Angabe entspricht dem Raumbedarf, der benötigt wird, um eine ausreichende Luftzirkulation zu gewährleisten und bei geöffnetem Deckel Zugriff auf das Kühlgut zu ermöglichen.

Änderungen der technischen Daten sowie des Designs können ohne Ankündigung erfolgen.

4. Sicherheitshinweise

Vor der ersten Verwendung der Kühlbox lesen Sie die folgenden Anweisungen genau durch und beachten Sie alle Warnhinweise, selbst wenn Ihnen der Umgang mit elektronischen Geräten vertraut ist. Bewahren Sie diese Anleitung sorgfältig als zukünftige Referenz auf. Wenn Sie die Kühlbox verkaufen oder weitergeben, händigen Sie unbedingt auch diese Anleitung aus. Sie ist Bestandteil des Produktes.



GEFAHR! Dieses Symbol in Verbindung mit dem Hinweis „Gefahr“ kennzeichnet eine drohende gefährliche Situation, die, wenn Sie nicht verhindert wird, zu schweren Verletzungen oder sogar zum Tod führen kann.



WARNUNG! Dieses Symbol in Verbindung mit dem Hinweis „Warnung“ kennzeichnet wichtige Hinweise für den sicheren Betrieb des Gerätes und zum Schutz des Anwenders.



Dieses Symbol kennzeichnet weitere informative Hinweise zum Thema.

 **GEFAHR!** Dieses Gerät kann von Kindern ab 8 Jahren und darüber sowie von Personen mit verringerten physischen, sensorischen oder mentalen Fähigkeiten oder Mangel an Erfahrung und Wissen benutzt werden, wenn sie beaufsichtigt oder bezüglich des sicheren Gebrauchs des

Gerätes unterwiesen wurden und die daraus resultierenden Gefahren verstehen. Kinder dürfen nicht mit dem Gerät spielen. Reinigung und Benutzerwartung dürfen nicht von Kindern ohne Beaufsichtigung durchgeführt werden. Halten Sie auch die Verpackungsfolien von Kindern fern. Es besteht Erstickungsgefahr.

⚠️ GEFAHR! Falls Sie Rauchentwicklung, ungewöhnliche Geräusche oder Gerüche feststellen, trennen Sie die Kühlbox sofort von der Stromversorgung. In diesen Fällen darf die Kühlbox nicht weiterverwendet werden, bevor eine Überprüfung durch einen Fachmann durchgeführt wurde. Atmen Sie keinesfalls Rauch aus einem möglichen Gerätebrand ein. Sollten Sie dennoch Rauch eingeatmet haben, suchen Sie einen Arzt auf. Das Einatmen von Rauch kann gesundheitsschädlich sein.

⚠️ GEFAHR! In diesem Gerät keine explosionsfähigen Stoffe, wie zum Beispiel Aerosolbehälter mit brennbarem Treibgas, lagern.

⚠️ GEFAHR! Verlegen Sie das Anschlusskabel im Fahrzeug so, dass der Fahrer nicht behindert wird, sonst besteht Unfallgefahr.

⚠️ GEFAHR! Sichern Sie die Kühlbox im Fahrzeug gegen unkontrollierte Bewegungen, damit die Kühlbox bei einem Unfall bzw. bei einem harten Bremsmanöver keine Gefahr

für die Fahrzeuginsassen werden kann. Verstauen Sie dazu die Kühlbox im Kofferraum.

⚠️ WARNUNG! Die Kühlbox darf nicht beschädigt werden, um Gefährdungen zu vermeiden.

⚠️ WARNUNG! Achten Sie darauf, dass keine offenen Brandquellen (z. B. brennende Kerzen) auf oder neben der Kühlbox stehen. Es besteht Brandgefahr!

⚠️ WARNUNG! Die Kühlbox darf keinen direkten Wärmequellen (z. B. Heizungen) oder keinem direkten Sonnenlicht oder starkem Kunstlicht ausgesetzt werden. Vermeiden Sie auch den Kontakt mit Regen, Spritz- und Tropfwasser und aggressiven Flüssigkeiten. Betreiben Sie die Kühlbox nicht in der Nähe von Wasser. Die Kühlbox darf insbesondere niemals untergetaucht werden (stellen Sie keine mit Flüssigkeiten gefüllten Gegenstände, z. B. Vasen oder Getränke auf die Kühlbox). Achten Sie weiterhin darauf, dass die Kühlbox keinen übermäßigen Erschütterungen und Vibrationen ausgesetzt wird. Außerdem dürfen keine Fremdkörper eindringen. Andernfalls könnte die Kühlbox beschädigt werden.

⚠️ WARNUNG! Die Lüftungsschlitze dürfen nicht verdeckt sein. Halten Sie auch genügend Abstand zu Wänden oder Gegenständen ein, damit die Luft frei zirkulieren kann.

Ansonsten besteht Überhitzungsgefahr.

⚠️ WARNUNG! Füllen Sie keine Flüssigkeiten oder Eis direkt in die Kühlbox. Andernfalls besteht die Gefahr einer Beschädigung der Kühlbox.

Anschlusskabel

⚠️ GEFAHR! Verwenden Sie keine Adapterstecker oder Verlängerungskabel und nehmen Sie auch keine Eingriffe am Anschlusskabel vor. Wenn die Anschlussleitung dieses Gerätes beschädigt ist, muss sie durch den Hersteller oder seinen Kundendienst oder eine ähnlich qualifizierte Person ersetzt werden, um Gefährdungen zu vermeiden. Es besteht Kurzschlussgefahr!

⚠️ GEFAHR! Halten Sie das Anschlusskabel immer trocken. Es besteht Kurzschlussgefahr!

⚠️ GEFAHR! Fassen Sie das Anschlusskabel nicht mit nassen Händen an. Es besteht Kurzschlussgefahr!

⚠️ GEFAHR! Trennen Sie das Anschlusskabel vor der Reinigung von der Stromquelle. Es besteht Kurzschlussgefahr!

⚠️ WARNUNG! Fassen Sie das Anschlusskabel immer am Zigarettenanzünderstecker an und ziehen Sie nicht am Anschlusskabel selbst.

 **WARNUNG!** Stellen Sie weder die Kühlbox, Möbelstücke oder andere schwere Gegenstände auf das Anschlusskabel und achten Sie darauf, dass dieses nicht geknickt wird.

 **WARNUNG!** Machen Sie niemals einen Knoten in das Anschlusskabel und binden Sie diese nicht mit anderen Kabeln zusammen. Das Anschlusskabel sollten so gelegt werden, dass niemand darauf tritt oder behindert wird.

5. Urheberrecht

Alle Inhalte dieser Anleitung unterliegen dem Urheberrecht und werden dem Leser ausschließlich als Informationsquelle bereitgestellt. Jegliches Kopieren oder Vervielfältigen von Daten und Informationen ist ohne ausdrückliche und schriftliche Genehmigung durch den Autor verboten. Dies betrifft auch die gewerbliche Nutzung der Inhalte und Daten. Text und Abbildungen entsprechen dem technischen Stand bei Drucklegung. Änderungen vorbehalten.

6. Vor der Inbetriebnahme

Entnehmen Sie die Kühlbox aus der Verpackung.

Prüfen Sie die Kühlbox auf Beschädigungen. Bei Beschädigungen darf die Kühlbox nicht in Betrieb genommen werden.

7. Inbetriebnahme

Bevor Sie die Kühlbox zum ersten Mal verwenden, empfiehlt es sich, die Kühlbox aus hygienischen Gründen zu reinigen. Beachten Sie hierzu das Kapitel „8.3 Reinigung“.

 Aufgrund der verwendeten Materialien kann vor dem Erstgebrauch ein produkttypischer Geruch vom Innenteil der Kühlbox ausgehen. Dieser Geruch ist unbedenklich, wir empfehlen jedoch vor der Inbetriebnahme, die Kühlbox aus hygienischen Gründen innen und außen mit einem feuchten Tuch (siehe auch Kapitel „8.3 Reinigung“) abzuwaschen. Bewahren Sie ferner keine unverpackten Lebensmittel darin auf.

 Die Kühlbox regelt im Warmhaltebetrieb ab, wenn die Innentemperatur von ca. 65 °C erreicht wird.

7.1 Kühlbox befüllen

Schwenken Sie den Tragegriff [5] nach vorne. Öffnen Sie nun den Deckel [2]. Legen Sie die Lebensmittel und Getränke in die Kühlbox. Wenn die Lebensmittel gekühlt werden sollen, verwenden Sie dazu am besten zuvor gekühlte Lebensmittel und Getränke. Schließen Sie den Deckel [2] nach der Befüllung. Schwenken Sie den Tragegriff [5] nach hinten.



7.2 Kühlbox transportieren

Sie können die Kühlbox mit dem Tragegriff [5] transportieren.





7.3 Kühlbox ein- und ausschalten

⚠️ WARNUNG! Stellen Sie unbedingt sicher, dass Ihr Fahrzeug über ein 12 V-Bordnetz verfügt. An einem 24 V-Bordnetz darf die Kühlbox nicht betrieben werden.

Entnehmen Sie das Anschlusskabel mit dem Zigarettenanzünderstecker [1] aus der Kabelbox [3]. Wickeln Sie das Anschlusskabel vollständig ab. Stellen Sie den Betriebsartenwahlschalter [4] auf „COLD“, um Lebensmittel zu kühlen bzw. auf „HOT“, um Lebensmittel warm zu halten. Stecken Sie nun den Zigarettenanzünderstecker [1] in eine geeignete Zigarettenanzünderbuchse Ihres Fahrzeugs. Die Kühlbox ist nun eingeschaltet. Um die Kühlbox auszuschalten, trennen Sie den Zigarettenanzünderstecker [1] von der Zigarettenanzünderbuchse Ihres Fahrzeugs.

-  Die Kühlbox arbeitet immer mit maximaler Leistung. Es kann hier max. eine 18 °C kühlere Innenraumtemperatur als die Umgebungstemperatur erreicht werden (Angabe bei 23 °C Umgebungstemperatur). Im Warmhaltebetrieb kann hier eine max. Innenraumtemperatur von ca. 65 °C erreicht werden (Angabe bei 23 °C Umgebungstemperatur).
-  Da die Zigarettenanzünderbuchse mancher Fahrzeuge auch bei ausgeschalteter Zündung Strom liefert, sollten Sie den Zigarettenanzünderstecker [1] beim Verlassen des Fahrzeuges von der Zigarettenanzünderbuchse Ihres Fahrzeugs trennen. Andernfalls könnte die Batterie Ihres Fahrzeuges so stark entleert werden, dass der Fahrzeugmotor nicht mehr gestartet werden kann.
-  Verwenden Sie die Kühlbox im Kühlbetrieb nicht unter 18 °C Umgebungstemperatur, um ein Gefrieren des Kühlgutes zu verhindern.

7.4 Tipps zum Energie sparen

-  Setzen Sie die Kühlbox im Kühlbetrieb keinem direkten Sonnenlicht aus.
-  Verwenden Sie im Kühlbetrieb ausschließlich zuvor gekühlte Lebensmittel und Getränke.
-  Öffnen Sie die Kühlbox nicht länger als nötig und schließen Sie den Deckel [2] vollständig.
-  Achten Sie darauf, dass zwischen den Lebensmitteln Luft zirkulieren kann. Die Kühlbox kann max. mit 22 stehenden 0,33-L-Getränkedosen (Ø 67 mm x H 115 mm) befüllt werden.

8. Wartung/Reinigung

8.1 Wartung

 **WARNUNG!** Wartungsarbeiten sind erforderlich, wenn die Kühlbox beschädigt wurde, Flüssigkeit oder Gegenstände ins Innere des Gehäuses gelangt sind, die Kühlbox Regen oder Feuchtigkeit ausgesetzt wurde oder wenn die Kühlbox nicht einwandfrei funktioniert oder heruntergefallen ist. Falls Sie Rauchentwicklung, ungewöhnliche Geräusche oder Gerüche feststellen, trennen Sie die Kühlbox sofort von der Stromversorgung. In diesen Fällen darf die Kühlbox nicht weiterverwendet werden, bevor eine Überprüfung durch einen Fachmann durchgeführt wurde. Lassen Sie alle Wartungsarbeiten nur von qualifiziertem Fachpersonal durchführen. Öffnen Sie niemals das Gehäuse der Kühlbox.

8.2 Sicherung austauschen

Um die Sicherung [8] zu tauschen, gehen Sie wie folgt vor:

- Ziehen Sie den Zigarettenanzünderstecker [1] aus der Zigarettenanzünderbuchse.
- Lösen Sie die Schraube an der Sicherungsbox und ziehen Sie die Kappe ab.
- Tauschen Sie die Sicherung [8] gegen eine neue Sicherung [8] gleichen Typs aus. Eine geeignete Sicherung [8] können Sie bei einem Elektrofachmarkt erwerben.
- Setzen Sie die Kappe wieder auf und drehen Sie die Schraube wieder fest.

8.3 Reinigung

⚠️ GEFAHR! Trennen Sie das Anschlusskabel vor der Reinigung von der Stromquelle. Es besteht Kurzschlussgefahr!

⚠️ GEFAHR! Stellen Sie sicher, dass keine Flüssigkeiten in den Deckel eindringen können, um Gefährdungen zu vermeiden.

Nehmen Sie den Deckel [2] für die Reinigung ab, indem Sie diesen öffnen und dann aus der rechten hinteren Aussparung [7] drücken.

Verwenden Sie zur Reinigung des Deckels [2] ein leicht angefeuchtetes Tuch und keinesfalls Lösungsmittel oder Reiniger, die Kunststoffe angreifen. Die Lüftungsschlitze am Deckel [2] können Sie vorsichtig mit einem weichen Pinsel säubern.

Reinigen Sie den Innenraum der Kühlbox mit Spülmittel und anschließend mit klarem Wasser. Trocknen Sie die Kühlbox danach gut ab.

Setzen Sie nach der Reinigung den Deckel [2] wieder ein, indem Sie diesen in aufrechter Position zur Kühlbox bringen. Setzen Sie nun den Deckel [2] zuerst in die linke Öffnung ein und drücken Sie ihn dann in die rechte Aussparung [7].

9. Lagerung bei Nichtbenutzung

Wenn Sie die Kühlbox für einen längeren Zeitraum nicht einsetzen möchten, entnehmen Sie bitte alle Gegenstände aus der Kühlbox. Trennen Sie die Kühlbox von der Stromversorgung und verstauen Sie das Anschlusskabel in der Kabelbox [3]. Achten Sie darauf, dass die Kühlbox an einem sauberen, trockenen Ort ohne direktes Sonnenlicht aufbewahrt wird. Lassen Sie den Deckel [2] bei der Lagerung offen stehen, um für eine gute Belüftung der Kühlbox zu sorgen. Den Deckel [2] können Sie dazu mit der Arretierung [6] befestigen.

10. Problemlösung

Die Kühlbox zeigt keine Funktion

- Prüfen Sie, ob der Zigarettenanzünderstecker [1] richtig in die Zigarettenanzünderbuchse eingesteckt ist.
- Schalten Sie die Zündung Ihres Fahrzeuges ein, da manche Fahrzeuge nur bei eingeschalteter Zündung Strom an der Zigarettenanzünderbuchse liefern.

- Die Sicherung [8] ist defekt. Tauschen Sie die Sicherung [8] aus, beachten Sie dazu die Hinweise im Kapitel „8.2 Sicherung austauschen“.

Die Kühlbox kühlt nicht richtig

- Stellen Sie die Kühlbox an einen kühleren Ort. Beachten Sie dabei, dass die Kühlbox keinem direkten Sonnenlicht ausgesetzt wird.
- Achten Sie darauf, dass die Lüftungsschlitze nicht verdeckt sind und eine ausreichende Luftzirkulation stattfinden kann.

Die Kühlbox wärmt nicht richtig

- Achten Sie darauf, dass die Lüftungsschlitze nicht verdeckt sind und eine ausreichende Luftzirkulation stattfinden kann.

11. Umwelthinweise und Entsorgungsangaben



Die mit diesem Symbol gekennzeichneten Geräte unterliegen der europäischen Richtlinie 2012/19/EU. Alle Elektro- und Elektronik-Altgeräte müssen getrennt vom Hausmüll über dafür staatlich vorgesehene Stellen entsorgt werden. Das Produkt enthält das Blähgas Cyclopentane, dieses muss bei der fachgerechten Entsorgung berücksichtigt werden. Mit der ordnungsgemäßen Entsorgung des alten Geräts vermeiden Sie Umweltschäden und eine Gefährdung Ihrer persönlichen Gesundheit. Weitere Informationen zur vorschriftsgemäßen Entsorgung des alten Geräts erhalten Sie bei der Stadtverwaltung, beim Entsorgungsamt oder in dem Geschäft, wo Sie das Gerät erworben haben.



Führen Sie auch die Verpackung einer umweltgerechten Entsorgung zu. Kartonagen können bei Altpapiersammlungen oder an öffentlichen Sammelplätzen zur Wiederverwertung abgegeben werden. Folien und Kunststoffe des Lieferumfangs werden über Ihr örtliches Entsorgungsunternehmen eingesammelt und umweltgerecht entsorgt.



Beachten Sie die Kennzeichnung der Verpackungsmaterialien bei der Abfalltrennung, diese sind gekennzeichnet mit Abkürzungen (a) und Nummern (b) mit folgender Bedeutung:

1-7: Kunststoffe / 20-22: Papier und Pappe / 80-98: Verbundstoffe.

12. Konformitätsvermerke



Dieses Produkt erfüllt die Anforderungen der geltenden europäischen und nationalen Richtlinien. Die Konformität wurde nachgewiesen. Entsprechende Erklärungen und Unterlagen sind beim Hersteller hinterlegt.

Die vollständige EU-Konformitätserklärung kann unter folgendem Link heruntergeladen werden:
https://www.targa.gmbh/downloads/conformity/329677_1907.pdf

13. Lebensmittelechtheit



Dieses Symbol kennzeichnet Produkte, die auf ihre physische und chemische Zusammensetzung getestet wurden und gemäß der Anforderung der Verordnung EG 1935/2004 als gesundheitlich unbedenklich für den Kontakt mit Lebensmitteln befunden wurden.

14. Hinweise zu Garantie und Serviceabwicklung

Garantie der TARGA GmbH

Sehr geehrte Kundin, sehr geehrter Kunde,

Sie erhalten auf dieses Gerät 3 Jahre Garantie ab Kaufdatum. Im Falle von Mängeln dieses Produkts stehen Ihnen gegen den Verkäufer des Produkts gesetzliche Rechte zu. Diese gesetzlichen Rechte werden durch unsere im Folgenden dargestellte Garantie nicht eingeschränkt.

Garantiebedingungen

Die Garantiefrist beginnt mit dem Kaufdatum. Bitte bewahren Sie den originalen Kassenbon gut auf. Diese Unterlage wird als Nachweis für den Kauf benötigt. Tritt innerhalb von drei Jahren ab dem Kaufdatum dieses Produkts ein Material- oder Fabrikationsfehler auf, wird das Produkt von uns – nach unserer Wahl – für Sie kostenlos repariert oder ersetzt.

Garantiezeit und gesetzliche Mängelansprüche

Die Garantiezeit wird durch die Gewährleistung nicht verlängert. Dies gilt auch für ersetzte und reparierte Teile. Eventuell schon beim Kauf vorhandene Schäden und Mängel müssen sofort nach dem Auspacken gemeldet werden. Nach Ablauf der Garantiezeit anfallende Reparaturen sind kostenpflichtig.

Garantieumfang

Das Gerät wurde nach strengen Qualitätsrichtlinien sorgfältig produziert und vor Auslieferung gewissenhaft geprüft. Die Garantieleistung gilt für Material- oder Fabrikationsfehler. Diese Garantie erstreckt sich nicht auf Produktteile, die normaler Abnutzung ausgesetzt sind und daher als Verschleißteile angesehen werden können oder für Beschädigungen an zerbrechlichen Teilen, z. B. Schalter, Akkus oder die aus Glas gefertigt sind. Diese Garantie verfällt, wenn das Produkt beschädigt, nicht sachgemäß benutzt oder gewartet wurde. Für eine sachgemäße Benutzung des Produkts sind alle in der Bedienungsanleitung aufgeführten Anweisungen genau einzuhalten. Verwendungszwecke und Handlungen, von denen in der Bedienungsanleitung abgeraten oder vor denen gewarnt wird, sind unbedingt zu vermeiden. Das Produkt ist nur für den privaten und nicht für den gewerblichen Gebrauch bestimmt. Bei missbräuchlicher und unsachgemäßer Behandlung, Gewaltanwendung und bei Eingriffen, die nicht von unserer autorisierten Service-Niederlassung vorgenommen wurden, erlischt die Garantie. Mit Reparatur oder Austausch des Produkts beginnt kein neuer Garantiezeitraum.

Abwicklung im Garantiefall

Um eine schnelle Bearbeitung Ihres Anliegens zu gewährleisten, folgen Sie bitte den folgenden Hinweisen:

- Bitte lesen Sie vor Inbetriebnahme Ihres Produktes sorgfältig die beigelegte Dokumentation. Sollte es mal zu einem Problem kommen, welches auf diese Weise nicht gelöst werden kann, wenden Sie sich bitte an unsere Hotline.
- Bitte halten Sie für alle Anfragen den Kassenbon und die Artikelnummer bzw. wenn vorhanden die Seriennummer als Nachweis für den Kauf bereit.
- Für den Fall, dass eine telefonische Lösung nicht möglich ist, wird durch unsere Hotline in Abhängigkeit der Fehlerursache ein weiterführender Service veranlasst.



Service

DE Telefon: 0800 5435111
E-Mail: targa@lidl.de

AT Telefon: 0820 201222
E-Mail: targa@lidl.at

CH Telefon: 0842 665 566
E-Mail: targa@lidl.ch

IAN: 329677_1907



Hersteller

Bitte beachten Sie, dass die folgende Anschrift keine Serviceanschrift ist. Kontaktieren Sie zunächst die oben benannte Servicestelle.

TARGA GmbH
Coesterweg 45
59494 Soest
DEUTSCHLAND

