

crivit®



JUGEND-SCHLITTSCHUHE / KIDS' ICE SKATES / PATINS À GLACE JUNIOR

DE AT CH

JUGEND-SCHLITTSCHUHE

Bedienungs- und Sicherheitshinweise

FR BE

PATINS À GLACE JUNIOR

Instructions d'utilisation et consignes de sécurité

PL

ŁYŻWY MŁODZIEŻOWE

Wskazówki dotyczące obsługi i bezpieczeństwa

SK

CHLAPČENSKÉ KORČULE

Pokyny pre obsluhu a bezpečnostné pokyny

GB IE

KIDS' ICE SKATES

Operation and safety notes

NL BE

JEUGDSCHAATSEN

Bedienings- en veiligheidsinstructies

CZ

BRUSLE PRO MLÁDEŽ

Pokyny pro obsluhu a bezpečnostní pokyny

IAN 322298_1901

OS

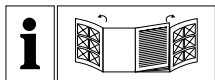

DE/AT/CH	Bedienungs- und Sicherheitshinweise	Seite	5
GB/IE	Operation and safety notes	Page	9
FR/BE	Instructions d'utilisation et consignes de sécurité	Page	13
NL/BE	Bedienings- en veiligheidsinstructies	Pagina	17
PL	Wskazówki dotyczące obsługi i bezpieczeństwa	Strona	21
CZ	Pokyny pro obsluhu a bezpečnostní pokyny	Strana	25
SK	Pokyny pre obsluhu a bezpečnostné pokyny	Strana	29

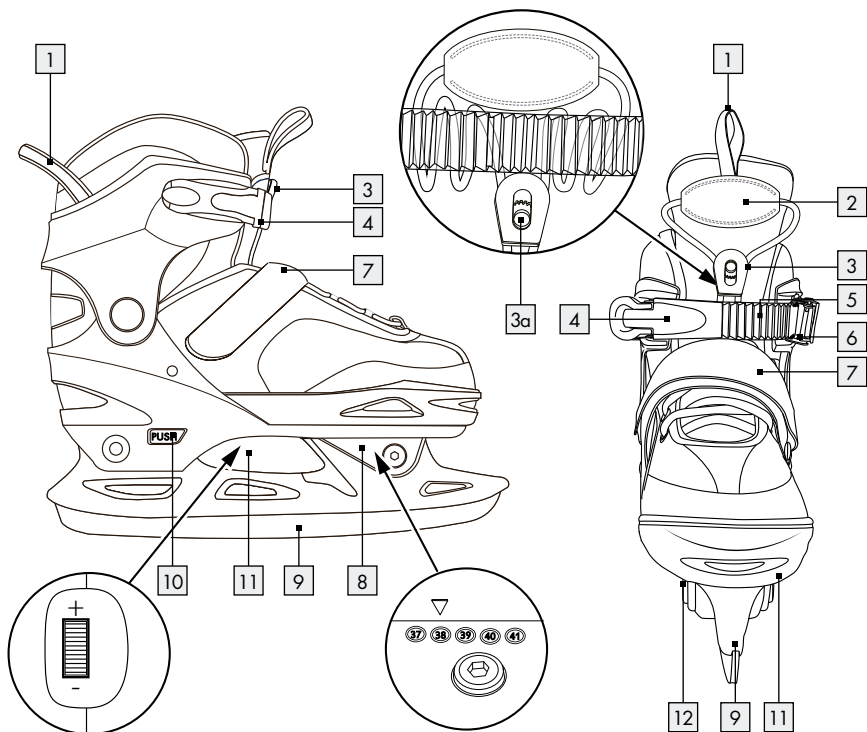
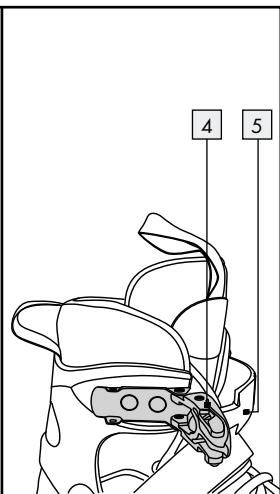
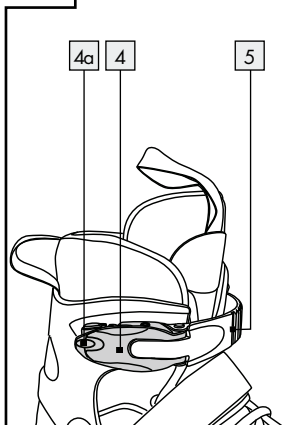
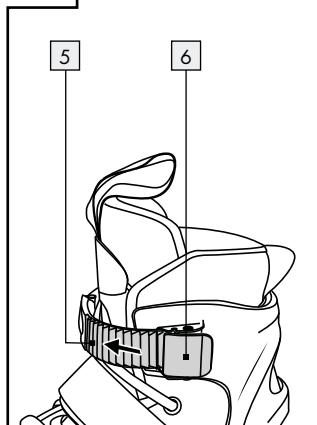
A**B****C**

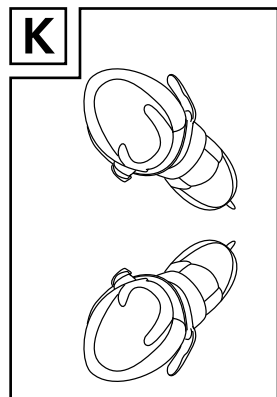
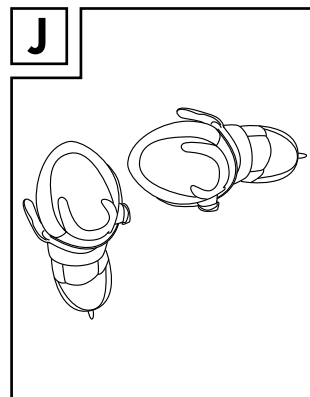
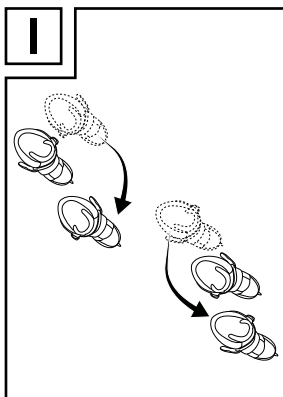
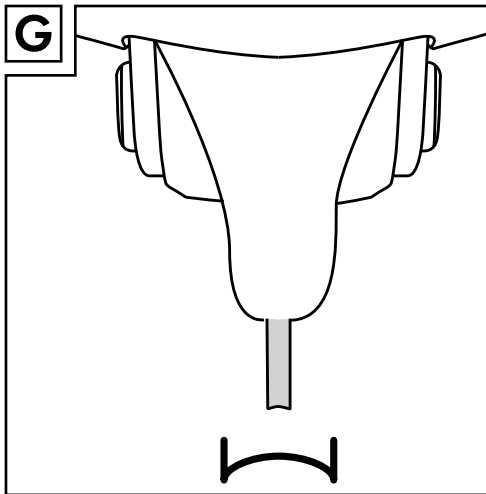
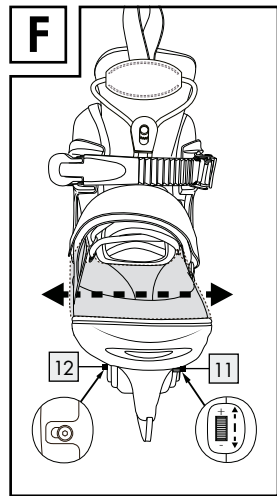
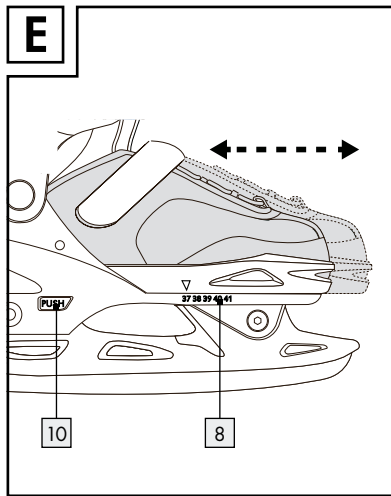
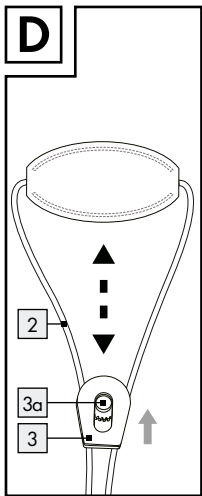

Jugend-Schlittschuhe

● Einleitung



Wir beglückwünschen Sie zum Kauf Ihres neuen Produkts. Sie haben sich damit für ein hochwertiges Produkt entschieden. Machen Sie sich vor der ersten Inbetriebnahme mit dem Produkt vertraut. Lesen Sie hierzu aufmerksam die nachfolgende Bedienungsanleitung und die Sicherheitshinweise. Benutzen Sie das Produkt nur wie beschrieben und für die angegebenen Einsatzbereiche. Bewahren Sie diese Anleitung an einem sicheren Ort auf. Händigen Sie alle Unterlagen bei Weitergabe des Produktes an Dritte mit aus.

● Bestimmungsgemäße Verwendung

Das Produkt ist zum Eislaufen geeignet und nur für den privaten Gebrauch bestimmt. Das Produkt kann nicht für Eishockey oder Eiskunstlauf verwendet werden.

● Lieferumfang

- 1 Paar Schlittschuhe
- 1 Tragetasche
- 1 Gebrauchsanweisung

● Technische Daten

Größe: EU 37-41, UK 4-7,5
DIN EN 15638:2009

Maximale Belastbarkeit: 100 kg 

Produktionsdatum (Monat/Jahr): 07/2019

● Teilebeschreibung

- 1 Anziehhilfen
- 2 Schnürsenkel mit Klettverschluss
- 3 Fixierungsclip
- 3a Taste des Fixierungsclips
- 4 Sicherheitsschnalle
- 4a Taste der Sicherheitsschnalle
- 5 Ratschenband
- 6 Wippverschluss
- 7 Klettverschluss
- 8 Größenmarkierung
- 9 Kufe
- 10 Einstellknopf (PUSH-Knopf)
- 11 Breiteneinstellungsrad
- 12 Werkseitig verschlossene Schraube



Sicherheitshinweise

BEWAHREN SIE ALLE SICHERHEITSHINWEISE UND ANWEISUNGEN FÜR DIE ZUKUNFT AUF!

- **⚠️ WARNUNG!** Eislaufen auf zugefrorenen Gewässern birgt die Gefahr des Einbrechens und Ertrinkens. Überprüfen Sie vorher, dass das Eis stabil genug ist.
- Überprüfen Sie regelmäßig, dass alle Schrauben und Muttern fest angezogen sind, und ziehen Sie sie regelmäßig fest. Verwenden Sie das Produkt nur in einwandfreiem Zustand.
- Führen Sie keine Veränderungen am Produkt durch, sodass Ihre Sicherheit unter keinen Umständen gefährdet wird.
- Tragen Sie zu Ihrer eigenen Sicherheit immer geeignete Schutzkleidung, z. B. Helm, Hand-, Handgelenk-, Ellbogen- und Knieschützer.
- Tragen Sie immer reflektierende Kleidung, um Ihre Sichtbarkeit zu erhöhen.
- Schnittgefahr! Gehen Sie beim Umgang mit dem Produkt immer vorsichtig vor, da die Kufen scharf sind.
- Verwenden Sie das Produkt nicht barfuß.

● An- und Ausziehen

WICHTIG! Stellen Sie sicher, dass das Produkt richtig passt. Der äußere Schuh sollte sich beim Knicken der Schnallen nicht verformen. Knicken Sie die Schnallen nicht mit Gewalt. Wenn der äußere Schuh verformt ist, ist dies ein Anzeichen von falscher Spannung oder Sie haben das Produkt möglicherweise in einer falschen Größe gekauft.

● Anziehen

- Entfernen Sie sämtliches Verpackungsmaterial.
- Ziehen Sie das Produkt mit Hilfe der Anziehhilfen **1** an.
- Ziehen Sie den Klettverschluss für den Schnürsenkel ab und ziehen Sie die Schnürsenkel **2** mit dem Fixierungsclip **3** fest.

WICHTIG: Achten Sie darauf, dass die losen Schnürsenkel **2** nicht aus dem Schuh hängen, sonst könnten Sie darüber stolpern (siehe Abb. A).

- Befestigen Sie den Klettverschluss wieder am Schnürsenkel und schließen Sie den Klettverschluss **7**.
- Schieben Sie das Ratschenband **5** in das vorgesehene Loch unter dem Wippverschluss **6** und stellen Sie es auf die richtige Spannung ein.

Hinweis: Durch Herunterdrücken des Wippverschlusses **6** können Sie das Ratschenband **5** vor und zurück bewegen, bis Sie die richtige Spannung für Ihren Fuß gefunden haben (siehe Abb. C).

- Beim Schließen der Sicherheitsschnalle **4** hören Sie ein Klick-Geräusch.

● Ausziehen

- Öffnen Sie die Sicherheitsschnalle **4**, indem Sie auf die dazugehörige Taste **4a** drücken (siehe Abb. B).
- Drücken Sie auf den Wippverschluss **6** und ziehen Sie das Ratschenband **5** heraus.
- Öffnen Sie den Klettverschluss **7**.

- Drücken Sie die Taste **3a** am Fixierungsclip in Pfeilrichtung, um die Schnürsenkel zu lösen (siehe Abb. D).

● Größe anpassen

- Drücken Sie den Einstellknopf **10** und schieben Sie den Schuh auf die gewünschte Größe. Nach dem Verriegeln des Knopfs hören Sie ein Klickgeräusch. Der Pfeil auf der Größenmarkierung **8** zeigt die entsprechende Größe (siehe Abb. E).

● Breite anpassen

- Bewegen Sie das Breitereinstellungsrad **11** in Richtung + oder -, um die Breite zu erhöhen bzw. zu verringern (siehe Abb. F).

ACHTUNG: Bitte verstellen Sie NICHT die Schraube **12**, da sonst die werkseitige Dichtung der Schraube beschädigt werden kann. Bitte drehen Sie das Breitereinstellungsrad **11** nur, um die Breite einzustellen.

● Tipps zum Eislaufen

VORSICHT! Eislaufen auf zugefrorenen Gewässern birgt die Gefahr des Einbrechens und Ertrinkens. Überprüfen Sie vorher, dass das Eis stabil genug ist. Achten Sie immer auf Ihre Kinder, wenn sie das Produkt verwenden.

● Erster Gebrauch

WICHTIG! Wählen Sie eine geeignete Eisfläche. Wir empfehlen das Eislaufen auf Eisbahnen und speziell gekennzeichneten und zugelasenen Flächen.

Üben Sie einige wichtige Eislauftechniken auf einer trockenen Oberfläche, bevor Sie das Eis erstmalig betreten. Lassen Sie sich von einer geübten Person helfen. Nutzen Sie zunächst Eisflächen mit wenig anderen Nutzern oder halten

Sie sich an den Seiten der Eisbahn fest, bis Sie sich sicher auf dem Eis fühlen. Passen Sie Ihre Geschwindigkeit Ihren Fähigkeiten an. Lernen Sie zu gleiten, Kurven zu nehmen und zu bremsen, bevor Sie einen schnelleren Skating-Stil verwenden.

Startposition:

Stellen Sie sich schulterbreit hin und beugen Sie leicht die Knie, damit Sie nicht nach hinten fallen. Schauen Sie nicht auf Ihre Füße, sondern in die gewünschte Skaterichtung.

Beschleunigen:

Beginnen Sie als Anfänger mit kleinen Schritten, wobei Ihre Zehen diagonal nach vorne außen zeigen.

Gleiten:

Nach ein paar Schritten haben Sie genug Schwung, um beide Schlittschuhe nebeneinander zu platzieren und zu gleiten. Beugen Sie dabei leicht die Knie.

● **Kurven fahren**

Geringe Geschwindigkeit:

Verlagern Sie Ihr Gewicht, als ob Sie Fahrrad fahren. Für eine Linkskurve, verlagern Sie Ihr Gewicht auf Ihren linken Fuß. Für eine Rechtskurve, verlagern Sie Ihr Gewicht auf Ihren rechten Fuß.

Hohe Geschwindigkeit:

Verwenden Sie die Cross-Over-Technik (siehe Abb. I).

● **Sturztechnik**

Üben Sie das Stürzen zunächst mit Schutzausrüstung und ohne Schlittschuhe auf einem weichen Untergrund. Versuchen Sie immer nach vorne zu fallen, niemals nach hinten! Lassen Sie sich, wenn möglich, zunächst auf die Knieschützer fallen. Anschließend absorbieren Sie den Sturz mit Ihrem Ellbogen- und Handgelenkpolster. Spreizen Sie Ihre Finger, um Verletzungen zu vermeiden.

● **Bremstechnik**

T-Bremsen (siehe Abb. J):

Um die „T-Brems-Technik“ zu verwenden, verlagern Sie Ihr gesamtes Gewicht auf einen Fuß. Bewegen Sie nun Ihren anderen Fuß hinter den ersten und stellen ihn im rechten Winkel zum anderen. Als nächstes verlagern Sie Ihr Gewicht von vorne nach hinten und erhöhen den Druck.

Pflugbremsung (siehe Abb. K):

Stellen Sie die Kufen leicht schräg zur Fahrtrichtung, verlagern Sie das Gewicht auf die Fußballen und bremsen Sie mit beiden Beinen.

● **Instandhaltung**

● **Kufen schleifen**

- **VORSICHT!** Lassen Sie die Kufen zu Ihrer eigenen Sicherheit nur von einem Spezialisten (z. B. Sportgeschäft oder Eisbahn) schleifen! Es dürfen keine Änderungen an den Kufenhaltern vorgenommen werden!
- Nach dem Schleifen der Kufen müssen die Kufenenden einen Radius von mindestens 5 mm haben. Stellen Sie sicher, dass die Kufen nicht nur hohlgeschliffen sind (siehe Abb. G), sondern auch der Radius nachgeschärft wird (siehe Abb. H).
- Für eine Verbesserung der Skating-Eigenschaften der Kufen empfehlen wir, die Kufen von Zeit zu Zeit nachzuschleifen, sobald sie stumpf sind.

● **Pflege und Lagerung**

- Verwenden Sie immer den Schnitenschutz für den Transport.
- Um die Kufen zu schützen, benutzen Sie einen Kufenschoner, um außerhalb der Eisfläche zu laufen (nicht im Lieferumfang enthalten).
- Der Schnitenschutz muss vor der Verwendung des Produkts entfernt werden. Der Schnitenschutz ist für das Gehen auf harten Oberflächen ungeeignet.

- Lagern Sie das Produkt immer trocken und sauber in einem temperierten Raum.
- Reinigen Sie das Produkt nach jedem Gebrauch mit einem trockenen Reinigungstuch.

● **Entsorgung**

Die Verpackung besteht aus umweltfreundlichen Materialien, die Sie über die örtlichen Recyclingstellen entsorgen können.



Beachten Sie die Kennzeichnung der Verpackungsmaterialien bei der Abfalltrennung, diese sind gekennzeichnet mit Abkürzungen (a) und Nummern (b) mit folgender Bedeutung: 1-7: Kunststoffe / 20-22: Papier und Pappe / 80-98: Verbundstoffe.



Möglichkeiten zur Entsorgung des ausgedienten Produkts erfahren Sie bei Ihrer Gemeinde- oder Stadtverwaltung.

● **Garantie**

Das Produkt wurde nach strengen Qualitätsrichtlinien sorgfältig produziert und vor Anlieferung gewissenhaft geprüft. Im Falle von Mängeln dieses Produkts stehen Ihnen gegen den Verkäufer des Produkts gesetzliche Rechte zu. Diese gesetzlichen Rechte werden durch unsere im Folgenden dargestellte Garantie nicht eingeschränkt.

Sie erhalten auf dieses Produkt 3 Jahre Garantie ab Kaufdatum. Die Garantiefrist beginnt mit dem Kaufdatum. Bitte bewahren Sie den Original-Kassenbonn gut auf. Diese Unterlage wird als Nachweis für den Kauf benötigt.

Tritt innerhalb von 3 Jahren ab dem Kaufdatum dieses Produkts ein Material- oder Fabrikationsfehler auf, wird das Produkt von uns – nach unserer Wahl – für Sie kostenlos repariert oder ersetzt. Diese Garantie verfällt, wenn das Produkt beschädigt, nicht sachgemäß benutzt oder gewartet wurde.

Die Garantieleistung gilt für Material- oder Fabrikationsfehler. Diese Garantie erstreckt sich nicht auf Produktteile, die normaler Abnutzung ausgesetzt sind (z. B. Batterien) und daher als Verschleißteile angesehen werden können oder Beschädigungen an zerbrechlichen Teilen, z. B. Schalter, Akkus oder die aus Glas gefertigt sind.

● **Abwicklung im Garantiefall**

Um eine schnelle Bearbeitung Ihres Anliegens zu gewährleisten, folgen Sie bitte den folgenden Hinweisen:

Bitte halten Sie für alle Anfragen den Kassenbonn und die Artikelnummer (z. B. IAN 123456_7890) als Nachweis für den Kauf bereit.

Die Artikelnummer entnehmen Sie bitte dem Typenschild, einer Gravur, auf dem Titelblatt Ihrer Anleitung (unten links) oder als Aufkleber auf der Rück- oder Unterseite.

Sollten Funktionsfehler oder sonstige Mängel auftreten, kontaktieren Sie zunächst die nachfolgend benannte Serviceabteilung telefonisch oder per E-Mail.

Ein als defekt erfasstes Produkt können Sie dann unter Beifügung des Kaufbelegs (Kassenbonn) und der Angabe, worin der Mangel besteht und wann er aufgetreten ist, für Sie portofrei an die Ihnen mitgeteilte Service-Anschrift übersenden.

● **Service**

DE **Service Deutschland**

Tel.: 0800 5435 111
(kostenfrei aus dem dt.
Festnetz / Mobilfunknetz)
E-Mail: owim@lidl.de

AT **Service Österreich**

Tel.: 0820 201 222
(0,15 EUR / Min.)
E-Mail: owim@lidl.at

CH **Service Schweiz**

Tel.: 0842 665566 (0,08 CHF / Min.,
Mobilfunk max. 0,40 CHF / Min.)
E-Mail: owim@lidl.ch

Kids' ice skates

● Introduction



We congratulate you on the purchase of your new product. You have chosen a high quality product. Familiarise yourself with the product before using it for the first time. In addition, please carefully refer to the operating instructions and the safety advice below. Only use the product as instructed and only for the indicated field of application. Keep these instructions in a safe place. If you pass the product on to anyone else, please ensure that you also pass on all the documentation with it.

● Intended use

The product is suitable for ice skating and intended for private use only. The product can not be used for ice hockey or figure skating.

● Scope of delivery

- 1 Pair ice skates
- 1 Carrying bag
- 1 Instruction for use

● Technical data

Size: EU 37-41, UK 4-7.5
DIN EN 15638:2009

Max. weight: 100 kg 

Date of manufacture (month/year): 07/2019

● Parts description

- 1 Slip-on aiding straps
- 2 Laces with hook-and-loop fastener
- 3 Fixing clip
- 3a Fixing clip button

- 4 Safety clasp
- 4a Safety clasp button
- 5 Ratchet band
- 6 Latch
- 7 Velcro strap
- 8 Size indicator
- 9 Blade
- 10 Adjusting button (PUSH button)
- 11 Width adjusting wheel
- 12 Factory sealed screw



Safety information

KEEP ALL SAFETY NOTICES AND INSTRUCTIONS FOR FUTURE REFERENCE!

- **⚠ WARNING!** Ice skating on frozen lakes is a risk of breaking in and drowning. Check beforehand that the ice is stable enough.
- Check at regular intervals that all the screws and nuts are tight and retighten them regularly. Use the product only in perfect condition.
- Do not modify the product in such a way as to endanger your safety in any circumstances.
- Always wear appropriate protective clothing for your own safety, e. g. helmet, hand, wrist, elbow, and knee pads.
- Always wear reflective clothing to increase your visibility.
- Risk of cuts! When handling the product, always be aware that the blades are sharp!
- Do not use the product barefoot.

● Attaching and removing

IMPORTANT! Ensure the product fits correctly. The outer boot should not deform when buckling the clasps. Do not forcefully buckle the clasps. If your outer boot is deformed, that is a sign of incorrect tension or you have possibly purchased the product in an incorrect size.

● Attaching

- Remove all packaging material.
- Pull on the product with the help of the slip-on aiding straps [1].
- Take off the hook-and-loop fastener for the lace and tighten the laces [2] with the fixing clip [3].

IMPORTANT: Ensure that the loose laces [2] do not hang out of the shoe, otherwise you could trip over them (see Fig. A).

- Reattach the hook-and-loop fastener with the lace and close the velcro strap [7].
- Slide the ratchet band [5] into the designated hole under the latch [6] and adjust it to the proper tension.

Note: By pressing the latch [6] down, you can move the ratchet band [5] back and forth until you have found the proper tension for your foot (see Fig. C).

- Close the safety clasp [4] and hear a clicking sound.

● Removing

- Open the safety clasp [4] by pressing button [4a] (see Fig. B).
- Press the latch [6] and pull out the ratchet band [5].
- Open the velcro strap [7].
- Push the button [3a] on the fixing clip in the direction of the arrow in order to loosen the laces (see Fig. D).

● Adjusting the size

- Press down the adjusting button [10] and shift the shoe to the desired size. After locking you will hear a clicking sound. The arrow on the show [8] shows the appropriate size on the frame (see Fig. E).

● Adjusting the width

- Turn the width adjusting wheel [11] to + or - direction to increase or decrease the width respectively (see Fig. F).

ATTENTION: Please DO NOT adjust the screw [12] because it may break the factory seal of the screw. Please turn the width adjusting wheel [11] only to adjust the width.

● Tips for ice skating

CAUTION! Ice skating on frozen lakes is a risk of breaking in and drowning. Check beforehand that the ice is stable enough. Always look after your children when they use the product.

● First use

IMPORTANT! Choose a suitable skating surface. We recommend skating on ice rinks and specially marked and authorised surfaces.

Practise some important skating skills on a dry surface before skating on ice. Have someone help you. Practise on a lightly populated ice rink with the assistance of a practised person or hold on to the sides of the ice rink until you feel secure on the ice. Adjust your speed to your skating ability. Learn to glide, curve, and brake before attempting a faster skating style.

Starting position:

Place your feet shoulder width apart from one another and slightly bend your knees to prevent yourself from falling backwards. Do not look at your own feet, but in the skating direction.

Accelerating:

As a beginner, start with small steps with your toes facing diagonally outwards ahead.

Gliding:

After taking a few steps, you have enough momentum to place both ice skates next to one another and glide. Slightly bend your knees.

● Mastering curves

Low Speed:

Shift your weight as if you are riding a bike. For a left curve, shift your weight to your left foot, for a right curve, shift your weight to your right foot.

High speed:

Use Cross over technique (see Fig. I).

● Falling technique

First practise falling on the protective equipment without ice skates on a soft pad. Try to always fall forwards, never backwards! Let yourself fall on the knee pads. Then, absorb the fall with your elbow and wrist pads. Spread your fingers to avoid injury.

● Braking techniques

T-braking (see Fig. J):

To use the "T-braking technique", shift your entire weight to one foot. Now, move your other foot behind the first and place it at a right angle to the other. Next, shift your weight from the front to the inside of the blade of your back skate and brake with increasing pressure.

Plough braking (see Fig. K):

Place the blades at a slight diagonal to the skating direction, shift your weight to the balls of your feet and brake with both legs.

● Maintenance

● Sharpening the blades

- **CAUTION!** For your own safety, have your blades sharpened only by a specialist (e. g. sports shop or ice rink)! No changes to the blade holders may be made!
- After sharpening the blades, the blade ends must have at least a 5 mm radius. Ensure that the blades are not only hollow-ground

(see Fig. G), but the radius is resharpened as well (see Fig. H).

- For a significant improvement in the skating characteristics of the blades, we recommend that the blades be resharpened from time to time as soon as they become dull.

● Care and storage

- Always use the cut protection for transport.
- To protect the blades, use a blade protection to walk outside of the ice surface.
- Cut protection must be removed before using the item. The cut protection is unsuitable for walking on hard surfaces.
- Always store the dry and clean product in a temperate room.
- Clean the product after each use with a dry cleaning cloth.

● Disposal

The packaging is made entirely of recyclable materials, which you may dispose of at local recycling facilities.



Observe the marking of the packaging materials for waste separation, which are marked with abbreviations (a) and numbers (b) with following meaning: 1-7: plastics / 20-22: paper and fibreboard / 80-98: composite materials.



Contact your local refuse disposal authority for more details of how to dispose of your worn-out product.

● Warranty

The product has been manufactured to strict quality guidelines and meticulously examined before delivery. In the event of product defects you have legal rights against the retailer of this

product. Your legal rights are not limited in any way by our warranty detailed below.

The warranty for this product is 3 years from the date of purchase. Should this product show any fault in materials or manufacture within 3 years from the date of purchase, we will repair or replace it – at our choice – free of charge to you.

The warranty period begins on the date of purchase. Please keep the original sales receipt in a safe location. This document is required as your proof of purchase. This warranty becomes void if the product has been damaged, or used or maintained improperly.

The warranty applies to defects in material or manufacture. This warranty does not cover product parts subject to normal wear, thus possibly considered consumables (e.g. batteries) or for damage to fragile parts, e.g. switches, rechargeable batteries or glass parts.

● Warranty claim procedure

To ensure quick processing of your case, please observe the following instructions:

Please have the till receipt and the item number (e.g. IAN 123456_7890) available as proof of purchase.

You will find the item number on the type plate, an engraving on the front page of the instructions (bottom left), or as a sticker on the rear or bottom of the appliance.

If functional or other defects occur, please contact the service department listed either by telephone or by e-mail.

You can return a defective product to us free of charge to the service address that will be provided to you. Ensure that you enclose the proof of purchase (till receipt) and information about what the defect is and when it occurred.

● Service

GB Service Great Britain

Tel.: 0800 404 7657

E-Mail: owim@lidl.co.uk

IE Service Ireland

Tel.: 1890 930 034

(0,08 EUR/Min., (peak))

(0,06 EUR/Min., (off peak))

E-Mail: owim@lidl.ie

Patins à glace junior

● Introduction



Nous vous félicitons pour l'achat de votre nouveau produit. Vous avez opté pour un produit de grande qualité.

Avant la première mise en service, vous devez vous familiariser avec toutes les fonctions du produit. Veuillez lire attentivement le mode d'emploi ci-dessous et les consignes de sécurité. N'utilisez le produit que pour l'usage décrit et les domaines d'application cités. Conserver ces instructions dans un lieu sûr. Si vous donnez le produit à des tiers, remettez-leur également la totalité des documents.

● Utilisation conforme

Ce produit est adapté pour faire du patin à glace et est destiné à un usage privé uniquement. Ce produit ne peut pas être utilisé pour faire du hockey sur glace ou du patinage artistique.

● Contenu de la livraison

1 paire de patins à glace
1 sac de transport
1 mode d'emploi

● Caractéristiques techniques

Taille : EU 37-41, UK 4-7,5
DIN EN 15638:2009

Charge maximale : 100 kg

Date de production
(Mois/Année) : 07/2019

● Descriptif des éléments

- 1 Aides d'enfilage
- 2 Lacet avec fermeture auto-agrippante
- 3 Clip de fixation

- 3a Bouton du clip de fixation
- 4 Boucle de sécurité
- 4a Bouton de la boucle de sécurité
- 5 Sangle de mise sous tension
- 6 Dispositif de fermeture à bascule
- 7 Fermeture auto-agrippante
- 8 Indicateur de taille
- 9 Patin
- 10 Bouton de réglage (bouton PUSH)
- 11 Roulette de réglage en largeur
- 12 Vis scellée en usine



Consignes de sécurité

CONSERVEZ TOUTES LES CONSIGNES DE SÉCURITÉ ET INSTRUCTIONS POUR POUVOIR LES CONSULTER ULTÉRIEUREMENT !

- **⚠ Avertissement !** Patiner sur des eaux glacées renferme le risque que la glace rompe et de se noyer. Vérifiez auparavant que la glace est assez stable.
- Vérifiez régulièrement que toutes les vis et tous les écrous soient bien serrés et resserrez-les régulièrement. N'utilisez le produit que s'il est en parfait état.
- N'effectuez aucune modification sur le produit afin que la sécurité ne soit en aucun cas compromise.
- Pour votre propre sécurité, portez toujours des vêtements de sécurité adaptés, comme par exemple un casque et des protections pour les mains, les poignets, les coudes et les genoux.
- Portez toujours des vêtements réfléchissants pour augmenter votre visibilité.
- Risque de coupure ! Agissez toujours avec précaution lorsque vous manipulez le produit car les patins sont tranchants.
- N'utilisez pas le produit pieds nus.

● Enfiler et retirer

IMPORTANT ! Assurez-vous que le produit est adapté. La chaussure extérieure ne devrait pas

se déformer en pliant les boucles. Ne pliez pas les boucles avec force. Si la chaussure extérieure est déformée, ceci est un signe de tension incorrecte ou que vous avez possiblement acheté un produit avec une mauvaise taille.

● Enfiler

- Veuillez retirer l'ensemble des matériaux composant l'emballage.
- Enfilez le produit au moyen des aides d'enfilage [1].
- Ôtez la fermeture auto-agrippante pour le lacet et serrez les lacets [2] avec le clip de fixation [3].

IMPORTANT : veillez à ce que les lacets défaits [2] ne pendent pas en dehors de la chaussure, autrement vous pourriez trébucher dessus.

- Fixez de nouveau la fermeture auto-agrippante sur le lacet, et fermez la fermeture auto-agrippante [7].
- Glissez la sangle de mise sous tension [5] dans le trou prévu sous le dispositif de fermeture à bascule [6] et réglez-la à la bonne tension.
Indication : en pressant vers le bas le dispositif de fermeture à bascule [6], vous pouvez bouger la sangle de mise sous tension [5] vers l'arrière et vers l'avant, jusqu'à ce que vous ayez trouvé la bonne tension pour votre pied (voir ill. C).
- En fermant la boucle de sécurité, [4] un clic se fait entendre.

● Enlever

- Ouvrez la boucle de sécurité [4] en pressant la touche [4a] correspondante (voir ill. B).
- Pressez le dispositif de fermeture à bascule [6] et sortez la sangle de mise sous [5] tension.
- Ouvrez la fermeture auto-agrippante [7].
- Pressez la touche [3a] au niveau du clip de fixation dans le sens de la flèche, pour desserrer les lacets (voir ill. D).

● Adapter la taille

- Pressez le bouton de réglage [10] et mettez la chaussure sur la taille souhaitée. Vous entendrez un clic après avoir verrouillé le bouton. La flèche sur l'indicateur de taille [8] affiche la taille correspondante (voir ill. E).

● Adapter la largeur

- Actionnez la roulette de réglage en largeur [11] dans la direction + ou - pour augmenter ou diminuer la largeur (voir Fig. F).

ATTENTION : Veuillez NE PAS dérégler la vis [12] car sinon le joint d'usine de la vis peut être endommagé. Veuillez tourner la roue de réglage en largeur [11] uniquement pour régler la largeur.

● Conseils au sujet du patinage

ATTENTION ! Patiner sur des eaux glacées renferme le risque que la glace rompe et de se noyer. Vérifiez auparavant que la glace est assez stable. Veuillez toujours sur vos enfants lorsqu'ils utilisent le produit.

● Première utilisation

IMPORTANT ! Choisissez une surface de glace adaptée. Ne recommandons de patiner sur des patinoires et sur des surfaces autorisées et spécialement marquée.

Pratiquez quelques techniques de patinage importantes sur une surface sèche avant de mettre les pieds pour la première fois sur la glace. Faites-vous aider par une deuxième personne compétente. Utilisez tout d'abord des surfaces glacées avec peu d'autres utilisateurs ou tenez-vous aux bords de la patinoire jusqu'à ce que vous vous sentiez sûr(e) sur la glace. Adaptez votre vitesse à vos aptitudes. Apprenez à glisser, à prendre des courbes et à freiner, avant d'utiliser un style de skating plus rapide.

Position de départ :

Positionnez-vous à largeur d'épaule et fléchissez légèrement les genoux afin que vous ne tombiez pas en arrière. Ne regardez pas vos pieds mais la direction de patinage souhaitée.

Accélérer :

Commencez en tant que débutant avec des petits pas, avec vos doigts de pied pointant en diagonale vers l'avant / vers l'extérieur.

Glisser :

Après une paire de pas, vous avez assez d'élan pour placer les deux patins côte à côte et glisser. Fléchissez légèrement les genoux.

● **Effectuer des virages**

Vitesse faible :

Déplacez votre poids comme si vous faites du vélo. Pour un virage à gauche, déplacez votre poids sur le pied gauche. Pour un virage à droite, déplacez votre poids sur le pied droit.

Haute vitesse :

Utilisez la technique cross-over (voir ill. I).

● **Technique de chute**

Entraînez-vous à chuter tout d'abord avec un équipement de protection et sans patin sur un sol mou. Tentez toujours de tomber vers l'avant, jamais vers l'arrière ! Laissez-vous tomber tout d'abord si possible sur les protège-genoux. Absorbez ensuite la chute avec vos rembourrages de coude et de poignets. Écartez vos doigts pour éviter les blessures.

● **Technique de freinage**

Freinage en T (voir ill. J) :

Pour utiliser la technique du «freinage en T», déplacez tout votre poids sur un pied. Bougez maintenant votre autre pied derrière le premier et orientez-le en angle droit vis-à-vis de l'autre.

Déplacez ensuite votre poids de l'avant vers l'arrière et augmentez la pression.

Freinage charrue (voir ill. K) :

Placez vos patins légèrement en biais dans la direction de déplacement, déplacez votre poids sur l'avant des pieds et freinez avec les deux jambes.

● **Entretien**

● **Affûter des patins**

- **ATTENTION !** Pour votre propre sécurité, faites aiguiser vos patins uniquement par un spécialiste (un magasin de sport ou une patinoire par ex.) ! Aucune modification des supports de patins ne doit être entreprise !
- Après l'aiguisage des patins, les extrémités des patins doivent avoir un rayon d'au moins 5 mm. Assurez-vous que les patins sont non seulement évidés (voir ill. G) mais également que le rayon est réaffûté (voir ill. H).
- Pour améliorer les propriétés de patinage des patins, nous recommandons de les réaffûter de temps en temps dès qu'ils sont émoussés.

● **Entretien et stockage**

- Utilisez toujours la protection de patin pour le transport.
- Pour protéger les patins, nous utilisons une protection de patin afin de pouvoir marcher en dehors de la surface glacée.
- La protection de patin doit être retirée avant d'utiliser le produit. La protection de patin n'est pas adaptée pour se déplacer sur des surfaces dures.
- Rangez toujours le produit sec et propre dans une pièce tempérée.
- Nettoyez le produit après chaque utilisation avec un chiffon de nettoyage sec.

● Mise au rebut

L'emballage se compose de matières recyclables pouvant être mises au rebut dans les déchetteries locales.



Veillez respecter l'identification des matériaux d'emballage pour le tri sélectif, ils sont identifiés avec des abréviations (a) et des chiffres (b) ayant la signification suivante : 1 - 7 : plastiques / 20 - 22 : papiers et cartons / 80 - 98 : matériaux composite.



Votre mairie ou votre municipalité vous renseigneront sur les possibilités de mise au rebut des produits usagés.

● Garantie

Le produit a été fabriqué selon des critères de qualité stricts et contrôlé consciencieusement avant sa livraison. En cas de défaillance, vous êtes en droit de retourner ce produit au vendeur. La présente garantie ne constitue pas une restriction de vos droits légaux.

Ce produit bénéficie d'une garantie de 3 ans à compter de sa date d'achat. La durée de garantie débute à la date d'achat. Veuillez conserver le ticket de caisse original. Il fera office de preuve d'achat.

Si un problème matériel ou de fabrication devait survenir dans 3 ans suivant la date d'achat de ce produit, nous assurons à notre discrétion la réparation ou le remplacement du produit sans frais supplémentaires. La garantie prend fin si le produit est endommagé suite à une utilisation inappropriée ou à un entretien défaillant.

La garantie couvre les vices matériels et de fabrication. Cette garantie ne s'étend ni aux pièces du produit soumises à une usure normale (p. ex. des piles) et qui, par conséquent, peuvent être considérées comme des pièces d'usure, ni

aux dommages sur des composants fragiles, comme des interrupteurs, des batteries ou des éléments fabriqués en verre.

● Faire valoir sa garantie

Pour garantir la rapidité d'exécution de la procédure de garantie, veuillez respecter les indications suivantes :

Veillez conserver le ticket de caisse et la référence du produit (par ex. IAN 123456_7890) à titre de preuve d'achat pour toute demande. Le numéro de référence de l'article est indiqué sur la plaque d'identification, gravé sur la page de titre de votre manuel (en bas à gauche) ou sur un autocollant apposé sur la face arrière ou inférieure du produit.

En cas de dysfonctionnement du produit, ou de tout autre défaut, contactez en premier lieu le service après-vente par téléphone ou par e-mail aux coordonnées indiquées ci-dessous.

Vous pouvez alors envoyer franco de port tout produit considéré comme défectueux au service clientèle indiqué, accompagné de la preuve d'achat (ticket de caisse) et d'une description écrite du défaut avec mention de sa date d'apparition.

● Service après-vente



Service après-vente France

Tél. : 0800 919270

E-Mail : owim@lidl.fr



Service après-vente Belgique

Tél. : 070 270 171 (0,15 EUR/Min.)

E-Mail : owim@lidl.be

Jeugdschaatsen

● Inleiding



Hartelijk gefeliciteerd met de aankoop van uw nieuwe product. U hebt voor een hoogwaardig product gekozen.

Maak u voor de eerste ingebruikname vertrouwd met het product. Lees hiervoor aandachtig de volgende gebruiksaanwijzing en de veiligheidsvoorschriften. Gebruik het product alleen zoals beschreven en voor de aangegeven toepassingsgebieden. Bewaar deze gebruiksaanwijzing op een veilige plek. Geef, wanneer u het product doorgeeft aan derden, ook alle documenten mee.

● Correct gebruik

Het product is geschikt om mee te schaatsen en is alleen bestemd voor privégebruik. Het product kan niet worden gebruikt voor ijshockey of kunstschaatsen.

● Omvang van de levering

- 1 paar schaatsen
- 1 draagtas
- 1 gebruiksaanwijzing

● Technische gegevens

Maat: EU 37-41, UK 4-7,5
DIN EN 15638:2009

Maximale
belastbaarheid: 100 kg

Productiedatum
(maand/jaar): 07/2019

● Beschrijving van de onderdelen

- 1 Aantrekhelpen
- 2 Veters met klittenband-sluiting

- 3 Fixatieclip
- 3a Knop van de fixatieclip
- 4 Veiligheidsclip
- 4a Knop van de veiligheidsclip
- 5 Geribbelde band
- 6 Sluitclip
- 7 Klittenbandsluiting
- 8 Maataanduiding
- 9 Glij-ijzer
- 10 Instelknop (PUSH-knop)
- 11 Breedte-instelwielte
- 12 Fabrieksmatig gesloten bout



Veiligheidsinstructies

Bewaar alle veiligheidsinstructies en aanwijzingen voor later gebruik!

- **⚠ WAARSCHUWING!** Bij schaatsen op bevroren buitenwater bestaat gevaar voor door het ijs zakken en te verdrinken. Controleer van te voren of het ijs sterk genoeg is.
- Controleer regelmatig of alle bouten en moeren goed vast zitten en trek ze indien nodig regelmatig na. Gebruik het product alleen in onberispelijke staat.
- Breng geen veranderingen aan het product aan zodat uw veiligheid onder geen beding in gevaar komt.
- Draag voor uw eigen veiligheid altijd geschikte beschermende kleding, bijvoorbeeld een helm, hand-, pols-, elleboog- en kniebeschermers.
- Draag altijd reflecterende kleding om uw zichtbaarheid te vergroten.
- Snijgevaar! Ga altijd voorzichtig en behoedzaam met het product om omdat de glij-ijzers scherp zijn.
- Gebruik het product niet met blote voeten.

● Aan- en uittrekken

BELANGRIJK! Controleer of het product goed past. De buitenschoen mag bij het vastzetten van de clips niet vervormen. Sluit de clips niet met geweld. Als de buitenschoen is vervormd, is dit

een teken van verkeerde spanning of u hebt het product mogelijk in een verkeerde maat gekocht.

● Aantrekken

- Verwijder al het verpakkingsmateriaal.
- Trek het product met behulp van de aantrekhelpen **1** aan.
- Trek de klittenband-sluiting voor de veters los en trek de veters **2** met de fixatieclip **3** vast.

BELANGRIJK: let erop dat de veter-uiteinden **2** niet uit de schoen hangen, anders zou u erover kunnen struikelen (zie afb. A).

- Bevestig de klittenband-sluiting weer aan de veters en sluit de klittenband-sluiting **7**.
- Schuif de geribbelde band **5** in het daarvoor bestemde gat onder de sluitclip **6** en stel het af op de juiste spanning.

Opmerking: door het naar beneden drukken van de sluitclip **6** kunt u de geribbelde band **5** heen en weer bewegen totdat u de juiste spanning voor uw voet hebt gevonden (voir ill. C).

- Bij het sluiten van de veiligheidsclip **4** hoort u een klikgeluid.

● Uittrekken

- Open de veiligheidsclip **4** door op de desbetreffende knop **4a** te drukken (zie afb. B).
- Druk op de sluitclip **6** en trek de geribbelde band **5** eruit.
- Maak de klittenbandsluiting **7** los.
- Druk de knop **3a** op de fixatieclip in de richting van de pijl, om de veters los te maken (zie afb. D).

● Maat aanpassen

- Druk op de instelknop **10** en schuif de schoen in de gewenste maat. Na het vergrendelen van de knop hoort u een klikgeluid. De pijl op de maataanduiding **8** geeft de betreffende maat aan (zie afb. E).

● Breedte aanpassen

- Beweeg het breedte-instelwiel **11** in de richting van de + of - om de breedte te vergroten of te verkleinen (zie afb. F).

LET OP: verstel NIET de bout **12** omdat anders de fabrieksmatige afdichting van de bout kan worden beschadigd. Draai alleen aan het breedte-instelwiel **11** om de breedte in te stellen.

● Tips voor het schaatsen

VOORZICHTIG! Bij schaatsen op bevroren buitenwater bestaat gevaar voor door het ijs zakken en te verdrinken. Controleer van te voren of het ijs sterk genoeg is. Houd uw kinderen altijd in de gaten als ze het product gebruiken.

● Eerste gebruik

BELANGRIJK! Kies een geschikt ijsoppervlak. Wij adviseren het schaatsen op ijsbanen en op speciaal daarvoor aangewezen en goedgekeurde banen.

Oefen eerst een paar belangrijke schaatstechnieken op het droge voordat u het ijs voor de eerste keer op gaat. Laat u daarbij helpen door een ervaren persoon. Kies eerst voor ijsbanen met weinig andere gebruikers of houd u vast aan de zijanten van de ijsbaan totdat u zich zeker voelt op het ijs. Pas de snelheid aan uw vaardigheid aan. Leer eerst om te glijden, bochten te nemen en te remmen voordat u overgaat tot een snellere schaatsstijl.

Startpositie:

Ga staan met uw schouders licht naar voren en de knieën licht gebogen zodat u niet achterover valt. Kijk niet naar uw voeten maar in de gewenste schaatsrichting.

Versnellen:

Maak eerst als beginner kleine slagen waarbij uw tenen schuin naar voren / buiten wijzen.

Glijden:

Na een paar slagen hebt u genoeg vaart om de beide schaatsen naast elkaar te plaatsen en te glijden. Buig daarbij lichtjes de knieën.

● Bochten maken

Geringe snelheid:

Verplaats uw gewicht alsof u aan het fietsen bent. Voor een bocht naar links verplaatst u uw gewicht naar uw linker voet. Voor een bocht naar rechts verplaatst u uw gewicht naar uw rechter voet.

Hoge snelheid:

Gebruik de cross-over techniek (zie afb. I).

● Valtechniek

Oefen het vallen eerst met beschermende uitrusting en zonder schaatsen op een zachte ondergrond. Probeer altijd naar voren te vallen, nooit naar achteren! Laat u zich, indien mogelijk, eerst op de kniebeschermers vallen. Vervolgens absorbeert u de val met uw elleboog- en polsbescherming. Spreid uw vingers om verwondingen te vermijden.

● Remtechniek

T-remmen (zie afb. J):

Om de „T-remtechniek“ te gebruiken, verplaatst u uw volledige gewicht naar één voet. Plaats nu uw andere voet achter de eerste en zet deze in een rechte hoek t.o.v. de andere. Daarna verplaatst u uw gewicht van voor naar achter en verhoogt u de druk.

V-remmen (zie afb. K):

Plaats de glij-ijsers enigszins schuin t.o.v. de schaatsrichting, verplaatst het gewicht naar de voorkant van uw voeten en rem met beide benen.

● Onderhoud

● Glij-ijsers slijpen

- **VOORZICHTIG!** Laat de glij-ijsers voor uw eigen veiligheid alleen door een specialist (bijv. sportzaak of ijsbaan) slijpen! Er mogen geen veranderingen aan de houders van de glij-ijsers worden aangebracht!
- Na het slijpen moeten de uiteinden van de glij-ijsers een radius van minstens 5 mm hebben. Controleer of de glij-ijsers niet alleen hol zijn geslepen (zie afb. G), maar dat ook de radius wordt bijgeslepen (zie afb. H).
- Voor een verbetering van de glij-eigenschappen van de glij-ijsers adviseren wij om de ijsers van tijd tot na te slijpen, zodra ze bot zijn.

● Verzorging en opbergen

- Gebruik altijd de ijzer-beschermers tijdens het vervoer.
- Om de glij-ijsers te beschermen gebruikt u een schaatsbeschermer om naast het ijs te lopen.
- De schaatsbeschermer moet voor het gebruik van het product worden verwijderd. De schaatsbeschermer is niet geschikt voor het lopen op harde oppervlakken.
- Bewaar het product altijd droog en schoon in een ruimte op kamertemperatuur.
- Reinig het product na elk gebruik met een droge schoonmaakdoek.

● Afvoer

De verpakking bestaat uit milieuvriendelijke grondstoffen die u via de plaatselijke recyclingcontainers kunt afvoeren.



Neem de aanduiding van de verpakkingsmaterialen voor de afvalscheiding in acht. Deze zijn gemarkeerd met de afkortingen (a) en een cijfers (b) met de volgende betekenis: 1-7: kunststoffen / 20-22: papier en vezelplaten / 80-98: composietmaterialen.



Informatie over de mogelijkheden om het uitgediende product na gebruik te verwijderen, verstrekt uw gemeentelijke overheid.

● Garantie

Het product wordt volgens strenge kwaliteitsrichtlijnen zorgvuldig geproduceerd en voor levering grondig getest. In geval van schade aan het product kunt u rechtmatig beroep doen op de verkoper van het product. Deze wettelijke rechten worden door onze hierna vermelde garantie niet beperkt.

Op dit product verlenen wij 3 jaar garantie vanaf aankoopdatum. De garantieperiode start op de dag van aankoop. Bewaar de originele kassabon alstublieft. Dit document is nodig als bewijs voor aankoop.

Wanneer binnen 3 jaar na de aankoopdatum van dit product een materiaal- of productiefout optreedt, dan wordt het product door ons – naar onze keuze – gratis voor u gerepareerd of vervangen. Deze garantie komt te vervallen als het product beschadigd wordt, niet correct gebruikt of onderhouden wordt.

De garantie geldt voor materiaal- en productiefouten. Deze garantie is niet van toepassing op productonderdelen, die onderhevig zijn aan normale slijtage en hierdoor als aan slijtage onderhevige onderdelen gelden (bijv. batterijen) of voor beschadigingen aan breekbare onderdelen, zoals bijv. schakelaars, accu's of dergelijke onderdelen, die gemaakt zijn van glas.

● Afwikkeling in geval van garantie

Om een snelle afhandeling van uw reclamatie te waarborgen dient u de volgende instructies in acht te nemen:

Houd bij alle vragen alstublieft de kassabon en het artikelnummer (bijv. IAN 123456_7890) als bewijs van aankoop bij de hand.

Het artikelnummer vindt u op de typeplaat, ingegraveerd, op het titelblad van uw handleiding (linksonder) of als sticker op de achter- of onderzijde.

Wanneer er storingen in de werking of andere gebreken optreden, dient u eerst telefonisch of per e-mail contact met de onderstaande serviceafdeling op te nemen.

Een als defect geregistreerd product kunt u dan samen met uw aankoopbewijs (kassabon) en vermelding van de concrete schade alsmede het tijdstip van optreden voor u franco aan het u meegedeelde servicepunt verzenden.

● Service

(NL) Service Nederland

Tel.: 0900 0400 223 (0,10
EUR/Min.)

E-Mail: owim@lidl.nl

(BE) Service België

Tel.: 070 270 171 (0,15 EUR/Min.)

E-Mail: owim@lidl.be

łyżwy młodzieżowe

● Wstęp



Gratulujemy Państwu zakupu nowego produktu. Zdecydowali się Państwo na zakup produktu najwyższej jakości.

Przed uruchomieniem urządzenia po raz pierwszy zapoznaj się z nim. W tym celu przeczytaj uważnie poniższą instrukcję obsługi oraz wskazówki dotyczące bezpieczeństwa. Produkt należy użytkować w sposób tu opisany i zgodnie z określonym zakresem zastosowania. Należy przechowywać tę instrukcję w bezpiecznym miejscu. Przekazując produkt innej osobie, należy również przekazać wszystkie dokumenty.

● Zastosowanie zgodne z przeznaczeniem

Produkt nadaje się do jazdy na lodzie i jest przeznaczony tylko do prywatnego użytku. Produkt nie może być używany do hokeja na lodzie lub jazdy figurowej na lodzie.

● Zawartość

1 para łyżew
1 torebka do przenoszenia
1 instrukcja obsługi

● Dane techniczne

Rozmiar: EU 37-41, UK 4-7,5
DIN EN 15638:2009

Maksymalne obciążenie: 100 kg 
Data produkcji (miesiąc / rok): 07 / 2019

● Opis części

1	Środki pomocnicze do zakładania
2	Sznurowadła z zapięciem na rzep
3	Klips mocujący
3a	Przycisk klipsa mocującego
4	Sprzączka zabezpieczająca
4a	Przycisk sprzączki zabezpieczającej
5	Taśma z grzechotką
6	Zapięcie uchylne
7	Zapięcie na rzep
8	Oznaczenie rozmiaru
9	Płozą
10	Przycisk nastawczy (przycisk PUSH)
11	Stopień regulacji szerokości
12	Śruba zamknięta fabrycznie



Wskazówki bezpieczeństwa

WSZYSTKIE WSKAZÓWKI DOTYCZĄCE BEZPIECZEŃSTWA I INSTRUKCJE NALEŻY ZACHOWAĆ NA PRZYSZŁOŚĆ!

- **! OSTRZEŻENIE!** Jazda na lodzie na zamrzniętych zbiornikach wodnych kryje w sobie niebezpieczeństwo pęknięcia lodu i utopienia się. Wcześniej należy upewnić się, że lód jest wystarczająco stabilny.
- Należy regularnie sprawdzać, czy wszystkie śruby i nakrętki są mocno dokręcone i regularnie je dokręcać. Produktu należy używać wyłącznie w nienagannym stanie.
- Nie dokonywać żadnych zmian w produkcie, ponieważ w żadnym razie nie wolno zagrażać własnemu bezpieczeństwu.
- W celu własnego bezpieczeństwa zawsze należy nosić odpowiednią odzież ochronną, np. kask, ochraniacze na ręce, nadgarstki, łokcie i kolana.
- Zawsze należy nosić odblaskową odzież, aby zwiększyć swoje bezpieczeństwo.
- Niebezpieczeństwo ran ciętych! Należy zawsze ostrożnie obchodzić się z produktem, ponieważ płozy są ostre.
- Nigdy nie używać produktu z bosymi stopami.

● Zakładanie i zdejmowanie

WAŻNE! Upewnić się, że produkt jest poprawnie dopasowany. But zewnętrzny nie powinien odkształcać się przy zginaniu sprzączek. Nie zginać sprzączek na siłę. Jeśli but zewnętrzny jest zniekształcony, jest to oznaką niewłaściwego naciągnięcia lub możliwe jest, że został zakupiony produkt w niewłaściwym rozmiarze.

● Zakładanie

- Usunąć cały materiał opakowania.
- Założyć produkt z użyciem środków pomocniczych do zakładania [1].
- Zdjąć zapięcie na rzep sznurowadeł i ściągając sznurowadła [2] za pomocą klipsa mocującego [3].

WAŻNE: Uważać na to, aby luźne sznurowadła [2] nie zwisły z buta, w przeciwnym razie można się o nie potknąć (patrz rys. A).

- Ponownie przymocować zapięcie na rzep do sznurowadeł i zamknąć zapięcie na rzep [7].
- Wsunąć taśmę z grzechołką [5] w przewidziany do tego otwór pod zapięciem uchylnym [6] i ustawić ją na właściwe napięcie.

Wskazówka: Poprzez wciśnięcie zapięcia uchylnego [6] można przesuwając taśmę z grzechołką [5] w tę i z powrotem, aż znajdzie się właściwe napięcie dla swojej stopy (patrz rys. C).

- Przy zapinaniu sprzączki zabezpieczającej [4] słychać odgłos kliknięcia.

● Zdejmowanie

- Otworzyć sprzączkę zabezpieczającą [4] poprzez naciśnięcie przynależącego do niej przycisku [4a] (patrz rys. B).
- Nacisnąć zapięcie uchylne [6] i wyciągnąć taśmę z grzechołką [5].
- Otworzyć zapięcie na rzep [7].
- Nacisnąć przycisk [3a] na klipsie mocującym w kierunku strzałki, aby poluzować sznurowadła (patrz rys. D).

● Dopasowanie rozmiaru

- Nacisnąć przycisk nastawczy [10] i przesunąć but do wybranego rozmiaru. Po zablokowaniu przycisku słychać odgłos kliknięcia. Strzałka na oznaczeniu rozmiaru [8] pokazuje odpowiedni rozmiar (patrz rys. E).

● Dopasowanie szerokości

- Przesunąć regulację stopnia szerokości [11] w kierunku + lub -, aby zwiększyć lub zmniejszyć szerokość (patrz rys. F).

UWAGA: Proszę NIE regulować śruby [12], w przeciwnym razie fabryczne uszczelnienie śruby może zostać uszkodzone. Proszę przekręcać regulację stopnia szerokości [11] tylko w celu ustawienia szerokości.

● Porady dotyczące jazdy na lodzie

OSTROŻNIE! Jazda na lodzie na zamrożonych zbiornikach wodnych kryje w sobie niebezpieczeństwo pęknięcia lodu i utopienia się. Wcześniej należy upewnić się, że lód jest wystarczająco stabilny. Zawsze należy uważać na swoje dzieci podczas używania produktu.

● Pierwsze użycie

WAŻNE! Wybrać odpowiednią powierzchnię lodu. Zalecamy jazdę na lodowiskach i specjalnie oznaczonych i dopuszczonych powierzchniach. Należy przećwiczyć kilka ważnych technik jazdy na lodzie na suchej powierzchni przed pierwszym wejściem na lód. Proszę skorzystać z pomocy doświadczonej osoby. Najpierw należy skorzystać z powierzchni lodu z niewieloma innymi użytkownikami lub trzymać się na uboczu lodowiska, aby czuć się pewnie na lodzie. Dopasować prędkość do swoich umiejętności. Należy nauczyć się ślizgania, wykonywania zakrętów i hamowania, zanim zastosuje się szybszy styl jazdy.

Pozycja startowa:

Stanąc na szerokość ramion i lekko ugiąć kolano, aby nie upaść do tyłu. Nie patrzeć na stopy, lecz w wybranym kierunku jazdy.

Przyspieszanie:

Jako osoba początkująca rozpocząć od małych kroków, przy czym palce powinny wskazywać diagonalnie do przodu na zewnątrz.

Ślizganie się:

Po kilku krokach uzyskuje się wystarczającą prędkość, aby ustawić obie łyżwy obok siebie i ślizgać się. Przy tym należy lekko ugiąć kolana.

● Zakręty

Mała prędkość:

Przenosić ciężar, jak podczas jazdy na rowerze. W celu skrętu w lewo przenieść ciężar na lewą stopę. W celu skrętu w prawo przenieść ciężar na prawą stopę.

Wysoka prędkość:

Zastosować technikę Cross Over (patrz rys. I).

● Technika upadania

Przećwiczyć upadanie najpierw z wyposażeniem ochronnym i bez łyżew na miękkim podłożu. Próbować zawsze przewracać się do przodu, nigdy do tyłu! Jeśli to możliwe, najpierw dopuszczać do upadania na ochraniacze na kolana. Następnie absorbować upadek przy pomocy ochraniaczy na łokcie i nadgarstki. Rozstawić palce, aby uniknąć obrażeń.

● Technika hamowania

Hamowanie T (patrz rys. J):

Aby zastosować „technikę hamowania T”, przenieść cały ciężar na jedną nogę. Przesunąć drugą nogę za pierwszą i ustawić ją pod kątem prostym do drugiej. Następnie przenieść ciężar od przodu do tyłu i zwiększyć nacisk.

Hamowanie pługiem (patrz rys. K):

Ustawić płozy lekko ukośnie do kierunku jazdy, przenieść ciężar na przedstopie i hamować obiema nogami.

● Konserwacja

● Szlifowanie płóz

- **OSTROŻNIE!** W celu własnego bezpieczeństwa zlecać szlifowanie płóz wytłacznie specjalistom (np. w sklepie sportowym lub na lodowisku)! Nie należy podejmować żadnych zmian w uchwytach płóz!
- Po szlifowaniu płóz końcówki płóz muszą mieć promień minimum 5 mm. Upewnić się, że płozy są nie tylko szlifowane szlifem wkłęsłym (patrz rys. G), lecz również naostrzony jest promień (patrz rys. H).
- W celu polepszenia właściwości ślizgowych płóz zalecamy szlifowanie płóz od czasu do czasu, gdy tylko się stępią.

● Pielęgnacja i przechowywanie

- Zawsze używać ochrony przed przecięciem do transportu.
- Aby chronić płozy należy używać ochraniaczy na płozy aby chodzić poza powierzchnię lodu (nie są zawarte w zestawie).
- Ochronę przed przecięciem zawsze należy zdejmować przed użyciem produktu. Ochrona przed przecięciem nie nadaje się do chodzenia po twardych powierzchniach.
- Produkt należy przechowywać zawsze w stanie suchym i czystym, w pomieszczeniu o stałej temperaturze.
- Oczyszczyć produkt po każdym użyciu suchą szmatką do czyszczenia.

● Utylizacja

Opakowanie wykonane jest z materiałów przyjaznych dla środowiska, które można przekazać do utylizacji w lokalnym punkcie przetwarzania surowców wtórnych.



Przy segregowaniu odpadów prosimy zwrócić uwagę na oznakowanie materiałów opakowaniowych, oznaczone są one skrótami (a) i numerami (b) o następującym znaczeniu: 1–7: Tworzywa sztuczne / 20–22: Papier i tektura / 80–98: Materiały kompozytowe.



Informacji na temat możliwości utylizacji wyeksploatowanego produktu udziela urząd gminy lub miasta.

● Gwarancja

Produkt wyprodukowano według wysokich standardów jakości i poddano skrupulatnej kontroli przed wysyłką. W przypadku wad produktu nabywcy przysługują ustawowe prawa. Gwarancja nie ogranicza ustawowych praw nabywcy produktu.

Produkt objęte jest 3 gwarancją, licząc od daty zakupu. Gwarancja wygasa w razie zawinionego przez użytkownika uszkodzenia produktu, niewłaściwego użycia lub konserwacji.

W przypadku wystąpienia w ciągu 3 lat od daty zakupu wad materiałowych lub fabrycznych, dokonujemy – według własnej oceny – bezpłatnej naprawy lub wymiany produktu.

Świadczenie gwarancyjne obejmuje wady materiałowe i fabryczne. Gwarancja nie obejmuje części produktu ulegających normalnemu zużyciu, uznawanych za części zużywalne (np. baterie) oraz uszkodzeń części łamliwych, np. przelączników, akumulatorów lub wykonanych ze szkła.

Zgodnie z Kodeksem Cywilnym art. 581 §1 wraz z wymianą urządzenia lub ważnej części czas gwarancji rozpoczyna się na nowo.

● Sposób postępowania w przypadku naprawy gwarancyjnej

Aby zapewnić szybkie rozpatrzenie Państwa wniosku, prosimy stosować się do następujących wskazówek:

Przed skontaktowaniem się z działem serwisowym należy przygotować paragon i numer artykułu (np. IAN 123456_7890) jako dowód zakupu. Numery artykułów można znaleźć na tabliczce znamionowej, na grawerunku, na stronie tytułowej jego instrukcji (na dole po lewej stronie) lub jako naklejkę na stronie odwrotnej lub spodniej. W razie wystąpienia błędów w działaniu lub innych wad, należy skontaktować się najpierw z wymienionym poniżej działem serwisowym telefonicznie lub pocztą elektroniczną.

Produkt uznany za uszkodzony można następnie z dołączeniem dowodu zakupu (paragonu) i podaniem, na czym polega wada i kiedy wystąpiła, przesłać bezpłatnie na podany Państwu adres serwisu.

● Serwis



Serwis Polska

Tel.: 22 397 4996

E-Mail: owim@lidl.pl

Brusle pro mládež

● Úvod



Blahopřejeme Vám ke koupi nového výrobku. Rozhodli jste se pro kvalitní výrobek. Před prvním uvedením do provozu se seznámte s výrobkem. K tomu si pozorně přečtěte následující návod k obsluze a bezpečnostní pokyny. Používejte výrobek jen popsáním způsobem a pouze pro uvedené oblasti použití. Uchovejte si tento návod na bezpečném místě. Všechny podklady vydejte při předání výrobku i třetí osobě.

● Použití ke stanovenému účelu

Výrobek je určen k bruslení a pouze k soukromému využití. Výrobek nelze používat ke hraní hokeje nebo ke krasobruslení.

● Obsah dodávky

1 pár bruslí
1 taška
1 návod k použití

● Technické data

Velikost: EU 37–41, UK 4–7,5
DIN EN 15638:2009

Maximální
nosnost: 100 kg

Datum výroby
(měsíc/rok): 07/2019

● Popis dílů

- 1 Pomůcky k utahování
- 2 Tkaničky se suchým zipem
- 3 Fixační spona
- 3a Tlačítko fixovacího klipu
- 4 Bezpečnostní přezka

- 4a Tlačítko bezpečnostní přezky
- 5 Stahovací páska
- 6 Uzávěr
- 7 Suchý zip
- 8 Označení velikosti
- 9 Nože
- 10 Seřizovací tlačítko (tlačítko PUSH)
- 11 Kolečko pro nastavení šířky
- 12 Šroub zajištěný z výroby



Bezpečnostní upozornění

USCHOVEJTE SI VŠECHNY BEZPEČNOSTNÍ POKYNY A INSTRUKCE PRO PŘÍPADNÉ POZDĚJŠÍ POUŽITÍ!

- **⚠ VÝSTRAHA!** Při bruslení na zamrzlých vodních plochách hrozí nebezpečí prolomení ledu a utonutí. Nejdříve prověřte, zda je led dostatečně pevný.
- Pravidelně kontrolujte, zda jsou všechny šrouby a matice pevně utažené a pravidelně je dotahujte. Používejte výrobek jen v bezvadném stavu.
- Neprovádějte na výrobku žádné změny tak, aby nemohlo za žádných okolností dojít k ohrožení vaší bezpečnosti.
- Z důvodu vlastní bezpečnosti vždy používejte vhodné ochranné pomůcky, např. helmu, chrániče rukou, zápěstí, loktů a kolen.
- Vždy používejte oděvy s reflexními prvky, abyste zvýšili svou bezpečnost.
- Nebezpečí pořezání! S výrobkem vždy manipulujte opatrně, nože jsou ostré.
- Nepoužívejte výrobek na bosých chodidlech.

● Nazouvání a vyzouvání

DŮLEŽITÉ! Zajistěte, aby měl výrobek správnou velikost. Vnější bota se nesmí při zapnutí přezek deformovat. Přezky nezapínejte násilím. Pokud je vnější bota deformovaná znamená to, že není správně utažená nebo jste zakoupili výrobek nesprávné velikosti.

● Nazouvání

- Odstraňte veškerý obalový materiál.
- Nazujte si výrobek pomocí pomůcek k nazutí **1**.
- Stáhněte suchý zip pro tkaničky a tkaničky **2** pevně stáhněte s fixovacím klipem **3**.
DŮLEŽITÉ UPOZORNĚNÍ: Dávejte pozor, aby volné tkanice **2** nevisely z boty, můžete o ně zakopnout (viz obr. A).
- Připevněte suchý zip zase na tkaničky a uzavřete suchý zip **7**.
- Provlékněte stahovací pásku **5** otvorem v uzávěru **6** a upravte správné utažení.
Upozornění: Stisknutím uzávěru **6** můžete stahovací páskou **5** pohybovat oběma směry tak, abyste našli správnou míru utažení pro vaše chodidlo (viz obr. C).
- Při zavírání bezpečnostní přezky **4** uslyšíte cvaknutí.

● Vyzouvání

- Otevřete bezpečnostní přezku **4** stisknutím příslušného tlačítka **4a** (viz obr. B).
- Stiskněte uzávěr **6** a vytáhněte stahovací pásku **5**.
- Otevřete suchý zip **7**.
- Stiskněte tlačítko **3a** na fixační sponě ve směru šipky tak, abyste povolili tkanice (viz obr. D).

● Úprava velikosti

- Stiskněte den seřizovací tlačítko **10** a upravte botu na požadovanou velikost. Po zajištění tlačítka uslyšíte cvaknutí. Šipka na označení velikosti **8** ukazuje odpovídající velikost (viz obr. E).

● Nastavení šířky

- Ke zvětšení resp. zmenšení šířky otáčejte kolečkem pro nastavení šířky **11** směrem k + resp. směrem k - (viz obr. F).

POZOR: NEPŘESTAVUJTE šroub **12**, v opačném případě poškodíte utěsnění šroubu provedené při výrobě. Prosíme, použijte kolečko pro nastavení šířky **11** jen k nastavení šířky.

● Tipy k bruslení

POZOR! Při bruslení na zamrzlých vodních plochách hrozí nebezpečí proboření ledu a utonutí. Nejdříve proveďte, zda je led dostatečně pevný. Dohlížejte na děti, které používají výrobek.

● První použití

DŮLEŽITÉ! Vyberte vhodnou ledovou plochu. Doporučujeme bruslit na kluzištích a na speciálně označených schválených plochách. Cvičte důležité bruslařské techniky mimo LED dřve, než poprvé vstoupíte na led. Podle potřeby využijte pomoc cvičené osoby. Nejdříve využívejte ledové plochy s menším počtem návštěvníků nebo se držte po stranách kluziště, dokud na ledu nebudete cítit jistotu. Upravte rychlost svým schopnostem. Cvičte klouzání, zatáčení a brzdění dřve, než začnete používat rychlejší jízdu.

Výchozí poloha:

Postavte se na šířku ramen a mírně pokrčte kolena, abyste nepřepadli dozadu. Neďvejte se na nohy, ale požadovaným směrem jízdy.

Zrychlení:

Jako začátečník začněte malými kroky, přičemž vaše prsty na chodidlech směřují diagonálně vpřed a do stran.

Klouzání:

Po několika krocích máte dostatečnou setravnost k tomu, abyste položili obě brusle vedle sebe a klouzali. Mírně přítom pokrčte kolena.

● Jízda do zatáček

Nízká rychlost:

Pracujte s těžištěm tak, jako když jedete na kole. K zatáčení doleva přemístěte těžiště na levou nohu. K zatáčení doprava přemístěte těžiště na pravou nohu.

Vysoká rychlost:

Použijte techniku zvanou Cross-Over (viz obr. I).

● Technika pádů

Cvičte pády nejdříve s ochranným vybavením bez bruslí na měkké podložce. Snažte se vždy padat směrem dopředu, nikdy nepadejte dozadu! Pokud je to možné, snažte se nejdříve padat na kolenní chrániče. Potom absorbujte náraz loketními chrániči a chráničem zápěstí. Natáhněte prsty, abyste předešli úrazům.

● Technika brzdění

Brzdění polohou chodidel T (viz obr. J):

K použití techniky brzdění s chodidly v poloze T přemístěte celou svou váhu na jednu nohu. Nyní přemístěte druhé chodidlo za první a postavte do pravého úhlu vzhledem k prvnímu chodidlu. Následně přemístěte váhu zepředu dozadu a zvýšte tlak.

Brzdění plužením (viz obr. K):

Přestavte nože mírně šikmo vzhledem ke směru jízdy, přemístěte hmotnost na bříška na chodidle a brzděte oběma nohama.

● Péče a údržba

● Broušení nožů

- **POZOR!** Z důvodu vlastní bezpečnosti nechejte nože brousit pouze u odborníka (např. obchod se sportovními potřebami nebo na kluzišti)! Na držácích nožů nesmějí být provedeny žádné změny!

- Po nabroušení nožů musejí mít konce nožů poloměr minimálně 5 mm. Zkontrolujte (viz obr. G), zda je na bruslích nejen vybroušen žlábek, ale zda je také přebroušen poloměr (viz obr. H).
- Ke zlepšení vlastností bruslí při bruslení doporučujeme nože čas od času přebrousit, jakmile jsou tupé.

● Ošetřování a skladování

- K přepravě vždy nasadíte na nože chrániče.
- K ochraně nožů používejte chrániče nožů při chůzi na bruslích mimo ledovou plochu.
- Před použitím výrobku sundejte chrániče nožů. Chrániče nožů nejsou vhodné k chůzi po tvrdém povrchu.
- Výrobek skladujte vždy suchý a čistý ve vytápěné místnosti.
- Po každém použití výrobek vyčistěte suchou utěrkou.

● Zlikvidování

Obal se skládá z ekologických materiálů, které můžete zlikvidovat prostřednictvím místních sběren recyklovatelných materiálů.



Při třídění odpadu se řiďte podle označení obalových materiálů zkratkami (a) a čísly (b), s následujícími významem: 1–7: umělé hmoty / 20–22: papír a lepenka / 80–98: složené látky.



O možnostech likvidace vysloužilých zařízení se informujte u správy vaší obce nebo města.

● Záruka

Výrobek byl vyroben s nejvyšší pečlivostí podle přísných kvalitativních směrnic a před odesláním prošel výstupní kontrolou. V případě závad máte možnost uplatnění zákonných práv vůči prodejci.

Vaše práva ze zákona nejsou omezena naší níže uvedenou zárukou.

Na tento artikl platí 3 záruka od data zakoupení. Záruční lhůta začíná od data zakoupení. Uschovejte si dobře originál pokladní stvrzenky. Tuto stvrzenku budete potřebovat jako doklad o zakoupení.

Pokud se do 3 let od data zakoupení tohoto výrobku vyskytne vada materiálu nebo výrobní vada, výrobek Vám – dle našeho rozhodnutí – bezplatně opravíme nebo vyměníme. Tato záruka zaniká, jestliže se výrobek poškodí, neodborně použil nebo neobdržel pravidelnou údržbu.

Záruka platí na vady materiálu a výrobní vady. Tato záruka se nevztahuje na díly výrobku podléhající opotřebení (např. na baterie), dále na poškození křehkých, choulostivých dílů, např. vypínačů, akumulátorů nebo dílů zhotovených ze skla.

● Postup v případě uplatňování záruky

Pro zajištění rychlého zpracování Vašeho případu se řiďte následujícími pokyny:

Pro všechny požadavky si připravte pokladní stvrzenku a číslo artiklu (např. IAN 123456_7890) jako doklad o zakoupení.

Číslo artiklu najdete na typovém štítku, gravuře, titulní stránce návodu (vlevo dole) nebo na nálepce na zadní nebo spodní straně.

V případě poruch funkce nebo jiných závad nejdříve kontaktujte, telefonicky nebo e-mailem, v následujícím textu uvedené servisní oddělení.

Výrobek registrovaný jako vadný potom můžete s příloženým dokladem o zakoupení (pokladní stvrzenkou) a údaji k závadě a kdy k ní došlo, bezplatně zaslat na adresu servisu, která Vám byla sdělena.

● Servis

Servis Česká republika

Tel.: 800 143 873

E-Mail: owim@lidl.cz

Chlapčenské korčule

● Úvod



Blahoželáme Vám ku kúpe Vášho nového výrobku. Kúpou ste sa rozhodli pre vysoko kvalitný produkt. Pred prvým uvedením do prevádzky sa oboznámte s výrobkom. Za týmto účelom si pozorne prečítajte nasledujúci návod na obsluhu a bezpečnostné pokyny. Výrobok používajte iba v súlade s popisom a v uvedených oblastiach používania. Tento návod uschovajte na bezpečnom mieste. Ak výrobok odovzdáte ďalšej osobe, priložte k nemu aj všetky podklady.

● Používanie v súlade s určeným účelom

Výrobok je vhodný na korčuľovanie na ľade a je určený iba na súkromné používanie. Výrobok nemôže byť používaný pri hokeji alebo krasokorčuľovaní.

● Obsah dodávky

1 pár korčulí
1 prenosná taška
1 návod na používanie

● Technické údaje

Veľkosť: EU 37-41, UK 4-7,5
DIN EN 15638:2009

Maximálna
zaťažiteľnosť: 100 kg 
Dátum výroby
(mesiac / rok): 07 / 2019

● Popis častí

- 1 Pomôcky na obúvanie
- 2 Šnúrky so suchým zipsom

- 3 Upevňovacia svorka
- 3a Tlačidlo upevňovacej svorky
- 4 Bezpečnostná spona
- 4a Tlačidlo bezpečnostnej spony
- 5 Pás západky
- 6 Sklopný uzáver
- 7 Suchý zips
- 8 Označenie veľkosti
- 9 Nôž
- 10 Nastavovacie tlačidlo (PUSH-tlačidlo)
- 11 Kolesko pre nastavenie šírky
- 12 Skrutka uzatvorená pri výrobe



Bezpečnostné upozornenia

VŠETKY BEZPEČNOSTNÉ UPOZORNENIA A POKYNY USCHOVAJTE PRE BUDÚCNOSŤ!

- **VAROVANIE!** Korčuľovanie na zamrznutých vodách znamená nebezpečenstvo preborenia a utopenia sa. Najskôr skontrolujte, či je ľad dostatočne stabilný.
- Pravidelne kontrolujte, či sú všetky skrutky a matice pevne utiahnuté a pravidelne ich doťahujte. Výrobok používajte iba v bezchybnom stave.
- Na výrobku nevykonávajte žiadne zmeny, aby za žiadnych okolností nebola ohrozená Vaša bezpečnosť.
- Pre Vašu vlastnú bezpečnosť noste vždy vhodné ochranné oblečenie, napr. helmu, chrániče rúk, zápästí, lakťov a kolien.
- Noste vždy reflektujúce oblečenie, aby ste zvýšili Vašu viditeľnosť.
- Nebezpečenstvo porezania! Pri zaobchádzaní s výrobkom buďte vždy opatrní, pretože nože sú ostré.
- Nepoužívajte výrobok naboso.

● Obúvanie a vyzúvanie

DÔLEŽITÉ! Ubezpečte sa, že výrobok správne sedí. Vonkajšia topánka by sa pri zatvorení spony nemala zdeformovať. Nezatvárajte spony s násilím. Keď je vonkajšia topánka zdeformovaná,

je to známka nesprávneho napnutia alebo ste si kúpili výrobok v nesprávnej veľkosti.

● Obúvanie

- Odstráňte všetok obalový materiál.
- Obujte si výrobok pomocou pomôcok na obúvanie [1].
- Odstráňte suchý zips pre šnúrky a pevne zatiahnite šnúrky [2] pomocou upevňovacej svorky [3].

DÔLEŽITÉ: Dbajte na to, aby voľné šnúrky [2] neviseli z topánky, inak sa o ne môžete potknúť (pozri obr. A).

- Opäť upevnite suchý zips na šnúrkach a zatvorte suchý zips [7].
- Zasuňte pás západky [5] do príslušného otvoru pod sklopným uzáverom [6] a nastavte ho na správne napnutie.

Poznámka: Stlačením sklopného uzáveru [6] môžete pás západky [5] pohybovať dopredu a dozadu, až kým nájdete správne napnutie pre Vaše chodidlo (pozri obr. C).

- Pri zatvorení bezpečnostnej spony [4] zaznie kliknutie.

● Vyzúvanie

- Otvorte bezpečnostnú sponu [4] tak, že stlačíte príslušné tlačidlo [4a] (pozri obr. B).
- Stlačte sklopný uzáver [6] a vytiahnite pás západky [5] von.
- Otvorte suchý zips [7].
- Stlačte tlačidlo [3a] na upevňovacej svorke v smere šípky, aby ste uvoľnili šnúrky (pozri obr. D).

● Nastavenie veľkosti

- Stlačte nastavovacie tlačidlo [10] a vysuňte topánku na želanú veľkosť. Po zablokovaní tlačidla zaznie kliknutie. Šípka na označení veľkosti [8] ukazuje na príslušnú veľkosť (pozri obr. E).

● Nastavenie šírky

- Posuňte koliesko pre nastavenie šírky [11] v smere + alebo -, aby ste zväčšili resp. zmenšili šírku (pozri obr. F).

POZOR: NEPRESTAVTE prosím skrutku [12], pretože inak môže dôjsť k poškodeniu prednastaveného tesnenia skrutky. Koliesko pre nastavenie šírky [11] otáčajte iba vtedy, keď chcete nastaviť šírku.

● Tipy pre korčuľovanie

POZOR! Korčuľovanie na zamrznutých vodách znamená nebezpečenstvo preborenia a utopenia sa. Najskôr skontrolujte, či je ľad dostatočne stabilný. Keď výrobok používajú deti, vždy na ne dávajte pozor.

● Prvé používanie

DÔLEŽITÉ! Vyberte si vhodnú ľadovú plochu. Odporúčame korčuľovanie na klziskách a špeciálne označených a povolených plochách. Trénujte niektoré dôležité techniky korčuľovania na suchých povrchoch, skôr ako prvýkrát vstúpíte na ľad. V prípade potreby využite pomoc skúsenej osoby. Na začiatku využívajte ľadové plochy s malým počtom iných osôb alebo sa pevne držte strán klziska, až kým sa nebudete cítiť na ľade isto. Vašu rýchlosť prispôbte Vaším schopnostiam. Naučte sa kľzať, zatáčať a brzdiť, skôr ako začnete používať rýchlejšie skating-štyl.

Štartovacia pozícia:

Postavte sa rozkročené na šírku pliec a jemne ohnite kolená, aby ste nespádli. Nepozerajte sa na Vaše chodidlá, ale do želaného smeru korčuľovania.

Zrýchlenie:

Ako začiatočník začnite s malými krokmi, pričom Vaše prsty na nohách ukazujú diagonálne dopredu / smerom von.

Kĺzanie:

Po pár krokoch budete mať dostatočnú rýchlosť na to, aby ste umiestnili obe korčule vedľa seba a kĺzali. Jemne pritom pokrčte kolena.

● Zabočenie

Nízka rýchlosť:

Presúvajte Vašu hmotnosť, akoby ste bicyklovali. Pre zákrutu doľava presuňte Vašu hmotnosť na Vašu ľavú nohu. Pre zákrutu doprava presuňte Vašu hmotnosť na Vašu pravú nohu.

Vysoká rýchlosť:

Použite techniku Cross-Over (pozri obr. I).

● Technika padania

Najskôr trénujte padanie s ochranným vybavením a bez korčulí na mäkkom podklade. Pokúste sa vždy padať dopredu, nikdy nie dozadu! Ak je to možné, padajte najskôr na chrániče kolien. Následne absorbujte pád Vašimi chráničmi lakťov a zápästí. Roztiahnite Vaše prsty, aby ste predišli poraneniam.

● Technika brzdenia

T-brzdenie (pozri obr. J):

Pre použitie „T-techniky-brzdenia“ presuňte Vašu celkovú hmotnosť na jedno chodidlo. Teraz posuňte Vaše druhé chodidlo za prvé a umiestnite ho v pravom uhle k druhému. Následne presuňte Vašu hmotnosť zpredu dozadu a zvýšte tlak.

Pluhové brzdenie (pozri obr. K):

Nastavte nože mierne šikmo k smeru jazdy, presuňte hmotnosť na bruská chodidiel a zabrzdíte oboma nohami.

● Údržba

● Brúsenie nožov

- **POZOR!** Pre Vašu vlastnú bezpečnosť nechajte nože nabrúsiť špecialistovi (napr. športový obchod alebo klzisko)! Na držiakoch nožov nesmiete vykonávať žiadne zmeny!
- Po brúsení nožov musia mať konce nožov rádius minimálne 5 mm. Zabezpečte, aby boli nielen nože nabrúsené do dutého výbrusu (pozri obr. G), ale aby bol preostrený aj rádius (pozri obr. H).
- Pre zlepšenie skating-vlastností nožov odpo-rúčame z času na čas prebrúsiť nože, keď sú tupé.

● Údržba a uskladnenie

- Pri transporte vždy používajte ochranu nožov.
- Pri chôdzi mimo ľadu používajte chrániče nožov, aby ste chránili nože.
- Pred používaním výrobku je potrebné odstrániť chrániče nožov. Chrániče nožov sú nevhodné pre chôdzu po tvrdých povrchoch.
- Výrobok skladujte vždy v suchom a čistom stave v dobre vykurovanej miestnosti.
- Výrobok po každom použití očistite suchou handričkou.

● Likvidácia

Obal pozostáva z ekologických materiálov, ktoré môžete odovzdať na miestnych recyklačných zberných miestach.



Všimajte si prosím označenie obalových materiálov pre triedenie odpadu, sú označené skratkami (a) a číslami (b) s nasledujúcim významom: 1–7: Plasty / 20–22: Papier a kartón / 80–98: Spojené látky.



O možnostiach likvidácie opotrebovaného výrobku sa môžete informovať na Vašej obecnej alebo mestskej správe.

● Záruka

Tento výrobok bol dôkladne vyrobený podľa prísnych akostných smerníc a pred dodaním svedomito testovaný. V prípade nedostatkov tohto výrobku Vám prináležia zákonné práva voči predajcovi produktu. Tieto zákonné práva nie sú našou nižšie uvedenou zárukou obmedzené.

Na tento produkt poskytujeme 3-ročnú záruku od dátumu nákupu. Záručná doba začína plynúť dátumom kúpy. Starostlivo si prosím uschovajte originálny pokladničný lístok. Tento doklad je potrebný ako dôkaz o kúpe.

Ak sa v rámci 3 rokov od dátumu nákupu tohto výrobku vyskytne chyba materiálu alebo výrobná chyba, výrobok Vám bezplatne opravíme alebo vymeníme – podľa nášho výberu. Táto záruka zaniká, ak bol produkt poškodený, neodborne používaný alebo neodborne udržiavaný.

Poskytnutie záruky sa vzťahuje na chyby materiálu a výrobné chyby. Táto záruka sa nevzťahuje na časti produktu, ktoré sú vystavené normálnemu opotrebovaniu, a preto ich je možné považovať za opotrebovateľné diely (napr. batérie) alebo na poškodenia na rozbitných dieloch, napr. na spínači, akumulátorových batériách alebo časťach, ktoré sú zhotovené zo skla.

● Postup v prípade poškodenia v záruke

Pre zaručenie rýchleho spracovania Vašej požiadavky dodržte prosím nasledujúce pokyny:

Pre všetky otázky majte pripravený pokladničný doklad a číslo výrobku (napr. IAN 123456_7890) ako dôkaz o kúpe.

Číslo výrobku nájdete na typovom štítku, gravúre, na prednej strane Vášho návodu (dole vľavo) alebo ako nálepku na zadnej alebo spodnej strane.

Ak sa vyskytnú funkčné poruchy alebo iné nedostatky, najskôr telefonicky alebo e-mailom kontaktujte následne uvedené servisné oddelenie.

Produkt označený ako defektný potom môžete s priloženým dokladom o kúpe (pokladničný lístok) a uvedením, v čom spočíva nedostatok a kedy sa vyskytol, bezplatne odoslať na Vám oznámenú adresu servisného pracoviska.

● Servis

Servis Slovensko

Tel.: 0850 232001

E-pošta: owim@lidl.sk

OWIM GmbH & Co. KG

Stiftsbergstraße 1
DE-74167 Neckarsulm
GERMANY

Model no.: HG05431A/B
Version: 07/2019

Stand der Informationen · Last Information
Update · Version des informations · Stand
van de informatie · Stan informacii · Stav
informáci · Stav informáci: 06/2019
Ident.-No.: HG05431A/B062019-8

