

LIVARNO<sup>LUX</sup>



## LED-LICHTLEISTE

DE AT CH

### LED-LICHTLEISTE

Montage-, Bedienungs- und Sicherheitshinweise

IT CH

### LAMPADA LED SOTTOPENSILE

Istruzioni di montaggio, utilizzo e sicurezza

FR CH

### RÉGLETTE À LED

Instructions de montage, d'utilisation et de sécurité

IAN 341729\_2001

AT CH



DE AT CH

Klappen Sie vor dem Lesen die Seite mit den Abbildungen aus und machen Sie sich anschließend mit allen Funktionen des Gerätes vertraut.

---

FR CH

Avant de lire le mode d'emploi, ouvrez la page contenant les illustrations et familiarisez-vous ensuite avec toutes les fonctions de l'appareil.

---

IT CH

Prima di leggere aprire la pagina con le immagini e prendere confidenza con le diverse funzioni dell'apparecchio.



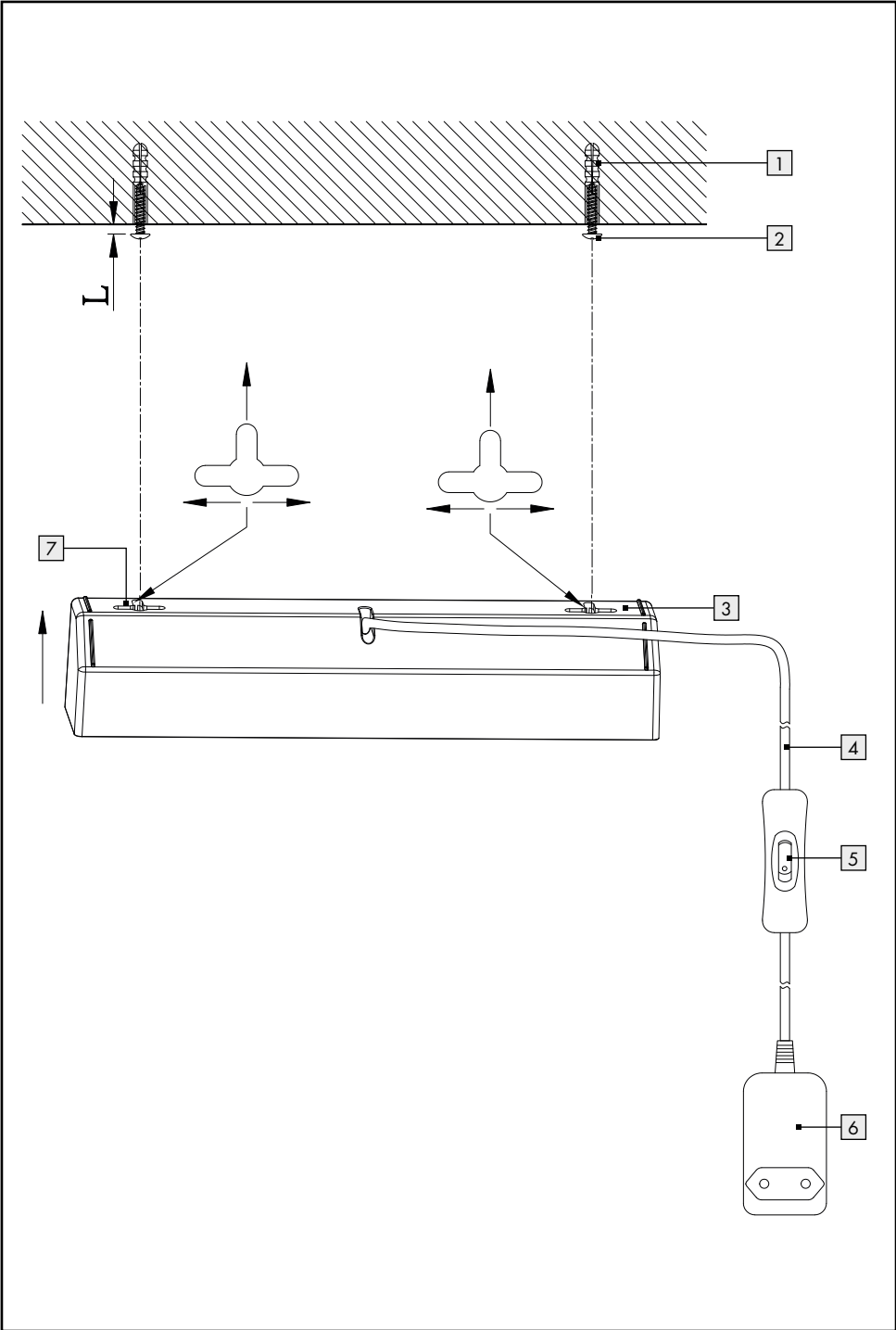





DE/AT/CH	Montage-, Bedienungs- und Sicherheitshinweise	Seite	5
FR/CH	Instructions de montage, d'utilisation et de sécurité	Page	13
IT/CH	Istruzioni di montaggio, utilizzo e sicurezza	Pagina	21





<b>Legende der verwendeten Piktogramme</b> .....	Seite 6
<b>Einleitung</b> .....	Seite 7
Bestimmungsgemäße Verwendung.....	Seite 7
Lieferumfang.....	Seite 7
Teilebeschreibung.....	Seite 7
Technische Daten.....	Seite 7
<b>Sicherheit</b> .....	Seite 8
Sicherheitshinweise.....	Seite 8
<b>Vorbereitung</b> .....	Seite 9
Benötigtes Werkzeug und Material.....	Seite 9
<b>Wandmontage (optional)</b> .....	Seite 9
<b>Vor der Inbetriebnahme</b> .....	Seite 9
<b>Inbetriebnahme</b> .....	Seite 9
<b>Leuchte zurücksetzen</b> .....	Seite 9
<b>LED-Lichtleiste mit dem Smartphone verbinden</b> .....	Seite 10
Smartphone trennen.....	Seite 10
<b>Funktionen der App</b> .....	Seite 10
Folgende Modi stehen via App-Steuerung zur Verfügung.....	Seite 10
<b>Wartung und Reinigung</b> .....	Seite 11
<b>Entsorgung</b> .....	Seite 11
<b>Garantie und Service</b> .....	Seite 11
Garantie.....	Seite 11
Serviceadresse.....	Seite 11
Konformitätserklärung.....	Seite 12
Hersteller.....	Seite 12

# Legende der verwendeten Piktogramme

Legende der verwendeten Piktogramme			
	Anweisungen lesen!		Lebensdauer
	Diese Leuchte ist ausschließlich für den Betrieb im Innenbereich, in trockenen und geschlossenen Räumen geeignet.		Lichtstärke in Lumen
 DC d.c.	Gleichspannung		Lichttemperatur in Kelvin
 AC a.c.	Wechselspannung		Lebens- und Unfallgefahr für Kleinkinder und Kinder!
<b>Hz</b>	Hertz (Frequenz)		Die farbigen LEDs dienen der Leuchtdекoration und sind nicht als Raumbeleuchtung geeignet. Es handelt sich um ein Spezialprodukt, da die Farbwertanteile außerhalb der in den Klammern aufgeführten Bereiche sind. Farbwertanteil: ( $x < 0,270$ oder $x > 0,530$ ); ( $y < -2,3172 x^2 + 2,3653 x - 0,2199$ oder $y > -2,3172 x^2 + 2,3653 x - 0,1595$ ).
<b>W</b>	Watt (Wirkleistung)		
<b>V</b>	Volt		
	Schutzklasse II		
	Warn- und Sicherheitshinweise beachten!		
<b>SELV</b>	Schutzkleinspannung		So verhalten Sie sich richtig
	Polarität des Netzanschlusses		Warnung vor elektrischem Schlag! Lebensgefahr!
	Unabhängiges Betriebsgerät		Diese Leuchte ist nicht geeignet für externe Dimmer und elektronische Schalter.
	Kurzschlussfester Sicherheitstransformator		Verbrennungsgefahr durch heiße Oberflächen!
<b>tc</b>	Referenztemperatur Punkt	<b>IP20</b>	Nur für den Innenbereich
<b>ta</b>	Umgebungstemperatur		Wellpappe
<b>A</b>	Ampere		Entsorgen Sie Verpackung und Gerät umweltgerecht!
	Schaltzyklen		Die Verpackung besteht aus 100 % recyceltem Papier.
<b>mA</b>	Milliampere	<b>Ra</b>	Farbwiedergabeindex

## LED-Lichtleiste

### ● Einleitung



Wir beglückwünschen Sie zum Kauf Ihres neuen Gerätes. Sie haben sich damit für ein hochwertiges Produkt entschieden. Bitte lesen Sie diese Bedienungsanleitung vollständig und sorgfältig durch. Diese Anleitung gehört zu diesem Produkt und enthält wichtige Hinweise zur Inbetriebnahme und Handhabung. Beachten Sie immer alle Sicherheitshinweise. Prüfen Sie vor der Inbetriebnahme, ob die korrekte Spannung vorhanden ist und ob alle Teile richtig montiert sind. Sollten Sie Fragen haben oder unsicher in Bezug auf die Handhabung des Gerätes sein, setzen Sie sich bitte mit Ihrem Händler oder der Servicestelle in Verbindung. Bewahren Sie diese Anleitung bitte sorgfältig auf und geben Sie sie ggf. an Dritte weiter.

### ● Bestimmungsgemäße Verwendung



Diese Leuchte ist ausschließlich für den Betrieb im Innenbereich, in trockenen und geschlossenen Räumen geeignet.

Diese Leuchte ist nur für den Einsatz in privaten Haushalten und nicht für den kommerziellen Gebrauch vorgesehen. Eine andere Verwendung als zuvor beschrieben ist nicht zulässig und führt zur Beschädigung dieses Produktes. Darüber hinaus ist dies mit Gefahren, wie z. B. Kurzschluss, Brand, elektrischen Schlag etc., verbunden. Dieses Produkt ist vorgesehen für den normalen Betrieb.



Die farbigen LEDs dienen der Leuchtdекoration und sind nicht als Raumbeleuchtung geeignet. Es handelt sich um ein Spezialprodukt, da die Farbwertanteile außerhalb der in den Klammern aufgeführten Bereiche sind.  
 Farbwertanteil:  $(x < 0,270 \text{ oder } x > 0,530)$ ;  
 $(y < -2,3172 x^2 + 2,3653 x - 0,2199 \text{ oder } y > -2,3172 x^2 + 2,3653 x - 0,1595)$ .

### ● Lieferumfang

Kontrollieren Sie unmittelbar nach dem Auspacken immer den Lieferumfang auf Vollständigkeit sowie den einwandfreien Zustand des Gerätes.

- 1 LED-Lichtleiste, 14149505L/ 14149506L
- 2 Dübel
- 2 Schrauben
- 1 Montage- und Bedienungsanleitung

### ● Teilebeschreibung

- 1 Dübel
- 2 Schraube
- 3 LED-Lichtleiste
- 4 Netzkabel
- 5 EIN-/AUS-Schnurschalter
- 6 Netzstecker
- 7 Montageöffnung

### ● Technische Daten

#### Leuchte:

Modellnr.:	14149505L (schwarz)/ 14149506L (weiß)
Betriebsspannung:	230–240V~ 50 Hz
Nennleistung:	max. 7W
Schutzklasse:	II/□
Schutzart:	IP20

#### LED-Modul:

Leistung:	max. 5,8W
-----------	-----------

#### Zigbee:

Version:	3.0
Kompatibel:	iOS 9.0/Android 5.0
Frequenz:	2,4 GHz ISM Band
Max. Sendeleistung:	<+ 10 dBm

## ● Sicherheit



### Sicherheitshinweise

Bei Schäden, die durch Nichtbeachtung dieser Bedienungsanleitung verursacht werden, erlischt der Garantieanspruch! Für Folgeschäden wird keine Haftung übernommen! Bei Sach- oder Personenschäden, die durch unsachgemäße Handhabung oder Nichtbeachtung der Sicherheitshinweise verursacht werden, wird keine Haftung übernommen!

#### ■ **⚠️ WARNUNG! LEBENS- UND UNFALLGEFAHR FÜR KLEINKINDER UND KINDER!**

Lassen Sie Kinder niemals unbeaufsichtigt mit dem Verpackungsmaterial. Es besteht Ersticken- gefahr durch Verpackungsmaterial. Kinder unterschätzen häufig die Gefahren.

- Lassen Sie die Leuchte oder Verpackungsmaterial nicht achtlos liegen. Plastikfolien / -tüten, Kunststoffteile etc. könnten für Kinder zu einem gefährlichen Spielzeug werden.
- Dieses Gerät kann von Kindern ab 8 Jahren und darüber sowie von Personen mit verringerten physischen, sensorischen oder mentalen Fähigkeiten oder Mangel an Erfahrung und Wissen benutzt werden, wenn sie beaufsichtigt oder bezüglich des sicheren Gebrauchs des Gerätes unterwiesen wurden und die daraus resultierenden Gefahren verstehen. Kinder dürfen nicht mit dem Gerät spielen. Reinigung und Benutzerwartung dürfen nicht von Kindern ohne Beaufsichtigung durchgeführt werden.



#### **Vermeiden Sie Lebensgefahr durch elektrischen Schlag**

- Überprüfen Sie vor jedem Gebrauch die Leuchte auf etwaige Beschädigungen. Benutzen Sie Ihre Leuchte niemals, wenn Sie irgendwelche Beschädigungen feststellen.

#### ⚠️ **WARNUNG!**

Eine beschädigte Leuchte bedeutet Lebensgefahr durch elektrischen Schlag. Wenden Sie sich bei Beschädigungen, Reparaturen oder

anderen Problemen an der Leuchte an die Servicestelle oder eine Elektrofachkraft.

- Die äußere flexible Leitung dieser Leuchte kann nicht ausgetauscht werden; falls die Leitung beschädigt ist, muss die Leuchte verschrottet werden.
- Vergewissern Sie sich vor der Benutzung, dass die vorhandene Netzspannung mit der benötigten Betriebsspannung der Leuchte übereinstimmt (siehe „Technische Daten“).
- Vermeiden Sie unbedingt die Berührung der Leuchte mit Wasser oder anderen Flüssigkeiten.
- Ziehen Sie immer den Netzstecker vor der Montage, Demontage, Reinigung oder, wenn Sie die Leuchte eine Zeit lang nicht verwenden, aus der Steckdose.
- Öffnen Sie niemals eines der elektrischen Betriebsmittel oder stecken irgendwelche Gegenstände in dieselben. Derartige Eingriffe bedeuten Lebensgefahr durch elektrischen Schlag.
- Die Lichtquelle dieser Leuchte ist nicht ersetzbar; wenn die Lichtquelle das Ende ihrer Lebensdauer erreicht hat, ist die gesamte Leuchte zu ersetzen.
-  Diese Leuchte ist nicht geeignet für externe Dimmer und elektronische Schalter.
- Bei den farbigen LEDs handelt es sich um eine Leuchtdekoration. Nicht zur Raumbelichtung geeignet.



#### **Vermeiden Sie Brand- und Verletzungsgefahr**

- Bei Betrieb nicht aus kurzem Abstand in die Lichtquelle schauen.
- Die LED nicht mit einem optischen Instrument (z. B. Lupe) betrachten.
- Bei manchen Personen kann es zu epileptischen Anfällen oder Bewusstseinsstörungen kommen, wenn Sie bestimmten Blitzlichtern oder Lichteffekten ausgesetzt werden. Suchen Sie bei epileptischen Symptomen umgehend einen Arzt auf.
- Decken Sie die Leuchte bzw. den Netzstecker nicht mit Gegenständen ab. Eine übermäßige Wärmeentwicklung kann zu Brandentwicklung führen.



- Betreiben Sie das Produkt nicht in der Verpackung. Andernfalls besteht Überhitzungsgefahr!
- Lassen Sie die Leuchte im Betrieb nicht unbeaufsichtigt.



### So verhalten Sie sich richtig

- Montieren Sie die Leuchte so, dass sie vor Feuchtigkeit und Verschmutzung geschützt ist.
  - Seien Sie stets aufmerksam! Achten Sie immer darauf, was Sie tun und gehen Sie stets mit Vernunft vor. Montieren und benutzen Sie die Leuchte in keinem Fall, wenn Sie unkonzentriert sind oder sich unwohl fühlen.
  - Um die Leuchte vollständig von der Stromversorgung zu trennen, muss der Netzstecker aus der Steckdose entfernt werden.
- Markieren Sie die Bohrlöcher mit Hilfe eines Lineals / Zollstocks im Abstand von ca. 195 mm an der Wand.
  - Bohren Sie nun die Befestigungslöcher (ø 6 mm, Tiefe ca. 40 mm).
  - Führen Sie die Dübel **1** in die Bohrlöcher ein.
  - Schrauben Sie die mitgelieferten Schrauben **2** bis auf ca. 5 mm in die Dübel **1**.
  - Setzen Sie die LED-Lichtleiste **3** mit den Montageöffnungen **7** auf die Schrauben **2**. Um die LED-Lichtleiste **3** zu fixieren, verschieben Sie diese nach links, rechts oder nach oben, bis die Schraubenköpfe fest in den Aussparungen der Montageöffnungen **7** sitzen.
  - Achten Sie auf den richtigen Sitz der LED-Lichtleiste **3**.
  - Stecken Sie den Netzstecker **6** in eine vorschriftsmäßig installierte Steckdose.
  - Schalten Sie die Leuchte mittels EIN-/AUS-Schnurschalter **5** ein bzw. aus.

## ● Vorbereitung

### ● Benötigtes Werkzeug und Material

Die genannten Werkzeuge und Materialien sind nicht im Lieferumfang enthalten. Es handelt sich hierbei um unverbindliche Angaben und Werte zur Orientierung. Die Beschaffenheit des Materials richtet sich nach den individuellen Gegebenheiten vor Ort.

- Bleistift / Markierwerkzeug
- Schraubendreher
- Bohrmaschine
- Bohrer (ca. ø 6 mm)
- Leiter
- Lineal / Zollstock
- Wasserwaage

### ● Wandmontage (optional)

**Hinweis:** Achten Sie bei der Wandmontage darauf, dass sich eine ordnungsgemäß installierte Steckdose in ausreichender Nähe befindet.

## ● Vor der Inbetriebnahme

Um die Leuchte mit dem Smartphone zu verbinden, benötigen Sie ein Gateway und die „Lidl Home“ App.

- Installieren Sie das Gateway nach Vorgabe des Herstellers.
- Laden Sie die „Lidl Home“ App aus dem App-Store herunter.

## ● Inbetriebnahme

- Stellen Sie die Leuchte in der gewünschten Position auf.
- Stecken Sie den Netzstecker **6** in eine vorschriftsmäßig installierte Steckdose.
- Schalten Sie die Leuchte mittels EIN-/AUS-Schnurschalter **5** ein bzw. aus.

## ● Leuchte zurücksetzen

Um die Leuchte mit der App zu verbinden, muss sich die Leuchte im Anlernmodus befinden. Dieser

wird durch ein regelmäßiges Blinken der Leuchte angezeigt.

Sollte die Leuchte nicht von selbst blinken, muss die Leuchte in den Anlernmodus zurückgesetzt werden. Um den Anlernmodus zu aktivieren, schalten Sie die Leuchte bitte in folgendem Rhythmus ein und aus:

- 10 Sek. aus
- 1 Sek. ein
- 3 Sek. aus
- 1 Sek. ein
- 3 Sek. aus
- Einschalten



Die Leuchte sollte nun im Anlernmodus regelmäßig blinken.

**Hinweis:** Dieser Vorgang setzt das Produkt nur in den Offline-Modus zurück und startet den Anlernmodus.

Wenn Sie alle Daten des Produkts und der Cloud entfernen möchten, lesen Sie bitte den Abschnitt „Smartphone trennen“. Folgen Sie den Anweisungen und wählen Sie bei „Gerät entfernen“ den Punkt „Trennen und Daten löschen“.



### ● LED-Lichtleiste mit dem Smartphone verbinden

HINWEISE zur Datenschutzrichtlinie entnehmen Sie bitte der „Lidl Home“ App.

1. Öffnen Sie die „Lidl Home“ App.
2. Gehen Sie auf den Reiter „Zuhause“ .
3. Wählen Sie „+“ (Gerät hinzufügen).
4. Wählen Sie das Gateway (nur möglich, wenn Sie über mehrere Gateways verfügen).
5. Gehen Sie nun auf „OK“.
6. Gehen Sie auf „Bestätigen“, während die LED-Lichtleiste blinkt.
7. Stellen Sie eine Verbindung her.
8. Gehen Sie auf .
9. Gehen Sie auf „Gerätename“. Geben Sie einen Namen ein und bestätigen Sie.

10. Wählen Sie einen Raum, um die Position der Leuchte festzulegen. Der ausgewählte Raum wird grau hinterlegt.
11. Bestätigen Sie mit „Fertig“.
12. Der Anlernprozess ist vollständig.
13. Kehren Sie mit  zum Startbildschirm zurück.

### ● Smartphone trennen

1. Öffnen Sie die „Lidl Home“ App.
2. Gehen Sie auf den Reiter „Zuhause“ .
3. Wählen Sie eine der Kategorien:
  - ZigBee Gateway
  - LED-Lichtleiste
4. Gehen Sie auf .
5. Gehen Sie auf „Gerät entfernen“.
6. Bestätigen Sie den Vorgang mit „Bestätigen“. Um alle Daten des Produkts und der Cloud zu entfernen, wählen Sie den Punkt „Trennen und Daten löschen“.

### ● Funktionen der App

**Hinweis:** Stellen Sie sicher, dass Sie immer die aktuelle Version der App auf Ihrem Smartphone betreiben. Machen Sie, wenn nötig, ein Update.

**Hinweis:** Um die Sprachsteuerung zu nutzen, muss die Leuchte Online mit der „Lidl Home“ App und der „Google Home“ App verbunden sein.

### ● Folgende Modi stehen via App-Steuerung zur Verfügung

#### **Ein- und Ausschalten**

- Verbleibende Zeit: Timer einstellen
- : Ein- und Ausschalten
- Programm: Zeitpläne erstellen, in denen die Leuchten automatisch ein- bzw. ausgeschaltet werden sollen

#### **Weiß**

- Touchbogen: Lichtfarbe einstellen von 2.000 K bis 6.500 K
- Touchleiste: Lichtstärke von 1 % bis 100 % einstellen

## Farben

- Touchring: gewünschte Farbe einstellen
- Sonne: LED-Lichtleiste dimmen
- Kontrast: Farbtintensität einstellen

## Szene

- Nacht: warmes, gedämpftes Licht
- Lesen: neutrales Licht
- Arbeiten: kaltweißes Licht
- Freizeit: helles, warmes Licht
- Soft: grünes Licht
- Colorful: sechsfarbiger Farbwechsel
- Dazzling: Farbwechsel (Rot, Grün, Blau)
- Gorgeous: fließender Farbwechsel

Abkürzungen (a) und Nummern (b) mit folgender Bedeutung: 1-7: Kunststoffe / 20-22: Papier und Pappe / 80-98: Verbundstoffe.



Werfen Sie Ihr Produkt, wenn es ausgedient hat, im Interesse des Umweltschutzes nicht in den Hausmüll, sondern führen Sie es einer fachgerechten Entsorgung zu. Über Sammelstellen und deren Öffnungszeiten können Sie sich bei Ihrer zuständigen Verwaltung informieren.

## ● Wartung und Reinigung

### **WARNUNG! STROMSCHLAGGEFAHR!**

Ziehen Sie den Netzstecker  zuerst aus der Steckdose.

### **WARNUNG! STROMSCHLAGGEFAHR!**

Aus Gründen der elektrischen Sicherheit darf die Leuchte niemals mit Wasser oder anderen Flüssigkeiten gereinigt oder gar in Wasser getaucht werden.

### **VORSICHT! VERBRENNUNGSGEFAHR DURCH HEISSE OBERFLÄCHEN!**

Lassen Sie die Leuchte zunächst vollständig abkühlen.

- Benutzen Sie keine Lösungsmittel, Benzin o. Ä. Die Leuchte würde hierbei Schaden nehmen.
- Verwenden Sie zur Reinigung nur ein trockenes, fusselfreies Tuch.
- Stecken Sie den Netzstecker  wieder in die Steckdose.

## ● Entsorgung

Die Verpackung besteht aus umweltfreundlichen Materialien, die Sie über die örtlichen Recyclingstellen entsorgen können.



Beachten Sie die Kennzeichnung der Verpackungsmaterialien bei der Abfalltrennung, diese sind gekennzeichnet mit

## ● Garantie und Service

### ● Garantie

Sie erhalten zum Zeitpunkt des Kaufs auf dieses Gerät 36 Monate Garantie. Das Gerät wurde sorgfältig produziert und einer genauen Qualitätskontrolle unterzogen. Innerhalb der Garantiezeit beheben wir kostenlos alle Material- oder Herstellerfehler. Sollten sich dennoch während der Garantiezeit Mängel herausstellen, senden Sie das Gerät bitte an die aufgeführte Service-Adresse unter Angabe folgender Modellnummer: 14149505L/14149506L.. Von der Garantie ausgeschlossen sind Schäden durch nicht sachgemäße Handhabung, Nichtbeachtung der Bedienungsanleitung oder Eingriff durch nicht autorisierte Personen sowie Verschleißteile (wie z. B. Leuchtmittel). Durch die Garantieleistung wird die Garantiezeit weder verlängert noch erneuert.

### ● Serviceadresse

Briloner Leuchten GmbH & Co. KG  
 Im Kissen 2  
 59929 Brilon  
 DEUTSCHLAND  
 Tel.: +49 29 61 / 97 12-800  
 Fax: +49 29 61 / 97 12-199  
 E-Mail: kundenservice@briloner.com  
 www.briloner.com

### **IAN 341729\_2001**

Bitte halten Sie für alle Anfragen den Kassenbon und die Artikelnummer (z. B. IAN 123456\_7890) als Nachweis für den Kauf bereit.

#### ● **Konformitätserklärung**

Dieses Produkt erfüllt die Anforderungen der geltenden europäischen und nationalen Richtlinien (Richtlinie 2014/53/EU, Ökodesign-Richtlinie 2009/125/EG, RoHS-Richtlinie 2011/65/EU). Die Konformität wurde nachgewiesen. Entsprechende Erklärungen und Unterlagen sind beim Hersteller hinterlegt.

Hiermit erklärt Briloner Leuchten GmbH & Co. KG, dass der Funkanlagentyp 14149505L/14149506L der Richtlinie 2014/53/EU entspricht.























Der vollständige Text der EU-Konformitätserklärung ist unter der folgenden Internetadresse verfügbar:  
<https://www.briloner.com/de/service/informationen-zu-leuchten/eu-konformitaetserklaerung-fuer-funkanlagentyp.php>

#### ● **Hersteller**

Briloner Leuchten GmbH & Co. KG  
Im Kissen 2  
59929 Brilon  
DEUTSCHLAND

<b>Légende des pictogrammes utilisés</b> .....	Page 14
<b>Introduction</b> .....	Page 15
Utilisation conforme.....	Page 15
Contenu de la livraison.....	Page 15
Descriptif des pièces.....	Page 15
Caractéristiques techniques.....	Page 15
<b>Sécurité</b> .....	Page 16
Indications de sécurité.....	Page 16
<b>Préparation</b> .....	Page 17
Outils et matériel nécessaires.....	Page 17
<b>Montage mural (en option)</b> .....	Page 17
<b>Avant la mise en service</b> .....	Page 17
<b>Mise en service</b> .....	Page 17
<b>Réinitialiser l'éclairage</b> .....	Page 18
<b>Connecter la réglette lumineuse à LED et le smartphone</b> .....	Page 18
Déconnecter le smartphone.....	Page 18
<b>Fonctionnalités de l'application</b> .....	Page 18
Les modes suivants sont disponibles via la commande par application.....	Page 18
<b>Entretien et nettoyage</b> .....	Page 19
<b>Mise au rebut</b> .....	Page 19
<b>Garantie et service après-vente</b> .....	Page 19
Garantie.....	Page 19
Adresse du service après-vente.....	Page 20
Déclaration de conformité.....	Page 20
Fabricant.....	Page 20

# Légende des pictogrammes utilisés

Légende des pictogrammes utilisés		
	Lire les instructions !	 Durée de vie
	Cette lampe est exclusivement conçue pour un usage en intérieur, dans des locaux secs et fermés.	 Luminosité en lumens
 DC d.c.	Tension continue	 Température de lumière en kelvin
 AC a.c.	Tension alternative	 Danger de mort et d'accident pour les enfants en bas âge et les enfants !
<b>Hz</b>	Hertz (fréquence)	 Les LED colorées sont des décorations lumineuses et ne conviennent pas à l'éclairage de pièces. Il s'agit d'un produit spécial, étant donné que les coordonnées chromatiques se situent au-delà des plages mentionnées entre parenthèses. Coordonnées chromatiques : ( $x < 0,270$ ou $x > 0,530$ ) ; ( $y < -2,3172 x^2 + 2,3653 x - 0,2199$ ou $y > -2,3172 x^2 + 2,3653 x - 0,1595$ ).
<b>W</b>	Watt (puissance active)	
<b>V</b>	Volt	
	Classe de protection II	
	Respecter les avertissements et les consignes de sécurité !	
<b>SELV</b>	Très basse tension de sécurité	 Conduite à adopter
	Polarité de l'alimentation secteur	 Attention au risque d'électrocution ! Danger de mort !
	Unité de commande autonome	 Cette lampe n'est pas adaptée aux variateurs externes ni aux interrupteurs électroniques.
	Transformateur de sécurité anti-court-circuit	 Risque de brûlure du fait de surfaces brûlantes !
<b>tc</b>	Point de la température de référence	<b>IP20</b> Uniquement réservé à un usage en intérieur
<b>ta</b>	Température ambiante	 Carton ondulé
<b>A</b>	Ampère	 Mettez l'emballage et l'appareil au rebut dans le respect de l'environnement !
	Cycles de commutation	 L'emballage est exclusivement composé de papier recyclé.
<b>mA</b>	Milliampère	<b>Ra</b> Indice de restitution des couleurs

## Réglette à LED

### ● Introduction



Félicitations pour l'achat de votre nouvel appareil. Vous avez opté pour un produit de grande qualité. Veuillez lire ce mode d'emploi intégralement et attentivement. Ce mode d'emploi fait partie du produit et contient des instructions essentielles pour sa mise en service et sa manipulation. Respectez toujours toutes les consignes de sécurité. Avant la mise en service, vérifiez si la tension est correcte et si toutes les pièces sont correctement montées. Si vous avez des questions ou des doutes concernant la manipulation de l'appareil, veuillez contacter votre revendeur ou le service après-vente. Veuillez conserver soigneusement ce mode d'emploi et remettez-le aux autres utilisateurs.

### ● Utilisation conforme



Cette lampe est exclusivement conçue pour un usage intérieur, dans des locaux secs et fermés.

Cette lampe est uniquement conçue pour un usage domestique privé et non pas pour un usage commercial. Toute utilisation autre que celle décrite ci-dessus est interdite et entraîne l'endommagement du produit. De plus, ceci comporte des risques tels que par ex. un court-circuit, un incendie, un choc électrique etc. Ce produit est prévu pour un fonctionnement normal.



Les LED colorées sont des décorations lumineuses et ne conviennent pas à l'éclairage de pièces. Il s'agit d'un produit spécial, étant donné que les coordonnées chromatiques se situent au-delà des plages mentionnées entre parenthèses.  
Coordonnées chromatiques : ( $x < 0,270$  ou  $x > 0,530$ ) ; ( $y < -2,3172 x^2 + 2,3653 x - 0,2199$  ou  $y > -2,3172 x^2 + 2,3653 x - 0,1595$ ).

### ● Contenu de la livraison

Immédiatement après avoir déballé l'appareil, veuillez toujours vérifier que le matériel livré est complet et que l'appareil se trouve en parfait état.

- 1 réglette lumineuse à LED, 14149505L/14149506L
- 2 chevilles
- 2 vis
- 1 notice de montage et d'utilisation

### ● Descriptif des pièces

- 1 Cheville
- 2 Vis
- 3 Réglette lumineuse à LED
- 4 Câble d'alimentation
- 5 Interrupteur MARCHÉ / ARRÊT
- 6 Fiche secteur
- 7 Orifice de montage

### ● Caractéristiques techniques

#### Lampe :

- Réf. de modèle : 14149505L (noir) / 14149506L (blanc)
- Tension de service : 230-240V~ 50Hz
- Puissance nominale : max. 7W
- Classe de protection : II/□
- Indice de protection : IP20

#### Module LED :

- Puissance : max. 5,8W

#### Zigbee :

- Version : 3.0
- Compatible : iOS 9.0 / Android 5.0
- Fréquence : 2,4 GHz (bande ISM)
- Puissance d'émission max. : <+ 10dBm

## ● Sécurité



### Indications de sécurité

Les droits de recours en garantie sont annulés en cas de dommages résultant du non-respect du présent mode d'emploi ! Le fabricant décline toute responsabilité pour les dommages consécutifs ! Toute responsabilité est déclinée pour les dommages matériels ou corporels causés par une manipulation incorrecte ou par le non-respect des consignes de sécurité !



### ⚠ **AVERTISSEMENT ! DANGER DE MORT ET RISQUE D'ACCIDENT POUR LES ENFANTS**

#### **EN BAS ÂGE ET LES ENFANTS !**

Ne laissez jamais les enfants jouer sans surveillance avec l'emballage. Ils peuvent s'étouffer avec les matériaux de l'emballage. Les enfants sous-estiment souvent le danger.

- Ne laissez pas la lampe ou le matériel d'emballage traîner sans surveillance. Les films et les sachets en plastique, les éléments en matières synthétiques, etc. peuvent devenir des jouets dangereux dans les mains des enfants.
- Cet appareil peut être utilisé par les enfants de 8 ans et plus ainsi que par des personnes ayant des capacités physiques, psychiques ou sensorielles limitées ou manquant d'expérience ou de connaissances, s'ils sont surveillés ou s'ils ont été informés de l'utilisation de l'appareil de manière sûre et comprennent les risques découlant de son utilisation. Les enfants ne doivent pas jouer avec cet appareil. Le nettoyage et la maintenance domestique de l'appareil ne doivent pas être effectués par un enfant sans surveillance.



### **Prévention de risques mortels par électrocution**

- Avant chaque utilisation de la lampe, contrôlez son état pour repérer d'éventuelles dégradations. N'utilisez jamais la lampe si vous constatez le moindre dommage.

### ⚠ **AVERTISSEMENT !**

Une lampe endommagée implique un danger de mort par électrocution. En cas d'endommagements, de réparations ou d'autres problèmes, veuillez contacter le SAV ou un électricien.

- Le câble flexible externe de cette lampe ne peut pas être remplacé; si ce câble est endommagé, il faut mettre la guirlande lumineuse au rebut.
- Assurez-vous avant l'utilisation que la tension secteur à disposition correspond à la tension de service nécessaire à la lampe (voir « Caractéristiques techniques »).
- Évitez impérativement tout contact de la lampe avec de l'eau ou d'autres liquides.
- Avant le montage, le démontage, le nettoyage ou lorsque vous n'utilisez pas l'éclairage pendant une certaine période, débranchez toujours la fiche secteur de la prise.
- N'ouvrez jamais les composants électriques, et n'insérez jamais d'objets quelconques dans ceux-ci. De telles interventions impliquent un danger de mort par électrocution.
- La source lumineuse de cette lampe n'est pas remplaçable. Lorsque la source lumineuse arrive en fin de vie, l'ensemble de la lampe doit être remplacé.
-  Cette lampe n'est pas adaptée aux variateurs externes ni aux interrupteurs électroniques.
- Les LED colorées sont un éclairage décoratif. Elles ne conviennent pas à l'éclairage de pièces.



### **Prévention de risque d'incendies et de blessures**

- Lorsque la source lumineuse est allumée, évitez de la regarder de trop près.
- Ne pas observer les LED à l'aide d'un instrument optique (par exemple une loupe).
- Certaines personnes peuvent être sujettes à l'épilepsie ou à des troubles de la conscience lorsqu'elles sont soumises à des flashes ou à des effets lumineux. En cas de symptômes épileptiques, veuillez immédiatement appeler un médecin.



- Ne couvrez pas la lampe ou la fiche secteur avec des objets. Un dégagement de chaleur excessif peut provoquer un incendie.
- Ne faites pas fonctionner le produit dans son emballage. Dans le cas contraire, il existe un risque de surchauffe !
- Ne jamais laisser fonctionner la lampe sans surveillance.



### Conduite à tenir

- Montez la lampe de telle sorte qu'elle soit protégée de l'humidité et des salissures.
- Soyez toujours vigilant ! Faites toujours attention à ce que vous faites et agissez raisonnablement. N'effectuez jamais le montage de la lampe et ne l'utilisez pas si vous n'êtes pas concentré ou si vous vous sentez mal.
- Afin de couper complètement la lampe de l'alimentation électrique, la fiche secteur doit être débranchée de la prise.

## ● Préparation

### ● Outils et matériel nécessaires

Les outils et matériels indiqués ne sont pas fournis. Il s'agit là de données et de valeurs à titre indicatif afin de vous permettre de vous orienter. Les propriétés du matériel dépendent des conditions spécifiques sur place.

- Crayon / outil marqueur
- Tournevis
- Perceuse
- Foret (env. ø 6 mm)
- Échelle
- Règle / mètre pliant
- Niveau à bulle

### ● Montage mural (en option)

**Remarque :** Lors du montage mural, veillez à ce qu'il y ait à proximité une prise électrique installée conformément aux spécifications applicables.

- En vous aidant d'une règle / d'un mètre pliant, marquez les trous à percer sur le mur, en observant un écart d'env. 195 cm.
- Percez à présent les trous de fixation (ø env. 6 mm, profondeur env. 40 mm).
- Insérez les chevilles **1** dans les trous de perçage.
- Vissez les vis **2** fournies, jusqu'à env. 5 mm dans les chevilles **1**.
- Placez la bande lumineuse LED **3** avec les trous de fixation **7** sur les vis **2**. Pour fixer la bande lumineuse LED **3**, déplacez-la vers la gauche, la droite ou le haut jusqu'à ce que les têtes de vis soient bien en place dans les évidements des trous de fixation **7**.
- Assurez-vous que la bande lumineuse LED **3** est correctement positionnée.
- Branchez la fiche secteur **6** dans une prise installée conformément aux spécifications applicables.
- Allumez et éteignez la lampe avec l'interrupteur MARCHE / ARRÊT **5**.

## ● Avant la mise en service

Pour connecter la lampe au smartphone, vous avez besoin d'une passerelle et de l'application « Lidl Home ».

- Installez la passerelle conformément aux instructions du fabricant.
- Téléchargez l'application « Lidl Home » à partir de l'App Store.

## ● Mise en service

- Placez la lampe dans la position souhaitée.
- Branchez la fiche secteur **6** dans une prise installée conformément aux spécifications applicables.
- Allumer et éteindre la lampe avec l'interrupteur MARCHE / ARRÊT **5**.

## ● Réinitialiser l'éclairage

Votre lampe doit se trouver en mode apprentissage pour qu'elle puisse être connectée à l'application. Ce mode est indiqué par un clignotement régulier de la lampe.

Si la lampe ne clignote pas automatiquement, elle doit être replacée sur le mode apprentissage.

Pour activer le mode apprentissage, veuillez allumer et éteindre la lampe selon le rythme suivant :

- 10 s éteinte
- 1 s allumée
- 3 s éteinte
- 1 s allumée
- 3 s éteinte
- Allumer

La lumière devrait maintenant clignoter de manière régulière en mode apprentissage.



**Remarque :** ce processus réinitialise uniquement le produit en mode hors ligne, et démarre le mode d'apprentissage.

Si vous souhaitez supprimer toutes les données du produit et du Cloud, veuillez lire la section « Déconnecter la télécommande et le smartphone ». Suivez les instructions et dans « Supprimer l'appareil », sélectionnez le point « Déconnecter et supprimer les données ».



## ● Connecter la réglette lumineuse à LED et le smartphone

Vous trouverez des INDICATIONS concernant la politique de confidentialité dans l'application « Lidl Home ».

1. Ouvrez l'application « Lidl Home ».
2. Allez sur l'onglet « Home » . Sélectionnez « + » (Ajouter un appareil).
3. Sélectionnez la catégorie « Lampe ».
4. Sélectionnez à présent la passerelle (uniquement possible si vous disposez de plusieurs passerelles).
5. Allez maintenant sur « OK ».

6. Allez sur « Confirmer » pendant que la réglette lumineuse à LED clignote.
7. Établissez une connexion.
8. Allez sur .
9. Allez sur « Nom d'appareil ». Attribuez un nom et confirmez.
10. Choisissez une pièce pour définir la position de la lampe. La pièce sélectionnée apparaît sur fond gris.
11. Confirmez avec « Terminé ».
12. Le processus d'apprentissage est complet.
13. Revenez à l'écran d'accueil au moyen de .

## ● Déconnecter le smartphone

1. Ouvrez l'application « Lidl Home ».
2. Allez sur l'onglet « Home » .
3. Sélectionnez l'une des catégories :
  - Passerelle ZigBee
  - Réglette lumineuse à LED
4. Allez sur .
5. Allez sur « Supprimer un appareil ».
6. Confirmez le processus par « Confirmer ». Afin de supprimer toutes les données du produit et du Cloud, sélectionnez le point « Déconnecter et supprimer les données ».

## ● Fonctionnalités de l'application

**Remarque :** assurez-vous de toujours avoir la dernière version de l'application sur votre smartphone. Effectuez une mise à jour lorsque nécessaire.

**Remarque :** pour utiliser la commande vocale, la lampe doit être connectée avec les applications « Lidl Home » et « Google Home ».

## ● Les modes suivants sont disponibles via la commande par application

### Marche / Arrêt

- Durée restante : régler la minuterie
-  : marche / arrêt
- Programme : créer des agendas dans lesquels les lampes doivent être

automatiquement allumées  
ou éteintes

### Blanc

- Arc tactile : régler la couleur de lumière de 2 000 K à 6 500 K
- Barre tactile : régler l'intensité lumineuse de 1 % à 100 %

### Couleurs

- Anneau tactile : régler la couleur souhaitée
- Soleil : variation de la réglette lumineuse à LED
- Contraste : régler l'intensité lumineuse

### Scène

- Nuit : lumière chaude et tamisée
- Lecture : lumière neutre
- Travail : lumière blanc froid
- Loisirs : lumière chaude et claire
- Soft : lumière verte
- Colorful : variation de couleur à six teintes
- Dazzling : variation de couleur (rouge, vert, bleu)
- Gorgeous : changement de couleur en dégradé

## ● Entretien et nettoyage

### **AVERTISSEMENT ! RISQUE D'ÉLECTROCUTION !**

Débranchez d'abord la fiche secteur  de la prise.

### **AVERTISSEMENT ! RISQUE D'ÉLECTROCUTION !**

Pour des raisons de sécurité électrique, il est interdit de nettoyer la lampe à l'eau ou avec d'autres liquides ou encore de la plonger dans de l'eau.

### **ATTENTION ! RISQUE DE BRÛLURES À CAUSE DES SURFACES TRÈS CHAUDES !**

Laissez d'abord complètement refroidir la lampe.

- N'utilisez ni solvants, ni benzine, ni autres produits similaires. Ceci endommagerait la lampe.
- Pour procéder au nettoyage, utilisez uniquement un chiffon sec et non pelucheux.
- Remplacez la fiche secteur  dans la prise de courant.

## ● Mise au rebut

L'emballage se compose de matières recyclables pouvant être mises au rebut dans les déchetteries locales.



Veillez respecter l'identification des matériaux d'emballage pour le tri sélectif, ils sont identifiés avec des abréviations (a) et des chiffres (b) ayant la signification suivante : 1-7 : plastiques / 20-22 : papiers et cartons / 80-98 : matériaux composite.



Afin de contribuer à la protection de l'environnement, veuillez ne pas jeter votre produit usagé dans les ordures ménagères, mais éliminez-le de manière appropriée. Pour obtenir des renseignements concernant les points de collecte et leurs horaires d'ouverture, vous pouvez contacter votre municipalité.

## ● Garantie et service après-vente

### ● Garantie

Vous bénéficiez d'une garantie de 36 mois à partir de la date d'achat de l'appareil. Cet appareil a été fabriqué avec soin et soumis à un contrôle qualité minutieux. Pendant la durée de la garantie, nous réparons gratuitement tous les défauts de matériaux ou de fabrication. Si des défauts devaient se présenter durant la période de garantie, veuillez expédier l'appareil à l'adresse du service spécifique en indiquant cette référence de modèle : 14149505L / 14149506L.

La garantie exclut les dommages dus à une manipulation incorrecte, au non-respect des instructions du mode d'emploi ou à une intervention par une personne non autorisée, ainsi que les pièces d'usure (par ex, ampoule). La durée de garantie n'est aucunement prolongée ou renouvelée par une prestation de garantie.

### ● Adresse du service après-vente

Briloner Leuchten GmbH & Co. KG  
Im Kissen 2  
59929 Brilon  
ALLEMAGNE  
Tél. : +49 29 61 / 97 12-800  
Fax : +49 29 61 / 97 12-199  
E-mail : kundenservice@briloner.com  
www.briloner.com

#### **IAN 341729\_2001**

Veuillez conserver le ticket de caisse et la référence de l'article (par ex. IAN 123456\_7890) à titre de preuve d'achat pour toute demande.

### ● Déclaration de conformité CE

Ce produit satisfait aux critères des directives européennes et nationales en vigueur (directive 2014/53/UE, directive sur l'écoconception 2009/125/CE, directive RoHS 2011/65/UE). La conformité du produit a été attestée. Les déclarations et documents correspondants sont disponibles auprès du fabricant.

Par la présente, la société Briloner Leuchten GmbH & Co. KG déclare que le type de matériel radio 14149505L / 14149506L est conforme à la directive 2014/53/UE.























Le texte complet de la déclaration de conformité européenne est disponible à l'adresse Internet suivante :  
<https://www.briloner.com/de/service/informationen-zu-leuchten/eu-konformitaetserklaerung-fuer-funkanlagentyp.php>

### ● Fabricant

Briloner Leuchten GmbH & Co. KG  
Im Kissen 2  
59929 Brilon  
ALLEMAGNE

<b>Legenda dei pittogrammi utilizzati</b> .....	Pagina 22
<b>Introduzione</b> .....	Pagina 23
Utilizzo secondo la destinazione d'uso.....	Pagina 23
Contenuto della confezione.....	Pagina 23
Descrizione dei componenti.....	Pagina 23
Specifiche tecniche.....	Pagina 23
<b>Sicurezza</b> .....	Pagina 24
Indicazioni per la sicurezza.....	Pagina 24
<b>Preparazione</b> .....	Pagina 25
Attrezzi e materiali necessari.....	Pagina 25
<b>Montaggio a parete (opzionale)</b> .....	Pagina 25
<b>Prima della messa in funzione</b> .....	Pagina 25
<b>Messa in funzione</b> .....	Pagina 25
<b>Reset lampada</b> .....	Pagina 25
<b>Collegare la lampada tubolare LED con lo smartphone</b> .....	Pagina 26
Scollegare lo smartphone.....	Pagina 26
<b>Funzioni dell'app</b> .....	Pagina 26
Sono a disposizione le seguenti modalità tramite l'app.....	Pagina 26
<b>Manutenzione e pulizia</b> .....	Pagina 27
<b>Smaltimento</b> .....	Pagina 27
<b>Garanzia e assistenza</b> .....	Pagina 27
Garanzia.....	Pagina 27
Indirizzo servizio clienti.....	Pagina 27
Dichiarazione di conformità.....	Pagina 27
Produttore.....	Pagina 28

## Legenda dei pittogrammi utilizzati

Legenda dei pittogrammi utilizzati			
	Leggere le istruzioni!		Durata utile
	Questa lampada è idonea esclusivamente all'uso in ambienti interni, asciutti e chiusi.		Intensità luminosa in lumen
	DC d.c.		Temperatura luce in gradi Kelvin
	AC a.c.		Pericolo di morte e di incidente per neonati e bambini!
<b>Hz</b>	Hertz (frequenza)		I LED colorati sono una decorazione luminosa e non sono adatti per l'illuminazione domestica. Si tratta di un prodotto speciale in quanto le coordinate cromatiche sono al di fuori delle aree riportate tra parentesi. Coordinata cromatica: $(x < 0,270$ o $x > 0,530)$ ; $(y < -2,3172 x^2 + 2,3653 x - 0,2199$ o $y > -2,3172 x^2 + 2,3653 x - 0,1595)$ .
<b>W</b>	Watt (potenza attiva)		
<b>V</b>	Volt		
	Classe di isolamento II		
	Rispettare le avvertenze e le indicazioni di sicurezza!		
<b>SELV</b>	Bassissima tensione di sicurezza		Questa è la procedura corretta
	Polarità del collegamento di rete		Attenzione: rischio di folgorazione! Pericolo di morte!
	Dispositivo a funzionamento indipendente		Questa lampada non è idonea per regolatori di luminosità esterni e interruttori elettronici.
	Trasformatore di sicurezza anti-cortocircuito		Pericolo di ustione a causa di superfici bollenti!
<b>tc</b>	Punto di riferimento della temperatura	<b>IP20</b>	Solo per ambienti interni
<b>ta</b>	Temperatura ambiente		Cartone ondulato
<b>A</b>	Ampere		Smaltire l'imballaggio e l'apparecchio in modo ecocompatibile!
	Cicli di accensione		La confezione è realizzata al 100% in carta riciclata.
<b>mA</b>	Milliampere	<b>Ra</b>	Indice di resa cromatica

## Lampada LED sottopensile

### ● Introduzione



Ci congratuliamo con voi per l'acquisto del vostro nuovo apparecchio. Con l'acquisto, avete optato per un prodotto di qualità.

Si prega di leggere questo manuale d'uso per intero e con cura. Questo manuale appartiene a questo prodotto e contiene importanti indicazioni per la sua messa in funzione e il modo in cui esso deve essere utilizzato. Prestare sempre attenzione a tutte le avvertenze di sicurezza. Controllare, prima della messa in funzione, se la tensione di rete è corretta e se tutti i componenti sono stati montati correttamente. In caso di domande oppure dubbi riguardo l'utilizzo dell'apparecchio, contattare il proprio rivenditore oppure il centro di assistenza. Conservare con cura questo manuale e consegnarlo eventualmente a terzi.

### ● Utilizzo secondo la destinazione d'uso



Questa lampada è destinata esclusivamente all'utilizzo in ambienti interni, asciutti e chiusi.

La lampada è destinato esclusivamente all'uso domestico e non all'uso commerciale. Non si ammettono altri ambiti di applicazione diversi da quello descritto del prodotto in quanto sono causa di danni. Inoltre l'articolo è legato a pericoli come cortocircuito, incendio, scossa elettrica, ecc. Questo prodotto è destinato a un utilizzo normale.



I LED colorati sono una decorazione luminosa e non sono adatti per l'illuminazione domestica. Si tratta di un prodotto speciale in quanto le coordinate cromatiche sono al di fuori delle aree riportate tra parentesi.

Coordinata cromatica:  $(x < 0,270 \text{ o } x > 0,530)$ ;  
 $(y < -2,3172 x^2 + 2,3653 x - 0,2199 \text{ o } y > -2,3172 x^2 + 2,3653 x - 0,1595)$ .

### ● Contenuto della confezione

Dopo aver aperto l'imballaggio, controllare subito che la fornitura sia completa e che l'apparecchio sia in perfette condizioni.

- 1 lampada tubolare LED, 14149505L/ 14149506L
- 2 tasselli
- 2 viti
- 1 manuale di istruzioni per il montaggio e l'uso

### ● Descrizione dei componenti

- 1 Tassello
- 2 Vite
- 3 Lampada tubolare LED
- 4 Cavo di rete
- 5 Interruttore a peretta ON/OFF
- 6 Spina elettrica
- 7 Foro di fissaggio

### ● Specifiche tecniche

#### Lampada

N° modello: 14149505L (nero) /  
14149506L (bianco)

Tensione di esercizio: 230-240V~ 50Hz

Potenza nominale: max. 7W

Classe di isolamento: II/□

Grado di protezione: IP20

#### Modulo LED

Potenza: max. 5,8W

#### Zigbee

Versione: 3.0

Compatibile: iOS 9.0/Android 5.0

Frequenza: banda ISM 2,4GHz

Potenza max.

di trasmissione: <+ 10 dBm

## **Sicurezza**



### Indicazioni per la sicurezza

In caso di danni derivati dall'inosservanza delle istruzioni contenute in questo manuale d'uso, il diritto di garanzia decade! Si esclude ogni garanzia per danni conseguenti! Nel caso di danni a cose e persone causati dalla scorretta manipolazione o dall'inosservanza delle avvertenze di sicurezza non ci assumiamo alcuna responsabilità!

#### **ATTENZIONE! PERICOLO DI MORTE O INCIDENTE PER BAMBINI E INFANTI!**

Non lasciare mai i bambini incustoditi con il materiale d'imballaggio. Sussiste il rischio di soffocamento a causa di tale materiale. Spesso i bambini sottovalutano i pericoli.

- Non lasciare la lampada o l'imballaggio incustoditi. Buste, pellicole, componenti in plastica ecc. possono diventare giocattoli pericolosi per i bambini.
- Questo dispositivo può essere utilizzato da bambini di età superiore agli 8 anni, da persone con capacità fisiche, sensoriali o mentali ridotte o da persone inesperte solo se supervisionate o preventivamente istruite sull'utilizzo in sicurezza del prodotto e solo se informate dei pericoli legati al prodotto stesso. Non lasciare che i bambini giochino con l'apparecchio. La pulizia e la manutenzione non devono essere eseguite da bambini senza supervisione.



#### **Evitate il pericolo di vita causato da scosse elettriche**

- Prima di ogni uso, verificare che la lampada non presenti danni. Non utilizzare mai la lampada, qualora si constatassero dei danni.

#### **ATTENZIONE!**

Una lampada danneggiata può causare pericolo di morte a seguito di folgorazione. In caso di danni, necessità di riparazioni o altri problemi nell'utilizzo della lampada, rivolgersi al Centro di Assistenza o a un elettricista.

- Il cavo esterno flessibile di questa lampada non può essere sostituito; qualora il cavo fosse danneggiato, bisogna sostituire la lampada.
- Prima dell'uso non dimenticare di verificare che la tensione di rete disponibile coincida con la tensione di esercizio necessaria per la lampada (vedi „Dati tecnici“).
- Evitare il contatto della lampada con acqua o altri liquidi.
- Staccare l'alimentatore dalla presa prima del montaggio, dello smontaggio, della pulizia o quando la luce resta inutilizzata per molto tempo.
- Non aprire mai nessuno dei componenti elettrici e non inserirvi alcun oggetto. Interventi di questo tipo possono mettere a rischio a vita per scossa elettrica.
- La fonte luminosa di questa lampada non è sostituibile e quando raggiunge il termine del proprio ciclo di servizio sarà necessario sostituire l'intera lampada.
-  Questa lampada non è idonea per regolatori di luminosità esterni e interruttori elettronici.
- I LED colorati sono una decorazione luminosa. Non sono adatti per l'illuminazione domestica.



#### **Evitate situazioni pericolose che possano causare incendi o lesioni**

- Non fissare i LED da una distanza ravvicinata durante l'utilizzo.
- Non esaminare i LED con strumenti ottici (ad es. lente).
- In alcune persone, se esposte a determinati effetti luminosi o lampeggianti, potrebbero manifestarsi attacchi epilettici o alterazioni della coscienza. In caso di sintomi epilettici, contattare immediatamente un medico.
- Non coprire la lampada o la spina elettrica della presa con oggetti. Un eccessivo riscaldamento della lampada può provocare un incendio.
- Non mettere in funzione il prodotto all'interno della confezione. Altrimenti sussiste pericolo di surriscaldamento!
- Non lasciare la lampada in funzione incustodita.





## Come procedere correttamente

- Montare la lampada in modo tale che sia protetta da umidità e sporcizia.
- Lavorare sempre con la massima attenzione! Prestare sempre attenzione alle proprie azioni ed agire con la dovuta premura. Non montare o utilizzare la lampada, in caso di mancanza di concentrazione o malessere.
- Per disconnettere completamente la lampada dall'alimentazione elettrica, la spina deve essere rimossa dalla presa elettrica.

## ● Preparazione

### ● Attrezzi e materiali necessari

Gli attrezzi e i materiali indicati non sono inclusi nella fornitura. Si tratta in questo caso di dati e valori non vincolanti, forniti a titolo orientativo. Le caratteristiche del materiale dipendono dalle specifiche condizioni in loco.

- Matita / strumento di marcatura
- Cacciavite
- Trapano
- Punta del trapano (ca.  $\varnothing$  6 mm)
- Scala
- Righello / metro pieghevole
- Livella

### ● Montaggio a parete (opzionale)

**Nota:** per il montaggio a parete accertarsi che in prossimità vi sia una presa installata a norma.

- Con l'aiuto di un righello / metro pieghevole contrassegnare sulla parete i fori da eseguire ad una distanza di circa 195 mm.
- Eseguire ora i fori di fissaggio ( $\varnothing$  ca. 6 mm, profondità ca. 40 mm).
- Inserire i tasselli **1** nei fori.
- Avvitare le viti fornite **2** fino a ca. 5 mm nei tasselli **1**.

- Collocare la lampada LED sottopensile **3** con le fessure di montaggio **7** sulle viti **2**. Per fissare la lampada LED sottopensile **3**, spingerla a sinistra, a destra o in alto fino a quando le teste delle viti non siano salde nelle cavità delle fessure di montaggio **7**.
- Assicurarsi che la lampada LED sottopensile **3** sia correttamente installata.
- Inserire la spina elettrica **6** in una presa installata a norma.
- Accendere o spegnere la lampada con l'interruttore a peretta ON / OFF **5**.

## ● Prima della messa in funzione

Per collegare la lampada con lo smartphone sono necessari un Gateway e l'app „Lidl Home“.

- Installare il Gateway secondo le indicazioni del produttore.
- Scaricare l'app „Lidl Home“ dall'App-Store.

## ● Messa in funzione

- Collocare la lampada nella posizione desiderata.
- Inserire la spina elettrica **6** in una presa installata a norma.
- Accendere o spegnere la lampada con l'interruttore a peretta ON / OFF **5**.

## ● Reset lampada

Per collegare la lampada all'app, è necessario che la lampada si trovi in modalità d'impostazione. Questa è segnalata dal lampeggio regolare della lampada. Se la lampada non lampeggia da sola, è necessario resettarla nella modalità d'impostazione.

Per attivare la modalità d'impostazione, accendere e spegnere la lampada al ritmo seguente:

- 10 sec. OFF
- 1 sec. ON
- 3 sec. OFF
- 1 sec. ON
- 3 sec. OFF
- accensione



Nella modalità d'impostazione la lampada dovrebbe ora lampeggiare regolarmente.

**Nota:** questa operazione ripristina il prodotto solamente nella modalità offline e avvia la modalità di apprendimento.



Se desideri cancellare tutti i dati del prodotto e del cloud, leggi il paragrafo „Scollegare lo smartphone“. Segui le istruzioni e seleziona dall'opzione „Rimuovere dispositivo“ il punto „Scollegare e cancellare dati“.

### ● Collegare la lampada tubolare LED con lo smartphone

Le INDICAZIONI relative alla direttiva sulla protezione dei dati sono disponibili nell'app „Lidl Home“.

1. Aprire l'app „Lidl Home“.
2. Andare su „Home“ .  
Selezionare „+“ (aggiungere dispositivo).
3. Selezionare la categoria „Lampada“.
4. Selezionare il Gateway (possibile solo se si dispone di più Gateway).
5. Andare quindi su „OK“.
6. Andare su „Conferma“ mentre la lampada tubolare LED lampeggia.
7. Effettuare un collegamento.
8. Andare su .
9. Andare su „Nome dispositivo“. Inserire un nome e confermare.
10. Scegliere un punto dove posizionare la lampada. Il punto selezionato viene inquadrato in grigio.
11. Confermare con „Fine“.
12. La procedura di impostazione è completa.
13. Ritornare alla schermata di  partenza.

### ● Scollegare lo smartphone

1. Aprire l'app „Lidl Home“.
2. Andare su „Home“ .
3. Selezionare una delle categorie:
  - ZigBee Gateway
  - lampada tubolare LED
4. Andare su .
5. Andare su „Rimuovi dispositivo“.

6. Confermare la procedura con „Conferma“. Per eliminare tutti i dati del prodotto e del cloud, selezionare l'opzione „Scollegare e cancellare dati“.

### ● Funzioni dell'app

**Nota:** assicurarsi che la versione dell'app installata sullo smartphone sia sempre quella aggiornata. Se necessario, eseguire un aggiornamento.

**Nota:** per utilizzare l'assistente vocale, è necessario collegare la lampada online con l'app „Lidl Home“ e con l'app „Google Home“.

### ● Sono a disposizione le seguenti modalità tramite l'app

#### **Accensione e spegnimento**

- Tempo residuo: impostazione del timer
- : Accensione e spegnimento
- Programma: impostare gli orari in cui le lampade si devono accendere e spegnere automaticamente

#### **Bianco**

- Arco Touch: impostazione del colore della luce da 2.000 K a 6.500 K
- Barra Touch: impostazione dell'intensità luminosa da 1% a 100%

#### **Colori**

- Anello luminoso: impostazione del colore desiderato
- Sole: attenuazione lampada tubolare LED
- Contrasto: regolazione dell'intensità del colore

#### **Scena**

- Notte: luce calda, ammortizzata
- Lettura: luce neutra
- Lavoro: luce bianca fredda
- Tempo libero: luce chiara calda
- Soft: luce verde
- Colorful: cambio tra sei colori
- Dazzling: cambio colore (rosso, verde, blu)
- Gorgeous: cambio continuo del colore

## ● Manutenzione e pulizia

### **ATTENZIONE! PERICOLO DI SCOSSA ELETTRICA!**

Prima estrarre la spina  dalla presa.

### **ATTENZIONE! PERICOLO DI SCOSSA ELETTRICA!**

Per motivi di sicurezza, la lampada non deve mai essere pulita con acqua o altri liquidi e tanto meno immersa in acqua.

### **ATTENZIONE! PERICOLO DI SCOTTATURE TRAMITE SUPERFICI CALDE!**

Lasciar raffreddare completamente la lampada.

- Non utilizzare solventi, benzina o altre sostanze simili, altrimenti la lampada potrebbe danneggiarsi.
- Per la pulizia utilizzare solamente un panno asciutto e privo di peli.
- Reinserire la spina di alimentazione  nella presa.

## ● Smaltimento

L'imballaggio è composto da materiali ecologici che possono essere smaltiti presso i siti di raccolta locali per il riciclo.



Osservare l'identificazione dei materiali di imballaggio per lo smaltimento differenziato, i quali sono contrassegnati da abbreviazioni (a) e da numeri (b) con il seguente significato: 1-7: plastiche / 20-22: carta e cartone / 80-98: materiali compositi.



Per questioni di tutela ambientale non gettare il prodotto usato tra i rifiuti domestici, ma provvedere invece al suo corretto smaltimento. Presso l'amministrazione competente è possibile ricevere informazioni circa i siti di raccolta e i relativi orari di apertura.

## ● Garanzia e assistenza

### ● Garanzia

L'acquirente acquisisce il diritto alla garanzia per 36 mesi a partire dalla data di acquisto dell'apparecchio. L'apparecchio è stato prodotto con cura ed è stato sottoposto ad un preciso controllo di qualità. All'interno del periodo di garanzia tutti i difetti di materiale e di produzione vengono eliminati gratuitamente. Qualora tuttavia, nel corso del periodo di garanzia dovessero manifestarsi eventuali vizi, si prega di inviare l'apparecchio all'indirizzo del Centro di Assistenza indicato, specificando il seguente N° modello: 14149505L/14149506L.

Sono esclusi dalla garanzia danni per uso non appropriato, mancata osservanza delle istruzioni d'uso o intervento da parte di persone non autorizzate come lo sono anche le parti di consumo (come p.e. le lampadine). Un eventuale intervento in base al diritto di garanzia non prolunga né fa riavviare il tempo di garanzia.

### ● Indirizzo servizio clienti

Briloner Leuchten GmbH & Co. KG  
 Im Kissen 2  
 59929 Brilon  
 GERMANIA  
 Tel.: +49 29 61 / 97 12-800  
 Fax: +49 29 61 / 97 12-199  
 E-Mail: kundenservice@briloner.com  
 www.briloner.com

### **IAN 341729\_2001**

Per tutte le richieste si prega di conservare lo scontrino ed il codice dell' articolo (p.e. IAN 123456\_7890) a prova dell'avvenuto acquisto.

### ● Dichiarazione di conformità CE

Questo prodotto è conforme ai requisiti delle direttive europee e nazionali vigenti (Direttiva 2014/53/UE, Direttiva Eco-design 2009/125/CE, Direttiva RoHS 2011/65/UE). La conformità è stata comprovata. Le

relative dichiarazioni e la documentazione pertinente sono depositate presso il produttore.

Con la presente Briloner Leuchten GmbH & Co. KG dichiara che il tipo di impianto radio 14149505L/14149506L è conforme alla Direttiva 2014/53/UE.

La Dichiarazione di conformità UE integrale è disponibile al seguente indirizzo internet:

<https://www.briloner.com/de/service/informationen-zu-leuchten/eu-konformitaetserklaerung-fuer-funkanlagentyp.php>

### ● **Produttore**

Briloner Leuchten GmbH & Co. KG  
Im Kissen 2  
59929 Brilon  
GERMANIA

**BRILONER LEUCHTEN GMBH & CO. KG**

Im Kissen 2  
59929 Brilon  
DEUTSCHLAND

Stand der Informationen · Version des  
informations · Versione delle informazioni: 01 / 2021  
Ident.-No.: 14149505L/14149506L012021-1

IAN 341729\_2001

1

