

FUNK-BADEZIMMERUHR / RADIO-CONTROLLED BATHROOM CLOCK / HORLOGE RADIOGUIDÉE POUR SALLE DE BAINS

DE AT CH

FUNK-BADEZIMMERUHR

Bedienungs- und Sicherheitshinweise

GB IE

RADIO-CONTROLLED BATHROOM CLOCK

Operation and safety notes

FR BE

HORLOGE RADIOGUIDÉE POUR SALLE DE BAINS

Instructions d'utilisation et consignes de sécurité

NL BE

DRAADLOZE BADKAMERKLOK

Bedienings- en veiligheidsinstructies

PL

ZEGAR ŁAZIENKOWY RADIOWO STEROWANY

Wskazówki dotyczące obsługi i
bezpieczeństwa

CZ

KOUPELŇOVÉ HODINY ŘÍZENÉ RÁDIOVÝM SIGNÁLEM

Pokyny pro obsluhu a bezpečnostní pokyny

SK

KÚPEĽŇOVÉ HODINY

Pokyny pre obsluhu a bezpečnostné pokyny

ES

RELOJ RADIOCONTROLADO PARA BAÑO

Instrucciones de utilización y de seguridad

DK

RADIOSTYRET UR TIL BADEVÆRELSET

Bruks- og sikkerhedsanvisninger

IT

OROLOGIO RADIOCONTROLLATO PER BAGNO

Indicazioni per l'uso e per la sicurezza

HU

FALIÓRA

Kezelési és biztonsági utalások

SI

RADIJSKA URA ZA KOPALNICO

Navodila za upravljanje in varnostna opozorila

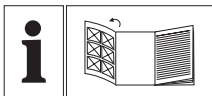

DE/AT/CH	Bedienungs- und Sicherheitshinweise	Seite	5
GB/IE	Operation and safety notes	Page	20
FR/BE	Instructions d'utilisation et consignes de sécurité	Page	35
NL/BE	Bedienings- en veiligheidsinstructies	Pagina	52
PL	Wskazówki dotyczące obsługi i bezpieczeństwa	Strona	67
CZ	Pokyny pro obsluhu a bezpečnostní pokyny	Strana	82
SK	Pokyny pre obsluhu a bezpečnostné pokyny	Strana	97
ES	Instrucciones de utilización y de seguridad	Página	112
DK	Brugs- og sikkerhedsanvisninger	Side	127
IT	Indicazioni per l'uso e per la sicurezza	Pagina	142
HU	Kezelési és biztonsági utalások	Oldal	157
SI	Navodila za upravljanje in varnostna opozorila	Stran	172

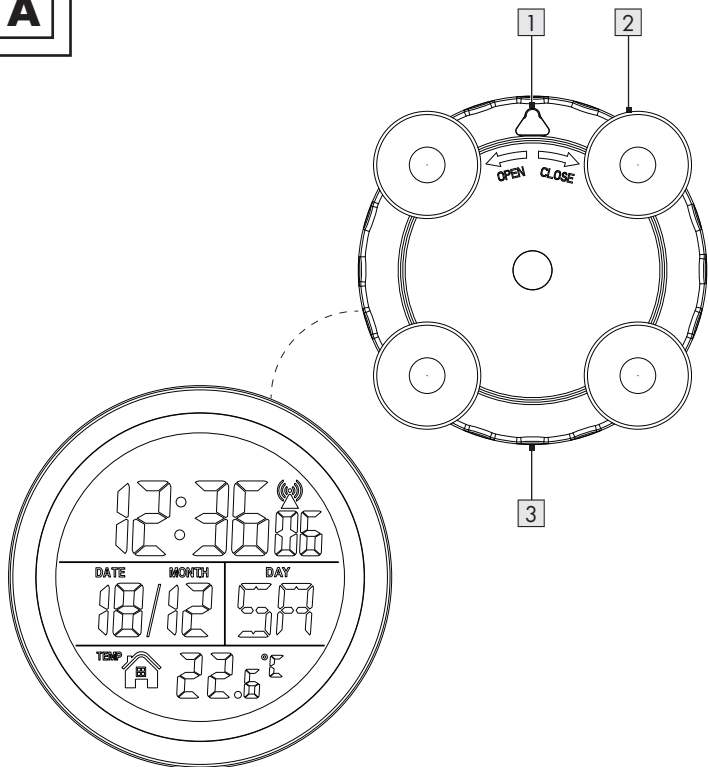

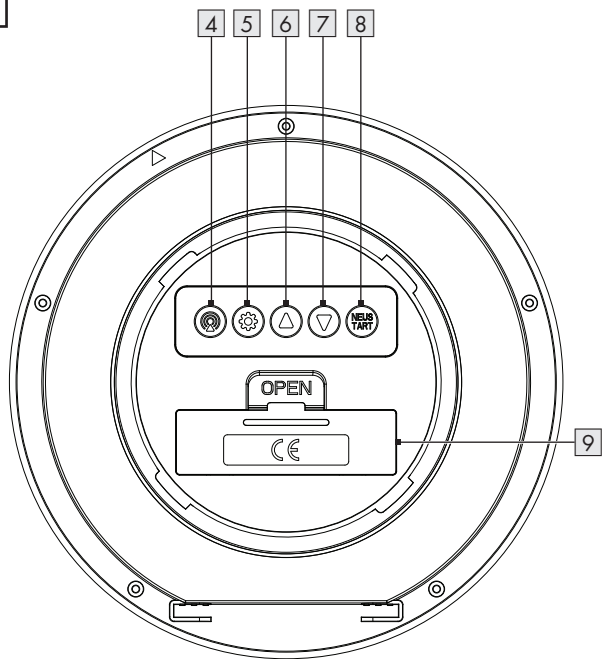

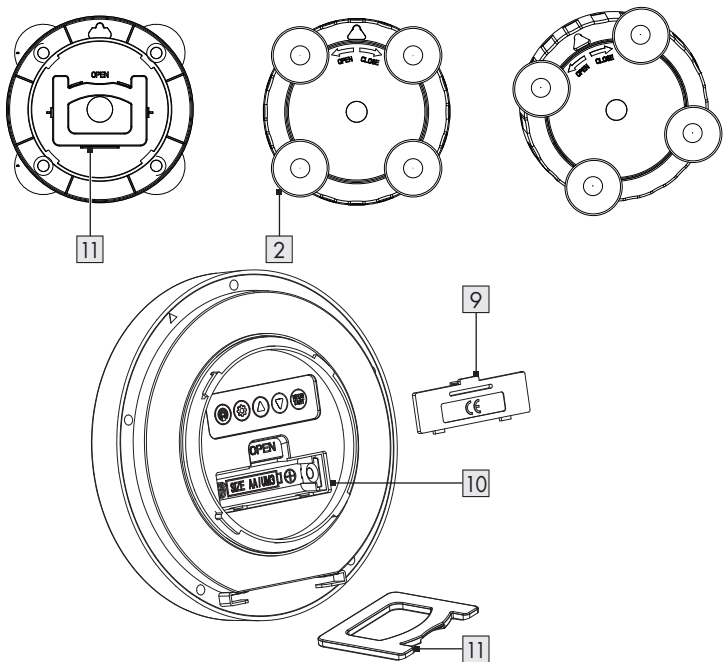



A

B

C

Liste der verwendeten Piktogramme	Seite	6
Einleitung	Seite	6
Bestimmungsgemäßer Gebrauch	Seite	7
Lieferumfang	Seite	7
Teilebeschreibung	Seite	7
Technische Daten	Seite	8
Sicherheitshinweise	Seite	9
Allgemeine Sicherheitshinweise	Seite	9
Sicherheitshinweise für Batterien / Akkus	Seite	10
Vor der ersten Verwendung/ Batterie einsetzen oder ersetzen	Seite	11
Verwenden der Hängevorrichtung, des Ständers und der Saugnäpfe ..	Seite	13
Bedienung	Seite	14
DCF-/MFS-Funksignal empfangen	Seite	14
Manuelle Einstellungen	Seite	15
Sommerzeit (DST)	Seite	16
Temperatur-Maßeinheit einstellen	Seite	16
Auf Werkseinstellung zurücksetzen	Seite	16
Reinigung und Pflege	Seite	16
Entsorgung	Seite	17
Vereinfachte EU-Konformitätserklärung	Seite	18
Garantie	Seite	18
Abwicklung im Garantiefall	Seite	19
Service	Seite	19

Liste der verwendeten Piktogramme

	Gleichstrom/-spannung		Temperaturanzeige
	Zerbrechlich		Feuchtigkeitsanzeige
	Funksteuerung		Spritzwasserfest
	Das CE-Zeichen bestätigt Konformität mit den für das Produkt zutreffenden EU-Richtlinien.		Batterie im Lieferumfang enthalten

FUNK-BADEZIMMERUHR

● Einleitung

Wir beglückwünschen Sie zum Kauf Ihres neuen Produkts. Sie haben sich damit für ein hochwertiges Produkt entschieden. Die Bedienungsanleitung ist Teil dieses Produkts. Sie enthält wichtige Hinweise für Sicherheit, Gebrauch und Entsorgung. Machen Sie sich vor der Benutzung des Produkts mit allen Bedien- und Sicherheitshinweisen vertraut. Benutzen Sie das Produkt nur wie beschrieben und für die angegebenen Einsatzbereiche. Händigen Sie alle Unterlagen bei Weitergabe des Produkts an Dritte mit aus.

● Bestimmungsgemäßer Gebrauch





- Das Produkt ist nur für den Betrieb in geschlossenen Räumen bei normaler Zimmertemperatur geeignet. Das Produkt ist nicht für den gewerblichen Einsatz bestimmt. Das Produkt zeigt Uhrzeit und Innentemperatur und Luftfeuchtigkeit an.

● Lieferumfang

Bitte überprüfen Sie unmittelbar nach dem Auspacken den Lieferumfang auf Vollständigkeit und auf einwandfreien Zustand des Produktes und aller Teile.

- 1 Funk-Badezimmeruhr
- 1 Batterie 1 x 1,5 V  AA, LR6 (mitgeliefert)
- 1 Bedienungsanleitung
- 1 Ständer (hinter der Rückseitenabdeckung platziert) zum Aufstellen des Produkts auf einer ebenen Oberfläche

● Teilebeschreibung

- | | | | |
|---|---|----|--|
| 1 | Hängevorrichtung | 7 | Taste  |
| 2 | Saugnapf | 8 | Taste  (Neustart) |
| 3 | Rückseitenabdeckung | 9 | Batteriefachabdeckung |
| 4 | Taste  (Funksignal) | 10 | Batteriefach |
| 5 | Taste  (Einstellungen) | 11 | Ständer |
| 6 | Taste  | | |

● Technische Daten

Temperaturanzeige:	0 bis +50 °C
Batterietyp:	1 x 1,5 V \equiv AA, LR6
Quarzwerk:	DCF-/MSF-RC-Uhrwerk
IP-Schutzart:	IPX4 (spritzwasserfest)

Modell	Funksignal	Frequenzband
HG09355C-DCF:	DCF77	77,5 kHz
HG09355C-MSF:	MSF60	60 kHz



Sicherheitshinweise

⚠️ WARNUNG! Lesen Sie alle Sicherheitshinweise und Anweisungen. Versäumnisse bei der Einhaltung der Sicherheitshinweise und Anweisungen können Brand und/oder schwere Verletzungen verursachen.



Allgemeine Sicherheitshinweise

-  **⚠️ WARNUNG! LEBENS- UND UNFALLGEFAHR FÜR KLEINKINDER UND KINDER!** Lassen Sie Kinder niemals unbeaufsichtigt mit dem Verpackungsmaterial. Es besteht Erstickungsgefahr durch Verpackungsmaterial. Kinder unterschätzen häufig die Gefahren.
- Dieses Produkt kann von Kindern ab 8 Jahren und darüber sowie von Personen mit verringerten physischen, sensorischen oder mentalen Fähigkeiten oder Mangel an Erfahrung und Wissen benutzt werden, wenn sie beaufsichtigt oder bezüglich des sicheren Gebrauchs des Produktes unterwiesen wurden und die daraus resultierenden Gefahren verstehen. Kinder dürfen nicht mit dem Produkt spielen. Reinigung und Benutzerwartung dürfen nicht von Kindern ohne Beaufsichtigung durchgeführt werden.
- Nehmen Sie das Produkt nicht in Betrieb, wenn es beschädigt ist.
- Reparaturen dürfen nur von qualifiziertem Fachpersonal ausgeführt werden.



Sicherheitshinweise für Batterien / Akkus

⚠️ LEBENSGEFAHR! Halten Sie Batterien / Akkus außer Reichweite von Kindern. Suchen Sie im Falle eines Verschluckens sofort einen Arzt auf!

- Verschlucken kann zu Verbrennungen, Perforation von Weichgewebe und Tod führen. Schwere Verbrennungen können innerhalb von 2 Stunden nach dem Verschlucken auftreten.



EXPLOSIONSGEFAHR! Laden Sie nicht aufladbare Batterien niemals wieder auf. Schließen Sie Batterien / Akkus nicht kurz und / oder öffnen Sie diese nicht. Überhitzung, Brandgefahr oder Platzen können die Folge sein.

- Werfen Sie Batterien / Akkus niemals in Feuer oder Wasser.
- Setzen Sie Batterien / Akkus keiner mechanischen Belastung aus.

Risiko des Auslaufens von Batterien / Akkus

- Vermeiden Sie extreme Bedingungen und Temperaturen, die auf Batterien / Akkus einwirken können, z. B. auf Heizkörpern / direkte Sonneneinstrahlung.
- Wenn Batterien / Akkus ausgelaufen sind, vermeiden Sie den Kontakt mit Haut, Augen und Schleimhäuten mit den Chemikalien! Spülen Sie die betroffenen Stellen sofort mit klarem Wasser und suchen Sie einen Arzt auf!



SCHUTZHANDSCHUHE TRAGEN! Ausgelaufene oder beschädigte Batterien / Akkus können bei Berührung mit der Haut Verätzungen verursachen. Tragen Sie deshalb in diesem Fall geeignete Schutzhandschuhe.

- Im Falle eines Auslaufens der Batterien / Akkus entfernen Sie diese sofort aus dem Produkt, um Beschädigungen zu vermeiden.
- Entfernen Sie Batterien / Akkus, wenn das Produkt längere Zeit nicht verwendet wird.

Risiko der Beschädigung des Produkts

- Verwenden Sie ausschließlich den angegebenen Batterietyp / Akkutyp!
- Setzen Sie Batterien / Akkus gemäß der Polaritätskennzeichnung (+) und (-) an Batterie / Akku und des Produkts ein.
- Reinigen Sie Kontakte an Batterie / Akku und im Batteriefach vor dem Einlegen!
- Entfernen Sie erschöpfte Batterien / Akkus umgehend aus dem Produkt.

● Vor der ersten Verwendung/ Batterie einsetzen oder ersetzen

- Drehen Sie das Produkt um. Legen Sie das Produkt auf eine weiche Unterlage, um Kratzer auf der Oberfläche zu vermeiden.
- Halten Sie die Vorderseite des Produkts in einer Hand und die Rückseitenabdeckung **3** mit der anderen Hand. Drehen Sie die Rückseitenabdeckung entgegen dem Uhrzeigersinn, bis die Hängevorrichtung **1** mit dem Pfeil auf der Vorderseite übereinstimmt (Abb. C).
- Entfernen Sie die Rückseitenabdeckung **3**. Entnehmen Sie die Batteriefachabdeckung **9** und legen Sie die Batterie in das Batteriefach **10** ein. Legen Sie zuerst den - Kontakt ein und drücken Sie dann den + Kontakt nach unten.
- Schließen Sie die Batteriefachabdeckung **9**.
- Setzen Sie die Rückseitenabdeckung **3** wieder so ein, dass der Pfeil auf der Vorderseite mit der Hängevorrichtung **1** auf der Rückseitenabdeckung übereinstimmt.

Hinweis: Achten Sie auf den korrekten Sitz des Dichtungsringes. Ansonsten ist der IP-Schutz nicht gewährleistet.

- Drehen Sie die Rückseitenabdeckung **3** im Uhrzeigersinn, bis sie mit der Hängevorrichtung **1** oben übereinstimmt.
- Das Produkt ist jetzt einsatzbereit.

Funksignal:

DCF für HG09355C-DCF:

Das DCF-Signal (Zeitsignalsender) besteht aus Zeitimpulsen, die von einer der genauesten Uhren der Welt abgegeben werden. Diese Uhr befindet sich in der Nähe von Frankfurt/Main, Deutschland, und kann in der Regel eine Genauigkeit von einer Hundertstelsekunde gegenüber der Standardzeit erreichen.

Das Produkt empfängt diese Funksignale unter optimalen Bedingungen bis zu einer Distanz von ca. 1.500 km um Frankfurt/ Main. Der Empfang des Funksignals dauert in der Regel ca. 3 bis 12 Minuten.

MSF für HG09355C-MSF:

Das MSF-Signal (Zeitsignalsender) besteht aus Zeitimpulsen, die von einer der genauesten Uhren der Welt abgegeben werden. Diese Uhr befindet sich in Anthon, Großbritannien, und kann in der Regel eine Genauigkeit von einer Hundertstelsekunde gegenüber der Standortzeit erreichen.

Das Produkt empfängt diese Funksignale unter optimalen Bedingungen bis zu einer Entfernung von ca. 1.500 km um Anthon, Großbritannien. Der Empfang des Funksignals dauert in der Regel ca. 3 bis 12 Minuten.

Hinweis: Der Empfang kann durch Hindernisse (z. B. Betonwände) oder Störquellen (z. B. andere elektrische Geräte) erheblich eingeschränkt werden. Verändern Sie gegebenenfalls den Standort des Produkts (z. B. in die Nähe eines Fensters), falls es zu Problemen beim Empfang kommt.

● Verwenden der Hängevorrichtung, des Ständers und der Saugnäpfe

(Abb. C)

Hinweis: Bei Verwendung der Hängevorrichtung **1** oder des Ständers **11** dürfen die Saugnäpfe **2** nicht entfernt werden. Ansonsten ist der IP-Schutz nicht gewährleistet.

Hängevorrichtung

- Sie können das Produkt mit der an der Rückseite befindlichen Hängevorrichtung **1** an einer Wand aufhängen.

Hinweise:

- Prüfen Sie, ob das Befestigungsmaterial (Schrauben, Dübel) für die Wand geeignet ist.
- Wenn Sie die Hängevorrichtung **1** verwenden, stellen Sie sicher, dass die Schraube lang genug ist, um den Abstand zwischen der Wand und dem Produkt abzudecken.



Ständer

- Öffnen Sie die Rückseitenabdeckung **3** und entnehmen Sie den Ständer **11**.
- Setzen Sie das halbrunde Teil in den Schlitz unten an der Vorderseite ein.
- Schließen Sie die Rückseitenabdeckung **3** (siehe „Vor der ersten Verwendung“) (Abb. C).

Hinweis: Schützen Sie empfindliche Oberflächen, bevor Sie das Produkt mit dem Ständer **11** aufstellen.

Saugnäpfe



Oberflächen	Beschreibung	Anwendungsbeispiele
Geeignete Oberflächen	■ Glatte, trockene und ebene Oberflächen	■ Spiegel ■ Glas ■ Glasierte Kacheln
Ungeeignete Oberflächen	■ Poröse, matte oder unebene Oberflächen	■ Terrakotta ■ Relief-Kacheln

- **Verbindung zwischen Wand und Saugnapfen verbessern:** Reinigen Sie die Oberfläche, auf der Sie das Produkt anbringen wollen. Befeuchten Sie die Saugnäpfe , bevor Sie das Produkt anbringen.
- **Produkt abnehmen:** Schieben Sie einen Fingernagel oder einen ähnlichen Gegenstand unter den Rand jedes Saugnapfes , um ihn zu lösen.

● Bedienung

● DCF-/MFS-Funksignal empfangen

(Abb. B)





- Nach dem Einlegen der Batterie beginnt das Produkt automatisch mit der Suche nach dem Funksignal. Dieser Vorgang dauert etwa 3 bis 7 Minuten.
- Den Empfang des Funksignals manuell starten und stoppen:
Drücken Sie  .

Hinweise:



- Wenn das Produkt das Funksignal nicht empfangen konnte, z. B. weil Ihr Standort zu weit vom Zeitsignalsender entfernt ist, können Sie die Uhrzeit manuell einstellen (siehe „Manuelle Einstellungen“). Das Produkt überschreibt den manuell eingestellten Wert, sobald der Empfang des Funksignals erfolgreich ist.
- Bei Produkten, die für Lettland, Rumänien, Zypern, Bulgarien, Finnland und Griechenland bestimmt sind, bleibt die Anzeige bei „01:00“ stehen.

● Manuelle Einstellungen

(Abb. B)

- Halten Sie  **5** mindestens 3 Sekunden lang gedrückt. Das Produkt schaltet in den manuellen Modus.
- Manuelle Einstellungen sind möglich für die folgenden Menüpunkte:
 - Uhrzeit
 - Zeitformat
 - Zeitzone
 - Datum
 - Sprache
- Durch die Optionen in jedem ausgewählten Menüpunkt scrollen: Drücken Sie  **6** oder  **7**.
- Die gewünschte Option bestätigen und zum nächsten Menüpunkt wechseln: Drücken Sie  **5**.

Hinweise:

- Halten Sie  **6** oder  **7** gedrückt, um schnell zu scrollen. Wenn innerhalb von 30 Sekunden keine Taste gedrückt wird, verlässt das Produkt automatisch den manuellen Einstellungsmodus.
- Sollten Sie sich in einem Land befinden, in dem das Funksignal zwar empfangen werden kann, aber die Uhrzeit von Ihrer aktuellen Ortszeit abweicht, können Sie die Zeitzoneneinstellung verwenden, damit das Produkt Ihre aktuelle Ortszeit anzeigt. Beispiel: Wenn Sie sich in einem Land befinden, in dem die Ortszeit eine Stunde vor der mitteleuropäischen Zeit (MEZ) liegt, stellen Sie die Zeitzone auf +01. Das Produkt wird nun immer noch von DCF/MSF gesteuert, zeigt aber die Uhrzeit eine Stunde vor der MEZ an.

- Sie können zwischen den folgenden Sprachen wählen:
 - (GE) Deutsch
 - (EN) Englisch
 - (IT) Italienisch
 - (FR) Französisch
 - (DU) Niederländisch
 - (SP) Spanisch
 - (HU) Ungarisch
 - (SL) Slowenisch
- Den manuellen Einstellungsmodus verlassen und die gewählten Einstellungen speichern: Das Produkt verlässt den manuellen Einstellungsmodus automatisch nach 30 Sekunden ohne Eingabe. Das Produkt speichert die Einstellungen beim Verlassen des manuellen Einstellungsmodus.

● **Sommerszeit (DST)**



- Die Sommerzeit (**DST**) wird durch das DST-Symbol  auf dem Zifferblatt angezeigt. Das Produkt erkennt automatisch anhand des Funksignals, ob es Sommerzeit ist oder nicht.

● **Temperatur-Maßeinheit einstellen**

- Drücken Sie  , um zwischen °C und °F umzuschalten.

● **Auf Werkseinstellung zurücksetzen**

(Abb. B)

- Drücken Sie  , um die Werkseinstellungen wiederherzustellen. Alternativ entfernen Sie die Batterie aus dem Produkt und setzen Sie sie erneut ein. Das Produkt beginnt nun automatisch mit der Suche nach dem Funksignal.

● **Reinigung und Pflege**

- Reinigen Sie das Produkt nur äußerlich mit einem weichen, trockenen Tuch.
- Nimmt die Lesbarkeit des Displays durch nachlassenden Kontrast ab, ist die eingelegte Batterie entladen und muss ausgetauscht werden (siehe „Vor der ersten Verwendung/Batterie einsetzen oder ersetzen“).

● **Entsorgung**

Die Verpackung besteht aus umweltfreundlichen Materialien, die Sie über die örtlichen Recyclingstellen entsorgen können.



Beachten Sie die Kennzeichnung der Verpackungsmaterialien bei der Abfalltrennung, diese sind gekennzeichnet mit Abkürzungen (a) und Nummern (b) mit folgender Bedeutung: 1-7: Kunststoffe / 20-22: Papier und Pappe / 80-98: Verbundstoffe.



Das Produkt und die Verpackungsmaterialien sind recycelbar, entsorgen Sie diese getrennt für eine bessere Abfallbehandlung.
Das Triman-Logo gilt nur für Frankreich.



Möglichkeiten zur Entsorgung des ausgedienten Produkts erfahren Sie bei Ihrer Gemeinde- oder Stadtverwaltung.



Werfen Sie Ihr Produkt, wenn es ausgedient hat, im Interesse des Umweltschutzes nicht in den Hausmüll, sondern führen Sie es einer fachgerechten Entsorgung zu. Über Sammelstellen und deren Öffnungszeiten können Sie sich bei Ihrer zuständigen Verwaltung informieren.

Defekte oder verbrauchte Batterien / Akkus müssen gemäß Richtlinie 2006/66/EG und deren Änderungen recycelt werden. Geben Sie Batterien / Akkus und / oder das Produkt über die angebotenen Sammeleinrichtungen zurück.



Umweltschäden durch falsche Entsorgung der Batterien / Akkus!

Batterien / Akkus dürfen nicht über den Hausmüll entsorgt werden. Sie können giftige Schwermetalle enthalten und unterliegen der Sondermüllbehandlung. Die chemischen Symbole der Schwermetalle sind wie folgt: Cd = Cadmium, Hg = Quecksilber, Pb = Blei. Geben Sie deshalb verbrauchte Batterien / Akkus bei einer kommunalen Sammelstelle ab.

● **Vereinfachte EU-Konformitätserklärung**

Hiermit erklärt OWIM GmbH & Co. KG, Stiftsbergstraße 1, 74167 Neckarsulm, DEUTSCHLAND, dass das Produkt FUNK-BADEZIMMERUHR, HG09355C-DCF/-MSF, den Richtlinien 2014/53/EU und 2011/65/EU entspricht.

Der vollständige Text der EU-Konformitätserklärung ist unter der folgenden Internetadresse verfügbar: www.owim.com

● **Garantie**

Das Produkt wurde nach strengen Qualitätsrichtlinien sorgfältig produziert und vor Anlieferung gewissenhaft geprüft. Im Falle von Mängeln dieses Produkts stehen Ihnen gegen den Verkäufer des Produkts gesetzliche Rechte zu. Diese gesetzlichen Rechte werden durch unsere im Folgenden dargestellte Garantie nicht eingeschränkt.

Sie erhalten auf dieses Produkt 3 Jahre Garantie ab Kaufdatum. Die Garantiefrist beginnt mit dem Kaufdatum. Bitte bewahren Sie den Original-Kassenbon gut auf. Diese Unterlage wird als Nachweis für den Kauf benötigt.

Tritt innerhalb von 3 Jahren ab dem Kaufdatum dieses Produkts ein Material- oder Fabrikationsfehler auf, wird das Produkt von uns – nach unserer Wahl – für Sie kostenlos repariert oder ersetzt. Diese Garantie verfällt, wenn das Produkt beschädigt, nicht sachgemäß benutzt oder gewartet wurde.

Die Garantieleistung gilt für Material- oder Fabrikationsfehler. Diese Garantie erstreckt sich nicht auf Produktteile, die normaler Abnutzung ausgesetzt sind (z. B. Batterien) und daher als Verschleißteile angesehen werden können oder Beschädigungen an zerbrechlichen Teilen, z. B. Schalter, Akkus oder die aus Glas gefertigt sind.

● **Abwicklung im Garantiefall**

Um eine schnelle Bearbeitung Ihres Anliegens zu gewährleisten, folgen Sie bitte den folgenden Hinweisen:

Bitte halten Sie für alle Anfragen den Kassenschein und die Artikelnummer (IAN 383755_2110) als Nachweis für den Kauf bereit.

Die Artikelnummer entnehmen Sie bitte dem Typenschild, einer Gravur, auf dem Titelblatt Ihrer Bedienungsanleitung (unten links) oder als Aufkleber auf der Rück- oder Unterseite des Produkts.

Sollten Funktionsfehler oder sonstige Mängel auftreten, kontaktieren Sie zunächst die nachfolgend benannte Serviceabteilung telefonisch oder per E-Mail.

Ein als defekt erfasstes Produkt können Sie dann unter Beifügung des Kaufbelegs (Kassenschein) und der Angabe, worin der Mangel besteht und wann er aufgetreten ist, für Sie portofrei an die Ihnen mitgeteilte Service-Anschrift übersenden.

● **Service**

DE Service Deutschland

Tel.: 0800 5435 111

E-Mail: owim@lidl.de

AT Service Österreich

Tel.: 0800 292726

E-Mail: owim@lidl.at

CH Service Schweiz









Tel.: 0800562153

E-Mail: owim@lidl.ch



List of pictograms used	Page 21
Introduction	Page 21
Intended use	Page 22
Scope of delivery	Page 22
Description of parts	Page 22
Technical data	Page 23
Safety instructions	Page 24
General safety information	Page 24
Safety instructions for batteries / rechargeable batteries	Page 25
Before initial use/Inserting and replacing a battery	Page 26
Using the mounting hole, the bracket stand and the suction cups	Page 28
Operation	Page 29
Receiving the DCF/MSF radio signal	Page 29
Manual settings	Page 30
Daylight Saving Time (DST)	Page 31
Setting the temperature unit	Page 31
Reverting to factory setting	Page 31
Cleaning and care	Page 31
Disposal	Page 32
Simplified EU declaration of conformity	Page 33
Warranty	Page 33
Warranty claim procedure	Page 34
Service	Page 34

List of pictograms used

	Direct current/voltage		Temperature display
	Fragile		Humidity display
	Radio control		Splashproof
	CE mark indicates conformity with relevant EU directives applicable for this product.		Battery included in delivery

RADIO-CONTROLLED BATHROOM CLOCK

● Introduction

We congratulate you on the purchase of your new product. You have chosen a high quality product. The instructions for use are part of the product. They contain important information concerning safety, use and disposal. Before using the product, please familiarise yourself with all of the safety information and instructions for use. Only use the product as described and for the specified applications. If you pass the product on to anyone else, please ensure that you also pass on all the documentation with it.

● Intended use

















- The product is intended for use indoors at normal room temperatures only. The product is not intended for commercial use. The product shows time and indoor temperature and humidity.

● Scope of delivery

Immediately after unpacking, please check the package contents for completeness and if the product and all parts are in good condition.

- 1 Radio-controlled bathroom clock
- 1 Battery 1 x 1.5 V --- AA, LR6 (included)
- 1 Operating instructions
- 1 Bracket stand (placed behind the back cover) for placing the product on a flat surface

● Description of parts

- | | |
|--|--|
|  1 Mounting hole |   button |
|  2 Suction cup |   button (restart) |
|  3 Back cover |  9 Battery compartment cover |
|  4  button (radio signal) |  10 Battery compartment |
|  5  button (settings) |  11 Bracket stand |
|  6  button | |

● Technical data

Temperature display:	0 to +50 °C
Battery type:	1 x 1.5 V --- AA, LR6
Quartz movement:	DCF/MSF RC movement
Degree of protection:	IPX4 (splash-proof)

Model	Radio signal	Frequency band
HG09355C-DCF:	DCF77	77.5 kHz
HG09355C-MSF:	MSF60	60 kHz



Safety instructions

⚠ WARNING! Please read all safety information and instructions. Failure to comply with the safety information and instructions may result in, fire and/or severe injuries.



General safety information

-  **⚠ WARNING! DANGER TO LIFE AND ACCIDENT HAZARD FOR TODDLERS AND SMALL CHILDREN!** Never allow children to play unsupervised with the packaging material. There is a danger of suffocation from the packaging material. Children frequently underestimate the dangers.
- This product can be used by children aged from 8 years and above and persons with reduced physical, sensory or mental capabilities or lack of experience and knowledge if they have been given supervision or instruction concerning use of the product in a safe way and understand the hazards involved. Children shall not play with the product. Cleaning and user maintenance shall not be made by children without supervision.
- Do not use the product if it is damaged.
- Repairs should only be carried out by specialist personnel.



Safety instructions for batteries / rechargeable batteries



DANGER TO LIFE! Keep batteries / rechargeable batteries out of reach of children. If accidentally swallowed seek immediate medical attention.

- Swallowing may lead to burns, perforation of soft tissue, and death. Severe burns can occur within 2 hours of ingestion.



DANGER OF EXPLOSION! Never recharge non-rechargeable batteries. Do not short-circuit batteries / rechargeable batteries and / or open them. Overheating, fire or bursting can be the result.

- Never throw batteries / rechargeable batteries into fire or water.
- Do not exert mechanical loads to batteries / rechargeable batteries.

Risk of leakage of batteries / rechargeable batteries

- Avoid extreme environmental conditions and temperatures, which could affect batteries / rechargeable batteries, e.g. radiators / direct sunlight.
- If batteries / rechargeable batteries have leaked, avoid contact with skin, eyes and mucous membranes with the chemicals! Flush immediately the affected areas with fresh water and seek medical attention!



WEAR PROTECTIVE GLOVES! Leaked or damaged batteries / rechargeable batteries can cause burns on contact with the skin. Wear suitable protective gloves at all times if such an event occurs.

- In the event of a leakage of batteries / rechargeable batteries, immediately remove them from the product to prevent damage.
- Remove batteries / rechargeable batteries if the product will not be used for a longer period.

Risk of damage of the product

- Only use the specified type of battery / rechargeable battery!
- Insert batteries / rechargeable batteries according to polarity marks (+) and (-) on the battery / rechargeable battery and the product.
- Clean the contacts on the battery / rechargeable battery and in the battery compartment before inserting!
- Remove exhausted batteries / rechargeable batteries from the product immediately.

● Before initial use/Inserting and replacing a battery

- Turn the product over. Place the product on a soft underlay to avoid scratching the surface.
- Hold the front side of the product in one hand and the back cover **3** with the other hand. Turn the back cover in a counter-clockwise direction until the mounting hole **1** is matching the arrow on the front side (fig. C).
- Remove the back cover **3**. Remove the battery compartment cover **9** and insert the battery into the battery compartment **10**, placing first the - contact and then pushing down at the + contact.
- Close the battery compartment cover **9**.
- Insert the back cover **3** with the arrow of the front side matching the mounting hole **1** on the back cover.

Note: Pay attention to the correct seating of the sealing ring, otherwise the IP protection is not guaranteed.

- Turn the back cover **3** in a clockwise direction until it matches the mounting hole **1** on the top.
- The product is now ready for use.

Radio signal:

DCF for HG09355C-DCF:

The DCF signal (time signal transmitter) consists of time pulses emitted by one of the most accurate clocks in the world. This clock is located close to Frankfurt/Main, Germany and it can usually achieve an accuracy within a hundredth of a second relative to the time standard.

The product receives these radio signals under ideal conditions up to a distance of approx. 1.500 km around Frankfurt/Main. Reception of the radio signal generally takes approx. 3 to 12 minutes.

MSF for HG09355C-MSF:

The MSF signal (time signal transmitter) consists of time pulses emitted by one of the most accurate clocks in the world. This clock is located in Anthorn, UK and it can usually achieve an accuracy within a hundredth of a second relative to the time standard.

The product receives these radio signals under ideal conditions up to a distance of approx. 1,500 km around Anthorn, UK. Reception of the radio signal generally takes approx. 3 to 12 minutes.

Note: Reception may be considerably reduced by obstructions (e.g. concrete walls) or sources of interference (e.g. other electrical products). In the event of reception problems, change the position of the product (e.g. to somewhere near a window).

● Using the mounting hole, the bracket stand and the suction cups

(Fig. C)

Note: When using the mounting hole **1** or the bracket stand **11**, the suction cups **2** must not be removed. Otherwise the IP protection is not guaranteed.

Mounting hole

- You can hang the product on a wall using the mounting hole **1** at the back.

Notes:

- Check that the mounting material (screws, dowels) is suitable for the wall.
- When using the mounting hole **1**, make sure the screw is long enough to cover the distance between the wall and the product.

Bracket stand

- Open the back cover **3** and remove the bracket stand **11**.
- Place the semi-round part in the slot at the bottom of the front side.
- Close the back cover **3** (see “Before initial use”) (Fig. C).

Note: Protect sensitive surfaces before setting up the product with the bracket stand **11**.

Suction cups

Surfaces	Description	Use examples
Suitable surfaces	■ Smooth, dry and flat surfaces	■ Mirrors ■ Glass ■ Glazed tiles
Unsuitable surfaces	■ Smooth, dry and flat surfaces	■ Terracotta ■ Tiles with a relief pattern

- **Improving the connection between wall and suction cups:** Clean the surface on which you intend to attach the product. Before attaching the product, moisten the suction cups **2**.
- **Removing the product:** Insert a fingernail, or a similar object, under the rim of each suction cup **2** to release them.

● Operation

● Receiving the DCF/MSF radio signal

(Fig. B)









- After inserting the battery, the product automatically starts to search for the radio signal. This process takes about 3 to 7 minutes.
- Starting and stopping the reception of the radio signal manually:
Press **⊕** **4**.

Notes:





- If the product was not able to receive the radio signal, e.g. because your location is at too great a distance from the time signal transmitter, you can set the time manually (see "Manual settings"). The product overwrites the manually set value as soon as reception of the radio signal is successful.
- For products intended for Latvia, Romania, Cyprus, Bulgaria, Finland and Greece, the display stops at "01:00".

● Manual settings

(Fig. B)

- Press and hold   for at least 3 seconds. The product switches into manual mode.
- Manual settings are available for the following menu items:
 - time
 - time format
 - time zone
 - date
 - language
- Scrolling through the options in each selected item: Press   or  .
- Confirming the desired option and moving on to the next item: Press  .

Notes:

- Press and hold   or   for quick scrolling. If during a period of 30 seconds no buttons are pressed, the product automatically exits the manual settings mode.
- Should you be in a country in which the radio signal can be received but the time is different to your current local time, you can use the time zone setting to have the product display your current local time. Example: If you find yourself in a country in which the local time is an hour ahead of Central European time (CET), you set the time zone to +01. The product is now still controlled by DCF/MSF but shows the time as one hour ahead of CET.

- You can choose from the following languages:
 - (GE) German
 - (EN) English
 - (IT) Italian
 - (FR) French
 - (DU) Dutch
 - (SP) Spanish
 - (HU) Hungarian
 - (SL) Slovenian
- Leaving the manual settings mode and saving your selected settings: The product automatically exits the manual settings mode after 30 seconds without input. The product saves the settings when exiting the manual settings mode.

● Daylight Saving Time (DST)



- Daylight saving time (**DST**) is indicated by the DST symbol  on the clock face. The product automatically detects from the radio signal whether it is daylight saving time or not.

● Setting the temperature unit

- Press   to switch between °C and °F.

● Reverting to factory setting

(Fig. B)

- Press   to revert to factory settings. Alternatively, remove the battery from the product and insert it again. The product automatically starts to search for the radio signal.

● Cleaning and care

- The product should only be cleaned on the outside with a soft dry cloth.
- If the legibility of the display decreases due to diminishing contrast, then the inserted battery is discharged and must be replaced (see “Before initial use/ Inserting and replacing a battery”).

● Disposal

The packaging is made entirely of recyclable materials, which you may dispose of at local recycling facilities.



Observe the marking of the packaging materials for waste separation, which are marked with abbreviations (a) and numbers (b) with following meaning: 1-7: plastics / 20-22: paper and fibreboard / 80-98: composite materials.



The product and packaging materials are recyclable, dispose of it separately for better waste treatment.
The Triman logo is valid in France only.



Contact your local refuse disposal authority for more details of how to dispose of your worn-out product.



To help protect the environment, please dispose of the product properly when it has reached the end of its useful life and not in the household waste. Information on collection points and their opening hours can be obtained from your local authority.

Faulty or used batteries / rechargeable batteries must be recycled in accordance with Directive 2006/66/EC and its amendments. Please return the batteries / rechargeable batteries and / or the product to the available collection points.



Environmental damage through incorrect disposal of the batteries / rechargeable batteries!

Batteries / rechargeable batteries may not be disposed of with the usual domestic waste. They may contain toxic heavy metals and are subject to hazardous waste treatment rules and regulations. The chemical symbols for heavy metals are as follows: Cd = cadmium, Hg = mercury, Pb = lead. That is why you should dispose of used batteries / rechargeable batteries at a local collection point.

● **Simplified EU declaration of conformity**

Hereby, OWIM GmbH & Co. KG, Stiftsbergstraße 1, 74167 Neckarsulm, GERMANY, declares that the product RADIO-CONTROLLED BATHROOM CLOCK, HG09355C-DCF/-MSF, is in compliance with Directives 2014/53/EU and 2011/65/EU.

The full text of the EU declaration of conformity is available at the following internet address: www.owim.com

● **Warranty**

The product has been manufactured to strict quality guidelines and meticulously examined before delivery. In the event of product defects you have legal rights against the retailer of this product. Your legal rights are not limited in any way by our warranty detailed below.

The warranty for this product is 3 years from the date of purchase. Should this product show any fault in materials or manufacture within 3 years from the date of purchase, we will repair or replace it – at our choice – free of charge to you.

The warranty period begins on the date of purchase. Please keep the original sales receipt in a safe location. This document is required as your proof of purchase. This warranty becomes void if the product has been damaged, or used or maintained improperly.

The warranty applies to defects in material or manufacture. This warranty does not cover product parts subject to normal wear, thus possibly considered consumables (e.g. batteries) or for damage to fragile parts, e.g. switches, rechargeable batteries or glass parts.

● **Warranty claim procedure**

To ensure quick processing of your case, please observe the following instructions:

Please have the till receipt and the item number (IAN 383755_2110) available as proof of purchase.

You will find the item number on the rating plate, an engraving, on the front page of the instructions for use (bottom left), or as a sticker on the rear or bottom of the product.

If functional or other defects occur, please contact the service department listed either by telephone or by e-mail.

You can return a defective product to us free of charge to the service address that will be provided to you. Ensure that you enclose the proof of purchase (till receipt) and information about what the defect is and when it occurred.

● **Service**

GB Service Great Britain

Tel.: 08000569216

E-Mail: owim@lidl.co.uk

IE Service Ireland









Tel.: 1800 200736

E-Mail: owim@lidl.ie



Liste des pictogrammes utilisés	Page 36
Introduction	Page 36
Utilisation conforme aux prescriptions	Page 37
Contenu de l'emballage	Page 37
Description des pièces	Page 37
Données techniques	Page 38
Consignes de sécurité	Page 39
Consignes générales de sécurité	Page 39
Consignes de sécurité pour piles/piles rechargeables	Page 40
Avant la première utilisation/ insertion ou remplacement de la pile	Page 41
Utilisez le système d'accrochage, le pied et les ventouses	Page 43
Fonctionnement	Page 44
Réceptionner le signal radioélectrique DCF/MSF	Page 44
Réglages manuels	Page 45
Heure d'été (DST)	Page 46
Régler l'unité de température	Page 46
Réinitialiser au réglage par défaut	Page 46
Nettoyage et entretien	Page 46
Mise au rebut	Page 47
Déclaration UE de conformité simplifiée	Page 48
Garantie	Page 48
Faire valoir sa garantie	Page 50
Service après-vente	Page 51

Liste des pictogrammes utilisés

	Courant continu/tension continue		Affichage de la température
	Fragile		Affichage de l'humidité
	Radioguidage		Étanche aux projections d'eau
	Le sigle CE confirme la conformité aux directives de l'UE applicables au produit.		Pile comprise dans le contenu de l'emballage

HORLOGE RADIOGUIDÉE POUR SALLE DE BAINS

● Introduction

Nous vous félicitons pour l'achat de votre nouveau produit. Vous avez opté pour un produit de grande qualité. Le mode d'emploi fait partie intégrante de ce produit. Il contient des indications importantes pour la sécurité, l'utilisation et la mise au rebut. Veuillez lire consciencieusement toutes les indications d'utilisation et de sécurité du produit. Ce produit doit uniquement être utilisé conformément aux instructions et dans les domaines d'application spécifiés. Lors d'une cession à tiers, veuillez également remettre tous les documents.

● Utilisation conforme aux prescriptions

















- Le produit est uniquement adapté pour fonctionner dans des locaux fermés à température ambiante normale. Le produit n'est pas prévu pour une utilisation commerciale. Le produit indique l'heure et la température à l'intérieur ainsi que l'hygrométrie.

● Contenu de l'emballage

Contrôlez immédiatement l'exhaustivité du contenu de l'emballage après son ouverture ainsi que le produit et toutes les pièces pour vous assurer qu'ils sont en parfait état.

- 1 Horloge radioguidée pour salle de bains
- 1 Pile de 1,5 V  AA, LR6 (fournie)
- 1 Mode d'emploi
- 1 Pied (placé derrière le couvercle arrière) afin de positionner le produit sur une surface plane

● Description des pièces

- | | | | |
|---|---|--|--|
|  1 | Système d'accrochage |  7 | Touche  |
|  2 | Ventouse |  8 | Touche  (redémarrage) |
|  3 | Couvercle arrière |  9 | Couvercle du compartiment de la pile |
|  4 | Touche  (signal radioélectrique) |  10 | Compartiment de la pile |
|  5 | Touche  (réglages) |  11 | Pied |
|  6 | Touche  | | |

● Données techniques

Affichage de la température :	de 0 à +50 °C
Type de pile :	1 x 1,5 V  AA, LR6
Mouvement à quartz :	Mouvement de l'horloge DCF-/MSF-RC
Indice de protection IP :	IPX4 (étanche aux projections d'eau)

Modèle	Signal radioélectrique	Bande de fréquences
HG09355C-DCF :	DCF77	77,5 kHz
HG09355C-MSF :	MSF60	60 kHz



Consignes de sécurité

⚠ AVERTISSEMENT ! Lisez toutes les consignes de sécurité et toutes les instructions. La non-observation des consignes de sécurité et des instructions peut causer des blessures graves et/ou un incendie.



Consignes générales de sécurité

-  **⚠ AVERTISSEMENT ! RISQUE MORTEL ET D'ACCIDENT POUR LES NOURRISSONS ET LES ENFANTS !** Prière de ne jamais laisser des enfants sans surveillance avec des matériaux d'emballage. Les matériaux d'emballage représentent un risque d'étouffement. Les enfants sous-estiment souvent les dangers.
- Ce produit peut être utilisé par des enfants de plus de 8 ans et par des personnes ayant des capacités physiques, sensorielles ou mentales limitées ou ayant une expérience et des connaissances réduites, seulement s'ils sont surveillés ou s'ils ont reçu des instructions concernant l'utilisation en toute sécurité du produit et ont compris les risques encourus. Les enfants ne doivent pas jouer avec le produit. Le nettoyage et l'entretien réalisables par l'utilisateur ne doivent pas être effectués par des enfants sans surveillance.
- Ne mettez pas le produit en service s'il est endommagé.
- Les réparations ne doivent être effectuées que par du personnel qualifié.



Consignes de sécurité pour piles/piles rechargeables

⚠ DANGER DE MORT ! Conservez les piles/piles rechargeables hors de la portée des enfants. Consultez immédiatement un médecin en cas d'ingestion !

- L'ingestion peut provoquer des brûlures, une perforation des tissus mous et la mort. Des brûlures graves peuvent survenir dans les 2 heures suivant l'ingestion.



RISQUE D'EXPLOSION ! Ne rechargez jamais de piles non rechargeables. Ne court-circuitiez pas de piles/piles rechargeables et/ou ne tentez pas de les ouvrir. Cela est susceptible de provoquer une surchauffe, un incendie ou une explosion.

- Ne jetez jamais de piles/piles rechargeables dans un feu ou de l'eau.
- Ne soumettez pas de piles/piles rechargeables à une sollicitation mécanique.

Risque de fuite des piles/piles rechargeables

- Évitez les conditions et températures extrêmes qui peuvent exercer une influence sur les piles/piles rechargeables, par ex. positionnement sur des radiateurs/ exposition à la lumière directe du soleil.
- Si des piles/piles rechargeables ont fui, évitez tout contact de la peau, des yeux et muqueuses avec les produits chimiques ! Rincez immédiatement à l'eau claire les parties touchées et consultez un médecin !



PRIÈRE DE PORTER DES GANTS PROTECTEURS ! Des piles/piles rechargeables qui fuient ou qui sont endommagées sont susceptibles de causer des brûlures lorsqu'elles entrent en contact avec la peau. Si tel est le cas, portez des gants protecteurs adaptés.

- En cas de fuite des piles/piles rechargeables, retirez-les immédiatement du produit afin d'éviter tout dégât.
- Retirez les piles/piles rechargeables si vous ne comptez pas utiliser le produit pendant une période prolongée.

Risque de dommages au produit

- Utilisez uniquement le type de piles/piles rechargeables indiqué !
- Insérez les piles/piles rechargeables en respectant les indications de polarité (+) et (-) qui sont indiquées sur les piles/piles rechargeables et dans le produit.
- Nettoyez les contacts des piles/piles rechargeables ainsi que ceux à l'intérieur du compartiment de la pile avant de les y insérer !
- Retirez immédiatement les piles/piles rechargeables usées du produit.

● Avant la première utilisation/insertion ou remplacement de la pile

- Retournez le produit. Placez le produit sur un revêtement souple afin d'éviter de rayer sa surface.
- Tenez le devant du produit d'une main et le couvercle arrière [3] de l'autre. Faites pivoter le couvercle arrière dans le sens inverse des aiguilles d'une montre jusqu'à ce que le système d'accrochage [1] coïncide avec la flèche à l'avant (ill. C).
- Enlevez le couvercle arrière [3]. Retirez le couvercle du compartiment de la pile [9] et insérez la pile dans le compartiment de la pile [10]. Insérez d'abord le contact -, puis poussez le contact + vers le bas.
- Fermez le couvercle du compartiment de la pile [9].
- Remplacez le couvercle arrière [3] de sorte que la flèche à l'avant avec le système d'accrochage [1] coïncide avec le couvercle arrière.

Remarque : Bien s'assurer que le joint d'étanchéité est correctement placé. Dans le cas contraire, la protection IP n'est pas garantie.

- Tournez le couvercle arrière [3] dans le sens des aiguilles d'une montre jusqu'à ce qu'il coïncide avec le système d'accrochage [1] en haut.
- Le produit est maintenant prêt à l'emploi.

Signal radioélectrique :

DCF pour HG09355C-DCF :

Le signal DCF (émetteur de signaux horaires) est constitué d'impulsions horaires émises par l'une des horloges les plus précises du monde. Cette horloge est située près de Francfort-sur-le-Main, Allemagne, et peut généralement atteindre une précision d'un centième de seconde par rapport à l'heure standard.

Votre produit reçoit ces signaux radioélectriques dans des conditions optimales jusqu'à une distance d'env. 1500 km autour de Francfort-sur-le-Main. La réception du signal radioélectrique dure généralement entre 3 et 12 minutes.

MSF pour HG09355C-MSF :

Le signal MSF (émetteur de signaux horaires) est constitué d'impulsions horaires émises par l'une des horloges les plus précises du monde. Cette horloge est située près de Anthorn, Grande-Bretagne, et peut généralement atteindre une précision d'un centième de seconde par rapport à l'heure locale.

Votre produit reçoit ces signaux radioélectriques dans des conditions optimales jusqu'à une distance d'env. 1500 km autour de Anthorn, en Grande-Bretagne. La réception du signal radioélectrique dure généralement entre 3 et 12 minutes.

Remarque : La réception peut être considérablement limitée par des obstacles (par ex. des parois en béton) ou des sources parasites (par ex. d'autres appareils électriques). Si vous rencontrez des problèmes pour la réception, modifiez éventuellement l'emplacement du produit (par ex. à proximité d'une fenêtre).

● Utilisez le système d'accrochage, le pied et les ventouses

(Ill. C)

Remarque : Lors d'une utilisation avec le système d'accrochage **1** ou le pied **11**, les ventouses **2** ne doivent pas être enlevées. Dans le cas contraire, la protection IP n'est pas garantie.

Système d'accrochage

- Vous pouvez accrocher le produit au mur à l'aide du système d'accrochage **1** situé au dos.

Remarques :

- Vérifier que le matériel de fixation (vis, chevilles) est adapté au mur.
- Si vous utilisez le système d'accrochage **1**, assurez-vous que la vis est suffisamment longue afin de compter aussi la distance entre le mur et le produit.

Pied

- Ouvrez le couvercle arrière **3** et retirez le pied **11**.
- Insérez la pièce semi-circulaire dans la fente en bas à l'avant.
- Fermez le couvercle arrière **3** (voir « Avant la première utilisation ») (ill. C).

Remarque : Protégez les surfaces fragiles avant de positionner le produit avec son pied **11**.

Ventouses

Surfaces	Description	Exemple d'application
Surfaces adaptées	■ Surfaces lisses, sèches et planes	■ Miroir ■ Verre ■ Carreaux de faïence
Surfaces non adaptées	■ Surfaces poreuses, mates ou irrégulières	■ Terre cuite ■ Carreaux en relief

- **Améliorer la tenue entre le mur et les ventouses :** Nettoyez la surface sur laquelle vous souhaitez fixer le produit. Humidifiez les ventouses [2] avant de fixer le produit.
- **Retirer le produit :** Glissez un ongle ou un objet similaire sous le bord de chaque ventouse [2] pour la détacher.

● Fonctionnement

● Réceptionner le signal radioélectrique DCF/MSF

(III. B)





- Dès l'insertion de la pile, le produit commence automatiquement la recherche du signal radioélectrique. Ce processus dure environ 3 à 7 minutes.
- Lancer et arrêter manuellement la réception du signal radioélectrique : Appuyez sur  [4].

Remarques :



- Si le produit n'a pas pu recevoir le signal radioélectrique, par ex. parce que votre emplacement est trop éloigné de l'émetteur du signal horaire, vous pouvez régler l'heure manuellement (voir « Réglages manuels »). Le produit écrase la valeur réglée manuellement dès que la réception du signal radioélectrique est obtenue.
- Pour les produits des pays suivants, Lettonie, Roumanie, Chypre, Bulgarie, Finlande et Grèce, l'afficheur reste sur « 01:00 ».

● Réglages manuels

(III. B)

- Maintenez  **5** enfoncé au moins pendant 3 secondes. Le produit passe en mode manuel.
- Des réglages manuels sont possibles pour les rubriques suivantes du menu :
 - Heure
 - Date
 - Format de l'heure
 - Langue
 - Fuseau horaire
- Faire défiler les options de chaque rubrique sélectionnée du menu : Appuyez sur  **6** ou  **7**.
- Valider l'option souhaitée et passer à la rubrique suivante du menu : Appuyez sur  **5**.

Remarques :

- Maintenez  **6** ou  **7** enfoncé pour faire défiler rapidement. Si aucune touche n'est pressée dans les 30 secondes, le produit quitte automatiquement le mode de réglage manuel.
- Si vous vous trouvez dans un pays où le signal radioélectrique peut être certes reçu, mais où l'heure est différente de votre heure locale actuelle, vous pouvez utiliser le réglage du fuseau horaire pour que le produit affiche votre heure locale actuelle. Exemple : Si vous vous trouvez dans un pays où l'heure locale a une heure d'avance sur l'heure normale d'Europe centrale (HNEC), réglez le fuseau horaire sur +01. Le produit est désormais piloté par DCF/MSF, mais il affiche l'heure une heure avant l'HNEC.

- Vous pouvez choisir parmi les langues suivantes :
 - (GE) Allemand
 - (DU) Néerlandais
 - (EN) Anglais
 - (SP) Espagnol
 - (IT) Italien
 - (HU) Hongrois
 - (FR) Français
 - (SL) Slovène
- Quitter le mode de réglage manuel et enregistrer les réglages sélectionnés : Le produit quitte automatiquement le mode de réglage manuel après 30 secondes sans saisie. Le produit enregistre les réglages lorsque vous quittez le mode de réglage manuel.

● **Heure d'été (DST)**



- L'heure d'été (**DST**) est indiquée par le symbole DST  sur le cadran. Le produit détecte automatiquement, grâce au signal radioélectrique, s'il s'agit de l'heure d'été ou non.

● **Régler l'unité de température**

- Appuyez sur   pour basculer entre °C et °F.

● **Réinitialiser au réglage par défaut**

(III. B)

- Appuyez sur la touche   pour rétablir la configuration d'origine. Vous pouvez aussi enlever la pile du produit et la réinsérer. Le produit démarre automatiquement la recherche du signal radioélectrique.

● **Nettoyage et entretien**

- Nettoyez uniquement l'extérieur du produit à l'aide d'un torchon doux et sec.
- Si la lisibilité de l'afficheur diminue en raison d'une baisse du contraste, la pile insérée est déchargée et doit être remplacée (voir « Avant la première utilisation/insertion ou remplacement de la pile »).

● Mise au rebut

L'emballage se compose de matières recyclables pouvant être mises au rebut dans les déchetteries locales.



Veillez respecter l'identification des matériaux d'emballage pour le tri sélectif, ils sont identifiés avec des abréviations (a) et des chiffres (b) ayant la signification suivante : 1-7 : plastiques / 20-22 : papiers et cartons / 80-98 : matériaux composites.



Le produit et les matériaux d'emballage sont recyclables, mettez-les au rebut séparément pour un meilleur traitement des déchets.
Le logo Triman n'est valable qu'en France.



Votre mairie ou votre municipalité vous renseigneront sur les possibilités de mise au rebut des produits usagés.



Afin de contribuer à la protection de l'environnement, veuillez ne pas jeter votre produit usagé dans les ordures ménagères, mais éliminez-le de manière appropriée. Pour obtenir des renseignements concernant les points de collecte et leurs horaires d'ouverture, vous pouvez contacter votre municipalité.

Les piles / piles rechargeables défectueuses ou usagées doivent être recyclées conformément à la directive 2006/66/CE et ses modifications. Les piles et / ou piles rechargeables et / ou le produit doivent être retournés dans les centres de collecte proposés.



Pollution de l'environnement par la mise au rebut incorrecte des piles / piles rechargeables !

Les piles / piles rechargeables ne doivent pas être mises au rebut avec les ordures ménagères. Elles peuvent contenir des métaux lourds toxiques et doivent être considérées comme des déchets spéciaux. Les symboles chimiques des métaux lourds sont les suivants : Cd = cadmium, Hg = mercure, Pb = plomb. Pour cette raison, veuillez toujours déposer les piles / piles rechargeables usagées dans les conteneurs de recyclage communaux.

● **Déclaration UE de conformité simplifiée**

Par la présente, OWIM GmbH & Co. KG, Stiftsbergstraße 1, 74167 Neckarsulm, ALLEMAGNE, déclare que le produit HORLOGE RADIOGUIDÉE POUR SALLE DE BAINS HG09355C-DCF/-MSF, correspond aux directives 2014/53/UE et 2011/65/UE.

Le texte complet de la déclaration UE de conformité est disponible à l'adresse web suivante : www.owim.com

● **Garantie**

Article L217-16 du Code de la consommation

Lorsque l'acheteur demande au vendeur, pendant le cours de la garantie commerciale qui lui a été consentie lors de l'acquisition ou de la réparation d'un bien meuble, une remise en état couverte par la garantie, toute période d'immobilisation d'au moins sept jours vient s'ajouter à la durée de la garantie qui restait à courir. Cette période court à compter de la demande d'intervention de l'acheteur ou de la mise à disposition pour réparation du bien en cause, si cette mise à disposition est postérieure à la demande d'intervention.

Indépendamment de la garantie commerciale souscrite, le vendeur reste tenu des défauts de conformité du bien et des vices rédhibitoires dans les conditions prévues aux articles L217-4 à L217-13 du Code de la consommation et aux articles 1641 à 1648 et 2232 du Code Civil.

Article L217-4 du Code de la consommation

Le vendeur livre un bien conforme au contrat et répond des défauts de conformité existant lors de la délivrance.

Il répond également des défauts de conformité résultant de l'emballage, des instructions de montage ou de l'installation lorsque celle-ci a été mise à sa charge par le contrat ou a été réalisée sous sa responsabilité.

Article L217-5 du Code de la consommation

Le bien est conforme au contrat :

- 1° S'il est propre à l'usage habituellement attendu d'un bien semblable et, le cas échéant :
 - s'il correspond à la description donnée par le vendeur et posséder les qualités que celui-ci a présentées à l'acheteur sous forme d'échantillon ou de modèle ;
 - s'il présente les qualités qu'un acheteur peut légitimement attendre eu égard aux déclarations publiques faites par le vendeur, par le producteur ou par son représentant, notamment dans la publicité ou l'étiquetage ;
- 2° Ou s'il présente les caractéristiques définies d'un commun accord par les parties ou être propre à tout usage spécial recherché par l'acheteur, porté à la connaissance du vendeur et que ce dernier a accepté.

Article L217-12 du Code de la consommation

L'action résultant du défaut de conformité se prescrit par deux ans à compter de la délivrance du bien.

Article 1641 du Code civil

Le vendeur est tenu de la garantie à raison des défauts cachés de la chose vendue qui la rendent impropre à l'usage auquel on la destine, ou qui diminuent tellement cet usage que l'acheteur ne l'aurait pas acquise, ou n'en aurait donné qu'un moindre prix, s'il les avait connus.

Article 1648 1er alinéa du Code civil

L'action résultant des vices rédhibitoires doit être intentée par l'acquéreur dans un délai de deux ans à compter de la découverte du vice.

Les pièces détachées indispensables à l'utilisation du produit sont disponibles pendant la durée de la garantie du produit.

Le produit a été fabriqué selon des critères de qualité stricts et contrôlé consciencieusement avant sa livraison. En cas de défaillance, vous êtes en droit de retourner ce produit au vendeur. La présente garantie ne constitue pas une restriction de vos droits légaux.

Ce produit bénéficie d'une garantie de 3 ans à compter de sa date d'achat. La durée de garantie débute à la date d'achat. Veuillez conserver le ticket de caisse original. Il fera office de preuve d'achat.

Si un problème matériel ou de fabrication devait survenir dans 3 ans suivant la date d'achat de ce produit, nous assurons à notre discrétion la réparation ou le remplacement du produit sans frais supplémentaires. La garantie prend fin si le produit est endommagé suite à une utilisation inappropriée ou à un entretien défaillant.

La garantie couvre les vices matériels et de fabrication. Cette garantie ne s'étend ni aux pièces du produit soumises à une usure normale (p. ex. des piles) et qui, par conséquent, peuvent être considérées comme des pièces d'usure, ni aux dommages sur des composants fragiles, comme des interrupteurs, des batteries ou des éléments fabriqués en verre.

● **Faire valoir sa garantie**

Pour garantir la rapidité d'exécution de la procédure de garantie, veuillez respecter les indications suivantes :

Veuillez conserver le ticket de caisse et la référence du produit (IAN 383755_2110) à titre de preuve d'achat pour toute demande.

Le numéro de référence de l'article est indiqué sur la plaque d'identification, gravé sur la page de titre de votre manuel (en bas à gauche) ou sur un autocollant apposé sur la face arrière ou inférieure du produit.

En cas de dysfonctionnement du produit, ou de tout autre défaut, contactez en premier lieu le service après-vente par téléphone ou par e-mail aux coordonnées indiquées ci-dessous.

Vous pouvez alors envoyer franco de port tout produit considéré comme défectueux au service clientèle indiqué, accompagné de la preuve d'achat (ticket de caisse) et d'une description écrite du défaut avec mention de sa date d'apparition.

● **Service après-vente**

FR Service après-vente France

Tél.: 0800904879

E-Mail: owim@lidl.fr

BE Service après-vente Belgique

Tél.: 080071011

Tél.: 80023970 (Luxembourg)

E-Mail: owim@lidl.be



Overzicht gebruikte pictogrammen	Pagina 53
Inleiding	Pagina 53
Beoogd gebruik	Pagina 54
Leveringsomvang	Pagina 54
Onderdelenbeschrijving	Pagina 54
Technische gegevens	Pagina 55
Veiligheidstips	Pagina 56
Algemene veiligheidstips	Pagina 56
Veiligheidstips voor batterijen/accu's	Pagina 57
Voor het eerste gebruik/ batterij inleggen of vervangen	Pagina 58
Gebruik het ophangelement, de standaard of de zuignappen	Pagina 60
Bediening	Pagina 61
DCF-/MFS-radiosignaal ontvangen	Pagina 61
Handmatige instellingen	Pagina 62
Zomertijd (MET)	Pagina 63
Temperatuurschaal instellen	Pagina 63
Terugzetten op fabrieksinstellingen	Pagina 63
Schoonmaken en onderhoud	Pagina 63
Afvoer	Pagina 64
Vereenvoudigde EU-verklaring van overeenstemming	Pagina 65
Garantie	Pagina 65
Afwikkeling in geval van garantie	Pagina 66
Service	Pagina 66

Overzicht gebruikte pictogrammen

	Gelijkstroom/-spanning		Temperatuuraanduiding
	Breekbaar		Vochtigheidsaanduiding
	Draadloze besturing		Spatwaterbestendig
	Het CE-teken bevestigt dat het product voldoet aan de betreffende EU-richtlijnen.		Batterij meegeleverd

DRAADLOZE BADKAMERKLOK

● Inleiding

Hartelijk gefeliciteerd met de aankoop van uw nieuwe product. U heeft voor een hoogwaardig product gekozen. De gebruiksaanwijzing is een deel van het product. Deze bevat belangrijke aanwijzingen voor veiligheid, gebruik en verwijdering. Maakt U zich voor de ingebruikname van het product met alle bedienings- en veiligheidsvoorschriften vertrouwd. Gebruik het product alleen zoals beschreven en voor de aangegeven toepassingsgebieden. Overhandig alle documenten bij doorgifte van het product aan derden.

● Beoogd gebruik





- Het product is alleen geschikt voor gebruik in gesloten ruimtes bij normale kamertemperatuur. Het product is niet bestemd voor commercieel gebruik. Het product toont de tijd, de binnentemperatuur en de luchtvochtigheid.

● Leveringsomvang

Controleer direct na het uitpakken of de levering volledig is en of alle producten en onderdelen zonder gebreken zijn afgeleverd.

- 1 Draadloze badkamerklok
- 1 Batterij 1 x 1,5 V \equiv AA, LR6 (meegeleverd)
- 1 Gebruiksaanwijzing
- 1 Standaard (achter de afdekking van de achterkant geplaatst) voor het neerzetten van het product op een vlakke ondergrond

● Onderdelenbeschrijving

- | | | | |
|---|--|----|--|
| 1 | Ophangelement | 7 | Toets  |
| 2 | Zuignap | 8 | Toets  (herstart) |
| 3 | Afdekking van de achterkant | 9 | Batterijvakdeksel |
| 4 | Toets  (radiosignaal) | 10 | Batterijvak |
| 5 | Toets  (instellingen) | 11 | Standaard |
| 6 | Toets  | | |

● Technische gegevens

Temperatuuraanduiding:	0 tot +50 °C
Batterijtype:	1 x 1,5 V \equiv AA, LR6
Kwartswerk:	DCF-/MSF-RC-klok
IP-beschermingsklasse:	IPX4 (spatwaterbestendig)

Model	Radiosignaal	Frequentieband
HG09355C-DCF:	DCF77	77,5 kHz
HG09355C-MSF:	MSF60	60 kHz



Veiligheidstips

⚠ WAARSCHUWING! Lees alle veiligheidstips en aanwijzingen. Het zich niet houden aan de veiligheidstips en aanwijzingen kan brand en/of zware verwondingen veroorzaken.



Algemene veiligheidstips

-  **⚠ WAARSCHUWING! LEVENSGEVAAR EN GEVAAR VOOR ONGEVALLLEN VOOR (KLEINE) KINDEREN!** Laat kinderen nooit zonder toezicht achter met het verpakkingsmateriaal. Gevaar voor verstikking door het verpakkingsmateriaal. Kinderen onderschatten gevaren vaak.
- Dit product mag door kinderen vanaf 8 jaar alsmede door personen met verminderde fysieke, sensorische of geestelijke vermogens of gebrek aan ervaring en kennis alleen gebruikt worden als ze onder supervisie staan of geïnstrueerd zijn wat betreft veilig gebruik van het product en begrepen hebben welke gevaren uit dat gebruik voortvloeien. Kinderen mogen niet met het product spelen. Schoonmaken en gebruikersonderhoud mogen niet door kinderen worden uitgevoerd, tenzij ze onder toezicht staan.
- Gebruik het product nooit als het beschadigd is.
- Reparaties mogen alleen door gekwalificeerde vaklui worden uitgevoerd.



Veiligheidstips voor batterijen/accu's



LEVENSGEVAAR! Houd batterijen/accu's buiten het bereik van kinderen.
Raadpleeg in geval van inslikken onmiddellijk een arts!

- Inslikken kan leiden tot verbrandingen, perforaties van zacht weefsel en de dood. Zware verbrandingen kunnen optreden binnen 2 uur na het inslikken.



EXPLOSIEGEVAAR! Laad niet-oplaadbare batterijen nooit opnieuw op. Sluit batterijen/accu's nooit kort en/of open ze niet. Oververhitting, brandgevaar en openbarsten kunnen het gevolg zijn.

- Gooi batterijen/accu's nooit in vuur of water.
- Stel batterijen/accu's nooit bloot aan welke mechanische druk dan ook.

Risico op leeglopen van batterijen/accu's

- Vermijd extreme omstandigheden en temperaturen, die op batterijen/accu's kunnen inwerken zoals bijvoorbeeld verwarmingselementen/direct zonlicht.
- Als batterijen/accu's gelect hebben, vermijd dan contact van huid, ogen en slijmvliezen met de gelekte chemicaliën! Als dat toch gebeurt, spoel dan die plaatsen direct af met schoon water en neem contact op met een arts!



DRAAG VEILIGHEIDSHANDSCHOENEN! Lekkende of beschadigde batterijen/accu's kunnen bij contact met de huid bijtende wonden veroorzaken. Draag daarom in een dergelijk geval geschikte veiligheidshandschoenen.

- Mocht een batterij gaan lekken, verwijder deze batterij/accu dan direct uit het product om beschadigingen te voorkomen.
- Verwijder de batterijen/accu's uit het product als u dat voor langere tijd niet gebruikt.

Risico op beschadiging van het product

- Gebruik uitsluitend de aangegeven soort batterijen/accu's!
- Let bij het plaatsen van batterijen/accu's op de polariteitsaanduiding (+) en (-) op de batterij/accu zowel als op het product.
- Maak de contacten van de batterij/accu en van het batterijvak schoon voordat u een batterij/accu in het batterijvak plaatst!
- Verwijder uitgeputte batterijen/accu's direct uit het product.

● Voor het eerste gebruik/batterij inleggen of vervangen

- Draai het product om. Leg het product op een zachte ondergrond om krassen op het oppervlak te voorkomen.
- Houd de voorkant van het product met een hand vast en de afdekking van de achterkant **3** met de andere. Draai de afdekking van de achterkant tegen de wijzers van de klok in totdat het ophangelement **1** samenvalt met de pijl op de voorkant (Afb. C).
- Verwijder de afdekking van de achterkant **3**. Verwijder het batterijvakdeksel **9** en plaats de batterij in het batterijvak **10**. Leg eerst de kant met het - pool erin en druk dan de + pool naar beneden.
- Sluit het batterijvakdeksel **9**.
- Plaats dan de afdekking van de achterkant **3** zo terug dat de pijl aan de voorkant samenvalt met de pijl op het ophangelement **1** van de achterkant.

Tip: Zorg ervoor dat de afdichting goed zit. Anders is de IP-bescherming niet gegarandeerd.

- Draai de afdekking van de achterkant **3** met de wijzers van de klok mee totdat ze samenvalt met het ophangelement **1** boven.
- Het product is nu klaar voor gebruik.

Radiosignaal:

DCF voor HG09355C-DCF:

Het DCF-signaal (tijdsignaalzender) bestaat uit tijdimpulsen die gegeven worden door één van de nauwkeurigste uurwerken ter wereld. Deze klok bevindt zich in de buurt van Frankfurt/Main, Duitsland, en kan in de regel een nauwkeurigheid van éénhonderste seconde tov. de standaardtijd bereiken.

Het product ontvangt deze radiosignalen onder optimale omstandigheden tot op een afstand van ca. 1.500 km van Frankfurt/Main. Ontvangst van het radiosignaal duurt in de regel ca. 3 tot 12 minuten.

MSF voor HG09355C-MSF:

Het MSF-signaal (tijdsignaalzender) bestaat uit tijdimpulsen die gegeven worden door een van de nauwkeurigste uurwerken ter wereld. Deze klok bevindt zich in de buurt van Anthorn, Groot-Brittannië, en kan in de regel een nauwkeurigheid van éénhonderste seconde tov. de standaardtijd bereiken.

Het product ontvangt deze radiosignalen onder optimale omstandigheden tot op een afstand van ca. 1.500 km van Anthorn, Groot-Brittannië. Ontvangst van het radiosignaal duurt in de regel ca. 3 tot 12 minuten.

Tip: Ontvangst kan door hindernissen (bijv. betonnen muren) of storingsbronnen (bijv. andere elektrische apparaten) aanmerkelijk worden ingeperkt. Hang het product op een andere plaats (bijv. in de buurt van een raam) op als er ontvangstproblemen optreden.

● Gebruik het ophangelement, de standaard of de zuignappen

(Afb. C)

Tip: Bij gebruik van het ophangelement **1** of de standaard **11** mogen de zuignappen **2** niet verwijderd worden. Anders is de IP-bescherming niet gegarandeerd.

Ophangelement

- U kunt het product met het zich aan de achterkant bevindende ophangelement **1** aan een muur ophangen.

Tips:

- Controleer of het bevestigingsmateriaal (schroeven, pluggen) voor de muur geschikt is.
- Als u het ophangelement **1** gebruikt, zorg er dan voor dat de schroef lang genoeg is om de afstand tussen de muur en het product af te dekken.



Standaard

- Open de afdekking van de achterkant **3** en verwijder de standaarden **11**.
- Plaats het halfronde deel in de sleuf onderin aan de voorkant.
- Sluit de afdekking van de achterkant **3** weer (zie "Voor het eerste gebruik") (Afb. C).

Tip: Bescherm gevoelige oppervlakken voordat u het product met de standaard **11** neerzet.

Zuignapjes



Oppervlakken	Beschrijving	Voorbeeld van een toepassing
Geschikte oppervlakken	■ Gladde, droge en vlakke oppervlakken	■ Spiegels ■ Glas ■ Geglazuurde tegels
Ongeschikte oppervlakken	■ Poreuze, matte of oneven oppervlakken	■ Terracotta ■ Reliëf-tegels

- **Verbinding van muur en zuignappen verbeteren:** Reinig het oppervlak waarop u het product wilt bevestigen. Bevochtig de zuignappen  voor u het product bevestigt.
- **Product verwijderen:** Schuif een vingernagel of een vergelijkbaar voorwerp onder de rand van ieder zuignap  om deze los te maken.

● Bediening

● DCF-/MFS-radiosignaal ontvangen

(Afb. B)





- Het product begint na het plaatsen van de batterij automatisch met het zoeken naar het radiosignaal. Deze procedure duurt ongeveer 3 tot 7 minuten.
- Ontvangst van het radiosignaal handmatig starten en stoppen:
Druk op  .

Tips:



- Als het product het radiosignaal niet kan ontvangen, bijv. omdat uw locatie te ver van de zender verwijderd is, kunt u de kloktijd handmatig instellen (zie "Handmatige instellingen"). Het product loopt verder na de handmatig ingestelde tijd zodra het radiosignaal met succes wordt ontvangen.
- Bij producten voor Letland, Roemenië, Cyprus, Bulgarije, Finland en Griekenland stopt het beeldscherm bij de aanduiding "01:00".

● Handmatige instellingen

(Afb. B)

- Houd  **5** minstens 3 seconden lang ingedrukt. Het product schakelt over naar de standby-modus.
- Handmatige instellingen zijn mogelijk voor de volgende menupunten:
 - Tijd
 - Datum
 - Tijdformaat
 - Taal
 - Tijdzone
- Door de opties van ieder gekozen menupunt scrollen: Druk op  **6** of  **7**.
- De gewenste opties bevestigen en naar het volgende menupunt te scrollen: Druk op  **5**.

Tips:

- Houd  **6** of  **7** ingedrukt om snel te scrollen. Wordt er binnen 30 seconden niet op een toets gedrukt, dan verlaat het product automatisch de handmatige instellingsmodus.
- Mocht u zich in een land bevinden, waarin het radiosignaal slecht ontvangen kan worden maar de tijd thuis afwijkt van de tijd daar waar u zich op dat moment bevindt, dan kunt u de tijdzone-instelling gebruiken waarmee uw product de lokale tijd van dat moment toont. Voorbeeld: Als u zich in een land bevindt waarin de lokale tijd een uur vroeger is dan de Midden Europese tijd (MET), stel de tijdzone dan op +01. Het product wordt dan nog steeds door DCF/MSF gestuurd, maar het toont de tijd van een uur voor MET.

- U kunt kiezen uit de volgende talen:



– (GE) Duits	– (DU) Nederlands
– (EN) Engels	– (SP) Spaans
– (IT) Italiaans	– (HU) Hongaars
– (FR) Frans	– (SL) Sloveens

- De handmatige instellingsmodus verlaten en de gewenste instellingen in het geheugen opslaan: Na 30 seconden verlaat het product de handmatige instellingsmodus automatisch als er niets ingevoerd wordt. Het product slaat de instellingen bij het verlaten van de handmatige instellingsmodus op.

● Zomertijd (MET)



- De zomertijd (**MET**) wordt door het MET-symbool  op de wijzerplaat getoond. Het product herkent op basis van het radiosignaal of het zomertijd is of niet.

● Temperatuurschaal instellen

- Druk op   om tussen °C en °F om te schakelen.

● Terugzetten op fabrieksinstellingen

(Afb. B)

- Druk op   om het product op de fabrieksinstellingen terug te zetten. Daarvoor kunt u ook de batterijen uit het product verwijderen en ze daarna weer terugplaatsen. Het product begint nu automatisch met het zoeken naar het radiosignaal.

● Schoonmaken en onderhoud

- Maak alleen de buitenkant van het product schoon met een zacht, droog doekje.
- Neemt de leesbaarheid van het beeldscherm door afnemend contrast af, dan is de batterij in het product bijna leeg en moet deze vervangen worden (zie “Voor het eerste gebruik/batterij inleggen of vervangen”).

● Afvoer

De verpakking bestaat uit milieuvriendelijke grondstoffen die u via de plaatselijke recyclingcontainers kunt afvoeren.



Neem de aanduiding van de verpakkingsmaterialen voor de afvalscheiding in acht. Deze zijn gemarkeerd met de afkortingen (a) en een cijfers (b) met de volgende betekenis: 1-7: kunststoffen / 20-22: papier en vezelplaten / 80-98: composietmaterialen.



Het product en de verpakkingsmaterialen zijn recyclebaar; verwijder deze afzonderlijk voor een betere afvalbehandeling.
Het Triman-logo geldt alleen voor Frankrijk.



Informatie over de mogelijkheden om het uitgediende product na gebruik te verwijderen, verstrekt uw gemeentelijke overheid.



Gooi het afgedankte product omwille van het milieu niet weg via het huisvuil, maar geef het af bij het daarvoor bestemde depot of het gemeentelijke milieupark. Over afgifteplaatsen en hun openingstijden kunt u zich bij uw aangewezen instantie informeren.

Defecte of verbruikte batterijen / accu's moeten volgens de richtlijn 2006/66/EG en veranderingen daarop worden gerecycled. Geef batterijen / accu's en / of het product af bij de daarvoor bestemde verzamelstations.



Milieuschade door foutieve verwijdering van de batterijen / accu's!

Batterijen / accu's mogen niet via het huisvuil worden weggegooid. Ze kunnen giftige zware metalen bevatten en vallen onder het chemisch afval. De chemische symbolen van de zware metalen zijn: Cd = cadmium, Hg = kwik, Pb = lood. Geef verbruikte batterijen / accu's daarom af bij een gemeentelijk inzamelpunt.

● **Vereenvoudigde EU-verklaring van overeenstemming**

Hiermee verklaart OWIM GmbH & Co. KG, Stiftsbergstraße 1, 74167 Neckarsulm, DUITSLAND, dat het product DRAADLOZE BADKAMERKLOK HG09355C-DCF/-MSF, voldoet aan de richtlijnen 2014/53/EU en 2011/65/EU.

De volledige tekst van de EU-verklaring van overeenstemming is op het volgende internetadres beschikbaar: www.owim.com

● **Garantie**

Het product wordt volgens strenge kwaliteitsrichtlijnen zorgvuldig geproduceerd en voor levering grondig getest. In geval van schade aan het product kunt u rechtmatig beroep doen op de verkoper van het product. Deze wettelijke rechten worden door onze hierna vermelde garantie niet beperkt.

Op dit product verlenen wij 3 jaar garantie vanaf aankoopdatum. De garantieperiode start op de dag van aankoop. Bewaar de originele kassabon alstublieft. Dit document is nodig als bewijs voor aankoop.

Wanneer binnen 3 jaar na de aankoopdatum van dit product een materiaal- of productiefout optreedt, dan wordt het product door ons – naar onze keuze – gratis voor u gerepareerd of vervangen. Deze garantie komt te vervallen als het product beschadigd wordt, niet correct gebruikt of onderhouden wordt.

De garantie geldt voor materiaal- en productiefouten. Deze garantie is niet van toepassing op productonderdelen, die onderhevig zijn aan normale slijtage en hierdoor als aan slijtage onderhevige onderdelen gelden (bijv. batterijen) of voor beschadigingen aan breekbare onderdelen, zoals bijv. schakelaars, accu's of dergelijke onderdelen, die gemaakt zijn van glas.

● Afwikkeling in geval van garantie

Om een snelle afhandeling van uw reclamatie te waarborgen dient u de volgende instructies in acht te nemen:

Houd bij alle vragen alstublieft de kassabon en het artikelnummer (IAN 383755_2110) als bewijs van aankoop bij de hand.

Het artikelnummer vindt u op de typeplaat, ingegraveerd, op het titelblad van uw handleiding (linksonder) of als sticker op de achter- of onderzijde.

Wanneer er storingen in de werking of andere gebreken optreden, dient u eerst telefonisch of per e-mail contact met de onderstaande service-afdeling op te nemen.

Een als defect geregistreerd product kunt u dan samen met uw aankoopbewijs (kassabon) en vermelding van de concrete schade alsmede het tijdstip van optreden voor u franco aan het u meegeedeelde servicepunt verzenden.

● Service

(NL) Service Nederland

Tel.: 08000225537

E-Mail: owim@lidl.nl

(BE) Service België

Tel.: 080071011







Tel.: 80023970 (Luxemburg)

E-Mail: owim@lidl.be



Lista używanych piktogramów	Strona 68
Wstęp	Strona 68
Używać zgodnie z przeznaczeniem	Strona 69
Zakres dostawy	Strona 69
Opis części	Strona 69
Dane techniczne	Strona 70
Instrukcje bezpieczeństwa	Strona 71
Ogólne instrukcje bezpieczeństwa	Strona 71
Instrukcje bezpieczeństwa dotyczące baterii / akumulatorków	Strona 72
Przed pierwszym użyciem/ wkładanie lub wymiana baterii	Strona 73
Używanie wieszaka, stojaka i przyssawek	Strona 75
Obsługa	Strona 76
Odbiór sygnału radiowego DCF/MSF	Strona 76
Ustawienia ręczne	Strona 77
Czas letni (DST)	Strona 78
Ustawianie jednostki temperatury	Strona 78
Przywracanie ustawień fabrycznych	Strona 78
Czyszczenie i konserwacja	Strona 78
Utylizacja	Strona 79
Uproszczona deklaracja zgodności WE	Strona 80
Gwarancja	Strona 80
Sposób postępowania w przypadku naprawy gwarancyjnej	Strona 81
Serwis	Strona 81

Lista używanych piktogramów

	Stały prąd/napięcie		Wskaźnik temperatury
	Kruchość		Wskaźnik wilgotności
	Sterowanie radiowe		Ochrona przed bryzgami wody
	Znak CE potwierdza zgodność z dyrektywami UE mającymi zastosowanie do produktu.		Bateria w wyposażeniu

ZEGAR ŁAZIENKOWY RADIOWO STEROWANY

● Wstęp

Gratulujemy Państwu zakupu nowego produktu. Tym samym zdecydowali się Państwo na zakup produktu wysokiej jakości. Instrukcja obsługi jest częścią tego produktu. Zawiera ona ważne wskazówki dotyczące bezpieczeństwa, użytkowania i utylizacji. Przed pierwszym użyciem produktu należy zapoznać się ze wszystkimi wskazówkami dotyczącymi obsługi i bezpieczeństwa. Używać produktu wyłącznie zgodnie z jego poniżej opisanym przeznaczeniem. W przypadku przekazania produktu innej osobie należy dołączyć do niego całą jego dokumentację.

● Używać zgodnie z przeznaczeniem

















- Produkt nadaje się wyłącznie do użytku w pomieszczeniach zamkniętych w normalnej temperaturze pokojowej. Produkt nie jest przeznaczony do użytku komercyjnego. Produkt pokazuje czas, temperaturę wewnętrzną i wilgotność.

● Zakres dostawy

Po rozpakowaniu od razu należy sprawdzić zakres dostawy pod kątem kompletności i stanu produktu.

- 1 Zegar łazienkowy radiowo sterowany
- 1 Bateria 1 x 1,5 V  AA, LR6 (dołączona)
- 1 Instrukcja obsługi
- 1 Stojak (umieszczony za pokrywą tylną), aby postawić produkt na płaskiej powierzchni

● Opis części

- | | | | |
|---|---|--|--|
|  1 | Wieszak |  7 | Przycisk  |
|  2 | Przyssawka |  8 | Przycisk  (restart) |
|  3 | Pokrywa tylna |  9 | Pokrywa komory na baterię |
|  4 | Przycisk  (sygnał radiowy) |  10 | Komora na baterię |
|  5 | Przycisk  (ustawianie) |  11 | Stojak |
|  6 | Przycisk  | | |

● Dane techniczne

Wskaźnik temperatury:	0 do +50 °C
Typ baterii:	1 x 1,5 V --- AA, LR6
Mechanizm kwarcowy:	Mechanizm sterowany radiowo sygnałem DCF/MSF
Stopień ochrony IP:	IPX4 (ochrona przed bryzgami wody)

Model	Sygnal radiowy	Pasma przenoszenia
HG09355C-DCF:	DCF77	77,5 kHz
HG09355C-MSF:	MSF60	60 kHz



Instrukcje bezpieczeństwa

⚠ OSTRZEŻENIE! Przeczytać wszystkie instrukcje bezpieczeństwa oraz instrukcje. Nieprzestrzeganie instrukcji bezpieczeństwa oraz instrukcji może spowodować pożar i / lub poważne obrażenia.



Ogólne instrukcje bezpieczeństwa

-  **⚠ OSTRZEŻENIE! ZAGROŻENIE ŻYCIA I NIEBEZPIECZEŃSTWO WYPADKU DLA MAŁYCH DZIECI I NIEMOWLĄT!** Nigdy nie pozostawiać małych dzieci bez nadzoru w pobliżu materiałów pakunkowych. Istnieje ryzyko uduszenia spowodowanego materiałami pakunkowymi. Dzieci często lekceważą zagrożenia.
- Produkt ten może być używany przez dzieci w wieku powyżej 8 lat i osoby o ograniczonych zdolnościach fizycznych, zmysłowych lub umysłowych lub o braku doświadczenia i wiedzy, jeśli znajdują się one pod nadzorem lub zostały poinstruowane o bezpiecznym użyciu produktu i wynikających z niego niebezpieczeństwach. Dzieci nie mogą bawić się produktem. Czyszczenie i konserwacja przez użytkownika nie mogą być przeprowadzane przez dzieci pozostawione bez nadzoru.
- Nie włączać produktu, gdy jest uszkodzony.
- Naprawy mogą przeprowadzać jedynie wykwalifikowani specjaliści.



Instrukcje bezpieczeństwa dotyczące baterii / akumulatorów

⚠ ŚMIERTELNE NIEBEZPIECZEŃSTWO! Baterie / akumulatory należy trzymać poza zasięgiem dzieci. W razie połknięcia należy niezwłocznie poszukać pomocy lekarza!

- Połknięcie może spowodować oparzenia, perforację tkanek miękkich i śmierć. W ciągu 2 godzin od spożycia mogą wystąpić poważne oparzenia.



NIEBEZPIECZEŃSTWO WYBUCHU! Nigdy nie ładować baterii jednorazowych. Baterii / akumulatorów nie zwierać ani ich nie otwierać. Może to spowodować przegrzanie, pożar lub pęknięcie.

- Baterii / akumulatorów nie wolno wrzucać do ognia lub wody.
- Nie wywierać obciążeń mechanicznych na baterie / akumulatory.

Ryzyko wycieku z baterii / akumulatorów

- Unikać ekstremalnych warunków otoczenia oraz temperatur, które mogłyby mieć wpływ na baterie / akumulatory, np. grzejników lub bezpośredniego światła słonecznego.
- Jeśli baterie / akumulatory wyczerpały się, unikać kontaktu ze skórą, oczami i błonami śluzowymi! Miejsca kontaktu natychmiast przepłukać czystą wodą i skonsultować się z lekarzem!



NOSIĆ RĘKAWICE OCHRONNE! Ciekące albo uszkodzone baterie / akumulatory mogą powodować poparzenia w kontakcie ze skórą. Przez cały czas nosić odpowiednie rękawice ochronne.

- W razie wycieku natychmiast wyjąć baterie / akumulatory z produktu, aby uniknąć uszkodzenia.
- Jeśli produkt nie będzie używany przez dłuższy czas, baterie / akumulatory należy wyjąć z produktu.

Ryzyko uszkodzenia produktu

- Używać wyłącznie baterii / akumulatorów zalecanego typu!
- Baterie / akumulatory wkładać zgodnie ze znakami polaryzacji (+) i (-), znajdującymi się na bateriach / akumulatorach oraz na produkcie.
- Przed włożeniem baterii / akumulatorów do komory na baterie przeczyścić styki!
- Zużyte baterie / akumulatory natychmiast wyjmować z produktu.

● Przed pierwszym użyciem/wkładanie lub wymiana baterii

- Odwrócić produkt. Położyć produkt na miękkiej powierzchni, aby uniknąć zarysowań powierzchni.
- Jedną ręką chwycić przód produktu, a drugą pokrywę tylną **3**. Pokrywę tylną przekręcić w kierunku przeciwnym do ruchu wskazówek zegara, aż wieszak **1** zrówna się ze strzałką z przodu (rys. C).
- Zdjąć pokrywę tylną **3**. Zdjąć pokrywę komory na baterię **9** i do komory na baterię **10** włożyć baterię. Najpierw końcówką ze znakiem **-**, a następnie wcisnąć końcówkę ze znakiem **+**.
- Zamknąć pokrywę komory na baterię **9**.
- Pokrywę tylną **3** nałożyć w taki sposób, aby strzałka z przodu zrównała się z wieszakiem **1** na pokrywie tylnej.

Rada: Zwrócić uwagę na prawidłowe osadzenie pierścienia uszczelniającego. W przeciwnym razie ochrona IP nie będzie gwarantowana.

- Pokrywę tylną **3** przekręcić w kierunku zgodnym z ruchem wskazówek zegara, aż zrówna się ze znajdującym się u góry wieszakiem **1**.
- Produkt jest teraz gotowy do użycia.

Sygnał radiowy:

DCF dla modelu HG09355C-DCF:

Sygnał DCF (nadajnik sygnału czasu) zawiera impulsy czasowe emitowane przez jeden z najdokładniejszych zegarów na świecie. Ten zegar znajduje się w pobliżu miejscowości Frankfurt nad Menem w Niemczech i zwykle osiąga dokładność jedną setną sekundy względem czasu standardowego.

W optymalnych warunkach ten produkt jest w stanie odbierać te sygnały do odległości około 1 500 km od Frankfurtu nad Menem. Odbiór sygnału radiowego trwa zwykle od 3 do 12 minut.

MSF dla modelu HG09355C-MSF:

Sygnał MSF (nadajnik sygnału czasu) zawiera impulsy czasowe emitowane przez jeden z najdokładniejszych zegarów na świecie. Ten zegar znajduje się w pobliżu miejscowości Anthorn w Wielkiej Brytanii i zwykle osiąga dokładność jedną setną sekundy względem czasu standardowego.

W optymalnych warunkach ten produkt jest w stanie odbierać te sygnały do odległości około 1 500 km od Anthorn w Wielkiej Brytanii. Odbiór sygnału radiowego trwa zwykle od 3 do 12 minut.

Rada: Odbiór może być znacznie ograniczony przez przeszkody (np. betonowe ściany) lub źródła zakłóceń (np. inne urządzenia elektryczne). W razie potrzeby należy zmienić położenie produktu (np. Umieścić go bliżej okna), jeśli występują problemy z odbiorem.

● Używanie wieszaka, stojaka i przyssawek

(Rys. C)

Rada: Podczas korzystania z wieszaka [1] lub stojaka [11] nie wolno zdejmować przyssawek [2]. W przeciwnym razie ochrona IP nie będzie gwarantowana.

Wieszak

- Produkt można zawiesić na ścianie za pomocą umieszczonego z tyłu wieszaka [1].

Radym:

- Sprawdzić, czy materiał montażowy (wkręty, dybel) jest odpowiedni dla wybranej ściany.
- W przypadku używania wieszaka [1] należy upewnić się, że wkręt jest wystarczająco długi, aby pokonać dystans między ścianą i produktem.

Stojak

- Otworzyć pokrywę tylną [3] i wyjąć stojak [11].
- Półokrągły fragment włożyć do szczeliny z przodu na dole.
- Zamknąć pokrywę tylną [3] (patrz akapit „Przed pierwszym użyciem”) (rys. C).

Rada: Chronić wrażliwe powierzchnie przed ustawieniem produktu na stojaku [11].

Przysawki

Powierzchnie	Opis	Przykład stosowania
Odpowiednie powierzchnie	■ Gładkie, suche i równe powierzchnie	■ Lustro ■ Szkło ■ Płytki szklane
Nieodpowiednie powierzchnie	■ Powierzchnie porowate, matowe lub nierówne	■ Terakota ■ Płytki reliefowe

- **Poprawianie połączenia między ścianą i przysawkami:** Oczyszczyć powierzchnię, do której produkt ma być przymocowany. Przed zamocowaniem produktu zwilżyć przysawki 2.
- **Odtaczanie produktu:** Pod krawędź każdej przysawki 2 wsunąć paznokieć lub podobny przedmiot, aby ją poluzować.

● Obsługa

● Odbiór sygnału radiowego DCF/MSF

(Rys. B)





- Po włożeniu baterii produkt automatycznie rozpocznie wyszukiwanie sygnału radiowego. Proces trwa ok. 3 do 7 minut.
- Aby ręcznie uruchomić i zatrzymać odbiór sygnału radiowego: Nacisnąć przycisk  4.

Rady:



- Jeśli produkt nie mógł odebrać sygnału radiowego, np. z powodu zbyt dużej odległości od nadajnika sygnału czasu, to czas można ustawić ręcznie (patrz akapit „Ustawienia ręczne”). Produkt nadpisze ręcznie ustawioną wartość, gdy tylko odbiór sygnału radiowego zakończy się powodzeniem.
- W przypadku produktów dla Łotwy, Rumunii, Cypru, Bułgarii, Finlandii i Grecji wyświetlanie zatrzymuje się na godzinie „01:00”.

● Ustawienia ręczne

(Rys. B)

- Przycisk  **5** wciśnięć ponownie na 3 sekundy. Produkt przejdzie w tryb ustawień manualnych.
- Ustawienia ręczne są możliwe dla następujących pozycji menu:
 - Godzina
 - Data
 - Time format
 - Język
 - Strefa czasowa
- Przewijanie opcji w ramach każdej wybranej pozycji menu: Nacisnąć przycisk  **6** lub  **7**.
- Potwierdzanie żądanej opcji i przejście do następnej pozycji menu: Nacisnąć przycisk  **5**.

Rady:

- Przytrzymać wciśnięty przycisk  **6** lub  **7**, aby przewijać szybciej. Jeśli w ciągu 30 sekund nie zostanie naciśnięty żaden przycisk, to produkt automatycznie wyjdzie z trybu ustawień ręcznych.
- W przypadku przebywania w kraju, w którym można odbierać sygnał radiowy, ale czas jest inny niż aktualny czas lokalny, można zmienić ustawienia strefy czasowej, aby produkt wyświetlał aktualny czas lokalny. Przykład: W przypadku przebywania w kraju, w którym czas lokalny wyprzedza o godzinę czas środkowoeuropejski (CET), strefę czasową należy ustawić na +01. Produkt teraz nadal będzie sterowany sygnałem DCF/MSF, ale wyświetlać będzie czas o godzinę przed CET.

- Do wyboru są następujące języki:

– (GE) Niemiecki	– (DU) Holenderski
– (EN) Angielski	– (SP) Hiszpański
– (IT) Włoski	– (HU) Węgierski
– (FR) Francuski	– (SL) Słoweński

- Wychodzenie z trybu ustawień ręcznych i zapisywanie ustawień: Produkt automatycznie wychodzi z trybu ustawień ręcznych po 30 sekundach bez żadnego wprowadzania danych. Produkt zapisuje ustawienia po wyjściu z trybu ustawień ręcznych.

● Czas letni (DST)



- Czas letni (**DST**) jest sygnalizowany wyświetlanym na tarczy wskaźnikiem DST . Na podstawie sygnału radiowego produkt automatycznie wykrywa, czy jest czas letni, czy nie.

● Ustawianie jednostki temperatury

- Nacisnąć przycisk  , aby wybrać opcję °C lub °F.

● Przywracanie ustawień fabrycznych

(Rys. B)

- Nacisnąć przycisk  , aby przywrócić ustawienia fabryczne. Albo wyjąć baterię z produktu i włożyć ponownie. Teraz produkt automatycznie rozpocznie wyszukiwanie sygnału radiowego.

● Czyszczenie i konserwacja

- Produkt czyścić wyłącznie z zewnątrz, za pomocą miękkiej suchej szmatki.
- Jeśli czytelność wyświetlacza spada z powodu pogarszającego się kontrastu, to włożona bateria jest rozładowana i należy ją wymienić (patrz akapit „Przed pierwszym użyciem/Wkładanie lub wymiana baterii”).

● Utylizacja

Opakowanie wykonane jest z materiałów przyjaznych dla środowiska, które można przekazać do utylizacji w lokalnym punkcie przetwarzania surowców wtórnych.



Przy segregowaniu odpadów prosimy zwrócić uwagę na oznakowanie materiałów opakowaniowych, oznaczone są one skrótami (a) i numerami (b) o następującym znaczeniu: 1-7: Tworzywa sztuczne / 20-22: Papier i tektura / 80-98: Materiały kompozytowe.



Produkt i materiał opakowania nadają się do ponownego przetworzenia, należy je zutylizować osobno w celu lepszego przetworzenia odpadów. Logo Triman jest ważne tylko dla Francji.



Informacji na temat możliwości utylizacji wyeksploatowanego produktu udziela urząd gminy lub miasta.



Z uwagi na ochronę środowiska nie wyrzucać urządzenia po zakończeniu eksploatacji do odpadów domowych, lecz prawidłowo zutylizować. Informacji o punktach zbiorczych i ich godzinach otwarcia udziela odpowiedni urząd.

Uszkodzone lub zużyte baterie / akumulatory muszą być poddane recyklingowi zgodnie z dyrektywą 2006/66/WE i jej zmianami. Oddać baterie / akumulatory i / lub produkt w dostępnych punktach zbiórki.



Niewłaściwa utylizacja baterii / akumulatorów stwarza zagrożenie dla środowiska naturalnego!

Baterii / akumulatorów nie należy wyrzucać razem z odpadami domowymi. Mogą one zawierać szkodliwe metale ciężkie i należy je traktować jak odpady specjalne. Symbole chemiczne metali ciężkich są następujące: Cd = kadm, Hg = rtęć, Pb = ołów. Dlatego też zużyte baterie / akumulatory należy przekazywać do komunalnych punktów gromadzenia odpadów niebezpiecznych.

● **Uproszczona deklaracja zgodności WE**

Niniejszym firma OWIM GmbH & Co. KG, Stiftsbergstraße 1, 74167 Neckarsulm, NIEMCY deklaruje, że produkt ZEGAR ŁAZIENKOWY RADIOWO STEROWANY HG09355C-DCF/-MSF jest zgodny z dyrektywami 2014/53/UE i 2011/65/UE.

Pełny tekst deklaracji zgodności WE jest dostępny pod następującym adresem internetowym: www.owim.com

● **Gwarancja**

Produkt wyprodukowano według wysokich standardów jakości i poddano skrupulatnej kontroli przed wysyłką. W przypadku wad produktu nabywcy przysługują ustawowe prawa. Gwarancja nie ogranicza ustawowych praw nabywcy produktu.

Produkt objęte jest 3 gwarancją, licząc od daty zakupu. Gwarancja wygasa w razie zawinionego przez użytkownika uszkodzenia produktu, niewłaściwego użycia lub konserwacji.

W przypadku wystąpienia w ciągu 3 lat od daty zakupu wad materiałowych lub fabrycznych, dokonujemy – według własnej oceny – bezpłatnej naprawy lub wymiany produktu.

Świadczenie gwarancyjne obejmuje wady materiałowe i fabryczne. Gwarancja nie obejmuje części produktu ulegających normalnemu zużyciu, uznawanych za części zużywalne (np. baterie) oraz uszkodzeń części łamliwych, np. przetłoczników, akumulatorów lub wykonanych ze szkła.

Zgodnie z Kodeksem Cywilnym art. 581 §1 wraz z wymianą urządzenia lub ważnej części czas gwarancji rozpoczyna się na nowo.

● Sposób postępowania w przypadku naprawy gwarancyjnej

Aby zapewnić szybkie rozpatrzenie Państwa wniosku, prosimy stosować się do następujących wskazówek:

Przed skontaktowaniem się z działem serwisowym należy przygotować paragon i numer artykułu (IAN 383755_2110) jako dowód zakupu.

Numery artykułów można znaleźć na tabliczce znamionowej, na grawerunku, na stronie tytułowej jego instrukcji (na dole po lewej stronie) lub jako naklejkę na stronie odwrotnej lub spodniej.

W razie wystąpienia błędów w działaniu lub innych wad, należy skontaktować się najpierw z wymienionym poniżej działem serwisowym telefonicznie lub pocztą elektroniczną.

Produkt uznany za uszkodzony można następnie z dołączeniem dowodu zakupu (paragonu) i podaniem, na czym polega wada i kiedy wystąpiła, przesłać bezpłatnie na podany Państwu adres serwisu.

● Serwis

 **Serwis Polska**









Tel.: 008004911946

E-Mail: owim@lidl.pl



Seznam použitých piktogramů	Strana 83
Úvod	Strana 83
Použití v souladu s určením	Strana 84
Rozsah dodávky	Strana 84
Popis dílů	Strana 84
Technické údaje	Strana 85
Bezpečnostní pokyny	Strana 86
Všeobecné bezpečnostní pokyny	Strana 86
Bezpečnostní pokyny pro baterie/akumulátory	Strana 87
Před prvním použitím/ baterii nainstalujte nebo vyměňte	Strana 88
Použití závěsného zařízení, stojanu a přísavek	Strana 90
Obsluha	Strana 91
Příjem rádiového signálu DCF/MSF	Strana 91
Manuální nastavení	Strana 92
Letní čas (DST)	Strana 93
Nastavte jednotku měření teploty	Strana 93
Reset na tovární nastavení	Strana 93
Čištění a péče	Strana 93
Zlikvidování	Strana 94
Zjednodušené ES prohlášení o shodě	Strana 95
Záruka	Strana 95
Postup v případě uplatňování záruky	Strana 96
Servis	Strana 96

Seznam použitých piktogramů

	Stejnoseměrný proud/napětí		Indikace teploty
	Křehké		Indikace vlhkosti
	Rádiové ovládání		Odolné proti stříkající vodě
	Značka CE potvrzuje shodu se směrnicemi EU, které se na výrobek vztahují.		Baterie je součástí dodávky

KOUPELNOVÉ HODINY ŘÍZENÉ RÁDIOVÝM SIGNÁLEM

● Úvod

Blahopřejeme Vám ke koupi nového výrobku. Rozhodli jste se pro kvalitní produkt. Návod k obsluze je součástí tohoto výrobku. Obsahuje důležité pokyny pro bezpečnost, použití a likvidaci. Před použitím výrobku se seznamte se všemi pokyny k obsluze a bezpečnostními pokyny. Používejte výrobek jen popsáním způsobem a na uvedených místech. Při předání výrobku třetí osobě předejte i všechny podklady.

● Použití v souladu s určením





- Výrobek je určen pro použití uvnitř pouze při normálních pokojových teplotách. Výrobek není určen pro použití k podnikatelským účelům. Výrobek zobrazuje čas, vnitřní teplotu a vlhkost.

● Rozsah dodávky

Zkontrolujte ihned po vybalení kompletnost dodávky a dokonalý stav výrobku a všech dílů.

- 1 Koupelnové hodiny řízené rádiovým signálem
- 1 Baterie 1 x 1,5 V  AA, LR6 (dodaná v balení)
- 1 Návod na obsluhu
- 1 Stojan (umístěný za zadním krytem) pro instalaci zařízení na rovném povrchu

● Popis dílů

- | | | | |
|---|---|----|--|
| 1 | Závěsné zařízení | 7 | Tlačítko  |
| 2 | Přísavka | 8 | Tlačítko  (restart) |
| 3 | Zadní kryt | 9 | Kryt přihrádky na baterie |
| 4 | Tlačítko  (rádiový signál) | 10 | Přihrádka na baterie |
| 5 | Tlačítko  (nastavení) | 11 | Stojan |
| 6 | Tlačítko  | | |

● Technické údaje

Teplotní indikace:	0 až +50 °C
Typ baterie:	1 x 1,5 V \equiv AA, LR6
Křemenný oscilátor:	Hodinový stroj DCF-/MSF-RC
Druh ochrany IP:	IPX4 (odolné vůči stříkající vodě)

Model	Radiový signál	Frekvenční rozsah
HG09355C-DCF:	DCF77	77,5 kHz
HG09355C-MSF:	MSF60	60 kHz



Bezpečnostní pokyny

VAROVÁNÍ! Přečtěte si všechna bezpečnostní upozornění a pokyny. Nedodržení bezpečnostních upozornění a pokynů může způsobit požár a/nebo těžká zranění.



Všeobecné bezpečnostní pokyny

-  **VAROVÁNÍ! NEBEZPEČÍ SMRTI A NEHOD PRO BATOLATA A DĚTI!** Nikdy nenechtejte děti bez dozoru s obalovým materiálem. Existuje nebezpečí udušení obalovým materiálem. Děti často podceňují nebezpečí.
- Tento výrobek mohou používat děti starší 8 let i osoby se sníženými fyzickými, smyslovými či mentálními schopnostmi nebo s nedostatkem zkušeností a znalostí, pokud jsou pod dohledem nebo byly poučeny ohledně bezpečného používání výrobku a chápou z toho vyplývající rizika. Děti si nesmí s výrobkem hrát. Děti nesmí provádět čištění a údržbu bez dohledu.
- Výrobek nepoužívejte, když je poškozen.
- Opravy mohou být prováděny pouze kvalifikovaným odborným personálem.



Bezpečnostní pokyny pro baterie/akumulátory

⚠ NEBEZPEČÍ ŽIVOTA! Uchovávejte baterie/akumulátory mimo dosah dětí. V případě spolknutí vyhledejte ihned lékaře!

- Požití může vést k popáleninám, perforaci měkkých tkání a smrti. Těžké popáleniny mohou nastat během 2 hodin po požití.



⚠ NEBEZPEČÍ VÝBUCHU! Nikdy nedobíjejte nedobíjitelné baterie. Nezkratujte baterie/akumulátory, ani je neotevírejte. Přehřátí, nebezpečí požáru nebo roztržení může být následkem.

- Nikdy neházejte baterie/akumulátory do ohně nebo do vody.
- Nevývíjejte na baterie/akumulátory mechanickou zátěž.

Riziko vytečení baterií/akumulátorů

- Vyhněte se extrémním podmínkám a teplotám, které by mohly mít vliv na baterie/akumulátory, např. na radiátorech/přímém slunečním světle.
- Pokud jsou baterie/akumulátory vyteklé, zabraňte kontaktu kůže, očí a sliznic s chemikáliemi! Postižené místo pečlivě opláchněte čistou vodou a ihned vyhledejte lékařskou pomoc!



⚠ NOSTE OCHRANNÉ RUKAVICE! Vytékající nebo poškozené baterie/akumulátory mohou způsobit při styku s pokožkou chemická poleptání. V tomto případě použijte vhodné ochranné rukavice.

- V případě úniku baterií/akumulátorů je ihned vyjměte z výrobku, aby nedošlo k poškozením.
- Demontujte baterie/akumulátory, pokud výrobek nebude delší dobu používán.

Riziko poškození výrobku

- Používejte pouze předepsaný typ baterie/typ akumulátoru!
- Vložte baterie / akumulátory podle značek polarit (+) a (-) na baterii / akumulátoru a výrobku.
- Očistěte kontakty na baterii/akumulátoru a v přihrádce na baterie před vložením!
- Vyjměte okamžitě vybité baterie/akumulátory z výrobku.

● Před prvním použitím/baterii nainstalujte nebo vyměňte

- Otočte výrobek. Položte výrobek na měkký podklad, aby se zabránilo poškrábání povrchu.
- Podržte přední stranu výrobku jednou rukou a zadní kryt **3** druhou rukou. Otočte zadní kryt proti směru hodinových ručiček, až je závěsné zařízení **1** v souladu se šipkou na přední straně (obr. C).
- Odstraňte zadní kryt **3**. Vyjměte kryt přihrádky na baterie **9** a vložte baterii do přihrádky na baterie **10**. Vložte nejprve kontakt – a potom stiskněte kontakt + dolů.
- Zavřete kryt přihrádky na baterie **9**.
- Nasaďte znovu zadní kryt **3** tak, aby šipka na přední straně byla v souladu se závěsným zařízením **1** na krytu zadní strany.

Upozornění: Dávejte pozor na správné dosednutí těsnicího kroužku. Jinak není ochrana IP zaručena.

- Otočte zadní kryt **3** ve směru hodinových ručiček, až se shoduje se závěsným zařízením **1** výše.
- Výrobek je nyní připraven k použití.

Radiový signál:

DCF pro HG09355C-DCF:

DCF signál (vysílač časového signálu) se skládá z časových impulsů vysílaných jedněmi z nejpřesnějších hodin na světě. Tyto hodiny se nachází v blízkosti Frankfurtu nad Mohanem, Německo, a obvykle dosáhnou přesnosti jednu setinu za sekundu ve srovnání se standardním časem.

Výrobek přijímá tyto signály za optimálních podmínek do vzdálenosti cca 1500 km kolem Frankfurtu nad Mohanem. Příjem rádiového signálu trvá zpravidla cca 3 až 12 minut.

MSF pro HG09355C-MSF:

MSF signál (vysílač časového signálu) se skládá z časových impulsů vysílaných jedněmi z nejpřesnějších hodin na světě. Tyto hodiny se nacházejí v Anthornu, Velká Británie a zpravidla dosahuje přesnosti jedné setiny sekundy relativně vůči standardnímu času.

Výrobek přijímá tyto signály za optimálních podmínek do vzdálenosti cca 1500 km kolem Anthornu, Velká Británie. Příjem rádiového signálu trvá zpravidla cca 3 až 12 minut.

Upozornění: Příjem mohou výrazně omezit překážky (např. betonové stěny) nebo zdroje rušení (např. jiná elektrická zařízení). V případě potřeby změňte stanoviště nástěnných hodin (např. do blízkosti okna), pokud jsou problémy s příjmem.

● Použití závěsného zařízení, stojanu a přísavky

(obr. C)

Upozornění: Při použití závěsného zařízení **1** nebo stojanu **11** nesmí být odstraněny přísavky **2**. Jinak není ochrana IP zaručena.

Závěsné zařízení

- Výrobek můžete pověsit na zeď za závěsné zařízení **1** umístěné na zadní straně.

Upozornění:

- Zkontrolujte, zda je upevňovací materiál (šrouby, hmoždinky) vhodný pro tu stěnu.
- Při použití závěsného zařízení **1** se ujistěte, že je šroub dostatečně dlouhý, aby zakryl vzdálenost mezi stěnou a výrobkem.



Stojan

- Otevřete zadní kryt **3** a odeberte stojan **11**.
- Zasuňte půlkruhovou část do drážky v dolní části přední části.
- Zavřete zadní kryt **3** (viz část „Před prvním použitím“) (obr. C).

Upozornění: Před umístěním výrobku na stojan **11** chraňte citlivé povrchy.

Přísavky



Povrchy	Popis	Příklady použití
Vhodné povrchy	<ul style="list-style-type: none">■ Hladké, suché a rovné povrchy	<ul style="list-style-type: none">■ Zrcátko■ Sklo■ Glazované dlaždice
Nevhodné povrchy	<ul style="list-style-type: none">■ Porézní, matné nebo nerovné povrchy	<ul style="list-style-type: none">■ Terakota■ Reliéfové dlaždice

- **Zlepšit spojení mezi stěnou a přísavkami:** Vyčistěte povrch, na který chcete výrobek upevnit. Přísavky  před připevněním výrobku navlhčete.
- **Odeberte výrobek:** Zasuňte nehet nebo podobný předmět pod okraj každé přísavky  a uvolněte ji.

● Obsluha

● Příjem rádiového signálu DCF/MSF

(Obr. B)





- Po vložení baterie začne výrobek automaticky vyhledávat rádiový signál. Tento proces trvá asi 3 až 7 minut.
- Ruční spuštění a ukončení příjmu rádiového signálu: Stlačte tlačítko  .

Upozornění:



- Pokud výrobek nebyl schopen přijímat rádiový signál, například proto, že je vaše poloha příliš daleko od vysílače časového signálu, můžete čas nastavit ručně (viz „Ruční nastavení“). Výrobek přepíše ručně nastavenou hodnotu, jakmile bude příjem rádiového signálu úspěšný.
- Pro výrobky určené k použití v Lotyšsku, Rumunsku, na Kypru, v Bulharsku, Finsku a Řecku, displej zůstává na "01:00".

● Manuální nastavení

(Obr. B)

- Podržte  **5** stlačené po dobu minimálně 3 sekund. Výrobek se přepne do ručního režimu.
- Ruční nastavení jsou možná pro následující položky nabídky:
 - Hodinový čas
 - Datum
 - Formát času
 - Jazyk
 - Časové pásmo
- Procházejte možnosti v každé vybrané položce nabídky: Stiskněte  **6** nebo  **7**.
- Potvrďte požadovanou možnost a přejděte na další položku nabídky: Stlačte tlačítko  **5**.

Upozornění:

- Pro rychlé procházení podržte stisknuté  **6** nebo  **7**. Pokud během 30 sekund nestisknete žádné tlačítko, výrobek automaticky opustí režim ručního nastavení.
- Pokud se nacházíte v zemi, kde lze přijímat rádiový signál, ale čas se liší od aktuálního místního času, můžete pomocí nastavení časového pásma výrobku zobrazit aktuální místní čas. Příklad: Pokud se nacházíte v zemi, kde je místní čas hodinu před středoevropským časem (SEČ), nastavte časové pásmo na +01. Výrobek je stále kontrolován systémem DCF/MSF, ale zobrazuje čas jednu hodinu před SEČ.

- Můžete vybírat z následujících jazyků:

– (GE) Němčina	– (DU) Nizozemština
– (EN) Angličtina	– (SP) Španělština
– (IT) Italská	– (HU) Maďarština
– (FR) Francouzština	– (SL) slovinština

- Ukončete režim ručního nastavení a uložte vybraná nastavení: Výrobek automaticky opustí režim ručního nastavení po 30 sekundách bez zadání. Výrobek uloží nastavení při opuštění režimu ručního nastavení.

● Letní čas (DST)



- Letní čas (**DST**) je označen symbolem letního času  na voliči. Výrobek automaticky zjistí s pomocí rádiového signálu, zda se jedná o letní čas nebo ne.

● Nastavte jednotku měření teploty

- Stisknutím   přepínáte mezi °C a °F.

● Reset na tovární nastavení

(Obr. B)

- Stlačte tlačítko   pro obnovení továrních nastavení. Alternativně vyjměte z výrobku baterii a vložte ji znovu. Výrobek nyní automaticky spustí hledání rádiového signálu.

● Čištění a péče

- Výrobek čistěte pouze zevně měkkým suchým hadříkem.
- Pokud se čitelnost displeje sníží v důsledku klesajícího kontrastu, je vložena baterie vybitá a je nutné ji vyměnit (viz část „Vložte nebo vyměňte baterii před prvním použitím“).

● **Zlikvidování**

Obal se skládá z ekologických materiálů, které můžete zlikvidovat prostřednictvím místních sběren recyklovatelných materiálů.



Při třídění odpadu se řiďte podle označení obalových materiálů zkratkami (a) a čísly (b), s následujícím významem: 1–7: umělé hmoty / 20–22: papír a lepenka / 80–98: složené látky.



Výrobek a obalové materiály jsou recyklovatelné, zlikvidujte je odděleně pro lepší odstranění odpadu.
Logo Triman platí jen pro Francii.



O možnostech likvidace vysloužilých zařízení se informujte u správy vaší obce nebo města.



V zájmu ochrany životního prostředí vysloužilý výrobek nevyhazujte do domovního odpadu, ale předejte k odborné likvidaci. O sběrnách a jejich otevíracích hodinách se můžete informovat u příslušné správy města nebo obce.

Vadné nebo vybité baterie resp. akumulátory se musí, podle směrnice 2006/66/ES a jejich příslušných změn, recyklovat. Baterie, akumulátory i výrobek odevzdejte zpět do nabízených sběren.



Ekologické škody v důsledku chybné likvidace baterií / akumulátorů!

Baterie / akumulátory se nesmí zlikvidovat v domácím odpadu. Mohou obsahovat jedovaté těžké kovy a musí se zpracovávat jako zvláštní odpad. Chemické symboly těžkých kovů: Cd = kadmium, Hg = rtuť, Pb = olovo. Proto odevzdejte opotřebované baterie / akumulátory u komunální sběrně.

● **Zjednodušené ES prohlášení o shodě**

Tímto společnost OWIM GmbH & Co. KG, Stiftsbergstraße 1, 74167 Neckarsulm, NĚMECKO prohlašuje, že výrobek KOUPELNOVÉ HODINY ŘÍZENÉ RÁDIOVÝM SIGNÁLEM, HG09355C-DCF/-MSF, odpovídá směrnicím 2014/53/EU a 2011/65/EU.

Úplný text ES prohlášení o shodě je k dispozici na této internetové adrese:
www.owim.com

● **Záruka**

Výrobek byl vyroben s nejvyšší pečlivostí podle přísných kvalitativních směrnic a před odesláním prošel výstupní kontrolou. V případě závad máte možnost uplatnění zákonných práv vůči prodejci. Vaše práva ze zákona nejsou omezena naší níže uvedenou zárukou.

Na tento artikl platí 3 záruka od data zakoupení. Záruční lhůta začíná od data zakoupení. Uchovejte si dobře originál pokladní stvrzenky. Tuto stvrzenku budete potřebovat jako doklad o zakoupení.

Pokud se do 3 let od data zakoupení tohoto výrobku vyskytne vada materiálu nebo výrobní vada, výrobek Vám – dle našeho rozhodnutí – bezplatně opravíme nebo vyměníme. Tato záruka zaniká, jestliže se výrobek poškodí, neodborně použil nebo neobdržel pravidelnou údržbu.

Záruka platí na vady materiálu a výrobní vady. Tato záruka se nevztahuje na díly výrobku podléhající opotřebení (např. na baterie), dále na poškození křehkých, choulostivých dílů, např. vypínačů, akumulátorů nebo dílů zhotovených ze skla.

● Postup v případě uplatňování záruky

Pro zajištění rychlého zpracování Vašeho případu se řiďte následujícími pokyny:

Pro všechny požadavky si připravte pokladní stvrzenku a číslo artiklu (IAN 383755_2110) jako doklad o zakoupení.

Číslo artiklu najdete na typovém štítku, gravuře, titulní stránce návodu (vlevo dole) nebo na nálepce na zadní nebo spodní straně.

V případě poruch funkce nebo jiných závad nejdříve kontaktujte, telefonicky nebo e-mailem, v následujícím textu uvedené servisní oddělení.

Výrobek registrovaný jako vadný potom můžete s příloženým dokladem o zakoupení (pokladní stvrzenkou) a údaji k závadě a kdy k ní došlo, bezplatně zaslat na adresu servisu, která Vám byla sdělena.

● Servis

 **Servis Česká republika**

Tel.: 800600632

E-Mail: owim@lidl.cz



Zoznam použitých piktogramov	Strana 98
Úvod	Strana 98
Používanie v súlade s určením	Strana 99
Rozsah dodávky	Strana 99
Popis súčiastok	Strana 99
Technické údaje	Strana 100
Bezpečnostné upozornenia	Strana 101
Všeobecné bezpečnostné upozornenia	Strana 101
Bezpečnostné upozornenia pre batérie/nabíjateľné batérie	Strana 102
Pred prvým použitím/ vloženie alebo výmena batérie	Strana 103
Použitie závesného zariadenia, stojana a prísaviek	Strana 105
Obsluha	Strana 106
Prijem rádiového signálu DCF/MFS	Strana 106
Manuálne nastavenie	Strana 107
Letný čas (DST)	Strana 108
Nastavenie mernej jednotky teploty	Strana 108
Obnovenie výrobných nastavení	Strana 108
Čistenie a starostlivosť	Strana 108
Likvidácia	Strana 109
Zjednodušené EÚ vyhlásenie o zhode	Strana 110
Záruka	Strana 110
Postup v prípade poškodenia v záruke	Strana 111
Servis	Strana 111

Zoznam použitých piktogramov

	Jednosmerný prúd/ jednosmerné napätie		Ukazovateľ teploty
	Krehké		Zobrazenie vlhkosti
	Rádiové ovládanie		Odolné proti striekajúcej vode
	Značka CE potvrdzuje zhodu so smernicami EÚ, ktoré sú relevantné pre produkt.		Batérie je súčasťou dodávky

KÚPEĽŇOVÉ HODINY

● Úvod

Blahoželáme Vám ku kúpe Vášho nového výrobku. Rozhodli ste sa pre veľmi kvalitný výrobok. Návod na obsluhu je súčasťou tohto výrobku. Obsahuje dôležité upozornenia týkajúce sa bezpečnosti, používania a likvidácie. Skôr ako začnete výrobok používať, oboznámte sa so všetkými pokynmi k obsluhu a bezpečnosti. Výrobok používajte iba v súlade s popisom a v uvedených oblastiach používania. V prípade postúpenia výrobku ďalším osobám odovzdajte aj všetky dokumenty patriace k výrobku.

● Používanie v súlade s určením

- Produkt je určený len na použitie vo vnútri pri bežných izbových teplotách. Tento produkt nie je určený na komerčné použitie. Produkt zobrazuje čas, vnútornú teplotu a vlhkosť vzduchu.

● Rozsah dodávky

Ihneď po vybalení si skontrolujte úplnosť a bezchybný stav dodaného produktu a všetkých častí.

- 1 Kúpeľňové hodiny
- 1 Batéria 1 x 1,5 V  AA, LR6 (súčasť dodávky)
- 1 Návod na použitie
- 1 Stojan (umiestnený za zadným krytom) na postavenie produktu na rovný povrch

● Popis súčiastok

1 Závesné zariadenie

2 Prísavka

3 Zadný kryt

4 Tlačidlo  (rádiový signál)

5 Tlačidlo  (nastavenia)

6 Tlačidlo 

7 Tlačidlo 

8 Tlačidlo  (reštart)

9 Kryt priehradky na batérie

10 Priehradka na batérie

11 Stojan

● Technické údaje

Ukazovateľ teploty:	0 až +50 °C
Typ batérie:	1 x 1,5 V === AA, LR6
Quartzový strojček:	Hodinový strojček DCF-/MSF-RC
IP druh ochrany:	IPX4 (odolný proti striekajúcej vode)

Model	Rádiový signál	Frekvenčné pásmo
HG09355C-DCF:	DCF77	77,5 kHz
HG09355C-MSF:	MSF60	60 kHz



Bezpečnostné upozornenia

⚠ VÝSTRAHA! Prečítajte si všetky bezpečnostné upozornenia a pokyny. Nedodržanie bezpečnostných upozornení a pokynov môže spôsobiť požiar a/alebo ťažké zranenia.



Všeobecné bezpečnostné upozornenia

-  **⚠ VÝSTRAHA! NEBEZPEČENSTVO OHROZENIA ŽIVOTA A NEBEZPEČENSTVO NEHODY PRE MALÉ DETI A DETI!**
Nikdy nenechávajte deti bez dozoru s obalovým materiálom. Existuje nebezpečenstvo udusenia obalovým materiálom. Deti často podceňujú nebezpečenstvá.
- Tento produkt môžu používať deti od 8 rokov a staršie, ako aj osoby so zníženými fyzickými, zmyslovými alebo duševnými schopnosťami, alebo nedostatkom skúseností a vedomostí, ak sú pod dozorom alebo boli poučené ohľadom bezpečného používania produktu a z toho vyplývajúcich nebezpečenstiev. Deti sa nesmú s produktom hrať. Čistenie a údržbu nesmú vykonávať deti bez dozoru.
- Produkt nepoužívajte, ak je poškodený.
- Opravy smie vykonávať iba kvalifikovaný odborný personál.



Bezpečnostné upozornenia pre batérie/ nabíjateľné batérie

⚠ OHROZENIE ŽIVOTA! Batérie / nabíjateľné batérie udržiavajte mimo dosahu detí. V prípade prehltnutia okamžite vyhľadajte lekársku pomoc!

- Prehltnutie môže spôsobiť popáleniny, perforáciu mäkkých tkanív a smrť. Ťažké popáleniny sa môžu vyskytnúť do 2 hodín po požití.



NEBEZPEČENSTVO VÝBUCHU! Nikdy nenabíjajte nenabíjateľné batérie. Batérie / nabíjateľné batérie neskratujte ani neotvárajte. Následkom môže byť prehriatie, požiar alebo prasknutie.

- Batérie/nabíjateľné batérie nevhadzujte do ohňa alebo do vody.
- Na batérie / nabíjateľné batérie nikdy nevyvíjajte mechanické zaťaženie.

Riziko vytečenia batérií / nabíjateľných batérií

- Vyhnite sa extrémnym podmienkam a teplotám okolia, ktoré by mohli ovplyvniť batérie/nabíjateľné batérie, napr. radiátory/priame slnečné žiarenie.
- V prípade vytečených batérií/nabíjateľných batérií zabráňte kontaktu chemických látok s pokožkou, očami a sliznicou! Postihnuté miesta ihneď opláchnite čistou vodou a vyhľadajte lekársku pomoc!



NOSTE OCHRANNÉ RUKAVICE! Vytečené alebo poškodené batérie / nabíjateľné batérie môžu pri kontakte s pokožkou spôsobiť podráždenie. Vždy, keď sa takéto niečo vyskytne, použite vhodné ochranné rukavice.

- V prípade, ak batérie / nabíjateľné batérie vytiekli, ihneď ich odstráňte z produktu, aby sa predišlo poškodeniam.
- Keď produkt dlhší čas nepoužívate, vyberte batérie / nabíjateľné batérie.

Nebezpečenstvo poškodenia produktu

- Používajte len špecifikovaný typ batérií/ nabíjateľných batérií!
- Batérie/nabíjateľné batérie vkladajte podľa označených pólov (+) a (-) na batérii/nabíjateľnej batérii a na produkte.
- Pred vložením vyčistite kontakty na batérii/ nabíjateľnej batérii a v priehradke na batérie!
- Vybité batérie / nabíjateľné batérie z produktu ihneď vyberte.

● Pred prvým použitím/vloženie alebo výmena batérie

- Otočte produkt. Produkt umiestnite na mäkký povrch, aby ste predišli poškrabaniu povrchu.
- Jednou rukou držte prednú časť produktu a druhou rukou zadný kryt **3**. Zadný kryt otočte proti smeru hodinových ručičiek, až kým závesné zariadenie **1** nebude zodpovedať šípke na prednej strane (obr. C).
- Odstráňte zadný kryt **3**. Vyberte kryt priehradky na batérie **9** a do priehradky na batérie **10** vložte novú batériu. Najprv vložte kontakt - a potom zatlačte kontakt + nadol.
- Zatvorte kryt priehradky na batérie **9**.
- Zadný kryt **3** nasadte naspäť tak, aby šípka na prednej strane zodpovedala závesnému zariadeniu **1** na zadnom kryte.

Upozornenie: Dbajte na to, aby bol tesniaci krúžok správne upevnený. Inak nebude zaručená IP ochrana.

- Zadný kryt **3** otočte v smere hodinových ručičiek, až kým nebude sedieť so závesným zariadením **1**.
- Produkt je teraz pripravený na použitie.

Rádiový signál:

DCF pre HG09355C-DCF:

Signál DCF (vysielač časového signálu) spočíva v impulzoch, ktoré pochádzajú z jedných z najpresnejších hodín na svete. Tieto hodiny sa nachádzajú blízko mesta Frankfurt nad Mohanom v Nemecku a spravidla dokážu dosiahnuť presnosť na stotiny sekundy v pomere so štandardným časom.

Produkt prijíma tieto signály za optimálnych podmienok až do vzdialenosti pribl. 1 500 km od Frankfurtu nad Mohanom. Príjem rádiového signálu zvyčajne trvá pribl. 3 až 12 minút.

MSF pre HG09355C-MSF:

Signál MSF (vysielač časového signálu) spočíva v impulzoch, ktoré pochádzajú z jedných z najpresnejších hodín na svete. Tieto hodiny sa nachádzajú v meste Anthorn vo Veľkej Británii a spravidla dokážu dosiahnuť presnosť na stotiny sekundy v pomere so štandardným časom.

Produkt prijíma tieto signály za optimálnych podmienok až do vzdialenosti pribl. 1 500 km od mesta Anthorn vo Veľkej Británii. Príjem rádiového signálu zvyčajne trvá pribl. 3 až 12 minút.

Upozornenie: Príjem môže byť značne obmedzený prekážkami (napr. betónové steny) alebo zdrojmi rušenia (napr. inými elektrickými zariadeniami). Ak sa vyskytnú problémy s príjmom, zmeňte umiestnenie produktu (napr. do blízkosti okna).

● Použitie závesného zariadenia, stojana a prísaviek

(Obr. C)

Upozornenie: Pri použití závesného zariadenia **1** alebo stojana **11** sa prísavky **2** nesmú odstrániť. Inak nebude zaručená IP ochrana.

Závesné zariadenie

- Produkt môžete zavesiť na stenu pomocou závesného zariadenia **1** na zadnej strane.

Upozornenia:

- Skontrolujte, či je upevňovací materiál (skrutky, hmoždinky) vhodný na stenu.
- Keď používate závesné zariadenie **1**, uistite sa, že skrutka je dostatočne dlhá na to, aby pokryla vzdialenosť medzi stenou a produktom.

Stojan

- Otvorte zadný kryt **3** a vyberte stojan **11**.
- Polkruhovitú časť vložte do drážky dole na prednej strane.
- Zatvorte zadný kryt **3** (pozri „Pred prvým použitím“) (obr. C).

Upozornenie: Pred tým, ako produkt zmontujete so stojanom **11**, zaistite citlivé povrchy.

Prísavky

Povrchy	Popis	Príklady použitia
Vhodné povrchy	■ Hladké, suché a rovne povrchy	■ Zrkadlo ■ Sklo ■ Glazované obkladačky
Nevhodné povrchy	■ Dierkované, matné alebo nerovné povrchy	■ Terakota ■ Obkladačky vystupujúce do priestoru

- **Zlepšenie spojenia medzi stenou a prísavkami:** Vyčistite povrch, na ktorý chcete produkt pripevniť. Pred pripevnením produktu prísavky **2** navlhčíte.
- **Odobratie produktu:** Produkt uvoľníte tak, že pod okraj každej prísavky **2** zasuniete necht alebo podobný predmet.

● Obsluha

● **Príjem rádiového signálu DCF/MFS**

(Obr. B)





- Po vložení batérie produkt automaticky začne vyhľadávať rádiový signál. Tento proces trvá pribl. 3 až 7 minút.
- Manuálne spustenie a zastavenie príjmu rádiového signálu:
Stlačte  **4**.

Upozornenia:



- Ak produkt nedokáže prijať rádiový signál, napr. pretože je príliš vzdialený od vysielača časového signálu, čas môžete nastaviť aj manuálne (pozri „Manuálne nastavenie“). Produkt prepíše manuálne nastavenú hodnotu, hneď ako bude príjem rádiového signálu úspešný.
- Pri produktoch pre Lotyšsko, Rumunsko, Cyprus, Bulharsko, Fínsko a Grécko sa ukazovateľ zastaví na „01:00“.

● Manuálne nastavenie

(Obr. B)

- Tlačidlo  [5] podržte stlačené aspoň 3 sekundy. Produkt sa prepne do manuálneho režimu.
- Manuálne nastavenia sú možné pre nasledovné body menu:
 - Čas
 - Časový formát
 - Časové pásmo
 - Dátum
 - Jazyk
- Prechádzanie možností v každom zvolenom bode menu: Stlačte  [6] alebo  [7].
- Potvrdenie požadovanej možnosti a posunutie na ďalší bod menu: Stlačte  [5].

Upozornenia:

- Ak chcete body prechádzať rýchlejšie, podržte stlačené tlačidlá  [6] alebo  [7]. Ak počas 30 sekúnd nestlačíte žiadne tlačidlo, produkt automaticky opustí režim manuálneho nastavenia.
- Ak sa nachádzate v krajine, v ktorej je síce možné prijímať rádiový signál, ale čas sa odlišuje od aktuálneho miestneho času, môžete využiť nastavenie časového pásma, aby vám produkt zobrazoval aktuálny miestny čas. Príklad: Ak sa nachádzate v krajine, kde je o hodinu menej, než je stredoeurópsky čas (SEČ), časové pásmo si nastavte na +01. Produkt sa bude teraz stále riadiť podľa DCF/MSF, ale pri čase bude ukazovať o hodinu menej, než je SEČ.

- Môžete si vybrať z nasledovných jazykov:
 - (GE) Nemecký
 - (EN) Anglický
 - (IT) Taliansky
 - (FR) Francúzsky
 - (DU) Holandský
 - (SP) Španielsky
 - (HU) Maďarský
 - (SL) Slovinský
- Opustíť režim manuálneho nastavenia a uložiť zvolené nastavenia: Produkt opustí režim manuálneho nastavenia automaticky, ak počas 30 sekúnd nič nestlačíte. Produkt si pri opúšťaní režimu manuálneho nastavenia uloží nastavenia.

● Letný čas (DST)



- Letný čas (**DST**) sa na ciferníku zobrazuje pomocou symbolu DST . Produkt na základe rádiového signálu automaticky rozozná, či je letný čas alebo nie.

● Nastavenie mernej jednotky teploty

- Medzi °C a °F môžete prepínať stlačením  .

● Obnovenie výrobných nastavení

(Obr. B)

- Stlačením tlačidla   sa obnovia výrobné nastavenia. Prípadne z produktu vyberte batériu a znova ju vložte. Produkt teraz začne automaticky vyhľadávať rádiový signál.

● Čistenie a starostlivosť

- Produkt by ste mali čistiť len na vonkajšej strane mäkkou, suchou utierkou.
- Ak sa z dôvodu slabého kontrastu znižuje čitateľnosť displeja, vložená batéria je vybitá a musí sa vymeniť (pozri „Pred prvým použitím/vloženie alebo výmena batérie“).

● **Likvidácia**

Obal pozostáva z ekologických materiálov, ktoré môžete odovzdať na miestnych recyklačných zberných miestach.



Všímajte si prosím označenie obalových materiálov pre triedenie odpadu, sú označené skratkami (a) a číslami (b) s nasledujúcim významom: 1-7: Plasty / 20-22: Papier a kartón / 80-98: Spojené látky.



Výrobok a obalové materiály sú recyklovateľné, zlikvidujte ich oddelene pre lepšie spracovanie odpadu.
Triman-Logo platí iba pre Francúzsko.



O možnostiach likvidácie opotrebovaného výrobku sa môžete informovať na Vašej obecnej alebo mestskej správe.



Ak výrobok doslúžil, v záujme ochrany životného prostredia ho neodhodťte do domového odpadu, ale odovzdajte na odbornú likvidáciu. Informácie o zberných miestach a ich otváracích hodinách získate na Vašej príslušnej správe.

Defektné alebo použité batérie / akumulátorové batérie musia byť odovzdané na recykláciu podľa smernice 2006/66/ES a jej zmien. Batérie / akumulátorové batérie a / alebo výrobok odovzdajte prostredníctvom dostupných zberných stredísk.



Nesprávna likvidácia batérií / akumulátorových batérií ničí životné prostredie!

Batérie / akumulátorové batérie sa nesmú likvidovať spolu s domovým odpadom. Môžu obsahovať jedovaté ťažké kovy a je potrebné zaobchádzať s nimi ako s nebezpečným odpadom. Chemické značky ťažkých kovov sú nasledovné: Cd = kadmium, Hg = ortuť, Pb = olovo. Opotrebované batérie / akumulátorové batérie preto odovzdajte v komunálnej zberni.

● **Zjednodušené EÚ vyhlásenie o zhode**

Spoločnosť OWIM GmbH & Co. KG, Stiftsbergstraße 1, 74167 Neckarsulm, NEMECKO, týmto vyhlasuje, že produkt KÚPEĽŇOVÉ HODINY HG09355C-DCF/-MSF zodpovedá smerniciam 2014/53/EÚ a 2011/65/EÚ.

Úplné znenie EÚ vyhlásenia o zhode je k dispozícii na nasledujúcej internetovej adrese: www.owim.com

● **Záruka**

Tento výrobok bol dôkladne vyrobený podľa prísnych akostných smerníc a pred dodaním svedomito testovaný. V prípade nedostatkov tohto výrobku Vám prináležia zákonné práva voči predajcovi produktu. Tieto zákonné práva nie sú našou nižšie uvedenou zárukou obmedzené.

Na tento produkt poskytujeme 3-ročnú záruku od dátumu nákupu. Záručná doba začína plynúť dátumom kúpy. Starostlivo si prosím uschovajte originálny pokladničný lístok. Tento doklad je potrebný ako dôkaz o kúpe.

Ak sa v rámci 3 rokov od dátumu nákupu tohto výrobku vyskytne chyba materiálu alebo výrobná chyba, výrobok Vám bezplatne opravíme alebo vymeníme – podľa nášho výberu. Táto záruka zaniká, ak bol produkt poškodený, neodborne používaný alebo neodborne udržiavaný.

Poskytnutie záruky sa vzťahuje na chyby materiálu a výrobné chyby. Táto záruka sa nevzťahuje na časti produktu, ktoré sú vystavené normálnemu opotrebovaniu, a preto ich je možné považovať za opotrebovateľné diely (napr. batérie) alebo na poškodenia na rozbitných dieloch, napr. na spínači, akumulátorových batériách alebo častiach, ktoré sú zhotovené zo skla.

● Postup v prípade poškodenia v záruke

Pre zaručenie rýchleho spracovania Vašej požiadavky dodržte prosím nasledujúce pokyny:

Pre všetky otázky majte pripravený pokladničný doklad a číslo výrobku (IAN 383755_2110) ako dôkaz o kúpe.

Číslo výrobku nájdete na typovom štítku, gravúre, na prednej strane Vášho návodu (dole vľavo) alebo ako nálepku na zadnej alebo spodnej strane.

Ak sa vyskytnú funkčné poruchy alebo iné nedostatky, najskôr telefonicky alebo e-mailom kontaktujte následne uvedené servisné oddelenie.

Produkt označený ako defektný potom môžete s priloženým dokladom o kúpe (pokladničný lístok) a uvedením, v čom spočíva nedostatok a kedy sa vyskytol, bezplatne odoslať na Vám oznámenú adresu servisného pracoviska.

● Servis

 **Servis Slovensko**









Tel.: 0800 008158

E-pošta: owim@lidl.sk



Lista de pictogramas utilizados	Página 113
Introducción	Página 113
Uso previsto	Página 114
Volumen de suministro	Página 114
Descripción de las piezas	Página 114
Datos técnicos	Página 115
Indicaciones de seguridad	Página 116
Indicaciones generales de seguridad	Página 116
Indicaciones de seguridad para pilas/baterías	Página 117
Antes del primer uso/ Insertar o sustituir la batería	Página 118
Utilizar el orificio de montaje, el soporte o las ventosas	Página 120
Funcionamiento	Página 121
Recepción de la señal de radiofrecuencia DCF/MSF	Página 121
Ajustes manuales	Página 122
Hora de verano en Alemania (DST)	Página 123
Ajustar la unidad de medida de temperatura	Página 123
Restablecer los ajustes de fábrica	Página 123
Limpieza y cuidado	Página 123
Eliminación	Página 124
Declaración de conformidad de la CE simplificada	Página 125
Garantía	Página 125
Tramitación de la garantía	Página 126
Asistencia	Página 126

Lista de pictogramas utilizados

	Tensión/corriente continua		Indicador de temperatura
	Frágil		Indicador de humedad
	Radiocontrol		Protección contra salpicaduras de agua
	El marcado CE ratifica la conformidad con las directivas de la UE aplicables al producto.		Batería incluida en el volumen de suministro

RELOJ RADIOCONTROLADO PARA BAÑO

● Introducción

Enhorabuena por la adquisición de su nuevo producto. Ha optado por un producto de alta calidad. El manual de instrucciones forma parte de este producto. Contiene importantes indicaciones sobre seguridad, uso y eliminación. Antes de usar el producto, familiarícese con todas las indicaciones de manejo y de seguridad. Utilice el producto únicamente como se describe a continuación y para las aplicaciones indicadas. Adjunte igualmente toda la documentación en caso de entregar el producto a terceros.

● Uso previsto

- El producto ha sido diseñado para ser utilizado exclusivamente en espacios interiores y a temperatura ambiente normal. El producto no ha sido concebido para el uso comercial. El producto muestra la hora, la temperatura interior y la humedad.

● Volumen de suministro

Compruebe inmediatamente después del desembalaje el contenido del volumen de suministro y el perfecto estado del producto y de todas las piezas.

- 1 Reloj radiocontrolado para baño
- 1 Batería 1 x 1,5 V --- AA, LR6 (suministrada)
- 1 Manual de instrucciones
- 1 Soporte (situado detrás de la cubierta trasera) para colocar el producto sobre una superficie lisa

● Descripción de las piezas

1 Orificio de montaje

2 Ventosa

3 Cubierta trasera

4 Botón  (señal de radiofrecuencia)

5 Botón  (Ajustes)

6 Botón 

7 Botón 

8 Botón  (reinicio)

9 Tapa del compartimento de batería

10 Compartimento de batería

11 Soporte

● Datos técnicos

Indicador de temperatura:	0 a +50 °C
Tipo de batería:	1 x 1,5 V  AA, LR6
Movimiento de cuarzo:	Mecanismo de reloj DCF-/MSF-RC
Tipo de protección IP:	IPX4 (protección contra salpicaduras de agua)

Modelo	Señal de radiofrecuencia	Banda de frecuencia
HG09355C-DCF:	DCF77	77,5 kHz
HG09355C-MSF:	MSF60	60 kHz



Indicaciones de seguridad

⚠ ¡ADVERTENCIA! Lea todas las indicaciones de seguridad e instrucciones. Las negligencias por la inobservancia de las indicaciones de seguridad e instrucciones pueden provocar incendios y/o lesiones graves.



Indicaciones generales de seguridad

-  **⚠ ¡ADVERTENCIA! ¡PELIGRO DE MUERTE O ACCIDENTES EN BEBÉS Y NIÑOS!** Nunca deje a los niños solos con el material de embalaje. Existe peligro de asfixia con el material de embalaje. Los niños a menudo subestiman los peligros.
- Este producto puede ser utilizado por niños a partir de los 8 años y personas con capacidades físicas, mentales o sensoriales reducidas, siempre y cuando haya una persona responsable de su seguridad que los supervise o se los haya instruido en el uso seguro del producto y estos conozcan los posibles peligros. No permita que los niños jueguen con el producto. La limpieza y el mantenimiento no podrán llevarse a cabo por niños sin vigilancia.
- No utilice el producto si este se encuentra dañado.
- Las reparaciones solo las podrá llevar a cabo el personal especialista cualificado.



Indicaciones de seguridad para pilas/baterías

⚠ ¡PELIGRO DE MUERTE! Mantenga las pilas/baterías fuera del alcance de los niños. ¡En caso de ingestión accidental, busque atención médica de inmediato!

- La ingestión puede provocar quemaduras, perforación de tejidos blandos e incluso la muerte. Las quemaduras graves pueden aparecer 2 horas después de la ingestión.



⚠ ¡PELIGRO DE EXPLOSIÓN! Nunca recargue baterías no recargables. No provoque un cortocircuito en las pilas/baterías ni las abra. Ya que podría darse un sobrecalentamiento, fuego o rotura.

- Nunca arroje las pilas/baterías al fuego o al agua.
- No someta las pilas/baterías a cargas mecánicas.

Riesgo de fuga de las pilas/baterías

- Evite temperaturas y condiciones ambientales extremas que puedan afectar a las pilas/baterías, p. ej. radiadores/luz solar directa.
- ¡Si las pilas/baterías presentan fugas, evite el contacto de la piel, ojos y membranas mucosas con los productos químicos! ¡Enjuague minuciosamente el área afectada con agua limpia y busque atención médica de inmediato!



¡UTILICE GANTES DE PROTECCIÓN! Las pilas/baterías dañadas o con filtraciones pueden provocar quemaduras químicas en contacto con la piel. Por ello, use en todo momento guantes de protección apropiados.

- En caso de fuga de las pilas/baterías, retírelas inmediatamente del producto para evitar daños.
- Extraiga las pilas/baterías si no tiene previsto utilizar el producto durante un largo período de tiempo.

Riesgo de daños al producto

- ¡Utilice solo el mismo tipo de pila/batería especificado!
- Inserte la pila/batería según la marca de polaridad (+) y (-) de la pila/batería y del producto.
- ¡Limpie los contactos de la pila/batería y del compartimento de batería antes de insertarla!
- Extraiga inmediatamente las pilas/baterías agotadas del producto.

● Antes del primer uso/Insertar o sustituir la batería

- De la vuelta al producto. Coloque el producto sobre una base blanda para evitar arañazos en la superficie.
- Sujete la parte delantera del producto con una mano y la cubierta trasera **3** con la otra. Gire la cubierta trasera en sentido antihorario hasta que el orificio de montaje **1** coincida con la flecha en la parte delantera (Fig. C).
- Retire la cubierta trasera **3**. Retire la tapa del compartimento de batería **9** e inserte la batería en el compartimento de batería **10**. Introduzca primero el contacto - y luego presione el contacto + hacia abajo.
- Cierre la tapa del compartimento de batería **9**.
- Inserte de nuevo la cubierta trasera **3**, de modo que la flecha de la parte delantera coincida con el orificio de montaje **1** en la cubierta trasera.

Nota: Asegúrese de que el anillo de sellado esté correctamente alojado en su sitio. Si no está correctamente alojado, no se podrá garantizar la protección contra ingreso IP.

- Gire la cubierta trasera **3** en sentido horario hasta que coincida arriba con el orificio de montaje **1**.
- El producto está listo para su uso.

Señal de radiofrecuencia:

DCF para HG09355C-DCF:

La señal DCF (emisor de la señal horaria) consiste en impulsos horarios transmitidos por uno de los relojes más precisos del mundo. Este reloj se encuentra cerca de Fráncfort del Meno en Alemania, y llega a alcanzar normalmente una precisión de una centésima de segundo respecto a la hora estándar.

El producto recibe estas señales de radiofrecuencia en condiciones óptimas hasta una distancia de aprox. 1.500 km alrededor de Fráncfort del Meno. Por regla general, recibir la señal de radiofrecuencia tarda aprox. de 3 a 12 minutos.

MSF para HG09355C-MSF:

La señal MSF (emisor de la señal horaria) consiste en impulsos horarios transmitidos por uno de los relojes más precisos del mundo. Este reloj se encuentra en Anthorn, Gran Bretaña, y llega a alcanzar normalmente una precisión de una centésima de segundo respecto a la hora estándar.

El producto recibe estas señales de radiofrecuencia en condiciones óptimas hasta una distancia de aprox. 1.500 km alrededor de Anthorn, Gran Bretaña. Por regla general, recibir la señal de radiofrecuencia tarda aprox. de 3 a 12 minutos.

Nota: La recepción puede verse limitada considerablemente por obstáculos (p. ej. muros de hormigón) o fuentes de interferencia (p. ej. otros aparatos eléctricos). En tal caso, modifique la ubicación del producto (p. ej., colocándolo cerca de una ventana) si tiene problemas de recepción.

● Utilizar el orificio de montaje, el soporte o las ventosas

(Fig. C)

Nota: Si se utiliza el orificio de montaje **1** o el soporte **11** no se deben retirar las ventosas **2**. Si se retiran, no se podrá garantizar la protección contra ingreso IP.

Orificio de montaje

- Puede colgar el producto en la pared utilizando el orificio de montaje **1** situado en la parte trasera.

Nota:

- Compruebe que los materiales de fijación (tornillos, tacos) son adecuados para la pared.
- Si utiliza el orificio de montaje **1**, compruebe que el tornillo tiene la longitud suficiente para cubrir la distancia entre la pared y el producto.

Soporte

- Abra la cubierta trasera **3** y retire el soporte **11**.
- Inserte la pieza semirredonda en la ranura debajo en la parte delantera.
- Cierre la cubierta trasera **3** (véase la sección "Antes del primer uso") (Fig. C).

Nota: Proteja las superficies sensibles antes de colocar el producto con el soporte **11**.

Ventosas

Superficies	Descripción	Ejemplos de uso
Superficies adecuadas	■ Superficies lisas, planas y secas	■ Espejo ■ Vidrio ■ Baldosas vidriadas
Superficies inadecuadas	■ Superficies porosas, mates o desniveladas	■ Terracota ■ Baldosas con relieves

- **Mejorar la unión entre la pared y las ventosas:** Limpie la superficie sobre la que quiere colocar el producto. Humedezca las ventosas **2** antes de colocar el producto.
- **Desmontaje del producto:** Deslice una uña, o un objeto que tenga una forma similar, bajo el borde de cada ventosa **2** para aflojarla.

● Funcionamiento

● **Recepción de la señal de radiofrecuencia DCF/MSF**

(Fig. B)





- Tras la inserción de la batería, el producto comienza automáticamente a buscar la señal de radiofrecuencia. Este proceso tarda aprox. de 3 a 7 minutos.
- Para iniciar manualmente y detener la recepción de la señal de radiofrecuencia: Pulse  **4**.

Nota:



- Usted puede ajustar la hora manualmente (véase la sección “Ajustes manuales”), si el producto no puede recibir la señal de radiofrecuencia, por ejemplo, por encontrarse demasiado lejos del emisor de la señal horaria. Una vez que la señal de radiofrecuencia se reciba correctamente, el producto sobrescribe el valor ajustado de forma manual.
- En el caso de los productos destinados para Letonia, Rumanía, Chipre, Bulgaria, Finlandia y Grecia, la visualización de la hora se detiene en “01:00”.

● Ajustes manuales

(Fig. B)

- Mantenga pulsado  **5** al menos durante 3 segundos. El producto cambia al modo manual.
- Se pueden efectuar ajustes manuales para los siguientes elementos del menú:
 - Hora
 - Fecha
 - Formato del reloj
 - Idioma
 - Zona horaria
- Desplazarse por las opciones en cada elemento del menú seleccionado: Pulse  **6** o  **7**.
- Confirmar la opción deseada y pasar al siguiente elemento del menú: Pulse  **5**.

Nota:

- Mantenga pulsado  **6** o  **7** para desplazarse rápidamente por las opciones. Si no se pulsa ningún botón en 30 segundos, el producto sale automáticamente del modo de ajuste manual.
- Si se encuentra en un país en el que se puede recibir la señal de radiofrecuencia, pero la hora es diferente a la hora actual en su localidad, puede utilizar el ajuste de zona horaria para que el producto muestre la hora local actual. Ejemplo: Si usted se encuentra en un país en el que la hora local está una hora por delante de la hora central europea (CET), ajuste la zona horaria a +01. El producto sigue siendo controlado por DCF/MSF, pero muestra la hora con una hora de antelación respecto a la hora central europea.

- Puede elegir entre los idiomas siguientes:
 - (GE) Alemán
 - (EN) Inglés
 - (IT) Italiano
 - (FR) Francés
 - (DU) Neerlandés
 - (SP) Español
 - (HU) Húngaro
 - (SL) Esloveno
- Salir del modo de ajuste manual y guardar los ajustes seleccionados: El producto sale automáticamente del modo de ajuste manual tras 30 segundos de inactividad. El producto guarda los ajustes al salir del modo de ajuste manual.

● Hora de verano en Alemania (DST)



- La hora de verano en Alemania (**DST**) se muestra con el símbolo DST  en la esfera del reloj. Mediante la señal de radiofrecuencia, el producto detecta automáticamente si es la hora de verano o no.

● Ajustar la unidad de medida de temperatura

- Pulse   para cambiar entre °C y °F.

● Restablecer los ajustes de fábrica

(Fig. B)

- Pulse   para restablecer los ajustes de fábrica. Como alternativa, quite la batería del producto y vuelva a colocarla. El producto comenzará a buscar la señal de radiofrecuencia de forma automática.

● Limpieza y cuidado

- El producto sólo puede ser limpiado por fuera con un paño suave y seco.
- Si la legibilidad de la pantalla se reduce debido a la disminución del contraste, ello indica que la batería insertada está descargada y debe ser sustituida (véase la sección “Antes del primer uso/Insertar o sustituir la batería”).

● **Eliminación**

El embalaje está compuesto por materiales no contaminantes que pueden ser desechados en el centro de reciclaje local.



Tenga en cuenta el distintivo del embalaje para la separación de residuos. Está compuesto por abreviaturas (a) y números (b) que significan lo siguiente: 1-7: plásticos / 20-22: papel y cartón / 80-98: materiales compuestos.



El producto y el material de embalaje son reciclables. Separe los materiales para un mejor tratamiento de los residuos. El logotipo Triman se aplica solo para Francia.



Para obtener información sobre las posibilidades de desecho del producto al final de su vida útil, acuda a la administración de su comunidad o ciudad.



Para proteger el medio ambiente no tire el producto junto con la basura doméstica cuando ya no le sea útil. Deséchelo en un contenedor de reciclaje. Diríjase a la administración competente para obtener información sobre los puntos de recogida de residuos y sus horarios.

Las pilas / baterías defectuosas o usadas deben ser recicladas según lo indicado en la directiva 2006/66/CE y en sus modificaciones. Recicle las pilas / baterías y / o el producto en los puntos de recogida adecuados.



¡Daños en el medio ambiente por un reciclaje indebido de las pilas / baterías!

Las pilas / baterías no deben eliminarse junto con los residuos domésticos. Estas pueden contener metales pesados tóxicos que deben tratarse conforme a la normativa aplicable a los residuos especiales. Los símbolos químicos de los metales pesados son: Cd = cadmio, Hg = mercurio, Pb = plomo. Las pilas / baterías deben reciclarse en un punto de recolección específico para ello.

● **Declaración de conformidad de la CE simplificada**

Por la presente, OWIM GmbH & Co. KG, Stiftsbergstraße 1, 74167 Neckarsulm, ALEMANIA, declara que el producto RELOJ RADIOCONTROLADO PARA BAÑO, HG09355C-DCF/-MSF, cumple con las directivas 2014/53/UE y 2011/65/UE.

El texto integral de la declaración de conformidad de la CE está disponible en la siguiente dirección de Internet: www.owim.com

● **Garantía**

El producto ha sido fabricado cuidadosamente siguiendo exigentes normas de calidad y ha sido probado antes de su entrega. En caso de defecto del producto, usted tiene derechos legales frente al vendedor del mismo. Nuestra garantía (abajo indicada) no supone una restricción de dichos derechos legales.

Este producto dispone de una garantía de 3 años desde la fecha de compra. El plazo de garantía comienza a partir de la fecha de compra. Por favor, conserve adecuadamente el justificante de compra original. Este documento se requerirá como prueba de que se realizó la compra.

Si en el plazo de 3 años a partir de la fecha de compra se produce un fallo de material o fabricación en este producto, repararemos el producto o lo sustituiremos gratuitamente por un producto nuevo (según nuestra elección). La garantía quedará anulada si el producto resulta dañado o es utilizado o mantenido de forma inadecuada.

La garantía cubre defectos de materiales o de fabricación. Esta garantía no cubre aquellos componentes del producto sometidos a un desgaste normal y que, por ello, puedan considerarse piezas de desgaste (por ej. las pilas). Tampoco cubre daños de componentes frágiles como, por ejemplo, los interruptores, baterías y piezas de cristal.

● **Tramitación de la garantía**

Para garantizar una rápida tramitación de su consulta, tenga en cuenta las siguientes indicaciones:

Para realizar cualquier consulta, tenga a mano el recibo y el número de artículo (IAN 383755_2110) como justificante de compra.

Encontrará el número de artículo en una inscripción de la placa indentificativa, en la portada de las instrucciones (abajo a la izquierda) o en una pegatina en la parte posterior o inferior.

Si el producto fallase o presentase algún defecto, póngase primero en contacto con el departamento de asistencia indicado, ya sea por teléfono o correo electrónico.

Puede enviarnos el producto defectuoso libre de franqueo adjuntando el recibo de compra (tícket de compra) e indicando dónde está y cuándo ha ocurrido el fallo a la dirección de asistencia que le indicamos.

● **Asistencia**

ES Asistencia en España









Tel.: 900984948

E-Mail: owim@lidl.es



Liste over anvendte symboler	Side 128
Indledning	Side 128
Tilsluttet anvendelse	Side 129
Leveringsomfang	Side 129
Beskrivelse af delene	Side 129
Tekniske data	Side 130
Sikkerhedsanvisninger	Side 131
Almindelige sikkerhedsanvisninger	Side 131
Sikkerhedsanvisning for batterier/genopladelige batterier	Side 132
Før første ibrugtagning/ isætning eller udskiftning af batteri	Side 133
Anvendelse af ophængning, bordstander og sugestik	Side 135
Betjening	Side 136
Modtagelse af DCF-/MSF-radiosignal	Side 136
Manuelle indstillinger	Side 137
Sommertid (DST)	Side 138
Indstilling af temperatur-måleenhed	Side 138
Nulstilling til fabriksindstilling	Side 138
Rengøring og vedligeholdelse	Side 138
Bortskaffelse	Side 139
Forenklet EU-overensstemmelseserklæring	Side 140
Garanti	Side 140
Afvikling af garantisager	Side 141
Service	Side 141

Liste over anvendte symboler

	Jævnstrøm/-spænding		Temperaturvisning
	Skrøbelig		Fugtighedsvisning
	Radiostyret		Stænktæt
	CE-mærket bekræfter overensstemmelse med de for produktet gældende EU-retningslinjer.		Batterier medfølger i leveringen

RADIOSTYRET UR TIL BADEVÆRELSET

● Indledning

Hjerteligt tillykke med købet af deres nye produkt. Du har besluttet dig for et produkt af høj kvalitet. Brugervejledningen er en del af dette produkt. Den indeholder vigtige informationer om sikkerhed, brug og bortskaffelse. Gør dig inden ibrugtagning af produktet fortrolig med alle betjenings- og sikkerhedsanvisninger. Benyt kun produktet som beskrevet og til de oplyste formål. Videregiv alle papirer, hvis du giver produktet videre til tredjemand.

● Tilsigtet anvendelse

- Produktet er kun beregnet til anvendelse i lukkede rum og ved normal indendørs temperatur. Produktet er ikke beregnet til erhvervsmæssig anvendelse. Produktet viser klokkeslæt, indetemperatur og luftfugtighed.

● Leveringsomfang

Kontrollér venligst umiddelbart efter udpakningen, om leveringsomfanget er korrekt, og at produktet og alle dele er i fejlfri stand.

- 1 Radiostyret ur til badeværelset
- 1 Batteri 1 x 1,5 V --- AA, LR6 (medfølger)
- 1 Betjeningsvejledning
- 1 Bordstander (anbragt under bagsideafdækningen) til opstilling af produktet på en jævn overflade

● Beskrivelse af delene

1 Ophængning

2 Sugekop

3 Bagsideafdækning

4 Knap  (radiosignal)

5 Knap  (indstillinger)

6 Knap 

7 Knap 

8 Knap  (genstart)

9 Batterirummets låg

10 Batterirum

11 Bordstander

● Tekniske data

Temperaturvisning:	0 til +50 °C
Batteritype:	1 x 1,5 V === AA, LR6
Quartzur:	DCF-/MSF-RC-urværk
IP-tæthedsklasse:	IPX4 (stænkæt)

Model	Radiosignal	Frekvensbånd
HG09355C-DCF:	DCF77	77,5 kHz
HG09355C-MSF:	MSF60	60 kHz



Sikkerhedsanvisninger

⚠ ADVARSEL! Læs alle sikkerhedsanvisninger og vejledninger. Hvis sikkerhedsanvisninger og vejledninger ikke overholdes, er der fare for brand og/eller alvorlige kvæstelser.



Almindelige sikkerhedsanvisninger

-  **⚠ ADVARSEL! FARE FOR DØDSFALD OG ULYKKER FOR SMÅ BØRN OG SPÆDBØRN!** Børn må aldrig være alene med emballagematerialet uden opsyn. Emballagematerialet udgør risiko for kvælning. Børn undervurderer ofte faresituationer.
- Dette produkt kan anvendes af børn fra 8 år og opefter, samt af personer med reducerede, fysiske, sensoriske eller mentale færdigheder eller mangel på erfaring og kundskaber, hvis de er under opsyn, eller hvis de er instrueret i sikker brug af produktet og indforstået med de risici, der er forbundet hermed. Børn må ikke lege med produktet. Rengøring og vedligeholdelse må ikke udføres af børn uden opsyn.
- Produktet må ikke tages i brug hvis det er beskadiget.
- Reparationer må kun udføres af fagfolk.



Sikkerhedsanvisning for batterier/genopladelige batterier

LIVSFARE! Opbevar batterier/genopladelige batterier utilgængeligt for børn. Ved slugning skal der straks opsøges læge!

- Slugning kan forårsage forbrændinger, perforering af bløddele og dødsfald. Der kan opstå voldsomme forbrændinger inden for 2 timer efter slugning.



EKSPLOSIONSFARE! Ikke-genopladelige batterier må aldrig oplades. Batterier/genopladelige batterier må ikke kortsluttes og/eller åbnes. Det kan medføre overophedning, ild eller eksplosion.

- Batterier/genopladelige batterier må ikke kastes i ild eller vand.
- Udsæt ikke batterier/genopladelige batterier for mekanisk belastning.

Lækagerisiko for batterier/genopladelige batterier

- Undgå ekstreme miljøer og temperaturer, som kan påvirke batterier/genopladelige batterier, fx radiatorer/direkte sollys.
- Når batterier/genopladelige batterier er udtjent, skal det undgås at hud, øjne og slimhinder kommer i kontakt med kemikalierne! Det berørte område skylles straks med rent vand, og der skal opsøges lægehjælp!



ANVEND BESKYTTELSESHANDSKER! Udtjente eller beskadigede batterier/genopladelige batterier kan forårsage ætsninger ved kontakt med huden. Anvend passende beskyttelseshandsker, hvis en sådan situation opstår.

- Hvis et batteri/genopladeligt batteri lækker, skal det omgående fjernes fra produktet for at forebygge skader.
- Fjern batterierne/de genopladelige batterier fra produktet, hvis det ikke skal anvendes i længere tid.

Fare for beskadigelse af produktet

- Anvend kun den specificerede type batterier/genopladelige batterier!
- Batterier/genopladelige batterier skal isættes, så (+) og (-) på batteriet/det genopladelige batteri svarer til mærkningen på produktet.
- Batteriets/det genopladelige batteris og batterirummets kontakter skal renses før isætning!
- Fjern straks udtjente batterier/genopladelige batterier fra produktet.

● Før første ibrugtagning/isætning eller udskiftning af batteri

- Vend produktet på hovedet. Læg produktet på et blødt underlag for at undgå at ridse overfladen.
- Hold produktets forside i den ene hånd og bagsideafdækningen **3** med den anden hånd. Drej bagsideafdækningen mod urets retning, indtil ophængningen **1** stemmer overens med pilen på forsiden (fig. C).
- Fjern bagsideafdækningen **3**. Fjern batterirummets låg **9**, og sæt batteriet i batterirummet **10**. Læg batteriet i med - kontakten først, og tryk derefter + kontakten nedad.
- Luk batterirummets låg **9**.
- Sæt bagsideafdækningen **3** på plads igen, således at pilen på forsiden stemmer overens med ophængningen **1** på bagsideafdækningen.

Bemærk: Vær opmærksom på, at tætningsringen sidder korrekt. Ellers er IP-beskyttelsen ikke garanteret.

- Drej bagsideafdækningen **3** med uret indtil ophængningen **1** passer foroven.
- Produktet er nu klar til brug.

Radiosignal:

DCF til HG09355C-DCF:

DCF-signalet (tidssignalsender) består af tidsimpulser, som udsendes af et af de mest præcise ure i verden. Dette ur befinder sig i nærheden af Frankfurt/Main, Tyskland, og kan normalt opnå en nøjagtighed på en hundrededel sekund i forhold til standardtiden.

Under optimale forhold, modtager produktet disse radiosignaler på op til ca. 1 500 km fra Frankfurt/Main. Modtagelsen af radiosignalet varer normalt ca. 3 til 12 minutter.

MSF til HG09355C-MSF:

MSF-signalet (tidssignalsender) består af tidsimpulser, som udsendes af et af de mest præcise ure i verden. Dette ur befinder sig i Anthorn i Storbritannien og kan normalt opnå en nøjagtighed på en hundrededel sekund i forhold til standardtiden.

Under optimale forhold modtager produktet disse signaler i en afstand på op til ca. 1 500 km fra Anthorn, England. Modtagelsen af radiosignalet varer normalt ca. 3 til 12 minutter.

Bemærk: Modtagelsen kan forringes væsentligt pga. forhindringer (fx betonvægge) eller støjkilder (fx andre elektriske apparater). Flyt produktets placering (fx i nærheden af et vindue), hvis der er problemer med modtagelsen.

● Anvendelse af ophængning, bordstander og sugekop

(Fig. C)

Bemærk: Ved anvendelse af ophængningen **1** eller bordstanderen **11** må sugekopperne **2** ikke fjernes. Ellers er IP-beskyttelsen ikke garanteret.

Ophængning

- Produktet kan ophænges på en væg med ophængningen **1** på bagsiden.

Bemærk:

- Kontrollér, om monteringsmaterialet (skrue, dyvel) er egnet til væggen.
- Hvis du anvender ophængningen **1**, så sørg for, at skruen er lang nok til dække afstanden mellem væggen og produktet.

Bordstander

- Åbn bagsideafdækningen **3**, og fjern bordstanderen **11**.
- Sæt den halvrunde del af slidsen ind nederst på forsiden.
- Luk bagsideafdækningen **3** (se "Før første ibrugtagning") (fig. C).

Bemærk: Beskyt sårbare overflader, inden produktet opstilles med bordstanderen **11**.

Sugekopper

Overflader	Beskrivelse	Anvendelseseksempler
Egnede overflader	■ Glatte, tørre og jævne overflader	■ Spejl ■ Glas ■ Glaserede fliser
Uegnede overflader	■ Porøse, matte eller ujævne overflader	■ Terracotta ■ Relief-kakler

- **Forbedring af forbindelsen mellem væg og sugekopper:** Rengør den overflade, som du vil anbringe produktet på. Fugt sugekopperne **2**, før du anbringer produktet.
- **Fjernelse af produktet:** Skub en fingernegl eller en lignende genstand under sugekoppens **2** kant for at løsne sugekoppen.

● Betjening

● Modtagelse af DCF-/MSF-radiosignal

(Fig. B)





- Når batteriet er sat i, begynder produktet automatisk at søge efter radiosignalet. Dette varer ca. 3 til 7 minutter.
- Manuel start og stop af modtagelsen af radiosignalet:
Tryk på **4**.

Bemærk:



- Hvis produktet ikke kan modtage radiosignalet, f.eks. fordi placeringen er for langt væk fra tidssignalsenderen, så kan klokkeslættet indstilles manuelt (se "Manuelle indstillinger"). Produktet overskriver den manuelle indstilling, så snart radiosignalet er modtaget.
- For produkter, som er beregnet til Letland, Rumænien, Cypern, Bulgarien, Finland og Grækenland, bliver displayet stående ved "01:00".

● Manuelle indstillinger

(Fig. B)

- Hold  **5** nede igen i mindst 3 sekunder. Produktet skifter til den manuelle tilstand.
- Manuelle indstillinger er mulige for følgende menuer:
 - Tid
 - Tidsformat
 - Tidszone
 - Dato
 - Sprog
- Scroll gennem valgmulighederne i hvert udvalgt menuer: Tryk på  **6** eller  **7**.
- Bekræft den ønskede valgmulighed, og skift til næste menuer: Tryk på  **5**.

Bemærk:



- Hold  **6** eller  **7** nede for at scrolle hurtigere. Hvis der ikke trykkes på nogen knap inden for 30 sekunder, så forlader produktet automatisk den manuelle indstillingstilstand.
- Hvis du befinder dig i et land, hvor radiosignalet kan modtages, men hvor klokkeslættet afviger fra din lokale tid, så kan du anvende tidszoneindstillingen, så produktet viser din lokale tid. Eksempel: Hvis du befinder dig i et land, hvor den lokale tid er en time foran den centraleuropæiske tid (CET), så skal tidszonen stå på +01. Produktet styres nu kun af DCF/MSF, men viser en time foran CET.

- Du kan vælge mellem følgende sprog:
 - (GE) Tysk
 - (EN) Engelsk
 - (IT) Italiensk
 - (FR) Fransk
 - (DU) Hollandsk
 - (SP) Spansk
 - (HU) Ungarsk
 - (SL) Slovensk
- Forlad den manuelle indstillingstilstand, og gem de valgte indstillinger: Produktet forlader automatisk den manuelle indstillingstilstand efter 30 sekunder uden indtastning. Produktet gemmer indstillingerne, når den manuelle indstillingstilstand forlades.

● Sommertid (DST)



- Sommertid (**DST**) vises med DST-symbolet  på urskiven. Ved hjælp af radiosignalet registrerer produktet automatisk, om det er sommertid eller ej.

● Indstilling af temperatur-måleenhed

- Tryk på   for at skifte mellem °C og °F.

● Nulstilling til fabriksindstilling

(Fig. B)

- Tryk på  , for at nulstille til fabriksindstillingerne. Alternativt kan batteriet tages ud og sættes i igen. Produktet begynder nu automatisk at søge efter radiosignalet.

● Rengøring og vedligeholdelse

- Produktet må kun rengøres på ydersiden med en blød, tør klud.
- Hvis det bliver svært at aflæse displayet på grund af aftagende kontrast, så er de isatte batterier tomme og skal udskiftes (se "Før første ibrugtagning/isætning eller udskiftning af batteri").

● **Bortskaffelse**

Indpakningen består af miljøvenlige materialer, som De kan bortskaffe over de lokale genbrugssteder.



Bemærk forpakkingsmaterialernes mærkning til affaldssorteringen, disse er mærket med forkortelser (a) og numre (b) med følgende betydning: 1-7: kunststoffer / 20-22: papir og pap / 80-98: kompositmaterialer.



Produktet og indpakkingsmaterialerne kan genbruges; bortskaf disse særskilt til en bedre affaldsbehandling.
Triman-logoet gælder kun for Frankrig.



De får oplyst muligheder til bortskaffelse af det udtjente produkt hos deres lokale myndigheder eller bystyre.



For miljøets skyld, så må produktet aldrig smides ud sammen med husholdningsaffaldet, når det er udtjent, men skal afleveres til en fagmæssig korrekt bortskaffelse. De kan informere Dem vedrørende opsamlingssteder og deres åbningstider hos deres ansvarlige forvaltning.

Defekte eller brugte batterier / akkuer skal genbruges iht. retningslinje 2006/66/EF og dennes ændringer. Aflever batterier / akkuer og / eller produktet via et af de tilbudte indsamlingssteder.



Miljøskader gennem forkert bortskaffelse af batterierne / akkuerne!

Batterier / akkuer må ikke bortskaffes via husholdningsaffaldet. De kan indeholde giftige tungmetaller og er underlagt behandlingen for særaffald. De kemiske symboler for tungmetaller er følgende: Cd = kadmium, Hg = kviksølv, Pb = bly. Aflever derfor brugte batterier / akkuer hos en kommunal genbrugsstation.

● **Forenklet EU-overensstemmelseserklæring**

Herved erklærer OWIM GmbH & Co. KG, Stiftsbergstraße 1, 74167 Neckarsulm, TYSKLAND, at produktet RADIOSTYRET UR TIL BADEVÆRELSET, HG09355C-DCF/-MSF, er i overensstemmelse med direktiverne 2014/53/EU og 2011/65/EU.

Den fuldstændige formulering af EU-overensstemmelseserklæringen kan findes på denne internetadresse: www.owim.com

● **Garanti**

Produktet blev produceret omhyggeligt efter de strengeste kvalitetskrav og kontrolleret grundigt inden levering. Hvis der forekommer mangler ved dette produkt, så har de juridiske rettigheder over for sælgeren af dette produkt. Disse juridiske rettigheder indskrænkes ikke af vores garanti, der beskrives i det følgende.

De får 3 års garanti fra købsdatoen på dette produkt. Garantifristen begynder med købsdatoen. Opbevar den originale kassebon på et sikkert sted. Denne kassebon behøves som dokumentation for købet.

Hvis der inden for 3 år fra købsdatoen af for dette produkt opstår en materiale- eller fabriktionsfejl, bliver produktet repareret eller erstattet – efter vores valg – af os uden omkostninger for dem. Garantien bortfalder, hvis produktet bliver beskadiget eller ikke anvendes eller vedligeholdes korrekt.

Garantien gælder for materiale- eller fabriktionsfejl. Denne garanti dækker ikke produktdele, som er udsat for normalt slid og derfor kan betragtes som normale sliddele (f.eks. batterier) eller ved skader på skrøbelige dele; f.eks. kontakter, akkumulatorer som er fremstillet af glas.

● Afvikling af garantisager

For at kunne garantere en hurtig sagsbehandling af deres forespørgsel, bedes De følge følgende anvisninger:

Opbevar kassebon og artikelnummer (IAN 383755_2110) som købsdokumentation, så disse kan fremlægges på forespørgsel. Artikelnumrene er angivet på typeskiltet, ved en indgravering, på forsiden af vejledningen (nederst til venstre) eller på et mærkat på bag- eller undersiden. Hvis der forekommer funktionsfejl eller andre mangler, skal De først kontakte nedenstående serviceafdeling telefonisk eller via e-mail.

Et produkt, der er registreret som defekt, kan De derefter sende portofrit til den meddelte serviceadresse ved vedlæggelse af købsbeviset (kassebon) og angivelsen af, hvori manglen består, og hvornår den er opstået.

● Service

 **Service Danmark**









Tel.: 80253972

E-Mail: owim@lidl.dk



Elenco delle icone utilizzate	Pagina 143
Introduzione	Pagina 143
Uso previsto	Pagina 144
Contenuto della confezione	Pagina 144
Descrizione dei componenti	Pagina 144
Dati tecnici	Pagina 145
Istruzioni di sicurezza	Pagina 146
Avvertenze generali per la sicurezza	Pagina 146
Istruzioni di sicurezza per le batterie/batterie ricaricabili	Pagina 147
Prima del primo utilizzo/ inserimento o sostituzione della batteria	Pagina 148
Uso del dispositivo di sospensione, del sostegno e delle ventose	Pagina 150
Funzionamento	Pagina 151
Ricezione del segnale radio DCF/MSF	Pagina 151
Impostazioni manuali	Pagina 152
Ora legale (DST)	Pagina 153
Imposta l'unità di misura della temperatura	Pagina 153
Ripristino dell'impostazione di fabbrica	Pagina 153
Pulizia e manutenzione	Pagina 153
Smaltimento	Pagina 154
Dichiarazione di conformità UE semplificata	Pagina 155
Garanzia	Pagina 155
Gestione dei casi in garanzia	Pagina 156
Assistenza	Pagina 156

Elenco delle icone utilizzate

	Corrente/tensione continua		Indicazione della temperatura
	Fragile		Indicazione dell'umidità
	Radiocomando		Resistente agli spruzzi d'acqua
	Il marchio CE conferma la conformità alle direttive UE applicabili al prodotto.		Batteria in dotazione

OROLOGIO RADIOCONTROLLATO PER BAGNO

● Introduzione

Congratulations per l'acquisto del vostro nuovo prodotto. Avete optato per un prodotto di alta qualità. Le istruzioni d'uso sono parte integrante di questo prodotto. Esse contengono importanti avvertenze sulla sicurezza, l'impiego e lo smaltimento. Prima dell'utilizzo del prodotto, prendere conoscenza di tutte le istruzioni d'uso e delle avvertenze di sicurezza. Utilizzare il prodotto solo come descritto e per i campi di applicazione indicati. Consegnare tutte le documentazioni su questo prodotto quando viene ceduto a terzi.

● **Uso previsto**





- Il prodotto è adatto solamente per un utilizzo in ambienti chiusi e in presenza di una normale temperatura ambiente. Il prodotto non è adatto per l'uso commerciale. Il prodotto mostra l'ora, la temperatura interna e l'umidità.

● **Contenuto della confezione**

Si prega di controllare il contenuto della confezione subito dopo il disimballaggio perché il prodotto e tutti i componenti siano completi e in perfette condizioni.

- 1 Orologio radiocontrollato per bagno
- 1 Batteria 1 x 1,5 V  AA, LR6 (in dotazione)
- 1 Manuale di istruzioni
- 1 Sostegno (posto dietro il coperchio sul retro) per posizionare il prodotto su una superficie piana

● **Descrizione dei componenti**

- | | | | |
|----------|---|-----------|---|
| 1 | Dispositivo di sospensione | 7 | Tasto  |
| 2 | Ventosa | 8 | Tasto  (riavvio) |
| 3 | Coperchio sul retro | 9 | Coperchio del vano batteria |
| 4 | Tasto  (segnale radio) | 10 | Vano batterie |
| 5 | Tasto  (impostazioni) | 11 | Sostegno |
| 6 | Tasto  | | |

● Dati tecnici

Indicazione della temperatura:	da 0 a +50 °C
Tipo di batteria:	1 x 1,5 V --- AA, LR6
Movimento al quarzo:	Meccanismo orologio DCF/MSF RC
Grado di protezione IP:	IPX4 (resistente agli spruzzi d'acqua)

Modello	Segnale radio	Banda di frequenza
HG09355C-DCF:	DCF77	77,5 kHz
HG09355C-MSF:	MSF60	60 kHz



Istruzioni di sicurezza

⚠ AVVERTENZA! Leggere tutte le istruzioni di sicurezza e le avvertenze. Il mancato rispetto delle avvertenze per la sicurezza può causare incendi e/o lesioni gravi.



Avvertenze generali per la sicurezza

-  **⚠ AVVERTENZA! PERICOLO PER L'INCOLUMITÀ DEI BAMBINI!** Non lasciare mai i bambini incustoditi con il materiale per imballaggio. Pericolo di soffocamento a causa del materiale d'imballaggio. I bambini non sono in grado di valutare l'entità dei pericoli.
- Questo prodotto può essere utilizzato da bambini a partire dagli 8 anni e da persone con ridotte capacità fisiche, sensoriali o mentali o con mancanza di esperienza e di conoscenza, purché siano sorvegliati o istruiti all'uso del prodotto in sicurezza e ne comprendano i pericoli connessi. I bambini non devono giocare con il prodotto. La pulizia e la manutenzione non possono essere eseguite da bambini senza sorveglianza.
- Non mettere in funzione il prodotto se è danneggiato.
- Le riparazioni devono essere eseguite solo da personale qualificato.



Istruzioni di sicurezza per le batterie/batterie ricaricabili

⚠ PERICOLO DI MORTE! Tenere le batterie/batterie ricaricabili fuori dalla portata dei bambini. In caso di ingestione consultare immediatamente un medico!

- L'ingestione può portare a ustioni, perforazione dei tessuti molli e morte. Possono verificarsi gravi ustioni entro 2 ore dall'ingestione.



⚠ PERICOLO DI ESPLOSIONE! Non ricaricare mai batterie non ricaricabili. Non cortocircuitare le batterie/batterie ricaricabili e/o non aprirle. Le conseguenze possono essere surriscaldamento, rischio di incendio o esplosione.

- Non gettare mai le batterie/batterie ricaricabili nel fuoco o in acqua.
- Non esercitare alcuna pressione meccanica sulle batterie/batterie ricaricabili.

Rischio di perdita di liquido dalle batterie/batterie ricaricabili

- Evitare condizioni e temperature estreme che possono danneggiare le batterie/batterie ricaricabili, come ad esempio, l'esposizione a termosifoni o ai raggi diretti del sole.
- Se le batterie/batterie ricaricabili sono scariche, evitare che le sostanze chimiche contenute vengano in contatto con pelle, occhi o mucose! Risciacquare immediatamente le zone colpite con acqua pulita e consultare un medico!



INDOSSARE GUANTI PROTETTIVI! Le batterie/batterie ricaricabili che presentano fuoriuscite o danni possono causare ustioni a contatto con la pelle. In casi del genere, indossare guanti protettivi adatti.

- Nel caso di perdita di liquido delle batterie/batterie ricaricabili, rimuoverli subito dal prodotto per evitare danneggiamenti.
- Rimuovere le batterie/batterie ricaricabili, quando non si intende utilizzare il prodotto per un lungo periodo di tempo.

Rischio di danneggiamento del prodotto

- Utilizzare esclusivamente il tipo di batterie/batterie ricaricabili indicato!
- Inserire le batterie/batterie ricaricabili secondo l'identificazione di polarità (+) e (-) sulle batterie medesime e sul prodotto.
- Pulire i contatti delle batterie/batterie ricaricabili e del vano batteria prima dell'inserimento!
- Rimuovere immediatamente le batterie/batterie ricaricabili scariche dal prodotto.

● Prima del primo utilizzo/inserimento o sostituzione della batteria

- Girare il prodotto. Posizionare il prodotto su una base morbida per evitare di graffiare la superficie.
- Tenere la parte anteriore del prodotto in una mano e il coperchio sul retro **3** con l'altra. Ruotare il coperchio sul retro in senso antiorario finché il dispositivo di sospensione **1** non corrisponde alla freccia sulla parte anteriore (fig. C).
- Togliere il coperchio sul retro **3**. Togliere il coperchio del vano batteria **9** e inserire la batteria nel vano batterie **10**. Inserire prima il contatto - e poi spingere il contatto + verso il basso.
- Chiudere il coperchio del vano batterie **9**.
- Rimettere il coperchio sul retro **3** in modo che la freccia sulla parte anteriore corrisponda al dispositivo di sospensione **1** sul coperchio sul retro.

Indicazione: Fare attenzione al corretto posizionamento dell'anello di tenuta. In caso contrario la protezione IP non viene garantita.

- Ruotare il coperchio sul retro **3** in senso orario finché non è in linea con il dispositivo di sospensione **1** in alto.
- Il prodotto è ora pronto per l'uso.

Segnale radio:

DCF per HG09355C-DCF:

Il segnale DCF (trasmettitore del segnale orario) consiste in impulsi di tempo emessi da uno degli orologi più precisi del mondo. Questo orologio si trova a Francoforte sul Meno, in Germania e di solito può raggiungere una precisione di un centesimo di secondo rispetto all'ora standard.

Il prodotto riceve questi segnali radio in condizioni ottimali fino a una distanza di circa 1500 km da Francoforte sul Meno. La ricezione del segnale radio richiede in genere da circa 3 a 12 minuti.

MSF per HG09355C-MSF:

Il segnale MSF (trasmettitore del segnale orario) consiste in impulsi di tempo emessi da uno degli orologi più precisi del mondo. Questo orologio si trova ad Anthorn, in Gran Bretagna e di solito può raggiungere una precisione di un centesimo di secondo rispetto all'ora locale.

Il prodotto riceve questi segnali radio in condizioni ottimali fino a una distanza di circa 1500 km da Anthorn, in Gran Bretagna. La ricezione del segnale radio richiede in genere da circa 3 a 12 minuti.

Indicazione: La ricezione può essere significativamente limitata da ostacoli (ad es. muri di cemento) o fonti di interferenza (ad esempio, altre apparecchiature elettriche). In caso di problemi di ricezione, provare a cambiare la posizione del prodotto (ad es. vicino a una finestra).

● Uso del dispositivo di sospensione, del sostegno e delle ventose

(Fig. C)

Indicazione: Quando si usa il dispositivo di sospensione **1** o il sostegno **11**, le ventose **2** non possono essere rimosse. In caso contrario la protezione IP non viene garantita.

Dispositivo di sospensione

- È possibile appendere il prodotto a una parete utilizzando il dispositivo di sospensione **1** sul retro.

Indicazioni:

- Controllare se il materiale di fissaggio (viti, tasselli) è adatto alla parete.
- Se si utilizza il dispositivo di sospensione **1**, assicurarsi che la vite sia abbastanza lunga da coprire la distanza tra la parete e il prodotto.

Sostegno

- Aprire il coperchio sul retro **3** e rimuovere il sostegno **11**.
- Inserire il pezzo semicircolare nella fessura in fondo alla parte anteriore.
- Chiudere il coperchio sul retro **3** (vedi "Prima del primo utilizzo") (fig. C).

Indicazione: Proteggere le superfici sensibili prima di installare il prodotto con il sostegno **11**.

Ventose

Superfici	Descrizione	Esempi d'uso
Superfici adatte	■ Superfici lisce, asciutte e piane	■ Specchi ■ Vetro ■ Piastrelle smaltate
Superfici non adatte	■ Superfici porose, opache o irregolari	■ Terracotta ■ Piastrelle in rilievo

- **Migliorare l'attacco tra la parete e le ventose:** Pulire la superficie su cui si intende fissare il prodotto. Inumidire le ventose **2** prima di fissare il prodotto.
- **Rimuovere il prodotto:** Spingere un'unghia o un oggetto simile sotto il bordo di ogni ventosa **2** per allentarla.

● Funzionamento

● Ricezione del segnale radio DCF/MSF

(Fig. B)





- Dopo aver inserito la batteria, il prodotto inizia automaticamente la ricerca del segnale radio. Questo processo di cottura dura da 3 a 7 minuti circa.
- Avviare e interrompere la ricezione del segnale radio manualmente:
Premere  **4**.

Indicazioni:



- Se il prodotto non ha potuto ricevere il segnale radio, ad esempio perché la propria posizione è troppo lontana dal trasmettitore del segnale orario, è possibile regolare l'ora manualmente (vedi "Impostazioni manuali"). Il prodotto sovrascrive il valore impostato manualmente non appena la ricezione del segnale radio ha successo.
- Per i prodotti destinati a Lettonia, Romania, Cipro, Bulgaria, Finlandia e Grecia, il display si ferma alle "01:00".

● Impostazioni manuali

(Fig. B)

- Tenere premuto  **5** per almeno 3 secondi. Il prodotto entra in modalità manuale.
- Per le seguenti voci di menu sono possibili impostazioni manuali:
 - Ora
 - Formato orario
 - Fuso orario
 - Data
 - Lingua
- Scorrere le opzioni di ogni voce di menu selezionata: Premere  **6** o  **7**.
- Confermare l'opzione desiderata e passare alla voce di menu successiva: Premere  **5**.

Indicazioni:

- Tenere premuto  **6** o  **7** per scorrere rapidamente. Se non viene premuto nessun tasto entro 30 secondi, il prodotto esce automaticamente dalla modalità di impostazione manuale.
- Se ci si trova in un paese in cui il segnale radio può essere ricevuto ma l'ora è diversa da quella locale, è possibile usare l'impostazione del fuso orario per far sì che il prodotto mostri l'ora locale corrente. Esempio: Se ci si trova in un paese in cui l'ora locale è un'ora avanti rispetto all'ora centrale europea (CET), impostare il fuso orario a +01. Il prodotto ora è ancora controllato da DCF/MSF ma visualizza l'ora un'ora avanti rispetto al CET.

- È possibile scegliere tra le seguenti lingue:
 - (GE) Tedesco
 - (EN) Inglese
 - (IT) Italiano
 - (FR) Francese
 - (DU) Olandese
 - (SP) Spagnolo
 - (HU) Ungherese
 - (SL) Sloveno
- Uscire dalla modalità di impostazione manuale e salvare le impostazioni selezionate: Il prodotto esce automaticamente dalla modalità di impostazione manuale dopo 30 secondi senza input. Il prodotto salva le impostazioni quando si esce dalla modalità di impostazione manuale.

● Ora legale (DST)



- L'ora legale (**DST**) è indicata dal simbolo DST  sul quadrante. Il prodotto rileva automaticamente se è l'ora legale o meno tramite il segnale radio.

● Imposta l'unità di misura della temperatura

- Premere   per passare da °C a °F.

● Ripristino dell'impostazione di fabbrica

(Fig. B)

- Premere   per ripristinare le impostazioni di fabbrica. In alternativa, rimuovere la batteria dal prodotto e reinserirla. Il prodotto inizia ora automaticamente la ricerca del segnale radio.

● Pulizia e manutenzione

- Pulire il prodotto solo esternamente con un panno morbido e asciutto.
- Se la leggibilità del display diminuisce a causa della diminuzione del contrasto, la batteria inserita è scarica e va sostituita (vedi "Prima del primo utilizzo/ inserimento o sostituzione della batteria").

● Smaltimento

L'imballaggio è composto da materiali ecologici che possono essere smaltiti presso i siti di raccolta locali per il riciclo.



Osservare l'identificazione dei materiali di imballaggio per lo smaltimento differenziato, i quali sono contrassegnati da abbreviazioni (a) e da numeri (b) con il seguente significato: 1-7: plastiche / 20-22: carta e cartone / 80-98: materiali compositi.



Il prodotto e il materiale da imballaggio sono riciclabili. Smaltire separatamente per un ottimale trattamento dei rifiuti. Il logo Triman è valido solamente per la Francia.



E' possibile informarsi circa le possibilità di smaltimento del prodotto usato presso l'amministrazione comunale o cittadina.



Per questioni di tutela ambientale non gettare il prodotto usato tra i rifiuti domestici, ma provvedere invece al suo corretto smaltimento. Presso l'amministrazione competente è possibile ricevere informazioni circa i siti di raccolta e i relativi orari di apertura.

Le batterie / gli accumulatori difettosi o usati devono essere riciclati secondo la direttiva 2006/66/CE e relative modifiche. Smaltire le batterie / gli accumulatori e / o il prodotto presso i punti di raccolta indicati.



Uno smaltimento scorretto delle batterie / gli accumulatori procura danni all'ambiente!

È vietato smaltire le batterie / gli accumulatori con i rifiuti domestici. Possono contenere metalli pesanti nocivi e sono soggetti a smaltimento come rifiuti speciali. I simboli chimici dei metalli pesanti sono i seguenti: Cd = cadmio, Hg = mercurio, Pb = piombo. Consegnare, pertanto, le batterie / gli accumulatori esausti presso un punto di raccolta comunale.

● **Dichiarazione di conformità UE semplificata**

La OWIM GmbH & Co. KG, Stiftsbergstraße 1, 74167 Neckarsulm, GERMANIA, dichiara che il prodotto OROLOGIO RADIOCONTROLLATO PER BAGNO, HG09355C-DCF/-MSF è conforme alle Direttive 2014/53/UE e 2011/65/UE.

Il testo integrale della dichiarazione di conformità UE è disponibile al seguente indirizzo Internet: www.owim.com

● **Garanzia**

Il prodotto è stato prodotto secondo severe direttive di qualità e controllato con premura prima della consegna. In caso di difetti del prodotto, l'acquirente può far valere i propri diritti legali nei confronti del venditore. Questi diritti legali non vengono limitati in alcun modo dalla garanzia di seguito riportata.

Questo prodotto è garantito per 3 anni a partire dalla data di acquisto. Il termine di garanzia ha inizio a partire dalla data di acquisto. Conservare lo scontrino di acquisto originale in buone condizioni. Questo documento servirà a documentare l'avvenuto acquisto.

Il prodotto da Lei acquistato dà diritto ad una garanzia di 3 anni a partire dalla data di acquisto. La presente garanzia decade nel caso di danneggiamento del prodotto, di utilizzo o di manutenzione inadeguati.

La prestazione di garanzia vale sia per difetti di materiale che per difetti di fabbricazione. La presente garanzia non si estende a parti del prodotto soggette a normale usura e che possono essere identificate, pertanto, come parti soggette a usura (p. es., le batterie), né a danni su parti staccabili, come interruttore, batterie o simili, realizzate in vetro.

● **Gestione dei casi in garanzia**

Per garantire un rapido disbrigo delle proprie pratiche, seguire le istruzioni seguenti:

Per ogni richiesta si prega di conservare lo scontrino e il codice dell'articolo (IAN 383755_2110) come prova d'acquisto.

Il numero d'articolo può essere dedotto dalla targhetta, da un'incisione, dal frontespizio delle istruzioni (in basso a sinistra) oppure dall'adesivo applicato sul retro o sul lato inferiore.

In caso di disfunzioni o avarie, contattare innanzitutto i partner di assistenza elencati di seguito telefonicamente oppure via e-mail.

Si può inviare il prodotto ritenuto difettoso all'indirizzo del centro di assistenza indicato con spedizione esente da affrancatura, completo del documento di acquisto (scontrino) e della descrizione del difetto, specificando anche quando tale difetto si è verificato.

● **Assistenza**

IT Assistenza Italia









Tel.: 800790789

E-Mail: owim@lidl.it



A felhasznált piktogramok listája	Oldal 158
Bevezető	Oldal 158
Rendeltetésszerű használat	Oldal 159
A csomagolás tartalma	Oldal 159
A részegységek leírása	Oldal 159
Műszaki adatok	Oldal 160
Biztonsági utasítások	Oldal 161
Általános biztonsági utasítások	Oldal 161
Biztonsági utasítások elemekhez/akkumulátorokhoz	Oldal 162
Mielőtt először használná/ Az elem behelyezése és cseréje	Oldal 163
Az akasztó, az állvány és a tapadókorongok használata	Oldal 165
Kezelés	Oldal 166
A DCF-/MFS-rádiójelek vétele	Oldal 166
Manuális beállítások	Oldal 167
Nyári időszámítás (DST)	Oldal 168
A hőmérséklet mértékegységének beállítása	Oldal 168
Gyári beállítások visszaállítása	Oldal 168
Tisztítás és ápolás	Oldal 168
Mentesítés	Oldal 169
Leegyszerűsített EK Megfelelőségi Nyilatkozat ..	Oldal 170
Garancia	Oldal 170
Garanciális ügyek lebonyolítása	Oldal 171
Szerviz	Oldal 171

A felhasznált piktogramok listája

	Egyenáram/-feszültség		Hőmérsékletjelző
	Törékeny		Páratartalomjelző
	Rádióvezérlés		Ráfröccsenő víz elleni védelem
	A CE-jelzés azt jelzi, hogy a termék megfelel a rá vonatkozó EU előírásoknak.		Elem mellékelve

FALIÓRA

● Bevezető

Gratulálunk új termékének vásárlása alkalmából. Ezzel a döntésével vállalatunk értékes terméke mellett döntött. A használati utasítás ezen termék része. A biztonságra, a használatára és a megsemmisítésre vonatkozó fontos tudnivalókat tartalmazza. A termék használata előtt ismerje meg az összes használati és biztonsági tudnivalót. A terméket csak a leírtak szerint és a megadott felhasználási területeken alkalmazza. A termék harmadik személy számára való továbbadása esetén kézbesítse vele annak a teljes dokumentációját is.

● Rendeltetészerű használat





- A készüléket kizárólag beltéri használatra tervezték, normál hőmérsékleten. A termék üzleti használatra nem alkalmas. A termék mutatja a pontos időt, a belső hőmérsékletet és a levegő páratartalmát.

● A csomagolás tartalma

Közvetlenül kicsomagolás után ellenőrizze a szállított alkatrészek teljességét, valamint a termék és az alkatrészek kifogástalan állapotát.

- 1 Falióra
- 1 Elem 1 x 1,5 V --- AA, LR6 (mellékelve)
- 1 Használati útmutató
- 1 Állvány (a hátsó fedél alatt) a termék felállításához egyenes felületekre

● A részegységek leírása

- | | |
|--|--|
| 1 Akasztó | 7  gomb |
| 2 Tapadókorong | 8  gomb (újraindítás) |
| 3 Hátsó fedél | 9 Az elemtartó rekesz fedele |
| 4  gomb (rádiójel) | 10 Elemtartó rekesz |
| 5  gomb (beállítások) | 11 Állvány |
| 6  gomb | |

● Műszaki adatok

Hőmérsékletjelző:	0 és +50 °C között
Elemtípus:	1 db. 1,5 V AA , LR6
Kvarcmű:	DCF-/MSF-RC óramű
IP védelmi osztály:	IPX4 (ráfröccsenő víz elleni védelem)

Modell	Rádiójel	Frekvenciasáv
HG09355C-DCF:	DCF77	77,5 kHz
HG09355C-MSF:	MSF60	60 kHz



Biztonsági utasítások

▲ FIGYELMEZTETÉS! Olvassa el a biztonsági figyelmeztetéseket és az utasításokat. A biztonsági utasítások és figyelmeztetések figyelmen kívül hagyása tüzeset okozhat és/vagy súlyos sérülésekhez vezethet.



Általános biztonsági utasítások

-  **▲ FIGYELMEZTETÉS! ÉLET- ÉS BALESETVESZÉLY GYERMEKEK, KISGYERMEKEK SZÁMÁRA!** Soha ne hagyja gyermekeit felügyelet nélkül a csomagolóanyagokkal. A csomagolóanyagok fulladásveszélyt okozhatnak. A gyermekek gyakran alábecsülik a veszélyeket.
- A terméket akkor használhatják 8 éves és afeletti gyermekek, csökkent testi, érzékszervi vagy szellemi képességű, valamint megfelelő tapasztalattal és tudással nem rendelkező személyek, ha számukra felügyeletet biztosítanak vagy ha utasításokat kapnak a termék biztonságos használatával kapcsolatban és megértik az azzal járó veszélyeket. Gyermekek nem játszhatnak a termékkel. A tisztítást és a felhasználói karbantartást gyermekek felügyelet nélkül nem végezhetik.
- Ne használja a berendezést, ha az sérült.
- A javítási munkákat bízva képzett szakemberre.



Biztonsági utasítások elemekhez/ akkumulátorokhoz

⚠ ÉLETVESZÉLY! Az elemeket/akkumulátorokat tartsa gyermekek számára nem elérhető helyen. Lenyelés esetén azonnal keressen fel egy orvost!

- A lenyelés égési sérüléshez vagy a lágyszövetek átszűrődéséhez vezethet, mely halált is okozhat. A lenyelést követő 2 órán belül már súlyos égési sérülések jelenhetnek meg.



⚠ ROBBANÁSVESZÉLY! Soha ne próbálja feltölteni a nem újratölthető elemeket. Az elemeket/akkumulátorokat ne zárja rövidre és ne nyissa fel. Ez túlhevüléssel, tüzesettel vagy robbanással járhat.

- Az elemeket/akkumulátorokat soha ne dobja tűzbe vagy vízbe.
- Az elemeket/akkumulátorokat ne tegye ki mechanikai terhelésnek.

Az elemek/akkumulátorok kifolyásának veszélye

- Kerülje az olyan szélsőséges hőmérsékleti viszonyokat, melyek hatással lehetnek az elemekre/akkumulátorokra, például fűtőtestek vagy közvetlen napsütés.
- Ha az elemek/akkumulátorok kifolynak, kerülje a bőrt, a szemeket és a nyálkahártyák érintkezését a vegyszerekkel! Azonnal mossa le az érintett területet bőséges tiszta vízzel, és forduljon orvoshoz!



⚠ VISELJEN VÉDŐKESZTYŰT! A sérült vagy kifolyt elemek/akkumulátorok a bőrrel érintkezve égési sérüléseket okozhatnak. Ezért ilyenkor viseljen megfelelő védőkesztyűt.

- Ha az elemek/akkumulátorok kifolynak, azokat a károk elkerülése érdekében azonnal vegye ki a készülékből.
- Ha a terméket hosszabb ideig nem használja, vegye ki belőle az elemeket/akkumulátorokat.

A termék károsodásának veszélye

- Csak a megadott típusú elemeket/akkumulátorokat használja!
- Az elemeket/akkumulátorokat a rajtuk, valamint a terméken jelzett (+) és (-) polaritásjelzésnek megfelelően helyezze be.
- Behelyezés előtt tisztogassa meg az elemek/akkumulátorok és az elemtartó rekesz érintkezési pontjait!
- Az elhasználódott elemeket/akkumulátorokat azonnal vegye ki a termékből.

● Mielőtt először használná/Az elem behelyezése és cseréje

- Fordítsa meg a terméket. Helyezze a terméket egy puha felületre, hogy a felülete ne karcolódjon meg.
- Tartsa meg a termék elejét az egyik kezével, a hátsó fedelet **3** pedig a másik kezével. Fordítsa el a hátsó fedelet az óramutató járásával ellenkező irányban, amíg az akasztó **1** az elülső oldalon lévő nyílhoz nem igazodik (C ábra).
- Vegye le a hátsó fedelet **3**. Vegye le az elemtartó rekesz fedelét **9** és helyezze be az új elemet az elemtartó rekeszbe **10**. Először a - pólust illessze be, majd ezután nyomja be a + pólust.
- Zárja le az elemtartó rekesz fedelét **9**.
- Tegye vissza a hátsó fedelet **3** úgy, hogy az elülső oldalon lévő nyíl a hátsó fedélen lévő akasztóhoz **1** igazodjon.

Megjegyzés: Ügyeljen a tömitőgyűrű megfelelő elhelyezkedésére. Máskülönben az Ip-védelem nem biztosítható.

- Fordítsa el a hátsó fedelet **3** az óramutató járásával megegyező irányban, amíg az akasztó **1** fent nem illeszkedik.
- A termék ekkor használatra kész.

Rádiójel:

DCF a HG09355C-DCF modellhez:

Az DCF-rádiójel (időjeladó) a világ egyik legpontosabb órája által kibocsátott időimpulzusokból áll. Ez az óra a németországi Frankfurt/Main közelében található, és általában a standard időhöz képest egy századmásodperc pontosságot képes elérni.

Optimális esetben a termék ezeket a rádiójeleket Frankfurt am Main városának kb. 1500 kilométeres körzetében képes fogni. Ezeknek a rádiójeleknek a vétele rendszeresen, kb. 3–12 perces időközönként történik.

MSF a HG09355C-MSF modellhez:

Az MSF-rádiójel (időjeladó) a világ egyik legpontosabb órája által kibocsátott időimpulzusokból áll. Ez az óra az Egyesült Királyságban, Anthornban található, és általában egy századmásodperc pontosságot képes elérni a standard időhöz viszonyítva.

Optimális esetben a termék ezeket a rádiójeleket Nagy-Britannia Anthorn városának kb. 1500 kilométeres körzetében képes fogni. Ezeknek a rádiójeleknek a vétele rendszeresen, kb. 3–12 perces időközönként történik.

Megjegyzés: A vételt egyes akadályok (pl. betonfalak) vagy zavarkeltő források (pl. más elektromos készülékek) jelentős mértékben ronthatják. Ha a vétel során nehézségeket észlel, helyezze át a terméket (pl. egy ablak közelébe).

● Az akasztó, az állvány és a tapadókorongok használata

(C ábra)

Megjegyzés: Az akasztó **1** vagy az állvány **11** használata esetén a tapadókorongokat **2** nem szabad levenni. Máskülönben az IP-védelem nem biztosítható.

Akasztó

- A terméket a hátoldalon található akasztó **1** segítségével falra is szerelheti.

Megjegyzések:

- Ellenőrizze, hogy a rögzítőanyag (csavarok, tiplik) alkalmas-e a falhoz.
- Ha az akasztót **1** használja, ellenőrizze, hogy a csavar elég hosszú-e a fal és a termék közti távolság kitöltéséhez.

Állvány

- Nyissa ki a hátsó fedelet **3** és vegye ki az állványt **11**.
- Helyezze be a félkör alakú darabot az előlap alján lévő nyílásba.
- Zárja le a hátsó fedelet **3** (lásd a „Mielőtt először használná” c. részt) (C ábra).

Megjegyzés: A terméknek az állvány **11** segítségével történő felállítása előtt védje meg az érzékeny felületeket.

Tapadókorongok

Felületek	Leírás	Alkalmazási példák
Alkalmas felületek	■ Sima, száraz és egyenletes felületek	■ Tükör ■ Üveg ■ Mázas csempék
Alkalmatlan felületek	■ Porózus, matt vagy egyenetlen felületek	■ Terrakotta ■ Dombormintás csempék

- **A fal és a tapadókorongok közötti kapcsolódás javítása:** Tisztítsa meg a felületet, amelyre a terméket rögzíteni szeretné. A termék felrögzítése előtt nedvesítse meg a tapadókorongokat **2**.
- **A termék levétele:** Tolja be az egyik körmét vagy ahhoz hasonló tárgyat az egyes tapadókorongok **2** szélé alá azok leoldásához.

● Kezelés

● **A DCF-/MFS-rádiójelek vétele**

(B ábra)





- Az elem behelyezése után a termék automatikusan megkezdja a rádiójel keresését. Ez a folyamat kb. 3–7 percig tart.
- A rádiójel vételének manuális elindítása és leállítása:
Nyomja meg a  **4** gombot.

Megjegyzések:



- Ha a termék nem tudta fogadni a rádiójelet, például azért, mert az Ön tartózkodási helye túl messze van az időjel adójától, akkor az időt manuálisan is beállíthatja (lásd a „Manuális beállítások” c. részt). Amint a rádiójel vétele sikeres, a termék felülírja a manuálisan beállított értéket.
- A Lettországba, Romániába, Ciprusra, Bulgáriába, Finnországba és Görögországba szállított órák kijelzője a „01:00” pozíciónál áll le.

● Manuális beállítások

(B ábra)

- Tartsa lenyomva a  **5** gombot legalább 3 másodpercig. A termék manuális módba kapcsol.
- Manuális beállítás az alábbi menüpontoknál lehetséges:
 - Pontos idő
 - Dátum
 - Időformátum
 - Nyelv
 - Időzóna
- Az egyes kiválasztott menüpontok opciói közötti görgetéshez: Nyomja meg a  **6** vagy a  **7** gombot.
- A kívánt opció megerősítéséhez és a következő menüpontra való lépéshez: Nyomja meg a  **5** gombot.

Megjegyzések:

- A gyorsabb görgetéshez tartsa lenyomva a  **6** vagy a  **7** gombot. Ha 30 másodpercen belül nem nyom meg egy gombot sem, a termék automatikusan kilép a manuális beállítási módból.
- Ha olyan országban tartózkodik, ahol a rádiójel fogható, de az idő eltér az aktuális helyi időtől, akkor az időzóna beállításával elérheti, hogy a termék az aktuális helyi időt mutassa. Példa: Ha olyan országban tartózkodik, ahol a helyi idő egy órával a közép-európai idő (CET) előtt van, állítsa az időzónát +01-re. A terméket továbbra is a DCF/MSF vezérli, de az időt egy órával a CET előtt fogja mutatni.

- Az alábbi nyelvek között választhat:

– (GE) német	– (DU) holland
– (EN) angol	– (SP) spanyol
– (IT) olasz	– (HU) magyar
– (FR) francia	– (SL) szlovén

- Kilépés a manuális beállítási módból és a kiválasztott beállítások mentése: Ha 30 másodpercig nem történik bevétel, a termék automatikusan kilép a manuális beállítási módból. A termék a manuális beállítási módból való kilépéskor elmenti a beállításokat.

● Nyári időszámítás (DST)



- A nyári időszámítást (**DST**) a számlapon a DST szimbólum  jelzi. A termék a rádiójel segítségével automatikusan érzékeli, hogy nyári időszámítás van-e életben vagy sem.

● A hőmérséklet mértékegységének beállítása

- A °C és az °F között a   gomb megnyomásával válthat.

● Gyári beállítások visszaállítása

(B ábra)

- A gyári beállítások visszaállításához nyomja meg a   gombot. Ezt megteheti úgy is, hogy kiveszi az elemet a termékből, majd újra visszateszi. A termék ekkor automatikusan elkezd keresni a rádiójelet.

● Tisztítás és ápolás

- A készüléknek kizárólag a külső felületét tisztítsa puha, száraz ruha segítségével.
- Ha a kijelző a csökkenő kontraszt miatt nehezebben olvasható, a behelyezett elem lemerült, és ki kell cserélni (lásd a „Mielőtt először használná/Az elem behelyezése vagy cseréje” c. részt).

● **Mentesítés**

A csomagolás környezetbarát anyagokból készült, amelyeket a helyi újrahasznosító helyeken adhat le ártalmatlanítás céljából.



A hulladék elkülönítéséhez vegye figyelembe a csomagolóanyagban található jelzéseket. Ezek rövidítéseket (a) és számokat (b) tartalmaznak a következő jelentéssel: 1-7: műanyagok / 20-22: papír és karton / 80-98: kötőanyagok.



A termék és a csomagolóanyagok újrahasznosíthatóak, semmisítse meg ezeket elkülönítve a jobb hulladékkezelés érdekében.
A Triman-logó csak Franciaországra vonatkozik.



A kiszolgált termék megsemmisítési lehetőségeiről lakóhelye illetékes önkormányzatánál tájékozódhat.



A környezete érdekében, ne dobja a kiszolgált terméket a háztartási szemétkébe, hanem adja le szakszerű ártalmatlanításra. A gyűjtőhelyekről és azok nyitvatartási idejéről az illetékes önkormányzatnál tájékozódhat.

A hibás vagy elhasznált elemeket / akkukat a 2006/66/EK irányelv és módosításai értelmében újra kell hasznosítani. Szolgáltassa vissza az elemeket / akkukat és / vagy a terméket az ajánlott gyűjtőállomásokon keresztül.



Környezeti károk az elemek / akkuk hibás megsemmisítése következtében!

Az elemeket / akkukat nem szabad a háztartási szemétkébe dobni. Mérgező hatású nehézfémeket tartalmazhatnak és ezért különleges kezelést igénylő hulladéknak számítanak. A nehézfémek vegyjelei a következők: Cd = kadmium, Hg = higany, Pb = ólom. Ezért az elhasznált elemeket / akkukat egy közösségi gyűjtőhelyen adja le.

● **Leegyszerűsített EK Megfeleléségi Nyilatkozat**

Az OWIM GmbH & Co. KG, Stiftsbergstraße 1, 74167 Neckarsulm, NÉMETORSZÁG, ezúton kijelenti, hogy a termék: FALIÓRA, HG09355C-DCF/-MSF megfelel a 2014/53/EU és a 2011/65/EU jelű irányelveknek.

A EK megfeleléségi nyilatkozat teljes szövegét megtalálhatja a www.owim.com webcímen

● **Garancia**

A terméket szigorú minőségi előírások betartásával gondosan gyártottuk, és szállítás előtt lelkiismeretesen ellenőriztük. Ha a terméken hiányosságot tapasztal, akkor a termék eladójával szemben törvényes jogok illetik meg Önt. Ezeket a törvényes jogokat a következőkben ismertetett garancia vállalásunk nem korlátozza.

A termékre 3 év garanciát adunk a vásárlás dátumától számítva. A garanciális idő a vásárlás dátumával kezdődik. Kérjük, jól őrizze meg a pénztári blokkot. Ez a bizonylat szükséges a vásárlás tényének az igazolásához.

Ha a termék vásárlásától számított 3 éven belül anyag- vagy gyártási hiba merül fel, akkor a választásunk szerint a terméket ingyen megjavítjuk vagy kicseréljük. A garancia megszűnik, ha a terméket megrongálták, nem szakszerűen kezelték vagy tartották karban.

A garancia az anyag- vagy gyártáshibákra vonatkozik. A garancia nem terjed ki azokra a termékrészekre, melyek normál kopásnak vannak kitéve és ezért fogyóeszköznek tekinthetők (pl. elemek), vagy a törékeny részekre sérülésére, pl. kapcsolók, akkuk, vagy üvegből készült részek.

● **Garanciális ügyek lebonyolítása**

Ügyének gyors elintézhetsége céljából, kérjük kövesse az alábbi útmutatást:

Kérjük, kérdések esetére készítse elő a pénztárblokkot és a cikkszámot (IAN 383755_2110) a vásárlás tényének az igazolására.

Kérjük, hogy a cikkszámot olvassa le a típustábláról, a gravírozásból, az Útmutató címd oldaláról (balra lent), illetve a hátoldalon, vagy a termék alján található matricáról.

Amennyiben működési hibák, vagy egyéb hiányosság lépne fel, előszöris vegye fel a kapcsolatot a következőkben megnevezett szervizek egyikével telefonon, vagy e-mailen.

A hibásnak ítélt terméket ezután a vásárlást igazoló blokk, valamint a hiba leírásának és keletkezési idejének mellékelésével díjmentesen postázhatja az Önnel közölt szervizcímre.

● **Szerviz**

HU Szerviz Magyarország









Tel.: 0680021536

E-mail: owim@lidl.hu



Seznam uporabljenih piktogramov	Stran 173
Uvod	Stran 173
Namenska uporaba	Stran 174
Obseg dobave	Stran 174
Opis delov	Stran 174
Tehnični podatki	Stran 175
Varnostni napotki	Stran 176
Splošna varnostna navodila	Stran 176
Varnostni napotki za baterije/polnilne baterije	Stran 177
Pred prvo uporabo/ vstavljanje ali menjava baterije	Stran 178
Uporabite odprtino za obešanje, stojalo in prisesne nastavke	Stran 180
Uporaba	Stran 181
Sprejemanje radijskega signala DCF/MFS	Stran 181
Ročne nastavitve	Stran 182
Poletni čas (DST)	Stran 183
Nastavitev merske enote za temperaturo	Stran 183
Ponastavitev na tovarniške nastavitve	Stran 183
Čiščenje in nega	Stran 183
Odstranjevanje	Stran 184
Poenostavljena izjava EU o skladnosti	Stran 185
Garancijski list	Stran 186
Postopek pri uveljavljanju garancije	Stran 188
Servis	Stran 188

Seznam uporabljenih piktogramov

	Enosmerni tok/napetost		Prikaz temperature
	Lomljivo		Prikaz vlage
	Radijsko krmiljenje		Zaščita pred škropljenjem
	Znak CE potrjuje skladnost z direktivami EU, ki veljajo za izdelek.		Baterija je priložena

RADIJSKA URA ZA KOPALNICO

● Uvod

Iskrene čestitke ob nakupu vašega novega izdelka. Odločili ste se za zelo kakovosten izdelek. To navodilo za uporabo je sestavni del tega izdelka. Vsebuje pomembna navodila za varnost, uporabo in odstranitev. Preden začnete izdelek uporabljati, se seznanite z vsemi navodili za uporabo in varnostnimi napotki. Izdelek uporabljajte samo tako, kot je opisano, in samo za navedena področja uporabe. Če izdelek odstopite novemu lastniku, mu zraven izročite tudi vse dokumente.

● Namenska uporaba



- Izdelek je izdelan za uporabo v zaprtih prostorih pri normalni sobni temperaturi. Izdelek ni namenjen za profesionalno uporabo. Izdelek prikazuje čas dneva ter notranjo temperaturo in vlažnost zraka.



● Obseg dobave

Takoj po odstranitvi embalaže preverite ali je vsebina embalaže popolna in, ali so izdelek in vsi deli v brezhibnem stanju.

- 1 Radijska ura za kopalnico
- 1 Baterija 1 x 1,5 V  AA, LR6 (priložena)
- 1 Navodila za uporabo
- 1 Stojalo (nameščeno za zadnjim pokrovom) za postavitve izdelka na ravno površino

● Opis delov

- 1 Odprtina za obešanje
- 2 Prisesni nastavek
- 3 Zadnji pokrov
- 4 Tipka  (radijski signal)
- 5 Tipka  (nastavitve)
- 6 Tipka 

- 7 Tipka 
- 8 Taste  (ponovni zagon)
- 9 Pokrov predala za baterije
- 10 Predal za baterije
- 11 Stojalo

● Tehnični podatki

Prikaz temperature:	0 do +50 °C
Tip baterij:	1 x 1,5 V \equiv AA, LR6
Kvarčni mehanizem:	Urni mehanizem DCF-/MSF-RC
IP zaščita:	IPX4 (zaščita pred brizganjem vode)

Model	Radijski signal	Frekvenčni pas
HG09355C-DCF:	DCF77	77,5 kHz
HG09355C-MSF:	MSF60	60 kHz



Varnostni napotki

⚠ OPOZORILO! Preberite vse varnostne napotke in navodila. Neupoštevanje varnostnih opozoril in navodil lahko povzroči požar in hude telesne poškodbe.



Splošna varnostna navodila

-  **⚠ OPOZORILO! NEVARNOST SMRTI IN NESREČ ZA DOJENČKE IN OTROKE!** Otrok z embalažnim materialom nikoli ne pustite nenadzorovanih. Obstaja nevarnost zadušitve z embalažnim materialom. Otroci pogosto podcenjujejo nevarnosti.
- Otroci od 8. leta starosti in osebe z omejenimi fizičnimi, čutilnimi ali duševnimi sposobnostmi ali pomanjkanjem izkušenj in znanja smejo ta izdelek uporabljati le, če jih pri tem kdo nadzoruje ali jih je poučil o varni uporabi izdelka in so razumeli nevarnosti, ki iz tega izhajajo. Otroci se ne smejo igrati z izdelkom. Otroci ne smejo brez nadzora izvajati čiščenja in vzdrževanja.
- Izdelka ne uporabljajte, če je poškodovan.
- Popravila lahko opravlja le usposobljeno strokovno osebje.



Varnostni napotki za baterije/polnilne baterije

⚠ ŽIVLJENJSKA NEVARNOST! Baterije/polnilne baterije hranite zunaj dosega otrok. Ob zaužitju takoj poiščite zdravniško pomoč!

- Zaužitje lahko povzroči opekline, perforacijo mehkih tkiv in smrt. Hude opekline se lahko pojavijo v 2 urah po zaužitju.



NEVARNOST EKSPLOZIJE! Baterij, ki niso polnilne, nikoli ne polnite. Ne naredite kratkega stika na baterijah/polnilnih baterijah in/ali jih ne odpirajte. Posledica so lahko pregrevanje, nevarnost požara ali pokanje baterij.

- Baterij/polnilnih baterij nikoli ne mečite v ogenj ali vodo.
- Baterij/polnilnih baterij ne izpostavljajte mehanskim obremenitvam.

Nevarnost puščanja baterij/polnilnih baterij

- Izogibajte se izrednim pogojem in temperaturam, ki bi lahko vplivali na baterije/polnilne baterije, npr. na radiatorju/neposredni sončni svetlobi.
- Če baterije/polnilne baterije puščajo, se izogibajte stiku kože, oči in sluznic s kemikalijami! Prizadeta mesta sperite z veliko čiste vodo in takoj poiščite zdravniško pomoč!



NOSITE ZAŠČITNE ROKAVICE! Baterije/polnilne baterije, ki puščajo ali so poškodovane, lahko ob stiku s kožo povzročijo razjede. Zato takrat vedno nosite primerne zaščitne rokavice.

- Pri puščanju baterije/polnilne baterije nemudoma odstranite iz izdelka, da preprečite škodo.
- Baterije/polnilne baterije odstranite iz izdelka, če ga ne boste uporabljali dalj časa.

Tveganje poškodb izdelka

- Uporabljajte izključno predpisani tip baterije/polnilne baterije!
- Baterije/polnilne baterije vstavite v skladu z oznakami polarnosti (+) in (-) na bateriji in izdelku.
- Pred vstavljanjem očistite kontakte na bateriji/polnilni bateriji in v predalu za baterije!
- Izpraznjene baterije/polnilne baterije takoj odstranite iz izdelka.

Pred prvo uporabo/vstavljanje ali menjava baterije

- Izdelek obrnite. Položite izdelek na mehko podlago, da preprečite praske na površini.
- Sprednjo stran izdelka držite v eni roki, zadnji pokrov **3** pa z drugo roko. Zavrtite zadnji pokrov v nasprotni smeri urnega kazalca, dokler se odprtina za obešanje **1** ne poravna s puščico na sprednji strani (sl. C).
- Odstranite zadnji pokrov **3**. Odstranite pokrov predala za baterije **9** in vstavite baterijo v predal za baterije **10**. Vstavite baterijo najprej s kontaktom – in nato pritisnite kontakt + navzdol.
- Zaprite pokrov predala za baterije **9**.
- Znova namestite zadnji pokrov **3** tako, da se puščica na sprednji strani ujema z odprtino za obešanje **1** na zadnji strani.

Opomba: Pri pazite na pravilno prileganje tesnilnega obročka. V nasprotnem primeru zaščita IP ni zagotovljena.

- Zadnji pokrov zasukajte **3** v smeri urinega kazalca, dokler se ne ujema z odprtino za obešanje **1**.
- Izdelek je pripravljen za uporabo.

Radijski signal:

DCF za HG09355C-DCF:

DCF signal (oddajnik časovnega signala) je sestavljen iz časovnih impulzov, ki jih oddaja ena najbolj natančnih ur na svetu. Ta ura se nahaja v bližini Frankfurta/Main v Nemčiji in običajno doseže natančnost ene stotinke sekunde glede na standardni čas.

Izdelek sprejema te radijske signale v optimalnih pogojih do razdalje približno 1500 km okoli Frankfurta/Main. Sprejem radijskega signala običajno traja približno 3 do 12 minut.

MSF za HG09355C-MSF:

MSF signal (oddajnik časovnega signala) je sestavljen iz časovnih impulzov, ki jih oddaja ena najbolj natančnih ur na svetu. Ta ura se nahaja v Anthornu v Združenem kraljestvu in običajno doseže natančnost ene stotinke sekunde glede na standardni čas.

Izdelek sprejema te radijske signale v optimalnih pogojih do razdalje približno 1500 km okoli Anthorna, Združeno Kraljestvo. Sprejem radijskega signala običajno traja približno 3 do 12 minut.

Opomba: Sprejem je lahko močno oviran zaradi ovir (npr. betonske stene) ali virov motenj (npr. druge električne naprave). Po potrebi spremenite mesto namestitve izdelka (npr. v bližino okna), v kolikor se pojavijo težave pri sprejemu.

● Uporabite odprtino za obešanje, stojalo in prisesne nastavke

(sl. C)

Opomba: Pri uporabi odprtine za obešanje **1** ali stojala **11** se prisesni nastavki **2** ne smejo odstraniti. V nasprotnem primeru zaščita IP ni zagotovljena.

Odprtina za obešanje

- Izdelek lahko obesite na steno z odprtino za obešanje **1** na zadnji strani.

Opombe:

- Preverite, ali je pritrdilni material (vijaki, mozniki) primeren za steno.
- Če uporabljate nosilec za obešanje **1**, se prepričajte, da je vijak dovolj dolg, da pokrije režo med steno in izdelkom.

Stojalo

- Odprite zadnji pokrov **3** in odstranite stojalo **11**.
- Vstavite polkrožni kos v režo na spodnji sprednji strani.
- Zaprite zadnji pokrov **3** (glejte »Pred prvo uporabo«) (sl. C).

Opomba: Pred namestitvijo izdelka s stojalom **11** zaščitite občutljive površine.

Prisesni nastavki

Površine	Opis	Primeri uporabe
Primerne površine	■ Gladke, suhe in ravne površine	■ Ogledalo ■ Steklo ■ Glazirane ploščice
Neprimerne površine	■ Porozne, matirane ali neravne površine	■ Terakota ■ Reliefne ploščice

- **Izboljšajte povezavo med steno in prisesnimi nastavki:** Temeljito očistite površino, na katero želite pritrditi izdelek. Pred pritrditvijo izdelka navlažite prisesne nastavke **2**.
- **Odstranjevanje izdelka:** Potisnite noht ali podoben predmet pod rob vsakega prisesnega nastavka **2**, da ga popustite.

● Uporaba

● Sprejemanje radijskega signala DCF/MFS

(Sl. B)





- Po vstavitvi baterije bo izdelek samodejno začel iskati radijski signal. Ta postopek traja pribl. 3 do 7 minut.
- Za ročni zagon in ustavev sprejema radijskega signala: Pritisnite  **4**.

Opombe:



- Če izdelek ne uspe sprejeti radijskega signala, npr. ker je vaša lokacija predaleč od oddajnika časovnega signala, lahko uro nastavite ročno (glejte »Ročne nastavitve«). Izdelek prepiše ročno nastavljeno vrednost takoj, ko uspešno sprejme radijski signal.
- Za izdelke, namenjene v Latvijo, Romunijo, Ciper, Bolgarijo, Finsko in Grčijo, se prikaz ustavi pri »01:00«.

● Ročne nastavitve

(Sl. B)

- Držite pritisnjeno tipko  **5** najmanj 3 sekunde. Naprava preklopi v ročni način.
- Ročne nastavitve so možne za naslednje elemente menija:
 - Ura
 - Datum
 - Oblika zapisa časa
 - Jezik
 - Time Zone
- Pomikanje po možnostih v vsakem izbranem elementu menija: Pritisnite  **6** ali  **7**.
- Potrditev zelene možnosti in prehod na naslednji element menija: Pritisnite  **5**.

Opombe:

- Držite pritisnjeno tipko  **6** ali  **7** za hitro pomikanje. Če v 30 sekundah ne pritisnete nobene tipke, bo izdelek samodejno zapustil način ročne nastavitve.
- Če se nahajate v državi, v kateri je mogoče sprejemati radijski signal, vendar se čas razlikuje od vašega trenutnega lokalnega časa, lahko uporabite nastavitve časovnega pasu, da izdelek prikaže vaš trenutni lokalni čas. Primer: Če se nahajate v državi, v kateri je lokalni čas eno uro pred srednjeevropskim časom (CET), nastavite časovni pas na +01. Izdelek zdaj se še vedno nadzoruje prek signala DCF/MSF, vendar prikazuje čas eno uro pred časom CET.

- Izbirate lahko med naslednjimi jeziki:

– (GE) Nemščina	– (DU) Nizozemščina
– (EN) Angleščina	– (SP) Španščina
– (IT) Italijanščina	– (HU) Madžarščina
– (FR) Francoščina	– (SL) Slovenščina

- Zapuščanje načina ročne nastavitve in shranjevanje izbranih nastavitvev: Izdelek samodejno zapusti način ročne nastavitve po 30 sekundah brez vnosa. Izdelek shrani nastavitve, ko zapustite način ročne nastavitve.

● Poletni čas (DST)



- Poletni čas (**DST**) je označen s simbolom DST  na številčnici. Izdelek na podlagi radijskega signala samodejno zazna, ali je poletni čas ali ne.

● Nastavitev merske enote za temperaturo

- Pritisnite   za preklapljanje med °C in °F.

● Ponastavitev na tovarniške nastavitve

(Sl. B)

- Pritisnite  , da obnovite tovarniške nastavitve. Druga možnost je, da iz izdelka odstranite baterijo in jih nato znova vstavite. Izdelek bo zdaj samodejno začel iskati radijski signal.

● Čiščenje in nega

- Izdelek čistite samo zunanje z mehko suho krpo.
- Če se berljivost zaslona zmanjša zaradi zmanjšanja kontrasta, je vstavljena baterija izpraznjena in jo je treba zamenjati (glejte »Pred prvo uporabo/ vstavljanje ali menjava baterije«).

● **Odstranjevanje**

Embalaža je narejena iz okolju primernih materialov, ki jih lahko oddate za recikliranje na lokalnih zbirališčih odpadkov.



Upoštevajte oznake embalažnih materialov za ločevanje odpadkov, ki so označene s kraticami (a) in številkami (b) z naslednjim pomenom: 1-7: umetne mas / 20-22: papir in karton / 80-98: vezni materiali.



Izdelek in materiale embalaže je mogoče reciklirati; za lažjo obdelavo odpadkov jih odstranite ločeno. Logotip Triman velja samo za Francijo.



O možnostih odstranjevanja odsluženega izdelka se lahko pozanimате pri svoji občinski ali mestni upravi.



Ko je vaš izdelek dotrajan, ga zaradi varovanja okolja ne odvrzite med gospodinjske odpadke, temveč ga oddajte na ustreznem zbirališču tovrstnih odpadkov. O zbirnih mestih in njihovih delovnih časih se lahko pozanimате pri svoji pristojni občinski upravi.

Pokvarjene ali iztrošene baterije / akumulatorje je treba reciklirati v skladu z Direktivo 2006/66/ES in njenimi spremembami. Baterije / akumulatorje in / ali izdelek vrnite na ponujenih zbirnih mestih.



Škoda na okolju zaradi napačnega odstranjevanja baterij / akumulatorjev!

Baterij / akumulatorjev ni dovoljeno odstraniti skupaj z gospodinjskimi odpadki. Vsebujejo lahko strupene težke kovine in so podvržene določbam za ravnanje z nevarnimi odpadki. Kemični simboli težkih kovin so naslednji: Cd = kadmij, Hg = živo srebro, Pb = svinec. Zato iztrošene baterije / akumulatorje oddajte na komunalnem zbirnem mestu.

● **Poenostavljena izjava EU o skladnosti**

Mi, OWIM GmbH & Co. KG, Stiftsbergstraße 1, 74167 Neckarsulm, NEMČIJA, v lastni odgovornosti izjavljamo, da je izdelek RADIJSKA URA ZA KOPALNICO, HG09355C-DCF/-MSF v skladu z direktivama 2014/53/EU in 2011/65/EU.

Celotno besedilo izjave EU o skladnosti je na voljo na spletnem naslovu:
www.owim.com

Pooblašчени serviser:

OWIM GmbH & Co. KG
Stiftsbergstraße 1
74167 Neckarsulm
NEMČIJA

Servisna telefonska številka: 080082034

Garancijski list

1. S tem garancijskim listom OWIM GmbH & Co. KG, Stiftsbergstraße 1, 74167 Neckarsulm, Nemčija jamčimo, da bo izdelek v garancijskem roku ob normalni in pravilni uporabi brezhibno deloval in se zavezujemo, da bomo ob izpolnjenih spodaj navedenih pogojih odpravili morebitne pomanjkljivosti in okvare zaradi napak v materialu ali izdelavi oziroma po svoji presoji izdelek zamenjali ali vrnili kupnino.
2. Garancija je veljavna na ozemlju Republike Slovenije.
3. Garancijski rok za proizvod je 3 leta od datuma izročitve blaga. Datum izročitve blaga je razviden iz računa.
4. Kupec je dolžan okvaro javiti pooblaščenemu servisu oziroma se informirati o nadaljnjih postopkih na zgoraj navedeni telefonski številki. Svetujemo vam, da pred tem natančno preberete navodila o sestavi in uporabi izdelka.
5. Kupec je dolžan pooblaščenemu servisu predložiti garancijski list in račun, kot potrdilo in dokazilo o nakupu ter dnevu izročitve blaga.
6. V primeru, da proizvod popravlja nepooblaščen servis ali oseba, kupec ne more uveljavljati zahtevkov iz te garancije.



7. Vzroki za okvaro oziroma nedelovanje izdelka morajo biti lastnosti stvari same in ne vzroki, ki so zunaj proizvajalčeve oziroma prodajalčeve sfere. Kupec ne more uveljavljati zahtevkov iz te garancije, če se ni držal priloženih navodil za sestavo in uporabo izdelka ali če je izdelek kakorkoli spremenjen ali nepravilno vzdrževan.
8. Jamčimo servis in rezervne dele še 3 leta po preteku garancijskega roka.
9. Obrabni deli oz. potrošni material so izvzeti iz garancije.
10. Vsi potrebni podatki za uveljavljanje garancije se nahajajo na dveh ločenih dokumentih (garancijski list, račun).
11. Ta garancija proizvajalca ne izključuje pravic potrošnika, ki izhajajo iz odgovornosti prodajalca za napake na blagu.

Prodajalec:

Lidl Slovenija d.o.o. k.d., Pod lipami 1,
SI-1218 Komenda



● Postopek pri uveljavljanju garancije

Za zagotovitev hitre obdelave vašega primera vas prosimo, da sledite naslednjim napotkom:

Prosimo, da za vsa vprašanja pripravite račun in številko izdelka (IAN 383755_2110) kot dokazilo o nakupu.

Številko izdelka najdete na identifikacijski ploščici, gravuri, naslovni strani v navodilih (spodaj levo) ali na nalepki na hrbtni ali spodnji strani.

Če pride do napačnega delovanja ali drugih pomanjkljivosti, se obrnite najprej na v nadaljevanju navedeni servisni oddelek po telefonu ali prek e-pošte.

Izdelek, označen kot okvarjen, lahko nato brez poštnine pošljete na navedeni naslov servisa, zraven pa priložite potrdilo o nakupu (blagajniški račun) in navedite, za kakšno pomanjkljivost gre in kdaj je nastala.

● Servis

SI **Servis Slovenija**

Tel.: 080082034

E-Mail: owim@lidl.si



OWIM GmbH & Co. KG

Stiftsbergstraße 1
74167 Neckarsulm
GERMANY

Model No.: HG09355C-DCF / HG09355C-MSF
Version: 04/2022



IAN 383755_2110

