



Akku-Poliermaschine 20 V / Cordless Polisher 20V / Polisseuse sans fil 20 V PPMA 20-Li B2

(DE) (AT) (CH)

Akku-Poliermaschine 20 V

Originalbetriebsanleitung

(FR) (BE)

Polisseuse sans fil 20 V

Traduction des instructions d'origine

(PL)

Akumulatorowa polerka 20 V

Tłumaczenie oryginalnej instrukcji obsługi

(SK)

Aku leštička 20 V

Preklad originálneho návodu na obsluhu

(ES)

Pulidora recargable 20 V

Traducción del manual de instrucciones original

(HU)

Akkus polírozó 20 V

Az original használati utasítás fordítása

(HR)

Aku stroj za poliranje 20 V

Prijevod originalnih uputa za uporabu

(BG)

Акумулаторна полираща машина 20 V

Превод на оригиналното ръководство за експлоатация

(GB) (MT)

Cordless Polisher 20V

Translation of the original instructions

(NL) (BE)

Accu-polijstmachine 20 V

Vertaling van de originele gebruiksaanwijzing

(CZ)

Aku leštička 20 V

Překlad originálního provozního návodu

(DK)

Batteridreven polermaskine 20 V

Oversættelse af den originale driftsvejledning

(IT) (MT)

Lucidatrice ricaricabile 20 V

Traduzione delle istruzioni d'uso originali

(SI)

Akumulatorski polirni stroj 20 V

Prevod originalnega navodila za uporabo

(RO)

Mașină de polișat cu acumulator 20 V

Traducerea instrucțiunilor de utilizare originale

(GR)

Επαναφορτιζόμενος αλοιφαδόρος 20 V

Μετάφραση των αυθεντικών οδηγιών λειτουργίας

IAN 497686_2204

(DE) (AT) (FR) (BE) (NL)
(CZ) (PL) (SK) (DK) (HU)

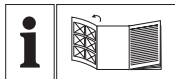

DE AT CH

Klappen Sie vor dem Lesen die Seite mit den Abbildungen aus und machen Sie sich anschließend mit allen Funktionen des Gerätes vertraut.

GB MT

Before reading, unfold the page containing the illustrations and familiarise yourself with all functions of the device.

FR BE

Avant de lire le mode d'emploi, ouvrez la page contenant les illustrations et familiarisez-vous ensuite avec toutes les fonctions de l'appareil.

NL BE

Vouw vóór het lezen de pagina met de afbeeldingen open en maak u vertrouwd met alle functies van het apparaat.

PL

Przed przeczytaniem proszę rozłożyć stronę z ilustracjami, a następnie proszę zapoznać się z wszystkimi funkcjami urządzenia.

CZ

Před čtením si otevřete stranu s obrázky a potom se seznámte se všemi funkcemi přístroje.

SK

Pred čítaním si odklopte stranu s obrázkami a potom sa oboznámte so všetkými funkciami prístroja.

DK

Før du læser, vend siden med billeder frem og bliv bekendt med alle apparatets funktioner.

ES

Antes de empezar a leer abra la página que contiene las imágenes y, en seguida, familiarícese con todas las funciones del dispositivo.

IT MT

Prima di leggere aprire la pagina con le immagini e prendere confidenza con le diverse funzioni dell'apparecchio.

HU

Olvasás előtt kattintson az ábrát tartalmazó oldalra és végezetül ismerje meg a készülék mindegyik funkcióját.

SI

Pred branjem odprite stran s slikami in se nato seznanite z vsemi funkcijami naprave.

HR

Prije nego što pročitate tekst, otvorite stranicu sa slikama i upoznajte se na osnovu toga sa svim funkcijama uređaja.

RO

Înainte de a citi instrucțiunile, priviți imaginile și familiarizați-vă cu toate funcțiile aparatului.

BG

Преди да прочетете отворете страницата с фигурите и след това се запознайте с всички функции на уреда.

GR

Πριν ξεκινήσετε την ανάγνωση, ανοίξτε τη σελίδα με τις εικόνες και εξοικειωθείτε με όλες τις λειτουργίες της συσκευής.

A

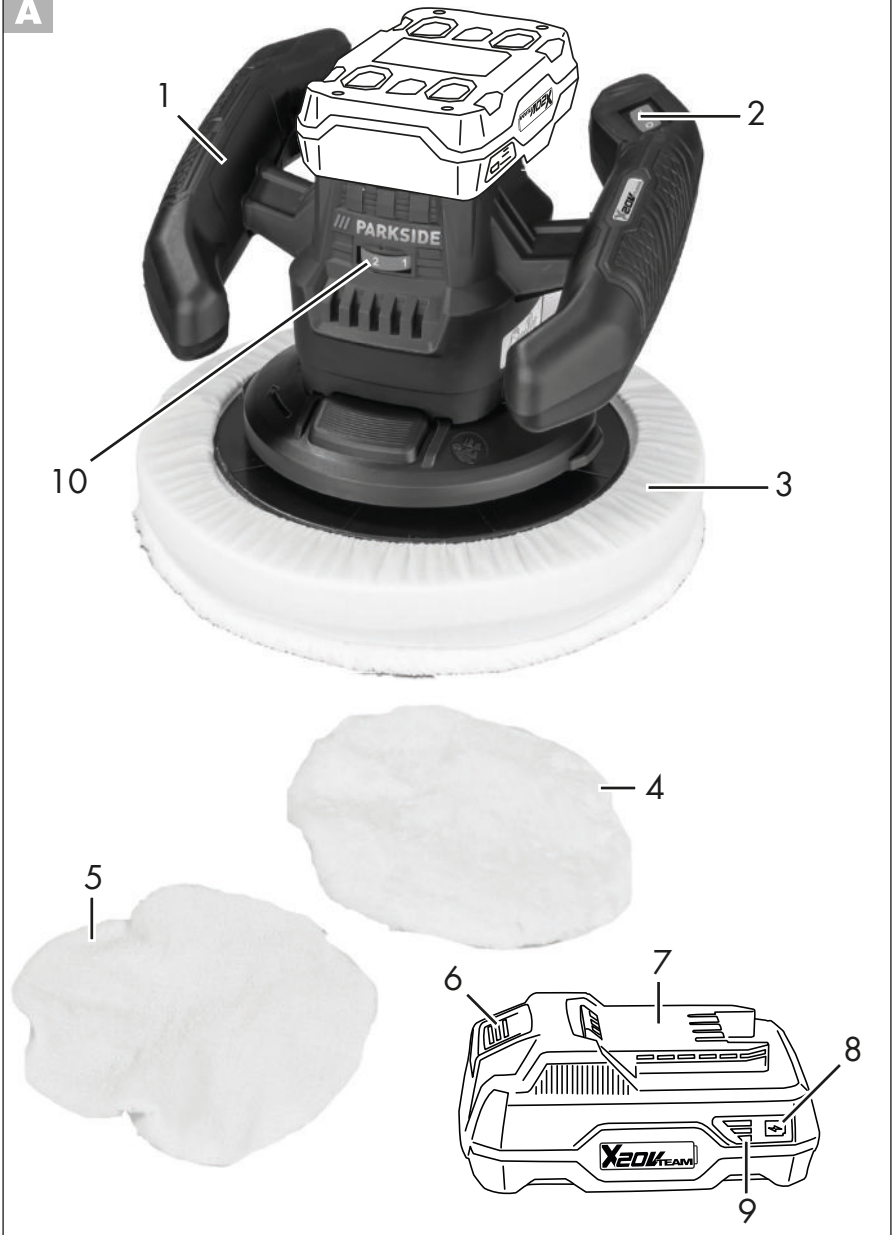

DE / AT / CH	Originalbetriebsanleitung	Seite	5
GB / MT	Translation of the original instructions	Page	18
FR / BE	Traduction des instructions d'origine	Page	29
NL / BE	Vertaling van de originele gebruiksaanwijzing	Pagina	44
PL	Tłumaczenie oryginalnej instrukcji obsługi	Strona	56
CZ	Překlad originálního provozního návodu	Strana	68
SK	Preklad originálneho návodu na obsluhu	Strana	80
DK	Oversættelse af den originale driftsvejledning	Side	92
ES	Traducción del manual de instrucciones original	Página	103
IT/MT	Traduzione delle istruzioni d'uso originali	Pagina	116
HU	Az originál használati utasítás fordítása	Oldal	128
SI	Prevod originalnega navodila za uporabo	Stran	141
HR	Prijevod originalnih uputa za uporabu	Stranica	153
RO	Traducerea instrucțiunilor de utilizare originale	Pagina	165
BG	Превод на оригиналното ръководство за експлоатация	Страница	177
GR	Μετάφραση των αυθεντικών οδηγιών λειτουργίας	Σελίδα	190

Inhalt

Einleitung	5
Bestimmungsgemäße	
Verwendung	5
Allgemeine Beschreibung	6
Lieferumfang	6
Funktionsbeschreibung	6
Übersicht	6
Technische Daten	6
Ladezeiten	7
Sicherheitshinweise	7
Symbole und Bildzeichen	8
Allgemeine Sicherheitshinweise für Elektrowerkzeuge	8
Weiterführende Sicherheitshinweise ..	12
Restrisiken	12
Vorbereitung	13
Akku entnehmen/einsetzen	13
Ladezustand des Akkus prüfen	13
Akku aufladen	13
Polierhaube auf dem Polierteller befestigen	13
Bedienung	13
Ein- und Ausschalten	13
Lackfläche Einwachsen/Polieren	14
Lackfläche Entwachsen/Polieren	14
Reinigung und Wartung	14
Reinigung	14
Lagerung	14
Entsorgung/Umweltschutz	15
Ersatzteile/Zubehör	15
Garantie	16
Reparatur-Service	17
Service-Center	17
Importeur	17
Original-EG- Konformitätserklärung	203
Explosionszeichnung	219

Einleitung

Herzlichen Glückwunsch zum Kauf Ihres neuen Gerätes. Sie haben sich damit für ein hochwertiges Gerät entschieden. Dieses Gerät wurde während der Produktion auf Qualität geprüft und einer Endkontrolle unterzogen. Die Funktionsfähigkeit Ihres Gerätes ist somit sichergestellt.



Die Betriebsanleitung ist Bestandteil dieses Gerätes. Sie enthält wichtige Hinweise für Sicherheit, Gebrauch und Entsorgung. Machen Sie sich vor der Benutzung des Gerätes mit allen Bedien- und Sicherheitshinweisen vertraut. Benutzen Sie das Gerät nur wie beschrieben und für die angegebenen Einsatzbereiche. Bewahren Sie die Betriebsanleitung gut auf und händigen Sie alle Unterlagen bei Weitergabe des Gerätes an Dritte mit aus.

Bestimmungsgemäße Verwendung

Das Gerät ist zum Einwachsen und Polieren bzw. Entwachsen von Fahrzeuglacken bestimmt.

Das Gerät ist für den Einsatz im Heimwerkerbereich bestimmt. Es wurde nicht für den gewerblichen Dauereinsatz konzipiert. Das Gerät ist zum Gebrauch durch Erwachsene bestimmt. Jugendliche über 16 Jahre dürfen das Gerät nur unter Aufsicht benutzen.

Der Hersteller haftet nicht für Schäden, die durch bestimmungswidrigen Gebrauch oder falsche Bedienung verursacht wurden. Bei gewerblichem Einsatz erlischt die Garantie. Das Gerät ist Teil der Serie X 20 V TEAM und kann mit Akkus der X 20 V TEAM Serie betrieben werden. Die Akkus dürfen nur mit Ladegeräten der Serie X 20 V TEAM geladen werden.

Allgemeine Beschreibung

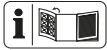

Die Abbildung der wichtigsten Funktionsteile finden Sie auf der vorderen Ausklappseite.

Lieferumfang

Packen Sie das Gerät aus und kontrollieren Sie, ob es vollständig ist. Entsorgen Sie das Verpackungsmaterial ordnungsgemäß.

- Gerät
- 1x Frottee-Polierhaube (100% Baumwolle)
- 1x Synthetik-Polierhaube (100% Polyester)
- Betriebsanleitung



Akku und Ladegerät sind nicht im Lieferumfang enthalten.

Funktionsbeschreibung

Das Gerät ist zum Einwachsen und Polieren bzw. Entwachsen von Fahrzeuglacken bestimmt. Eine gleichmäßige Arbeitsweise wird durch den rotierenden Polierteller erreicht. Die Polierhauben sind für verschiedene Anwendungen tauschbar und zur Reinigung abnehmbar.

Übersicht



- 1 Handgriff
- 2 Ein-/Ausschalter
- 3 Polierteller
- 4 Synthetik-Polierhaube
- 5 Frottee-Polierhaube
- 6 Entriegelungstaste
- 7 Akku
- 8 Softtaste
- 9 Ladezustandsanzeige
- 10 Drehzahlregler

Technische Daten

Akku-

Poliermaschine..... PPMA 20-Li B2

Nenneingangsspannung U 20 V==

Leerlaufdrehzahl n_0 0-3300 min⁻¹

Arbeitsbreite..... Ø 250 mm

Schutzart.....IPX0

Gewicht..... ca. 1,28 kg

Schalldruckpegel

(L_{pA}) 74,2 dB; K_{pA} = 3 dB

Schalleistungspegel (L_{WA})

gemessen..... 85,2 dB; K_{WA} = 3 dB

Schwingungswert

($a_{h,max}$)..... 10,844 m/s²; K = 1,5 m/s²

Temperatur max 50 °C

Ladevorgang 4 - 40 °C

Betrieb..... -20 - 50 °C

Lagerung 0 - 45 °C

bei der Verwendung mit Smart Akkus

(Smart PAPS 204 A1 / Smart PAPS 208 A1)

Arbeitsfrequenz/

Frequenzband 2400 - 2483,5 MHz

max. Sendeleistung ≤ 20 dBm

Lärm- und Vibrationswerte wurden entsprechend den in der Konformitätserklärung genannten Normen und Bestimmungen ermittelt.

- Die angegebenen Schwingungsgesamtwerte und die angegebenen Geräuschemissionswerte sind nach einem genormten Prüfverfahren gemessen worden und können zum Vergleich eines Elektrowerkzeugs mit einem anderen verwendet werden.
- Die angegebenen Schwingungsgesamtwerte und die angegebenen Geräuschemissionswerte können auch zu einer vorläufigen Einschätzung der Belastung verwendet werden.



Warnung: Die Schwingungs- und Geräuschemissionen können während der tatsächlichen Benutzung des Elektrowerkzeugs von den Angabewerten abweichen, abhängig von der Art und Weise, in der das Elektrowerkzeug verwendet wird, insbesondere, welche Art von Werkstück bearbeitet wird.

Es ist notwendig, Sicherheitsmaßnahmen zum Schutz des Bedieners festzulegen, die auf einer Abschätzung der Schwingungsbelastung während der tatsächlichen Nutzungsbedingungen beruhen (hierbei sind alle Anteile des Betriebszyklus zu berücksichtigen, beispielsweise Zeiten, in denen das Elektrowerkzeug abgeschaltet ist, und solche, in denen es zwar eingeschaltet ist, aber ohne Belastung läuft).

Ladezeiten

Das Gerät ist Teil der Serie X 20 V TEAM und kann mit Akkus der X 20 V TEAM Serie betrieben werden.

Akkus der Serie X 20 V TEAM dürfen nur mit Ladegeräten der Serie X 20 V TEAM geladen werden.

Wir empfehlen Ihnen, dieses Gerät ausschließlich mit folgenden Akkus zu betreiben: PAP 20 B1, PAP 20 B3, Smart PAPS 204 A1, Smart PAPS 208 A1
Wir empfehlen Ihnen, diese Akkus mit folgenden Ladegeräten zu laden: PLG 20 A3, PLG 20 A4, PLG 20 C1, PLG 20 C3, PDSL G 20 A1, Smart PLGS 2012 A1

Ladezeit (Min.)	PAP 20 A1 PAP 20 B1	PAP 20 A2	PAP 20 A3 PAP 20 B3 Smart PAPS 204 A1	Smart PAPS 208 A1
PLG 20 A1 PLG 20 A4 PLG 20 C1	60	90	120	240
PLG 20 A2	45	60	80	165
PLG 20 A3 PLG 20 C3	35	45	60	120
PDSL G 20 A1	35	45	60	120
Smart PLGS 2012 A1	35	40	50	55

Sicherheitshinweise



ACHTUNG!
Beim Gebrauch von Elektrowerkzeugen sind zum Schutz gegen elektrischen Schlag, Verletzungs- und Brandgefahr folgende grund-

sätzliche Sicherheitsmaßnahmen zu beachten.

Lesen Sie alle diese Hinweise, bevor Sie dieses Elektrowerkzeug benutzen, und bewahren Sie die Sicherheitshinweise gut auf.

Symbole und Bildzeichen

Bildzeichen auf dem Gerät:



Achtung!



Betriebsanleitung lesen



Tragen Sie Augenschutz.



Tragen Sie einen Atemschutz.



Tragen Sie einen Gehörschutz.



Setzen Sie das Gerät nicht der Feuchtigkeit aus. Arbeiten Sie nicht bei Regen.



Elektrogeräte gehören nicht in den Hausmüll



Dieses Gerät ist Teil der Serie X 20 V TEAM.

Bildzeichen auf den Polierhauben:



Handwäsche



Bleichen nicht erlaubt



nicht trockengeeignet



Bügeln nicht erlaubt



chemische Reinigung nicht erlaubt

Symbole in der Betriebsanleitung:



Gefahrenzeichen mit Angaben zur Verhütung von Personen- oder Sachschäden



Gebotszeichen mit Angaben zur Verhütung von Schäden



Hinweiszeichen mit Informationen zum besseren Umgang mit dem Gerät

Allgemeine Sicherheitshinweise für Elektrowerkzeuge



WARNUNG! Lesen Sie alle Sicherheitshinweise, Anweisungen, Gebildungen und technischen Daten, mit denen dieses Elektrowerkzeug versehen ist. Versäumnisse bei der Einhaltung der nachfolgenden Anweisungen können elektrischen Schlag, Brand und/oder schwere Verletzungen verursachen.

Bewahren Sie alle Sicherheitshinweise und Anweisungen für die Zukunft auf.

Der in den Sicherheitshinweisen verwendete Begriff „Elektrowerkzeug“ bezieht sich auf netzbetriebene Elektrowerkzeuge (mit Netzleitung) oder auf akkubetriebene Elektrowerkzeuge (ohne Netzleitung).

1) Arbeitsplatzsicherheit

- a) **Halten Sie Ihren Arbeitsbereich sauber und gut beleuchtet.** Unordnung oder unbeleuchtete Arbeitsbereiche können zu Unfällen führen.
- b) **Arbeiten Sie mit dem Elektrowerkzeug nicht in explosionsgefährdeter Umgebung, in der sich brennbare Flüssigkeiten, Gase oder Stäube befinden.** Elektrowerkzeuge erzeugen Funken, die den Staub oder die Dämpfe entzünden können.
- c) **Halten Sie Kinder und andere Personen während der Benutzung des Elektrowerkzeuges**

fern. Bei Ablenkung können Sie die Kontrolle über das Elektrowerkzeug verlieren.

2) Elektrische Sicherheit

- a) **Der Anschlussstecker des Elektrowerkzeuges muss in die Steckdose passen. Der Stecker darf in keiner Weise verändert werden. Verwenden Sie keine Adapterstecker gemeinsam mit schutzgeerdeten Elektrowerkzeugen.** Unveränderte Stecker und passende Steckdosen verringern das Risiko eines elektrischen Schlages.
- b) **Vermeiden Sie Körperkontakt mit geerdeten Oberflächen wie von Rohren, Heizungen, Herden und Kühlschränken.** Es besteht ein erhöhtes Risiko durch elektrischen Schlag, wenn Ihr Körper geerdet ist.
- c) **Halten Sie Elektrowerkzeuge von Regen oder Nässe fern.** Das Eindringen von Wasser in ein Elektrowerkzeug erhöht das Risiko eines elektrischen Schlages.
- d) **Zweckentfremden Sie die Anschlussleitung nicht, um das Elektrowerkzeug zu tragen, aufzuhängen oder um den Stecker aus der Steckdose zu ziehen. Halten Sie die Anschlussleitung fern von Hitze, Öl, scharfen Kanten oder sich bewegenden Teilen.** Beschädigte oder verwickelte Anschlussleitungen erhöhen das Risiko eines elektrischen Schlages.
- e) **Wenn Sie mit dem Elektrowerkzeug im Freien arbeiten, verwenden Sie nur Verlängerungsleitungen, die auch für den Außenbereich geeignet sind.** Die

Anwendung einer für den Außenbereich geeigneten Verlängerungsleitung verringert das Risiko eines elektrischen Schlages.

- f) **Wenn der Betrieb des Elektrowerkzeugs in feuchter Umgebung nicht vermeidbar ist, verwenden Sie einen Fehlerstromschutzschalter.** Der Einsatz eines Fehlerstromschutzschalters vermindert das Risiko eines elektrischen Schlages.

3) Sicherheit von Personen

- a) **Seien Sie aufmerksam, achten Sie darauf, was Sie tun, und gehen Sie mit Vernunft an die Arbeit mit dem Elektrowerkzeug. Benutzen Sie kein Elektrowerkzeug, wenn Sie müde sind oder unter Einfluss von Drogen, Alkohol oder Medikamenten stehen.** Ein Moment der Unachtsamkeit beim Gebrauch des Elektrowerkzeugs kann zu ernsthaften Verletzungen führen.
- b) **Tragen Sie persönliche Schutzausrüstung und immer eine Schutzbrille.** Das Tragen persönlicher Schutzausrüstung, wie Staubmaske, rutschfeste Sicherheitsschuhe, Schutzhelm oder Gehörschutz, je nach Art und Einsatz des Elektrowerkzeugs, verringert das Risiko von Verletzungen.
- c) **Vermeiden Sie eine unbeabsichtigte Inbetriebnahme. Vergewissern Sie sich, dass das Elektrowerkzeug ausgeschaltet ist, bevor Sie es an die Stromversorgung und/oder den Akku anschließen, es aufnehmen oder tragen.** Wenn Sie beim Tragen des Elektrowerkzeugs den Finger am Schal-

ter haben oder das Elektrowerkzeug eingeschaltet an die Stromversorgung anschließen, kann dies zu Unfällen führen.

- d) **Entfernen Sie Einstellwerkzeuge oder Schraubenschlüssel, bevor Sie das Elektrowerkzeug einschalten.** Ein Werkzeug oder Schlüssel, der sich in einem drehenden Teil des Elektrowerkzeugs befindet, kann zu Verletzungen führen.
- e) **Vermeiden Sie eine abnormale Körperhaltung. Sorgen Sie für einen sicheren Stand und halten Sie jederzeit das Gleichgewicht.** Dadurch können Sie das Elektrowerkzeug in unerwarteten Situationen besser kontrollieren.
- f) **Tragen Sie geeignete Kleidung. Tragen Sie keine weite Kleidung oder Schmuck. Halten Sie Haare und Kleidung fern von sich bewegenden Teilen.** Lockere Kleidung, Schmuck oder lange Haare können von sich bewegenden Teilen erfasst werden.
- g) **Wenn Staubabsaug- und -auffangeinrichtungen montiert werden können, sind diese anzuschließen und richtig zu verwenden.** Verwendung einer Staubabsaugung kann Gefährdungen durch Staub verringern.
- h) **Wiegen Sie sich nicht in falscher Sicherheit und setzen Sie sich nicht über die Sicherheitsregeln für Elektrowerkzeuge hinweg, auch wenn Sie nach vielfachem Gebrauch mit dem Elektrowerkzeug vertraut sind.** Achtloses Handeln kann binnen Sekundenbruchteilen zu schweren Verletzungen führen.

4) Verwendung und Behandlung des Elektrowerkzeugs

- a) **Überlasten Sie das Elektrowerkzeug nicht. Verwenden Sie für Ihre Arbeit das dafür bestimmte Elektrowerkzeug.** Mit dem passenden Elektrowerkzeug arbeiten Sie besser und sicherer im angegebenen Leistungsbereich.
- b) **Benutzen Sie kein Elektrowerkzeug, dessen Schalter defekt ist.** Ein Elektrowerkzeug, das sich nicht mehr ein- oder ausschalten lässt, ist gefährlich und muss repariert werden.
- c) **Ziehen Sie den Stecker aus der Steckdose und/oder entfernen Sie einen abnehmbaren Akku, bevor Sie Geräteeinstellungen vornehmen, Einsatzwerkzeugteile wechseln oder das Elektrowerkzeug weglegen.** Diese Vorsichtsmaßnahme verhindert den unbeabsichtigten Start des Elektrowerkzeugs.
- d) **Bewahren Sie unbenutzte Elektrowerkzeuge außerhalb der Reichweite von Kindern auf. Lassen Sie keine Personen das Elektrowerkzeug benutzen, die mit diesem nicht vertraut sind oder diese Anweisungen nicht gelesen haben.** Elektrowerkzeuge sind gefährlich, wenn sie von unerfahrenen Personen benutzt werden.
- e) **Pflegen Sie Elektrowerkzeuge und Einsatzwerkzeug mit Sorgfalt. Kontrollieren Sie, ob bewegliche Teile einwandfrei funktionieren und nicht klemmen, ob Teile gebrochen oder so beschädigt sind, dass die Funktion des Elektrowerkzeugs beeinträchtigt**

- ist. Lassen Sie beschädigte Teile vor dem Einsatz des Elektrowerkzeuges reparieren.** Viele Unfälle haben ihre Ursache in schlecht gewarteten Elektrowerkzeugen.
- f) Halten Sie Schneidwerkzeuge scharf und sauber.** Sorgfältig gepflegte Schneidwerkzeuge mit scharfen Schneidkanten verklemmen sich weniger und sind leichter zu führen.
- g) Verwenden Sie Elektrowerkzeug, Einsatzwerkzeug, Einsatzwerkzeuge usw. entsprechend diesen Anweisungen. Berücksichtigen Sie dabei die Arbeitsbedingungen und die auszuführende Tätigkeit.** Der Gebrauch von Elektrowerkzeugen für andere als die vorgesehenen Anwendungen kann zu gefährlichen Situationen führen.
- h) Halten Sie Griffe und Griffflächen trocken, sauber und frei von Öl und Fett.** Rutschige Griffe und Griffflächen erlauben keine sichere Bedienung und Kontrolle des Elektrowerkzeugs in unvorhergesehenen Situationen.
- 5) Verwendung und Behandlung des Akkuwerkzeugs**
- a) Laden Sie Akkus nur mit Ladegeräten auf, die vom Hersteller empfohlen werden.** Durch ein Ladegerät, das für eine bestimmte Art von Akkus geeignet ist, besteht Brandgefahr, wenn es mit anderen Akkus verwendet wird.
- b) Verwenden Sie nur die dafür vorgesehenen Akkus in den Elektrowerkzeugen.** Der Gebrauch von anderen Akkus kann zu Verletzungen und Brandgefahr führen.
- c) Halten Sie den nicht benutzten Akku fern von Büroklammern, Münzen, Schlüsseln, Nägeln, Schrauben oder anderen kleinen Metallgegenständen, die eine Überbrückung der Kontakte verursachen könnten.** Ein Kurzschluss zwischen den Akkukontakten kann Verbrennungen oder Feuer zur Folge haben.
- d) Bei falscher Anwendung kann Flüssigkeit aus dem Akku austreten. Vermeiden Sie den Kontakt damit. Bei zufälligem Kontakt mit Wasser abspülen. Wenn die Flüssigkeit in die Augen kommt, nehmen Sie zusätzlich ärztliche Hilfe in Anspruch.** Austretende Akkufflüssigkeit kann zu Hautreizungen oder Verbrennungen führen.
- e) Benutzen Sie keinen beschädigten oder veränderten Akku.** Beschädigte oder veränderte Akkus können sich unvorhersehbar verhalten und zu Feuer, Explosion oder Verletzungsgefahr führen.
- f) Setzen Sie einen Akku keinem Feuer oder zu hohen Temperaturen aus.** Feuer oder Temperaturen über 130 °C können eine Explosion hervorrufen.
- g) Befolgen Sie alle Anweisungen zum Laden und laden Sie den Akku oder das Akkuwerkzeug niemals außerhalb des in der Betriebsanleitung angegebenen Temperaturbereichs.** Falsches Laden oder Laden außerhalb des zugelassenen Temperaturbereichs kann den Akku zerstören und die Brandgefahr erhöhen.

6) Service

- a) Lassen Sie Ihr Elektrowerkzeug nur von qualifiziertem Fachpersonal und nur mit Original-Ersatzteilen reparieren. Damit wird sichergestellt, dass die Sicherheit des Elektrowerkzeugs erhalten bleibt.
- b) Warten Sie niemals beschädigte Akkus. Sämtliche Wartung von Akkus sollte nur durch den Hersteller oder bevollmächtigte Kundendienststellen erfolgen.

Weiterführende Sicherheitshinweise

- **Warnung! Das Berühren oder Einatmen von schädlichen oder giftigen Stäuben, die beim Polieren von bleihaltigem Anstrich, einigen Holzarten und Metall entstehen können, stellt eine Gefährdung für die Bedienperson und in der Nähe befindliche Personen dar.** Sorgen Sie für eine gute Belüftung des Arbeitsplatzes. Halten Sie umstehende Personen aus dem Gefahrenbereich fern. Tragen Sie stets einen Augenschutz und eine Staub- oder Atemschutzmaske. Soweit angemessen tragen sie außerdem Schutzhandschuhe.
- **Verwenden Sie kein Zubehör, welches nicht von PARKSIDE empfohlen wurde.** Dies kann zu elektrischem Schlag oder Feuer führen.



Beachten Sie die Sicherheitshinweise und Hinweise zum Aufladen und der korrekten Verwendung, die in der Betriebsanleitung Ihres Akkus

und Ladegeräts der Serie X 20 V Team gegeben sind. Eine detaillierte Beschreibung zum Ladevorgang und weitere Informationen finden Sie in dieser separaten Bedienungsanleitung.

Restrisiken

Auch wenn Sie dieses Elektrowerkzeug vorschriftsmäßig bedienen, bleiben immer Restrisiken bestehen. Folgende Gefahren können im Zusammenhang mit der Bauweise und Ausführung dieses Elektrowerkzeugs auftreten:

- a) Lungenschäden, falls kein geeigneter Atemschutz getragen wird.
- b) Gehörschäden, falls kein geeigneter Gehörschutz getragen wird.
- c) Augenschäden, falls kein geeigneter Augenschutz getragen wird.
- d) Gesundheitsschäden, die aus Hand-Arm-Schwingungen resultieren, falls das Gerät über einen längeren Zeitraum verwendet wird oder nicht ordnungsgemäß geführt und gewartet wird.



Warnung! Dieses Elektrowerkzeug erzeugt während des Betriebs ein elektromagnetisches Feld. Dieses Feld kann unter bestimmten Umständen aktive oder passive medizinische Implantate beeinträchtigen. Um die Gefahr von ernsthaften oder tödlichen Verletzungen zu verringern, empfehlen wir Personen mit medizinischen Implantaten ihren Arzt und den Hersteller des medizinischen Implantats zu konsultieren, bevor die Maschine bedient wird.

Vorbereitung

Akku entnehmen/einsetzen

1. Zum Herausnehmen des Akkus (7) aus dem Gerät drücken Sie die Einriegelungstaste (6) am Akku und ziehen den Akku (7) heraus.
2. Zum Einsetzen des Akkus (7) schieben Sie den Akku (7) entlang der Führungsschiene in das Gerät. Er rastet hörbar ein.



Setzen Sie den Akku erst ein, wenn das Akku-Werkzeug vollständig für den Einsatz vorbereitet ist.

Ladezustand des Akkus prüfen

Die Ladezustandsanzeige (9) signalisiert den Ladezustand des Akkus (7) durch Aufleuchten der entsprechenden LED(s). Drücken Sie hierfür die Softtaste (8) neben der Ladezustandsanzeige (9).

3 LEDs leuchten (rot, orange und grün):

Akku geladen

2 LEDs leuchten (rot und orange):

Akku teilweise geladen

1 LED leuchtet (rot):

Akku muss geladen werden

Akku aufladen



Lassen Sie einen erwärmten Akku vor dem Laden abkühlen.

1. Nehmen Sie gegebenenfalls den Akku (7) aus dem Gerät.
2. Schieben Sie den Akku (7) in den Ladeschacht des Ladegerätes.

3. Schließen Sie das Ladegerät an eine Steckdose an.
4. Nach erfolgtem Ladevorgang trennen Sie das Ladegerät vom Netz.
5. Ziehen Sie den Akku (7) aus dem Ladegerät.

Polierhaube auf dem Polierteller befestigen

1. Richten Sie den Polierteller (3) nach oben.
2. Greifen Sie mit beiden Händen in eine Frottee-Polierhaube (5) oder eine Synthetik-Polierhaube (4) und weiten Sie den Gummizug nach außen.
3. Stülpen Sie die Polierhaube (4/5) an einer Stelle des Poliertellers (3) über den Poliertellerrand. Ziehen Sie die Haube umlaufend über den Rand.
4. Ziehen Sie die Polierhaube (4/5) zentriert und straff auf den Polierteller (3) auf.

Bedienung

Ein- und Ausschalten

1. Setzen Sie den Akku (7) ein.
2. Zum Einschalten kippen Sie den Ein-/Ausschalter (2) in Position „I“, das Gerät läuft an.
3. Zum Ausschalten kippen Sie den Ein-/Ausschalter (2) in Position „0“, das Gerät schaltet ab.
4. Halten Sie das Gerät mit beiden Händen am Handgriff (1)



Die Drehzahl kann über das Rädchen an der Vorderseite des Geräts eingestellt werden.

Lackfläche Einwachsen/ Polieren

1. Verwenden Sie die Frottee-Polierhaube (5) zum Auftragen von Poliermittel.
2. Tragen Sie das Wachs oder die Polierpaste auf eine etwas kleinere Fläche auf, als Sie polieren möchten.
3. Arbeiten Sie das Poliermittel im Kreuzgang oder in Kreisbewegungen ein. Üben Sie nur mäßigen Druck auf die Oberfläche aus.
4. Beachten Sie die Angaben des Poliermittelherstellers.



Lassen Sie das Poliermittel nicht austrocknen. Arbeiten Sie deshalb nicht in direkter Sonneneinstrahlung oder auf einer aufgeheizten Oberfläche. Es besteht die Gefahr von Oberflächenbeschädigung.

Lackfläche Entwachsen/ Polieren

1. Verwenden Sie die Synthetik-Polierhaube (4) zum Entwachsen.
2. Arbeiten Sie im Kreuzgang oder in Kreisbewegungen. Üben Sie nur mäßigen Druck auf die Oberfläche aus.
3. Beachten Sie die Angaben des Poliermittelherstellers.

Reinigung und Wartung



Schalten Sie das Gerät aus und nehmen Sie vor allen Arbeiten den Akku aus dem Gerät.



Lassen Sie Arbeiten, die nicht in dieser Betriebsanleitung beschrieben sind, von einer Fachwerkstatt durchführen. Verwenden Sie nur Originalteile.

Kontrollieren Sie das Gerät vor jedem Gebrauch auf offensichtliche Mängel wie lose, abgenutzte oder beschädigte Teile, korrekten Sitz von Schrauben oder anderer Teile. Prüfen Sie insbesondere den Polierteller. Tauschen Sie beschädigte Teile aus.

Reinigung



Verwenden Sie keine Reinigungs- bzw. Lösungsmittel. Chemische Substanzen können die Kunststoffteile des Gerätes angreifen. Reinigen Sie das Gerät niemals unter fließendem Wasser.

- Reinigen Sie das Gerät nach jedem Gebrauch gründlich.
- Reinigen Sie die Lüftungsöffnungen und die Oberfläche des Gerätes mit einer weichen Bürste, einem Pinsel oder einem Tuch.
- Reinigen Sie die Hauben nach jedem Gebrauch gründlich mit Handwäsche. Verwenden Sie ausschließlich eine milde Seifenlauge.

Lagerung

- Bewahren Sie das Gerät an einem trockenen und staubgeschützten Ort, (0 - 45 °C) auf, und außerhalb der Reichweite von Kindern.

Entsorgung/ Umweltschutz

Nehmen Sie den Akku aus dem Gerät und führen Sie Gerät, Akku, Zubehör und Verpackung einer umweltgerechten Wiederverwertung zu.

 Elektrogeräte gehören nicht in den Hausmüll. Das Symbol der durchgestrichenen Mülltonne bedeutet, dass dieses Gerät am Ende der Nutzungszeit nicht über den Hausmüll entsorgt werden darf.

 Werfen Sie den Akku nicht in den Hausmüll, ins Feuer (Explosionsgefahr) oder ins Wasser. Beschädigte Akkus können der Umwelt und ihrer Gesundheit schaden, wenn giftige Dämpfe oder Flüssigkeiten austreten.

- Geben Sie das Gerät an einer Verwertungsstelle ab. Die verwendeten Kunststoff- und Metallteile können sortenrein getrennt werden und so einer Wiederverwertung zugeführt werden. Fragen Sie hierzu unser Service-Center.
- Die Entsorgung Ihrer defekten, eingesendeten Geräte führen wir kostenlos durch.

Entsorgen Sie Akkus nach den lokalen Vorschriften. Defekte oder verbrauchte Akkus müssen gemäß Richtlinie

2006/66/EG recycelt werden. Geben Sie Akkus an einer Altbatteriesammelstelle ab, wo sie einer umweltgerechten Wiederverwertung zugeführt werden. Fragen Sie hierzu Ihren lokalen Müllentsorger oder unser Service-Center.

Entsorgen Sie Akkus im entladenen Zustand. Wir empfehlen die Pole mit einem Klebestreifen zum Schutz vor einem Kurz-

schluss abzudecken. Öffnen Sie den Akku nicht.

Zusätzliche Entsorgungshinweise für Deutschland nach Elektro- und Elektronikgerätengesetz: Das Gerät ist bei eingerichteten Sammelstellen, Wertstoffhöfen oder Entsorgungsbetrieben abzugeben. Zudem sind Verreiber von Elektro- und Elektronikgeräten sowie Verreiber von Lebensmitteln zur Rücknahme verpflichtet. LIDL bieten Ihnen Rückgabemöglichkeiten direkt in den Filialen und Märkten an. Rückgabe und Entsorgung sind für Sie kostenfrei. Beim Kauf eines Neugerätes haben Sie das Recht, ein entsprechendes Altgerät unentgeltlich zurückzugeben. Zusätzlich haben Sie die Möglichkeit, unabhängig vom Kauf eines Neugerätes, unentgeltlich (bis zu drei) Altgeräte abzugeben, die in keiner Abmessung größer als 25 cm sind.

Bitte entnehmen Sie vor der Rückgabe Batterien oder Akkumulatoren, die nicht vom Altgerät umschlossen sind, sowie Lampen, die zerstörungsfrei entnommen werden können und führen diese einer separaten Sammlung zu.

Ersatzteile/Zubehör

Ersatzteile und Zubehör erhalten Sie unter www.grizzlytools.shop

Sollten Sie Probleme mit dem Bestellvorgang haben, verwenden Sie bitte das Kontaktformular. Bei weiteren Fragen wenden Sie sich an das „Service-Center“ (siehe Seite 17).

Frottee-Polierhaube 91 103977
Synthetik-Polierhaube 91 103978

Garantie

Sehr geehrte Kundin, sehr geehrter Kunde, Sie erhalten auf dieses Gerät 3 Jahre Garantie ab Kaufdatum.

Im Falle von Mängeln dieses Gerätes stehen Ihnen gegen den Verkäufer des Gerätes gesetzliche Rechte zu. Diese gesetzlichen Rechte werden durch unsere im Folgenden dargestellte Garantie nicht eingeschränkt.

Garantiebedingungen

Die Garantiefrist beginnt mit dem Kaufdatum. Bitte bewahren Sie den Original-Kassenbon gut auf. Diese Unterlage wird als Nachweis für den Kauf benötigt. Tritt innerhalb von drei Jahren ab dem Kaufdatum dieses Gerätes ein Material- oder Fabrikationsfehler auf, wird das Gerät von uns – nach unserer Wahl – für Sie kostenlos repariert oder ersetzt. Diese Garantieleistung setzt voraus, dass innerhalb der Drei-Jahres-Frist das defekte Gerät und der Kaufbeleg (Kassenbon) vorgelegt und schriftlich kurz beschrieben wird, worin der Mangel besteht und wann er aufgetreten ist.

Wenn der Defekt von unserer Garantie gedeckt ist, erhalten Sie das reparierte oder ein neues Gerät zurück. Mit Reparatur oder Austausch des Gerätes beginnt kein neuer Garantiezeitraum.

Garantiezeit und gesetzliche Mängelansprüche

Die Garantiezeit wird durch die Gewährleistung nicht verlängert. Dies gilt auch für ersetzte und reparierte Teile. Eventuell schon beim Kauf vorhandene Schäden und Mängel müssen sofort nach dem Auspacken gemeldet werden. Nach Ablauf der Garantiezeit anfallende Reparaturen sind kostenpflichtig.

Garantieumfang

Das Gerät wurde nach strengen Qualitätsrichtlinien sorgfältig produziert und vor Anlieferung gewissenhaft geprüft.

Die Garantieleistung gilt für Material- oder Fabrikationsfehler. Diese Garantie erstreckt sich nicht auf Geräteteile, die normaler Abnutzung ausgesetzt sind und daher als Verschleißteile angesehen werden können (z. B. Frottee-Polierhaube, Synthetik-Polierhaube) oder für Beschädigungen an zerbrechlichen Teilen (z. B. Schalter).

Diese Garantie verfällt, wenn das Gerät beschädigt, nicht sachgemäß benutzt oder nicht gewartet wurde. Für eine sachgemäße Benutzung des Gerätes sind alle in der Betriebsanleitung aufgeführten Anweisungen genau einzuhalten. Verwendungszwecke und Handlungen, von denen in der Betriebsanleitung abgeraten oder vor denen gewarnt wird, sind unbedingt zu vermeiden.

Das Gerät ist lediglich für den privaten und nicht für den gewerblichen Gebrauch bestimmt. Bei missbräuchlicher und unsachgemäßer Behandlung, Gewaltanwendung und bei Eingriffen, die nicht von unserer autorisierten Service-Niederlassung vorgenommen wurden, erlischt die Garantie.

Abwicklung im Garantiefall

Um eine schnelle Bearbeitung Ihres Anliegens zu gewährleisten, folgen Sie bitte den folgenden Hinweisen:

- Bitte halten Sie für alle Anfragen den Kassenbon und die Identifikationsnummer (IAN 497686_2204) als Nachweis für den Kauf bereit.
- Die Artikelnummer entnehmen Sie bitte dem Typenschild.
- Sollten Funktionsfehler oder sonstige Mängel auftreten kontaktieren Sie zunächst die nachfolgend benannte

Serviceabteilung **telefonisch** oder per **E-Mail**. Sie erhalten dann weitere Informationen über die Abwicklung Ihrer Reklamation.

- Ein als defekt erfasstes Gerät können Sie, nach Rücksprache mit unserem Kundenservice, unter Beifügung des Kaufbelegs (Kassenbons) und der Angabe, worin der Mangel besteht und wann er aufgetreten ist, für Sie portofrei an die Ihnen mitgeteilte Service-Anschrift übersenden. Um Annahmeprobleme und Zusatzkosten zu vermeiden, benutzen Sie unbedingt nur die Adresse, die Ihnen mitgeteilt wird. Stellen Sie sicher, dass der Versand nicht unfrei, per Sperrgut, Express oder sonstiger Sonderfracht erfolgt. Senden Sie das Gerät bitte inkl. aller beim Kauf mitgelieferten Zubehörteile ein und sorgen Sie für eine ausreichend sichere Transportverpackung.

Reparatur-Service

Sie können Reparaturen, **die nicht der Garantie unterliegen**, gegen Berechnung von unserer Service-Niederlassung durchführen lassen. Sie erstellt Ihnen gerne einen Kostenvoranschlag. Wir können nur Geräte bearbeiten, die ausreichend verpackt und frankiert eingesandt wurden.

Achtung: Bitte senden Sie Ihr Gerät gereinigt und mit Hinweis auf den Defekt an unsere Service-Niederlassung. Nicht angenommen werden unfrei - per Sperrgut, Express oder mit sonstiger Sonderfracht - eingeschickte Geräte. Die Entsorgung Ihrer defekten, eingesendeten Geräte führen wir kostenlos durch.

Service-Center

DE Service Deutschland
Tel.: 0800 54 35 111
E-Mail: grizzly@lidl.de
IAN 497686_2204

AT Service Österreich
Tel.: 0800 447744
E-Mail: grizzly@lidl.at
IAN 497686_2204

CH Service Schweiz
Tel.: 0800 56 44 33
E-Mail: grizzly@lidl.ch
IAN 497686_2204

Importeur

Bitte beachten Sie, dass die folgende Anschrift keine Serviceanschrift ist. Kontaktieren Sie zunächst das oben genannte Service-Center.

Grizzly Tools GmbH & Co. KG
Stockstädter Straße 20
DE-63762 Großostheim,
DEUTSCHLAND
www.grizzlytools.de

Content

Introduction	18
Intended purpose.....	18
General description.....	19
Extent of the delivery	19
Functional description	19
Overview.....	19
Technical specifications.....	19
Charging times	20
Notes on safety.....	20
Symbols and icons	20
General Safety Directions for Power Tools.....	21
Further safety directions	24
Residual risks.....	24
Preparation	25
Removing/inserting the battery	25
Checking the charge status of the battery	25
Charging the battery	25
Attaching the polishing pad to the polishing disc	25
Operation	25
Switching on and off	25
Waxing/polishing paint surfaces	25
Dewaxing/polishing paint surfaces	26
Cleaning and maintenance	26
Cleaning.....	26
Storage.....	26
Waste disposal and environmental protection	26
Replacement parts / Accessories	27
Guarantee	27
Repair Service.....	28
Service-Center	28
Importer	28
Translation of the original EC declaration of conformity	204
Exploded Drawing	219

Introduction

Congratulations on the purchase of your new device. With it, you have chosen a high quality product. During production, this equipment has been checked for quality and subjected to a final inspection. The functionality of your equipment is therefore guaranteed.



The operating instructions constitute part of this product. They contain important information on safety, use and disposal. Before using the product, familiarise yourself with all of the operating and safety instructions. Use the product only as described and for the applications specified. Keep this manual safely and in the event that the product is passed on, hand over all documents to the third party.

Intended purpose

The device is designed for waxing and polishing or dewaxing of vehicle varnish. The device is intended to be used by do-it-yourselfers. It was not designed for heavy commercial use. The tool is to be used by adults. Children over the age of 16 may not use the tool except under supervision. The manufacturer is not liable for damages caused by an improper use or incorrect operation of this device. Commercial use will invalidate the guarantee. The device is part of the X 20 V TEAM series and can be operated using X 20 V TEAM series batteries. The batteries may only be charged using chargers from the X 20 V TEAM series.

General description

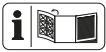

See the front fold-out page for illustrations.

Extent of the delivery

Carefully unpack the appliance and check that it is complete. Dispose of the packaging material correctly.

- Appliance
- 1x terry cloth polishing pad (100% cotton)
- 1x synthetic polishing pad (100% polyester)
- Instruction manual



The battery and charger are not included in delivery.

Functional description

The device is designed for waxing and polishing or dewaxing of vehicle varnish. Rotating the polishing disc helps achieve a consistent mode of operation. The polishing bonnets can be exchange for different applications and detachable for cleaning.

Overview



- 1 Handle
- 2 ON / OFF switch
- 3 Polishing disc
- 4 Synthetic polishing pad
- 5 Terry cloth polishing pad
- 6 Release button
- 7 Rechargeable battery
- 8 Soft button
- 9 Charge level indicator
- 10 Speed regulator

Technical specifications

Cordless Polisher..... PPMA 20-Li B2

Rated input voltage (U)	20 V==
Idling speed (n_0).....	0-3300 min ⁻¹
Working width.....	Ø 250 mm
Protection category.....	IPX0
Weight	approx. 1,28 kg
Sound pressure level	
(L_{pA})	74,2 dB; $K_{pA} = 3$ dB
Sound power level (L_{WA})	
measured	85,2 dB; $K_{WA} = 3$ dB
Vibration ($a_{h,max}$) .	10,844/s ² ; $K = 1.5$ m/s ²
Temperature.....	max. 50°C
Charging	4 - 40 °C
Operation	-20 - 50°C
Storage.....	0 - 45°C

For use with smart batteries

(Smart PAPS 204 A1/Smart PAPS 208 A1)

Operating frequency/

Frequency band.... 2400 - 2483.5 MHz

Max. transmission power ≤ 20 dBm

Levels of noise and vibration were determined according to the norms and regulations in the declaration of conformity.

- The specified total vibration values and the stated noise emission values have been measured according to a standardised test method and can be used to compare one power tool with another.
- The specified total vibration values and the stated specified noise emission values can also be used for a provisional assessment of the load.



Warning:

The vibration and noise emissions may deviate from the specified values during actual use of the power tool, depending on the type and manner in which the power tool is used – and in particular which type of workpiece is processed.

Try to keep the exposure to vibrations as low as possible. Examples of measures to reduce vibration exposure are the wearing of gloves when using the tool and limiting the working hours. For this purpose all parts of the operating cycle have to be considered (for example, times when the electric tool is switched off and times when it is switched on but running without any load).

Charging times

The device is part of the X 20 V TEAM series and can be operated using X 20 V TEAM series batteries. Batteries of the X 20 V TEAM series may only be charged using chargers of the X 20 V TEAM series.

We recommend that you operate this appliance with the following batteries only: PAP 20 B1, PAP 20 B3,

Smart PAPS 204 A1, Smart PAPS 208 A1

We recommend charging these batteries with the following chargers:

PLG 20 A3, PLG 20 A4, PLG 20 C1,

PLG 20 C3, PDSLГ 20 A1,

Smart PLGS 2012 A1

Charging times (min.)	PAP 20 A1 PAP 20 B1	PAP 20 A2	PAP 20 A3 PAP 20 B3 Smart PAPS 204 A1	Smart PAPS 208 A1
PLG 20 A1 PLG 20 A4 PLG 20 C1	60	90	120	240
PLG 20 A2	45	60	80	165
PLG 20 A3 PLG 20 C3	35	45	60	120
PDSLГ 20 A1	35	45	60	120
Smart PLGS 2012 A1	35	40	50	55

Notes on safety



Caution! When using power tools, observe the following basic safety measures for the prevention of electric shocks and the risk of injury and fire. Please read all these instructions before using this electric tool and please keep the safety instructions.

Symbols and icons





Symbols on the device:



Warning!







Read the manual!



-  Wear eye protection
-  Wear breathing protection
-  Wear ear protection
-  Do not expose the unit to rain.
-  Electrical machines do not belong with domestic waste

 This device is part of the X 20 V TEAM series.

Graphical symbols on the polishing pads:

-  Hand wash
-  Do not bleach
-  Not suitable for tumble drying
-  Do not iron
-  Do not clean with chemicals

Symbols used in the instructions:

-  **Hazard symbols with information on prevention of personal injury and property damage**
-  Precaution symbol with information on prevention of harm / damage
-  Notice symbol with information on how to handle the device properly

General Safety Directions for Power Tools



WARNING! Read all safety notices, instructions, illustrations and technical data that have been provided with this power tool. Omissions in the compliance with safety directions and instructions can cause electrical shock, fire and/or severe injuries.

Retain all safety directions and instructions for future use.

The term „power tool“ in the warnings refers to your mains-operated (corded) power tool or battery-operated (cordless power tool).

1) WORK AREA SAFETY

- a) **Keep work area clean and well lit.** Cluttered or dark areas invite accidents.
- b) **Do not operate power tools in explosive atmospheres, such as in the presence of flammable liquids, gases or dust.** Power tools create sparks which may ignite the dust or fumes.
- c) **Keep children and bystanders away while operating a power tool.** Distractions can cause you to lose control.

2) ELECTRICAL SAFETY

- a) **Power tool plugs must match the outlet. Never modify the plug in any way. Do not use any adapter plugs with earthed (grounded) power tools.** Unmodified plugs and matching outlets will reduce risk of electric shock.

- b) **Avoid body contact with earthed or grounded surfaces, such as pipes, radiators, ranges and refrigerators.** There is an increased risk of electric shock if your body is earthed or grounded.
- c) **Do not expose power tools to rain or wet conditions.** Water entering a power tool will increase the risk of electric shock.
- d) **Do not abuse the cord. Never use the cord for carrying, pulling or unplugging the power tool. Keep cord away from heat, oil, sharp edges or moving parts.** Damaged or entangled cords increase the risk of electric shock.
- e) **When operating a power tool outdoors, use an extension cord suitable for outdoor use.** Use of a cord suitable for outdoor use reduces the risk of electric shock.
- f) **If operation of the power tool in a damp environment is unavoidable, please use a residual current circuitry.** The use of a residual current circuitry reduces the risk of an electric shock.

3) PERSONAL SAFETY

- a) **Stay alert, watch what you are doing and use common sense when operating a power tool. Do not use a power tool while you are tired or under the influence of drugs, alcohol or medication.** A moment of inattention while operating power tools may result in serious personal injury.
- b) **Use personal protective equipment. Always wear eye protection.** Protective equipment such as dust mask, non-skid safety shoes, hard hat, or hearing protection used for appropriate conditions will reduce personal injuries.
- c) **Prevent unintentional starting. Ensure the switch is in the off-position before connecting to power source and/or battery pack, picking up or carrying the tool.** Carrying power tools with your finger on the switch or energising power tools that have the switch on invites accidents.
- d) **Remove any adjusting key or wrench before turning the power tool on.** A wrench or a key left attached to a rotating part of the power tool may result in personal injury.
- e) **Do not overreach. Keep proper footing and balance at all times.** This enables better control of the power tool in unexpected situations.
- f) **Dress properly. Do not wear loose clothing or jewellery. Keep your hair, clothing and gloves away from moving parts.** Loose clothes, jewellery or long hair can be caught in moving parts.
- g) **If dust extraction and collection devices can be installed, make sure that these are connected and used correctly.** Use of dust collection can reduce dust-related hazards.
- h) **Do not allow yourself to be lulled into a false sense of security and do not disregard the safety rules for power tools, even if you are familiar with the power tool after using it many times.** Careless action can lead to serious injuries within a fraction of a second.

4) POWER TOOL USE AND CARE

- a) **Do not force the power tool. Use the correct power tool for your application.** The correct power tool will do the job better and safer at the rate for which it was designed.
- b) **Do not use the power tool if the switch does not turn it on and off.** Any power tool that cannot be controlled with the switch is dangerous and must be repaired.
- c) **Remove the plug from the wall socket and/or remove the rechargeable battery before you change the device's settings, change accessory parts or put away the power tool.** Such preventive safety measures reduce the risk of starting the power tool accidentally.
- d) **Store idle power tools out of the reach of children and do not allow persons unfamiliar with the power tool or these instructions to operate the power tool.** Power tools are dangerous in the hands of untrained users.
- e) **Look after the power tool and application tool carefully. Check for misalignment or binding of moving parts, breakage of parts and any other condition that may affect the power tool's operation. If damaged, have the power tool repaired before use.** Many accidents are caused by poorly maintained power tools.
- f) **Keep cutting tools sharp and clean.** Properly maintained cutting tools with sharp cutting edges are less likely to bind and are easier to control.
- g) **Use the power tool, accessories and tool bits etc. in accordance with these instructions, taking**

into account the working conditions and the work to be performed. Use of the power tool for operations different from those intended could result in a hazardous situation.

- h) **Keep handles and grip surfaces dry, clean and free from oil and grease.** Slippery handles and grip surfaces do not permit safe operation and control over the power tool in unexpected situations.

5) CAREFUL HANDLING AND USE OF BATTERY DEVICES

- a) **Charge the batteries only in chargers that are recommended by the manufacturer.** Risk of fire if a charger that is suitable for a specific type of battery is used with other batteries.
- b) **In the power tools, use only the batteries designed for the purpose.** The use of other batteries may result in injuries and risk of fire.
- c) **Keep the unused battery away from paper clips, coins, keys, nails, screws and other small metal objects, which could cause bridging of the contacts.** A short circuit between the battery contacts may cause burns or fire.
- d) **If used incorrectly, liquid may leak from the battery. Avoid contact with this. In the event of accidental contact, rinse off with water.** If the liquid gets into eyes, seek medical assistance. Leaking battery fluid may cause skin irritations or burns.
- e) **Do not use damaged or altered batteries.** Damaged or altered batteries can be unpredictable and lead to fire, explosion or risk of injury.
- f) **Do not expose batteries to fire or elevated temperatures.** Fire or

temperatures over 130 °C can cause an explosion.

- g) Follow all instructions for charging and never charge the battery or the battery-powered tool outside the temperature range stated in the operating instructions.** Incorrect charging or charging outside the permitted temperature range may destroy the battery and increase the risk of fire.

6) SERVICE

- a) Have your power tool serviced by a qualified repair person using only identical replacement parts.** This will ensure that the safety of the power tool is maintained.
- b) Never repair damaged batteries.** All battery repairs should be carried out by the manufacturer or authorised customer service centres only.

Further safety directions

- **Warning! Touching or inhaling harmful or toxic dusts that may arise from polishing paint containing lead or from polishing certain wood and metals represents a danger to the operator and people who are close by. Keep persons nearby away from the hazard area.** Eyes should be protected from the foreign matter, which can be caused to fly during the various applications. Dust or breathing masks should filter the dust that is created during operation. Wear hearing protection in addition. If you are exposed to loud noise for a long time, you may suffer hearing loss. Wear protective gloves in addition where appropriate.

- **Do not use any accessories that are not recommended by PARKSIDE.** This can result in electric shock or fire.



Observe the safety information and notes on charging and proper use as shown in the instruction manual for your battery and charger from the X 20 V Team series. A detailed description of the charging process and further information can be found in the separate operating instructions.

Residual risks

Even if properly operating and handling this electric tool, some residual risks will remain. Due to its construction and build, this electric tool may present the following hazards:

- a) Lung damage, if suitable respiratory protection is not worn;
- b) Ear damage if working without ear protection.
- c) Eye damage if no suitable eye protection is worn.
- d) Damage to your health caused by swinging your hands and arms when operating the appliance for longer periods of time or if the unit is not held or maintained properly.



Warning! During operation, this electric tool generates an electromagnetic field which, under certain circumstances, may impair the functionality of active or passive medical implants. To reduce the risk of serious or lethal injuries, we recommend that persons with medical implants

consult their doctor and the manufacturer of their medical implant before operating the machine.

Preparation

Removing/inserting the battery

1. To remove the battery (7) from the device, press the release button (6) on the battery and pull the battery (7) out.
2. To insert the battery (7), push the battery (7) along the guide rail into the device. You will hear it click into place.



Only insert the battery once the battery-operated tool is fully ready for use.

Checking the charge status of the battery

The charge level indicator (9) signals the state of charge of the battery (7) by illuminating the corresponding LED(s). To see this, press the soft button (8) next to the charge level indicator (9).

3 LEDs illuminated (red, orange and green):

Battery charged

2 LEDs illuminated (red and orange):

Battery partially charged

1 LED illuminated (red):

Battery needs to be charged

Charging the battery



If warm, allow the battery to cool before charging.

1. If necessary, remove the battery (7) from the device.

2. Slide the battery (7) into the charging slot of the charger.
3. Plug the charger into a socket.
4. Once charging is complete, disconnect the charger from the mains supply.
5. Remove the battery (7) from the charger.

Attaching the polishing pad to the polishing disc

1. Align the polishing disc (3) upwards.
2. Grasp a terry cloth polishing pad (5) or a synthetic polishing pad (4) with both hands and widen the elastic outwards.
3. Place the polishing pad (4/5) over the edge of the polishing disc (3) at one point. Pull the pad all the way around the edge.
4. Pull the polishing pad (4/5) centred and tight onto the polishing disc (3).

Operation

Switching on and off

1. Insert the battery (7).
2. To switch on, tilt the on/off switch (2) to position „I“, the device turns on.
3. To switch off, tilt the on/off switch (2) to position „O“, the device turns off.
4. Firmly hold the device with both hands on the handle (1).



The speed can be set using the wheel on the front of the device.

Waxing/polishing paint surfaces

1. Use the terry cloth polishing pad (5) for applying polish.
2. Apply the wax or polish on a slightly smaller area than the area you would like to polish.

3. Work with the polish in a crosswise movement or circular motions. Exert only moderate pressure on the surface.
4. Please refer to the information from the polish manufacturer.

 Do not allow the polish to dry out. There is a risk of surface damage. Therefore, do not work in direct sunlight or on a heated surface.

Dewaxing/polishing paint surfaces

1. Use the synthetic polishing pad (4) to remove wax.
2. Work in a crosswise movement or circular motions. Exert only moderate pressure on the surface.
3. Please refer to the information from the polish manufacturer.

Cleaning and maintenance

 **Switch off the device and remove the battery before carrying out any maintenance work.**

 **Have any work on the device that is not described in this instruction guide performed by a professional. Only use original parts.**

Always check the device before using it for obvious deficiencies such as loose, worn or damaged parts, correct the positioning of screws or other parts. Examine the polishing disc in particular. Exchange the damaged parts.

Cleaning

 Do not use any cleaning agent or solvent. Chemical substances can etch the plastic parts of the device. Never clean the device under running water.

- Thoroughly clean the device after every use.
- Clean the ventilation openings and the surface of the device with a soft brush or cloth.
- Hand wash to thoroughly clean the covers after each use. Only use a mild soap sud.

Storage

- Store the appliance in a dry place (0 - 45 °C) well out of reach of children.

Waste disposal and environmental protection

Remove the battery from the device and recycle the device, battery, accessories and packaging in an environmentally-friendly manner.

 Electrical machines do not belong with domestic waste. The crossed out waste bin symbol means that this device must not be disposed of with household waste after its service life.

 Do not throw batteries into domestic waste, fire (risk of explosion) or water. Damaged batteries can harm the environment and your health if poisonous fumes or liquids escape.

- Hand over the device at an utilization location. The plastic and metal parts

employed can be separated out and thus recycled use can be implemented. Ask our Service-Center for details.

- Defective units returned to us will be disposed of for free.

Dispose of the batteries according to local standards. Defective or used batteries must be recycled in accordance with Directive 2006/66/EC. Hand in the batteries at a used battery collection point where they are recycled in an environmentally friendly manner. For more information, please contact your local waste management provider or our service centre.

Dispose of batteries in a discharged state. We recommend covering the contacts with an adhesive strip to protect against short circuits. Do not open the battery.

Replacement parts / Accessories

Spare parts and accessories can be obtained at www.grizzlytools.shop

If you have issues ordering, please use the contact form.

If you have any other questions, contact the "Service-Center" (see page 28).

Terry cloth polishing pad.....91 103977
Synthetic polishing pad.....91 103978

Guarantee

Dear Customer,

This equipment is provided with a 3-year guarantee from the date of purchase. In case of defects, you have statutory rights against the seller of the product. These statutory rights are not restricted by our guarantee presented below.

Terms of Guarantee

The term of the guarantee begins on the date of purchase. Please retain the original receipt. This document is required as proof of purchase.

If a material or manufacturing defect occurs within three years of the date of purchase of this product, we will repair or replace – at our choice – the product for you free of charge. This guarantee requires the defective equipment and proof of purchase to be presented within the three-year period with a brief written description of what constitutes the defect and when it occurred.

If the defect is covered by our guarantee, you will receive either the repaired product or a new product. No new guarantee period begins on repair or replacement of the product.

Guarantee Period and Statutory Claims for Defects

The guarantee period is not extended by the guarantee service. This also applies for replaced or repaired parts. Any damages and defects already present at the time of purchase must be reported immediately after unpacking. Repairs arising after expiry of the guarantee period are chargeable.

Guarantee Cover

The equipment has been carefully produced in accordance with strict quality guidelines and conscientiously checked prior to delivery.

The guarantee applies for all material and manufacturing defects. This guarantee does not extend to cover product parts that are subject to normal wear and may therefore be considered as wearing parts (e.g. terry cloth polishing pad, synthetic polishing pad) or to cover damage to breakable parts (e.g. switches).

This guarantee shall be invalid if the product has been damaged, used incorrectly or



not maintained. Precise adherence to all of the instructions specified in the operating manual is required for proper use of the product. Intended uses and actions against which the operating manual advises or warns must be categorically avoided. The product is designed only for private and not commercial use. The guarantee will be invalidated in case of misuse or improper handling, use of force, or interventions not undertaken by our authorised service branch.

Processing in Case of Guarantee

To ensure efficient handling of your query, please follow the directions below:

- Please have the receipt and item number (IAN 497686_2204) ready as proof of purchase for all enquiries.
- Please find the item number on the rating plate.
- Should functional errors or other defects occur, please initially contact the service department specified below by **telephone** or by **e-mail**. You will then receive further information on the processing of your complaint.
- After consultation with our customer service, a product recorded as defective can be sent postage paid to the service address communicated to you, with the proof of purchase (receipt) and specification of what constitutes the defect and when it occurred. In order to avoid acceptance problems and additional costs, please be sure to use only the address communicated to you. Ensure that the consignment is not sent carriage forward or by bulky goods, express or other special freight. Please send the equipment inc. all accessories supplied at the time of purchase and ensure adequate, safe transport packaging.

Repair Service

For a charge, **repairs not covered by the guarantee** can be carried out by our service branch, which will be happy to issue a cost estimate for you.

We can handle only equipment that has been sent with adequate packaging and postage.

Attention: Please send your equipment to our service branch in clean condition and with an indication of the defect.

Equipment sent carriage forward or by bulky goods, express or other special freight will not be accepted.

We will dispose of your defective devices free of charge when you send them to us.

Service-Center



Service Great Britain

Tel.: 0800 4047 657

E-Mail: grizzly@lidl.co.uk

IAN 497686_2204



Service Malta

Tel.: 80062230

E-Mail: grizzly@lidl.com.mt

IAN 497686_2204

Importer

Please note that the following address is not a service address. Please initially contact the service centre specified above.

Grizzly Tools GmbH & Co. KG

Stockstädter Straße 20

63762 Großostheim

GERMANY

www.grizzlytools.de

Sommaire

Introduction	29
Fins d'utilisation	29
Description générale	30
Volume de la livraison	30
Description fonctionnelle	30
Aperçu	30
Données techniques	30
Temps de charge.....	31
Instructions de sécurité.....	31
Symboles et pictogrammes	32
Consignes de sécurité générales pour outils électriques	32
Autres consignes de sécurité.....	36
Autres risques	36
Préparation	37
Retirer/insérer la batterie	37
Contrôler l'état de charge de la batterie	37
Recharger la batterie	37
Fixation du bonnet de polissage sur le plateau de polissage.....	37
Utilisation	37
Mise en marche et arrêt	37
Cirer / polir des surfaces laquées	38
Décirer / polir la surface laquée	38
Nettoyage et maintenance	38
Nettoyage.....	38
Rangement	38
Élimination et écologie	39
Pièces de rechange / Accessoires	39
Garantie - France	40
Garantie - Belgique.....	42
Service Réparations	43
Service-Center.....	43
Importateur	43
Traduction de la déclaration de conformité CE originale	205
Vue éclatée	219

Introduction

Toutes nos félicitations pour l'achat de votre nouvel appareil. Vous avez ainsi choisi un produit de qualité supérieure. La qualité de l'appareil a été vérifiée pendant la production et il a été soumis à un contrôle final. Le fonctionnement de votre appareil est donc ainsi garanti.



La notice d'utilisation fait partie de ce produit. Elle contient des instructions importantes pour la sécurité, l'utilisation et l'élimination des déchets. Avant d'utiliser ce produit, lisez attentivement les consignes d'emploi et de sécurité. N'utilisez le produit que tel que décrit et uniquement pour les domaines d'emploi indiqués. Conservez cette notice et remettez-la avec tous les documents si vous cédez le produit à un tiers.

Fins d'utilisation

L'appareil est destiné à cirer et à polir, resp. à décirer des surfaces de véhicules laqués. L'appareil est destiné à être utilisé dans le domaine du bricolage. Il n'a pas été conçu pour une utilisation professionnelle constante. L'appareil est destiné à être utilisé par des adultes. Les jeunes de plus de 16 ans ne doivent utiliser cet appareil que sous la surveillance d'un adulte.

Le fabricant ne peut être tenu pour responsable des dommages causés par une utilisation inappropriée ou une manipulation erronée. Toute utilisation commerciale met fin à la garantie.

L'appareil fait partie de la gamme X 20 V TEAM et peut être utilisé avec les batteries de la gamme X 20 V TEAM. Les batteries doivent être chargées uniquement avec des chargeurs appartenant à la gamme X 20 V TEAM.

Description générale

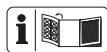

Vous trouverez les illustrations sur la page de rabat avant.

Volume de la livraison

Déballer l'appareil et vérifiez que la livraison est complète. Evacuez le matériel d'emballage comme il se doit.

- Appareil
- 1 bonnet de polissage en tissu éponge (100 % coton)
- 1 bonnet de polissage en tissu synthétique (100 % polyester)
- Notice d'utilisation



La batterie et le chargeur ne sont pas compris dans le matériel livré.

Description fonctionnelle

L'appareil est destiné à cirer et à polir, resp. à décirer des surfaces de véhicules laqués. Le disque de polissage en rotation permet un traitement régulier. Les bonnets de polissage sont convertibles pour différentes applications, et ils sont amovibles pour un nettoyage facile.

Aperçu



- 1 Poignée
- 2 Interrupteur Marche/Arrêt
- 3 Disque de polissage
- 4 Bonnet de polissage en tissu synthétique
- 5 Bonnet de polissage en tissu éponge
- 6 Touche de déverrouillage
- 7 Batterie
- 8 Touche souple
- 9 Indicateur de charge
- 10 Régulateur de vitesse de rotation

Données techniques

Polisseuse sans fil ... PPMA 20-Li B2

Tension d'entrée nominale (U) 20 V==

Vitesse de rotation

à vide (n_0) 0-3300 min⁻¹

Largeur de travail Ø 250 mm

Type de protection IPX0

Poids env. 1,28 kg

Niveau de pression acoustique

(L_{pA}) 74,2 dB; K_{pA} = 3 dB

Niveau de puissance sonore (L_{WA})

mesuré 85,2 dB; K_{WA} = 3 dB

Vibration

($a_{h,max}$) 10,844 m/s²; K = 1,5 m/s²

Température max 50 °C

Procédure de charge 4 - 40 °C

Fonctionnement -20 - 50 °C

Stockage 0 - 45 °C

en cas d'utilisation avec des batteries

intelligentes (Smart PAPS 204 A1 /

Smart PAPS 208 A1)

Fréquence de travail/bande

de fréquence 2400 - 2483,5 MHz

Puissance d'émission max. ≤ 20 dBm

Les valeurs sonores et des vibrations ont été déterminées selon les normes et réglementations citées dans la déclaration de conformité.

- Les valeurs totales de vibrations et les valeurs d'émissions sonores indiquées ont été calculées selon une méthode d'essai standardisée et peuvent être utilisées comme moyen de comparaison entre un outil électrique et un autre.
- Les valeurs totales de vibrations et les valeurs d'émissions sonores indiquées peuvent également être utilisées pour une évaluation préliminaire de la charge.

**Avertissement:**

Les émissions de vibrations et sonores peuvent être différentes des valeurs indiquées au cours de la réelle utilisation de l'outil électrique, indépendamment de la façon et de la manière dont l'outil électrique est utilisé, en particulier quel type de pièce à usiner sera traité.

Il est nécessaire d'adopter des mesures de sécurité pour protéger l'utilisateur, en fonction de l'exposition aux vibrations estimée au cours de l'utilisation réelle de l'appareil (dans ce cas, il est nécessaire de considérer tous les éléments du cycle de fonctionnement, comme la durée de la mise hors tension de l'outil électrique, ainsi que la durée pendant laquelle l'outil électrique est sous tension, mais fonctionne à vide).

Temps de charge

L'appareil fait partie de la gamme X 20 V TEAM et peut être utilisé avec les batteries de la gamme X 20 V TEAM. Les batteries de la gamme X 20 V TEAM doivent être chargées uniquement avec des chargeurs appartenant à la gamme X 20 V TEAM.

Nous vous recommandons de faire fonctionner cet appareil exclusivement avec les batteries suivantes : PAP 20 B1, PAP 20 B3, Smart PAPS 204 A1, Smart PAPS 208 A1
Nous vous recommandons de recharger ces batteries avec les chargeurs suivants : PLG 20 A3, PLG 20 A4, PLG 20 C1, PLG 20 C3, PDSL G 20 A1, Smart PLGS 2012 A1

Temps de charge (min.)	PAP 20 A1 PAP 20 B1	PAP 20 A2	PAP 20 A3 PAP 20 B3 Smart PAPS 204 A1	Smart PAPS 208 A1
PLG 20 A1 PLG 20 A4 PLG 20 C1	60	90	120	240
PLG 20 A2	45	60	80	165
PLG 20 A3 PLG 20 C3	35	45	60	120
PDSL G 20 A1	35	45	60	120
Smart PLGS 2012 A1	35	40	50	55

Instructions de sécurité

Attention! En cas d'utilisation d'outils électriques, afin de se protéger contre les chocs électriques, les risques de blessure et d'incendie, les mesures de sécurité fondamentales

suyantes doivent être observées. Lisez toutes ces instructions avant d'utiliser cet appareil électrique, et respectez scrupuleusement les consignes de sécurité.

Symboles et pictogrammes

Pictogrammes sur l'appareil:



Attention!



Lire la notice d'utilisation!



Porter une protection visuelle



Portez un équipement de protection respiratoire



Portez une protection pour les oreilles.



Ne pas exposer l'appareil à la pluie.



Les machines n'ont pas leur place dans les ordures ménagères



L'appareil fait partie de la gamme X 20 V TEAM.

Pictogrammes sur les bonnets de polissage:



lavage à la main



blanchiment interdit



séchage interdit



repassage interdit



nettoyage à sec interdit

Symboles utilisés dans le mode d'emploi:



Signes de danger avec conseils de prévention des accidents sur les personnes ou des dégâts matériels.



Signes indicatifs avec conseils de prévention des dégâts.



Signes de conseils avec des informations pour une meilleure manipulation de l'appareil.

Consignes de sécurité générales pour outils électriques



AVERTISSEMENT Lisez toutes les consignes de sécurité, instructions, illustrations et caractéristiques techniques fournies avec cet outil électrique. Le non-respect des consignes de sécurité suivantes peut entraîner un choc électrique, un incendie et/ou des blessures graves.

Conservez toutes les consignes de sécurité et les instructions pour les consulter ultérieurement.

Le terme «outil» dans les avertissements fait référence à votre outil électrique alimenté par le secteur (avec cordon d'alimentation) ou votre outil fonctionnant sur batterie (sans cordon d'alimentation).

1) SECURITE SUR LE LIEU DE TRAVAIL:

- a) **Conservez votre zone de travail propre et bien éclairée.** Les zones de travail en désordre et non éclairées peuvent être à l'origine d'accidents.
- b) **Avec l'outil électrique, ne travaillez pas dans un environnement soumis à un risque d'explosion et dans lequel se trouvent des poussières, des gaz et des liquides inflammables.** Les outils électriques produisent des étincelles qui peuvent enflammer la poussière ou les vapeurs.

- c) **Pendant l'utilisation de l'outil électrique, tenez à distance les enfants et les autres personnes.**

En cas de déflexion, vous pouvez perdre le contrôle de l'appareil.

2) SECURITE ELECTRIQUE:

- a) **La fiche de raccordement de l'outil électrique doit convenir à la prise de courant. La fiche ne doit pas être modifiée de quelle manière que ce soit. N'utilisez aucune prise d'adaptateur conjointement avec des outils électriques ayant une mise à la terre de protection.** Les fiches inchangées et les prises de courant appropriées diminuent le risque de décharge électrique.
- b) **Évitez le contact du corps avec les surfaces mises à la terre, telles que les tubes, les chauffages, les fours et les réfrigérateurs.** Il existe un risque accru de décharge électrique, si votre corps est mis à la terre.
- c) **Tenez les outils électriques à distance de la pluie ou de l'humidité.** La pénétration de l'eau dans un outil électrique augmente le risque d'une décharge électrique.
- d) **Ne pas maltraiter le cordon. Ne jamais utiliser le cordon pour porter, tirer ou débrancher l'outil. Maintenir le cordon à l'écart de la chaleur, du lubrifiant, des arêtes ou des parties en mouvement.** Des cordons endommagés ou emmêlés augmentent le risque de choc électrique.
- e) **Si vous travaillez avec un outil électrique en plein air, utilisez**

uniquement un câble de prolongation qui soit adapté pour l'extérieur. L'emploi d'un câble de prolongation approprié pour le domaine extérieur diminue le risque d'une décharge électrique.

- f) **Si l'utilisation de l'outil électrique dans un environnement humide ne peut être évitée, utilisez un disjoncteur à courant de défaut.** L'utilisation d'un disjoncteur à courant de défaut réduit le risque d'électrocution.

3) SECURITE DES PERSONNES:

- a) **Restez vigilant, faites attention à ce que vous faites et utilisez raisonnablement l'outil électrique pendant votre travail. N'utilisez aucun outil électrique si vous êtes fatigué ou vous trouvez sous l'influence de drogues, d'alcool ou de médicaments.** Un moment d'inattention durant l'utilisation de l'outil électrique peut être la cause de graves blessures.
- b) **Veillez à toujours porter une tenue de protection individuelle ainsi que des lunettes de protection.** Le port d'équipements de protection individuelle, comme un masque de protection contre la poussière, des chaussures de sécurité antidérapantes, un casque ou une protection auditive en fonction du type et de l'utilisation de l'outil électrique diminue les risques de blessures.
- c) **Évitez une mise en service non prévue. Assurez-vous que l'outil électrique est éteint avant que vous ne le connectiez à l'alimentation en courant et / ou à**

- l'accumulateur, le portiez ou le déplacez.** Si en portant l'appareil électrique, votre doigt appuie sur le commutateur ou que l'appareil se mette en marche lorsque vous le connectez, cela peut entraîner un accident.
- d) Retirez les outils de réglage ou la clé à écrous avant de mettre l'outil électrique sous tension.** Un outil ou une clé qui se trouve dans une partie mobile de l'appareil peut être à l'origine de blessures.
- e) Ne pas se précipiter. Assurez-vous d'avoir une position stable et d'être tout le temps en équilibre.** Vous pourrez ainsi mieux contrôler mieux l'outil électrique dans des situations inattendues.
- f) Portez des vêtements appropriés convenables. Ne portez aucun habit large ou parure. Maintenez vos cheveux, habits et gants loin des parties mobiles.** Les habits légers, les parures ou les longs cheveux peuvent être saisis par les parties mobiles.
- g) Lorsque des dispositifs d'aspiration ou de réception peuvent être montés, n'oubliez pas que ceux-ci sont connectés et correctement utilisés.** L'utilisation d'un dispositif d'aspiration diminue le risque de formation de poussières.
- h) Ne pensez pas être en sécurité et n'ignorez pas les réglementations en matière de sécurité, même si après de nombreuses utilisations, vous êtes habitué à l'outil électrique.** Un comportement insouciant peut en l'espace de quelques secondes provoquer des blessures graves.
- 4) UTILISATION ET MANIPULATION DE L'OUTIL ELECTRIQUE:**
- a) Ne pas forcer l'outil. Utilisez pour votre travail l'outil électrique le mieux adapté.** Avec un outil électrique approprié, vous travaillez mieux et avec davantage de sécurité dans le secteur de travail donné.
- b) N'utilisez aucun outil électrique dont le commutateur est défectueux.** Un outil électrique qui ne peut plus être allumé ou éteint est dangereux et doit être réparé.
- c) Débranchez la fiche de la prise et/ou retirez une batterie amovible avant de régler l'appareil, de changer des pièces d'outils d'intervention ou de ranger l'outil électrique.** Cette mesure de précaution empêche un démarrage involontaire de l'outil électrique.
- d) Conservez les outils électriques inutilisés hors de la portée des enfants. Ne laissez pas des personnes qui ne connaissent pas l'appareil ou n'ont pas lu ces instructions utiliser l'appareil.** Les outils électriques sont dangereux s'ils sont utilisés par des personnes inexpérimentées.
- e) Prenez soin des outils électriques et de l'outil d'intervention. Contrôlez si les parties mobiles fonctionnent correctement et ne se coincent pas ; vérifiez l'appareil pour voir si des pièces sont rompues ou sont endommagées, perturbant ainsi le fonctionnement de l'outil électrique. Faites réparer les pièces endommagées avant d'utiliser l'appareil.** Beaucoup d'accidents ont pour origine des outils électriques mal entretenus.

- f) **Maintenez les outils coupants aiguisés et propres.** Les outils tranchants bien entretenus ayant des bords de coupe aiguisés se coincent moins et s'utilisent plus facilement.
- g) **Utilisez l'outil électrique, l'outil-lage, les outils d'intervention, etc. conformément à ces instructions. Prenez en compte les conditions de travail et le travail à effectuer. Prenez également en compte les conditions de travail et l'activité à réaliser.** L'utilisation des outils électriques pour des buts autres que ceux prévus peut mener à des situations dangereuses.
- h) **Gardez les manches et les surfaces de prise secs, propres et exempts d'huiles et de graisses.** Des manches et des surfaces de prise glissantes ne permettent pas une utilisation et un contrôle sûrs de l'outil électrique dans des situations imprévisibles.
- 5) UTILISATION DES OUTILS FONCTIONNANT SUR BATTERIES ET PRECAUTION D'EMPLOI**
- a) **Charger les accumulateurs uniquement avec les chargeurs qui sont recommandés par le fabricant.** Il y a un risque d'incendie si un chargeur, approprié pour un type précis d'accumulateur, est utilisé avec d'autres accumulateurs.
- b) **N'utiliser que les accumulateurs prévus à cet effet avec les outils électriques.** L'utilisation d'un autre accumulateur peut entraîner des blessures ou déclencher un incendie.
- c) **Tenir l'accumulateur non utilisé à distance des trombones de bureau, des pièces de monnaie, des clés, des clous, des vis ou de tous autres petits objets en métal qui pourraient causer un découplage des contacts.** Un court-circuit entre les contacts d'accumulateur peut entraîner des combustions ou un début d'incendie.
- d) **En cas de mauvaise utilisation, le liquide peut sortir de l'accumulateur. Evitez tout contact avec celui-ci. En cas de contact accidentel, rincer avec de l'eau. Si le liquide pénètre dans les yeux, consulter un médecin.** Des fuites de liquide provenant de l'accumulateur peuvent entraîner des irritations de la peau ou des brûlures.
- e) **N'utilisez pas de batterie endommagée ou altérée.** Des batteries endommagées ou altérées peuvent se comporter de façon imprévisible et provoquer un incendie, une explosion ou un risque de blessure.
- f) **N'exposez pas une batterie à un feu ou à des températures trop élevées.** Le feu ou des températures supérieures à 130 °C peuvent provoquer une explosion.
- g) **Suivez toutes les instructions relatives au chargement et ne rechargez jamais la batterie ou l'outil sans fil à des températures en dehors de la plage indiquée dans le mode d'emploi.** Un chargement incorrect ou à des températures en dehors de la plage autorisée peut détruire la batterie et augmenter le risque d'incendie.

6) SERVICE:

- a) **Ne laissez réparer votre outil électrique que par des professionnels qualifiés et seulement avec des pièces de rechange d'origine.** Vous serez ainsi sûr de conserver la sécurité pour l'outil électrique correspondant.
- b) **Ne réparez jamais des batteries endommagées.** L'ensemble de la maintenance des batteries ne peut être effectué que par le fabricant ou par les centres de service après-vente mandatés.

Autres consignes de sécurité

- **Avertissement ! Toucher ou inhaler des poussières nocives ou toxiques produites par le polissage de la peinture contenant du plomb, de certaines espèces de bois ou de métal représente un danger pour l'opérateur et les personnes situées à proximité.** Les yeux doivent être protégés des corps étrangers volants, qui se forment au cours de différentes utilisations. Les masques de protection respiratoires ou anti-poussières doivent filtrer la poussière formée au cours de l'utilisation. Portez par ailleurs une protection auditive. Si vous subissez une exposition au bruit longue et élevée, vous pouvez perdre une partie de l'ouïe. Si cela est approprié, portez par ailleurs des gants.
- **N'utilisez pas d'accessoires non recommandés par PARKSIDE.** Cela pourrait entraîner une électrocution ou un incendie.



Respectez les consignes de sécurité et informations relatives au chargement et à l'utilisation correcte qui sont indiquées dans la notice d'utilisation de votre batterie et chargeur de la gamme X 20 V Team. Vous trouverez une description détaillée du processus de charge et de plus amples informations dans ce mode d'emploi séparé.

AUTRES RISQUES

Même si vous utilisez cet outil électrique de manière conforme, il existe malgré tout d'autres risques. Les dangers suivants peuvent se produire en fonction de la méthode de construction et du modèle de cet outil électrique :

- Dégâts aux poumons, si aucune protection respiratoire appropriée n'est portée;
- Domages affectant l'ouïe si aucune protection d'ouïe appropriée n'est portée.
- Blessures aux yeux, si aucune protection oculaire appropriée n'est portée.
- Ennuis de santé engendrés par les vibrations affectant les bras et les mains si l'appareil est utilisé pendant une longue période ou s'il n'est pas employé de manière conforme ou correctement entretenu.



Avertissement ! Pendant son fonctionnement cet outil électrique produit un champ électromagnétique qui, dans certaines circonstances, peut perturber des implants médicaux actifs ou passifs. Pour diminuer le risque de blessures graves ou mortelles, nous recommandons aux personnes portant des implants médicaux de consulter leur médecin et le fabricant de l'implant médical avant d'utiliser cette machine.

Préparation

Retirer/insérer la batterie

1. Pour enlever la batterie (7) de l'appareil, appuyez sur la touche de déverrouillage (6) sur la batterie et retirez la batterie (7).
2. Procédez à l'insertion de la batterie (7) en glissant la batterie (7) le long du rail de guidage dans l'appareil. Elle s'enclenche avec un déclic.



Insérez la batterie uniquement lorsque l'outil sans fil est entièrement prêt à être utilisé.

Contrôler l'état de charge de la batterie

L'indicateur de charge (9) indique l'état de charge de la batterie (7) par l'allumage des LED correspondantes. Pour cela, appuyez sur la touche souple (8) à côté de l'indicateur de charge (9).

3 LED sont allumées (rouge, orange et vert):
batterie chargée

2 LED sont allumées (rouge et orange):
batterie partiellement chargée

1 LED est allumée (rouge):
la batterie doit être chargée

Recharger la batterie



Lorsqu'une batterie est chaude, laissez-la refroidir avant de la charger.

1. Le cas échéant, retirez la batterie (7) de l'appareil.
2. Faites glisser la batterie (7) dans le compartiment de charge du chargeur.

3. Branchez le chargeur sur une prise électrique.
4. À la fin de la charge complète, retirez le chargeur de la prise électrique.
5. Retirez la batterie (7) du chargeur.

Fixation du bonnet de polissage sur le plateau de polissage

1. Positionnez le disque de polissage (3) vers le haut.
2. Insérez les deux mains dans un bonnet de polissage en tissu éponge (5) ou un bonnet en tissu synthétique (4) et élargissez l'élastique vers l'extérieur.
3. Enfillez le bonnet de polissage (4/5) à un endroit du plateau de polissage (3) par-dessus le bord du plateau de polissage. Recouvrez de manière circulaire le bord avec le bonnet.
4. Remontez le bonnet de polissage (4/5) de manière centrée et tendue par-dessus le plateau de polissage (3).

Utilisation

Mise en marche et arrêt

1. Insérez la batterie (7).
2. Pour la mise en marche, faites basculer l'interrupteur marche/arrêt (2) dans la position „I“, et l'appareil se met en marche.
2. Pour la mise à l'arrêt, faites basculer l'interrupteur marche/arrêt (2) dans la position „O“, et l'appareil se met à l'arrêt.
4. Maintenez la poignée (1) de l'appareil avec les deux mains.



Il est possible de régler la vitesse de rotation à l'aide de la molette placée à l'avant de l'appareil.

Cirer / polir des surfaces laquées

1. Utilisez le bonnet de polissage en tissu éponge (5) pour appliquer le produit de polissage.
2. Étalez la cire ou la pâte de polissage sur une surface un peu plus petite par rapport à celle que vous souhaitez polir.
3. Travaillez le produit de polissage par des mouvements en croix ou par des mouvements rotatifs. Exercez uniquement une pression modérée sur la surface à travailler.
4. Respectez les indications du fabricant du produit de polissage.

 Veillez à ne pas laisser sécher le produit de polissage. Il existe un risque d'endommagement de la surface. Pour cette raison, veillez à ne pas travailler lorsque la surface est directement exposée au soleil ou lorsqu'elle a été préalablement chauffée.

Décirer / polir la surface laquée

1. Utilisez le bonnet en tissu synthétique (4) pour le décirage.
2. Travaillez en faisant des mouvements en croix ou des mouvements rotatifs. Exercez uniquement une pression modérée sur la surface à travailler.
3. Respectez les indications du fabricant du produit de polissage.

Nettoyage et maintenance

 **Éteignez l'appareil, et retirez, avant tous travaux, la batterie de l'appareil.**



Faites effectuer tous les travaux qui ne sont pas mentionnés dans cette description technique par un atelier spécialisé. Utilisez exclusivement des pièces d'origine.

Avant chaque utilisation, contrôlez l'appareil pour trouver des défauts tels que des pièces détachées, usagées ou endommagées, et contrôlez les vis ou les autres pièces. Contrôlez en particulier le plateau de polissage. Remplacez les pièces défectueuses.

Nettoyage

 N'utilisez aucun produit de nettoyage ou de détergent. Les substances chimiques peuvent attaquer les pièces de l'appareil en plastique. Ne nettoyez jamais l'appareil sous eau courante.

- Nettoyez correctement l'appareil après chaque utilisation.
- Nettoyez les ouïes d'aération et la surface supérieure de l'appareil avec une brosse douce, un pinceau ou un chiffon.
- Veillez à laver en profondeur les bonnets avec de la lessive à la main après chaque utilisation. Utilisez exclusivement une lessive douce.

Rangement

- Rangez l'appareil à un endroit sec et protégé de la poussière (0 - 45 °C) et surtout hors de la portée des enfants.

Élimination et écologie



Le produit est recyclable, est soumis à une responsabilité élargie du fabricant et est collecté dans le cadre du tri sélectif.

Enlevez la batterie de l'appareil et veuillez mettre au rebut l'appareil, la batterie, les accessoires et l'emballage dans le respect de l'environnement.



Les machines n'ont pas leur place dans les ordures ménagères.



Le symbole de la poubelle barrée signifie que cet appareil ne doit pas être jeté avec les déchets ménagers à la fin de sa durée de vie.



La batterie ne doit pas être jetée avec les déchets ménagers, dans le feu (risque d'explosion) ou dans l'eau. Les batteries endommagées présentent un risque pour l'environnement et pour votre santé en cas de fuites de vapeurs ou de liquides toxiques.

- Portez l'appareil à un point de recyclage. Les différents composants en plastique et en métal peuvent être séparés selon leur nature et subir un recyclage. Demandez conseil sur ce point à notre centre de services.
- Nous exécutons gratuitement l'élimination des déchets de vos appareils renvoyés défectueux.

Éliminez les batteries selon les prescriptions locales. Des batteries défectueuses ou usées doivent être recyclées conformément à la directive 2006/66/CE. Veuillez déposer les batteries à un point de collecte pour batteries usagées, où elles seront recyclées écologiquement. Pour cela, veuillez vous adresser à la société de gestion des déchets de votre ville ou à notre centre de SAV.

Jetez les batteries lorsqu'elles sont déchargées. Nous recommandons de recouvrir les bornes avec un adhésif afin d'éviter un court-circuit. N'ouvrez pas la batterie.

Pièces de rechange / Accessoires

Vous obtiendrez des pièces de rechange et des accessoires à l'adresse
www.grizzlytools.shop

Si vous avez des problèmes lors du passage de la commande, merci d'utiliser le formulaire de contact. Pour toute autre question, adressez-vous au « Service-Center » (voir page 43).

Bonnet de polissage
en tissu éponge.....91 103977
Bonnet de polissage
en tissu synthétique.....91 103978

Garantie - France

Chère cliente, cher client,
Ce produit bénéficie d'une garantie de 3 ans, valable à compter de la date d'achat. En cas de manques constatés sur ce produit, vous disposez des droits légaux contre le vendeur du produit. Ces droits légaux ne sont pas limités par notre garantie présentée par la suite.

Article L217-4 du Code de la consommation

Le vendeur livre un bien conforme au contrat et répond des défauts de conformité existant lors de la délivrance. Il répond également des défauts de conformité résultant de l'emballage, des instructions de montage ou de l'installation lorsque celle-ci a été mise à sa charge par le contrat ou a été réalisée sous sa responsabilité.

Article L217-5 du Code de la consommation

Le bien est conforme au contrat :
1° S'il est propre à l'usage habituellement attendu d'un bien semblable et, le cas échéant :

- s'il correspond à la description donnée par le vendeur et posséder les qualités que celui-ci a présentées à l'acheteur sous forme d'échantillon ou de modèle ;
- s'il présente les qualités qu'un acheteur peut légitimement attendre eu égard aux déclarations publiques faites par le vendeur, par le producteur ou par son représentant, notamment dans la publicité ou l'étiquetage ;

2° Ou s'il présente les caractéristiques définies d'un commun accord par les parties ou être propre à tout usage spécial recherché par l'acheteur, porté à la connaissance du vendeur et que ce dernier a accepté.

Article L217-16 du Code de la consommation

Lorsque l'acheteur demande au vendeur, pendant le cours de la garantie commerciale qui lui a été consentie lors de l'acquisition ou de la réparation d'un bien meuble, une remise en état couverte par la garantie, toute période d'immobilisation d'au moins sept jours vient s'ajouter à la durée de la garantie qui restait à courir. Cette période court à compter de la demande d'intervention de l'acheteur ou de la mise à disposition pour réparation du bien en cause, si cette mise à disposition est postérieure à la demande d'intervention.

Indépendamment de la garantie commerciale souscrite, le vendeur reste tenu des défauts de conformité du bien et des vices rédhibitoires dans les conditions prévues aux articles L217-4 à L217-13 du Code de la consommation et aux articles 1641 à 1648 et 2232 du Code Civil.

Article L217-12 du Code de la consommation

L'action résultant du défaut de conformité se prescrit par deux ans à compter de la délivrance du bien.

Conditions de garantie

Le délai de garantie débute avec la date d'achat. Veuillez conserver soigneusement le ticket de caisse original. En effet, ce document vous sera réclamé comme preuve d'achat. Si un défaut de matériel ou un défaut de fabrication se présente au cours des trois ans suivant la date d'achat de ce produit, nous réparons gratuitement ou remplaçons ce produit - selon notre choix. Cette garantie suppose que l'appareil défectueux et le justificatif d'achat (ticket de caisse) nous soient présentés durant cette période de trois ans et que la nature du manque et la manière dont celui-ci est apparu soient explicités par écrit dans un bref courrier.

Si le défaut est couvert par notre garantie, le produit vous sera retourné, réparé ou remplacé par un neuf. Aucune nouvelle période de garantie ne débute à la date de la réparation ou de l'échange du produit.

Durée de garantie et demande légale en dommages-intérêts

La durée de garantie n'est pas prolongée par la garantie. Ce point s'applique aussi aux pièces remplacées et réparées. Les dommages et les manques éventuellement constatés dès l'achat doivent immédiatement être signalés après le déballage. A l'expiration du délai de garantie les réparations occasionnelles sont à la charge de l'acheteur.

Volume de la garantie

L'appareil a été fabriqué avec soin, selon de sévères directives de qualité et il a été entièrement contrôlé avant la livraison. La garantie s'applique aux défauts de matériel ou aux défauts de fabrication.

Cette garantie ne s'applique pas aux consommables. Les pièces d'usure sont remplacées pendant les deux premières années à compter de la date d'achat.

Cette garantie prend fin si le produit endommagé n'a pas été utilisé ou entretenu d'une façon conforme. Pour une utilisation appropriée du produit, il faut impérativement respecter toutes les instructions citées dans le manuel de l'opérateur. Les actions et les domaines d'utilisation déconseillés dans la notice d'utilisation ou vis-à-vis desquels une mise en garde est émise, doivent absolument être évités.

Le produit est conçu uniquement pour un usage privé et non pour un usage industriel. En cas d'emploi impropre et incorrect, de recours à la force et d'interventions entreprises et non autorisées par notre succursale, la garantie prend fin.

Les pièces détachées indispensables à l'utilisation du produit sont disponibles pendant la durée de la garantie du produit.

Article 1641 du Code civil

Le vendeur est tenu de la garantie à raison des défauts cachés de la chose vendue qui la rendent impropre à l'usage auquel on la destine, ou qui diminuent tellement cet usage que l'acheteur ne l'aurait pas acquise, ou n'en aurait donné qu'un moindre prix, s'il les avait connus.

Article 1648 1er alinéa du Code civil

L'action résultant des vices rédhibitoires doit être intentée par l'acquéreur dans un délai de deux ans à compter de la découverte du vice.

Marche à suivre dans le cas de garantie

Pour garantir un traitement rapide de votre demande, veuillez suivre les instructions suivantes :

- Tenez vous prêt à présenter, sur demande, le ticket de caisse et le numéro d'identification (IAN 497686_2204) comme preuve d'achat.
- Vous trouverez le numéro d'article sur la plaque signalétique.
- Si des pannes de fonctionnement ou d'autres manques apparaissent, prenez d'abord contact, par **téléphone** ou par **e-Mail**, avec le service après-vente dont les coordonnées sont indiquées ci-dessous. Vous recevrez alors des renseignements supplémentaires sur le déroulement de votre réclamation.
- En cas de produit défectueux vous pouvez, après contact avec notre service clients, envoyer le produit, franco de port à l'adresse de service après-vente indiquée, accompagné du justificatif d'achat (ticket de caisse) et en indiquant quelle est la nature du défaut et quand celui-ci

s'est produit. Pour éviter des problèmes d'acceptation et des frais supplémentaires, utilisez absolument seulement l'adresse qui vous est donnée. Assurez-vous que l'expédition ne se fait pas en port dû, comme marchandises encombrantes, envoi express ou autre taxe spéciale. Veuillez renvoyer l'appareil, y compris tous les accessoires livrés lors de l'achat et prenez toute mesure pour avoir un emballage de transport suffisamment sûr.

Garantie - Belgique

Chère cliente, cher client,
Ce produit bénéficie d'une garantie de 3 ans, valable à compter de la date d'achat. En cas de manques constatés sur ce produit, vous disposez des droits légaux contre le vendeur du produit. Ces droits légaux ne sont pas limités par notre garantie présentée par la suite.

Conditions de garantie

Le délai de garantie débute avec la date d'achat. Veuillez conserver soigneusement le ticket de caisse original. En effet, ce document vous sera réclamé comme preuve d'achat. Si un défaut de matériel ou un défaut de fabrication se présente au cours des trois ans suivant la date d'achat de ce produit, nous réparons gratuitement ou remplaçons ce produit - selon notre choix. Cette garantie suppose que l'appareil défectueux et le justificatif d'achat (ticket de caisse) nous soient présentés durant cette période de trois ans et que la nature du manque et la manière dont celui-ci est apparu soient explicités par écrit dans un bref courrier. Si le défaut est couvert par notre garantie, le produit vous sera retourné, réparé ou remplacé par un neuf. Aucune nouvelle période de garantie ne débute à la date de la réparation ou de l'échange du produit.

Durée de garantie et demande légale en dommages-intérêts

La durée de garantie n'est pas prolongée par la garantie. Ce point s'applique aussi aux pièces remplacées et réparées. Les dommages et les manques éventuellement constatés dès l'achat doivent immédiatement être signalés après le déballage. A l'expiration du délai de garantie les réparations occasionnelles sont à la charge de l'acheteur.

Volume de la garantie

L'appareil a été fabriqué avec soin, selon de sévères directives de qualité et il a été entièrement contrôlé avant la livraison.

La garantie s'applique aux défauts de matériel ou aux défauts de fabrication. Cette garantie ne s'étend pas aux parties du produit qui sont exposées à une usure normale et peuvent être donc considérées comme des pièces d'usure (par exemple la lame) ou pour des dommages affectant les parties fragiles (par exemple les commutateurs). Cette garantie prend fin si le produit endommagé n'a pas été utilisé ou entretenu d'une façon conforme. Pour une utilisation appropriée du produit, il faut impérativement respecter toutes les instructions citées dans le manuel de l'opérateur. Les actions et les domaines d'utilisation déconseillés dans la notice d'utilisation ou vis-à-vis desquels une mise en garde est émise, doivent absolument être évités.

Marche à suivre dans le cas de garantie

Pour garantir un traitement rapide de votre demande, veuillez suivre les instructions suivantes :

- Tenez vous prêt à présenter, sur demande, le ticket de caisse et le numéro d'identification (IAN 497686_2204) comme preuve d'achat.

- Vous trouverez le numéro d'article sur la plaque signalétique.
- Si des pannes de fonctionnement ou d'autres manques apparaissent, prenez d'abord contact, par **téléphone** ou par **e-Mail**, avec le service après-vente dont les coordonnées sont indiquées ci-dessous. Vous recevrez alors des renseignements supplémentaires sur le déroulement de votre réclamation.
- En cas de produit défectueux vous pouvez, après contact avec notre service clients, envoyer le produit, franco de port à l'adresse de service après-vente indiquée, accompagné du justificatif d'achat (ticket de caisse) et en indiquant quelle est la nature du défaut et quand celui-ci s'est produit. Pour éviter des problèmes d'acceptation et des frais supplémentaires, utilisez absolument seulement l'adresse qui vous est donnée. Assurez-vous que l'expédition ne se fait pas en port dû, comme marchandises encombrantes, envoi express ou autre taxe spéciale. Veuillez renvoyer l'appareil, y compris tous les accessoires livrés lors de l'achat et prenez toute mesure pour avoir un emballage de transport suffisamment sûr.

Service Réparations

Vous pouvez, contre paiement, faire exécuter par notre service, des réparations **qui ne font pas partie de la garantie**. Nous vous enverrons volontiers un devis estimatif.

Nous ne pouvons traiter que des appareils qui ont été correctement emballés et qui ont envoyés suffisamment affranchis.

Attention: veuillez renvoyer à notre agence de service votre appareil nettoyé et avec une note indiquant le défaut constaté.

Les appareils envoyés en port dû - comme

marchandises encombrantes, en envoi express ou avec toute autre taxe spéciale ne seront pas acceptés. Nous exécutons gratuitement la mise aux déchets de vos appareils défectueux renvoyés.

Service-Center

FR **Service France**
Tel.: 0800 919270
E-Mail: grizzly@lidl.fr
IAN 497686_2204

BE **Service Belgique**
Tel.: 0800 12089
E-Mail: grizzly@lidl.be
IAN 497686_2204

Importateur

Veuillez noter que l'adresse suivante n'est pas une adresse de service après-vente. Contactez d'abord le service après-vente cité plus haut.

Grizzly Tools GmbH & Co. KG

Stockstädter Straße 20
63762 Großostheim
ALLEMAGNE
www.grizzlytools.de

Inhoud

Inleiding	44
Gebruiksdoel	44
Algemene beschrijving	45
Omvang van de levering	45
Functiebeschrijving	45
Overzicht	45
Technische gegevens	45
Laadtijden	46
Veiligheidsvoorschriften	46
Symbolen en pictogrammen	46
Algemene veiligheidsinstructies voor elektrisch gereedschap	47
Verdergaande veiligheidsinstructies ...	50
Restrisico's	51
Vorbereiding	51
De accu verwijderen/plaatsen	51
Laadtoestand van de accu controleren	52
Accu laden	52
Polijskap op de polijtschijf bevestigen	52
Bediening	52
In- en uitschakelen	52
Laklaag in de was zetten/polijsten	52
Was van de laklaag verwijderen/ laklaag polijsten	52
Reiniging en onderhoud	53
Reiniging	53
Bewaring	53
Afvalverwerking en milieubescherming	53
Reserveonderdelen/Accessoires .	54
Garantie	54
Reparatieservice	55
Service-Center	55
Importeur	55
Vertaling van de originele CE-conformiteitsverklaring	206
Explosietekening	219

Inleiding

Hartelijk gefeliciteerd met de aankoop van uw nieuw apparaat. Daarmee hebt u voor een hoogwaardig product gekozen. Dit apparaat werd tijdens de productie op kwaliteit gecontroleerd en aan een eindcontrole onderworpen. De functionaliteit van uw apparaat is bijgevolg verzekerd.



De gebruiksaanwijzing vormt een bestanddeel van dit product.

Ze omvat belangrijke aanwijzingen voor veiligheid, gebruik en afvalverwijdering. Maak u vóór het gebruik van het product met alle bedienings- en veiligheidsinstructies vertrouwd. Gebruik het product uitsluitend zoals beschreven en voor de aangegeven toepassingsgebieden. Bewaar de handleiding goed en overhandig alle documenten bij het doorgeven van het product mee aan derden.

Gebruiksdoel

Het apparaat dient voor het aanbrengen van was op voertuiglak en ze te polijsten of voor de verwijdering van was. Het apparaat is bedoeld voor doe-het-zelvers. Het werd niet ontworpen voor professioneel continu gebruik. Het apparaat is bestemd voor het gebruik door volwassenen. Jongeren ouder dan 16 jaar mogen het apparaat alleen onder toezicht gebruiken. De fabrikant is niet aansprakelijk voor schade, die wordt veroorzaakt door verkeerd gebruik of een verkeerde hantering. Bij commercieel gebruik vervalt de garantie. Het apparaat maakt deel uit van de reeks X 20 V TEAM en kan met accu's van de reeks X 20 V TEAM worden gebruikt. De accu's mogen alleen met originele laders van de reeks X 20 V TEAM worden geladen.

Algemene beschrijving

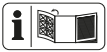

De afbeeldingen kunt u vinden op de voorste uitklappagina.

Omvang van de levering

Pak het apparaat uit en controleer, of de inhoud volledig is. Zorg voor een reglementair voorgeschreven afvalverwijdering van het verpakkingsmateriaal.

- Apparaat
- 1x badstof-polijskap (100% katoen)
- 1x synthetische polijskap (100% polyester)
- Gebruiksaanwijzing



De accu en de lader zijn niet meegeleverd.

Functiebeschrijving

Het apparaat dient voor het aanbrengen van was op voertuiglak en ze te polijsten of voor de verwijdering van was. Een gelijkmatige werkwijze krijgt u door de roterende polijschijf. De polijschoezen kunnen voor verschillende toepassingen worden gebruikt en kunnen worden afgenomen om te worden gereinigd.

Overzicht



- 1 Handgreep
- 2 Schakelaar "Aan/uit"
- 3 Polijschijven
- 4 Synthetische polijskap
- 5 Badstof-polijskap
- 6 Ontgrendelknop
- 7 Batterij
- 8 Softtoets
- 9 Laadstatusindicator
- 10 Toerentalregelaar

Technische gegevens

Accu-

polijsmachine..... PPMA 20-Li B2

Netspanning (U)	20 V==
Toeren bij niet-belasting (n ₀) ...	0-3300 min ⁻¹
Werkbreedte	Ø 250 mm
Beschermingsklasse	IPX0
Gewicht	ca. 1,28 kg
Geluidsdrukniveau	
(L _{PA})	74,2 dB; K _{PA} = 3 dB
Geluidssterkte (L _{WA})	
gemeten	85,2 dB; K _{WA} = 3 dB
Vibratie (a _{h,max})	10,844 m/s ² ; K = 1,5 m/s ²
Temperatuur	max. 50 °C
Laadproces	4 - 40 °C
Bedrijf	-20 - 50 °C
Opslag	0 - 45 °C
bij gebruik met Smart-accu's	
(Smart PAPS 204 A1/Smart PAPS 208 A1)	
Werkfrequentie/	
Frequentieband	2400 - 2483,5 MHz
max. zendvermogen	≤ 20 dBm

Geluids- en trilwaarden werden vastgesteld in overeenstemming met de normen en bepalingen die in de conformiteitsverklaring zijn vermeld.

- De aangegeven totale trillingswaarden en de aangegeven geluidsemissiewaarden zijn gemeten volgens een genormeerde testprocedure en kunnen worden gebruikt om een elektrisch gereedschap met een ander gereedschap te vergelijken.
- De aangegeven totale trillingswaarden en de aangegeven geluidsemissiewaarden kunnen ook worden gebruikt voor een voorlopige inschatting van de belasting.



Waarschuwing: De trillings- en geluidsemisies kunnen tijdens het werkelijke gebruik van het elektrische gereedschap afwijken van de vermelde waarde, afhankelijk van de manier waarop het elektrische werktuig wordt gebruikt en vooral van de aard van het bewerkte werkstuk.

Er moeten veiligheidsmaatregelen voor de bescherming van de gebruiker worden vastgelegd, die gebaseerd zijn op een inschatting van de trillingsbelasting in werkelijke gebruiksomstandigheden (hierbij moeten rekening worden gehouden met alle onderdelen van de bedrijfscyclus, bijvoorbeeld die momenten waarop het elektrische apparaat is uitgeschakeld en die momenten waarop het is ingeschakeld maar onbelast draait).

Laadtijden

Het apparaat maakt deel uit van de reeks X 20 V TEAM en kan met accu's van de reeks X 20 V TEAM worden gebruikt. Accu's van de reeks X 20 V TEAM mogen alleen met laders van de reeks X 20 V TEAM worden geladen.

We bevelen u aan dit apparaat uitsluitend met volgende accu's te gebruiken:
PAP 20 B1, PAP 20 B3,
Smart PAPS 204 A1, Smart PAPS 208 A1

We bevelen u aan deze accu's met volgende laders te laden:
PLG 20 A3, PLG 20 A4, PLG 20 C1,
PLG 20 C3, PDSLГ 20 A1,
Smart PLGS 2012 A1

Laadtijden (min.)	PAP 20 A1 PAP 20 B1	PAP 20 A2	PAP 20 A3 PAP 20 B3 Smart PAPS 204 A1	Smart PAPS 208 A1
PLG 20 A1 PLG 20 A4 PLG 20 C1	60	90	120	240
PLG 20 A2	45	60	80	165
PLG 20 A3 PLG 20 C3	35	45	60	120
PDSLГ 20 A1	35	45	60	120
Smart PLGS 2012 A1	35	40	50	55

Veiligheidsvoorschriften



Opgelet! Bij het gebruik van elektrisch gereedschap dienen ter bescherming tegen een elektrische schok en tegen gevaar voor verwondingen en brand volgende essentiële veiligheidsmaatregelen getroffen te worden. Lees al deze instructies







alvorens dit elektrische werktuig te gebruiken en bewaar de veiligheidsinstructies op een goede plaats.

Symbolen en pictogrammen

Symbolen op het apparaat:







Opgelet!

-  Gebruiksaanwijzing raadplegen!
-  Apparaat niet blootstellen aan regen
-  Draag een oogbescherming
-  Draag een ademhalingsbescherming
-  Draag een gehoorbescherming.
-  Machines horen niet bij huishoudelijk afval thuis





Dit apparaat maakt deel uit van de reeks X 20 V TEAM.

Pictogrammen op de polijstkappen:

-  Handwas
-  Bleken niet toegestaan
-  Niet geschikt voor droogtrommel
-  Strijken niet toegestaan
-  Chemische reiniging niet toegestaan

Symbolen in de handleiding:

-  **Gevaarsymbolen met gegevens ter preventie van lichamelijke letsels en materiële schade**
-  Gebodsteken met gegevens ter preventie van beschadigingen
-  Aanwijzingsteken met informatie voor een betere omgang met het apparaat

Algemene veiligheidsinstructies voor elektrisch gereedschap



WAARSCHUWING Lees alle veiligheidsaanwijzingen, instructies, borden en technische gegevens die voor dit elektrische gereedschap gelden. Het negeren van de navolgende aanwijzingen kan een elektrische schok, brand en/of ernstig letsel tot gevolg hebben.

Bewaar alle veiligheidsinstructies en aanwijzing voor de toekomst.

Het in de veiligheidsinstructies gebruikte begrip „Elektrisch gereedschap“ heeft betrekking op elektrisch gereedschap met netvoeding (met netsnoer) en op elektrisch gereedschap met batterijvoeding (zonder netsnoer).

1) VEILIGHEID OP DE WERKPLAATS

- a) Houd uw werkruimte netjes en goed verlicht.** Wanorde of onverlichte werkomgevingen kunnen tot ongevallen leiden.
- b) Werk met het elektrische gereedschap niet in een explosieve omgeving, waarin er zich brandbare vloeistoffen, gassen of stoffen bevinden.** Elektrisch gereedschap produceert vonken, die het stof of de dampen kunnen doen ontsteken.
- c) Houd kinderen en andere personen tijdens het gebruik van het elektrische gereedschap op een veilige afstand.** In geval van afleiding kunt u de controle over het apparaat verliezen.

2) ELEKTRISCHE VEILIGHEID

- a) **De aansluitstekker van het elektrische gereedschap moet in het stopcontact passen. De stekker mag op geen enkele manier veranderd worden. Gebruik geen adapterstekkers samen met geaard elektrisch gereedschap.**

Ongewijzigde stekkers en passende stopcontacten doen het risico voor een elektrische schok afnemen.

- b) **Vermijd lichamelijk contact met gearde oppervlakken, zoals van buizen, verwarmingsinstallaties, fornuizen en koelkasten.** Er bestaat een verhoogd risico door een elektrische schok als uw lichaam geaard is.
- c) **Houd elektrisch gereedschap op een veilige afstand tot regen of natigheid.** Het binnendringen van water in elektrisch gereedschap doet het risico voor een elektrische schok toenemen.
- d) **Gebruik het snoer niet voor een ander doeleinde om het elektrische gereedschap te dragen, op te hangen of om de stekker uit het stopcontact te trekken. Houd het snoer op een veilige afstand tot hitte, olie, scherpe kanten of bewegende apparaatonderdelen.** Beschadigde of verstrikt geraakte snoeren doen het risico voor een elektrische schok toenemen.
- e) **Als u met elektrisch gereedschap in de open lucht werkt, maakt u enkel gebruik van verlengsnoeren, die ook voor buiten geschikt zijn.** Het gebruik van een voor buiten geschikt verlengsnoer doet het risico voor een elektrische schok afnemen.
- f) **Wanneer het gebruik van het elektrische gereedschap in een vochtige omgeving niet te**

vermijden is, gebruik dan een aardlekschakelaar. Het gebruik van een aardlekschakelaar reduceert het risico op een elektrische schok.

3) VEILIGHEID VAN PERSONEN

- a) **Wees aandachtig, let erop wat u doet en ga verstandig aan het werk met elektrisch gereedschap. Gebruik geen elektrisch gereedschap als u moe bent of onder de invloed van drugs, alcohol of medicijnen staat.** Een moment van onoplettendheid bij het gebruik van het elektrische gereedschap kan tot ernstige verwondingen leiden.

- b) **Draag persoonlijke beschermingsuitrusting en altijd een veiligheidsbril.** Afhankelijk van de aard en toepassing van het elektrische gereedschap zal het dragen van persoonlijke beschermingsuitrusting zoals een stofmasker, slipvaste veiligheidsschoenen, een veiligheidshelm of gehoorbescherming het risico op lichamelijk letsel verlagen.

- c) **Vermijd een onopzettelijke ingebruikname. Verzeker u ervan dat het elektrische gereedschap uitgeschakeld is, voordat u het op de netstroom en/of de accu aansluit, het oppakt en meedraagt.** Als u bij het dragen van het elektrische gereedschap uw vinger aan de schakelaar hebt of het apparaat ingeschakeld op de stroomvoorziening aansluit, kan dit tot ongevallen leiden.

- d) **Verwijder instelgereedschap of schroefsleutel voordat u het elektrische gereedschap inschakelt.** Gereedschap of een sleutel, die zich in een draaiend apparaatonderdeel bevindt, kan tot verwondingen leiden.

- e) **Vermijd een abnormale lichaamshouding. Zorg voor een veilige stand en houd te allen tijde uw evenwicht.** Daardoor kunt u het elektrische gereedschap in onverwachte situaties beter controleren.
- f) **Draag geschikte kledij. Draag geen ruimzittende kleding of sieraden. Houd haar, kledij en handschoenen op een veilige afstand tot bewegende onderdelen.** Loszittende kledij, sieraden of lang haar kan/kunnen door bewegende onderdelen vastgegrepen worden.
- g) **Als er stofafzuig- en -opvanginrichtingen gemonteerd kunnen worden, vergewist u zich dat deze aangesloten zijn en correct gebruikt worden.** Gebruik van een stofafzuiginrichting kan gevaren door stof doen afnemen.
- h) **Laat u niet verleiden tot een vals gevoel van veiligheid en negeer nooit de veiligheidsregels voor elektrische gereedschappen, ook wanneer u na veelvuldig gebruik vertrouwd bent met het elektrisch gereedschap.** Onoplettende handelingen kunnen in fracties van seconden ernstig lichamelijk letsel tot gevolg hebben.

4) GEBRUIK EN BEHANDELING VAN HET ELEKTRISCHE GEREEDSCHAP

- a) **Overbelast het apparaat niet. Gebruik voor uw werk het daarvoor bestemde elektrische gereedschap.** Met het passende elektrische gereedschap werkt u beter en veiliger in het aangegeven vermogensgebied.
- b) **Gebruik geen elektrisch gereedschap, waarvan de schakelaar defect is.** Elektrisch gereedschap, dat niet meer in- of uitgeschakeld kan worden, is gevaarlijk en moet gerepareerd worden.
- c) **Trek de stekker uit het stopcontact en/of verwijder de afneembare accu, voordat u instellingen aan het apparaat verricht, gebruiksassessories verwisselt of het apparaat weglegt.** Deze voorzorgsmaatregel voorkomt een onverwachte, ongewenste start van het elektrische gereedschap.
- d) **Bewaar ongebruikt elektrisch gereedschap buiten het bereik van kinderen. Laat personen het apparaat niet gebruiken, die daarmee niet vertrouwd zijn of deze aanwijzingen niet gelezen hebben.** Elektrisch gereedschap is gevaarlijk als het door onervaren personen gebruikt wordt.
- e) **Verzorg elektrische gereedschappen en de bijbehorende werktuigen zorgvuldig. Controleer, of beweegbare onderdelen foutloos functioneren en niet klemmen, of er onderdelen gebroken of zodanig beschadigd zijn, dat de werking van het elektrische gereedschap in negatieve zin beïnvloed wordt. Laat beschadigde onderdelen vóór het gebruik van het apparaat repareren.** Tal van ongevallen hebben hun oorzaak in slecht onderhouden elektrisch gereedschap.
- f) **Houd snijd-/snoeigereedschap scherp en netjes.** Zorgvuldig onderhouden snijd-/snoeigereedschap met scherpe snijkanten geraken minder gekneld en is gemakkelijker te bedienen.
- g) **Gebruik elektrisch gereedschap en de bijbehorende werktuigen**

enz. in overeenstemming met deze aanwijzingen. Houd daarbij rekening met de arbeidsomstandigheden en de uit te voeren activiteit. Het gebruik van elektrisch gereedschap voor andere dan de voorziene toepassingen kan tot gevaarlijke situaties leiden.

h) Houd grepen en greepvlakken droog, schoon en vrij van olie en vet. Gladde grepen en greepvlakken maken het moeilijk om elektrisch gereedschap in onvoorziene situaties veilig te bedienen en onder controle te houden.

5) Zorgvuldig omgaan met en gebruiken van Accutoestellen

a) Laad de accu's alleen op in acculaders, die door de producent aanbevolen worden. Voor een acculader die geschikt is voor een bepaalde soort accu's bestaat brandgevaar als hij met andere accu's gebruikt wordt.

b) Gebruik alleen de daarvoor voorziene accu's in de elektro-werktuigen. Het gebruik van andere accu's kan tot verwondingen en brandgevaar leiden.

c) Houd de niet-gebruikte accu uit de buurt van paperclips, munten, sleutels, nagels, schroeven of andere kleine metalen voorwerpen, die een overbrugging van de contacten zouden kunnen veroorzaken. Een kortsluiting tussen de accucontacten kan tot brandwonden of brand leiden.

d) Bij verkeerd gebruik kan vloeistof uit de accu vrijkomen. Vermijd contact daarmee. Bij toevallig contact met water afspoelen. Als de vloeistof in de ogen komt, moet u bovendien

een arts consulteren. Vrijkomende accuvloeistof kan tot geïrriteerde huid of brandwonden leiden.

e) Gebruik geen beschadigde of gemodificeerde accu. Beschadigde of gemodificeerde accu's kunnen zich onverwacht gedragen en brand, explosies en lichamelijk letsel veroorzaken.

f) Stel een accu niet bloot aan brand of te hoge temperaturen. Brand of temperaturen boven 130 °C kunnen een explosie veroorzaken.

g) Volg alle aanwijzingen voor het laden op en laad de accu of het accugereedschap nooit buiten het in de gebruiksaanwijzing aangegeven temperatuurbereik. Foutief laden of laden buiten het toegelaten temperatuurbereik kan de accu vernielen en het brandgevaar verhogen.

6) SERVICE

a) Laat uw elektrisch gereedschap uitsluitend door gekwalificeerd, vakkundig geschoold personeel en enkel met originele reserveonderdelen repareren. Daardoor wordt verzekerd dat de veiligheid van het elektrische gereedschap in stand gehouden wordt.

b) Verricht nooit onderhoud aan beschadigde accu's. Alle onderhoud aan accu's zou alleen door de fabrikant of een geautoriseerde serviceorganisatie moeten worden verricht.

Verdergaande veiligheidsinstructies

- **Waarschuwing! Het aanraken of inademen van schadelijke of giftige stoffen, die kunnen vrijkomen bij het polijsten van**

loodhoudende verven, sommige soorten hout en metaal, vormt een risico voor de bediener en mensen in de buurt. Houd omstanders uit de buurt van de gevarezone. De ogen moeten worden beschermd tegen rondvliegende vreemde voorwerpen, die bij verschillende toepassingen ontstaan. Een stof- of ademhalingsmasker moet het stof filteren dat ontstaat bij de toepassing. Draag ook gehoorbescherming.

Als u lange tijd bent blootgesteld aan luid lawaai, kunt u gehoorverlies lijden. Draag, indien nodig, ook beschermende handschoenen.

- **Gebruik geen toebehoren dat niet door is aanbevolen.** Dit kan namelijk leiden tot elektrische schok of brand.



Neem de veiligheids- en acculaad instructies in acht die vermeld staan in de gebruiksaanwijzing van uw accu en van de lader van de reeks X 20 V TEAM. Een gedetailleerde beschrijving van het laadproces en andere informatie vindt u in de aparte gebruiksaanwijzing ervan.

Restrisico's

Ook als u dit elektrische gereedschap zoals voorgeschreven bedient, blijven er altijd restrisico's bestaan. Volgende gevaren kunnen zich in verband met de constructiewijze en uitvoering van dit elektrische gereedschap voordoen:

- a) schade aan de longen, indien geen geschikt stofmasker wordt gedragen;

- b) Gehoorschade indien er geen geschikte gehoorbescherming gedragen wordt.
- c) Oogletsel, wanneer geen geschikte oogbescherming wordt gedragen.
- d) Schade aan de gezondheid, die van hand-/armtrillingen het gevolg zijn indien het apparaat gedurende een langere periode gebruikt wordt of niet zoals reglementair voorgeschreven beheerd en onderhouden wordt.



Waarschuwing! Dit elektrische gereedschap produceert tijdens de werking een elektromagnetisch veld. Dit veld kan in bepaalde omstandigheden actieve of passieve medische implantaten in negatieve zin beïnvloeden. Om het gevaar voor ernstige of dodelijke verwondingen te verminderen, adviseren wij personen met medische implantaten, hun arts en de fabrikant van het medische implantaat te raadplegen voordat de machine bediend wordt.

Vorbereiding

De accu verwijderen/plaatsen

1. Om de accu (7) uit het apparaat te verwijderen, drukt u op de ontgrendelknop (6) van de accu en trekt u de accu (7) eruit.
2. Om de accu te plaatsen (7), schuift u de accu (7) langs de geleidingsrail in het apparaat. Hij klikt hoorbaar vast.



Steek de accu pas in het apparaat wanneer het accugereedschap klaar voor gebruik is.

Laadtoestand van de accu controleren

De indicator van de laadtoestand (9) signaleert de laadtoestand van de accu (7) door het oplichten van de corresponderende led(s). Druk hiervoor op de softkey (8) naast de indicator van de laadtoestand (9).

3 leds branden (rood, oranje en groen):

Accu geladen

2 leds branden (rood en oranje):

Accu gedeeltelijk geladen

1 led brandt (rood):

Accu moet worden opgeladen

Accu laden



Laat een opgewarmde accu eerst afkoelen voordat u hem oplaadt.

1. Neem indien nodig de accu (7) uit het apparaat.
2. Schuif de accu (7) in de laadschacht van de lader.
3. Sluit de lader aan op een stopcontact.
4. Haal na het laden de stekker van de lader uit het stopcontact.
5. Trek de accu (7) uit de lader.

Polijskap op de polijstschiif bevestigen

1. Richt de polijstschiif (3) naar boven.
2. Grijp met beide handen in een badstof-polijskap (5) of een polijkskap van synthetische stof (4) en trek de elastieken band naar buiten.
3. Leg de polijkskap (4/5) op een plaats van de polijstschiif (3) over de rand van de polijstschiif. Trek de kap over de hele rand.
4. Trek de polijkskap (4/5) gecentreerd en strak over de polijstschiif (3).

Bediening

In- en uitschakelen

1. Plaats de accu (7) in het apparaat.
2. Om het apparaat in te schakelen, kantelt u de aan/uit schakelaar (2) in de positie „I“, het apparaat begint te draaien.
3. Om het apparaat uit te schakelen, kantelt u de aan/uit schakelaar (2) in de positie „O“, het apparaat wordt uitgeschakeld.
4. Houd het apparaat met beide handen aan de handgreep (1) vast.



Het toerental kan worden ingesteld met het wielkje aan de voorkant van het toestel.

Laklaag in de was zetten/polijsten

1. Gebruik de badstof-polijskap (5) om polijstmiddel erop aan te brengen.
2. Breng de was of de polijstpasta op een ietwat kleiner oppervlak aan dan u wenst te polijsten.
3. Wrijf het polijstmiddel kruisgewijs of in cirkelvormige bewegingen in de lak. Oefen slechts matige druk op het oppervlak uit.
4. Gelieve de informatie van de fabrikant van het polijstmiddel te respecteren.



Laat het polijstmiddel niet uitdrogen. Er bestaat het risico op oppervlakte beschadiging. Werk daarom nooit in de directe zon of op een opgewarmd oppervlak.

Was van de laklaag verwijderen/laklaag polijsten

1. Gebruik de polijkskap van synthetische stof (4) om de was te verwijderen.
2. Werk kruisgewijs of met cirkelvormige

bewegingen. Oefen slechts matige druk op het oppervlak uit.

3. Gelieve de informatie van de fabrikant van het polijstmiddel te respecteren.

Reiniging en onderhoud



Schakel het apparaat uit en haal de accu eruit voordat u werkzaamheden uitvoert.



Laat werkzaamheden, die niet zijn beschreven in deze handleiding, uitvoeren door een gespecialiseerde werkplaats. Gebruik uitsluitend originele onderdelen.

Controleer het apparaat voor elk gebruik op duidelijke gebreken, zoals losse, versleten of beschadigde onderdelen, correct vastzittende schroeven of andere delen. Controleer in het bijzonder de polijstschiif. Vervang beschadigde onderdelen.

Reiniging



Gebruik geen reinigings- of oplosmiddelen. Chemische substanties kunnen de plasticen delen van het apparaat aantasten. Reinig het apparaat nooit onder stromend water.

- Reinig het apparaat grondig na elk gebruik.
- Reinig de verluchttingsopeningen en de buitenkant van het apparaat met een zachte borstel, een penseel of een doek.
- Reinig de hoezen grondig met de hand na elk gebruik. Gebruik uitsluitend een mild sopje.

Bewaring

- Bewaar het apparaat op een droge en stofvrije plaats (0 - 45 °C) en buiten het bereik van kinderen.

Afvalverwerking en milieubescherming

Neem de accu uit het apparaat en lever het apparaat, de accu, toebehoren en verpakking in voor een milieuvriendelijke verwerking.



Machines horen niet bij huishoudelijk afval thuis. Het symbool van de doorgekruiste vuilnisbak betekent dat dit apparaat aan het einde van zijn levensduur niet met het huisvuil mag worden weggegooid.



Werp de accu niet bij het huisvuil, in het vuur (ontploffingsgevaar) of in het water. Beschadigde accu's kunnen het milieu en uw gezondheid schaden als er giftige dampen of vloeistoffen ontsnappen.

- Geef het apparaat in een recyclagepark af. De gebruikte onderdelen van kunststof en metaal kunnen per categorie gescheiden worden en zodoende gerecycleerd worden. Raadpleeg hiervoor ons servicecenter.
- De afvalverwijdering van uw defecte ingezonden apparaten voeren wij gratis door.

Voer accu's af volgens de plaatselijke voorschriften. Defecte of gebruikte accu's moeten volgens richtlijn 2006/66/EG gerecycled worden. Breng accu's binnen bij een inzamelpunt voor oude accu's, waar ze voor milieuvriendelijke recyclage worden verwerkt. Vraag hiervoor raad bij uw plaatselijke afvalmaatschappij of bij ons servicecenter. Voer accu's in ontladen toestand af. We raden aan om de polen af te dekken met tape ter bescherming tegen kortsluiting. Open de accu niet.

Reserveonderdelen/ Accessoires

**Reserveonderdelen en
accessoires verkrijgt u op
www.grizzlytools.shop**

Ondervindt u problemen bij het orderproces, gebruik dan het contactformulier.

Bij andere vragen neemt u contact op met het "Service-Center" (zie pag. 55).

Badstof-polijskap 91103977
Synthetische polijskap 91103978

Garantie

Geachte cliënte, geachte klant,
U krijgt op dit apparaat 3 jaar garantie, te rekenen vanaf de datum van aankoop. Ingeval van gebreken aan dit product heeft u tegenover de verkoper van het product wettelijke rechten. Deze wettelijke rechten worden door onze hierna beschreven garantie niet beperkt.

Garantievoorwaarden

De garantietermijn begint met de datum van aankoop. Gelieve de originele kassabon goed te bewaren. Dit document wordt als bewijs van de aankoop benodigd. Indien er zich binnen drie jaar, te rekenen vanaf de datum van aankoop van dit product, een materiaal- of fabricagefout voordoet, wordt het product door ons – naar onze keuze – voor u gratis gerepareerd of vervangen. Deze garantievergoeding stelt voorop dat binnen de termijn van drie jaar het defecte apparaat en het bewijs van aankoop (kassabon) voorgelegd en dat schriftelijk kort beschreven wordt, waarin het gebrek bestaat en wanneer het zich voorgeedaan heeft.

Als het defect door onze garantie gedekt is, krijgt u het gerepareerde of een nieuw product terug. Met herstelling of uitwisseling van het product begint er geen nieuwe garantieperiode.

Garantieperiode en wettelijke kwaliteitsgarantie

De garantieperiode wordt door de garantievergoeding niet verlengd. Dit geldt ook voor vervangen en gerepareerde onderdelen. Eventueel al bij de aankoop bestaande beschadigingen en gebreken moeten onmiddellijk na het uitpakken gemeld worden. Na het verstrijken van de garantieperiode tot stand komende reparaties worden tegen verplichte betaling van de kosten uitgevoerd.

Omvang van de garantie

Het apparaat werd volgens strikte kwaliteitsrichtlijnen zorgvuldig geproduceerd en vóór aflevering nauwgezet getest.

De garantievergoeding geldt voor materiaal- of fabricagefouten. Deze garantie is niet van toepassing op productonderdelen, die aan een normale slijtage blootgesteld zijn en daarom als aan slijtage onderhevige onderdelen beschouwd kunnen worden (b.v. badstof-polijskap, synthetische polijskap) of op beschadigingen aan breekbare onderdelen (b.v. schakelaars).

Deze garantie valt weg wanneer het product beschadigd, niet oordeelkundig gebruikt of niet onderhouden werd. Voor een vakkundig gebruik van het product dienen alle in de gebruiksaanwijzing vermelde aanwijzingen nauwgezet in acht genomen te worden. Gebruiksdoeleinden en handelingen, die in de gebruiksaanwijzing afgeraden worden of waarvoor gewaarschuwd wordt, dienen onvoorwaardelijk vermeden te worden. Het product is uitsluitend voor het privé- en

niet voor het commerciële gebruik bestemd. Bij een verkeerde of onoordeelkundige behandeling, toepassing van geweld en bij ingrepen, die niet door het door ons geautoriseerde servicefiliaal doorgevoerd werden, valt de garantie weg.

Afhandeling ingeval van garantie

Gelieve aan de volgende aanwijzingen gevolg te geven om een snelle behandeling van uw verzoek te garanderen:

- Gelieve voor alle aanvragen de kassabon en het artikelnummer (IAN 497686_2204) als bewijs van de aankoop klaar te houden.
- Gelieve het artikelnummer uit het typeplaatje.
- Indien er zich functiefouten of andere gebreken voordien, contacteert u in eerste instantie de hierna vernoemde serviceafdeling **telefonisch** of per **e-mail**.

U krijgt dan bijkomende informatie over de afhandeling van uw klacht.

- Een als defect geregistreerd product kunt u, na overleg met onze klantenservice, mits toevoeging van het bewijs van aankoop (kassabon) en de vermelding, waarin het gebrek bestaat en wanneer het zich voorgedaan heeft, voor u franco naar het u medegedeelde serviceadres zenden. Om problemen bij de acceptatie en extra kosten te vermijden, maakt u onvoorwaardelijk uitsluitend gebruik van het adres, dat u medegedeeld wordt. Zorg ervoor dat de verzending niet ongefrankeerd, als volumegoed, per expresse of via een andere speciale verzendingswijze plaatsvindt. Gelieve het apparaat met inbegrip van alle bij de aankoop bijgeleverde accessoires in te zenden en voor een voldoende veilige transportverpakking te zorgen.

Reparatieservice

U kunt reparaties, **die niet onder de garantie vallen**, tegen berekening door ons servicefiliaal laten doorvoeren. Zij maakt graag voor u een kostenraming op. Wij kunnen uitsluitend apparaten behandelen, die voldoende verpakt en gefrankeerd ingezonden werden.

Opgelet: Gelieve uw apparaat gereinigd en met een aanwijzing op het defect naar ons servicefiliaal te zenden.

Ongefrankeerd – als volumegoed, per expresse of via een andere speciale verzendingswijze – ingezonden apparaten worden niet geaccepteerd.

De afvalverwerking van uw defecte ingezonden apparaten voeren wij gratis door.

Service-Center

NL **Service Nederland**
Tel.: 0800 0249630
E-Mail: grizzly@lidl.nl
IAN 497686_2204

BE **Service België**
Tel.: 0800 12089
E-Mail: grizzly@lidl.be
IAN 497686_2204

Importeur

Gelieve in acht te nemen dat het volgende adres geen serviceadres is. Contacteer in eerste instantie het hoger vermelde servicecenter.

Grizzly Tools GmbH & Co. KG

Stockstädter Straße 20
63762 Großostheim
DUITSLAND
www.grizzlytools.de

Spis treści

Wstęp	56
Przeznaczenie	56
Opis ogólny	57
Zawartość opakowania	57
Opis działania	57
Przegląd	57
Dane techniczne	57
Czasz ładowania	58
Zasady bezpieczeństwa	58
Symbole i piktogramy	58
Ogólne zasady bezpieczeństwa dotyczące narzędzi elektrycznych	59
Dalsze zasady bezpieczeństwa	62
Zagrożenia ogólne	63
Przygotowanie	63
Wymywanie/wkładanie akumulatora	63
Kontrola poziomu naładowania akumulatora	63
Ładowanie akumulatora	64
Mocowanie nasadki polskiej na tarczy	64
Obsługa	64
Załączanie i wyłączenie	64
Woskowanie / polerowanie powierzchni lakierowanej	64
Usuwanie wosku / polerowanie powierzchni lakierowanych	64
Czyszczenie i konserwacja	65
Czyszczenie	65
Przechowywanie urządzenia	65
Uswanie i ochrona środowiska	65
Części zamienne / Akcesoria	66
Gwarancja	66
Serwis naprawczy	67
Service-Center	67
Importer	67
Tłumaczenie oryginalnej deklaracji zgodności WE	207
Rysunek samorozwijający	219

Wstęp

Gratulujemy zakupu nowego urządzenia. Zdecydowali się Państwo na zakup wartościowego produktu. Niniejsze urządzenie sprawdzono w trakcie produkcji pod kątem jakości, a także dokonano jego kontroli ostatecznej. W ten sposób zapewniona jest jego sprawność.



Instrukcja obsługi jest częścią składową produktu. Zawiera ona ważne wskazówki dotyczące bezpieczeństwa, eksploatacji i utylizacji. Przed rozpoczęciem użytkowania produktu należy się zapoznać ze wszystkimi wskazówkami dotyczącymi obsługi i bezpieczeństwa. Produkt należy użytkować tylko zgodnie z opisem i podanym przeznaczeniem. Instrukcję należy przechowywać starannie, a w przypadku przekazania produktu osobom trzecim należy dostarczyć nabywcy kompletną dokumentację.

Przeznaczenie

Urządzenie jest przeznaczone do woskowania i polerowania lub do usuwania wosku z lakierów samochodowych. Urządzenie jest przeznaczone do amatorskich prac w gospodarstwie domowym. Nie jest ono przeznaczone do stałego stosowania w celach zarobkowych. Urządzenie przeznaczone jest do użytku przez osoby dorosłe. Młodzież do 16 roku życia może korzystać z urządzenia wyłącznie pod nadzorem dorosłych. Producent nie odpowiada za szkody wywołane niezgodnym z przeznaczeniem stosowaniem lub nieprawidłową obsługą urządzenia. W przypadku użytkowania komercyjnego wygasają prawa z tytułu gwarancji. Urządzenie jest częścią serii X 20 V TEAM i może być zasilane za pomocą akumu-

latorów serii X 20 V TEAM. Akumulatory można ładować tylko za pomocą ładowarek z serii X 20 V TEAM.

- 9 Wskaźnik stanu naładowania
- 10 Regulator obrotów

Opis ogólny

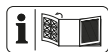

Rysunki znajdziesz na przeciwnej odchylanej stronie.

Zawartość opakowania

Rozpakuj urządzenie i sprawdź, czy jest ono kompletne. Prawidłowo posegreguj i usuń materiały opakowania.

- Urządzenie
- 1x nasadka polerska z frotty (100% bawełny)
- 1x syntetyczna nasadka polerska (100% poliestru)
- Instrukcja obsługi



Akumulator i ładowarka nie są zawarte w zestawie.

Opis działania

Urządzenie jest przeznaczone do woskowania i polerowania lub do usuwania wosku z lakierów samochodowych. Obracając się tarcza polerska zapewnia równomierną pracę. Wymienne nakładki polerskie umożliwiają różne zastosowania i możliwość ich zdejmowania do czyszczenia.

Przegląd



- 1 Uchwyt
- 2 Włącznik-wyłącznik
- 3 Tarcza polerska
- 4 Syntetyczna nasadka polerska
- 5 Nasadka polerska z frotty
- 6 Przycisk odblokowujący
- 7 Akumulator
- 8 Przycisk programowalny

Dane techniczne

Akumulatorowa

polerka..... PPMA 20-Li B2

Znamionowe napięcie	
wejścia (U).....	20 V==
Prędkość obrotowa przy pracy jałowej (n ₀).....	0-3300 min ⁻¹
Szerokość robocza.....	Ø 250 mm
Typ zabezpieczenia.....	IPX0
Ciężar.....	ok. 1,28 kg
Poziom ciśnienia akustycznego (L _{pA}).....	74,2 dB; K _{pA} = 3 dB
Poziom ciśnienia akustycznego (L _{WA}) zmierzony.....	85,2 dB; K _{WA} = 3 dB
ibracje (a _{h,max}) ..	10,844 m/s ² ; K = 1,5 m/s ²
Temperatura.....	maks. 50 °C
ładowanie.....	4 - 40 °C
Eksploatacja.....	-20 - 50 °C
Przechowywanie.....	0 - 45 °C

w przypadku korzystania z akumulatorów Smart (Smart PAPS 204 A1/ Smart PAPS 208 A1)

Częstotliwość robocza/Pasmo częstotliwości.....	2400 - 2483,5 MHz
Maks. moc nadawania.....	≤ 20 dBm

Wartości emisji hałasu i wibracji zostały ustalone zgodnie z normami i przepisami, wyszczególnionymi w deklaracji zgodności.

- Podane łączne wartości drgań i wartości emisji hałasu zostały zmierzone zgodnie z unormowaną metodą pomiarów i mogą zostać wykorzystane do porównania tego elektronarzędzia z innym.
- Podane łączne wartości drgań i wartości emisji hałasu mogą zostać wykorzystane także do tymczasowej oceny narażenia.



Ostrzeżenie: Wartości emisji dźwięku i wibracji mogą różnić się w trakcie rzeczywistego użytkowania elektronarzędzia od wartości podanej, w zależności od sposobu użycia elektronarzędzia, w szczególności od rodzaju obrabianego materiału. Konieczne jest określenie środków bezpieczeństwa w celu ochrony operatora w oparciu o ocenę stopnia narażenia na wibracje w rzeczywistych warunkach użytkowania (należy uwzględniać wszystkie fazy cyklu eksploatacji, na przykład czas, w którym elektronarzędzie jest wyłączone, oraz czas, w którym urządzenie jest wprawdzie włączone, ale pracuje bez obciążenia).

Czas ładowania

Urządzenie jest częścią serii X 20 V TEAM i może być użytkowane z akumulatorami serii X 20 V TEAM.

Akumulatory serii X 20 V TEAM można ładować tylko za pomocą ładowarek z serii X 20 V TEAM.

Zalecamy użytkowanie urządzenia wyłącznie z następującymi akumulatorami: PAP 20 B1, PAP 20 B3, Smart PAPS 204 A1, Smart PAPS 208 A1. Zalecamy ładowanie akumulatorów za pomocą następujących ładowarek: PLG 20 A3, PLG 20 A4, PLG 20 C1, PLG 20 C3, PDSLIG 20 A1, Smart PLGS 2012 A1.

Czas ładowania (min.)	PAP 20 A1 PAP 20 B1	PAP 20 A2	PAP 20 A3 PAP 20 B3 Smart PAPS 204 A1	Smart PAPS 208 A1
PLG 20 A1 PLG 20 A4 PLG 20 C1	60	90	120	240
PLG 20 A2	45	60	80	165
PLG 20 A3 PLG 20 C3	35	45	60	120
PDSLIG 20 A1	35	45	60	120
Smart PLGS 2012 A1	35	40	50	55

Zasady bezpieczeństwa



UWAGA! Przy korzystaniu z narzędzi elektrycznych należy przestrzegać podanych poniżej podstawowych środków bezpieczeństwa, zabezpieczających przed porażeniem prądem elektrycznym, zranieniem i pożarem.

Przed pierwszym uruchomieniem urządzenia uważnie przeczytaj tę instrukcję obsługi. Przechowuj tę in-

strukcję w dobrze zabezpieczonym miejscu i przekazuj ją każdemu kolejnemu właścicielowi urządzenia.

Symbole i piktogramy





Symbole na urządzeniu:



Uwaga!





Przeczytaj instrukcję obsługi!



-  Noś okulary ochronne
-  Noś ochronę dróg oddechowych
-  Nosić ochronniki słuchu.
-  Nie wystawiaj urządzenia na deszcz.
-  Urządzeń elektrycznych nie należy wyrzucać razem z odpadami domowymi

 Urządzenie należy do serii X 20 V TEAM.

Symbole na nasadkach polerskich:

-  Pranie ręczne
-  Wybielanie niedozwolone
-  Nie suszyć w suszarkach
-  Prasowanie niedozwolone
-  Czyszczenie chemiczne niedozwolone

Symbole w instrukcji obsługi:

-  **Symbol niebezpieczeństwa z informacjami na temat ochrony osób i zapobiegania szkodom materialnym.**
-  Znak nakazu z informacjami na temat zapobiegania szkodom.
-  Znak informacyjny ze wskazówkami ułatwiającymi posługiwanie się urządzeniem.

Ogólne zasady bezpieczeństwa dotyczące narzędzi elektrycznych



OSTRZEŻENIE Proszę zapoznać się ze wszystkimi wskazówkami bezpieczeństwa, instrukcjami, ilustracjami i danymi technicznymi, dołączonymi do tego elektronarzędzia. Lekceważenie poniższych instrukcji może być przyczyną porażenia prądem elektrycznym, pożaru i/lub poważnych obrażeń ciała.

Zachowaj wszystkie zasady bezpieczeństwa i instrukcje na przyszłość. Użyte w zasadach bezpieczeństwa pojęcie „narzędzie elektryczne” dotyczy narzędzi elektrycznych zasilanych prądem sieciowym (za kablem sieciowym) oraz narzędzi elektrycznych zasilanych z baterii (bez kabla sieciowego).

1) Bezpieczeństwo miejsca pracy

- a) **Zapewnij porządek i wystarczające oświetlenie w miejscu pracy.** Nieporządek lub nieoświetlone miejsce pracy może spowodować wypadek.
- b) **Nie pracuj narzędziem elektrycznym w atmosferze potencjalnie wybuchowej, w której znajdują się palne ciecze, gazy lub pyły.** Narzędzia elektryczne wytwarzają iskry, które mogą zapalić pył lub parę.
- c) **Trzymaj od dzieci i innych ludzi w bezpiecznej odległości podczas używania narzędzia elektrycznego.** Odwrócenie uwagi może spowodować utratę kontroli nad urządzeniem.

2) Bezpieczeństwo elektryczne:

- a) **Wtyczka narzędzia elektrycznego musi pasować do gniazdka. Wtyczki nie można w żaden sposób modyfikować. Nie używaj adapterów wtyczek razem z narzędziami elektrycznymi posiadającymi zestyk ochronny (uziemiający).** Nienaruszone wtyczki i dopasowane gniazdka zmniejszają ryzyko porażenia prądem.
- b) **Unikaj dotykania uziemionych powierzchni, takich jak rury, kaloryfery, piecyki, kuchenki, lodówki.** Gdy Twoje ciało jest uziemione, ryzyko porażenia prądem jest większe.
- c) **Trzymaj narzędzie elektryczne z daleka od deszczu i wilgoci/wody.** Dostanie się wody do wnętrza narzędzia elektrycznego zwiększa ryzyko porażenia prądem.
- d) **Nie używaj kabla do przeniesienia narzędzia elektrycznego, do jego zawieszania ani do wyciągania wtyczki z gniazdka. Chroń kabel przed gorącym, olejem, ostrymi krawędziami i ruchomymi częściami urządzenia.** Uszkodzone i splątane kable zwiększają ryzyko porażenia prądem.
- e) **Pracując narzędziem elektrycznym na dworze, używaj tylko przedłużaczy dopuszczonych do używania na dworze.** Używanie przedłużacza przystosowanego do używania na dworze zmniejsza ryzyko porażenia prądem.
- f) **Jeśli nie da się uniknąć pracy elektronarzędzia w środowisku wilgotnym, należy zastosować wyłącznik różnicowoprądowy.** Zastosowanie wyłącznika różnicowoprądowego zmniejsza niebezpieczeństwo porażenia prądem elektrycznym.

3) Bezpieczeństwo osób:

- a) **Zachowuj uwagę, uważaj na to, co robisz i pracuj narzędziem elektrycznym rozsądnie. Nie używaj narzędzia elektrycznego, jeżeli jesteś zmęczony albo jeżeli pod wpływem narkotyków, alkoholu albo leków.** Chwilna nieuwaga podczas używania narzędzia elektrycznego może doprowadzić do poważnych zranień.
- b) **Nosić osobiste wyposażenie ochronne i zawsze używać okularów ochronnych.** Używanie osobistego wyposażenia ochronnego, jak maska przeciwpyłowa, przeciwpoślizgowe obuwie ochronne, kask ochronny lub ochronniki słuchu, w zależności od rodzaju i zastosowania elektronarzędzia zmniejsza ryzyko odniesienia obrażeń ciała.
- c) **Unikaj przypadkowego uruchomienia narzędzia. Przed podłączeniem narzędzia elektrycznego do źródła zasilania i/lub baterii, przed jej podniesieniem i przeniesieniem upewnij się, że jest ona wyłączona.** Jeżeli podczas przenoszenia narzędzia elektrycznego palec osoby niosącej znajdzie się na włączniku, albo jeżeli włączone urządzenie zostanie podłączone do źródła zasilania, może dojść do wypadku.
- d) **Przed włączeniem narzędzia elektrycznego usuń przyrządy nastawcze i klucze do śrub.** Narzędzie lub klucz znajdujący się w obrotowej części urządzenia może spowodować zranienie.
- e) **Unikaj anormalnych pozycji ciała. Zapewnij sobie stabilną pozycję i zawsze zachowuj równowagę ciała.** Dzięki temu możliwe będzie zachowanie lepszej kontroli nad narzędziem elektrycznym w nieoczekiwanych sytuacjach.

- f) **Noś odpowiednie ubranie. Nie zakładaj obszernych, luźnych ubrań ani ozdób. Trzymaj włosy, części ubrania i rękawice z daleka od ruchomych części.** Luźne ubranie, ozdoby lub długie włosy mogą zostać pochwycone lub wkręcone przez ruchome części.
- g) **Jeżeli urządzenie posiada możliwość zamontowania systemu odpylania upewnij się, czy system ten jest prawidłowo podłączony i używany.** Używanie systemu odpylania może zmniejszać zagrożenia związane z narażeniem na pył.
- h) **Nie należy kierować się fałszywym poczuciem bezpieczeństwa i nie wolno naruszać zasad bezpieczeństwa obowiązujących dla elektronarzędzi, nawet jeśli użytkownik po czystym korzystaniu jest zaznajomiony z elektronarzędziem.** Nieuważne postępowanie może w ułamku sekundy doprowadzić do poważnych obrażeń.
- 4) Używanie i obsługa narzędzia elektrycznego:**
- a) **Nie przeciążaj narzędzia. Do każdej pracy używaj właściwego narzędzia elektrycznego.** Pasującym narzędziem elektrycznym można pracować lepiej i bezpieczniej w podanym zakresie mocy.
- b) **Nigdy nie używaj narzędzia elektrycznego z uszkodzonym wyłącznikiem.** Narzędzie elektryczne, którego nie można włączyć i wyłączyć, jest niebezpieczne i wymaga naprawy.
- c) **Przed dokonaniem ustawień urządzenia, wymianą narzędzia końcowego lub odłożeniem elektronarzędzia wyciągając wtyk z gniazda sieciowego i/lub usunąwszy akumulatorem.** Ten środek ostrożności zapobiegnie przypadkowemu uruchomieniu elektronarzędzia.
- d) **Przechowuj nieużywane narzędzie elektryczne w niedostępnym dla dzieci miejscu. Nie pozwalaj używać urządzenia osobom, które nie są z nim obeznane i które nie przeczytały tych wskazówek.** Narzędzia elektryczne są niebezpieczne, jeżeli używają ich niedoświadczone osoby.
- e) **Dbaj o staranną pielęgnację elektronarzędzia i narzędzi obróbkowych. Sprawdzaj, czy ruchome części prawidłowo funkcjonują i nie są zablokowane, czy części nie są potamane lub inaczej uszkodzone i czy prawidłowe działanie narzędzia elektrycznego nie jest zakłócone. Przed użyciem urządzenia zleć naprawę uszkodzonych części.** Przyczyną wielu wypadków są źle konserwowane narzędzia elektryczne.
- f) **Narzędzia tnące muszą być zawsze ostre i czyste.** Starannie pielęgnowane narzędzia tnące z ostrymi ostrzami rzadziej się blokują i są łatwiejsze w prowadzeniu.
- g) **Elektronarzędzie i narzędzia obróbkowe itp. używaj zgodnie z tymi instrukcjami. Zwracaj przy tym uwagę na warunki pracy i uwzględniaj rodzaj wykonywanej pracy.** Używanie narzędzia elektrycznego do celów niezgodnych z ich przeznaczeniem może prowadzić do niebezpiecznych sytuacji.
- h) **Uchwyty i powierzchnie chwytne utrzymywać w stanie suchym, czystym oraz wolnym od oleju i smaru.** Śliskie uchwyty i powierzchnie

nie chwytne uniemożliwiają bezpieczną obsługę i kontrolę elektronarzędzia w nieprzewidzianych sytuacjach.

5) Uważne obchodzenie się z urządzeniami napędzonymi akumulatorami i ich stosowanie

- a) Ładuj akumulatory tylko przy użyciu zaleconych przez producenta ładowarek. Używanie ładowarki przystosowanej do jednego typu akumulatorów do ładowania akumulatorów innego typu grozi pożarem.
- b) Stosuj w urządzeniach elektrycznych tylko przystosowane do nich akumulatory. Używanie innych akumulatorów może prowadzić do zranień i pożaru.
- c) Trzymaj nieużywane akumulatory z daleka od spinaczy biurowych, monet, kluczy, gwoździ, śrub i innych drobnych przedmiotów metalowych, które mogłyby spowodować połączenie biegunów. Zwarcie między biegunami akumulatora może spowodować oparzenia lub pożar.
- d) Nieprawidłowe stosowanie może doprowadzić do wycieku elektrolitu z akumulatora Unikaj kontaktu z elektrolitem. Jeżeli elektrolit zetknął się z oczami, umyj oczy wodą. Jeżeli elektrolit dostał się do oka, skorzystaj dodatkowo z pomocy lekarskiej. Wyciekający z akumulatora elektrolit może spowodować podrażnienia skóry lub oparzenia.
- e) Nie używaj uszkodzonego lub zmienionego akumulatora. Uszkodzone lub zmienione akumulatory mogą zachowywać się nieprzewidywalnie i spowodować pożar, wybuch

lub obrażenia ciała.

- f) **Nie wystawiaj akumulatora na działanie ognia lub wysokich temperatur.** Ogień lub temperatury powyżej 130 °C mogą spowodować wybuch.
- g) **Przestrzegaj wszystkich instrukcji ładowania i nigdy nie ładuj akumulatora lub narzędzia akumulatorowego poza zakresem temperatur podanym w instrukcji obsługi.** Niewłaściwe ładowanie lub ładowanie poza dopuszczalnym zakresem temperatur może zniszczyć akumulator i zwiększyć niebezpieczeństwo pożaru.

6) Serwis:

- a) **Zlecaj naprawy narzędzia elektrycznego tylko wykwalifikowanemu personelowi i tylko z użyciem oryginalnych części zamiennych.** Pozwoli to zachować bezpieczeństwo użytkownika narzędzia elektrycznego.
- b) **Nigdy nie wykonuj konserwacji uszkodzonych akumulatorów.** Wszystkie czynności konserwacyjne przy akumulatorach powinny być wykonywane tylko przez producenta lub autoryzowane punkty serwisowe.

Dalsze zasady bezpieczeństwa

- **Ostrzeżenie! Kontakt ze szkodliwymi lub toksycznymi pyłami, które mogą powstawać podczas szlifowania powłok malarskich zawierających ołów oraz niektórych rodzajów drewna i metalu lub wdychanie tych pyłów stanowi zagrożenie dla operatora i osób znajdujących się w pobliżu. Osoby znajdujące się w**

pobliżu trzymać z dala od strefy niebezpiecznej. Chronić oczy przed latającymi wokół ciałami obcymi, które mogą powstawać podczas różnych zastosowań urządzenia. Maski przeciwpyłowa lub maska służąca do ochrony dróg oddechowych musi filtrować pył powstający podczas wykonywania prac z urządzeniem. W razie potrzeby proszę nosić także rękawice ochronne.

- **Nie używaj akcesoriów, które nie są zalecane przez PARKSIDE.** Może to spowodować porażenie elektryczne lub pożar.



Przestrzegaj zasad bezpieczeństwa, ładowania i prawidłowego użytkowania, podanych w instrukcji obsługi akumulatora i ładowarki serii X 20 V Team. Szczegółowy opis procesu ładowania i dalsze informacje można znaleźć w tej oddzielnej instrukcji obsługi.

Zagrożenia ogólne

Nawet przy przepisowej obsłudze urządzenia elektrycznego występują tzw. zagrożenia ogólne. W związku z konstrukcją i sposobem pracy urządzenia elektrycznego mogą występować następujące zagrożenia ogólne:

- a) Uszkodzenie płuc w przypadku braku odpowiedniej ochrony dróg oddechowych;
- b) Uszkodzenia słuchu w razie niekorzystania z odpowiednich elementów ochrony słuchu.
- c) Ryzyko uszkodzenia oczu w przypadku braku odpowiedniej ochrony oczu.
- d) Szkody na zdrowiu będące skutkiem działania wibracji na rękę i ramię, jeżeli urządzenie jest używane przez długi

czas lub nie jest odpowiednio prowadzone i przepisowo konserwowane.



Ostrzeżenie! To urządzenie elektryczne wytwarza w czasie pracy pole elektromagnetyczne. Pole to może w określonych warunkach wpływać na aktywne lub pasywne implantaty medyczne. Aby zmniejszyć niebezpieczeństwo doznania poważnych lub śmiertelnych obrażeń, zalecamy osobom posiadającym implantaty medyczne skonsultowanie się z lekarzem i producentem implantatu przed rozpoczęciem obsługi maszyny.

Przygotowanie

Wymywanie/wkładanie akumulatora

1. Aby wyjąć akumulator (7) z urządzenia, wcisnąć przycisk zwalniający (6) na akumulatorze i wyciągnąć akumulator (7).
2. Aby umieścić akumulator (7) w urządzeniu, należy nasunąć akumulator (7) wzdłuższyny prowadzącej na urządzenie. Słychać jego zatrzaśnięcie.



Akumulator należy umieszczać w urządzeniu dopiero wtedy, gdy narzędzie akumulatorowe jest w pełni gotowe do użycia.

Kontrola poziomu naładowania akumulatora

Wskaźnik stanu naładowania (9) sygnalizuje poziom naładowania akumulatora (7) poprzez zapalanie się odpowiednich kontrolki LED. W tym celu należy wcisnąć klawisz funkcyjny (8) obok wskaźnika stanu naładowania (9).

Gdy świecą się 3 diody LED (czerwona, pomarańczowa i zielona):

Akumulator jest naładowany

Gdy świecą się 2 diody LED (czerwona i pomarańczowa):

Akumulator jest częściowo naładowany

Gdy świeci się 1 dioda (czerwona):

Akumulator wymaga ładowania

Ładowanie akumulatora

i Gdy akumulator jest rozgrzany, przed ładowaniem należy odczekać do jego wystudzenia.

1. W razie potrzeby wyciągnąć akumulator (7) z urządzenia.
2. Wsunąć akumulator (7) do wnęki ładowarki.
3. Podłączyć ładowarkę do gniazda sieciowego.
4. Po ukończeniu ładowania odłączyć ładowarkę od sieci.
5. Wyciągnąć akumulator (7) z ładowarki.

Mocowanie nasadki polerskiej na tarczy

1. Tarczę polerską (3) skierować do góry.
2. Chwycić obydwojema dłońmi nasadkę polerską z froty (5) lub nasadkę syntetyczną (4) i odciągnąć gumową tasiemkę na zewnątrz.
3. Wywinąć nasadkę (4/5) w jednym miejscu tarczy polerskiej (3) za krawędź tarczy. Naciągnąć nakładkę po obwodzie krawędzi.
4. Naciągnąć wyśrodkowaną i napiętą nasadkę polerską (4/5) na tarczę polerską (3).

Obsługa

Załączanie i wyłączanie

1. Włożyć akumulator (7) do urządzenia.
2. Aby załączyć urządzenie, włącznik/wyłącznik (2) ustawić na pozycję „I”, urządzenie uruchamia się.
3. Aby wyłączyć urządzenie, włącznik/wyłącznik (2) ustawić na pozycję „0”, urządzenie wyłącza się.
4. Urządzenie trzymać obydwoma dłońmi za rękojeść (1).

i Prędkość obrotową można ustawiać za pomocą pokręteł znajdujących się z przodu urządzenia.

Woskowanie / polerowanie powierzchni lakierowanej

1. Do nanoszenia środka do polerowania stosować nasadkę polerską z froty (5).
2. Wosk lub pastę polerską nanieść na powierzchnię nieco mniejszą od tej, którą chcemy wypolerować.
3. Środek do polerowania wcierać wykonując ruchy krzyżowe lub koliste. Nie dociskać zbyt mocno narzędzia do powierzchni.
4. Przestrzegać instrukcji producenta środka polerskiego.



Nie dopuszczać do zaschnięcia środka polerskiego. Może to spowodować uszkodzenie powierzchni. Dlatego nie należy pracować w warunkach bezpośredniego nasłonecznienia lub nagrzanej powierzchni.

Usuwanie wosku / polerowanie powierzchni lakierowanych

1. Do usuwania wosku stosować nakładkę syntetyczną (4).

2. Podczas pracy wykonywać ruchy krzyżowe lub koliste. Nie dociskać zbyt mocno narzędzia do powierzchni.
3. Przestrzegać instrukcji producenta środka polerskiego.

Czyszczenie i konserwacja



Przed rozpoczęciem wszelkich prac przy urządzeniu należy wyłączyć urządzenie i wyciągnąć z niego akumulator.



Wykonanie prac, które nie zostały opisane w tej instrukcji obsługi, zlecać w specjalistycznym warsztacie. Stosować tylko oryginalne części.

Przed każdym użyciem urządzenia sprawdzić na występowanie widocznych usterek jak luźne, zużyte lub uszkodzone części, prawidłowe osadzenie śrub lub innych części. W szczególności należy sprawdzić tarczę polerską. Uszkodzone części wymienić.

Czyszczenie



Nie stosować żadnych środków myjących ani rozpuszczalników. Substancje chemiczne mogą oddziaływać agresywnie na elementy wykonane z tworzywa sztucznego. Nigdy nie czyścić urządzenia pod bieżącą wodą.

- Urządzenie oczyścić dokładnie po każdym użyciu.
- Otwory wentylacyjne i powierzchnie urządzenia czyścić miękką szczotką, pędzlem lub ściereczką.
- Po każdym użyciu nakładki dokładnie umyć wodą z dodatkiem mydła. Stosować wyłącznie łagodne mydło do rąk.

Przechowywanie urządzenia

- Przechowuj urządzenie w suchym, zabezpieczonym przed pyłem (0 - 45 °C) i niedostępnym dla dzieci miejscu.

Usuwanie i ochrona środowiska

Wyciągnąć akumulator z urządzenia i przekazać urządzenie, akumulator, akcesoria oraz opakowanie do punktu recyklingu opadów.



Urządzeń elektrycznych nie należy wyrzucać razem z odpadami domowymi. Symbol skreślonego pojemnika na odpady oznacza, że niniejsze urządzenie nie może zostać przekazane po zakończeniu użytkowania do utylizacji wraz z odpadami domowymi.



Nie wyrzucać akumulatora razem z odpadami komunalnymi. Nie wrzucać go do ognia (ryzyko wybuchu) lub do wody. Uszkodzone akumulatory mogą szkodzić środowisku naturalnemu i zdrowiu ludzi, jeśli wydobytą się z nich trujące opary lub ciecze.

- Oddaj urządzenie w punkcie recyklingu. Użyte do produkcji urządzenia części plastikowe i metalowe mogą zostać od siebie precyzyjnie oddzielone, a następnie poddane utylizacji. Zwróć się po poradę do naszego Centrum Serwisowego.
- Utylizację przestanych nam uszkodzonych urządzeń przeprowadzamy bezpłatnie.

Akumulatory utylizować zgodnie z lokalnymi przepisami. Uszkodzone lub zużyte

akumulatory należy przekazywać do recyklingu zgodnie z dyrektywą 2006/66/WE. Akumulatory należy oddać w punkcie zbiórki zużytych baterii, skąd zostaną przekazane do ponownego przetworzenia w sposób przyjazny dla środowiska. O szczegóły należy pytać w lokalnym zakładzie gospodarki odpadami lub w naszym Centrum Serwisowym. Akumulatory należy utylizować w stanie rozładowanym. Zalecamy zakrycie biegunów kawałkiem taśmy klejącej w celu ochrony przed ewentualnym zwarcieniem. Nie otwierać akumulatora.

Części zamienne / Akcesoria

Części zamienne i akcesoria można zakupić na www.grizzlytools.shop

W przypadku problemów z zamawianiem należy skorzystać z formularza kontaktowego. W razie kolejnych pytań należy zwracać się do „Service-Center” (patrz strona 67).

Nasadka polerska z frotę 91103977
Syntetyczna nasadka polerska . 91103978

Gwarancja

Szanowna Klientko, Szanowny Kliencie, na zakupione urządzenie otrzymują Państwo 3 lata gwarancji od daty zakupu. W przypadku wad tego produktu przysługują Państwu ustawowe prawa w stosunku do sprzedawcy produktu. Prawa te nie są ograniczone przez naszą przedstawioną niżej gwarancję.

Warunki gwarancji

Okres gwarancji rozpoczyna się z datą zakupu. Prosimy zachować oryginalny paragon. Będzie on potrzebny jako dowód zakupu.

Jeśli w okresie trzech lat od daty zakupu tego produktu wystąpi wada materiałowa lub fabryczna, produkt zostanie – wedle naszego wyboru – bezpłatnie naprawiony lub wymieniony. Gwarancja zakłada, że w okresie trzech lat uszkodzone urządzenie zostanie przesłane wraz z dowodem zakupu (paragonem) z krótkim opisem, gdzie wystąpiła wada i kiedy się pojawiła. Jeśli defekt jest objęty naszą gwarancją, otrzymają Państwo z powrotem naprawiony lub nowy produkt. Wraz z wymianą urządzenia lub ważnej części, zgodnie z art. 581 § 1 aktualnej wersji Kodeksu cywilnego, okres gwarancji rozpoczyna się od nowa.

Okres gwarancji i ustawowe roszczenia z tytułu wad

Okres gwarancji nie wydłuża się z powodu świadczenia gwarancyjnego. Obowiązuje to również dla wymienionych lub naprawionych części. Ewentualne uszkodzenia i wady istniejące już w momencie zakupu należy zgłosić bezzwłocznie po rozpakowaniu. Naprawy przypadające po upływie okresu gwarancji są odpłatne.

Zakres gwarancji

Urządzenie wyprodukowano z zachowaniem staranności zgodnie z surowymi normami jakościowymi i dokładnie sprawdzono przed wysyłką.

Gwarancja obowiązuje dla wad materiałowych lub fabrycznych. Gwarancja nie rozciąga się na części produktu, które podlegają normalnemu zużyciu i można je uznać za części zużywalne (np. nasadka polerska z frotę, syntetyczna nasadka polerska), oraz na uszkodzenia części delikatnych (np. przełączniki).

Gwarancja przepada, jeśli produkt został uszkodzony, nie był zgodnie z przeznaczeniem użytkowany i konserwowany.

Użytkowanie zgodnie z przeznaczeniem wiąże się z przestrzeganiem wszystkich wskazówek zawartych w instrukcji obsługi. Należy bezwzględnie unikać zastosowań i działań, których odradza się lub przed którymi ostrzega się w instrukcji obsługi. Produkt jest przeznaczony do użytku prywatnego, a nie komercyjnego. W przypadku niewłaściwego i nieodpowiedniego obchodzenia się z urządzeniem, stosowania „na siłę” i zabiegów, które nie zostały przeprowadzone przez nasz autoryzowany oddział, gwarancja wygasa.

Realizacja w przypadkach objętych gwarancją

Aby zagwarantować szybkie przetworzenie Państwa sprawy, prosimy o przestrzeganie poniższych wskazówek:

- W przypadku wszelkich zapytań prosimy o przygotowanie paragonu i numeru artykułu jako dowodu zakupu (IAN 497686_2204).
- Numer artykułu znajduje się na tabliczce znamionowej.
- W przypadku wystąpienia usterek lub innych wad prosimy o skontaktowanie się z wymienionym niżej działem serwisowym **telefonicznie** lub **mailowo**. Uzyskają Państwo wówczas szczegółowe informacje na temat realizacji reklamacji.
- Uszkodzony produkt mogą Państwo wystać po skontaktowaniu się z naszym działem obsługi klienta, załączając dowód zakupu (paragon) i określając, na czym polega wada i kiedy wystąpiła, bezpłatnie na podany adres serwisu. Aby uniknąć problemów z odbiorem i dodatkowych kosztów, prosimy o wysłanie przesyłki na adres, który Państwu podano. Należy się upewnić, żeby wysyłka nie nastąpiła odpłatnie, jako ponadwymiarowa,

ekspresowo lub na innych specjalnych warunkach. Prosimy o przesłanie urządzenia wraz ze wszystkimi częściami wyposażenia otrzymanymi przy zakupie i zadbanie o wystarczająco bezpieczne opakowanie.

Serwis naprawczy

Naprawy, **które nie są objęte gwarancją**, można zlecić odpłatnie w naszym oddziale serwisowym. Serwis sporządzi Państwu kosztorys naprawy. Podejmujemy się wyłącznie naprawy urządzeń, które zostały prawidłowo zapakowane i ofrankowane.

Uwaga: Prosimy o przesłanie czystego urządzenia ze wskazaniem usterek.

Urządzenia przesłane dla nas odpłatnie, jako przesyłka ponadwymiarowa, ekspresowa lub na innych warunkach specjalnych, nie zostaną odebrane.

Utylizację przestanych do nas uszkodzonych urządzeń przeprowadzamy bezpłatnie.

Service-Center



Serwis Polska

Tel.: 22 397 4996

(Opłata za połączenie zgodna z cennikiem operatora)

E-Mail: grizzly@lidl.pl

IAN 497686_2204

Importer

Prosimy mieć na uwadze, że poniższy adres nie jest adresem serwisu. Prosimy o kontakt z wymienionym wyżej centrum serwisowym.

Grizzly Tools GmbH & Co. KG

Stockstädter Straße 20

63762 Großostheim

NIEMCY

www.grizzlytools.de

Obsah

Úvod	68
Účel použití	68
Obecný popis	68
Rozsah dodávky	69
Popis funkce	69
Přehled	69
Technické údaje	69
Doby nabíjení.....	70
Bezpečnostní pokyny	70
Symboly a piktogramy	70
Všeobecné bezpečnostní pokyny pro elektrické nářadí	71
Další bezpečnostní pokyny	74
Zbývajících rizika	74
Příprava	75
Vyjmutí/vložení akumulátoru	75
Kontrola stavu nabití akumulátoru.....	75
Nabíjení akumulátoru	75
Upevnění leštícího návleku na leštícím kotouči	75
Obsluha	76
Zapnutí a vypnutí	76
Zavoskování/leštění lakované plochy	76
Odvoskování/leštění lakované plochy	76
Čištění a údržba	76
Čištění	76
Skladování	77
Likvidace/ochrana životního prostředí	77
Náhradní díly / Příslušenství	77
Záruka	78
Opravná	79
Service-Center	79
Dovozce	79
Překlad originálního prohlášení o shodě CE	208
Nákresy explozí	219

Úvod

Blahopřejeme vám ke koupi vašeho nového přístroje. Rozhodli jste se pro vysoce kvalitní výrobek.

Kvalita tohoto přístroje byla kontrolována během výroby a byla provedena také závěrečná kontrola. Tím je zaručena funkčnost přístroje.



Návod k obsluze je součástí tohoto výrobku. Obsahuje důležité pokyny týkající se bezpečnosti, používání a likvidace. Před použitím výrobku se seznámte se všemi pokyny k obsluze a bezpečnosti. Výrobek používejte jen k popsáným účelům a v rámci uvedených oblastí použití. Návod dobře uschovejte a při předávání výrobku třetímu předějte i všechny podklady.

Účel použití

Přístroj je určen k zavoskování a leštění, příp. k odvoskování laku vozidel.

Přístroj je určen pro použití v domácích dílnách. Nebyl koncipován pro průmyslové trvalé používání. Přístroj je určen pro dospělé osoby. Osoby mladší 16 let smí přístroj používat jen pod dohledem.

Výrobce neručí za škody, které byly způsobeny nesprávným používáním nebo chybnou obsluhou. Při komerčním použití záruka zanikne.

Přístroj je součástí série X 20 V TEAM a lze jej provozovat s akumulátory série X 20 V TEAM. Akumulátory se smí nabíjet pouze nabíječkami série X 20 V TEAM.

Obecný popis

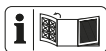

Obrázky najdete na přední výklopné straně.

Rozsah dodávky

Přístroj vybalte a zkontrolujte, je-li kompletní. Obalový materiál řádně zlikvidujte.

- Přístroj
- 1x froté leštící návlek (100% bavlna)
- 1x syntetický leštící návlek (100% polyester)
- Návod k obsluze



Akumulátor a nabíječka nejsou součástí dodávky.

Popis funkce

Přístroj je určen k zavoskování a leštění, příp. k odvoskování laku vozidel.

Rovnoměrné práce je dosaženo pomocí otáčejícího se leštícího kotouče. Leštící nástavce lze při různém způsobu použití vyměnit a sejmut k vyčištění.

Přehled



- 1 Rukojeť
- 2 Za-/vypínač
- 3 leštící kotouč
- 4 syntetický leštící návlek
- 5 froté leštící návlek
- 6 odblokovací tlačítko
- 7 akumulátor
- 8 softtlačítko
- 9 ukazatel stavu nabití
- 10 regulátor otáček

Technické údaje

Aku lešticka PPMA 20-Li B2

Jmenovité vstupní napětí (U) 20 V==
 Otáčky naprázdno (n) 0-3300 min⁻¹
 Pracovní šířka Ø 250 mm
 Druh ochrany IPX0
 Hmotnost cca 1,28 kg

Hladina zvukového tlaku

(L_{PA}) 74,2 dB; K_{PA} = 3 dB

Úroveň akustického výkonu (L_{WA})

měřená 85,2 dB; K_{WA} = 3 dB

Vibrace

(a_{h,max}) 10,844 m/s²; K = 1,5 m/s²

Teplota max. 50 °C

Nabíjení 4 - 40 °C

Provoz -20 - 50 °C

Skladování 0 - 45 °C

při použití se smart akumulátory

(Smart PAPS 204 A1/Smart PAPS 208 A1)

Pracovní frekvence/

frekvenční pásmo .. 2400 - 2483,5 MHz

Max. vysílací výkon ≤ 20 dBm

Hladina hluku a vibrační byla stanovena dle norem a předpisů uvedených v prohlášení o shodě.

- Udávané hodnoty vibrací a udávané hodnoty emisí hluku byly změřeny pomocí standardizované zkušební metody a mohou být použity k porovnání určitého elektrického nástroje s jiným nástrojem.
- Udávané hodnoty vibrací a udávané hodnoty emisí hluku mohou být použity také k předběžnému odhadu zatížení.



Výstraha:

Hodnoty vibrací a hodnoty emisí hluku se mohou během skutečného používání elektrického nástroje lišit od udávaných hodnot v závislosti na způsobu, jakým je elektrický nástroj používán, a především pak podle typu zpracovávaného obrobku. Je nezbytné stanovit bezpečnostní opatření na ochranu obsluhující osoby na základě odhadu vibračního zatížení během skutečných podmínek používání (s přihlédnutím ke všem částem provozního cyklu, jako jsou například doby, kdy je elektrické nářadí vypnuté a takové, ve kterých je zapnuto, je ale bez zatížení).

Doby nabíjení

Přístroj je součástí série X 20 V TEAM a lze jej provozovat s akumulátory série X 20 V TEAM.

Akumulátory série X 20 V TEAM se smí nabíjet pouze nabíječkami série X 20 V TEAM.

Doporučujeme Vám, provozovat tento přístroj pouze s následujícími akumulátory: PAP 20 B1, PAP 20 B3, Smart PAPS 204 A1, Smart PAPS 208 A1
Doporučujeme Vám, nabíjet tyto akumulátory pomocí následujících nabíječek: PLG 20 A3, PLG 20 A4, PLG 20 C1, PLG 20 C3, PDSLГ 20 A1, Smart PLGS 2012 A1

Doby nabíjení (min.)	PAP 20 A1 PAP 20 B1	PAP 20 A2	PAP 20 A3 PAP 20 B3 Smart PAPS 204 A1	Smart PAPS 208 A1
PLG 20 A1 PLG 20 A4 PLG 20 C1	60	90	120	240
PLG 20 A2	45	60	80	165
PLG 20 A3 PLG 20 C3	35	45	60	120
PDSLГ 20 A1	35	45	60	120
Smart PLGS 2012 A1	35	40	50	55

Bezpečnostní pokyny



POZOR! Při používání elektrických nástrojů je třeba pro ochranu proti elektrickému úderu, nebezpečí poranění a požáru, dbát na následující zásadní bezpečnostní opatření. Před prvním uvedením do provozu si pro vaši bezpečnost a bezpečnost ostatních pozorně přečtěte tento provozní návod dříve, než začnete lešticka používat. Tento návod dobře uschovejte a předejte jej každému dalšímu uživateli, aby byly tyto informace kdykoliv k dispozici.

Symbole a piktogramy

Symbole na přístroji:



Pozor!



Přečtěte si návod k použití!



Používejte ochrany očí



Chraňte si dýchací orgány vhodnou ochranou.



Noste zásadně ochranu sluchu.



Přístroj nevy
Bezpečnostní pokyny
Dbejte na bezpečnostní pokyny při používání tohoto nástroje stavujte dešti.



Elektrické přístroje nepatří do domovního odpadu.



Tento přístroj je součástí série X 20 V TEAM.

Piktogramy na lešticích návlecích:



Ruční praní



Bělení není dovoleno



Není vhodný do sušičky



Žehlení není dovoleno



Chemické čištění není dovoleno

Symbole v návodu:



Výstražné značky s údaji pro zabránění škodám na zdraví anebo věcným škodám.



Příkazové značky s údaji pro prevenci škod.



Informační značky s informacemi pro lepší zacházení s nástrojem.

Všeobecné bezpečnostní pokyny pro elektrické nářadí



VÝSTRAHA! Přečtete si všechny bezpečnostní pokyny a instrukce, prohlédněte si obrázky a technické údaje, které jsou dodávány k tomuto elektrickému nářadí. Pochybení při dodržování bezpečnostních pokynů a instrukcí mohou způsobit úder elektrickým proudem, popálení a/nebo těžká zranění.

Všechny bezpečnostní pokyny a instrukce uchovávejte pro budoucí použití.

Pojem „elektrické nářadí“ používaný v bezpečnostních pokynech se vztahuje na elektrické nářadí napájené z elektrické sítě (prostřednictvím síťového kabelu) a na elektrické nářadí napájené akumulátorem (bez síťového kabelu).

1) BEZPEČNOST PRACOVNÍŠTĚ:

- a) **Udržujte svůj pracovní úsek čistý a dobře osvětlený.** Nepořádek anebo neosvětlené pracovní oblasti mohou vést k nehodám.
- b) **Nepracujte s elektrickým nástrojem v okolí ohroženém výbuchem, v kterém se nachází hořlavé tekutiny, plyny anebo prachy.** Elektrické nástroje vytváří jiskry, které mohou zapálit prach anebo páry.
- c) **Během používání elektrického nástroje udržujte děti a jiné osoby vzdáleně od sebe.** Při nepozornosti můžete ztratit kontrolu nad nástrojem.

2) ELEKTRICKÁ BEZPEČNOST:

- a) **Přípojná zástrčka elektrického nástroje se musí hodit do zásuvky. Zástrčka se nesmí žádným způsobem změnit. Nepoužívejte žádné adaptérové zástrčky ve spojení elektrickými nástroji s ochranným uzemněním.** Nezměněné zástrčky a vhodné zásuvky zmenšují riziko elektrického úderu.
- b) **Vyvarujte se tělesnému kontaktu se zemněnými povrchy jako jsou roury, topná tělesa, spo-**

ráky a ledničky. Existuje zvýšené riziko skrze elektrický úder, když je Vaše tělo zemněné.

- c) **Nevystavujte elektrický nástroj dešti anebo mokru.** Vniknutí vody do elektrického nástroje zvyšuje riziko elektrického úderu.
- d) **Nepoužívejte kabel k jinému účelu, jako je nošení nebo zavěšení elektrického nástroje anebo vytažení zástrčky ze zásuvky. Udržujte kabel vzdáleně od žáru, od oleje, od ostrých hran anebo od pohybujících se částí nástrojů.** Poškozené anebo zamotané kabely zvyšují riziko elektrického úderu.
- e) **Když pracujete s elektrickým nástrojem pod širým nebem, pak používejte pouze prodlužovací kabely, které jsou vhodné i pro venkovní oblast.** Použití prodlužovacího kabelu vhodného pro venkovní oblast, zmenšuje riziko elektrického úderu.
- f) **Pokud nelze zabránit provozu elektrického nástroje ve vlhkém prostředí, použijte proudový chránič.** Použití proudového chrániče snižuje riziko úrazu elektrickým proudem.

3) BEZPEČNOST OSOB:

- a) **Budte pozorní, dbejte na to, co děláte a pusťte se s elektrickým nástrojem rozumně do práce. Nepoužívejte elektrický nástroj, když jste unaveni anebo pod vlivem drog, alkoholu anebo léků.** Jediný okamžik nepozornosti při používání elektrického nástroje může vést k vážným poraněním.
- b) **Noste osobní ochrannou výstroj a vždy ochranné brýle.** Nošení osobní ochranné výstroje, jako

je protiskluzová bezpečnostní obuv, ochranná přilba a ochrana sluchu, snižuje riziko poranění.

- c) **Vyvarujte se nezáměrnému uvedení do provozu. Přesvědčte se o tom, že je elektrický nástroj vypnutý předtím, než ho připojíte na napájení elektrickým proudem, než ho zvednete anebo nesete.** Když při nošení elektrického nástroje držíte prst na spínači anebo když tento nástroj v zapnutém stavu připojíte na napájení elektrickým proudem, pak toto může vést k nehodám.
- d) **Odstraňte nastavovací nářadí anebo šroubováky předtím, než elektrický nástroj zapnete.** Nářadí anebo klíč, který se nachází v otáčející se části nástroje, může vést k poraněním.
- e) **Vyvarujte se abnormálnímu držení těla. Postarejte se o bezpečný postoj a udržujte vždy rovnováhu.** Tímto můžete v neočekávaných situacích lépe kontrolovat elektrický nástroj.
- f) **Noste vhodný oděv. Nenoste žádné volné oblečení anebo šperky. Udržujte vlasy, oděv a rukavice vzdáleně od pohybujících se částí.** Volné oblečení, šperky anebo dlouhé vlasy mohou být zachycené pohybujícími se částmi.
- g) **Lze-li namontovat zařízení na odsávání či zachytávání prachu, musí se takové zařízení namontovat a správně používat.** Při používání zařízení na odsávání prachu lze snížit nebezpečí vznikající v důsledku prachu.
- h) **Držadla a úchopné plochy udržujte v suchém a čistém stavu bez stop oleje či mastnoty.** Kluzká držadla a kluzké úchopné plochy neu-

možňují bezpečné ovládání a kontrolu elektrického nářadí v neočekávaných situacích.

4) POUŽÍVÁNÍ A OŠETŘOVÁNÍ ELEKTRICKÉHO NÁSTROJE:

- a) **Nepřetěžujte tento nástroj. Použijte pro svoji práci elektrické nářadí, určené pro tento účel.** S vhodným elektrickým nástrojem pracujete v udaném výkonovém rozsahu lépe a bezpečněji.
- b) **Nepoužívejte žádné elektrické nářadí, jehož spínač je defektní.** Elektrické nářadí, které se již nedá zaanebo vypnout, je nebezpečné a musí být opravené.
- c) **Vytáhněte zástrčku ze zásuvky a/nebo vyjměte vyjimatelný akumulátor před jakýmkoliv seřizováním, výměnou nástroje nebo odložením nářadí.** Toto preventivní bezpečnostní opatření zabrání neúmyslnému startu elektrického nástroje.
- d) **Uložte nepoužívaný elektrický nástroj mimo dosahu dětí. Nepřenechávejte používání tohoto nástroje osobám, které s tímto nástrojem nejsou obeznámené anebo tyto pokyny nečetly.** Elektrické nástroje jsou nebezpečné, když je používají nezkušené osoby.
- e) **Údržbu elektrického nářadí a používaného nástroje provádějte s maximální pečlivostí. Kontrolujte, jestli pohyblivé díly bezvadně fungují a nevážnou, jestli jsou části zlomené anebo natolik poškozené, že je funkce elektrického nástroje narušena. Nechte poškozené části před použitím nástroje opravit. Příčiny mnohých nehod tkví ve špatně udržovan**

žovaných elektrických nástrojích.

- f) **Udržujte řezné nástroje ostré a čisté.** Pečlivě ošetřované řezné nástroje s ostrými řeznými hranami se méně zaseknou a lépe se vedou.
 - g) **Používejte tento elektrický nástroj, jeho příslušenství, vložné nástroje atd. v souladu s těmito instrukcemi. Zohledněte přitom pracovní podmínky a činnost, která se má vykonávat.** Používání elektrického nástroje pro jiné účely, než pro které je určený, může vést k nebezpečným situacím.
 - h) **Držadla a úchopné plochy udržujte v suchém a čistém stavu bez stop oleje či mastnoty.** Kluzká držadla a kluzké úchopné plochy neumožňují bezpečné ovládání a kontrolu elektrického nářadí v neočekávaných situacích.
- 5) **Pečlivé zacházení s akumulátory a jejich používání**
- a) **Nabíjejte akumulátory pouze v nabíjecích přístrojích, které jsou výrobcem doporučené.** U nabíjecího přístroje, který je vhodný pro určitý druh akumulátorů, existuje nebezpečí požáru, když se používá s jinými akumulátory.
 - b) **V elektrických nástrojích používejte pouze pro ně určené akumulátory.** Použití jiných akumulátorů může vést k poraněním a k nebezpečí požáru.
 - c) **Udržujte nepoužívané akumulátory vzdáleně od kancelářských sponek, mincí, klíčů, hřebíků, šroubů anebo jiných malých kovových předmětů, které by mohly zapříčinit přemostění kontaktů.** Zkrat mezi kontakty aku-

mulátoru může mít za následek popáleniny anebo oheň.

- d) Při nesprávném používání může z akumulátoru unikat tekutina. Vyvarujte se kontaktu s ní. Při náhodném kontaktu opláchněte vodou. Když se tato tekutina dostane do očí, přidavně vyhledejte lékařskou pomoc.** Uniknutá tekutina může vést k podrážděním pokožky anebo k popáleninám.
- e) Nepoužívejte poškozené nebo modifikované akumulátory.** Poškozené nebo modifikované akumulátory se mohou chovat nepředvídatelně a způsobit požár, výbuch nebo zranění.
- f) Nevystavujte akumulátor ohni ani vysokým teplotám.** Oheň nebo teploty nad 130 °C mohou způsobit výbuch.
- g) Dodržujte všechny pokyny pro nabíjení a nikdy nenabíjejte akumulátor ani akumulátorový nástroj mimo rozsah teplot, uvedených v návodu k obsluze.** Nesprávné nabíjení nebo nabíjení mimo povolený teplotní rozsah může zničit akumulátor a zvýšit nebezpečí požáru.

5) Servis:

- a) Svoje elektrické nářadí nechte opravit pouze kvalifikovaným odborným personálem a jenom pomocí originálních náhradních dílů.** Tímto se zajistí to, že bezpečnost elektrického nářadí zůstává zachována.
- b) Na poškozených akumulátorech nikdy neprovádějte údržbu.** Veškerá údržba akumulátorů by měla být prováděna pouze výrobcem nebo autorizovanými servisními středisky.

Další bezpečnostní pokyny

- **Výstraha! Dotýkání se nebo vdechování škodlivých nebo toxických prachů, které mohou vzniknout při leštění nátěrů, obsahující olovo nebo některé druhy dřeva a kov, představuje ohrožení pro obsluhující osobu a pro v blízkosti se nacházející osoby. Kolemstojící osoby udržujte mimo nebezpečnou oblast.** Oči je nutné chránit před odletujícími úlomky, které vznikají při různých aplikacích. Protiprachová maska nebo respirátor musí odfiltrovat prach vznikající při aplikaci. Navíc noste chrániče sluchu. Při delší expozici vysoké úrovni hluku může dojít ke ztrátě sluchu. Jeli-to vhodné, noste navíc ochranné rukavice.
- **Nepoužívejte příslušenství, které nebylo doporučeno společností PARKSIDE.** To může vést k úrazu elektrickým proudem nebo k požáru.



Dodržujte bezpečnostní pokyny a pokyny k nabíjení a správnému použití, uvedené v návodu k obsluze Vašeho akumulátoru a Vaši nabíječky série X 20 V Team. Podrobný popis procesu nabíjení a další informace naleznete v tomto samostatném návodu k obsluze.

Zbývající rizika

I když toto elektrické nářadí obsluhujete v souladu s předpisy, stále existují zbývající rizika. V souvislosti s technologií a konstrukcí tohoto elektrického nářadí se mohou vyskytovat následující rizika:

- a) poškození plic, nebudete-li nosit vhodnou ochranu dýchacích cest;
- b) poškození sluchu, pokud není nasazena vhodná ochrana sluchu.
- c) Zranění očí, pokud se nenosí žádná vhodná ochrana očí.
- d) poškození zdraví plynoucí z vibrací ruky a paže, pokud se přístroj používá delší dobu nebo není náležitě veden a udržován.



Varování! Toto elektrické nářadí vytváří během provozu elektromagnetické pole. Toto pole může za určitých okolností omezovat aktivní nebo pasivní lékařské implantáty. Pro snížení nebezpečí vážného nebo smrtelného zranění doporučujeme osobám s lékařskými implantáty před obsluhou stroje konzultovat implantát se svým lékařem a výrobcem.

Příprava

Vyjmutí/vložení akumulátoru

1. K vyjmutí akumulátoru (7) z přístroje stiskněte odblokovací tlačítko (6) na akumulátoru a akumulátor (7) vytáhněte.
2. Ke vložení akumulátoru (7) zasuňte akumulátor (7) podél vodicí lišty do přístroje. Tento slyšitelně zaskočí.



Akumulátor vložte teprve tehdy, až když je akumulátorový nástroj úplně připraven k použití.

Kontrola stavu nabití akumulátoru

Ukazatel stavu nabití (9) signalizuje stav nabití akumulátoru (7) rozsvícením příslušných/příslušné LED. K tomu účelu stiskněte softlačtko (8) vedle ukazatele stavu nabití (9).

3 LED svítí (červená, oranžová a zelená):

akumulátor je nabitý

2 LED svítí (červená a oranžová):

akumulátor je částečně nabitý

1 LED svítí (červená):

akumulátor je nutné dobít

Nabíjení akumulátoru



Nechte zahřátý akumulátor před nabíjením vychladnout.

1. Popřípadě vyjměte akumulátor (7) z přístroje.
2. Zasuňte akumulátor (7) do nabíjecí prohloubeniny v nabíječce.
3. Nabíječku zapojte do zásuvky.
4. Po úspěšném dokončení nabíjení odpojte nabíječku od sítě.
5. Vytáhněte akumulátor (7) z nabíječky.

Upevnění lešticího návleku na lešticím kotouči

1. Vyklopte lešticí kotouč (3) směrem vzhůru.
2. Oběma rukama uchopte froté lešticí návlek (5) nebo syntetický lešticí návlek (4) a roztáhněte gumičku směrem ven.
3. Nahrňte lešticí návlek (4/5) na jednom místě lešticího kotouče (3) přes okraj lešticího kotouče. Natáhněte lešticí návlek úplně přes okraj.
4. Natáhněte lešticí návlek (4/5) na střed a napněte jej na lešticím kotouči (3).

Obsluha

Zapnutí a vypnutí

1. Vložte akumulátor (7).
2. Přístroj zapněte překlopením zapínače/vypínače (2) do polohy „I“. Přístroj se rozběhne.
3. Přístroj vypněte překlopením zapínače/vypínače (2) do polohy „O“. Přístroj se vypne.
4. Držte zařízení oběma rukama pevně za rukojeť (1).

 Otáčky lze nastavit pomocí kolečka na přední straně přístroje.

Zavoskování/leštění lakované plochy

1. K nanášení lešticího prostředku použijte froté lešticí návlék (5).
2. Naneste vosk nebo lešticí pastu na poněkud menší plochu, než jakou chcete vyleštit.
3. Lešticí prostředek nanášejte křížem nebo kruhovými pohyby. Na pracovní plochu vyvíjejte pouze mírný tlak.
4. Přečtěte si informace poskytované výrobcem lešticího prostředku.

 Lešticí prostředek nenechte vyschnout. Hrozí nebezpečí poškození povrchu. Z tohoto důvodu nepracujete pod přímým slunečním svitem ani na zahřátém povrchu.

Odvoskování/leštění lakované plochy

1. K odvoskování použijte syntetický lešticí návlék (4).

2. Pracujte směrem do kříže nebo kruhovými pohyby. Na pracovní plochu vyvíjejte pouze mírný tlak.
3. Přečtěte si informace poskytované výrobcem lešticího prostředku.

Čištění a údržba



Před jakoukoliv prací na přístroji vypněte přístroj a vytáhněte akumulátor z přístroje.



Práce, které nejsou popsány v tomto návodu k obsluze, přenechte odbornému servisu. Používejte pouze originální díly.

Před každým použitím přístroje zkontrolujte případné zjevné vady, jako jsou uvolněné, opotřebované nebo poškozené součásti, a také správné usazení šroubů nebo jiných součástí. Především zkontrolujte lešticí kotouče. Poškozené díly vyměňte.

Čištění



Nepoužívejte čisticí prostředky ani rozpouštědla. Chemické látky mohou poškodit plastové části přístroje. Přístroj nikdy nečistěte pod tekoucí vodou.

- Spotřebič řádně vyčistěte po každém použití.
- Vyčistěte větrací otvory a povrch přístroje měkkým kartáčkem, štetcem nebo hadříkem.
- Lešticí nástavce řádně vyčistěte po každém použití ručním praním. Používejte výhradně neagresivní roztok mýdla.

Skladování

- Příklad uchovávejte na suchém místě chráněném proti prachu (0 - 45 °C), a mimo dosah dětí.

Likvidace/ochrana životního prostředí

Vyjměte akumulátor z přístroje a přístroj, akumulátor, příslušenství a obal odevzdejte k ekologické recyklaci.



Elektrické přístroje nepatří do domovního odpadu. Symbol přeškrtnuté popelnice znamená,

že tento přístroj se nesmí na konci své životnosti likvidovat s domovním odpadem.



Akumulátor neodhazujte do domovního odpadu ani do ohně (nebezpečí exploze) či do vody.

Poškozené akumulátory mohou při úniku jedovatých výparů či kapalin poškodit životní prostředí a zdraví osob.

- Odevzdejte jej ve sběrně šrotu. Použité plastové a kovové díly mohou být rozříděny podle druhů a pak zavezeny k recyklaci. V případě dalších dotazů se obraťte na servisní středisko.
- Likvidaci vašich zaslaných poškozených přístrojů provádíme bezplatně.

Akumulátory zlikvidujte podle místních předpisů. Vadné nebo vybité akumulátory se musí recyklovat v souladu se směrnicí č. 2006/66/ES. Akumulátor odevzdejte na sběrném místě pro staré baterie, kde bude recyklován v souladu s předpisy na ochranu životního prostředí. V případě

dotazů se obraťte na místní organizaci pro likvidaci odpadů nebo na naše servisní centrum.

Akumulátory likvidujte ve vybitém stavu. Doporučujeme póly akumulátoru přelepit lepicí páskou, čímž zabráníte zkratu. Akumulátor neotevírejte.

Náhradní díly / Příslušenství

Náhradní díly a příslušenství obdržíte na stránkách www.grizzlytools.shop

Pokud máte problémy při objednávání, použijte prosím kontaktní formulář. V případě jakýchkoliv dalších dotazů se obraťte na servisní středisko / „Service-Center“ (viz strana 79).

Froté leštící návlek.....91 103977
Syntetický leštící návlek.....91 103978

Záruka

Vážení zákazníci,

Na tento přístroj poskytujeme 3 letou záruku od data zakoupení.

V případě závady tohoto výrobku vám vůči prodejci výrobku přináležejí zákonná práva. Tato zákonná práva nejsou omezena naší následovně uvedenou zárukou.

Záruční podmínky

Záruční doba začíná běžet ode dne nákupu. Uschovejte si, prosím, originál účtenky pro pozdější použití. Tento dokument budete potřebovat jako doklad o koupi.

Zjistíte-li během tří let od data koupě u tohoto výrobku materiálovou nebo výrobní vadu, bude výrobek námi, podle našeho výběru, bezplatně opraven nebo nahrazen. Tato záruční oprava předpokládá, že během 3leté lhůty předložíte poškozený přístroj s dokladem o koupi (pokladní stvrženka) a písemně krátce popíšete, v čem spočívá závada a kdy k ní došlo. Bude-li závada kryta naší zárukou, získáte zpět opravený nebo nový výrobek. Opravou nebo výměnou výrobku nezačíná záruční doba běžet od začátku.

Záruční doba a zákonné nároky na odstranění vady

Záruční doba se neprodlužuje poskytnutím záruky. Toto platí i pro nahrazené a opravené díly. Již při koupi zjištěné závady a nedostatky musíte nahlásit okamžitě po vybalení výrobku. Po uplynutí záruční doby musíte uhradit náklady za provedené opravy.

Rozsah záruky

Přístroj byl precizně vyroben podle přísných jakostních směrnic a před dodáním byl svědomitě zkontrolován.

Záruční oprava se vztahuje na materiálové nebo výrobní vady. Tato záruka se netýká dílů výrobku, které jsou vystaveny normálnímu opotřebení, a lze je považovat za spotřební materiál (např. froté leštící návlak, syntetický leštící návlak), nebo poškození křehkých dílů (např. spínače).

Tato záruka neplatí, je-li výrobek poškozen z důvodu neodborného používání, nebo pokud u něj nebyla prováděna údržba.

Pro odborné používání výrobku musí být přesně dodržovány všechny pokyny uvedené v návodu k obsluze. Bezpodmínečně je třeba zabránit používání a manipulacím s výrobkem, které nejsou v návodu k obsluze doporučeny, nebo je před nimi varováno.

Výrobek je určen jen pro soukromé účely a ne pro komerční využití. Záruka zaniká v případě zneužívání a neodborné manipulace, používání nadměrné síly a při zásazích, které nebyly provedeny naším autorizovaným servisem.

Postup v případě uplatňování záruky

Pro zajištění rychlého zpracování vaší žádosti, prosím, postupujte podle následujících pokynů:

- Na důkaz, že jste výrobek zakoupili, mějte pro jakékoli případné dotazy připravenou pokladní stvrženku a číslo výrobku (IAN 497686_2204).
- Číslo výrobku je uvedeno na typovém štítku.

- Pokud by došlo k funkční poruše nebo jiným závadám, nejdříve **telefonicky** nebo **e-mailem** kontaktujte níže uvedené servisní oddělení. Pak získáte další informace o vyřízení vaší reklamace.
- Výrobek označený jako vadný můžete po domluvě s naším zákaznickým servisem, s připojením dokladu o koupi (pokladní stvrzenky) a po uvedení, v čem závada spočívá a kdy k ní došlo, přeposlat bez platby poštovního na vám sdělenou adresu příslušného servisu. Aby bylo zabráněno problémům s přijetím a dodatečnými náklady, bezpodmínečně použijte jen tu adresu, která vám bude sdělena. Zajistěte, aby zásilka nebyla odeslána nevyplaceně jako nadměrné zboží, expres nebo jiný, zvláštní druh zásilky. Přístroj zašlete včetně všech částí příslušenství dodaných při zakoupení a zajistěte dostatečně bezpečný přepravní obal.

Opravná

Opravy, **které nespádají do záruky**, můžete nechat udělat v našem servisu oproti zúčtování. Rádi vám připravíme předběžný odhad nákladů.

Můžeme zpracovávat jen ty přístroje, které byly dostatečně zabalené a odeslány vyplaceně.

Pozor: Prosím, přístroj zašlete našemu autorizovanému servisu vyčištěný a s upozorněním na závadu.

Nepřijmeme přístroje zaslané nevyplaceně jako nadměrné zboží, expres nebo jiný, zvláštní druh zásilky.

Likvidaci vašich poškozených zaslaných přístrojů provedeme bezplatně.

Service-Center



Servis Česko

Tel.: 800143873

E-Mail: grizzly@lidl.cz

IAN 497686_2204

Dovozce

Prosím, respektujte, že následující adresa není adresou servisu. Nejdříve kontaktujte shora uvedené servisní středisko.

Grizzly Tools GmbH & Co. KG

Stockstädter Straße 20

63762 Großostheim

NĚMECKO

www.grizzlytools.de

Obsah

Úvod	80
Použitie	80
Všeobecný popis	81
Objem dodávky.....	81
Popis funkcie.....	81
Prehľad.....	81
Technické údaje	81
Doby nabíjania.....	82
Bezpečnostné pokyny	82
Symbole a grafické znaky.....	82
Všeobecné bezpečnostné pokyny pre elektrické nástroje.....	83
Pokračujúce bezpečnostné pokyny	86
Zvyškové riziká.....	87
Príprava	87
Vybratie/vloženie akumulátora.....	87
Kontrola stavu nabitia akumulátora....	87
Nabíjanie akumulátora.....	87
Upevnenie leštiaceho krytu na leštiacom tanieri.....	87
Obsluha	88
Zapnutie a vypnutie.....	88
Voskovanie / leštenie lakovaných plôch.....	88
Odvoskovanie / leštenie lakovaných plôch.....	88
Čistenie a údržba	88
Čistenie.....	88
Uskladnenie	89
Odstránenie a ochrana životného prostredia	89
Náhradné diely / Príslušenstvo ..	89
Záruka	90
Servisná oprava	91
Service-Center	91
Dovozca	91
Preklad originálneho prehlásenia o zhode CE	209
Rozvinuté náčrtky	219

Úvod

Gratulujeme Vám k zakúpeniu Vášho nového prístroja. Tým ste sa rozhodli pre kvalitný produkt.

Tento prístroj bol počas výroby testovaný na kvalitu a podrobený výstupnej kontrole. Tým je zabezpečená funkčnosť vášho prístroja.



Návod na obsluhu je súčasťou tohto produktu. Obsahuje dôležité upozornenia ohľadom bezpečnosti, obsluhy a likvidácie. Pred používaním produktu sa oboznámte so všetkými pokynmi pre obsluhu a bezpečnosť. Používajte produkt len predpísaným spôsobom a len v uvedených oblastiach použitia. Návod na obsluhu uschovajte a v prípade odovzdania produktu tretím osobám odovzdajte aj všetky podklady.

Použitie

Zariadenie je určené na voskovanie a leštenie resp. odvoskovanie lakov na vozidlách.

Náradie je určené na použitie pre domácich majstrov. Nie je koncipovaný na priemyselné použitie. Prístroj je určený len na používanie dospelými osobami. Mladiství nad 16 rokov môžu používať prístroj len pod dozorom.

Výrobca nezodpovedá za škody, ktoré boli spôsobené používaním nezodpovedajúcim účelu použitia alebo nesprávnou obsluhou prístroja. Pri komerčnom použití zanikne záruka.

Prístroj je súčasťou série X 20 V TEAM a môže sa prevádzkovať s akumulátormi série X 20 V TEAM. Akumulátory sa smú nabíjať iba s nabíjačkami série X 20 V TEAM.

Všeobecný popis

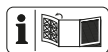

Obrázky nájdete na prednej výklopnej strane.

Objem dodávky

Vybaľte nástroj a skontrolujte, či je kompletný. Baliaci materiál zlikvidujte podľa predpisov.

- Prístroj
- 1x froté leštiaci kryt (100 % bavlna)
- 1x syntetický leštiaci kryt (100 % polyester)
- Návod na obsluhu



Akumulátor a nabíjačka nie sú súčasťou dodávky.

Popis funkcie

Zariadenie je určené na voskovanie a leštenie resp. odvoskovanie lakov na vozidlách. Rovnomerný pracovný postup sa dosiahne otáčajúcim sa leštiacim tanierom. Leštiace návleky sú vymeniteľné pre rôzne použitia a čistenie.

Prehľad



- 1 Rukoväť
- 2 Za-/vypínač
- 3 Leštiaci tanier
- 4 Syntetický leštiaci kryt
- 5 Froté leštiaci kryt
- 6 Uvoľňovacie tlačidlo
- 7 Akumulátor
- 8 Programovateľný kláves
- 9 Signalizácia stavu nabitia
- 10 Regulátor otáčok

Technické údaje

Aku leštica PPMA 20-Li B2

Menovité vstupné napätie (U) 20 V \equiv

Počet otáčok vo voľnobehu

(n_0)..... 0-3300 min $^{-1}$

Pracovná šírka \varnothing 250 mm

Druh ochrany.....IPX0

Hmotnosť.....cca 1,28 kg

Hladina akustického tlaku

(L_{pA}) 74,2 dB; K_{pA} = 3 dB

Hladina akustického výkonu (L_{WA})

nameraná 85,2 dB; K_{WA} = 3 dB

Vibrácie (a_h) 10,844 m/s 2 ; K = 1,5 m/s 2

Teplota..... max. 50 °C

Nabíjanie 4 – 40 °C

Prevádzka -20 – 50 °C

Skladovanie 0 – 45 °C

pri použití s akumulátormi (Smart

(Smart PAPS 204 A1/Smart PAPS 208 A1)

Pracovná frekvencia/

Frekvenčné pásmo 2400 – 2483,5 MHz

max. vysielací výkon \leq 20 dBm

Hodnoty hluku a vibrácií boli stanovené podľa noriem a ustanovení uvedených vo vyhlásení o zhode.

- Uvedené celkové hodnoty vibrácií a uvedené hodnoty emisií hluku boli odmerané podľa normovaného skúšobného postupu a môžu sa použiť na porovnanie jedného elektrického náradia s druhým.
- Uvedené celkové hodnoty vibrácií a uvedené hodnoty emisií hluku sa môžu použiť tiež na predbežný odhad zaťaženia.



Výstraha: Emisie vibrácií a hluku sa môžu počas skutočného používania elektrického náradia odlišovať od uvedených hodnôt, v závislosti od druhu a spôsobu,

akým sa elektrické náradie používa a zvlášť od toho, aký druh obrobku sa obrába.

Je nutné stanoviť bezpečnostné opatrenia na ochranu obsluhy, ktoré sú založené na odhade zaťaženia vibráciami počas skutočných podmienok používania (prítom sa zohľadnia všetky podiely cyklu prevádzky, napríklad časy, kedy je elektrické náradie vypnuté a také, kedy je síce zapnuté, ale beží bez zaťaženia).

Doby nabíjení

Prístroj je súčasťou série X 20 V TEAM a lze jej provozovat s akumulátory série X 20 V TEAM.

Akumulátory série X 20 V TEAM se smí nabíjet pouze nabíječkami série X 20 V TEAM.

Doporučujeme Vám, provozovat tento přístroj pouze s následujícími akumulátory: PAP 20 B1, PAP 20 B3, Smart PAPS 204 A1, Smart PAPS 208 A1
Doporučujeme Vám, nabíjet tyto akumulátory pomocí následujících nabíječek: PLG 20 A3, PLG 20 A4, PLG 20 C1, PLG 20 C3, PDSLГ 20 A1, Smart PLGS 2012 A1

Doby nabíjení (min.)	PAP 20 A1 PAP 20 B1	PAP 20 A2	PAP 20 A3 PAP 20 B3 Smart PAPS 204 A1	Smart PAPS 208 A1
PLG 20 A1 PLG 20 A4 PLG 20 C1	60	90	120	240
PLG 20 A2	45	60	80	165
PLG 20 A3 PLG 20 C3	35	45	60	120
PDSLГ 20 A1	35	45	60	120
Smart PLGS 2012 A1	35	40	50	55

Bezpečnostné pokyny



Pozor! Pri používaní elektrických prístrojov treba kvôli ochrane proti zásahu elektrickým prúdom, nebezpečenstvu poranenia a požiaru dodržiavať nasledovné zásadné bezpečnostné opatrenia. Pre Vašu bezpečnosť ako i pre bezpečnosť iných osôb si pred prvým uvedením do prevádzky, skôr než prístroj použijete, pozorne prečítajte tento návod na obsluhu. Dobře uložte tento návod.

Symbody a grafické znaky

Symbody na prístroji:



Pozor!



Prečítajte si návod na obsluhu!



Noste ochrannu okuliare.



Noste ochranu dýchania



Noste ochranu sluchu



Nevystavujte prístroj dažďu.



Elektrické prístroje nepatria do domového odpadu.



Tento prístroj je súčasťou série X 20 V TEAM.

Piktogramy na leštiacich krytoch:



Ručné pranie



Bielenie nie je dovolené



Nevhodné do sušičky



Žehlenie nie je dovolené



Chemické čistenie nie je dovolené

Symbody v návode:



Výstražné značky s údajmi pre zabránenie škodám na zdraví alebo vecným škodám



Príkazové značky s údajmi pre prevenciu škôd



Informačné značky s informáciami pre lepšie zaobchádzanie s nástrojom

Všeobecné bezpečnostné pokyny pre elektrické nástroje



VÝSTRAHA! Prečítajte si všetky bezpečnostné pokyny, pokyny, ilustrácie a technické údaje, ktorými je opatrené toto elektrické náradie.

Zanedbanie dodržiavania bezpečnostných pokynov a nariadení môže zapríčiniť zásah elektrickým

prúdom, požiar a/alebo ťažké poranenia.

Všetky bezpečnostné pokyny a nariadenia si uschovajte pre budúcnosť.

Pojem „elektrický nástroj“ použitý v bezpečnostných pokynoch sa vzťahuje na elektrické nástroje napájané zo siete (so sieťovým káblom) a na elektrické nástroje napájané z akumulátora (bez sieťového kábla).

1) Bezpečnosť pracoviska:

- a) **Udržujte svoj pracovný úsek čistý a dobre osvetlený.** Neporiadok alebo neosvetlené pracovné oblasti môžu viesť k nehodám.
- b) **Nepracujte s elektrickým nástrojom v okolí ohrozenom výbuchom, v ktorom sa nachádzajú horľavé tekutiny, plyny alebo prachy.** Elektrické stroje vytvárajú iskry, ktoré môžu zapáliť prach alebo pary.
- c) **Behom používania elektrického nástroja udržiavajte deti a iné osoby vzdialene od seba.** Pri nepozornosti môžete stratiť kontrolu nad nástrojom.

2) Elektrická bezpečnosť:

- a) **Prípojná zástrčka elektrického nástroja sa musí hodiť do zásuvky. Zástrčka sa nesmie žiadnym spôsobom zmeniť. Nepoužívajte žiadne adaptérové zástrčky v spojení s elektrickými nástrojmi s ochranným uzemnením.** Nezmienené zástrčky a zásuvky znižujú riziko elektrického úderu.
- b) **Vyvarujte sa telesnému kontaktu s uzemnenými povrchmi ako sú rúry, vyhrievacie telesá,**

sporáky a chladničky. Existuje zvýšené riziko skrz elektrický úder, keď je Vaše telo uzemnené.

- c) **Nevystavujte elektrický nástroj dažďu alebo mokrosti.** Vniknutie vody do elektrického nástroja zvyšuje riziko elektrického úderu.
- d) **Nepoužívajte kábel na iný účel, ako je nosenie alebo zavesenie elektrického nástroja alebo vytiahnutie zástrčky zo zásuvky. Udržujte kábel vzdialene od horúčavy, od oleja, od ostrých hrán alebo od pohybujúcich sa častí nástrojov.** Poškodené alebo zamotané káble zvyšujú riziko elektrického úderu.
- e) **Keď pracujete s elektrickým nástrojom pod šírým nebom, potom používajte iba predĺžovacie káble, ktoré sú vhodné aj pre vonkajšiu oblasť.** Použitie predĺžovacieho kábla vhodného pre vonkajšiu oblasť, znižuje riziko elektrického úderu.
- f) **Keď nie je možné zabrániť prevádzke elektrického náradia vo vlhkom prostredí, použite prúdový chránič.** Použitie prúdového chrániča znižuje riziko zásahu elektrickým prúdom.

3) Bezpečnosť osôb:

- a) **Buďte pozorní, dbajte na to, čo robíte a pustite sa s elektrickým nástrojom rozumne do práce. Nepoužívajte elektrický nástroj, keď ste unavení alebo pod vplyvom drog, alkoholu alebo liekov.** Jediný okamžik nepozornosti pri používaní elektrického nástroja môže viesť k vážnym poraneniam.
- b) **Noste osobný ochranný výstroj a vždy ochranné okuliare.**

Nosenie osobného ochranného výstroja, ako je protišmyková obuv, ochranná prilba a ochrana sluchu, znižuje riziko poranenia.

- c) **Vyvarujte sa nezámernému uvedeniu do prevádzky. Presvedčte sa o tom, že je elektrický nástroj vypnutý predtým, než ho pripojíte na napájanie elektrickým prúdom, než ho zdvihnete alebo nesiete.** Keď pri nosení elektrického nástroja držíte prst na spínači alebo keď tento nástroj v zapnutom stave pripojíte na napájanie elektrickým prúdom, potom toto môže viesť k nehodám.
- d) **Odstráňte nastavovacie náradie alebo skrutkovače predtým, než zapnete elektrický nástroj.** Náradie alebo kľúč, ktorý sa nachádza v otáčajúcej sa časti nástroja, môže viesť k poraneniam.
- e) **Vyvarujte sa abnormálnemu držaniu tela. Postarajte sa o bezpečný postoj a udržiavajte vždy rovnováhu.** Týmto môžete pri neočakávaných situáciách lepšie kontrolovať elektrický nástroj.
- f) **Noste vhodný odev. Nenoste žiadne voľné oblečenie alebo šperky. Udržujte vlasy, odev a rukavice vzdialene od pohybujúcich sa častí.** Voľné oblečenie, šperky alebo dlhé vlasy môžu byť zachytené pohybujúcimi sa časťami.
- g) **Ak možno namontovať zariadenia na odsávanie a zachytávanie prachu, tak treba tieto upevniť a správne používať.** Používanie odsávania prachu môže znížiť ohrozenia prachom.
- h) **Neuspokojujte sa s falošnou bezpečnosťou a nepovznášajte sa nad bezpečnostné predpisy pre elektrické náradie, aj keď**

ste s elektrickým náradím oboznámený po jeho mnohonásobnom používaní. Nepozorné zaobchádzanie môže počas zlomku sekundy spôsobiť ťažké zranenia.

4) Používanie a ošetrovanie elektrického nástroja:

- a) **Nepreťažujte tento nástroj. Použite pre svoju prácu elektrické náradie, určené pre tento účel.** S vhodným elektrickým nástrojom pracujete v udanom výkonovom rozsahu lepšie a bezpečnejšie.
- b) **Nepoužívajte žiadne elektrické náradie, ktorého spínač je defektný.** Elektrické náradie, ktoré sa už nedá za- alebo vypnúť, je nebezpečné a musí byť opravené.
- c) **Vyťahnite zástrčku zo zásuvky a/alebo vyberte odoberateľný akumulátor, skôr ako vykonáte nastavenia náradia, vymeníte diely použitého náradia alebo odložíte elektrické náradie.** Toto preventívne bezpečnostné opatrenie zabráni neúmyselnému štartu elektrického nástroja.
- d) **Uložte nepoužívanú elektrický nástroj mimo dosahu detí. Neprenehávajte používanie tejto píly osobám, ktoré nie sú oboznámené s týmto nástrojom alebo tieto pokyny nečítali.** Elektrické nástroje sú nebezpečné, keď ich používajú neskúsené osoby.
- e) **Elektrické náradie a použitý nástroj ošetrujte so starostlivosťou. Kontrolujte, či pohyblivé diely bezchybne fungujú a neviaznu, či sú časti zlomené alebo natoľko poškodené, že je funkcia elektrického nástroja narušená.**

Nechajte poškodené časti pred použitím nástroja opraviť. Príčiny mnohých nehôd spočívajú v zle udržiavaných elektrických nástrojoch.

- f) **Udržujte rezné nástroje ostré a čisté.** Starostlivo ošetrované rezné nástroje s ostrými reznými hranami sa menej zaseknú a lepšie sa vedú.
- g) **Používajte tento elektrický nástroj, jeho príslušenstvo, vložné nástroje atď. v súlade s týmito inštrukciami. Zohľadnite pritom pracovné podmienky a činnosť, ktorá sa má vykonávať.** Použitie elektrického nástroja pre iné účely, než pre ktoré je určený, môže viesť k nebezpečným situáciám.
- h) **Držadlá a úchopné plochy udržiavajte suché, čisté a bez oleja a masntôh.** Klzké držadlá a úchopné plochy neumožňujú bezpečné ovládanie a kontrolu elektrického náradia v neočakávaných situáciách.

5) Starostlivé zaobchádzanie s akumulátorovými nástrojmi a ich používanie

- a) **Nabíjajte akumulátory iba v nabíjacích prístrojoch, ktoré sú výrobcom odporúčané.** U nabíjacieho prístroja, ktorý je vhodný pre určitý druh akumulátorov, existuje nebezpečenstvo požiaru, keď sa používa s inými akumulátormi.
- b) **V elektrických nástrojoch používajte iba pre ne určené akumulátory.** Použitie iných akumulátorov môže viesť k poraneniám a k nebezpečenstvu požiaru.
- c) **Udržujte nepoužívané akumulátory vzdialene od kancelárskych spiniiek, mincí, kľúčov, klinec, skrutiek alebo iných malých**

kovových predmetov, ktoré by mohli zapríčiniť premostenie kontaktov. Skrat medzi kontaktmi akumulátora môže mať popálenie alebo oheň za následok.

d) Pri nesprávnom používaní môže z akumulátora unikáť tekutina.

Vyvarujte sa kontaktu s ňou. Pri náhodnom kontakte opláchnite vodou. Keď sa táto tekutina dostane do očí, prídavne vyhľadajte lekársku pomoc. Uniknutá tekutina môže viesť k podráždeniam pokožky alebo k popáleninám.

e) Nepoužívajte poškodený alebo zmenený akumulátor. Poškodené alebo zmenené akumulátory sa môžu správať nepredvídateľne a viesť k požiaru, výbuchu alebo nebezpečenstvu poranenia.

f) Akumulátor nevystavujte požiaru ani príliš vysokým teplotám. Požiar alebo teploty vyššie ako 130 °C môžu spôsobiť výbuch.

g) Dodržiavajte všetky pokyny k nabíjaniu a akumulátor alebo náradie s akumulátorom nepoužívajte nikdy mimo teplotného rozsahu uvedeného v návode na obsluhu. Nesprávne nabíjanie alebo nabíjanie mimo dovoleného teplotného rozsahu môže zničiť akumulátor a viesť k nebezpečenstvu požiaru.

6) Servis:

a) Svoje elektrické náradie nechajte opraviť iba kvalifikovaným odborným personálom a iba pomocou originálnych náhradných dielov. Týmto sa zaistí to, že bezpečnosť elektrického náradia zostane zachovaná.

b) Nikdy nevykonávajte údržbu na poškodených akumulátoroch.

Všetka údržba akumulátorov by sa mala uskutočniť prostredníctvom výrobcu alebo splnomocnených miest zákazníckeho servisu.

Pokračujúce bezpečnostné pokyny

- **Výstraha! Dotýkanie sa alebo nadýchnutie škodlivých alebo jedovatých prachov, ktoré môžu vzniknúť pri leštení náteru obsahujúceho olovo, niektorých druhov dreva a kovu, predstavuje nebezpečenstvo pre obsluhujúcu osobu a v blízkosti sa nachádzajúce osoby.** Okolo stojace osoby dostaňte mimo dosahu nebezpečnej oblasti. Oči sa majú chrániť pred poletujúcimi cudzími telesami, ktoré vznikajú pri rôznych aplikáciách. Protiprachová maska alebo ochranná dýchacia maska musia počas aplikácie stále filtrovať vznikajúci prach. Pokiaľ je to adekvátne, nosenie ochranných rukavíc.
- **Nepoužívajte žiadne príslušenstvo, ktoré bolo odporúčané spoločnosťou PARKSIDE.** To môže viesť k zásahu elektrickým prúdom alebo požiaru.



Dodržiavajte bezpečnostné pokyny a pokyny k nabíjaniu a správne mu používaniu, ktoré sú uvedené v návode na obsluhu vášho akumulátora a vašej nabíjačky série X 20 V Team. Podrobnejší opis k nabíjaniu a ďalšie informácie nájdete v tomto samostatnom návode na používanie.

Zvyškové riziká

Aj pri používaní elektrického prístroja podľa predpisov vždy existujú zvyškové riziká. Nasledujúce nebezpečenstvá môžu vzniknúť v súvislosti s konštrukciou a prevedenia tohto elektrického prístroja:

- Poškodenia pľúc, ak sa nenosí vhodná ochranu dýchania;
- poškodenie sluchu, ak nenosíte vhodnú ochranu sluchu,
- Poškodenia zraku, ak sa nenosí vhodná ochranu.
- poškodenie zdravia, ktoré sú výsledkom vibrácií pôsobiacich na ruku/rameno, ak sa prístroj používa dlhšiu dobu, alebo ak sa nesprávne vedie a udržiava.



Upozornenie! Tento elektrický prístroj počas prevádzky vytvára elektromagnetické pole. Toto pole môže za určitých okolností ovplyvniť aktívne alebo pasívne lekárske implantáty. Aby sa zabránilo nebezpečenstvu vážnych alebo smrteľných zranení, odporúčame, aby osoby s lekáorskými implantátmi konzultovali svojho lekára alebo výrobcu lekárskeho implantátu pred samotnou obsluhou prístroja.

Priprava

Vybratie/vloženie akumulátora

- Na vybratie akumulátorov (7) z prístroja zatlačte uvoľňovacie tlačidlo (6) na akumulátore a vyťahnite akumulátor (7) von.
- Na vloženie akumulátora (7) zasuňte akumulátor (7) pozdĺž vodiacej lišty do prístroja. Počuteľne zapadne.



Akumulátor vložte až vtedy, keď akumulátorové náradie bude úplne pripravené na použitie.

Kontrola stavu nabitia akumulátora

Signalizácia stavu nabitia (9) signalizuje stav nabitia akumulátora (7) rozsvietením príslušných LED. Na tento účel stlačte programovateľný kláves (8) vedľa signalizácie stavu nabitia (9).

Svietia 3 LED (červená, oranžová a zelená):

Akumulátor nabitý

Svietia 2 LED (červená a oranžová):

Akumulátor je čiastočne nabitý

Svieti 1 LED dióda (červená):

Akumulátor sa musí nabíť

Nabíjanie akumulátora



Zohriaty akumulátor nechajte pred nabíjaním vychladnúť.

- V prípade potreby vyberte akumulátor (7) z prístroja.
- Zasuňte akumulátor (7) do nabíjacej šachty nabíjačky.
- Pripojte nabíjačku do zásuvky.
- Po uskutočnenom nabíjaní odpojte nabíjačku od siete.
- Vyťahnite akumulátor (7) z nabíjačky.

Upevnenie leštiaceho krytu na leštiacom tanieri

- Nastavte leštiaci tanier (3) smerom hore.
- Chyťte obomi rukami froté leštiaci kryt (5) alebo syntetický leštiaci kryt (4) a rozťahnite gumové upevnenie smerom von.

3. Vyhrňte leštiaci kryt (4/5) na jednom mieste leštiaceho taniera (3) cez okraj leštiaceho taniera. Návlek natiahnite cez okraj celého taniera.
4. Leštiaci kryt (4/5) vycentrujte a napnite na leštiacom tanieri (3).

Obsluha

Zapnutie a vypnutie

1. Vložte akumulátor (7).
2. Zapnite prepnutím spínača zap/vyp (2) do polohy „I“, zariadenie nabehne.
3. Vypnite prepnutím spínača zap/vyp (2) do polohy „0“, zariadenie sa vypne.
4. Zariadenie držte obomi rukami za držadlo (1).

 Otáčky sa môžu nastaviť cez koliesko na prednej strane prístroja.

Voskovanie / leštenie lakovaných plôch

1. Na naniesenie leštiaceho prostriedku použite froté leštiaci kryt (5).
2. Naneste vosk alebo leštiacu pastu na trochu menšiu plochu, než chcete leštiť.
3. Leštiaci prostriedok zapracujte krížovým spôsobom alebo kruhovými pohybmi. Na plochu tlačte len primerane.
4. Dodržiavajte pokyny výrobcu leštiaceho prostriedku.

 Leštiaci prostriedok nenechajte vyschnúť. Nebezpečenstvo poškodenia povrchu. Preto nikdy nepracujte na priamom slnečnom žiarení alebo vyhrievanom povrchu.

Odvoskovanie / leštenie lakovaných plôch

1. Na odvoskovanie použite syntetický leštiaci kryt (4).
2. Pracujte krížovým spôsobom alebo kruhovými pohybmi. Na plochu tlačte len primerane.
3. Dodržiavajte pokyny výrobcu leštiaceho prostriedku.

Čistenie a údržba



Vypnite prístroj a pred všetkými prácami vyberte akumulátor z prístroja.



Práce, ktoré nie sú uvedené v tomto návode na prevádzku, nechajte vykonať odbornému servisu. Používajte len originálne náhradné diely.

Pred každým použitím skontrolujte, či zariadenie nemá viditeľné chyby ako uvoľnené, opotrebované alebo poškodené časti, či má správne uložené skrutky alebo iné časti. Zvlášť skontrolujte leštiaci tanier. Poškodené časti vymeňte.

Čistenie



Nepoužívajte žiadne čistiace alebo rozpúšťacie prostriedky. Chemické látky môžu napadnúť plastové časti zariadenia. Zariadenie nikdy nečistite pod tečúcou vodou.

- Po každom použití zariadenie dôkladne vyčistite.

- Čistite vetracie otvory a povrch zariadenia s mäkkou kefou, štetcom alebo textíliou.
- Návrky po každom použití dôkladne vyčistite ručným vypraním. Používajte výlučne mierny mydlový lúh.

Uskladnenie

- Prístroj uschovávajte na suchom a bezprašnom mieste (0-45°C) a mimo dosahu detí.

Odstránenie a ochrana životného prostredia

Z prístroja vyberte akumulátor a prístroj, akumulátor, príslušenstvo a balenie prinesť na ekologické zhodnotenie.



Elektrické prístroje nepatria do domového odpadu. Symbol  preškrtnutej nádoby na odpad znamená, že tento prístroj sa na konci svojej životnosti nesmie zlikvidovať cez domový odpad.



Akumulátor neodhadzujte do domového odpadu, ohňa (nebezpečenstvo výbuchu) alebo vody. Poškodené akumulátory môžu škodiť životnému prostrediu a vášmu zdraviu, keď unikajú jedovaté pary alebo kvapaliny.

- Odovzdajte prístroj do recyklačnej zberne. Použitie umelohmotné a kovové časti sa môžu podľa druhu materiálu roztriediť a tak odovzdať do recyklačnej zberne. V prípade otázok sa obráťte na naše servisné stredisko.
- Likvidáciu vašich chybných zaslaných prístrojov uskutočníme bezplatne.

Akumulátory likvidujte podľa miestnych predpisov. Chybné alebo opotrebované akumulátory sa musia recyklovať podľa smernice 2006/66/ES. Akumulátory odovzdajte na zberné miesto starých batérií, kde sa ekologicky zhodnotia. O tom sa informujte na vašom miestnom zbernom mieste alebo v našom servisnom centre. Akumulátory likvidujte vo vybitom stave. Odporúčame póly obaliť lepiacou páskou na ochranu pred skratom. Akumulátor neotvárajte.

Náhradné diely / Príslušenstvo

Náhradné diely a príslušenstvo nájdete na strane www.grizzlytools.shop

Ak by sa mali vyskytnúť problémy s procesom objednávky, použite, prosím, kontaktný formulár. Pri ďalších otázkach sa obráťte na „Service-Center“ (pozri stranu 91).

Froté leštiaci kryt.....91103977
Syntetický leštiaci kryt.....91103978

Záruka

Vážená zákazníčka,
vážený zákazník,

Pre tento prístroj platí záruka 3 roky od dátumu zakúpenia.

Ak je prístroj poškodený, podľa zákona máte právo ho reklamovať u výrobcu produktu. Tieto práva vyplývajúce zo zákona nie sú našou následne opísanou zárukou obmedzené.

Záručné podmienky

Záručná lehota začína dňom zakúpenia. Pokladničný doklad ako originál prosím starostlivo uschovajte. Je potrebný ako dôkaz o zakúpení.

Ak sa počas troch rokov od dátumu zakúpenia tohto produktu vyskytne materiálna alebo výrobná chyba, produkt - podľa nášho rozhodnutia - bezplatne opravíme alebo nahradíme. Predpokladom záruky je, že v priebehu trojročnej lehoty bude predložený poškodený prístroj a pokladničný doklad a stručne opísaná chyba a kedy sa vyskytla.

Ak sa v rámci našej záruky chyba pokryje, obdržíte späť opravený alebo nový prístroj. S opravou alebo výmenou produktu sa nezačína nová záručná doba.

Záručná doba a nárok na odstránenie vady

Záručná doba sa poskytnutím záruky nepredlžuje. To platí aj pre nahradené a opravené diely. Prípadné škody a nedostatky vzniknuté už pri zakúpení sa musia ihneď po vybalení ohlásiť. Opravy vykonané po uplynutí záručnej doby sú spoplatnené.

Rozsah záruky

Prístroj bol vyrobený podľa prísnych smerníc kvality a pred dodaním bol svedomite kontrolovaný.

Záruka sa týka materiálových alebo výrobných chýb. Táto záruka sa nevzťahuje na diely produktu, ktoré sú vystavené normálnemu opotrebeniu a preto sa môžu považovať za opotrebované diely (napr. froté leštiaci kryt, syntetický leštiaci kryt) alebo na poškodenia na krehkých dieloch (napr. vypínač).

Táto záruka zaniká, ak bol produkt používaný poškodený, neodborne alebo nebola vykonávaná údržba. Pre odborné používanie produktu je nutné presne dodržiavať všetky návody uvedené v návode na obsluhu. Bezpodmienečne sa vyhnite používaniu, ktoré sa v návode na obsluhu neodporúča alebo pred ktorým ste boli vystríhaní.

Produkt je určený len pre súkromné použitie a nie v oblasti podnikania. Záruka zaniká pri nesprávnom a neodbornom používaní, pri násilnom používaní a pri zásahoch, ktoré neboli vykonané v našej servisnej pobočke.

Postup v prípade reklamácie

Pre zabezpečenie rýchleho spracovania vašej žiadosti postupujte prosím podľa nasledujúcich pokynov:

- Pri všetkých požiadavkách predložte pokladničný doklad a číslo artiklu (IAN 497686_2204) ako dôkaz o zakúpení.
- Číslo artiklu nájdete na typovom štítku.
- Ak sa vyskytnú chyby funkcie alebo iné nedostatky, kontaktujte najskôr následne uvedené servisné oddelenie **telefonicke** alebo **emailom**. Následne obdržíte ďalšie informácie o priebehu vašej reklamácie.

- Produkt evidovaný ako poškodený môžete po dohode s našim zákazníckym servisom, s priloženým dokladom o zakúpení (pokladničný doklad) a s údajmi, v čom chyba spočíva a kedy vznikla, zaslať bez poštovného na adresu servisu, ktorá vám bude oznámená. Pre zabránenie dodatočných nákladov a problémov pri prevzatí použite len tú adresu, ktorá vám bude oznámená. Nezasielajte prístroj ako nadmerný tovar na náklady príjemcu, expresne alebo s iným špeciálnym nákladom. Prístroj zašlite so všetkými časťami príslušenstva dodanými pri zakúpení a zabezpečte dostatočne bezpečné prepravné balenie.

Servisná oprava

Opravy, ktoré nepodliehajú záruke, môžeme nechať vykonať v našej servisnej pobočke za úhradu. Radi vám poskytneme predbežnú kalkuláciu nákladov.

Môžeme spracovať len prístroje, ktoré boli doručené dostatočne zabalené a so zaplateným poštovným.

Pozor: Prístroj zašlite do našej servisnej pobočky vyčistený a s informáciami o chybe. Neprevezmeme prístroje zaslané ako nadmerný tovar na náklady príjemcu, expresne alebo s iným špeciálnym nákladom. Likvidáciu vašich poškodených zaslaných prístrojov vykonáme bezplatne.

Service-Center



Servis Slovensko

Tel.: 0850 232001

E-Mail: grizzly@lidl.sk

IAN 497686_2204

Dovozca

Nasledujúca adresa nie je adresa servisu. Najskôr kontaktujte hore uvedené servisné centrum.

Grizzly Tools GmbH & Co. KG

Stockstädter Straße 20

63762 Großostheim

NEMECKO

www.grizzlytools.de

Indhold

Introduktion.....	92
Formålsbestemt anvendelse	92
Generel beskrivelse	93
Leveringsomfang	93
Funktionsbeskrivelse	93
Oversigt.....	93
Tekniske data	93
Opladningstider.....	94
Sikkerhedshenvisninger	94
Symboler og billedsymboler	94
Generelle sikkerhedsinformationer for el-værktøjer	95
Yderligere sikkerhedshenvisninger	98
Restrisici.....	98
Forberedelse	99
Udtagning/isætning af det genopladelige batteri	99
Kontrol af batteriets opladningstilstand	99
Opladning af det genopladelige batteri.....	99
Fastgørelse af poleringshætten på polertallerkenen	99
Betjening	99
Tænding og slukning	99
Voksning / polering af lakoverfladen	99
Afvoksning / polering af lakoverfladen	100
Rengøring og vedligeholdelse ..	100
Rengøring	100
Opbevaring	100
Bortskaffelse/miljøbeskyttelse .	100
Reserve dele / Tilbehør	101
Garanti	101
Reparations-service.....	102
Service-Center	102
Importør	102
Oversættelse af den originale CE-konformitetserklæring.....	210
Ekspllosionstegning	219

Introduktion

Hjertelig tillykke med købet af dit nye apparat. Du har besluttet dig for et produkt af højeste kvalitet.

Dette apparats kvalitet blev kontrolleret under produktionen og det blev underkastet en slutkontrol. Dermed er dit apparats funktionsevne garanteret.



Betjeningsvejledningen er bestanddel af dette produkt. Den indeholder vigtige informationer vedrørende sikkerhed, brug, vedligeholdelse og bortskaffelse. Gør dig inden brugen af produktet fortrolig med alle betjenings- og sikkerhedsinformationer. Benyt kun produktet som beskrevet og kun til de anførte indsatsområder. Opbevar vejledningen godt og lad alle dokumenter følge med ved videregivelse af produktet til tredje.

Formålsbestemt anvendelse

Apparatet er bestemt til voksning og polering eller afvoksning af billak.

Apparatet er kun beregnet til privat brug. Produktet er ikke konstrueret til professionel brug. Apparatet må kun anvendes af voksne. Unge over 16 år må kun anvende produktet under opsyn.

Producenten er ikke ansvarlig for skader, som skyldes anvendelse, der ikke er i overensstemmelse med den bestemmelsesmæssige anvendelse, eller som skyldes forkert betjening. Ved erhvervs mæssig brug bortfalder garantien.

Dette apparat er del af X 20 V TEAM-serien og kan bruges med genopladelige batterier fra X 20 V TEAM-serien. De genopladelige batterier må kun oplades med opladere fra X 20 V TEAM-serien.

Generel beskrivelse

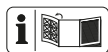

De vigtigste funktionsdele er afbildet på den forreste udklapningsside.

Leveringsomfang

Pak apparatet ud, og kontrollér, om leveringen er fuldstændig. Bortskaf emballagematerialet korrekt.

- Apparat
- 1x frotté poleringshætte (100% bomuld)
- 1x syntetisk poleringshætte (100% polyester)
- Betjeningsvejledning



Det genopladelige batteri og opladeren er ikke inkluderet i leveringen.

Funktionsbeskrivelse

Apparatet er bestemt til voksning og polering eller afvoksning af billak. Med den roterende polertallerken opnås en ensartet arbejds metode. Polerhæterne kan skiftes til forskellige anvendelser og tages af til rengøring.

Oversigt



- 1 Håndgreb
- 2 Tænd/sluk-knap
- 3 Polertallerken
- 4 Syntetisk poleringshætte
- 5 Frotté poleringshætte
- 6 Frigørelsesknap
- 7 Genopladeligt batteri
- 8 Softknap
- 9 Ladetilstandsvisning
- 10 Omdrejningstalregulator

Tekniske data

Batteridreven

polermaskine..... PPMA 20-Li B2

Nominel indgangsspænding U 20 V \equiv

Tomgangshastighed n_0 0-3300 min $^{-1}$

Arbejdsbredde..... \varnothing 250 mm

BeskyttelsestypeIPX0

Vægt ca. 1,28 kg

Lydtryk niveau (L_{pA}) 74,2 dB; K_{pA} = 3 dB

Lydeffektniveau (L_{WA})

målt..... 85,2 dB; K_{WA} = 3 dB

Vibrationsværdi

($a_{h,max}$)..... 10,844 m/s 2 ; K = 1,5 m/s 2

Temperatur maks. 50 °C

Opladning 4 - 40 °C

Drift..... -20 - 50 °C

Opbevaring 0-45 °C

ved anvendelse af smart-batterier (Smart PAPS 204 A1/Smart PAPS 208 A1)

Arbejdsfrekvens/

frekvensbånd..... 2400 - 2483,5 MHz

maks. sendeeffekt..... \leq 20 dBm

Støj- og vibrationsværdier er blevet målt efter standarderne og bestemmelserne, som er angivet i overensstemmelseserklæringen.

- De angivne samlede vibrationsværdier og de angivne samlede støjemissionsværdier er målt iht. til en standardiseret afprøvningsproces og kan anvendes til sammenligning af elværktøjer.
- De angivne samlede vibrationsværdier og de angivne samlede støjemissionsværdier kan også anvendes til en foreløbig vurdering af belastningen.



Advarsel: Vibrations- og støjemissioner kan under brugen af elværktøjet afvige fra de angivne værdier afhængigt af måden, som elværktøjet anvendes på, særligt den type arbejdsemne, der bearbejdes. Det er nødvendigt at fastsætte sikkerhedsforanstaltninger til beskyttelse af brugeren, som er baseret på en vurdering af svingningsbelastning under de faktiske brugsbetingelser (her skal der tages hensyn til alle dele af driftscyklussen, eksempelvis tidspunkter, hvor elværktøjet er slukket, og tidspunkter, hvor det ganske vist er tændt, men kører uden belastning).

Opladningstider

Produktet er del af X 20 V TEAM-serien og kan bruges med genopladelige batterier X 20 V TEAM-serien. De genopladelige batterier X 20 V TEAM-serien må kun oplades med opladere fra X 20 V TEAM-serien.

Dette produkt bør kun anvendes med følgende genopladelige batterier: PAP 20 B1, PAP 20 B3, Smart PAPS 204 A1, Smart PAPS 208 A1. Vi anbefaler, at du oplader disse batterier med følgende opladere: PLG 20 A3, PLG 20 A4, PLG 20 C1, PLG 20 C3, PDSLIG 20 A1, Smart PLGS 2012 A1.

Opladningstider (min.)	PAP 20 A1 PAP 20 B1	PAP 20 A2	PAP 20 A3 PAP 20 B3 Smart PAPS 204 A1	Smart PAPS 208 A1
PLG 20 A1 PLG 20 A4 PLG 20 C1	60	90	120	240
PLG 20 A2	45	60	80	165
PLG 20 A3 PLG 20 C3	35	45	60	120
PDSLIG 20 A1	35	45	60	120
Smart PLGS 2012 A1	35	40	50	55

Sikkerhedshenvisninger



OBS!

Ved brug af elværktøj skal følgende grundlæggende sikkerhedsforanstaltninger overholdes til beskyttelse mod elektrisk stød, fare for tilskadekomst og brandfare. Læs disse anvisninger, før du tager elværktøjet i brug, og opbevar sikkerhedshenvisningerne sikkert.

Symboler og billedsymboler

Billedsymboler på produktet:



OBS!



Læs betjeningsvejledningen



Bær øjenværn.



Bær åndedrætsværn.



Bær høreværn.



Udsæt ikke apparatet for fugt.
Arbejd ikke i regnvej.



Elektriske apparater må ikke bortskaffes som husholdningsaffald



Dette produkt hører til
X 20 V TEAM-serien.

Symboler på poleringshætterne:



Håndvask



Blegning ikke tilladt



Ikke egnet til tørretumbler



Strygning ikke tilladt



Kemisk rens ikke tilladt

Symboler i betjeningsvejledningen:



Advarselsskilt med informationer til forebyggelse af personskader eller materielle skader



Påbudsskilt med informationer til forebyggelse af materielle skader



Informationsskilt til bedre håndtering af apparatet

Generelle sikkerhedsinformationer for el-værktøjer



ADVARSEL! Læs alle sikkerhedsanvisninger, anvisninger, illustrationer og tekniske data, der følger med dette

elværktøj. Forsømmelighed ved overholdelse af sikkerhedsinformationer og anvisninger kan forårsage elektrisk stød, brand og/eller alvorlige kvæstelser.

Opbevar alle sikkerhedsinformationer og anvisninger.

Det i sikkerhedsinformationerne anvendte udtryk "el-værktøj" vedrører netdrevne el-værktøjer (med forsyningskabel) og akku-drevne el-værktøjer (uden forsyningskabel).

1) SIKKERHED PÅ ARBEJDSPLADSEN:

- a) **Sørg for at dit arbejdsområde er rent og godt belyst.** Uorden og uoplyste arbejdsområder kan medføre ulykker.
- b) **El-værktøjet må ikke benyttes i eksplosionstruede omgivelser, hvor der er brændbare væsker, gasser eller støv.** El-værktøj kan slå gnister, som kan antænde støvet eller dampene.
- c) **Sørg for at børn og andre personer holdes væk fra arbejdsområdet, når el-værktøjet er i brug.** Hvis man distraheres, kan man miste kontrollen over maskinen.

2) ELEKTRISK SIKKERHED:

- a) **El-værktøjets stik skal passe til kontakten. Stikket må ikke ændres på nogen måde. Brug ikke adapterstik sammen med jordforbundet el-værktøj.** Unændrede stik, der passer til kontakterne, nedsætter risikoen for elektrisk stød.
- b) **Undgå kropskontakt med jordforbundne overflader som f.eks. rør, radiatorer, komfurer og køleskabe.** Hvis din krop er jordforbundet, øges risikoen for elektrisk stød.

- c) **El-værktøjet må ikke udsættes for regn eller fugt.** Indtrængning af vand i et el-værktøj øger risikoen for elektrisk stød.
- d) **Brug ikke ledningen til formål, den ikke er beregnet til, ved f.eks. at bære el-værktøjet i ledningen, hænge den op i ledningen eller rykke i ledningen for at trække stikket ud af kontakten. Beskyt ledningen mod varme, olie, skarpe kanter eller maskindele, der er i bevægelse.** Beskadigede eller indviklede ledninger øger risikoen for elektrisk stød.
- e) **Hvis el-værktøjet bruges i det fri, må der kun benyttes en forlængerledning, der er egnet til udendørs brug.** Anvendelsen forlængerledning til udendørs brug nedsætter risikoen for elektrisk stød.
- f) **Hvis arbejde med elværktøjet i fugtige omgivelser ikke kan undgås, skal der anvendes en fejlstrømsafbryder.** Brugen af en fejlstrømsafbryder reducerer risikoen for elektrisk stød.

3) PERSONLIG SIKKERHED:

- a) **Det er vigtigt at være opmærksom, se hvad man laver og bruge el-værktøjet fornuftigt. Brug aldrig el-værktøjet hvis du er træt, har nydt alkohol eller er påvirket af medicin eller euforiserende stoffer.** Et øjeblik uopmærksomhed ved brug af el-værktøjet kan medføre alvorlige personskader.
- b) **Brug personligt beskyttelsesudstyr og hav altid beskyttelsesbriller på.** Brug af personligt beskyttelsesudstyr som f.eks. skridsikre sikkerhedssko, beskyttelseshjelm eller høreværn reducerer faren for personskader.
- c) **Undgå utilsigtet igangsætning. Forvis dig om at el-værktøjet er slukket, før stikket sættes i stikkontakten og før du løfter eller bærer den.** Undgå at bære el-værktøjet med fingeren på afbryderen og sørg for, at maskinen ikke er tændt når den sluttes til nettet, fordi dette kan medføre ulykker.
- d) **Fjern indstillingsværktøj og skruenøgler, inden el-værktøjet tændes.** Hvis et stykke værktøj eller en nøgle sidder i en roterende maskindel, kan dette medføre personskader.
- e) **Undgå unormale kropsholdninger. Sørg for at stå sikkert og hold altid balancen.** Det gør det lettere at kontrollere el-værktøjet i uventede situationer.
- f) **Brug egnet arbejdstøj. Undgå løse beklædningsgenstande eller smykker.** Hold hår, tøj og handsker væk fra dele, der bevæger sig. Dele, der er i bevægelse, kan gribe fat i løstsiddende tøj, smykker eller langt hår.
- g) **Hvis der kan monteres støvudsugnings- og opsamlingsudstyr, skal dette anbringes og anvendes korrekt.** Brug af støvudsugning kan reducere farerne ved støv.
- h) **Føl dig ikke for sikker, og sæt dig ikke ud over sikkerhedsreglerne for elværktøjer, heller ikke når du er fortrolig med elværktøjet, efter at have brugt det mange gange.** Skødesløs adfærd kan på brøkdelen af sekunder medføre alvorlige kvæstelser.

4) BRUG OG HÅNDTERING AF EL-VÆRKTØJET:

- a) **Overbelast ikke maskinen. Brug altid det el-værktøj, der er be-**

regnet til det arbejde, der skal udføres. Med det passende el-værktøj arbejder man bedst og mest sikkert inden for det angivne effektområde.

- b) Brug ikke et el-værktøj, hvis afbryder er defekt.** Et el-værktøj, der ikke kan startes og stoppes, er farligt og skal repareres.
- c) Træk stikket ud af stikkontakten og/eller fjern det aftagelige batteri, før du foretager indstillinger på maskinen, udskifter indsatsværktøjsdele eller lægger elværktøjet fra dig.** Denne sikkerhedsforanstaltning forhindrer utilsigtet start af el-værktøjet.
- d) Opbevar el-værktøjet uden for børns rækkevidde, når det ikke benyttes. Lad aldrig personer, der ikke er fortrolige med maskinen eller ikke har gennemlæst disse instrukser, benytte maskinen.** El-værktøj er farligt, hvis det benyttes af ukyndige personer.
- e) Vedligehold elværktøjet og indsatsværktøjet omhyggeligt. Kontrollér om bevægelige dele fungerer korrekt og ikke sidder fast, og om delene er brækket eller beskadiget, således at elværktøjets funktion påvirkes.** Få beskadigede dele repareret, inden maskinen tages i brug. Mange ulykker skyldes dårligt vedligeholdte maskiner.
- f) Sørg for, at skæreværktøjer er skarpe og rene.** Omhyggeligt vedligeholdte skæreværktøjer med skarpe skærekanten sætter sig ikke så hurtigt fast og er nemmere at føre.
- g) Brug el-værktøjet, tilbehør, indsatsværktøj osv. iht. disse instrukser. Tag herved hensyn til arbejdsforholdene og det arbejde, der skal udføres.** Brug af

el-værktøjet til andre end de fastsatte formål kan medføre farlige situationer.

- h) Hold greb og grebsoverflader tørre, rene og fri for olie og fedt.** Hvis greb og grebsoverflader er glatte, er en sikker betjening af og kontrol over elværktøjet i uforudselige situationer ikke givet.
- 5) OMHYGGELIG HÅNDTERING OG BRUG AF APPARATER MED AKKU**
- a) Oplad kun akku'erne i opladere, der er anbefalet af fabrikanten.** Opladere, der er beregnet til en bestemt type akku'er, udsættes for brandfare, hvis der anvendes andre akku'er.
 - b) Anvend kun de dertil beregnede akku'er i elværktøjerne.** Brug af andre akku'er kan medføre kvæstelser og brandfare.
 - c) Hold den ubenyttede akku væk fra clips, mønter, nøgler, søm, skruer eller andre små metalgenstande, der evt. kan forårsage en kortslutning af kontakterne.** En kortslutning mellem akku'ens kontakter kan medføre forbrændinger eller brand.
 - d) Ved forkert anvendelse kan der løbe væske ud af batteriet. Undgå kontakt med denne. Ved tilfældig kontakt skal der skylles med vand. Skulle du få væske i øjnene, skal du yderligere opsøge læge.** Udløbet akku-væske kan medføre hudirritationer eller forbrændinger.
 - e) Anvend ikke beskadigede eller ændrede batterier.** Beskadigede eller ændrede batterier kan udvise uforudsigelig adfærd og resultere i brand, eksplosion eller risiko for skader.

- f) **Udsæt ikke batterier for ild eller for høje temperaturer.** Ild eller temperaturer over 130 °C kan resultere i eksplosioner.
- g) **Følg anvisningerne til opladning, og oplad aldrig batteriet eller det batteridrevne værktøj uden for temperaturområdet, der er angivet i driftsvejledningen.** Forkert opladning eller opladning uden for det tilladte temperaturområde kan ødelægge batteriet og øge brandfaren.

6) SERVICE:

- a) **Sørg for, at dit el-værktøj kun repareres af kvalificerede fagfolk, og at der kun benyttes originale reservedele.** Dermed sikrer man sig at el-værktøjets sikkerhed opretholdes.
- b) **Vedligehold aldrig beskadigede batterier.** Enhver vedligeholdelse af batterier bør udelukkende udføres af producenten eller kundeservicesteder, der er autoriseret af producenten.

Yderligere sikkerhedshenvisninger

- **Advarsel! Berøring eller indånding af skadeligt eller giftigt støv, der kan opstå ved polering af blyholdig maling, enkelte træsorter og metal, udgør en fare for brugeren og personer i nærheden.** Sørg for god udluftning på arbejdspladsen. Personer i nærheden skal holdes på afstand af fareområdet. Bær altid øjenværn og støvmaske eller åndedrætsværn. Bær desuden beskyttelseshandsker, hvis situationen kræver det.

- **Anvend ikke tilbehør, som ikke er anbefalet af PARKSIDE.** Dette kan føre til elektrisk stød eller brand.



Følg sikkerhedsanvisningerne og henvisningerne vedrørende opladning og korrekt brug, som fremgår af betjeningsvejledningen til dit genopladelige batteri og din oplader i X 20 V Team-serien. En detaljeret beskrivelse af opladningen og yderligere oplysninger findes i den separate betjeningsvejledning.

Restrisici

Selvom dette elværktøj betjenes i overensstemmelse med forskrifterne, vil der være en række restrisici. Følgende farer kan forekomme i forbindelse med dette elværktøjs konstruktion og udførelse:

- a) Lungeskader, hvis der ikke bæres egnet åndedrætsværn.
- b) Høreskader, hvis der ikke bæres egnet høreværn.
- c) Øjenskader, hvis der ikke bæres egnet øjenværn.
- d) Sundhedsskader, som sker på grund af hånd-arm-vibrationer, hvis apparatet anvendes over en længere periode eller ikke føres eller vedligeholdes korrekt.



Advarsel! Dette elværktøj danner et elektromagnetisk felt under drift. Dette felt kan under visse omstændigheder påvirke aktive eller passive medicinske implantater. For at reducere faren for alvorlige eller dødelige kvæstelser anbefaler vi, at personer med medicinske implantater konsulterer deres læge, før de begynder arbejdet med elværktøjet

Forberedelse

Udtagning/isætning af det genopladelige batteri

1. For at tage det genopladelige batteri (7) ud, skal du trykke på frigivelsesknappen (6) af det genopladelige batteri (7) og trække det ud.
2. Skub det genopladelige batteri (7) langs føringskinnen ind i apparatet for at sætte det genopladelige batteri (7) i. Du kan høre, når det går i hak.



Isæt først det genopladelige batteri, når apparatet er klargjort fuldstændigt til arbejde.

Kontrol af batteriets opladningstilstand

Ladetilstandsindikatoren (9) viser det genopladelige batteris (7) ladetilstand, ved at de(t) tilsvarende LED(er) lyser op. Tryk hertil på softknappen (8) af ladetilstandsvisningen (9).

3 LED'er lyser (rød, orange og grøn):

Det genopladelige batteri er opladet

2 LED'er lyser (rød og orange):

Det genopladelige batteri er delvist opladet

1 LED lyser (rød):

Batteriet skal oplades

Opladning af det genopladelige batteri



Et opvarmet genopladeligt batteri skal køle af før opladning.

1. Tag om nødvendigt det genopladelige batteri (7) ud af apparatet.
2. Skub det genopladelige batteri (7) ind i ladeskaktten af opladeren.

3. Tilslut opladeren til en stikkontakt.
4. Når opladningen er udført, fjernes opladeren fra strømforsyningen.
5. Træk det genopladelige batteri (7) ud af opladeren.

Fastgørelse af poleringshætten på polertallerkenen

1. Ret polertallerkenen (3) opad.
2. Grib med begge hænder ind i en frotté poleringshætte (5) eller en syntetisk poleringshætte (4), og udvid elastikken.
3. Fold poleringshætten (4/5) ud over polertallerkenkanten på et sted på polertallerkenen (3). Træk derefter hætten hen over hele kanten.
4. Træk poleringshætten (4/5) centrert og stramt over polertallerkenen (3).

Betjening

Tænding og slukning

1. Isæt det genopladelige batteri (7).
2. For at tænde stilles tænd/sluk-kontakten (2) på stillingen „I“, hvorefter produktet starter.
3. For at slukke stilles tænd/sluk-kontakten (2) på stillingen „O“, hvorefter maskinen slukkes.
4. Hold apparatet i grebet (1) med begge hænder



Omdrejningstallet kan indstilles vha. hjulet på forsiden af apparatet.

Voksning / polering af lakoverfladen

1. Anvend frotté poleringshætten (5) til påføring af poleringsmiddel.
2. Påfør voks eller polerpasta på et areal, der

er lidt mindre end det, der skal poleres.

- Indarbejd poleringsmidlet på kryds og tværs eller med cirkelrunde bevægelser. Udøv kun moderat tryk på overfladen.
- Følg angivelserne fra producenten af poleringsmidlet.



Lad ikke poleringsmidlet tørre ud. Undgå derfor at arbejde ved direkte sollys eller på opvarmede overflader. Der er risiko for overfladeskader.

Afvoksning / polering af lakoverfladen

- Anvend den syntetiske polerhætte (4) til afvoksning.
- Arbejd på kryds og tværs eller med cirkelrunde bevægelser. Udøv kun moderat tryk på overfladen.
- Følg angivelserne fra producenten af poleringsmidlet.

Rengøring og vedligeholdelse



Sluk for apparatet og tag batteriet ud af apparatet før al arbejde.



Arbejde, som ikke er beskrevet i denne betjeningsvejledning, skal udføres af et specialværksted. Brug kun originale dele.

Før hver brug skal apparatet kontrolleres for tydelige mangler såsom løse, slidte eller beskadigede dele, og at skruer eller andre dele sidder rigtigt. Kontrollér især polertalarken. Udskift beskadigede dele.

Rengøring



Anvend ikke rengørings- eller opløsningsmiddel. Kemiske substanser kan angribe værktøjets plastdele. Rengør aldrig produktet under rindende vand.

- Rengør produktet grundigt efter hver brug.
- Rengør ventilationsåbningerne og overfladen af apparatet med en blød børste, en pensel eller en klud.
- Rengør hætterne grundigt efter hver brug ved håndvask. Anvend udelukkende en mild sæbevandsopløsning.

Opbevaring

- Opbevar produktet på et tørt og støvbeskyttet sted (0 - 4 °C) uden for børns rækkevidde.

Bortskaffelse / miljøbeskyttelse

Tag det genopladelige batteri ud af apparatet, og aflever apparatet, det genopladelige batteri, tilbehør og emballage til miljøvenlig genanvendelse.



El-apparater må ikke komme i husholdningsaffaldet. Symbolet med en overstreget skraldespand betyder, at denne enhed ikke må bortskaffes sammen med husholdningsaffaldet, når den er udtjent.



Genopladelige batterier må ikke bortskaffes via husaffaldet og må ikke kastes ind i ild (eksplosionsfare) eller vand. Beskadigede genopladelige batterier kan være til skade for miljøet og helbredet, hvis der slipper giftige dampe eller væsker ud.

- Aflever apparatet på en genbrugsstation. De anvendte plast- og metaldele kan sorteres efter materiale og således afleveres til genbrug. Spørg i denne forbindelse vort servicecenter.
- Vi bortskaffer dine defekte indsendte apparater gratis.
- Sørg for at kompostere det afskårne materiale og smid det ikke i affaldstønden.

Bortskaf genopladelige batterier efter de lokale bestemmelser. Defekte eller brugte genopladelige batterier skal genanvendes i overensstemmelse med 2006/66/EF. Aflever genopladelige batterier på et indsamlingssted, hvor de sendes til miljørigtig genanvendelse. Rådfør dig med dit lokale renovationselskab eller vores service-center. Bortskaf genopladelige batterier i afladet tilstand. Vi anbefaler, at polerne afdækkes med tape for at undgå en kortslutning. Batteriet må ikke åbnes.

Reserve dele / Tilbehør

Reserve dele og tilbehør kan bestilles på www.grizzlytools.shop

Hvis du har problemer med bestillingsprocessen, bedes du bruge kontaktformularen. Hvis du har yderligere spørgsmål, bedes du kontakte "Service-Center" (se side 102).

Frotté poleringshætte 91 103977
Syntetisk poleringshætte 91 103978

Garanti

Kære kunde!

På dette apparat yder vi 3 års garanti fra købsdato.

Skulle der forekomme defekter på dette produkt har du lovpligtige rettigheder mod

sælgeren af produktet. Disse lovpligtige rettigheder bliver ikke indskrænket af den efterfølgende anførte garanti.

Garantibetingelser

Garantien træder i kraft med købsdatoen. Opbevar den originale kassebon godt. Dette bilag kræves som dokumentation for købet. Skulle der indenfor tre år efter dette produkts købsdato optræde en materiale- eller fabrikationsfejl, bliver produktet – efter vores skøn – repareret eller ombyttet gratis. Denne garantiydelse forudsætter, at det defekte apparat og købsbilaget (kassebon) indenfor den tre års frist bliver indsendt og at der vedlægges en kort skriftligt beskrivelse af defekten og hvornår den er optrådt.

Hvis defekten er dækket af vores garanti, får du apparatet repareret eller ombyttet. Med reparationen eller ombytningen begynder garantiperioden ikke forfra

Garanti periode og lovpligtige produktansvarskrav

Garanti perioden bliver ikke forlænget af garantien. Dette gælder også for ombyttede og reparerede dele. Eventuel allerede ved købet eksisterende skader og defekter skal meldes straks efter udpakningen. Efter udløb af garantiperioden forefaldende reparationer er omkostningspligtige.

Garantiens omfang

Apparatet blev produceret meget omhyggeligt efter strenge kvalitetsretningslinjer og kontrolleret grundigt inden det forlod fabrikken.

Garanti ydelsen gælder for materiale- eller fabrikationsfejl. Denne garanti gælder ikke for produktdele som er udsat for en normal nedslidning og derfor kan anses som sliddele (f.eks. Frotté poleringshætte, Syntetisk



poleringshætte) eller for beskadigelser på skrøbelige dele (f.eks. kontakter). Garantien bortfalder, hvis produktet bliver beskadiget, ikke-formålsbestemt anvendt eller ikke vedligeholdt. For en korrekt brug af produktet skal alle i betjeningsvejledningen anførte anvisninger følges nøje. Anvendelsesformål og handlinger, som der frarådes eller advares imod i betjeningsvejledningen, skal ubetinget undgås. Produktet er kun beregnet til privat og ikke til erhvervsmæssig brug. Ved misbrug og usagkyndig håndtering vold og ved indgreb, der ikke er foretaget på vores autoriserede servicestede, bortfalder garantien.

Afvikling af et garantitilfælde

For at garantere en hurtig behandling af dit anliggende, bedes du følge følgende henvisninger:

- Hav ved alle forespørgsler kassebonen og identifikationsnummeret (IAN 497686_2204) parat som dokumentation for købet.
- Artikelnummeret fremgår af mærkepladen, en indgravering.
- Skulle der optræde funktionsfejl eller andre defekter bedes du først kontakte den efterfølgende anførte serviceafdeling, **telefonisk** eller pr. **e-mail**. Der får du så yderligere informationer om afviklingen af din reklamation.
- Et som defekt registreret produkt kan du, efter aftale med vores kundeservice og med vedlagt købsbilag (kassebon) samt en kort beskrivelse af, hvori defekten består og hvornår denne defekt er optrådt indsende portofrit til den serviceadresse, som du får meddelt. For at undgå problemer med modtagelsen og ekstra omkostninger, bedes du ubetinget benytte den adresse, som du får meddelt. Sørg for, at forsendelsen ikke

sker ufrankeret, som voluminøs pakke, ekspres eller som en anden specialforsendelse. Indsend apparatet inkl. alle ved købet medfølgende tilbehørsdele og sørg for en tilstrækkelig sikker transportemballage.

Reparations-service

Du kan lade reparationer, **der ikke er omfattet af garantien**, udføre hos vores service-filial mod betaling. Denne udfærdiger dig gerne et omkostningsoverslag.

Vi kan kun bearbejde apparater, der er indsendt tilstrækkeligt emballeret og frankeret.

OBS: Indsend dit apparat rengjort og med en beskrivelse af defekten til vores service-filial.

Ufrankerede - som voluminøs pakke, ekspres eller som en anden specialforsendelse – indsendte apparater bliver ikke modtaget.

Vi bortsaffer dine defekte indsendte apparater gratis.

Service-Center



Service Danmark

Tel.: 32 71 0005

E-Mail: grizzly@lidl.dk

IAN 497686_2204

Importør

Vær opmærksom på, at følgende adresse ikke er en serviceadresse. Kontakt først det ovenfor nævnte servicecenter.

Grizzly Tools GmbH & Co. KG

Stockstädter Straße 20

63762 Großostheim

Tyskland

www.grizzlytools.de

Contenido

Introducción	103
Uso previsto	103
Descripción general	104
Volumen de suministro	104
Descripción del funcionamiento	104
Vista sinóptica	104
Datos técnicos	104
Tiempos de carga	105
Instrucciones de seguridad	106
Símbolos y pictogramas.....	106
Instrucciones generales de seguridad para herramientas eléctricas.....	106
Instrucciones de seguridad adicionales	110
Riesgos residuales	110
Preparación	111
Retirar/insertar la batería	111
Comprobar el nivel de carga de la batería	111
Cargar la batería.....	111
Fijar la funda de pulido sobre el plato de pulido	111
Manejo	111
Encendido y apagado	111
Encerar / pulir la superficie lacada .	112
Encerar / eliminar la cera de la superficie lacada	112
Limpieza y mantenimiento	112
Limpieza	112
Almacenaje	112
Eliminación y protección del medio ambiente	113
Piezas de repuesto / Accesorios	113
Garantía	114
Servicio de reparación	115
Service-Center	115
Importador	115
Traducción de la Declaración de conformidad CE original	211
Plano de explosión	219

Introducción

¡Felicitaciones por la compra de su nueva aspiradora! Con ello se ha decidido por un producto de suprema calidad. Este aparato fue examinado durante la producción con respecto a su calidad y sometido a un control final. Con ello queda garantizada la capacidad de funcionamiento de su aparato.



Las instrucciones de servicio forman parte de este producto. Éstas contienen importantes indicaciones para la seguridad, el uso y la eliminación del aparato. Familiarícese con todas las indicaciones de manejo y seguridad antes de usar el producto. Utilice el producto sólo como se describe y para los campos de aplicación indicados. Guarde bien estas instrucciones y entréguelas al dar este producto a terceros.

Uso previsto

El aparato está previsto para encerar y pulir o eliminar la cera de la pintura de los vehículos.

El aparato está destinado para el uso por personas mayores de edad. Jóvenes mayores de 16 años están exclusivamente autorizados para usar el aparato bajo vigilancia. La utilización del aparato con lluvia o en un entorno húmedo queda estrictamente prohibido.

El operador o usuario será responsable por los accidentes o daños que puedan perjudicar a otras personas o su propiedad. El fabricante no asume la responsabilidad por daños derivados de una utilización fuera del uso previsto o en caso de un uso equivocado. En caso de uso profesional, se extingue la garantía.

Este aparato forma parte de la Serie X 20 V TEAM y puede utilizarse con baterías de la serie X 20 V TEAM. Las baterías solo pueden cargarse con cargadores de la serie X 20 V TEAM.

Descripción general



Las ilustraciones se encuentran en la página abatible frontal.

Volumen de suministro

Desembale el aparato y compruebe que esté completo. Evacúe el material de embalaje de una forma conveniente.

- Aparato
- 1x funda de pulido de tejido de rizo (100 % algodón)
- 1x funda de pulido sintética (100 % poliéster)
- Instrucciones de uso



La batería y el cargador no se incluyen en el volumen de suministro.

Descripción del funcionamiento

El aparato está previsto para encerar y pulir o eliminar la cera de la pintura de los vehículos. El trabajo uniforme se consigue gracias al disco de pulido en rotación. Los discos de pulido están pensados para diferentes aplicaciones, se pueden intercambiar y quitar para limpiarlos.

Vista sinóptica



- 1 Asa
- 2 Interruptor de Con./Desc.
- 3 Platos de pulido
- 4 Funda de pulido sintética
- 5 Funda de pulido de tejido de rizo
- 6 Botón de desbloqueo
- 7 Batería
- 8 Tecla multifunción
- 9 Indicador de nivel de carga
- 10 Regulador de revoluciones

Datos técnicos

Pulidora

recargable..... PPMA 20-Li B2

Tensión de entrada nominal (U) 20 V==

Revoluciones en vacío (n_0)..... 0-3300 min⁻¹

Anchura de trabajo Ø 250 mm

Tipo de protecciónIPX0

Pesoaprox. 1,28 kg

Nivel de presión acústica

(L_{pA}).....74,2 dB; K_{pA} = 3 dB

Nivel de potencia acústica (L_{WA})

medido..... 85,2 dB; K_{WA} = 3 dB

Vibración (a_n) ... 10,844 m/s²; K = 1,5 m/s²

Temperatura máx. 50 °C

Procedimiento de carga4 - 40 °C

Funcionamiento.....-20 - 50 °C

Almacenamiento0 - 45 °C

Cuando se utilizan baterías inteligentes

(Smart PAPS 204 A1/Smart PAPS 208 A1)

Frecuencia de trabajo/

Banda de

frecuencias..... 2400 - 2483,5 MHz

Potencia máxima

de transmisión≤ 20 dBm

Los valores de acústica y vibración se detectaron en función de las normas y regulaciones mencionadas en la declaración de conformidad.

- Los valores de emisión de vibraciones y los valores de emisiones sonoras indicados se obtienen mediante la medición en un procedimiento de ensayo normalizado y se pueden utilizar para hacer una comparación entre una herramienta eléctrica y otra.
- Los valores de emisión de vibraciones y los valores de emisiones sonoras indicados también pueden utilizarse para una evaluación preliminar de la carga.



Aviso: Los valores de emisión de vibraciones y sonoras reales pueden variar frente a los valores indicados cuando se hace un uso real de la herramienta electrónica, dependiendo del tipo y forma en que se utiliza la herramienta y, en particular, del tipo de pieza de trabajo que se procesa. Deberán tomarse medidas de seguridad para proteger al operador basadas en una estimación de la vibración bajo condiciones de uso reales (deberán tenerse en cuenta

todas las partes del ciclo de trabajo, por ejemplo, el tiempo durante el cual la herramienta eléctrica está apagada, y cuando está encendida funcionando sin carga).

Tiempos de carga

Este aparato forma parte de la Serie X 20 V TEAM y puede utilizarse con baterías de la serie X 20 V TEAM. Las baterías de la serie X 20 V TEAM solo pueden cargarse con cargadores de la serie X 20 V TEAM.

Le recomendamos utilizar este aparato únicamente con las siguientes baterías: PAP 20 B1, PAP 20 B3, Smart PAPS 204 A1, Smart PAPS 208 A1

Le recomendamos cargar estas baterías con los siguientes cargadores: PLG 20 A3, PLG 20 A4, PLG 20 C1, PLG 20 C3, PDSLГ 20 A1, Smart PLGS 2012 A1

Tiempos de carga (min.)	PAP 20 A1 PAP 20 B1	PAP 20 A2	PAP 20 A3 PAP 20 B3 Smart PAPS 204 A1	Smart PAPS 208 A1
PLG 20 A1 PLG 20 A4 PLG 20 C1	60	90	120	240
PLG 20 A2	45	60	80	165
PLG 20 A3 PLG 20 C3	35	45	60	120
PDSLГ 20 A1	35	45	60	120
Smart PLGS 2012 A1	35	40	50	55

Instrucciones de seguridad



¡Cuidado!
Atención: Al usar herramientas eléctricas, deben tenerse en cuenta las siguientes medidas de seguridad básicas para protegerse contra descargas eléctricas, accidentes e incendios. Lea estas instrucciones de uso atentamente antes de la primera puesta en marcha del aparato tanto para garantizar su seguridad como también la seguridad de terceros. Conserve las instrucciones apropiadamente y entréguelas al próximo usuario posteriormente, de manera que las informaciones estén disponibles en todo momento.

Símbolos y pictogramas

Símbolos en el aparato:



¡Cuidado!



Lea las instrucciones de uso.



Use dispositivos de protección de ojos.



Lleve una mascarilla protectora.



Póngase protección en los oídos.



No exponer el equipo a la lluvia.



Máquinas no deben ir a la basura doméstica. Entregue su aparato a un centro de reciclaje.



Este aparato es parte de la Serie X 20 V TEAM.

Gráficos en las fundas de pulido:



Lavado a mano



No se permite el blanqueado



No apto para secadora



No se permite planchar



No se permite la limpieza química

Símbolos en las instrucciones de uso:



Señales indicadoras de peligro con información para la prevención de daños a las personas y a las cosas



Señales de obligación con información para la prevención de daños



Señales de indicación con informaciones para un mejor manejo del aparato

Instrucciones generales de seguridad para herramientas eléctricas



ADVERTENCIA Lea todas las indicaciones de seguridad, instrucciones, ilustraciones y datos técnicos que acompañan a esta herramienta electrónica. El incumplimiento de las siguientes instrucciones puede provocar descargas eléctricas, incendios y/o lesiones graves

Guarde todas las instrucciones de seguridad y de procedimiento, para poderlas consultar en un momento dado.

El concepto de “herramienta eléctrica”, usado en las instrucciones de seguridad, se refiere a las que funcionan enchufadas a la corriente (con cable de alimentación) y también a las que funcionan con baterías recargables (sin cable de alimentación).

1) SEGURIDAD EN EL PUESTO DE TRABAJO

- a) **Mantener el puesto de trabajo limpio y bien iluminado.** El desorden y las zonas de trabajo no iluminadas pueden producir accidentes.
- b) **No trabajar con la herramienta eléctrica en zonas bajo peligro de explosión, donde se encuentren líquidos, gases o polvos inflamables.** Los aparatos eléctricos generan chispas que podrían encender el polvo o los vapores.
- c) **Mantener alejados de la herramienta eléctrica a los niños y otras personas mientras la use.** Si se despistase podría perder el control de la herramienta.

2) SEGURIDAD ELÉCTRICA

- a) **El enchufe conector de la herramienta eléctrica debe caber en la caja de empalme. No debe modificarse el enchufe de ninguna manera. No utilizar adaptadores junto a aparatos eléctricos con toma de tierra.** Los enchufes genuinos y las cajas de empalme adecuadas disminuyen el riesgo de descarga eléctrica.
- b) **Evite el contacto físico con superficies puestas a tierra como tuberías, calefacciones, hornos y neveras.** Existe un mayor riesgo de descarga eléctrica cuando el cuerpo está puesto a tierra.

- c) **Mantener la herramienta eléctrica alejada de la lluvia y la humedad.** Si penetra agua en el aparato eléctrico, aumenta el riesgo de descarga eléctrica.
- d) **No utilizar el cable para llevar o colgar la herramienta eléctrica, ni para sacar el enchufe de la caja de empalme. Mantener el cable alejado del calor, aceite, bordes afilados o piezas de aparatos en movimiento.** Los cables deteriorados o bobinados aumentan el riesgo de descarga eléctrica.
- e) **Si trabaja con la herramienta eléctrica en el exterior, utilice solamente cables de alargo que estén autorizados para exterior.** El uso de cables de alargo adecuados para exterior disminuye el riesgo de descarga eléctrica.
- f) **Cuando no sea posible evitar el uso de la herramienta eléctrica en entornos húmedos, utilice un interruptor de protección contra corriente residual.** El uso de un interruptor de protección contra corriente residual reduce el riesgo de descarga eléctrica.

3) SEGURIDAD DE PERSONAS

- a) **Esté atento, observe lo que hace y utilice la herramienta eléctrica con esmero. No utilice la herramienta eléctrica cuando esté cansado o se encuentra bajo los efectos de drogas, alcohol o medicamentos.** Un momento de distracción al utilizar la herramienta eléctrica puede producir graves accidentes.
- b) **Póngase el equipo de protección personal y, siempre, las gafas de**

- protección.** Llevar el equipo de protección personal, así como la máscara antipolvo, zapatos de seguridad anti-deslizantes, casco y protección auditiva, dependiendo del tipo de herramienta eléctrica y el uso que se le vaya a dar, reduce el riesgo de sufrir lesiones.
- c) Evite la puesta en marcha inadvertida. Asegúrese que la herramienta eléctrica está apagada antes de conectarla a la toma de corriente y/o a la batería y antes de levantarla o sostenerla.** Si al llevar auestas la herramienta eléctrica mantiene el dedo en el interruptor o conecta el aparato accionado a la corriente, pueden producirse accidentes.
- d) Extraiga todas las herramientas de ajuste y llaves inglesas antes de trabajar con la herramienta eléctrica.** Las herramientas y llaves que se encuentran en piezas giratorias del aparato, pueden producir accidentes.
- e) Evite adoptar una posición del cuerpo anómala. Procure estar firmemente erguido y mantenga en todo momento el equilibrio.** De esta forma podrá controlar mejor la herramienta eléctrica en situaciones inesperadas.
- f) Lleve ropa adecuada. No llevar ropa amplia ni joyería. Mantener el pelo, la ropa y los guantes alejados de las piezas móviles.** La ropa suelta, las joyas y el pelo largo podrían ser atrapados por las piezas móviles.
- g) Si disponen de instalaciones de extracción y recolección de polvo, asegúrese que estos estén conectados y se usa correctamente.** Uso una recolección de polvo puede reducir los peligros relaciona-

dos con el polvo.

- h) No se deje llevar por una falsa sensación de seguridad y no ignore las reglas de seguridad para herramientas eléctricas, aun estando familiarizado con la herramienta después de usarla con frecuencia.** Un uso negligente puede provocar lesiones graves en una fracción de segundo.

4) UTILIZACIÓN Y TRATAMIENTO DE LA HERRAMIENTA ELÉCTRICA:

- a) No sobrecargue el aparato. Utilice para trabajar la herramienta eléctrica adecuada en cada caso.** Con las herramientas eléctricas trabajará mejor y de forma más segura dentro de la gama de potencias indicada.
- b) No utilice herramientas eléctricas que tengan el interruptor defectuoso.** Las herramientas eléctricas que ya no se pueden conectar o desconectar son peligrosas y deben ser reparadas.
- c) Saque el enchufe de la toma de corriente y/o quite la batería extraíble antes de realizar ajustes en la herramienta, cambiar piezas intercambiables de la herramienta o guardar la herramienta eléctrica.** Estas medidas de seguridad evitan que la herramienta eléctrica se ponga en funcionamiento espontáneamente.
- d) Guardar la herramienta eléctrica fuera del alcance de los niños cuando no la utilice. No permita que utilicen el aparato personas que no estén familiarizadas con él o que no hayan leído estas instrucciones.** Las herramientas eléctricas son peligrosas

cuando son utilizadas por personas sin experiencia.

- e) **Conserve con cuidado las herramientas eléctricas y piezas de la misma. Compruebe que las piezas móviles funcionen perfectamente y no estén atascadas, que no haya piezas rotas o tan dañadas que se inhiba la funcionalidad de la herramienta eléctrica. Haga reparar las piezas dañadas antes de utilizar el aparato.** Muchos accidentes tiene su origen en herramientas eléctricas mal mantenidas.
 - f) **Mantener las herramientas cortantes afiladas y limpias.** Las herramientas cortantes bien cuidadas con un borde afilado se atascan menos y son más fáciles de dirigir.
 - g) **Utilice la herramienta eléctrica y las herramientas intercambiables, etc. de acuerdo con estas instrucciones. Tener en cuenta también las condiciones de trabajo y la actividad a realizar.** El uso de la herramienta eléctrica para otros fines que los previstos puede producir situaciones peligrosas.
 - h) **Mantenga las empuñaduras y las zonas de agarre secas, limpias y libres de aceite y grasa.** Las empuñaduras y zonas de agarre resbaladizas impiden un manejo seguro y pueden hacer perder el control de la herramienta eléctrica en situaciones imprevistas.
- 5) MANEJO Y USO CUIDADOSO DE APARATOS CON PILAS RECARGABLES**
- a) **Cargue las pilas recargables sólo con los cargadores que ha-**

yan sido recomendados por el fabricante. Existe peligro de incendio si se utiliza el cargador para tipos extraños de pilas, que no son adecuadas para el mismo.

- b) **Utilice por ello solamente las pilas recargables previstas para cada herramienta eléctrica.** El uso de otros tipos de pilas recargables puede producir lesiones y provocar incendios.
- c) **Mantenga la pila recargable no usada, alejada de clips de oficina, monedas, llaves, clavos, tornillos y demás pequeños objetos metálicos que podrían causar el puenteo de los contactos.** Un cortocircuito entre los contactos de la pila recargable puede causar quemaduras o provocar incendios.
- d) **Si se usa la pila recargable de forma equivocada, puede emanar líquido. Evite todo contacto con ese líquido. En caso de contacto casual, aclarar con agua. Si el líquido penetrase en los ojos, deberá solicitar además ayuda médica.** El líquido emanado de las pilas recargables puede producir irritación o quemaduras cutáneas.
- e) **No utilice una batería dañada o modificada.** Las baterías dañadas o modificadas pueden comportarse de forma impredecible y provocar incendios, explosiones o lesiones.
- f) **No exponga las baterías al fuego o a temperaturas elevadas.** El fuego o las temperaturas superiores a 130 °C pueden provocar una explosión.
- g) **Siga todas las instrucciones de carga y nunca cargue la batería o la herramienta a batería fuera del rango de temperatura especificado en las instrucciones de**

uso. Una carga incorrecta o fuera del rango de temperatura permitido puede destruir la batería y aumentar el riesgo de incendio.

6) ASISTENCIA:

- a) **Haga reparar la herramienta eléctrica solamente por personal técnico cualificado y sólo con piezas de recambio originales.** De esta forma se asegura el mantenimiento de la seguridad de la herramienta eléctrica.
- b) **Nunca realice tareas de mantenimiento en una batería dañada.** El mantenimiento íntegro de la batería debe ser efectuado únicamente por el fabricante o por centros de asistencia autorizados.

Instrucciones de seguridad adicionales

- **¡Advertencia! El contacto o la inhalación de polvo nocivo o tóxico que se puede originar al pulir capas de pintura que contienen plomo, algunos tipos de madera y metal son un peligro para el operador y para las personas que se encuentran en las inmediaciones.** Los ojos deberán protegerse de los cuerpos extraños en suspensión que se generan con las diferentes aplicaciones. La máscara antipolvo o la careta de respiración han de filtrar el polvo que se genera. Si es necesario, póngase además guantes de protección.
- **Utilice exclusivamente accesorios recomendados por PARKSIDE.** De lo contrario, existe el riesgo de descarga eléctrica o fuego.



Observe las indicaciones de seguridad y las indicaciones de carga y de uso seguro que aparecen en las instrucciones de funcionamiento de su batería y cargador de la serie X 20 V Team. Para una descripción más detallada sobre el proceso de carga y para más información, consulte este manual de instrucciones separado.

RIESGOS RESIDUALES

Aunque usted maneje esta herramienta eléctrica de acuerdo a las normas, siempre permanecen riesgos residuales. En relación con la forma constructiva y el acabado de esta herramienta eléctrica, pueden presentarse los siguientes riesgos:

- a) Daños en los pulmones, si no se utiliza mascarilla;
- b) Daños auditivos, en caso de no llevar protección para los oídos
- c) Daños en los ojos, si no se utilizan gafas de protección.
- d) Daños para la salud, derivados de las vibraciones transmitidas al sistema mano-brazo, en caso de que el aparato se utilice durante un tiempo prolongado, no se lleve de forma correcta o no esté en las condiciones de mantenimiento debidas.



Aviso: Esta herramienta eléctrica genera durante su uso un campo electromagnético. En determinadas circunstancias, este campo puede dañar implantes médicos activos o pasivos. Para reducir el riesgo de lesiones serias o mortales, recomendamos a las personas con implantes médicos

que consulten a su médico o a su fabricante antes de utilizar la máquina.

Preparación

Retirar/insertar la batería

1. Para sacar la batería (7) del aparato, presione el botón de desbloqueo (6) de la batería y extraiga la batería (7).
2. Para insertar la batería (7), deberá introducir la batería (7) en el aparato deslizándola por el carril guía. Al encajar hará un sonido.



Introduzca la batería cuando la herramienta a batería esté completamente preparada para el funcionamiento.

Comprobar el nivel de carga de la batería

El indicador del nivel de carga (9) indica el nivel de carga de la batería (7) mediante la iluminación de los ledes correspondientes. Para ello, pulse la tecla multifunción (8) situada al lado del indicador del estado de carga (9).

3 LED iluminados (rojo, naranja y verde):

Batería cargada

2 LED iluminados (rojo y naranja):

Batería parcialmente cargada

1 LED iluminado (rojo):

Se debe cargar la batería

Cargar la batería



Si la batería está caliente, deje que se enfríe antes de cargarla.

1. En tal caso, saque la batería (7) del cargador.

2. Introduzca la batería (7) en el receptáculo del cargador.
3. Conecte el cargador a un enchufe.
4. Cuando se haya cargado retire el cargador de la corriente.
5. Saque la batería (7) del cargador.

Fijar la funda de pulido sobre el plato de pulido

1. Coloque el plato de pulido (3) hacia arriba.
2. Introduzca las dos manos en una funda de pulido de rizo (5) o en la funda de pulido sintética (4) y expanda el elástico hacia fuera.
3. Coloque la funda de pulido (4/5) en una parte del plato de pulido (3) extendiéndola sobre el borde del plato de pulido. Coloque la funda por todo el borde.
4. Centre y extienda la funda de pulido (4/5) sobre el plato de pulido (3).

Manejo

Encendido y apagado

1. Introduzca la batería (7).
2. Para encender el aparato coloque el interruptor de encendido/apagado (2) en la posición „I“.
3. Para apagar el aparato coloque el interruptor de encendido/apagado (2) en la posición „0“.
4. Sujete el aparato del asidero (1) con las dos manos.



La velocidad puede ajustarse mediante la ruedecilla situada en la parte delantera del aparato.

Encerar / pulir la superficie lacada

1. Utilice la funda de pulido de rizo (5) para aplicar el material de pulido.
2. Ponga la cera o la pasta de pulido sobre una superficie un poco más pequeña que la que quiera pulir.
3. Vaya trabajando el material de pulido en cruz o haciendo movimientos circulares. Ejercer presión moderada sobre la superficie.
4. Tenga en cuenta las indicaciones del fabricante del material de pulido.



No deje que el material de pulido se seque. Existe peligro de dañar la superficie. Por ello, no trabaje con irradiación solar directa o en una superficie calentada.

Encerar / eliminar la cera de la superficie lacada

1. Para eliminar la cera utilice la funda de pulido sintética (4).
2. Vaya trabajando en cruz o haciendo movimientos circulares. Ejercer presión moderada sobre la superficie.
3. Tenga en cuenta las indicaciones del fabricante del material de pulido.

Limpieza y mantenimiento



Apague el aparato y, antes de empezar con cualquier trabajo, retire la batería.



Los trabajos que no se han descrito en estas instrucciones de uso deberán realizarse en un taller especializado. Utilice exclusivamente piezas originales. Antes de hacer trabajos de mantenimiento o limpieza espere hasta que el aparato se haya enfriado. ¡Existe peligro de quemadura!

Antes de cualquier uso, controle el aparato para ver si presenta desperfectos visibles como pueden ser piezas sueltas, desgastadas, dañadas, revise que los tornillos y las otras piezas están bien asentadas. Revise sobre todo el plato de pulido. Cambie las piezas dañadas.

Limpieza



No utilice detergentes o disolventes. Las sustancias químicas pueden dañar las partes del aparato que son de material sintético. Nunca lave el aparato bajo un chorro de agua.

- Después de usar el aparato límpielo siempre a fondo.
- Limpie las aberturas de ventilación o la superficie del aparato con un cepillo suave, un pincel o un trapo.
- Lave bien a mano las fundas después de cada uso. Utilice solo lejía de jabón suave.

Almacenaje

- Cuando no use el equipo, debe guardarse éste en un lugar seco y protegido de polvo (0-45 °C), asegurando que está fuera del alcance de niños.

Eliminación y protección del medio ambiente

Retire la batería del aparato y lleve el aparato, la batería, los accesorios y el embalaje a un punto verde para su reciclaje.



Máquinas no deben ir a la basura doméstica. Entregue su aparato a un centro de reciclaje. El símbolo del cubo de basura tachado significa que este aparato no debe eliminarse con la basura doméstica al final de su vida útil.



No tire la batería a la basura doméstica, tampoco al fuego (peligro de explosión) o al agua. Las baterías deterioradas pueden provocar daños en el medio ambiente y en su salud cuando desprenden vapores o líquidos venenosos.

- Entregue este aparato en una oficina de recuperación. Las partes plásticas y metálicas empleadas pueden ser separadas por tipo y llevadas al reciclaje. Consulte nuestro Centro de Servicio para mayor información.
- Los aparatos defectuosos que nos envíe, se los evacuaremos de forma gratuita.

Elimine las baterías según las disposiciones locales. Las baterías defectuosas o gastadas deben ser recicladas de acuerdo con la directiva 2006/66/CE. Entregue las baterías en un punto de reciclaje donde sean tratadas para su reutilización respetando el medio ambiente. Pregunte en la empresa municipal de gestión de residuos o en nuestro centro de servicio.

Elimine las baterías descargadas. Recomendamos que ponga sobre los polos tiras adhesivas para evitar que se cortocircuiten. No abra la batería.

Piezas de repuesto / Accesorios

Encontrará las piezas de repuesto y accesorios en www.grizzlytools.shop

Si tiene problemas con el proceso de pedido, utilice el formulario de contacto. Si tiene más preguntas, póngase en contacto con el «Service-Center» (ver página 115).

Funda de pulido de tejido de rizo.....91103977
 Funda de pulido sintética91103978

Garantía

Estimada cliente,
estimado cliente:

Por este aparato se le concede una garantía de 3 años a partir de la fecha de compra.

En caso de defectos de este producto, le corresponden derechos legales contra el vendedor del producto. Estos derechos no serán limitados por la garantía expuesta a continuación.

Condiciones de garantía

El plazo de garantía empieza con la fecha de compra. Por favor, conserve bien el resguardo de caja original. Este documento se necesitará como prueba de la compra. Si dentro del plazo de tres años después de la fecha de compra del aparato se detecta un defecto de material o fabricación, según nuestra elección, el producto será reparado o sustituido gratuitamente. Esta prestación de garantía presupone entregar el aparato defectuoso y el comprobante de compra (resguardo de caja) dentro del plazo de los tres años, describiendo brevemente por escrito en qué consiste el defecto y cuándo se detectó.

Si el defecto está cubierto por nuestra garantía, le devolveremos el aparato reparado o uno nuevo. Con la reparación o la sustitución del producto no se inicia un nuevo período de garantía.

Período de garantía y exigencias legales en caso de defectos

El período de garantía no será prolongado por la prestación de garantía. Esto se aplica igualmente a las partes sustituidas y reparadas. Daños y defectos ya existen-

tes eventualmente al comprar el aparato, tienen que ser notificados inmediatamente después de haberlo desempacado. Las reparaciones a efectuar al cabo del período de garantía están sujetas a pago.

Volumen de la garantía

El aparato fue producido cuidadosamente según las directivas estrictas de la calidad y examinado concienzudamente antes de la entrega.

La prestación de garantía tiene validez para defectos de material o fabricación. Esta garantía no se extiende a partes del producto que están sometidas a un desgaste natural y, por lo tanto, pueden ser consideradas como piezas de desgaste (p. ej. funda de pulido de tejido de rizo, funda de pulido sintética), o a daños en partes frágiles (p. ej. interruptores).

Esta garantía caduca si el producto fue dañado, utilizado impropia o no sometido a mantenimiento. Para un uso apropiado del producto, se han de cumplir exactamente todas las indicaciones contenidas en las instrucciones de manejo. Se tienen que evitar absolutamente fines de aplicación y manejos, de los cuales desaconsejan o advierten las instrucciones de servicio.

El producto está previsto solamente para el uso privado y no comercial. La garantía caducará en el caso de un tratamiento abusivo e impropio, uso de la fuerza o manipulaciones que no fueron efectuadas por una filial de servicio autorizada.

Gestión en caso de garantía

Para garantizar una gestión rápida de su reclamación, le rogamos seguir las siguientes indicaciones:

- Para todas las consultas, tenga preparado por favor el resguardo de caja y el número de artículo (IAN 497686_2204) como prueba de la compra.
- Por favor, saque el número de artículo de la placa de características.
- Si surgen fallas en el funcionamiento o cualquier defecto, contacte primeramente a la sección de servicio indicada a continuación por **teléfono** o vía **E-Mail**. Se le darán otras informaciones acerca de la gestión de su reclamación.
- Tras consultar con nuestro servicio de postventa, un aparato identificado como defectuoso puede ser enviado libre de franqueo a la dirección de servicio ya conocida por usted, adjuntando el comprobante de compra (resguardo de caja) e indicando en qué consiste el defecto y cuándo surgió. Para evitar problemas de recepción y costes adicionales, utilice de todas maneras sólo la dirección que se le comunicará. Asegúrese de que el envío no se efectúe sin franqueo, como mercancía voluminosa, exprés u otro tipo de transporte especial. Envíe por favor el aparato incluyendo todos los accesorios entregados con la compra y garantice un embalaje de transporte lo suficientemente seguro.

Servicio de reparación

Reparaciones **que no están cubiertas por la garantía**, las puede dejar efectuar por nuestra filial de servicio por cuenta suya. Ésta le elaborará gustosamente un presupuesto.

Sólo atenderemos aparatos que hayan sido enviados en un embalaje suficiente y franqueados.

Atención: Por favor, envíe el aparato limpio, señalando el defecto a nuestra filial de servicio.

No aceptaremos aparatos que hayan sido enviados sin franqueo, como mercancía voluminosa, exprés o cualquier tipo de transporte especial.

Nos encargamos gratuitamente de la eliminación de sus aparatos defectuosos enviados.

Service-Center



Servicio España

Tel.: 900 984 989

E-Mail: grizzly@lidl.es

IAN 497686_2204

Importador

Por favor, observe que la siguiente dirección no es una dirección de servicio. Contacte primeramente al centro de servicio mencionado arriba.

Grizzly Tools GmbH & Co. KG

Stockstädter Straße 20

63762 Großostheim

ALEMANIA

www.grizzlytools.de

Contenuto

Introduzione	116
Utilizzo	116
Descrizione generale	117
Contenuto della confezione	117
Descrizione del funzioni.....	117
Sommaro	117
Dati tecnici	117
Tempi di caricamento	118
Consigli di sicurezza.....	118
Simboli	118
Indicazioni di sicurezza generali per utensili elettrici	119
Ulteriori avvertenze di sicurezza	122
Rischi residui	123
Preparazione	123
Estrarre/inserire la batteria	123
Verificare lo stato di carica della batteria.....	123
Caricare la batteria.....	123
Fissare la calotta di lucidatura sul platorello.....	124
Uso	124
Accensione e spegnimento	124
Inceratura/lucidatura della superficie verniciata	124
Rimozione della cera/lucidatura della superficie verniciata	124
Pulizia e manutenzione	124
Pulizia	125
Conservazione	125
Smaltimento/Tutela dell'ambiente.....	125
Pezzi di ricambio/Accessori	126
Garanzia	126
Servizio di riparazione	127
Service-Center	127
Importatore	127
Traduzione della dichiarazione di conformità CE originale	212
Disegno esploso.....	219

Introduzione

Congratulazioni per l'acquisto del Suo nuovo apparecchio. Ha scelto un prodotto altamente pregiato. Le istruzioni per l'uso costituiscono parte integrante di questo prodotto. Questo apparecchio è stato sottoposto a un controllo di qualità durante la produzione e quindi sottoposto a un controllo finale. Quindi è garantito il funzionamento del vostro apparecchio.



Contengono indicazioni importanti per la sicurezza, l'uso e lo smaltimento. Prima dell'uso del prodotto, si raccomanda di familiarizzare con tutte le indicazioni di comando e di sicurezza. Usare il prodotto solo come descritto e per i campi d'impiego specificati. Conservare le istruzioni in un luogo sicuro e consegnare la documentazione in caso di cessione del prodotto a terzi.

Utilizzo

L'apparecchio è destinato all'inceratura e alla lucidatura delle vernici per automobili, nonché alla rimozione della cera dalle stesse.

L'apparecchio è adatto all'uso per piccoli lavori domestici. Non è stato concepito per l'impiego aziendale prolungato. L'apparecchio è destinato all'utilizzo da parte di adulti. I giovani sopra i 16 anni possono impiegarlo solo sotto sorveglianza. Il produttore non si fa carico di eventuali danni causati da un uso improprio o da un azionamento errato. In caso di un impiego per uso commerciale decade la garanzia. L'apparecchio fa parte della serie X 20 V TEAM e funziona mediante le batterie della serie X 20 V TEAM. Le batterie possono essere caricate solo con i caricabatterie della serie X 20 V TEAM.

Descrizione generale

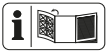

Le immagini si trovano sulla parte anteriore dell'apertura ribaltabile.

Contenuto della confezione

Rimuovere l'apparecchio dalla confezione e controllare se è completo. Smaltire il materiale di imballaggio ai sensi della normativa vigente.

- Apparecchio
- 1 calotta di lucidatura in spugna (100% cotone)
- 1 calotta di lucidatura sintetica (100% poliestere)
- Istruzioni per l'uso



La batteria e il caricabatterie non sono in dotazione

Descrizione del funzioni

L'apparecchio è destinato all'inceratura e alla lucidatura delle vernici per automobili, nonché alla rimozione della cera dalle stesse. Il platorello rotante consente una lavorazione uniforme. I tamponi di lucidatura sono intercambiabili per i diversi usi amovibili per la pulizia.

Sommario

- | | |
|----------|-----------------------------------|
| A | 1 Impugnatura |
| | 2 Interruttore On/Off |
| | 3 Platorello |
| | 4 Calotta di lucidatura sintetica |
| | 5 Calotta di lucidatura spugna |
| | 6 Tasto di sblocco |
| | 7 Batteria |
| | 8 Tasto soft |
| | 9 Spia dello stato di carica |
| | 10 Regolatore del numero di giri |

Dati tecnici

Lucidatrice

ricaricabile..... PPMA 20-Li B2

- Tensione del motore U 20 V \equiv
- Numero di giri a vuoto n_0 0-3300 min⁻¹
- Larghezza lavoro \varnothing 250 mm
- Peso ca. 1,28 kg
- Livello di pressione sonora
 - (L_{pA}) 74,2 dB; K_{pA} = 3 dB
- Livello di potenza sonora (L_{WA})
 - misurata 85,2 dB; K_{WA} = 3 dB
- Valore di oscillazione
 - ($a_{h,max}$) 10,844 m/s²; K = 1,5 m/s²
- Temperatura max. 50 °C
 - Processo di carica 4 - 40 °C
 - Funzionamento -20 - 50 °C
 - Conservazione 0 - 45 °C
- in caso di utilizzo di batterie Smart (Smart PAPS 204 A1/Smart PAPS 208 A1)
 - Frequenza operativa/
 - Banda di
 - frequenza 2400 - 2483,5 MHz
 - max. potenza di
 - trasmissione \leq 20 dBm

I valori relativi alla rumorosità e alle vibrazioni sono stati determinati in base alle norme e alle disposizioni indicate nella dichiarazione di conformità.

- I valori complessivi di vibrazione indicati e i valori sulle emissioni rumorose riportati sono stati misurati secondo una procedura di controllo regolata da norme e possono essere utilizzati per il confronto di un utensile elettrico con un altro.
- I valori complessivi di vibrazione indicati e i valori sulle emissioni rumorose riportati possono essere utilizzati anche per una stima temporanea del carico.



Avvertenza: Le emissioni sulle vibrazioni e la rumorosità possono differire dai valori indicati durante l'uso effettivo dell'elettrotensile, in base alla tipologia e la modalità in cui si utilizza l'elettrotensile, in particolare quale tipo di pezzo viene lavorato.

Risulta necessario stabilire misure di sicurezza per la tutela dell'utilizzatore che si basino su un calcolo approssimativo del carico dovuto alle vibrazioni alle condizioni d'uso effettive (che includano tutti i fattori del ciclo d'impiego, fra cui ad esempio i tempi di riposo dell'utensile elettrico e quelli in cui si trova sì acceso, ma senza carico).

Tempi di caricamento

L'apparecchio è parte della serie X 20 V TEAM e può essere utilizzato con le batterie della serie X 20 V TEAM. Le batterie della serie X 20 V TEAM possono essere caricate solo con i caricabatterie della serie X 20 V TEAM.

Consigliamo di utilizzare questo apparecchio esclusivamente con le seguenti batterie: PAP 20 B1, PAP 20 B3, Smart PAPS 204 A1, Smart PAPS 208 A1. Consigliamo di caricare queste batterie con i seguenti caricabatterie: PLG 20 A3, PLG 20 A4, PLG 20 C1, PLG 20 C3, PDSL G 20 A1, Smart PLGS 2012 A1.

Tempi di caricamento (min.)	PAP 20 A1 PAP 20 B1	PAP 20 A2	PAP 20 A3 PAP 20 B3 Smart PAPS 204 A1	Smart PAPS 208 A1
PLG 20 A1 PLG 20 A4 PLG 20 C1	60	90	120	240
PLG 20 A2	45	60	80	165
PLG 20 A3 PLG 20 C3	35	45	60	120
PDSL G 20 A1	35	45	60	120
Smart PLGS 2012 A1	35	40	50	55

Consigli di sicurezza



ATTENZIONE!

Durante l'uso di elettrotensili si devono osservare le seguenti misure di sicurezza fondamentali come protezione contro scossa elettrica, pericolo di lesioni e incendi.

Prima di utilizzare il presente elettrotensile leggere tutte le istruzioni e conservare con cura le avvertenze di sicurezza.

Simboli

Simboli grafici sull'apparecchio:



Attenzione!



Leggere le istruzioni per l'uso



Indossare dispositivi di protezione per gli occhi.



Indossare una protezione per le vie respiratorie.



Indossare dispositivi di protezione l'udito.



Non esporre l'apparecchio all'umidità. Non lavorare quando piove.



Le apparecchiature non si devono smaltire insieme ai rifiuti domestici.



Questo apparecchio fa parte di X 20 V TEAM

Simboli sulle calotte di lucidatura:



Lavaggio a mano



Candeggiatura non consentita



Non indicato per l'asciugatrice



Stiraggio non consentito



Lavaggio chimico non consentito

Simboli nelle istruzioni:



Simboli dei pericoli con apposite indicazioni per prevenire danni a persone o cose



Simboli dei divieti con indicazioni relative alla prevenzione di danni



Simboli di avvertenza con informazioni relative ad un migliore trattamento dell'apparecchio

Indicazioni di sicurezza generali per utensili elettrici



AVVERTENZA! Leggere tutte le avvertenze di sicurezza, le istruzioni, le diciture e i dati tecnici di cui è provvisto questo utensile elettrico. La mancata osservanza delle indicazioni di sicurezza e delle istruzioni possono provocare scosse elettriche, incendi e/o lesioni gravi.

Conservare tutte le indicazioni di sicurezza e le istruzioni per una consultazione futura.

Il termine usato nelle indicazioni di sicurezza „Utensile elettrico“ si riferisce a utensili elettrici azionati con tensione di rete (con cavo di rete) e a utensili elettrici azionati con accumulatori (senza cavo di rete).

1) Sicurezza sul posto di lavoro

- a) **Tenere la zona di lavoro pulita e ben illuminata.** Disordine o zone di lavoro non sufficientemente illuminate possono causare infortuni.
- b) **Non lavorare con l'utensile elettrico in un ambiente a rischio di esplosioni, nel quale sono presenti liquidi, gas o polveri infiammabili.** Utensili elettrici generano scintille che possono infiammare la polvere o i vapori.
- c) **Tenere bambini e altre persone lontane durante l'uso dell'utensile.** In caso di distrazioni si può perdere il controllo dell'apparecchio.

2) Sicurezza elettrica:

- a) **La spina di allacciamento dell'utensile elettrico deve essere adatto alla presa. La spina non deve essere modificata in alcun modo. Non usare un adattatore insieme a utensili elettrici collegati a massa.** Spine non modificate riducono il rischio di scosse elettriche.
- b) **Evitare il contatto del corpo con superfici collegate a massa, come anche da tubi, termosifoni, fornelli e frigoriferi.** Aumento del pericolo di scosse elettriche, quando il corpo è collegato a massa.
- c) **Tenere gli utensili elettrici lontani dalla pioggia e dall'umidità.** L'infiltrazione di acqua nell'utensile elettrico aumenta il pericolo di scosse elettriche.
- d) **Non usare il cavo per trasportare, appendere l'utensile elettrico o per staccare la spina dalla presa. Tenere il cavo lontano da calore, olio, spigoli vivi o componenti in movimento.** Cavi danneggiati o attorcigliati aumentano il rischio di una scossa elettrica.
- e) **Quando si lavora con un utensile elettrico all'aperto, usare solo prolunghes adatte anche per l'esterno.** L'uso di una prolunga adatta per l'esterno riduce il rischio di scosse elettriche.
- f) **Se non è possibile evitare l'utilizzo dell'elettroscopio in ambiente umido, usare un interruttore differenziale.** L'impiego di un interruttore differenziale riduce il rischio di scossa elettrica..

3) Sicurezza delle persone:

- a) **Prestare attenzione ai propri movimenti e lavorare con l'utensile elettrico usando raziocinio. Non usare un utensile elettrico, quando si è stanchi o si è sotto effetto di droghe, alcol o farmaci.** Un attimo di disattenzione durante l'uso dell'utensile elettrico può causare lesioni gravi.
- b) **Indossare un'attrezzatura di sicurezza personale e sempre occhiali protettivi.** Indossando un'attrezzatura di sicurezza personale, come maschera antipolvere, scarpe di sicurezza antiscivolo, casco o protezione dell'udito a seconda dell'impiego dell'utensile elettrico si riduce il pericolo di lesioni.
- c) **Evitare la messa in esercizio incustodita. Assicurarsi che l'utensile elettrico sia spento, prima di allacciarlo all'alimentazione elettrica e/o all'accumulatore, di sollevarlo o trasportarlo.** Se durante il trasporto dell'utensile elettrico si tiene il dito sull'interruttore oppure si allaccia l'apparecchio all'alimentazione elettrica in condizioni accese, possono verificarsi infortuni.
- d) **Rimuovere gli strumenti di regolazione o i cacciaviti, prima di accendere l'utensile elettrico.** Un utensile o un cacciavite che si trova in un componente rotante dell'apparecchio, può provocare lesioni.
- e) **Evitare una postura anormale. Garantire una posizione stabile e mantenere l'equilibrio in ogni momento.** In questo modo l'utensile elettrico può essere controllato meglio in situazioni impreviste.

- f) Indossare abbigliamento adeguato. Non indossare abiti larghi o gioielli. Tenere i capelli, l'abbigliamento e i guanti lontani dalle parti in movimento.**

Capi di abbigliamento larghi, gioielli o capelli lunghi possono essere catturati dalle parti in movimento.

- g) Se è possibile montare apparecchi aspirapolvere o di raccolta della polvere, applicarli e utilizzarli in modo corretto.** Il ricorso all'aspirapolvere può ridurre i danni dovuti alla polvere.
- h) Non lasciarsi ingannare da un falso senso di sicurezza e rispettare regole di sicurezza per gli utensili elettrici, anche se dopo aver utilizzato più volte l'utensile elettrico si ha acquisto una certa confidenza.** Una movimentazione accidentale può causare gravi lesioni nell'arco di una frazione di secondo.

4) Uso e trattamento dell'utensile elettrico

- a) Non sovraccaricare l'apparecchio. Usare l'utensile elettrico destinato al tipo di lavoro da svolgere.** Con l'utensile elettrico adatto si lavora in modo migliore e più sicuro nel campo di potenza specificato.
- b) Non usare utensili elettrici con l'interruttore difettoso.** Un utensile elettrico che non può essere acceso o spento è pericoloso e deve essere riparato.
- c) Tirare la spina dalla presa e/o rimuovere una batteria rimovibile, prima di apportare modifiche all'apparecchio, sostituire pezzi di utensili a inserto o rimuovere l'utensile elettrico.**

Questa misura previene l'avviamento involontario dell'utensile elettrico.

- d) Conservare gli utensili elettrici non usati fuori dalla portata di bambini. Non lasciare usare l'apparecchio a persone che non hanno familiarizzato con lo stesso o che non hanno letto le istruzioni.** Utensili elettrici sono pericolosi se usati da persone inesperte.
- e) Pulire l'utensile elettrico e l'utensile a inserto con accuratezza. Controllare se le parti in movimento funzionano perfettamente e non si inceppano, se sono presenti parti spezzate o danneggiate che possono compromettere il funzionamento dell'utensile elettrico. Fare riparare le parti danneggiate prima dell'impiego dell'apparecchio.** Le cause di molti infortuni risiedono in una scarsa manutenzione degli utensili elettrici.
- f) Tenere gli utensili da taglio appuntiti e puliti.** Utensili da taglio curati con bordi taglienti appuntiti si inceppano meno facilmente e sono più facili da maneggiare.
- g) Usare l'utensile elettrico, gli accessori e i ricambi ecc. conformemente alle istruzioni. A tale proposito tenere in considerazione le condizioni di lavoro e l'attività da svolgere.** L'uso di utensili elettrici per scopi diversi da quelli previsti può generare situazioni pericolose.
- h) Mantenere le impugnature e le relative superfici asciutte, pulite e prive di olio e grasso.** Le impugnature e le relative superfici scivolose non consentono un uso e un controllo sicuri dell'utensile elettrico in situazioni imprevedibili.

5) Rattamento e uso accurato di apparecchi a batteria

- a) **Ricaricare le batterie solo con caricabatteria consigliati dal produttore.** Un caricabatteria adatto per un determinato tipo di batterie è a rischio di incendio se viene usato con altri tipi di batteria.
- b) **Usare solo batterie previste per gli elettrodomestici.** L'uso di altre batterie può causare lesioni e pericolo di incendio.
- c) **Tenere la batteria non usata lontana da graffe, monete, chiavi, chiodi, viti o altri oggetti di minuteria metallici che possono causare un cavallottamento dei contatti.** Un corto circuito tra i contatti della batteria può causare ustioni o incendi.
- d) **In caso di un'applicazione non corretta possono verificarsi fuoriuscite di liquidi dalla batteria. Evitare il contatto. In caso di contatto involontario, sciacquare con acqua. Se il liquido viene a contatto con gli occhi, consultare anche un medico.** Fuoriuscite di liquido della batteria può causare irritazioni della pelle o ustioni.
- e) **Non usare batterie danneggiate o modificate.** Le batterie danneggiate o modificate possono comportarsi in modo imprevedibile e causare incendi, esplosione o pericolo di lesioni.
- f) **Non esporre le batterie a fiamme o a temperature troppo elevate.** Le fiamme o temperature superiori a 130 °C possono essere causa di un'esplosione.
- g) **Seguire tutte le indicazioni sulla ricarica e non caricare mai la batteria o l'utensile a batteria al di fuori dell'intervallo di tempe-**

ratura indicato nelle istruzioni per l'uso. Una ricarica errata o al di fuori dell'intervallo di temperatura ammesso può danneggiare irreparabilmente la batteria e aumentare il pericolo di incendio.

6) Assistenza tecnica

- a) **Fare riparare l'utensile elettrico da personale specializzato qualificato e solo con ricambi originali.** In questo modo si garantisce il mantenimento della sicurezza dell'utensile elettrico.
- b) **Non effettuare mai la manutenzione di batterie danneggiate.** È opportuno far eseguire tutti gli interventi di manutenzione delle batterie esclusivamente dal produttore o da centri di assistenza autorizzati.

Ulteriori avvertenze di sicurezza

- **Avvertenza! Il contatto o l'inspirazione di polveri nocive o tossiche, che possono formarsi durante la lucidatura di intonaco contenente piombo o alcuni legni e metalli, rappresenta un pericolo per il personale addetto e per le persone vicine.** Assicurarsi che vi sia una buona ventilazione nei luoghi di lavoro. Tenere lontane dalla zona di pericolo le persone che si trovano nei paraggi. Indossare sempre una protezione per gli occhi e una mascherina antipolvere e di protezione delle vie respiratorie. Se adeguato indossare anche i guanti di protezione.
- **Non utilizzare alcun accessorio diverso da quelli consigliati da PARKSIDE.** Ciò può causare scossa elettrica o incendi.



Rispettare le avvertenze di sicurezza e le indicazioni per la ricarica e l'uso corretto indicato nelle istruzioni per l'uso delle batterie e del caricabatterie della serie X 20 V Team. Una descrizione dettagliata sul processo di carica e altre informazioni sono riportate nelle istruzioni per l'uso accluse separatamente.

Rischi residui

Anche se questo utensile elettrico viene usato conformemente alle disposizioni, rimangono sempre rischi residui. I seguenti pericoli possono verificarsi in relazione alla tipologia costruttiva e al tipo di esecuzione di questo elettrodomestico:

- Danni ai polmoni, in caso di mancato utilizzo di un apposito dispositivo di protezione delle vie respiratorie.
- Danni all'udito, qualora non venga indossata un'adeguata protezione dell'udito.
- Danni agli occhi, in caso di mancato utilizzo di un'adeguata protezione oculare.
- Danni alla salute risultanti dalle oscillazioni mano-braccio, quando l'apparecchio viene usato per un periodo prolungato o non viene condotto o mantenuto conformemente alle disposizioni.



Avvertenza! Questo utensile elettrico genera un campo magnetico durante il funzionamento. In determinate condizioni questo campo può compromettere gli impianti medici attivi o passivi. Per ridurre il pericolo di lesioni gravi o letali, consigliamo alle persone con impianti medici di consultare il medico e il produttore dell'impianto medico prima di azionare la macchina.

Preparazione

Estrarre/inserire la batteria

- Per estrarre la batteria (7) dall'apparecchio, premere il tasto di sblocco (6) della batteria ed estrarla (7).
- Per inserire la batteria (7) nell'apparecchio, spingerla (7) al suo interno agendo lungo la barra di guida. Si dovrà udire lo scatto in posizione.



Installare la batteria solo quando l'utensile a batteria è completamente pronto per l'uso.

Verificare lo stato di carica della batteria

L'indicatore dello stato di carica (9) segnala lo stato di carica della batteria (7) mediante l'accensione della rispettiva spia a LED. Per questo premere il tasto soft (8) accanto all'indicatore dello stato di carica (9).

3 LED accesi (rosso, arancione e verde):

Batteria caricata

2 LED accesi (rosso e arancione):

Batteria parzialmente caricata

1 LED acceso (rosso):

La batteria deve essere caricata

Caricare la batteria



Prima di ricaricare una batteria surriscaldata aspettare che si raffreddi.

- All'occorrenza rimuovere la batteria (7) dall'apparecchio.
- Inserire la batteria (7) nel vano del caricabatterie.
- Collegare il caricabatteria ad una presa elettrica.

4. Quando la batteria è completamente carica, scollegare il caricabatteria dalla rete elettrica.
5. Rimuovere la batteria (7) dal caricabatterie.

Fissare la calotta di lucidatura sul platorello

1. Direzionare il platorello (3) verso l'alto.
2. Afferrare con entrambe le mani una calotta di lucidatura spugna (5) o una calotta di lucidatura sintetica (4) e allargare l'elastico verso l'esterno.
3. Portare la calotta di lucidatura (4/5) in un punto del platorello (3) oltre il bordo del platorello stesso. Tirare il tampone lungo tutto il contorno del platorello oltre il bordo.
4. Portare la calotta di lucidatura (4/5) sul platorello (3) in modo che risulti centrato e teso.

Uso

Accensione e spegnimento

1. Inserire la batteria (7) nell'apparecchio.
2. Per accendere l'apparecchio, portare l'interruttore di accensione/spegnimento (2) in posizione „I”: l'apparecchio si accende.
3. Per spegnere l'apparecchio, portare l'interruttore di accensione/spegnimento (2) in posizione „O”: l'apparecchio si spegne.
4. Tenere l'apparecchio dall'impugnatura (1) con entrambe le mani

 Il numero di giri può essere impostato tramite la rotellina sul lato anteriore dell'apparecchio.

Inceratura/lucidatura della superficie verniciata

1. Utilizzare la calotta di lucidatura in spugna (5) per applicare il lucido.
2. Applicare la cera o la pasta abrasiva lucidante su una superficie leggermente più piccola rispetto a quella che si desidera lucidare.
3. Applicare il lucido effettuando movimenti circolari o verso direzioni diagonalmente opposte. Esercitare una pressione moderata sulla superficie.
4. Prestare attenzione alle indicazioni del produttore del lucido.



Non fare seccare il lucido. Pertanto non lavorare in presenza di irraggiamento solare diretto o su una superficie riscaldata. Vi è un pericolo di lesioni superficiali.

Rimozione della cera/lucidatura della superficie verniciata

1. Utilizzare la calotta di lucidatura sintetica (4) per rimuovere la cera.
2. Lavorare effettuando movimenti circolari o verso direzioni diagonalmente opposte. Esercitare una pressione moderata sulla superficie.
3. Prestare attenzione alle indicazioni del produttore del lucido.

Pulizia e manutenzione



Disattivare l'apparecchio e, prima di iniziare qualsiasi lavoro, rimuovere la batteria dall'apparecchio stesso.



Rivolgersi a un'officina per i lavori non contemplati dalle presenti istruzioni d'uso. Usare solo componenti originali.

Prima di ogni utilizzo verificare l'assenza di difetti visibili all'apparecchio, quali componenti non fissati o danneggiati, e il corretto posizionamento delle viti e degli altri componenti. Controllare in particolare il plato-rello. Sostituire i componenti danneggiati.

Pulizia



Non utilizzare detergenti o solventi. Le sostanze chimiche possono aggredire i componenti in materiale sintetico dell'apparecchio. Non pulire mai l'apparecchio sotto l'acqua corrente.

- Pulire a fondo l'apparecchio dopo ogni utilizzo.
- Pulire le aperture di aerazione e la superficie dell'apparecchio con una spazzola morbida, un pennello o un panno.
- Lavare a mano accuratamente le calotte dopo ogni uso. Utilizzare esclusivamente acqua e sapone mite.

Conservazione

- Riporre l'apparecchio in un luogo asciutto al riparo dalla polvere (0 - 45 °C) e fuori dalla portata dei bambini.

Smaltimento/Tutela dell'ambiente

Rimuovere la batteria dall'apparecchio e smaltire l'apparecchio, la batteria, gli accessori e l'imballaggio in modo da ga-

rantirne il corretto riciclaggio nel rispetto dell'ambiente.



Le apparecchiature non si devono smaltire insieme ai rifiuti domestici. Il simbolo con il cassonetto sbarrato indica che al termine della durata di utilizzo l'apparecchio non può essere gettato con i rifiuti domestici.



Non smaltire la batteria con i rifiuti domestici e non gettarla nel fuoco (pericolo di esplosione) o in acqua. In caso di fuoriuscita di fumi o liquidi tossici, le batterie danneggiate possono essere nocive per l'ambiente e per la salute delle persone.

- Consegnare l'apparecchio ad un centro di riciclaggio. Le parti in plastica e in metallo possono essere suddivise per tipo per poi essere portate al centro di riciclaggio. Domandare a tal proposito il nostro centro assistenza.
- Lo smaltimento degli apparecchi difettosi consegnati viene effettuato gratuitamente.

Smaltire le batterie conformemente alle disposizioni locali. Le batterie difettose o esauste devono essere riciclate secondo la direttiva 2006/66/CE. Conferire le batterie a un centro di raccolta di batterie usate, dove verranno sottoposte a un corretto riciclaggio nel rispetto dell'ambiente. Per informazioni in merito rivolgersi al servizio di raccolta locale o al nostro centro di assistenza.

Smaltire le batterie quando sono scariche. Si consiglia di coprire i poli con nastro adesivo come protezione contro il cortocircuito. Non aprire la batteria.

Pezzi di ricambio/Accessori

È possibile ordinare pezzi di ricambio e accessori all'indirizzo www.grizzlytools.shop

In caso di problemi con la procedura d'ordine, utilizzare il modulo di contatto. Per ulteriori domande rivolgersi al „Service-Center“ (vedere pagina 127).

Calotta di lucidatura spugna ...91103970
Calotta di lucidatura sintetica ..91103971

Garanzia

Gentile cliente,
Su questo apparecchio Le viene concessa una garanzia di 3 anni a partire dalla data di acquisto.

In caso di difetti di questo prodotto può avanzare diritti legali nei confronti del venditore del prodotto. Tali diritti legali non vengono limitati dalla nostra garanzia qui di seguito rappresentata.

Condizioni di garanzia

Il termine di garanzia inizia con la data di acquisto. La preghiamo di conservare in un luogo sicuro lo scontrino fiscale originale. Questo documento viene richiesto come prova d'acquisto. Qualora subentrasse un difetto di materiale o di fabbricazione entro tre anni a partire dalla data di acquisto di questo prodotto, il prodotto verrà riparato o sostituito – a nostra discrezione - gratuitamente da noi. Questa prestazione di garanzia presuppone che venga presentato entro il termine di tre anni l'apparecchio difettoso e la prova d'acquisto (scontrino fiscale) e descritto brevemente per iscritto in che cosa consiste il difetto e quando si è verificato.

Se il difetto è coperto dalla nostra garanzia, riceverà il prodotto riparato oppure un prodotto nuovo. Con la riparazione o la sostituzione del prodotto non inizia un nuovo periodo di garanzia.

Tempo di garanzia e diritti legali per vizi della cosa

Il periodo di garanzia non viene prolungato. Questo vale anche per parti sostituite e riparate. Difetti e vizi presenti già al momento dell'acquisto devono essere segnalati immediatamente dopo la rimozione dall'imballaggio. Riparazioni che accorrono dopo il periodo di garanzia sono a pagamento.

Volume di garanzia

L'apparecchio è stato prodotto accuratamente secondo severe direttive di qualità e controllato con coscienza prima della consegna.

La prestazione di garanzia vale per difetti di materiale o di fabbricazione. Questa garanzia non si estende ai componenti del prodotto che sono soggetti a normale usura e che quindi possono essere visti come parti di usura (p. es. Calotta di lucidatura spugna, Calotta di lucidatura sintetica) oppure per danneggiamenti delle parti fragili (p. es. interruttori). Questa garanzia decade se il prodotto è stato danneggiato, non usato correttamente o non mantenuto. Per un uso corretto del prodotto devono essere osservate tutte le indicazioni riportate nelle istruzioni per l'uso. Destinazioni d'uso e azioni sconsigliate nelle istruzioni d'uso o dalle quali si viene avvertiti, sono tassativamente da evitare. Il prodotto è destinato solo per i privati e non per uso commerciale. In caso di uso improprio, esercizio della forza e interventi non effettuati dalla nostra filiale di assistenza tecnica autorizzata, decade la garanzia.

Svolgimento in caso di garanzia

Per garantire una rapida elaborazione della Sua pratica, La preghiamo di seguire le seguenti indicazioni:

- per tutte le richieste tenere a portata di mano lo scontrino fiscale e il codice articolo (IAN 497686_2204) come prova d'acquisto.
- I codici articolo sono riportati sulla targhetta del tipo.
- Nel caso in cui si dovessero verificare difetti funzionali o altri vizi, La preghiamo di contattare **telefonticamente** o per **e-mail**. Riceverà ulteriori informazioni sullo svolgimento del Suo reclamo.
- Un prodotto rilevato come difettoso può essere inviato con porto franco all'indirizzo di assistenza comunicato, previa consultazione del nostro servizio di assistenza tecnica, allegando la prova d'acquisto (scontrini fiscali) e l'indicazione, in che cosa consiste il difetto e quando si è verificato. Per evitare problemi di accettazione e costi aggiuntivi, usare tassativamente solo l'indirizzo che Le è stato comunicato. Assicurarsi che la spedizione non avvenga in porto assegnato, con merce ingombrante, corriere espresso o altro carico speciale. Spedire l'apparecchio inclusi tutti gli accessori forniti insieme al momento dell'acquisto e garantire un imballaggio di trasporto sufficientemente sicuro.

Servizio di riparazione

Riparazioni **non soggette alla garanzia** possono essere effettuate dietro fattura dalla nostra filiale di assistenza tecnica previo preventivo gratuito da parte della stessa. Possiamo lavorare solo apparecchi che vengono spediti sufficientemente imballati e affrancati.

Attenzione: Spedire l'apparecchio alla nostra filiale in condizioni pulite e con l'indicazione del difetto.

Apparecchi spediti in porto assegnato - con merce ingombrante, corriere espresso o altro carico speciale - non vengono accettati. Lo smaltimento degli apparecchi difettosi spediti viene effettuato da noi gratuitamente.

Service-Center



Assistenza Italia

Tel.: 800781188

E-Mail: grizzly@lidl.it

IAN 497686_2204



Assistenza Malta

Tel.: 80062230

E-Mail: grizzly@lidl.com.mt

IAN 497686_2204

Importatore

Non dimenticare che il seguente indirizzo non è un indirizzo di assistenza tecnica. Contattare prima di tutto il centro di assistenza tecnica sopra nominato.

Grizzly Tools GmbH & Co. KG

Stockstädter Straße 20

63762 Großostheim

GERMANIA

www.grizzlytools.de

Tartalom

Bevezető	128
Rendeltetés	128
Általános leírás	129
Szállítási terjedelem	129
Működésleírás	129
Áttekintés	129
Műszaki adatok	129
Töltési idők	130
Biztonsági tudnivalók	130
Szimbólumok és ábrák.....	131
Általános biztonsági tudnivalók elektromos szerszámgépekhez.....	131
További biztonsági utasítások	135
Maradék rizikó	135
Előkészítés	136
Akkumulátor kivétele/behelyezése ..	136
Akkumulátor töltöttségi szintjének ellenőrzése.....	136
Akkumulátor töltése	136
A polírozó huzat polírozó tányérra történő rögzítése	136
Használat	136
Be- és kikapcsolás	136
Lakkbevonat viaszolása / polírozása.....	137
Lakkbevonat viaszrétegének eltávolítása / polírozása	137
Tisztítás és karbantartás	137
Tisztítás.....	137
Tárolás	137
Eltávolítás és környezetvédelem	138
Pótalkatrészek / Tartozékok	138
HU JÓTÁLLÁSI TÁJÉKOZTATÓ	139
Az eredeti CE megfelelőségi nyilatkozat fordítása	213
Robbantott ábra	219

Bevezető

Gratulálunk az Ön által megvásárolt új berendezéshez. Ezzel egy kiváló minőségű termék mellett döntött.

A jelen készülék minőségét a gyártás alatt ellenőrizték és alávetették egy végső ellenőrzésnek. Ezzel a készülék működőképessége biztosított.



A használati útmutató a termék részét képezi.

Fontos utasításokat tartalmaz a biztonságra, a használatra és a hulladékeltávolításra vonatkozóan. A termék használata előtt ismerkedjen meg az összes kezelési és biztonsági útmutatással. A terméket csak a leírtaknak megfelelően és a megadott használati területen lehet alkalmazni. Őrizze meg jól az útmutatót és a termék harmadik személynek való továbbadása esetén mellélkelje az összes dokumentumot.

Rendeltetés

A készüléket jármű lakkok viaszolására és polírozására, illetve a viaszréteg eltávolítására tervezték.

A készülék csak barkácsterületen történő használatra rendeltetett. Nem tervezett ipari célú tartós használatra. A gépet felnőttek által való használatra tervezték. 16 éven felüli fiatalok a gépet csak felügyelet alatt használhatják. A gyártó nem felel a rendeltetésellenes használatból vagy a hibás kezeléssel adódó károkért. Ipari alkalmazás esetén megszűnik a garancia.

A készülék a X 20 V TEAM sorozat része és a X 20 V TEAM sorozat akkumulátorával üzemeltethető. Az akkumulátorokat csak a X 20 V TEAM sorozat töltőivel szabad tölteni.

Általános leírás

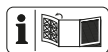

Az ábrák az elülső lehajtható oldalon találhatók.

Szállítási terjedelem

Csomagolja ki a készüléket és ellenőrizze teljességét. Gondoskodjon a csomagolóanyag szabályszerű hulladékként történő elhelyezéséről.

- A berendezés
- 1x frottír polírozó-huzat (100% pamut)
- 1x műszálas polírozó huzat (100% poliészter)
- Használati utasítás



Az akkumulátor és a töltő nem része a csomagnak.

Működésleírás

A készüléket jármű lakkok viaszolására és polírozására, illetve a viaszréteg eltávolítására tervezték. Az egyenletes munkavégzést a forgó polírozó tányér teszi lehetővé. A polírozó huzatok kicserélhetők a különböző alkalmazásokhoz és levehetőek a tisztításhoz.

Áttekintés



- 1 Fogantyú
- 2 Be-/ kikapcsoló
- 3 polírozó tányér
- 4 műszálas polírozó huzat
- 5 frottír polírozó-huzat
- 6 kireteszelő gomb
- 7 akkumulátor
- 8 funkciógomb
- 9 töltésszint-kijelző
- 10 fordulatszám-szabályozó

Műszaki adatok

Akkus polírozó PPMA 20-Li B2

Névleges bemeneti feszültség (U) .. 20 V==
 Üresjárat fordulatszám (n₀) ... 0-3300 min⁻¹
 Munkaszélesség..... Ø 250 mm
 Védelmi módIPX0
 Tömeg kb. 1,28 kg
 Hangnyomásszint
 (L_{PA}) 74,2 dB; K_{PA} = 3 dB
 Hangteljesítményszint (L_{WA})
 mért 85,2 dB; K_{WA} = 3 dB
 Vibráció (a_{h,max}) 10,844 m/s²; K = 1,5 m/s²
 Hőmérséklet max. 50 °C
 Töltés 4 - 40 °C
 Üzemeltetés -20 - 50 °C
 Tárolás..... 0 - 45 °C
 Smart akkumulátorokkal
 (Smart PAPS 204 A1/Smart PAPS 208 A1)
 történő használat esetén
 Működési frekvencia/
 Frekvenciasáv 2400 - 2483,5 MHz
 max. átviteli teljesítmény ≤ 20 dBm

A zaj- és rezgésszint értékek a megfelelőségi nyilatkozatban megnevezett szabványoknak és előírásoknak megfelelően kerültek meghatározásra.

- A megadott rezgés-összértékek és a megadott zajkibocsátási értékek szabványosított mérési eljárással lettek meghatározva és felhasználhatók az elektromos kéziszerszámok egymással való összehasonlítására.
- A megadott rezgés-összértékek és a megadott zajkibocsátási értékek a terhelés előzetes megbecsüléséhez is felhasználhatók.



Figyelem:

A rezgés- és zajkibocsátási értékek az elektromos kéziszerszám tényleges használata során eltérhetnek a

megadott értékektől, attól függően, hogy miként és hogyan használja az elektromos készüléket és különösen attól, hogy milyen munkadarab kerül megmunkálásra.

A kezelő védelme érdekében biztonsági intézkedéseket kell hozni, amelyek a tényleges felhasználási körülmények során történő rezgésterhelés becslésén alapulnak (ugyanakkor a működési ciklus minden részét, például azokat az időszakokat is figyelembe kell venni, amikor az elektromos kéziszerszám ki van kapcsolva, és amikor bár be van kapcsolva, de terhelés nélkül fut).

Töltési idők

A készülék a X 20 V TEAM sorozat része és a X 20 V TEAM sorozat akkumulátorai-val üzemeltethető.

A X 20 V TEAM sorozat akkumulátorait csak a X 20 V TEAM sorozat töltőivel szabad tölteni.

Javasoljuk, hogy ezt a készüléket kizárólag az alábbi akkumulátorokkal üzemeltesse: PAP 20 B1, PAP 20 B3, Smart PAPS 204 A1, Smart PAPS 208 A1

Javasoljuk, hogy ezeket az akkumulátorokat az alábbi töltőkkel töltsse: PLG 20 A3, PLG 20 A4, PLG 20 C1, PLG 20 C3, PDSLГ 20 A1, Smart PLGS 2012 A1

Töltési idő (Percek)	PAP 20 A1 PAP 20 B1	PAP 20 A2	PAP 20 A3 PAP 20 B3 Smart PAPS 204 A1	Smart PAPS 208 A1
PLG 20 A1 PLG 20 A4 PLG 20 C1	60	90	120	240
PLG 20 A2	45	60	80	165
PLG 20 A3 PLG 20 C3	35	45	60	120
PDSLГ 20 A1	35	45	60	120
Smart PLGS 2012 A1	35	40	50	55

Biztonsági tudnivalók









FIGYELEM! Villamos szerszámok használata során eltérhet a megadott értéktől, az elektromos kéziszerszám alkalmazásától függően. A kezelő védelme érdekében biztonsági intézkedéseket kell hozni, amelyek a tényleges felhasználási körülmények során történő kimara-

dás becslésén alapulnak (ugyanakkor a működési ciklus minden részét, például azokat az időszakokat is figyelembe kell venni, amikor az elektromos kéziszerszám ki van kapcsolva, vagy amikor a kéziszerszám be van ugyan kapcsolva, de ténylegesen nincs használatban).

Szimbólumok és ábrák





A készüléken található képelek:

-  Figyelem!
-  A kezelési utasítást el kell olvasni!
-  A készüléket tilos kitenni esőnek.
-  Viseljen szem.
-  Viseljen maszkot
-  Viseljen fülvédőt.
-  Elektromos gépek nem tartoznak a háztartási hulladékba



Ez a készülék a X 20 V TEAM sorozat része.

A polírozó huzaton lévő szimbólumok:

-  Kézzel mosható
-  Nem fehéríthető
-  Nem szárítható szárítógépben
-  Nem vasalható
-  Nem vegytisztítható

Az utasításban található szimbólumok :

-  **Veszélyre figyelmeztető jel a személyi sérülések és anyagi károk elkerülése érdekében.**



Tilalmi jel a károk elhárítására vonatkozó adatokkal.



Utuló jelek a készülék jobb kezelésére vonatkozó információkkal.

Italános biztonsági tudnivalók elektromos szerszámgépekhez



FIGYELMEZTETÉS! Olvassa el az elektromos kéziszerszámhoz tartozó összes biztonsági utasítást, tudnivalót, illusztrációt és műszaki adatot. A biztonsági tudnivalók és utasítások betartásának elmulasztása áramütést, tüzet és/vagy súlyos sérüléseket okozhat.

A jövőbeni használat érdekében őrizzen meg minden biztonsági tudnivalót és útmutatót.

A biztonsági tudnivalókban alkalmazott „elektromos szerszámgép” fogalom hálózatról működtetett elektromos szerszámgépekre (hálózati kábellel) és akkuval működtetett elektromos szerszámgépekre (hálózati kábel nélkül) vonatkozik.

1) Munkahelyi biztonság

- a) Munkaterületét mindig tartsa tisztán és jól megvilágítva.** A rendtelenség vagy a megvilágítatlan munkaterületek balesetekhez vezethetnek.
- b) Ne dolgozzon az elektromos szerszámgéppel robbanásveszélyes környezetben, ahol éghető folyadékok, gázok vagy porok találhatóak.** Az elektromos szerszámgépek szikrákat hoznak létre, melyek meggyújthatják a port vagy a gőzöket.

c) **Az elektromos szerszám gép használata közben tartsa távol a gyermekeket és az egyéb személyeket.** Ha elvonják a figyelmét, elveszítheti a szerszám gép feletti uralmat.

2) Elektromos biztonság

a) **Az elektromos szerszám gép csatlakozó dugójának passzolnia kell a dugaszoló aljzatba. A dugót semmilyen módon sem szabad módosítani. Ne használjon adapterdugókat védőföldelt elektromos szerszám gépekkel együtt.** A módosítás nélküli dugók és a megfelelő dugaszoló aljzatok csökkentik az áramütés kockázatát.

b) **Kerülje teste érintkezését a földelt felületekkel, mint pl. csövekkel, fűtőtestekkel, tűzhelyekkel és hűtőszekrényekkel.** Megnövekszik az áramütés veszélyének kockázata, ha az Ön teste földelve van.

c) **Az elektromos szerszám gépeket esőtől és nedvességtől távol kell tartani.** Nő az áramütés kockázata, ha víz hatol be az elektromos szerszám gépbe.

d) **Ne használja a kábelt rendeltetésétől eltérő célokra, az elektromos szerszám gép hordozásához, felakasztásához vagy a dugó dugaszoló aljzatból történő kihúzásához. Tartsa távol a kábelt hőtől, olajtól, éles peremektől vagy mozgásban lévő készülékelemektől.** A sérült vagy összegabalyodott kábelek növelik az áramütés kockázatát.

e) **Ha egy elektromos szerszám géppel a szabadban akar dol-**

gozni, csak olyan hosszabbító kábelt használjon, amely külső terekben is alkalmazható. A kültéri használatra alkalmas hosszabbító kábel alkalmazása csökkenti az áramütés kockázatát.

f) **Ha az elektromos kéziszerszám nedves helyen történő használata elkerülhetetlen, használjon áram-védőkapcsolót.** Az áram-védőkapcsoló használata csökkenti az áramütés kockázatát.

3) Személyek biztonsága

a) **Legyen figyelmes, ügyeljen arra, hogy mit csinál és végezze a munkát racionálisan az elektromos szerszám géppel. Soha ne használjon elektromos szerszám gépet, ha fáradt, illetve kábítószerek, alkohol vagy gyógyszerek hatása alatt áll.**

Egy elektromos szerszám gép használata közben egyetlen figyelmetlen pillanat is komoly sérülésekhez vezethet.

b) **Hordjon személyi védőfelszerelést és mindig egy védőszemüveget.** A személyi védőfelszerelés, mint a pormaszk, a csúszásálló biztonsági cipők, a védősisak vagy a hallásvédő viselése, az elektromos szerszám gép mindenkorai fajtája és alkalmazása függvényében, csökkenti a sérülések kockázatát.

c) **Kerülje a véletlen üzembe helyezést. Győződjön meg arról, hogy az elektromos szerszám gép ki van kapcsolva, mielőtt áramellátásra és/vagy akkura csatlakoztatja, felemeli vagy hordozza.** Balesetekhez vezethet, ha

az elektromos szerszám gép hordozása közben a kapcsolón tartja az ujját, vagy a készüléket bekapcsolva csatlakoztatja az áramellátásra.

- d) Az elektromos szerszám gép bekapcsolása előtt távolítsa el a beállító szerszámokat vagy a csavarkulcsot.** A forgó készülék-részekben lévő szerszám vagy kulcs sérülésekhez vezethet.
- e) Kerülje az abnormális testtartást. Gondoskodjon a stabil álló helyzetről és mindenkor tartsa meg egyensúlyát.** Így váratlan helyzetekben jobban tudja kontrollálni az elektromos szerszám gépet.
- f) Viseljen megfelelő ruházatot. Ne viseljen bő ruházatot vagy ékszereket. Haját, ruházatát és kesztyűit tartsa távol a mozgásban lévő alkotóelemektől.** A mozgásban lévő alkotóelemek elkapathatják a laza ruházatot, az ékszereket vagy a hosszú haját.
- g) Amennyiben a készülékhez porelszívó és porgyűjtő berendezés is szerelhető, akkor azokat fel kell helyezni és megfelelően használni kell.** Porelszívó alkalmazása csökkentheti a por miatti veszélyeztetéseket.
- h) Ne gondolja, hogy biztonságban van és ne hagyja figyelmen kívül az elektromos kéziszerszámokra vonatkozó biztonsági előírásokat akkor sem, ha többszöri használat után jól ismeri az elektromos kéziszerszám használatát.** A figyelmellenség már a másodperc törtrésze alatt is súlyos sérülésekhez vezethet.
- 4) Az elektromos szerszám gép alkalmazása kezelése**
- a) Ne terhelje túl a készüléket. Munkájához használja az annak megfelelő elektromos szerszám gépet.** A megfelelő elektromos szerszám géppel jobban és biztonságosabban dolgozhat a megadott teljesítménytartományban.
- b) Ne használjon olyan elektromos szerszám gépet, melynek meghibásodott a kapcsolója.** A nem be- vagy kikapcsolható elektromos szerszám gép veszélyes és meg kell javíttatni.
- c) Húzza ki a hálózati csatlakozódugót a csatlakozóaljzatból és/vagy távolítsa el a levehető akkumulátort, mielőtt beállításokat végez a készüléken, betétszerszámokat cserél vagy az elektromos kéziszerszámot elteszi.** Ez az óvintézkedés megakadályozza az elektromos szerszám gép véletlen beindulását.
- d) A használaton kívül lévő elektromos szerszám gépek tárolása gyermekek által el nem érhető helyen történjen. Ne engedje, hogy olyan személyek használják a készüléket, akik azt nem ismerik és jelen utasításokat nem olvasták el.** Az elektromos szerszám gépek veszélyesek, ha azokat tapasztalatlan személyek használják.
- e) Gondosan ápolja az elektromos kéziszerszámot és a betétszerszámokat. Ellenőrizze, hogy a mozgatható alkotóelemek kifogástalanul működjenek, és ne szoruljanak, illetve hogy ne legyenek eltörve vagy olyan**

mértékben megsérülve alkotóelemek, hogy az csorbítsa az elektromos szerszámgép működését. A készülék használata előtt a sérült alkotóelemeket javíttassa meg. Számos baleset okát a rosszul karbantartott elektromos szerszámgépek képezik.

- f) A vágószerszámokat tartsa élesen és tisztán.** A gondosan ápolat, éles vágóélekkel rendelkező vágószerszámok kevésbé szorulnak be és könnyebben vezethetők.
- g) Az elektromos szerszámgépet, a tartozékokat, a behelyezhető szerszámokat stb. alkalmazza jelen utasításoknak megfelelően. Eközben vegye figyelembe a munkafeltételeket és a kivitelezendő tevékenységet.** Az elektromos szerszámgépek rendeltetés szerinti alkalmazásuktól eltérő célra történő használata veszélyes szituációkat teremthet.
- h) A markolatokat és fogófelületeket tartsa szárazon, tisztán és olaj- illetve zsírmentesen.** A csúszós markolatok és fogófelületek nem teszik lehetővé az elektromos kéziszerszám biztonságos használatát és irányítását váratlan helyzetekben.

5) Akkus készülékek gondos kezelése és használata

- a) Az akkukat csak a gyártó által javasolt akkutöltőkben töltsse fel.** Meghatározott fajtájú akkuhoz készült akkutöltő eltérő fajtájú akkukkal történő használata esetén tűzveszély áll fenn.
- b) Az elektromos szerszámgépekben mindig csak az azokkal történő használat céljára rendeltett akkukat használja.** Az eltérő

akkuk használata sérüléseket okozhat és tűzveszélyt rejt magában.

- c) A használaton kívüli akkut tartsa távol gemkapcsoktól, érméktől, kulcsoktól, szögektől, csavaroktól és egyéb olyan apró fémtárgyaktól, melyek az érintkezők áthidalását okozhatják.** Az akku érintkezői között fellépő rövidzárlat égési sérüléseket okozhat és tűzveszélyes.
- d) Hibás alkalmazás esetén folyadék juthat ki az akkuból. Kerülje az azzal való érintkezést. Véletlen érintkezés esetén vízzel alaposan le kell öblíteni.** Ha a folyadék szembe kerül, kérje orvos segítségét is. A kifolyt akkufolyadék irritálhatja a bőrt vagy égési sérüléseket okozhat.
- e) Ne használjon sérült vagy átalakított akkumulátort.** A sérült vagy átalakított akkumulátorok előre nem látható módon viselkedhetnek, és tüzet, robbanást vagy személyi sérülést okozhatnak.
- f) Ne tegyen ki akkumulátort tűznek vagy magas hőmérsékletnek.** Tűz vagy 130 °C feletti hőmérséklet robbanást okozhat.
- g) Kövesse a töltésre vonatkozó utasításokat és soha ne töltsse az akkumulátort vagy az akkumulátoros szerszámot a használati útmutatóban megadott hőmérsékleti tartományon kívül.** A helytelen vagy a megengedett hőmérsékleti tartományon kívüli töltés tönkre teheti az akkumulátort és növeli a tűzveszélyt.

6) Vevőszolgálat

- a) Elektromos szerszámgépe javíttatásához csak szakképzett szakszemélyzetet és csak eredeti**

pótalkatrészeket vegyen igénybe. Ezzel biztosított, hogy az elektromos szerszámgép biztonságos marad.

- b) Soha ne végezzen karbantartást sérült akkumulátorokon.** Az akkumulátorok valamennyi karbantartását csak a gyártó vagy hivatalos vevőszolgálatok végezhetik.

További biztonsági utasítások

- **Figyelem! Ólomtartalmú festékek vagy egyes fémek csiszolása során káros vagy mérgező porok keletkezhetnek, amelyek érintése vagy belélegzése veszélyes lehet az Ön számára vagy a közelben tartózkodó emberek számára. Tartsa távol a közelben tartózkodó személyeket a veszélyzónától.** A szemet védeni kell a kirepülő idegen testek ellen, amelyek a különböző alkalmazások során keletkezhetnek. A por- vagy légzésvédő maszknak meg kell szűrni a használat során keletkező port. Adott esetben viseljen védőkesztyűt is.
- **Ne használjon olyan tartozékokat, amelyeket a nem ajánl.** Ez áramütést vagy tüzet okozhat.



Vegye figyelembe a X 20 V Team akkumulátor és töltő használati útmutatójában lévő töltésre és helyes használatra vonatkozó biztonsági utasításokat és tudnivalókat. A töltés részletes leírása és további információk ebben a külön használati útmutatóban található.

Maradék rizikó

Akkor is, ha Ön az elektromos szerszámát az előírásoknak megfelelően használja, mindig fennáll egy bizonyos maradék rizikó. A következő veszélyek léphetnek fel az elektromos szerszám felépítésével és kivitelezésével kapcsolatban:

- tüdőkárosodás, ha nem visel megfelelő légzésvédőt;
- halláskárosodás, amennyiben nem viselne megfelelő fülvédőt.
- szemkárosodás, ha nem visel megfelelő védőszemüveget.
- egészségkárosodás, amely a kéz és a kar rezgéséből következik, amennyiben a berendezést hosszabb időn keresztül használná vagy azt nem az előírásoknak megfelelően vezetné vagy karbantartaná.



Figyelem! A jelen elektromos szerszám üzem közben elektromágneses mezőt gerjeszt. Ez a mező bizonyos körülmények között aktív vagy passzív módon orvosi implantátumokat befolyásolhat. Annak érdekében, hogy a komoly vagy halálos sérülések veszélyét csökkentsék, az orvosi implantátumokat viselő személyeknek ajánljuk, konzultáljanak orvosukkal és az orvosi implantátum gyártójával, mielőtt használnák a gépet.

Előkészítés

Akkumulátor kivétele/ behelyezése

1. Az akkumulátor (7) készülékből történő kivételéhez nyomja meg az akkumulátoron lévő kireteszelő gombot (6) és húzza ki az akkumulátort (7).
2. Az akkumulátor (7) behelyezéséhez csúsztassa be az akkumulátort (7) a vezetősín mentén a készülékbe. Ez hallhatóan bekattan.



Csak akkor helyezze be az akkumulátort, ha az akkumulátoros kéziszerszám teljesen elő van készítve a használatra.

Akkumulátor töltöttségi szintjének ellenőrzése

A töltésszintjelző (9) a megfelelő LED-ek világításával jelzi az akkumulátor (7) töltöttségi szintjét. Ehhez nyomja meg a töltésszintjelző (9) melletti funkciógombot (8).

3 LED világít (piros, narancssárga és zöld):

akkumulátor feltöltve

2 LED világít (piros és narancssárga):

akkumulátor részben fel van töltve

1 LED világít (piros):

az akkumulátor töltése szükséges

Akkumulátor töltése



Töltés előtt hagyja lehűlni a felmelegedett akkumulátort.

1. Adott esetben vegye ki az akkumulátort (7) a készülékből.

2. Csúsztassa az akkumulátort (7) a töltő töltőnyílásába.
3. Csatlakoztassa a töltőt egy csatlakozóaljzathoz.
4. Feltöltést követően válassza le a töltőt a hálózatról.
5. Húzza ki az akkumulátort (7) a töltőből.

A polírozó huzat polírozó tányérra történő rögzítése

1. Fordítsa felfelé a polírozó tányért (3).
2. Fogjon meg két kézzel egy frottír polírozó-huzatot (5) vagy egy műszálas polírozó huzatot (4) és húzza szét a gumiszalagot.
3. Húzza a polírozó huzatot (4/5) a polírozó tányér (3) egyik pontjánál a polírozó tányér szélére. Húzza a huzatot körben a polírozó tányér szélére.
4. Igazítsa középre és feszesre a polírozó huzatot (4/5) a polírozó tányéron (3).

Használat

Be- és kikapcsolás

1. Helyezze be az akkumulátort (7).
2. A készülék bekapcsolásához állítsa a BE-/KI-kapcsolót (2) az „I” állásba, a készülék elkezd működni.
3. A készülék kikapcsolásához állítsa a BE-/KI-kapcsolót (2) a „0” állásba, a készülék leáll.
4. Tartsa a készüléket két kézzel a markolatánál (1) fogva.



A fordulatszám a készülék elején található kis kerékkel állítható be.

Lakkbevonat viaszolása / polírozása

1. A polírozó anyag felvitelére használja a frottír polírozó-huzatot (5).
2. A viaszt vagy polírozó anyagot valamilyen kisebb területre vigye fel, mint amit polírozni kíván.
3. A polírozó anyagot keresztirányú vagy körkörös mozdulatokkal dolgozza be. Csak mérsékelt nyomást fejtsen ki a felületre.
4. Kérjük, vegye figyelembe a polírozó anyag gyártójának utasításait.



Ne hagyja kiszáradni a polírozó anyagot. Megsérülhet a felület. Ezért ne dolgozzon közvetlen napfény mellett vagy egy felfűtött felületen.

Lakkbevonat viaszrétegének eltávolítása / polírozása

1. A viaszréteg eltávolításához használja a műszálas polírozó huzatot (4).
2. Keresztirányú vagy körkörös mozdulatokkal dolgozzon. Csak mérsékelt nyomást fejtsen ki a felületre.
3. Kérjük, vegye figyelembe a polírozó anyag gyártójának utasításait.

Tisztítás és karbantartás



Kapcsolja ki a készüléket és vegye ki az akkumulátort a készülékből minden művelet előtt.



A használati útmutatóban nem részletezett munkákat szakműhelyben végeztesse. Kizárólag eredeti alkatrészeket használjon.

Minden használat előtt ellenőrizze a készülék esetleges hibáit, például meglazult, kopott vagy sérült alkatrészeket, a csavarok és egyéb alkatrészek megfelelő rögzítését. Különös figyelemmel ellenőrizze a polírozó tányért. Cserélje ki a sérült alkatrészeket.

Tisztítás



Ne használjon tisztítószeret vagy oldószeret. Vegyi anyagok kárt okozhatnak a készülék műanyag alkatrészeiben. Soha ne tisztítsa a készüléket folyó víz alatt.

- Minden használat után alaposan tisztítsa meg a készüléket.
- A szellőző nyílásokat és a készülék felületét puha kefével, ecsettel vagy törölkendővel tisztítsa meg.
- Minden használat után alaposan mossa ki a huzatokat kézi mosással. Kizárólag enyhe szappanos oldatot használjon.

Tárolás

- A készülék tárolása száraz és portól védett (0 - 45 °C), gyermekek által nem érhető helyen történjen.

Eltávolítás és környezetvédelem

Vegye ki az akkumulátort a készülékből és juttassa el a készüléket, az akkumulátort, a tartozékokat és a csomagolást környezetbarát újrahasznosításra.



Elektromos gépek nem tartoznak a háztartási hulladékba. Az áthúzott kerek szeméttároló szimbóluma azt jelzi, hogy ezt a készüléket életciklusa végén nem szabad a szokásos háztartási hulladékkal ártalmatlanítani.



Ne dobja az akkumulátort a háztartási hulladékba, tűzbe (robbanásveszély) vagy vízbe. A sérült akkumulátorok kárt tehetnek a környezetben és károsak lehetnek az egészségre, ha mérgező gőzök és folyadékok szivárognak ki belőlük.

- Adja le a gépet egy hasznosító telepen. A felhasznált műanyag- és fémrészek fajtájuk szerint szétválaszthatók és újra hasznosíthatók. Kérdezze meg e felől szervizközpontunkat.
- A beküldött hibás berendezés eltávolításáról ingyenesen gondoskodunk.

Ártalmatlanítsa az akkumulátorokat a helyi előírásoknak megfelelően. A meghibásodott vagy elhasználódott akkumulátorokat a 2006/66/EK irányelv szerint újra kell hasznosítani. Az akkumulátorokat használt akkumulátorok gyűjtőhelyén adhatja le, ahol azok környezetbarát újrahasznosításra kerülnek. Érdeklődjön a helyi hulladékkezelő szolgáltatónál vagy szervizközpontunkban.

Ártalmatlanítsa az akkumulátorokat lemerült állapotban. Az javasoljuk, hogy takarja le a pólusokat ragasztószalaggal a rövidzárlat ellen. Ne nyissa fel az akkumulátort.

Pótalkatrészek / Tartozékok

Pótalkatrészeket és tartozékokat az alábbi honlapon rendelhet:
www.grizzlytools.shop

Ha esetleg problémája akad a rendelési folyamattal kapcsolatban, kérjük, használja a kapcsolatfelvételi űrlapot. További kérdések esetén forduljon a szervizközpontunkhoz (lásd a(z) 139. oldalon).

Frottír polírozó-huzat..... 91103977
Műszálas polírozó huzat..... 91103978



HU JÓTÁLLÁSI TÁJÉKOZTATÓ

A termék megnevezése: Akkus polírozó	Gyártási szám: IAN 497686_2204
A termék típusa: PPMA 20-Li B2	
A gyártó cégneve, címe, e-mail címe: Grizzly Tools GmbH & Co. KG Stockstädter Straße 20 63762 Großostheim Germany E-Mail: service@grizzlytools.de	Szerviz neve, címe, telefonszáma: Szerviz Magyarország Tel.: 06800 21225 E-Mail: grizzly@lidl.hu W+T Környezetvédelmi és Szolgáltató Kft. Dunapart also 138 2318 Szigetszentmárton Tel.: 0624 456 672
Az importáló/ forgalmazó neve és címe: Lidl Magyarország Kereskedelmi Bt., H-1037 Budapest, Rádl árok 6.	

1. A jótállási idő a Magyarország területén, Lidl Magyarország Kereskedelmi Bt. üzletében történt vásárlás napjától számított 3 év, amely jogvesztő. A jótállási idő a fogyasztó részére történő átadással, vagy ha az üzembe helyezést a forgalmazó, vagy annak megbízottja végzi, az üzembe helyezés napjával kezdődik.
2. A jótállási igény a jótállási jeggyel és/vagy a vásárlást igazoló blokkal érvényesíthető. A jótállási jegy szabálytalan kiállítása, vagy átadásának elmaradása nem érinti a jótállási kötelezettség-vállalás érvényességét. Kérjük, hogy a vásárlás tényének és időpontjának bizonyítására őrizze meg a pénztári fizetésnél kapott jótállási jegyetés a vásárlást igazoló blokkot.
3. A vásárlástól számított három munkanapon belül érvényesített csereigény esetén a forgalmazó köteles a terméket kicserélni, feltéve ha a hiba a rendeltetészerű használatot akadályozza. A jótállási jogokat a termék tulajdonosaként a fogyasztó érvényesítheti az áruházakban, valamint a jótállási tájékoztatóban feltüntetett szervizekben. (A magyar Polgári Törvénykönyv alapján fogyasztónak minősül a szakmája, önálló foglalkozása vagy üzleti tevékenysége körén kívül eljáró természetes személy.)

A jótállás ideje alatt a fogyasztó hibás teljesítés esetén kérheti a termék kijavítását, kicserélését, vagy ha a termék nem javítható vagy cserélhető, vagy az a forgalmazónak aránytalan többletköltséggel járna, illetve a fogyasztó kijavításhoz, kicseréléshez fűződő érdeke alapos ok miatt megszűnt, árleszállítást kérhet, vagy elállhat a szerződéstől és visszakérheti a vételárat. A kijavítás során a termékbe csak új alkatrész kerülhet beépítésre.

4. A fogyasztó a hiba felfedezése után a lehető legrövidebb időn belül köteles a hibát bejelenteni és a terméket a jótállási jogok érvényesítése céljából átadni. A hiba felfedezésétől számított két hónapon belül bejelentett jótállási igényt időben közölni kell

At

tekinteni. A közlés elmaradásából eredő kárért a fogyasztó felelős. A jótállási igény érvényesíthetőségének határideje a termék, vagy fődarabjának kicserélése esetén a csere napján újraindul.

5. A rögzített bekötésű, illetve a 10 kg-nál súlyosabb, vagy tömegközlekedési eszközön nem szállítható terméket az üzemeltetés helyén kell megjavítani. Abban az esetben, ha a javítás a helyszínen nem végezhető el, a termék ki- és visszaszereléséről, valamint szállításáról a forgalmazónak kell gondoskodnia.
6. A jótállás nem áll fenn, ha a hiba a nem rendeltetésszerű használatból, átalakításból, helytelen tárolásból, vagy a használati utasítástól eltérő kezeléssel, vagy bármely a vásárlást követő behatásból fakad, vagy elemi kár okozta, és azt a forgalmazó, vagy a szerviz bizonyítja. A jótállás nem vonatkozik a mozgó kopó alkatrészek (világítótestek, gumibroncok stb.) rendeltetésszerű felhasználására. A szerviz és a forgalmazó a kijavítás során nem felel a terméken a fogyasztó vagy harmadik személyek által tárolt adatokért vagy beállításokért.
7. Fogyasztói jogvita esetén a fogyasztó a megyei (fővárosi) kereskedelmi és iparkamrák mellett működő békéltető testület eljárását is kezdeményezheti.

A jótállás a fogyasztó törvényből eredő szavatossági jogait és azok érvényesíthetőségét nem érinti.

Kijavítást ellenőrző szelvény:

A jótállási igény bejelentésének időpontja:	A hiba oka:
Javításra átvétel időpontja:	A hiba javításának módja:
A fogyasztó részére történő visszaadás időpontja:	
A szerviz bélyegzője, kelt és aláírás:	

Kicserélést ellenőrző szelvény:

A jótállási igény bejelentésének időpontja:
Kicserelés időpontja:
A cserélő bolt bélyegzője, kelt és aláírás:

Kazalo

Úvod	141
Namen uporabe	141
Splošni opis	142
Obseg dobave	142
Opis funkcij.....	142
Pregled	142
Tehnični podatki	142
Časi polnjenja	143
Varnostna navodila	143
Simboli in oznake	143
Splošni varnostni predpisi za električna orodja.....	144
Nadaljnja varnostna opozorila.....	147
Druga tveganja.....	148
Priprava	148
Odstranjevanje/vstavljanje akumulatorja	148
Preverjanje napoljenosti akumulatorja	148
Polnjenje akumulatorja.....	148
Pritrditev polirnega pokrova na polirno ploščo	148
Uporaba	149
Vklon in izklop	149
Voskanje/poliranje lakirane površine.....	149
Odstranjevanje voska/poliranje lakirane površine	149
Čiščenje in vzdrževanje	149
Čiščenje.....	149
Shranjevanje	150
Odstranjevanje/ varstvo okolja	150
Nadomestni deli / Pribor	150
Garancijski list	151
Prevod originalne izjave o skladnosti CE	214
Eksplozijska risba	219

Úvod

Čestitke ob nakupu vaše nove naprave. Odločili ste se za visokokakovosten izdelek. Kakovost naprave je bila preverjena med postopkom proizvodnje in pri končnem preverjanju, s čimer je zagotovljeno pravilno delovanje vaše naprave.



Izdelku so priložena navodila za uporabo. Vsebujejo pomembna navodila glede varnosti uporabe in odstranitve. Pred uporabo izdelka se seznanite z navodili za uporabo in varnostnimi navodili. Izdelek uporabljajte zgolj na opisani način in v našete namene. Navodila skrbno shranite in pri predaji naprave tretji osebi priložite tudi vso dokumentacijo.

Namen uporabe

Naprava je predvidena za nanos voska in poliranje oz. odstranjevanje voska z lakiranih površin vozil.

Naprava je predvidena za uporabo za namene domače uporabe. Naprava ni zasnovana za trajno poslovno uporabo. Napravo smejo uporabljati samo odrasle osebe. Mladostniki nad 16 leti starosti napravo smejo uporabljati samo pod nadzorom. Proizvajalec ne odgovarja za škodo, ki bi nastala zaradi uporabe v nasprotju s predvideno ali napačne uporabe. V primeru uporabe v komercialne namene ugasne pravica do uveljavljanja garancije.

Naprava je del serije X 20 V TEAM in jo je mogoče uporabljati z akumulatorji serije X 20 V TEAM. Akumulatorje je dovoljeno polniti samo s polnilniki serije X 20 V TEAM.

Splošni opis

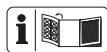

Slike najdete na prednji strani pokrova.

Obseg dobave

Orodje vzemite iz embalaže in preverite, ali je popolno. Embalažo odstranite v skladu s predpisi.

- Orodje
- 1x polirni pokrov iz frotirja (100 % bombaž)
- 1x sintetični polirni pokrov (100 % poliester)
- Navodila za uporabo



Akumulator in polnilnik nista del obsega dobave.

Opis funkcij

Naprava je predvidena za nanos voska in poliranje oz. odstranjevanje voska z lakiranih površin vozil. Vrteča se polirna plošča omogoča enakomerno izvedbo dela. Polirne prevleke je mogoče za različne namene uporabe zamenjati in jih odstraniti za čiščenje.

Pregled

- | | |
|----------|--------------------------------|
| A | 1 ročaj |
| | 2 stikalo za vklop/izklop |
| | 3 polirna plošča |
| | 4 sintetični polirni pokrov |
| | 5 polirni pokrov iz frotirja |
| | 6 tipka za sprostitvev |
| | 7 akumulator |
| | 8 mehka tipka |
| | 9 prikaz napoljenosti |
| | 10 Regulator števila vrtljajev |

Tehnični podatki

Akumulatorski

polirni stroj..... PPMA 20-Li B2

Nazivna vhodna napetost (U)..... 20 V==

Število vrtljajev v prostem

teku (n_0) 0-3300 min⁻¹

Delovna širina Ø 250 mm

Vrsta zaščite..... IPX0

Teža pribl. 1,28 kg

Raven zvočnega tlaka

(L_{pA}) 74,2 dB; $K_{pA} = 3$ dB

Raven zvočne moči (L_{WA})

izmerjena 85,2 dB; $K_{WA} = 3$ dB

Vrednost tresljajev

($a_{h,max}$) 10,844 m/s²; $K = 1,5$ m/s²

Temperatura najv. 50 °C

Postopek polnjenja 4-40 °C

Delovanje -20-50 °C

Shranjevanje 0-45 °C

pri uporabi s pametnimi akumulatorji

(Smart PAPS 204 A1/Smart PAPS 208 A1)

Delovna frekvenca/

frekvenčni pas 2400-2483,5 MHz

Najv. moč oddajanja ≤ 20 dBm

Podatki o hrupu in tresljajih so določeni v skladu z določili in normami, navedenimi v izjavi o skladnosti.

- Navedene skupne vrednosti tresljajev in vrednosti hrupa so izmerjene po standardiziranem postopku, zato jih je mogoče uporabiti za medsebojno primerjavo električnih orodij.
- Navedene skupne vrednosti tresljajev in vrednosti hrupa je mogoče uporabiti tudi za predhodno oceno obremenitve.



Opozorilo: Vrednosti tresljajev in hrupa med dejansko uporabo se lahko razlikujejo od navedenih vrednosti, odvisno od načina uporabe električnega orodja in zlasti od vrste obdelovanca.

Treba je določiti varnostne ukrepe za zaščito uporabnika, ki temeljijo na oceni obremenitve z vibracijami med dejanskimi pogoji uporabe (pri tem je treba upoštevati vse dele delovnega cikla, na primer čase, v katerih je električno orodje izklopljeno, in tiste, v katerih je sicer vklopljeno, vendar deluje brez obremenitve).

Časi polnjenja

Naprava je del serije X 20 V TEAM in jo je mogoče uporabljati z akumulatorji serije X 20 V TEAM. Akumulatorje serije X 20 V TEAM je dovoljeno polniti samo s polnilniki serije X 20 V TEAM.

Priporočamo vam, da to napravo uporabljate izključno z naslednjimi akumulatorji: PAP 20 B1, PAP 20 B3, Smart PAPS 204 A1, Smart PAPS 208 A1. Priporočamo vam, da te akumulatorje polnite z naslednjimi polnilniki: PLG 20 A3, PLG 20 A4, PLG 20 C1, PLG 20 C3, PDSLГ 20 A1, Smart PLGS 2012 A1.

Časi polnjenja (min.)	PAP 20 A1 PAP 20 B1	PAP 20 A2	PAP 20 A3 PAP 20 B3 Smart PAPS 204 A1	Smart PAPS 208 A1
PLG 20 A1 PLG 20 A4 PLG 20 C1	60	90	120	240
PLG 20 A2	45	60	80	165
PLG 20 A3 PLG 20 C3	35	45	60	120
PDSLГ 20 A1	35	45	60	120
Smart PLGS 2012 A1	35	40	50	55

Varnostna navodila



Pozor! Pri uporabi električnih orodij je treba kot zaščito proti električnemu udaru, nevarnosti poškodb in požara upoštevati naslednje varnostne ukrepe:

Preberite vse napotke v navodilih, preden začnete uporabljati to električno orodje, in varnostne napotke skrbno shranite.

Simboli in oznake

Simboli na orodju:



Pozor!



Preberite navodila za uporabo!



Orodja ne izpostavljajte vlagi. Ne delajte na dežju.

SI



Nosite zaščito oči.



Uporabljajte zaščito za dihala.



Uporabljajte zaščito za sluh.



Električnih naprav ne odvrzite med hišne odpadke.



Ta naprava je del serije X 20 V TEAM.

Slikovne oznake na polirnih pokrovih:



ročno pranje



beljenje ni dovoljeno



ni za sušenje v stroju



likanje ni dovoljeno



kemično čiščenje ni dovoljeno

Simboli v navodilih za uporabo:



Opozorilni simboli z napotki za preprečevanje poškodb in materialne škode.



Simbol za obveznost z navedbami za preprečevanje škode.



Obvestilni simbol z informacijami za boljše rokovanje z napravo.

Splošni varnostni predpisi za električna orodja



OPOZORILO! Preberite vsa varnostna opozorila, navodila, ilustracije in tehnične podatke, s katerimi je opremljeno to električno orodje.

Neupoštevanje varnostnih navodil in opozoril lahko povzroči električni udar, požar in/ali težke poškodbe.

Varnostna navodila in opozorila shranite za prihodnjo uporabo.

Pojem „električno orodje“, uporabljen v varnostnih navodilih, se nanaša na električna orodja s priklopom na omrežje (s priključnim kablom) in na akumulatorska električna orodja (brez priključnega kabla).

1) VARNOST NA DELOVNEM MESTU

- a) **Poskrbite, da bo vaše delovno mesto vedno čisto in dobro osvetljeno.** Nered ali neosvetljena delovna področja lahko povzročijo nezgode.
- b) **Električnega orodja ne uporabljajte v okolju, kjer obstaja nevarnost eksplozije in v katerem se nahajajo gorljive tekočine, plini ali prah.** Električna orodja povzročajo iskrenje, zato se gorljiv prah ali pare lahko vnamejo.
- c) **Ne dovolite otrokom in drugim osebam, da bi se med delom približale električnemu orodju.** Druge osebe lahko odvrnejo vašo pozornost in izgubili boste nadzor nad orodjem.

2) Električna varnost:

- a) **Priključni vtič električnega orodja mora ustrezati vtičnici. V nobenem primeru vtiča ne smete spreminjati.** Uporaba adapterskih vtičev v kombinaciji z zaščitno ozemljenimi električnimi orodji ni dovoljena. Nespremenjen vtič in ustrežna vtičnica zmanjšujeta nevarnost električnega udara.
- b) **Izogibajte se telesnemu stiku z ozemljenimi površinami, na primer s cevmi, grelci, štedilniki in hladilniki.** Če je ozemljeno tudi vaše telo, obstaja povečano tveganje električnega udara.
- c) **Električno orodje zavarujte pred dežjem in vlago.** Vstop vode v električno orodje povečuje nevarnost električnega udara.
- d) **Električnega kabla ne uporabljajte za prenašanje ali obesjanje električnega orodja in ne vlecite vtiča iz vtičnice tako, da vlečete za kabel.** Kabel zavarujte pred vročino, oljem, ostrimi robovi in premikajočimi se deli orodja. Poškodovan ali zavozlan kabel povečuje nevarnost električnega udara.
- e) **Če električno orodje uporabljate na prostem, uporabljajte samo podaljšek, ki je primeren za delo na prostem.** Uporaba podaljševalnega kabla, ki je primeren za uporabo na prostem, zmanjšuje nevarnost električnega udara.
- f) **Če se uporabi električnega orodja v vlažnem okolju ni mogoče izogniti, uporabite zaščitno stikalo za udarne tokove.** Uporaba zaščitnega stikala za udarne tokove zmanjša tveganje električnega udara.

3) Varnost oseb

- a) **Bodite zbrani in pazite, kaj delate. Dela z električnim orodjem se lotite razumno.** Električnega orodja ne uporabljajte, ko ste utrujeni ali pod vplivom mamil, alkohola oziroma zdravil. En sam trenutek nepazljivosti pri uporabi električnega orodja ima lahko za posledico resne telesne poškodbe.
- b) **Uporabljajte osebno zaščitno opremo in vedno nosite zaščitna očala.** Nošenje osebne zaščitne opreme, na primer nedrsečih zaščitnih čevljev, zaščitne čelade ali glušnikov, zmanjšuje tveganje telesnih poškodb.
- c) **Izogibajte se nenamernemu vklopu orodja. Preden električno orodje priključite na električno omrežje, ga dvignete ali prenašate, se prepričajte, da je izključeno.** Če pri nošenju električnega orodja držite prst na stikalu ali če vklopljeno orodje priključite na omrežje, lahko pride do nesreče.
- d) **Pred vklopom z električnega orodja odstranite nastavitvena orodja ali vijaki ključ.** Orodje ali ključ, ki se nahaja na vrtečem se delu orodja, lahko povzročita nezgodo.
- e) **Izogibajte se nenormalni telesni drži. Poskrbite za varno stojišče in ohranite ravnotežje.** Tako boste lahko v nepričakovani situaciji bolje obvladali električno orodje.
- f) **Uporabljajte primerno obleko. Ne nosite širokih oblačil ali nakita. Lasje, oblačila in rokavice naj se ne približujejo premikajočim se delom orodja.** Premikajoči se deli orodja lahko zagrabijo ohlapno obleko, nakit ali dolge lase.

- g) Če je mogoče namestiti naprave za odsesavanje in prestrezanje prahu, jih namestite in zagotovite njihovo pravilno uporabo.** Če so na voljo priključki za odsesavanje in lovilnik prahu, se prepričajte, da so pravilno priklopljeni in da jih pravilno uporabljate.
- h) Ne pustite se preslepiti lažnemu občutku varnosti in ne zane-marjajte varnostnih navodil za električna orodja, tudi če po večkratni uporabi električno orodje dobro poznate.** Nepazljivo ravnanje lahko v nekaj delčkih sekunde povzroči hude poškodbe.
- 4) Uporaba in ravnanje z električnim orodjem**
- a) Ne preobremenjujte orodja. Uporabljajte samo električno orodje, ki je predvideno za opravljanje določenega dela.** Z ustreznim električnim orodjem boste delali bolje in varneje v predvidenem območju zmogljivosti.
- b) Ne uporabljajte električnega orodja, ki ima pokvarjeno stikalo.** Električno orodje, ki ga ni možno vklopiti ali izklopiti, je nevarno in ga je treba popraviti.
- c) Izvlecite vtič iz vtičnice in/ali odstranite akumulatorsko baterijo, preden se lotite nastavitve orodja, zamenjate pribor ali odložite orodje.** Ta previdnostni ukrep onemogoča nenamerni zagon električnega orodja.
- d) Električno verižno orodje, ki ga ne uporabljate, shranjujte izven dosega otrok.** Osebam, ki orodja ne poznajo ali niso prebrale teh navodil, ne dovolite uporabljati orodja. Električna orodja so nevarna, če jih uporabljajo neizkušene osebe.
- e) Električno orodje in vpenjalne nastavke skrbno negujte. Prepričajte se, da gibljivi deli delujejo brezhibno in da niso stisnjeni. Prav tako ne smejo biti zlomljeni ali poškodovani do te mere, da ovirajo delovanje električnega orodja. Pred ponovno uporabo je treba poškodovani del orodja popraviti.** Vzrok za številne nezgode so prav slabo vzdrževana električna orodja.
- f) Rezalna orodja naj bodo ostra in čista.** Skrbno negovana rezalna orodja z ostrimi robovi se manj zatikajo in so lažje vodljiva.
- g) Električno orodje, pribor, nastavke itd. uporabljajte v skladu s temi navodili. Pri tem upoštevajte delovne pogoje in vrsto dela, ki ga nameravate opravljati.** Zaradi uporabe električnega orodja v druge, nepredvidene namene, lahko nastanejo nevarne situacije.
- h) Skrbite za to, da so ročaji in prijemalne površine suhi, čisti in brez olja ali masti. Spolzki ročaji in prijemalne površine ne omogočajo varne uporabe in nadzora nad električnim orodjem v nepredvidenih situacijah.**
- 5) SKRBN RAVNANJE Z AKUMULATORSKIMI ORODJI IN NJIHOVA UPORABA**
- a) Akumulatorske baterije polnite samo v polnilnikih, ki jih priporoča proizvajalec.** Na polnilniku, predvidenem za polnjenje določene vrste akumulatorskih baterij, lahko pride do požara, če ga uporabite za polnjenje drugih vrst akumulatorskih baterij.

- b) **Za pogon električnih orodij uporabljajte samo zanje predvidene akumulatorske baterije.** Uporaba drugačnih akumulatorskih baterij lahko povzroči telesne poškodbe in požar.
- c) **Akumulatorska baterija, ki ni v uporabi, ne sme priti v stik s pisarniškiimi sponkami, kovanci, ključi, žebliji, vijaki ali z drugimi kovinskimi predmeti, ki bi lahko povzročili premostitev kontaktov.** Kratek stik med kontakti akumulatorske baterije lahko povzroči opekline ali požar.
- d) **Pri napačni uporabi lahko iz akumulatorske baterije izteče tekočina. Izogibajte se kontaktu z njo. Če vseeno pride do stika, prizadeto mesto spirajte z vodo.** Če pride tekočina v oči, po spiranju poiščite zdravniško pomoč. Iztekajoča tekočina lahko povzroči draženje kože in opekline.
- e) **Ne uporabljajte poškodovanih ali predelanih akumulatorskih baterij.** Poškodovane ali predelane akumulatorske baterije se lahko obnašajo nepredvidljivo in povzročijo požar, eksplozije ali poškodbe.
- f) **Akumulatorskih baterij ne izpostavljajte ognju ali previsokim temperaturam.** Ogenj ali temperatura, višje od 130 °C, lahko povzročijo eksplozijo.
- g) **Upoštevajte vsa navodila za polnjenje in akumulatorske baterije ali akumulatorskega orodja nikoli ne polnite izven temperaturnega območja, navedenega v navodilih za uporabo.** Nеправilno polnjenje ali polnjenje izven dovoljenega temperaturnega območja lahko uniči akumulatorsko baterijo in poveča nevarnost požara.

6) SERVIS

- a) **Električno orodje lahko popravlja samo usposobljen strokovnjak, in to izključno z originalnimi nadomestnimi deli.** Le tako bo tudi vnaprej zagotovljena varna raba električnega orodja.
- b) **Poškodovanih akumulatorjev ne popravljajte.** Kakršna koli popravila akumulatorskih baterij lahko izvaja samo proizvajalec ali njegovi pooblašeni serviserji.

Nadaljnja varnostna opozorila

- **Opozorilo! Dotikanje ali vdihavanje škodljivega ali strupenega prahu, kot nastaja pri poliranju premazov, ki vsebujejo svinec, in nekaterih vrst lesa ter kovin, predstavlja nevarnost za uporabnika in ljudi v bližini. Drugim osebam ne dovolite v nevarno območje.** Oči zaščitite pred odletelimi tujki, ki nastajajo pri različnih vrstah uporabe. Maska za zaščito pred prahom ali zaščita za dihala mora filtrirati prah, ki nastaja med uporabo. Poleg tega po potrebi nosite zaščitne rokavice.
- **Ne uporabljajte pribora, ki ni priporočen s strani PARKSIDE.** Sicer lahko pride do električnega udara ali požara.



Upoštevajte varnostna opozorila in navodila za polnjenje in pravilno uporabo v navodilih za uporabo polnilnika serije X 20 V Team. Podroben opis postopka polnjenja in druge informacije najdete v ločenih navodilih za uporabo.

Druga tveganja

Tudi če to električno orodje uporabljate v skladu s predpisi, se pri njegovi uporabi pojavlja nekaj tveganj. Naslednje nevarnosti se lahko pojavijo v povezavi s konstrukcijo in izvedbo tega električnega orodja:

- poškodbe pljuč, če ne uporabljate ustrezne zaščite za dihala;
- poškodbe sluha, če ne uporabljate ustrezne zaščite za sluh,
- Če ne uporabljate ustrezne zaščite za oči, obstaja nevarnost poškodb.
- vpliv na zdravje zaradi tresljajev, ki se prenašajo na dlani in roke, če orodje uporabljate dlje časa oziroma ga ne uporabljate in vzdržujete pravilno.



Opozorilo! Električno orodje med delovanjem ustvarja elektromagnetno polje. To polje lahko v določenih pogojih vpliva na aktivne in pasivne medicinske vsadke. Da bi zmanjšali nevarnost resnih ali smrtnih poškodb, osebam z medicinskimi vsadki priporočamo, da se pred uporabo orodja posvetujejo s svojim zdravnikom in proizvajalcem medicinskega vsadka.

Priprava

Odstranjevanje/vstavljanje akumulatorja

- Za odstranjevanje akumulatorja (7) iz naprave pritisnite tipko za sprostitvev (6) na akumulatorju in akumulator (7) izvalcite.
- Za vstavljanje akumulatorja (7) potisnite akumulator (7) vzdolž vodila v napravo. Pri tem se slišno zaskoči.



Akumulator vstavite šele, ko je akumulatorsko orodje dokončno pripravljeno za uporabo.

Preverjanje napolnjenosti akumulatorja

Prikaz napolnjenosti (9) prikaže stanje napolnjenosti akumulatorja (7) tako, da zasveti ustrezna lučka oz. lučke LED. V ta namen pritisnite mehko tipko (8) poleg prikaza napolnjenosti (9).

3 lučke LED svetijo (rdeča, oranžna in zelena):

akumulator je napolnjen

2 lučki LED svetita (rdeča in oranžna):

akumulator je delno napolnjen

1 lučka LED sveti (rdeča):

akumulator je treba napolniti

Polnjenje akumulatorja



Pred polnjenjem počakajte, da se segreti akumulator ohladi.

- Po potrebi vzemite akumulator (7) iz naprave.
- Potisnite akumulator (7) v odprtino za polnjenje v polnilniku.
- Priključite polnilnik na električno vtičnico.
- Po postopku polnjenja polnilnik ločite od omrežja.
- Vzemite akumulator (7) iz polnilnika.

Pritrditev polirnega pokrova na polirno ploščo

- Obrnite polirno ploščo (3) navzgor.
- Z obema rokama primite polirni pokrov iz frotirja (5) ali sintetični polirni pokrov (4) in raztegnite gumijasti trak navzven.
- Nataknite polirni pokrov (4/5) na delu polirne plošče (3) čez rob polirne plošče. Potem pokrov povlecite čez rob na vseh straneh.
- Polirni pokrov (4/5) na polirno ploščo (3) navlecite središčno in tesno.

Uporaba

Vklop in izklop

1. Vstavite akumulator (7).
2. Za vključitev preklopite stikalo za vklop/izklop (2) v položaj »I«, naprava sedaj teče.
3. Za izključitev preklopite stikalo za vklop/izklop (2) v položaj »O«, naprava se izklopi.
4. Napravo z obema rokama držite za ročaj (1)



Število vrtljajev je mogoče nastaviti s kolescem na sprednji strani naprave.

Voskanje/poliranje lakirane površine

1. Uporabite polirni pokrov iz frotirja (5) za nanos polirnega sredstva.
2. Nanesite vosek ali pasto za poliranje na manjšo površino od tiste, ki jo želite polirati.
3. Vtrite sredstvo za poliranje s križnimi ali krožnimi gibi. Na površino pritiskajte le zmerno.
4. Upoštevajte navedbe prodajalca sredstva za poliranje.



Ne dovolite, da bi se sredstvo za poliranje posušilo. Obstaja nevarnost poškodbe površin. Zato dela ne izvajajte ob neposrednem sončnem sevanju ali na segreti površini.

Odstranjevanje voska/poliranje lakirane površine

1. Uporabite sintetični polirni pokrov (4) za odstranjevanje voska.
2. Delo izvajajte s križnimi ali krožnimi gibi. Na površino pritiskajte le zmerno.
3. Upoštevajte navedbe prodajalca sredstva za poliranje.

Čiščenje in vzdrževanje



Izdelek izklopite in pred vsemi deli vzemite akumulator iz naprave.



Dela, ki niso opisana v teh navodilih za uporabo, dajte izvesti v strokovni delavnici. Uporabljajte samo originalne dele.

Pred vsako uporabo orodje preverite glede vidnih napak, kot so zrahljani, obrabljeni ali poškodovani deli, pravilno prileganje vijakov ter drugih delov. Preverite zlasti polirni krožnik. Poškodovane dele zamenjajte.

Čiščenje



Poskrbite, da bo orodje vedno čisto. Ne uporabljajte čistilnih sredstev oz. topil. Kemične snovi lahko poškodujejo dele naprave iz umetne snovi. Naprave nikoli ne čistite pod tekočo vodo.

- Preden orodje shranite, ga očistite.
- Očistite prezračevalne odprtine in površino naprave z mehko ščetko, čopičem ali krpo.
- Po vsaki uporabi prevleke temeljito ročno operite. Uporabljajte izključno blago milnico.

Shranjevanje

- Orodje hranite na suhem, neprašnem mestu (0 - 45 °C) izven dosega otrok.

Odstranjevanje/ varstvo okolja

Odstranite akumulator iz naprave in oddajte napravo, akumulator, pribor in embalažo za predelavo na okolju prijazen način.



Električnih naprav ne odvrzite med hišne odpadke. Simbol prečrtanega smetnjaka pomeni, da te naprave po koncu njene uporabnosti ni dovoljeno odvreči med gospodinjske odpadke.



Akumulatorja ne zavržite med gospodinjske odpadke, ne mečite ga v ogenj (nevarnost eksplozije) ali v vodo. Poškodovani akumulatorji lahko škodujejo okolju in vašemu zdravju, če uhajajo strupeni hlapi ali tekočine.

- Napravo oddajte v reciklažo. Uporabljene plastične in kovinske dele lahko ločite glede na material in jih oddate v reciklažo. Več informacij dobite pri našem servisnem centru.
- Odsluženo orodje, ki nam ga pošljete, odstranimo brezplačno.

Odstranite akumulatorje v skladu z lokalnimi predpisi. Okvarjene ali iztrošene akumulatorje je treba v skladu z Direktivo 2006/66/EG reciklirati. Oddajte akumulatorje na zbirnem mestu za odpadne baterije za okoljsko primerno predelavo.

V zvezi s tem povprašajte svoje lokalno podjetje za odstranjevanje odpadkov ali našo servisno službo. Akumulatorje odstranite izpraznjene. Priporočamo, da pole prelepite z lepilnim trakom za zaščito pred kratkim stikom. Akumulatorja ne odpirajte.

Nadomestni deli / Pribor

Nadomestni deli in pribor so na voljo na spletni strani www.grizzlytools.shop

Če imate težave s postopkom naročanja, uporabite obrazec za stik.

Če imate dodatna vprašanja, se obrnite na »Service-Center« (glejte stran 151).

Polirni pokrov iz frotirja.....91103977
Sintetični polirni pokrov91103978

Grizzly Tools GmbH & Co. KG

Stockstädter Straße 20, 63762 Großostheim, Germany

Pooblaščeni serviser:

Tel.: 080080917

E-Mail: grizzly@lidl.si

(Birotehnika, Hodošček Renata s.p., Lendavska ULICA 23, 9000 Murska Sobota)

Garancijski list

1. S tem garancijskim listom «Grizzly Tools GmbH & Co. KG, Stockstädter Straße 20, 63762 Großostheim, Germany» jamčimo, da bo izdelek v garancijskem roku ob normalni in pravilni uporabi brezhibno deloval in se zavezujemo, da bomo ob izpolnitvi spodaj navedenih pogojev odpravili morebitne pomanjkljivosti in okvare zaradi napak v materialu ali izdelavi oziroma po svoji presoji izdelek zamenjali ali vrnili kupnino.
2. Garancija je veljavna na ozemlju Republike Slovenije.
3. Garancijski rok za proizvod je 36 mesecev od datuma izročitve blaga. Datum izročitve blaga je razviden iz računa.
4. Kupec je dolžan okvaro javiti pooblaščenemu servisu oziroma se informirati o nadaljnjih postopkih na zgoraj navedeni telefonski številki. Svetujemo vam, da pred tem natančno preberete navodila o sestavi in uporabi izdelka.
5. Kupec je dolžan pooblaščenemu servisu predložiti garancijski list in račun, kot potrdilo in dokazilo o nakupu ter dnevu izročitve blaga.
6. V primeru, da proizvod popravlja nepooblaščen servis ali oseba, kupec ne more uveljavljati zahtevkov iz te garancije.
7. Vzroki za okvaro oziroma nedelovanje izdelka morajo biti lastnosti stvari same in ne vzroki, ki so zunaj proizvajalčeve oziroma prodajalčeve sfere. Kupec ne more uveljavljati zahtevkov iz te garancije, če se ni držal priloženih navodil za sestavo in uporabo izdelka ali če je izdelek kakorkoli spremenjen ali nepravilno vzdrževan.
8. Jamčimo servis in rezervne dele še 3 leta po preteku garancijskega roka.
9. Obrabni deli oz. potrošni material so izvzeti iz garancije.
10. Vsi potrebni podatki za uveljavljanje garancije se nahajajo na dveh ločenih dokumentih (garancijski list, račun).
11. Ta garancija proizvajalca ne izključuje pravic potrošnika, ki izhajajo iz odgovornosti prodajalca za napake na blagu.

Prodajalec:

Lidl Slovenija d.o.o. k.d., Pod lipami 1, SI-1218 Komenda

SI

Sadržaj

Uvod	153
Namjena	153
Opći opis	154
Obim isporuke.....	154
Opis funkcije	154
Pregled	154
Tehnički podaci	154
Vremena punjenja.....	155
Sigurnosne upute	155
Simboli i slikovni znakovi	156
Opće sigurnosne upute za električne alate	156
Ostale sigurnosne upute.....	159
Preostali rizici	159
Priprema	160
Vađenje / umetanje baterije.....	160
Provjera stanja napunjenosti baterije.....	160
Punjenje baterije	160
Pričvršćivanje navlake za poliranje na ploči za poliranje.....	160
Rukovanje	161
Uključivanje/Isključivanje.....	161
Nanošenje voska / poliranje lakiranih površina	161
Skidanje voska / poliranje lakiranih površina	161
Čišćenje i održavanje	161
Čišćenje.....	161
Skladištenje	162
Uklanjanje/zaštita okoliša	162
Rezervni dijelovi / Pribor	162
Garancija	163
Servis za popravke	164
Service-Center	164
Proizvođač	164
Prijevod originalne CE	
Izjave o podudarnosti	215
Eksplodivni crtež	219

Uvod

Srdačno Vam čestitamo na kupnji Vašega novog uređaja. Time ste se Vi odlučili za jedan visokokvalitetni proizvod. Tijekom proizvodnje ispitana je kvaliteta ovog uređaja i podvrgnut je završnoj kontroli. Time je osigurana funkcionalnost Vašeg uređaja.



Uputa za upravljanje sastavni je dio ovoga proizvoda. Ona sadrži važne upute za sigurnost, uporabu i uklanjanje. Prije korištenja proizvoda upoznajte se sa svim uputama za upravljanje i sigurnost. Proizvod koristite samo kako je opisano i za navedena područja primjene. Dobro sačuvajte Uputu i pri predaji proizvoda trećim osobama uručite i svu dokumentaciju. Izjava o sukladnosti za ovaj proizvod dostupna je na internet stranici www.lidl.hr.

Namjena

Uređaj je namijenjen za nanošenje voska i poliranje odnosno za skidanje voska s vozila. Uređaj je određen samo za uporabu u području radova u kućanstvu. On nije koncipiran za stalnu profesionalnu uporabu. Uređaj je namijenjen za upotrebu od strane odraslih osoba. Mladi ljudi preko 16 godina uređaj smiju koristiti samo uz nadzor. Poslužitelj ili korisnik je odgovoran za nesreće ili oštećenja drugih ljudi ili njihove imovine. Proizvođač ne jamči za oštećenja, koja su prouzrokovana nenamjenskom uporabom ili pogrešnim upravljanjem. Kod obrtničke uporabe gubi se garancija. Uređaj je dio serije X 20 V TEAM i može biti pogonjen baterijama X 20 V TEAM serije. Baterije smijete puniti samo s punjačima serije X 20 V TEAM.

Opći opis

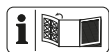

Slike uređaja naći ćete na preklopljenoj strani.

Obim isporuke

Odpakirajte uređaj i provjerite da li je sve kompletno. Propisno uklonite materijal za pakiranje.

- Uređaj
- 1x frotirana navlaka za poliranje (100% pamuk)
- 1x navlaka za poliranje od sintetike (100% polijester)
- Naputka za posluživanje



Baterija i punjač nisu sadržani u opsegu isporuke.

Opis funkcije

Uređaj je namijenjen za nanošenje voska i poliranje odnosno za skidanje voska s vozila. Ravnomjieran način rada postiže se rotirajućim dijelom za poliranje. Navlake za poliranje mogu se zamijeniti za različite uporabe i skinuti u svrhu čišćenja.

Pregled



- 1 Ručica
- 2 Uključivač/isključivač
- 3 Ploča za poliranje
- 4 Navlaka za poliranje od sintetike
- 5 Frotirana navlaka za poliranje
- 6 Tipka za deblokadu
- 7 Baterija
- 8 Soft-tipka
- 9 Pokazivač stanja napunjenosti
- 10 Regulator broja okretaja

Tehnički podaci

Aku stroj

za poliranjePPMA 20-Li B2

Nazivni ulazni napon (U) 20 V \equiv

Broj okretanja pri praznom

hodu (n_0) 0-3300 min $^{-1}$

Radna širina \varnothing 250 mm

Vrsta zaštite IPX0

Težina oko 1,28 kg

Razina zvučnog tlaka

(L_{pA}) 74,2 dB; K_{pA} = 3 dB

Razina snage zvuka (L_{WA})

Izmjereni 85,2 dB; K_{WA} = 3 dB

Vibracija

($a_{h,max}$) 10,844 m/s 2 ; K = 1,5 m/s 2

Temperatura maks 50 °C

Postupak punjenja 4 - 40 °C

Pogon -20 - 50 °C

Skладиštenje 0 - 45 °C

prilikom korištenja sa Smart baterijama

(Smart PAPS 204 A1/Smart PAPS 208 A1)

Radna frekvencija/

Pojas frekvencije ... 2400 - 2483,5 MHz

maks. snaga emitiranja \leq 20 dBm

Sve dimenzije, napomene i podaci u ovoj uputi za korištenje stoga su bez jamstva.

Pravna potraživanja na osnovi upute za rukovanje ne mogu biti priznata.

- Navedene ukupne vrijednosti vibracija i navedene vrijednosti emisije buke izmjerene su prema normiranom postupku i mogu se koristiti za međusobnu usporedbu električnih alata.
- Navedene ukupne vrijednosti vibracija i navedene vrijednosti emisije buke također se mogu koristiti za uvodnu procjenu izloženosti.

**Upozorenje:**

Emisije buke i vibracija mogu tijekom stvarne uporabe električnog alata odstupati od navedenih vrijednosti, ovisno o načinu uporabe električnog alata, a posebno o načinu na koji se obrađuje izradak. Potrebno je da se odrede sigurnosne mjere u svrhu zaštite poslužitelja, koje su mjere temeljene na procjeni opterećenja uslijed vibracija tijekom stvarnih uvjeta korištenja (pritom morate obratiti pozornost na sve sastavne dijelove ciklusa rada, primjerice razdoblja u kojima je električni alat isključen i ona, u kojima je uključen ali radi bez opterećenja).

Vremena punjenja

Uređaj je dio serije X 20 V TEAM i može biti pogonjen baterijama X 20 V TEAM serije. Baterije serije X 20 V TEAM smijete puniti samo s punjačima serije X 20 V TEAM.

Preporučujemo da ovaj uređaj isključivo pogonite sa sljedećim baterijama: PAP 20 B1, PAP 20 B3, Smart PAPS 204 A1, Smart PAPS 208 A1
Preporučujemo, da ove baterije punite sljedećim punjačima: PLG 20 A3, PLG 20 A4, PLG 20 C1, PLG 20 C3, PDSLГ 20 A1, Smart PLGS 2012 A1

Vremena punjenja (min.)	PAP 20 A1 PAP 20 B1	PAP 20 A2	PAP 20 A3 PAP 20 B3 Smart PAPS 204 A1	Smart PAPS 208 A1
PLG 20 A1 PLG 20 A4 PLG 20 C1	60	90	120	240
PLG 20 A2	45	60	80	165
PLG 20 A3 PLG 20 C3	35	45	60	120
PDSLГ 20 A1	35	45	60	120
Smart PLGS 2012 A1	35	40	50	55

Sigurnosne upute**OPREZ****UPOZORENJE:**

Mogućnost strujnog udara!
Ne otvarati kućište proizvoda!

**POZOR!**

Pri uporabi električnog alata u svrhu zaštite protiv električnog udara,

ozlijeđa i opasnosti od požara osnovno možete paziti na slijedeće sigurnosne mjere.

U interesu svoje vlastite sigurnosti i sigurnosti drugih osoba, pročitajte prije prvog puštanja u pogon pažljivo ove upute za uporabu. Dobro ih sačuvajte, kako bi Vam informacije uvijek stajale na raspolaganju.

Simboli i slikovni znakovi

Slikovni znakovi na uređaju:



Pozor!



Pročitajte Uputu za upravljanje



Nosite zaštitu za oči.



Nosite masku za disanje.



Nosite zaštitu za sluh



Nemojte izlagati uređaj kiši.



Uređaji ne spadaju u kućno smeće.



Ovaj uređaj je dio serije
X 20 V TEAM.

Slikovne oznake na navlakama za poliranje:



Ručno pranje



Bijeljenje nije dopušteno



nije prikladno za sušilicu



Glačanje nije dopušteno



kemijsko čišćenje nije dopušteno

Slikovni znakovi u Uputi :



Znakovi opasnosti s podacima o zaštiti od materijalnih ili oštećenja osoba.



Znakovi naredbe s podacima o zaštiti od oštećenja.



Znakovi upozorenja s informacijama za bolje postupanje s uređajem.

Opće sigurnosne upute za električne alate



UPOZORENJE Pročitajte sve sigurnosne napomene, upute, ilustracije i tehničke podatke uz ovaj električni alat. Nepoštivanje ovih uputa može uzrokovati strujni udar, požar i/ili teške ozljede.

Sačuvajte sve sigurnosne upute i napomene za budućnost.

Pojam „električni alat“, koji se koristi u Sigurnosnim uputama odnosi se na električne alate na mrežni pogon (s mrežnim kabelom) i na električne alate na akumulatorski pogon (bez mrežnog kabela).

1) SIGURNOST NA RADNOM MJESTU

- a) **Održavajte svoje radno područje čisto i dobro osvijetljeno.** Neurednost ili neosvijetljeno radno područje mogu dovesti do nesreća.
- b) **Nemojte raditi električnim alatom u okolini, u kojoj prijeti opasnost od eksplozije, u kojoj se nalaze zapaljive tekućine, plinovi ili prašine.** Električni alati proizvode iskre, koje mogu zapaliti prašinu ili pare.
- c) **Udaljite djecu i ostale osobe, za vrijeme uporabe električnog alata.** U slučaju ometanja Vi možete izgubiti kontrolu nad uređajem.

2) ELEKTRIČNA SIGURNOST

- a) **Priključni utikač električnog alata mora odgovarati u utičnicu. Utikač se ni u kom slučaju ne smije mijenjati. Nemojte koristiti adapterske utikače zajedno sa zaštitno uzemljenim električnim alatima.** Nepromijenjeni utikači i odgovarajuće utičnice smanjuju rizik od električnog udara.
- b) **Izbjegavajte kontakt tijela s uzemljenim površinama npr. kod cijevi, radijatora, štednjaka i hladnjaka.** Postoji povećani rizik od električnog udara, kada je Vaše tijelo uzemljeno.
- c) **Udaljite električni alat od kiše i vlage.** Prodiranje vode u električni alat povećava rizik od električnog udara.
- d) **Nemojte nesvršishodno koristiti kabel za nošenje, vješanje električnog alata ili izvlačenje utikača iz utičnice. Kabel udaljite od topline, ulja, oštih rubova ili pokretnih dijelova uređaja.** Oštećeni ili isprepleteni kablovi povećavaju rizik od električnog udara.
- e) **Ako radite električnim alatom na otvorenom, koristite samo produžne kablove, koji su također prikladni za vanjsko područje.** Primjena produžnoga kabela koji je prikladan za vanjsko područje smanjuje rizik od električnog udara.
- f) **Ako pogon električnog alata u vlažnom okruženju ne možete izbjeći, koristite zaštitnu fido sklopku.** Uporaba zaštitne fido sklopke umanjuje rizik od strujnog udara.

3) SIGURNOST OSOBA

- a) **Pudite pažljivi, pazite na to, što radite i razumno krenite na posao električnim alatom. Nemojte koristiti električni alat, ako ste umorni ili pod utjecajem droga, alkohola ili lijekova.** Jedan trenutak nepažnje pri uporabi električnog alata može dovesti do ozbiljnih povreda.
- b) **Nosite osobnu zaštitnu opremu i uvijek zaštitne naočale.** Nošenje osobne zaštitne opreme kao što je maska protiv prašine, sigurnosnih cipela s potplatima koji ne klize, zaštitnih rukavica, zaštitne kacige ili zaštitu od buke – ovisno o vrsti i namjeni električnog alata – umanjuje rizik od ozljeda.
- c) **Izbjegavajte nenamjeravano puštanje u pogon. Provjerite je li električni alat isključen prije nego ga priključite na napajanje strujom i/ili bateriju, prije nego ga uhvatite ili nosite.** Ako Vi pri nošenju električnog alata držite prst na sklopki ili uključen uređaj priključite na napajanje strujom, to može dovesti do nesreća.
- d) **Odstranite alate za podešavanje ili ključeve za vijke, prije nego što uključite električni alat.** Jedan alat ili ključ, koji se nalazi na nekom rotirajućem dijelu uređaja, može dovesti do povreda.
- e) **Izbjegavajte nenormalno držanje tijela. Pobrinite se za sigurno stajalište i u svako doba održavajte ravnotežu.** Tako Vi možete bolje kontrolirati električni alat u neočekivanim situacijama.
- f) **Nosite prikladnu odjeću. Nemojte nositi široku odjeću ili nakit. Odmaknite kosu, odjeću i rukavice od pokretnih dijelova.** Pokretni dijelovi mogu zahvatiti široku odjeću, nakit ili dugu kosu.

- g) **Ako je moguće montirati usisivač i sustav za prihvat prašine, uvjerite se da su priključeni i da se ispravno koriste.** Uporaba usisivača može smanjiti izloženost prašini.
- h) **Ne dajte se zavarati i nemojte misliti da ste iznad sigurnosnih pravila za električne alate, čak i ako ste se nakon česte uporabe upoznali s električnim alatom.** Nesavjesne radnje mogu u djeliću sekunde uzrokovati ozbiljne ozljede.

4) PRIMJENA I POSTUPANJE S OM ELEKTRIČNI ALAT

- a) **Nemojte preoptereti uređaj. Za svoj posao koristite za to određeni električni alat.** Odgovarajućim električnim alatom Vi radite bolje i sigurnije u navedenom području snage.
- b) **Nemojte koristiti električni alat, čija je sklopka u kvaru.** Električni alat, koji se više ne može uključiti ili isključiti, opasan je i mora se popraviti.
- c) **Izvučite utikač iz utičnice i/ili izvadite bateriju prije nego započnete podešavati uređaj, mijenjati pribor ili odložite uređaj.** Ova mjera opreza sprečava nehotično uključivanje uređaja.
- d) **Čuvajte nekorišteni električni alat izvan dometa djece. Ne dopustite da uređaj koriste osobe, koje nisu upoznate s njim ili nisu pročitale ove Upute.** Električni alati su opasni, ako ih koriste neiskusne osobe.
- e) **Električni alat i uporabni alat pažljivo održavajte. Kontrolirajte, funkcioniraju li pokretni dijelovi besprijekorno i da nisu zaglavljene, jesu li dijelovi puknuti ili tako oštećeni, da je ugrožena funkcija električnog alata. Prije uporabe**

uređaja dajte oštećene dijelove na popravak. Uzrok mnogih nesreća su loše održavani električni alati.

- f) **Rezne alate održavajte oštre i čiste. Brižljivo održavani rezni alati s oštrim reznim rubovima manje se zaglavljaju i lakše se vode.** Koristite električni alat, pribor, pogonske alate itd. u skladu s ovim Uputama. Pri tome uzmite u obzir radne uvjete i djelatnost koja se mora izvršiti. Uporaba električnog alata za druge primjene osim predviđenih može dovesti do opasnih situacija.

- g) **Koristite električne alate, uporabne alate itd., u skladu s ovim uputama. Pri tome uzmite u obzir radne uvjete i djelatnost koja se mora izvršiti.** Uporaba električne lančane pile za druge primjene osim predviđenih može dovesti do opasnih situacija.
- h) **Ručke i njihove površine održavajte suhima, čistima i bez tragova ulja ili masti.** Skliske ručke i površine ne dopuštaju siguran rad i kontrolu električnog alata u neočekivanim situacijama.

5) BRIŽLJIVO POSTUPANJE I UPORABA UREĐAJA ZA PUNJENJE

- a) **Punjače punite samo u uređajima za punjenje, koje proizvođač preporuča.** Za uređaj za punjenje, koji je pogodan za određenu vrstu punjača, postoji opasnost od požara, ako se on primjenjuje s drugim punjačima.
- b) **U električnim alatima koristite samo za njih predviđene punjače.** Uporaba drugih punjača može dovesti do povreda i opasnosti od požara.
- c) **Udaljite punjač koji se ne koristi od spajalica, kovanica, ključeva, čavala, vijaka ili drugih sitnih**

metalnih predmeta, koji bi mogli prouzrokovati premošćenje kontakata. Kratki spoj između kontakata punjača može imati za posljedicu opekline ili požar.

- d) **Kod pogrešne primjene može iscuriti tekućina iz punjača. Izbjegavajte kontakt s njom. Kod slučajnog kontakta isperite vodom.**

Ako tekućina uđe u oči, dodatno potražite liječničku pomoć. Iscurena tekućina punjača može dovesti do nadraživanja kože ili opekline.

- e) **Ne koristite oštećene ili izmijenjene baterije.** Oštećene ili izmijenjene baterije mogu se ponašati nepredvidljivo i uzrokovati požar, eksploziju ili ozljede.

- f) **Baterije ne izlažite vatri ili visokim temperaturama.** Vatra ili temperature iznad 130 °C mogu uzrokovati eksplozije.

- g) **Slijedite sve upute za punjenje i baterije ili alat na baterije nikada ne punite izvan temperaturnog područja navedenog u uputama.** Nepravilno punjenje ili punjenje izvan dopuštenog temperaturnog područja može uništiti bateriju i povećati opasnost od požara.

6) SERVIS

- a) **Dajte svoj električni alat na popravak samo kvalificiranom stručnom osoblju i samo s originalnim rezervnim dijelovima.**

Tako se osigurava zadržavanje sigurnosti električnog alata.

- b) **Nikada ne popravljajte oštećene baterije.** Svako održavanje baterija treba obaviti proizvođač ili ovlašteni servis.

Ostale sigurnosne upute

- **Upozorenje! Dodirivanje ili udisanje štetnih ili otrovnih prašina koje mogu nastati prilikom poliranja premaza sa sadržajem olova, nekih vrsta drveta i metala, predstavljaju opasnost za osobu koja vrši posluživanje i za osobe koje se nalaze u blizini. Druge osobe držite izvan opasnog područja.** Oči treba zaštititi od letećih stranih tijela koja mogu nastati prilikom uporabe. Maska za zaštitu od prašine ili maska za zaštitu dišnih putova moraju filtrirati prašinu koja nastaje tijekom uporabe. Osim toga nosite i zaštitu za sluh. Ako ste dugo izloženi glasnoj buci, može doći do gubitka sluha. Ako je prikladno, osim toga nosite i zaštitne rukavice.
- **Ne koristite pribor koji nije preporučio PARKSIDE.** To može dovesti do strujnog udara ili požara.



Obратите pozornost na sigurnosne napomene i napomene za punjenje i ispravnu uporabu, navedene u uputama za uporabu Vaše baterije i Vašeg punjača serije X 20 V Team. Detaljan opis postupka punjenja i dodatne informacije možete pronaći u ovim zasebnim uputama za uporabu.

PREOSTALI RIZICI

I ako Vi propisno upravljate ovim električnim alatom, uvijek postoje preostali rizici. Sljedeće opasnosti se mogu pojaviti povezano s načinom izrade i izvedbe ovoga električnog alata:

- a) Oštećenje pluća, ukoliko se ne nosi prikladna zaštita za dišne putove;
- b) oštećenja sluha, ukoliko se ne nosi prikladna zaštita sluha.
- c) Opasnost od ozljede očiju u slučaju nekorištenja prikladne zaštite za oči.
- d) Zdravstvena oštećenja, koja rezultiraju iz vibracija šake i ruke, ukoliko se uređaj primjenjuje dulji vremenski period ili se propisno ne vodi i ne održava.



Upozorenje! Ovaj električni alat za vrijeme rada stvara elektromagnetsko polje. Ovo polje može pod izvesnim okolnostima ugroziti aktivne ili pasivne medicinske implantate. Kako bi se smanjila opasnost od ozbiljnih ili smrtnih povreda, mi preporučamo osobama s medicinskim implantatima da konzultiraju svoga liječnika i proizvođača medicinskog implantata prije upravljanja strojem.

Priprema

Vađenje / umetanje baterije

1. Za vađenje baterije (7) iz uređaja pritisnite tipku za deblokadu (6) na bateriji i povlačenjem izvadite bateriju (7).
2. Za umetanje baterije (7) gurnite bateriju (7) duž šine vodiliceu uređaj. Čujno će uleći.



Bateriju umetnite tek, kada je baterijski alat potpuno pripremljen za uporabu.

Provjera stanja napunjenosti baterije

Pokazivač stanja napunjenosti baterije (9) prikazuje stanje napunjenosti baterije (7)

tako, što će odgovarajuća(e) LED zasvijetliti. U tu svrhu pritisnite soft tipke (8) pokraj pokazivača stanja napunjenosti (9).

3 LED svijetle (crveno, narančasto i zeleno):

Baterija napunjena

2 LED svijetle (crveno i narančasto):

Baterija je djelomično napunjena

1 LED svijetli (crveno):

Baterija treba biti napunjena

Punjenje baterije



Zagrijanu bateriju prije punjenja ostavite da se ohladi.

1. Ako je potrebno, bateriju (7) izvadite iz uređaja.
2. Gurnite bateriju (7) u otvor za punjenje na punjaču.
3. Priključite punjač na zidnu utičnicu.
4. Nakon uspješnog punjenja odvojite punjač s mreže.
5. Povlačenjem izvadite bateriju (7) iz punjača.

Pričvršćivanje navlake za poliranje na ploči za poliranje.

1. Ploču za poliranje (3) okrenite prema gore.
2. Zahvatite s obje ruke frotiranu navlaku za poliranje (5) ili sintetičku navlaku za poliranje (4) i prema vani proširite gumenu vrpcu.
3. Navucite navlaku za poliranje (4/5) na jednom mjestu ploče za poliranje (3) preko ruba ploče za poliranje. Navlaku povucite preko ruba cijelom dužinom oboda.
4. Navucite navlaku za poliranje (4/5) po sredini i zategnuto na ploču za poliranje (3).

Rukovanje

Uključivanje/Isključivanje

1. Umetnite bateriju (7).
2. Kako biste uključili uređaj, prekidač za uključivanje/isključivanje (2) preklopite u položaj „I“. Uređaj se pokreće.
3. Kako biste isključili uređaj, prekidač za uključivanje/isključivanje (2) preklopite u položaj „0“. Uređaj se isključuje.
4. Uređaj s obje ruke držite za ručku (1).



Broj okretaja može biti podešen preko kotačića na prednjoj strani uređaja.

Nanošenje voska / poliranje lakiranih površina

1. Za nanošenje sredstva za poliranje koristite navlaku od frotira (5).
2. Vosak ili pastu za poliranje nanosite na površinu nešto manju od površine koju želite ispolirati.
3. Sredstvo za poliranje razradite križnim ili kružnim pokretima. Nemojte prejako pritiskati površinu.
4. Pridržavajte se naputaka proizvođača sredstva za poliranje.



Ne dopustite da se sredstvo za poliranje isuši. Postoji opasnost od oštećenja površine. Zbog toga nikada nemojte raditi na površinama pod izravnim suncem ili na zagrijanim površinama.

Skidanje voska / poliranje lakiranih površina

1. Za skidanje voska koristite navlaku od sintetike (4).
2. Radite križnim ili kružnim pokretima. Nemojte prejako pritiskati površinu.
3. Pridržavajte se naputaka proizvođača sredstva za poliranje.

Čišćenje i održavanje



Isključite uređaj i prije svih radova izvadite bateriju iz uređaja.



Dajte da radove, koji nisu opisani u ovoj Uputi, provede naš servisni centar. Koristite samo originalne dijelove.

Prije svake uporabe uređaj provjerite kako biste ustanovili očigledne nedostatke kao što su labavi, istrošeni ili oštećeni dijelovi, ispravno nasjedanje vijaka i ostalih dijelova. Posebno provjerite ploču za poliranje. Zamijenite oštećene dijelove.

Čišćenje



Uređaj nemojte prskati vodom i nemojte ga čistiti pod tekućom vodom. Postoji opasnost od strujnog udara i uređaj bi se mogao oštetiti.

- Očistite uređaj prije pohranjivanja.
- Uvijek održavajte uređaj čistim.
- Navlake poslije svake uporabe temeljito ručno operite. Koristite isključivo blagu otopinu sapunice..

Skladištenje

- Čuvajte uređaj na suhom mjestu zaštićenom od prašine (0 - 45 °C), te izvan dometa djece.

Uklanjanje/zaštita okoliša

Izvadite baterije iz uređaja i uređaj, bateriju, pribor i ambalažu reciklirajte na ekološki prihvatljiv način.



Uređaji ne spadaju u kućno smeće. Simbol prekrížene kante za smeće — znači da se ovaj uređaj nakon isteka uporabnog roka ne smije zbrinuti s kućnim otpadom.



Bateriju ne bacajte u kućni otpad, u vatru (opasnost od eksplozije) ili u vodu. Oštećene baterije mogu oštetiti okoliš i zdravlje ljudi uslijed istjecanja otrovnih plinova ili tekućina.

- Predajte uređaj na sabirnom mjestu za reciklažu. Korišteni plastični i metalni dijelovi mogu se odvojiti prema vrstama i tako podvrgnuti recikliranju. U vezi s tim raspitajte se u našem servisnom centru.
- Vršimo besplatno uklanjanje Vaših pokvarenih poslanih uređaja.

Baterije zbrinite prema lokalnim propisima. Defektne ili istrošene baterije moraju biti reciklirane sukladno smjernici 2006/66/EZ. Baterije predajte na sabirnom mjestu za baterije, gdje će se ekološki ispravno reciklirati. Za pitanja se obratite lokalnom poduzeću za zbrinjavanje otpada ili našem servisnom centru.

Baterije zbrinite u ispražnjenom stanju. Preporučamo da polove prekrijete ljepljivom trakom u svrhu zaštite od kratkog spoja. Ne otvarajte bateriju.

Rezervni dijelovi / Pribor

Zamjenske dijelove i opremu na raspolaganju stoje na stranici www.grizzlytools.shop

Ukoliko imate probleme s postupkom narudžbe, molimo koristite obrazac za kontakt. U slučaju dodatnih pitanja se obratite "Service-Center" (vidi stranicu 164).

Frotirana navlaka

za poliranje..... 91103977

Navlaka za poliranje

od sintetike 91103978

Garancija

Poštovani kupci,

Vi dobivate na ovaj uređaj garanciju od 3 godine od datuma kupnje.

U slučaju nedostataka ovoga proizvoda, Vama pripadaju zakonska prava prema prodavaču proizvoda. Ova zakonska prava ne ograničavaju se našom dolje navedenom garancijom.

Garancijski uvjeti

Garancijski rok počinje s datumom kupnje. Molimo, dobro čuvajte originalni blagajnički račun. Ovaj dokument potreban je kao dokaz kupnje.

Ukoliko u roku od tri godine od datuma kupnje ovoga proizvoda nastane neka greška materijala ili proizvodnje, mi taj proizvod za Vas besplatno – prema našem izboru – popravimo ili zamijenimo. Preduvjet za ovu garancijsku uslugu je, da se u roku od tri godine priloži taj pokvareni uređaj i dokaz o kupnji (blagajnički račun) te u pisanom obliku kratko opiše, u čemu se sastoji nedostatak i kada je nastao.

Ako je kvar pokriven našom garancijom, Vi dobivate natrag popravljenu ili novi proizvod. (1) U slučaju manjeg popravka jamstveni rok se produljuje onoliko koliko je kupac bio lišen uporabe stvari.

(2) Međutim, kad je zbog neispravnosti stvari izvršena njezina zamjena ili njezin bitni popravak, jamstveni rok počinje teći ponovno od zamjene, odnosno od vraćanja popravljene stvari.

(3) Ako je zamijenjen ili bitno popravljen samo neki dio stvari, jamstveni rok počinje teći ponovno samo za taj dio.

Garancijski period i zakonska prava na nedostatak

Garancijski period se ne produžava jamstvom. To vrijedi i za zamijenjene i popravljene dijelove. Oštećenja i nedostaci koji eventualno postoje već pri kupnji, moraju se prijaviti odmah nakon raspakiranja. Popravci koji nastanu poslije isteka garancijskog perioda podliježu plaćanju.

Opseg garancije

Uređaj je brižljivo proizveden prema strogim smjernicama o kvaliteti i prije isporuke je savjesno ispitan.

Garancijska usluga vrijedi za greške materijala ili proizvodnje. Ova garancija ne obuhvaća dijelove proizvoda, koji su izloženi normalnom trošenju i stoga se mogu smatrati potrošnim dijelovima (npr. frotirana navlaka za poliranje, navlake od umjetnog krzna) ili oštećenja lomljivih dijelova (npr. prekidač).

Ova garancija otpada, ako je proizvod oštećen, nestručno korišten ili nije održavan. Za stručno korištenje proizvoda morate se točno pridržavati svih uputa navedenih u Uputi za upravljanje. Morate obvezno izbjegavati svrhe primjene i postupke, koje Vam u Uputi za upravljanje ne savjetujemo ili na koje upozoravamo.

Proizvod je namijenjen samo za privatnu, a ne za industrijsku uporabu. Garancija se gubi kod zlouporabe i nestručnog upravljanja, primjene sile i kod zahvata, koje ne poduzme naša autorizirana servisna poslovnica.

Obavljanje garancijskog slučaja

Kako bismo omogućili brzu obradu Vaših želja, molimo pridržavajte se sljedećih uputa:

- Molimo, za sve upite pripremite blagajnički račun i broj artikla (IAN 497686_2204) kao dokaz kupnje.
- Broj artikla molimo pronađite na pločici s natpisom.
- Ukoliko nastanu greške funkcije ili ostali nedostaci, najprije kontaktirajte dolje navedeno Servisno odjeljenje **telefonom** ili putem **e-maila**. Zatim ćete dobiti daljnje informacije o obavljanju Vaše reklamacije.
- Proizvod koji smatrate pokvarenim, Vi možete poslije dogovora s našom Službom za kupce, uz prilaganje dokaza o kupnji (blagajnički račun) i podatka, u čemu se sastoji nedostatak i kada je nastao, bez plaćanja poštarine poslati na Vama priopćenu adresu servisa. Kako bismo izbjegli probleme oko prijema i dodatne troškove, obvezno koristite samo onu adresu, koja Vam je priopćena. Provjerite, da se otprema ne izvrši bez plaćenih troškova dostave, kao glomazna roba, express ili drugi specijalni teret. Molimo, pošaljite uređaj uključujući sve dijelove pribora isporučene pri kupnji i pobrinite se za dovoljnu sigurnost transportnog pakiranja.

Servis za popravke

Vi možete dati nalog za izvršenje popravka, **koji ne podliježu garanciji** u našoj Servisnoj poslovnici uz obračun usluge. Ona će Vam rado izraditi Predračun troškova. Mi možemo obraditi samo one uređaje, koji se pošalju dovoljno zapakirani i frankirani.

Pozor: Molimo, pošaljite u našu Servisnu poslovnicu svoj uređaj očišćen i s napomenom na vrstu kvara.

Uređaji poslani bez plaćenih troškova dostave – kao glomazna roba, express ili s drugim specijalnim teretom – neće biti primljeni.

Mi vršimo besplatno uklanjanje Vaših pokvarenih uređaja.

Service-Center

Servis Hrvatska

Tel.: 0800 777 999

E-Mail: grizzly@lidl.hr

IAN 497686_2204

Proizvođač

Molimo obratite pozornost, da sljedeća adresa nije adresa servisa. Najprije kontaktirajte gore navedeni Servisni centar.

Grizzly Tools GmbH & Co. KG

Stockstädter Straße 20

63762 Großostheim

Njemačka

www.grizzlytools.de

Cuprins

Introducere	165
Domeniul de aplicare	165
Descriere generală	166
Inventar de livrare	166
Descrierea modului de funcționare ..	166
Privire de ansamblu	166
Date tehnice	166
Timpi de încărcare	167
Instrucțiuni de siguranță.....	167
Simboluri	167
Instrucțiuni generale de siguranță pentru utilajele electrice	168
Instrucțiuni detaliate de siguranță	171
Riscuri reziduale	172
Pregătirea.....	172
Scoaterea/montarea acumulatorului	172
Verificarea stării de încărcare a acumulatorului	172
Încărcarea acumulatorului	172
Fixarea calotei pe discul de polișat .	173
Operarea	173
Conectare și deconectare	173
Ceruirea/polisarea vopselii auto.....	173
Îndepărtarea cerii / polisarea vopselii auto	173
Curățire/Mentenanță	173
Curățire	174
Depozitare	174
Reciclare/Protecția mediului înconjurător	174
Piese de schimb / Accesorii	174
Garanție	175
Reparații-Service	176
Service-Center	176
Importator	176
Traducerea Declarației Originale de Conformitate CE ...	216
Schemă de explozie	219

Introducere

Felicitări pentru achiziția noului Dvs. aparat. Ați luat o decizie înțeleaptă și ați achiziționat un produs valoros. Acest aparat a fost verificat din punct de vedere calitativ în timpul producției și a fost supus unui control final. Astfel, capacitatea funcționării a aparatului Dvs. a fost garantată.



Manualul de operare este parte integrantă a acestui produs. Acesta include instrucțiuni importante despre siguranță, utilizare și eliminare. Înainte de a începe să folosiți aparatul, familiarizați-vă cu toate instrucțiunile privind operarea și siguranța. Folosiți aparatul doar în conformitate cu manualul de operare și doar în scopurile recomandate. Mențineți manualul în condiții corespunzătoare și, odată cu transmiterea instalației către terți, predați și toată documentația aferentă.

Domeniul de aplicare

Acest aparat servește pentru ceruirea și polisarea vopselelor pentru autovehicule, resp. pentru curățarea cerii. Dispozitivul este prevăzut pentru a fi utilizat în domeniul casnic. Nu este conceput pentru o utilizare industrială continuă. Dispozitivul trebuie utilizat doar de persoane adulte. Tinerii cu vârste de peste 16 ani pot utiliza aparatul doar sub supraveghere. Fabricantul nu este responsabil pentru daune cauzate de utilizarea necorespunzătoare sau operarea incorectă a aparatului. În cazul utilizării în scop industrial, dreptul la garanție este anulat.

Aparatul face parte din seria X 20 V TEAM și poate fi exploatat cu acumulatorii din seria X 20 V TEAM. Încărcarea acumulatorilor este permisă numai cu încărcătoare care fac parte din seria X 20 V TEAM.

Descriere generală

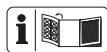

Imaginile pot fi vizualizate pe partea rabatabilă.

Inventar de livrare

Despachetați aparatul și verificați conținutul. Reciclați în mod corespunzător ambalajul.

- Aparat
- 1x calotă de polișat din frotir (100% bumbac)
- 1x calotă de polișat sintetică (100% poliester)
- Instrucțiuni de utilizare



Acumulatorul și încărcătorul nu sunt incluse în furnitura de livrare.

Descrierea modului de funcționare

Acest aparat servește pentru ceruirea și polisarea vopselelor pentru autovehicule, resp. pentru curățarea cerii. Discul de polisat rotativ asigură o prelucrare uniformă. Calotele de polisat pot fi schimbate în funcție de aplicație și pot fi detașate pentru a le curăța.

Privire de ansamblu



- 1 Mâner
- 2 Conector/Deconector
- 3 Disc de polisat
- 4 Calotă de polișat sintetică
- 5 Calotă de polișat din frotir
- 6 Tastă de deblocare
- 7 Acumulator
- 8 Buton soft
- 9 Indicator stare încărcare
- 10 Regulator de turație

Date tehnice

Mașină de polișat cu acumulator PPMA 20-Li B2

Tensiune de rețea (U)	20 V==
Turație de mers în gol (n_0).....	0-3300 min ⁻¹
Lățime de lucru	Ø 250 mm
Tip de izolare	IPX0
Greutate	cca 1,28 kg
Nivelul de presiune acustică	
(L_{pA})	74,2 dB; K_{pA} = 3 dB
Nivelul de intensitate acustică (L_{WA})	
măsurat	85,2 dB; K_{WA} = 3 dB
Vibrație ($a_{h,max}$) .	10,844 m/s ² ; K = 1,5 m/s ²
Temperatur	max 50 °C
Ladevorgang	4 - 40 °C
Betrieb.....	-20 - 50 °C
Lagerung	0 - 45 °C

atunci când se utilizează cu acumulatori

Smart (Smart PAPS 204 A1/

Smart PAPS 208 A1)

Frecvența de lucru/

Bandă de frecvență . 2400-2483,5 MHz

Puterea maximă de emisie.....≤ 20 dBm

Valorile sonore și de vibrație au fost determinate conform normelor și prevederilor menționate în Declarația de Conformitate.

- Valorile totale specificate ale vibrației și ale emisiilor de zgomot au fost măsurate în conformitate cu o procedură de verificare standardizată și pot fi utilizate pentru comparația unei unelte electrice cu o altă uneltă.
- Valorile totale specificate ale vibrației și ale emisiilor de zgomot pot fi utilizate și pentru estimarea preliminară a solicitării.



Avertizare: Emisiile de vibrații și de zgomot pot diferi de valorile indicate în timpul utilizării propriu-zise a unelei electrice, în funcție de felul și modul în care unealta electrică este utilizată, îndeosebi ce tip de piesă este prelucrată. Este necesară stabilirea măsurilor de siguranță pentru protecția operatorului, care se bazează pe o evaluare a solicitării la vibrație în timpul condițiilor propriu-zise de utilizare (aici trebuie luate în considerare toate părțile ciclului de exploatare, de exemplu momentele în care scula electrică este decuplată și cele în care, deși este cuplată, funcționează fără sarcină).

Timpi de încărcare

Aparatul face parte din seria X 20 V TEAM și poate fi exploatat cu acumulatorii din seria X 20 V TEAM. Încărcarea acumulatorilor din seria X 20 V TEAM este permisă numai cu încărcătoare care fac parte din seria X 20 V TEAM.

Vă recomandăm să exploatați acest aparat exclusiv cu următoarele acumulatori: PAP 20 B1, PAP 20 B3, Smart PAPS 204 A1, Smart PAPS 208 A1
Vă recomandăm să încărcați aceste acumulatori exclusiv cu următoarele încărcătoare: PLG 20 A3, PLG 20 A4, PLG 20 C1, PLG 20 C3, PDSLGS 20 A1, Smart PLGS 2012 A1

Timpi de încărcare (min.)	PAP 20 A1 PAP 20 B1	PAP 20 A2	PAP 20 A3 PAP 20 B3 Smart PAPS 204 A1	Smart PAPS 208 A1
PLG 20 A1 PLG 20 A4 PLG 20 C1	60	90	120	240
PLG 20 A2	45	60	80	165
PLG 20 A3 PLG 20 C3	35	45	60	120
PDSLGS 20 A1	35	45	60	120
Smart PLGS 2012 A1	35	40	50	55

Instrucțiuni de siguranță Simboluri



Atenție! La folosirea de aparate electrice trebuie luate următoarele măsuri principale de protecție pentru a evita pericolele de șoc, rănire și incendiu.
Citiți toate aceste indicații înainte de a folosi această sculă electrică și păstrați la loc sigur indicațiile privind siguranța.

Simboluri înscrise pe aparat:



Atenție!



Citiți manualul de operare!



Purtați ochelari.



Purtați mască anti-praf.



Purtați protecție auditivă.



Nu expuneți aparatul în condiții de umiditate. Nu lucrați în condiții meteorologice precare.



Dispozitivele electrice nu trebuie aruncate în deșeurile casnice.



Acest aparat face parte din seria X 20 V TEAM.

Pictograme pe capota de polișat:



Spălare manuală



Albirea nu este permisă



A nu se usca în uscător



Călcarea nu este permisă



Curățarea chimică nu este permisă

Simboluri folosite:



Indicatoare de pericol cu date referitoare la prevenirea daunelor personale sau materiale.



Semnale de interdicție cu date referitoare la prevenirea daunelor materiale.



Indicatoare cu date despre operarea facilă a aparatului.

Instrucțiuni generale de siguranță pentru utilajele electrice



AVERTIZARE Citiți toate indicațiile de siguranță, instrucțiunile și toate imaginile și datele

tehnice, cu care este prevăzută unealta electrică. Omiteri în respectarea următoarelor instrucțiuni pot cauza șoc electric, incendiu și/sau vătămări grave.

Toate instrucțiunile de siguranță și ghidurile trebuie menținute în bună stare, pentru a putea fi oricând accesate.

Termenul „Utilaj electric”, folosit în instrucțiunile de siguranță, se referă la utilajele alimentate de la rețea (cu cablul de rețea) și la utilajele alimentate prin acumulator (fără cablu de rețea).

1) Siguranța la locul de muncă:

- a) **Mențineți curățenia și o bună iluminare a locului de muncă.** Dezordinea sau locurile neiluminate pot cauza accidente de muncă.
- b) **Nu operați utilajul electric în zone cu risc de explozie, în care se află fluide, gaze sau prafuri inflamabile.** Utilajele electrice produc scânteii, care pot aprinde praful sau aburii.
- c) **Mențineți la distanță copiii și orice alte persoane atunci când lucrați cu utilajul electric.** În cazul devierilor, puteți pierde controlul asupra utilajului.

2) Siguranță electrică:

- a) **Ștecherul utilajului electric trebuie introdus în priză. Ștecherul nu trebuie modificat sub nicio formă. Nu folosiți fișe adaptoare împreună cu utilajele electrice cu împământare.** Ștecherele nemodificate și prizele adecvate diminuează riscul de șoc electric.
- b) **Evitați contactul direct cu suprafețele împământate cum sunt**

cele ale țevilor, dispozitivelor de încălzire , cuptoarelor și frigiderelor. În cazul în care și corpul Dvs. este protejat prin legare la pământ, apare un risc major de șoc electric.

c) Nu expuneți utilajul electric în condiții de ploaie sau umezeală. Infiltrările de apă într-un astfel de utilaj cresc riscul de șoc electric.

d) Nu vă folosiți de cablu pentru a deplasa sau suspenda utilajul electric, și nici pentru a scoate ștecherul din priză. Cablul trebuie menținut departe de sursele de căldură, uleiuri, margini scuțite sau componente mobile. Cablurile deteriorate sau încurcate măresc riscul de șoc electric.

e) Atunci când folosiți utilajul electric în aer liber, utilizați numai cabluri prelungitoare care sunt adecvate și pentru activitățile desfășurate în exterior. Folosirea unui astfel de cablu prelungitor diminuează riscul de șoc electric.

f) Dacă funcționarea sculei electrice în mediu umed nu poate fi evitată utilizați un întrerupător de protecție pentru curent rezidual. Utilizarea unui întrerupător de protecție pentru curent rezidual reduce riscul unui șoc electric.

3) Siguranța persoanelor:

a) Fiți atenți la acțiunile pe care le întreprindeți atunci când lucrați cu utilajul electric, aveți grijă să fiți rațional atunci când mergeți la lucru. Nu folosiți utilajul electric dacă sunteți obosit sau sub influența unor droguri, medicamente sau a alcoolului. Un moment de neatenție în folosirea utilajului

electric este suficient pentru a cauza leziuni corporale grave.

- b) Folosiți echipamentul personal de protecție și ochelari de protecție în permanență.** Purtarea echipamentului individual de protecție, precum mască de praf, încălțăminte de protecție antiderapantă, cască de protecție sau mijloace de protecție a auzului, în funcție de tipul și utilizarea sculei electrice, reduce riscul de rănire.
- c) Evitați pornirea accidentală a utilajului electric. Asigurați-vă că unealta electrică este oprită, înainte de a o conecta la alimentarea cu curent și/sau la acumulator, de a o lua sau de a o transporta.** Menținerea degetului pe comutator sau conectarea utilajului pornit la sursa de alimentare cu curent, în timp ce trageți utilajul electric/țineți degetul, sunt acțiuni care pot cauza accidente.
- d) Îndepărtați instrumentele de reglare sau cheile franceze înainte de a porni utilajul electric.** Un instrument sau o cheie franceză, aflate într-una din componentele rotative ale utilajului, pot cauza leziuni corporale.
- e) Mențineți o poziție normală a corpului. Adoptați o poziție sigură și mențineți un echilibru constant.** Astfel veți putea controla mai bine utilajul electric, în cazul în care survin situații neprevăzute.
- f) Purtați îmbrăcăminte adecvată. Nu purtați rochii largi sau bijuterii. Mențineți o distanță apreciabilă față de utilajul electric, astfel încât părul, hainele și pantofii să nu poată fi prinși de componentele mobile ale acestuia.** Îmbrăcămintea largă, bijuteriile sau pantofii pot fi prinse în componentele mobile ale utilajului electric.

- g) Dacă pot fi montate dispozitive de aspirare și de captare a prafului, asigurați-vă că acestea sunt conectate și că sunt utilizate corect.** Utilizarea unui dispozitiv de aspirare a prafului poate reduce pericolitățile provocate de praf.
- h) Nu vă bazați pe o falsă siguranță și nu ignorați regulile privind siguranța aparatelor electrice, chiar dacă sunteți familiarizat cu unealta electrică după utilizarea repetată a acesteia.** Manipularea neatentă poate cauza vătămări grave în zecimi de secundă.

4) Utilizarea și manipularea utilajului electric:

- a) Nu supra-solicitați aparatul. Folosiți doar utilajul electric special dedicat activității Dvs.** Folosind utilajul electric adecvat, veți lucra mai bine și mai sigur în intervalele de sarcină menționate.
- b) Nu folosiți un utilaj electric al cărui comutator este defect.** Un utilaj electric care nu mai poate fi pornit sau oprit este periculos și, de aceea, trebuie să fie predat spre a fi reparat.
- c) Scoateți ștecherul din priză și/sau îndepărtați acumulatorul detașabil înainte de a efectua reglaje la aparat, înainte de a schimba părțile unei inserate sau de a lăsa din mână unealta electrică.** Această măsură de precauție împiedică pornirea neintenționată a unelei electrice.
- d) Utilajele electrice neutilizate trebuie menținute în afara accesului copiilor. Nu permiteți ca utilajul electric să fie operat de persoane nefamiliarizate**

cu utilajul sau care nu au citit manualul de operare a acestuia. Utilajele electrice sunt periculoase atunci când sunt folosite de persoane neexperimentate.

- e) Întrețineți uneltele electrice și unealta inserată cu grijă. Verificați funcționarea ireproșabilă a componentelor mobile, dacă acestea sunt blocate, dacă există componente rupte sau astfel deteriorate încât să afecteze în mod negativ funcționarea utilajului electric. Predați componentele deteriorate spre reparare, înainte de a folosi utilajul.** Multe accidente au ca și cauză componente electrice prost reparate.
- f) Instrumentele de tăiere trebuie menținute ascuțite și curate.** Instrumentele de tăiere corespunzător îngrijite și cu margini ascuțite se blochează mai rar și sunt mai ușor de operat.
- g) Utilizați uneltele electrice, uneltele inserate, etc. corespunzător acestor instrucțiuni. Țineți cont de condițiile de lucru și de activitatea ce trebuie prestată.** Utilizarea utilajului electric în alte scopuri decât cel prevăzut poate genera situații riscante.
- h) Păstrați mânerul și suprafețele de prindere uscate, curate și fără urme de ulei sau grăsime.** Mânerul și suprafețele de prindere alunecoase împiedică operarea în condiții de siguranță și controlul aparatului electric în situații neprevăzute.
- 5) Utilizarea și manipularea sculei cu acumulator**
- a) Pentru încărcarea acumulatorilor folosiți numai încărcătoare recomandate de fabricant.** Prin

folosirea unui încărcător destinat unui anumit tip de acumulator pentru a încărca alte acumulatoare, există pericol de incendiu.

- b) Din acest motiv, sculele electrice trebuie folosite numai cu acumulatoarele prevăzute pentru acestea.** Folosirea altor acumulatoare poate cauza leziuni și pericol de incendiu.
- c) Nu păstrați bateriile nefolosite aproape de agrafe de birou, monede, chei, cuie, șuruburi sau alte obiecte metalice, care ar putea șunta contactele.** Scurtcircuitarea contactelor acumulatorului poate cauza arsuri sau foc.
- d) În caz de utilizare incorectă, din baterie se poate scurge lichid. Evitați contactul cu acesta. În caz de contact accidental, spălați cu apă. În caz de contact cu ochii spălați și consultați un medic.** Lichidul scurs din acumulator poate cauza iritarea pielii sau arsuri.
- e) Nu folosiți niciun acumulator deteriorat sau modificat.** Acumulatorul modificat sau deteriorat se poate comporta în mod neprevăzut și poate conduce la foc, explozie sau pericol de vătămare.
- f) Nu expuneți un acumulator la foc sau la temperaturi prea ridicate.** Focul sau temperaturi peste 130 °C pot cauza o explozie.
- g) Urmați toate instrucțiunile privind încărcarea și nu încărcați niciodată acumulatorul sau scula cu acumulator înafara intervalului de temperatură specificat în instrucțiunile de utilizare.** Încărcarea greșită sau încărcarea înafara intervalului de temperatură admis poate distruge acumulatorul și mări pericolul de incendiu.

6) Service:

- a) Utilajul electric trebuie să fie reparat doar de persoane special calificate, iar în acest scop trebuie folosite doar piese de schimb originale.** Astfel este garantată menținerea siguranței utilajului electric.
- b) Nu întrețineți niciodată acumulatoare deteriorate.** Toate întreținerea de acumulatoare trebuie să aibă loc numai de către producător sau de centrele de asistență tehnică autorizate.

Instrucțiuni detaliate de siguranță

- **Avertizare! Atingerea sau inhalarea prafurilor dăunătoare sau toxice produse în timpul polișării stratului cu conținut de plumb, a câtorva tipuri de lemn și metal reprezintă un pericol pentru operator și pentru persoanele aflate în apropiere. Nu permiteți accesul persoanelor străine în zona de pericol.** Ochii trebuie protejați de corpurile străine, care se produc la diferitele utilizări și care circulă în jur. Măștile de protecție respiratorie trebuie să filtreze praful produs în timpul utilizării. Se recomandă folosirea unui echipament de protecție a auzului. Dacă sunteți expuși o perioadă îndelungată zgomotului ridicat, puteți suferi o pierdere a auzului. Dacă este nevoie, folosiți și mănuși de protecție.
- **Nu utilizați niciun accesoriu care nu a fost recomandat de PARKSIDE.** Acest lucru poate conduce la șoc electric sau foc.



Respectați instrucțiunile de siguranță și indicațiile privind încărcarea și utilizarea corectă, care sunt specificate în manualul cu instrucțiuni de utilizare al acumulatorului dumneavoastră din seria X 20 V Team. O descriere detaliată privind procesul de încărcare și alte informații puteți găsi în instrucțiunile de utilizare separate.

Riscuri reziduale

Chiar dacă operați în mod ireproșabil dispozitivul, există riscuri reziduale. În funcție de designul și dotarea acestui utilaj, pot apărea următoarele riscuri:

- Afecțiuni pulmonare, dacă nu se poartă protecție respiratorie adecvată;
- Vătămări ale auzului în cazul în care nu se poartă un echipament adecvat de protecție a auzului.
- Se pot produce vătămări oculare dacă nu se poartă ochelari de protecție adecvați.
- Daune asupra sănătății, care rezultă din vibrarea mâinii/brațului, în cazul în care aparatul este folosit pentru o perioadă mai îndelungată de timp sau dacă este operat și întreținut în mod necorespunzător.



Avertizare! În timpul funcționării, acest dispozitiv electric produce un câmp electro-magnetic. În anumite condiții, acest câmp poate afecta negativ implanturile medicale active sau pasive. Pentru a minimiza riscul producerii de leziuni grave sau letale, este recomandabil ca persoanele cu implanturi medicale să consulte medicul și fabricantul implantului medical înainte de a opera acest dispozitiv.

Pregătirea

Scoaterea/montarea acumulatorului

- Pentru desprinderea acumulatorului (7) din aparat, apăsați tasta de deblocare (6) de pe acumulator și scoateți-l pe aceasta din urmă.
- Pentru montarea acumulatorului (7), împingeți acumulatorul (7) de-a lungul șinei de ghidare în aparat. Acesta se înclătează cu zgomot.



Montați acumulatorul numai după ce scula cu acumulator este pregătită complet pentru utilizare.

Verificarea stării de încărcare a acumulatorului

Indicatorul stării de încărcare (9) semnalizează starea de încărcare a acumulatorului (7) prin aprinderea LED-ului(urilor) corespunzător(oare). Pentru aceasta apăsați butonul soft (8) de lângă afișajul stării de încărcare (9).

3 LED-uri luminează (roșu, portocaliu și verde):

Acumulator încărcat

2 LED-uri luminează (roșu și portocaliu):

Acumulator parțial încărcat

1 LED aprins (roșu):

Acumulatorul trebuie încărcat

Încărcarea acumulatorului



Lăsați un acumulator încălzit să se răcească înaintea încărcării.

- Scoateți acumulatorul (7) din aparat, dacă este cazul.
- Glisiți acumulatorul (7) în fanta de în-

cărcare a încărcătorului.

3. Conectați încărcătorul la o priză.
4. După încheierea procesului de încărcare, deconectați încărcătorul de la rețea.
5. Scoateți acumulatorul (7) din încărcător.

Fixarea calotei pe discul de polișat

1. Îndreptați discul de polișat (3) în sus.
2. Introduceți ambele mâini într-o calotă de polișat din frotir (5) sau o calotă de polișat sintetică (4) și trageți de elastic spre exterior.
3. Răsfrângeți calota de polișat (4/5) într-un punct al discului de polișat (3) peste marginea discului. Trageți calota peste margine pe toată circumferința.
4. Poziționați calota de polișat (4/5) centrată și întinsă pe discul de polișat (3).

Operarea

Conectare și deconectare

1. Introduceți acumulatorul (7).
2. Pentru a porni aparatul puneți butonul de pornire/oprire (2) în poziția „1”, aparatul pornește.
3. Pentru a opri aparatul puneți butonul de pornire/oprire (2) în poziția „0”, aparatul se oprește.
4. Țineți aparatul de mâner (1) cu ambele mâini.



Turația poate fi reglată prin intermediul roțiței de pe partea frontală a aparatului.

Ceruirea/polisarea vopselii auto

1. Pentru aplicarea pastei de polișat folosiți calota din frotir (5).

2. Aplicați ceara sau pasta de polișat pe o suprafață ceva mai mică decât cea pe care doriți să o polișați.
3. Întindeți pasta de polișat în treceri încrucișate sau cu mișcări circulare. Exerțiți doar presiune moderată asupra suprafeței.
4. Aveți în vedere specificațiile producătorului pastei de polișat.



Nu lăsați pasta de polișat să se usuce. Există pericol de deteriorare a suprafeței. De aceea nu trebuie să lucrați pe o suprafață expusă la razele solare directe sau care are o temperatură ridicată.

Îndepărtarea cerii / polisarea vopselii auto

1. Pentru a îndepărta ceara folosiți calota de polișat sintetică (4).
2. Lucrați în treceri încrucișate sau cu mișcări circulare. Exerțiți doar presiune moderată asupra suprafeței.
3. Aveți în vedere specificațiile producătorului pastei de polișat.

Curățire/Mentenanță



Opriți aparatul și, înainte de toate lucrările, scoateți acumulatorul din acesta.



Lucrările care nu sunt descrise în aceste instrucțiuni de utilizare trebuie efectuate de către un atelier de specialitate. Utilizați numai piese originale.

Înainte de fiecare utilizare controlați aparatul de deficiențe evidente cum ar fi piesele desprinse, uzate sau deteriorate, așezarea corectă a șuruburilor sau a altor piese. Verificați îndeosebi discul de lustruire. Înlocuiți piesele deteriorate.

Curățire



Nu folosiți agenți de curățare resp. solvenți. Substanțele chimice pot ataca piesele din plastic ale aparatului. Nu curățați aparatul niciodată sub jet de apă.

- Curățați temeinic aparatul după fiecare utilizare.
- Curățați orificiile de aerisire și suprafața aparatului cu o perie moale, cu o pensulă sau cu o lavetă.
- Curățați temeinic calotele după fiecare utilizare spălându-le cu mâna. Pentru aceasta folosiți exclusiv o soluție de detergent blând.

Depozitare

- Mențineți aparatul într-un loc uscat (0 - 45 °C) și în afara accesului copiilor.

Reciclare/Protecția mediului înconjurător

Scoateți acumulatorul din aparat și predați aparatul, acumulatorul, accesoriile și ambalajul la un centru de reciclare ecologică.



Dispozitivele electrice nu trebuie aruncate în deșeurile casnice.

Simbolul pubelei barate înseamnă că acest aparat nu trebuie eliminat împreună cu deșeurile menajere la sfârșitul duratei sale de utilizare.



Nu aruncați acumulatorul în gunoiul menajer, în foc (pericol de explozie) sau în apă. Acumulatorii deteriorați pot afecta sănătatea și mediul dacă se emană sau se scurg vapori sau lichide toxice.

- Predați aparatul către o unitate de reciclare. Componentele plastice și metalice folosite pot fi colectate separat, contribuind la eficientizarea procesului de reciclare. În acest sens, adresați-vă centrului nostru de service.
- Reciclarea aparatelor stricate predate de Dvs. se face în mod gratuit.

Eliminați acumulatorii în conformitate cu reglementările locale. Acumulatorii defecti sau consumați trebuie reciclați conform Directivei 2006/66/CE. Predați acumulatorii la un punct de colectare a bateriilor uzate unde aceștia sunt reciclați ecologic. Consultați în acest scop unitatea locală de eliminare a deșeurilor sau centrul nostru de service.

Eliminați acumulatorii în stare descărcată. Vă recomandăm să acoperiți polii cu bandă adezivă pentru a preveni scurtcircuitul. Nu deschideți acumulatorul.

Piese de schimb / Accesorii

Piese de schimb și accesorii sunt disponibile pe site-ul www.grizzlytools.shop

Dacă veți avea probleme cu procesul de comandă, vă rugăm să utilizați formularul de contact. Pentru întrebări suplimentare vă rugăm să vă adresați către „Service-Center” (vezi pagina 176).

Calotă de polișat din frotir 91103977
Calotă de polișat sintetică 91103978

Garanție

Stimată clientă, stimate client,
Pentru acest aparat veți primi 3 ani de garanție, de la data achiziției.

În cazul în care aparatul este deteriorat, aveți dreptul legal de a solicita compensarea prejudiciilor de către comerciantul produsului. Aceste drepturi legale nu sunt limitate de garanția oferită de noi și prezentată în cele ce urmează.

Clauze de garanție

Termenul garanției începe de la data achiziționării aparatului. Vă rugăm să păstrați în condiții corespunzătoare bonul de casă original. Acest document este solicitat ca și dovadă a achiziției.

Dacă, pe parcursul a trei ani din momentul achiziției, apare vreo daună materială sau de fabricație, produsul va fi reparat sau înlocuit gratuit – la alegerea noastră. Serviciile prestate în perioada garanției presupun ca, în cadrul termenului-de-trei-ani, să fie prezentate aparatul defect și dovada achiziției (bonul de casă) și să se descrie pe scurt în ce constă și când a apărut dauna. Dacă defectul este acoperit de garanție, veți primi fie produsul reparat fie unul nou. Timpul de nefuncționare din cauza lipsei de conformitate apărute în cadrul termenului de garanție prelungește termenul de garanție legală de conformitate și cel al garanției comerciale și curge, după caz, din momentul la care a fost adusă la cunoștința vânzătorului lipsa de conformitate a produsului sau din momentul prezentării produsului la vânzător/unitatea service până la aducerea produsului în stare de utilizare normală și, respectiv, al notificării în scris în vederea ridicării produsului sau predării efective a produsului către consumator.

Produsele de folosință îndelungată care înlocuiesc produsele defecte în cadrul termenului de garanție vor beneficia de un nou termen de garanție care curge de la data preschimbării produsului.

Perioada de garanție și dreptul la repararea prejudiciului

Perioada de garanție nu se prelungește după ce aceasta expiră. Acest lucru este valabil și pentru componentele înlocuite și reparate. Este recomandabil ca eventualele daune și lipsuri să fie comunicate imediat după achiziție. După expirarea garanției, reparațiile necesare sunt realizate contra-cost.

Conținutul garanției

Aparatul este fabricat în conformitate cu standarde de calitate foarte înalte și este testat în detaliu înainte de livrare.

Dreptul la garanție este valabil pentru erorile materiale sau de fabricație. Această garanție nu acoperă componente ale produsului care sunt expuse unui grad normal de uzură și care, din acest motiv, pot fi considerate ca piese de schimb (de. ex. calotă de polișat din frotir, calotă de polișat sintetică) și nici daunele produse asupra componentelor fragile (de ex. comutator). Această garanție este anulată dacă produsul a fost deteriorat, folosit necorespunzător sau dacă nu a fost supus lucrărilor de mentenanță. Pentru a garanta o utilizare corespunzătoare a produsului trebuie să respectați instrucțiunile din manualul de operare. Trebuie neapărat evitate acele domenii de aplicare și acțiuni care sunt contra-indicate sau asupra cărora avertizează manualul de utilizare.

Produsul trebuie să fie folosit doar pentru uz privat, nu industrial. Garanția este anulată

în cazul unei manipulări abuzive sau necorespunzătoare, al folosirii forței și în cazul intervențiilor care nu au fost efectuate de departamentul nostru autorizat de service.

Executarea garanției

Pentru a garanta o procesare rapidă a cazului Dvs., vă rugăm să respectați următoarele instrucțiuni:

- Păstrați bonul de casă și numărul articolului (IAN 497686_2204) ca și dovadă a achiziției produsului.
- Numărul articolului este înscris pe plăcuța de fabricație, pe o gravură, pe pagina de titlu a manualului Dvs. (jos în stânga) sau lipit, ca și adeziv, pe partea posterioară sau inferioară a aparatului.
- Dacă apar erori funcționale sau alte lipsuri, contactați imediat, **telefonice** sau prin **e-mail**, departamentul de service menționat mai jos. Veți primi informații suplimentare referitoare la modalitatea de soluționare a reclamației Dvs.
- Produsul evaluat ca fiind defect, în urma consultării cu serviciul nostru de relații cu clienții, poate fi expediat gratuit către departamentul de service indicat de noi, odată cu dovada achiziției (bonul de casă) și cu o declarație în care descrieți în ce constă și când a apărut defecțiunea. Pentru a evita problemele de recepționare și costurile suplimentare, este obligatoriu să folosiți doar adresa poștală furnizată de noi. Asigurați-vă că pachetul nu este expediat cu plata la destinatar, prin Sperrgut, Express sau alți furnizori speciali. Vă rugăm să includeți și accesoriile primite în momentul achiziției și folosiți un ambalaj suficient de solid.

Reparații-Service

Lucrările de reparații neincluse în garanție pot fi executate, contra-cost, în departamentul nostru de service. În acest sens, vom fi încântați să vă transmitem o ofertă de preț. Putem prelucra doar aparate care au fost predate suficient de bine ambalate și care poartă însemnele poștei.

Atenție: Vă rugăm să curățați aparatul înainte de a ni-l transmite și să atașați o notă referitor la defecțiunea în cauză.

Aparatele transmise prin servicii cu plata la destinatar sau prin Sperrgut, Express sau alți furnizori speciali nu sunt acceptate. Reciclarea aparatelor stricate predate de Dvs. se face în mod gratuit.

Service-Center

Service România

Tel.: 0800896637

E-Mail: grizzly@lidl.ro

IAN 497686_2204

Importator

Vă rugăm să țineți cont de faptul că următoarea adresă nu este una de service. Contactați doar centrul de service menționat mai sus.

Grizzly Tools GmbH & Co. KG

Stockstädter Straße 20
DE-63762 Großostheim
GERMANIA
www.grizzlytools.de

Съдържание

Увод.....	177
Предназначение.....	177
Общо описание.....	178
Обем на доставката.....	178
Описание на функцията.....	178
Преглед.....	178
Технически данни.....	178
Времена за зареждане.....	179
Инструкции за безопасност.....	180
Символи.....	180
Общи инструкции за безопасност за ел. инструменти.....	180
Допълнителни инструкции за безопасност.....	184
Скрити опасности.....	184
Подготовка.....	185
Изваждане/поставяне на батерията.....	185
Проверка на степента на зареждане на акумулатора.....	185
Зареждане на батерията.....	185
Закрепване на полиращия калъф върху полиращия диск.....	185
Обслужване.....	185
Включване и изключване.....	185
Нанасяне на вакса /полиране на боядисана повърхност.....	186
Отстраняване на вакса/ полиране на боядисана повърхност.....	186
Почистване и Техническа поддръжка.....	186
Почистване.....	186
Съхранение.....	187
Изхвърляне/Защита на околната среда.....	187
Резервни части / Принадлежности.....	187
Гаранция.....	187
Ремонтен сервиз / извънгаранционно обслужване.....	189
Сервизно обслужване.....	189
Вносител.....	189
Превод на оригиналната CE-декларация за съответствие.....	217
Чертеж в перспектива.....	219

Увод

Сърдечно Ви честитим закупуването на Вашия нов уред. По такъв начин Вие сте избрали един висококачествен продукт.

По време на производството уредът е проверяван за качество и е подложен на крайна проверка. Така функционалната пригодност на Вашия уред е гарантирана.



Ръководството за експлоатация е неразделна част от продукта.

То съдържа важни указания за безопасността, употребата и изхвърлянето. Преди употребата на продукта се запознайте с всички указания за обслужване и инструкции за безопасност. Използвайте продукта само съгласно описанието и за посочените области на употреба. Пазете упътването добре и когато предавате продукта на трети лица, предавайте заедно с него и всички документи.

Предназначение

Уредът е предназначен за нанасяне на вакса и полиране, респ. отстраняване на вакса от автомобилни бои.

Уредът е предназначен за употреба от домашни майстори. Той не е създаден за промишлена непрекъсната употреба.

Уредът е предназначен за употреба от възрастни. Младежи над 16-годишна възраст могат да използват уреда само под контрол.

Производителят не носи отговорност за щети в резултат на неправилна употреба или неправилно обслужване.

При комерсиална употреба, гаранцията е невалидна.

Уредът е част от серията X 20 V TEAM и може да се използва с батерии от серията X 20 V TEAM. Акумулаторните батерии трябва да се зареждат само със зарядни устройства от серията X 20 V TEAM.

Общо описание

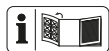

Фигура с най-важните функционални части ще намерите върху предната разгъваща се страница.

Обем на доставката

Извадете уреда внимателно от опаковката и проверете, дали следните части са налице. Изхвърлете надлежно опаковъчния материал.

- Уред
- 1x хавлиен полиращ калъф (100% памук)
- 1x синтетичен полиращ калъф (100% полиестер)
- Ръководство за употреба



Батерията и зарядното не са включени.

Описание на функцията

Уредът е предназначен за нанасяне на вакса и полиране, респ. отстраняване на вакса от автомобилни бои. Равномерен начин на работа се постига благодарение на въртящия се полиращ диск. Полиращите калъфи могат да се сменят за различни приложения и могат да се свалят за почистване.

Преглед

- A** 1 Дръжката
- 2 Бутон за включване/изключване
- 3 Полиращ диск
- 4 Синтетичен полиращ калъф
- 5 Хавлиен полиращ калъф
- 6 Бутон за деблокиране
- 7 Акумулатор
- 8 Софт бутон
- 9 Индикатор за състоянието на зареждане
- 10 Регулатор на оборотите

Технически данни

Акумулаторна полираща

машина..... **PPMA 20-Li B2**

Мрежово напрежение U 20 V==

Обороти на празен ход n_0 0-3300 min⁻¹

Работна ширина Ø 250 mm

Вид защита..... IPX0

Тегло ок. 1,28 kg

Ниво на силата на шума

(L_{pA}) 74,2 dB; K_{pA} = 3 dB

Ниво на силата на шума (L_{WA})

измерено 85,2 dB; K_{WA} = 3 dB

Нива на вибрациите

($a_{h,max}$) 10,844 m/s²; K = 1,5 m/s²

Температура макс. 50 °C

Процес на зареждане..... 4 - 40 °C

Експлоатация..... -20 - 50 °C

Съхранение 0 - 45 °C

когато се използва с акумулатори Smart (Smart PAPS 204 A1/Smart PAPS 208 A1)

Работна честота/

Честотен диапазон 2400 - 2483,5 MHz

макс. предавателна мощност ≤ 20 dBm

Стойностите на шума и вибрациите са определени според нормите и предписанията в декларацията за съответствие.

- Посочените общи стойности на вибрациите и посочените стойности на шумовите емисии са измерени по стандартизиран метод на изпитване и могат да бъдат използвани за сравнение на един електрически инструмент с друг.
- Посочените общи стойности на вибрациите и посочените стойности на шумовите емисии могат също да се използват за предварителна оценка на натоварването.



Предупреждение: Емисиите на вибрациите и шума по време на действителната употреба на електроинструмента могат да се различават от посочените стойности в зависимост от начина,

по който се използва електроинструментът, както и в зависимост от това, какъв вид детайл се обработва.

Опитайте се да поддържате натоварването в резултат на вибрации възможно най-ниско. Примерни мерки за намаляване на натоварването от вибрации са носенето на ръкавици при използване на инструмента и ограничението на работното време. При това следва да се вземат под внимание всички етапи на работния цикъл (напр. време, в което електрическият инструмент е изключен, и време, когато е включен, но работи без натоварване).

Времена за зареждане

Уредът е част от серията X 20 V TEAM и може да се използва с акумулаторни батерии от серията X 20 V TEAM. Акумулаторните батерии от серията X 20 V TEAM трябва да се зареждат само със зарядни устройства от серията X 20 V TEAM.

Препоръчваме Ви да използвате този уред само със следните акумулаторни батерии: PAP 20 B1, PAP 20 B3, Smart PAPS 204 A1, Smart PAPS 208 A1. Препоръчваме Ви да зареждате тези акумулаторни батерии със следните зарядни устройства: PLG 20 A3, PLG 20 A4, PLG 20 C1, PLG 20 C3, PDSLГ 20 A1, Smart PLGS 2012 A1.

Времена за зареждане (минути)	PAP 20 A1 PAP 20 B1	PAP 20 A2	PAP 20 A3 PAP 20 B3 Smart PAPS 204 A1	Smart PAPS 208 A1
PLG 20 A1 PLG 20 A4 PLG 20 C1	60	90	120	240
PLG 20 A2	45	60	80	165
PLG 20 A3 PLG 20 C3	35	45	60	120
PDSLГ 20 A1	35	45	60	120
Smart PLGS 2012 A1	35	40	50	55

Инструкции за безопасност



Внимание! При употреба на електрически уреди за защита от токов удар, опасност от нараняване и пожар трябва да се спазват следните принципни мерки за безопасност.

Моля, преди пуск прочетете внимателно настоящото ръководство за обслужване. Съхранявайте ръководството добре и го давайте на всеки следващ потребител, за да може информацията да е на разположение по всяко време.

Символи

надписи върху уреда:



Внимание!



Прочетете ръководството за обслужване!



Предпазни очила



Носете дихателна защита



Носете защита за слуха



Не излагайте уреда на дъжд.



Електрическите уреди не бива да се изхвърлят като битови отпадъци.



Този уред е част от серията X 20 V TEAM

Символи върху полиращите калъфи:



Ръчно пране



Без избелване



Неподходящо за сушилня



Без гладене



Без химическо чистене

Символи в упътването:



Знак за опасност с данни за предотвратяване на човешки или материални щети.



Заповеден знак с данни за предотвратяване на щети.



Знак за упътване с информация за по-добра работа с уреда.

Общи инструкции за безопасност за ел. инструменти



ПРЕДУПРЕЖДЕНИЕ Прочетете всички указания за безопасност, инструкции, фигури и технически данни, с които е снабден електроинструментът.

Неспазването на следващите инструкции може да доведе до токов удар, пожар и/или тежки наранявания.

Пазете всички инструкции за безопасност и указания за бъдеща употреба. Използването в инструкциите за безопасност понятие „електрически инструмент“ се отнася за електрически инструменти, които работят в мрежата (с мрежов ка-

бел) и за акумулаторни електрически инструменти (без мрежов кабел).

1) Безопасност на работното място:

- a) **Поддържайте вашето работно място чисто и добре осветено.** Липсата на ред или неосветените работни участъци може да доведат до злополуки.
- b) **Не работете с електрическия инструмент във взривоопасна среда, в която има горими течности, газове или прах.** Електрическите инструменти произвеждат искри, които могат да запалят праха или парите.
- c) **Дръжте децата и другите лица далече по време на употреба на електрическия инструмент.** При отклоняване на вниманието можете да загубите контрол над уреда.

2) Електрическа безопасност:

- a) **Свързващият щепсел на електрическия инструмент трябва да съответства на контакта. Щепселът в никакъв случай не бива да се променя. Не използвайте щепсели с адаптер със заземени електрически инструменти.** Непроменените щепсели и съответстващите контакти намаляват риска от удар от ток.
- b) **Избягвайте телесен контакт със заземените повърхности на тръби, нагреватели, печки и хладилници.** Съществува повишен риск от удар от ток, ако тялото ви се заземи.
- c) **Пазете електрическия инструмент от дъжд или влага.** Проникването на вода в електрическия инструмент повишава риска от удар от ток.
- d) **Не използвайте кабела, за да носите електрическия инструмент,**

да го закачвате или за да изтегляте щепсела от контакта. Дръжте кабела далече от топлина, масло, остри ръбове или движещи се части на уреда. Повредените или усукани кабели повишават риска от удар от ток.

- e) **Когато работите с електрическия инструмент на открито, използвайте само удължители, които са подходящи за употреба навън.** Употребата на удължител, подходящ за употреба на открито, намалява риска от удар от ток.
- f) **Ако се налага използване на електроинструмента във влажна среда, използвайте предпазен прекъсвач за защита от утечни токове.** Използването на предпазен прекъсвач за защита от утечни токове намалява риска от токов удар.

3) Безопасност на хората:

- a) **Бъдете внимателни, внимавайте какво правите и подхождайте разумно към работата с електрическия инструмент. Не използвайте електрическия инструмент, ако сте уморени или сте под въздействието на наркотици, алкохол или медикаменти.** Един момент невнимание при употребата на електрическия инструмент може да доведе до сериозни наранявания.
- b) **Работете с лични предпазни средства и винаги носете защитни очила.** Носенето на лични предпазни средства, като маска за прах, устойчиви на плъзгане обувки, защитна каска или антифони, в зависимост от вида и употребата на електроинструмента, намалява риска от наранявания.

- с) Предотвратете възможността за включване на инструмента по невнимание. Уверете се, че електроуредът е изключен преди да го включите в мрежата и/или към батерията, да го вдигнете или да го носите.** Ако при носене на електроинструмента държите пръста си на включващия механизъм или свържете уреда към мрежата при включен механизъм това може да доведе до злополуки.
- д) Преди да включите електрически инструмент, махнете регулиращите инструменти или гаечни ключове.** Инструментът или ключът, който се намира на въртяща се част на уреда, може да предизвика наранявания.
- е) Избягвайте необичайни положения на тялото. Осигурете стабилна стойка и поддържайте равновесие по всяко време.** Така можете по-добре да контролирате електрически инструмент в неочаквани ситуации.
- ф) Носете подходящо облекло. Не носете широки дрехи или бижута. Дръжте косата, дрехите и ръкавиците далече от движещите се части.** Широките дрехи, бижутата или дългите коси могат да бъдат захванати от движещите се части.
- г) При възможност за монтиране на прахоизсмукващи и прахоулавящи приспособления се уверете, че те са свързани и се използват правилно.** Употребата на прахоизсмукващи приспособления може да намали вредата от праха.
- h) Не си внушавайте фалшиво чувство за сигурност и не се отклонявайте от правилата за безопасност при използване на електроинструменти,** също и когато след многократна употреба сте добре запознати с електроинструмента. Невнимателното боравене може да доведе до тежки наранявания в рамките на части от секундата.
- 4) Употреба и третиране на електрически инструмент:**
- а) Не претоварвайте уреда. За вашата работа използвайте само предназначен за нея електрически инструмент.** С подходящия електрически инструмент ще работите по-добре и по-безопасно в съответната област.
- б) Не използвайте електрически инструмент с дефектен прекъсвач.** Електрически инструмент, който не може да се включва или изключва, е опасен и трябва да се ремонтира.
- с) Преди да предприемете настройки на уреда, да смените части на работния инструмент или да оставяте настрана електроинструмента, издърпайте щепсела от контакта и/или отстранете свалящата се батерията** Тези предпазни мерки предотвратяват непредумишлено включване на електроинструмента.
- д) Съхранявайте електрически инструмент, който не се използва, недостъпен за деца. Не разрешавайте на лица, които не са запознати с уреда или не са прочели указанията, да използват уреда.** Електрическите инструменти са опасни, когато се използват от неопитни лица.
- е) Поддържайте старателно електроинструментите и работния инструмент. Проверявайте, дали движещите се части функцио-**

нират безупречно и не заяждат, дали частите не са счупени или повредени и функцията на електрическия инструмент не е нарушена. Преди да използвате уреда дайте повредените части на ремонт. Редица злополуки се дължат на недостатъчна поддръжка на електрическите инструменти.

- f) **Поддържайте режещите инструменти остри и чисти.** Грижливо поддържаните режещи инструменти с остри режещи ръбове заяждат по-малко и се водят по-лесно.
 - g) **Използвайте електроинструменти, работни инструменти и т.н. в съответствие с тези инструкции.** При това вземете предвид условията на работа и дейността, която трябва да се извърши. Употребата на електрическия инструмент за цели, различни от предвидените, може да доведе до опасни ситуации.
 - h) **Поддържайте дръжките и повърхностите за хващане сухи и чисти от масло и грес.** Плъзгащите се дръжки и повърхности за хващане не позволяват сигурна работа и контрол на електроинструмента в непредвидени ситуации.
- 5) ВНИМАТЕЛНА РАБОТА С И УПОТРЕБА НА АКУМУЛАТОРНИ ИНСТРУМЕНТИ**
- a) **Зареждайте батериите само в зарядни устройства, които са препоръчани от производителя.** Съществува опасност от пожар, ако зарядното устройство, подходящо за определен вид батерии, се използва с други батерии.
 - b) **В електрическите инструменти използвайте само предвидените**

за тях батерии. Употребата на други батерии може да причини наранявания и опасност от пожар.

- v) **Дръжте батерията, която не се използва, далече от канцеларски кламери, монети, ключове, пирони, винтове или други дребни метални предмети, които биха могли да предизвикват свързване накъсо на контактите.** Свързването накъсо на контактите на батерията може да предизвика изгаряния или запалване.
- г) **При неправилна употреба от батерията може да изтече течност. Избягвайте контакта с нея. При случаен контакт изплакнете с вода. Ако течността влезе в очите, потърсете допълнителна лекарска помощ.** Изтичащата течност от батерията може да предизвика кожни раздразнения или изгаряния.
- д) **Не използвайте повредени или променени батерии.** Повредените или променени батерии могат да имат неочаквано поведение и да доведат до пожар, експлозия или опасност от нараняване.
- е) **Не излагайте батерията на огън или прекалено високи температури.** Огън или температури над 130 °C могат да причинят експлозия.
- ж) **Спазвайте всички инструкции за зареждане и никога не зареждайте батерията или инструмента с батерия извън рамките на посочения в ръководството за експлоатация температурен диапазон.** Погрешно зареждане или зареждане извън рамките на допустимия температурен диапазон може да разруши батерията и да увеличи опасността от пожар.

6) Сервиз

- a) **Давайте Вашия електрически инструмент за ремонт само от квалифициран специализиран персонал и само с оригинални резервни части.** Така се гарантира запазване на безопасността на уреда.
- б) **Никога не ремонтирайте повредени батерии.** Всички ремонти на батериите трябва да се извършват от производителя или оторизирани сервизи.

Допълнителни инструкции за безопасност

- **Предупреждение! Докосването или вдишването на вредни или отровни прахове, които могат да се образуват при полирането на съдържаща олово боя, някои видове дърво и метали, представлява опасност за оператора и намиращите се наблизо лица. Дръжте стоящите наоколо лица далеч от опасната област.** Очите трябва да бъдат защитени от хвърчащи наоколо чужди тела, образуващи се при различните видове работа. Противопраховата или дихателна маска трябва да филтрира възникващия при работа прах. Освен това носете защита за слуха. Ако сте изложени продължително време на силен шум, е възможно да загубите слуха си. Ако е подходящо, освен това носете предпазни ръкавици.
- **Не използвайте аксесоари, които не се препоръчват от PARKSIDE.** Това може да доведе до токов удар или пожар.



Спазвайте указанията за безопасност и указанията за зареждане и правилна употреба, посочени в ръководството за експлоатация на акумулаторната батерия и зарядното устройство от серия (Parkside) X 20 V Team. Подробно описание на процеса на зареждане и допълнителна информация ще намерите в настоящото отделно ръководство за потребителя.

Скрити опасности

Дори да обслужвате електрическия инструмент според предписанията, винаги съществуват скрити опасности. Следните опасности могат да възникнат във връзка с конструкцията и използването на електрическия инструмент:

- a) Увреждания на белите дробове, ако не се носи подходяща дихателна маска;
- b) увреждания на слуха, ако не се носи подходяща защита за слуха.
- c) Увреждания на очите, ако не се носи подходяща защита за очите.
- d) увреждания на здравето в резултат на вибрациите на дланта и ръката при по-продължителна употреба на уреда или неправилно водене и техническа поддръжка.



ПРЕДУПРЕЖДЕНИЕ! Този електроинструмент генерира електромагнитно поле по време на експлоатация. При определени обстоятелства това поле може да повлияе отрицателно на активни или пасивни медицински импланти. За да се намали опас-

ността от сериозни или смъртоносни наранявания, ние препоръчваме на лицата с медицински импланти да се консултират със своя лекар или производителя на медицинския имплант, преди да използват машината.

Подготовка

Изваждане/поставяне на батерията

1. За изваждане на батерията (7) от уреда натиснете бутона за деблокиране (6) върху батерията и извадете батерията (7).
2. За поставяне на батерията (7) плъзнете батерията (7) по водещата шина, за да влезе в уреда. Тя се фиксира с отчетливо щракване.



Поставете акумулатора едва, когато акумулаторният инструмент е напълно подготвен за употреба.

Проверка на степента на зареждане на акумулатора

Индикаторът за състоянието на зареждане (9) показва степента на зареждане на акумулатора (7) чрез светване на съответния (съответните) светодиод(и). Натиснете софт бутона (8) до индикатора за състоянието на зареждане (9).

3 светодиода светят (червен, оранжев и зелен):

Акумулаторът е зареден

2 светодиода светят (червен и оранжев):

Акумулаторът е зареден частично

1 светодиод свети (червен):

Акумулаторът трябва да бъде зареден

Зареждане на батерията



Оставете загряла батерия да се охлади преди зареждане.

1. Ако е нужно извадете батерията (7) от уреда.
2. Вкарайте батерията (7) в отвора за зареждане на зарядното устройство (13).
3. Включете зарядното устройство в контакта.
4. Изключете зарядното устройство от мрежата.
5. След процеса на зареждане извадете батерията (7) от зарядното устройство.

Закрепване на полиращия калъф върху полиращия диск

1. Насочете полиращия диск (3) нагоре.
2. Бръкнете с двете ръце в хавлиен полиращ калъф (5) или синтетичен полиращ калъф (4) и разширете гумената лента навън.
3. Наденете полиращия калъф (4/5) на едно място на полиращия диск (3) върху ръба на полиращия диск. Издърпайте калъфа по цялата обиколка около ръба.
4. Издърпайте полиращия калъф (4/5) така, че да е разположен централно и опънато върху полиращия диск (3).

Обслужване

Включване и изключване

1. Поставете акумулатора (7).
2. За включване поставете

- превключвателя за включване/ изключване (2) в позиция „I“, уредът стартира.
3. За изключване поставете превключвателя за включване/ изключване (2) в позиция „0“, уредът се изключва.
 4. Дръжте уреда с две ръце за дръжката (1)



Оборотите могат да се настроят чрез колелцето на предната страна на уреда.

Нанасяне на вакса / полиране на боядисана повърхност

1. Използвайте калъфа за разтриване (5) при нанасяне на полиращ материал.
2. Нанесете ваксата или полиращата паста върху малко по-малка повърхност, отколкото искате да полирате.
3. Нанесете полиращия материал с кръстосани или кръгообразни движения. Упражнявайте само лек натиск върху повърхността.
4. Спазвайте указанията на производителя на полиращия материал.



Не оставяйте полиращия материал да изсъхва. Има опасност от увреждане на повърхността. Поради това не работете под пряка слънчева светлина или върху нагрятата повърхност.

Отстраняване на вакса/ полиране на боядисана повърхност

1. Използвайте синтетичния полиращ калъф (4) за отстраняване на ваксата.

2. Работете с кръстосани или кръгообразни движения. Упражнявайте само лек натиск върху повърхността.
3. Спазвайте указанията на производителя на полиращия материал.

Почистване и Техническа поддръжка



Изключете уреда и извадете акумулатора от уреда преди всички работи.



Извършвайте чрез специализиран сервиз дейностите, които не са описани в това ръководство за експлоатация. Използвайте само оригинални части.

Преди всяка употреба проверявайте уреда за видими дефекти като разхлабени, износени или повредени части, правилна позиция на винтове или други части. Проверявайте специално полиращия диск. Подменяйте повредените части.

Почистване



Не използвайте почистващи препарати или разтворители. Химическите субстанции могат да повредят пластмасовите части на уреда. Никога не почиствайте уреда под течаща вода.

- Почиствайте уреда добре след всяка употреба.
- Почиствайте вентилационните отвори и повърхността на уреда с мека четка или кърпа.
- След употреба почистете добре калъфите чрез изпиране на ръка. Използвайте единствено мек сапунен разтвор.

Съхранение

- Съхранявайте уреда на сухо и защитено от прах място, (0 - 45 °C), което не може да бъде достигнато от деца.

Изхвърляне/Защита на околната среда

Извадете акумулатора от уреда и предайте уреда, акумулатора, принадлежностите и опаковката за екологосъобразно рециклиране.



Електроуредите не се изхвърлят с битовите отпадъци. Символът на зачеркнатата кофа за отпадъци означава, че в края на своя полезен живот този уред не трябва да се изхвърля заедно с битовите отпадъци.



Не изхвърляйте акумулатора в домакинските отпадъци, в огън (опасност от експлозия) или във вода. Повредени акумулатори могат да навредят на околната среда и Вашето здраве, ако излизат отровни изпарения или течности.

- Предайте уреда в пункт за преработка. Използваните пластмасови и метални части могат да се сортират по видове и така да се подложат на преработка. Попитайте по въпроса нашия сервизен център.
- Ние ще изхвърлим безплатно изпрастените ни от вас уреди.

Изхвърлете акумулаторите съгласно местните предписания. Дефектни или употребявани акумулатори трябва да се рециклират

съгласно Директива 2006/66/ЕО. Предайте акумулаторите в пункт за събиране на стари акумулатори, където те ще бъдат рециклирани по щадящ околната среда начин. За целта попитайте Вашата местна фирма за събиране на отпадъци или наш сервизен център.

Изхвърляйте акумулаторите в разрешено състояние. С цел защита от късо съединение препоръчваме да покриете полюсите с лепенки. Не отваряйте акумулатора.

Резервни части / Принадлежности

Резервни части и принадлежности можете да получите на адрес www.grizzlytools.shop

Ако имате проблеми с поръчката, използвайте формуляра за контакт. Ако имате други въпроси, обърнете се към „Сервизно обслужване“ (вж. страница 189).

калъфа за разтриване91103977
калъфа от изкуствена кожа.....91103978

Гаранция

Уважаеми клиенти, за този уред получавате 3 години гаранция от датата на покупката. В случай на несъответствие на продукта с договора за продажба Вие имате законно право да предявите рекламация пред продавача на продукта при условията и в сроковете, определени в глава трета, раздел II и III и глава четвърта от Закона за предоставяне на цифрово съдържание и цифрови услуги и за продажба на стоки (ЗПЦСЦУПС)*.

Вашите права, произтичащи от посочените разпоредби, не се ограничават от нашата по-долу представена търговска гаранция, не са свързани с разходи за потребителите и независимо от нея продавачът на продукта отговаря за липсата на съответствие на потребителската стока с договора за продажба съгласно ЗПЦСЦУПС.

Гаранционни условия

Гаранционният срок е 3 години от датата на получаване на стоката. Пазете добре оригиналната касова бележка. Този документ е необходим като доказателство за покупката. Ако в рамките на три години от датата на закупуване на този продукт се появи дефект на материала или производствен дефект, продуктът ще бъде безплатно ремонтиран или заменен. Гаранцията предполага в рамките на тригодишния гаранционен срок да се представят дефектният уред, касовата бележка (касовият бон), както и всички други документи, установяващи наличието на дефект и писмено да се обясни в какво се състои дефектът и кога е възникнал. Ако дефектът е покрит от нашата гаранция, Вие ще получите обратно ремонтирания или нов продукт. В случай на замяна на дефектна стока първоначалните гаранционен срок и гаранционни условия се запазват. В случай на ремонт на дефектна стока, срокът на ремонта се прибавя към гаранционния срок. За евентуално наличните и установени повреди и дефекти още при покупката трябва да се съобщи веднага след разопаковането. Евентуалните ремонти след изтичане на гаранционния срок са срещу заплащане. Ремонтът или замяната на продукта не пораждат нова гаранция.

Обхват на гаранцията

Уредът е произведен грижливо според строгите изисквания за качество и добросъвестно изпитан преди доставка. Гаранцията важи за дефекти на материала или производствени дефекти. Гаранцията не обхваща консумативите, както и частите на продукта, които подлежат на нормално износване, поради което могат да бъдат разглеждани като бързо износващи се части (например Хавлиен полиращ калъф, синтетичен полиращ калъф) или повредите на чупливи части (например Превключвател). Гаранцията отпада, ако уредът е повреден поради неправилно използване или в резултат на неосъществяване на техническа поддръжка. За правилната употреба на продукта трябва точно да се спазват всички указания в упътването за експлоатация. Предназначение и действия, които не се препоръчват от упътването за експлоатация или за които то предупреждава, трябва задължително да се избягват. Продуктът е предназначен само за частна, а не за професионална употреба. При злоупотреба и неправилно третиране, употреба на сила и при интервенции, които не са извършени от клона на нашия оторизиран сервиз, гаранцията отпада.

Процедура при гаранционен случай

За да се гарантира бърза обработка на Вашия случай, следвайте следните указания:

- За всички запитвания подгответе касовата бележка и идентификационния номер (IAN 497686_2204) като доказателство за покупката.
- Вземете артикулния номер от фабричната табелка.

- При възникване на функционални или други дефекти първо се свържете по телефона или чрез имейл с долупосочения сервизен отдел. След това ще получите допълнителна информация за уреждането на Вашата reklamacия.
- След съгласуване с нашия сервиз можете да изпратите дефектния продукт на посочения Ви адрес на сервиза безплатно за Вас, като приложите касовата бележка (касовия бон) и посочите писмено в какво се състои дефектът и кога е възникнал. За да се избегнат проблеми с приемането и допълнителни разходи, задължително използвайте само адреса, който Ви е посочен. Осигурете изпращането да не е като експресен товар или като друг специален товар. Изпратете уреда заедно с всички принадлежности, доставени при покупката, и осигурете достатъчно сигурна транспортна опаковка.

Ремонтен сервиз / извънгаранционно обслужване

Ремонти извън гаранцията можете да възложите на клона на нашия сервиз срещу заплащане. Той с удоволствие ще Ви направи предварителна калкулация. Можем да обработваме само уреди, които са достатъчно опаковани и изпратени с платени транспортни разходи.

Внимание: Изпратете Вашия уред на клона на нашия сервиз почистен и с указание за дефекта.

Уредите, предмет на извънгаранционно обслужване, изпратени с неплатени транспортни разходи – с наложен

платеж, като експресен или друг специален товар – не се приемат. Ние ще извършим безплатно изхвърлянето на изпратените от Вас дефектни уреди.

Сервизно обслужване



България

Тел.: 00800 111 4920

Е-мейл: grizzly@lidl.bg

IAN 497686_2204

Вносител

Моля, обърнете внимание, че следващият адрес не е адрес на сервиза. Първо се свържете с горепосочения сервизен център.

Гриззли Туулс ГмБХ & Ко.КГ

Щокштер Щрасе 20

63762 Гроссстхайм

Германия

* Като физическо лице – потребител, независимо от настоящата търговска гаранция, Вие се ползвате от правата на законовата гаранция, предоставена от Закона за предоставяне на цифрово съдържание и цифрови услуги и за продажбата на стоки /ЗПЦСЦУПС/. По-специално Вие имате право при несъответствие на стоката да бъде извършен ремонт или замяна по Ваш избор, освен ако това е невъзможно или е свързано с непропорционално големи разходи за продавача. Вие имате право на пропорционално намаляване на цената или на разваляне на договора при наличие на условията на чл. 33, ал. 3 от ЗПЦСЦУПС. Условията и сроковете на законовата гаранция са регламентирани в глава трета, раздел II и III и в глава четвърта на ЗПЦСЦУПС

Περιεχόμενα

Εισαγωγή	190
Σκοπός χρήσης	190
Γενική περιγραφή	191
Παραδοτέα υλικά.....	191
Περιγραφή λειτουργίας.....	191
Επισκόπηση.....	191
Τεχνικά στοιχεία	191
Χρόνος φόρτισης.....	192
Υποδείξεις ασφάλειας	193
Σύμβολα και εικονοσύμβολα.....	193
Γενικές υποδείξεις ασφαλείας για ηλεκτρικά εργαλεία.....	193
Περαιτέρω υποδείξεις ασφαλείας.....	197
Υπολειπομενοι κινδυνοι.....	197
Προετοιμασία	198
Αφαίρεση/τοποθέτηση συσσωρευτή.....	198
Έλεγχος κατάστασης φόρτισης του συσσωρευτή.....	198
Φόρτιση συσσωρευτή.....	198
Στέρωση του καλύμματος στίλβωσης επάνω στο δίσκο στίλβωσης.....	198
Χειρισμός	198
Ενεργοποίηση και απενεργοποίηση.....	198
Επικάλυψη κεριού/Στίλβωση βαμμένης επιφάνειας.....	199
Απομάκρυνση κεριού από βαμμένη επιφάνεια/Στίλβωση βαμμένης επιφάνειας.....	199
Καθαρισμός και συντήρηση	199
Καθαρισμός.....	199
Αποθήκευση	200
Απόσυρση/προστασία του περιβάλλοντος	200
Ανταλλακτικά / Αξεσουάρ	200
Εγγύηση	201
Σέρβις επισκευής	202
Service-Center	202
εισαγωγέας	202
Μετάφραση της πρωτότυπης Δήλωσης συμμόρφωσης CE	218
Επί μέρους σχεδιαγράμματα	219

Εισαγωγή

Συγχαρητήρια για την αγορά της νέας συσκευής σας. Προτιμήσατε να αγοράσετε ένα προϊόν ανώτερης ποιότητας.

Η ποιότητα αυτής της συσκευής ελέγχθηκε κατά τη διάρκεια της παραγωγής, αλλά και σε τελικό έλεγχο. Με τον τρόπο αυτό εξασφαλίστηκε η λειτουργικότητα της συσκευής σας.



Οι οδηγίες χρήσης αποτελούν αναπόσπαστο τμήμα αυτού του προϊόντος. Περιέχουν σημαντικές υποδείξεις για την ασφάλεια, τη χρήση και διάθεση της συσκευής. Πριν τη χρήση του προϊόντος να εξοικειωθείτε με όλες τις οδηγίες χειρισμούς και τις υποδείξεις ασφαλείας. Να χρησιμοποιείτε το προϊόν μόνο όπως περιγράφεται και μόνο για τον αναφερόμενο σκοπό. Να φυλάξετε καλά τις οδηγίες και να τις παραδώσετε σε τρίτους μαζί με το προϊόν.

Σκοπός χρήσης

Η συσκευή προορίζεται για επικάλυψη με κεριό και στίλβωση ή απομάκρυνση κεριού χρώματος αυτοκινήτων.

Το μηχάνημα προορίζεται για χρήση στον τομέα οικιακών κατασκευών. Δε σχεδιάστηκε για τη συνεχή επαγγελματική χρήση. Η συσκευή απευθύνεται σε ενήλικες. Ανήλικοι κάτω των 16 ετών δεν επιτρέπεται να χρησιμοποιούν τη συσκευή χωρίς επίβλεψη. Ο κατασκευαστής δεν ευθύνεται για ζημιές που προκλήθηκαν λόγω μη ενδεδειγμένης χρήσης ή λόγω εσφαλμένου χειρισμού. Σε περίπτωση επαγγελματικής χρήσης παύει να ισχύει η εγγύηση.

Ο συσκευή είναι τμήμα της σειράς X 20 V TEAM και λειτουργεί με συσσωρευτές της σειράς X 20 V TEAM.

Οι συσσωρευτές επιτρέπεται να φορτίζονται μόνο με συσκευές φόρτισης της σειράς X 20 V TEAM.

Γενική περιγραφή

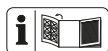

Την απεικόνιση των σημαντικότερων εξαρτημάτων λειτουργίας θα βρείτε στη σελίδα-φάκελλο.

Παραδοτέα υλικά

Βγάλτε τη συσκευή από τη συσκευασία και ελέγξτε, αν είναι πλήρης. Διαθέστε τα υλικά συσκευασίας σύμφωνα με τους κανονισμούς.

- Συσκευή
- 1 Κάλυμμα στίλβωσης πετσετέ (100% βαμβάκι)
- 1 Κάλυμμα στίλβωσης συνθετικό (100% πολυεστέρας)
- Οδηγιών χρήσης



Ο συσσωρευτής και ο φορτιστής δεν περιλαμβάνονται στον παραδοτέο εξοπλισμό.

Περιγραφή λειτουργίας

Η συσκευή προορίζεται για επικάλυψη με κερί και στίλβωση ή απομάκρυνση κεριού χρώματος αυτοκινήτων. Ο ομοιόμορφος τρόπος εργασίας επιτυγχάνεται με τη βοήθεια του δίσκου στίλβωσης. Τα καλύμματα στίλβωσης αλλάζουν για διαφορετικές εφαρμογές και αφαιρούνται για τον καθαρισμό.

Επισκόπηση



- 1 λαβή χειρός
- 2 Διακόπτης ενεργοποίησης/απενεργοποίησης
- 3 Δίσκος στίλβωσης

- 4 Συνθετικό κάλυμμα στίλβωσης
- 5 Πετσετέ κάλυμμα στίλβωσης
- 6 Πλήκτρο απασφάλισης
- 7 Συσσωρευτής
- 8 Μαλακό πλήκτρο
- 9 Ένδειξη κατάστασης φόρτισης
- 10 Ρυθμιστής στροφών

Τεχνικά στοιχεία

Επαναφορτιζόμενος

αλοιφαδόρος PPMA 20-Li B2

Όνομαστική τάση εισόδου (U) 20 V==

Αριθμός στροφών ρελαντί

(n_0) 0-3300 min⁻¹

Πλάτος εργασίας Ø 250 mm

Είδος προστασίας IPX0

Βάρος περίπ. 1,28 kg

Στάθμη ηχητικής πίεσης

(L_{pA}) 74,2 dB; $K_{pA} = 3$ dB

Επιτρεπόμενη στάθμη θορύβου (L_{WA})

μετρημένη 85,2 dB; $K_{WA} = 3$ dB

Δόνηση ($a_{h,max}$) ... 10,844 m/s²; $K = 1,5$ m/s²

Θερμοκρασία μέγ. 50 °C

Διαδικασία φόρτισης 4 - 40 °C

Λειτουργία -20 - 50 °C

Αποθήκευση 0 - 45 °C

κατά τη χρήση με συσσωρευτές Smart

(Smart PAPS 204 A1/Smart PAPS 208 A1)

Συχνότητα λειτουργίας/

Ζώνη συχνότητας 2400 - 2483,5 MHz

μέγ. ισχύς εκπομπής ≤ 20 dBm

Τα επίπεδα θορύβου και κραδασμών είναι σύμφωνα με τα πρότυπα και τους κανονισμούς της δήλωσης συμμόρφωσης.

- Οι αναγραφόμενες συνολικές τιμές δονήσεων και οι αναγραφόμενες τιμές εκπομπής θορύβου μετρήθηκαν σύμφωνα με μια τυποποιημένη διαδικασία ελέγχου και μπορούν να χρησιμοποιηθούν για τη σύγκριση με άλλα ηλεκτρικά εργαλεία.
- Οι αναγραφόμενες συνολικές τιμές

δονήσεων και οι αναγραφόμενες τιμές εκπομπής θορύβου μπορούν να χρησιμοποιηθούν επίσης για προσωρινή εκτίμηση του φορτίου.



Προειδοποίηση:

Οι τιμές δονήσεων και εκπομπής θορύβου ενδέχεται να διαφέρουν από τις καθορισμένες τιμές κατά τη χρήση του ηλεκτρικού εργαλείου, ανάλογα από τον τρόπο χρήσης του ηλεκτρικού εργαλείου και ιδιαίτερα από το είδος του τεμαχίου επεξεργασίας. Υπάρχει η ανάγκη καθορισμού μέτρων ασφάλειας για τον χειριστή, τα οποία βασίζονται σε εκτίμηση της επιβάρυνσης λόγω δονήσεων κατά την πραγματική χρήση (πρέπει να ληφθούν υπόψη όλα τα στάδια του κύκλου λειτουργίας, π.χ. ο χρόνος κατά τον οποίο το ηλεκτρικό εργαλείο είναι απενεργοποιημένο και ο χρόνος κατά τον οποίο το ηλεκτρικό εργαλείο είναι μεν ενεργοποιημένο, αλλά λειτουργεί χωρίς επιβάρυνση).

Χρόνος φόρτισης

Ο συσκευή είναι τμήμα της σειράς X 20 V TEAM και λειτουργεί με συσσωρευτές της σειράς X 20 V TEAM. Οι συσσωρευτές της σειράς X 20 V TEAM επιτρέπεται να φορτίζονται μόνο με συσκευές φόρτισης της σειράς X 20 V TEAM.

Σας συστήνουμε να θέσετε σε λειτουργία την παρούσα συσκευή αποκλειστικά με τους εξής συσσωρευτές:
PAP 20 B1, PAP 20 B3,
Smart PAPS 204 A1, Smart PAPS 208 A1

Σας συστήνουμε να φορτίζετε αυτούς τους συσσωρευτές με τις εξής συσκευές φόρτισης:
PLG 20 A3, PLG 20 A4, PLG 20 C1,
PLG 20 C3, PDSLГ 20 A1,
Smart PLGS 2012 A1

Χρόνος φόρτισης (λεπτά)	PAP 20 A1 PAP 20 B1	PAP 20 A2	PAP 20 A3 PAP 20 B3 Smart PAPS 204 A1	Smart PAPS 208 A1
PLG 20 A1 PLG 20 A4 PLG 20 C1	60	90	120	240
PLG 20 A2	45	60	80	165
PLG 20 A3 PLG 20 C3	35	45	60	120
PDSLГ 20 A1	35	45	60	120
Smart PLGS 2012 A1	35	40	50	55

Υποδείξεις ασφάλειας



ΠΡΟΣΟΧΗ!

Προσοχή! Κατά τη χρήση ηλεκτρικών εργαλείων λάβετε τα ακόλουθα βασικά μέτρα ασφαλείας για να αποφύγετε τον κίνδυνο ηλεκτροπληξίας, τραυματισμού και πυρκαγιάς.

Διαβάστε όλες αυτές τις υποδείξεις προτού χρησιμοποιήσετε το παρόν ηλεκτρικό εργαλείο και φυλάξτε τις υποδείξεις ασφαλείας καλά.

Σύμβολα και εικονοσύμβολα

Σήματα εικόνες στη συσκευή:



Προσοχή!



Διαβάστε προσεκτικά ολόκληρη την οδηγία χειρισμού.



Μην εκθέτετε τη συσκευή στην υγρασία. Μην εργάζεστε όταν βρέχει και μην κόβετε υγρό γρασίδι.



Φοράτε προστασία για τα μάτια.



Να φοράτε προστασία για την αναπνοή



Φοράτε προστασία για την ακοή.



Μην πετάτε τις ηλεκτρικές συσκευές στα σκουπίδια.



Η συσκευή αυτή είναι τμήμα της σειράς X 20 V TEAM.

Εικονοσύμβολα επάνω στα καλύμματα στίλβωσης:



Πλύσιμο στο χέρι



Δεν επιτρέπεται χρήση λευκαντικού



μην τοποθετείτε στο στεγνωτήριο



Μην το σιδερώνετε



δεν επιτρέπεται στεγνό καθάρισμα

Σύμβολα στις οδηγίες:



Σύμβολα κινδύνου με στοιχεία για την πρόληψη προσωπικών και υλικών ζημιών.



Σύμβολο υποχρέωσης με στοιχεία για την πρόληψη ζημιών.



Σύμβολο υπόδειξης με πληροφορίες για τον καλύτερο χειρισμό της συσκευής.

Γενικές υποδείξεις ασφαλείας για ηλεκτρικά εργαλεία



ΠΡΟΕΙΔΟΠΟΙΗΣΗ! Διαβάστε όλες τις υποδείξεις ασφαλείας, τις οδηγίες, τις εικόνες και τα τεχνικά δεδομένα που συνοδεύουν το παρόν ηλεκτρικό εργαλείο. Παραλείψεις στην τήρηση των υποδείξεων ασφαλείας και των οδηγιών μπορούν να οδηγήσουν σε ηλεκτροπληξία, πυρκαγιά και/ή βαρείς τραυματισμούς.

Διατηρείτε όλες τις υποδείξεις ασφαλείας και τις οδηγίες για μελλοντική αναφορά.

Η έννοια „ηλεκτρικά εργαλεία“, που χρησιμοποιείται στις υποδείξεις ασφαλείας, αναφέρεται σε ηλεκτρικά εργαλεία που λειτουργούν με το ηλεκτρικό δίκτυο (με

καλώδιο ρεύματος) και σε ηλεκτρικά εργαλεία που λειτουργούν με συσσωρευτή (δίχως καλώδιο ρεύματος).

1) ΑΣΦΑΛΕΙΑ ΣΤΗ ΘΕΣΗ ΕΡΓΑΣΙΑΣ:

- α) Να διατηρείτε τη θέση εργασίας σας καθαρή και καλά φωτισμένη. Σε όχι τακτικούς ή όχι καλά φωτισμένους χώρους εργασίας δημιουργούνται ατυχήματα.
- β) Μην εργάζεστε με το ηλεκτρικό εργαλείο σε εκρηκτικό περιβάλλον, στο οποίο βρίσκονται εύφλεκτα υγρά, αέρια ή σκόνες. Τα ηλεκτρικά εργαλεία παράγουν σπινθήρες που μπορούν να αναφλέξουν τη σκόνη και τους ατμούς.
- γ) Να κρατάτε μακριά τα παιδιά κατά τη διάρκεια χρήσης του ηλεκτρικού εργαλείου. Εάν δεν είστε καλά συγκεντρωμένοι, δεν αποκλείεται να χάσετε τον έλεγχο επί της συσκευής.

2) ΗΛΕΚΤΡΙΚΗ ΑΣΦΑΛΕΙΑ:

- α) Το βύσμα του ηλεκτρικού εργαλείου πρέπει να ταιριάζει στην πρίζα. Δεν επιτρέπεται καμία τροποποίηση του βύσματος. Μη χρησιμοποιείτε προσαρμογές βυσμάτων μαζί με γειωμένες ηλεκτρικές συσκευές. Όταν δεν έχουν αλλαχτεί τα βύσματα και όταν χρησιμοποιείτε κατάλληλες πρίζες, μειώνεται ο κίνδυνος ηλεκτροπληξίας.
- β) Να αποφεύγετε την σωματική επαφή με γειωμένες επιφάνειες όπως τις γειωμένες επιφάνειες σωλήνων, θερμάνσεων, εσίων και ψυγείων. Υπάρχει ιδιαίτερος κίνδυνος ηλεκτροπληξίας, όταν το σώμα σας είναι γειωμένο.
- γ) Μην εκθέτετε το ηλεκτρικό εργαλείο σε βροχή ή υγρασία. Η διείσδυση νερού σε ηλεκτρική συσκευή αυξάνει τον κίνδυνο ηλεκτροπληξίας.

- δ) Μη μεταφέρετε το ηλεκτρικό εργαλείο κρατώντας το από το καλώδιο, μη κρεμάτε τη συσκευή από το καλώδιο και μη χρησιμοποιείτε το καλώδιο για να τραβήξετε το βύσμα από την πρίζα. Να προστατεύετε το καλώδιο από ψηλές θερμοκρασίες, λάδι, αιχμηρές άκρες και κινούμενα τμήματα της συσκευής. Τα ελαττωματικά ή μπερδεμένα καλώδια αυξάνουν τον κίνδυνο ηλεκτροπληξίας.
- ε) Εάν εργάζεστε με το ηλεκτρικό εργαλείο στο ύπαιθρο, να χρησιμοποιείτε μόνο μπαλαντέζες που είναι κατάλληλες για το ύπαιθρο. Η χρήση μίας μπαλαντέζας κατάλληλης για το ύπαιθρο μειώνει τον κίνδυνο ηλεκτροπληξίας.
- η) Όταν η λειτουργία του ηλεκτρικού εργαλείου σε υγρό περιβάλλον δεν μπορεί να αποφευχθεί, χρησιμοποιήστε έναν διακόπτη διαρροής έντασης. Η χρήση ενός διακόπτη διαρροής έντασης μειώνει τον κίνδυνο ηλεκτροπληξίας.

3) ΑΣΦΑΛΕΙΑ ΑΤΟΜΩΝ:

- α) Να είστε προσεκτικοί, να προσέχετε τί κανετε, και να εργάζεστε συνεντά με το ηλεκτρικό εργαλείο. Μη χρησιμοποιείτε το ηλεκτρικό εργαλείο όταν είστε κουρασμένοι ή υπό την επήρεια ναρκωτικών, οινοπνευματωδών ποτών ή φαρμάκων. Μόνο μία στιγμή απροσεξίας κατά τη χρήση του ηλεκτρικού εργαλείου μπορεί να προκαλέσει σοβαρούς τραυματισμούς.
- β) Να χρησιμοποιείτε τα μέσα ατομικής προστασίας και πάντα προστατευτικά γυαλιά. Η χρήση των μέσων ατομικής προστασίας όπως αντιολισθητικά υποδήματα, προστατευτικό κράνος και ωτοπροστασία, μειώνει τον κίνδυνο τραυματισμών.

- γ) **Να αποφεύγετε την αθέλητη θέση σε λειτουργία. Σιγουρευτείτε πως το ηλεκτρικό εργαλείο είναι απενεργοποιημένο πριν το συνδέσετε με την παροχή ρεύματος, πριν το σηκώσετε και πριν το μεταφέρετε.** Εάν κατά την μεταφορά του ηλεκτρικού εργαλείου έχετε το χέρι σας στον διακόπτη ή η συσκευή είναι ενεργοποιημένη όταν τη συνδέσετε με την παροχή ρεύματος, δεν αποκλείονται ατυχήματα.
- δ) **Πριν ενεργοποιήσετε το ηλεκτρικό εργαλείο να αφαιρέσετε ενδεχόμενα εργαλεία ρύθμισης ή κλειδιά.** Ένα εργαλείο ρύθμισης ή κλειδί που βρίσκεται στο περιστρεφόμενο τμήμα της συσκευής, μπορεί να οδηγήσει σε τραυματισμούς.
- ε) **Να αποφεύγετε τη μη φυσιολογική στάση του σώματος. Φροντίστε να στέκεστε σταθερά και να κρατάτε πάντα την ισορροπία σας.** Έτσι μπορείτε να ελέγχετε το ηλεκτρικό εργαλείο ακόμη και σε απρόοπτες περιστάσεις.
- ζ) **Να φοράτε πάντα τον κατάλληλο ρουχισμό εργασίας. Μη φοράτε φαρδιά ρούχα ή κοσμήματα. Να κρατάτε τα μαλλιά, τα ρούχα και τα γάντια μακριά από κινούμενα εξαρτήματα.** Τα φαρδιά ρούχα, τα κοσμήματα ή τα μακριά μαλλιά θα μπορούσαν να πιαστούν από τα κινούμενα εξαρτήματα.
- η) **Εάν είναι δυνατή η συναρμολόγηση εξαρτημάτων απορρόφησης σκόνης ή σκούπας, πρέπει αυτά να τοποθετούνται και να χρησιμοποιούνται σωστά.** Η χρήση απορροφητή σκόνης μπορεί να μειώσει τους κινδύνους που προκαλεί η σκόνη.
- θ) **Μην έχετε εσφαλμένη άποψη της ασφάλειας και μην παρακάμψετε τους κανόνες ασφάλειας για ηλεκτρικά εργαλεία ακόμα και εάν έχετε εξοικειωθεί με το ηλεκτρικό εργαλείο μετά από πολλαπλές χρήσεις.** Απρόσεκτοι χειρισμοί μπορούν μέσα να κλάσματα του δευτερολέπτου να οδηγήσουν σε σοβαρούς τραυματισμούς.
- 4) ΧΡΗΣΗ ΚΑΙ ΦΡΟΝΤΙΔΑ ΤΟΥ ΗΛΕΚΤΡΙΚΟΥ ΕΡΓΑΛΕΙΟΥ:**
- α) **Προσέξτε να μην υπερφορτώνετε τη συσκευή. Να χρησιμοποιείτε τα ηλεκτρικά εργαλεία που είναι κατάλληλα για την εργασία σας.** Με το κατάλληλο ηλεκτρικό εργαλείο εργάζεστε καλύτερα και ασφαλέστερα στο αναφερόμενο πεδίο ισχύος.
- β) **Μη χρησιμοποιείτε ηλεκτρικά εργαλεία, ο διακόπτης των οποίων είναι ελαττωματικός.** Ένα ηλεκτρικό εργαλείο που δεν μπορεί να ενεργοποιηθεί ή να απενεργοποιηθεί είναι επικίνδυνο και πρέπει να επισκευαστεί.
- γ) **Τραβήξτε το βύσμα από την πρίζα και/ή απομακρύνετε έναν αποσπώμενο συσσωρευτή προτού διεξάγετε ρυθμίσεις στη συσκευή, προτού αλλάξετε εξαρτήματα εργαλείων χρήσης ή αποθηκεύσετε το ηλεκτρικό εργαλείο.** Με τον τρόπο αυτό δεν είναι δυνατή η αθέλητη ενεργοποίηση του ηλεκτρικού εργαλείου.
- δ) **Να φυλάγετε το ηλεκτρικό εργαλείο, όταν δεν το χρησιμοποιείτε, μακριά από παιδιά. Μη αφήνετε να χρησιμοποιούν τη συσκευή άτομα που δεν είναι εξοικειωμένα μαζί της ή που δεν διάβασαν αυτές τις οδηγίες.** Τα ηλεκτρικά εργαλεία είναι επικίνδυνα, όταν χρησιμοποιούνται από άτομα χωρίς πείρα.
- ε) **Φροντίζετε το ηλεκτρικό εργαλείο και το εργαλείο χρήσης με προσοχή. Ελέγξτε εάν λειτουργούν άψογα και**

- δεν μπλοκάρουν όλα τα κινούμενα τμήματα ή εάν έχουν σπάσει εξαρτήματα ή ορισμένα τμήματα έχουν ζημιές που εμποδίζουν την άφογη λειτουργία του ηλεκτρικού εργαλείου. Δώστε να επισκευαστούν τα ελαττωματικά εξαρτήματα πριν χρησιμοποιήσετε τη συσκευή. Πολλά ατυχήματα οφείλονται σε ηλεκτρικά εργαλεία που δεν έχουν συντηρηθεί σωστά.
- ζ) Τα κοπτικά εξαρτήματα να διατηρούνται πάντα ακονισμένα και καθαρά. Τα προσεγμένα κοπτικά εξαρτήματα με ακονισμένες λάμες δεν μπλοκάρουν εύκολα και κινούνται καλύτερα.
- η) Να χρησιμοποιείτε το ηλεκτρικό εργαλείο, τα εξαρτήματά του, τα πρόσθετα εργαλεία κλπ. μόνο σύμφωνα με αυτές τις οδηγίες. Να λάβετε υπόψη σας τις συνθήκες εργασίας και το είδος της εργασίας σας. Η χρήση του ηλεκτρικού εργαλείου για άλλες εργασίες εκτός αυτών για τις οποίες προορίζεται, μπορεί να προκαλέσει επικίνδυνες περιστάσεις.
- θ) Διατηρείτε τις λαβές και τις επιφάνειες λαβών στεγνές, καθαρές και χωρίς λάδια και γράσα. Οι ολισθηρές λαβές και επιφάνειες λαβών δεν επιτρέπουν έναν ασφαλή χειρισμό και έλεγχο του ηλεκτρικού εργαλείου σε απρόβλεπτες καταστάσεις.
- 5) ΠΡΟΣΕΚΤΙΚΟΣ ΧΕΙΡΙΣΜΟΣ ΚΑΙ ΧΡΗΣΗ ΜΠΑΤΑΡΙΩΝ**
- α) Να φορτίζετε τις μπαταρίες μόνο με φορτιστές που συνιστώνται από τον κατασκευαστή. Για ένα φορτιστή που προορίζεται μόνο για ένα είδος μπαταριών, υφίσταται κίνδυνος πυρκαγιάς όταν χρησιμοποιηθεί με άλλες μπαταρίες.
- β) Να χρησιμοποιείτε μόνο τις κατάλληλες μπαταρίες στα ηλεκτρικά εργαλεία. Η χρήση άλλων μπαταριών μπορεί να προκαλέσει τραυματισμούς και κίνδυνο πυρκαγιάς.
- γ) Η μπαταρία που δεν χρησιμοποιείται να βρίσκεται μακριά από συνδετήρες, κέρματα, κλειδιά, καρφιά, βίδες ή άλλα μεταλλικά μικροαντικείμενα που θα μπορούσαν να προκαλέσουν γεφύρωση των επαφών. Ένα ενδεχόμενο βραχυκύκλωμα μεταξύ των επαφών της μπαταρίας μπορεί να έχει σαν συνέπεια εγκαύματα ή φωτιά.
- δ) Σε περίπτωση εσφαλμένης χρήσης μπορεί να εξέλθει υγρό από τη μπαταρία. Να αποφεύγετε την επαφή με το υγρό αυτό. Σε περίπτωση αθλήτης επαφής, ξεπλύντε με νερό. Εάν το υγρό πάει στα μάτια, συμβουλευθείτε και ένα γιατρό. Το εξερχόμενο υγρό από μπαταρία μπορεί να προκαλέσει δερματικούς ερεθισμούς ή και εγκαύματα.
- ε) Μη χρησιμοποιείτε έναν φθαρμένο ή παραμορφωμένο συσσωρευτή. Φθαρμένοι ή τροποποιημένοι συσσωρευτές μπορεί να συμπεριφερθούν απρόβλεπτα και να οδηγήσουν σε πυρκαγιά, έκρηξη ή κίνδυνο τραυματισμών.
- ζ) Μην εκθέτετε τους συσσωρευτές σε πυρκαγιά ή σε υψηλές θερμοκρασίες. Πυρκαγιά ή θερμοκρασίες πάνω από 130 °C μπορούν να προκαλέσουν έκρηξη.
- η) Τηρείτε όλες τις οδηγίες σχετικά με τη φόρτιση και μη φορτίζετε το συσσωρευτή ή το επαναφορτιζόμενο εργαλείο εκτός του αναφερόμενου στις οδηγίες λειτουργίας τομέα θερμοκρασίας. Λάθος φόρτιση ή φόρτιση εκτός του επιτρεπόμενου τομέα θερμοκρασίας μπορεί να καταστρέψει το συσσωρευτή και να αυξήσει τον κίνδυνο πυρκαγιάς.

6) ΣΕΡΒΙΣ:

- α) Η επισκευή του ηλεκτρικού σας εργαλείου να εκτελείται μόνο από εξειδικευμένο προσωπικό και να χρησιμοποιούνται μόνο γνήσια ανταλλακτικά. Έτσι εξασφαλίζεται η ασφάλεια του ηλεκτρικού σας εργαλείου.
- β) Ποτέ μη συντηρείτε φθαρμένους συσσωρευτές. Όλες οι εργασίες συντήρησης συσσωρευτών πρέπει να διεξάγονται μόνο από τον κατασκευαστή ή εξουσιοδοτημένες υπηρεσίες εξυπηρέτησης πελατών.

Περαιτέρω υποδείξεις ασφάλειας

- **Προειδοποίηση! Η επαφή ή η εισπνοή επιβλαβών ή δηλητηριωδών σκονών που ενδέχεται να παρατηρηθούν κατά τη στίλβωση χρωμάτων που περιέχουν μόλυβδο, ορισμένων ειδών ξύλου και μετάλλου είναι επικίνδυνη για την υγεία του χειριστή, καθώς και ατόμων που βρίσκονται κοντά.** Φροντίστε για επαρκή αερισμό του χώρου εργασίας. Διατηρείτε τα παραβρισκόμενα άτομα μακριά από την περιοχή κινδύνου. Φοράτε πάντα μέσα προστασίας των ματιών, καθώς και μάσκα προστασίας από τη σκόνη ή μάσκα προστασίας της αναπνοής. Εφόσον απαιτείται, φοράτε επίσης προστατευτικά γάντια.
- **Μη χρησιμοποιείτε αξεσουάρ τα οποία δεν συστήνονται από την PARKSIDE.** Μπορεί έτσι να προκληθεί ηλεκτροπληξία ή πυρκαγιά.



Λαμβάνετε υπόψη τις υποδείξεις ασφάλειας και τις οδηγίες σχετικά με τη φόρτιση και τη σωστή χρήση που αναφέρονται στις

οδηγίες λειτουργίας του συσσωρευτή και του φορτιστή της σειράς X 20 V Team. Θα βρείτε μια λεπτομερή περιγραφή για τη διαδικασία φόρτισης και περισσότερες πληροφορίες στις ξεχωριστές οδηγίες χειρισμού.

Υπολειπομενοι κινδυνοι

Ακόμη και σε περίπτωση σωστής και κανονικής χρήσης αυτού του ηλεκτρικού εργαλείου, υφίστανται πάντα υπόλειπόμενοι κίνδυνοι. Οι ακόλουθοι κίνδυνοι μπορούν να παρουσιαστούν ανάλογα με το είδος κατασκευής και το μοτέλο αυτού του ηλεκτρικού εργαλείου:

- α) Βλάβες στους πνεύμονες, στην περίπτωση που δεν χρησιμοποιείται προστασία για την αναπνοή.
- β) Βλάβες της ακοής, εάν δεν χρησιμοποιηθεί κατάλληλη ηχοπροστασία.
- γ) επιπτώσεις στην υγεία
 - Αποφύγετε την επαφή του με τα εργαλεία λείανσης σε μη στεγασμένο χώρο;
 - Προσοχή από που φέρουν τα μέρη από το αντικείμενο εργασίας ή το κατεστραμμένο τροχό
- δ) Προβλήματα υγείας που προκαλούνται από τις ταλαντεύσεις του χεριού και της παλάμης, εάν η συσκευή χρησιμοποιείται για μεγάλο χρονικό διάστημα ή χρησιμοποιείται και συντηρείται όχι σύμφωνα με της υποδείξεις.



Προσοχή! Αυτό το ηλεκτρικό εργαλείο δημιουργεί κατά τη λειτουργία ένα ηλεκτρομαγνητικό πεδίο. Αυτό το πεδίο δεν αποκλείεται υπό ορισμένες συνθήκες να εηρεάσει τη λειτουργία, ενεργητικά ή παθητικά ιατρικά εμφυτεύματα. Προς αποφυγή του κινδύ-

νου σοβαρών ή και θανατηφόρων τραυματισμών, συνιστούμε σε άτομα με ιατρικά εμφυτεύματα να συμβουλευθούν τον γιατρό τους και τον κατασκευαστή του ιατρικού εμφυτεύματος, πριν χειριστούν τη μηχανή.

Προετοιμασία

Αφαίρεση/τοποθέτηση συσσωρευτή

1. Για την εξαγωγή του συσσωρευτή (7) από τη συσκευή, πατήστε το πλήκτρο απασφάλισης (6) στο συσσωρευτή και τραβήξτε έξω το συσσωρευτή (7).
2. Για την τοποθέτηση του συσσωρευτή (7) ωθήστε τον συσσωρευτή (7) κατά μήκος της ράγας οδήγησης μέσα στη συσκευή. Ασφαλίζει με ήχο.



Τοποθετήστε τον συσσωρευτή μόνο, εάν το επαναφορτιζόμενο εργαλείο είναι εντελώς έτοιμο για τη χρήση.

Έλεγχος κατάστασης φόρτισης του συσσωρευτή

Η ένδειξη κατάστασης φόρτισης (9) σηματοδοτεί την κατάσταση φόρτισης του συσσωρευτή (7) καθώς ανάβει η αντίστοιχη λυχνία LED. Πατήστε για αυτό το μαλακό πλήκτρο (8) δίπλα στην ένδειξη κατάστασης φόρτισης (9).

Ανάβουν 3 LED (κόκκινη, πορτοκαλί και πράσινη):

Συσσωρευτής φορτισμένος

Ανάβουν 2 LED (κόκκινη και πορτοκαλί):

Συσσωρευτής μερικώς φορτισμένος

Ανάβει 1 LED (κόκκινη):

Ο συσσωρευτής χρειάζεται φόρτιση

Φόρτιση συσσωρευτή



Επιτρέπεται ένας θερμός συσσωρευτής να κρυώνει πριν τη φόρτιση.

1. Εάν απαιτείται απομακρύνετε το συσσωρευτή (7) από τη συσκευή.
2. Ωθήστε τον συσσωρευτή (7) στην υποδοχή φόρτισης της συσκευής φόρτισης.
3. Συνδέστε τη συσκευή φόρτισης σε μια πρίζα.
4. Μετά από επιτυχή διαδικασία φόρτισης, αποσυνδέστε τη συσκευή φόρτισης από το δίκτυο.
5. Τραβήξτε το συσσωρευτή (7) από τη συσκευή φόρτισης.

Στερέωση του καλύμματος στίλβωσης επάνω στο δίσκο στίλβωσης

1. Κατευθύνετε το δίσκο στίλβωσης (3) προς τα επάνω.
2. Πιάστε και με τα δύο χέρια ένα κάλυμμα στίλβωσης πετσετέ (5) ή ένα συνθετικό κάλυμμα στίλβωσης (4) και εκτείνετε τη λαστιχένια ταινία προς τα έξω.
3. Περάστε το κάλυμμα στίλβωσης (4/5) σε ένα σημείο του δίσκου στίλβωσης (3) πάνω από το άκρο δίσκου λείανσης. Τραβήξτε το κάλυμμα περιμετρικά πάνω από το άκρο.
4. Τραβήξτε το κάλυμμα στίλβωσης (4/5) κεντραρισμένο και σφιχτό επάνω στο δίσκο στίλβωσης (3).

Χειρισμός

Ενεργοποίηση και απενεργοποίηση

1. Τοποθετήστε το συσσωρευτή (7).
2. Για την ενεργοποίηση γείρετε το διακόπτη ενεργο-/απενεργοποίησης (2) στη θέση «I». Η συσκευή θα εκκινηθεί.

3. Για την απενεργοποίηση γείρετε το διακόπτη ενεργο-/απενεργοποίησης (2) στη θέση «0». Η συσκευή θα απενεργοποιηθεί.
4. Κρατάτε πάντα τη συσκευή σφιχτά και με τα δύο χέρια στη χειρολαβή (1).



Ο αριθμός στροφών είναι δυνατόν να ρυθμιστεί από το διακοπτάκι στην μπροστινή πλευρά της συσκευής.

Επικάλυψη κεριού/Στίλβωση βαμμένης επιφάνειας

1. Χρησιμοποιήστε το κάλυμμα στίλβωσης πετσέτ (5) για την εφαρμογή μέσου στίλβωσης.
2. Εφαρμόστε το κεριό ή την πάστα στίλβωσης σε μια κάπως μικρότερη επιφάνεια από αυτήν που θέλετε να γυαλίσετε.
3. Επεξεργαστείτε το μέσο στίλβωσης με σταυρωτές ή κυκλικές κινήσεις. Ασκείτε περιορισμένη πίεση στην επιφάνεια.
4. Ακολουθήστε τις οδηγίες του κατασκευαστή μέσου στίλβωσης.



Μην αφήσετε το μέσο στίλβωσης να στεγνώσει. Υπάρχει κίνδυνος ζημιάς στην επιφάνεια. Για το λόγο αυτό μην εργάζεστε σε απευθείας ηλιακή ακτινοβολία ή σε μια θερμή επιφάνεια.

Απομάκρυνση κεριού από βαμμένη επιφάνεια/Στίλβωση βαμμένης επιφάνειας

1. Χρησιμοποιήστε το συνθετικό κάλυμμα στίλβωσης (4) για την αφαίρεση κεριού.
2. Επεξεργαστείτε με σταυρωτές ή κυκλικές κινήσεις. Ασκείτε περιορισμένη πίεση στην επιφάνεια.

3. Ακολουθήστε τις οδηγίες του κατασκευαστή μέσου στίλβωσης.

Καθαρισμός και συντήρηση



Πριν από όλες τις εργασίες, απενεργοποιήστε τη συσκευή και αφαιρέστε τον συσσωρευτή από τη συσκευή.



Για εργασίες που δεν περιγράφονται στις οδηγίες χρήσεως απευθυνθείτε σε κάποιον ειδικό. Χρησιμοποιείτε μόνο αυθεντικά εξαρτήματα.

Πριν από κάθε χρήση ελέγξτε τη συσκευή για προφανείς ελλείψεις ή φθορές όπως χαλαρωμένα, φθαρμένα ή ελαττωματικά μέρη, τη σωστή εφαρμογή των βιδών και άλλων μερών. Ελέγξτε ιδιαίτερα το δίσκο λείανσης. Ελέγξτε ιδιαίτερα τον δίσκο στίλβωσης. Αλλάξτε τα φθαρμένα μέρη.

Καθαρισμός



Μην χρησιμοποιείτε καθαριστικά ή διαλύτες. Χημικές ουσίες μπορούν να φθείρουν τα πλαστικά μέρη της συσκευής. Μην καθαρίζετε ποτέ τη συσκευή με τρεχούμενο νερό.

- Καθαρίστε τη συσκευή καλά μετά από κάθε χρήση.
- Καθαρίστε τα ανοίγματα αερισμού και την επιφάνεια της συσκευής με μαλακιά βούρτσα, πινέλο ή ένα πανί.
- Καθαρίζετε τα καλύμματα μετά από κάθε χρήση σχολαστικά στο χέρι. Χρησιμοποιείτε αποκλειστικά ήπια σαπουνάδα.

Αποθήκευση

- Φυλάσσετε τη συσκευή σε ένα μέρος ξηρό (0 - 45 °C), προφυλαγμένο από τη σκόνη και εκτός εμβέλειας των παιδιών.

Απόσυρση/προστασία του περιβάλλοντος

Αφαιρέστε τον συσσωρευτή από τη συσκευή και βεβαιωθείτε ότι η συσκευή, ο συσσωρευτής, τα εξαρτήματα και η συσκευασία ανακυκλώνονται με φιλικό προς το περιβάλλον τρόπο.



Μην πετάτε τις ηλεκτρικές συσκευές στα σκουπίδια.

Το σύμβολο του διαγραμμένου κάδου υποδηλώνει ότι αυτή η συσκευή, στο τέλος της διάρκειας χρήσης της, δεν επιτρέπεται να απορρίπτεται μαζί με τα οικιακά απορρίμματα.



Μην απορρίπτετε τον συσσωρευτή στα οικιακά απορρίμματα και μην τον πετάτε σε φωτιά (κίνδυνος έκρηξης) ή σε νερό. Οι συσσωρευτές που έχουν υποστεί βλάβη μπορεί να είναι επιβλαβείς για το περιβάλλον και την υγεία σας, εάν εξέλθουν δηλητηριώδεις ατμοί ή υγρά.

- Παραδώστε τη συσκευή σε έναν τόπο ανακύκλωσης. Τα χρησιμοποιημένα πλαστικά και μεταλλικά τμήματα μπορούν να διαχωριστούν πλήρως και να προωθηθούν για ανακύκλωση. Για περισσότερες πληροφορίες απευθυνθείτε στο κέντρο σέρβις της εταιρίας μας.
- Τη απόρριψη των ελαττωματικών σας συσκευών που μας στέλνετε την αναλαμβάνουμε δωρεάν.

Απορρίπτετε τους συσσωρευτές σύμφωνα με τις τοπικές προδιαγραφές. Οι συσσωρευτές που έχουν υποστεί βλάβη ή έχουν φτάσει στο τέλος ζωής τους πρέπει να ανακυκλώνονται σύμφωνα με την οδηγία 2006/66/ΕΚ. Παραδίδετε τους συσσωρευτές σε ένα σημείο συλλογής παλιών μπαταριών, όπου μπορούν να ανακυκλωθούν με φιλικό προς το περιβάλλον τρόπο. Απευθυνθείτε σχετικά στην τοπική επιχείρηση διαχείρισης απορριμμάτων ή το κέντρο σέρβις της εταιρίας μας.

Απορρίπτετε τους συσσωρευτές σε εκφορτισμένη κατάσταση. Συστήνουμε να καλύπτετε τους πόλους με μια αυτοκόλλητη ταινία για προστασία από βραχυκύκλωμα. Μην ανοίξετε το συσσωρευτή.

Ανταλλακτικά / Αξεσουάρ

Ανταλλακτικά και αξεσουάρ μπορείτε να βρείτε στη σελίδα www.grizzlytools.shop

Εάν παρουσιάζονται προβλήματα κατά τη διαδικασία παραγγελίας, χρησιμοποιήστε το έντυπο επικοινωνίας. Εάν έχετε περισσότερες ερωτήσεις μπορείτε να απευθυνθείτε στο «Service-Center» (δείτε στη σελίδα 202).

Πετσετέ κάλυμμα στίλβωσης... 91103977
 Συνθετικό κάλυμμα
 στίλβωσης 91103978

Εγγύηση

Αξιότιμη πελάτισσα, αξιότιμε πελάτη, για τη συσκευή αυτή σας προσφέρουμε εγγύηση 3 ετών από την ημερομηνία της αγοράς. Σε περίπτωση ελαττωμάτων αυτού του προϊόντος, έχετε απέναντι του πωλητή τα νόμιμα δικαιώματα. Αυτά τα νόμιμα δικαιώματα δεν περιορίζονται από την επακόλουθη εγγύησή μας.

Όροι εγγύησης

Η προθεσμία της εγγύησης αρχίζει από την ημερομηνία της αγοράς. Παρακαλούμε να φυλάξετε καλά την απόδειξη αγοράς. Θα σας χρειαστεί εάν θελήσετε να αποδείξετε την ημερομηνία και την αγορά της συσκευής.

Εάν παρουσιαστεί ελάττωμα υλικού ή κατασκευής στο προϊόν αυτό εντός τριών ετών από την ημερομηνία αγοράς, θα σας επισκευάσουμε ή θα σας αντικαταστήσουμε δωρεάν το προϊόν αυτό, με δική μας επιλογή. Αυτή η παροχή εγγύησης προϋποθέτει πως εντός της τριετούς προθεσμίας θα μας προσκομιστεί η ελαττωματική συσκευή και η απόδειξη αγοράς και μία γραπτή περιγραφή του ελαττώματος και της ημερομηνίας που πρωτοπαρουσιάστηκε.

Εάν το ελάττωμα καλύπτεται από την εγγύησή μας, θα σας επιστραφεί ή το επισκευασμένο ή ένα νέο προϊόν. Με την αντικατάσταση της συσκευής ξεκινάει μια νέα χρονική περίοδος εγγύησης. Με την επισκευή της συσκευής δεν ξεκινάει νέα χρονική περίοδος εγγύησης.

Διάρκεια εγγύησης και νόμιμες αξιώσεις για ελαττώματα

Η διάρκεια της εγγύησης δεν επεκτείνεται από την παροχή εγγύησης. Αυτό ισχύει και για αντικαταστημένα και επισκευασμένα εξαρτήματα. Ενδεχόμενα ελαττώματα που

διαπιστώνονται κατά την αγορά, πρέπει να δηλωθούν αμέσως μετά το ξεπακετάρισμα. Για όλες τις επισκευές που καθίστανται απαραίτητες μετά τη λήξη της εγγύησης επιβαρύνεστε με τις σχετικές δαπάνες.

Έκταση της εγγύησης

Η συσκευή κατασκευάστηκε βάσει αυστηρών κριτηρίων ποιότητας και ελέγχθηκε ευσυνείδητα πριν την παράδοσή της.

Η εγγύηση ισχύει για ελαττώματα στο υλικό ή στην κατασκευή. Αυτή η εγγύηση δεν συμπεριλαμβάνει τμήματα του προϊόντος που υφίστανται κοινή φθορά και θεωρούνται ως αναλώσιμα (π.χ. Πετσετέ κάλυμμα στίλβωσης, Συνθετικό κάλυμμα στίλβωσης) ή εύθραυστα τμήματα του προϊόντος (π.χ. διακόπτες).

Αυτή η εγγύηση εκπίπτει σε περίπτωση που η συσκευή υπέστη βλάβη, δεν χρησιμοποιήθηκε ή δεν συντηρήθηκε σωστά. Για σωστή χρήση του προϊόντος πρέπει να ακολουθούνται όλες οι υποδείξεις που αναφέρονται στις οδηγίες χρήσης. Να αποφεύγονται οπωσδήποτε οι χρήσεις και πράξεις που δεν συνιστώνται στις Οδηγίες χρήσης ή για τις οποίες ισχύουν ειδικές προειδοποιήσεις.

Το προϊόν προορίζεται μόνο για ιδιωτική και όχι για επαγγελματική χρήση. Σε περίπτωση καταχρηστικού και λάθος χειρισμού, άσκησης βίας και επεμβάσεων που δεν εκτελούνται από συμβεβλημένο συνεργείο μας, εκπίπτει η εγγύηση.

Διακανονισμός σε περίπτωση εγγύησης

Προς εξασφάλιση ταχείας επεξεργασίας παρακαλούμε να ακολουθήσετε τις επόμενες υποδείξεις:

- Για όλα τα αιτήματα να έχετε πρόχειρα την απόδειξη αγοράς και τον αριθμό



προϊόντος (IAN 497686_2204) ως αποδεικτικό στοιχεί για την αγορά.

- Τον αριθμό προϊόντος θα τον βρείτε στην ετικέτα στοιχείων της συσκευής, σε χαραγμένη σημείωση στο προϊόν, στο εξώφυλλο των Οδηγιών χρήσης (κάτω αριστερά) ή σαν αυτοκόλλητο στην στην ή κάτω πλευρά.
- Εάν παρουσιαστούν σφάλματα λειτουργίας ή άλλα ελαττώματα, επικοινωνήστε πρώτα με το πιο κάτω αναφερόμενο τμήμα εξυπηρέτησης πελατών **τηλεφωνικά** ή με **e-mail**. Εκεί θα σας δοθούν περισσότερες πληροφορίες για τον διακανονισμό.
- Ένα ως ελαττωματικό καταχωρημένο προϊόν μπορείτε, μετά από συνεννόηση με το τμήμα μας εξυπηρέτησης πελατών, να το στείλετε, με δική μας επιβάρυνση με τα ταχυδρομικά, επισυνάπτοντας την απόδειξη αγοράς και στοιχεία για το ελάττωμα και την ημερομηνία που παρουσιάστηκε, στη διεύθυνση του σέρβις μας που σας κοινοποιήθηκε. Προς αποφυγή προβλημάτων παραλαβής και πρόσθετων δαπανών, παρακαλούμε να χρησιμοποιήσετε μόνο τη διεύθυνση που σας κοινοποιήθηκε. Σιγουρευτείτε πως η αποστολή δεν έγινε χωρίς πληρωμή των ταχυδρομικών τελών, σαν ογκώδες αντικείμενο, σαν εξπρές, ή με άλλο ειδικό τρόπο. Στείλτε τη συσκευή μαζί με όλα τα αξεσουάρ που σας παραδόθηκαν κατά την αγορά και φροντίστε για ασφαλή συσκευασία.

Σέρβις επισκευής

Επισκευές που δεν καλύπτονται από την εγγύηση μπορούν να εκτελεστούν από το υποκατάστημά μας για σέρβις έναντι πληρωμής. Το υποκατάστημα σέρβις θα σας υποβάλει προϋπολογισμό εξόδων.

Μπορούμε να αναλάβουμε την επεξεργασία συσκευών που μας απεστάλησαν ταχυδρομικά τέλη.

Προσοχή: Παρακαλούμε να στείλετε τη συσκευή σας στο υποκατάστημά μας για σέρβις, καλά καθαρισμένη και με την σχετική υπόδειξη για το ελάττωμα.

Οι συσκευές που στέλνονται χωρίς να έχουν πληρωθεί τα ταχυδρομικά τέλη - με εξπρές, σαν ογκώδη αντικείμενα, ή με άλλο ειδικό τρόπο - δεν θα γίνονται δεκτές.

Την απόρριψη των ελαττωματικών σας συσκευών που μας στέλνετε την αναλαμβάνουμε δωρεάν.

Service-Center



Σέρβις Ελλάδα

Tel.: 00800 490826606

E-Mail: grizzly@lidl.gr

IAN 497686_2204

εισαγωγέας

Παρακαλούμε να λάβετε υπόψη σας πως η ακόλουθη διεύθυνση δεν είναι η διεύθυνση για σέρβις. Επικοινωνήστε πρώτα με το πιο πάνω αναφερόμενο κέντρο εξυπηρέτησης πελατών.

Grizzly Tools GmbH & Co. KG

Stockstädter Straße 20

63762 Großostheim

ΓΕΡΜΑΝΙΑ

www.grizzlytools.de



Original-EG-Konformitätserklärung

Hiermit bestätigen wir, dass die
Akku-Poliermaschine
Modell PPMA 20-Li B2
Seriennummer
000001 - 035000

folgenden einschlägigen EU-Richtlinien in ihrer jeweils gültigen Fassung entspricht:

2006/42/EG • 2014/30/EU • 2011/65/EU* & (EU) 2015/863
Gerät inkl. Smart-Akku Smart PAPS 204 A1/Smart PAPS 208 A1: 2014/53/EU

Um die Übereinstimmung zu gewährleisten, wurden folgende harmonisierte Normen sowie nationale Normen und Bestimmungen angewendet:

EN 62841-1:2015 • EN 62841-2-4:2014
EN IEC 55014-1:2021 • EN IEC 55014-2:2021 • EN IEC 63000:2018
Gerät inkl. Smart-Akku Smart PAPS 204 A1/Smart PAPS 208 A1:
EN 301 489-1 V2.2.3:2019 • EN 301 489-17 V3.2.5:2022
EN 300 328 V2.2.2:2019 • EN 50663:2017

Die alleinige Verantwortung für die Ausstellung dieser Konformitätserklärung trägt der Hersteller:

CE Grizzly Tools GmbH & Co. KG
Stockstädter Straße 20
63762 Großostheim
Germany
15.11.2022

Christian Frank
Dokumentationsbevollmächtigter

* Der oben beschriebene Gegenstand der Erklärung erfüllt die Vorschriften der Richtlinie 2011/65/EU des Europäischen Parlaments und des Rates vom 8. Juni 2011 zur Beschränkung der Verwendung bestimmter gefährlicher Stoffe in Elektro- und Elektronikgeräten.



Translation of the original EC declaration of conformity

We hereby confirm that the
Cordless Polisher
design series PPMA 20-Li B2
Serial number
000001 - 035000

conforms with the following applicable relevant version of the EU guidelines:

2006/42/EC • 2014/30/EU • 2011/65/EU* & (EU) 2015/863
Device including smart battery Smart PAPS 204 A1/Smart PAPS 208 A1: 2014/53/EU

In order to guarantee consistency, the following harmonised standards as well as national standards and stipulations have been applied:

EN 62841-1:2015 • EN 62841-2-4:2014
EN IEC 55014-1:2021 • EN IEC 55014-2:2021 • EN IEC 63000:2018
Device including smart battery Smart PAPS 204 A1/Smart PAPS 208 A1:
EN 301 489-1 V2.2.3:2019 • EN 301 489-17 V3.2.5:2022
EN 300 328 V2.2.2:2019 • EN 50663:2017

This declaration of conformity is issued under the sole responsibility of the manufacturer:



Grizzly Tools GmbH & Co. KG
Stockstädter Straße 20
63762 Großostheim
Germany
15.11.2022

Christian Frank
Documentation Representative

* *The object of the declaration described above satisfies the provisions of Directive 2011/65/EU of the European Parliament and the Council of 8 June 2011 on limiting the use of certain harmful substances in electrical and electronic appliances.*



Traduction de la déclaration de conformité CE originale

Nous certifions par la présente que la

**Polisseuse sans fil
de construction PPMA 20-Li B2**

Numéro de série
000001 - 035000

est conforme aux directives UE actuellement en vigueur :

2006/42/EC • 2014/30/EU • 2011/65/EU* & (EU) 2015/863

**Appareil incluant une batterie Smart
Smart PAPS 204 A1/Smart PAPS 208 A1: 2014/53/EU**

En vue de garantir la conformité les normes harmonisées ainsi que les normes et décisions nationales suivantes ont été appliquées :

EN 62841-1:2015 • EN 62841-2-4:2014

EN IEC 55014-1:2021 • EN IEC 55014-2:2021 • EN IEC 63000:2018

Appareil incluant une batterie Smart - Smart PAPS 204 A1/Smart PAPS 208 A1:

EN 301 489-1 V2.2.3:2019 • EN 301 489-17 V3.2.5:2022

EN 300 328 V2.2.2:2019 • EN 50663:2017

Le fabricant assume seul la responsabilité d'établir la présente déclaration de conformité :



Grizzly Tools GmbH & Co. KG
Stockstädter Straße 20
63762 Großostheim
Germany
15.11.2022

Christian Frank
Chargé de documentation

* L'objet de la déclaration décrit ci-dessus est conforme aux dispositions de la directive 2011/65/UE du Parlement Européen et du Conseil du 8 juin 2011 sur la limitation de l'utilisation de certaines substances dangereuses dans les équipements électriques et électroniques



Vertaling van de originele CE-conformiteitsverklaring

Hiermede bevestigen wij dat de

**Accu-polijstmachine
bouwsérie PPMA 20-Li B2**

Serienummer
000001 - 035000

is overeenkomstig met de hierna volgende, van toepassing zijnde EU-richtlijnen:

**2006/42/EC • 2014/30/EU • 2011/65/EU* & (EU) 2015/863
Apparaat incl. Smart-accu - Smart PAPS 204 A1/Smart PAPS 208 A1: 2014/53/EU**

Om de overeenstemming te waarborgen, werden de hierna volgende, in overeenstemming gebrachte normen en nationale normen en bepalingen toegepast:

**EN 62841-1:2015 • EN 62841-2-4:2014
EN IEC 55014-1:2021 • EN IEC 55014-2:2021 • EN IEC 63000:2018
Apparaat incl. Smart-accu - Smart PAPS 204 A1/Smart PAPS 208 A1:
EN 301 489-1 V2.2.3:2019 • EN 301 489-17 V3.2.5:2022
EN 300 328 V2.2.2:2019 • EN 50663:2017**

De exclusieve verantwoordelijkheid voor de uitgifte van deze conformiteitsverklaring wordt gedragen door de fabrikant:

CE Grizzly Tools GmbH & Co. KG
Stockstädter Straße 20
63762 Großostheim
Germany
15.11.2022

Christian Frank
Documentatiegelastigde

* *Het hierboven beschreven voorwerp van de verklaring voldoet aan de voorschriften van de richtlijn 2011/65/EU van het Europese Parlement en van de Raad van 8 juni 2011 inzake beperking van het gebruik van bepaalde gevaarlijke stoffen in elektrische en elektronische apparaten*



Tłumaczenie oryginalnej deklaracji zgodności WE

Niniejszym oświadczamy, że:

**Akumulatorowa polerka
typoszereg PPMA 20-Li B2**

numer seryjny
000001 - 035000

spełnia wymogi odpowiednich Dyrektyw UE w ich aktualnie obowiązującym brzmieniu:

2006/42/EC • 2014/30/EU • 2011/65/EU* & (EU) 2015/863

**Urządzenie z akumulatorem Smart w zestawie
Smart PAPS 204 A1/Smart PAPS 208 A1: 2014/53/EU**

W celu zapewnienia zgodności z powyższymi dyrektywami zastosowano następujące normy harmonizujące oraz normy i przepisy krajowe:

EN 62841-1:2015 • EN 62841-2-4:2014

EN IEC 55014-1:2021 • EN IEC 55014-2:2021 • EN IEC 63000:2018

Urządzenie z akumulatorem Smart w zestawie Smart PAPS 204 A1/Smart PAPS 208 A1:

EN 301 489-1 V2.2.3:2019 • EN 301 489-17 V3.2.5:2022

EN 300 328 V2.2.2:2019 • EN 50663:2017

Wyłącznie odpowiedzialność za wystawienie tej deklaracji zgodności ponosi producent:



Grizzly Tools GmbH & Co. KG
Stockstädter Straße 20
63762 Großostheim
Germany
15.11.2022

Christian Frank
Osoba upoważniona do sporządzania dokumentacji technicznej

* Wyżej opisany przedmiot deklaracji spełnia wymogi dyrektywy 2011/65/UE Parlamentu Europejskiego i Rady z dnia 8 czerwca 2011r. w sprawie ograniczenia stosowania niektórych niebezpiecznych substancji w sprzęcie elektrycznym i elektronicznym.



Překlad originálního prohlášení o shodě CE

Potvrzujeme tímto, že konstrukce

Aku lešticka

konstrukční řady PPMA 20-Li B2

Pořadové číslo

000001 - 035000

odpovídá následujícím příslušným směrnici EU v jejich právě platném znění:

2006/42/EC • 2014/30/EU • 2011/65/EU* & (EU) 2015/863

Přístroj vč. smart akumulátoru Smart PAPS 204 A1/Smart PAPS 208 A1: 2014/53/EU

Aby byl zaručen souhlas, byly použity následující harmonizované normy, národní normy a ustanovení:

EN 62841-1:2015 • EN 62841-2-4:2014

EN IEC 55014-1:2021 • EN IEC 55014-2:2021 • EN IEC 63000:2018

Přístroj vč. smart akumulátoru Smart PAPS 204 A1/Smart PAPS 208 A1:

EN 301 489-1 V2.2.3:2019 • EN 301 489-17 V3.2.5:2022

EN 300 328 V2.2.2:2019 • EN 50663:2017

Výhradní odpovědnost za vystavení tohoto prohlášení o shodě nese výrobce:



Grizzly Tools GmbH & Co. KG

Stockstädter Straße 20

63762 Großostheim

Germany

15.11.2022

Christian Frank

Osoba zplnomocněná
k sestavení dokumentace

* *Výše popsaný předmět prohlášení splňuje předpisy směrnice 2011/65/EU Evropského parlamentu a Rady z 8. června 2011 o omezení používání některých nebezpečných látek v elektrických a elektronických zařízeních.*



Preklad originálneho prehlásenia o zhode CE

Potvrdzujeme týmto, že tento

Aku leštička

konštrukčnej série PPMA 20-Li B2

Poradové číslo

000001 - 035000

zodpovedá nasledujúcim príslušným smerniciam EÚ v ich práve platnom znení:

2006/42/EC • 2014/30/EU • 2011/65/EU* & (EU) 2015/863

Prístroj vrát. akumulátora Smart - Smart PAPS 204 A1/Smart PAPS 208 A1: 2014/53/EU

Aby bola zaručená zhoda, boli použité nasledovné harmonizované normy ako i národné normy a predpisy:

EN 62841-1:2015 • EN 62841-2-4:2014

EN IEC 55014-1:2021 • EN IEC 55014-2:2021 • EN IEC 63000:2018

Prístroj vrát. akumulátora Smart - Smart PAPS 204 A1/Smart PAPS 208 A1:

EN 301 489-1 V2.2.3:2019 • EN 301 489-17 V3.2.5:2022

EN 300 328 V2.2.2:2019 • EN 50663:2017

Jediný zodpovedný za vystavenie tohto vyhlásenia o zhode je výrobca:



Grizzly Tools GmbH & Co. KG
Stockstädter Straße 20
63762 Großostheim
Germany
15.11.2022

Christian Frank
Osoba splnomocnená na zostavenie
dokumentácie

* Vyššie popísaný predmet vyhlásenia spĺňa predpisy smernice 2011/65/EU Európskeho parlamentu a Rady z 8. júna 2011 pre obmedzenie používania určitých nebezpečných látok v elektrických a elektronických prístrojoch



Oversættelse af den originale CE-konformitetserklæring

Hermed bekræfter vi, at
**Batteridreven polermaskine
af serien PPMA 20-Li B2**

Serienummern
000001 - 035000

opfylder følgende gældende EF-adirektiver i deres respektive gyldige version:

**2006/42/EC • 2014/30/EU • 2011/65/EU* & (EU) 2015/863
Apparat inkl. smart-batteri - Smart PAPS 204 A1/Smart PAPS 208 A1: 2014/53/EU**

For at sikre overensstemmelsen, blev følgende harmoniserede standarder samt nationale standarder og regler anvendt:

**EN 62841-1:2015 • EN 62841-2-4:2014
EN IEC 55014-1:2021 • EN IEC 55014-2:2021 • EN IEC 63000:2018
Apparat inkl. smart-batteri - Smart PAPS 204 A1/Smart PAPS 208 A1:
EN 301 489-1 V2.2.3:2019 • EN 301 489-17 V3.2.5:2022
EN 300 328 V2.2.2:2019 • EN 50663:2017**

Det er udelukkende producentens ansvar at udarbejde denne
overensstemmelseserklæring:

C E Grizzly Tools GmbH & Co. KG
Stockstädter Straße 20
63762 Großostheim
Germany
15.11.2022

Christian Frank
Dokumentationsbefuldægtiget

* Erklæringens ovennævnte genstand opfylder forskrifterne i Europaparlamentets og Rådets direktiv 2011/65/EU af 8. juni 2011 til begrænsning af anvendelsen af visse farlige stoffer i elektrisk og elektronisk udstyr.



Traducción de la Declaración de conformidad CE original

Mediante la presente declaramos que

Pulidora recargable de la serie PPMA 20-Li B2

Número de serie
000001 - 035000

corresponde a las siguientes Directivas de la UE corrientes en su respectiva versión vigente:

2006/42/EC • 2014/30/EU • 2011/65/EU* & (EU) 2015/863
Aparato incl. batería inteligente
Smart PAPS 204 A1/Smart PAPS 208 A1: 2014/53/EU

Para garantizar la conformidad, se aplicaron las siguientes normas armonizadas, así como las normas y regulaciones nacionales:

EN 62841-1:2015 • EN 62841-2-4:2014
EN IEC 55014-1:2021 • EN IEC 55014-2:2021 • EN IEC 63000:2018
Aparato incl. batería inteligente - Smart PAPS 204 A1/Smart PAPS 208 A1:
EN 301 489-1 V2.2.3:2019 • EN 301 489-17 V3.2.5:2022
EN 300 328 V2.2.2:2019 • EN 50663:2017

El fabricante es el único responsable de expedir esta Declaración de Conformidad:



Grizzly Tools GmbH & Co. KG
Stockstädter Straße 20
63762 Großostheim
Germany
15.11.2022

Christian Frank
Apoderado de documentación

* El objeto de la declaración arriba descrito cumple con las directrices de la Directiva 2011/65/UE del Parlamento Europeo y del Consejo de 8 de junio de 2011 sobre restricciones a la utilización de determinadas sustancias peligrosas en aparatos eléctricos y electrónicos.



Traduzione della dichiarazione di conformità CE originale

Con la presente dichiariamo che la

**Lucidatrice ricaricabile
serie PPMA 20-Li B2**

Numero di serie
000001 - 035000

corrisponde alle seguenti direttive UE in materia nella rispettiva versione valida::

2006/42/EC • 2014/30/EU • 2011/65/EU* & (EU) 2015/863

Apparecchio inclusa batteria Smart

Smart PAPS 204 A1/Smart PAPS 208 A1: 2014/53/EU

Per garantire la conformità sono state applicate le seguenti norme armonizzate e anche le norme e disposizioni nazionali che seguono:

EN 62841-1:2015 • EN 62841-2-4:2014

EN IEC 55014-1:2021 • EN IEC 55014-2:2021 • EN IEC 63000:2018

Apparecchio inclusa batteria Smart - Smart PAPS 204 A1/Smart PAPS 208 A1:

EN 301 489-1 V2.2.3:2019 • EN 301 489-17 V3.2.5:2022

EN 300 328 V2.2.2:2019 • EN 50663:2017

Il produttore è il solo responsabile della stesura della presente dichiarazione di conformità:



Grizzly Tools GmbH & Co. KG
Stockstädter Straße 20
63762 Großostheim
Germany
15.11.2022

Christian Frank
Responsabile documentazione tecnica

* *L'oggetto descritto sopra è conforme alle prescrizioni della Direttiva 2011/65/EU del Parlamento Europeo e del Consiglio dell'8 giugno 2011 sulla restrizione dell'uso di determinate sostanze pericolose nelle apparecchiature elettriche ed elettroniche.*



Az eredeti CE megfelelőségi nyilatkozat fordítása

Ezennel igazoljuk, hogy a

**Akkus polírozó
gyártási sorozat PPMA 20-Li B2**

Sorozatszám
000001 - 035000

évtől kezdve a következő vonatkozó EU irányelveknek felel meg a mindenkor érvényes megfogalmazásban:

**2006/42/EC • 2014/30/EU • 2011/65/EU* & (EU) 2015/863
Készülék Smart akkumulátorral együtt
Smart PAPS 204 A1/Smart PAPS 208 A1: 2014/53/EU**

A megegyezés biztosítása érdekében a következő harmonizált szabványokat, valamint nemzeti szabványokat és rendelkezéseket alkalmaztuk:

**EN 62841-1:2015 • EN 62841-2-4:2014
EN IEC 55014-1:2021 • EN IEC 55014-2:2021 • EN IEC 63000:2018
Készülék Smart akkumulátorral együtt - Smart PAPS 204 A1/Smart PAPS 208 A1:
EN 301 489-1 V2.2.3:2019 • EN 301 489-17 V3.2.5:2022
EN 300 328 V2.2.2:2019 • EN 50663:2017**

Jelen megfelelőségi nyilatkozat kiállításáért kizárólag a gyártó a felelős:



Grizzly Tools GmbH & Co. KG
Stockstädter Straße 20
63762 Großostheim
Germany
15.11.2022

Christian Frank
Dokumentációs megbízott

* A nyilatkozat fent ismertetett tárgya összhangban van az Európai Parlament és a Tanács 2011/65/EU (2011. június 8.) egyes veszélyes anyagok elektromos és elektronikus berendezésekben való alkalmazásának korlátozásáról szóló irányelv előírásaival



Prevod originalne izjave o skladnosti CE

S tem potrjujemo, da
Akumulatorski polirni stroj
serije PPMA 20-Li B2
Serijska številka
000001 - 035000

ustreza veljavnim verzijam zadevnih smernic Evropske unije.

2006/42/EC • 2014/30/EU • 2011/65/EU* & (EU) 2015/863

Naprava vklj. s pametnim akumulatorjem
Smart PAPS 204 A1/Smart PAPS 208 A1: 2014/53/EU

Za zagotavljanje skladnosti so bile navedene sledeče usklajene norme, kot tudi nacionalne norme in določila:

EN 62841-1:2015 • EN 62841-2-4:2014

EN IEC 55014-1:2021 • EN IEC 55014-2:2021 • EN IEC 63000:2018

Naprava vklj. s pametnim akumulatorjem - Smart PAPS 204 A1/Smart PAPS 208 A1:

EN 301 489-1 V2.2.3:2019 • EN 301 489-17 V3.2.5:2022

EN 300 328 V2.2.2:2019 • EN 50663:2017

Za izdajo te izjave o skladnosti je odgovoren izključno proizvajalec:



Grizzly Tools GmbH & Co. KG
Stockstädter Straße 20
63762 Großostheim
Germany
15.11.2022

Christian Frank
Pooblaščen oseba za dokumentacijo

* Zgoraj opisani predmet izjave izpolnjuje predpise direktive 2011/65/EU Evropskega parlamenta in Sveta z dne 8. junija 2011 o omejevanju uporabe določenih nevarnih snovi v električni in elektronski opremi.



Prijevod originalne CE Izjave o podudarnosti

Ovim mi potvrđujemo da
Aku stroj za poliranje
serije PPMA 20-Li B2

Serijski broj
000001 - 035000

odgovara sljedećim odgovarajućim direktivama EU-a u njihovoj valjanoj verziji:

2006/42/EC • 2014/30/EU • 2011/65/EU* & (EU) 2015/863
Uređaj uklj. Smart-baterija - Smart PAPS 204 A1/Smart PAPS 208 A1: 2014/53/EU

Za jamčenje sukladnosti primijenjene su sljedeće usklađene norme kao i nacionalne norme i odredbe:

EN 62841-1:2015 • EN 62841-2-4:2014
EN IEC 55014-1:2021 • EN IEC 55014-2:2021 • EN IEC 63000:2018
Uređaj uklj. Smart-baterija - Smart PAPS 204 A1/Smart PAPS 208 A1:
EN 301 489-1 V2.2.3:2019 • EN 301 489-17 V3.2.5:2022
EN 300 328 V2.2.2:2019 • EN 50663:2017

Isključivu odgovornost za izdavanje ove izjave o sukladnosti nosi proizvođač:

CE Grizzly Tools GmbH & Co. KG
Stockstädter Straße 20
63762 Großostheim
GERMANY
15.11.2022

Christian Frank
Opunomoćenik za dokumentaciju

* Gore opisani predmet izjave ispunjava propise direktive 2011/65/EU Evropskoga parlamenta i vijeća od 8. lipnja 2011 o ograničavanju uporabe određenih opasnih tvari u električnim i elektroničkim uređajima.



Traducerea Declarației Originale de Conformitate CE

Prin prezenta confirmăm, că
**Mașină de polișat cu acumulator
viiseria PPMA 20-Li B2**

numărul serial
000001 - 035000

corespunde următoarelor prevederi UE relevante, în ultima lor variantă valabilă:

2006/42/EC • 2014/30/EU • 2011/65/EU* & (EU) 2015/863

**Aparat, inclusiv acumulator Smart
Smart PAPS 204 A1/Smart PAPS 208 A1: 2014/53/EU**

Pentru a garanta conformitatea, au fost aplicate următoarele norme armonizate, norme naționale și prevederi:

**EN 62841-1:2015 • EN 62841-2-4:2014
EN IEC 55014-1:2021 • EN IEC 55014-2:2021 • EN IEC 63000:2018
Aparat, inclusiv acumulator Smart - Smart PAPS 204 A1/Smart PAPS 208 A1:
EN 301 489-1 V2.2.3:2019 • EN 301 489-17 V3.2.5:2022
EN 300 328 V2.2.2:2019 • EN 50663:2017**

Răspunderea exclusivă pentru emiterea acestei declarații de conformitate îi revine producătorului:

CE Grizzly Tools GmbH & Co. KG
Stockstädter Straße 20
63762 Grobostheim
Germany
15.11.2022

Christian Frank
Persoană autorizată cu elaborarea
documentației

* *Obiectul descris în declarația de mai sus îndeplinește prevederile Directivei 2011/65/UE a Parlamentului European și a Consiliului din 8 iunie 2011 privind restricțiile de utilizare a anumitor substanțe periculoase în echipamentele electrice și electronice.*



Превод на оригиналната СЕ-декларация за съответствие

С настоящото потвърждаваме, че

**Машина за полиране
серия РРМА 20-Li В2**

Сериен номер
000001 - 035000

отговаря на следните директиви на ЕС в съответната им действаща редакция:

2006/42/ЕС • 2014/30/EU • 2011/65/EU* & (EU)2015/863
Устройство, включително интелигентна батерия
Smart PAPS 204 A1/Smart PAPS 208 A1: 2014/53/EU

За да се гарантира съответствието, са приложени следните хармонизирани норми и национални разпоредби:

EN 62841-1:2015 • EN 62841-2-4:2014
EN IEC 55014-1:2021 • EN IEC 55014-2:2021 • EN IEC 63000:2018
Устройство, включително интелигентна батерия
Smart PAPS 204 A1/Smart PAPS 208 A1:
EN 301 489-1 V2.2.3:2019 • EN 301 489-17 V3.2.5:2022
EN 300 328 V2.2.2:2019 • EN 50663:2017

Цялата отговорност за изготвянето на тази Декларация за съответствие се носи от производителя:

CE Grizzly Tools GmbH & Co. KG
Stockstädter Straße 20
63762 Großostheim
Germany
15.11.2022

Christian Frank
Пълномощник за документацията

* *Гореописаният предмет в декларацията отговаря на разпоредбите на Директива 2011/65/ЕС на Европейския парламент и на Съвета от 8 юни 2011 г. относно ограничението на употребата на определени опасни вещества в електрическото и електронното оборудване*



Μετάφραση της πρωτότυπης Δήλωσης συμμόρφωσης CE

Με την παρούσα βεβαιώνουμε ότι η
Επαναφορτιζόμενος αλκοφαδόρος
Σειρά ΡΡΜΑ 20-Li B2

Αριθμός σειράς
000001 - 035000

ανταποκρίνεται στις ακόλουθες Οδηγίες της ΕΕ στην εκάστοτε ισχύουσα μορφή τους:

2006/42/EC • 2014/30/EU • 2011/65/EU* & [EU] 2015/863
Συσκευή συμπεριλ. συσσωρευτή Smart
Smart PAPS 204 A1/Smart PAPS 208 A1: 2014/53/EU

Για να εξασφαλιστεί η συμβατικότητα, εφαρμόστηκαν οι παρακάτω εναρμονισμένες προδιαγραφές καθώς και εθνικές προδιαγραφές και κανονισμοί:

EN 62841-1:2015 • EN 62841-2-4:2014
EN IEC 55014-1:2021 • EN IEC 55014-2:2021 • EN IEC 63000:2018
Συσκευή συμπεριλ. συσσωρευτή Smart - Smart PAPS 204 A1/Smart PAPS 208 A1:
EN 301 489-1 V2.2.3:2019 • EN 301 489-17 V3.2.5:2022
EN 300 328 V2.2.2:2019 • EN 50663:2017

Η αποκλειστική ευθύνη για την έκδοση της παρούσας δήλωσης συμμόρφωσης ανήκει στον κατασκευαστή:



Grizzly Tools GmbH & Co. KG
Stockstädter Straße 20
63762 Grobostheim
Germany
15.11.2022

Christian Frank
υπεύθυνος τεκμηρίωσης

* Το ανωτέρω περιγραφόμενο αντικείμενο της δήλωσης πληροί τις προδιαγραφές της Οδηγίας 2011/65/ΕΕ του Ευρωπαϊκού Κοινοβουλίου και του Συμβουλίου της 8ης Ιουνίου 2011 για τον περιορισμό της χρήσης ορισμένων επικίνδυνων ουσιών σε ηλεκτρικό και ηλεκτρονικό εξοπλισμό.

**Explosionszeichnung • Exploded Drawing
 Vue éclatée • Explosietekening
 Rozvinuté náčrtky • Rysunek samorozwijający
 Nákresy explózií • Eksplosionstegning
 Plano de explosión • Disegno esploso
 Robbantott ábra • Eksplozijska risba
 Eksplozivni crtež • Schemă de explozie
 Чертеж в перспектива • Επί μέρους σχεδιαγράμματα**

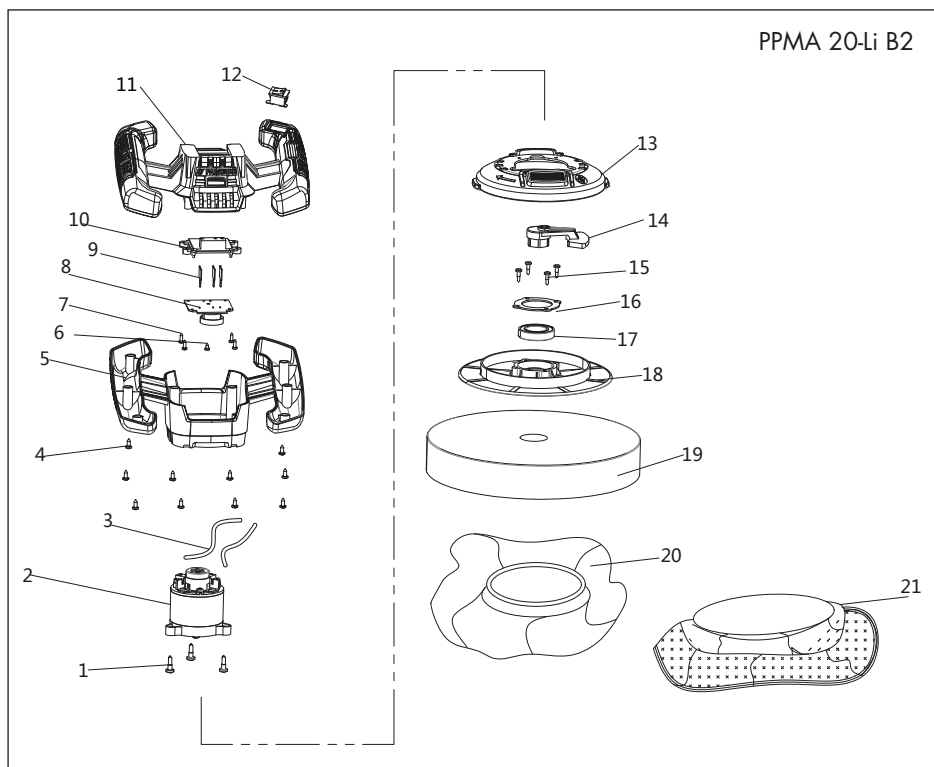

informativ · informative · informatif · informatief · informační · pouczający
 informatívny · informativo · informatív · informativen · informativno · informativan
 информативен · ενημερωτικό

20221027_rev02_ks



GRIZZLY TOOLS GMBH & CO. KG

Stockstädter Straße 20
63762 Großostheim
GERMANY

Stand der Informationen · Last Information Update · Version
des informations · Stand van de informatie · Stan informacij ·
Stav informací · Stav informácií · Tilstand af information · Estado
de las informaciones · Versione delle informazioni · Információk
állása · Stanje informacij · Stanje informacija · Versiunea
informațiilor · Актуалност на информацията · Έκδοση των
πληροφοριών: 09/2022
Ident.-No.: 72032714092022-8



IAN 497686_2204

8