



PDF ONLINE
parkside-diy.com



ELEKTROHOBEL / ELECTRIC PLANER / RABOT ÉLECTRIQUE PEH 30 E5

GB / IE

ELECTRIC PLANER

Translation of the original instructions

FR / BE

RABOT ÉLECTRIQUE

Traduction des instructions d'origine

CZ

ELEKTRICKÝ HOBLÍK

Překlad originálního provozního návodu

SK

ELEKTRICKÝ HOBLÍK

Překlad originálneho návodu na obsluhu

DK

ELHØVL

Oversættelse af den originale driftsvejledning

HU

ELEKTROMOS GYALU

Az originál használati utasítás fordítása

DE / AT / CH

ELEKTROHOBEL

Originalbetriebsanleitung

NL / BE

ELEKTRISCHE SCHAAFMACHINE

Vertaling van de originele gebruiksaanwijzing

PL

STRUG ELEKTRYCZNY

Tłumaczenie oryginalnej instrukcji obsługi

ES

CEPILLO ELÉCTRICO

Traducción del manual de instrucciones original

IT

PIALLA ELETTRICA

Traduzione delle istruzioni d'uso originali

IAN 465655_2404

DE / FR / BE / NL
CZ / PL / SK

**GB / IE**

Before reading, unfold both pages containing illustrations and familiarise yourself with all functions of the device.

DE / AT / CH

Klappen Sie vor dem Lesen die beiden Seiten mit den Abbildungen aus und machen Sie sich anschließend mit allen Funktionen des Gerätes vertraut.

FR / BE

Avant de lire le mode d'emploi, ouvrez les deux pages contenant les illustrations et familiarisez-vous ensuite avec toutes les fonctions de l'appareil.

NL / BE

Vouw vóór het lezen de beide pagina's met de afbeeldingen open en maak u vertrouwd met alle functies van het apparaat.

CZ

Před čtením si odklopte obě dvě strany s obrázky a potom se seznamte se všemi funkcemi přístroje.

PL

Przed przeczytaniem proszę rozłożyć obie strony z ilustracjami, a następnie proszę zapoznać się z wszystkimi funkcjami urządzenia.

SK

Pred čítaním si odklopte obidve strany s obrázkami a potom sa oboznámte so všetkými funkciami prístroja.

ES

Antes de empezar a leer abra las dos páginas que contienen las imágenes y, en seguida, familiarícese con todas las funciones del dispositivo.

DK

Før du læser, vend begge siderne med billeder frem og bliv bekendt med alle apparatets funktioner.

IT

Prima di leggere aprire le due pagine con le immagini e prendere confidenza con le diverse funzioni dell'apparecchio.

HU

Olvasás előtt kattintson az ábrákat tartalmazó mindkét oldalra és végezetül ismerje meg a készülék mindegyik funkcióját.

GB/IE	Translation of the original instructions	Page	1
DE/AT/CH	Originalbetriebsanleitung	Seite	15
FR/BE	Traduction des instructions d'origine	Page	29
NL/BE	Vertaling van de originele gebruiksaanwijzing	Pagina	45
CZ	Překlad originálního provozního návodu	Strana	59
PL	Tłumaczenie oryginalnej instrukcji obsługi	Strona	73
SK	Preklad originálneho návodu na obsluhu	Strana	87
ES	Traducción del manual de instrucciones original	Página	101
DK	Oversættelse af den originale driftsvejledning	Side	115
IT	Traduzione delle istruzioni d'uso originali	Pagina	127
HU	Az originál használati utasítás fordítása	Oldal	141

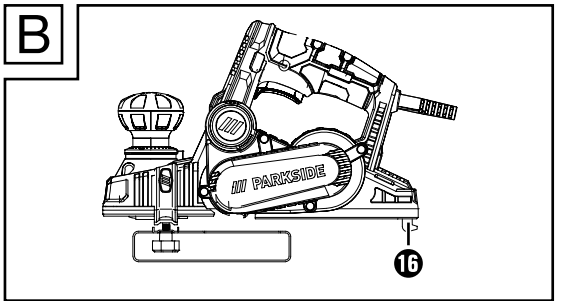
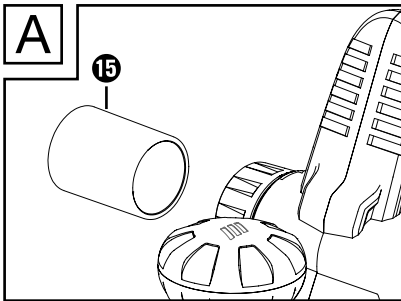
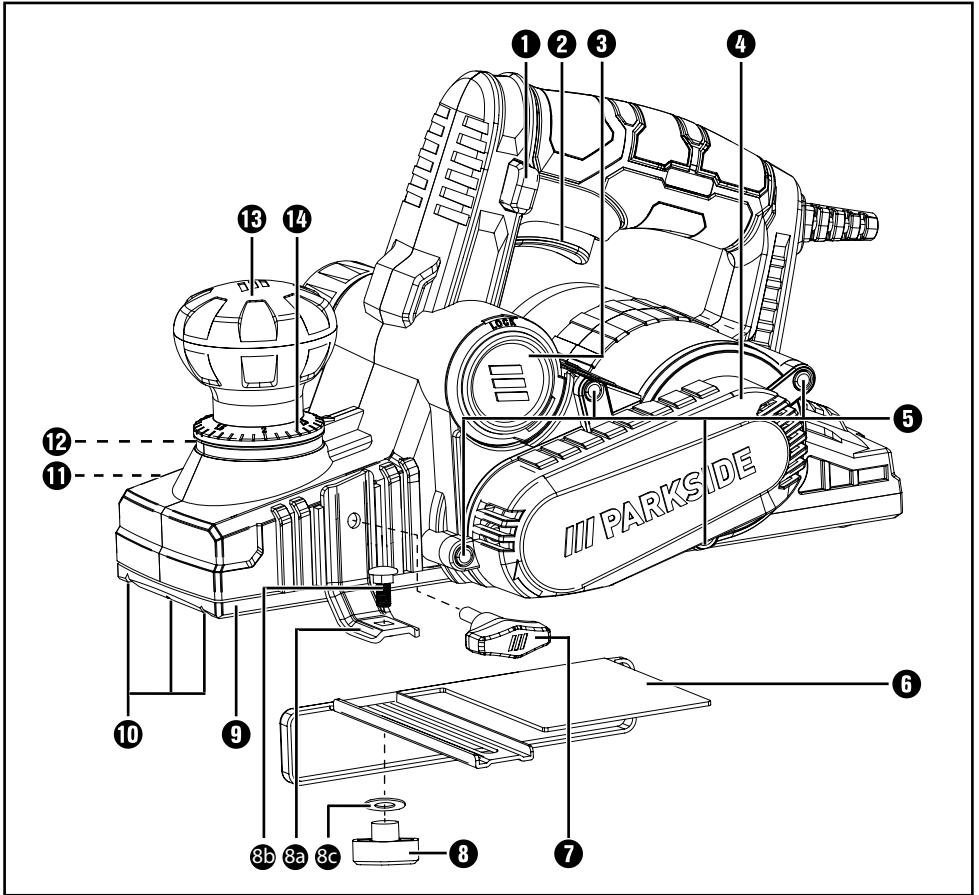

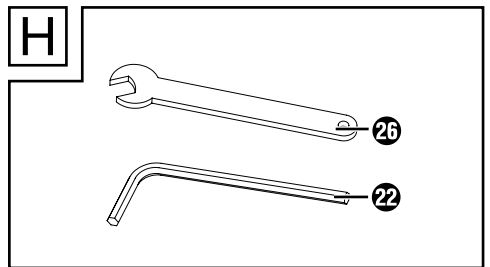
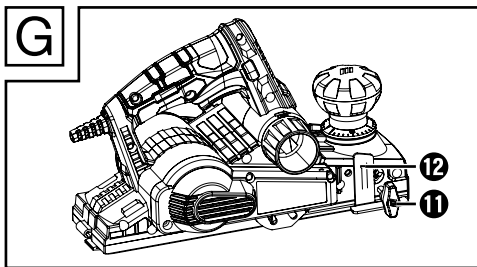
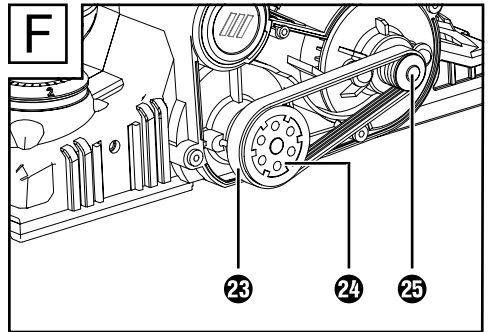
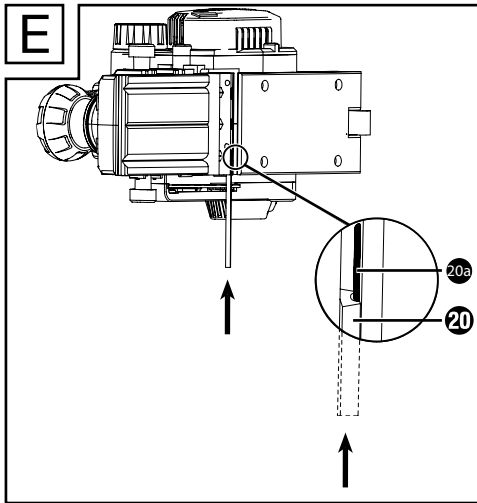
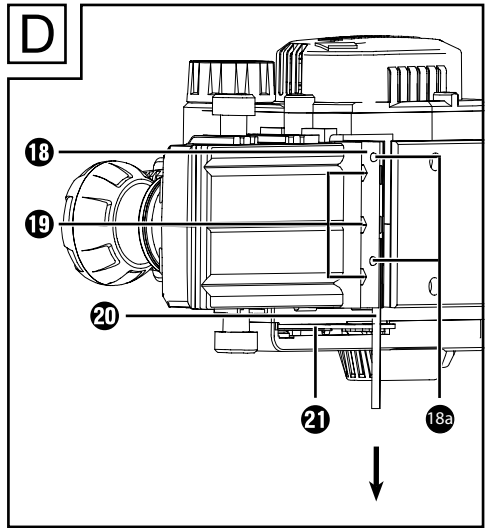
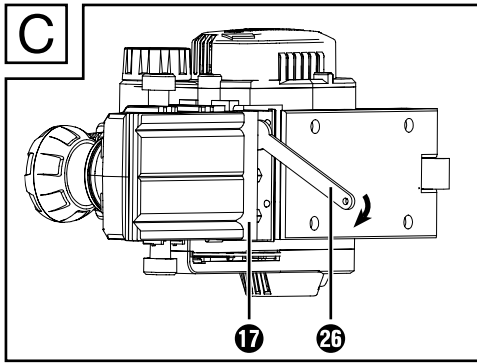

Contents

Introduction	2
Intended use	2
Equipment	2
Package contents	2
Technical data	3
General power tool safety warnings.	3
1. Work area safety	4
2. Electrical safety	4
3. Personal safety.	4
4. Power tool use and care	5
5. Service	5
Appliance-specific safety instructions for power planers	5
Original accessories/auxiliary equipment.	6
Operation	6
Switching on and off	6
Setting the cut depth	6
Dust/chip extraction (see fig. A)	6
Parking shoe (see fig. B).	7
Planing	7
Chamfering edges	7
Using the rip fence	7
Using the fold depth stop (see fig. G)	8
Removing/replacing the planing blade (see figs. C–E).	8
Replacing the drive belt (see fig. F)	9
Maintenance and cleaning	9
Disposal.	10
Kompnass Handels GmbH warranty.	10
Service.	12
Importer.	12
Translation of the original Conformity Declaration.	13

Introduction

Congratulations on the purchase of your new appliance. You have chosen a high-quality product. The operating instructions are part of this product. They contain important information about safety, usage and disposal. Before using the product, please familiarise yourself with all operating and safety instructions. Use the product only as described and for the range of applications specified. Please also pass these operating instructions on to any future owner.

Intended use

The appliance is designed for planing workpieces such as beams or planks that are firmly held in place. The appliance is also suitable for chamfering edges and for grooving. Any other uses or modifications to the appliance are deemed to be improper usage and may result in serious physical injury. The manufacturer accepts no responsibility for damage(s) attributable to misuse. This appliance is not intended for commercial use.

Equipment

- 1 Safety lock-out
- 2 ON/OFF switch
- 3 Chip ejector (optionally right/left)
- 4 Belt cover
- 5 Screws for belt cover
- 6 Rip fence
- 7 Fastening screw for rip fence
- 8 Lock nut for setting the fold width

- 8a Connecting piece
- 8b Connecting screw
- 8c Washer
- 9 Plane sole
- 10 V grooves
- 11 Fastening screw for the fold depth stop
- 12 Fold depth stop
- 13 Dial for setting the cut depth (additional handle)
- 14 Cut depth scale
- 15 Adapter for external extraction
- 16 Parking shoe
- 17 Cutter block
- 18 Clamping element
- 18a Hex screws
- 19 Fastening screw for the planing blade
- 20 Planing blade
- 20a Tensioning plate groove
- 21 Lateral cutter block guard
- 22 Hex key
- 23 Drive belt
- 24 Large belt wheel
- 25 Small belt wheel
- 26 Open-ended spanner

Package contents

- 1 electric planer
- 1 guide fence
- 1 fold depth stop
- 1 hex key
- 1 open-ended spanner
- 1 adapter for external extraction
- 1 operating manual

Technical data

Rated voltage	230 V ~, 50 Hz (AC)
Nominal output	750 W
Rated idle speed	n_0 16500 rpm
Plane width	82 mm
Cut depth	0–3 mm
Fold depth	max. 18 mm
Protection class	II/□ (double insulation)

Noise and vibration data

Noise measurement value determined in accordance with EN 62841. The A-rated noise level of the power tool is typically as follows:

Noise emission value

Sound pressure level	L_{PA} = 90.07 dB
Sound power level	L_{WA} = 98.07 dB
Uncertainty	K = 3 dB



Wear hearing protection!

Total vibration value

Handle	a_h = 2.881 m/s ²
Additional handle	a_h = 4.023 m/s ²
Uncertainty	K = 1.5 m/s ²

NOTE

- ▶ For an accurate estimate of the vibration load during a specific working period, the periods during which the appliance is switched off or is running but not actually being used must also be taken into consideration. This can significantly reduce the vibration load over the total working period.
- ▶ The vibration emission values and the noise emission values given in these instructions have been measured in accordance with a standardised test procedure and can be used for comparison of the power tool with another tool.

NOTE

- ▶ The specified total vibration values and the noise emission values can also be used to make a provisional load estimate.

⚠ WARNING!

- ▶ Depending on the manner in which the power tool is being used, and in particular the kind of workpiece that is being worked, the vibration and noise emission values can deviate from the values given in these instructions during actual use of the power tool. Try to keep the vibration loads as low as possible. Measures to reduce the vibration load are, e.g. wearing gloves and limiting the working time. Wherein all states of operation must be included (e.g. times when the power tool is switched off and times where the power tool is switched on but running without load).



General power tool safety warnings



⚠ WARNING!

- ▶ **Read all safety warnings, instructions, illustrations and specifications provided with this power tool.** Failure to follow all instructions listed below may result in electric shock, fire and/or serious injury.

Save all warnings and instructions for future reference.

The term “power tool” in the warnings refers to your mains-operated (corded) power tool or battery-operated (cordless) power tool.

1. Work area safety

- a) **Keep work area clean and well lit.** Cluttered or dark areas invite accidents.
- b) **Do not operate power tools in explosive atmospheres, such as in the presence of flammable liquids, gases or dust.** Power tools create sparks which may ignite the dust or fumes.
- c) **Keep children and bystanders away while operating a power tool.** Distractions can cause you to lose control.

2. Electrical safety

- a) **Power tool plugs must match the outlet.**
Never modify the plug in any way. Do not use any adapter plugs with earthed (grounded) power tools. Unmodified plugs and matching outlets will reduce risk of electric shock.
- b) **Avoid body contact with earthed or grounded surfaces, such as pipes, radiators, ranges and refrigerators.** There is an increased risk of electric shock if your body is earthed or grounded.
- c) **Do not expose power tools to rain or wet conditions.** Water entering a power tool will increase the risk of electric shock.
- d) **Do not abuse the cord. Never use the cord for carrying, pulling or unplugging the power tool. Keep cord away from heat, oil, sharp edges or moving parts.** Damaged or entangled cords increase the risk of electric shock.
- e) **When operating a power tool outdoors, use an extension cord suitable for outdoor use.** Use of a cord suitable for outdoor use reduces the risk of electric shock.
- f) **If operating a power tool in a damp location is unavoidable, use a residual current device (RCD) protected supply.** Use of an RCD reduces the risk of electric shock.

3. Personal safety

- a) **Stay alert, watch what you are doing and use common sense when operating a power tool. Do not use a power tool while you are tired or under the influence of drugs, alcohol or medication.** A moment of inattention while operating power tools may result in serious personal injury.
- b) **Use personal protective equipment. Always wear eye protection.** Protective equipment such as a dust mask, non-skid safety shoes, hard hat or hearing protection used for appropriate conditions will reduce personal injuries.
- c) **Prevent unintentional starting. Ensure the switch is in the off-position before connecting to power source and/or battery pack, picking up or carrying the tool.** Carrying power tools with your finger on the switch or energising power tools that have the switch on invites accidents.
- d) **Remove any adjusting key or wrench before turning the power tool on.** A wrench or a key left attached to a rotating part of the power tool may result in personal injury.
- e) **Do not overreach. Keep proper footing and balance at all times.** This enables better control of the power tool in unexpected situations.
- f) **Dress properly. Do not wear loose clothing or jewellery. Keep your hair and clothing away from moving parts.** Loose clothes, jewellery or long hair can be caught in moving parts.
- g) **If devices are provided for the connection of dust extraction and collection facilities, ensure these are connected and properly used.** Use of dust collection can reduce dust-related hazards.

- h) **Do not let familiarity gained from frequent use of tools allow you to become complacent and ignore tool safety principles.** A careless action can cause severe injury within a fraction of a second.

4. Power tool use and care

- a) **Do not force the power tool. Use the correct power tool for your application.** The correct power tool will do the job better and safer at the rate for which it was designed.
- b) **Do not use the power tool if the switch does not turn it on and off.** Any power tool that cannot be controlled with the switch is dangerous and must be repaired.
- c) **Disconnect the plug from the power source and/or remove the battery pack, if detachable, from the power tool before making any adjustments, changing accessories, or storing power tools.** Such preventive safety measures reduce the risk of starting the power tool accidentally.
- d) **Store idle power tools out of the reach of children and do not allow persons unfamiliar with the power tool or these instructions to operate the power tool.** Power tools are dangerous in the hands of untrained users.
- e) **Maintain power tools and accessories. Check for misalignment or binding of moving parts, breakage of parts and any other condition that may affect the power tool's operation. If damaged, have the power tool repaired before use.** Many accidents are caused by poorly maintained power tools.
- f) **Keep cutting tools sharp and clean.** Properly maintained cutting tools with sharp cutting edges are less likely to bind and are easier to control.

- g) **Use the power tool, accessories and accessory tools etc. in accordance with these instructions, taking into account the working conditions and the work to be performed.**

Use of the power tool for operations different from those intended could result in a hazardous situation.

- h) **Keep handles and grasping surfaces dry, clean and free from oil and grease.** Slippery handles and grasping surfaces do not allow for safe handling and control of the tool in unexpected situations.

5. Service

- a) **Have your power tool serviced by a qualified repair person using only identical replacement parts.** This will ensure that the safety of the power tool is maintained.

Appliance-specific safety instructions for power planers

- **Wait until the cutter block ⑰ comes to a complete standstill before putting down the power tool.** An exposed, rotating cutter block can catch in the surface and cause a loss of control which could result in serious injuries.
- **Hold the power tool by the insulated handles as the cutter block can come into contact with its own power cable.** Contact with a live wire may make exposed metal parts of the power tool live and could give the operator an electric shock.
- **Fix and secure the workpiece to a sturdy work surface using clamps or other methods.** If you hold the workpiece in your hands or against your body only it will remain unstable, and this can result in loss of control.
- **Do not insert your fingers into the chip ejector ③.** You can injure yourself on rotating parts!

- Always switch the appliance on before applying it to the workpiece. Otherwise, there is a risk of kickback if the planing blade catches in the workpiece.
- The plane sole **9** must lie flat on the workpiece when working. Otherwise, there is a risk of injury due to the plane jamming.
- Never plane over metal objects. The planing blade/cutter block **17** could be damaged.
- Materials containing asbestos may not be processed. Asbestos is a known carcinogen.
- Dusts can be produced while working that are hazardous to health, inflammable or explosive. Wear a dust mask and use a suitable dust/chip extractor. Some dusts are carcinogenic.
- When working for extended periods of time on wood and, in particular, materials that produce dust which is hazardous to health, connect the appliance to an appropriate external dust extraction appliance. Do not use the power planer if the cable is damaged. Damaged cables increase the risk of electric shock.
- Do not rest your hands next to or in front of the appliance and the area being worked. Otherwise, there is a risk of injury if you slip.
- In case of danger, remove the plug from the socket immediately.
- Always remove the plug from the power socket in event of danger, during work breaks, when working on the appliance (e.g. when changing planing blade).
- Always route the power cord towards the rear, away from the appliance.
- Use only sharp planing blades.
- Do not soak the materials or the area to be worked with liquids containing solvents.

- Avoid all contact with rotating parts.
- Never use the appliance for other purposes and only with original parts/accessories.
- Hold the appliance firmly while working. Ensure that your stance is secure and stable.
- The appliance must always be kept clean, dry and free from oil and grease.

Original accessories/auxiliary equipment

- Use only the auxiliary equipment and accessories specified in the operating instructions.
Using parts or accessories other than those recommended in the operating instructions can lead to a risk of injury.

Operation

Switching on and off

Switching on

- ◆ First, press the safety lock-out **1**.
- ◆ Then press and hold the ON/OFF switch **2**.
You can now release the safety lock-out **1**.

Switching off

- ◆ Release the ON/OFF switch **2**.

NOTE

- ▶ For safety reasons, the ON/OFF switch **2** cannot be locked.

Setting the cut depth

Use the dial **13** to adjust the cutting depth (0–3 mm) in 1/10 mm increments using the cutting depth scale **14**.

Dust/chip extraction (see fig. A)



⚠ WARNING!
Always wear a dust mask!

⚠ WARNING! RISK OF INJURY!

- ▶ Always remove the plug from the power socket before working on the appliance.

Adjustable chip ejector (left/right)

- ◆ Unlock the chip ejector **3** by turning it in the opposite direction to the arrow (from the "LOCK" position).
- ◆ Pull the chip ejector **3** out of the appliance.
- ◆ The chip ejector **3** can be attached to the plane on the left or the right. Make sure that the tab on the chip ejector **3** fits into the corresponding recess on the housing.
- ◆ Push the chip ejector **3** into the appliance.
- ◆ Lock the chip ejector **3** by turning it to the position "LOCK".

External extraction

When using dust extraction systems, e.g. a workshop extractor, it may be necessary to use the adapter for external extraction **15**. The vacuum cleaner must be suitable for the material being processed.

Connecting

- ◆ Push the adapter for external extraction **15** firmly into the chip ejector **3**.
- ◆ Push the hose of a suitable dust extraction appliance (e.g. a workshop vacuum cleaner) onto the chip ejector **3** (or the adapter for external extraction **15**, if required).

Removal

- ◆ Pull the hose of the vacuum cleaner off the chip ejector **3** or the adapter.
- ◆ Pull the adapter for external extraction **15** off.

Parking shoe (see fig. B)

The parking shoe **16** allows you to put down the appliance without risking damage to the workpiece. While working, the parking shoe **16** is flipped up and rear part of the plane sole **9** is exposed.

Planing

⚠ CAUTION! RISK OF KICKBACK!

- ▶ Always switch the appliance on before applying it to the workpiece.
- ◆ Set desired cut depth.
- ◆ Switch the appliance on.
- ◆ Place the appliance with the front part of the plane sole **9** on the workpiece.
- ◆ Move the appliance with straight, even motions over the workpiece.
- ◆ Push forward slowly and do not exert excessive pressure on the plane sole **9**. Excessive speed reduces the surface finish and can lead to a jam in the chip ejector.

Chamfering edges

The V grooves **10** in the front plane sole **9** allow easy chamfering of workpiece edges.

- ◆ Use the V groove that corresponds to the chamfer width required.
- ◆ Place the planer with the V groove **10** onto the workpiece edge and guide it forwards.

Using the rip fence

- ◆ To fit the rip fence, guide the connecting screw **8b** through the connecting piece **8a** and the rip fence **6**.
- ◆ Place the washer **8c** on the connecting screw **8b**.
- ◆ Screw the lock nut **8** onto the connecting screw **8b**.
- ◆ Fit the rip fence **6** onto the appliance using the fastening screw **7**.

- ◆ Undo the lock nut **8** and set the desired width.
- ◆ Retighten the lock nut **8**.
- ◆ Ensure that the plane is applied with lateral pressure.

Using the fold depth stop (see fig. G)

- ◆ Fit the fold depth stop **12** onto the appliance using the fastening screw **11**.
- ◆ Set the desired fold depth in millimetres using the fold depth stop **12**.
- ◆ Repeat the planing process several times until the required fold depth is achieved.

Removing/replacing the planing blade (see figs. C–E)

⚠ WARNING! RISK OF INJURY!

- ▶ Always remove the plug from the power socket before working on the appliance.

⚠ CAUTION!

- ▶ There is a risk of injury due to the cutting edges of the planing blade **20**!
- ▶ Never touch the planing blade **20** on its cutting edges.

The planing blade **20** has two cutting edges and can be turned.

- ◆ Replace the planing blade **20** when both cutting edges are blunt.
- ◆ Do not try to sharpen the planing blade **20**.

Turn the planing blade or replace it

⚠ WARNING! RISK OF INJURY!

- ▶ Wear suitable protective gloves when changing the planing blades.

NOTE

- ▶ Do not undo the two hex socket screws **18a**. These are used for adjusting the height of the cutter block. No adjustment is required if you use the planing blades sold by the manufacturer. Use only the planing knives supplied by the manufacturer.
- ▶ When changing the blade, always replace both blades to prevent an imbalance.
- ▶ Unscrew only one blade to start with. This will allow you to use the factory-mounted second blade for reference when reassembling later.

- ◆ Use the supplied open-ended spanner **26** to undo the 3 fastening screws **19** a little way so that the planing blade **20** can be moved (see fig. C).
- ◆ Push the movable cutter block guard **21** into the slot in the housing.
- ◆ Push the planing blade **20** sideways out of the clamping element **18** (see fig. D)

NOTE

- ▶ The planing blade **20** may be factory-bonded with protective lacquer. It is not necessary to re-bond the blade.
- ◆ Fit either a new or turned blade in the reverse order. Make sure that the notch on the planing blade **20** slides into the tensioning plate groove **20a** (see fig. E).
- ◆ Make sure that the planing blade **20** protrudes a little way (approx. 1 mm) from the cutter block **17** in the direction of the movable lateral cutter block guard **21**. Carefully turn the cutter block to check that the planing blade does not touch anything.

- ◆ Also ensure that the clamping element **18** closes flush to the cutter block **17**. The clamping element **18** must contact the hex screws **18a** before the fastening screws **19** can be tightened.
- ◆ Planing blades **20** can be purchased exclusively from the address given below (see section “Service”). Do not use planing blades from other manufacturers.

Setting the planing blade height

- ◆ Set the cutting depth to 0 mm.
- ◆ Check the position of the planing blade **20** at both ends. Use a flat, straight object as a guide strip over the plane sole **9**.
- ◆ The tip of the planing blade **20** must be flush with the surface of the plane sole **9**.
- ◆ The height of the planing blade **20** can be adjusted using the hex key **22** via the two hex screws **18a**. Adjust the two hex screws **18a** so that the tip of the planing blade is flush with the plane sole **9** on both sides.

Replacing the drive belt (see fig. F)

WARNING! RISK OF INJURY!

- ▶ Always remove the plug from the power socket before working on the appliance.
- ◆ Remove the screws **5** and take off the belt cover **4**.
- ◆ Remove the worn drive belt **23**.
- ◆ Fit the new drive belt **23** onto the small belt wheel **25** first and then turn the drive belt **23** and pull it onto the large belt wheel **24**.
- ◆ Replace the drive belt cover **4** and fix it in place using the screws **5**.

Maintenance and cleaning

WARNING! RISK OF INJURY!

- ▶ Always remove the plug from the power socket before working on the appliance.
- ◆ Keep the appliance and the ventilation slits clean to ensure fault-free operation.
- ◆ Clean the chip ejector **3** regularly.
- ◆ To clean a blocked chip ejector, use a suitable tool (e.g. a piece of wood, compressed air, etc.).
- ◆ Use a dry cloth to clean the housing.
- ◆ Use a brush to remove any dust stuck to the appliance.
- ◆ Never use sharp objects, petrol, solvents or cleansers which can damage plastic. Do not allow any liquids to get into the interior of the appliance.

NOTE

- ▶ Spare parts which are not listed (e.g. carbon brushes, planing blades) can be ordered exclusively via our Service Hotline.

WARNING!

- ▶ **Have the power tool repaired by the service centre or a qualified electrician and only using genuine replacement parts.** This will ensure that the safety of the appliance is maintained.
- ▶ **Always ensure that the power plug or the mains cable is replaced only by the manufacturer of the appliance or by an approved customer service provider.** This will ensure that the safety of the appliance is maintained.

Disposal

Applies only to France



Points de collecte sur www.quefairedemesdechets.fr
Privilégiez la réparation ou le don de votre appareil !



The product, its packaging and the operating instructions are recyclable. They are subject to an extended manufacturer responsibility and will be collected separately.



Do not dispose of power tools in your normal domestic waste!

The adjacent symbol of a crossed-out dustbin means that this appliance is subject to Directive 2012/19/EU. This directive states that this appliance may not be disposed of in the normal household waste at the end of its useful life, but must be taken to specially set-up collection locations, recycling depots or disposal companies.

The disposal is free of charge for the user. Protect the environment and dispose of this appliance properly.

If your old appliance has stored any personal data, you are responsible for deleting it yourself before returning it.



Your local community or municipal authorities can provide information on how to dispose of the worn-out product.



The packaging is made from environmentally friendly material and can be disposed of at your local recycling plant.

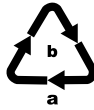

Dispose of the packaging in an environmentally friendly manner. Note the labelling on the packaging and separate the packaging material components for disposal if necessary. The packaging material is labelled with abbreviations (a) and numbers (b) with the following meanings: 1–7: plastics, 20–22: paper and cardboard, 80–98: composites.

Kompennass Handels GmbH warranty

Dear Customer,

This appliance has a 3-year warranty valid from the date of purchase. If included with the product on delivery, the battery packs of the X12V and X20V Team series also come with a 3-year warranty from the date of purchase. If this product has any faults, you, the buyer, have certain statutory rights. Your statutory rights are not restricted in any way by the warranty described below.

Warranty conditions

The warranty period starts on the date of purchase. Please keep your receipt in a safe place. This will be required as proof of purchase.

If any material or manufacturing fault occurs within three years of the date of purchase of the product, we will either repair or replace the product for you or refund the purchase price (at our discretion). This warranty service requires that you present the defective appliance and the proof of purchase (receipt) within the three-year warranty period, along with a brief written description of the fault and of when it occurred.

If the defect is covered by the warranty, your product will either be repaired or replaced by us. The repair or replacement of a product does not signify the beginning of a new warranty period.

Warranty period and statutory claims for defects

The warranty period is not prolonged by repairs effected under the warranty. This also applies to replaced and repaired components. Any damage and defects present at the time of purchase must be reported immediately after unpacking. Repairs carried out after expiry of the warranty period shall be subject to a fee.

Scope of the warranty

This appliance has been manufactured in accordance with strict quality guidelines and inspected meticulously prior to delivery.

The warranty covers material faults or production faults. The warranty does not cover product parts that are subject to normal wear and tear and can therefore be considered wearing parts, such as saw blades, replacement blades, abrasive papers, etc. or for damage to fragile parts, such as switches or parts made of glass.

The warranty does not apply if the product has been damaged, improperly used or improperly maintained. The directions in the operating instructions for the product regarding proper use of the product are to be strictly followed. Uses and actions that are discouraged in the operating instructions or which are warned against must be avoided.

This product is intended solely for private use and not for commercial purposes. The warranty shall be deemed void in cases of misuse or improper handling, use of force and modifications/repairs which have not been carried out by one of our authorised Service centres.

The warranty does not apply to

- Normal reduction of the battery capacity over time
- Commercial use of the product
- Damage to or alteration of the product by the customer
- Non-compliance with safety and maintenance instructions, operating errors
- Damage caused by natural hazards

Warranty claim procedure

To ensure quick processing of your case, please observe the following instructions:

- Please have the till receipt and the item number (IAN) 465655_2404 available as proof of purchase.
- You will find the item number on the type plate on the product, an engraving on the product, on the front page of the operating instructions (below left) or on the sticker on the rear or bottom of the product.
- If functional faults or other defects occur, please first contact the service department listed below by telephone or use our contact form, which you can find on parkside-diy.com in the Service category.

- You can return a defective product to us free of charge to the service address that will be provided to you. Ensure that you enclose the proof of purchase (till receipt) and information about what the defect is and when it occurred.



You can view and download these instructions along with many other manuals at parkside-diy.com. This QR code will take you directly to parkside-diy.com. Select your country and use the search box to search for the operating instructions. Enter the article number (IAN) 465655_2404 to find the operating instructions for your article.

Service

GB Service Great Britain

Tel.: 0800 051 897 0

Contact form on parkside-diy.com

IE Service Ireland

Tel.: 1800 851251

Contact form on parkside-diy.com

Importer

Please note that the following address is not the service address. Please use the service address provided in the operating instructions.

KOMPERNASS HANDELS GMBH

BURGSTRASSE 21

44867 BOCHUM

GERMANY

www.kompernass.com

Translation of the original Conformity Declaration

We, KOMPERNASS HANDELS GMBH, documents officer: Mr. Semi Uguzlu, BURGSTR. 21, 44867 BOCHUM, Germany, hereby declare that this product complies with the following standards, normative documents and EC directives:

Machinery Directive
(2006/42/EC)

Electromagnetic Compatibility
(2014/30/EU)

RoHS Directive
(2011/65/EU)*

* The manufacturer bears the full responsibility for compliance with this conformity declaration. The object of the declaration described above complies with the requirements of the Directive 2011/65/EU of the European Parliament and Council of 8 June 2011 on the limitations of use of certain dangerous substances in electrical and electronic appliances.

Applied harmonised standards

EN 62841-1:2015/A11:2022

EN 62841-2-14:2015

EN IEC 55014-1:2021

EN IEC 55014-2:2021

EN IEC 61000-3-2:2019/A1:2021

EN 61000-3-3:2013/A2:2021

EN IEC 63000:2018

Type designation of machine: Electric planer PEH 30 E5

Year of manufacture: 2024–08

Serial number: IAN 465655_2404

Bochum, 20/06/2024



Semi Uguzlu
- Quality Manager -

We reserve the right to make technical changes in the context of further product development.

Inhaltsverzeichnis

Einleitung	16
Bestimmungsgemäßer Gebrauch	16
Ausstattung	16
Lieferumfang	16
Technische Daten	17
Allgemeine Sicherheitshinweise für Elektrowerkzeuge	18
1. Arbeitsplatzsicherheit	18
2. Elektrische Sicherheit	18
3. Sicherheit von Personen	19
4. Verwendung und Behandlung des Elektrowerkzeugs	19
5. Service	20
Gerätespezifische Sicherheitshinweise für Elektroholz	20
Originalzubehör/-zusatzgeräte	21
Inbetriebnahme	21
Ein-/Ausschalten	21
Spantiefe einstellen	21
Staub/Späne absaugen (siehe Abb. A)	21
Parkschuh (siehe Abb. B)	22
Hobelvorgang	22
Kanten anfasen	22
Parallelanschlag verwenden	22
Falztiefenanschlag verwenden (siehe Abb. G)	23
Hobelmesser ausbauen/einbauen (siehe Abb. C–E)	23
Antriebsriemen wechseln (siehe Abb. F)	24
Wartung und Reinigung	24
Entsorgung	25
Garantie der Kompernaß Handels GmbH	26
Service	27
Importeur	27
Original-Konformitätserklärung	28

Einleitung

Wir beglückwünschen Sie zum Kauf Ihres neuen Gerätes. Sie haben sich damit für ein hochwertiges Produkt entschieden. Die Bedienungsanleitung ist Teil dieses Produkts. Sie enthält wichtige Hinweise für Sicherheit, Gebrauch und Entsorgung. Machen Sie sich vor der Benutzung des Produkts mit allen Bedien- und Sicherheitshinweisen vertraut. Benutzen Sie das Produkt nur wie beschrieben und für die angegebenen Einsatzbereiche. Händigen Sie alle Unterlagen bei Weitergabe des Produkts an Dritte mit aus.

Bestimmungsgemäßer Gebrauch

Das Gerät ist bei fester Auflage der Werkstücke zum Hobeln von Holzwerkstoffen wie Balken oder Brettern geeignet. Ferner eignet sich das Gerät zum Abschrägen von Kanten und zum Falzen. Jede andere Verwendung oder Veränderung der Maschine gilt als nicht bestimmungsgemäß und birgt erhebliche Unfallgefahren. Für aus bestimmungswidriger Verwendung entstandene Schäden übernimmt der Hersteller keine Haftung. Nicht für den gewerblichen Einsatz bestimmt.

Ausstattung

- ❶ Einschaltsperr
- ❷ EIN-/AUS-Schalter
- ❸ Spanauswurf (wahlweise rechts/links)
- ❹ Riemenabdeckung
- ❺ Schrauben für Riemenabdeckung
- ❻ Parallelanschlag
- ❼ Befestigungsschraube für Parallelanschlag
- ❽ Feststellmutter für Einstellung Falzbreite

- ❸a Verbindungstück
- ❸b Verbindungsschraube
- ❸c Unterlegscheibe
- ❹ Hobelsohle
- ❿ V-Nuten
- ⓫ Befestigungsschraube für Falztiefenanschlag
- ⓬ Falztiefenanschlag
- ⓭ Drehregler für Spantiefeneinstellung (zusätzlicher Handgriff)
- ⓮ Spantiefenskala
- ⓯ Adapter für externe Absaugung
- ⓰ Parkschuh
- ⓱ Messerwelle
- ⓲ Spannelement
- ⓳ Innensechskantschrauben
- ⓴ Befestigungsschrauben für Hobelmesser
- ⓵ Hobelmesser
- ⓶ Spannplattennut
- ⓷ Seitlicher Messerwellenschutz
- ⓸ Innensechskantschlüssel
- ⓹ Antriebsriemen
- ⓺ Großes Riemenrad
- ⓻ Kleines Riemenrad
- ⓼ Maulschlüssel

Lieferumfang

- 1 Elektrohobel
- 1 Parallelanschlag
- 1 Falztiefenanschlag
- 1 Innensechskantschlüssel
- 1 Maulschlüssel
- 1 Adapter für externe Absaugung
- 1 Betriebsanleitung

Technische Daten

Bemessungs- spannung	230 V ~, 50 Hz (Wechselstrom)
Nennleistung	750 W
Bemessungs- Leerlauf- Drehzahl	n_0 16500 min ⁻¹
Hobelbreite	82 mm
Spantiefe	0–3 mm
Falztiefe	max. 18 mm
Schutzklasse	II/□ (Doppelisolierung)

Geräusch- und Vibrationsinformationen

Messwert für Geräusch ermittelt entsprechend EN 62841. Der A-bewertete Geräuschpegel des Elektrowerkzeugs beträgt typischerweise:

Geräuschemissionswert

Schalldruckpegel	L_{PA} =90,07 dB
Schalleistungspegel	L_{WA} =98,07 dB
Unsicherheit	K = 3 dB



Gehörschutz tragen!

Schwingungsgesamtwert

Handgriff	a_h =2,881 m/ s ²
Zusätzlicher Handgriff	a_h =4,023 m/s ²
Unsicherheit	K = 1,5 m/s ²

HINWEIS

- ▶ Für eine genaue Abschätzung der Schwingungsbelastung während eines bestimmten Arbeitszeitraumes sollten auch die Zeiten berücksichtigt werden, in denen das Gerät abgeschaltet ist oder zwar läuft, aber nicht tatsächlich im Einsatz ist. Dies kann die Schwingungsbelastung über den gesamten Arbeitszeitraum deutlich reduzieren.
- ▶ Die angegebenen Schwingungsgesamtwerte und die angegebenen Geräuschemissionswerte sind nach einem genormten Prüfverfahren gemessen worden und können zum Vergleich eines Elektrowerkzeugs mit einem anderen verwendet werden.

HINWEIS

- ▶ Die angegebenen Schwingungsgesamtwerte und die angegebenen Geräuschemissionswerte können auch zu einer vorläufigen Einschätzung der Belastung verwendet werden.

⚠ WARNUNG!

- ▶ Die Schwingungs- und Geräuschemissionen können während der tatsächlichen Benutzung des Elektrowerkzeugs von den Angabewerten abweichen, abhängig von der Art und Weise, in der das Elektrowerkzeug verwendet wird, insbesondere, welche Art von Werkstück bearbeitet wird. Versuchen Sie, die Belastung durch Vibrationen so gering wie möglich zu halten. Beispielhafte Maßnahmen zur Verringerung der Vibrationsbelastung sind das Tragen von Handschuhen beim Gebrauch des Werkzeugs und die Begrenzung der Arbeitszeit. Dabei sind alle Anteile des Betriebszyklus zu berücksichtigen (beispielsweise Zeiten, in denen das Elektrowerkzeug abgeschaltet ist, und solche, in denen es zwar eingeschaltet ist, aber ohne Belastung läuft).



Allgemeine Sicherheitshinweise für Elektrowerkzeuge

⚠️ WARNUNG!

- ▶ Lesen Sie alle Sicherheitshinweise, **Anweisungen, Bilderungen und technischen Daten**, mit denen dieses Elektrowerkzeug versehen ist. Versäumnisse bei der Einhaltung der nachfolgenden Anweisungen können elektrischen Schlag, Brand und/oder schwere Verletzungen verursachen.

Bewahren Sie alle Sicherheitshinweise und Anweisungen für die Zukunft auf.

Der in den Sicherheitshinweisen verwendete Begriff „Elektrowerkzeug“ bezieht sich auf netzbetriebene Elektrowerkzeuge (mit Netzleitung) und auf akkubetriebene Elektrowerkzeuge (ohne Netzleitung).

1. Arbeitsplatzsicherheit

- Halten Sie Ihren Arbeitsbereich sauber und gut beleuchtet.** Unordnung und unbeleuchtete Arbeitsbereiche können zu Unfällen führen.
- Arbeiten Sie mit dem Elektrowerkzeug nicht in explosionsgefährdeter Umgebung, in der sich brennbare Flüssigkeiten, Gase oder Stäube befinden.** Elektrowerkzeuge erzeugen Funken, die den Staub oder die Dämpfe entzünden können.
- Halten Sie Kinder und andere Personen während der Benutzung des Elektrowerkzeugs fern.** Bei Ablenkung können Sie die Kontrolle über das Elektrowerkzeug verlieren.

2. Elektrische Sicherheit

- Der Anschlussstecker des Elektrowerkzeugs muss in die Steckdose passen.** Der Stecker darf in keiner Weise verändert werden. Verwenden Sie keine Adapterstecker gemeinsam mit schutzgeerdeten Elektrowerkzeugen. Unveränderte Stecker und passende Steckdosen verringern das Risiko eines elektrischen Schlages.
- Vermeiden Sie Körperkontakt mit geerdeten Oberflächen wie von Rohren, Heizungen, Herden und Kühlschränken.** Es besteht ein erhöhtes Risiko durch elektrischen Schlag, wenn Ihr Körper geerdet ist.
- Halten Sie Elektrowerkzeuge von Regen oder Nässe fern.** Das Eindringen von Wasser in ein Elektrowerkzeug erhöht das Risiko eines elektrischen Schlages.
- Zweckentfremden Sie die Anschlussleitung nicht, um das Elektrowerkzeug zu tragen, aufzuhängen oder um den Stecker aus der Steckdose zu ziehen.** Halten Sie die Anschlussleitung fern von Hitze, Öl, scharfen Kanten oder sich bewegenden Teilen. Beschädigte oder verwickelte Anschlussleitungen erhöhen das Risiko eines elektrischen Schlages.
- Wenn Sie mit einem Elektrowerkzeug im Freien arbeiten, verwenden Sie nur Verlängerungsleitungen, die auch für den Außenbereich zugelassen sind.** Die Anwendung einer für den Außenbereich geeigneten Verlängerungsleitung verringert das Risiko eines elektrischen Schlages.
- Wenn der Betrieb des Elektrowerkzeugs in feuchter Umgebung nicht vermeidbar ist, verwenden Sie einen Fehlerstromschutzschalter.** Der Einsatz eines Fehlerstromschutzschalters vermindert das Risiko eines elektrischen Schlages.

3. Sicherheit von Personen

- a) **Seien Sie aufmerksam, achten Sie darauf, was Sie tun, und gehen Sie mit Vernunft an die Arbeit mit einem Elektrowerkzeug. Benutzen Sie kein Elektrowerkzeug, wenn Sie müde sind oder unter dem Einfluss von Drogen, Alkohol oder Medikamenten stehen.** Ein Moment der Unachtsamkeit beim Gebrauch des Elektrowerkzeugs kann zu ernsthaften Verletzungen führen.
- b) **Tragen Sie persönliche Schutzausrüstung und immer eine Schutzbrille.** Das Tragen persönlicher Schutzausrüstung, wie Staubmaske, rutschfeste Sicherheitsschuhe, Schutzhelm oder Gehörschutz, je nach Art und Einsatz des Elektrowerkzeugs, verringert das Risiko von Verletzungen.
- c) **Vermeiden Sie eine unbeabsichtigte Inbetriebnahme. Vergewissern Sie sich, dass das Elektrowerkzeug ausgeschaltet ist, bevor Sie es an die Stromversorgung und/oder den Akku anschließen, es aufnehmen oder tragen.** Wenn Sie beim Tragen des Elektrowerkzeugs den Finger am Schalter haben oder das Elektrowerkzeug eingeschaltet an die Stromversorgung anschließen, kann dies zu Unfällen führen.
- d) **Entfernen Sie Einstellwerkzeuge oder Schraubenschlüssel, bevor Sie das Elektrowerkzeug einschalten.** Ein Werkzeug oder Schlüssel, der sich in einem drehenden Teil des Elektrowerkzeugs befindet, kann zu Verletzungen führen.
- e) **Vermeiden Sie eine abnormale Körperhaltung. Sorgen Sie für einen sicheren Stand und halten Sie jederzeit das Gleichgewicht.** Dadurch können Sie das Elektrowerkzeug in unerwarteten Situationen besser kontrollieren.

- f) **Tragen Sie geeignete Kleidung. Tragen Sie keine weite Kleidung oder Schmuck. Halten Sie Haare und Kleidung fern von sich bewegenden Teilen.** Lockere Kleidung, Schmuck oder lange Haare können von sich bewegenden Teilen erfasst werden.
- g) **Wenn Staubabsaug- und -auffangeinrichtungen montiert werden können, sind diese anzuschließen und richtig zu verwenden.** Die Verwendung einer Staubabsaugung kann Gefährdungen durch Staub verringern.
- h) **Wiegen Sie sich nicht in falscher Sicherheit und setzen Sie sich nicht über die Sicherheitsregeln für Elektrowerkzeuge hinweg, auch wenn Sie nach vielfachem Gebrauch mit dem Elektrowerkzeug vertraut sind.** Achtloses Handeln kann binnen Sekundenbruchteilen zu schweren Verletzungen führen.

4. Verwendung und Behandlung des Elektrowerkzeugs

- a) **Überlasten Sie das Elektrowerkzeug nicht. Verwenden Sie für Ihre Arbeit das dafür bestimmte Elektrowerkzeug.** Mit dem passenden Elektrowerkzeug arbeiten Sie besser und sicherer im angegebenen Leistungsbereich.
- b) **Benutzen Sie kein Elektrowerkzeug, dessen Schalter defekt ist.** Ein Elektrowerkzeug, das sich nicht mehr ein- oder ausschalten lässt, ist gefährlich und muss repariert werden.
- c) **Ziehen Sie den Stecker aus der Steckdose und/oder entfernen Sie den abnehmbaren Akku, bevor Sie Geräteeinstellungen vornehmen, Einsatzwerkzeugteile wechseln oder das Elektrowerkzeug weglegen.** Diese Vorsichtsmaßnahme verhindert den unbeabsichtigten Start des Elektrowerkzeugs.

- d) **Bewahren Sie unbenutzte Elektrowerkzeuge außerhalb der Reichweite von Kindern auf.** Lassen Sie keine Personen das Elektrowerkzeug benutzen, die mit diesem nicht vertraut sind oder diese Anweisungen nicht gelesen haben. Elektrowerkzeuge sind gefährlich, wenn sie von unerfahrenen Personen benutzt werden.
- e) **Pflegen Sie Elektrowerkzeuge und Einsatzwerkzeug mit Sorgfalt.** Kontrollieren Sie, ob bewegliche Teile einwandfrei funktionieren und nicht klemmen, ob Teile gebrochen oder so beschädigt sind, dass die Funktion des Elektrowerkzeugs beeinträchtigt ist. Lassen Sie beschädigte Teile vor dem Einsatz des Elektrowerkzeuges reparieren. Viele Unfälle haben ihre Ursache in schlecht gewarteten Elektrowerkzeugen.
- f) **Halten Sie Schneidwerkzeuge scharf und sauber.** Sorgfältig gepflegte Schneidwerkzeuge mit scharfen Schneidkanten verklemmen sich weniger und sind leichter zu führen.
- g) **Verwenden Sie Elektrowerkzeug, Einsatzwerkzeug, Einsatzwerkzeuge usw. entsprechend diesen Anweisungen. Berücksichtigen Sie dabei die Arbeitsbedingungen und die auszuführende Tätigkeit.** Der Gebrauch von Elektrowerkzeugen für andere als die vorgesehenen Anwendungen kann zu gefährlichen Situationen führen.
- h) **Halten Sie Griffe und Griffflächen trocken, sauber und frei von Öl und Fett.** Rutschige Griffe und Griffflächen erlauben keine sichere Bedienung und Kontrolle des Elektrowerkzeugs in unvorhergesehenen Situationen.

5. Service

- a) **Lassen Sie Ihr Elektrowerkzeug nur von qualifiziertem Fachpersonal und nur mit Original-Ersatzteilen reparieren.** Damit wird sichergestellt, dass die Sicherheit des Elektrowerkzeugs erhalten bleibt.

Gerätespezifische Sicherheitsanweisung für Elektrohobel

- **Warten Sie den Stillstand der Messerwelle 17 ab, bevor Sie das Elektrowerkzeug ablegen.** Eine freiliegende, rotierende Messerwelle kann sich mit der Oberfläche verhaken und zum Verlust der Kontrolle sowie schweren Verletzungen führen.
- **Halten Sie das Elektrowerkzeug an den isolierten Griffflächen, da die Messerwelle die eigene Anschlussleitung treffen kann.** Der Kontakt mit einer spannungsführenden Leitung kann auch metallene Geräteteile unter Spannung setzen und zu einem elektrischen Schlag führen.
- **Befestigen und sichern Sie das Werkstück mittels Zwingen oder auf andere Art und Weise an einer stabilen Unterlage.** Wenn Sie das Werkstück nur mit der Hand oder gegen Ihren Körper halten, bleibt es labil, was zum Verlust der Kontrolle führen kann.
- **Greifen Sie nicht mit den Fingern in den Spanauswurf 3.** Verletzungsgefahr an rotierenden Teilen.
- **Führen Sie das Gerät nur eingeschaltet gegen das Werkstück.** Sonst besteht Rückschlaggefahr, wenn sich das Hobelmesser im Werkstück verhakt.
- **Beim Arbeiten muss die Hobelsohle 9 flach aufliegen.** Sonst besteht Verletzungsgefahr durch Verkanten des Hobels.
- **Hobeln Sie nie über Metallgegenstände.** Das Hobelmesser/die Messerwelle 17 wird sonst beschädigt.

- **Asbesthaltiges Material darf nicht bearbeitet werden.** Asbest gilt als krebserregend.
- **Beim Arbeiten entstehende Stäube können gesundheitsschädlich, brennbar oder explosiv sein.** Tragen Sie eine Staubschutzmaske und verwenden Sie eine geeignete Staub-/Späneabsaugung. Manche Stäube gelten als krebserregend.
- **Schließen Sie bei längerem Bearbeiten von Holz und insbesondere wenn Materialien bearbeitet werden, bei denen gesundheitsgefährdende Stäube entstehen, das Gerät an eine geeignete externe Staubabsaugvorrichtung an. Benutzen Sie den Elektrohobel nicht, wenn das Kabel beschädigt ist.** Beschädigte Kabel erhöhen das Risiko eines elektrischen Schlags.
- **Stützen Sie auf keinen Fall die Hände neben oder vor dem Gerät und der zu bearbeitenden Fläche ab.** Es droht Verletzungsgefahr durch Abrutschen.
- **Ziehen Sie bei Gefahr sofort den Netzstecker aus der Steckdose.**
- **Ziehen Sie den Netzstecker bei Gefahr, Arbeitspausen, Nichtgebrauch, vor allen Arbeiten am Gerät (z.B. Wechsel der Hobelmesser) aus der Steckdose.**
- **Führen Sie das Netzkabel immer nach hinten vom Gerät weg.**
- **Verwenden Sie nur scharfe Hobelmesser.**
- **Tränken Sie Materialien oder zu bearbeitende Flächen nicht mit lösungsmittelhaltigen Flüssigkeiten.**
- **Vermeiden Sie den Kontakt mit rotierenden Teilen.**
- **Verwenden Sie das Gerät niemals zweckentfremdet und nur mit Originalteilen/-zubehör.**

- **Halten Sie das Gerät während der Arbeit fest.** Sorgen Sie für einen sicheren Stand.
- **Das Gerät muss stets sauber, trocken und frei von Öl oder Schmierfetten sein.**

Originalzubehör/-zusatzgeräte

- **Benutzen Sie nur Zubehör und Zusatzgeräte, die in der Bedienungsanleitung angegeben sind.** Der Gebrauch anderer als hier empfohlenen Teile oder anderes Zubehör kann eine Verletzungsgefahr für Sie bedeuten.

Inbetriebnahme

Ein-/Ausschalten

Einschalten

- ◆ Drücken Sie zunächst die Einschaltsperrle **1**.
- ◆ Drücken und halten Sie anschließend den EIN-/AUS-Schalter **2**. Die Einschaltsperrle **1** kann jetzt losgelassen werden.

Ausschalten

- ◆ Lassen Sie den EIN-/AUS-Schalter **2** los.

HINWEIS

- ▶ Der EIN-/AUS-Schalter **2** kann aus Sicherheitsgründen nicht arretiert werden.

Spantiefe einstellen

Mit dem Drehregler **13** kann die Spantiefe (0–3 mm) in 1/10 mm Raststufen anhand der Spantiefenskala **14** eingestellt werden.

Staub/Späne absaugen (siehe Abb. A)



⚠ WARNUNG! Tragen Sie immer eine Staubschutzmaske!

⚠️ WARNUNG! VERLETZUNGSGEFAHR!

- ▶ Ziehen Sie vor allen Arbeiten am Gerät den Netzstecker aus der Steckdose!

Wählbarer Spanauswurf (rechts/links)

- ◆ Entriegeln Sie den Spanauswurf **3**, indem Sie ihn entgegen der Pfeilrichtung (aus der Position „LOCK“) drehen.
- ◆ Ziehen Sie den Spanauswurf **3** aus dem Gerät heraus.
- ◆ Der Spanauswurf **3** kann rechts oder links in den Hobel eingesetzt werden. Achten Sie dabei darauf, dass die Nase am Spanauswurf **3** in die entsprechende Aussparung am Gehäuse passt.
- ◆ Schieben Sie den Spanauswurf **3** in das Gerät.
- ◆ Arretieren Sie den Spanauswurf **3** durch drehen in Position „LOCK“.

Fremdabsaugung

Bei Verwendung von z. B. Werkstattsaugern muss ggf. der Adapter für externe Absaugung **15** verwendet werden. Der Werkstattsauger muss für den zu bearbeitenden Werkstoff geeignet sein.

Anschließen

- ◆ Stecken Sie ggf. den Adapter für externe Absaugung **15** fest auf den Spanauswurf **3** auf.
- ◆ Schieben Sie den Schlauch eines zulässigen Werkstattsaugers auf den Spanauswurf **3**, oder ggf. auf den Adapter für externe Absaugung **15**.

Entnehmen

- ◆ Ziehen Sie den Schlauch des Werkstattsaugers vom Spanauswurf **3** oder vom Adapter.
- ◆ Ziehen Sie ggf. den Adapter für externe Absaugung **15** ab.

Parkschuh (siehe Abb. B)

Der Parkschuh **16** ermöglicht das Abstellen des Gerätes ohne die Gefahr einer Beschädigung des Werkstücks. Beim Arbeitsvorgang wird der Parkschuh **16** hoch geschwenkt und der hintere Teil der Hobelsohle **9** freigegeben.

Hobelvorgang

⚠️ VORSICHT! RÜCKSCHLAGGEFAHR!

- ▶ Führen Sie das Gerät nur eingeschaltet gegen das Werkstück.

- ◆ Stellen Sie die gewünschte Spantiefe ein.
- ◆ Schalten Sie das Gerät ein.
- ◆ Setzen Sie das Gerät mit dem vorderen Teil der Hobelsohle **9** an das Werkstück an.
- ◆ Führen Sie das Gerät mit gleichmäßigem Vorschub über die zu bearbeitende Fläche.
- ◆ Arbeiten Sie nur mit geringem Vorschub und üben Sie den Druck mittig auf die Hobelsohle **9** aus. Zu schneller Vorschub mindert die Oberflächengüte und kann zur Verstopfung des Spanauswurfes führen.

Kanten anfasen

Die in der vorderen Hobelsohle **9** vorhandenen V-Nuten **10** ermöglichen ein einfaches Anfasen von Werkstückkanten.

- ◆ Verwenden Sie je nach gewünschter Fasenbreite die entsprechende V-Nut.
- ◆ Setzen Sie dazu den Hobel mit der V-Nut **10** auf die Werkstückkante auf und führen Sie ihn an dieser entlang.

Parallelanschlag verwenden

- ◆ Um den Parallelanschlag zu montieren, führen Sie die Verbindungsschraube **8b** durch das Verbindungstück **8a** und den Parallelanschlag **6**.

- ◆ Setzen Sie die Unterlegscheibe **8c** auf die Verbindungsschraube **8b**.
- ◆ Schrauben Sie die Feststellmutter **8** auf die Verbindungsschraube **8b**.
- ◆ Montieren Sie den Parallelanschlag **6** mit der Befestigungsschraube **7** am Gerät.
- ◆ Lösen Sie die Feststellmutter **8** und stellen Sie die gewünschte Breite ein.
- ◆ Ziehen Sie die Feststellmutter **8** wieder fest.
- ◆ Achten Sie darauf, dass der Hobel mit seitlichem Anpressdruck geführt wird.

Falztiefenanschlag verwenden (siehe Abb. G)

- ◆ Montieren Sie den Falztiefenanschlag **12** mit der Befestigungsschraube **11** am Gerät.
- ◆ Stellen Sie die gewünschte Falztiefe in Millimeter mit dem Falztiefenanschlag **12** ein.
- ◆ Führen Sie den Hobelvorgang mehrmals durch, bis die gewünschte Falztiefe erreicht ist.

Hobelmesser ausbauen/einbauen (siehe Abb. C–E)

⚠️ WARNUNG! VERLETZUNGSGEFAHR!

- ▶ Ziehen Sie vor allen Arbeiten am Gerät den Netzstecker aus der Steckdose!

⚠️ VORSICHT!

- ▶ Durch die scharfen Schneidkanten der Hobelmesser **20** besteht Verletzungsgefahr!
- ▶ Fassen Sie die Hobelmesser **20** nicht an den Schneidkanten an.

Das Hobelmesser **20** hat zwei Schneiden und kann gewendet werden.

- ◆ Ersetzen Sie das Hobelmesser **20**, wenn beide Schneidkanten stumpf sind.

- ◆ Schärfen Sie das Hobelmesser **20** nicht nach.

Hobelmesser wenden oder ersetzen

⚠️ WARNUNG! VERLETZUNGSGEFAHR!

- ▶ Tragen Sie geeignete Schutzhandschuhe beim Wechseln der Hobelmesser.

HINWEIS

- ▶ Die beiden Innensechskantschrauben **18a** nicht lösen. Sie dienen zur Höhenjustierung der Messerwelle. Eine Justierung ist nicht notwendig, wenn Sie die vom Hersteller vertriebenen Hobelmesser verwenden. Andernfalls kann eine Unwucht auftreten. Verwenden Sie ausschließlich die vom Hersteller gelieferten Hobelmesser.
- ▶ Bei einem Messerwechsel immer beide Messer tauschen, um einer Unwucht vorzubeugen.
- ▶ Lösen Sie zunächst nur ein Messer, so können Sie sich am werkseitig montierten zweiten Messer für den späteren Zusammenbau orientieren.

- ◆ Lösen Sie mit dem beiliegenden Maulschlüssel **25** die 3 Befestigungsschrauben **19** leicht an, sodass das Hobelmesser **20** beweglich wird (siehe Abb. C).
- ◆ Drücken Sie den beweglichen Seitenschutz **21** in den Spalt im Gehäuse.
- ◆ Schieben Sie das Hobelmesser **20** seitlich aus dem Spannelement **18** (siehe Abb. D).

HINWEIS

- ▶ Das Hobelmesser **20** kann werkseitig mit Schutzlack verklebt sein. Eine erneute Verklebung ist nicht notwendig.

- ◆ Führen Sie die Montage mit gedrehtem oder neuem Hobelmesser in umgekehrter Reihenfolge durch. Achten Sie dabei darauf, dass die Einkerbung am Hobelmesser **20** in die Spannplattennut **20a** gleitet (siehe Abb. E).
- ◆ Achten Sie darauf, dass das Hobelmesser **20** in Richtung des beweglichen Seitenschutzes **21** leicht (ca. 1 mm) aus der Messerwelle **17** hervorragt. Drehen Sie vorsichtig die Messerwelle durch, um zu überprüfen, dass das Hobelmesser nirgends streift.
- ◆ Achten Sie zusätzlich darauf, dass Spannelement **18** bündig mit der Messerwelle **17** abschließt. Das Spannelement **18** muss auf den Innensechskantschrauben **18a** aufliegen, bevor die Befestigungsschrauben **19** angezogen werden.
- ◆ Hobelmesser **20** erhalten Sie ausschließlich unter angegebener Serviceadresse (siehe Kapitel „Service“). Verwenden Sie keine Hobelmesser von anderen Herstellern.

Hobelmesser-Höhe einstellen

- ◆ Stellen Sie die Spantiefe auf 0 mm.
- ◆ Überprüfen Sie die Lage des Hobelmessers **20** an beiden Enden. Verwenden Sie einen flachen, geraden Gegenstand als Richtlatte über der Hobelsohle **9**.
- ◆ Die Spitze des Hobelmessers **20** muss bündig zur Oberfläche der Hobelsohle **9** liegen.
- ◆ Die Höhe des Hobelmessers **20** kann mit dem mitgelieferten Innensechskantschlüssel **22** über die beiden Innensechskantschrauben **18a** eingestellt werden. Stellen Sie die Innensechskantschrauben **18a** so ein, dass die Spitze des Hobelmessers auf beiden Seiten bündig mit der Hobelsohle **9** liegt.

Antriebsriemen wechseln (siehe Abb. F)

⚠️ WARNUNG! VERLETZUNGSGEFAHR!

- ▶ Ziehen Sie vor allen Arbeiten am Gerät den Netzstecker aus der Steckdose!
- ◆ Entfernen Sie die Schrauben **5** und nehmen Sie die Riemenabdeckung **4** ab.
- ◆ Entfernen Sie den verschlissenen Antriebsriemen **23**.
- ◆ Legen Sie den neuen Antriebsriemen **23** zuerst auf das kleine Riemenrad **25** auf und ziehen Sie den Antriebsriemen **23** anschließend durch Drehen auf das große Riemenrad **24** auf.
- ◆ Setzen Sie die Riemenabdeckung **4** auf und befestigen Sie sie mit den Schrauben **5**.

Wartung und Reinigung

⚠️ WARNUNG! VERLETZUNGSGEFAHR!

- ▶ Ziehen Sie vor allen Arbeiten am Gerät den Netzstecker aus der Steckdose!
- ◆ Halten Sie Gerät und Lüftungsschlitze stets sauber, um gut und sicher zu arbeiten.
- ◆ Reinigen Sie den Spanauswurf **3** regelmäßig.
- ◆ Verwenden Sie zum Reinigen eines verstopften Spanauswurfes geeignetes Werkzeug (z. B. Holzstück, Druckluft, etc.).
- ◆ Verwenden Sie zur Reinigung des Gehäuses ein trockenes Tuch.
- ◆ Entfernen Sie anhaftenden Hobelstaub mit einem Pinsel.
- ◆ Verwenden Sie keinesfalls scharfe Gegenstände, Benzin, Lösungsmittel oder Reiniger, die Kunststoff angreifen. Vermeiden Sie, dass Flüssigkeiten in das

Innere des Gerätes gelangen.

HINWEIS

- ▶ Nicht aufgeführte Ersatzteile (wie z. B. Kohlebürsten, Hobelmesser) können Sie ausschließlich über unsere Service - Hotline bestellen.

⚠️ WARNUNG!

- ▶ Lassen Sie Ihre Geräte von der Servicestelle oder einer Elektrofachkraft und nur mit Original-Ersatzteilen reparieren. Damit wird sichergestellt, dass die Sicherheit des Gerätes erhalten bleibt.
- ▶ Lassen Sie den Austausch des Steckers oder der Netzleitung immer vom Hersteller des Gerätes oder seinem Kundendienst ausführen. Damit wird sichergestellt, dass die Sicherheit des Gerätes erhalten bleibt.



Werfen Sie Elektrowerkzeuge nicht in den Hausmüll! Das nebenstehende Symbol einer durchgestrichenen Mülltonne auf Rädern zeigt an, dass dieses Gerät der Richtlinie 2012/19/EU unterliegt. Diese Richtlinie besagt, dass Sie dieses Gerät am Ende seiner Nutzungszeit nicht mit dem normalen Haushaltsmüll entsorgen dürfen, sondern in speziell eingerichteten Sammelstellen, Wertstoffhöfen oder Entsorgungsbetrieben abgeben müssen.

Diese Entsorgung ist für Sie kostenfrei. Schonen Sie die Umwelt und entsorgen Sie fachgerecht.

Für den deutschen Markt gilt:
 Beim Kauf eines Neugerätes haben Sie das Recht, ein entsprechendes Altgerät an Ihren Händler zurückzugeben. Händler von Elektro- und Elektronikgeräten sowie Lebensmittelhändler, die regelmäßig Elektro- und Elektronikgeräte verkaufen, sind verpflichtet, bis zu drei Altgeräte unentgeltlich zurückzunehmen, auch ohne dass ein Neugerät gekauft wird, wenn die Altgeräte in keiner Abmessung größer als 25 cm sind. LIDL bietet Ihnen Rücknahmemöglichkeiten direkt in den Filialen und Märkten an. Sofern Ihr Altgerät personenbezogene Daten enthält, sind Sie selbst für deren Löschung verantwortlich, bevor Sie es zurückgeben.

Entsorgung

Für Frankreich gilt

FR
 Cet appareil et ses accessoires se recyclent

À DÉPOSER EN MAGASIN OU À DÉPOSER EN DÉCHÈTERIE

Points de collecte sur www.quefairedemesdechets.fr
 Privilégiez la réparation ou le don de votre appareil !

FR
 ÉLÉMENTS D'EMBALLAGE

BAC DE TRI

FR

Das Produkt, die Verpackung und die Bedienungsanleitung sind recycelbar, unterliegen einer erweiterten Herstellerverantwortung und werden getrennt gesammelt.



Weitere Möglichkeiten zur Entsorgung des ausgedienten Produkts erfahren Sie bei Ihrer Gemeinde- oder Stadtverwaltung.



Die Verpackung besteht aus umweltfreundlichen Materialien, die Sie über die örtlichen Recyclingstellen entsorgen können.

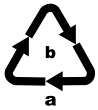

Entsorgen Sie die Verpackung umweltgerecht. Beachten Sie die Kennzeichnung auf den verschiedenen Verpackungsmaterialien und trennen Sie diese gegebenenfalls gesondert. Die Verpackungsmaterialien sind gekennzeichnet mit Abkürzungen (a) und Ziffern (b) mit folgender Bedeutung: 1–7: Kunststoffe, 20–22: Papier und Pappe, 80–98: Verbundstoffe.

Garantie der Kompernaß Handels GmbH

Sehr geehrte Kundin, sehr geehrter Kunde, Sie erhalten auf dieses Gerät 3 Jahre Garantie ab Kaufdatum. Sofern im Lieferumfang enthalten, erhalten Sie auf die Akku-Packs der X12V und X20V Team Serie ebenfalls 3 Jahre Garantie ab Kaufdatum. Im Falle von Mängeln dieses Produkts stehen Ihnen gegen den Verkäufer des Produkts gesetzliche Rechte zu. Diese gesetzlichen Rechte werden durch unsere im Folgenden dargestellte Garantie nicht eingeschränkt.

Garantiebedingungen

Die Garantiefrist beginnt mit dem Kaufdatum. Bitte bewahren Sie den Kassenbon gut auf. Dieser wird als Nachweis für den Kauf benötigt.

Tritt innerhalb von drei Jahren ab dem Kaufdatum dieses Produkts ein Material- oder Fabrikationsfehler auf, wird das Produkt von uns – nach unserer Wahl – für Sie kostenlos repariert, ersetzt oder der Kaufpreis erstattet. Diese Garantieleistung setzt voraus, dass innerhalb der Dreijahresfrist das defekte Gerät und der Kaufbeleg (Kassenbon) vorgelegt und schriftlich kurz beschrieben wird, worin der Mangel besteht und wann er aufgetreten ist.

Wenn der Defekt von unserer Garantie gedeckt ist, erhalten Sie das reparierte oder ein neues Produkt zurück. Mit Reparatur oder Austausch des Produkts beginnt kein

neuer Garantiezeitraum.

Garantiezeit und gesetzliche Mängelansprüche

Die Garantiezeit wird durch die Gewährleistung nicht verlängert. Dies gilt auch für ersetzte und reparierte Teile. Eventuell schon beim Kauf vorhandene Schäden und Mängel müssen sofort nach dem Auspacken gemeldet werden. Nach Ablauf der Garantiezeit anfallende Reparaturen sind kostenpflichtig.

Garantieumfang

Das Gerät wurde nach strengen Qualitätsrichtlinien sorgfältig produziert und vor Auslieferung gewissenhaft geprüft.

Die Garantieleistung gilt für Material- oder Fabrikationsfehler. Der Garantieumfang erstreckt sich nicht auf Produktteile, die normaler Abnutzung ausgesetzt sind und daher als Verschleißteile angesehen werden können, wie z. B. Sägeblätter, Ersatzklingen, Schleifpapiere, etc. oder auf Beschädigungen an zerbrechlichen Teilen, wie z. B. Schalter oder Teile, die aus Glas gefertigt sind.

Diese Garantie verfällt, wenn das Produkt beschädigt, nicht sachgemäß benutzt oder gewartet wurde. Für eine sachgemäße Benutzung des Produkts sind alle in der Bedienungsanleitung aufgeführten Anweisungen genau einzuhalten. Verwendungszwecke und Handlungen, von denen in der Bedienungsanleitung abgeraten oder vor denen gewarnt wird, sind unbedingt zu vermeiden.

Das Produkt ist nur für den privaten und nicht für den gewerblichen Gebrauch bestimmt. Bei missbräuchlicher und unsachgemäßer Behandlung, Gewaltanwendung und bei Eingriffen, die nicht von unserer autorisierten Serviceniederlassung vorgenommen wurden, erlischt die Garantie.

Garantieleistung gilt nicht bei

- normaler Abnutzung der Akkukapazität
- gewerblichen Gebrauch des Produktes
- Beschädigung oder Veränderung des Produktes durch den Kunden
- Missachtung der Sicherheits- und Wartungsvorschriften, Bedienungsfehler
- Schäden durch Elementarereignisse

Abwicklung im Garantiefall

Um eine schnelle Bearbeitung Ihres Anliegens zu gewährleisten, folgen Sie bitte den folgenden Hinweisen:

- Bitte halten Sie für alle Anfragen den Kassenbon und die Artikelnummer (IAN) 465655_2404 als Nachweis für den Kauf bereit.
- Die Artikelnummer entnehmen Sie bitte dem Typenschild am Produkt, einer Gravur am Produkt, dem Titelblatt der Bedienungsanleitung (unten links) oder dem Aufkleber auf der Rück- oder Unterseite des Produktes.
- Sollten Funktionsfehler oder sonstige Mängel auftreten kontaktieren Sie zunächst die nachfolgend benannte Serviceabteilung telefonisch oder nutzen Sie unser Kontaktformular, das Sie auf parkside-diy.com in der Kategorie Service finden.
- Ein als defekt erfasstes Produkt können Sie dann unter Beifügung des Kaufbelegs (Kassenbon) und der Angabe, worin der Mangel besteht und wann er aufgetreten ist, für Sie portofrei an die Ihnen mitgeteilte Serviceanschrift übersenden.



Auf parkside-diy.com können Sie diese und viele weitere Handbücher einsehen und herunterladen. Mit diesem QR-Code gelangen Sie direkt auf parkside-diy.com. Wählen Sie Ihr Land aus, und suchen Sie über die Suchmaske nach den Bedienungsanleitungen. Mittels Eingabe der Artikelnummer (IAN) 465655_2404 gelangen Sie zur Bedienungsanleitung für Ihren Artikel.

Service

DE Deutschland

Tel.: 0800 8855 300

Kontaktformular auf parkside-diy.com

AT Österreich

Tel.: 0800 447 750

Kontaktformular auf parkside-diy.com

CH Schweiz

Tel.: 0800 563 601

Kontaktformular auf parkside-diy.com

IAN 465655_2404

Importeur

Bitte beachten Sie, dass die folgende Anschrift keine Serviceanschrift ist. Kontaktieren Sie zunächst die benannte Servicestelle.

KOMPERNASS HANDELS GMBH

BURGSTRASSE 21

44867 BOCHUM

GERMANY

www.kompernass.com

Original-Konformitätserklärung

Wir, KOMPERNASS HANDELS GMBH, Dokumentenverantwortlicher: Herr Semi Uguzlu, BURGSTR. 21, 44867 BOCHUM, DEUTSCHLAND, erklären hiermit, dass dieses Produkt mit den folgenden Normen, normativen Dokumenten und EG-Richtlinien übereinstimmt:

Maschinenrichtlinie
(2006/42/EG)

Elektromagnetische Verträglichkeit
(2014/30/EU)

RoHS-Richtlinie
(2011/65/EU)*

* Die alleinige Verantwortung für die Ausstellung dieser Konformitätserklärung trägt der Hersteller. Der oben beschriebene Gegenstand der Erklärung erfüllt die Vorschriften der Richtlinie 2011/65/EU des Europäischen Parlaments und des Rates vom 8. Juni 2011 zur Beschränkung der Verwendung bestimmter gefährlicher Stoffe in Elektro- und Elektronikgeräten.

Angewandte harmonisierte Normen

EN 62841-1:2015/A11:2022

EN 62841-2-14:2015

EN IEC 55014-1:2021

EN IEC 55014-2:2021

EN IEC 61000-3-2:2019/A1:2021

EN 61000-3-3:2013/A2:2021

EN IEC 63000:2018

Typbezeichnung der Maschine: Elektrohobel PEH 30 E5

Herstellungsjahr: 2024–08

Seriennummer: IAN 465655_2404

Bochum, 20.06.2024



Semi Uguzlu
- Qualitätsmanager -

Technische Änderungen im Sinne der Weiterentwicklung sind vorbehalten..

Table des matières

Introduction	30
Utilisation conforme à l'usage prévu	30
Équipement	30
Matériel livré	30
Caractéristiques techniques	30
Avertissements de sécurité généraux pour l'outil électrique	31
1. Sécurité de la zone de travail	32
2. Sécurité électrique	32
3. Sécurité des personnes	32
4. Utilisation et entretien de l'outil	33
5. Service après-vente	34
Avertissements de sécurité spécifiques au rabot électrique	34
Accessoires/équipements supplémentaires d'origine	35
Mise en service	35
Mise en marche/hors service	35
Réglage de la profondeur de rabotage	35
Aspiration de la poussière/des copeaux (voir fig. A)	35
Patin de repos (voir fig. B)	36
Rabotage	36
Chanfreiner les chants	36
Utilisation de la butée parallèle	36
Utilisation de la butée de profondeur de feuillure (voir fig. G)	36
Démonter/monter les fers de rabot (voir fig. C-E)	36
Remplacer la courroie d'entraînement (voir fig. F)	38
Entretien et nettoyage	38
Mise au rebut	38
Garantie pour Kompernass Handels GmbH pour la France	39
Garantie pour Kompernass Handels GmbH pour la Belgique	42
Service après-vente	43
Importateur	43
Traduction de la déclaration de conformité originale	44

Introduction

Nous vous félicitons pour l'achat de votre nouvel appareil. Vous venez ainsi d'opter pour un produit de grande qualité. Le mode d'emploi fait partie de ce produit. Il contient des remarques importantes concernant la sécurité, l'usage et la mise au rebut. Avant d'utiliser le produit, familiarisez-vous avec tous les avertissements de sécurité et les consignes d'utilisation. N'utilisez le produit que conformément aux descriptions et pour les domaines d'utilisation prévus. Si vous cédez le produit à un tiers, remettez-lui également tous les documents.

Utilisation conforme à l'usage prévu

Cet appareil est conçu pour raboter des pièces de bois correctement fixées telles que poutres ou planches. Il convient en outre pour chanfreiner des arêtes et faire des feuillures. Toute autre utilisation ou modification de la machine est considérée comme non conforme et s'accompagne de risques d'accident considérables. Le fabricant n'assume aucune responsabilité pour les dommages résultant d'une utilisation non conforme à l'usage prévu. L'outil n'est pas conçu pour un usage professionnel.

Équipement

- ① Verrouillage de sécurité
- ② Interrupteur MARCHE/ARRÊT
- ③ Éjection des copeaux
(au choix à droite/à gauche)
- ④ Carter de courroie
- ⑤ Vis du carter de courroie
- ⑥ Butée parallèle
- ⑦ Vis de fixation de la butée parallèle
- ⑧ Écrou de blocage du réglage de la largeur de feuillure
- ⑧a Vis de raccordement
- ⑧b Pièce de raccordement
- ⑧c Rondelle
- ⑨ Semelle de rabotage

- ⑩ Rainures en V
- ⑪ Vis de fixation de la butée de profondeur de feuillure
- ⑫ Butée de profondeur de feuillure
- ⑬ Bouton de réglage de la profondeur de coupe (poignée supplémentaire)
- ⑭ Graduation de la profondeur de coupe
- ⑮ Adaptateur pour l'aspiration externe
- ⑯ Patin de repos
- ⑰ Porte-fers
- ⑱ Élément de fixation
- ⑱a Vis à six pans creux
- ⑲ Vis de fixation pour fers de rabot
- ⑳ Fer de rabot
- ⑳a Rainure de la plaque de serrage
- ㉑ Protection latérale du porte-fers
- ㉒ Clé à vis à six pans creux
- ㉓ Courroie d'entraînement
- ㉔ Grande poulie de courroie
- ㉕ Petite poulie de courroie
- ㉖ Clé plate

Matériel livré

- 1 rabot électrique
- 1 butée parallèle
- 1 butée de profondeur de feuillure
- 1 clé à vis à six pans creux
- 1 clé plate
- 1 adaptateur pour l'aspiration externe
- 1 mode d'emploi

Caractéristiques techniques

Tension nominale	230 V ~, 50 Hz (Courant alternatif)
Puissance nominale	750 W
Régime nominal à vide n_0	16500 min ⁻¹
Largeur de coupe	82 mm
Profondeur de coupe	0–3 mm
Profondeur de feuillure max.	18 mm
Classe de protection	II / □ (double isolation)

Informations relatives aux bruits et aux vibrations

Valeur de mesure du bruit déterminée conformément à la norme EN 62841. Le niveau de bruit A pondéré typique de l'outil électrique est de :

Valeur d'émissions sonores

Niveau de pression acoustique $L_{pA} = 90,07$ dB

Niveau de puissance acoustique $L_{WA} = 98,07$ dB

Imprécision $K = 3$ dB



Porter une protection auditive !

Valeur totale des vibrations

Poignée $a_h = 2,881$ m/s²

Poignée supplémentaire $a_h = 4,023$ m/s²

Imprécision $K = 1,5$ m/s²

REMARQUE

- ▶ Afin d'obtenir une estimation précise de la sollicitation due aux vibrations pendant un certain temps de travail, il convient également de tenir compte des périodes pendant lesquelles l'appareil est éteint, ou allumé mais sans être effectivement utilisé. Ceci peut considérablement réduire la sollicitation due aux vibrations pendant toute la durée du travail.
- ▶ Les valeurs d'émission de vibrations et les valeurs d'émissions sonores indiquées ont été mesurées conformément à une méthode de mesure normée et peuvent être utilisées pour comparer des outils électriques.

REMARQUE

- ▶ Les valeurs d'émission de vibrations et les valeurs d'émissions sonores indiquées peuvent également être utilisées pour une évaluation préliminaire de la sollicitation.

⚠ AVERTISSEMENT !

- ▶ Pendant l'utilisation de l'outil électrique, les émissions de vibrations et sonores peuvent différer des valeurs indiquées en fonction de la manière dont l'outil électrique est utilisé, et en particulier en fonction du type de pièce à usiner. Essayez de garder la sollicitation par vibrations aussi faible que possible. Des mesures d'exemple de réduction de la sollicitation des vibrations sont le port de gants lors de l'utilisation de l'outil et la limitation du temps de travail. Pour cela, toutes les parts du cycle de travail doivent être prises en compte (par exemple les durées pendant lesquelles l'outil électrique est éteint et celles pendant lesquels il est allumé mais fonctionne sans charge).



Avertissements de sécurité généraux pour l'outil électrique



⚠ AVERTISSEMENT !

- ▶ Lire tous les avertissements de sécurité, les instructions, les illustrations et les spécifications fournis avec cet outil électrique. Ne pas suivre les instructions énumérées ci-dessous peut provoquer un choc électrique, un incendie et/ou une blessure sérieuse.

Conserver tous les avertissements et toutes les instructions pour pouvoir s'y reporter ultérieurement.

Le terme «outil électrique» dans les avertissements fait référence à votre outil électrique alimenté par le secteur (avec cordon d'alimentation) ou votre outil électrique fonctionnant sur batterie (sans cordon d'alimentation).

1. Sécurité de la zone de travail

- a) **Conserver la zone de travail propre et bien éclairée.** Les zones en désordre ou sombres sont propices aux accidents.
- b) **Ne pas faire fonctionner les outils électriques en atmosphère explosive, par exemple en présence de liquides inflammables, de gaz ou de poussières.** Les outils électriques produisent des étincelles qui peuvent enflammer les poussières ou les fumées.
- c) **Maintenir les enfants et les personnes présentes à l'écart pendant l'utilisation de l'outil électrique.** Les distractions peuvent vous faire perdre le contrôle de l'outil.

2. Sécurité électrique

- a) **Il faut que les fiches de l'outil électrique soient adaptées au socle. Ne jamais modifier la fiche de quelque façon que ce soit. Ne pas utiliser d'adaptateurs avec des outils électrique à branchement de terre.** Des fiches non modifiées et des socles adaptés réduiront le risque de choc électrique.
- b) **Éviter tout contact du corps avec des surfaces reliées à la terre telles que les tuyaux, les radiateurs, les cuisinières et les réfrigérateurs.** Il existe un risque accru de choc électrique si votre corps est relié à la terre.
- c) **Ne pas exposer les outils électriques à la pluie ou à des conditions humides.** La pénétration d'eau à l'intérieur d'un outil électrique augmente le risque de choc électrique.
- d) **Ne pas maltraiter le cordon. Ne jamais utiliser le cordon pour porter, tirer ou débrancher l'outil électrique. Maintenir le cordon à l'écart de la chaleur, du lubrifiant, des arêtes vives ou des parties en mouvement.** Des cordons endommagés ou emmêlés augmentent le risque de choc électrique.

- e) **Lorsqu'on utilise un outil électrique à l'extérieur, utiliser un prolongateur adapté à l'utilisation extérieure.** L'utilisation d'un cordon adapté à l'utilisation extérieure réduit le risque de choc électrique.
- f) **Si l'usage d'un outil électrique dans un emplacement humide est inévitable, utiliser une alimentation protégée par un dispositif à courant différentiel résiduel (RCD).** L'usage d'un RCD réduit le risque de choc électrique.

3. Sécurité des personnes

- a) **Rester vigilant, regarder ce que vous êtes en train de faire et faire preuve de bon sens dans votre utilisation de l'outil électrique. Ne pas utiliser un outil électrique lorsque vous êtes fatigué ou sous l'emprise de drogues, de l'alcool ou de médicaments.** Un moment d'inattention en cours d'utilisation d'un outil électrique peut entraîner des blessures graves.
- b) **Utiliser un équipement de sécurité. Toujours porter une protection pour les yeux.** Les équipements de protection individuelle tels que les masques contre les poussières, les chaussures de sécurité antidérapantes, les casques ou les protections auditives utilisés pour les conditions appropriées réduisent les blessures.
- c) **Éviter tout démarrage intempestif. S'assurer que l'interrupteur est en position arrêt avant de brancher l'outil au secteur et/ou au bloc de batteries, de le ramasser ou de le porter.** Porter les outils électriques en ayant le doigt sur l'interrupteur ou brancher des outils électriques dont l'interrupteur est en position marche est source d'accidents.
- d) **Retirer toute clé de réglage avant de mettre l'outil électrique en marche.** Une clé laissée fixée sur une partie tournante de l'outil électrique peut donner lieu à des blessures.

- e) **Ne pas se précipiter. Garder une position et un équilibre adaptés à tout moment.** Cela permet un meilleur contrôle de l'outil dans des situations inattendues.
 - f) **S'habiller de manière adaptée. Ne pas porter de vêtements amples ou de bijoux. Garder les cheveux et les vêtements à distance des parties en mouvement.** Des vêtements amples, des bijoux ou les cheveux longs peuvent être pris dans des parties en mouvement.
 - g) **Si des dispositifs sont fournis pour le raccordement d'équipements pour l'extraction et la récupération des poussières, s'assurer qu'ils sont connectés et correctement utilisés.** Utiliser des collecteurs de poussière peut réduire les risques dus aux poussières.
 - h) **Rester vigilant et ne pas négliger les principes de sécurité de l'outil sous prétexte que vous avez l'habitude de l'utiliser.** Une fraction de seconde d'inattention peut provoquer une blessure grave.
- #### 4. Utilisation et entretien de l'outil
- a) **Ne pas forcer l'outil électrique. Utiliser l'outil adapté à votre application.** L'outil adapté réalisera mieux le travail et de manière plus sûre au régime pour lequel il a été construit.
 - b) **Ne pas utiliser l'outil électrique si l'interrupteur ne permet pas de passer de l'état de marche à arrêt et inversement.** Tout outil électrique qui ne peut pas être commandé par l'interrupteur est dangereux et il faut le réparer.
 - c) **Débrancher la fiche de la source d'alimentation et/ou enlever le bloc de batteries, s'il est amovible, avant tout réglage, changement d'accessoires ou avant de ranger l'outil électrique.** De telles mesures de sécurité préventives réduisent le risque de démarrage accidentel de l'outil électrique.
 - d) **Conserver les outils à l'arrêt hors de la portée des enfants et ne pas permettre à des personnes ne connaissant pas l'outil électrique ou les présentes instructions de le faire fonctionner.** Les outils électriques sont dangereux entre les mains d'utilisateurs novices.
 - e) **Observer la maintenance des outils électriques et des accessoires. Vérifier qu'il n'y a pas de mauvais alignement ou de blocage des parties mobiles, des pièces cassées ou toute autre condition pouvant affecter le fonctionnement de l'outil électrique.** En cas de dommages, faire réparer l'outil électrique avant de l'utiliser. De nombreux accidents sont dus à des outils mal entretenus.
 - f) **Garder affûtés et propres les outils permettant de couper.** Des outils destinés à couper correctement entretenus avec des pièces coupantes tranchantes sont moins susceptibles de bloquer et sont plus faciles à contrôler.
 - g) **Utiliser l'outil électrique, l'outil d'intervention, les outils d'intervention etc., conformément à ces instructions. En tenant compte des conditions de travail et du travail à réaliser.** L'utilisation de l'outil pour des opérations différentes de celles prévues pourrait donner lieu à des situations dangereuses.
 - h) **Il faut que les poignées et les surfaces de préhension restent sèches, propres et dépourvues d'huiles et de graisses.** Des poignées et des surfaces de préhension glissantes rendent impossibles la manipulation et le contrôle en toute sécurité de l'outil dans les situations inattendues.

5. Service après-vente

- a) **Faire entretenir l'outil par un réparateur qualifié utilisant uniquement des pièces de rechange identiques.** Cela assurera que la sécurité de l'outil est maintenue.

Avertissements de sécurité spécifiques au rabot électrique

- **Attendez l'arrêt complet du porte-fers 17 avant de poser l'appareil.** Le porte-fers à nu en rotation peut se coincer dans la surface usinée et faire perdre le contrôle de l'outil ainsi que causer de graves blessures.
- **Tenez l'appareil uniquement par ses surfaces de préhension isolées car le porte-fers risque de toucher le cordon d'alimentation de l'appareil.** Le contact avec une ligne électrique peut également mettre les parties métalliques de l'appareil sous tension et provoquer un choc électrique.
- **Fixez et sécurisez la pièce à usiner à l'aide de serre-joints ou d'une autre manière sur un support stable.** Si vous ne tenez la pièce usinée que d'une seule main ou contre votre corps, elle reste instable ; cela peut entraîner une perte de contrôle.
- **Ne mettez pas les doigts dans l'éjection des copeaux 3.** Risque de blessures par les pièces en rotation.
- **Amenez toujours l'appareil en marche contre la pièce à usiner.** Autrement, vous risquez un recul brutal si le fer de rabot se prend dans la pièce usinée.
- **La semelle de rabotage 9 doit appliquer à plat lors de l'usinage.** Autrement il existe un risque de blessures par coincement du rabot.
- **Ne rabotez jamais des objets en métal.** Autrement, vous risquez d'endommager le fer de rabot/le porte-fers 17.
- **Les matériaux contenant de l'amiante ne doivent pas être usinés.** L'amiante est cancérigène.
- **Les poussières formées lors du travail peuvent être nocives, inflammables ou explosives.**
Portez un masque respiratoire et utilisez un dispositif d'aspiration des poussières/copeaux adapté. Certaines poussières sont considérées cancérigènes.
- **En cas de travail prolongé sur du bois et en particulier, si les matériaux usinés impliquent des poussières toxiques, raccordez l'appareil à un dispositif d'aspiration des poussières externe adapté. N'utilisez pas le rabot électrique si le câble est endommagé.** Des câbles endommagés augmentent le risque de choc électrique.
- **N'appuyez en aucun cas les mains à côté de l'appareil, devant lui ou devant la surface à usiner.** Un risque de blessure existe en cas de glissement.
- **En cas de danger, débranchez immédiatement la fiche secteur de la prise secteur.**
- **En cas de danger, lors de pauses de travail, avant toute manipulation sur l'appareil (par ex. changement de fer de rabot) et lorsque l'appareil est inutilisé, toujours débrancher la fiche secteur de la prise.**
- **Acheminez toujours le cordon d'alimentation de l'appareil vers l'arrière.**
- **Utilisez uniquement des fers de rabot tranchants.**
- **N'imprégnez jamais les matériaux ou les surfaces à usiner avec des liquides à base de solvants.**
- **Évitez tout contact avec les pièces en rotation.**
- **N'utilisez jamais l'outil à d'autres fins que celles prévues ici et utilisez uniquement des pièces/accessoires d'origine.**

- **Maintenez l'appareil fermement lors du travail.** Veillez à une position stable.
- **L'appareil doit toujours être propre, sec et exempt d'huile ou de graisse.**

Accessoires/équipements supplémentaires d'origine

- **Utilisez uniquement les accessoires et les équipements supplémentaires indiqués dans le mode d'emploi.**
L'utilisation de pièces différentes de celles recommandées ici, ou d'autres accessoires vous expose à un risque de blessures.

Mise en service

Mise en marche/hors service

Mise en marche

- ◆ Appuyez d'abord sur le verrouillage de sécurité **1**.
- ◆ Appuyez et maintenez ensuite l'interrupteur MARCHE/ARRÊT **2**.
Le verrouillage de sécurité **1** peut maintenant être relâché.

Arrêt

- ◆ Relâchez l'interrupteur MARCHE/ARRÊT **2**.

REMARQUE

- Pour des raisons de sécurité, il n'est pas possible de bloquer l'interrupteur MARCHE/ARRÊT **2**.

Réglage de la profondeur de rabotage

Le bouton de réglage **13** permet de régler la profondeur de coupe (0–3 mm) par crans de 1 à 10 mm à l'aide de la graduation de la profondeur de coupe **14**.

Aspiration de la poussière/des copeaux (voir fig. A)



⚠ AVERTISSEMENT !
Portez toujours un masque anti-poussière.

⚠ AVERTISSEMENT !
RISQUE DE BLESSURES !

- Retirez la fiche secteur de la prise de courant avant tous travaux sur l'appareil !

Éjection des copeaux (à droite/à gauche) au choix

- ◆ Déverrouillez l'éjection des copeaux **3** en la tournant en sens inverse de la flèche (à partir de la position «LOCK»).
- ◆ Sortez l'éjection des copeaux **3** de l'appareil.
- ◆ L'éjection des copeaux **3** peut au choix être montée à droite ou à gauche sur le rabot. Veillez à ce que l'ergot sur l'éjection de copeaux **3** coïncide avec l'évidement correspondant sur le boîtier.
- ◆ Introduisez l'éjection des copeaux **3** dans l'appareil.
- ◆ Bloquez l'éjection des copeaux **3** en tournant en position «LOCK».

Aspiration externe

En cas d'utilisation de systèmes d'aspiration des poussières, par ex. un aspirateur d'atelier, il faut au besoin utiliser l'adaptateur pour aspiration externe **15**.
L'aspirateur doit être adapté au matériau usiné.

Raccordement

- ◆ Au besoin, insérez fermement l'adaptateur pour l'aspiration externe **15** dans l'orifice d'éjection des copeaux **3**.
- ◆ Emmanchez le flexible d'un dispositif d'aspiration de poussière homologué (par ex. d'un aspirateur à poussière d'atelier) sur l'éjecteur des copeaux **3** ou si nécessaire sur l'adaptateur d'aspiration externe **15**.

Démontage

- ◆ Retirez le flexible du dispositif d'aspiration de poussière de l'éjection des copeaux ③ ou de l'adaptateur.
- ◆ Débranchez si nécessaire l'adaptateur pour l'aspiration externe 15.

Patin de repos (voir fig. B)

Le patin de repos 16 permet de poser l'appareil sans risquer d'endommager la pièce usinée.

Pendant le travail, le patin de repos 16 est remonté, libérant ainsi la partie arrière de la semelle de rabotage 9.

Rabotage

PRUDENCE ! RISQUE DE REcul !

- ▶ Amenez toujours l'appareil en marche contre la pièce à usiner.
- ◆ Réglez la profondeur de coupe souhaitée.
- ◆ Allumez l'appareil.
- ◆ Placez l'appareil avec la partie avant de la semelle de rabotage 9 sur la pièce à usiner.
- ◆ Guidez l'appareil en avançant régulièrement sur la surface à usiner.
- ◆ Travaillez uniquement avec une avance modérée et exercez la pression au centre de la semelle de rabotage 9. Une avance trop rapide diminue la qualité de surface et peut colmater l'éjection des copeaux.

Chanfreiner les chants

Les rainures en V 10 sur la partie avant de la semelle de rabotage 9 facilitent le chanfreinage des chants de la pièce usinée.

- ◆ Utilisez la rainure en V adaptée à la largeur de chanfreinage désirée.
- ◆ Positionnez la raboteuse avec la rainure en V 10 sur le chant de la pièce usinée et déplacez-la le long de celui-ci.

Utilisation de la butée parallèle

- ◆ Pour monter la butée parallèle, introduisez la vis de raccordement 8b dans la pièce de raccordement 8a et la butée parallèle 6.
- ◆ Placez la rondelle 8c sur la vis de raccordement 8b.
- ◆ Visser l'écrou de blocage 8 sur la vis de raccordement 8b.
- ◆ Montez la butée parallèle 6 avec la vis de fixation 7 sur l'appareil.
- ◆ Dévissez l'écrou de blocage 8 et réglez la largeur désirée.
- ◆ Resserrez bien l'écrou de blocage 8.
- ◆ Veillez à guider la raboteuse en exerçant une pression latérale.

Utilisation de la butée de profondeur de feuillure (voir fig. G)

- ◆ Montez la butée de profondeur de feuillure 12 avec la vis de fixation 11 sur l'appareil.
- ◆ Réglez la profondeur de feuillure désirée en millimètres avec la butée de profondeur de feuillure 12.
- ◆ Passer plusieurs fois le rabot jusqu'à ce que la profondeur de feuillure désirée soit atteinte.

Démonter/monter les fers de rabot (voir fig. C-E)

AVERTISSEMENT ! RISQUE DE BLESSURES !

- ▶ Retirez la fiche secteur de la prise de courant avant tous travaux sur l'appareil !

PRUDENCE !

- ▶ Il existe un risque de blessure par les arêtes de coupe tranchantes du fer de rabot 20 !
- ▶ Ne pas saisir les fers de rabot 20 par les arêtes de coupe.

Le fer de rabot **20** possède deux tranchants et peut être retourné.

- ◆ Remplacer le fer de rabot **20** lorsque les deux arêtes de coupe sont émoussées.
- ◆ Ne pas affûter le fer de rabot **20**.

Retourner ou remplacer le fer de rabot

⚠ AVERTISSEMENT ! RISQUE DE BLESSURES !

- ▶ Portez des gants de protection lors du remplacement du fer de rabot.

REMARQUE

- ▶ Ne pas dévisser les deux vis à six pans creux **18a**. Celles-ci servent à ajuster la hauteur du porte-fers. Un ajustement n'est pas nécessaire si vous utilisez les fers de rabot distribués par le fabricant. Dans le cas contraire un balourd peut survenir. Utilisez exclusivement les fers de rabot livrés par le fabricant.
- ▶ Lors du remplacement des fers, il faut toujours remplacer les deux fers pour prévenir un balourd.
- ▶ Commencez par démonter uniquement un fer et orientez-vous sur le deuxième fer monté d'usine pour monter le nouveau premier fer.
- ◆ Utilisez la clé plate **25** fournie pour desserrer légèrement les 3 vis de fixation **20** de manière à ce que le fer de rabot **19** puisse bouger (voir fig. C).
- ◆ Enfoncez la protection latérale **21** mobile dans la fente du boîtier.
- ◆ Poussez latéralement le fer de rabot **20** hors de l'élément de fixation **18**. (voir fig. D)

REMARQUE

- ▶ Le fer de rabot **20** peut être collé d'usine avec du vernis de protection. Un nouveau collage n'est pas nécessaire.

- ◆ Remontez le fer de rabot retourné ou le fer neuf en procédant dans l'ordre inverse. Veillez à ce que l'entaille sur le fer de rabot **20** glisse dans la rainure de la plaque de serrage **20a** (voir fig. E).
- ◆ Veillez à ce que le fer de rabot **20** dépasse légèrement (env. 1 mm) du porte-fer **17** en direction de la protection latérale **21** mobile. Tournez avec précaution le porte-fer pour vérifier que le fer de rabot ne frotte pas.
- ◆ Veillez également à ce que l'élément de fixation **18** affleure avec le porte-fer **17**. L'élément de fixation **18** doit reposer sur la vis à six pans creux **18a** avant que les vis de fixation **19** ne soient serrées.
- ◆ Contactez exclusivement l'adresse service après-vente indiquée plus bas pour acheter un fer de rabot **20** (voir chapitre «Service après-vente»). N'utilisez pas de fers de rabots d'autres fabricants.

Régler la hauteur du fer de rabot

- ◆ Réglez la profondeur de coupe sur 0 mm.
- ◆ Vérifiez la position du fer de rabot **20** aux deux extrémités. Utilisez un objet plat et droit comme une règle au-dessus de la semelle de rabotage **9**.
- ◆ La pointe du fer de rabot **20** doit être alignée avec la surface de la semelle de rabotage **9**.
- ◆ La hauteur du fer de rabot **20** peut être réglée avec la clé à vis à six pans creux **22** fournie au niveau des deux vis à six pans creux **18a**. Réglez les deux vis à six pans creux **18a** de manière à ce que la pointe du fer de rabot soit alignée des deux côtés avec la semelle de rabotage **9**.

Remplacer la courroie d'entraînement (voir fig. F)

⚠ AVERTISSEMENT ! RISQUE DE BLESSURES !

- ▶ Retirez la fiche secteur de la prise de courant avant tous travaux sur l'appareil !
- ◆ Retirez les vis ⑤ et enlevez le cache-courroie ④.
- ◆ Démontez la courroie d'entraînement ②③ usée.
- ◆ Passez la courroie d'entraînement neuve ②③ d'abord autour de la petite poulie de courroie ②⑤ et tirez ensuite sur la courroie d'entraînement ②③ pour la passer autour de la grande poulie de courroie ②④.
- ◆ Remontez le carter de courroie ④ et fixez-le à l'aide des vis ⑤.

Entretien et nettoyage

⚠ AVERTISSEMENT ! RISQUE DE BLESSURES !

- ▶ Retirez la fiche secteur de la prise de courant avant tous travaux sur l'appareil !
- ◆ Veillez à ce que l'appareil et les fentes de ventilation restent propres afin de travailler correctement et en toute sécurité.
- ◆ Nettoyez régulièrement l'éjection des copeaux ③.
- ◆ Pour nettoyer une éjection des copeaux colmatée, utilisez un outil adéquat (par ex. bout de bois, air comprimé, etc.).
- ◆ Nettoyez le boîtier avec un chiffon sec.
- ◆ Éliminez la poussière de rabotage qui adhère à l'aide d'un pinceau.
- ◆ N'utilisez en aucun cas des objets tranchants, de l'essence, des solvants ou des produits nettoyants qui attaquent le plastique. Évitez que des liquides ne pénètrent à l'intérieur de l'appareil.

REMARQUE

- ▶ Les pièces de rechange non listées (par ex. balais de charbon, fer de rabot) peuvent être exclusivement commandées auprès de notre hotline du service après-vente.

⚠ AVERTISSEMENT !

- ▶ **Faites réparer vos appareils par le service après-vente ou un électricien qualifié et uniquement avec des pièces de rechange d'origine.** Cela assure le maintien de la sécurité de l'appareil.
- ▶ **Confiez toujours le remplacement de la fiche ou du cordon d'alimentation au fabricant de l'appareil ou à son service après-vente.** Cela assure le maintien de la sécurité de l'appareil.

Mise au rebut



Le produit, l'emballage et le mode d'emploi sont recyclables, soumis à une responsabilité élargie du fabricant, et sont collectés séparément.



Ne jetez pas les outils électriques dans les ordures ménagères !

Le symbole ci-contre, d'une poubelle barrée sur roues, indique que cet appareil doit respecter la directive 2012/19/EU. Cette directive stipule que vous ne devez pas éliminer cet appareil en fin de vie avec les ordures ménagères, mais le rapporter aux points de collecte, aux centres de recyclage ou aux entreprises de gestion des déchets spécialement équipés à cet effet. **Ce recyclage est gratuit. Respectez l'environnement et recyclez en bonne et due forme.**

Si votre appareil usagé contient des données à caractère personnel, vous assumez la responsabilité personnelle de les effacer avant de le rapporter.



Renseignez-vous auprès de votre commune ou des services administratifs de votre ville pour connaître les possibilités de recyclage du produit usagé.



L'emballage est constitué de matériaux écologiques que vous pouvez recycler par le biais des services de recyclage locaux.



Éliminez l'emballage d'une manière respectueuse de l'environnement. Observez le marquage sur les différents matériaux d'emballage et triez-les séparément si nécessaire. Les matériaux d'emballage sont repérés par des abréviations (a) et des numéros (b) qui ont la signification suivante : 1-7 : Plastiques, 20-22 : Papier et carton, 80-98 : Matériaux composites.

Garantie pour Kompernass Handels GmbH pour la France

Chère cliente, cher client,

Cet appareil est garanti 3 ans à partir de la date d'achat. S'ils sont compris dans la livraison, les blocs-batteries de la série X12V et X20V Team sont également garantis 3 ans à compter de la date d'achat. Si ce produit venait à présenter des vices, vous disposez de droits légaux face au vendeur de ce produit. Vos droits légaux ne sont pas restreints par notre garantie présentée ci-dessous.

Conditions de garantie

La période de garantie débute à la date d'achat. Veuillez bien conserver le ticket de caisse. Celui-ci servira de preuve d'achat.

Si dans un délai de trois ans suivant la date d'achat de ce produit, un vice de matériel ou de fabrication venait à apparaître, le produit sera réparé, remplacé gratuitement par nos soins ou le prix d'achat remboursé, selon notre choix. Cette prestation sous garantie nécessite, dans le délai de trois ans, la présentation de l'appareil défectueux et du justificatif d'achat (ticket de caisse) ainsi que la description brève du vice et du moment de son apparition.

Si le vice est couvert par notre garantie, vous recevrez le produit réparé ou un nouveau produit en retour. Aucune nouvelle période de garantie ne débute avec la réparation ou l'échange du produit.

Période de garantie et réclamation légale pour vices cachés

L'exercice de la garantie ne prolonge pas la période de garantie. Cette disposition s'applique également aux pièces remplacées ou réparées. Les dommages et vices éventuellement déjà présents à l'achat doivent être signalés immédiatement après le déballage. Toute réparation survenant après la période sous garantie fera l'objet d'une facturation.

Étendue de la garantie

L'appareil a été fabriqué avec soin conformément à des directives de qualité strictes et consciencieusement contrôlé avant sa livraison.

La prestation de la garantie s'applique aux vices de matériel et de fabrication. L'étendue de la garantie ne couvre pas les pièces du produit qui sont exposées à une usure normale et peuvent de ce fait être considérées comme pièces d'usure, comme p. ex. les lames de scie, les lames de rechange, les papiers abrasifs, etc., ni aux détériorations de pièces fragiles, p. ex. interrupteurs ou pièces en verre.

Cette garantie devient caduque si le produit est détérioré, utilisé ou entretenu de manière non conforme. Toutes les instructions listées dans le manuel d'utilisation doivent être exactement respectées pour une utilisation conforme du produit. Des buts d'utilisation et actions qui sont déconseillés dans le manuel d'utilisation, ou dont vous êtes avertis doivent également être évités.

Le produit est uniquement destiné à un usage privé et ne convient pas à un usage professionnel. La garantie est annulée en cas d'entretien incorrect et inapproprié, d'usage de la force et en cas d'intervention non réalisée par notre centre de service après-vente agréé.

Article L217-16 du Code de la consommation

Lorsque l'acheteur demande au vendeur, pendant le cours de la garantie commerciale qui lui a été consentie lors de l'acquisition ou de la réparation d'un bien meuble, une remise en état couverte par la garantie, toute période d'immobilisation d'au moins sept jours vient s'ajouter à la durée de la garantie qui restait à courir. Cette période court à compter de la demande d'intervention de l'acheteur ou de la mise à disposition pour réparation du bien en cause, si cette mise à disposition est postérieure à la demande d'intervention.

Indépendamment de la garantie commerciale souscrite, le vendeur reste tenu des défauts de conformité du bien et des vices rédhibitoires dans les conditions prévues aux articles L217-4 à L217-13 du Code de la consommation et aux articles 1641 à 1648 et 2232 du Code Civil.

Article L217-4 du Code de la consommation

Le vendeur livre un bien conforme au contrat et répond des défauts de conformité existant lors de la délivrance. Il répond également des défauts de conformité résultant de l'emballage, des instructions de montage ou de l'installation lorsque celle-ci a été mise à sa charge par le contrat ou a été réalisée sous sa responsabilité.

Article L217-5 du Code de la consommation

Le bien est conforme au contrat :

1° S'il est propre à l'usage habituellement attendu d'un bien semblable et, le cas échéant :

- s'il correspond à la description donnée par le vendeur et possède les qualités que celui-ci a présentées à l'acheteur sous forme d'échantillon ou de modèle ;
- s'il présente les qualités qu'un acheteur peut légitimement attendre eu égard aux déclarations publiques faites par le vendeur, par le producteur ou par son représentant, notamment dans la publicité ou l'étiquetage ;

2° Ou s'il présente les caractéristiques définies d'un commun accord par les parties ou être propre à tout usage spécial recherché par l'acheteur, porté à la connaissance du vendeur et que ce dernier a accepté.

Article L217-12 du Code de la consommation

L'action résultant du défaut de conformité se prescrit par deux ans à compter de la délivrance du bien.

Article 1641 du Code civil

Le vendeur est tenu de la garantie à raison des défauts cachés de la chose vendue qui la rendent impropre à l'usage auquel on la destine, ou qui diminuent tellement cet usage que l'acheteur ne l'aurait pas acquise, ou n'en aurait donné qu'un moindre prix, s'il les avait connus.

Article 1648 1er alinéa du Code civil

L'action résultant des vices rédhibitoires doit être intentée par l'acquéreur dans un délai de deux ans à compter de la découverte du vice.

Les pièces détachées indispensables à l'utilisation du produit sont disponibles pendant la durée de la garantie du produit.

La garantie ne s'applique pas dans les cas suivants

- usure normale de la capacité de l'accu
- utilisation commerciale du produit
- détérioration ou modification du produit par le client
- non-respect des consignes de sécurité et de maintenance, erreur d'utilisation
- dommages causés par des événements élémentaires

Procédure en cas de garantie

Afin de garantir un traitement rapide de votre demande, veuillez suivre les indications suivantes :

- Veuillez avoir à portée de main pour toutes questions le ticket de caisse et la référence article (IAN) 465655_2404 en tant que justificatif de votre achat.
- Vous trouverez la référence sur la plaque signalétique sur le produit, une gravure sur le produit, sur la page de garde du mode d'emploi (en bas à gauche) ou sur l'autocollant au dos ou sur le dessous du produit.
- Si des erreurs de fonctionnement ou d'autres vices venaient à apparaître, veuillez d'abord contacter par téléphone le service après-vente cité ci-dessous ou remplissez notre formulaire de contact que vous trouverez à l'adresse parkside-diy.com dans la rubrique Service après-vente.
- Vous pouvez ensuite retourner un produit enregistré comme étant défectueux en joignant le ticket de caisse et en indiquant en quoi consiste le vice et quand il est survenu, sans devoir l'affranchir à l'adresse de service après-vente communiquée.



Sur parkside-diy.com, vous pouvez consulter et télécharger ce mode d'emploi et de nombreux autres manuels. Ce code QR vous donne un accès direct à parkside-diy.com. Sélectionnez votre pays et recherchez les modes d'emploi à l'aide du masque de recherche. Saisissez le numéro d'article (IAN) 465655_2404 pour accéder au mode d'emploi de votre produit.

Garantie pour Kompernass Handels GmbH pour la Belgique

Chère cliente, cher client,

Cet appareil est garanti 3 ans à partir de la date d'achat. S'ils sont compris dans la livraison, les blocs-batteries de la série X12V et X20V Team sont également garantis 3 ans à compter de la date d'achat. Si ce produit venait à présenter des vices, vous disposez de droits légaux face au vendeur de ce produit. Vos droits légaux ne sont pas restreints par notre garantie présentée ci-dessous.

Conditions de garantie

La période de garantie débute à la date d'achat. Veuillez bien conserver le ticket de caisse. Celui-ci servira de preuve d'achat.

Si dans un délai de trois ans suivant la date d'achat de ce produit, un vice de matériel ou de fabrication venait à apparaître, le produit sera réparé, remplacé gratuitement par nos soins ou le prix d'achat remboursé, selon notre choix. Cette prestation sous garantie nécessite, dans le délai de trois ans, la présentation de l'appareil défectueux et du justificatif d'achat (ticket de caisse) ainsi que la description brève du vice et du moment de son apparition.

Si le vice est couvert par notre garantie, vous recevrez le produit réparé ou un nouveau produit en retour. Aucune nouvelle période de garantie ne débute avec la réparation ou l'échange du produit.

Période de garantie et réclamation légale pour vices cachés

L'exercice de la garantie ne prolonge pas la période de garantie. Cette disposition s'applique également aux pièces remplacées ou réparées. Les dommages et vices éventuellement déjà présents à l'achat doivent être signalés immédiatement après le déballage. Toute réparation survenant après la période sous garantie fera l'objet d'une facturation.

Étendue de la garantie

L'appareil a été fabriqué avec soin conformément à des directives de qualité strictes et consciencieusement contrôlé avant sa livraison.

La prestation de la garantie s'applique aux vices de matériel et de fabrication. L'étendue de la garantie ne couvre pas les pièces du produit qui sont exposées à une usure normale et peuvent de ce fait être considérées comme pièces d'usure, comme p. ex. les lames de scie, les lames de rechange, les papiers abrasifs, etc., ni aux détériorations de pièces fragiles, p. ex. interrupteurs ou pièces en verre.

Cette garantie devient caduque si le produit est détérioré, utilisé ou entretenu de manière non conforme. Toutes les instructions listées dans le manuel d'utilisation doivent être exactement respectées pour une utilisation conforme du produit. Des buts d'utilisation et actions qui sont déconseillés dans le manuel d'utilisation, ou dont vous êtes avertis doivent également être évités. Le produit est uniquement destiné à un usage privé et ne convient pas à un usage professionnel. La garantie est annulée en cas d'entretien incorrect et inapproprié, d'usage de la force et en cas d'intervention non réalisée par notre centre de service après-vente agréé.

La garantie ne s'applique pas dans les cas suivants

- usure normale de la capacité de l'accu
- utilisation commerciale du produit
- détérioration ou modification du produit par le client
- non-respect des consignes de sécurité et de maintenance, erreur d'utilisation
- dommages causés par des événements élémentaires

Procédure en cas de garantie

Afin de garantir un traitement rapide de votre demande, veuillez suivre les indications suivantes :

- Veuillez avoir à portée de main pour toutes questions le ticket de caisse et la référence article (IAN) 465655_2404 en tant que justificatif de votre achat.
- Vous trouverez la référence sur la plaque signalétique sur le produit, une gravure sur le produit, sur la page de garde du mode d'emploi (en bas à gauche) ou sur l'autocollant au dos ou sur le dessous du produit.
- Si des erreurs de fonctionnement ou d'autres vices venaient à apparaître, veuillez d'abord contacter par téléphone le service après-vente cité ci-dessous ou remplissez notre formulaire de contact que vous trouverez à l'adresse parkside-diy.com dans la rubrique Service après-vente.
- Vous pouvez ensuite retourner un produit enregistré comme étant défectueux en joignant le ticket de caisse et en indiquant en quoi consiste le vice et quand il est survenu, sans devoir l'affranchir à l'adresse de service après-vente communiquée.



Sur parkside-diy.com, vous pouvez consulter et télécharger ce mode d'emploi et de nombreux autres manuels. Ce code QR vous donne un accès direct à parkside-diy.com. Sélectionnez votre pays et recherchez les modes d'emploi à l'aide du masque de recherche. Saisissez le numéro d'article (IAN) 465655_2404 pour accéder au mode d'emploi de votre produit.

Service après-vente

FR Service France

Tel.: 0800 907 612

Formulaire de contact sur parkside-diy.com

BE Service Belgique

Tel.: 0800 12614

Formulaire de contact sur parkside-diy.com

IAN 465655_2404

Importateur

Veuillez tenir compte du fait que l'adresse suivante n'est pas une adresse de service après-vente. Veuillez d'abord contacter le service mentionné.

KOMPERNASS HANDELS GMBH

BURGSTRASSE 21

44867 BOCHUM

ALLEMAGNE

www.kompernass.com

Traduction de la déclaration de conformité originale

Nous soussignés, KOMPERNASS HANDELS GMBH, responsable du document : M. Semi Uguzlu, BURGSTR. 21, 44867 BOCHUM, ALLEMAGNE, déclarons par la présente que ce produit est en conformité avec les normes, documents normatifs et directives CE suivants :

Directive relative aux machines
(2006/42/CE)

Compatibilité électromagnétique
(2014/30/EU)

Directive RoHS
(2011/65/EU)*

* La seule responsabilité pour l'établissement de cette déclaration de conformité incombe au fabricant. L'objet de la déclaration décrit ci-dessus répond aux prescriptions de la directive 2011/65/EU du Parlement européen et du Conseil en date du 8 juin 2011 visant la restriction de l'utilisation de certaines substances dangereuses dans les appareils électriques et électroniques.

Normes harmonisées appliquées

EN 62841-1:2015/A11:2022

EN 62841-2-14:2015

EN IEC 55014-1:2021

EN IEC 55014-2:2021

EN IEC 61000-3-2:2019/A1:2021

EN 61000-3-3:2013/A2:2021

EN IEC 63000:2018

Désignation du modèle de la machine : Rabot électrique PEH 30 E5

Année de fabrication : 2024–08

Numéro de série : IAN 465655_2404

Bochum, le 20/06/2024



Semi Uguzlu
- Responsable qualité -

Sous réserve de modifications techniques à des fins de perfectionnement.

Inhoud

Inleiding	46
Gebruik in overeenstemming met bestemming	46
Onderdelen	46
Inhoud van het pakket	46
Technische gegevens	47
Algemene veiligheidsvoorschriften voor elektrische gereedschappen	48
1. Veiligheid op de werkplek	48
2. Elektrische veiligheid	48
3. Veiligheid van personen	49
4. Gebruik en behandeling van het elektrische gereedschap	49
5. Service	50
Apparaatspecifieke veiligheidsvoorschriften voor elektrische schaafmachines	50
Originele accessoires/hulpstukken	51
Ingebruikname	51
In-/uitschakelen	51
Spaandiepte instellen	51
Stof/spanen afzuigen (zie afb. A)	52
Parkeerschoen (zie afb. B)	52
Schaafprocedure	52
Randen afschuinen	52
Parallelaanslag gebruiken	53
Spinningdiepteaanslag gebruiken (zie afb. G)	53
Schaafmes demonteren/monteren (zie afb. C-E)	53
Aandrijfriem verwisselen (zie afb. F)	54
Onderhoud en reiniging	54
Afvoeren	55
Garantie van Kompernaß Handels GmbH	56
Service	57
Importeur	57
Vertaling van de oorspronkelijke conformiteitsverklaring	58

Inleiding

Hartelijk gefeliciteerd met de aankoop van uw nieuwe product. U hebt hiermee gekozen voor een hoogwaardig product. De gebruiksaanwijzing maakt deel uit van dit product. Deze bevat belangrijke aanwijzingen voor veiligheid, gebruik en afvoer. Lees alle bedienings- en veiligheidsvoorschriften voordat u het product in gebruik neemt. Gebruik het product uitsluitend op de voorgeschreven wijze en voor de aangegeven doeleinden. Geef alle documenten mee als u het product overdraagt aan een derde.

Gebruik in overeenstemming met bestemming

Het apparaat is geschikt voor het schaven van houtmaterialen zoals balken of platen, waarbij het werkstuk is vastgezet. Verder is het apparaat geschikt voor het afschuinen van randen en het schaven van sponningen. Elk ander gebruik of elke modificatie van het apparaat geldt als niet in overeenstemming met de bestemming en brengt aanzienlijke risico's op ongelukken met zich mee. De fabrikant aanvaardt geen enkele aansprakelijkheid voor schade die voortvloeit uit gebruik in strijd met de bestemming. Niet bestemd voor bedrijfsmatig gebruik.

Onderdelen

- 1 Inschakelblokkering
- 2 Aan-/uitknop
- 3 Spaanuitworp (naar keuze rechts/links)
- 4 Riemkap
- 5 Schroeven voor riemkap
- 6 Parallelaanslag
- 7 Bevestigingsbout voor parallelaanslag
- 8 Borgmoer voor instelling sponningbreedte

- 8a Verbindingsstuk
- 8b Verbindingschroef
- 8c Sluitring
- 9 Schaafzool
- 10 V-groeven
- 11 Bevestigingsbout voor sponningdiepte-aanslag
- 12 Sponningdiepteaanslag
- 13 Draaiknop voor spaandiepte-instelling (extra handgreep)
- 14 Spaandiepteschaal
- 15 Adapter voor externe afzuiging
- 16 Parkeerschoen
- 17 Messenas
- 18 Spanelement
- 18a Inbusschroeven
- 19 Bevestigingsbouten voor schaafmes
- 20 Schaafmes
- 20a Spanplaatgroef
- 21 Messenasbescherming aan de zijkant
- 22 Inbussleutel
- 23 Aandrijfriem
- 24 Groot riemwiel
- 25 Klein riemwiel
- 26 Steeksleutel

Inhoud van het pakket

- 1 elektrische schaafmachine
- 1 parallelaanslag
- 1 sponningdiepteaanslag
- 1 inbussleutel
- 1 steeksleutel
- 1 adapter voor externe afzuiging
- 1 gebruiksaanwijzing

Technische gegevens

Nominale spanning	230 V ~, 50 Hz (wisselstroom)
Nominaal vermogen	750 W
Nominaal toerental (onbelast)	n_0 16500 min ⁻¹
Schaafbreedte	82 mm
Spaandiepte	0-3 mm
Sponningdiepte	max. 18 mm
Beschermingsklasse	II/□ (dubbel geïso- leerd)

Geluids- en trillingsgegevens

Gemeten waarde voor geluid vastgesteld conform EN 62841. Het A-gewogen geluidsniveau van het elektrische gereedschap bedraagt typisch:

Geluidsemissiewaarde

Geluidssterkte	$L_{PA} = 90,07$ dB
Geluidsvermogensniveau	$L_{WA} = 98,07$ dB
Onzekerheid	$K = 3$ dB



Draag gehoorbescherming!

Totale trillingswaarde

Handgreep	$a_h = 2,881$ m/s ²
Extra handgreep	$a_h = 4,023$ m/s ²
Onzekerheid	$K = 1,5$ m/s ²

OPMERKING

- ▶ Voor een nauwkeurige beoordeling van de trillingsbelasting tijdens een bepaalde werkperiode moeten ook de tijden worden meegerekend waarin het apparaat is uitgeschakeld, of wel loopt, maar niet wordt gebruikt. Dit kan de trillingsbelasting over de totale werkperiode duidelijk verminderen.
- ▶ De vermelde totale trillingswaarden en trillingsemissiewaarden zijn in een genormeerde testopstelling gemeten en kunnen ook worden gebruikt voor vergelijking van een elektrisch gereedschap met een ander elektrisch gereedschap.

OPMERKING

- ▶ De vermelde totale trillingswaarden en trillingsemissiewaarden kunnen ook worden gebruikt voor een voorlopige inschatting van de belasting.

⚠ WAARSCHUWING!

- ▶ De trillings- en geluidsemissieniveaus kunnen tijdens het daadwerkelijke gebruik van het elektrische gereedschap afwijken van de vermelde waarden, afhankelijk van de aard en het gebruik van het elektrische werktuig, en in het bijzonder afhankelijk van het soort werkstuk dat wordt bewerkt. Probeer de belasting door trillingen zo laag mogelijk te houden. U kunt bijvoorbeeld handschoenen dragen tijdens het gebruik van het gereedschap en slechts beperkte tijd met het gereedschap werken om de trillingsbelasting te reduceren. Daarbij dient u rekening te houden met alle aspecten van de bedrijfscyclus (bijvoorbeeld perioden waarin het gereedschap is uitgeschakeld en perioden waarin het gereedschap weliswaar is ingeschakeld, maar niet wordt belast).



Algemene veiligheidsvoorschriften voor elektrische gereedschappen

⚠ WAARSCHUWING!

- ▶ Lees alle veiligheidsvoorschriften, aanwijzingen, afbeeldingen en technische gegevens van dit elektrische gereedschap. Het niet-naleven van de volgende aanwijzingen kan elektrische schokken, brand en/of ernstig letsel veroorzaken.

Bewaar alle veiligheidsvoorschriften en aanwijzingen voor toekomstig gebruik.

De in de veiligheidsvoorschriften gebruikte term “elektrisch gereedschap” heeft betrekking op elektrisch gereedschap dat op netvoeding werkt (met snoer) en op elektrisch gereedschap dat op accu's werkt (zonder snoer).

1. Veiligheid op de werkplek

- Houd uw werkomgeving schoon en goed verlicht.** Wanorde en een niet-verlichte werkomgeving kunnen leiden tot ongelukken.
- Gebruik het elektrische gereedschap niet in explosiegevaarlijke omgevingen waarin zich brandbare vloeistof, gas of stof bevindt.** Elektrisch gereedschap geeft vonken af die stof of dampen kunnen doen ontvlammen.
- Houd kinderen en andere personen uit de buurt terwijl u elektrisch gereedschap gebruikt.** Als u afgeleid raakt, zou u namelijk de controle over het elektrische gereedschap kunnen verliezen.

2. Elektrische veiligheid

- De stekker van het elektrische gereedschap moet in het stopcontact passen.** De stekker mag op geen enkele wijze worden veranderd. Gebruik geen verloopstekker in combinatie met geaard elektrisch gereedschap. Onveranderde stekkers en passende stopcontacten verminderen het risico op elektrische schokken.
- Voorkom lichamelijk contact met geaarde oppervlakken zoals buizen, verwarmingstoestellen, fornuizen en koelkasten.** Er bestaat een verhoogd risico op een elektrische schok als uw lichaam geaard is.
- Houd elektrisch gereedschap uit de buurt van regen of vocht.** Als er water in een elektrisch gereedschap binnendringt, bestaat er verhoogd risico op een elektrische schok.
- Gebruik het snoer niet voor oneigenlijke doelen, bijvoorbeeld om het elektrische gereedschap te dragen, om het gereedschap op te hangen of om de stekker uit het stopcontact te trekken.** Houd het snoer uit de buurt van hitte, olie, scherpe randen of bewegende onderdelen. Beschadigde of in de war geraakte snoeren verhogen de kans op een elektrische schok.
- Gebruik bij het werken met elektrisch gereedschap buitenshuis alleen verlengsnoeren die zijn goedgekeurd voor gebruik buitenshuis.** Het gebruik van een verlengsnoer dat geschikt is voor gebruik buitenshuis, vermindert het risico op een elektrische schok.
- Als u het niet kunt vermijden om het elektrische gereedschap in een vochtige omgeving te gebruiken, maak dan gebruik van een aardlekschakelaar.** Het gebruik van een aardlekschakelaar vermindert het risico op een elektrische schok.

3. Veiligheid van personen

- a) **Wees alert, let op wat u doet en gebruik uw gezond verstand wanneer u elektrisch gereedschap gebruikt. Gebruik geen elektrisch gereedschap als u moe bent of onder invloed bent van drugs, alcohol of medicijnen.**

Eén moment van onoplettendheid kan bij het gebruik van elektrisch gereedschap al tot ernstig letsel leiden.

- b) **Draag persoonlijke beschermingsmiddelen en draag altijd een veiligheidsbril.** Het dragen van persoonlijke beschermingsmiddelen zoals een stofmasker, antislip-veiligheidsschoenen, een veiligheidshelm of gehoorbescherming, afhankelijk van het type en het gebruik van het elektrische gereedschap, vermindert het risico op letsel.

- c) **Voorkom onbedoelde inschakeling. Controleer of het elektrische gereedschap uitgeschakeld is voordat u het op de netvoeding en/of op een batterij aansluit en voordat u het gereedschap optilt of draagt.** Als u bij het dragen van elektrisch gereedschap uw vinger op de aan-/uitknop houdt of als u reeds ingeschakeld elektrisch gereedschap op de netvoeding aansluit, kan dit tot ongelukken leiden.

- d) **Verwijder alle afstelgereedschap of moersleutels voordat u het elektrische gereedschap aanzet.** Gereedschap of moersleutels die zich in een draaiend onderdeel van het elektrische gereedschap bevinden, kunnen letsel veroorzaken.

- e) **Voorkom een abnormale lichaamshouding. Zorg dat u stevig staat en bewaar altijd uw evenwicht.** Daardoor kunt u het elektrische gereedschap in onverwachte situaties beter controleren.

- f) **Draag geschikte kleding. Draag geen wijde kleding of sieraden. Houd haar en kleding uit de buurt van bewegende onderdelen.** Loszittende kleding, sieraden of haren kunnen door bewegende onderdelen gegrepen worden.

- g) **Als stofafzuigings- en opvangvoorzieningen kunnen worden bevestigd, moeten deze worden aangesloten en correct worden gebruikt.** Het gebruik van een stofafzuiging kan risico's door stof beperken.

- h) **Laat u niet misleiden door schijnbare veiligheid en negeer de veiligheidsregels voor elektrisch gereedschap niet, ook wanneer u na veelvuldig gebruik vertrouwd bent met het elektrische gereedschap.** Onachtzaamheid kan in een fractie van een seconde tot ernstig letsel leiden.

4. Gebruik en behandeling van het elektrische gereedschap

- a) **Voorkom overbelasting van het elektrische gereedschap. Gebruik voor uw werkzaamheden het daarvoor bedoelde elektrische gereedschap.** Met een passend elektrisch apparaat werkt u beter en veiliger in het aangegeven vermogensbereik.

- b) **Gebruik geen elektrisch gereedschap waarvan de aan-/uitknop defect is.** Elektrisch gereedschap dat niet meer aan- of uitgezet kan worden, is gevaarlijk en moet worden gerepareerd.

- c) **Haal de stekker uit het stopcontact en/of verwijder de afneembare accu voordat u instellingen aan het apparaat verricht, hulpstukken verwisselt of het elektrische gereedschap weglegt.** Deze voorzorgsmaatregel voorkomt dat het elektrische gereedschap onbedoeld kan worden gestart.

- d) **Berg elektrisch gereedschap buiten** het bereik van kinderen op als het niet in gebruik is. **Zorg ervoor dat het elektrische gereedschap niet wordt gebruikt door personen die er niet mee vertrouwd zijn of die deze instructies niet hebben gelezen.** Elektrisch gereedschap is gevaarlijk als het door onervaren personen wordt gebruikt.
- e) **Onderhoud het elektrische gereedschap en de opzetstukken zorgvuldig.** Controleer of bewegende onderdelen naar behoren werken en niet klemmen, en of er geen onderdelen gebroken of zodanig beschadigd zijn dat de werking van het elektrische gereedschap wordt aangetast. **Laat beschadigde onderdelen vóór de ingebruikname van het elektrische gereedschap repareren.** Veel ongelukken zijn het gevolg van slecht onderhoud van elektrisch gereedschap.
- f) **Houd slijpschijven scherp en schoon.** Met zorg onderhouden snijgereedschappen met scherpe snijkanten lopen minder vaak vast en zijn gemakkelijker te sturen.
- g) **Gebruik elektrisch gereedschap, hulpstukken en dergelijke in overeenstemming met de handleiding. Houd daarbij rekening met de werkomstandigheden en de te verrichten werkzaamheden.** Het gebruik van elektrisch gereedschap voor andere doeleinden dan de beoogde toepassingen kan tot gevaarlijke situaties leiden.
- h) **Houd handgrepen en greepvlakken droog, schoon en vrij van olie en vet.** Bij gladde handgrepen en greepvlakken is een veilige bediening en controle van het elektrische gereedschap in onvoorziene situaties niet mogelijk.

5. Service

- a) **Laat uw elektrische gereedschap alleen door gekwalificeerde vakmensen en uitsluitend met originele vervangingsonderdelen repareren.** Op die manier blijft de veiligheid van het elektrische gereedschap gewaarborgd.

Apparaatspecifieke veiligheidsvoorschriften voor elektrische schaafmachines

- **Wacht tot de messenas 17 stilstaat voordat u het elektrische gereedschap neerlegt.** Een vrijliggende, draaiende messenas kan zich in het oppervlak vastzetten en verlies van de controle en ernstig letsel tot gevolg hebben.
- **Pak het elektrische gereedschap alleen vast aan de geïsoleerde greepvlakken, omdat de messenas met het eigen snoer in aanraking kan komen.** Bij contact met een leiding waar spanning op staat, kunnen ook metalen onderdelen van het apparaat onder spanning komen te staan en een elektrische schok tot gevolg hebben.
- **Bevestig en borg het werkstuk met lijmtangen of op een andere manier op een stabiele ondergrond.** Wanneer u het werkstuk alleen met de hand vasthoudt of tegen uw lichaam houdt, blijft het onstabiel, wat verlies van de controle tot gevolg kan hebben.
- **Steek geen vingers in de spaanuitworp 3.** Letselgevaar bij draaiende onderdelen.
- **Plaats het apparaat alleen ingeschakeld op het werkstuk.** Anders is er gevaar voor een terugslag, wanneer het schaafmes zich in het werkstuk vastzet.
- **Tijdens het werken moet de schaafzool 9 plat op het werkstuk liggen.** Anders bestaat er letselgevaar door kanteling van de schaaf.

- **Schaaf nooit over metalen voorwerpen.**
Het schaafmes/de messen 17 zou daardoor beschadigd raken.
- **Asbesthoudend materiaal mag niet worden bewerkt.** Asbest is kankerverwekkend.
- **Stof dat tijdens het werken ontstaat, kan schadelijk voor de gezondheid, brandbaar of explosief zijn.** Draag een stofmasker en gebruik een geschikte stof-/spaanafzuiging. Sommige soorten stof gelden als kankerverwekkend.
- **Sluit bij het langdurig bewerken van hout, en met name bij het bewerken van materialen waarbij voor de gezondheid schadelijke stoffen ontstaan, het apparaat aan op een passende externe stofafzuiging.** Gebruik de elektrische schaaaf niet wanneer het snoer beschadigd is. Beschadigde netsnoeren verhogen het risico op een elektrische schok.
- **Zet in geen geval uw handen naast of voor het apparaat en het te bewerken vlak.** Er bestaat letselgevaar door wegglijden.
- **Trek bij gevaar direct de stekker uit het stopcontact.**
- **Haal bij gevaar, tijdens pauzes, bij niet-gebruik en voor alle werkzaamheden aan het apparaat (bijvoorbeeld verwisselen van het schaafmes) de stekker uit het stopcontact.**
- **Leid het snoer altijd naar achteren en van het apparaat vandaan.**
- **Gebruik alleen scherpe schaafmes-sen.**
- **Bevochtig materialen of te bewerken vlakken niet met vloeistoffen die oplosmiddelen bevatten.**
- **Vermijd contact met draaiende onderdelen.**

- **Gebruik het apparaat nooit voor doeleinden waarvoor het niet bestemd is en gebruik het uitsluitend in combinatie met originele onderdelen/accessoires.**
- **Houd het apparaat tijdens de werkzaamheden vast.** Zorg voor een veilige stand.
- **Het apparaat moet altijd schoon, droog en vrij van olie of smeervet zijn.**

Originele accessoires/hulpstukken

- **Gebruik uitsluitend accessoires en hulpstukken die in de gebruiksaanwijzing zijn aangegeven.** Het gebruik van andere dan de hier aanbevolen onderdelen of andere accessoires kan letselgevaar inhouden.

Ingebruikname

In-/uitschakelen

Inschakelen

- ◆ Druk eerst op de inschakelblokkering 1.
- ◆ Druk daarna op de aan-/uitknop 2 en houd deze ingedrukt. De inschakelblokkering 1 kan nu weer worden losgelaten.

Uitschakelen

- ◆ Laat de aan-/uitknop 2 los.

OPMERKING

- ▶ De aan-/uitknop 2 kan om veiligheidsredenen niet worden vastgezet.

Spaandiepte instellen

Met de draaiknop 13 kan de spaandiepte (0–3 mm) in vaste standen van 1/10 mm worden ingesteld aan de hand van de spaandiepteschaal 14.

Stof/spanen afzuigen (zie afb. A)



WAARSCHUWING!
Draag altijd een stofmasker.

WAARSCHUWING! LETSELGEVAAR!

- ▶ Trek voorafgaand aan alle werkzaamheden aan het apparaat de stekker uit het stopcontact!

Selecteerbare spaanuitworp (rechts/links)

- ◆ Ontgrendel de spaanuitworp **3** door deze tegen de pijlrichting (uit de stand "LOCK") te draaien.
- ◆ Trek de spaanuitworp **3** uit het apparaat.
- ◆ De spaanuitworp **3** kan rechts of links in de schaaaf worden geplaatst. Zorg er daarbij voor dat de punt van de spaanuitworp **3** in de daarvoor bestemde uitsparing in de behuizing past.
- ◆ Schuif de spaanuitworp **3** in het apparaat.
- ◆ Vergrendel de spaanuitworp **3** door deze naar de stand "LOCK" te draaien.

Externe afzuiging

Bij gebruik van stofafzuigsystemen, bijv. een werkplaatsstofzuiger, moet evt. de adapter voor externe afzuiging **15** worden gebruikt. De stofzuiger moet geschikt zijn voor het te bewerken materiaal.

Aansluiten

- ◆ Steek zo nodig de adapter voor externe afzuiging **15** stevig op de spaanuitworp **3**.
- ◆ Schuif de slang van een goedgekeurde stofafzuigvoorziening, bijv. een werkplaatsstofzuiger, op de spaanuitworp **3** of evt. op de adapter voor externe afzuiging **15**.

Verwijderen

- ◆ Trek de slang van de stofafzuigvoorziening van de spaanuitworp **3** of van de adapter af.
- ◆ Neem evt. de adapter voor externe afzuiging **15** af.

Parkeerschoen (zie afb. B)

De parkeerschoen **16** maakt het mogelijk om het apparaat neer te zetten zonder het gevaar te lopen het werkstuk te beschadigen. Tijdens het werken wordt de parkeerschoen **16** omhooggeklapt, zodat het achterste deel van de schaaafzool **9** vrijkomt.

Schaaafprocedure

VOORZICHTIG!
GEVAAR VOOR TERUGSLAG!

- ▶ Plaats het apparaat alleen ingeschakeld op het werkstuk.
- ◆ Stel de gewenste spaandiepte in.
- ◆ Schakel het apparaat in.
- ◆ Plaats het apparaat met het voorste deel van de schaaafzool **9** op het werkstuk.
- ◆ Beweeg het apparaat met een gelijkmatige voorwaartse beweging over het te bewerken vlak.
- ◆ Werk met een geringe voorwaartse beweging en oefen druk uit op het midden van de schaaafzool **9**. Een te snelle voorwaartse beweging vermindert de kwaliteit van het oppervlak en kan verstopping van de spaanuitworp tot gevolg hebben.

Randen afschuinen

De in de voorste schaaafzool **9** aangebrachte V-groeven **10** maken het eenvoudig afschuinen van werkstukranden mogelijk.

- ◆ Gebruik de V-groef die past bij de gewenste randbreedte.
- ◆ Plaats de schaaaf met de V-groef **10** op de werkstukrand en beweeg de schaaaf langs deze rand.

Parallelaanslag gebruiken

- ◆ Om de parallelaanslag te monteren, steekt u de verbindingsschroef 8b door het verbindingstuk 8a en de parallel-aanslag 6.
- ◆ Leg de sluitring 8c op de verbindingsschroef 8b.
- ◆ Schroef de borgmoer 8 op de verbindingsschroef 8b.
- ◆ Monteer de parallelaanslag 6 met de bevestigingsbout 7 op het apparaat.
- ◆ Maak de borgmoer 8 los en stel de gewenste breedte in.
- ◆ Draai de borgmoer 8 weer vast.
- ◆ Let erop dat de schaaf nu met druk op de zijkant moet worden bewogen.

Sponningdiepteanslag gebruiken (zie afb. G)

- ◆ Monteer de sponningdiepteanslag 12 met de bevestigingsbout 11 op het apparaat.
- ◆ Stel de gewenste sponningdiepte (in millimeters) in met de sponningdiepteanslag 12.
- ◆ Voer het schaven meermaals uit, tot de gewenste sponningdiepte is bereikt.

Schaafmes demonteren/monteren (zie afb. C–E)

⚠ WAARSCHUWING! LETSELGEVAAR!

- ▶ Trek voorafgaand aan alle werkzaamheden aan het apparaat de stekker uit het stopcontact!

⚠ VOORZICHTIG!

- ▶ Door de scherpe snijranden van de schaafmessen 20 bestaat er letselgevaar!
- ▶ Pak de schaafmessen 20 niet aan de snijranden vast.

Het schaafmes 20 heeft twee snijkanten en kan worden omgedraaid.

- ◆ Vervang het schaafmes 20 als beide snijkanten bot zijn.
- ◆ Slijp het schaafmes 20 niet opnieuw scherp.

Schaafmes omdraaien of vervangen

⚠ WAARSCHUWING! LETSELGEVAAR!

- ▶ Draag geschikte veiligheidshandschoenen bij het verwisselen van de schaafmessen.

OPMERKING

- ▶ Draai de beide inbuschroeven 18a niet los. Ze dienen voor de hoogteverstelling van de messenas. Verstellen is niet nodig wanneer u de door de fabrikant geleverde schaafmessen gebruikt. Anders kan er onbalans optreden. Gebruik uitsluitend de door de fabrikant geleverde schaafmessen.
- ▶ Vervang altijd beide messen tegelijkertijd om onbalans te voorkomen.
- ▶ Maak eerst één mes los, dan kunt u het in de fabriek gemonteerde tweede mes gebruiken als voorbeeld voor de erop volgende montage.
- ◆ Draai met de meegeleverde steeksleutel 25 de 3 bevestigingsbouten 19 licht aan, zodat het schaafmes 20 kan worden bewogen (zie afb. C).
- ◆ Druk de beweegbare zijbescherming 21 in de opening in de behuizing.
- ◆ Schuif het schaafmes 20 zijdelings uit het panelement 18 (zie afb. D).

OPMERKING

- ▶ Het schaafmes 20 kan fabrieksmatig met beschermvlak zijn vastgeplakt. Opnieuw vastplakken is niet nodig.
- ◆ Voer de montage met omgekeerd of nieuw schaafmes in omgekeerde volgorde uit. Zorg er daarbij voor dat de inkeping op het schaafmes 20 in de spanplaatgroef 20a glijdt (zie afb. E).
- ◆ Zorg ervoor dat het schaafmes 20 in de richting van de beweegbare zijbescherming 21 iets (ca. 1 mm) uit de messenas 17 steekt. Draai de messenas voorzichtig verder om te controleren of het schaafmes nergens tegenaan komt.
- ◆ Zorg er bovendien voor dat het panelement 18 op één lijn met de messenas 17 liggend afsluit. Het panelement 18 moet op de inbus-schroeven 18a liggen voordat de bevestigingsbouten 19 worden vastgedraaid.
- ◆ Schaafmesses 20 zijn uitsluitend verkrijgbaar via het aangegeven serviceadres (zie het hoofdstuk "Service"). Gebruik geen schaafmesses van andere fabrikanten.

Schaafmes-hoogte instellen

- ◆ Stel de spandiepte in op 0 mm.
- ◆ Controleer de positie van het schaafmes 20 aan beide uiteinden. Gebruik een plat, recht voorwerp als richtvlak boven de schaafzool 9.
- ◆ De punt van het schaafmes 20 moet in één lijn met het oppervlak van de schaafzool 9 liggen.
- ◆ De hoogte van het schaafmes 20 kan met de meegeleverde inbusleutel 22 middels de beide inbus-schroeven 18a worden ingesteld. Stel de inbus-schroeven 18a zodanig in, dat de punt van het schaafmes zich aan beide kanten in één lijn met de schaafzool 9 bevindt.

Aandrijfriem verwisselen (zie afb. F)

⚠ WAARSCHUWING! LETSELGEVAAR!

- ▶ Trek voorafgaand aan alle werkzaamheden aan het apparaat de stekker uit het stopcontact!
- ◆ Verwijder de schroeven 5 en verwijder de riemkap 4.
- ◆ Verwijder de versleten aandrijfriem 23.
- ◆ Leg de nieuwe aandrijfriem 23 eerst op het kleine riemwiel 25 en trek de aandrijfriem 23 vervolgens door draaien op het grote riemwiel 24.
- ◆ Plaats de riemkap 4 terug en bevestig deze met de schroeven 5.

Onderhoud en reiniging

⚠ WAARSCHUWING! LETSELGEVAAR!

- ▶ Trek voorafgaand aan alle werkzaamheden aan het apparaat de stekker uit het stopcontact!
- ◆ Houd het apparaat en de ventilatieopeningen altijd schoon om goed en betrouwbaar te kunnen werken.
- ◆ Reinig de spaanuitworp 3 regelmatig.
- ◆ Gebruik voor het reinigen van een verstopte spaanuitworp geschikte hulpmiddelen (bijv. een stuk hout, perslucht, enz.).
- ◆ Gebruik voor het reinigen van de behuizing een droge doek.
- ◆ Verwijder vastzittend schaaftof met een kwastje.
- ◆ Gebruik in ieder geval geen scherpe voorwerpen, benzine, oplosmiddelen of reinigingsmiddelen die kunststof kunnen aantasten. Laat geen vloeistoffen in het apparaat binnendringen.

OPMERKING

- ▶ Niet vermelde reserveonderdelen (zoals koolborstels, schaafmessen) kunt u uitsluitend bestellen via onze servicehelpdesk.

⚠ WAARSCHUWING!

- ▶ **Laat uw apparaten door het servicepunt of een elektricien repareren, en uitsluitend met originele vervangingsonderdelen.**
Op die manier blijft de veiligheid van het apparaat gewaarborgd.
- ▶ **Laat de stekker of het snoer altijd vervangen door de fabrikant van het apparaat of diens klantenservice.**
Op die manier blijft de veiligheid van het apparaat gewaarborgd.



Deponeer elektrisch gereedschap niet bij het huisvuil!

Het pictogram hiernaast met een doorgekruiste vuilnisbak geeft aan dat dit apparaat is onderworpen aan de Richtlijn 2012/19/EU. Deze richtlijn stelt dat u dit apparaat aan het einde van zijn levensduur niet met het normale huisvuil mag afvoeren, maar moet inleveren bij speciaal daartoe bestemde inzamelpunten, milieuparken of afvalverwerkingsbedrijven.

Afvoeren is voor u kosteloos. Spaar het milieu en voer producten op een voor het milieu verantwoorde manier af.

Als uw oude apparaat persoonlijke gegevens bevat, bent u er zelf verantwoordelijk voor deze te wissen voordat u het apparaat inlevert.

Afvoeren

Geldt alleen voor Frankrijk



FR
Cet appareil et ses accessoires se recyclent

À DÉPOSER EN MAGASIN

OU

À DÉPOSER EN DÉCHÈTERIE

Points de collecte sur www.quefairedemesdechets.fr
Privilégiez la réparation ou le don de votre appareil !



FR
ÉLÉMENTS D'EMBALLAGE

BAC DE TRI



FR

Het product, de verpakking en de gebruiksaanwijzing zijn recycleerbaar, vallen onder de uitgebreide producentenverantwoordelijkheid en worden gescheiden ingezameld.



Informatie over mogelijkheden voor het afvoeren van het afgedankte product krijgt u bij uw gemeentereiniging.



De verpakking bestaat uit milieuvriendelijke materialen, die u via de plaatselijke recyclepunten kunt afvoeren.



Voer de verpakking af conform de milieuvorschriften. Let op de aanduiding op de verschillende verpakkingsmaterialen en voer ze zo nodig gescheiden af. De verpakkingsmaterialen zijn voorzien van afkortingen (a) en cijfers (b) met de volgende betekenis: 1–7: kunststoffen, 20–22: papier en karton, 80–98: composietmaterialen.

Garantie van Kompernaß Handels GmbH

Geachte klant,

U hebt op dit apparaat 3 jaar garantie vanaf de aankoopdatum. Voor zover meegeleverd hebt u op de accupacks van de X12V en de X20V Team-serie eveneens 3 jaar garantie vanaf de aankoopdatum. In geval van gebreken in dit product hebt u wettelijke rechten tegenover de verkoper van het product. Deze wettelijke rechten worden door onze hierna beschreven garantie niet beperkt.

Garantievoorwaarden

De garantieperiode geldt vanaf de datum van aankoop. Bewaar de kassabon zorgvuldig. U hebt hem nodig als bewijs van aankoop.

Als er binnen drie jaar vanaf de aankoopdatum van dit product een materiaal- of fabricagefout optreedt, wordt - naar onze keuze - het product door ons kosteloos gerepareerd of vervangen of wordt de koopprijs terugbetaald. Voorwaarde voor deze garantie is dat het defecte apparaat en het aankoopbewijs (kassabon) binnen de termijn van drie jaar worden overlegd en dat kort wordt omschreven waaruit het gebrek bestaat en wanneer het is opgetreden.

Wanneer het defect door onze garantie wordt gedekt, krijgt u het gerepareerde product of een nieuw product retour. Met de reparatie of vervanging van het product begint er geen nieuwe garantieperiode.

Garantieperiode en wettelijke aanspraken bij gebreken

De garantieperiode wordt door deze waarborg niet verlengd. Dat geldt ook voor vervangen en gerepareerde onderdelen. Eventueel al bij aankoop aanwezige schade en gebreken moeten meteen na het uitpakken worden gemeld. Voor reparaties na afloop van de garantieperiode worden kosten in rekening gebracht.

Garantieomvang

Het apparaat is op basis van strenge kwaliteitsnormen met de grootst mogelijke zorg vervaardigd en voorafgaand aan de levering nauwkeurig gecontroleerd.

De garantie geldt voor materiaal- of fabricagefouten. De garantie geldt niet voor productonderdelen die onderhevig zijn aan normale slijtage en die daarom als slijtonderdelen kunnen worden beschouwd, bijv. zaagbladen, reservemesjes, schuurpapier enz. of voor schade aan breekbare onderdelen zoals schakelaars of onderdelen die van glas zijn gemaakt.

Deze garantie vervalt wanneer het product is beschadigd, ondeskundig is gebruikt of is gerepareerd. Voor deskundig gebruik van het product moeten alle in de gebruiksaanwijzing beschreven aanwijzingen precies worden opgevolgd. Gebruiksdoeleinden en handelingen die in de gebruiksaanwijzing worden afgeraden of waarvoor wordt gewaarschuwd, moeten beslist worden vermeden.

Het product is uitsluitend bestemd voor privégebruik en niet voor bedrijfsmatige doeleinden. Bij verkeerd gebruik en ondeskundige behandeling, bij gebruik van geweld en bij reparaties die niet door ons erkend servicefiliaal zijn uitgevoerd, vervalt de garantie.

Garantie geldt niet bij

- normale afname van de accucapaciteit
- commercieel/bedrijfsmatig gebruik van het product
- beschadiging of modificatie van het product door de klant
- niet-naleving van de veiligheids- en onderhoudsvoorschriften, bedieningsfouten
- schade door natuurrampen

Afhandeling bij een garantiekwesitie

Voor een snelle afhandeling van uw aanvraag neemt u de volgende aanwijzingen in acht:

- Houd voor alle aanvragen de kassabon en het artikelnummer (IAN) 465655_2404 als aankoopbewijs bij de hand.
- Het artikelnummer vindt u op het typeplaatje van het product, op het product gegraveerd, op de titelpagina van de gebruiksaanwijzing (linksonder) of op de sticker op de achter- of onderkant van het product.
- Als er fouten in de werking of andere gebreken optreden, neemt u eerst telefonisch contact op met de hierna genoemde serviceafdeling. Of gebruik ons contactformulier, dat u op parkside-diy.com in de categorie Service vindt.
- Een als defect geregistreerd product kunt u dan zonder portokosten naar het aan u doorgegeven serviceadres sturen. Voeg het aankoopbewijs (kassabon) bij en vermeld waaruit het gebrek bestaat en wanneer het is opgetreden.



PDF ONLINE
parkside-diy.com

Op parkside-diy.com kunt u deze en vele andere handleidingen bekijken en downloaden. Met deze QR-code gaat u rechtstreeks naar parkside-diy.com. Selecteer uw land en zoek via het zoekvenster de gebruiksaanwijzingen op. Door invoer van het artikelnummer (IAN) 465655_2404 gaat u naar de gebruiksaanwijzing voor uw artikel.

Service

NL Service Nederland

Tel.: 0800 0229556

Contactformulier op parkside-diy.com

BE Service België

Tel.: 0800 12614

Contactformulier op parkside-diy.com

IAN 465655_2404

Importeur

Let op: het volgende adres is geen serviceadres. Neem eerst contact op met het opgegeven serviceadres.

KOMPERNASS HANDELS GMBH

BURGSTRASSE 21

44867 BOCHUM

DUITSLAND

www.kompernass.com

Vertaling van de oorspronkelijke conformiteitsverklaring

Wij, KOMPERNASS HANDELS GMBH, documentverantwoordelijke: de heer Semi Uguzlu, BURGSTR. 21, 44867 BOCHUM, Duitsland, verklaren hierbij dat dit product voldoet aan de volgende normen, normatieve documenten en EU-richtlijnen:

Machinerichtlijn
(2006/42/EC)

Elektromagnetische compatibiliteit
(2014/30/EU)

RoHS-richtlijn
(2011/65/EU)*

* De volledige verantwoordelijkheid voor het uitreiken van deze conformiteitsverklaring ligt bij de fabrikant. Het hierboven beschreven object van de verklaring voldoet aan de voorschriften van de Richtlijn 2011/65/EU van het Europees Parlement en de Raad van 8 juni 2011 aangaande de beperking van het gebruik van bepaalde gevaarlijke stoffen in elektrische en elektronische apparaten.

Toegepaste geharmoniseerde normen

EN 62841-1:2015/A11:2022

EN 62841-2-14:2015

EN IEC 55014-1:2021

EN IEC 55014-2:2021

EN IEC 61000-3-2:2019/A1:2021

EN 61000-3-3:2013/A2:2021

EN IEC 63000:2018

Typeaanduiding van het apparaat: Elektrische schaafmachine PEH 30 E5

Productiejaar: 2024-08

Serienummer: IAN 465655_2404

Bochum, 20-06-2024



Semi Uguzlu
- Kwaliteitsmanager -

Technische wijzigingen vanwege verdere ontwikkeling voorbehouden.

Obsah

Úvod	60
Použití v souladu s určením	60
Vybavení	60
Rozsah dodávky	60
Technické údaje	61
Obecné bezpečnostní pokyny pro elektrické nářadí	61
1. Bezpečnost na pracovišti	62
2. Elektrická bezpečnost	62
3. Bezpečnost osob	62
4. Manipulace s elektrickým nářadím a jeho použití	63
5. Servis	63
Bezpečnostní pokyny specifické pro elektrický hoblík	64
Originální příslušenství/originální přídavná zařízení	64
Uvedení do provozu	65
Zapnutí/vypnutí	65
Nastavení hloubky třísky	65
Odsávání prachu/třísek (viz obr. A)	65
Parkovací botka (viz obr. B)	65
Postup hoblování	65
Zkosení hran	66
Použití paralelního dorazu	66
Použití falcovacího hloubkového dorazu (viz obr. G)	66
Demontáž/montáž hoblovacího nože (viz obr. C–E)	66
Výměna hnacího řemenu (viz obr. F)	67
Údržba a čištění	67
Likvidace	68
Záruka společnosti Kompnass Handels GmbH	69
Servis	70
Dovozce	70
Překlad originálu prohlášení o shodě	71

Úvod

Blahopřejeme Vám k zakoupení Vašeho nového přístroje. Rozhodli jste se pro vysoce kvalitní výrobek. Návod k obsluze je součástí tohoto výrobku. Obsahuje důležité informace o bezpečnosti, použití a likvidaci. Před použitím výrobku se seznamte se všemi provozními a bezpečnostními pokyny. Výrobek používejte pouze předepsaným způsobem a pro uvedené oblasti použití. Při předávání výrobku třetím osobám předejte spolu s ním i tyto podklady.

Použití v souladu s určením

Přístroj je vhodný k hoblování dřevěných materiálů, jako jsou trámy nebo desky, pokud jsou obrobky pevně podepřeny. Dále je přístroj vhodný ke zkosení hran a falcování. Jakékoliv jiné použití nebo úprava stroje jsou pokládány za použití v rozporu s určením a mohou způsobovat značná nebezpečí úrazu. Za škody, které vzniknou při použití v rozporu s určením, nepřebírá výrobce odpovědnost. Přístroj není určen pro komerční účely.

Vybavení

- ❶ blokovací tlačítko
- ❷ vypínač
- ❸ výhoz třísek (volitelně vpravo/vlevo)
- ❹ kryt řemenu
- ❺ šrouby pro kryt řemenu
- ❻ paralelní doraz
- ❼ upevňovací šroub paralelního dorazu
- ❽ pojistná matice pro nastavení šířky polodrážky
- ❸a spojovací kus
- ❸b spojovací šroub

- ❸c podložka
- ❹ základna hoblíku
- ❺ V-drážky
- ❻ upevňovací šroub falcovacího hloubkového dorazu
- ❼ falcovací hloubkový doraz
- ❽ otočný regulátor pro nastavení hloubky třísky (dodatečná rukojeť)
- ❹a stupnice hloubky třísky
- ❽ adaptér pro externí odsávání
- ❹b parkovací botka
- ❹c nožový hřídel
- ❽ upínací prvek
- ❹d Šrouby s vnitřním šestihranem
- ❽ upevňovací šrouby pro hoblovací nůž
- ❹e hoblovací nůž
- ❹f drážka upínací desky
- ❽ boční ochrana nožového hřídele
- ❹g klíč s vnitřním šestihranem
- ❽ hnací řemen
- ❹h velká řemenice
- ❽ malá řemenice
- ❹i plochý klíč

Rozsah dodávky

- 1 elektrický hoblík
- 1 paralelní doraz
- 1 falcovací hloubkový doraz
- 1 klíč s vnitřním šestihranem
- 1 plochý klíč
- 1 adaptér pro externí odsávání
- 1 návod k obsluze

Technické údaje

Domezovací napětí	230 V ~, 50 Hz (střídavý proud)
Jmenovitý výkon	750 W
Jmenovité volnoběžné otáčky	n_0 16500 min ⁻¹
Šířka hoblování	82 mm
Hloubka třísky	0–3 mm
Hloubka polodrážky	max. 18 mm
Třída ochrany	II/Ⓜ (dvojité izolace)

Informace o hluku a vibracích

Měřená hodnota zjištěna podle EN 62841.
Typická hladina hluku elektrického nářadí s hodnocením A je:

Hodnota emise hluku

Hladina akustického tlaku L_{PA} = 90,07 dB

Hladina akustického

výkonu L_{WA} = 98,07 dB

Nejistota K = 3 dB



Používat ochranu sluchu!

Celková hodnota vibrací

Rukojeť a_h = 2,881 m/s²

Přídavná rukojeť a_h = 4,023 m/s²

Nejistota K = 1,5 m/s²

UPOZORNĚNÍ

- Pro přesné posouzení zatížení vibracemi během určité pracovní doby by se měly zohlednit i doby, ve kterých je přístroj vypnutý nebo sice běží, ale není skutečně používán. Tím se může zatížení vibracemi za celou pracovní dobu zřetelně snížit.
- Uvedené hodnoty emise vibrací a uvedené hodnoty emise hluku byly měřeny pomocí standardizované zkušební metody a lze je použít pro srovnání elektrického nářadí s jiným nářadím.

UPOZORNĚNÍ

- Uvedené hodnoty emise vibrací a uvedené hodnoty emise hluku lze rovněž použít k předběžnému posouzení zatížení.

⚠ VÝSTRAHA!

- Emise vibrací a hluku se mohou lišit během skutečného používání elektrického nářadí od uvedených hodnot v závislosti na způsobu, kterým se elektrické nářadí používá, zejména na způsobu, jakým je obrobek opracováván. Snažte se udržovat zatížení vibracemi co nejnižší. Příkladem opatření na snížení zatížení vibracemi je použití rukavic při práci s nářadím a omezení doby práce s nářadím. Je přitom nutno zohlednit všechny části provozního cyklu (například časy, kdy je elektrické nářadí vypnuté, a časy, kdy je sice zapnuté, ale běží bez zatížení).



Obecné bezpečnostní pokyny pro elektrické nářadí



⚠ VÝSTRAHA!

- **Přečtěte si veškeré bezpečnostní pokyny, instrukce, ilustrace a technická data, jimiž je toto elektrické nářadí opatřeno.** Zanedbání dodržování následujících bezpečnostních upozornění a pokynů může ést k úrazu elektrickým proudem, k požáru a/nebo těžkým zraněním.

Veškerá bezpečnostní upozornění a pokyny uschovejte pro budoucí použití.

Pojem „elektrické nářadí“ užívaný v bezpečnostních pokynech se vztahuje na elektrické nářadí napájená ze sítě (se síťovým kabelem) a na elektrická nářadí napájená akumulátorem (bez síťového kabelu).

1. Bezpečnost na pracovišti

- a) **Pracovní prostor udržujte v čistotě a dobře osvětlený.** Nepořádek a neosvětlený pracovní prostor mohou vést k úrazům.
- b) **S elektrickým nářadím nepracujte v prostředí ohroženém výbuchem, ve kterém se nachází hořlavé kapaliny, plyny nebo prach.** Elektrické nářadí vytváří jiskry, od nichž se může vznítit prach nebo výpary.
- c) **Nedovolte dětem ani jiným osobám, aby se přibližovaly k elektrickému nářadí v době, kdy ho používáte.** V případě odvedení pozornosti můžete ztratit kontrolu nad elektrickým nářadím.

2. Elektrická bezpečnost

- a) **Přípojná zástrčka elektrického nářadí musí odpovídat zásuvce. Zástrčka se nesmí žádným způsobem pozměňovat. Nepoužívejte adaptérové zástrčky v kombinaci s uzemněným elektrickým nářadím.** Nepozměněné zástrčky a jim odpovídající zásuvky snižují riziko úrazu elektrickým proudem.
- b) **Zabraňte kontaktu těla s uzemněnými povrchy jako např. od trubek, topení, sporáků a chladniček.** Je-li Vaše tělo uzemněno, hrozí zvýšené riziko úrazu elektrickým proudem.
- c) **Elektrická nářadí chraňte před deštěm a vlhkostí.** Vniknutím vody do elektrického nářadí se zvyšuje riziko úrazu elektrickým proudem.
- d) **Nepoužívejte připojovací vedení v rozporu s jeho určením pro přenášení či zavěšování elektrického nářadí nebo k vytahování zástrčky ze zásuvky. Udržujte připojovací vedení v dostatečné vzdálenosti od zdrojů vysoké teploty, oleje, ostrých hran nebo pohyblivých částí přístroje.** Poškozená nebo zapletená připojovací vedení zvyšují riziko úrazu elektrickým proudem.

- e) **Pokud pracujete s elektrickým nářadím venku, používejte pouze taková prodlužovací vedení, jež jsou schválena i pro venkovní použití.** Používáním prodlužovacího vedení vhodného pro venkovní použití se snižuje riziko úrazu elektrickým proudem.
- f) **Pokud nelze zabránit provozu elektrického nářadí ve vlhkém prostředí, používejte proudový chránič.** Použitím ochranného spínače chybného proudu se snižuje riziko úrazu elektrickým proudem.

3. Bezpečnost osob

- a) **Budte neustále pozorní, sledujte své počínání a k práci s elektrickým nářadím přistupujte s rozumem. Elektrické nářadí nepoužívejte, jste-li unaveni nebo pod vlivem drog, alkoholu či léků.** Jediný okamžik nepozornosti při používání elektrického nářadí může způsobit vážná zranění.
- b) **Noste osobní ochranné prostředky a vždy i ochranné brýle.** Nošením osobních ochranných prostředků, jako je ochranná maska proti prachu, protiskluzová bezpečnostní obuv, ochranná přilba nebo ochrana sluchu, a to v závislosti na druhu a použití elektrického nářadí, se snižuje riziko zranění.
- c) **Zabraňte neúmyslnému uvedení přístroje do provozu. Než elektrické nářadí zapojíte do elektrické sítě a/nebo připojíte akumulátor nebo než nářadí zvednete či přenesete, ujistěte se, že je vypnuté.** Pokud máte při přenášení elektrického nářadí prst na spínači, nebo pokud do sítě zapojíte již zapnuté elektrické nářadí, může dojít k úrazu.
- d) **Předtím než elektrické nářadí zapnete, odstraňte nastavovací nástroje nebo šroubováky.** Pokud se nástroj nebo šroubovák nachází v otáčející se části elektrického nářadí, může to vést ke zraněním.

- e) **Vyhýbejte se nepřírozenému držení těla. Zajistěte si bezpečnou stabilitu a neustále udržujte rovnováhu.** Tak dokážete elektrické nářadí v neočekávaných situacích lépe kontrolovat.
 - f) **Noste vhodný oděv. Nenoste volné oblečení ani šperky. Vlasy a oděv udržujte v bezpečné vzdálenosti od pohyblivých částí.** Volný a nepřiléhavý oděv, šperky nebo dlouhé vlasy mohou být pohyblivými částmi zachyceny.
 - g) **Pokud lze namontovat zařízení pro odsávání a zachytávání prachu, potom se tato musí připojit a správně použít.** Použitím odsávání prachu se může snížit ohrožení prachem.
 - h) **Nenechte se ukonejšit falešným bezpečím a neopomíjejte bezpečnostní předpisy pro elektrická nářadí, i když elektrické nářadí po opakovaném použití již znáte.** Nepozorná manipulace může způsobit ve zlomku sekundy vážná zranění.
- 4. Manipulace s elektrickým nářadím a jeho použití**
- a) **Elektrické nářadí nepřetěžujte. Pro svou práci používejte elektrické nářadí vhodné k danému účelu.** S vhodným elektrickým nářadím se vám bude v uvedeném výkonovém rozsahu pracovat lépe a bezpečněji.
 - b) **Nepoužívejte elektrické nářadí, jehož spínač je vadný.** Elektrické nářadí, které se již nedá zapnout nebo vypnout, představuje nebezpečí a musí se opravit.
 - c) **Před nastavováním přístroje, výměnou dílů vsazeného nástroje nebo odložením elektrického nářadí vytáhněte zástrčku ze zásuvky a/nebo vyjměte vyjímatelný akumulátor.** Toto bezpečnostní opatření zabraňuje neúmyslnému spuštění elektrického nářadí.
 - d) **Nepoužívaná elektrická nářadí udržujte mimo dosah dětí. Nedovolte používat elektrické nářadí osobám, které s ním nejsou obeznámeny nebo které nečetly tento návod.** Elektrické nářadí je nebezpečné, pokud je používají nezkušené osoby.
 - e) **Údržbu elektrických nářadí a výměnného nástroje vykonávejte pečlivě. Zkontrolujte, zda jsou v pořádku pohyblivé části přístroje a zda nejsou sevřené, zda nejsou některé součásti rozbité nebo natolik poškozené, že by funkčnost elektrického nářadí byla omezena. Poškozené části elektrického nářadí nechte před jeho použitím opravit. Řada úrazů má příčinu ve špatné údržbě elektrického nářadí.**
 - f) **Řezné nástroje udržujte v ostrém a čistém stavu.** Pečlivě udržované řezné nástroje s ostrými řeznými hranami se méně zasekávají a snáze se vedou.
 - g) **Elektrické nářadí, příslušenství, vsazené nástroje atd. používejte dle těchto pokynů. Zohledňujte přitom pracovní podmínky a vykonávanou činnost.** Při použití elektrického nářadí k jiným než určeným účelům může dojít ke vzniku nebezpečných situací.
 - h) **Udržujte rukojeti a plochy rukojetí suché, čisté a bez oleje a mastnoty.** Kluzké rukojeti a plochy rukojetí neumožňují bezpečnou obsluhu a kontrolu elektrického nářadí v neočekávaných situacích.
- 5. Servis**
- a) **Nechte své elektrické nářadí opravovat pouze kvalifikovanými odborníky a používejte jen originální náhradní díly.** Tím se zajistí, že zůstane zachována bezpečnost elektrického nářadí.

Bezpečnostní pokyny specifické pro elektrický hoblík

- **Před odložením elektrického nářadí počkejte, až se nožový hřídel 17 zastaví.** Volně uložený, otáčející se nožový hřídel se může zaháknout do povrchu, což způsobí ztrátu kontroly, a tím vážná zranění.
- **Držte elektrické nářadí pouze za izolované plochy rukojeti, protože nožový hřídel může zachytit vlastní síťový kabel.** Kontakt s vedením pod napětím může přenést napětí i na kovové díly přístroje, což může vést k zásahu elektrickým proudem.
- **Upevněte a zajistěte obrobek pomocí svorek nebo jiným způsobem na stabilním podkladu.** Pokud přidržujete obrobek pouze rukou nebo proti svému tělu, je nestabilní, což může vést ke ztrátě kontroly.
- **Prsty nesahejte do výhozu třisek 3.** Nebezpečí úrazu na rotujících součástech.
- **Přístroj vedte k obrobku pouze zapnutý.** V opačném případě hrozí nebezpečí zpětného rázu, pokud se hoblovací nůž zahákne v obrobku.
- **Při práci musí základna hoblíku 9 dosedat plošně.** V opačném případě hrozí nebezpečí poranění vychýlením hoblíku.
- **Nikdy nehoblujte kovové předměty.** Hoblovací nůž/nožový hřídel 17 se jinak poškodí.
- **Materiál obsahující azbest se nesmí opracovávat.** Azbest je rakovinotvorný.
- **Prach vznikající během práce může být zdraví škodlivý, hořlavý nebo výbušný.** Noste masku proti prachu a používejte vhodné odsávání prachu a třisek. Některý typ prachu je považován za karcinogenní.

- **Při delším opracovávání dřeva a zejména materiálů, při jejichž obrábění vzniká zdraví škodlivý prach, napojte přístroj na vhodné externí zařízení pro odsávání prachu.** Elektrický hoblík nepoužívejte, pokud je kabel poškozen. Poškozené kabely zvyšují riziko úrazu elektrickým proudem.
- **V žádném případě si neopírejte ruce vedle přístroje nebo před něj či o plochu, kterou opracováváte.** Hrozí nebezpečí zranění sklouznutím.
- **V případě nebezpečí okamžitě vytáhněte síťovou zástrčku ze zásuvky.**
- **Při nebezpečí, během pracovních přestávek a před veškerými pracemi prováděnými na přístroji (např. před výměnou hoblovacího nože) vytáhněte síťovou zástrčku ze zásuvky.**
- **Síťový kabel vedte od přístroje vždy směrem dozadu.**
- **Používejte pouze ostré hoblovací nože.**
- **Materiály nebo opracovávané plochy nenapouštějte tekutinami obsahujícími rozpouštědla.**
- **Zabraňte kontaktu s rotujícími částmi.**
- **Přístroj nikdy nepoužívejte v rozporu s jeho určením a vždy jej používejte pouze s originálními díly/originálními příslušenstvími.**
- **Během práce držte přístroj pevně.** Dbejte na to, abyste měli stabilní postoj.
- **Přístroj musí být vždy čistý, suchý a zbavený oleje a maziv.**

Originální příslušenství/originální přídavná zařízení

- **Používejte výhradně příslušenství a přídavná zařízení, která jsou uvedena v návodu k obsluze.** Používání jiných dílů nebo jiného příslušenství, než je doporučováno, pro Vás může znamenat nebezpečí úrazu.

Uvedení do provozu

Zapnutí/vypnutí

Zapnutí

- ◆ Stiskněte nejprve blokovací tlačítko ❶.
- ◆ Poté stiskněte a podržte vypínač ❷. Blokovací tlačítko ❶ lze nyní pustit.

Vypnutí

- ◆ Vypínač ❷ pusťte.

UPOZORNĚNÍ

- ▶ Vypínač ❷ nelze z bezpečnostních důvodů aretovat.

Nastavení hloubky třísky

Pomocí otočného regulátoru ❸ lze hloubku třísky (0–3 mm) nastavit v aretačních stupních 1/10 na základě stupnice hloubky třísky ❹.

Odsávání prachu/třísek (viz obr. A)



⚠ VÝSTRAHA!

Noste vždy ochrannou masku proti prachu.

⚠ VÝSTRAHA! NEBEZPEČÍ ZRANĚNÍ!

- ▶ Před všemi pracemi na přístroji vytáhněte síťovou zástrčku ze zásuvky!

Volitelný výhoz třísek (vpravo/vlevo)

- ◆ Odemkněte výhoz třísek ❸ jeho otočením proti směru šipky (z polohy „LOCK“).
- ◆ Vytáhněte výhoz třísek ❸ z přístroje.
- ◆ Výhoz třísek ❸ lze do hoblíku vložit vpravo nebo vlevo. Dbejte na to, aby výstupek na výhozu třísek ❸ zapadl do odpovídajícího vybrání na krytu.
- ◆ Zasuňte výhoz třísek ❸ do přístroje.
- ◆ Uzamkněte výhoz třísek ❸ otočením do polohy „LOCK“.

Externí odsávání

Při použití systémů odsávání prachu, např. dílenských odsávačů, se musí případně použít adaptér pro externí odsávání ❶. Odsávač prachu musí být vhodný pro opracovávaný materiál.

Zapojení

- ◆ V případě potřeby nasuňte adaptér pro externí odsávání ❶ pevně na výhoz třísek ❸.
- ◆ Zasuňte hadici schváleného odsávače prachu, např. dílenského vysavače, na výhoz třísek ❸ nebo případně na adaptér pro externí odsávání ❶.

Sejmutí

- ◆ Stáhněte hadici odsávacího zařízení prachu z výhozu třísek ❸ nebo adaptéru.
- ◆ V případě potřeby stáhněte adaptér pro externí odsávání ❶.

Parkovací botka (viz obr. B)

Parkovací botka ❶ umožňuje odstavení přístroje bez rizika poškození obrobku. Během pracovního postupu se parkovací botka ❶ vyklopí nahoru a zadní část základny hoblíku ❹ se uvolní.

Postup hoblování

⚠ POZOR! NEBEZPEČÍ ZPĚTNÉHO RÁZU!

- ▶ Přístroj vedte k obrobku pouze zapnutý.
- ◆ Nastavte požadovanou hloubku třísek.
- ◆ Zapněte přístroj.
- ◆ Nasadte přístroj přední částí základny hoblíku ❹ na obrobek.
- ◆ Vedte přístroj rovnoměrným posuvem přes opracovávanou plochu.
- ◆ Pracujte pouze s malým posuvem a vyvíjejte tlak ve středu na základnu hoblíku ❹. Příliš rychlý posuv snižuje kvalitu povrchu a může vést k ucpání výhozu třísek.

Zkosení hran

V-drážky **9**, které jsou k dispozici v přední části základny hoblíku **10**, umožňují snadné zkosení hran obrobků.

- ◆ V závislosti na požadované šířce zkosení použijte odpovídající V-drážku.
- ◆ K tomu účelu přiložte hoblík V-drážkou **10** na hranu obrobku a vedte jej podél ní.

Použití paralelního dorazu

- ◆ K montáži paralelního dorazu vedte spojovací šroub **8b** spojovacím kusem **8a** a paralelním dorazem **6**.
- ◆ Nasadte podložku **8c** na spojovací šroub **8b**.
- ◆ Našroubujte pojistnou matici **8** na spojovací šroub **8b**.
- ◆ Namontujte paralelní doraz **6** upevňovacím šroubem **7** na přístroji.
- ◆ Uvolněte pojistnou matici **8** a nastavte požadovanou šířku.
- ◆ Pojistnou matici **8** opět pevně utáhněte.
- ◆ Ujistěte se, že hoblík je veden s postranním přitlakem.

Použití falcovacího hloubkového dorazu (viz obr. G)

- ◆ Namontujte falcovací hloubkový doraz **12** upevňovacím šroubem **11** na přístroji.
- ◆ Nastavte požadovanou hloubku polodrážky v milimetrech pomocí falcovacího hloubkového dorazu **12**.
- ◆ Několikrát proveďte postup hoblování, dokud nedosáhnete požadované hloubky polodrážky.

Demontáž/montáž hoblovacího nože (viz obr. C–E)

⚠ VÝSTRAHA! NEBEZPEČÍ ZRANĚNÍ!

- ▶ Před všemi pracemi na přístroji vytáhněte síťovou zástrčku ze zásuvky!

⚠ POZOR!

- ▶ Kvůli ostrým řezným hranám hoblovacích nožů **20** hrozí nebezpečí zranění!
- ▶ Nedotýkejte se hoblovacích nožů **20** na řezných hranách.

Hoblovací nůž **20** má dva břity a může být otočen.

- ◆ Hoblovací nůž **20** vyměňte, pokud jsou oba břity tupé.
- ◆ Hoblovací nůž **20** neostřete.

Hoblovací nůž otočte nebo vyměňte

⚠ VÝSTRAHA! NEBEZPEČÍ ZRANĚNÍ!

- ▶ Při výměně hoblovacího nože použijte vhodné ochranné rukavice.

UPOZORNĚNÍ

- ▶ Nepovolujte oba šrouby s vnitřním šestihranem **18a**. Slouží k nastavení výšky nožového hřídele. Seřízení není nutné, pokud používáte hoblovací nože prodávané výrobcem. V opačném případě může dojít k nevyvážení. Používejte výhradně hoblovací nože dodané výrobcem.
- ▶ Při výměně nožů vždy vyměňte oba nože, abyste zabránili nevyvážení.
- ▶ Pokud nejprve uvolníte pouze jeden nůž, můžete se pro pozdější sestavení orientovat podle druhého továrně namontovaného nože.

- ◆ Přiloženým plochým klíčem **26** mírně povolte 3 upevňovací šrouby **19**, aby byl hoblovací nůž **20** pohyblivý (viz obr. C).
- ◆ Zatlačte pohyblivou boční ochranu **21** do mezery v krytu.

- ◆ Posuňte hoblovací nůž 20 stranou z upínacího prvku 18 (viz obr. D).

UPOZORNĚNÍ

- ▶ Hoblovací nůž 20 může být od výrobce zalepen ochranným lakem. Opětovné zalepení není nutné.
- ◆ Montáž provedte s otočeným nebo novým hoblovacím nožem v opačném pořadí. Při tom dbejte na to, aby zářez na hoblovacím noži 20 vklouzl do drážky upínací desky 20a (viz obr. E).
- ◆ Dbejte na to, aby hoblovací nůž 20 mírně (cca 1 mm) vyčníval ve směru pohyblivé boční ochrany 21 z nožového hřídele 17. Nožový hřídel opatrně protočte, abyste ověřili, že se hoblovací nůž ničeho nedotýká.
- ◆ Navíc dbejte na to, aby upínací prvek 18 byl v jedné rovině s nožovým hřídelem 17. Upínací prvek 18 musí dosedat na šrouby s vnitřním šestihranem 18a, než se upevňovací šrouby 19 utáhnou.
- ◆ Hoblovací nůž 20 obdržíte výhradně na níže uvedené adrese servisu (viz kapitola „Servis“). Nepoužívejte hoblovací nože od jiných výrobců.

Nastavení výšky hoblovacího nože

- ◆ Hloubku třísek nastavte na 0 mm.
- ◆ Zkontrolujte polohu hoblovacího nože 20 na obou koncích. Jako srovnávací lať nad základnou hoblíku 9 použijte plochý, rovný předmět.
- ◆ Hrot hoblovacího nože 20 musí být v jedné rovině s povrchem základny hoblíku 9.
- ◆ Výšky hoblovacího nože 20 lze nastavit dodaným klíčem s vnitřním šestihranem 22 pomocí obou šroubů s vnitřním šestihranem 18a. Šrouby s vnitřním šestihranem 18a nastavte tak, aby hrot hoblovacího nože ležel na obou stranách v jedné rovině se základnou hoblíku 9.

Výměna hnacího řemenu (viz obr. F)

⚠ VÝSTRAHA! NEBEZPEČÍ ZRANĚNÍ!

- ▶ Před všemi pracemi na přístroji vytáhněte síťovou zástrčku ze zásuvky!
- ◆ Odstraňte šrouby 5 a sejměte kryt řemene 4.
- ◆ Odstraňte opotřebovaný hnací řemen 23.
- ◆ Nový hnací řemen 23 nejprve nasadte na malou řemenici 25 a utáhněte hnací řemen 23 následně otáčením na velkou řemenici 24.
- ◆ Nasadte kryt řemenu 4 a upevněte jej šrouby 5.

Údržba a čištění

⚠ VÝSTRAHA! NEBEZPEČÍ ZRANĚNÍ!

- ▶ Před všemi pracemi na přístroji vytáhněte síťovou zástrčku ze zásuvky!
- ◆ Udržujte přístroj a větrací štěrby stále v čistotě, aby bylo možné pracovat bezpečně a spolehlivě.
- ◆ Pravidelně čistěte výhoz třísek 3.
- ◆ K čištění zaneseného výhozu třísek použijte vhodné nástroje (například kus dřeva, stlačený vzduch atd.).
- ◆ K čištění krytu používejte suchý hadřík.
- ◆ Přilnutý hoblovací prach odstraňte štětcem.
- ◆ Nikdy nepoužívejte ostré předměty, benzin, rozpouštědla nebo čisticí prostředky, které narušují umělou hmotu. Zabraňte průniku tekutin dovnitř přístroje.

UPOZORNĚNÍ

- ▶ Neuvedené náhradní díly (jako např. uhlíkové kartáče, hoblovací nože) můžete objednat výhradně přes naši servisní a poradenskou linku.

⚠ VÝSTRAHA!

- ▶ **Nechte své přístroje opravit v servisní dílně nebo odborným elektrikářem a pouze za použití originálních náhradních dílů.** Tím se zajistí, že zůstane zachována bezpečnost přístroje.
- ▶ **Výměnu zástrčky nebo síťového kabelu svěřte vždy výrobcí přístroje nebo jeho zákaznickému servisu.** Tím se zajistí, že zůstane zachována bezpečnost přístroje.

Likvidace

Platí pouze pro Francii



Points de collecte sur www.quefairedemesdechets.fr
Privilégiez la réparation ou le don de votre appareil !



Výrobek, obal a návod k obsluze jsou recyklovatelné, podléhají rozšířené odpovědnosti výrobce a shromažďují se odděleně.



Nevyhazujte elektrické nářadí do domovního odpadu!

Symbol přeškrtnuté pojízdné popelnice uvedený vedle označuje, že tento přístroj podléhá směrnici č. 2012/19/EU. Tato směrnice uvádí, že tento přístroj se na konci své životnosti nesmí likvidovat s běžným domovním odpadem, ale musí se odevzdat v určených sběrných místech či dvorech nebo podnicích oprávněných k nakládání s odpady.

Tato likvidace je pro Vás zdarma. Chraňte životní prostředí a zajistěte odbornou likvidaci přístroje.



Informace o možnostech likvidace vysloužilého výrobku vám podá obecní nebo městská správa.



Obal je z ekologických materiálů. Lze ho zlikvidovat v místních recyklačních kontejnerech.



Balení zlikvidujte ekologicky. Dbejte na označení na různých obalových materiálech a v případě potřeby tyto obaly roztřídte.

Obalové materiály jsou označeny zkratkami (a) a číslicemi (b) s následujícím významem: 1–7: plasty, 20–22: papír a lepenka, 80–98: kompozitní materiály.

Záruka společnosti Kompernass Handels GmbH

Vážená zákaznice, vážený zákazníku,

na tento přístroj získáváte záruku v trvání 3 let od data zakoupení. Je-li akumulátor řady X12V a X20V Team součástí dodávky, získáváte na něj rovněž záruku v trvání 3 let od data zakoupení. V případě závad tohoto výrobku máte zákonná práva vůči prodejci výrobku. Tato zákonná práva nejsou omezena naší níže uvedenou zárukou.

Záruční podmínky

Záruční doba začíná plynout dnem nákupu. Dobře uschovejte pokladní doklad. Tento doklad je potřebný jako důkaz o koupi.

Pokud se do tří let od data zakoupení tohoto výrobku vyskytne vada materiálu nebo výrobní závada, pak Vám podle našeho uvážení výrobek zdarma opravíme, vyměníme nebo uhradíme kupní cenu. Předpokladem této záruky je, že bude během tříleté lhůty předložen vadný přístroj a doklad o koupi (pokladní doklad) a stručně se popíše, v čem závada spočívá a kdy se vyskytla.

Vztahuje-li se na závadu naše záruka, obdržíte zpět buď opravený nebo nový produkt. Opravou nebo výměnou výrobku nezačne plynout nová záruční doba.

Záruční doba a zákonné nároky vyplývající ze závad

Záručním plněním se záruční doba neprodlužuje. To platí i pro vyměněné a opravené součásti. Poškození nebo vady vyskytující se případně již při nákupu se musí oznámit ihned po vybalení. Po uplynutí záruční doby podléhají veškeré opravy zpoplatnění.

Rozsah záruky

Přístroj byl vyroben pečlivě podle přísných směrnic kvality a před expedicí byl svědomitě vyzkoušen.

Záruka se vztahuje na materiálové nebo výrobní vady. Tento rozsah záruky se nevztahuje na součásti výrobku, které jsou vystaveny běžnému opotřebení, a proto je lze považovat za spotřební díly, např. pilové listy, náhradní čepele, brusné papíry atd. nebo na poškození křehkých součástí, jako jsou např. spínače nebo díly, které jsou vyrobeny ze skla.

Tato záruka zaniká, pokud je výrobek poškozen, nebyl řádně používán nebo udržován. Pro zajištění správného používání výrobku se musí přesně dodržovat všechny pokyny uvedené v návodu k obsluze. Účelům použití a úkonům, které se v návodu k obsluze nedoporučují nebo se před nimi varuje, je třeba se bezpodmínečně vyhnout.

Výrobek je určen pouze pro soukromé účely a ne pro komerční použití. Při nesprávném a neodborném používání, při použití násilí a při zásazích, které nebyly provedeny našimi autorizovanými servisními provozními, záruční nároky zanikají.

Záruční plnění neplatí v těchto případech

- normální opotřebení kapacity akumulátoru
- komerční použití výrobku
- poškození nebo změna výrobku zákazníkem
- nedodržení bezpečnostních předpisů a předpisů údržby, chyby obsluhy
- škody vlivem přírodních živlů

Vyřízení v případě záruky

Pro zajištění rychlého Vaší žádosti postupujte podle následujících pokynů:

- Pro všechny dotazy mějte připraven pokladní lístek a číslo výrobku (IAN) 465655_2404 jako doklad o koupi.
- Číslo výrobku naleznete na typovém štítku na výrobku, rytině na výrobku, na titulní straně návodu k obsluze (vlevo dole) nebo na nálepce na zadní nebo spodní straně výrobku.
- Pokud by se vyskytly funkční vady nebo jiné závady, kontaktujte nejprve níže uvedené servisní oddělení telefonicky nebo použijte náš kontaktní formulář, který najdete na parkside-diy.com v kategorii Servis.
- Výrobek, zaevidovaný jako vadný výrobek pak můžete při přiložení dokladu o nákupu (pokladní lístek) a při uvedení, v čem spočívá vada a kdy k ní došlo, poslat výrobek pro Vás bez poštovného na adresu, kterou Vám oznámí servis.



Na parkside-diy.com si můžete stáhnout tuto příručku, jakož i mnoho dalších příruček. Tímto QR kódem se dostanete přímo na parkside-diy.com. Vyberte svou zemi a pomocí vyhledávací masky vyhledejte návod k obsluze. Zadááním čísla výrobku (IAN) 465655_2404 se dostanete k návodu k obsluze Vašeho výrobku.

Servis

CZ **Servis Česko**

Tel.: 800023611

Kontaktní formulář na parkside-diy.com

IAN 465655_2404

Dovozce

Dbejte prosím na to, že následující adresa není adresou servisu. Kontaktujte nejprve uvedený servis.

KOMPERNASS HANDELS GMBH

BURGSTRASSE 21

44867 BOCHUM

NĚMECKO

www.kompernass.com

Překlad originálu prohlášení o shodě

My, KOMPERNASS HANDELS GMBH, osoba odpovědná za dokumentaci: pan Semi Uguzlu, BURGSTR. 21, 44867 BOCHUM, NĚMECKO, tímto prohlašujeme, že tento výrobek je ve shodě s následujícími normami, normativními dokumenty a směrnicemi ES:

Směrnice o strojních zařízeních

(2006/42/EC)

Směrnice o elektromagnetické kompatibilitě

(2014/30/EU)

Směrnice o omezení používání nebezpečných látek (RoHS)

(2011/65/EU)*

* Výhradní odpovědnost za vystavení tohoto prohlášení o shodě nese výrobce. Výše popsaný předmět prohlášení je v souladu s předpisy směrnice č. 2011/65/EU Evropského parlamentu a Rady z 8. června 2011 o omezení používání určitých nebezpečných látek v elektrických a elektronických zařízeních.

Použité harmonizované normy

EN 62841-1:2015/A11:2022

EN 62841-2-14:2015

EN IEC 55014-1:2021

EN IEC 55014-2:2021

EN IEC 61000-3-2:2019/A1:2021

EN 61000-3-3:2013/A2:2021

EN IEC 63000:2018

Typové označení stroje: Elektrický hoblík PEH 30 E5

Rok výroby: 2024–08

Sériové číslo: IAN 465655_2404

Bochum, 20.06.2024



Semi Uguzlu
- manažer kvality -

Technické změny ve smyslu dalšího vývoje jsou vyhrazeny.

Spis treści

Wstęp	74
Użytkowanie zgodne z przeznaczeniem	74
Wyposażenie	74
Zakres dostawy	74
Dane techniczne	75
Ogólne wskazówki bezpieczeństwa dla elektronarzędzi	75
1. Bezpieczeństwo na stanowisku pracy	76
2. Bezpieczeństwo elektryczne	76
3. Bezpieczeństwo osób	76
4. Użytkowanie i obsługa elektronarzędzia	77
5. Serwis	78
Szczegółowe zasady bezpieczeństwa dla strugów elektrycznych	78
Oryginalne akcesoria i urządzenia dodatkowe	79
Uruchomienie	79
Włączanie/wyłączanie	79
Ustawianie głębokości strugania	79
Odsysanie pyłu/wiórów (patrz rys. A)	80
Podstawka do odstawiania (patrz rys. B)	80
Proces strugania	80
Ścinanie krawędzi	80
Korzystanie z ogranicznika równoległego	81
Stosowanie ogranicznika głębokości wręgu (patrz rys. G)	81
Demontaż/montaż noża strugarskiego (patrz rys. C-E)	81
Wymiana paska napędowego (patrz rys. F)	82
Konserwacja i czyszczenie	82
Utylizacja	83
Gwarancja Kompernaß Handels GmbH	84
Serwis	85
Importer	85
Tłumaczenie oryginalnej deklaracji zgodności	86

Wstęp

Gratulujemy zakupu nowego urządzenia. Wybrany produkt charakteryzuje się wysoką jakością. Instrukcja obsługi stanowi część tego produktu. Zawiera ona ważne informacje na temat bezpieczeństwa, użytkowania i utylizacji. Przed rozpoczęciem użytkowania produktu należy zapoznać się ze wszystkimi wskazówkami dotyczącymi obsługi i bezpieczeństwa. Produkt należy użytkować wyłącznie zgodnie z zamieszczonym tu opisem oraz w podanym zakresie zastosowań. W przypadku przekazania urządzenia osobie trzeciej należy dołączyć do niego również całą dokumentację.

Użytkowanie zgodne z przeznaczeniem

Urządzenie nadaje się do strugania materiałów drewnianych, takich jak belki lub deski, gdy obrabiane przedmioty są podparte na równej powierzchni. Maszyna nadaje się również do ścinania krawędzi i wykonywania wręgów. Stosowanie urządzenia do innych celów lub dokonywanie jego modyfikacji uznaje się za niezgodne z jego przeznaczeniem i stwarza poważne ryzyko wypadków. Producent nie ponosi żadnej odpowiedzialności za szkody powstałe w wyniku użycia urządzenia w sposób niezgodny z jego przeznaczeniem. Produkt nie nadaje się do zastosowań komercyjnych.

Wyposażenie

- 1 Blokada włączenia
- 2 Włącznik/wyłącznik
- 3 Wyrzutnik wiórów
(do wyboru strona prawa/strona lewa)
- 4 Osłona paska
- 5 Śruby osłony paska
- 6 Ogranicznik równoległy

- 7 Śruba mocująca ogranicznika równoległego
- 8 Nakrętka ustalająca do ustawiania szerokości wręgu
- 8a Element połączeniowy
- 8b Śruba połączeniowa
- 8c Podkładka
- 9 Płoza struga
- 10 Rowki V
- 11 Śruba mocująca ogranicznika głębokości wręgu
- 12 Ogranicznik głębokości wręgu
- 13 Pokrętło regulacyjne głębokości strugania (dodatkowa rękkojeść)
- 14 Podziałka głębokości strugania
- 15 Adapter do zewnętrznego odciążu
- 16 Podstawka do odstawiania
- 17 Wałek nożowy
- 18 Element mocujący
- 18a Śruby imbusowe
- 19 Śruby mocujące noże strugarskich
- 20 Noże strugarskie
- 20b Rowek płytki mocującej
- 21 Boczna osłona wałka nożowego
- 22 Klucz imbusowy
- 23 Pasek napędowy
- 24 Duże koło pasowe
- 25 Małe koło pasowe
- 26 Klucz płaski

Zakres dostawy

- 1 strug elektryczny
- 1 ogranicznik równoległy
- 1 ogranicznik głębokości wręgu
- 1 klucz imbusowy
- 1 klucz płaski
- 1 adapter do zewnętrznego odciążu
- 1 instrukcja obsługi

Dane techniczne

Napięcie znamionowe	230 V ~, 50 Hz (prąd przemienny)
Moc znamionowa	750 W
Znamionowa prędkość obrotowa biegu jałowego	n_0 16500 min ⁻¹
Szerokość strugania	82 mm
Głębokości strugania	0-3 mm
Głębokość wręgu	max. 18 mm
Klasa ochrony	II/□ (podwójna izolacja)

Informacje dotyczące poziomu hałasu i drgań

Wartość pomiarowa hałasu określona zgodnie z normą EN 62841. Korygowany współczynnikiem A poziom hałasu elektronarzędzia wynosi z reguły:

Wartość emisji hałasu

Poziom ciśnienia akustycznego	$L_{PA} = 90,07$ dB
Poziom mocy akustycznej	$L_{WA} = 98,07$ dB
Niepewność pomiarów	$K = 3$ dB



Nosić ochronniki słuchu!

Wartość całkowita drgań

Rękojeść	$a_h = 2,881$ m/s ²
Dodatkowa rękojeść	$a_h = 4,023$ m/s ²
Niepewność pomiarów	$K = 1,5$ m/s ²

WSKAZÓWKA

- ▶ W celu dokładnej oceny stopnia narażenia na drgania w określonym okresie pracy należy również uwzględnić czasy, w których urządzenie pozostawało wyłączone lub było wprawdzie włączone, jednak nie było faktycznie wykorzystywane. Może to znacznie obniżyć stopień narażenia na drgania w całym okresie pracy.
- ▶ Podane w tej instrukcji łączne wartości drgań oraz wartości emisji drgań zostały zmierzone znormalizowaną metodą pomiaru i mogą zostać wykorzystane do porównania jednego elektronarzędzia z innym.

WSKAZÓWKA

- ▶ Podane łączne wartości drgań oraz podane wartości emisji drgań mogą posłużyć także do wstępnej oceny stopnia narażenia.

⚠ OSTRZEŻENIE!

- ▶ Emisje drgań i hałasu mogą w czasie korzystania z elektronarzędzia różnić się od wskazanych wartości, zależnie od sposobu użytkowania elektronarzędzia, a w szczególności od rodzaju przedmiotu obrabianego. Należy starać się, aby obciążenie drganiami było jak najmniejsze. Przykładowe środki mające na celu zmniejszenie narażenia na drgania to noszenie rękawic w trakcie korzystania z narzędzia i ograniczenie czasu pracy. Należy przy tym uwzględnić wszystkie części cyklu pracy (na przykład czas, przez jaki elektronarzędzie pozostaje wyłączone, oraz takie, w których jest ono wprawdzie włączone, ale nie pracuje pod obciążeniem).



Ogólne wskazówki bezpieczeństwa dla elektronarzędzi

⚠ OSTRZEŻENIE!

- ▶ Przeczytaj wszystkie wskazówki bezpieczeństwa, instrukcje, zapoznaj się z ilustracjami oraz danymi technicznymi dotyczącymi tego elektronarzędzia. Nieprzestrzeganie poniższych instrukcji może być przyczyną porażenia prądem elektrycznym, pożaru i/lub ciężkich obrażeń ciała.

Wszystkie wskazówki bezpieczeństwa oraz instrukcje należy zachować do późniejszego wykorzystania.

Użyte we wskazówkach bezpieczeństwa pojęcie „elektronarzędzie” dotyczy narzędzi elektrycznych zasilanych z sieci (przez kabel sieciowy) oraz narzędzi elektrycznych zasilanych akumulatorami (bez kabla sieciowego).

1. Bezpieczeństwo na stanowisku pracy

- a) **Stanowisko pracy należy utrzymywać w czystości i dbać o jego dobre oświetlenie.** Nieporządek i niedostateczne oświetlenie mogą doprowadzić do różnych wypadków.
- b) **Nigdy nie używaj elektronarzędzia w otoczeniu zagrożonym wybuchem, w którym znajdują się łatwopalne ciecze, gazy lub pyły.** Elektronarzędzia wytwarzają iskry, które mogą spowodować zapłon pyłu lub oparów.
- c) **W czasie użytkowania elektronarzędzia zwróć uwagę na to, aby w pobliżu nie przebywały dzieci ani żadne inne osoby.** W przypadku odwrócenia uwagi od pracy możesz stracić kontrolę nad elektronarzędziem.

2. Bezpieczeństwo elektryczne

- a) **Wtyk przyłączeniowy elektronarzędzia musi pasować do gniazda zasilania.** Dokonywanie zmian we wtyku jest zabronione. **Nigdy nie używaj adapterów wtyków w połączeniu z elektronarzędziami mającymi uziemienie.** Oryginalne wtyki oraz pasujące gniazda wtykowe zmniejszają ryzyko porażenia prądem elektrycznym.
- b) **Unikaj kontaktu z uziemionymi powierzchniami, takimi jak rury, grzejniki, kuchenki lub lodówki.** Zetknięcie się z uziemionym przedmiotem zwiększa ryzyko porażenia prądem elektrycznym.

- c) **Nigdy nie narażaj elektronarzędzia na działanie deszczu lub wilgoci.** Przedostanie się wody do wnętrza elektronarzędzia zwiększa ryzyko porażenia prądem elektrycznym.
- d) **Nigdy nie chwytaj za kabel zasilający, np. w celu przeniesienia bądź zawieszenia elektronarzędzia lub wyciągnięcia wtyku z gniazda zasilania.** **Chroń kabel zasilający przed źródłami gorąca, olejem, ostrymi krawędziami lub poruszającymi się częściami urządzenia.** Uszkodzone lub poplątane kable zasilające zwiększają ryzyko porażenia prądem elektrycznym.
- e) **Podczas pracy z elektronarzędziem na zewnątrz stosuj wyłącznie przedłużacze, które są dopuszczone również do użytku na zewnątrz pomieszczeń.** Stosowanie przedłużacza przystosowanego do pracy na zewnątrz pomieszczeń zmniejsza ryzyko porażenia prądem elektrycznym.
- f) **Jeśli nie da się uniknąć pracy z elektronarzędziem w wilgotnym otoczeniu, zastosuj wyłącznik różnicowo-prądowy.** Zastosowanie wyłącznika różnicowo-prądowego zmniejsza ryzyko porażenia prądem elektrycznym.

3. Bezpieczeństwo osób

- a) **Zawsze zachowuj ostrożność i uważaj na to, co robisz.** Praca z elektronarzędziem wymaga także zachowania zasad zdrowego rozsądku. **Nie korzystaj z elektronarzędzia w przypadku przemęczenia, bycia pod wpływem narkotyków, alkoholu lub leków.** Nawet chwila nieuwagi podczas korzystania z elektronarzędzia może spowodować poważne obrażenia ciała.

- b) **Noś środki ochrony indywidualnej i obowiązkowo okulary ochronne.** Noszenie środków ochrony indywidualnej, np. maski przeciwpyłowej, antypoślizgowego obuwia roboczego, kasku lub ochronników słuchu - w zależności od rodzaju i zastosowania elektronarzędzia - zmniejsza ryzyko odniesienia obrażeń.
- c) **Unikaj sytuacji prowadzących do przypadkowego uruchomienia urządzenia. Przed podłączeniem do zasilania sieciowego i/lub akumulatora, przed chwyceniem lub przeniesieniem elektronarzędzia upewnij się, że jest ono wyłączone.** Trzymanie palca na wyłączniku w trakcie przenoszenia elektronarzędzia lub podłączenie elektronarzędzia do zasilania z wciśniętym już wyłącznikiem może doprowadzić do wypadku.
- d) **Przed włączeniem elektronarzędzia usuń wszystkie przyrządy regulacyjne lub klucze.** Narzędzie lub klucz pozostawiony w obracającej się części elektronarzędzia może spowodować obrażenia ciała.
- e) **Unikaj nienaturalnej postawy ciała. Zadbaj o utrzymanie stabilnej postawy i przez cały czas utrzymuj równowagę.** Dzięki temu będzie można lepiej kontrolować elektronarzędzie w przypadku nieoczekiwanych sytuacji.
- f) **Noś odpowiednią odzież. Nie noś luźnych ubrań ani biżuterii. Włosy, odzież i odzież trzymaj z dala od ruchomych części urządzenia.** Ruchome części urządzenia mogą pochwycić luźną, odstającą odzież, biżuterię lub długie włosy.
- g) **Jeżeli możliwe jest podłączenie odciągu i zbiornika pyłu, należy je podłączyć i używać ich w prawidłowy sposób.** Zastosowanie odciągu pyłowego może zmniejszyć zagrożenia związane z zapyleniem.
- h) **Nie ulegaj złudnemu poczuciu bezpieczeństwa i nie ignoruj zasad bezpieczeństwa dla elektronarzędzi, nawet jeśli po wielokrotnym korzystaniu jesteś zaznajomiony z elektronarzędziem.** Nieuwaga może w ciągu ułamków sekund stać się przyczyną poważnych obrażeń.
- #### 4. Użytkowanie i obsługa elektronarzędzia
- a) **Nie przeciążaj elektronarzędzia. Elektronarzędzia używaj zawsze do ściśle określonego zakresu użytkowania.** Z odpowiednim elektronarzędziem pracuje się lepiej i bezpieczniej w podanym zakresie mocy.
- b) **Nie używaj elektronarzędzia z uszkodzonym wyłącznikiem.** Elektronarzędzie, którego nie można włączyć ani wyłączyć, stanowi zagrożenie i musi zostać niezwłocznie przekazane do naprawy.
- c) **Przed dokonaniem ustawień elektronarzędzia, wymianą narzędzi roboczych lub odłożeniem elektronarzędzia na bok wyciągnij wtyk z gniazda zasilania i/lub wyjmij akumulator.** Takie działanie uniemożliwi przypadkowe uruchomienie elektronarzędzia.
- d) **Nie używane elektronarzędzia przechowuj w miejscu niedostępnym dla dzieci. Nie pozwalaj na używanie elektronarzędzia przez osoby, które nie wiedzą, jak się z nim obchodzić lub nie przeczytały niniejszych instrukcji.** Elektronarzędzia w rękach niepowołanych osób stanowią duże zagrożenie.

- e) **Elektronarzędzia i narzędzia robocze wymagają starannej pielęgnacji. Sprawdź, czy ruchome elementy działają prawidłowo i nie blokują się, czy żaden z elementów nie pękł lub nie jest uszkodzony w stopniu uniemożliwiającym prawidłowe działanie elektronarzędzia. Przed zastosowaniem elektronarzędzia zleć naprawę uszkodzonych części.** Przyczyną wielu wypadków z elektronarzędziami jest ich niewłaściwa konserwacja.
- f) **Dbaj o to, aby narzędzia skrawające były ostre i czyste.** Zadbane narzędzia skrawające z ostrymi ostrzami rzadziej się blokują i pozwalają się lepiej prowadzić.
- g) **Korzystaj z elektronarzędzia, narzędzi roboczych itd. zgodnie z niniejszymi instrukcjami. Uwzględnij przy tym warunki pracy i wykonywaną czynność.** Używanie elektronarzędzi do celów innych, niż przewiduje to ich przeznaczenie, może doprowadzić do niebezpiecznych sytuacji.
- h) **Uchwyty i powierzchnie uchwytów utrzymuj w czystości, w stanie suchym, wolne od olejów i smarów.** Śliskie uchwyty i powierzchnie uchwytów nie dają gwarancji bezpiecznej obsługi i kontroli elektronarzędzia w trudnych do przewidzenia sytuacjach.

5. Serwis

- a) **Naprawę elektronarzędzia należy zlecać tylko wykwalifikowanemu specjalście i stosować do tego wyłącznie oryginalne części zamienne.** Dzięki temu zapewnione jest bezpieczeństwo użytkownika elektronarzędzia.

Szczegółowe zasady bezpieczeństwa dla strugów elektrycznych

- **Przed odłożeniem elektronarzędzia należy odczekać do pełnego zatrzymania się wałka nożowego 17.** Nieosłonięty, obracający się wałek nożowy może zaczepić się o powierzchnię i spowodować utratę kontroli nad narzędziem oraz poważne obrażenia.
- **Trzymać elektronarzędzie zawsze za izolowane powierzchnie uchwytów, ponieważ wałek nożowy może przez przypadek dotknąć i uszkodzić własny kabel zasilający.** Kontakt z przewodem przewodzącym prąd może być przyczyną pojawienia się napięcia również w metalowych elementach urządzenia i spowodować porażenie prądem.
- **Przymocować i zabezpieczyć przedmiot obrabiany do stabilnej podstawy za pomocą zacisków lub w inny sposób.** Trzymanie przedmiotu obrabianego tylko ręką lub ciałem powoduje, że przedmiot ten pozostanie niestabilny, co może prowadzić do utraty kontroli nad urządzeniem.
- **Nie wkładać palców w wyrzutnik wiórów 3.** Niebezpieczeństwo obrażeń spowodowanych obracającymi się częściami.
- **Prowadzić tylko włączone urządzenie po obrabianym przedmiocie.** W przeciwnym razie istnieje ryzyko odrzutu, jeśli nóż strugarski zaczepi się o przedmiot obrabiany.
- **Podczas pracy płoza struga 9 musi płasko przylegać.** W przeciwnym razie istnieje ryzyko odniesienia obrażeń wskutek zaklinowania się struga.
- **Nigdy nie heblować metalowych przedmiotów.** Nóż strugarski/wałek nożowy 17 ulegnie w przeciwnym razie uszkodzeniu.

- **Obróbka materiału zawierającego azbest jest zabroniona.** Azbest jest rakotwórczy.
- **Pyły powstające podczas pracy mogą być szkodliwe dla zdrowia, łatwopalne lub wybuchowe.** Nosić maskę przeciwpyłową i używać odpowiedniego systemu odpylania/odciągania wiórów. Niektóre pyły uważane są za rakotwórcze.
- **Podczas dłuższego obrabiania drewna, a w szczególności materiałów, które powodują powstawanie pyłów szkodliwych dla zdrowia, podłączyć urządzenie do odpowiedniego zewnętrznego urządzenia do odciągu pyłów. W przypadku uszkodzenia kabla nie używać struga elektrycznego.** Uszkodzone kable zwiększają ryzyko porażenia prądem elektrycznym.
- **W żadnym przypadku nie opierać rąk obok urządzenia lub przed nim, ani na obrabianej powierzchni.** Niebezpieczeństwo odniesienia obrażeń wskutek obsunięcia się.
- **W razie niebezpieczeństwa należy natychmiast odłączyć wtyk sieciowy od gniazda zasilania.**
- **W razie niebezpieczeństwa, podczas przerw w pracy, gdy urządzenie nie jest używane i przy wykonywaniu jakichkolwiek czynności przy urządzeniu (jak np. wymiana noży strugarskich) zawsze wyciągać wtyk sieciowy z gniazda zasilania.**
- **Prowadzić kabel sieciowy zawsze z tyłu urządzenia.**
- **Używać wyłącznie ostrych noży strugarskich.**
- **Obrabianych materiałów lub powierzchni nie nasączać cieczami zawierającymi rozpuszczalniki.**
- **Unikać kontaktu z obracającymi się częściami.**

- **Nigdy nie używać urządzenia niezgodnie z przeznaczeniem; stosować wyłącznie oryginalne części zamienne i akcesoria.**
- **Trzymać urządzenie podczas pracy.** Zapewnić sobie stabilną pozycję.
- **Urządzenie musi być zawsze czyste, suche i niezabrudzone olejem ani smarem.**

Oryginalne akcesoria i urządzenia dodatkowe

- **Korzystać zawsze z akcesoriów i dodatkowego sprzętu, podanego w instrukcji użytkownika.** Korzystanie z części lub akcesoriów innych, niż tutaj podano, może być przyczyną obrażeń.

Uruchomienie

Włączanie/wyłączanie

Włączanie

- ◆ Najpierw naciśnij przycisk blokady włączenia ①.
- ◆ Następnie wciśnij i przytrzymaj włącznik/wyłącznik ②. Można teraz puścić blokadę włączenia ①.

Wyłączanie

- ◆ Zwolnij włącznik/wyłącznik ②.

WSKAZÓWKA

- ▶ Włącznika/wyłącznika ② nie można zablokować ze względów bezpieczeństwa.

Ustawianie głębokości strugania

Za pomocą pokrętła regulacyjnego ⑬ można ustawiać głębokość strugania w zakresie (0–3 mm) w stopniach zatraskowych po 1/10 mm według podziałki głębokości strugania ⑭.

Odsysanie pyłu/wiórów (patrz rys. A)



⚠ OSTRZEŻENIE!

Zawsze noś maskę przeciwpyłową.

⚠ OSTRZEŻENIE! NIEBEZPIECZEŃSTWO OBRAŻEŃ!

- ▶ Przed przystąpieniem do jakichkolwiek czynności przy urządzeniu wyjmij wtyk sieciowy z gniazda zasilania!

Możliwość wyboru wyrzutnika wiórów (prawy/lewy)

- ◆ Odblokuj wyrzutnik wiórów ③, obracając go przeciwnie do kierunku wskazanego strzałką (z pozycji „LOCK”).
- ◆ Wyciągnij wyrzutnik wiórów ③ z urządzenia.
- ◆ Wyrzut wiórów ③ można założyć po prawej lub lewej stronie struga. Upewnij się, że nosek wyrzutu wiórów ③ pasuje do odpowiedniego wgłębienia w obudowie.
- ◆ Wsuń wyrzutnik wiórów ③ w urządzenia.
- ◆ Zablokuj wyrzutnik wiórów ③ obracając go w pozycję „LOCK”.

Zewnętrzne odsysanie pyłu

Jeśli stosowane są systemy odpylania, np. odkurzacze warsztatowe, to może być konieczne zastosowanie adaptera do zewnętrznego odciągu 15. Odkurzacze muszą być odpowiednie do obrabianego materiału.

Podłączenie

- ◆ W razie potrzeby adapter do zewnętrznego odciągu 15 załóż mocno na wyrzutnik wiórów ③.
- ◆ Wsuń wąż dozwolonego odciągu pyłowego, np. odkurzacza warsztatowego na wyrzutnik wiórów ③ lub na adapter zewnętrznego odciągu 15.

Wyjmowanie

- ◆ Zdejmij wąż odciągu pyłowego z wyrzutnika wiórów ③ lub z adaptera odciągu zewnętrznego.

- ◆ W razie potrzeby zdejmij adapter do zewnętrznego odciągu 15.

Podstawka do odstawiania (patrz rys. B)

Podstawka do odstawiania 16 umożliwia odstawianie urządzenia bez niebezpieczeństwa uszkodzenia obrabianego przedmiotu. W czasie pracy podstawka do odstawiania 16 podnoszona jest do góry, a tylna część płozy struga 9 zostaje otwarta.

Proces strugania

⚠ PRZESTROGA!

NIEBEZPIECZEŃSTWO ODBICIA!

Prowadź tylko włączone urządzenie po obrabianym przedmiocie.

- ◆ Ustaw żądaną głębokości strugania.
- ◆ Włącz urządzenie.
- ◆ Przyłóż urządzenie przednią częścią płozy struga 9 do obrabianego przedmiotu.
- ◆ Przesuwaj urządzenie po obrabianej powierzchni z równomiernym posuwem.
- ◆ Pracuj z niską prędkością posuwu i wywieraj nacisk centralnie na płozę struga 9. Zbyt szybki posuw zmniejsza jakość powierzchni i może prowadzić do zatykania się wyrzutnika wiórów.

Ścinanie krawędzi

Znajdujące się w przedniej płozie struga 9 rowki V 10 umożliwiają proste ścinanie krawędzi obrabianego przedmiotu.

- ◆ W zależności od wymaganej szerokości ścinania stosuj odpowiedni rowek V.
- ◆ W tym celu przyłóż strug z rowkiem V 10 do krawędzi obrabianego przedmiotu i poprowadź go wzdłuż niej.

Korzystanie z ogranicznika równoległego

- ◆ Aby zamontować ogranicznik równoległy, włóż śrubę połączeniową 8b przez element połączeniowy 8a oraz ogranicznik równoległy 6.
- ◆ Załóż podkładkę 8c na śrubę połączeniową 8b.
- ◆ Nakręć nakrętkę ustalającą 8 na śrubę połączeniową 8b.
- ◆ Zamontuj w urządzeniu ogranicznik równoległy 6 śrubą mocującą 7.
- ◆ Odkręć nakrętkę ustalającą 8 i ustaw żadaną szerokość.
- ◆ Dokręć ponownie nakrętkę ustalającą 8.
- ◆ Upewnij się, że strug jest prowadzony z naciskiem bocznym.

Stosowanie ogranicznika głębokości wręgu (patrz rys. G)

- ◆ Zamontuj w urządzeniu ogranicznik głębokości wręgu 12 śrubą mocującą 11.
- ◆ Za pomocą ogranicznika głębokości wręgu 12 ustaw żadaną głębokość wręgu w mm.
- ◆ Proces strugania należy powtarzać kilkakrotnie aż do osiągnięcia żądanej głębokości wręgu.

Demontaż/montaż noża strugarskiego (patrz rys. C–E)

⚠ OSTRZEŻENIE! **NIEBEZPIECZEŃSTWO OBRAŻEŃ!**

- ▶ Przed przystąpieniem do jakichkolwiek czynności przy urządzeniu wyjmij wtyk sieciowy z gniazda zasilania!

⚠ OSTROŻNIE!

- ▶ Ostre krawędzie skrawające noży strugarskich 20 powodują niebezpieczeństwo obrażeń!
- ▶ Nie dotykaj noży strugarskich 20 za krawędzie skrawające.

Nóż strugarski 20 posiada dwa ostrza i można go obracać.

- ◆ Wymień nóż strugarski 20, gdy obie krawędzie tnące będą tępe.
- ◆ Nie ostrz noża strugarskiego 20.

Obracanie lub wymiana noży strugarskich

⚠ OSTRZEŻENIE! **NIEBEZPIECZEŃSTWO OBRAŻEŃ!**

- ▶ Podczas wymiany noży strugarskich noś odpowiednie rękawice ochronne.

WSKAZÓWKA

- ▶ Nie odkręcaj obu śrub imbusowych 18a. Służą one do regulacji wysokości wałka nożowego. Regulacja nie jest konieczna w przypadku stosowania noży strugarskich sprzedawanych przez producenta. W przeciwnym razie może dojść do bicia spowodowanego niewyważeniem. Używaj tylko noży strugarskich dostarczonych przez producenta.
- ▶ Przy wymianie noża zawsze wymieniaj oba noże, aby zapobiec niewyważeniu.
- ▶ Najpierw odkręć tylko jeden nóż, dzięki czemu można zorientować się według fabrycznie zamontowanego drugiego noża przy późniejszym montażu.

- ◆ Za pomocą znajdującego się w zestawie klucza płaskiego 25 poluzuj lekko 3 śruby mocujące 19 na tyle, aby nóż strugarski 20 zaczął się poruszać (patrz rys. C).

- ◆ Wciśnij ruchomą osłonę boczną **21** w szczelinę w obudowie.
- ◆ Wsuń nóż strugarski **20** z boku z elementu mocującego **18** (patrz rys. D).

WSKAZÓWKA

- ▶ Nóż strugarski **20** może być fabrycznie zaklejony lakierem ochronnym. Późniejsze zaklejenie nie jest konieczne.
- ◆ Montaż przeprowadź z obróconym lub nowym nożem strugarskim w odwrotnej kolejności. Zwróć przy tym uwagę na to, aby wycięcie w nożu strugarskim **20** wsunęło się w rowek w płycie mocującej **20a** (patrz rys. E).
- ◆ Zwróć uwagę na to, by nóż strugarski **20** lekko wystawał w kierunku ruchomej bocznej osłony **21** (ok. 1 mm) z wałka nożowego **17**. Ostrożnie obróć wałek nożowy, aby sprawdzić, czy nóż strugarski nigdzie się nie ociera.
- ◆ Zwróć dodatkowo uwagę na to, by element mocujący **18** był ułożony na końcu równo z wałkiem nożowym **17**. Element mocujący **18** musi spoczywać na śrubach imbusowych **18a**, zanim zostaną dokręcone śruby mocujące **19**.
- ◆ Noże strugarskie **20** dostępne są wyłącznie pod wskazanym adresem serwisu (patrz rozdział „Serwis“). Nie używaj noży strugarskich od innych producentów.

Noże strugarskie-Ustawianie wysokości

- ◆ Ustaw głębokość strugania na 0 mm.
- ◆ Sprawdź położenie noża strugarskiego **20** na obu końcach. Użyj płaskiego, prostego przedmiotu jako prowadnicy po płozie struga **9**.
- ◆ Końcówka noża strugarskiego **20** musi dokładnie przylegać do powierzchni płozy struga **9**.

- ◆ Wysokość noża strugarskiego **20** można ustawić za pomocą dostarczonego w zestawie klucza imbusowego **22** dwoma śrubami imbusowymi **18a**. Ustaw śruby imbusowe **18a** w taki sposób, aby końcówka noża strugarskiego po obu stronach dokładnie przylegała do płozy struga **9**.

Wymiana paska napędowego (patrz rys. F)

⚠ OSTRZEŻENIE! NIEBEZPIECZEŃSTWO OBRAŻEŃ!

- ▶ Przed przystąpieniem do jakichkolwiek czynności przy urządzeniu wyjmij wtyk sieciowy z gniazda zasilania!
- ◆ Odkręć śruby **5** i zdejmij osłonę paska **4**.
- ◆ Zdejmij zużyty pasek napędowy **23**.
- ◆ Załóż nowy pasek napędowy **23** najpierw na małe koło pasowe **25** i naciągnij pasek napędowy **23** obracając go na duże koło pasowe **24**.
- ◆ Załóż osłonę paska **4** i zamocuj ją śrubami **5**.

Konserwacja i czyszczenie

⚠ OSTRZEŻENIE! NIEBEZPIECZEŃSTWO OBRAŻEŃ!

- ▶ Przed przystąpieniem do jakichkolwiek czynności przy urządzeniu wyjmij wtyk sieciowy z gniazda zasilania!
- ◆ Aby zapewnić bezpieczną i wydajną pracę, urządzenie i otwory wentylacyjne zawsze utrzymuj w czystości.
- ◆ Regularnie czyść wyrzutnik wiórów **3**.
- ◆ Do czyszczenia zablokowanego wyrzutnika wiórów użyj odpowiedniego narzędzia (np. kawałka drewna, sprężonego powietrza itp.).

- ◆ Do czyszczenia obudowy urządzenia używaj suchej szmatki.
- ◆ Usuwać przywierający pył ze strugania pędzlem.
- ◆ Do czyszczenia nie stosuj ostrych przedmiotów, benzyny, rozpuszczalników ani środków czyszczących, które działają agresywnie na tworzywa sztuczne. Dbaj, aby do wnętrza urządzenia nie przedostała się żadna ciecz.

WSKAZÓWKI

- ▶ Niewymienione tutaj części zamienne (np. szczotki węglowe, noże strugarskie) można zamówić wyłącznie za pośrednictwem naszej infolinii serwisowej.

⚠ OSTRZEŻENIE!

- ▶ **Naprawy urządzenia zlecać wyłącznie w serwisie lub elektrykowi, stosując tylko oryginalne części zamienne.** Zapewni to odpowiedni poziom bezpieczeństwa użytkowania urządzenia po naprawie.
- ▶ **Wymianę wtyku lub przewodu przyłączeniowego powierzać zawsze producentowi elektronarzędzia lub autoryzowanemu serwisowi.** Zapewni to odpowiedni poziom bezpieczeństwa użytkowania urządzenia po naprawie.

Utylizacja

Dotyczy wyłącznie Francji



Points de collecte sur www.quefairedemesdechets.fr
Privilégiez la réparation ou le don de votre appareil !



Produkt, opakowanie nadają i instrukcja obsługi się do recyklingu, podlegają rozszerzonej odpowiedzialności producenta i są zbierane selektywnie.



Urządzeń elektrycznych nie wolno wyrzucać razem z odpadami domowymi!

Widoczny obok symbol przekreślonego pojemnika na kółkach na śmieci oznacza, że urządzenie to podlega postanowieniom dyrektywy 2012/19/EU. Dyrektywa ta stanowi, że zużytego urządzenia nie wolno wyrzucać wraz ze zwykłymi odpadami domowymi, lecz należy je oddać do wyspecjalizowanych punktów zbiórki odpadów, centrów recyklingu lub zakładów utylizacji odpadów.

Utylizacja jest dla użytkownika bezpłatna. Chroń środowisko i usuwaj odpady w prawidłowy sposób.

Jeśli stare urządzenie zawiera dane osobowe, użytkownik jest odpowiedzialny za ich usunięcie przed zwrotem urządzenia.

Zużyty sprzęt może mieć szkodliwy wpływ na środowisko i zdrowie ludzi z uwagi na potencjalną zawartość niebezpiecznych substancji, mieszanin oraz części składowych. Gospodarstwo domowe spełnia ważną rolę w przyczynianiu się do ponownego użycia i odzysku surowców wtórnych, w tym recyklingu zużytego sprzętu. Na tym etapie kształtuje się postawy, które wpływają na zachowanie wspólnego dobra jakim jest czyste środowisko naturalne.



Informacje na temat możliwości utylizacji wystuzonego urządzenia można uzyskać w urzędzie gminy lub miasta.



Opakowanie urządzenia wykonane jest z materiałów przyjaznych dla środowiska naturalnego, które można oddać w lokalnych punktach zbiórki.



Opakowania należy utylizować w sposób przyjazny dla środowiska. Przestrzegać oznaczeń na różnych materiałach opakowaniowych i w razie potrzeby utylizuj je zgodnie z zasadami segregacji odpadów. Materiały opakowaniowe są oznaczone skrótami (a) i cyframi (b) w następujący sposób:

1–7: tworzywa sztuczne, 20–22: papier i tektura, 80–98: kompozyty.

Zasady dla Hiszpanii:



Opakowanie zawiera elementy z papieru i/lub tektury.



Opakowanie zawiera elementy z plastiku i/lub metalu.

Gwarancja Kompernaß Handels GmbH

Szanowny Kliencie,

To urządzenie objęte jest 3-letnią gwarancją, licząc od daty zakupu. Akumulatory serii X12V i X20V Team, o ile wchodzą w zakres dostawy, objęte są również 3-letnią gwarancją od daty zakupu. W przypadku wad tego produktu, masz gwarantowane ustawowo prawa w stosunku sprzedawcy. Te ustawowe prawa nie są ograniczone przez nasze opisane poniżej warunki gwarancji.

Warunki gwarancji

Okres gwarancji rozpoczyna się od daty zakupu. Należy zachować paragon. Jest on wymagany jako dowód zakupu.

Jeżeli w ciągu trzech lat od daty zakupu produktu ujawni się w nim wada materiałowa lub produkcyjna, produkt zostanie wedle naszego uznania nieodpłatnie napra-

wiony, wymieniony na nowy lub zostanie zwrócona jego cena. Warunkiem spełnienia tego świadczenia gwarancyjnego jest dostarczenie w trakcie tego trzyletniego okresu uszkodzonego urządzenia wraz z dowodem zakupu (paragonem) oraz krótkim opisem wady i daty jej wystąpienia.

Jeżeli wada jest objęta naszą gwarancją, otrzymasz z powrotem naprawiony lub nowy produkt. Zgodnie z art. 581 §1 polskiego kodeksu cywilnego wraz z wymianą produktu lub jego istotnej części rozpoczyna się nowy okres gwarancyjny.

Okres gwarancji i ustawowe roszczenia gwarancyjne

Wykonanie usługi gwarancyjnej nie przedłuża okresu gwarancji. Dotyczy to również wymienionych i naprawionych części. Wszelkie szkody i wady wykryte w chwili zakupu należy zgłosić bezpośrednio po rozpakowaniu urządzenia. Po upływie okresu gwarancji wszelkie naprawy są wykonywane odpłatnie.

Zakres gwarancji

Urządzenie zostało starannie wyprodukowane i poddane przed wysyłką skrupulatnej kontroli jakości.

Gwarancja obejmuje wady materiałowe lub produkcyjne. Niniejsza gwarancja nie obejmuje części produktu, które podlegają normalnemu zużyciu i dlatego mogą być uznane za części zużywające się, jak np. brzeszczoty, ostrza wymienne, papier ścierny itp. lub uszkodzenia części delikatnych, jak np. przełączniki lub części wykonane ze szkła.

Niniejsza gwarancja traci swoją ważność, jeśli produkt został uszkodzony, nie używano go prawidłowo lub nie serwisowano należycie. W celu zapewnienia prawidłowego stosowania produktu należy ściśle przestrzegać wszystkich instrukcji wymienionych w instrukcjach obsługi. Należy bezwzględnie unikać zastosowania oraz postępowania, których odradza się w instrukcji obsługi lub przed którymi się w niej ostrzega.

Produkt przeznaczony jest wyłącznie do użytku domowego, a nie do zastosowań komercyjnych. Niewłaściwe użytkowanie urządzenia, używanie go w sposób niezgodny z jego przeznaczeniem, użycie siły lub ingerencja w urządzenie, dokonywana poza naszymi autoryzowanymi punktami serwisowymi, powodują utratę gwarancji.

Gwarancja nie dotyczy

- normalne zużycie pojemności baterii
- komercyjne wykorzystanie produktu
- uszkodzenie lub modyfikacja produktu przez klienta
- nieprzestrzeganie przepisów bezpieczeństwa i konserwacji, błędy w obsłudze
- szkody spowodowane zjawiskami naturalnymi

Realizacja zobowiązań gwarancyjnych

W celu zapewnienia szybkiego załatwienia sprawy, postępuj zgodnie z poniższymi wskazówkami:

- W przypadku wszelkich pytań przygotuj paragon fiskalny oraz numer artykułu (IAN) 465655_2404 jako dowód zakupu.
- Numer artykułu można znaleźć na tabliczce znamionowej na produkcie, wygrawerowany na urządzeniu, zapisany na stronie tytułowej instrukcji obsługi (w dolnym lewym rogu) lub na naklejce z tyłu bądź na spodzie urządzenia.
- W przypadku wystąpienia błędów w działaniu lub innych wad, prosimy o kontakt z odpowiednim działem serwisu telefonicznie lub przez nasz formularz kontaktowy, znajdujący się na stronie parkside-diy.com w kategorii Serwis..
- Zarejestrowany jako wadliwy produkt możesz wtedy wraz z dołączonym dowodem zakupu (paragonem) oraz opisem i datą wystąpienia usterki wysłać nieodpłatnie na przekazany wcześniej adres serwisu.



PDF ONLINE
parkside-diy.com

Na stronie parkside-diy.com możesz zobaczyć i pobrać tę oraz wiele innych podręczników. Za pomocą tego kodu QR przejdziesz bezpośrednio na stronę parkside-diy.com. Wybierz swój kraj i wyszukaj w oknie wyszukiwania instrukcje obsługi. Wpisując numer artykułu (IAN) 465655_2404 przejdziesz do instrukcji obsługi artykułu.

Wybierz swój kraj i wyszukaj w oknie wyszukiwania instrukcje obsługi. Wpisując numer artykułu (IAN) 465655_2404 przejdziesz do instrukcji obsługi artykułu.

Serwis

PL Serwis Polska

Tel.: 00800 4912 069

Formularz kontaktowy na
parkside-diy.com

IAN 465655_2404

Importer

Pamiętaj, że poniższy adres nie jest adresem serwisu. Skontaktuj się najpierw z odpowiednim punktem serwisowym.

KOMPERNASS HANDELS GMBH

BURGSTRASSE 21

44867 BOCHUM

NIEMCY

www.kompernass.com

Tłumaczenie oryginalnej deklaracji zgodności

Firma KOMPERNASS HANDELS GMBH, osoba odpowiedzialna za sporządzenie dokumentacji: Semi Uguzlu, BURGSTR. 21, 44867 BOCHUM, NIEMCY, oświadcza niniejszym, że produkt ten jest zgodny z następującymi normami, dokumentami normatywnymi oraz dyrektywami WE:

Dyrektywa maszynowa
(2006/42/EC)

Dyrektywa w sprawie kompatybilności elektromagnetycznej
(2014/30/EU)

Dyrektywa w sprawie stosowania substancji szkodliwych dla zdrowia
(2011/65/EU)*

* Wyłączną odpowiedzialność za wystawienie niniejszej deklaracji zgodności ponosi producent. Opisany powyżej przedmiot oświadczenia spełnia wymagania przepisów dyrektywy 2011/65/EU Parlamentu Europejskiego i Rady z 8 czerwca 2011 w sprawie ograniczenia stosowania określonych substancji niebezpiecznych w urządzeniach elektrycznych i elektronicznych.

Zastosowane normy zharmonizowane

EN 62841-1:2015/A11:2022

EN 62841-2-14:2015

EN IEC 55014-1:2021

EN IEC 55014-2:2021

EN IEC 61000-3-2:2019/A1:2021

EN 61000-3-3:2013/A2:2021

EN IEC 63000:2018

Oznaczenie typu maszyny: Strug elektryczny PEH 30 E5

Rok produkcji: 2024–08

Numer seryjny: IAN 465655_2404

Bochum, 13.12.2023



Semi Uguzlu
- dyrektor ds. jakości -

Zastrzegamy sobie prawo do wprowadzania zmian technicznych w ramach procesu udoskonalania urządzenia.

Obsah

Úvod	88
Určené používanie	88
Vybavenie	88
Rozsah dodávky	88
Technické údaje	89
Všeobecné bezpečnostné pokyny pre elektrické náradie	89
1. Bezpečnosť na pracovisku	90
2. Elektrická bezpečnosť	90
3. Bezpečnosť osôb	90
4. Manipulácia s elektrickým náradím a jeho použitie	91
5. Servis	91
Bezpečnostné upozornenia špecifické pre prístroj pre elektrický hoblík	92
Originálne príslušenstvo/prídavné zariadenia	92
Uvedenie do prevádzky	93
Zapnutie/vypnutie	93
Nastavenie hĺbky úberu	93
Odsávanie prachu/triesok (pozri obr. A)	93
Parkovacia päťka (pozri obr. B)	93
Proces hobľovania	93
Zrážanie hrán	94
Použitie paralelnej zarážky	94
Použitie dorazu hĺbky drážky (pozri obr. G)	94
Demontáž/montáž hobľovacieho noža (pozri obr. C–E)	94
Výmena hnacieho remeňa (pozri obr. F)	95
Údržba a čistenie	95
Likvidácia	96
Záruka spoločnosti Kompernass Handels GmbH	97
Servis	98
Dovozca	98
Preklad originálneho vyhlásenia o zhode	99

Úvod

Srdečne vám gratulujeme ku kúpe vášho nového prístroja. Touto kúpou ste sa rozhodli pre výrobok vysokej kvality. Návod na obsluhu je súčasťou tohto výrobku. Obsahuje dôležité upozornenia týkajúce sa bezpečnosti, používania a likvidácie. Pred používaním výrobku sa oboznámte so všetkými pokynmi na obsluhu a bezpečnostnými pokynmi. Výrobok používajte iba podľa opisu a v uvedených oblastiach použitia. Pri postúpení výrobku tretej osobe odovzdajte spolu s ním aj všetky dokumenty.

Určené používanie

Prístroj je pri pevnom uložení obrobkov vhodný na hobľovanie drevených materiálov ako hranoly alebo dosky. Ďalej sa prístroj hodí na zoškľmovanie hrán a na drážkovanie. Akýkoľvek iný spôsob používania alebo úprava stroja sa považuje za používanie v rozpore s určeným účelom a je skrytým zdrojom nebezpečenstva úrazu. Za škody vzniknuté v dôsledku používania v rozpore s určeným účelom výrobca nepreberá žiadnu zodpovednosť. Prístroj nie je určený na priemyselné použitie.

Vybavenie

- 1 Blokovanie zapnutia
- 2 Spínač ZAP/VYP
- 3 Vyhadzovač pilín (voliteľne doprava/dofava)
- 4 Kryt remeňa
- 5 Skrutky pre kryt remeňa
- 6 Paralelná zarážka
- 7 Upevňovacia skrutka pre paralelnú zarážku
- 8 Zaisťovacia matica na nastavenie šírky drážky

- 8a Spojovací kus
- 8b Spojovacia skrutka
- 8c Podložka
- 9 Päťka hoblíka
- 10 V-drážky
- 11 Upevňovacia skrutka pre doraz hĺbky drážky
- 12 Doraz hĺbky drážky
- 13 Otočný regulátor pre nastavenie hĺbky úberu (prídavná rukoväť)
- 14 Stupnica hĺbky úberu
- 15 Adaptér na externé odsávanie
- 16 Parkovacia päťka
- 17 Nožový hriadeľ
- 18 Upínací prvok
- 18a Skrutky s vnútorným šesťhranom
- 19 Upevňovacie skrutky pre hobľovací nôž
- 20a Drážka upínacej dosky
- 20 Hobľovací nôž
- 21 Bočná ochrana nožového hriadeľa
- 22 Imbusový kľúč
- 23 Hnací remeň
- 24 Veľké remeňové koleso
- 25 Malé remeňové koleso
- 26 Otvorený kľúč

Rozsah dodávky

- 1 elektrický hoblík
- 1 paralelná zarážka
- 1 doraz hĺbky drážky
- 1 imbusový kľúč
- 1 otvorený kľúč
- 1 adaptér na externé odsávanie
- 1 návod na obsluhu

Technické údaje

Dimenzačné napätie	230 V ~, 50 Hz (striedavý prúd)
Menovitý výkon	750 W
Dimenzované otáčky naprázdno	n_0 16500 min ⁻¹
Šírka hoblíka	82 mm
Hĺbka úberu	0–3 mm
Hĺbka drážky	max. 18 mm
Trieda ochrany	II/□ (dvojitá izolácia)

Informácie o hluku a vibráciách

Nameraná hodnota hluku zistená podľa EN 62841. Vyhodnotená hodnota hladiny hluku A elektrického náradia je typicky:

Hodnota emisií hluku

Hladina akustického tlaku L_{PA}	= 90,07 dB
Hladina akustického výkonu L_{WA}	= 98,07 dB
Neurčitost K	= 3 dB



Nosiť ochranu sluchu!

Celková hodnota vibrácií

Rukoväť a_h	= 2,881 m/s ²
Prídavná rukoväť a_h	= 4,023 m/s ²
Neurčitost K	= 1,5 m/s ²

UPOZORNENIE

- ▶ Z dôvodu presnosti odhadu zaťaženia vibráciami počas určitého pracovného rozsahu by sa mali takisto zohľadniť doby, počas ktorých je prístroj vypnutý alebo je síce v prevádzke, ale v skutočnosti sa nepoužíva. To môže výrazne zredukovať zaťaženie vibráciami v celom pracovnom rozsahu.
- ▶ Uvedené celkové hodnoty vibrácií a uvedené hodnoty emisie hluku boli merané podľa normovaného skúšobného postupu a môžu sa použiť na porovnanie jedného elektrického náradia s druhým.

UPOZORNENIE

- ▶ Uvedené celkové hodnoty vibrácií a uvedené hodnoty emisie hluku sa môžu tiež použiť na predbežný odhad zaťaženia.

⚠ VÝSTRAHA!

- ▶ Emisie vibrácií a hluku sa môžu líšiť od uvedených hodnôt počas skutočného používania elektrického náradia, v závislosti od spôsobu, akým sa elektrické náradie používa, zvlášť aký druh obrobku sa používa. Pokúste sa zaťaženie vibráciami udržiavať na čo najnižšej hodnote. Príkladom opatrení na zníženie zaťaženia vibráciami je nosenie rukavíc pri používaní náradia a obmedzenie pracovného času. Pritom sa musia zohľadniť všetky časti prevádzkového cyklu (napríklad časy, v priebehu ktorých je elektrické náradie vypnuté a tie, počas ktorých je síce zapnuté, ale beží bez zaťaženia).



Všeobecné bezpečnostné pokyny pre elektrické náradie



⚠ VÝSTRAHA!

- ▶ **Prečítajte si všetky bezpečnostné pokyny, upozornenia, ilustrácie a technické údaje, ktorými je opatrené toto elektrické náradie.** Zanedbania pri dodržiavaní nasledujúcich pokynov môžu mať za následok zásah elektrickým prúdom, požiar a/alebo ťažké poranenia.

Pre prípad budúceho použitia uschovajte všetky bezpečnostné pokyny a upozornenia.

V bezpečnostných pokynoch používaný pojem „elektrické náradie“ sa týka elektrického náradia napájaného zo siete (so sieťovým vedením) a elektrického náradia prevádzkovaného s akumulátorom (bez sieťového vedenia).

1. Bezpečnosť na pracovisku

- a) **Udržiavajte svoje pracovisko v čistote a dobre osvetlené.** Neporiadok a neosvetlené pracovné oblasti môžu viesť k úrazom.
- b) **Nepracujte s elektrickým náradím na miestach s nebezpečenstvom výbuchu, na ktorých sa nachádzajú horľavé kvapaliny, plyny alebo prach.** Z elektrického náradia vychádzajú iskry, ktoré môžu tento prach alebo výpary zapáliť.
- c) **Počas používania elektrického náradia zabráňte prístupu detí a iných osôb.** Pri odvrátení pozornosti môžete stratiť kontrolu nad elektrickým náradím.

2. Elektrická bezpečnosť

- a) **Prípojná zástrčka elektrického náradia musí byť vhodná pre danú zásuvku. Zástrčka sa nesmie žiadnym spôsobom modifikovať.**
Spolu s elektrickým náradím, ktoré má ochranné uzemnenie, nepoužívajte žiadne sieťové adaptéry. Nezmenené zástrčky a vhodné zásuvky znižujú riziko úrazu elektrickým prúdom.
- b) **Vyvarujte sa telesnému kontaktu s uzemnenými povrchmi ako sú potrubia, vykurovacie telesá, sporáky a chladničky.** Ak je vaše telo uzemnené, hrozí zvýšené riziko zásahu elektrickým prúdom.
- c) **Chráňte elektrické náradie pred dažďom alebo vlhkosťou.** Vniknutie vody do elektrického náradia zvyšuje riziko zásahu elektrickým prúdom.
- d) **Nepoužívajte pripojovacie vedenie na iné účely, ako napr. na nosenie, zavesenie elektrického náradia alebo na vyťahovanie zástrčky z elektrickej zásuvky.** Pripojovacie vedenie udržiavajte mimo zdrojov tepla, oleja, ostrých hrán alebo pohybujúcich sa dielov. Poškodené alebo zamotané pripojovacie vedenia zvyšujú riziko zásahu elektrickým prúdom.

- e) **Ak pracujete s elektrickým náradím vonku, používajte len také predĺžovacie vedenia, ktoré sú schválené na vonkajšie použitie.** Použitie predĺžovacieho vedenia vhodného pre vonkajšie prostredie zníži riziko zásahu elektrickým prúdom.
- f) **Ak nie je možné zabrániť prevádzke elektrického náradia vo vlhkom prostredí, použite prúdový chránič.** Použitie prúdového chrániča znižuje riziko zásahu elektrickým prúdom.

3. Bezpečnosť osôb

- a) **Budte vždy pozorní a dávajte pozor na to, čo robíte a pri práci s elektrickým náradím postupujte s rozvahou.** **Nepoužívajte elektrické náradie, ak ste unavení alebo ak ste pod vplyvom drog, alkoholu alebo liekov.** Aj okamih nepozornosti pri používaní elektrického náradia môže spôsobiť vážne zranenia.
- b) **Vždy noste osobné ochranné prostriedky a ochranné okuliare.** Nosenie osobných ochranných prostriedkov, ako je maska proti prachu, protišmyková bezpečnostná obuv, ochranná prilba alebo ochrana sluchu, podľa druhu a použitia elektrického náradia, znižuje riziko poranení.
- c) **Zabráňte neúmyselnému uvedeniu do prevádzky. Pred zapojením napájania elektrického náradia do siete a/alebo akumulátora a pred jeho zdvíhaním a prenášaním sa presvedčte, či je vypnuté.** Ak máte pri prenášaní elektrického náradia prst na spínači, alebo ak elektrické náradie zapojíte do zdroja elektrického prúdu zapnuté, môže to viesť k úrazom.
- d) **Skôr než zapnete elektrické náradie, odstráňte nastavovacie náradie alebo kľúč na skrutky.** Náradie alebo kľúč, ktorý sa nachádza na otáčajúcej sa časti elektrického náradia, môže spôsobiť zranenia.

- e) **Vyhýbajte sa neprirozenému držaniu tela. Majte pevný postoj a udržiavajte stále rovnováhu.** Takto môžete elektrické náradie lepšie kontrolovať v neočakávaných situáciách.
- f) **Noste vhodný odev. Nenoste voľný odev ani šperky. Vlasy a odev sa musia udržiavať v bezpečnej vzdialenosti od pohyblivých dielov.** Voľný odev, šperky alebo dlhé vlasy sa môžu zachytiť pohybujúcimi sa časťami prístroja.
- g) **Ak je možná montáž zariadení na odsávanie a zachytávanie prachu, musia sa tieto pripojiť a používať správne.** Používanie odsávania prachu môže zredukovať ohrozenie prachom.
- h) **Nenechajte sa ukolísať falošnou istotou a neignorujte bezpečnostné predpisy pre elektrické náradia, aj keď ste po opakovanom používaní oboznámení s elektrickým náradím.** Neodborná manipulácia môže v zlomku sekundy viesť k ťažkým poraneniam.
- #### 4. Manipulácia s elektrickým náradím a jeho použitie
- a) **Nepreťažujte elektrické náradie. Pri vašej práci používajte len na to určené elektrické náradie.** So správnym elektrickým náradím pracujete lepšie a bezpečnejšie v uvedenom rozsahu jeho výkonu.
- b) **Nepoužívajte elektrické náradie s poškodeným spínačom.** Elektrické náradie, ktoré sa nedá zapnúť alebo vypnúť, je nebezpečné a musí sa opraviť.
- c) **Pred vykonávaním nastavení na prístroji, výmenou vložených nástrojov alebo pred odložením elektrického náradia vyťahnite zástrčku z elektrickej zásuvky a/alebo odstráňte odobratelný akumulátor.** Toto preventívne opatrenie zabraňuje neúmyselnému spusteniu elektrického náradia.
- d) **Nepoužívané elektrické náradie uschováajte mimo dosahu detí. Nedovoľte používať elektrické náradie osobám, ktoré s ním nie sú oboznámené alebo si neprečítali tieto pokyny.** Elektrické náradie je nebezpečné, ak ho používajú neskúsené osoby.
- e) **Elektrické náradie a vložený nástroj starostlivo udržiavajte. Skontrolujte, či pohyblivé diely fungujú bezchybne a nie sú zaseknuté, či niektoré diely nie sú zlomené alebo poškodené tak, aby bola obmedzená funkcia elektrického náradia. Pred použitím elektrického náradia nechajte opraviť poškodené časti.** Veľa úrazov je spôsobených nedostatočnou údržbou elektrického náradia.
- f) **Rezné nástroje udržiavajte ostré a čisté.** Starostlivo udržiavané rezné nástroje s ostrými reznými hranami sa menej zasekávajú a ľahšie sa dajú viesť.
- g) **Elektrické náradie, príslušenstvo, vložené nástroje atď. používajte v súlade s týmito pokynmi. Zohľadnite pritom pracovné podmienky a činnosť, ktorú budete vykonávať.** Použitie elektrických náradí na iný ako určený účel použitia môže mať za následok nebezpečné situácie.
- h) **Rukoväte a úchopné plochy udržiavajte suché, čisté a bez oleja a tuku.** Klzké rukoväte a úchopné plochy neumožňujú bezpečnú obsluhu a kontrolu elektrického náradia v nepredvídateľných situáciách.
- #### 5. Servis
- a) **Elektrické náradie smie opravovať len kvalifikovaný odborný personál a len za použitia originálnych náhradných dielov.** Takto sa zabezpečí, že zostane zachovaná bezpečnosť elektrického náradia.

Bezpečnostné upozornenia špecifické pre prístroj pre elektrický hoblík

- **Počkajte kým sa zastaví nožový hriadeľ 16, skôr ako odložíte elektrické náradie.** Voľne položený, rotujúci nožový hriadeľ sa môže zakliesniť s povrchom a viesť k strate kontroly, ako aj vážnym poraneniam.
- **Elektrické náradie držte za izolované úchopné plochy, pretože nožový hriadeľ môže zasiahnuť vlastný sieťový kábel.** Kontakt s elektrickým vedením, ktoré je pod napätím, môže uviesť pod napätie aj kovové časti prístroja a spôsobiť zásah elektrickým prúdom.
- **Upevnite a zaistite obrobok pomocou svoriek alebo iným spôsobom na stabilnom podklade.**
Ak budete držať obrobok iba rukou alebo proti svojmu telu, zostane nestabilný, čo môže viesť k strate kontroly.
- **Nesiahajte prstami do vyhadzovača pilín 3.**
Nebezpečenstvo poranenia na rotujúcich dieloch.
- **Prístroj vedte iba zapnutý proti obrobku.** Inak existuje nebezpečenstvo spätného rázu, keď sa hobľovací nôž zakliesni o obrobok.
- **Pri prácach musí pätká hoblíka 4 dosadať plocho.** Inak existuje nebezpečenstvo poranenia v dôsledku vzpriechenia hoblíka.
- **Nikdy nehoblujte cez kovové predmety.** Hobľovací nôž/nožový hriadeľ 17 sa inak poškodí.
- **Materiál obsahujúci azbest sa nesmie opracovávať.** Azbest sa považuje za rakovinotvornú látku.
- **Prach vznikajúci pri práci môže byť zdraviu škodlivý, horľavý alebo výbušný.** Noste ochrannú protiprachovú masku a používajte vhodné odsávanie prachu /triesok. Niektorý prach sa považuje za rakovinotvornú látku.

- **V prípade dlhšieho obrábania dreva a najmä pri obrábaní materiálov, pri ktorých vzniká zdraviu škodlivý prach, zapojte prístroj do vhodného externého odsávacieho zariadenia. Elektrický hoblík nepoužívajte, keď je poškodený kábel.** Poškodené káble zvyšujú riziko zásahu elektrickým prúdom.
 - **V žiadnom prípade si neopierajte ruky vedľa alebo pred prístrojom ani o obrábanú plochu.** Existuje nebezpečenstvo poranenia v dôsledku zošmyknutia.
 - **V prípade nebezpečenstva okamžite vytiahnite sieťovú zástrčku zo zásuvky.**
 - **V prípade nebezpečenstva, pri prestávkach v práci, pri nepoužívaní, pred všetkými prácami na prístroji (napr. výmene hobľovacieho noža) vytiahnite sieťovú zástrčku zo zásuvky.**
 - **Sieťový kábel vedte vždy od prístroja smerom dozadu.**
 - **Používajte iba ostré hobľovacie nože.**
 - **Nenapúšťajte materiály ani obrábané plochy tekutinami obsahujúcimi rozpúšťadlá.**
 - **Zabráňte kontaktu s rotujúcimi dielmi.**
 - **Nikdy nepoužívajte prístroj na iné účely, než na ktoré bol určený. Používajte len originálne diely a príslušenstvo.**
 - **Počas práce držte prístroj pevne.** Zabezpečte si bezpečný postoj.
 - **Prístroj musí byť vždy čistý, suchý a bez oleja alebo mazacieho tuku.**
- ### Originálne príslušenstvo/prídavné zariadenia
- **Používajte len príslušenstvo a prídavné zariadenia, ktoré sú uvedené v návode na obsluhu.** Používanie iných dielov alebo iného príslušenstva, ako sú tu odporúčané, môže znamenať nebezpečenstvo poranenia.

Uvedenie do prevádzky

Zapnutie/vypnutie

Zapnutie

- ♦ Stlačte najprv blokovanie zapnutia ①.
- ♦ Stlačte a následne podržte spínač ZAP/VYP ②.
Blokovanie zapnutia ① môžete teraz pustiť.

Vypnutie

- ♦ Pustíte spínač zap/vyp ②.

UPOZORNENIE

- ▶ Spínač ZAP/VYP ② sa z bezpečnostných dôvodov nemôže zaaretovať.

Nastavenie hĺbky úberu

Pomocou otočného regulátora ⑬ sa môže nastaviť hĺbka úberu (0–3 mm) v 1/10 mm stupňoch zaskočenia na základe stupnice hĺbky úberu ⑭.

Odsávanie prachu/triesok (pozri obr. A)



⚠ VÝSTRAHA!

Vždy nosite protiprachovú ochrannú masku.

⚠ VÝSTRAHA!

NEBEZPEČENSTVO PORANENIA!

- ▶ Pred akýmkoľvek prácou na prístroji vytiahnite zástrčku zo zásuvky!

Voliteľný vyhadzovač pilín (doprava/dofaľa)

- ♦ Odblokujte vyhadzovač pilín ③ tak, že ho otočíte proti smeru šípky (z polohy „LOCK“).
- ♦ Vytiahnite vyhadzovač pilín ③ von z prístroja.
- ♦ Vyhadzovač pilín ③ môžete vložiť do hoblíka vpravo alebo vľavo. Dávajte pri tom pozor na to, aby výstupok na vyhadzovači pilín ③ sa hodil do príslušného vybrania na telese.

- ♦ Zasuňte vyhadzovač pilín ③ do prístroja.
- ♦ Vyhadzovač pilín ③ zaaretojte otočením do polohy „LOCK“.

Externé odsávanie

Pri používaní systémov odsávania prachu, napr. dielenský vysávač, sa musí príp. použiť adaptér na externé odsávanie ⑮. Vysávač musí byť vhodný pre obrábaný materiál.

Zapojenie

- ♦ Nasuňte príp. adaptér na externé odsávanie ⑮ pevne na vyhadzovač pilín ③.
- ♦ Hadicu povoleného odsávacieho zariadenia, napr. priemyselného vysávača, nasuňte na vyhadzovač pilín ③ alebo príp. na adaptér na externé odsávanie ⑮.

Odobratie

- ♦ Stiahnite hadicu odsávacieho zariadenia z vyhadzovača pilín ③ alebo z adaptéra
- ♦ Stiahnite adaptér na externé odsávanie ⑮.

Parkovacia päťka (pozri obr. B)

Parkovacia päťka ⑯ umožňuje odstavenie prístroja bez nebezpečenstva poškodenia obrobku. Pri pracovnom procese sa parkovacia päťka ⑯ otočí nahor a uvoľní sa zadná časť pätky hoblíka ⑨.

Proces hoblovania

⚠ POZOR! NEBEZPEČENSTVO SPÄTNÉHO RÁZU!

- ▶ Prístroj vedte iba zapnutý proti obrobku.
- ♦ Nastavte želanú hĺbku úberu.
- ♦ Zapnite prístroj.
- ♦ Nasadte prístroj prednou časťou pätky hoblíka ⑨ na obrobok.
- ♦ Vedte prístroj rovnomerným posuvom cez obrábanú plochu.

- ♦ Pracujte iba s malým posuvom a vyvíjajte tlak v strede na pätku hoblíka 9. Príliš rýchly posuv znižuje kvalitu povrchu a môže viesť k upchaniu vyhadzovača pilín.

Zrážanie hrán

V prednej pätku hoblíka 9 existujúce V-drážky 10 umožňujú jednoduché zrážanie hrán obrobku.

- ♦ Podľa želanej šírky skosenej hrany použite zodpovedajúcu V-drážku.
- ♦ Na tento účel nasadte hoblík s V-drážkou 10 na hranu obrobku a vedte ju na nej pozdĺžne.

Použitie paralelnej zarážky

- ♦ Aby bolo možné namontovať paralelnú zarážku, vedte spojovaciu skrutku 8b cez spojovací kus 8a a paralelnú zarážku 6.
- ♦ Podložku 8c nasadte na spojovaciu skrutku 8b.
- ♦ Naskrutkujte zaistovaciu maticu na nastavenie šírky drážky 8 na spojovaciu skrutku 8b.
- ♦ Namontujte paralelnú zarážku 6 pomocou upevňovacej skrutky 7 na prístroj.
- ♦ Uvoľnite zaistovaciu skrutku 8 a nastavte želanú šírku.
- ♦ Znova pevne utiahnite zaistovaciu maticu 8.
- ♦ Dávajte pozor na to, aby sa hoblík viedol s bočným prítlačným tlakom.

Použitie dorazu hĺbky drážky (pozri obr. G)

- ♦ Namontujte doraz hĺbky drážky 12 pomocou upevňovacej skrutky 11 na prístroj.
- ♦ Nastavte želanú hĺbku drážky v milimetroch pomocou dorazu hĺbky drážky 12.
- ♦ Proces hobľovania vykonajte viackrát, až bude dosiahnutá želaná hĺbka drážky.

Demontáž/montáž hobľovacieho noža (pozri obr. C–E)

⚠ VÝSTRAHA! NEBEZPEČENSTVO PORANENIA!

- ▶ Pred akýmkoľvek prácou na prístroji vytiahnite zástrčku zo zásuvky!

⚠ POZOR!

- ▶ V dôsledku ostrých rezacích hrán hobľovacieho noža 20 existuje nebezpečenstvo poranenia!
- ▶ Hobľovací nôž 20 nechytajte za rezné hrany.

Hobľovací nôž 20 má dve ostria a môže sa otáčať.

- ♦ Keď sú obidve rezné hrany tupé, vymeňte hobľovací nôž 20.
- ♦ Hobľovací nôž 20 neostrite.

Hobľovací nôž otočte alebo vymeňte

⚠ VÝSTRAHA! NEBEZPEČENSTVO PORANENIA!

- ▶ Pri výmene hobľovacieho noža noste vhodné ochranné rukavice.

UPOZORNENIE

- ▶ Obidve skrutky s vnútorným šesťhranom neuvolňujte 18b. Slúžia na výškové nastavenie nožového hriadeľa. Nastavenie nie je potrebné, keď použijete hobľovací nôž predávaný výrobcom. V opačnom prípade sa môže vyskytnúť nevyváženosť. Používajte výlučne výrobcom dodávané hobľovacie nože.
- ▶ Pri výmene noža vymeňte vždy obidva nože, aby sa zabránilo nevyváženosti.
- ▶ Najprv uvoľnite iba jeden nôž, tak sa môžete pre neskoršie zmontovanie orientovať na z výroby namontovanom druhom noži.

- ◆ Pomocou priloženého otvoreného kľúča **26** ľahko uvoľníte 3 upevňovacie skrutky **19** tak, aby bol hobľovací nôž **20** pohyblivý (pozri obr. C).
- ◆ Zatiačte pohyblivú bočnú ochranu **21** do štrbiny v telese.
- ◆ Vysuňte hobľovací nôž **20** bočne z upínacieho prvku **18**. (pozri obr. D)

UPOZORNENIE

- ▶ Hobľovací nôž **20** môže byť z výroby zalepený ochranným lakom. Nové zalepenie nie je potrebné.
- ◆ Montáž s otočeným alebo novým hobľovacím nožom vykonajte v opačnom poradí. Dávajte pritom pozor na to, aby zárez na hobľovacom noži **20** vkĺzol do drážky upínacej dosky **20a** (pozri obr. E).
- ◆ Dávajte pozor na to, aby hobľovací nôž **20** mierne (cca 1 mm) vyčnieval do smeru pohyblivej bočnej ochrany **21** z nožového hriadeľa **17**. Pretočte opatrne nožový hriadeľ, aby ste skontrolovali, že hobľovací nôž sa nikde nedotýka.
- ◆ Navyše dávajte pozor na to, aby upínací prvok **18** v rovine uzavierať nožový hriadeľ **17**. Upínací prvok **18** musí dosadať na skrutky s vnútorným šesťhranom **18a**, skôr ako sa upevňovacie skrutky **19** utiahnu.
- ◆ Hobľovací nôž **20** dostanete výlučne na dole uvedenej servisnej adrese (pozri kapitolu „Servis“). Nepoužívajte hobľovacie nože iných výrobcov.

Hobľovací nôž-Nastavenie výšky

- ◆ Hĺbku úberu nastavte na 0 mm.
- ◆ Skontrolujte polohu hobľovacieho noža **20** na oboch koncoch. Použite plochý rovný predmet ako zrovnávaciu latu nad pätkou hoblíka **9**.
- ◆ Hrot hobľovacieho noža **20** musí byť v rovine k povrchu pätky hoblíka **9**.

- ◆ Výška hobľovacieho noža **20** sa môže nastaviť pomocou dodaného imbusového kľúča **22** dvomi skrutkami s vnútorným šesťhranom **18a**. Skrutky s vnútorným šesťhranom **18a** nastavte tak, aby hrot hobľovacieho noža bol na oboch stranách v rovine s pätkou hoblíka **9**.

Výmena hnacieho remeňa (pozri obr. F)

⚠ VÝSTRAHA! NEBEZPEČENSTVO PORANENIA!

- ▶ Pred akýmkoľvek prácou na prístroji vytiahnite zástrčku zo zásuvky!
- ◆ Odstráňte skrutky **5** a snímte kryt remeňa **4**.
- ◆ Odstráňte opotrebovaný hnací remeň **23**.
- ◆ Položte nový hnací remeň **23** najprv na malé remeňové koleso **25** a následne natiahnite hnací remeň **23** otočením na veľké remeňové koleso **24**.
- ◆ Nasadte kryt remeňa **4** a upevnite ho pomocou skrutiek **5**.

Údržba a čistenie

⚠ VÝSTRAHA! NEBEZPEČENSTVO PORANENIA!

- ▶ Pred akýmkoľvek prácou na prístroji vytiahnite zástrčku zo zásuvky!
- ◆ Aby ste mohli pracovať dobre a bezpečne, udržiavajte prístroj a vetráciu štrbinu vždy v čistom stave.
- ◆ Vyhadzovač pilín **3** čistite pravidelne.
- ◆ Na čistenie upchaného vyhadzovača pilín používajte vhodný nástroj (napr. kus dreva, stlačený vzduch atď.).
- ◆ Na čistenie krytu používajte suchú utierku.
- ◆ Zachytený prach z hobľovania odstráňte štetcom.

- ♦ V žiadnom prípade nepoužívajte ostré predmety, benzín, rozpúšťadlá alebo čističe, ktoré môžu pôsobiť na umelú hmotu. Zabráňte vniknutiu kvapalín do vnútra prístroja.

UPOZORNENIE

- Neuvedené náhradné diely (ako napr. uhlíkové kedy, hobľovací nôž) si môžete objednať prostredníctvom poradenskej linky nášho servisu.

⚠ VÝSTRAHA!

- **Opravy Vašich prístrojov zverte servisnému stredisku alebo odbornému elektrikárovi a pri opravách použite iba originálne náhradné diely.** Tým sa zaistí, že sa zachová bezpečnosť prístroja.
- **Výmenu zástrčky alebo sieťového kábla nechajte vykonať len výrobcom prístroja alebo jeho zákazníckym servisom.** Tým sa zaistí, že sa zachová bezpečnosť prístroja.

Likvidácia

Platí len pre Francúzsko



Points de collecte sur www.quefairedemesdechets.fr
Privilégiez la réparation ou le don de votre appareil !



Produkt, obal a návod na obsluhu sú recyklovateľné, podliehajú rozšírenej zodpovednosti výrobcu a zbierajú sa oddelene.



Elektrické náradie neodhadzujte do komunálneho odpadu!

Symbol preškrtnutej odpadovej nádoby na kolieskach upozorňuje, že tento prístroj podlieha smernici č. 2012/19/EU. Táto smernica stanovuje, že tento prístroj po uplynutí doby používania nesmiete zlikvidovať s normálnym domovým odpadom, ale musíte ho odovzdať v špeciálne zriadených zberných miestach, zberných dvoroch alebo v prevádzkach na likvidáciu odpadov.

Táto likvidácia je pre vás bezplatná. Chráňte životné prostredie a likvidujte odborne.

Pokud váš vysloužilý prístroj obsahuje osobné údaje, jste před odevzdáním prístroje zodpovední za jejich vymazání.



Informácie o možnostiach likvidácie výrobku, ktorý doslúžil, získate od svojej obecnej alebo mestskej samosprávy.



Balenie sa skladá výlučne z materiálov, ktoré neškodia životnému prostrediu. Môžete ho vyhodiť do nádob určených na zber a recykláciu odpadov.



Obal zlikvidujte ekologicky. Dbajte na označenie na rôznych obalových materiáloch a triedte ich osobitne. Obalové materiály sú označené skratkami (a) a číslicami (b) s nasledujúcim významom:
1–7: plasty, 20–22: papier a lepenka, 80–98: kompozitné materiály.

Záruka spoločnosti Kompernass Handels GmbH

Vážená zákazníčka, vážený zákazník,
na tento prístroj máte záruku 3 roky od dátumu zakúpenia. Pokiaľ sú súčasťou dodávky, na boxy s akumulátorom série X12V a X20V Team dostanete taktiež záruku 3 roky od dátumu zakúpenia. V prípade nedostatkov tohto výrobku máte práva vyplývajúce zo zákona voči predajcovi tohto výrobku. Tieto Vaše práva vyplývajúce zo zákona nie sú obmedzené našou zárukou, uvedenou nižšie.

Záručné podmienky

Záručná doba začína plynúť dátumom zakúpenia. Prosím, uschovajte si pokladničný blok. Tento bude potrebný ako dôkaz o zakúpení.

Ak v priebehu troch rokov od dátumu zakúpenia tohto výrobku dôjde k chybe materiálu alebo výrobné chybe, výrobok vám – podľa nášho uváženia – bezplatne opravíme, vymeníme alebo uhradíme kúpnu cenu. Podmienkou tohto záručného plnenia je, že počas trojročnej lehoty sa poškodený prístroj a doklad o zakúpení (pokladničný blok) predloží so stručným opisom, v čom spočíva nedostatok prístroja a kedy sa vyskytol.

Ak je chyba pokrytá našou zárukou, zašleme Vám späť opravený alebo nový výrobok. Opravou alebo výmenou výrobku nezačína plynúť žiadna nová záručná doba.

Záručná doba a zákonné nároky na odstránenie chýb

Záručná doba sa záručným plnením nepredlži. To platí aj pre vymenené a opravené diely. Poškodenia a chyby zistené prípadne už pri kúpe, sa musia hlásiť okamžite po vybalení. Po uplynutí záručnej doby podliehajú prípadné opravy poplatku.

Rozsah záruky

Prístroj bol starostlivo vyrobený v súlade s prísnyimi smernicami kvality a pred dodaním bol svedomito preskúšaný.

Záručné plnenie sa vzťahuje na chyby materiálu alebo výrobné chyby. Záruka sa nevzťahuje na časti výrobku, ktoré sú vystavené bežnému opotrebovaniu, takže ich možno pokladať za rýchlo opotrebitelné diely, ako napr. pílové listy, náhradné čepele, brúsny papier atď, ani na poškodenia krehkých dielov, ako napr. spínače alebo diely vyrobené zo skla.

Táto záruka zaniká v prípade poškodenia výrobku neodborným používaním alebo neodbornou údržbou. Na správne používanie výrobku sa musia presne dodržiavať všetky pokyny, uvedené v návode na obsluhu. Bezpodmienečne sa musí zabrániť poškodeniu alebo úkonom, ktoré sa v návode na obsluhu neodporúčajú alebo pred ktorými sa varuje.

Výrobok je určený len na súkromné použitie a nie na priemyselné používanie. Záruka zaniká pri nesprávnom a neodbornom zaobchádzaní, pri použití násilia a pri zásahoch, ktoré neboli vykonané našim autorizovaným servisom.

Poskytnutie záruky neplatí pri

- normálnom opotrebovaní kapacity akumulátora
- komerčnom používaní výrobku
- poškodení alebo zmene výrobku zákazníkom
- nerešpektovaní predpisov týkajúcich sa bezpečnosti a údržby, chybách obsluhy
- škodách v dôsledku elementárnych udalostí

Vybavenie v prípade záruky

Na zaručenie rýchleho vybavenia Vašej žiadosti postupujte podľa nasledujúcich pokynov:

- Na všetky otázky majte pripravený pokladničný doklad a číslo výrobku (IAN) 465655_2404 ako doklad o nákupe.
- Číslo výrobku nájdete na typovom štítku na výrobku, na gravúre na výrobku, na titulnej stránke návodu na obsluhu (dole vľavo) alebo ako nálepku na zadnej alebo spodnej strane výrobku.
- Ak dôjde k funkčným poruchám alebo iným nedostatkom, najskôr telefonicky kontaktujte servisné oddelenie uvedené nižšie alebo využite náš kontaktný formulár, ktorý sa nachádza na stránke parkside-diy.com v časti Servis
- Výrobok, zaevidovaný ako poruchový, môžete potom spolu s dokladom o nákupe (pokladničný blok) a uvedením popisu chyby a dátumu, kedy k nej došlo, bezplatne odoslať na adresu servisného strediska, ktorá Vám bude oznámená.



Na stránke parkside-diy.com si môžete prehliadnúť a stiahnuť túto a mnoho ďalších príručiek. Pomocou tohto QR kódu sa dostanete priamo na stránku parkside-diy.com. Vyberte si vašu krajinu a cez vyhľadávaciu masku vyhládajte návody na obsluhu. Pomocou zadania čísla výrobku (IAN) 465655_2404 sa dostanete k návodu na obsluhu pre váš výrobok.

Servis

SK Servis Slovensko

Tel. 0800 003 409

Kontaktný formulár na stránke
parkside-diy.com

IAN 465655_2404

Dovozca

Majte na pamäti, že nižšie uvedená adresa nie je adresou servisného strediska. Najprv kontaktujte uvedené servisné stredisko.

KOMPERNASS HANDELS GMBH

BURGSTRASSE 21

44867 BOCHUM

NEMECKO

www.kompernass.com

Preklad originálneho vyhlásenia o zhode

My, spoločnosť KOMPERNASS HANDELS GMBH, zodpovedná osoba za dokumentáciu: pán Semi Uguzlu, BURGSTR. 21, 44867 BOCHUM, NEMECKO vyhlasujeme, že tento výrobok je v súlade s nasledovnými normami, normatívnymi dokumentmi a smernicami ES:

Smernica o strojových zariadeniach
(2006/42/EC)

Elektromagnetická zlučiteľnosť
(2014/30/EU)

Smernica RoHS
(2011/65/EU)*

* Výhradnú zodpovednosť za vydanie tohto vyhlásenia o zhode nesie výrobca. Vyššie opísaný predmet vyhlásenia je v súlade s predpismi smernice č. 2011/65/EU Európskeho parlamentu a Rady z 8. júna 2011 o obmedzení používania určitých nebezpečných látok v elektrických a elektronických zariadeniach.

Použitie harmonizované normy

EN 62841-1:2015/A11:2022

EN 62841-2-14:2015

EN IEC 55014-1:2021

EN IEC 55014-2:2021

EN IEC 61000-3-2:2019/A1:2021

EN 61000-3-3:2013/A2:2021

EN IEC 63000:2018

Typové označenie stroja: Elektrický hoblík PEH 30 E5

Rok výroby: 2024 - 08

Sériové číslo: IAN 465655_2404

Bochum, 20.06.2024



Semi Uguzlu
– Manažér kvality –

Technické zmeny v zmysle ďalšieho vývoja sú vyhradené.

Índice

Introducción	102
Uso previsto	102
Equipamiento	102
Volumen de suministro	102
Características técnicas	103
Indicaciones generales de seguridad para las herramientas eléctricas	104
1. Seguridad en el lugar de trabajo	104
2. Seguridad eléctrica	104
3. Seguridad de las personas	105
4. Uso y manejo de la herramienta eléctrica	105
5. Asistencia técnica	106
Indicaciones de seguridad específicas para los cepillos eléctricos de carpintero	106
Accesorios/equipos adicionales originales	107
Puesta en funcionamiento	107
Encendido/apagado	107
Ajuste de la profundidad de cepillado	107
Aspiración del serrín/virutas (consulte la fig. A)	108
Pie de apoyo (consulte la fig. B)	108
Proceso de cepillado	108
Biselado de los bordes	109
Uso del tope paralelo	109
Uso del tope de profundidad de rebaje (consulte la fig. G)	109
Montaje/desmontaje de la cuchilla de cepillado (consulte las figs. C–E)	109
Cambio de la correa de accionamiento (consulte la fig. F)	110
Mantenimiento y limpieza	111
Desecho	111
Garantía de Kompernass Handels GmbH	112
Asistencia técnica	113
Importador	113
Traducción de la Declaración de conformidad original	114

Introducción

Felicidades por la compra de su aparato nuevo. Ha adquirido un producto de alta calidad. Las instrucciones de uso forman parte del producto y contienen indicaciones importantes acerca de la seguridad, del uso y del desecho de este aparato. Antes de usar el producto, familiarícese con todas las indicaciones de manejo y de seguridad. Utilice el producto únicamente como se describe y para los ámbitos de aplicación indicados. Entregue todos los documentos cuando transfiera el producto a terceros.

Uso previsto

Este aparato está previsto para el cepillado de materiales derivados de la madera, como vigas, listones o tablas, con las piezas de trabajo bien fijadas. Además, también está diseñado para el biselado de los bordes y la realización de rebajes. La utilización de la máquina para otros fines o su transformación se considerarán contrarias al uso previsto y elevarán considerablemente el riesgo de accidentes. El fabricante no se responsabiliza por los daños derivados de una utilización contraria al uso previsto. Este aparato no está indicado para su uso industrial.

Equipamiento

- 1 Bloqueo de encendido
- 2 Interruptor de encendido/apagado
- 3 Salida de virutas (opcionalmente a la derecha/izquierda)
- 4 Cubierta de la correa
- 5 Tornillos para la cubierta de la correa
- 6 Tope paralelo
- 7 Tornillo de fijación para el tope paralelo
- 8 Tuerca de fijación para el ajuste de la anchura de rebaje

- 8a Tornillo de unión
- 8b Pieza de unión
- 8c Arandela
- 9 Suela del cepillo
- 10 Ranuras en V
- 11 Tornillo de fijación para el tope de profundidad de rebaje
- 12 Tope de profundidad de rebaje
- 13 Regulador giratorio para el ajuste de la profundidad de cepillado (mango adicional)
- 14 Escala de la profundidad de cepillado
- 15 Adaptador para la aspiración externa
- 16 Pie de apoyo
- 17 Eje de cuchillas
- 18 Elemento de fijación
- 18a Tornillo Allen
- 19 Tornillos de fijación para la cuchilla de cepillado
- 20 Cuchilla de cepillado
- 20a Ranura de la placa de fijación
- 21 Protección lateral del eje de cuchillas
- 22 Llave Allen
- 23 Correa de accionamiento
- 24 Rueda grande de la correa
- 25 Rueda pequeña de la correa
- 26 Llave de boca

Volumen de suministro

- 1 cepillo eléctrico
- 1 tope paralelo
- 1 tope de profundidad de rebaje
- 1 llave Allen
- 1 llave de boca
- 1 adaptador para la aspiración externa
- 1 instrucciones de uso

Características técnicas

Tensión medida	230 V ~, 50 Hz (corriente alterna)
Potencia nominal	750 W
Velocidad de ralentí medida	n_0 16 500 r. p. m.
Anchura de cepillado	82 mm
Profundidad de cepillado	0-3 mm
Profundidad de rebaje	máx. 18 mm
Clase de aislamiento	II/□ (aislamiento do- ble)

Información sobre ruidos y vibraciones

Medición de ruidos según la norma EN 62841. Valores típicos del nivel sonoro con ponderación A de la herramienta eléctrica:

Valor de emisión sonora

Nivel de presión sonora	$L_{PA} = 90,07$ dB
Nivel de potencia acústica	$L_{WA} = 98,07$ dB
Incertidumbre	$K = 3$ dB



¡Utilice protección auditiva!

Valor total de vibraciones

Mango	$a_h = 2,881$ m/s ²
Mango adicional	$a_h = 4,023$ m/s ²
Incertidumbre	$K = 1,5$ m/s ²

INDICACIÓN

- ▶ Para evaluar de forma precisa la carga de las vibraciones durante un periodo de tiempo de trabajo determinado, también deben tenerse en cuenta los periodos en los que el aparato esté apagado o esté encendido, pero sin utilizarse. Esto puede reducir considerablemente la carga de las vibraciones durante todo el tiempo de trabajo.
- ▶ Los valores totales de emisión de vibraciones y de ruidos especificados en estas instrucciones de uso se han calculado según un procedimiento de prueba estandarizado y pueden utilizarse para comparar varias herramientas eléctricas.

INDICACIÓN

- ▶ Los valores totales de emisión de vibraciones y de ruidos especificados también pueden utilizarse para realizar una valoración preliminar de la carga.



¡ADVERTENCIA!

- ▶ La emisión de vibraciones y de ruidos puede diferir de los valores especificados durante el propio uso de la herramienta eléctrica según cómo se esté utilizando y, especialmente, según cómo sea la pieza de trabajo que se esté procesando. Intente que la carga de las vibraciones sea lo más reducida posible. Ejemplos de medidas para reducir la carga de las vibraciones son el uso de guantes al manejar la herramienta y la limitación del tiempo de trabajo. Para ello, deben tenerse en cuenta todas las partes del ciclo de funcionamiento (por ejemplo, los momentos en los que la herramienta eléctrica está desconectada y los momentos en los que está conectada, pero funciona sin carga).



Indicaciones generales de seguridad para las herramientas eléctricas

⚠ ¡ADVERTENCIA!

- ▶ Lea todas las indicaciones de seguridad, las instrucciones, las ilustraciones y los datos técnicos suministrados con esta herramienta eléctrica. El incumplimiento de las siguientes instrucciones puede provocar descargas eléctricas, incendios o lesiones graves.

Conserve todas las indicaciones de seguridad y las instrucciones para el futuro.

El término "herramienta eléctrica" utilizado en las indicaciones de seguridad se refiere a las herramientas eléctricas de accionamiento eléctrico (con cable de red) y a las de accionamiento por batería (sin cable de red).

1. Seguridad en el lugar de trabajo

- Mantenga limpia y bien iluminada la zona de trabajo.** El desorden y la falta de iluminación en el lugar de trabajo pueden provocar accidentes.
- No trabaje con la herramienta eléctrica en un entorno potencialmente explosivo en el que haya líquidos, gases o polvos inflamables.** Las herramientas eléctricas generan chispas que pueden incendiar el polvo o los vapores.
- Mantenga a los niños y a otras personas alejados durante el manejo de la herramienta eléctrica.** Si se distrae, podría perder el control de la herramienta eléctrica.

2. Seguridad eléctrica

- El enchufe de la herramienta eléctrica debe encajar correctamente en la toma eléctrica. No debe modificarse el enchufe de ninguna forma.**
No utilice ningún enchufe adaptador junto con herramientas eléctricas con conexión a tierra. El uso de enchufes sin manipular conectados a una toma eléctrica adecuada reduce el riesgo de descarga eléctrica.
- Evite el contacto físico con cualquier superficie que esté conectada a tierra, como tuberías, sistemas de calefacción, cocinas y neveras.** Si su cuerpo hace contacto con la toma de tierra, existe mayor riesgo de descarga eléctrica.
- Mantenga el aparato alejado de la lluvia o de humedades.** La penetración de agua en una herramienta eléctrica aumenta el riesgo de descarga eléctrica.
- No utilice el cable de conexión para otros usos, p. ej., para transportar y colgar la herramienta eléctrica o para tirar del enchufe y desconectarlo de la red eléctrica.** Mantenga el cable de conexión alejado del calor, del aceite, de los bordes cortantes o de las piezas móviles. Un cable de conexión dañado o enredado aumenta el riesgo de descarga eléctrica.
- Si desea usar la herramienta eléctrica al aire libre, utilice exclusivamente los alargadores de cable homologados para su uso en exteriores.** El uso de un alargador adecuado para exteriores reduce el riesgo de descarga eléctrica.
- Si no puede evitarse el uso de la herramienta eléctrica en un entorno húmedo, utilice un interruptor diferencial residual.** Su uso reduce el riesgo de descarga eléctrica.

3. Seguridad de las personas

- a) **Esté alerta, preste atención a lo que hace y proceda con sensatez a la hora de trabajar con una herramienta eléctrica. No utilice ninguna herramienta eléctrica si se siente cansado o se encuentra bajo la influencia de drogas, alcohol o medicamentos.** Un solo momento de distracción mientras utiliza la herramienta eléctrica puede causar lesiones graves.
- b) **Utilice siempre un equipo de protección individual y gafas de protección.** El uso de un equipo de protección individual, como mascarilla antipolvo, calzado de seguridad antideslizante, casco o protecciones auditivas según el tipo de herramienta eléctrica en cuestión, reduce el riesgo de lesiones.
- c) **Evite que el aparato pueda ponerse en marcha accidentalmente. Asegúrese de que la herramienta eléctrica esté apagada antes de conectarla a la red eléctrica o a la batería, asírla o transportarla.** Si transporta la herramienta eléctrica con los dedos en el interruptor o conecta la herramienta eléctrica ya encendida a la red eléctrica, puede provocar accidentes.
- d) **Antes de encender la herramienta eléctrica, retire las herramientas de ajuste o las llaves.** Las herramientas o llaves que se encuentren dentro del alcance de la pieza giratoria de la herramienta eléctrica pueden producir lesiones.
- e) **Evite mantener una postura corporal forzada. Procure mantener una postura segura y mantenga el equilibrio en todo momento.** Así podrá controlar mejor la herramienta eléctrica, especialmente en situaciones inesperadas.

- f) **Utilice ropa adecuada. No lleve ropa ancha ni joyas. Mantenga el pelo y la ropa lejos de las piezas móviles.** La ropa holgada, las joyas o el pelo suelto pueden quedar atrapados en las piezas móviles.
- g) **Si se admite el montaje de dispositivos de aspiración y de acumulación de polvo, deben conectarse y utilizarse correctamente.** El uso de un dispositivo de aspiración de polvo puede reducir los riesgos causados por el polvo.
- h) **Evite cultivar un sentimiento de falsa seguridad y no se desvíe de lo dispuesto por las normas de seguridad aplicables a las herramientas eléctricas aun cuando esté muy familiarizado con la herramienta eléctrica por haberla utilizado repetidas veces.** Un descuido en la manipulación puede causar lesiones graves en una fracción de segundo.

4. Uso y manejo de la herramienta eléctrica

- a) **No sobrecargue la herramienta eléctrica. Utilice la herramienta eléctrica adecuada para el trabajo en cuestión.** De esta manera, trabajará mejor y de forma más segura dentro del rango de potencia indicado.
- b) **No utilice ninguna herramienta eléctrica con el interruptor defectuoso.** Una herramienta que no pueda encenderse o apagarse es peligrosa y debe repararse.
- c) **Desconecte el enchufe de la red eléctrica o retire la batería extraíble antes de realizar cualquier ajuste en el aparato, cambiar los accesorios o abandonar la herramienta eléctrica.** Estas medidas de seguridad evitan que la herramienta eléctrica se encienda de forma accidental.

- d) Guarde las herramientas eléctricas que no vaya a utilizar fuera del alcance de los niños. No permita el uso de la herramienta eléctrica a personas que no estén familiarizadas con su manejo o que no hayan leído estas indicaciones. Las herramientas eléctricas son peligrosas cuando están en manos de personas inexpertas.
- e) Mantenga las herramientas eléctricas y los accesorios en perfecto estado. Compruebe que las piezas móviles funcionen correctamente y no se atasquen, y asegúrese de que ninguna pieza se haya roto ni esté dañada de forma que el funcionamiento del aparato pueda verse afectado. Encargue la reparación de las piezas dañadas antes de utilizar la herramienta eléctrica. Muchos accidentes se deben al mal estado de las herramientas eléctricas.
- f) Mantenga las herramientas de corte limpias y afiladas, ya que así se atascan menos y son más fáciles de guiar.
- g) Utilice la herramienta eléctrica, los accesorios, las herramientas intercambiables, etc. según lo dispuesto en estas instrucciones. Tenga en cuenta las condiciones de trabajo y los procedimientos que deban seguirse. El uso de las herramientas eléctricas para aplicaciones distintas a las previstas puede causar situaciones peligrosas.
- h) Mantenga los mangos y las superficies de agarre secos, limpios y sin restos de aceite o grasa. Si los mangos o las superficies de agarre están resbaladizos, no podrá manejarse ni controlarse la herramienta eléctrica de forma segura en caso de imprevistos.

5. Asistencia técnica

- a) Encargue la reparación de su herramienta eléctrica exclusivamente al personal cualificado especializado y solo con recambios originales. De esta forma, se garantiza que la seguridad del aparato no se vea afectada.

Indicaciones de seguridad específicas para los cepillos eléctricos de carpintero

- Espere a que el eje de cuchillas 17 se haya detenido por completo antes de posar el cepillo eléctrico. Si el eje de cuchillas sigue en giro puede engancharse en la superficie y provocar una pérdida de control y lesiones graves.
- Sujete la herramienta eléctrica por los mangos aislados, ya que el eje de cuchillas podría entrar en contacto con el propio cable de red. El contacto con cables conductores de electricidad también puede someter las piezas metálicas del aparato a la tensión eléctrica y provocar una descarga eléctrica.
- Fije y asegure la pieza de trabajo a una superficie de base estable con sargentos u otros dispositivos de fijación. Si sujeta la pieza de trabajo exclusivamente con la mano o contra su propio cuerpo, queda inestable, por lo que puede provocar una pérdida de control.
- No meta los dedos en la salida para virutas 3. Existe peligro de lesiones por las piezas en giro.
- Desplace el aparato por la pieza de trabajo exclusivamente cuando esté encendido. De lo contrario, existe peligro de retroceso si la cuchilla de cepillado se engancha en la pieza de trabajo.
- Durante el trabajo, la suela del cepillo 9 debe posarse en una superficie plana. De lo contrario, existe peligro de lesiones al ladearse el cepillo.

- **No cepille nunca objetos metálicos.** De lo contrario, se dañaría la cuchilla de cepillado/el eje de cuchillas 17.
- **No deben procesarse materiales que contengan asbesto.** El asbesto es cancerígeno.
- **El polvo generado durante el trabajo puede ser perjudicial para la salud, inflamable o explosivo.** Utilice una mascarilla de protección contra el polvo y un aspirador adecuado de serrín/virutas. Algunos de los polvos generados son cancerígenos.
- **Si se trabaja con madera durante un tiempo prolongado y, especialmente, con materiales que produzcan polvos tóxicos para la salud, debe conectarse el aparato a un dispositivo externo de aspiración de polvo. No utilice el cepillo eléctrico si el cable está dañado.** Un cable dañado aumenta el riesgo de descarga eléctrica.
- **No apoye las manos junto al aparato o la superficie de trabajo ni frente a ellos,** ya que existe peligro de lesiones por resbalamiento.
- **En caso de peligro, desenchufe inmediatamente el aparato.**
- **Desenchufe el aparato en caso de peligro, en las pausas de trabajo, cuando no lo utilice y antes de realizar cualquier tarea en el aparato (p. ej., cambio de la cuchilla de cepillado).**
- **Mantenga siempre el cable de red por detrás del aparato.**
- **Utilice exclusivamente cuchillas afiladas.**
- **No empape los materiales ni las zonas de trabajo con líquidos disolventes.**
- **Evite el contacto con las piezas giratorias.**
- **No utilice el aparato para fines distintos del especificado y úselo exclusivamente con los accesorios/piezas originales.**

- **Durante el procesamiento, sujete firmemente el aparato.** Procure mantener una postura segura.
- **El aparato debe estar siempre limpio, seco y sin restos de aceite ni grasas lubricantes.**

Accesorios/equipos adicionales originales

- **Utilice exclusivamente los accesorios y equipos adicionales indicados en las instrucciones de uso.** El uso de piezas o accesorios distintos a los recomendados puede causar un riesgo de lesiones.

Puesta en funcionamiento

Encendido/apagado

Encendido

- ◆ En primer lugar, pulse el bloqueo de encendido 1.
- ◆ A continuación, pulse el interruptor de encendido/apagado 2 y manténgalo pulsado. Ya puede soltarse el bloqueo de encendido 1.

Apagado

- ◆ Suelte el interruptor de encendido/apagado 2.

INDICACIÓN

- ▶ El interruptor de encendido/apagado 2 no puede bloquearse en una posición por razones de seguridad.

Ajuste de la profundidad de cepillado

Con el regulador giratorio 13, puede ajustarse la profundidad de cepillado (0–3 mm) en niveles fijos de 1/10 mm según la escala de la profundidad de cepillado 14.

Aspiración del serrín/virutas (consulte la fig. A)



⚠ ¡ADVERTENCIA!

Utilice siempre una mascarilla de protección antipolvo.

⚠ ¡ADVERTENCIA! ¡PELIGRO DE LESIONES!

- ▶ Antes de empezar cualquier tarea en el aparato, desconecte siempre el enchufe de la red eléctrica.

Salida de virutas (opcionalmente a la derecha/izquierda)

- ♦ Para desencastrar la salida de virutas ③, gírela en la dirección contraria a la flecha (de forma que abandone la posición "LOCK").
- ♦ Tire de la salida de virutas ③ para retirarla del aparato.
- ♦ La salida de virutas ③ puede montarse en el lado derecho o izquierdo del cepillo. Para ello, asegúrese de que la pestaña de la salida de virutas ③ encaje en el alojamiento correspondiente de la carcasa.
- ♦ Coloque la salida de virutas ③ en el aparato.
- ♦ Para bloquear la salida de virutas ③, gírela hasta alcanzar la posición "LOCK".

Aspiración externa

Si se utilizan sistemas de aspiración de polvo, p. ej., aspiradores de taller, debe utilizarse, si procede, el adaptador para la aspiración externa 15. El aspirador de polvo debe ser apto para el material que deba procesarse.

Montaje

- ♦ En caso necesario, coloque el adaptador para la aspiración externa 15 en la salida de virutas ③ de forma que quede firmemente fijado.

- ♦ Coloque el tubo de un aspirador de polvo autorizado, p. ej., un aspirador de taller, en la salida de virutas ③ o, si procede, en el adaptador para la aspiración externa 15.

Desmontaje

- ♦ Retire el tubo del aspirador de polvo de la salida de virutas ③ o del adaptador.
- ♦ En caso necesario, retire el adaptador para la aspiración externa 15.

Pie de apoyo (consulte la fig. B)

El pie de apoyo 16 permite posar el aparato sin peligro de que dañe la pieza de trabajo. Durante el cepillado, el pie de apoyo 16 se abate hacia arriba y la parte posterior de la suela del cepillo 9 queda al descubierto.

Proceso de cepillado

⚠ ¡CUIDADO! ¡RIESGO DE RETROCESO!

- ▶ Desplace el aparato por la pieza de trabajo exclusivamente cuando esté encendido.
- ♦ Ajuste la profundidad de cepillado deseada.
- ♦ Encienda el aparato.
- ♦ Colóquelo con la parte delantera de la suela del cepillo 9 sobre la pieza de trabajo.
- ♦ Desplace el aparato con un avance uniforme sobre la superficie que deba procesarse.
- ♦ Trabaje exclusivamente con un avance lento y ejerza la presión sobre la parte central de la suela del cepillo 9. Si el avance es demasiado rápido, el acabado de la superficie es peor y puede atascarse la salida de virutas.

Biselado de los bordes

La parte delantera de la suela del cepillo 9 dispone de ranuras en V 10 que permiten el biselado sencillo de los bordes de la pieza de trabajo.

- ◆ Seleccione la ranura en V correspondiente según la anchura deseada para el bisel.
- ◆ Para ello, coloque el cepillo con la ranura en V 10 sobre el borde de la pieza de trabajo y desplácelo por ella.

Uso del tope paralelo

- ◆ Para montar el tope paralelo, introduzca el tornillo de unión 8b a través de la pieza de unión 8a y del tope paralelo 6.
- ◆ Coloque la arandela 8c en el tornillo de unión 8b.
- ◆ Enrosque la tuerca de fijación 8 en el tornillo de unión 8b.
- ◆ Monte el tope paralelo 6 con el tornillo de fijación 7 en el aparato.
- ◆ Afloje la tuerca de fijación 8 y ajuste la anchura deseada.
- ◆ Vuelva a apretar la tuerca de fijación 8.
- ◆ Asegúrese de desplazar el cepillo con una presión de contacto lateral.

Uso del tope de profundidad de rebaje (consulte la fig. G)

- ◆ Monte el tope de profundidad de rebaje 12 con el tornillo de fijación 11 en el aparato.
- ◆ Ajuste la profundidad de rebaje deseada en milímetros con el tope de profundidad de rebaje 12.
- ◆ Cepille la pieza de trabajo repetidamente hasta alcanzar la profundidad de rebaje deseada.

Montaje/desmontaje de la cuchilla de cepillado (consulte las figs. C–E)

⚠ ¡ADVERTENCIA!
¡PELIGRO DE LESIONES!

- ▶ Antes de empezar cualquier tarea en el aparato, desconecte siempre el enchufe de la red eléctrica.

⚠ ¡CUIDADO!

- ▶ ¡Existe peligro de lesiones por los filos de la cuchilla de cepillado 20!
- ▶ No agarre la cuchilla de cepillado 20 por los filos.

La cuchilla de cepillado 20 tiene dos filos y puede darse la vuelta.

- ◆ Cambie la cuchilla de cepillado 20 cuando ambos filos estén romos.
- ◆ No afile la cuchilla de cepillado 20.

Dé la vuelta a la cuchilla de cepillado o cámbiela.

⚠ ¡ADVERTENCIA!
¡PELIGRO DE LESIONES!

- ▶ Utilice guantes de protección adecuados para cambiar las cuchillas de cepillado.

INDICACIÓN

- ▶ No afloje los dos tornillos Allen 8a, ya que sirven para ajustar la altura del eje de cuchillas. No es necesario realizar ningún ajuste si se utilizan las cuchillas de cepillado suministradas por el fabricante. De lo contrario, podría producirse un desnivel. Utilice exclusivamente las cuchillas suministradas por el fabricante.
- ▶ Si necesita cambiar la cuchilla, cambie siempre las dos para evitar un desnivel.
- ▶ Primero, retire solo una de las cuchillas para poder orientarse por la segunda cuchilla montada en el aparato para la instalación posterior.

- ◆ Utilice la llave de boca 26 suministrada para aflojar ligeramente los 3 tornillos de fijación 19 de forma que la cuchilla de cepillado 20 pueda moverse (consulte la fig. C).
- ◆ Presione la protección lateral móvil 21 hacia el hueco de la carcasa.
- ◆ Desplace la cuchilla de cepillado 20 lateralmente para extraerla del elemento de fijación 18 (consulte la fig. D).

INDICACIÓN

- ▶ Es posible que la cuchilla de cepillado 20 cuente con un revestimiento protector aplicado de fábrica. Por este motivo, no se requiere la aplicación de una nueva capa de revestimiento protector.
- ◆ Realice el montaje en orden inverso con la cuchilla de cepillado invertida o la nueva cuchilla. Para ello, asegúrese de que la muesca de la cuchilla de cepillado 20 se introduzca en la ranura de la placa de fijación 20a (consulte la fig. E).
- ◆ Para ello, asegúrese de que la cuchilla de cepillado 20 sobresalga ligeramente (aprox. 1 mm) en dirección a la protección lateral móvil 21 con respecto al eje de cuchillas 17. Gire cuidadosamente el eje de cuchillas para comprobar que la cuchilla de cepillado no roce con ningún componente.
- ◆ Asegúrese también de que el elemento de fijación 18 termine al mismo nivel que el eje de cuchillas 17. El elemento de fijación 18 debe estar sobre el tornillo Allen 18a antes de apretar los tornillos de fijación 19.
- ◆ Solo podrá solicitar las cuchillas de cepillado 20 de repuesto en la dirección de asistencia técnica especificada (consulte el capítulo "Asistencia técnica"). No utilice cuchillas de cepillado de otros fabricantes.

Ajuste de la altura de la cuchilla de cepillado

- ◆ Ajuste la profundidad de cepillado en 0 mm.
- ◆ Compruebe la posición de la cuchilla de cepillado 20 en ambos extremos. Utilice un objeto plano y recto como guía sobre la suela del cepillo 9.
- ◆ La punta de la cuchilla de cepillado 20 debe quedar al mismo nivel que la superficie de la suela del cepillo 9.
- ◆ La altura de la cuchilla de cepillado 20 puede ajustarse con la llave Allen 22 suministrada a través de los dos tornillos Allen 18a. Ajuste los tornillos Allen 18a de forma que la punta de la cuchilla de cepillado quede al mismo nivel que la suela del cepillo 9 en ambos lados.

Cambio de la correa de accionamiento (consulte la fig. F)

⚠ ¡ADVERTENCIA! ¡PELIGRO DE LESIONES!

- ▶ Antes de empezar cualquier tarea en el aparato, desconecte siempre el enchufe de la red eléctrica.
- ◆ Quite los tornillos 5 y retire la cubierta de la correa 4.
- ◆ Retire la correa de accionamiento 23 desgastada.
- ◆ Coloque primero la nueva correa de accionamiento 23 en la rueda pequeña de la correa 25 y, a continuación, tire de la correa de accionamiento 23 mediante giro para colocarla en la rueda grande de la correa 24.
- ◆ Vuelva a colocar la cubierta de la correa 4 y fjela con los tornillos 5.

Mantenimiento y limpieza

⚠ ¡ADVERTENCIA! ¡PELIGRO DE LESIONES!

- ▶ Antes de empezar cualquier tarea en el aparato, desconecte siempre el enchufe de la red eléctrica.
- ◆ Mantenga limpio el aparato y las ranuras de ventilación para trabajar de forma correcta y segura.
- ◆ Limpie regularmente la salida de virutas **3**.
- ◆ Utilice una herramienta adecuada para limpiar la salida de virutas si está atascada (p. ej., una pieza de madera, aire comprimido, etc.).
- ◆ Utilice un paño seco para la limpieza de la carcasa.
- ◆ Retire el polvo que quede adherido con un pincel.
- ◆ No utilice nunca objetos punzantes, bencina, disolventes ni productos de limpieza agresivos que puedan dañar el plástico. Evite la penetración de líquidos en el interior del aparato.

INDICACIÓN

- ▶ Los recambios no especificados (p. ej., escobillas de carbón o cuchillas de cepillado) solo pueden solicitarse a través de nuestro servicio de asistencia técnica.

⚠ ¡ADVERTENCIA!

- ▶ **Encomiende exclusivamente la reparación del aparato al servicio de asistencia técnica o a un electricista especializado y solo con los recambios originales.** De esta forma, se garantizará que la seguridad del aparato no se vea afectada.
- ▶ **Encomiende siempre la sustitución del enchufe o del cable de red al fabricante del aparato o a su servicio de atención al cliente.** De esta forma, se garantizará que la seguridad del aparato no se vea afectada.

Desecho

Válido únicamente para Francia



Points de collecte sur www.quefairedesdechets.fr
Privilégiez la réparation ou le don de votre appareil !



El producto, el embalaje y las instrucciones de uso son reciclables, se someten a una responsabilidad ampliada del fabricante y se desechan por separado.



No deseche las herramientas eléctricas con la basura doméstica.

El símbolo adyacente de un contenedor tachado sobre unas ruedas indica que este aparato está sujeto a la Directiva 2012/19/EU. Dicha Directiva estipula que el aparato no debe desecharse con la basura doméstica normal al finalizar su vida útil, sino en puntos de recogida, puntos limpios o a través de empresas de desechos previstas especialmente para ello. **Este tipo de desecho es gratuito. Cuide el medio ambiente y deseche el aparato de la manera adecuada.**

Si el aparato contiene datos personales, será su responsabilidad eliminarlos antes de entregarlo para su desecho.



Puede informarse acerca de las posibilidades de desecho de los aparatos usados en su administración municipal o ayuntamiento.



El embalaje consta de materiales ecológicos que pueden desecharse a través de los centros de reciclaje locales.

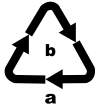

Deseche el embalaje de forma respetuosa con el medio ambiente. Observe las indicaciones de los distintos materiales de embalaje y, si procede, reciclelos de la manera correspondiente. Los materiales de embalaje cuentan con abreviaciones (a) y cifras (b) que significan lo siguiente: 1-7: plásticos; 20-22: papel y cartón; 80-98: materiales compuestos.

Garantía de Kompernass Handels GmbH

Estimado cliente:

Este aparato cuenta con una garantía de 3 años a partir de la fecha de compra. Si están incluidas en el volumen de suministro, las baterías de la serie X12V y X20V Team también cuentan con una garantía de 3 años a partir de la fecha de compra. Si se detectan defectos en el producto, puede ejercer sus derechos legales frente al vendedor. Estos derechos legales no se ven limitados por la garantía descrita a continuación.

Condiciones de la garantía

El plazo de la garantía comienza con la fecha de compra. Guarde bien el comprobante de caja, ya que lo necesitará como justificante de compra.

Si dentro de un periodo de tres años a partir de la fecha de compra de este producto se detecta un defecto en su material o un error de fabricación, asumiremos la reparación o sustitución gratuita del producto o restituiremos el precio de compra a nuestra elección. La prestación de la garantía requiere la presentación del aparato defectuoso y del justificante de compra (comprobante de caja), así como una breve descripción por escrito del defecto detectado y de las circunstancias en las que se haya producido dicho defecto, dentro del plazo de tres años.

Si el defecto está cubierto por nuestra garantía, le devolveremos el producto reparado o le suministraremos uno nuevo. La reparación o sustitución del producto no supone el inicio de un nuevo periodo de garantía.

Duración de la garantía y reclamaciones legales por vicios

La duración de la garantía no se prolonga por hacer uso de ella. Este principio también se aplica a las piezas sustituidas y reparadas. Si después de la compra del aparato, se detecta la existencia de daños o de defectos al desembalarlo, deben notificarse de inmediato. Cualquier reparación que se realice una vez finalizado el plazo de garantía estará sujeta a costes.

Alcance de la garantía

El aparato se ha fabricado cuidadosamente según estándares elevados de calidad y se ha examinado en profundidad antes de su entrega.

La prestación de la garantía se aplica a defectos en los materiales o errores de fabricación. La garantía no cubre las piezas del producto normalmente sometidas al desgaste y que, en consecuencia, puedan considerarse piezas de desgaste, como, p. ej., hojas de sierra, cuchillas de recambio, papeles de lija, etc., ni los daños producidos en los componentes frágiles, p. ej., interruptores o piezas de vidrio.

Se anulará la garantía si el producto se daña o no se utiliza o mantiene correctamente. Para utilizar correctamente el producto, deben observarse todas las indicaciones especificadas en las instrucciones de uso. Debe evitarse cualquier uso y manejo que esté desaconsejado o frente al que se advierta en las instrucciones de uso.

El producto está previsto exclusivamente para su uso privado y no para su uso comercial. En caso de manipulación indebida e incorrecta, uso de la fuerza y apertura del aparato por personas ajenas a nuestros centros de asistencia técnica autorizados, la garantía perderá su validez.

La prestación de la garantía no cubre los siguientes casos

- Desgaste normal de la capacidad de la batería.
- Uso comercial o industrial del producto.
- Daño o alteración del producto por parte del cliente.
- Incumplimiento de las instrucciones de seguridad y mantenimiento y errores en el manejo.
- Daños provocados por fuerza mayor.

Proceso de reclamación conforme a la garantía

Para garantizar una tramitación rápida de su reclamación, le rogamos que observe las siguientes indicaciones:

- Mantenga siempre a mano el comprobante de caja y el número de artículo (IAN) 465655_2404 como justificante de compra.
- Podrá ver el número de artículo en la placa de características del producto, grabado en el producto, en la portada de las instrucciones de uso (parte inferior izquierda) o en el adhesivo de la parte trasera o inferior del producto.
- Si se producen errores de funcionamiento u otros defectos, póngase primero en contacto con el departamento de asistencia técnica especificado a continuación por teléfono o utilice nuestro formulario de contacto que encontrará en parkside-diy.com, en la categoría Asistencia técnica.

- Podrá enviar el producto calificado como defectuoso junto con el justificante de compra (comprobante de caja) y la descripción del defecto y de las circunstancias en las que se haya producido de forma gratuita a la dirección de correo proporcionada.



PDF ONLINE
parkside-diy.com

En parkside-diy.com, podrá consultar y descargar este y muchos otros más manuales de uso. Con este código QR accederá directamente a parkside-diy.com. Escoja su país y, a través de la interfaz de búsqueda, busque las instrucciones de uso. Al introducir el número de artículo (IAN) 465655_2404, accederá a las instrucciones de uso de su producto.

Asistencia técnica

ES Servicio España

Tel.: 900 994 940

Formulario de contacto en parkside-diy.com

IAN 465655_2404

Importador

Tenga en cuenta que la dirección siguiente no es una dirección de asistencia técnica. Póngase primero en contacto con el centro de asistencia técnica especificado.

KOMPERNASS HANDELS GMBH
BURGSTRASSE 21
44867 BOCHUM
ALEMANIA
www.kompernass.com

Traducción de la Declaración de conformidad original

En virtud del presente documento, nosotros, KOMPERNASS HANDELS GMBH, responsable de los documentos: Semi Uguzlu, BURGSTR. 21, 44867 BOCHUM (Alemania), declaramos que este producto cumple con lo dispuesto por las siguientes normas, documentos normativos y directivas CE:

Directiva relativa a las máquinas

(2006/42/EC)

Compatibilidad electromagnética

(2014/30/EU)

Directiva sobre las restricciones a la utilización de determinadas sustancias peligrosas en aparatos eléctricos y electrónicos

(2011/65/EU)*

* La responsabilidad exclusiva de la expedición de esta declaración de conformidad recaerá sobre el fabricante. El objeto descrito en la declaración cumple con las disposiciones de la Directiva 2011/65/EU del Parlamento Europeo y del Consejo del 8 de junio de 2011 sobre las restricciones a la utilización de determinadas sustancias peligrosas en aparatos eléctricos y electrónicos.

Normas armonizadas aplicadas

EN 62841-1:2015/A11:2022

EN 62841-2-14:2015

EN IEC 55014-1:2021

EN IEC 55014-2:2021

EN IEC 61000-3-2:2019/A1:2021

EN 61000-3-3:2013/A2:2021

EN IEC 63000:2018

Denominación de la máquina: Cepillo eléctrico PEH 30 E5

Año de fabricación: 2024-08

Número de serie: IAN 465655_2404

Bochum, 20/06/2024



Semi Uguzlu

- Responsable de calidad -

Reservado el derecho de realizar modificaciones técnicas en relación con el desarrollo tecnológico.

Indholdsfortegnelse

Indledning	116
Anvendelsesområde	116
Udstyr	116
Pakkens indhold	116
Tekniske data	117
Generelle sikkerhedsanvisninger for elværktøjer	117
1. Sikkerhed på arbejdspladsen	118
2. Elektrisk sikkerhed	118
3. Personsikkerhed	118
4. Anvendelse og behandling af elværktøjet	119
5. Service	119
Specielle sikkerhedsanvisninger for elhøvlen	120
Originalt tilbehør/originalt ekstraudstyr	120
Første anvendelse	121
Tænd/sluk	121
Indstilling af spåndybde	121
Opsugning af støv/spåner (se fig. A)	121
Frastillingsbeskyttelse (se fig. B)	121
Høvleprocessen	121
Affasning af kanter	122
Anvendelse af parallelanslag	122
Anvendelse af falsdybdeanslag (se fig. G)	122
Afmontering/montering af høvlkniven (se fig. C + D)	122
Udskiftning af drivrem (se fig. E)	123
Vedligeholdelse og rengøring	123
Bortskaffelse	124
Garanti for Kompernass Handels GmbH	124
Service	126
Importør	126
Oversættelse af den originale overensstemmelseserklæring	126

Indledning

Tillykke med købet af dit nye produkt. Du har valgt et produkt af høj kvalitet. Betjeningsvejledningen er en del af dette produkt. Den indeholder vigtige informationer om sikkerhed, anvendelse og bortskaffelse. Du bør sætte dig ind i alle produktets betjenings- og sikkerhedsanvisninger før brug. Brug kun produktet som beskrevet og kun til de angivne anvendelsesområder. Lad alle dokumenter til produktet følge med, hvis du giver produktet videre til andre.

Anvendelsesområde

Produktet er beregnet til høvling af træmaterialer som f.eks. bjælker eller brædder, som har et fast underlag. Endvidere egner produktet sig til afskæring af skrå kanter og til falsning. Al anden form for anvendelse eller ændring af produktet anses for at være uden for anvendelsesområdet og indebærer betydelige farer for uheld. Producenten påtager sig intet ansvar for skader, der opstår som følge af anvendelse uden for anvendelsesområdet. Produktet er ikke beregnet til erhvervmæssig brug.

Udstyr

- 1 Startspærre
- 2 Tænd-/sluk-knap
- 3 Spånudkast (til højre eller til venstre)
- 4 Remafdækning
- 5 Skruer til remafdækning
- 6 Parallelanslag
- 7 Fastspændingsskrue til parallelanslag
- 8 Kontramøtrik til indstilling af falsbredden

- 8a Forbindelsesskrue
- 8b Forbindelsesstykke
- 9 Høvlstål
- 10 V-noter
- 11 Fastspændingsskrue til falsdybdeanslag
- 12 Falsdybdeanslag
- 13 Drejeregulator til spåndybdeindstilling (ekstra håndtag)
- 14 Spåndybdeskala
- 15 Adapter til ekstern opsugning
- 16 Frastillingsbeskyttelse
- 17 Knivaksel
- 18 Spændelement
- 18a Unbrakoskrue
- 19 Fastspændingsskrue til høvlkniv
- 20 Høvlkniv
- 20a Spændplade
- 21 Knivakselbeskyttelse på siden
- 22 Unbrakonøgle
- 23 Drivrem
- 24 Stort remhjul
- 25 Lille remhjul
- 26 Gaffelnøgle

Pakkens indhold

- 1 elhøvl
- 1 parallelanslag
- 1 falsdybdeanslag
- 1 unbrakonøgle
- 1 gaffelnøgle
- 1 adapter til ekstern opsugning
- 1 betjeningsvejledning

Tekniske data

Mærkespænding	230 V ~, 50 Hz (vekselstrøm)
Mærkeeffekt	750 W
Nominel tomgangshastighed	n_0 16500 min ⁻¹
Høvlebredde	82 mm
Spåndybde	0-3 mm
Falsdybde	maks. 18 mm
Beskyttelsesklasse	II/□ (dobbeltisolering)

Støj- og vibrationsoplysninger

Måleværdi for støj beregnet iht. EN 62841.
Det A-vægtede støjniveau for elværktøjet er normalt som følger:

Støjemissionsværdi

Lydtrykniveau	$L_{PA} = 90,07$ dB
Lydeffektniveau	$L_{WA} = 98,07$ dB
Usikkerhed	$K = 3$ dB



Bær høreværn!

Samlet vibrationsværdi

Håndtag	$a_h = 2,881$ m/s ²
Ekstra håndtag	$a_h = 4,023$ m/s ²
Usikkerhed	$K = 1,5$ m/s ²

BEMÆRK

- For at opnå en nøjagtig vurdering af vibrationsbelastningen i et bestemt arbejdstidsrum er man også nødt til at medregne de tidspunkter, hvor produktet er slukket, eller ganske vist er tændt, men ikke anvendes. Dette kan reducere vibrationsbelastningen over hele tidsrummet betydeligt.
- De angivne samlede vibrationsværdier og de angivne vibrationsemissionsværdier er målt iht. standardiserede testmetoder og kan anvendes til sammenligning af forskellige elværktøjer.

BEMÆRK

- De angivne samlede vibrationsværdier og de angivne støjemissionsværdier kan også anvendes til en indledende vurdering af faren ved belastningen.

⚠ ADVARSEL!

- Svingnings- og støjemissionen kan afvige fra de angivne værdier under den faktiske anvendelse af elværktøjet afhængigt af måden, elværktøjet anvendes på og især af emnet, der forarbejdes. Prøv at holde belastningen forårsaget af vibrationer så lav som muligt.
Vibrationsbelastningen kan f.eks. reduceres ved brug af handsker, når du bruger værktøjet samt ved at nedsætte den tid, hvor værktøjet bruges. Der skal tages hensyn til hele driftscyklusen (f.eks. perioder, hvor elværktøjet er slukket, og perioder, hvor det er tændt, men kører uden belastning).



Generelle



sikkerhedsanvisninger for elværktøjer

⚠ ADVARSEL!

- Læs alle sikkerhedsanvisninger, instruktioner, illustrationer og tekniske data, som dette elværktøj er forsynet med. Hvis de efterfølgende anvisninger ikke overholdes, kan det medføre elektrisk stød, brand og/eller alvorlige kvæstelser.

Opbevar sikkerhedsanvisningerne og -instruktionerne til senere brug.

Begrebet "elværktøj", der anvendes i sikkerhedsanvisningerne, henviser både til elværktøj, der anvendes med ledning til lysnettet, og batteridrevet elværktøj (uden strømledning).

1. Sikkerhed på arbejdspladsen

- a) Hold arbejdspladsen ren og godt oplyst. Rod og dårligt oplyste arbejdspladser kan medføre uheld.
- b) Arbejd aldrig med elværktøj i eksplosionsfarlige omgivelser, hvor der befinder sig brændbare væsker, gasser eller støv. Elværktøj danner gnister, som kan antænde støvet eller dampene.
- c) Hold børn og andre personer på afstand, når elværktøjet bruges. Hvis du bliver distraheret, kan du miste kontrollen over elværktøjet.

2. Elektrisk sikkerhed

- a) Elværktøjets tilslutningsstik skal passe ind i stikkontakten. Stikket må ikke ændres på nogen måde. Der må ikke bruges adapterstik sammen med beskyttelsesjordet elværktøj. Ændrede stik og de rigtige stikkontakter reducerer risikoen for elektrisk stød.
- b) Undgå kropskontakt med jordforbundne overflader som f.eks. rør, radiatorer, komfurer og køleskabe. Der er øget risiko for elektrisk stød, hvis din krop har jordforbindelse.
- c) Hold elværktøjet væk fra regn og fugt. Hvis der kommer vand ind i elværktøjet, er der forhøjet risiko for elektrisk stød.
- d) Brug ikke tilslutningsledningen til noget, den ikke er beregnet til, f.eks. til at bære eller hænge værktøjet op i eller til at trække stikket ud af stikkontakten. Hold tilslutningsledningen på afstand af varme, olie, skarpe kanter eller bevægelige dele. Beskadigede eller sammenfiltrede tilslutningsledninger øger risikoen for elektrisk stød.
- e) Hvis du anvender elværktøj udendørs, må du kun bruge forlængerledninger, som også er godkendt til udendørs brug. Når du anvender en forlængerledning, der er beregnet til udendørs brug, reduceres risikoen for elektrisk stød.

- f) Hvis det ikke er muligt at undgå at bruge elværktøjet i fugtige omgivelser, skal der installeres en fejlstrømsafbryder. Installation af en fejlstrømsafbryder reducerer risikoen for elektrisk stød.

3. Personsikkerhed

- a) Vær opmærksom og bevidst om, hvad du laver, og arbejd fornuftigt med elværktøjet. Brug ikke elværktøjet, hvis du er ukoncentreret eller påvirket af narkotika, alkohol eller medicin. Selv et øjeblik uopmærksomhed ved brug af elværktøjet kan medføre alvorlige kvæstelser.
- b) Brug personligt beskyttelsesudstyr, og bær altid beskyttelsesbriller. Når du bruger personligt beskyttelsesudstyr som støvmaske, skridsikre sikkerhedssko, beskyttelseshandsker, sikkerhedshjelm og høreværn afhængigt af elværktøjets type og anvendelse, reduceres risikoen for personskader.
- c) Undgå uønsket igangsætning. Kontrollér, at elværktøjet er slukket, før du forbinder det med elforsyningen og/eller tilslutter batteriet, tager elværktøjet op eller bærer det. Hvis du bærer elværktøjet rundt med fingeren på kontakten, eller hvis elværktøjet sluttes til strømforsyningen, mens det er tændt, kan der opstå uheld.
- d) Fjern indstillingsværktøj eller skrue-nøgler, før du tænder for elværktøjet. Hvis der sidder et værktøj eller en skrue-nøgle på en roterende del af elværktøjet, kan det medføre personskader.
- e) Undgå unormale kropsstillinger. Sørg for, at du står sikkert, og hold altid balancen. Derved kan du bedre kontrollere elværktøjet i uventede situationer.

- f) **Bær velegnet påklædning. Bær ikke løstsiddende tøj eller smykker. Hold hår og tøj på afstand af dele, der bevæger sig.** Løst tøj, smykker eller hår kan gribe fat i dele, der bevæger sig.
 - g) **Hvis der kan monteres støvopsugnings- og opsamlingsanordninger, skal disse tilsluttes og anvendes korrekt.** Anvendelse af denne type anordning nedsætter støvriskoen.
 - h) **Lad dig ikke lulle ind i en falsk følelse af sikkerhed, og tilsidesæt ikke sikkerhedsreglerne for elværktøj, selv om du er fortrolig med elværktøjet efter mange ganges anvendelse.** Uforsigtige handlinger kan føre til alvorlige kvæstelser på en brøkdelt af et sekund.
- #### 4. Anvendelse og behandling af elværktøjet
- a) **Overbelast ikke elværktøjet. Brug et elværktøj, der er egnet til arbejdet.** Du arbejder bedre og mere sikkert i det angivne effektområde, hvis du bruger det rigtige elværktøj.
 - b) **Brug ikke elværktøj med defekt kontakt.** Elværktøj, som ikke længere kan tændes og slukkes, er farligt og skal repareres.
 - c) **Træk stikket ud af stikkontakten og/eller fjern det aftagelige batteri, før du foretager indstillinger på produktet, udskifter indsatsværktøj eller lægger elværktøjet fra dig.** Disse forholdsregler forhindrer, at elværktøjet starter ved en fejl.
 - d) **Opbevar elværktøj uden for børns rækkevidde, når værktøjet ikke anvendes. Personer, som ikke kender elværktøjet, eller som ikke har læst disse anvisninger, må ikke bruge produktet.** Elværktøj er farligt, hvis det anvendes af uerfarne personer.
 - e) **Vedligehold elværktøjet og dets indsatsværktøj omhyggeligt.** Kontrollér, om bevægelige dele fungerer, som de skal, og ikke sætter sig fast, om dele er defekte eller så beskadigede, at elværktøjets funktion er forringet. Få beskadigede dele repareret, inden du bruger elværktøjet. Mange uheld skyldes dårligt vedligeholdt elværktøj.
 - f) **Hold skærende værktøj skarpt og rent.** Omhyggeligt vedligeholdt værktøj med skarpe skær sætter sig ikke så ofte fast og er lettere at styre.
 - g) **Brug elværktøj, indsatsværktøj, udskiftelige dele osv. iht. disse anvisninger. Tag hensyn til arbejdsbetingelserne og det arbejde, der skal udføres.** Anvendelse af elværktøj til andet end de tiltænkte anvendelsesområder kan føre til farlige situationer.
 - h) **Hold håndtag og gribeblader tørre, rene og fri for olie og fedt.** Glatte håndtag og gribeblader gør sikker betjening og kontrol over elværktøjet umulig i uforudsete situationer.
- #### 5. Service
- a) **Lad kun en kvalificeret reparatør reparere dit elværktøj og kun med originale reservedele.** Derved garanteres det, at elværktøjets sikkerhed bevares.

Specielle sikkerhedsanvisninger for elhøvlen

- Vent, til knivakslen **17** står stille, før du lægger produktet fra dig. Den fritsiddende knivaksel kan sætte sig fast i overfladen og medføre tab af kontrol og dermed alvorlige personskader.
- Hold kun på produktets isolerede grebflader, da knivakslen kan ramme værktøjets egen ledning. Kontakt med en spændingsførende ledning kan også sætte produktdele af metal under spænding og medføre elektrisk stød.
- Fastgør for eksempel emnet med skruevinger på et stabilt underlag. Hvis du kun holder emnet med hånden eller ind mod kroppen, er det for usikkert, og du kan miste kontrollen over høvlen.
- Stik aldrig hænderne ind i spånudkastet **3**. Fare for personskader på grund af roterende dele.
- Produktet skal altid være tændt, når du bevæger det hen mod emnet. Ellers er der fare for tilbageslag, hvis høvlkniven sætter sig fast i emnet.
- Under arbejdet skal høvlsålen **9** ligge fladt på emnet. Ellers er der fare for, at høvlen sætter sig fast.
- Metalgenstande må aldrig høvles. Ellers beskadiges høvlkniven/knivakslen **17**.
- Asbestholdigt materiale må ikke bearbejdes. Asbest regnes for at være kræftfremkaldende.
- Støv, der dannes under arbejdet, kan være sundhedsfarligt, brændbart eller eksplosivt. Bær støvmaske, og brug en velegnet støv-/spånopugning. Nogle støvtyper regnes for at være kræftfremkaldende.

- Tilslut elværktøjet til en velegnet, ekstern støvsugningsanordning, når du i længere tid bearbejder træ og især materialer, hvor der dannes sundhedsfarligt støv. Brug ikke elhøvlen, hvis ledningen er beskadiget. Beskadigede ledninger øger risikoen for elektrisk stød.
- Hold aldrig hænderne foran eller ved siden af produktet og overfladen, som skal bearbejdes. Der er fare for personskader, da elhøvlen kan glide.
- Træk straks stikket ud af stikkontakten ved fare.
- Træk altid stikket ud af stikkontakten når du holder pause, før du arbejder med produktet (f.eks. skift af høvlkniv), og når det ikke bruges.
- Hold altid strømledningen bagud og væk fra elværktøjet.
- Brug kun skarpe høvlknive.
- Materialer eller overflader, der skal bearbejdes, må ikke fugtes med væsker, der indeholder opløsningsmidler.
- Undgå kontakt med roterende dele.
- Elværktøjet må aldrig anvendes til et ikke-godkendt formål og kun med originale dele og tilbehør.
- Hold altid godt fast i produktet under arbejdet. Sørg for at stå sikkert.
- Produktet skal altid være rent, tørt og uden olie eller smørefedt.

Originalt tilbehør/originalt ekstraudstyr

- Brug kun tilbehør og ekstraudstyr, som er angivet i betjeningsvejledningen. Brug af andre dele eller andet tilbehør end det, der anbefales her, kan medføre fare for personskader.

Første anvendelse

Tænd/sluk

Sådan tænder du

- ◆ Tryk først på tænd-spærren ①.
- ◆ Tryk og hold derefter TÆND-/SLUK-knappen ② inde. Nu kan startspærren ① slippes.

Sådan slukker du

- ◆ Slip TÆND-/SLUK-knappen ②.

BEMÆRK

- ▶ TÆND-/SLUK-knappen ② kan af sikkerhedsgrunde ikke låses.

Indstilling af spåndybde

Med drejeregulatoren ⑬ kan spåndybden indstilles trinvist (0–3 mm) i trin på 1/10 mm ved hjælp af spåndybdeskalaen ⑭.

Opsugning af støv/spåner (se fig. A)



⚠ ADVARSEL!
Brug altid en støvmaske.

⚠ ADVARSEL! FARE FOR PERSONSKADER!

- ▶ Træk stikket ud af stikkontakten, før du arbejder med produktet!

Valg af spånudkast (til højre eller til venstre)

- ◆ Lås spånudkastet ③ op ved at dreje det mod pilens retning (væk fra stillingen "LOCK").
- ◆ Tag spånudkastet ③ ud af produktet.
- ◆ Spånudkastet ③ kan sættes ind i høvlen i højre eller venstre side. Sørg for, at spidsen på spånudkastet ③ sidder korrekt i udskæringen på huset.
- ◆ Sæt spånudkastet ③ ind i produktet.
- ◆ Lås spånudkastet ③ ved at dreje til stillingen "LOCK".

Ekstern opsugning

Ved anvendelse af støvopsugningsystemer som f. eks. en værkstedsstøvsuger skal adapteren til den eksterne opsugning ⑮ anvendes. Støvsugeren skal kunne bruges til det bearbejdede materiale.

Tilslutning

- ◆ Sæt adapteren til den eksterne opsugning ⑮ fast på spånudkastet ③.
- ◆ Sæt slangen på en godkendt støvsugningsanordning som f.eks. en værkstedsstøvsuger på spånudkastet ③ eller evt. på adapteren til den eksterne opsugning ⑮.

Udtagning

- ◆ Tag støvsugningsanordningens slange af spånudkastet ③ eller af adapteren
- ◆ Tag adapteren til den eksterne opsugning ⑮ af.

Frastillingsbeskyttelse (se fig. B)

Frastillingsbeskyttelsen ⑯ giver mulighed for at stille produktet fra sig, uden at emnet beskadiges. Under arbejdet drejes frastillingsbeskyttelsen ⑯ op, og den bageste del af høvlsålen ④ frigives.

Høvleprocessen

⚠ FORSIGTIG! RISIKO FOR TILBAGESLAG!

- ▶ Produktet skal altid være tændt, når du bevæger det hen mod emnet.
- ◆ Indstil den ønskede spåndybde.
- ◆ Tænd for produktet.
- ◆ Sæt produktet med den forreste del af høvlsålen ④ mod emnet.
- ◆ Bevæg produktet hen over overfladen, der skal bearbejdes, med ensartede bevægelser.
- ◆ Arbejd med langsom fremføring, og læg tryk på midten af høvlsålen ④. For hurtig fremføring forringer overfladekvaliteten og kan føre til blokering af spånudkastet.

Affasning af kanter

V-noterne **10** i den forreste høvlsål **9** giver mulighed for nem affasning af emnets kanter.

- ◆ Brug en V-not, der passer til den ønskede affasningsbredde.
- ◆ Sæt høvlen med V-noten **10** på emnets kant, og bevæg den langs med kanten.

Anvendelse af parallelanslag

- ◆ For at montere parallelanslaget skal forbindelsesskruen **8b** sættes gennem forbindelsesstykket **8a** og parallelanslaget **6**.
- ◆ Skru kontramøtrikken **8** på forbindelsesskruen **8b**.
- ◆ Monter parallelanslaget **6** med fastspændingsskruen **7** på produktet.
- ◆ Løsn kontramøtrikken **8**, og indstil den ønskede bredde.
- ◆ Stram kontramøtrikken **8** igen.
- ◆ Sørg for, at der presses ned på siden, når høvlen bevæges.

Anvendelse af falsdybdeanslag (se fig. G)

- ◆ Monter falsdybdeanslaget **12** med fastspændingsskruen **11** på produktet.
- ◆ Indstil den ønskede falsdybde i millimeter med falsdybdeanslaget **12**.
- ◆ Høvl nogle gange frem og tilbage, indtil den ønskede falsdybde er nået.

Afmontering/montering af høvlkniven (se fig. C + D)

⚠ ADVARSEL! FARE FOR PERSONSKADER!

- ▶ Træk stikket ud af stikkontakten, før du arbejder med produktet!

⚠ FORSIGTIG!

- ▶ Fare for personskader på grund af de skarpe skærekanter på høvlkniven **20**!
- ▶ Hold ikke på høvlknivens **20** skærekanter.

Høvlkniven **20** har to skær og kan vendes.

- ◆ Udskift høvlkniven **20**, når begge skærekanter er sløve.
- ◆ Slib ikke høvlkniven **20**.

Vend eller udskift høvlkniven

⚠ ADVARSEL! FARE FOR PERSONSKADER!

- ▶ Bær egnede beskyttelseshandsker, når du skifter høvelknive.

BEMÆRK

- ▶ De to unbrakoskruer **8a** må ikke løses. De bruges til højdejustering af knivakslen. Justering er kun nødvendigt, hvis du vil bruge en anden type høvlkniv som f.eks. en rustik kniv.
- ▶ Udskift altid begge knive ved knivskift, så der ikke opstår ubalance.
- ▶ Løsn først den ene kniv, så du kan se, hvordan kniven er monteret fra fabrikken, når du skal montere den anden kniv.

- ◆ Løsn de 3 fastspændingsskrue til høvlkniven **19** med den vedlagte gaffelnøgle **26**.
- ◆ Pres den bevægelige sidebeskyttelse **21** ind i revnen i huset.
- ◆ Skub spændelementet **18** op og ud af knivakslen **17**.
- ◆ Tag spændpladen **20a** af spændelementet **18**. Tag høvlkniven **20** ud af spændelementet **18**.

BEMÆRK

- ▶ Høvlkniven **20** kan limes med beskyttende lak på fabrikken. Genlimning er ikke nødvendig.

- ◆ Udfør monteringen i omvendt rækkefølge ved at vende høvlkniven eller ved at sætte en ny høvlkniv i. Sørg for, at hakket på høvlekniven 20 glider ind i rillen i klemladen 20a (se fig. E).
- ◆ Sørg for, at høvlkniven 20 rager en smule (ca. 1 mm) ud af knivakslen 17 i retning af den bevægelige sidebeskyttelse 21. Drej forsigtigt knivakslen for at kontrollere, om høvlkniven går imod nogen steder.
- ◆ Sørg endvidere for, at spændelementet 18 afslutter i niveau med knivakslen 17. Spændelementet 18 skal ligge på unbrakoskrueene 18a, før fastspændingskrueene 19 strammes.
- ◆ Høvlknivene 20 kan rekvireres på den angivne serviceadresse (se kapitlet "Service").

Indstilling af høvlknivens højde

- ◆ Stil spåndybden på 0 mm.
- ◆ Kontrollér positionen for høvlkniven 20 i begge ender. Brug en flad, lige genstand som referencemål over høvlsålen 9.
- ◆ Spidsen på høvlkniven 20 skal være i niveau med høvlsålen 9 overflade.
- ◆ Høvlknivens 20 højde kan indstilles med den medfølgende unbrakonøgle 22 via de to unbrakoskrueer 18a. Indstil unbrakoskrueene 18a, så høvlknivens spids sidder i niveau med høvlsålen 9 på begge sider.

Udskiftning af drivrem (se fig. E)

⚠ ADVARSEL! FARE FOR PERSONSKADER!

- ▶ Træk stikket ud af stikkontakten, før du arbejder med produktet!
- ◆ Fjern skrueene 5, og tag bæltedækslet 4 af.
- ◆ Fjern den slidte drivrem 23.
- ◆ Læg først den nye drivrem 23 på det lille remhjul 25, og stram derefter drivremmen 23 ved at dreje på det store remhjul 24.

- ◆ Sæt remafdækningen 4 på igen, og skru den fast med skrueene 5.

Vedligeholdelse og rengøring

⚠ ADVARSEL! FARE FOR PERSONSKADER!

- ▶ Træk stikket ud af stikkontakten, før du arbejder med produktet!
- ◆ Hold altid produktet og ventilationsrevnen ren, så arbejdet kan udføres godt og sikkert.
- ◆ Rengør regelmæssigt spånudkastet 3.
- ◆ Brug egnet værktøj til rengøring af spånudkastet, hvis det er stoppet til (f.eks. træstykke, trykluft osv.).
- ◆ Brug en tør klud til rengøring af huset.
- ◆ Fjern fastsiddende høvlstøv med en pensel.
- ◆ Brug aldrig benzin, opløsnings- eller rengøringsmiddel, der angriber plast. Lad ikke væske komme ind i produktets indvendige dele.

BEMÆRK

- ▶ Reservedele, som ikke er angivet (som f.eks. kulbørster, kontakter), kan bestilles hos vores service-hotline.

⚠ ADVARSEL!

- ▶ Få produktet repareret hos et serviceværksted eller af en elektriker og kun med originale reservedele. Derved garanteres det, at produktets sikkerhed bevares.
- ▶ Lad altid produktets producent eller dennes kundeservice udskifte stikket eller ledningen. Derved garanteres det, at produktets sikkerhed bevares.

Bortskaffelse

Gælder kun for Frankrig



FR

Cet appareil
et ses accessoires
se recyclent

À DÉPOSER
EN MAGASIN
OU
À DÉPOSER
EN DÉCHÈTERIE



Points de collecte sur www.quefairede mesdechets.fr
Privilégiez la réparation ou le don de votre appareil !



FR

ÉLÉMENTS
D'EMBALLAGE



FR



Produktet, emballagen og betjeningsvejledning kan genbruges, er underlagt et udvidet producentansvar og indsamles sorteret.



Smid ikke elværktøj ud sammen med husholdningsaffaldet!

Det viste symbol med den overstregede affaldscontainer på hjul

viser, at dette produkt er underlagt direktivet 2012/19/EU. Dette direktiv angiver, at produktet ikke må bortskaffes sammen med det normale husholdningsaffald, når dets brugstid er omme, men skal afleveres på specielle indsamlingssteder, genbrugspladser eller affaldsvirksomheder.

Denne bortskaffelse er gratis for dig. Skån miljøet, og bortskaf produktet korrekt.

Hvis det udtjente produkt indeholder persondata, er du selv ansvarlig for sletningen, før du afleverer det.



Du kan få oplysninger hos kommunen om bortskaffelse af udtjente produkter.



Emballagen består af miljøvenlige materialer, som kan bortskaffes på de lokale genbrugspladser.



Bortskaf emballagen miljøvenligt. Vær opmærksom på mærkningen på de forskellige emballeringsmaterialer, og aflever dem sorteret til bortskaffelse. Emballagematerialerne er mærket med forkortelserne (a) og tallene (b) med følgende betydning: 1–7: Plast, 20–22: Papir og pap, 80–98: Kompositmaterialer.

Garanti for Kompennass Handels GmbH

Kære kunde

På dette produkt får du 3 års garanti fra købsdatoen. Hvis batteripakkerne til X12V og X20V Team-serien er del af leveringen, får du også 3 års garanti fra købsdatoen på dem. I tilfælde af mangler ved produktet har du en række juridiske rettigheder i forhold til sælgeren af produktet. Dine juridiske rettigheder forringes ikke af den nedenfor anførte garanti.

Garantibetingelser

Garantiperioden begynder på købsdatoen. Opbevar venligst kvitteringen et sikkert sted. Den er nødvendig for at kunne dokumentere købet.

Hvis der inden for tre år fra dette produkts købsdato opstår en materiale- eller fabriktionsfejl, vil produktet – efter vores valg – blive repareret eller udskiftet, eller købsprisen vil blive refunderet gratis til dig. Denne garantiydelse forudsætter, at det defekte produkt afleveres, og købsbeviset (kvitteringen) forevises i løbet af fristen på tre år, og at der gives en kort skriftlig beskrivelse af, hvori manglen består, og hvornår den er opstået.

Hvis defekten er dækket af vores garanti, får du et repareret eller et nyt produkt retur. Reparation eller ombytning af produktet udløser ikke en ny garantiperiode.

Garantiperiode og juridiske mangelkrav

Garantiperioden forlænges ikke, hvis der gøres brug af garantien. Det gælder også for udsiftede og reparerede dele. Skader og mangler, som eventuelt allerede fandtes ved køb, samt manglende dele, skal anmeldes straks efter udpakningen. Når garanti-perioden er udløbet, er reparation af skader betalingspligtig.

Garantiens omfang

Produktet er produceret omhyggeligt efter strenge kvalitetsretningslinjer og testet grundigt inden leveringen.

Garantien dækker materiale- og fabriktionsfejl. Denne garanti dækker ikke produktdele, der er udsat for normal slitage og derfor kan betragtes som sliddele som f.eks. savblade, reserveklinger, slibepapir osv. eller skader på skrøbelige dele som f.eks. kontakter eller dele af glas.

Denne garanti bortfalder, hvis produktet er blevet beskadiget, ikke er forskriftsmæssigt anvendt eller vedligeholdt. For at sikre forskriftsmæssig anvendelse af produktet skal alle anvisninger nævnt i betjeningsvejledningen nøje overholdes. Anvendelsesformål og handlinger, som frarådes eller der advares imod i betjeningsvejledningen, skal ubetinget undgås.

Produktet er kun beregnet til privat og ikke til kommercielt brug. Ved misbrug og uhenigtsmæssig brug, anvendelse af vold og ved indgreb, som ikke er foretaget af vores autoriserede serviceafdeling, bortfalder garantien.

Garantiydelsen gælder ikke ved

- Normalt forbrug af batteriets kapacitet
- Erhvervsmæssig anvendelse af produktet
- Beskadigelser eller ændringer på produktet udført af kunden
- Manglende overholdelse af sikkerheds- og vedligeholdelsesforskrifter, betjeningsfejl
- Skader som følge af naturkatastrofer

Afvikling af garantisager

For at sikre en hurtig behandling af din anmeldelse bør du følge nedenstående anvisninger:

- Ved alle forespørgsler bedes du have kvitteringen og artikelnummeret (IAN) 465655_2404 klar som dokumentation for købet.
- Artikelnummeret kan du finde på typeskiltet på produktet, som indgravering på produktet, på betjeningsvejledningens forside (nederst til venstre) eller som klæbemærke på bag- eller undersiden af produktet.
- Hvis du finder funktionsfejl eller andre mangler, bedes du kontakte nedenstående serviceafdeling telefonisk eller bruge vores kontaktf formular, som du kan finde på parkside-diy.com under kategorien Service.
- Et produkt, der er registreret som defekt, kan du derefter indsende portofrit til den oplyste serviceadresse med vedlæg-gelse af købsbevis (kvittering) og en beskrivelse af, hvori manglen består, og hvornår den er opstået.



PDF ONLINE
parkside-diy.com

På parkside-diy.com kan du downloade og læse denne og mange andre manualer. Med denne QR-kode kommer du direkte til parkside-diy.com.

Vælg dit land, og søg efter betjeningsvejledningerne ved hjælp af søgemaskinen. Ved at indtaste artikelnummeret (IAN) 465655_2404 kommer du til betjeningsvejledningen til din artikel.

Service

DK Service Danmark

Tel.: 80254583

Kontaktformular på parkside-diy.com

IAN 465655_2404

Importør

Bemærk at den efterfølgende adresse ikke er en serviceadresse. Kontakt først det nævnte servicested.

KOMPERNASS HANDELS GMBH

BURGSTRASSE 21

44867 BOCHUM

TYSKLAND

www.kompernass.com

Oversættelse af den originale overensstemmelseserklæring

Vi, KOMPERNASS HANDELS GMBH, dokumentansvarlig: Semi Uguzlu, BURGSTR. 21, 44867 BOCHUM, Tyskland, erklærer hermed, at dette produkt stemmer overens med de følgende standarder, normative dokumenter og EU-direktiver:

Maskindirektivet

(2006/42/EC)

Elektromagnetisk kompatibilitet

(2014/30/EU)

RoHS-direktivet

(2011/65/EU)*

* Ansvar for udstedelsen af denne overensstemmelseserklæring er udelukkende producentens. Den ovenfor beskrevne genstand i erklæringen opfylder forskrifterne i EU-parlamentets og Rådets direktiv 2011/65/EU af 8. juni 2011 om begrænsning af anvendelsen af visse farlige stoffer i elektrisk og elektronisk udstyr.

Anvendte harmoniserede standarder

EN 62841-1:2015/A11:2022

EN 62841-2-14:2015

EN IEC 55014-1:2021

EN IEC 55014-2:2021

EN IEC 61000-3-2:2019/A1:2021

EN 61000-3-3:2013/A2:2021

EN IEC 63000:2018

Typebetegnelse for maskinen:

Elhøvl PEH 30 E5

Produktionsår: 2024-08

Serienummer: IAN 465655_2404

Bochum, 20.06.2024



Semi Uguzlu
- Kvalitetschef -



Vi forbeholder os ret til tekniske ændringer med henblik på videreudvikling.

Indice

Introduzione	128
Usò conforme.	128
Dotazione	128
Volume della fornitura	128
Dati tecnici	129
Avvertenze di sicurezza generali per elettroutensili	129
1. Sicurezza sul posto di lavoro	130
2. Sicurezza elettrica	130
3. Sicurezza delle persone	130
4. Uso e manipolazione dell'elettroutensile	131
5. Assistenza	132
Avvertenze di sicurezza specifiche per pialle elettriche	132
Accessori/dispositivi supplementari originali	133
Messa in funzione	133
Accensione/spengimento.	133
Regolazione della profondità di passata	133
Aspirazione della polvere/trucioli (vedi fig. A)	133
Pattino di posa (vedi fig. B)	134
Piallatura.	134
Smussare bordi	134
Utilizzare la battuta parallela	134
Utilizzare l'arresto di profondità di battuta (vedere fig. G)	134
Montare/smontare la lama della pialla (vedi fig. C-E)	135
Sostituire la cinghia di trasmissione (vedi fig. F)	136
Manutenzione e pulizia	136
Smaltimento	137
Garanzia della Kompernass Handels GmbH	138
Assistenza	139
Importatore	139
Traduzione della dichiarazione di conformità originale	140

Introduzione

Congratulazioni per l'acquisto del nuovo apparecchio. È stato scelto un prodotto di alta qualità. Il manuale di istruzioni è parte integrante del presente prodotto. Esso contiene importanti indicazioni per la sicurezza, l'uso e lo smaltimento. Prima di utilizzare il prodotto, acquisire dimestichezza con tutte le indicazioni relative ai comandi e alla sicurezza. Utilizzare il prodotto solo come descritto e per i campi d'impiego indicati. In caso di cessione del prodotto a terzi, consegnare anche tutta la relativa documentazione.

Uso conforme

L'utensile è stato progettato per la piallatura di pezzi in legno, come ad esempio travi e assi, posizionati su un supporto stabile. L'apparecchio è inoltre indicato per smussare bordi ed effettuare scanalature. Qualunque altro impiego o modifica della macchina è da considerarsi non conforme alla destinazione d'uso prevista e comporta gravi rischi di infortunio. Il produttore declina ogni responsabilità per i danni derivanti da un uso non conforme. Questo prodotto non è destinato all'uso commerciale.

Dotazione

- ❶ Blocco di accensione
- ❷ Interruttore ON/OFF
- ❸ Uscita trucioli (a scelta verso destra o sinistra)
- ❹ Copertura cinghia
- ❺ Viti della copertura cinghia
- ❻ Battuta parallela
- ❼ Vite di fissaggio per battuta parallela
- ❽ Dado di regolazione per la larghezza di battuta

- ❸a Pezzo di raccordo
- ❸b Vite di collegamento
- ❸c Rondella
- ❹ Suola della pialla
- ❿ Scanalatura a V
- ⓫ Vite di fissaggio per l'arresto di profondità di battuta
- ⓬ Arresto di profondità di battuta
- ⓭ Manopola di regolazione per la profondità di passata (impugnatura aggiuntiva)
- ⓮ Scala profondità di passata
- ⓯ Adattatore per aspirazione esterna
- ⓰ Pattino di posa
- ⓱ Albero portalama
- ⓲ Elemento di serraggio
- ⓲a Viti a esagono cavo
- ⓳ Viti di fissaggio per la lama della pialla
- ⓴ Lama della pialla
- ⓴a Scanalatura della piastra di serraggio
- ⓴b Protezione laterale dell'albero portalama
- ⓴c Chiave a brugola
- ⓴d Cinghia di trasmissione
- ⓴e Ruota grande della cinghia
- ⓴f Ruota piccola della cinghia
- ⓴g Chiave fissa

Volume della fornitura

- 1 pialla elettrica
- 1 battuta parallela
- 1 arresto di profondità di battuta
- 1 chiave a brugola
- 1 chiave fissa
- 1 adattatore per aspirazione esterna
- 1 manuale d'istruzioni

Dati tecnici

Tensione nominale	230 V ~, 50 Hz (corrente alternata)
Potenza nominale	750 W
Numero di giri nominale a vuoto	n_0 16500 min ⁻¹
Larghezza di piallatura	82 mm
Profondità di passata	0–3 mm
Profondità di battuta	max. 18 mm
Classe di protezione	II/Ⓜ (isolamento doppio)

Informazioni sul rumore e sulle vibrazioni

Valore misurato relativo al rumore rilevato ai sensi della norma EN 62841. Valori tipici del livello di rumore dell'elettrotensile classificato A:

Valore di emissione acustica

Livello di pressione acustica $L_{PA} = 90,07$ dB

Livello di potenza acustica $L_{WA} = 98,07$ dB

Fattore di incertezza $K = 3$ dB



Indossare una protezione acustica!

Valore complessivo delle vibrazioni

Impugnatura $a_h = 2,881$ m/s²

Impugnatura aggiuntiva $a_h = 4,023$ m/s²

Fattore di incertezza $K = 1,5$ m/s²

NOTA

- Per una stima precisa del carico di vibrazione durante un dato periodo di lavoro, si dovrebbe tenere conto anche dei tempi nei quali l'apparecchio viene spento o è acceso, ma non è effettivamente in funzione. Ciò può ridurre nettamente il carico di vibrazioni per tutto il periodo di lavoro.
- Il valore complessivo delle vibrazioni e il valore di emissione acustica indicati sono stati misurati secondo un procedimento di prova standardizzato e possono essere usati per il confronto tra due elettrotensili.

NOTA

- Il valore complessivo delle vibrazioni e il valore di emissione acustica indicati possono anche essere usati per una stima provvisoria del carico.

⚠ AVVERTENZA!

- Il valore di emissione di vibrazioni e il valore di emissione acustica possono scostarsi dai valori indicati a seconda del modo in cui l'elettrotensile viene utilizzato e, in particolare, del modo in cui il pezzo viene lavorato. Cercare di ridurre il più possibile la sollecitazione da vibrazioni. Provvedimenti adeguati per la riduzione della sollecitazione da vibrazioni sono l'uso di guanti nell'utilizzo dell'elettrotensile e la limitazione della durata d'impiego. Tenere in considerazione tutte le componenti del ciclo di esercizio (per esempio i tempi nei quali l'elettrotensile è spento e i tempi in cui è acceso ma funzionando senza sollecitazioni).



Avvertenze di sicurezza generali per elettrotensili



⚠ AVVERTENZA!

- **Leggere tutte le avvertenze di sicurezza, le istruzioni, le illustrazioni e i dati tecnici di cui è dotato questo elettrotensile.** Il mancato rispetto delle seguenti istruzioni può causare scosse elettriche, incendi e/o gravi lesioni.

Conservare tutte le avvertenze di sicurezza e le istruzioni per un uso futuro. Il termine "elettrotensile" utilizzato nelle avvertenze di sicurezza si riferisce a elettrotensili collegabili alla rete elettrica (con cavo di rete) o a elettrotensili a batteria (senza cavo di rete).

1. Sicurezza sul posto di lavoro

- a) **Mantenere l'area di lavoro pulita e ben illuminata.** Il disordine e la scarsa illuminazione dell'area di lavoro potrebbero dare luogo a infortuni.
- b) **Non lavorare con elettroutensili in ambienti a rischio di esplosione, in presenza di liquidi, gas o polveri infiammabili.** Gli elettroutensili generano scintille che possono incendiare la polvere o i vapori.
- c) **Tenere lontani i bambini e altre persone durante l'uso dell'elettroutensile.** In caso di distrazione, si potrebbe perdere il controllo dell'elettroutensile.

2. Sicurezza elettrica

- a) **La spina dell'elettroutensile deve essere idonea all'inserimento nella presa. La spina non deve essere assolutamente modificata.**
Non utilizzare connettori adattatori con elettroutensili collegati a terra. Le spine non modificate e le prese idonee riducono il rischio di scosse elettriche.
- b) **Evitare il contatto corporeo con superfici collegate a terra, come tubi, termosifoni, fornelli e frigoriferi.** Quando il corpo è a diretto contatto con il suolo, sussiste un maggiore pericolo di scosse elettriche.
- c) **Tenere gli elettroutensili lontano dalla pioggia o dall'umidità.** La penetrazione di acqua in un elettroutensile aumenta il rischio di scosse elettriche.
- d) **Non utilizzare il cavo di allacciamento per scopi non conformi, come ad es. per trasportare l'elettroutensile, per appenderlo o per scollegare la spina dalla presa. Tenere il cavo di allacciamento lontano dal calore, dall'olio, da spigoli vivi o da parti in movimento.** Cavi di allacciamento danneggiati o aggrovigliati aumentano il rischio di scosse elettriche.

- e) **Se si lavora all'aperto con un elettroutensile, utilizzare solo prolunghe ammesse anche per uso esterno.** L'utilizzo di un cavo di prolunga idoneo all'uso esterno riduce il rischio di scosse elettriche.
- f) **Se è inevitabile l'uso dell'elettroutensile in un ambiente umido, utilizzare un interruttore differenziale.** L'uso di un interruttore differenziale riduce il rischio di scosse elettriche.

3. Sicurezza delle persone

- a) **Prestare attenzione controllando le operazioni in corso e procedendo con cura quando si lavora con un elettroutensile. Non utilizzare l'elettroutensile se non si è riposati a sufficienza, o se si è sotto l'effetto di droghe, alcol o farmaci.** Un solo momento di disattenzione nell'uso dell'elettroutensile può dare luogo a gravi lesioni.
- b) **Indossare dispositivi di protezione individuale e sempre occhiali di protezione.** L'uso di dispositivi di protezione individuale come mascherina antipolvere, scarpe antiscivolo, casco protettivo o paraorecchi acustici, a seconda dell'uso e dell'impiego dell'elettroutensile, riduce il rischio di lesioni.
- c) **Evitare l'accensione involontaria. Accertarsi che l'elettroutensile sia spento prima di collegarlo all'alimentazione e/o alla batteria, sollevarlo o trasportarlo.** Se si tiene il dito sull'interruttore mentre si sposta l'elettroutensile o si collega l'elettroutensile alla rete elettrica con l'interruttore su ON, si possono verificare infortuni.
- d) **Rimuovere gli utensili di regolazione o le chiavi per dadi prima di accendere l'elettroutensile.** Un utensile o una chiave lasciati in una parte rotante dell'elettroutensile possono provocare lesioni.

- e) Evitare posture innaturali. Provvedere a una posizione sicura e mantenere sempre l'equilibrio. In tal modo si può controllare meglio l'elettrotensile, soprattutto in situazioni impreviste.
- f) **Indossare un abbigliamento idoneo. Non indossare abiti larghi o gioielli. Tenere lontani i capelli e gli indumenti dalle parti in movimento.** Gli abiti ampi e sciolti, i gioielli o i capelli lunghi possono essere catturati dalle parti in movimento.
- g) **Se è possibile montare dispositivi aspirapolvere e aspiratrucioli, occorre collegarli e utilizzarli correttamente.** L'uso di un aspiratore per polvere può ridurre i pericoli associati alla polvere.
- h) **Anche se si è acquisita dimestichezza con l'apparecchio usandolo spesso, non sentirsi troppo sicuri e rispettare sempre le regole sulla sicurezza nell'uso di elettrotensili.** Una piccola disattenzione può dare luogo a gravi lesioni in una frazione di secondo.

4. Uso e manipolazione dell'elettrotensile

- a) **Non sovraccaricare l'elettrotensile. Utilizzare l'elettrotensile idoneo al proprio lavoro.** Con l'elettrotensile adatto si lavora meglio e con maggiore sicurezza nell'intervallo di potenza indicato.
- b) **Non utilizzare elettrotensili con interruttore guasto.** Un elettrotensile che non si riesce più a spegnere o ad accendere è pericoloso e deve essere riparato.
- c) **Staccare la spina dalla presa di corrente e/o rimuovere la batteria, se sfilabile, prima di eseguire impostazioni sull'apparecchio, sostituire gli utensili o riporre l'elettrotensile.**
Questa misura precauzionale consente di impedire l'avvio involontario dell'elettrotensile.
- d) **Conservare gli elettrotensili non utilizzati fuori dalla portata dei bambini. Non consentire l'uso dell'elettrotensile a persone inesperte o che non abbiano letto le presenti istruzioni.** Gli elettrotensili sono pericolosi se utilizzati da persone inesperte.
- e) **Trattare gli elettrotensili e gli utensili con cura. Controllare che le parti mobili dell'apparecchio funzionino perfettamente, che non si inceppino e che non vi siano elementi rotti o danneggiati al punto da compromettere la funzione dell'elettrotensile. Fare riparare le parti danneggiate prima di utilizzare l'elettrotensile.** Molti infortuni derivano da una cattiva manutenzione degli elettrotensili.
- f) **Mantenere gli utensili da taglio ben affilati e puliti.** Gli utensili da taglio trattati con cura e con bordi di taglio affilati si inceppano meno spesso e sono più facili da controllare.
- g) **Utilizzare elettrotensili, utensili, ecc. conformi a queste istruzioni. Tenere conto delle condizioni di lavoro e dell'attività da eseguire.** L'uso di elettrotensili per applicazioni diverse da quelle previste può dare luogo a situazioni di pericolo.
- h) **Mantenere le impugnature e le superfici di presa asciutte, pulite e prive di olio e grasso.** Impugnature e superfici di presa scivolose non consentono un controllo e un utilizzo sicuro dell'elettrotensile in situazioni impreviste.

5. Assistenza

- a) **Fare riparare l'elettrotensile solo da personale qualificato specializzato e solo con l'utilizzo di ricambi originali.** In tal modo si garantisce la sicurezza dell'elettrotensile.

Avvertenze di sicurezza specifiche per pialle elettriche

- **Attendere che l'albero portalama 17 si arresti prima di deporre l'elettrotensile.** Un albero portalama rotante non protetto può rimanere agganciato alla superficie e causare la perdita di controllo nonché lesioni gravi.
- **Afferrare sempre l'apparecchio dal manico isolato, in quanto l'albero portalama potrebbe toccare il proprio cavo di rete.** Il contatto con un cavo di tensione potrebbe mettere sotto tensione anche le parti in metallo dell'apparecchio e provocare così una scossa elettrica.
- **Fissare e assicurare il pezzo da lavorare tramite morsetti oppure in altro modo ad una base stabile.** Tenendo il pezzo da lavorare solamente con la mano o contro il proprio corpo, esso non è stabile e si può perdere il controllo dell'utensile.
- **Non mettere le mani nell'uscita trucioli 3.** Le parti rotanti costituiscono un pericolo di lesioni.
- **Portare l'apparecchio verso il pezzo da lavorare solo quando è acceso.** In caso contrario, vi è il pericolo di provocare un contraccolpo se la lama si inceppa nel pezzo da lavorare.
- **Durante le operazioni di lavoro, tenere sempre la suola della pialla 9 appoggiata in piano sul pezzo da lavorare.** Altrimenti la pialla può incepparsi e causare lesioni.
- **Non passare mai la pialla sopra oggetti metallici.** Lama della pialla e albero portalama 17 potrebbero subire danni.
- **Non lavorare materiali contenenti amianto.** L'amianto è considerato cancerogeno.
- **Le polveri che si formano lavorando possono essere nocive, infiammabili o esplosive.** Indossare una mascherina antipolvere e utilizzare un'adeguata aspirazione di polveri/trucioli. Alcune polveri sono considerate cancerogene.
- **In caso di lavorazione prolungata del legno e qualora venissero lavorati in particolare materiali che potrebbero produrre polveri pericolose per la salute, collegare l'apparecchio a un idoneo impianto esterno di aspirazione delle polveri. Non utilizzare la pialla elettrica se il cavo è danneggiato.** I cavi danneggiati aumentano il rischio di scosse elettriche.
- **Non poggiare assolutamente le mani accanto o davanti all'apparecchio e nemmeno sulla superficie da lavorare.** In caso di scivolamento sussiste il rischio di lesioni.
- **In caso di pericolo, staccare immediatamente la spina dalla presa di corrente.**
- **In caso di pericolo, durante le pause di lavoro, in caso di non utilizzo, prima di tutti gli interventi sull'apparecchio (ad es. sostituzione delle lame della pialla) staccare sempre la spina dalla presa.**
- **Il cavo di rete deve trovarsi sempre dietro l'apparecchio.**
- **Utilizzare solo lame affilate.**
- **Non impregnare i materiali o le superfici da lavorare con fluidi contenenti solventi.**
- **Evitare il contatto con componenti rotanti.**
- **Non utilizzare mai l'apparecchio per altri scopi e impiegarlo solo con componenti/accessori originali.**

- Durante la lavorazione, afferrare sempre l'apparecchio saldamente. Provvedere a un posizionamento stabile.
- L'apparecchio deve essere sempre pulito, asciutto e privo di olio o grassi lubrificanti.

Accessori/dispositivi supplementari originali

- Utilizzare solo accessori e dispositivi supplementari indicati nelle istruzioni per l'uso. L'uso di componenti o accessori diversi da quelli qui consigliati e indicati può comportare il pericolo di lesioni.

Messa in funzione

Accensione/spengimento

Accensione

- ◆ Premere innanzitutto il blocco di accensione ①.
- ◆ Premere e tenere premuto l'interruttore ON/OFF ②. Ora si può rilasciare il blocco di accensione ①.

Spengimento

- ◆ Rilasciare l'interruttore ON/OFF ②.

NOTA

- ▶ Per motivi di sicurezza, l'interruttore ON/OFF ② non può essere bloccato.

Regolazione della profondità di passata

La manopola di regolazione ⑬ consente di impostare la profondità di passata (0–3 mm) a intervalli di 1/10 mm mediante la scala per la profondità di passata ⑭.

Aspirazione della polvere/trucioli (vedi fig. A)



⚠ **AVVERTENZA!** Indossare sempre una mascherina antipolvere.

⚠ **AVVERTENZA!**
PERICOLO DI LESIONI!

- ▶ Prima di eseguire qualsiasi tipo di lavoro, staccare sempre la spina dalla presa!

Uscita trucioli (a scelta verso destra/sinistra)

- ◆ Sbloccare l'uscita trucioli ③ ruotandola in senso opposto a quello della freccia (partendo dalla posizione "LOCK").
- ◆ Estrarre l'uscita trucioli ③ dall'apparecchio.
- ◆ L'uscita trucioli ③ può essere inserita nella piastra sul lato destro o sul lato sinistro. Nel farlo assicurarsi che la sporgenza dell'uscita trucioli ③ si inserisca nell'incavo corrispondente.
- ◆ Inserire l'uscita trucioli ③ nell'apparecchio.
- ◆ Bloccare l'uscita trucioli ③ ruotandola in posizione "LOCK".

Aspirazione esterna

Se si impiega un sistema di aspirazione polveri, ad esempio un aspirapolvere da officina, potrebbe essere necessario utilizzare l'adattatore per aspirazione esterna ⑮. L'aspirapolvere deve essere idoneo al tipo di materiale da lavorare.

Collegamento

- ◆ Se necessario, innestare l'adattatore per aspirazione esterna ⑮ saldamente sull'uscita trucioli ③.
- ◆ Infilare il tubo flessibile di un dispositivo di aspirazione polveri omologato (ad es. un aspirapolvere da officina) sull'uscita trucioli ③ ovvero sull'adattatore per aspirazione esterna ⑮.

Rimozione

- ◆ Rimuovere il tubo flessibile del sistema di aspirazione polveri dall'uscita trucioli **3** o dall'adattatore
- ◆ Se necessario, sfilare l'adattatore per aspirazione esterna **15**.

Pattino di posa (vedi fig. B)

Il pattino di posa **16** consente di riporre l'apparecchio senza rischiare di danneggiare il pezzo da lavorare. Nel corso della lavorazione, il pattino di posa **16** viene sollevato rendendo accessibile la parte posteriore della suola della pialla **9**.

Piallatura

⚠ ATTENZIONE! **PERICOLO DI CONTRACCOLPO!**

- ▶ Portare l'apparecchio verso il pezzo da lavorare solo quando è acceso.
- ◆ Impostare la profondità di passata desiderata.
- ◆ Accendere l'apparecchio.
- ◆ Appoggiare la parte anteriore della suola della pialla **9** sul pezzo da lavorare.
- ◆ Passare l'apparecchio sulla superficie da lavorare eseguendo movimenti regolari in avanti.
- ◆ Procedere lentamente in avanti esercitando pressione sul centro della suola della pialla **9**.
L'avanzamento troppo rapido diminuisce la qualità della superficie e può causare l'intasamento dell'uscita trucioli.

Smussare bordi

Le scanalature a V **10** presenti nella parte anteriore della suola della pialla **9** consentono di smussare facilmente i bordi dei pezzi da lavorare.

- ◆ Utilizzare la scanalatura a V corrispondente alla larghezza di smussatura desiderata.
- ◆ Appoggiare la pialla con la scanalatura a V **10** sul bordo del pezzo da lavorare, passandola lungo lo stesso.

Utilizzare la battuta parallela

- ◆ Per montare la battuta parallela, far passare la vite di collegamento **8b** attraverso il pezzo di raccordo **8a** e la battuta parallela **6**.
- ◆ Infilare la rondella **8c** sulla vite di collegamento **8b**.
- ◆ Avvitare il dado di regolazione **8** sulla vite di collegamento **8b**.
- ◆ Montare la battuta parallela **6** sull'apparecchio utilizzando la vite di fissaggio **7**.
- ◆ Allentare il dado di regolazione **8** per impostare la larghezza desiderata.
- ◆ Serrare nuovamente il dado di regolazione **8**.
- ◆ Assicurarsi di eseguire la piallatura esercitando una pressione laterale.

Utilizzare l'arresto di profondità di battuta (vedere fig. G)

- ◆ Montare l'arresto di profondità di battuta **12** sull'apparecchio utilizzando la vite di fissaggio **11**.
- ◆ Impostare la profondità di battuta desiderata in millimetri mediante l'arresto di profondità di battuta **12**.
- ◆ Eseguire la piallatura ripetutamente fino a raggiungere la profondità di battuta desiderata.

Montare/smontare la lama della pialla (vedi fig. C-E)

⚠ AVVERTENZA! **PERICOLO DI LESIONI!**

- ▶ Prima di eseguire qualsiasi tipo di lavoro, staccare sempre la spina dalla presa!

⚠ ATTENZIONE!

- ▶ Pericolo di lesioni a causa dei bordi di taglio affilati delle lame della pialla 20!
- ▶ Non afferrare le lame della pialla 20 dai bordi di taglio.

La lama della pialla 20 è dotata di due lati da taglio e può essere girata.

- ◆ Sostituire la lama della pialla 20 quando entrambi i lati di taglio non sono più affilati.
- ◆ Non riaffilare la lama della pialla 20.

Girare o sostituire le lame della pialla

⚠ AVVERTENZA! **PERICOLO DI LESIONI!**

- ▶ Indossare guanti di protezione idonei per sostituire le lame della pialla.

NOTA

- ▶ Non svitare le due viti a esagono cavo 18a. Queste due viti servono per regolare l'altezza dell'albero portalama. Non è necessario effettuare una regolazione se si utilizzano le lame della pialla commercializzate dal produttore. Altrimenti si potrebbe verificare uno sbilanciamento. Utilizzare esclusivamente le lame della pialla fornite dal produttore.
- ▶ Sostituire sempre entrambe le lame contemporaneamente per evitare che si verifichi uno sbilanciamento.
- ▶ Inizialmente, staccare solamente una lama in modo da poter prendere come riferimento la seconda lama montata in fabbrica per l'installazione successiva.

- ◆ Utilizzando la chiave fissa 26 fornita in dotazione, svitare leggermente le 3 viti di fissaggio 19 in modo che la lama della pialla 20 si muova (vedere Fig. C).
- ◆ Premere la protezione laterale mobile 21 facendola scorrere nella fessura all'interno dell'alloggiamento.
- ◆ Estrarre la lama della pialla 20 lateralmente dall'elemento di serraggio 18 (vedere Fig. D).

NOTA

- ▶ Alla lama della pialla 20 potrebbe essere stata applicata in fabbrica della vernice protettiva come collante. Non è necessario applicare altro collante.
- ◆ Montare la lama girata o una lama della pialla nuova eseguendo i passaggi nell'ordine inverso. Nel fare questo, assicurarsi che le tacche della lama della pialla 20 scivolino nelle scanalature della piastra di serraggio 20a (vedere Fig. E).
- ◆ Assicurarsi che la lama della pialla 20 in direzione della protezione laterale mobile 21 sporga leggermente (circa 1 mm) dall'albero portalama 17. Con cautela, ruotare completamente l'albero portalama per verificare che la lama della pialla non strisci in nessun punto.
- ◆ Assicurarsi inoltre che l'elemento di serraggio 18 chiuda a raso con l'albero portalama 17. L'elemento di serraggio 18 deve poggiare sulle viti a esagono cavo 18a prima di stringere le viti di fissaggio 19.
- ◆ Le lame della pialla 20 sono disponibili esclusivamente rivolgendosi al servizio di assistenza indicato (vedi capitolo "Assistenza"). Non utilizzare lame della pialla di altri produttori.

Regolazione dell'altezza della lama della pialla

- ◆ Regolare la profondità di passata a 0 mm.
- ◆ Verificare la posizione della lama della pialla **20** alle due estremità. Utilizzare un oggetto piatto e rettilineo come regolo sopra la suola della pialla **9**.
- ◆ La punta della lama della pialla **20** deve trovarsi a raso con la superficie della suola della pialla **9**.
- ◆ L'altezza della lama della pialla **20** può essere regolata con la brugola **22** agendo sulle due viti a esagono cavo **18a**. Regolare le viti a esagono cavo **18a** in modo che la punta della lama della pialla sia a raso con la suola della pialla **9** da entrambi i lati.

Sostituire la cinghia di trasmissione (vedi fig. F)

⚠ AVVERTENZA! **PERICOLO DI LESIONI!**

- ▶ Prima di eseguire qualsiasi tipo di lavoro, staccare sempre la spina dalla presa!
- ◆ Rimuovere le viti **5** e rimuovere la copertura della cinghia **4**.
- ◆ Rimuovere la cinghia di trasmissione **23** usurata.
- ◆ Posizionare la nuova cinghia di trasmissione **23** prima sulla ruota piccola della cinghia **25** e successivamente fare scorrere la cinghia di trasmissione **23** sulla ruota grande della cinghia **24** girandola.
- ◆ Riposizionare la copertura della cinghia **4** e avvitarla con le viti **5**.

Manutenzione e pulizia

⚠ AVVERTENZA! **PERICOLO DI LESIONI!**

- ▶ Prima di eseguire qualsiasi tipo di lavoro, staccare sempre la spina dalla presa!
- ◆ Per poter lavorare bene e in sicurezza, tenere sempre puliti l'apparecchio e le fessure di ventilazione.
- ◆ Pulire l'uscita trucioli **3** a intervalli regolari.
- ◆ Per pulire l'uscita trucioli intasata, utilizzare un attrezzo adatto (ad es. pezzo di legno, aria a pressione, ecc.).
- ◆ Per la pulizia dell'alloggiamento, utilizzare un panno asciutto.
- ◆ Eliminare la polvere di truciolo più tenace con un pennello.
- ◆ Non utilizzare assolutamente oggetti affilati, benzina, solventi o detersivi in grado di intaccare la plastica. Impedire la penetrazione di liquidi all'interno dell'apparecchio.

NOTA

- ▶ I pezzi di ricambio non indicati (come ad es. spazzole di carbone, lame per pialla) possono essere ordinati esclusivamente contattando telefonicamente il nostro servizio di assistenza.

⚠ AVVERTENZA!

- ▶ **Far riparare gli apparecchi dal centro di assistenza o da un elettricista specializzato e solo con pezzi di ricambio originali.** In tal modo si garantisce che la sicurezza dell'apparecchio venga mantenuta.
- ▶ **Fare eseguire sempre la sostituzione della spina o del cavo dal produttore dell'apparecchio o dal relativo centro di assistenza.** In tal modo si garantisce che la sicurezza dell'apparecchio venga mantenuta.

Smaltimento

Valido solo per la Francia



Points de collecte sur www.quefairede mesdechets.fr
Privilégiez la réparation ou le don de votre appareil !



Il prodotto, l'imballaggio e il libretto di istruzioni sono riciclabili, sono soggetti ad una responsabilità estesa del produttore e vengono raccolti in maniera differenziata.



Non smaltire gli elettrodomestici assieme ai normali rifiuti domestici!

Il simbolo del bidone dei rifiuti barrato, raffigurato lateralmente, indica che l'apparecchio è soggetto alla Direttiva 2012/19/EU. Tale direttiva prescrive che, al termine della sua vita utile, l'apparecchio non venga smaltito assieme ai normali rifiuti domestici, bensì conferito in appositi centri di raccolta, centri di riciclaggio o aziende di smaltimento.

Lo smaltimento è gratuito per l'utente. Rispettare l'ambiente e smaltire l'apparecchio in modo conforme alle direttive pertinenti.

Se l'apparecchio usato contiene dati personali, si è responsabili di eliminarli prima di restituire l'apparecchio.



Per lo smaltimento del prodotto una volta che ha terminato la sua funzione, informarsi presso l'amministrazione comunale.



L'imballaggio è costituito da materiali ecocompatibili che possono essere smaltiti tramite gli appositi centri di raccolta e riciclaggio.



Smaltire l'imballaggio conformemente alle norme di tutela ambientale. Tenere conto dei codici presenti sui vari materiali di imballaggio ed eventualmente separare i materiali effettuando una raccolta differenziata. I materiali di imballaggio presentano codici costituiti da abbreviazioni (a) e numeri (b) con il seguente significato: 1-7: materie plastiche, 20-22: carta e cartone, 80-98: materiali compositi.

Garanzia della Kompernass Handels GmbH

Egregio Cliente,

Questo apparecchio ha una garanzia di 3 anni dalla data di acquisto. Se inclusi, i pacchi batteria della serie X12V e X20V Team vengono forniti con una garanzia di 3 anni dalla data di acquisto. Qualora questo prodotto presentasse vizi, Le spettano diritti legali nei confronti del venditore del prodotto. La garanzia qui di seguito descritta non costituisce alcun limite a tali diritti legali.

Condizioni di garanzia

Il periodo di garanzia decorre dalla data di acquisto. Si prega di conservare bene lo scontrino di cassa. Quest'ultimo è necessario come prova d'acquisto.

Qualora entro tre anni a partire dalla data d'acquisto del prodotto si presentasse un difetto del materiale o di fabbricazione, provvederemo a nostra discrezione a riparare o a sostituire gratuitamente il prodotto oppure a rimborsare il prezzo d'acquisto. Questa prestazione di garanzia ha come presupposto che l'apparecchio guasto e la prova d'acquisto (scontrino di cassa) vengano presentati entro il termine di tre anni e che si descriva per iscritto in cosa consiste il difetto e quando si è evidenziato.

Se il vizio rientra nell'ambito della nostra garanzia, il Suo prodotto verrà riparato o sostituito da uno nuovo. Con la riparazione o la sostituzione del prodotto non decorre un nuovo periodo di garanzia.

Periodo di garanzia e diritti legali di rivendicazione di vizi

Il periodo di garanzia non viene prolungato da interventi in garanzia. Ciò vale anche per le parti sostituite e riparate. Danni e vizi eventualmente già presenti al momento dell'acquisto devono venire segnalati immediatamente dopo che l'apparecchio è stato disimballato. Le riparazioni eseguite dopo la scadenza del periodo di garanzia sono a pagamento.

Ambito della garanzia

L'apparecchio è stato prodotto con cura secondo severe direttive qualitative e debitamente collaudato prima della consegna.

La prestazione in garanzia vale per difetti del materiale o di fabbricazione. Questa garanzia non si estende a componenti del prodotto esposti a normale logorio, che possono pertanto essere considerati come componenti soggetti a usura (esempio capacità della batteria, calcificazione, lampade, pneumatici, filtri, spazzole, lame per seghe, lame di ricambio, carta vetrata...). La garanzia non si estende altresì a danni che si verificano su componenti delicati (esempio interruttori, parti realizzate in vetro, schermi, accessori vari) nonché danni derivanti dal trasporto o altri incidenti. Per tali componenti valgono esclusivamente le disposizioni in materia di garanzia previste dalla legge.

Questa garanzia decade se il prodotto è stato danneggiato oppure utilizzato o sottoposto a interventi di manutenzione in modo non conforme. Per un utilizzo adeguato del prodotto si devono rigorosamente rispettare tutte le istruzioni espresse nel manuale di istruzioni per l'uso. Si devono assolutamente evitare modalità di utilizzo e azioni che il manuale di istruzioni per l'uso sconsiglia o da cui esso mette in guardia.

Il prodotto è destinato esclusivamente all'uso domestico e non a quello commerciale. La garanzia decade in caso di impiego improprio o manomissione, uso della forza e interventi non eseguiti dalla nostra filiale di assistenza autorizzata.

La garanzia non si applica nei seguenti casi

- normale usura della capacità della batteria
- uso commerciale del prodotto
- danneggiamento o modifica del prodotto da parte del cliente
- mancata osservanza delle prescrizioni di sicurezza e manutenzione, errori di utilizzo
- danni derivanti da eventi naturali

Trattamento dei casi di garanzia

Per garantire una rapida evasione della Sua richiesta, La preghiamo di seguire le seguenti istruzioni:

- Tenga a portata di mano per qualsiasi richiesta lo scontrino di cassa e il codice dell'articolo (IAN) 465655_2404 come prova di acquisto.
- Il codice dell'articolo è riportato sulla targhetta identificativa o su un'incisione presenti sul prodotto, sul frontespizio del manuale di istruzioni (in basso a sinistra) o su un adesivo applicato alla parte posteriore o inferiore del prodotto.
- Qualora si presentassero malfunzionamenti o altri tipi di difetti, contattare subito l'assistenza clienti per telefono o tramite l'apposito modulo di contatto riportato nella pagina parkside-diy.com nella categoria Assistenza.
- Una volta che il prodotto è stato registrato come difettoso, lo può poi spedire a nostro carico, provvedendo ad allegare la prova di acquisto (scontrino di cassa), una descrizione del vizio e l'indicazione della data in cui si è presentato, all'indirizzo del servizio di assistenza clienti che Le è stato comunicato.



Sul sito parkside-diy.com è possibile consultare e scaricare questo e molti altri manuali. Con questo codice QR si giunge direttamente al sito parkside-diy.com. Selezionare

il Paese e cercare i manuali di istruzioni con l'apposita funzione di ricerca.

Inserendo il Codice articolo (IAN) 465655_2404 si può consultare il manuale di istruzioni del proprio articolo.

Assistenza

IT Italia

Tel.: 800 172 663

Modulo di contatto su parkside-diy.com

CH Svizzera

Tel.: 0800 563 601

Modulo di contatto su parkside-diy.com

IAN 465655_2404

Importatore

Badi che il seguente indirizzo non è quello del servizio di assistenza clienti. Contatti innanzitutto il servizio di assistenza clienti indicato.

KOMPERNASS HANDELS GMBH

BURGSTRASSE 21

44867 BOCHUM

GERMANIA

www.kompernass.com

Traduzione della dichiarazione di conformità originale

La Società KOMPERNASS HANDELS GMBH, responsabile della documentazione: nella persona del Sig. Semi Uguzlu, BURGSTR. 21, 44867 BOCHUM, GERMANIA, dichiara con la presente che questo prodotto è conforme alle seguenti norme, documenti normativi e Direttive CE:

Direttiva macchine
(2006/42/EC)

Compatibilità elettromagnetica
(2014/30/EU)

Direttiva RoHS
(2011/65/EU)*

* Il produttore è il responsabile esclusivo del rilascio di questa dichiarazione di conformità. L'oggetto della dichiarazione sopra descritto soddisfa le prescrizioni della Direttiva 2011/65/EU del Parlamento Europeo e del Consiglio Europeo dell'8 giugno 2011 sulla restrizione dell'uso di determinate sostanze pericolose nelle apparecchiature elettriche ed elettroniche.

Norme armonizzate utilizzate

EN 62841-1:2015/A11:2022

EN 62841-2-14:2015

EN IEC 55014-1:2021

EN IEC 55014-2:2021

EN IEC 61000-3-2:2019/A1:2021

EN 61000-3-3:2013/A2:2021

EN IEC 63000:2018

Denominazione della macchina: Piatta elettrica PEH 30 E5

Anno di produzione: 2024-08

Numero di serie: IAN 465655_2404

Bochum, 20/06/2024



Semi Uguzlu
- Direttore qualità -

Con riserva di modifiche tecniche volte al miglioramento del prodotto.

Tartalomjegyzék

Bevezető	142
Rendeltetésszerű használat	142
Felszereltség	142
A csomag tartalma	142
Műszaki adatok	143
Általános biztonsági utasítások elektromos kéziszerszámokhoz	143
1. Munkahelyi biztonság	144
2. Elektromos biztonság	144
3. Személyi biztonság	144
4. Az elektromos kéziszerszám használata és kezelése	145
5. Szervíz	146
Az elektromos gyalura vonatkozó készülék-specifikus biztonsági utasítások	146
Eredeti tartozékok/kiegészítő eszközök	147
Üzembe helyezés	147
Be-/kikapcsolás	147
Fogásmélység beállítása	147
Por/forgács leszívása (lásd az „A” ábrát)	147
Pengevédő (lásd a „B” ábrát)	148
Gyalulás	148
Élletörés	148
Párhuzamos ütköző használata	148
Falcmélység-ütköző használata (lásd G ábra)	148
Gyalukés kiszérése/beszérése (lásd a „C”-„E” ábrát)	149
Hajtószíjcsere (lásd az „F” ábrát)	150
Karbantartás és tisztítás	150
Ártalmatlanítás	150
A Kompernass Handels GmbH garanciája	151
Szervíz	153
Gyártja	153
Az eredeti megfelelőségi nyilatkozat fordítása	154

Bevezető

Gratulálunk új készüléke megvásárlásához. Vásárlásával kiváló minőségű termék mellett döntött.

A használati útmutató a termék része. Fontos tudnivalókat tartalmaz a biztonságra, használatra és ártalmatlanításra vonatkozóan. A termék használata előtt ismerkedjen meg valamennyi használati és biztonsági utasítással. A terméket csak a leírásnak megfelelően és a megadott célokra használja.

A termék harmadik személynek történő továbbadása esetén adja át a készülékhez tartozó valamennyi leírást is.

Rendeltetésszerű használat

A készülék a munkadarabok stabil alátámasztása esetén faanyagok, pl. gerendák vagy deszkák gyalulására alkalmas. Ezen kívül a készülék élettörésre és falcolásra is alkalmas. Minden egyéb felhasználási mód vagy a gép módosítása rendeltetésellenesnek minősül és jelentős balesetveszélyt rejt magában. A nem rendeltetészerű használatból eredő károkért a gyártó nem vállal felelősséget.

A készülék nem alkalmas ipari használatra.

Felszereltség

- 1 kapcsolózár
- 2 BE/KI kapcsoló
- 3 forgácskidobó (választhatóan jobb/bal)
- 4 szíjburkolat
- 5 csavar a szíjburkolathoz
- 6 párhuzamos ütköző
- 7 párhuzamos ütköző rögzítőcsavarja
- 8 rögzítőanya falcszélesség beállításához

- 8a Összekötő elem
- 8b Összekötő csavar
- 8c Alátét
- 9 gyalulalp
- 10 V-hornyok
- 11 falcmélység-ütköző rögzítőcsavarja
- 12 falcmélység-ütköző
- 13 forgásszabályozó fogásmélység-beállításhoz (pótmarkolat)
- 14 fogásmélység-skála
- 15 külső elszívó adapter
- 16 pengevédő
- 17 késtengely
- 18 befogóelem
- 18a Belső hatlapfejű csavarok
- 19 gyalukés rögzítőcsavarjai
- 20 gyalukés
- 20a Feszítőlemez-vájat
- 21 oldalsó késtengelyvédő
- 22 imbuszkulcs
- 23 hajtósíj
- 24 nagy szíjkerék
- 25 kis szíjkerék
- 26 villáskulcs

A csomag tartalma

- 1 elektromos gyalu
- 1 párhuzamos ütköző
- 1 falcmélység-ütköző
- 1 imbuszkulcs
- 1 villáskulcs
- 1 külső elszívó adapter
- 1 használati útmutató

Műszaki adatok

Névleges feszültség	230 V ~, 50 Hz (váltóáram)
Névleges teljesítmény	750 W
Névleges üresjárati fordulatszám	n_0 16500 min ⁻¹
Gyaluszelesség	82 mm
Fogásmélység	0–3 mm
Falcmélység	max. 18 mm
Védelmi osztály	II/Ⓜ (dupla szigetelés)

Zaj- és rezgésinformációk

A zaj mért értéke az EN 62841 szabvány-nak megfelelően került meghatározásra. Az elektromos kéziszerszám A-súlyozott zaj-szintjének jellemző értéke:

Zajkibocsátási érték

Hangnyomásszint	$L_{PA} = 90,07$ dB
Hangerőszint	$L_{WA} = 98,07$ dB
Bizonytalansági érték	$K = 3$ dB



Viseljen hallásvédőt!

Rezgés összértéke

Markolat	$a_h = 2,881$ m/s ²
Pótmarkolat	$a_h = 4,023$ m/s ²
Bizonytalansági érték	$K = 1,5$ m/s ²

TUDNIVALÓ

- ▶ A rezgésterhelés adott munkaidőszakon belüli pontos becsléséhez azokat az időszakokat is figyelembe kell venni, amikor a készülék ki van kapcsolva, vagy bár működik, de ténylegesen nincs használatban. Ez a teljes munkaidőtartamra nézve jelentősen csökkentheti a rezgésterhelést.
- ▶ A megadott rezgés-kibocsátási értékek és a megadott zajkibocsátási értékek szabványos mérési eljárással lettek meghatározva és felhasználhatók az elektromos szerszámok egymással való összehasonlítására.

TUDNIVALÓ

- ▶ A megadott rezgés összértékek és zajkibocsátási szintek a terhelés előzetes megbecsüléséhez is felhasználhatók.

⚠ FIGYELMEZTETÉS!

- ▶ A rezgés-kibocsátási érték és zajkibocsátási szint az elektromos kéziszerszám tényleges használata során a megadott értékektől eltérhet annak függvényében, hogy miként és hogyan használja az elektromos készüléket, és különösen, hogy milyen fajta munkadarabon dolgozik. Próbálja a rezgésterhelést a lehető legalacsonyabb szinten tartani. A rezgésterhelés csökkentésére tett intézkedések például a kesztyű viselése a szerszám használata során és a munkaidő korlátozása. Ebben az esetben a működési ciklus minden részét figyelembe kell venni (például amikor az elektromos kéziszerszám ki van kapcsolva, és amikor bár be van kapcsolva, de terhelés nélkül fut).



Általános biztonsági utasítások elektromos kéziszerszámokhoz

⚠ FIGYELMEZTETÉS!

- ▶ **Tanulmányozza az elektromos kéziszerszámhoz tartozó összes biztonsági figyelmeztetést, utasítást, ábrát és műszaki adatot.** Az alábbi utasítások figyelmen kívül hagyása áramütést, tüzet és/vagy súlyos sérüléseket okozhat.

Őrizze meg az összes biztonsági előírást és utasítást későbbi használatra.

A biztonsági előírásokban használt „elektromos kéziszerszám” kifejezés hálózatról (hálózati vezetéken át) üzemeltetett elektromos kéziszerszámokra vagy akkumulátoros elektromos kéziszerszámokra (hálózati vezeték nélkül) vonatkozik.

1. Munkahelyi biztonság

- a) **Tartsa tisztán és jól megvilágítva a munkaterületét.** A rendetlenség és a rosszul megvilágított munkaterület balesetet okozhat.
- b) **Ne dolgozzon az elektromos kéziszerszámmal olyan robbanásveszélyes környezetben, ahol gyúlékony folyadékok, gázok vagy porok vannak.** Az elektromos kéziszerszámok szikráznak, a szikra pedig meggyújthatja a port vagy gőzöket.
- c) **Az elektromos kéziszerszám használata közben ne engedjen közel gyermekeket és más személyeket.** Ha elterelik a figyelmét, elveszítheti uralmát az elektromos kéziszerszám felett.

2. Elektromos biztonság

- a) **Az elektromos kéziszerszám csatlakozódugójának illeszkednie kell a csatlakozóaljzatba. A csatlakozót semmilyen módon nem szabad megváltoztatni. A földelt elektromos kéziszerszámokat ne használja adapterrel. A nem módosított csatlakozó és a megfelelő csatlakozóaljzat használata csökkenti az áramütés veszélyét.**
- b) **Ügyeljen arra, hogy teste ne érintkezzen földelt felülettel, mint például csővezeték, fűtőtest, tűzhely vagy hűtőszekrény felületével.** Az áramütés kockázata nagyobb, ha teste földelve van.
- c) **Óvja az elektromos kéziszerszámot esőtől vagy nedves környezettől.** Növeli az áramütés kockázatát, ha víz kerül az elektromos kéziszerszámba.

- d) **Ne használja a csatlakozóvezetékét rendeltetésellenes célra, ne hordozza és ne akassza fel az elektromos kéziszerszámot a kábelnél fogva és ne a vezetéknél fogva húzza ki a csatlakozódugót az aljzatból. Tartsa távol a csatlakozóvezetékét hőtől, olajtól, éles szegélyektől vagy mozgó alkatrészekről.** A sérült vagy összezsavarodott csatlakozóvezeték növeli az áramütés kockázatát.
- e) **Ha a szabadban dolgozik az elektromos kéziszerszámmal, akkor csak olyan hosszabbító vezetékeket használjon, ami kültéren is engedélyezett.** A kültéri használatra alkalmas hosszabbító kábellel csökkentheti az áramütés veszélyét.
- f) **Ha az elektromos kéziszerszám nedves helyen történő használata elkerülhetetlen, akkor használjon hibaáram védőkapcsolót.** A hibaáram védőkapcsoló használata csökkenti az áramütés veszélyének kockázatát.

3. Személyi biztonság

- a) **Legyen figyelmes, ügyeljen arra, amit csinál és megfontoltan végezze a munkát az elektromos kéziszerszámmal. Ne használjon elektromos kéziszerszámot, ha fáradt, vagy ha kábítószert, alkoholt vagy gyógyszer hatása alatt áll.** Az elektromos kéziszerszám használatakor már egy pillanatnyi figyelmetlenség is komoly sérüléseket okozhat.
- b) **Viseljen egyéni védőeszközt és mindig vegyen fel védőszemüveget.** Az elektromos kéziszerszám jellegének és alkalmazásának megfelelő egyéni védőeszköz, például pormaszk, csúszásmentes biztonsági cipő, védősisak vagy fülvédő csökkenti a személyi sérülések veszélyét.

- c) **Előzze meg a készülék véletlenszerű bekapcsolását.** Győződjön meg arról, hogy az elektromos kéziszerszám ki van kapcsolva, mielőtt a villamos hálózatra és/vagy az akkumulátorra csatlakoztatja, illetve kézbe veszi vagy viszi. Balesetet okozhat, ha az elektromos kéziszerszám hordozása közben az ujjja a kapcsolón van vagy az elektromos kéziszerszám már bekapcsolt állapotban van, amikor csatlakoztatja az áramellátásra.
- d) **Távolítsa el a beállításhoz használt szerszámokat vagy csavarkulcsokat az elektromos kéziszerszám bekapcsolása előtt.** Az elektromos kéziszerszám forgó részében maradt szerszám vagy kulcs balesetet okozhat.
- e) **Kerülje a normálistól eltérő testtartást. Vegyen fel biztonságos álló helyzetet és tartsa meg folyamatosan az egyensúlyát.** Ily módon váratlan helyzetekben is jobban úrrá tud lenni az elektromos kéziszerszámon.
- f) **Viseljen alkalmas ruházatot. Ne viseljen bő ruházatot vagy ékszert. Tartsa távol a haját és ruháját a mozgó részekről.** A laza ruházat, ékszer vagy a hosszú haj beleakadhat a mozgó részekbe.
- g) **Amennyiben a készülékhez porelszívó és porgyűjtő berendezés is szerelhető, akkor ezeket csatlakoztatni és megfelelően használni kell.**
A porelszívó alkalmazása csökkentheti a por általi veszélyeztetést.
- h) **Ne gondolja, hogy biztonságban van és ne hagyja figyelmen kívül az elektromos kéziszerszámokra vonatkozó biztonsági előírásokat akkor sem, ha többszöri használat után jól ismeri az elektromos kéziszerszám használatát.**
A figyelmetlen használat a másodperc töredéke alatt súlyos sérüléseket okozhat.
- 4. Az elektromos kéziszerszám használata és kezelése**
- a) **Ne terhelje túl az elektromos kéziszerszámot. A munkájának megfelelő elektromos kéziszerszámot használja.**
A megfelelő elektromos kéziszerszámmal jobban és biztonságosabban tud dolgozni a megadott teljesítménytartományban.
- b) **Ne használjon olyan elektromos kéziszerszámot, amelyiknek hibás a kapcsolója.** Ha az elektromos kéziszerszámot már nem lehet be- és kikapcsolni, akkor a használata veszélyes és meg kell javíttatni.
- c) **Húzza ki a hálózati csatlakozódugót a csatlakozóaljzattól és/vagy távolítsa el a levehető akkumulátort, mielőtt beállításokat végez a készüléken, betétszerszámokat cserél vagy az elektromos kéziszerszámot elteszi.** Ezzel a megelőző biztonsági intézkedéssel megakadályozható az elektromos kéziszerszám véletlen bekapcsolása.
- d) **A nem használt elektromos kéziszerszámot gyermekektől elzárva tárolja.** Ne engedje, hogy olyan személyek használják az elektromos kéziszerszámot, akik nem ismerik annak használatát vagy nem olvasták az erre vonatkozó utasításokat. Az elektromos kéziszerszámok veszélyesek, ha tapasztalatlan személyek használják azokat.
- e) **Gondosan ápolja az elektromos kéziszerszámokat és a betétszerszámokat. Ellenőrizze, hogy a mozgó részek tökéletesen működnek és nincsenek beszorulva, részei nincsenek eltörve vagy olyannyira megsérülve, hogy az befolyásolná az elektromos kéziszerszám működését. Az elektromos kéziszerszám használata előtt javíttassa meg a sérült részeket.**
Sok balesetet a rosszul karbantartott elektromos kéziszerszámok okoznak.

- f) **A vágószerszámokat tartsa mindig élesen és tisztán.** A gondosan karbantartott éles vágóeszközök kisebb valószínűséggel szorulnak be és könnyebben irányíthatók.
- g) **Az elektromos kéziszerszámot, a betétszerszámokat stb. a használati utasításoknak megfelelően használja. Vegye figyelembe a munkakörülményeket és az elvégzendő feladatot.** Az elektromos kéziszerszám nem rendeltetésszerű használata veszélyes helyzeteket teremthet.
- h) **A markolatokat és fogófelületeket tartsa szárazon, tisztán és olaj- illetve zsírmentesen.** A csúszós markolatok és fogófelületek nem teszik lehetővé az elektromos kéziszerszám biztonságos használatát és irányítását váratlan helyzetekben.

5. Szerviz

- a) **Az elektromos kéziszerszámot csak képzett szakemberrel és csak eredeti cserealkatrészekkel javíttassa.** Ezzel biztosíthatja az elektromos kéziszerszám hosszan tartó biztonságos működését.

Az elektromos gyalura vonatkozó készülék-specifikus biztonsági utasítások

- **Várja meg amíg a késtengely 17 teljesen leáll, mielőtt az elektromos kéziszerszámot leteszi.**
A szabadonálló, forgó késtengely megakadhat a felületben és ezáltal elveszítheti uralmát a készülék felett, valamint súlyos sérüléseket okozhat.
- **Az elektromos kéziszerszámot csak a szigetelt markolatánál fogja meg, mivel a késtengely saját hálózati kábeléhez érhet.**
A feszültség alatt álló vezetékkel való érintkezés feszültség alá helyezheti a készülék fém alkatrészeit is, ez pedig áramütést okozhat.

- **Erősítse és rögzítse a munkadarabot satuval vagy más módon egy stabil felületen.** Ha a munkadarabot csak kézzel tartja vagy testével támasztja, a munkadarab nem elég stabil és elveszítheti uralmát felette.
- **Soha ne nyúljon az ujjaival a forgácskivetőbe 9.** Sérülésveszély áll fenn a forgó részekben.
- **A készüléket csak bekapcsolt állapotban vezesse a munkadarabba.** Ellenkező esetben visszaütés veszélye áll fenn, ha a gyalukés a munkadarabban megakad.
- **Munka közben a gyalutalpnak 9 laposan fel kell feküdnie.** Ellenkező esetben a gyalu elhajlása miatt sérülésveszély áll fenn.
- **Soha ne gyaluljon fémtárgyakat.** Ellenkező esetben kár keletkezik a gyalukésben/késtengelyben 17.
- **Azbeszttartalmú anyagokat nem szabad megmunkálni.** Az azbeszt rákkeltőnek számít.
- **A munka során keletkezett porok károsak lehetnek az egészségre, gyúlékonyak vagy robbanékonyak lehetnek.** Viseljen porvédő maszkot és használjon megfelelő por- vagy forgácselszívót. Néhány por rákkeltőnek számít.
- **Fa hosszabb ideig tartó megmunkálása esetén, vagy olyan anyagok megmunkálásánál, amelyeknél egészségre káros por keletkezik, csatlakoztassa a készüléket erre alkalmas külső porelszívóra. Ne használja az elektromos gyalut, ha sérült a kábel.** A sérült kábel növeli az áramütés kockázatát.
- **Semmi esetre se támassza le a kezét a készülék és a megmunkálandó felület mellett vagy előtt.** A lecsúszás miatt sérülésveszély áll fenn.

- Veszély esetén azonnal húzza ki a csatlakozódugót az aljzatból.
- **Húzza ki a hálózati csatlakozódugót veszély esetén, munkaszünet idejére, ha nem használja a készüléket, a készüléken végzett bármilyen munka előtt (pl. a gyalukés cseréje esetén).**
- **A hálózati kábelt minden esetben a készülék mögött vezesse el.**
- **Csak éles gyalukést használjon.**
- **Ne itassa át az anyagokat vagy a megmunkálendő felületet oldószertartalmú folyadékokkal.**
- **Ne érjen a forgó részekhez.**
- **Soha ne használja a készüléket rendeltetésellenes célra és csak eredeti alkatrészekkel és tartozékokkal használja.**
- **Munka közben tartsa erősen a készüléket.** Gondoskodjon biztonságos álló helyzetről.
- **A készüléknek mindig tisztának, száraznak és olaj- vagy kenőanyagmentesnek kell lenni.**

Eredeti tartozékok/kiegészítő eszközök

- **Csak a használati útmutatóban megadott tartozékokat és kiegészítő eszközöket használja.** Az ajánlottól eltérő alkatrész vagy tartozék használata sérülésveszélyt jelenthet az Ön számára.

Üzembe helyezés

Be-/kikapcsolás

Bekapcsolás

- ◆ Először nyomja meg a kapcsolózárát ①.
- ◆ Nyomja meg, majd tartsa lenyomva a BE/KI kapcsolót ②. Ekkor elengedheti a kapcsolózárát ①.

Kikapcsolás

- ◆ Engedje el a BE/KI kapcsolót ②.

TUDNIVALÓ

- ▶ A BE/KI kapcsolót ② biztonsági okokból nem lehet reteszelni.

Fogásmélység beállítása

A forgószabályozóval ⑬ a fogásmélység (0–3 mm) 1/10 mm-es reteszelő fokozatonként a fogásmélység-skála ⑭ alapján állítható be.

Por/forgács leszívása (lásd az „A” ábrát)



⚠ FIGYELMEZTETÉS!
Mindig viseljen porvédő maszkot!

⚠ FIGYELMEZTETÉS! SÉRÜLÉSVESZÉLY!

- ▶ A készüléken végzendő bármely munkálat előtt húzza ki a hálózati csatlakozódugót az aljzatból!

Választható forgácskivető (jobb/bal)

- ◆ Reteszelve ki a forgácskivetőt ③ a nyíl irányával ellentétes irányba történő elforgatással (a „LOCK” pozícióból).
- ◆ Húzza ki a forgácskivetőt ③ a készülékből.
- ◆ A forgácskidobó ③ jobbra vagy balra is behelyezhető a gyaluba. Közben ügyeljen arra, hogy a forgácskidobó ③ orra a ház megfelelő vágatába illeszkedjen.
- ◆ Tolja a forgácskivetőt ③ a készülékbe.
- ◆ Zárja le a forgácskivetőt ③ „LOCK” pozícióba forgatással.

Külső elszívás

Porelszívórendszer, pl. műhelyporszívó használata esetén, szükség esetén külső elszívó adaptert **15** kell használni. A porszívónak meg kell felelni a megmunkálandó anyagnak.

Csatlakoztatás

- ◆ Szükség esetén helyezze fel szorosan a külső elszívó adaptert **15** a forgácskivetőre **3**.
- ◆ Tolja fel egy engedélyezett porelszívó-berendezés, pl. műhelyporszívó tömlőjét a forgácskivetőre **3**, vagy adott esetben a külső elszívó adapterére **15**.

Levétel

- ◆ Húzza le a porelszívó-berendezés tömlőjét a forgácskivetőről **3** vagy az adapterről.
- ◆ Adott eseten húzza le a külső elszívó adaptert **15**.

Pengevédő (lásd a „B” ábrát)

A pengevédő **16** lehetővé teszi a készülék lehelyezését a munkadarab sérülésének veszélye nélkül. Munka közben a pengevédőt **16** fel kell hajtani és a gyalutalp **9** hátsó részét szabaddá kell tenni.

Gyalulás

⚠ VIGYÁZAT! VISSZAÜTÉS VESZÉLYE!

- ▶ A készüléket csak bekapcsolt állapotban vezesse a munkadarabba.
- ◆ Állítsa be a kívánt fogásmélységet.
- ◆ Kapcsolja be a készüléket.
- ◆ Helyezze a készüléket a gyalutalp **9** elülső részével a munkadarabra.
- ◆ Vezesse a készüléket egyenletes előtolással a feldolgozandó felület felett.
- ◆ Csak enyhe előtolással dolgozzon és a nyomást a gyalutalp **9** közepére fejtse ki. A túl gyors előtolás csökkenti a felület minőségét és eltömíthető a forgácskivető.

Életörés

Az elülső gyalutalpban **9** lévő V-hornyok **10** lehetővé teszik a munkadarabélek könnyű letörését.

- ◆ A kívánt élszélességtől függően használjon megfelelő V-hornyot.
- ◆ Ehhez tegye a gyalut a V-horonnyal **10** a munkadarab élére és vezesse rajta végig.

Párhuzamos ütköző használata

- ◆ A párhuzamos ütköző felszereléséhez vezesse az összekötő csavart **8b** az összekötő elemen **8a** és a párhuzamos ütközőn **6** keresztül.
- ◆ Tegye az alátétet **8c** az összekötő csavarra **8b**.
- ◆ A rögzítőanyát **8** csavarozza az összekötő csavarra **8b**.
- ◆ Szerelje fel a párhuzamos ütközőt **6** a rögzítőcsavarral **7** a készülékre.
- ◆ Lazítsa meg a rögzítőanyát **8** és állítsa be a kívánt szélességet.
- ◆ Húzza meg a rögzítőanyát **8**.
- ◆ Ügyeljen arra, hogy a gyalut oldalsó rányomással vezesse.

Falcmélység-ütköző használata (lásd G ábra)

- ◆ Szerelje fel a falcmélység-ütközőt **12** a rögzítőcsavarral **11** a készülékre.
- ◆ Állítsa be a falcmélység-ütközővel **12** a kívánt falcmélységet milliméterben.
- ◆ Többször végezze el a gyalulási folyamatot, amíg el nem érte a kívánt falcmélységet.

Gyalukés kiszérése/beszérése (lásd a „C”–„E” ábrát)

⚠ FIGYELMEZTETÉS! SÉRÜLÉSVESZÉLY!

- ▶ A készüléken végzendő bármely munkálat előtt húzza ki a hálózati csatlakozódugót az aljzatból!

⚠ VIGYÁZAT!

- ▶ A gyalukés 20 éles vágóélei miatt sérülésveszély áll fenn!
- ▶ Ne fogja meg a gyalukést 20 a vágóélenél.

A gyalukésnek 20 két éle van és megfordítható.

- ◆ Ha mindkét vágóél tompa, akkor cserélje ki a gyalukést 20.
- ◆ Ne élezze a gyalukést 20.

Gyalukés megfordítása vagy cseréje

⚠ FIGYELMEZTETÉS! SÉRÜLÉSVESZÉLY!

- ▶ Viseljen megfelelő védőkesztyűt a gyalukés cseréje során.

TUDNIVALÓ

- ▶ Ne csavarja le mindkét belső hatlapú csavart 18a. Ezek a késtengely magasságának beszabályozására valók. Nem szükséges beszabályozást végezni, ha a gyártó által forgalmazott gyalukést használja. Ellenkező esetben kiegyensúlyozatlanság léphet fel. Csak a gyártó által szállított gyalukést használja.
- ▶ A kiegyensúlyozatlanság megelőzése érdekében, késcsere esetén mindig mindkét kést ki kell cserélni.
- ▶ Először csak az egyik kést lazítsa ki, így a későbbi összeszerelés során a gyárilag beszerelt második késhez igazodhat.

- ◆ A mellékelt villáskulccsal 26 enyhén lazítsa meg a 3 rögzítőcsavart 19, mégpedig olyan módon, hogy a gyalukés 20 mozgatható legyen (lásd a C ábrát).
- ◆ Nyomja a mozgatható oldalvédőt 21 a készülékházon lévő részbe.
- ◆ Tolja ki a gyalukést 20 oldalirányban a befogóelemből 18 (lásd a D ábrát)

TUDNIVALÓ

- ▶ A gyalukés 20 gyárilag védőlakkkal lehet bevonva. Nem szükséges ismét bevonatolni.
- ◆ A megfordított vagy új gyalukés beszerelését fordított sorrendben végezze el. Ennek során ügyeljen arra, hogy a gyalukés 20 bevágása a feszítőlemez-vájatba 20a csússzon (lásd az E ábrát).
- ◆ Ügyeljen arra, hogy a gyalukés 20 a mozgatható oldalvédő irányában 21 kisé (kb. 1 mm) kiálljon a késtengelyből 17. Óvatosan forgassa el a késtengelyt annak ellenőrzése céljából, hogy a gyalukés semmihez nem ér hozzá.
- ◆ Arra is ügyeljen, hogy a befogóelem 18 egy vonalban legyen a késtengellyel 17. A befogóelemnek 18 fel kell feküdnie a belső hatlapfejű csavarokon 18a mielőtt meghúzza a rögzítőcsavarokat 19.
- ◆ Gyalukést 20 kizárólag az alábbi szervíz címen kaphat (lásd a „Szervíz” fejezetet). Ne használja más gyártók gyalukését.

Gyalukés-magasság beállítása

- ◆ Állítsa a fogásmélységet 0 mm-re.
- ◆ Ellenőrizze a gyalukés 20 helyzetét mindkét végén. Használjon egy lapos, egyenes tárgyat beállítólécként a gyalutalp 9 fölött.
- ◆ A gyalukés 20 hegyének egy vonalban kell lennie a gyalutalp 9 felületével.

- ◆ A gyalukés 20 magassága a csomagban található imbuszkulccsal 22 állítható be a két belső hatlapfejű csavaron 18a keresztül. Állítsa be a belső hatlapfejű csavarokat 18a úgy, hogy a gyalukés hegye mindkét oldalon egy vonalban legyen a gyalutalppal 9.

Hajtószíjcsere (lásd az „F” ábrát)

⚠ FIGYELMEZTETÉS! SÉRÜLÉSVESZÉLY!

- ▶ A készüléken végzendő bármely munkálat előtt húzza ki a hálózati csatlakozódugót az aljzatból!

- ◆ Távolítsa el a csavarokat 5, és vegye le a szíjburkolatot 4.
- ◆ Távolítsa el az elhasználódott hajtószíjat 23.
- ◆ Helyezze az új hajtószíjat 23 először a kis szíjkerékre 25 és húzza meg a hajtószíjat 23, majd forgatással helyezze a nagy szíjkerékre 24.
- ◆ Tegye fel a szíjburkolatot 4 és rögzítse a csavarokkal 5.

Karbantartás és tisztítás

⚠ FIGYELMEZTETÉS! SÉRÜLÉSVESZÉLY!

- ▶ A készüléken végzendő bármely munkálat előtt húzza ki a hálózati csatlakozódugót az aljzatból!

- ◆ A megfelelő és biztonságos munkavégzéshez mindig tartsa tisztán a készüléket és a szellőzőnyílást.
- ◆ Rendszeresen tisztítsa meg a forgácskivetőt 3.
- ◆ Eldugult forgácskivető megtisztításához használjon megfelelő szerszámot (pl. fadarab, sűrített levegő, stb.).
- ◆ A burkolat tisztításához használjon száraz törülköndőt.

- ◆ A felületre tapadó gyaluport ecsettel távolítsa el.
- ◆ Semmiképpen ne használjon éles tárgyakat, benzint, oldószert vagy olyan tisztítószert, ami kárt tesz a műanyagban. Ne hagyja, hogy folyadék kerüljön a készülék belsejébe.

TUDNIVALÓ

- ▶ A felsorolásban nem szereplő pótalkatrészeket (mint pl. szénkefe, gyalukés) kizárólag szerviz-forródrótunkon keresztül rendelheti meg.

⚠ FIGYELMEZTETÉS!

- ▶ A készüléket szervizben vagy villamosági szakemberrel és kizárólag eredeti alkatrészek felhasználásával javíttassa. Ezzel biztosítható a készülék hosszan tartó biztonsága.
- ▶ A csatlakozódugót és a hálózati vezetékét mindig a készülék gyártójával vagy ügyfélszolgálatával cseréltesse ki. Ezzel biztosítható a készülék hosszan tartó biztonsága.

Ártalmatlanítás

Csak Franciaországra vonatkozik



Points de collecte sur www.quefaireedemesdechets.fr
Privilégiez la réparation ou le don de votre appareil !



A termék, a csomagolás és a használati utasítás újrahasznosítható, a gyártó kiterjesztett felelőssége alá tartozik, és szelektív hulladékgyűjtéssel gyűjtik.



Ne dobjon elektromos kéziszerszámot a háztartási hulladékba!

Az áthúzott kerekese szeméttároló itt látható szimbóluma azt jelzi, hogy ez a készülék a 2012/19/EU irányelv hatálya alá tartozik. Ez az irányelv azt mondja ki, hogy a készüléket életciklusa végén nem szabad a szokásos háztartási hulladékkal ártalmatlanítani, hanem külön létrehozott gyűjtőhelyen, újrahasznosító központokban vagy hulladékkezelő üzemben kell leadni.

Ez az ártalmatlanítás az Ön számára díjtalan. Kímélje a környezetet és ártalmatlanítson szakszerűen.

Ha hulladékká vált készüléke személyes adatokat tartalmaz, akkor az Ön felelőssége ezeket törölni, mielőtt a készüléket visszaadja.



Az elhasználadott termék ártalmatlanításának lehetőségeiről tájékozódjon települése vagy városa önkormányzatánál.



A csomagolás környezetbarát anyagokból készült, amit a helyi hulladékhasznosítónál adhat le ártalmatlanításra.



Ártalmatlanítsa a csomagolást környezetbarát módon. Vegye figyelembe a különböző csomagolóanyagokon lévő jelzéseket és adott esetben válassza külön azokat. A csomagolóanyagok rövidítésekkel (a) és számjegyekkel (b) vannak megjelölve, az alábbi jelentéssel: 1–7: műanyag, 20–22: papír és karton, 80–98: kompozit anyagok.

A Kompernass Handels GmbH garanciája

Tisztelt Vásárlónk!

A készülékre a vásárlás napjától számított 3 év garanciát vállalunk. Ha a csomag tartalmazza, akkor az X12V és X20V Team termékcsalád akkumulátor-telepeire is vállalunk 3 év garanciát a vásárlás napjától kezdve. A termék meghibásodása esetén. Önt jogszabályban foglalt jogok illetik meg az eladóval szemben. Az alábbi garanciánk nem korlátozza vagy szünteti meg a jogszabályban biztosított jogokat.

Garanciális feltételek

A garanciális időszak a vásárlás napján kezdődik. Gondosan őrizze meg a nyugtát. Ez a vásárlás igazolásához szükséges.

Ha a termékvásárlás napjától számított három éven belül anyag- vagy gyártási hibát észlel, akkor a terméket saját belátásunk szerint ingyen megjavítjuk, kicseréljük vagy visszafizetjük az árát. A garancia feltétele a hibás készülék és a vásárlást igazoló bizonylat (pénztári blokk) három éves garanciaidőn belüli bemutatása, valamint a hiba lényegének és megjelenése idejének rövidleírása.

Ha garanciánk fedezetet nyújt a hibára, akkor javított vagy egy új terméket kap vissza. A termék javítása vagy cseréje esetén a garancia nem kezdődik előlről.

Garanciális idő és a jogszabályban foglalt szavatossági igények

A garancia ideje nem hosszabbodik meg a jótállással. Ez a cserélt és javított alkatrészekre is vonatkozik. Az esetlegesen már a vásárláskor is fennálló sérüléseket és hiányosságokat a kicsomagolás után azonnal jelezni kell. A garanciai lejárat után esedékes javítások díjkötelesek.

A garancia köre

A készüléket szigorú minőségi előírások szerint gyártottuk és kiszállítás előtt lelkiismeretesen ellenőriztük.

A garancia anyag- vagy gyártási hibákra vonatkozik. A garancia nem terjed ki azokra a termékalkatrészekre, amelyek normál kopásnak vannak kitéve, ezért kopóalkatrésznek tekinthetők, mint pl. fűrészlapok, cserepengék, csiszolópapír stb. vagy törékeny részekre, mint pl. kapcsolók vagy üvegből készült alkatrészek.

A garancia megszűnik akkor, ha a termék megsérül, nem megfelelően használják vagy nem tartják karban. A termék megfelelő használata érdekében a használati útmutatóban foglalt összes utasítást pontosan be kell tartani. Feltétlenül kerülni kell minden olyan felhasználási és kezelési módot, amit a használati útmutató nem javasol, vagy amelynek elkerülésére kifejezetten figyelmeztet.

A termék csak magánhasználatra és nem ipari használatra készült. A garancia érvényét veszti visszaélészerű vagy szakszerűtlen kezelés, erőszak alkalmazása vagy olyan beavatkozások esetén, amelyeket általunk nem engedélyezett szervizben végeztek el.

A garanciális szerviz nem érvényes

- az akkumulátor-kapacitás normális elhasználódása esetén
- a termék ipari használata esetén
- ha az ügyfél megrongálja vagy megváltoztatja a terméket
- ha nem tartja be a biztonsági vagy karbantartási előírásokat, kezelési hiba esetén
- természeti események által okozott sérülések esetén

A garancia érvényesítése

Ügyének gyors feldolgozása érdekében kövesse a következő utasításokat:

- Kérjük, hogy minden kapcsolatfelvételnél tartsa készenlétben a vásárlást igazoló pénztári blokkot és a cikkszámot (IAN) 465655_2404.
- A cikkszám a termék adattábláján, a termékre gravírozva, a használati útmutató címlapján (balra lent) vagy a termék hátoldalán vagy alján lévő címkén található.
- Működési vagy más hiba észlelése esetén vegye fel a kapcsolatot az alábbi szervizrésszelleggel telefonon vagy a kapcsolattartó űrlapon keresztül, amit a parkside-diy.com oldalon a Szerviz kategóriában talál.
- Küldje el díjmentesen a megadott szerviz címére a hibásnak talált terméket és a vásárlást igazoló bizonylatot (pénztári blokk), illetve röviden írja le azt is, hogy hol és mikor jelentkezett a hiba.



Ezeket és sok más kézikönyvet is talál és letölthet a parkside-diy.com webhelyről. Ezzel a QR-kóddal közvetlenül a parkside-diy.com oldalra jut. Válassza ki az országát, és keresse meg a használati utasítást a keresőmezővel. Ha megadja az (IAN) 465655_2404 cikkszámot, akkor a cikk használati utasításához kerül.

Szerviz

HU Szerviz Magyarország

Tel.: 06800 21647

Kapcsolatfelvételi űrlap a
parkside-diy.com oldalon

IAN 465655_2404

Gyártja

Ügyeljen arra, hogy az alábbi cím nem a szerviz címe. Először forduljon a megjelölt szervizhez.

KOMPERNASS HANDELS GMBH

BURGSTRASSE 21

44867 BOCHUM

Németország

www.kompernass.com

Az eredeti megfelelőségi nyilatkozat fordítása

Mi, a KOMPERNASS HANDELS GMBH – a dokumentációért felelős: Semi Uguzlu, BURGSTR. 21, 44867 BOCHUM, NÉMETORSZÁG, ezennel igazoljuk, hogy ez a termék megfelel az alábbi szabványoknak, normatív dokumentumoknak és EK-irányelveknek:

Gépekre vonatkozó irányelv

(2006/42/EC)

Elektromágneses összeférhetőség

(2014/30/EU)

RoHS irányelv

(2011/65/EU)*

* A megfelelőségi nyilatkozat kiállításáért kizárólag a gyártó felel. A nyilatkozat fenti tárgya megfelel az Európa Parlament és Tanács 2011. június 8-i, egyes veszélyes anyagok elektromos és elektronikus berendezésekben való alkalmazásának korlátozásáról szóló 2011/65/EU irányelvnek.

Alkalmazott harmonizált szabványok

EN 62841-1:2015/A11:2022

EN 62841-2-14:2015

EN IEC 55014-1:2021

EN IEC 55014-2:2021

EN IEC 61000-3-2:2019/A1:2021

EN 61000-3-3:2013/A2:2021

EN IEC 63000:2018

A gép típusmegjelölése: Elektromos gyalu PEH 30 E5

Gyártási év: 2024.08.

Sorozatszám: IAN 465655_2404

Bochum, 2024.06.20.



Semi Uguzlu

– minőségbiztosítási vezető –

A továbbfejlesztés érdekében a műszaki változtatások jogát fenntartjuk.



KOMPERNASS HANDELS GMBH

BURGSTRASSE 21

44867 BOCHUM

GERMANY

www.kompernass.com

Last Information Update · Stand der Informationen · Version des informations

Stand van de informatie · Stav informací Stan informacj · Stav informácií

Estado de las informaciones · Tilstand af information · Versione delle informazioni

Információk állása: 08/2024 · Ident.-No.: PEH30E5-052024-1

IAN 465655_2404