



ZAVLAŽOVACÍ POČÍTAČ PBB A1

SK

ZAVLAŽOVACÍ POČÍTAČ













Pokyny pre obsluhu a bezpečnostné pokyny
Preklad pôvodného návodu na použitie

ZAVLAŽOVACÍ POČÍTAČ

Použité výstražné upozornenia a symboly	Strana	4
Úvod	Strana	5
Používanie v súlade s určením	Strana	5
Rozsah dodávky	Strana	5
Budete potrebovať	Strana	5
Bezpečnostné upozornenia	Strana	6
Popis súčiastok	Strana	8
Technické údaje	Strana	9
Pred prvým použitím	Strana	10
Uvedenie do prevádzky	Strana	10
Vloženie/výmena batérii	Strana	11
Montáž	Strana	12
Párovanie produktu a mobilného prístroja	Strana	13
Odpojenie produktu od mobilného prístroja	Strana	15
Ručné zavlažovanie	Strana	16
Automatické zavlažovanie (programy)	Strana	17
Ukazovateľ stavu batérie	Strana	21
Alarm mrazu	Strana	21
Rozšírené funkcie	Strana	22
Smernica o ochrane údajov	Strana	23
Ťuknite pre vykonanie / automatizáciu	Strana	24
Čistenie a starostlivosť	Strana	24
Odstránenie porúch	Strana	25
Likvidácia	Strana	26
Záruka	Strana	27
Servis	Strana	27
Zjednodušené EÚ vyhlásenie o zhode	Strana	28
EÚ vyhlásenie o zhode	Strana	29

Použité výstražné upozornenia a symboly

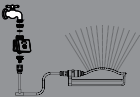
V tomto návode na používanie, v stručnom návode, v bezpečnostných upozorneniach a na obale sa používajú nasledujúce upozornenia:

	<p>NEBEZPEČENSTVO! Tento symbol so signálnym slovom „Nebezpečenstvo“ označuje nebezpečenstvo s vysokým stupňom rizika, ktoré, ak sa mu nevyhnete, bude mať za následok smrť alebo vážne zranenie.</p>		<p>POZOR! Tento symbol so signálnym slovom „Pozor“ označuje nebezpečenstvo s nízkym stupňom rizika, ktoré, ak sa mu nevyhnete, bude mať za následok ľahké alebo stredne ťažké zranenie.</p>
	<p>VÝSTRAHA! Tento symbol so signálnym slovom „Výstraha“ označuje nebezpečenstvo so stredným stupňom rizika, ktoré, ak sa mu nevyhnete, bude mať za následok vážne zranenie alebo smrť.</p>		<p>OPATRNE! Tento symbol so signálnym slovom „Opatrne“ označuje možné poškodenie majetku.</p>
			<p>Trieda ochrany III</p>
	<p>UPOZORNENIE: Tento symbol so signálnym slovom „Upozornenie“ ponúka ďalšie užitočné informácie.</p>		<p>Chránené proti striekajúcej vode</p>
	<p>Pred prvým použitím si pozorne prečítajte všetky bezpečnostné a upozornenia a upozornenia k obsluhu v tomto návode.</p>		<p>Batérie sú súčasťou dodávky</p>
			<p>Jednosmerný prúd/jednosmerné napätie</p>
	<p>Použitie len v exteriéroch</p>		
	<p>Vhodné na zavlažovací systém</p>		
	<p>Podporuje funkciu automatického zapnutia/vypnutia</p>		
	<p>Tento produkt podporuje bezdrôtový prenos cez Bluetooth®.</p>		

● Úvod

Blahoželáme Vám ku kúpe Vášho nového výrobku. Rozhodli ste sa pre veľmi kvalitný výrobok. Návod na obsluhu je súčasťou tohto výrobku. Obsahuje dôležité upozornenia týkajúce sa bezpečnosti, používania a likvidácie. Skôr ako začnete výrobok používať, oboznámte sa so všetkými pokynmi k obsluhu a bezpečnosti. Výrobok používajte iba v súlade s popisom a v uvedených oblastiach používania. V prípade postúpenia výrobku ďalším osobám odovzdajte aj všetky dokumenty patriace k výrobku.

● Používanie v súlade s určením

Tento zavlažovací počítač (ďalej len „produkt“) slúži na ovládanie nasledovných zavlažovacích zariadení:

- Postrekovač
- Postrekovací systém
- Rozprašovací systém

Vhodný

Súkromné použitie

Nevhodný

Priemyselné/komerčné účely

Použitie v tropickom klimatickom pásme

Každé iné použitie sa považuje za použitie v rozpore s určením. Nároky vyplývajúce z použitia v rozpore s určením alebo z neoprávnených zmien produktu nie sú zahrnuté v rozsahu záruky. Takéto použitie sa uskutočňuje na vaše vlastné nebezpečenstvo.



Ovládanie a nastavenie produktu prebieha cez aplikáciu **Lidl Home**.

● Rozsah dodávky

Obr. A:

- 1x Zavlažovací počítač
 - 1x Adaptér
 - 1x Filter
 - 1x Spojovacia matica
 - 1x Konektor
 - 2x Batérie (1,5 V --- , AA)
 - 1x Krátky návod
 - 1x Bezpečnostné upozornenia
- (predinštalované)

● Budete potrebovať



Mobilný prístroj:
iOS 9.0 alebo vyššie
Android 5.0 alebo vyššie



Bezpečnostné upozornenia

PRED POUŽITÍM PRODUKTU SA OBOZNÁMTE SO VŠETKÝMI BEZPEČNOSTNÝMI UPOZORNENIAMÍ A POKYNNAMI NA PREVÁDZKU! KEĎ BUDETE TENTO PRODUKT ODOVZDÁVAŤ ĎALEJ, ODOVZDAJTE AJ KOMPLETNÚ DOKUMENTÁCIU K PRODUKTU!

! OHROZENIE ŽIVOTA A NEBEZPEČENSTVO ÚRAZU PRE KOJENCOV A MALÉ DETI!

! NEBEZPEČENSTVO! Nebezpečenstvo zadusenía!

- Deti nikdy nenechávajú bez dozoru v blízkosti obalových materiálov. Obalový materiál predstavuje nebezpečenstvo udusenía.

Deti často podceňujú nebezpečenstvo spojené s obalovými materiálmi. Obalový materiál nie je hračka.

- Tento produkt môžu používať deti od 8 rokov a staršie, ako aj osoby so zníženými fyzickými, zmyslovými alebo duševnými schopnosťami, alebo nedostatkom skúseností a vedomostí, ak sú pod dozorom alebo boli poučené ohľadom bezpečného používania výrobku a z toho vyplývajúcich nebezpečenstiev.

Deti sa nesmú s produktom hrať.

Čistenie a údržbu nesmú vykonávať deti bez dozoru.

! VÝSTRAHA!

- **Nebezpečenstvo zásahu elektrickým prúdom!** Nesmerujte prúd vody na elektrické prístroje.
- **Nebezpečenstvo poranenia!** Nikdy nemieťte prúdom vody na ľudí alebo zvieratá.

- Oprava produktu je nevyhnutná, ak bol akokoľvek poškodený, napríklad ak je poškodené teleso alebo ak sa do produktu dostali tekutiny alebo predmety. Oprava je taktiež nevyhnutná, ak produkt nefunguje poriadne alebo ak spadol. V takých prípadoch by sa produkt nemal používať, kým ho neskontroluje autorizovaná odborná sila. Produkt dajte opravovať výlučne kvalifikovanej odbornej sile. Nikdy neotvárajte teleso produktu.

! OPATRNE!

Nebezpečenstvo vzniku majetkových škôd!

- Tento produkt neobsahuje žiadne diely, ktorých údržbu by mohol vykonávať používateľ.
- Produkt nepoužívajte v blízkosti tepelných zdrojov, ako sú napr. vykurovacie telesá alebo iné prístroje, ktoré vyžarujú teplo!
- Produkt neinštalujte na ventilové telesá žiadneho druhu, v podzemí ani vo vnútri.
- Používajte výlučne čistú sladkú vodu. Produkt nie je vhodný na poskytovanie pitnej vody.
- Vyhnite sa priamemu slnečnému žiareniu.
- Nevystavujte produkt teplotám pod +5 °C.
- Vodovodný kohútik zatvorte vždy, keď sa produkt nepoužíva.
- Produkt používajte výlučne pod prevádzkovým tlakom od 0,34 do 8,27 barov a pri teplote pod +40 °C.
- Pripojte produkt zvislo, aby konektor smeroval nadol. Tým sa zabráni tomu, aby sa voda dostala do priehradky na batérie.
- Produkt a jeho dodávkové potrubia kontrolujte v pravidelných intervaloch, aby ste sa uistili, že nevyteká žiadna voda.
- Filter kontrolujte a čistíte pravidelne, aby ste zabránili upchatiu.



Bezpečnostné upozornenia pre batérie / nabíjateľné batérie



OHROZENIE ŽIVOTA! Batérie / nabíjateľné batérie udržiavajte mimo dosahu detí. V prípade prehltnutia okamžite vyhľadajte lekársku pomoc!

- Prehltnutie môže spôsobiť popáleniny, perforáciu mäkkých tkanív a smrť. Ťažké popáleniny sa môžu vyskytnúť do 2 hodín po požití.



NEBEZPEČENSTVO VÝBUCHU!

Nikdy nenabíjajte nenabíjateľné batérie. Batérie / nabíjateľné batérie neskratujte ani neotvárajte. Následkom môže byť prehriatie, požiar alebo prasknutie.

- Batérie / nabíjateľné batérie nevhadzujte do ohňa ani do vody.
- Na batérie / nabíjateľné batérie nikdy nevyvíjajte mechanické zaťaženie.

Riziko vytečenia batérií / nabíjateľných batérií

- Vyhnite sa extrémnym podmienkam a teplotám okolia, ktoré by mohli ovplyvniť batérie / nabíjateľné batérie, napr. radiátory alebo priame slnečné žiarenie.
- V prípade vytečených batérií/nabíjateľných batérií zabráňte kontaktu chemických látok s pokožkou, očami a sliznicou! Postihnuté miesta ihneď opláchnite čistou vodou a vyhľadajte lekársku pomoc!



NOSTE OCHRANNÉ RUKAVICE!

Vytečené alebo poškodené batérie / nabíjateľné batérie môžu pri kontakte s pokožkou spôsobiť podráždenie. Vždy, keď sa takéto niečo vyskytne, použite vhodné ochranné rukavice.

- V prípade, ak batérie / nabíjateľné batérie vytekli, ihneď ich odstráňte z produktu, aby sa predišlo poškodeniam.
- Používajte len rovnaký typ batérií/nabíjateľných batérií. Nemiešajte použité a nové batérie / akumulátorové batérie.
- Keď produkt dlhší čas nepoužívate, vyberte batérie / nabíjateľné batérie.

Nebezpečenstvo poškodenia produktu

- Používajte len špecifikovaný typ batérií/nabíjateľných batérií!
- Batérie / nabíjateľné batérie vložte podľa značiek polarít (+) a (-) na batérii / nabíjateľnej batérii a na produkte.
- Pred vložením vyčistite kontakty na batérii / nabíjateľnej batérii a v priehradke na batérie suchou handrou bez vlákien alebo vatovými tyčinkami!
- Vybité batérie / nabíjateľné batérie z produktu ihneď vyberte.

● Popis súčiastok

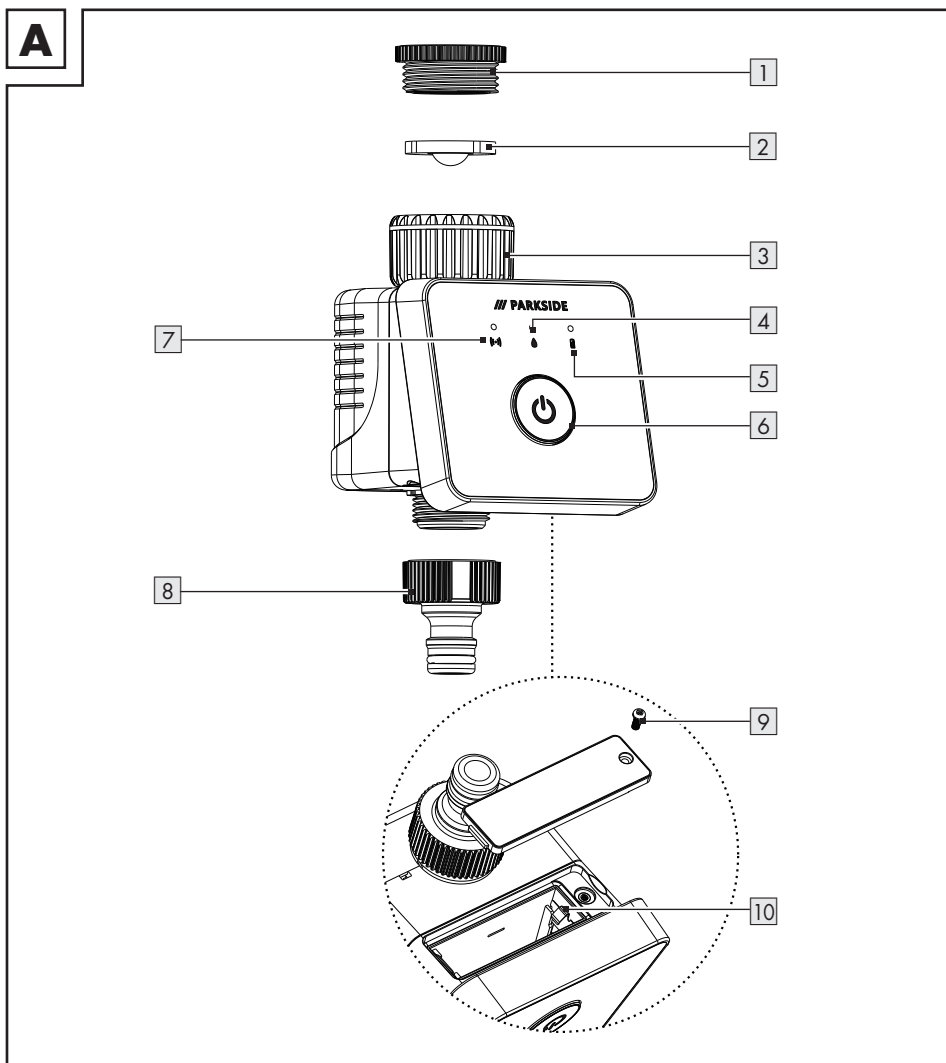

- | | | | |
|---|---|----|---------------------------------------|
| 1 | Adaptér
(33,3 mm na 26,5 mm / G1" na G $\frac{3}{4}$ ") | 6 | Hlavné tlačidlo |
| 2 | Filter | 7 | Ukazovateľ spojenia Bluetooth® |
| 3 | Spojovacia matica (33,3 mm / G1") | 8 | Konektor |
| 4 | Indikátor pre zavlažovanie | 9 | Skrutka |
| 5 | Ukazovateľ stavu batérie | 10 | Priehradka na batérie s krytom |

● Technické údaje

Prevádzkové napätie	2 x 1,5 V  (Jednosmerný prúd/jednosmerné napätie) Typ batérie: AA
Max. výkon	30 mW
Frekvenčný rozsah	2,40 až 2,48 GHz
Max. vysielací výkon	10,5 dBm
Komunikačný protokol	Bluetooth® 4.2/5.0
Rozsah príjmu	pribl. 50 m (voľná plocha)
Prevádzkový tlak	34,5 až 827 kPa (0,34 až 8,27 barov)
Max. teplota vody	+40 °C
Prietok (pri tlaku vody pribl. 4 bary)	pribl. 50 litrov/min
Čas zavlažovania:	
■ Programovateľné	max. 09:59 h
■ Ručne	max. 09:59 h
Pripojenie vody	G ³ / ₄ " (26,5 mm) alebo G1" (33,3 mm)
IP druh ochrany	IPX4 (ochrana proti striekajúcej vode)

● Informácie o ochranných známkach

- iOS a Apple sú zaregistrované obchodné známky spoločnosti Apple Inc. v USA a iných krajinách. App Store je registrovaná obchodná známka spoločnosti Apple Inc.
- Android, Gmail, Google Play a Google Assistant* sú zaregistrované ochranné známky spoločnosti Google Inc.
- Windows a Windows 7/8/10/XP sú zaregistrované ochranné známky spoločnosti Microsoft Corporation v USA a iných krajinách.
- USB® je zaregistrovaná ochranná známka spoločnosti USB Implementers Forum, Inc.
- Označenie a logo **Bluetooth®** sú registrované značky spoločnosti **Bluetooth®** SIG Inc., každé použitie značky spoločnosťou OWIM GmbH je v súlade s licenciou.

- Obchodná známka a obchodné meno **PARKSIDE** sú vlastníctvom príslušného vlastníka.
- Všetky ostatné názvy a produkty môžu byť ochrannými známkami alebo registrovanými ochrannými známkami ich príslušných vlastníkov.
- * Google Assistant nie je v niektorých jazykoch a krajinách k dispozícii.

● **Pred prvým použitím**

- ❗ Odstráňte obalový materiál. Skontrolujte, či sú všetky časti kompletne.
- Aby bola prevádzka bezpečná, musí miesto inštalácie spĺňať nasledovné podmienky:

Teplotné podmienky

Max. teplota (tečúca voda)	+40 °C
Min. teplota (tečúca voda)	+5 °C
Max. teplota (okolie)	+50 °C

- Používajte výlučne čistú sladkú vodu.

⚠ **OPATRNE!** Produkt zapojte zvislo, aby konektor **8** smeroval nadol. Tým sa zabráni tomu, aby sa voda dostala do priehradky na batérie **10**.

⚠ **OPATRNE!** Produkt smie byť pripojený len na odbernom mieste pitnej vody s bezpečnostným zariadením, ktoré zodpovedá minimálne typu HD podľa normy EN 1717 (zamedzovač spätného prúdu s odvetraním trubky).



● **Uvedenie do prevádzky**

- ❗ Zavlažovanie sa môže pri používaní tohto produktu vykonávať v každom čase dňa úplne automatizovane.
 - ❗ Po montáži začne produkt zavlažovanie automaticky vždy v naprogramovaný čas na naprogramovanú dobu.
1. Vložte do produktu batérie (pozri kapitolu „Vloženie/výmena batérií“).
 2. Pripojte produkt na vodovodný kohútik (pozri kapitolu „Montáž“).
 3. Spárujte produkt s Gateway (pozri kapitolu „Párovanie produktu a mobilného prístroja“).
 4. Odstráňte z produktu ochrannú fóliu.

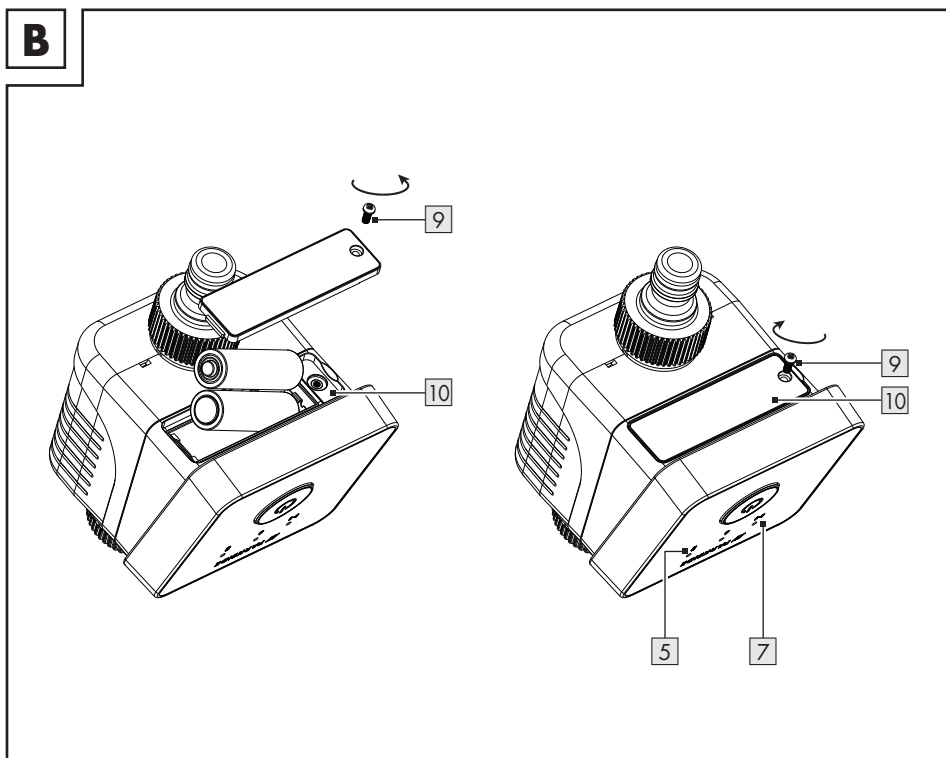
● Vloženie/výmena batérií



Obr. B:

1. Uvoľnite skrutku **9** z krytu na priehradke na batérie **10**.
Dajte kryt dolu.
2. Do priehradky na batérie **10** vložte 2 batérie (1,5 V --- , AA).
Dbajte na správnu polaritu (+/-).
3. Po vložení batérií:
Nasledovné ukazovatele svetia (modrá farba):
 -  **5**
(pozri kapitolu „Ukazovateľ stavu batérie“)
 -  **7**
(pozri kapitolu „Párovanie produktu a mobilného prístroja“)
4. Zatvorte kryt na priehradke na batérie **10**.
Zatiahnite skrutku **9**.

● Montáž

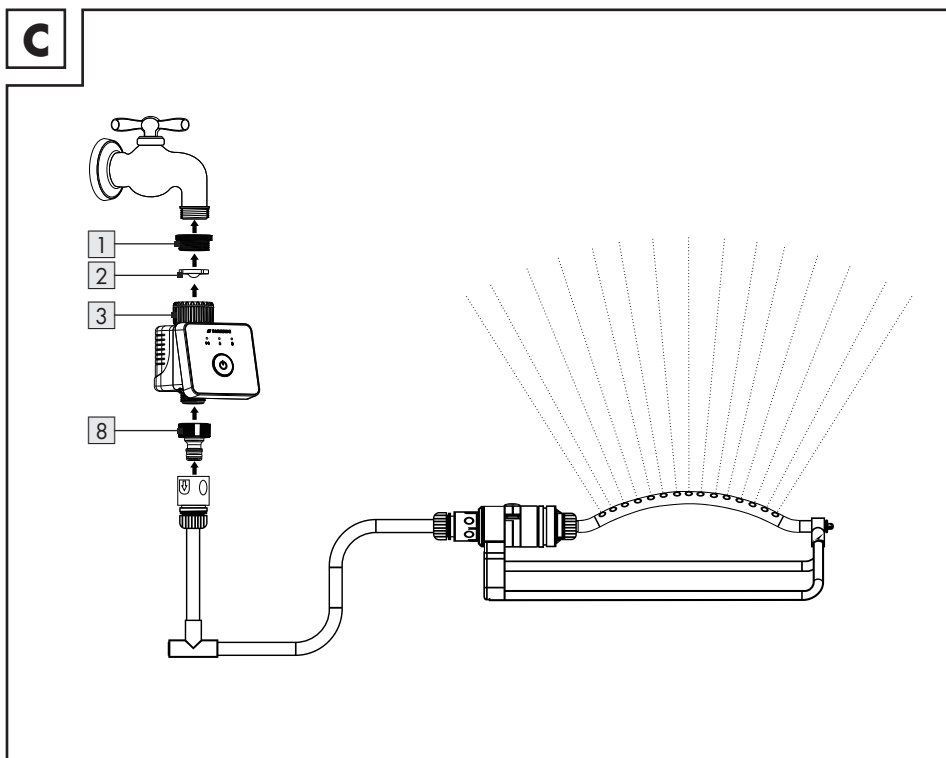

Obr. C:

- ❗ Adaptér **1**, filter **2**, spojovacia matica **3** a konektor **8** sú pri dodaní predinštalované. Ak je potrebné nainštalovať alebo odinštalovať niektoré časti, riadte sa krokmi nižšie.
- Pred každým použitím sa uistite, že filter **2** je vložený v spojovacej matici **3**.

- Skontrolujte závit na dostupnom vodovodnom kohútiku:

Závit	Činnosť
33,3 mm (G1")	Predinštalovaný adaptér 1 odskrutkujte zo spojovacej matice 3 . Spojovaciu maticu 3 priskrutkujte na závit vodovodného kohútika.
26,5 mm (G ³ / ₄ ")	i Adaptér 1 je predinštalovaný v spojovacej matici 3 . Ak by ste adaptér dávali dole (napr. kvôli čisteniu), znova ho priskrutkujte do spojovacej matice. Adaptér 1 priskrutkujte na závit vodovodného kohútika.
Iné veľkosti	Adaptéry na vodovodný kohútik sú dostupné v špecializovanom obchode.

Na utiahnutie častí nepoužívajte žiadne náradie.

- i** Konektor **8** je predinštalovaný na produkte. Ak by ste konektor dávali dole (napr. kvôli čisteniu), znova ho priskrutkujte na produkt.
- Ku konektoru **8** pripojte vodovodnú hadicu.
- Otvorte vodovodný kohútik.
- i** Ak sa vyskytnú poruchy/praskliny: Závit vodovodného kohútika omotajte tesniacou páskou.

● Párovanie produktu a mobilného prístroja

i UPOZORNENIA:

- Všetky snímky obrazovky sú z aplikácie iOS verzie 13.3 (ak nie je uvedené inak). Staršie verzie systému iOS môžu podliehať obmedzeniam funkcií.
- Verzia aplikácie pre Android funguje na tom istom princípe ako verzia pre iOS; môže prísť k rozdielom medzi obidvoma platformami, napríklad mierne odlišné symboly alebo povely na obrazovke.
- Aktualizácia firmvéru môže spôsobiť zmeny funkcií aplikácie.
- Aktuálny návod na používanie nájdete tu:

Záložka  **Ja**:

Ťuknite na **Návod na používanie**.

Príprava

- Nainštalujte si aplikáciu **Lidl Home**.

1. Produkt pripojte na vodovodný kohútik (obr. C).

2. Aktivujte produkt:

Silno stlačte  **6**.

 **5** svieti 10 sekúnd (farba závisí od stavu nabitia batérie).

3. Podržte  **6** 5 sekúnd.

 **7** začne blikať (červená farba).

4. Pripravená na párovanie.

5. Otvorte aplikáciu **Lidl Home**.



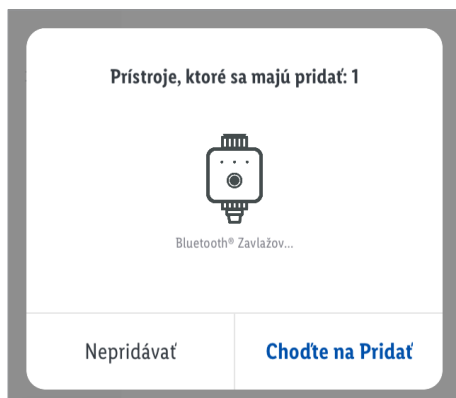

6. Záložka  **Doma**:

Ťuknite na  (pridať ďalšie prístroje).

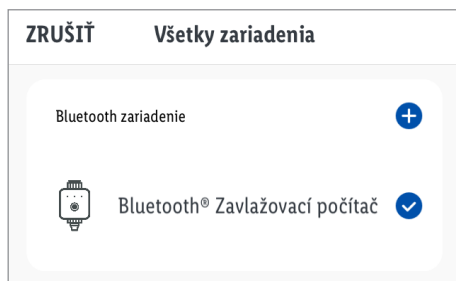

7. Keď sa prístroj nájde, fuknite na „**Pridať prístroj**“.



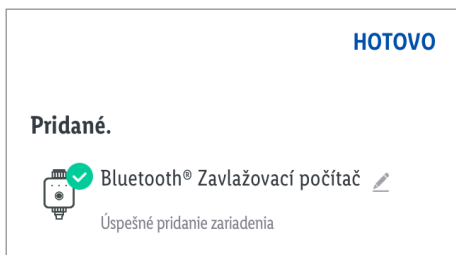

- Uistite sa, či je označené „Zavlažovací počítač“.
Na pridanie ťuknite na **+**.
 - Pomenujte produkt:
Ťuknite na  a zadajte meno.
 - Ťuknite na miestnosť, aby sa stanovilo miesto produktu (zvolená miestnosť sa uloží).
- i** Ak má byť pripojený viac ako jeden produkt: Produkt môžete premenovať a zadať jeho polohu.



- Ťuknite na **HOTOVO**.
- Párovanie ukončené.
- Prejdite na obrazovku Domov:
Ťuknite na **<**.

● Odpojenie produktu od mobilného prístroja

- Otvorte aplikáciu **Lidl Home**.
- Záložka  **Doma**:
Ťuknite na **Zavlažovací počítač**.
- Ťuknite na  (vpravo hore).
- Ťuknite na **Odstrániť prístroj**.
Zvoľte:
- **Odpojiť**
alebo
- **Odpojte a vymažte všetky údaje**
(→ „Rozšírené funkcie“).
- Ťuknite na **Potvrdiť**.

● Ručné zavlažovanie

- ① Zavlažovanie môžete vždy spustiť aj ukončiť ručne.
- ① Používanie ručnej funkcie zavlažovania nemá žiadny vplyv na programové údaje (počítateľný čas, trvanie a frekvencia zavlažovania).

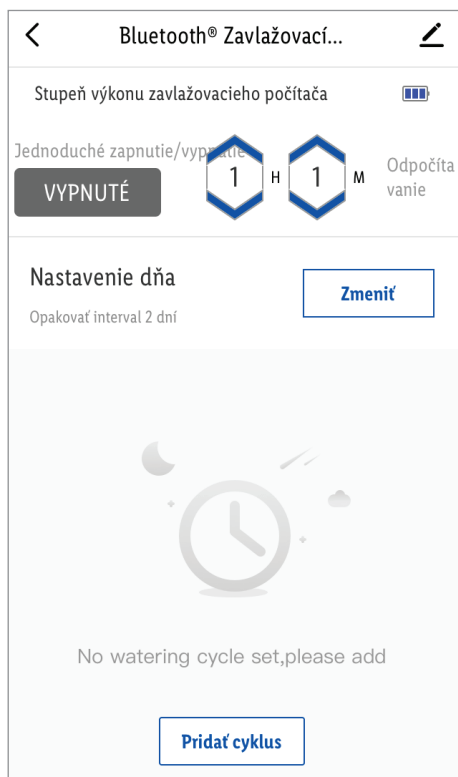

1. Upravenie trvania v hodinách (**H**)/minútach (**M**):
Ťknite na alebo , alebo zadajte čas pomocou číselných tlačidiel.
2. Spustíte zavlažovanie:
Ťknite na **Vypnúť**.
- ① Ak je produkt v režime spánku, zobudíte ho:
 - Silno ťknite na **6**.
 - **5** svieti 10 sekúnd (farba závisí od stavu nabitia batérie).
 - Znova silno ťknite na **6**.
3. Zavlažovanie sa začne:
 - Údaj **Vypnúť** sa zmení na **Zapnúť**.
 - **4** svieti 10 sekúnd.
 - Zostávajúci čas sa odpočítava v aplikácii.
4. Po uplynutí nastaveného trvania:
 - Zavlažovanie sa ukončí.
 - Údaj **Zapnúť** sa zmení na **Vypnúť**.
 - **4** bliká a zhasne.
 - **5** svieti 10 sekúnd (farba závisí od stavu nabitia batérie).
5. Ukončíte ručné zavlažovanie:
 - Ťknite na **Zapnúť**.
 - alebo
 - silno ťknite na **6**.

● Automatické zavlažovanie (programy)

❶ Pri programovaní berte do úvahy ročné obdobie a čas dňa. Odparovanie a spotreby vody sú najnižšie skoro ráno a neskoro večer.

❷ **Nastavenie dňa** štandardne nie je k dispozícii. Na pridanie cyklu ťuknite na **Pridať cyklus**. Funkcia sa teraz zobrazí.

● Pridať zavlažovacie cykly

Cyklus zavlažovania 1

07 : 04 Štart

ZAPNUTÉ 02h 01m

VYPNUTÉ 03h 00m

2-krát

1. Pridajte nový cyklus:

Ťuknite na **Pridať cyklus**.

❶ Naprogramovaných môže byť maximálne 6 zavlažovacích cyklov.

● Nastavenie dňa

Nastavenie dňa :

< Bluetooth® Zavlažovací... >

Stupeň výkonu zavlažovacieho počítača

Jednoduché zapnutie/vypnutie H 1 M Odpočítavanie

ZAPNUTÉ

Zostávajúcí čas **1:01**

Nastavenie dňa

So Ne

Master Schedule Switch

Cyklus zavlažovania 1

07 : 04 Štart

ZAPNUTÉ 02h 01m

VYPNUTÉ 03h 00m

2-krát

1. Ťuknite na **Zmeniť**.

2. Zvoľte:

- **Zvoliť podľa dní v týždni**



Zvoľte, v ktorý deň/ktoré dni sa spustí časovač.

Ťknite na **Ďalej**.

① Ak časovač predtým nebol nastavený, v aplikácii sa spustí menu k nastaveniu časovača.

alebo

- **Zvoliť podľa denného intervalu**



Nastavte interval, podľa ktorého sa má spustiť časovač:

Nastavte interval (od 1 do 7 dní):

Ťknite na **<** alebo **>** alebo zadajte interval pomocou číselných tlačidiel.

Ťknite na **Ďalej**.

① Ak časovač predtým nebol nastavený, v aplikácii sa spustí menu k nastaveniu časovača.

● Nastavenia zavlažovacích cyklov

Nastavenie **Cyklus zavlažovania** (1 až 6):

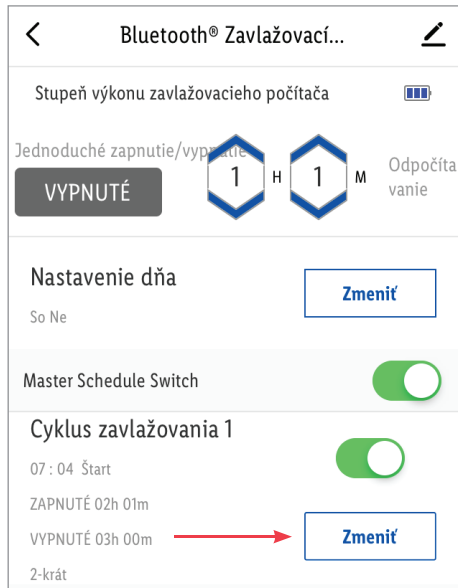

1. Ťknite na **Zmeniť**.

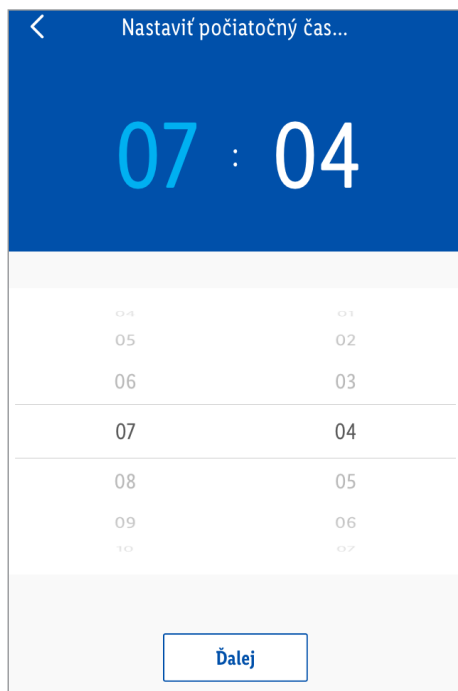



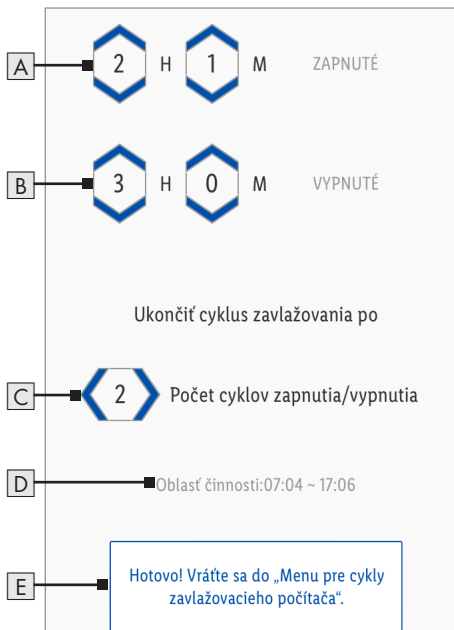



Čas zapnutia/vypnutia zavlažovania v rámci cyklu



- Nastavte počiatkový čas zavlažovacieho cyklu.
 - Ťknite na **Ďalej**.
- ❗ Ak je počiatkový čas v rozpore s iným časovačom, zobrazí sa varovanie týkajúce sa rozporu a budete vyzvaní nastavenie skontrolovať.

1. Zadajte časy a cykly:

Nastavenia zavlažovacích cyklov



- A** Trvanie Nastavte trvanie:
 Ťknite na  alebo .*
- B** Čas pozastavenia Nastavte čas pozastavenia:
 Ťknite na  alebo .*
- C** Cykly Nastavte počet cyklov:
 Ťknite na  alebo .*
- D** Celkový prevádzkový čas (vypočítaný produktom)
- E** Potvrďte nastavenia Ťknite na **Hotovo!**
 Vrátiť sa do menu
 Cyklus zavlažovania.
 Aplikácia sa vráti späť na hlavnú stranu.

* Čas môžete zadať aj ručne pomocou číselných tlačidiel.

- i** Ak je prevádzkový čas v rozpore s iným časovačom, zobrazí sa varovanie týkajúce sa rozporu a vyzve vás nastavenie skontrolovať.

Zapnúť/vypnúť jednotlivé zavlažovacie cykly

Vypínač Stav zavlažovacieho cyklu

-  Zavlažovací cyklus zapnutý
-  Zavlažovací cyklus vypnutý

Vymazať zavlažovacie cykly

Jednoduché zapnutie/vypnutie

VYPNUTÉ 1 H 1 M Odpočítavanie

Nastavenie dňa **Zmeniť**

So Ne

Master Schedule Switch 

zavlažovania 1

art 

02h 01m **Zmeniť**

03h 00m **Vymazať**

1. Požadovaný cyklus potiahnite doľava.
2. Ťknite na **Vymazať**.

● Ukazovateľ stavu batérie

Displej		Aplikácia	Stav batérie
	Modrá (svieti 10 sekúnd)	Modrá	Dostatočne nabitá
	Fialová (svieti 10 sekúnd)	Fialová	Nízka
	Červená (svieti 10 sekúnd)	Červená	Veľmi nízka
	Červená (bliká 10 sekúnd)	Žiadna farba	Vybitá batéria

- ❗ Produkt sa pri nízkom stave batérie nemôže prevádzkovať.
Čo najskôr vymeňte batérie.

● Alarm mrazu

- ❗ Produkt nie je chránený proti mrazu.
- ❗ Teploty pod bodom mrazu môžu produkt poškodiť.
- Teploty pod +5 °C:
- ❗ Na displeji prístroja sa zobrazí správa s varovaním.

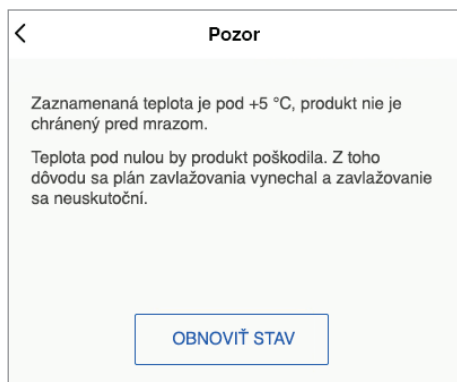

1. Obnovenie funkcie produktu:

Ťknite na **Obnoviť stav**.

- ⚠ OPATRNE! Nebezpečenstvo poškodenia produktu.** Neľukajte na **Obnoviť stav**, kým je teplota okolia stále pod +5 °C.

- Všetky časové plány zavlažovania sa prerušia.
- Zavlažovanie sa preruší.

● **Rozšírené funkcie**

1. Ťknite na  (vpravo hore).

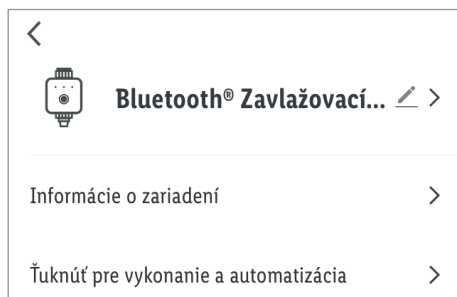

2. Ťknite na  >.

Zvoľte:

- **Symbol** :

* **Spraviť fotku**

alebo

* **Zvoliť z albumu**

- **Názov** :

Premenujte produkt.

- **Miesto** :

Produktu priradiť miestnosť.

*  Vyžaduje sa povolenie na prístup aplikácie k fotoaparátu a archívu fotiek.

3. **Informácie o prístroji** :

Zadajte virtuálne ID a časové pásmo produktu.

4. **Scenáre a automatizácia** :

Dbajte na smart funkcie/automatizáciu produktu.

Ostatné

Zdieľať zariadenie >

Vytvoriť skupinu >

Otázky a odpovede >

Skontrolovať aktualizáciu >

ODSTRÁNIŤ ZARIADENIE

5. **Povoliť prístroj** :

Zdieľajte prístup k produktu s ostatnými členmi rodiny.

6. **Vytvoriť skupinu** :

Produkt pridajte k skupine, aby sa dali všetky produkty skupiny riadiť synchronne.

 = zvolené prístroje.

Ťknite na **Potvrdiť**.

Nazvite skupinu.

Ťknite na **Uložiť**.

Skupina sa zobrazí v aplikácii na obrazovke Domov.

7. **Otázky a odpovede :**

Prehľadávať často kladené otázky súvisiace s produktom.

8. **Skontrolovať aktualizáciu firmvéru :**

Zobrazí sa verzia firmvéru modulu **Bluetooth®**.

9. **Odstrániť prístroj :**

Zvoľte:

- **Odpojiť**

Produkt odstráňte z aplikácie. Údaje ostanú uložené v pamäti produktu.

Táto funkcia vráti produkt späť do režimu offline a spustí režim párovania.

Ak chcete odstrániť všetky údaje o produkte a z Cloudu, prečítajte si nasledujúci bod.

- **Odpojte a vymažte všetky údaje**

Vráťte sa na výrobné nastavenia.

Táto funkcia vymaže z produktu a Cloudu všetky údaje.

i Použite túto funkciu, ak chcete produkt niekomu posunúť, zlikvidovať alebo vrátiť výrobcovi.

Uistite sa, že boli z prístroja a Cloudu vymazané všetky údaje.

Postupujte podľa pokynov v aplikácii.

alebo

- **Prerušiť**

Prerušiť odstránenie prístroja.

● **Smernica o ochrane údajov**

■ Záložka **Ja :**

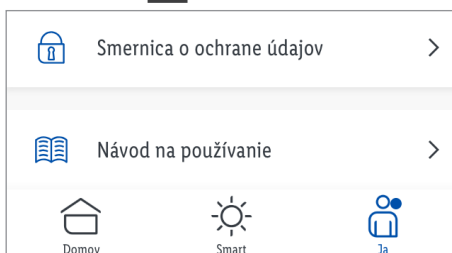

Smernica o ochrane údajov :

Naša úplná smernica ochrany osobných údajov je k dispozícii tu.

● Ťuknite pre vykonanie / automatizáciu

Aplikácia ponúka možnosť zapojiť produkt spolu s inými prístrojmi **smart Home** do používateľom definovaných scenárov a automatických akcií.

1. Záložka  **Smart** :

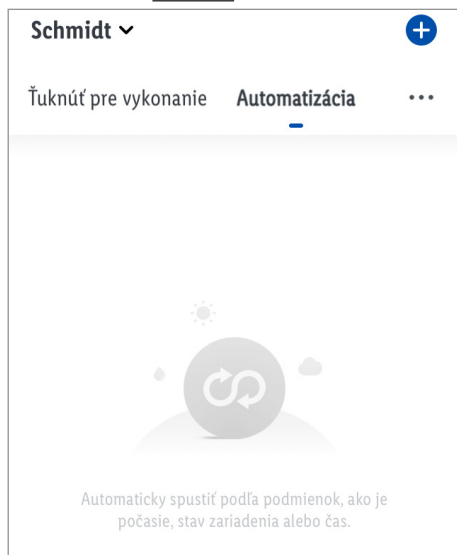

2. Zvoľte:

- **Vykonať**

alebo

- **Automatizácia**

i **UPOZORNENIE:** Tieto funkcie sú podrobne popísané v návode na používanie zariadenia Gateway.

Záložka  **Ja** :

Ťuknite na **Návod na používanie**.

● Čistenie a starostlivosť

● Čistenie telesa

⚠ OPATRNE! Nebezpečenstvo poškodenia produktu. Ak sa do priehradky na batérie **10** dostane voda, môže to spôsobiť škody.

- Teleso čistíte mierne navlhčenou handrou a jemným čistiacim prostriedkom.
- Nikdy na čistenie telesa nepoužívajte benzín, alkohol ani iné agresívne čistiace prostriedky.

● Čistenie filtra

- Filter **2** sa musí pravidelne kontrolovať a čistiť, ak je to potrebné.
1. Uťahnite vodovodný kohútik.
 2. Pri ručnom zavlažovaní nechajte produkt bežať nasucho (pozri kapitolu „Ručné zavlažovanie“).
 3. Spojovaciu maticu **3** odskrutkujte z vodovodného kohútika alebo adaptéra **1**.
 4. Filter **2** vyberte z prístupu vody v spojovacej matici **3**.
 5. Očistite filter **2** a znova ho nasadíte.
 6. Spojovaciu maticu **3** priskrutkujte na závit vodovodného kohútika alebo na adaptéra **1**.
 7. Otvorte vodovodný kohútik.

● Skladovanie

- Produkt skladujte v pôvodnom obale, keď ho nepoužívate.
1. Uťahnite vodovodný kohútik.
 2. Hadicu uvoľnite z konektora **8**.
 3. Produkt nechajte bežať nasucho.
 4. Uvoľnite spojovaciu maticu **3**.
 5. Vyberte batérie z priehradky na batérie **10**.
 6. Produkt skladujte na suchom mieste bez mrazu.

● Odstránenie porúch

Problém	Príčina	Riešenie
Produkt nie je ovládateľný.	Vzdialenosť medzi Gateway a produktom je príliš veľká	Premiestnite produkt alebo zariadenie Gateway
	Steny alebo prekážky medzi Gateway a produktom	
	Nesprávne vložené batérie	Skontrolujte, či sedia označenia polarít
	Vybité batérie	Vložte nové batérie
Zavlažovací program neprebieha (žiadne zavlažovanie)	Deaktivovaný program (☐)	Aktivujte program (fuknite na )
	Príliš utiahnutý vodovodný kohútik	Povoľte vodovodný kohútik
	Vybité batérie	Vložte nové batérie

● Likvidácia

- ❗ Skôr ako produkt niekomu odovzdáte, zlikvidujete alebo vrátite výrobcovi, uistite sa, že boli vymazané všetky údaje z produktu aj Cloudu.

Postupujte pritom podľa nasledujúcej kapitoly:

„Rozšírené funkcie“, bod menu:

Odpojte a vymažte všetky údaje .

Obal pozostáva z ekologických materiálov, ktoré môžete odovzdať na miestnych recyklačných zberných miestach.



Všímajte si prosím označenie obalových materiálov pre triedenie odpadu, sú označené skratkami (a) a číslami (b) s nasledujúcim významom: 1–7: Plasty / 20–22: Papier a kartón / 80–98: Spojené látky.



Výrobok a obalové materiály sú recyklovateľné, zlikvidujte ich oddelene pre lepšie spracovanie odpadu. Triman-Logo platí iba pre Francúzsko.



O možnostiach likvidácie opotrebovaného výrobku sa môžete informovať na Vašej obecnej alebo mestskej správe.



Ak výrobok doslúžil, v záujme ochrany životného prostredia ho neodhodte do domového odpadu, ale odovzdajte na odbornú likvidáciu. Informácie o zberných miestach a ich otváracích hodinách získate na Vašej príslušnej správe.

Defektné alebo použité batérie / akumulátorové batérie musia byť odovzdané na recykláciu podľa smernice 2006/66/ES a jej zmien. Batérie / akumulátorové batérie a / alebo výrobok odovzdajte prostredníctvom dostupných zberných stredísk.



Nesprávna likvidácia batérií / akumulátorových batérií ničí životné prostredie!

Batérie / akumulátorové batérie sa nesmú likvidovať spolu s domovým odpadom. Môžu obsahovať jedovaté ťažké kovy a je potrebné zaobchádzať s nimi ako s nebezpečným odpadom. Chemické značky ťažkých kovov sú nasledovné: Cd = kadmium, Hg = ortuť, Pb = olovo. Opotrebované batérie / akumulátorové batérie preto odovzdajte v komunálnej zberni.

● Záruka

Tento výrobok bol dôkladne vyrobený podľa prísnych akostných smerníc a pred dodaním svedomito testovaný. V prípade nedostatkov tohto výrobku Vám prináležia zákonné práva voči predajcovi produktu. Tieto zákonné práva nie sú našou nižšie uvedenou zárukou obmedzené.

Na tento produkt poskytujeme 3-ročnú záruku od dátumu nákupu. Záručná doba začína plynúť dátumom kúpy. Starostlivo si prosím uschovajte originálny pokladničný lístok. Tento doklad je potrebný ako dôkaz o kúpe.

Ak sa v rámci 3 rokov od dátumu nákupu tohto výrobku vyskytne chyba materiálu alebo výrobná chyba, výrobok Vám bezplatne opravíme alebo vymeníme – podľa nášho výberu. Táto záruka zaniká, ak bol produkt poškodený, neodborne používaný alebo neodborne udržiavaný.

Poskytnutie záruky sa vzťahuje na chyby materiálu a výrobné chyby. Táto záruka sa nevzťahuje na časti produktu, ktoré sú vystavené normálnemu opotrebovaniu, a preto ich je možné považovať za opotrebovateľné diely (napr. batérie) alebo na poškodenia na rozbitných dieloch, napr. na spínači, akumulátorových batériach alebo častiach, ktoré sú zhotovené zo skla.

● Postup v prípade poškodenia v záruke

Pre zaručenie rýchleho spracovania Vašej požiadavky dodržte prosím nasledujúce pokyny:

Pre všetky otázky majte pripravený pokladničný doklad a číslo výrobku (IAN 400188_2107) ako dôkaz o kúpe.

Číslo výrobku nájdete na typovom štítku, gravúre, na prednej strane Vášho návodu (dole vľavo) alebo ako nálepku na zadnej alebo spodnej strane.

Ak sa vyskytnú funkčné poruchy alebo iné nedostatky, najskôr telefonicky alebo e-mailom kontaktujte následne uvedené servisné oddelenie.

Produkt označený ako defektný potom môžete s priloženým dokladom o kúpe (pokladničný lístok) a uvedením, v čom spočíva nedostatok a kedy sa vyskytol, bezplatne odoslať na Vám oznámenú adresu servisného pracoviska.

● Servis



Servis Slovensko

Tel.: 0800 008158

E-pošta: owim@lidl.sk

● Zjednodušené EÚ vyhlásenie o zhode

My, OWIM GmbH & Co. KG, Stiftsbergstraße 1,
74167 Neckarsulm, NEMECKO, vyhlasujeme na
vlastnú zodpovednosť, že produkt ZAVLAŽOVACÍ
POČÍTAČ HG09123 zodpovedá smerniciam EÚ
2014/53/EÚ a 2011/65/EÚ.

Úplné znenie EÚ vyhlásenia o zhode nájdete na
nasledujúcej internetovej adrese: www.owim.com



● EÚ vyhlásenie o zhode

EÚ VYHLÁSENIE O ZHODE

IAN: 400188_2107
Identifikácia produktu: "PARKSIDE" Zavlažovací počítač
Číslo modelu: HG09123

Uvedený predmet vyhlásenia je v zhode s príslušnými harmonizačnými právnymi predpismi Únie:

Smernica 2014/53/EU
Smernica 2011/65/EU

Odkazy na príslušné použité harmonizované normy alebo odkazy na iné technické špecifikácie, v súvislosti s ktorými sa zhoda vyhlasuje:

Č. / Časť
Smernica 2014/53/EU
Zdravie a bezpečnosť (Čl. 3(1)(a))
EN 62479:2010
EN 50663:2017
EN 60730-1:2011
EN 60730-2-8:2002/A1:2003
EN 60730-2-7:2010
EMK (Čl. 3(1)(b))
EN 301 489-1 V2.2.3:2019
EN 301 489-3 V2.1.1:2019
Spektrum (Čl. 3(2))
EN 300 328 V2.2.2:2019

Predmet vyššie uvedeného vyhlásenia je v súlade so smernicou Európskeho parlamentu a Rady 2011/65/EÚ z 8. júna 2011 o obmedzení používania určitých nebezpečných látok v elektrických a elektronických zariadeniach:

Č. / Časť
Smernica 2011/65/EU
EN IEC 63000:2018

Podpísané v mene výrobcu:

OWIM GmbH & Co. KG Stiftsbergstraße 1 DE-74167 Neckarsulm Nemecko

Toto vyhlásenie o zhode sa vydáva na výhradnú zodpovednosť výrobcu.

Neckarsulm
Miesto

15.12.2021
Dátum

Benjamin Steeb
Managing Director

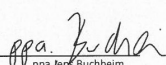
ppa. Jens Buchheim
Authorised Signatory

SK

OWIM GmbH & Co. KG

Stiftsbergstraße 1
74167 Neckarsulm
GERMANY

Model No.: HG09123

Version: 02/2022

IAN 400188_2107

