

SILVERCREST®



NAIL STUDIO SET SNS 45 B4

(DK)

NEGLESTUDIO-SÆT

Betjeningsvejledning

(FR) (BE)

SET DE MANUCURE AVEC SÈCHE-ONGLES

Mode d'emploi

(NL) (BE)

NAGELSTUDIOSET

Gebruiksaanwijzing

(DE) (AT) (CH)

NAGELSTUDIO-SET

Bedienungsanleitung

IAN 365012_2101

(DK)
(BE) (NL)



DK

Før du læser, vend siden med billeder frem og bliv bekendt med alle apparatets funktioner.

FR BE

Avant de lire le mode d'emploi, ouvrez la page contenant les illustrations et familiarisez-vous ensuite avec toutes les fonctions de l'appareil.

NL BE

Vouw vóór het lezen de pagina met de afbeeldingen open en maak u vertrouwd met alle functies van het apparaat.

DE AT CH

Klappen Sie vor dem Lesen die Seite mit den Abbildungen aus und machen Sie sich anschließend mit allen Funktionen des Gerätes vertraut.

DK	Betjeningsvejledning	Side	1
FR/BE	Mode d'emploi	Page	35
NL/BE	Gebriuksa anwijzing	Pagina	69
DE/AT/CH	Bedienungsanleitung	Seite	103

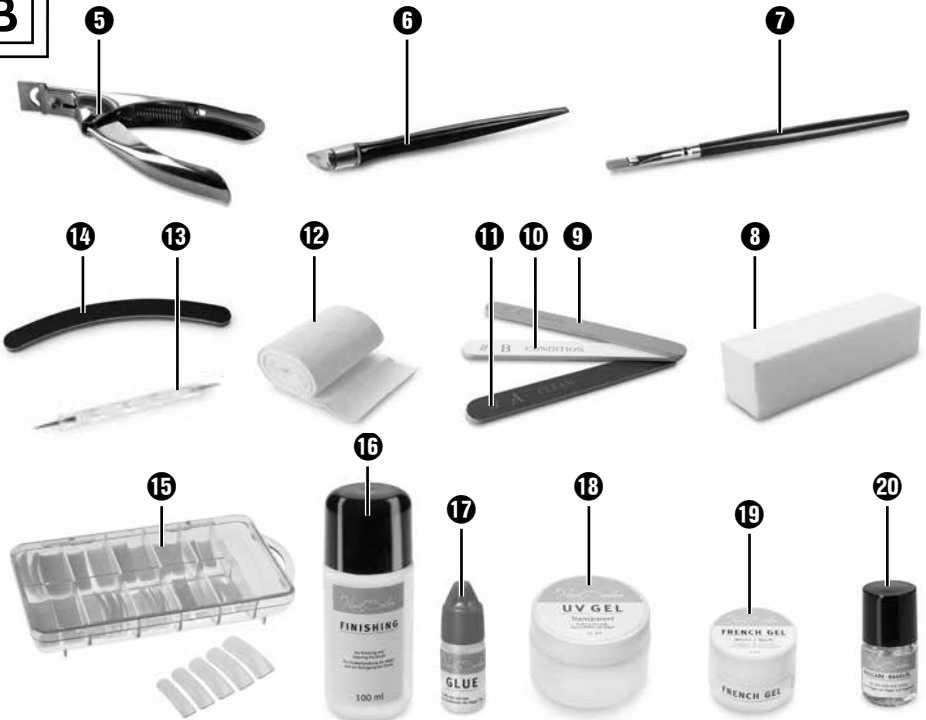
A**B**

Indholdsfortegnelse

Indledning	2	Rengøring	26
Ophavsret	2	Sikkerhedsanvisninger	26
Ansvarsbegrænsning	2	Rengøring af apparatet	26
Anvendelsesområde	2	Rengøring af tilbehør	27
Advarselsinfo	3	Skift af UV-lamper	27
Sikkerhedsanvisninger	4	Afhjælpning af fejl	28
Anvendte symboler	11	Sikkerhedsanvisninger	29
Apparat og tilbehør	12	Fejlårsager og -afhjælpning	29
Opstilling og tilslutning	13	Opbevaring/bortskaffelse	30
Sikkerhedsanvisninger	13	Opbevaring	30
Leverede dele og transporteftersyn	13	Bortskaffelse af apparatet	30
Udpakning	14	Tillæg	31
Bortskaffelse af emballagen	14	Info til	
Krav til opstillingsstedet	14	EF-overensstemmelseserklæringen	31
Eltislutning	15	Tekniske data	31
Betjening og funktion	16	Garanti for	
Tænd/sluk	16	Kompernass Handels GmbH	32
Funktioner	16	Service	33
Anvendelse	17	Importør	33
Valg af negletipper	17		
Påsætning af negletipper	18		
Tilpasning af negleenden	21		
Behandling med UV-gel	21		
Hærdning for UV-gel	22		
Opfyldning	24		
French-Nails	24		
Fjernelse af negletipper	25		
Pleje	26		

Indledning

Til lykke med købet af din nye elartikel.

Dermed har du valgt et produkt af høj kvalitet. Betjeningsvejledningen er del af dette produkt. Den indeholder vigtige informationer om sikkerhed, anvendelse og bortskaffelse. Du bedes sætte dig ind i alle produktets betjenings- og sikkerhedsanvisninger før brug. Brug kun produktet som beskrevet og kun til de angivne anvendelsesområder. Lad også vejledningen følge med produktet, hvis du giver det videre til andre.

Ophavsret

Denne dokumentation er ophavsretligt beskyttet.

Enhver kopiering eller eftertryk - også i uddrag - samt videregivelse af billederne - også i ændret tilstand - er kun tilladt med producentens skriftlige tilladelse.

Ansvarsbegrænsning

Alle tekniske informationer, data og anvisninger til montering og tilslutning og betjening i denne betjeningsvejledning svarer til den sidste nye viden på trykningstidspunktet og sker efter bedste viden baseret på vores hidtidige erfaringer og viden. Der kan ikke stilles nogen form for krav baseret på informationerne, billederne og beskrivelserne i denne vejledning. Producenten giver ikke garanti for skader, som opstår på grund af manglende overholdelse af vejledningen, anvendelse uden for anvendelsesområdet, forkert udførte reparationer, ændringer, der foretages uden tilladelse eller anvendelse af ikke godkendte reservedele.

Anvendelsesområde

Dette neglestudie er kun beregnet til påsætning og fastgøring af negletipper til manicure i lukkede rum og kun til privat brug. Al anden anvendelse betragtes som værende uden for anvendelsesområdet.

ADVARSEL

Fare ved anvendelse uden for anvendelsesområdet!

Der kan være farer forbundet med apparatet, hvis det anvendes til områder, det ikke er beregnet til.

- ▶ Brug udelukkende apparatet til det anvendelsesområde, det er beregnet til.
- ▶ Følg fremgangsmåden, som er beskrevet i denne betjeningsvejledning.

Krav af enhver art i forbindelse med skader på grund af anvendelse uden for anvendelsesområdet, forkert udførte reparationer og ændringer eller brug af reservedele, som ikke er tilladt, er udelukkede.

Ejeren bærer alene risikoen.

Advarselsinfo

I denne betjeningsvejledning anvendes følgende advarselsinformationer:

FARE!

Advarselsinfo på dette faretrin markerer en truende farlig situation.

Hvis den farlige situation ikke undgås, kan det føre til alvorlige personskader og i værste fald døden.

- ▶ Følg anvisningerne i denne advarselsinfo, så livsfarlige eller alvorlige personskader undgås.

ADVARSEL

Advarselsinfo på dette faretrin markerer en mulig farlig situation.

Hvis den farlige situation ikke undgås, kan det føre til personskader.

- ▶ Følg anvisningerne i denne advarselsinfo for at undgå, at personer kommer til skade.

OBS

Advarselsinfo på dette faretrin markerer en mulig materiel skade.

Hvis den farlige situation ikke undgås, kan det føre til materielle skader.

- ▶ Følg anvisningerne i denne advarselsinfo for at undgå materielle skader.

BEMÆRK

- ▶ En bemærk-info markerer ekstra informationer, som gør brugen af apparatet lettere.

Sikkerhedsanvisninger

Dette apparat overholder de foreskrevne sikkerhedsbestemmelser. Forkert anvendelse kan føre til personskader og materielle skader.

Reparation af apparatet i løbet af garantiperioden må kun foretages af en kundeservice, som er autoriseret af producenten, da der ellers ikke kan stilles garantikrav ved efterfølgende skader.

FARE!

Livsfare på grund af elektrisk strøm!

Ved kontakt med ledninger eller komponenter, der står under spænding, er der livsfare!

Overhold de følgende sikkerhedsanvisninger, så fare i forbindelse med elektrisk strøm kan undgås:

- ▶ Hvis dette produkts tilslutningsledning beskadiges, skal den udskiftes af producenten eller dennes kundeservice eller af en person med tilsvarende kvalifikationer, så farlige situationer undgås.
- ▶ Stil ikke apparatet op i badeværelset.
- ▶ Slut udelukkende apparatet til en afsikret stikkontakt.
- ▶ Rør ikke med våde hænder på apparatet og stikket.
- ▶ Stil aldrig apparatet i vand.
- ▶ Åbn aldrig apparatets hus (undtagen ved skift af UV-lampen). Hvis spændingsførende tilslutninger berøres, eller den elektriske eller mekaniske opbygning ændres, er der fare for strømstød.

ADVARSEL

Fare for skader på grund af ultraviolet lys (UV-lys)!

Direkte kig ind i apparatets UV-lampers UV-lys kan medføre øjen-skader og nedsat synsevne!

- ▶ Se aldrig direkte ind i UV-lampernes ultraviolette lys.
- ▶ Sluk for UV-lamperne, når de ikke er i brug.
- ▶ Andre personer, som ikke bruger apparatet, og især børn, må ikke være til stede, når apparatet er i gang.

⚠ ADVARSEL - FARE FOR PERSONSKADER!

- ▶ Kontrollér apparatet for udvendige, synlige skader før brug. Tænd ikke for apparatet, hvis det er beskadiget eller falder på gulvet.
- ▶ Børn skal være under opsyn, så det sikres, at de ikke leger med apparatet.
- ▶ Se aldrig direkte ind i UV-lamper. Det kan føre til skader på øjnene!
- ▶ Opbevar apparatet og alt tilbehøret, så det altid er uden for børns rækkevidde.
- ▶ Overhold anvisningerne på alle de anvendte substansers beholdere.
- ▶ Lad kun apparatet reparere af autoriserede specialforretninger eller kundeservice. Forkert udførte reparationer kan medføre farer for brugeren. Endvidere ophæves alle garantikrav.
- ▶ Defekte komponenter må kun udskiftes med originale reservedele. Sikkerhedskravene kan kun garanteres, hvis disse dele anvendes.

⚠ ADVARSEL

Fare for sundhedsskader på grund af substanser og dampe, der indeholder opløsningsmidler!

Indånding af substanser og dampe, der indeholder opløsningsmidler, kan føre til sundhedsskader!

- ▶ Indånd ikke substanser, der indeholder opløsningsmidler (f.eks. acetone).
- ▶ Sørg for tilstrækkelig udluftning ved omgang med substanser, der indeholder opløsningsmidler.
- ▶ Overhold anvisningerne på beholderne til substanserne, der indeholder opløsningsmidler.

⚠ ADVARSEL

Fare for sundhedsskader på grund af kemiske substanser!

Forkert omgang med kemiske substanser kan føre til alvorlige sundhedsskader!

- ▶ Søg omgående læge, hvis substanserne synkes!
- ▶ Søg omgående læge ved allergiske reaktioner!
- ▶ Søg omgående læge ved kontakt med øjne eller slimhinder!

⚠ ANVISNINGER TIL ANVENDELSE AF KEMISKE SUBSTANSER

Til de kemiske substanser i dette produkt hører neglelimen, finishing-opløsningen, UV-geleen og french-geleen.

- ▶ Åbn forsigtigt krukkerne og flaskerne med de kemiske substanser.
- ▶ Vær omhyggelig, og tænk dig om, når du bruger de kemiske substanser.
- ▶ De kemiske substanser er irriterende for øjne og hud.
- ▶ De kemiske substanser kan fremkalde hudirritationer (huden bliver overfølsom).
- ▶ Sørg for tilstrækkelig udluftning, mens du arbejder med de kemiske substanser. Tag en filtermaske på, hvis der ikke er tilstrækkelig ventilation.
- ▶ Brug aldrig UV-geleen eller french-geleen på beskadigede eller syge negle eller til reparation af beskadigede negle.
- ▶ Børn må ikke kunne få adgang til de kemiske substanser!

OBS - MATERIELLE SKADER

- ▶ Beskyt apparatet mod fugt og indtrængende væsker. Læg aldrig apparatet ned i vand, stil det ikke i nærheden af vand, og stil ikke genstande, der er fyldt med vand (f.eks. en vase) på apparatet.
- ▶ Stil ikke genstande på apparatet.
- ▶ Brug ikke apparatet i nærheden af åben ild (f.eks. stearinlys).
- ▶ Undgå direkte solpåvirkning.
- ▶ Hold altid på tilslutningsstikket, når du trækker ledningen ud af stikkontakten og ikke i selve ledningen.
- ▶ Træk altid stikket ud af stikkontakten, hvis der opstår fejl eller ved uvejr.

⚠ ADVARSEL - FARE FOR PERSONSKADER!

UV-apparater må ikke anvendes af:

- ▶ Personer, der lider af hudkræft eller er disponerede for det,
- ▶ Personer, der modtager medicin, der øger lysfølsomheden,
- ▶ Personer under 18 år,
- ▶ Personer med tendens til fregner,
- ▶ Personer med naturlig rød hårfarve,
- ▶ Personer med usædvanlige ændringer af hudens farve,
- ▶ Personer med mere end 16 leverpletter (med en diameter på mindst 2 mm) på kroppen,
- ▶ Personer med atypiske leverpletter (atypiske leverpletter er asymmetriske leverpletter med en diameter på mere end 5 mm og forskellig pigmentering samt uregelmæssige kanter; Henvend dig til din læge, hvis du er i tvivl),
- ▶ Personer, som er solskoldede,
- ▶ Personer, som ikke kan blive brune i solen uden at skolde huden,
- ▶ Personer, som hurtigt bliver solskoldede af solens stråler,
- ▶ Personer, som i barndommen ofte har været alvorligt solskoldede,
- ▶ Personer, som lider af hudkræft eller har været syge af det, eller som er særligt modtagelige for hudkræft,
- ▶ Personer med en slægtning af første grad, som har været syg én gang med melanom (sort hudkræft),
- ▶ Personer, som er i lægelig og medicinsk behandling på grund af en sygdom, der viser sig ved lysfølsomhed,
- ▶ Personer, som slet ikke kan blive brune eller ikke kan blive brune uden at blive solskoldede, når de udsættes for sollys,
- ▶ Personer, som let bliver solskoldede, når de udsættes for sollys,
- ▶ Under graviditet.

- Strålingen bør ikke overskride den minimale erytem-dosis (MED). Hvis der opstår erytem (rødme på huden) nogle timer efter strålingen, må apparatet ikke anvendes mere. Den næste stråling må så først finde sted en uge efter tidspunktet for hudens rødme.
- Hvis der forekommer uventede bivirkninger som f.eks. kløe i løbet af 48 timer efter den første anvendelse af UV-apparatet, skal du kontakte en læge før yderligere UV-strålinger.
- Anbefalet bestrålingstid:
 - Udfør ikke mere end 5 behandlinger om dagen. Det kan føre til hudirritationer.
 - Foretag ikke mere end det anbefalede antal på 400 behandlinger om året.
- Apparatet må ikke anvendes, hvis timeruret ikke fungerer rigtigt.
- Brug kun pærer af den foreskrevne type. Anvendelse af UV-pærer fra en anden producent eller af en anden typ medfører, at garantikravene ophører.
- Solens eller UV-apparatets UV-stråler kan forårsage hud- eller øjenskader, som kan være uhelbredelige. Disse biologiske virkninger afhænger af strålingens kvalitet og mængde samt af de enkelte personers hud- eller øjenfølsomhed.
- Huden kan lide af solskoldning efter voldsom bestråling. Hyppig UV-stråling med solen eller UV-apparater kan føre til tidlig ældning for huden og øge risikoen for hudkræft. Denne risiko øges med tiltagende forøgelse af UV-strålingen. UV-stråling i en tidlig alder øger risikoen for hudkræft senere i livet.
- UV-stråling kan føre til skader på øjne og hud som f.eks. tidlig hudældning eller endog hudkræft. Læs betjeningsvejledningen omhyggeligt igennem. Nogle medikamenter og noget kosmetik øger følsomheden over for UV-stråling.
- Det ubeskyttede øje kan lide af overfladiske betændelsestilstande, og i nogle tilfælde kan der opstå skader på nethinden på grund af for meget stråling. Hvis strålingen gentages ofte, kan det føre til grå stær.

- Hvis der konstateres individuel følsomhed eller allergiske reaktioner mod UV-stråling, bør du kontakte lægen, før du begynder strålingen.
- Nogle sygdomme eller bivirkninger ved nogle medikamenter kan forværres af UV-stråling. Henvend dig til lægen, hvis du er i tvivl,
- Der skal mindst gå 48 timer mellem de første to strålinger.
- Undgå solbad og anvendelse af apparatet på samme dag. Det kan føre til hudirritationer.
- Følg anvisningerne til strålingstiden, til strålingsintervallerne og til afstanden til lampen. Ellers kan det medføre hudirritationer.
- Henvend dig til en læge, hvis der forekommer svulster, der ikke går væk, eller væskende sår eller forandringer af leverpletter, eller hvis der dannes sår.
- Beskyt følsomme hudområder som ar, tatoveringer og kønsdele mod strålingen.
- Tag ikke mere end 5 behandlinger om dagen. Det kan føre til hudirritationer.
- Antallet af behandlinger må ikke komme over det anbefalede antal på 400 pr. år.
- Fjern kosmetik og solbeskyttelsesprodukter, før du bruger apparatet. Ellers kan det medføre hudirritationer.

BEMÆRK

- Kontakt i tvivlstilfælde din læge vedrørende anvendelsesmulighederne, før du bruger apparatet.

Anvendte symboler

Overhold også disse symboler på tilbehørsdelene og emballagen:

Symbol	Betydning
	Fare! Kan være livsfarligt, hvis det indtages og kommer i luftvejene.
	Læs og overhold betjeningsvejledningen!
	Indhent informationer før første brug! Læs og overhold betjeningsvejledningen!
	OBS! Kan forårsage allergisk hudreaktion. Kan forårsage irritation af luftvejene. Kan forårsage sløvhed eller svimmelhed. Forårsager hudirritation. Forårsager alvorlig øjenirritation. Skadelig for vandlevende organismer, med langvarige virkninger. Gentagen kontakt kan give tør eller revnet hud. Indeholder 1,4-dihydroxybenzene. Kan udløse allergisk reaktion.
	Symbol, der kan mærkes ved berøring, til mennesker med nedsat syn. Symbolet angiver, at stoffet er farligt.
	Fare! Meget brandfarlig væske og damp.
	Dette kosmetikprodukt kan anvendes 12 måneder efter første åbning uden at være skadeligt for forbrugerene.
	Emballeret farligt gods i begrænsede mængder! (kun til vej-, skinne- og søtransport)

Apparat og tilbehør

BEMÆRK

► Se billedet på klap-ud-siden.

Figur A:

- ❶ UV-apparat med 4 indbyggede UV-lamper
- ❷ Tænd-/slukknop
- ❸ Tidsforvalgs-knap (SELECT)
- ❹ Start-knap

Figur B:

- ❺ Negleklipper (til klipping af negletipperne)
- ❻ Neglebåndspind (til at skubbe neglebåndet tilbage med)
- ❼ Pensel (til behandling med UV-gel)
- ❽ Slibeblok (til glatning af ujævnheder)
- ❾ Poleringsfil fin (til polering af negle ("shine"))
- ❿ Poleringsfil mellem (til polering af negle ("condition"))
- ⓫ Poleringsfil grov (til polering af negle ("clean"))
- ⓬ Cellestofservietter (til påføring af finishing-opløsningen eller til korrektion)
- ⓭ Spot Swirl (til påføring af french-geleen eller deko-elementer)
- ⓮ Sandbladsfil (til filing af neglene)
- ⓯ Negletipper (kunstige fingernegle)
- ⓰ Finishing-opløsning (til slutbehandling og penselrengøring)
- ⓱ Neglelim (til pålimning af negletipper "GLUE")
- ⓲ UV-gele (til opfyldning af neglene)
- ⓳ French-gele (til modellering af "French-Nails")
- ⓴ Negleolie (til pleje af negle huden "Nail-Care")

Opstilling og tilslutning

Sikkerhedsanvisninger

ADVARSEL

Ved opstart af apparatet kan der opstå personskader og materielle skader!

Overhold følgende sikkerhedsanvisninger, så farer og materielle skader undgås:

- ▶ Emballeringsmaterialer må ikke bruges til leg. Der er fare for kvælning.
- ▶ Overhold anvisningerne til kravene til opstillingsstedet og til eltilslutning af apparatet, så personskader og materielle skader undgås.

Leverede dele og transporteftersyn

Apparatet leveres standardmæssigt med følgende komponenter:

- UV-apparat med 4 UV-lamper og strømledning
- Sandpapirs-fil
- Poleringsfiler (grov, mellem, fin)
- Slibeblok
- Negletipper
- Neglebåndsskubber
- Pensel
- Spot Swirl
- Negleklipper
- 1 krukke french-gele ("French-gele")
- 2 krukker UV-gele ("UV-gele")
- Finishing-opløsning ("finishing")
- 2 flasker neglelim ("glue")
- 1 flaske negleolie ("Nail-Care")
- 100 stk. cellostof (cellestofservietter)
- Opbevaringstaske
- Betjeningsvejledning

BEMÆRK

- ▶ Kontrollér, at alle dele er leveret med, og at de ikke har synlige skader.
- ▶ Hvis der mangler dele, eller hvis delene er beskadigede på grund af mangelfuld emballering eller på grund af transporten, bedes du henvende dig til service-hotline (se kapitlet **Service**).

Udpakning

- ◆ Tag alle apparatets dele og betjeningsvejledningen ud af kassen.
- ◆ Fjern alt emballeringsmaterialet.

Bortskaffelse af emballagen

Emballagen beskytter apparatet mod transportskader. Emballagematerialerne er udvalgt efter kriterer, så de er miljøvenlige og kan genbruges.



Aflevering af emballagen til materialerecirkulation sparer råstoffer og reducerer affaldsmængden. Bortskaf emballeringsmaterialerne, som ikke skal bruges mere, i henhold til de gældende lokale forskrifter.



Bortskaf emballagen miljøvenligt. Vær opmærksom på de forskellige emballagematerialers mærkning, og sortér dem ved behov. Emballagematerialerne er mærket med forkortelserne (a) og tallene (b) med følgende betydning: 1-7: Plast, 20-22: Papir og pap, 80-98: Kompositmaterialer.

BEMÆRK

- ▶ Opbevar den originale emballage i løbet af apparatets garantiperiode, hvis det er muligt, så du kan pakke apparatet ordentligt ind, hvis du skal gøre brug af garantien.

Krav til opstillingsstedet

For sikker og fejlfri drift af apparatet skal opstillingsstedet opfylde følgende forudsætninger:

- Stil apparatet på et jævnt, vandret og tørt underlag.
- Stil ikke apparatet i våde omgivelser og ikke i et område, hvor der sprøjtes med vand.
- Stil ikke apparatet lige ved siden af en radiator eller et varmelegeme.
- Der skal være nem adgang til stikkontakten, så stikket let kan trækkes ud.

Eltilslutning

FARE

Livsfare på grund af elektrisk strøm!

Ved kontakt med ledninger eller komponenter, der står under spænding, er der livsfare!

Overhold de følgende sikkerhedsanvisninger, så fare i forbindelse med elektrisk strøm kan undgås:

- ▶ Brug ikke apparatet, hvis stikket eller ledningen er beskadiget.
- ▶ Slut udelukkende apparatet til en afsikret stikkontakt.
- ▶ Rør ikke med våde hænder på apparatet og stikket.
- ▶ Undgå vandkontakt med apparatet.
- ▶ Åbn aldrig apparatets hus. Hvis spændingsførende tilslutninger berøres, eller den elektriske eller mekaniske opbygning ændres, er der fare for strømstød.

- ◆ Sammenlign tilslutningsdataene (spænding og frekvens) på apparatets typeskilt med elnettets data. Disse data skal stemme overens, så der ikke opstår skader på apparatet.
- ◆ Kontrollér, at apparatets ledning er ubeskadiget og ikke lægges over varme flader og/eller skarpe kanter.
- ◆ Sørg for, at ledningen ikke strammes ud eller knækkes.
- ◆ Lad ikke ledningen hænge over hjørner (fare for at snuble).
- ◆ Sæt strømstikket i stikkontakten.

Betjening og funktion

I dette kapitel får du vigtige informationer om apparatets betjening og drift.

BEMÆRK

- ▶ Se endvidere kapitlet **Apparat og tilbehør**.

Tænd/sluk

- ◆ Tænd for UV-apparatet ❶ ved at stille tænd-/slukknop ❷ på stillingen "I". Når apparatet er tændt, lyser de blå punkter på det.
- ◆ Sluk for UV-apparatet ❶ ved at stille tænd-/slukknop ❷ på stillingen "O".

Funktioner

Tre forskellige behandlingstider kan indstilles på apparatet:

- 90 sekunder
- 150 sekunder
- 240 sekunder

- ◆ Tryk på start-knappen ❹. "90" lyser, og UV-lamperne tændes.
- ◆ Hvis du vil vælge en anden tid, skal du trykke på tidsforvalgs-knappen (SELECT) ❸, indtil den ønskede tid lyser.

BEMÆRK

- ▶ UV-lamperne slukkes automatisk, når den forindstillede tid er gået.

- ◆ Tryk på start-knappen ❹ og tidsforvalgs-knappen ❸ for hver behandling som beskrevet ovenfor.

Anvendelse

OBS

Fare for materielle skader på grund af lim og UV-gel.

Neglelim **17**, UV-gel **18** og french-gel **19** er vanskeligt at fjerne fra møbler, tøj og tæpper.

- ▶ Afdæk arbejdsområdet før brug med papir eller et håndklæde.

BEMÆRK

- ▶ Stil UV-apparatet **1** på et afdækket og stabilt underlag.
- ▶ Stil aldrig neglelimen **17**, french-gel **19** og UV-gel **18** i nærheden af UV-apparatet **1**.
- ▶ Udsæt aldrig neglelimen **17**, french-gel **19** og UV-gel **18** for solens direkte stråler.

Valg af negletipper

BEMÆRK

- ▶ Ved første anvendelse kan det være en god ide at få hjælp fra en erfaren person.
- ▶ Tag alle smykker af hænderne før anvendelse.
- ▶ Vask og tør hænderne før brug. Vi anbefaler at vaske hænderne ca. 15 - 20 minutter før behandlingen, så der ikke sætter sig restfugt på neglene.
- ◆ Vælg en negletip **15**, hvis krumning svarer så meget som muligt til din egen negls krumning.

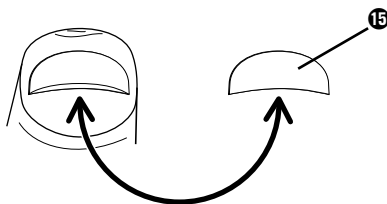

- ◆ Vælg en negletip **15**, som dækker din egen negls kant nøjagtigt, og hvor siderne er parallelle med din naturlige negl.

- ◆ Fil enden af neglespidsen 14 med sandpapirs-filen 15 ved behov, så slutpunktet (pilen) dækker ca. en tredjedel af din egen naturlige negl.

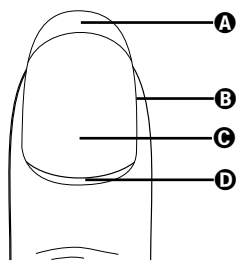
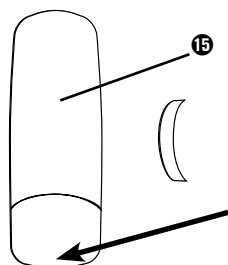

- A fri kant
- B neglebånd
- C negleplade
- D neglehud

BEMÆRK

- ▶ Hvis du bruger en negletip 15, der er for lille, kan den lettere brække af. Vælg derfor en større negletip 15, og fil siderne til i form.

- ◆ Gentag det beskrevne forløb, indtil alle neglene har den ønskede længde og form.

Påsætning af negletipper

BEMÆRK

- ▶ Bemærk, at neglene optager fugt ved vandkontakt. Neglene skal være helt tørre før anvendelsen.
- ▶ Brug ikke håndcreme eller lignende, da neglenes overflader skal være helt fedtfri, så negletipperne 15 limes ordentligt fast.
- ◆ Skub negle huden D tilbage med pinden 6, og fjern den transparente hud fra fingerens negleplade C.
- ◆ Behandl nu neglens overflade med slibeblokken 8, til fingerneglen ikke skinner mere.
- ◆ Fjern slibestøv med en papirserviet eller en cellostofserviet 12.
- ◆ Gnid neglene med finishing-opløsningen 16, så støv- og fedtresten fjernes.

BEMÆRK

- ▶ Rør aldrig ved neglens overflade med fingrene - overfladen kan blive fedtet igen, og så hæfter negletippen ikke!
- ◆ Hæld en lille dråbe neglelim **17** på den nederste del af negletippen **15**, og fordel den på det nederste stykke ved hjælp af den lille flaske neglelim **17**. Hold negletippen **15** nedad, så neglelimen **17** ikke løber ned på negletippens øverste stykke **15**.

BEMÆRK

- ▶ Dup neglen **15** kort med en cellestofserviet **12**, så den overflødige neglelim **17** fjernes.

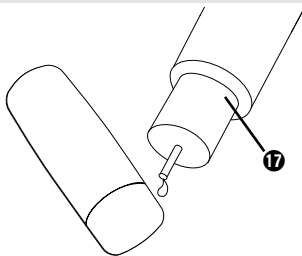

BEMÆRK

- ▶ Før første brug skal du stikke hul på neglelimens flaske **17** med en spids genstand, f.eks. en nål. Hvis neglelimens flaske **17** er stoppet til senere, kan du bruge nålen til at stikke hul med igen.
- ◆ Sæt nu negletippen **15** skråt på naturneglen, så negletippens kant **15** sidder på naturneglens kant.
- ◆ Vip nu negletippen **15** med et let tryk ned på naturneglen, så eventuel luft trykkes ud.

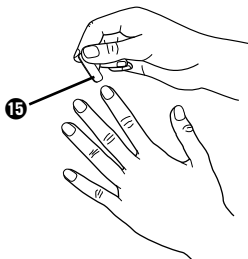

BEMÆRK

- ▶ Tør den overflødige neglelim **17** af med en cellostofserviet **12**.
- ◆ Hold negletippen **15** fast i 10-12 sekunder, og pres den med et passende tryk på naturneglen. Sørg for, at der ikke er luftblærer under tippen, så den limes helt lige på.

BEMÆRK

- ▶ Der må ikke være nogen åbning under neglen, da der ellers kan trænge snavs ind.
- ▶ Sørg for, at der ikke dannes luftblærer eller hvide pletter under negletippen **15**. Hvis det er tilfældet, skal du straks tage negletippen **15** af igen og sætte den på en gang til.
- ◆ Når du har limet alle negletipper **15** på, klippes de til den ønskede længde med negleklipperen **5**. Tryk negleklipperen **5** sammen i et klip. Hvis du trykker for langsomt, kan negletipperne **15** splintres.

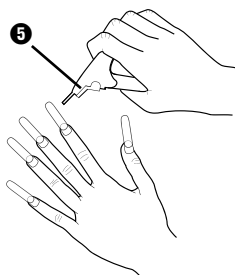

- ◆ Fil formen til med sandpapirfilen **14**.

BEMÆRK

- ▶ Fil meget forsigtigt, da negletipperne **15** kun er fastgjort med neglelimen **17**.
- ▶ Hvis du ikke er vant til lange negle, skal du først klippe negletipperne **15** lidt til, så negletipperne **15** ikke får stød eller falder af.

Tilpasning af negleenden

- ◆ Fil forsigtigt overgangen mellem negletippen **15** og naturneglen med sand-papirfilen **14**, til den passer til naturneglens kontur. Fil udelukkende negletippen **15**! Pas på du ikke beskadiger naturneglen.
- ◆ Fil neglesiden forsigtigt med sandpapirfilen **14**, til den er helt lige og ikke har "vinger".
- ◆ Fil først negletippen **15** med sandpapirfilen **14** og derefter med slibeblokken **8**. Negletippen **15** må ikke skinne mere.
- ◆ Gentag disse trin for hver negl.

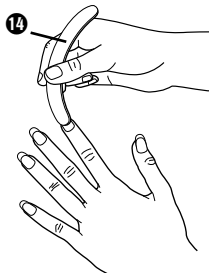

- ◆ Fjern slibestøv med en papirserviet eller en cellostofserviet **12**.

Behandling med UV-gel

- ◆ Tag en lille smule UV-gel **18** med penslen **7**, fjern gelet, der sidder på den ene side af penslen **7** ved at stryge det af på UV-geldåsen.
- ◆ Stryg et tyndt lag UV-gel **18** på hele neglen. Stryg lidt mere UV-gel **18** på den nederste del af neglen, så overgangen mellem naturneglen og den kunstige negl udlignes. Overgangen mellem naturneglen og den kunstige negl er endvidere meget følsom over for belastninger og stød, og derfor skal der påføres mere UV-gel **18** her.

INFO

- ▶ Tryk ikke for meget på penslen **7** ved påstrygning, da penslen **7** ellers kan lave striber.
- ▶ Modellér det første lag UV-gel **18** særligt omhyggeligt, da det bestemmer neglens senere form. Modellér en form, der er så naturlig som mulig.
- ◆ Hold ca. 1 mm afstand til negle huden ved påstrygning.

BEMÆRK

- ▶ Hvis der kommer UV-gel **18** på neglehuden eller neglebåndet, skal du fjerne det med f.eks. en vatpind, før det stivner.
- ◆ Gentag det beskrevne forløb for alle negle.

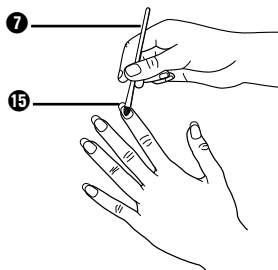

BEMÆRK

- ▶ Sørg for, at neglen dækkes ensartet med UV-gel **18**.

Hærdning for UV-gel

BEMÆRK

- ▶ Se endvidere kapitlet **Betjening og funktion**.
- ◆ Tænd for UV-apparatet **1** med tænd-/slukknop **2**.
- ◆ Tryk på start-knappen **4**.
- ◆ Vælg den ønskede behandlingstid med tidsforvalgs-knappen **3**. Til den første hærdning anbefaler vi tidsindstillingen på 240 sekunder.
- ◆ Hold hånden med neglene opad ind i UV-apparatets åbning **1** i den indstillede behandlingstid.
- ◆ Behandl tommelfingerneglen separat, da UV-lyset kun rammer den på siden, når hånden holdes ind i UV-apparatet **1**.
- ◆ Gentag behandlingen med UV-geleen **18** og hærdningen i UV-apparatet **1** som beskrevet.

BEMÆRK

- ▶ Hvis UV-geleen **18** lægges på i flere tynde lag, som får lov til at hærde hver for sig, bliver neglene mere stabile.

BEMÆRK

- ▶ Når den forindstillede behandlingstid er gået, slukkes UV-lamperne automatisk.
- ▶ For hver ny behandling skal du trykke på start-knappen ④ og tidsforvalgs-knappen ③.

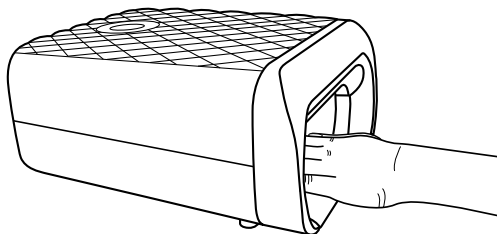

- ◆ Undersøg hver negl for ujævnheder, små ridser eller riller efter påsætning og hærdning af alle lag.
- ◆ Hvis du finder ujævnheder, skal du påføre endnu et tyndt lag UV-gel ⑬ og hærde neglen med indstillingen 150 sekunder eller 90 sekunder (afhængigt af den påførte mængde UV-gel ⑬).

Selv efter hærdning af det sidste gellag kan neglene føles lidt klæbrige ("svedelag" eller polymerlag).

- ◆ Fugt en cellostofserviet ⑫ med finishing-opløsningen ⑮ og tør hen over neglen med den.



TIP

- ▶ Hvis du vil dekorere neglen med glimmer eller sten, skal du lægge dem på neglen med den spidse side af spot-swirl **9** i det sidste lag af UV-geleen **18**, som endnu ikke er helt tør. Tør derefter UV-geleen **18**. For at pynten holder bedre skal du lægge et meget tyndt lag UV-gele **18** på neglen, som så skal tørre helt. Så er pynten bedre beskyttet.
- ◆ Læg til sidst et lag klar lak på neglene, så de skinner.
- ◆ Påfør lidt negleolie **20** på neglehuden til pleje.

Opfyldning

BEMÆRK

- ▶ Da naturneglen vokser videre, kan negletippens ende **15** løfte sig, som tiden går. Derfor skal spalten mellem neglehuden og den kunstige negl fyldes op af og til.
- ▶ Det er nødvendigt at fylde op cirka hver 2. - 3. uge.
- ◆ Fil det stivnede gel omkring de kunstige negle med sandspapirs-filene **14**.
- ◆ Brug slibeblokken **8**, indtil neglen ikke skinner mere.
- ◆ Påfør derefter UV-gel **18**, og lad det hærde igen.

BEMÆRK

- ▶ Se endvidere de foregående kapitler **Behandling med UV-gel** og **Hærdning af UV-gel**

French-Nails

Under "French Nails" forstår man, at fingerneglene får hvid spids.

- ◆ Form neglene som beskrevet i kapitlet "Anvendelse", indtil det første lag UV-gele **18** er lagt på og er tørt.
- ◆ Brug nu Spot Swirl's runde applikationsside **18** til at lægge french-geleen **19** på neglespidsen med. Tag altid ny French-gele **19** op med spidsen, og form den hvide neglespids med lette cirkelbevægelser.
- ◆ Gå frem på samme måde med de andre negle.
- ◆ Tør neglene med indstillingen 150 sekunder.
- ◆ Læg endnu et lag UV-gele **18** på. Læg lidt mindre UV-gele **18** på den hvide del af neglen end på resten. Så forsvinder forhøjningen til den hvide spids.
- ◆ Tør neglene med indstillingen 150 sekunder. Efter hærdningen af det sidste gelelag kan neglene føles lidt klæbrige ("svedelag" eller polymerlag).
- ◆ Fugt en cellostofserviet **12** med finishing-opløsningen **16** og tør hen over neglen med den.

Fjernelse af negletipper

OBS

Fare for skader på naturneglens overflade!

Hvis negletipperne **15** knækkes af med vold, kan det føre til skader på naturneglens overflade!

- ▶ Knæk ikke negletipperne **15** af naturneglene.
- ▶ Fjern udelukkende negletipperne **15** som beskrevet efterfølgende.

- ◆ Fil først neglene helt ned med sandpapirfilen **14**.
- ◆ Fil så negletipperne **15** med sandpapirs-filen **14**.
- ◆ Polér neglene med poleringsfilene **9 10 11**.

TIP

- ▶ Påfør lidt negleolie **20** på naturneglene som afsluttende pleje.

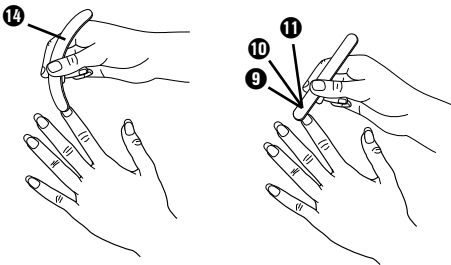

Pleje

- Fil regelmæssigt de kunstige negle og neglekanterne.
- Brug regelmæssigt negleolie  eller håndcreme.
- Brug både et underlag og et dæklag, når du bruger neglelak.
- Brug ikke acetoneholdig neglelakkfjerner til fjernelse af neglelak, da kunstige negle herved løsner sig og beskadiges.
- Bær gummihandsker ved anvendelse af vaske- eller blegemidler.
- Bær gummihandsker ved alle former for arbejde/aktiviteter, som kan beskadige neglene.

Rengøring

Sikkerhedsanvisninger

FARE!

Livsfare på grund af elektrisk strøm!

- Tag stikket ud af stikkontakten, før du starter på rengøring af apparatet.

OBS

Skader på apparatet!

- Sørg for, at der ikke trænger fugt ind i UV-apparatet  ved rengøring, så irreparable skader undgås.

Rengøring af apparatet

- ◆ Rengør UV-apparatets overflade  med en blød, tør klud. Tør bundpladen af med en fugtig klud.

Rengøring af tilbehør

BEMÆRK

- ▶ Rengør penslen ⑦ og Spot Swirl ⑬ lige efter brug.
- ▶ Luk alle flasker og krukker efter brug.
- ◆ Hold penslen ⑦ og Spot Swirl ⑬ ned i finishing-opløsningen ⑯, og tør begge dele af med en papirserviet.

Skift af UV-lamper

⚠ FARE!

Livsfare på grund af elektrisk strøm!

- ▶ Træk stikket ud af stikkontakten, før du begynder at skifte UV-lamperne!

BEMÆRK

- ▶ UV-lamperne må kun udskiftes med den samme lampetype. Find den rigtige lampetype i kapitlet "Tekniske data". UV-lamper af denne type kan købes i specialforretninger.
- ◆ Tag bundpladen ud af apparatet.

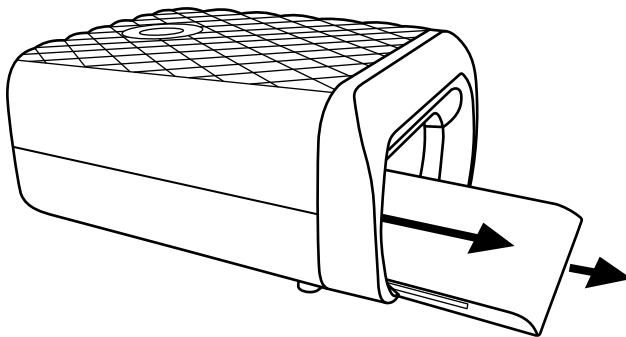

- ◆ Løsn skrueerne med en stjerneskruetrækker.

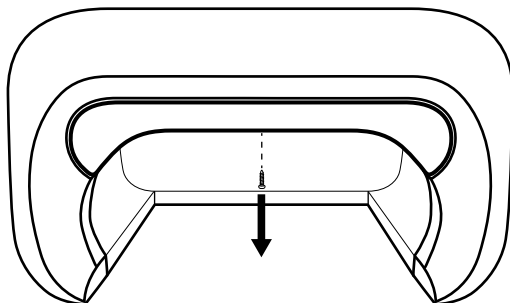

- ◆ Tag den forreste afdækning af.

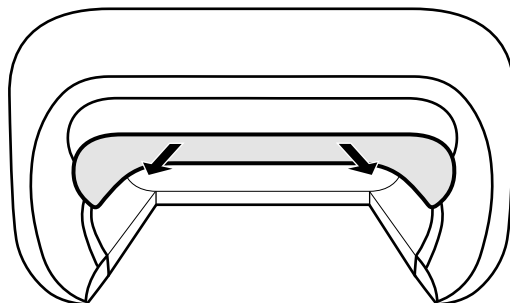

- ◆ Tag den transparente beskyttelsesrude ud.
- ◆ Nu kan du forsigtigt tage den defekte UV-lampe ud af fatningen.
- ◆ Sæt den nye UV-lampe ind i fatningen.
- ◆ Sæt den transparente beskyttelsesrude ind i skinnen igen.
- ◆ Sæt den forreste afdækning på apparatet igen, og fastgør den med skruen.
- ◆ Sæt bundpladen ind i apparatet igen.

Afhjælpning af fejl

I dette kapitel får du vigtige anvisninger til fejlsøgning og fejlahjælpning. Overhold anvisningerne, så farer og skader undgås.

Sikkerhedsanvisninger

ADVARSEL

Overhold følgende sikkerhedsanvisninger, så farer og materielle skader undgås:

- Reparationer på elapparater må kun udføres af autoriserede reparatører, som er oplært af producenten. Der kan opstå alvorlige farer for brugeren og skader på apparatet, hvis reparationerne udføres forkert.

Fejlårsager og -afhjælpning

Den efterfølgende tabel hjælper til lokalisering og afhjælpning af mindre fejl:

Fejl	Mulig årsag	Afhjælpning
Apparatet kan ikke tændes.	Strømskikket er ikke sat i.	Sæt strømskikket i stikkontakten.
	Stikkontakten giver ingen spænding.	Kontrollér husets sikringer.
UV-gelet 13 hærdet ikke nok.	Behandlingstiden er valgt for kort.	Indstil en længere behandlingstid.
	En eller flere UV-lamper defekte.	Udskift UV-lamperne, hvis de er defekte (se kapitlet "Skift af UV-lamper").
	Brugt for meget UV-gel 13 .	Brug mindre UV-gel 13 .
Efter hærdning er der et "svedelag" på neglene.	Neglene var ikke nøjagtigt under UV-lamperne.	Hold hånden rigtigt ind i UV-apparatet 1 .
	"Svedelaget" opstår på grund af polymerisering.	Fjern "svedelaget" med finishing-opløsningen 15 .
De kunstige negle bliver bløde/løsner sig.	Kunstige negle løsner sig, hvis der anvendes produkter med høj acetone-koncentration.	Brug ikke produkter med høj acetone-koncentration.
De kunstige fingernegle har ujævnheder.	Der er trykket for hårdt med penslen 13 ved behandling med UV-gel 13 .	Tryk ikke så meget med penslen 13 ved behandling med UV-gel 13 .
	UV-gel 13 påført uregelmæssigt.	Påfør endnu et tyndt lag UV-gel 13 , og lad det hærde.
En UV-lampe lyser ikke.	UV-lampen defekt.	Udskift den defekte UV-lampe.

BEMÆRK

- Hvis du ikke kan løse problemet med de angivne trin, bedes du henvende dig til service.

Opbevaring/bortskaffelse

Opbevaring

OBS

Sundhedsfare på grund af substanser, der indeholder opløsningsmidler!

Substanser, der indeholder opløsningsmidler, og deres dampe, kan føre til sundhedsskader!

- ▶ Luk alle beholdere med de vedlagte substanser omhyggeligt.
- ▶ Opbevar de vedlagte substanser utilgængeligt for børn.
- ◆ Hvis apparatet ikke skal bruges i længere tid, skal det afbrydes fra strømfor- syningen og opbevares et rent, tørt sted uden direkte sollys og utilgængeligt for børn.
- ◆ Opbevar alle substanser på et rent, tørt og køligt sted uden direkte sollys og utilgængeligt for børn.

Bortskaffelse af apparatet



Smid under ingen omstændigheder apparatet og substanserne ud sammen med det almindelige husholdningsaffald. Dette produkt er underlagt det europæiske direktiv 2012/19/EU.

Bortskaf apparatet og substanserne via en godkendt destruktionsvirksomhed eller via den kommunale genbrugsplads. De kemiske substanser skal afleveres og behandles som særligt affald. Følg de aktuelt gældende regler. Kontakt affalds- ordningen, hvis du er i tvivl.



Du kan få oplysninger hos kommunen om bortskaffelse af udtjente produkter.

Tillæg

Info til EF-overensstemmelseserklæringen

Dette produkt er i overensstemmelse med de grundlæggende krav og andre relevante forskrifter ..



- i det europæiske direktiv for elektromagnetisk kompatibilitet 2014/30/EU,
- lavspændingsdirektivet 2014/35/EU,
- RoHS-direktivet 2011/65/EU.

Den komplette, originale overensstemmelseserklæring kan rekvireres hos importøren.

Tekniske data

Model	SNS 45 B4
Driftsspænding	220 - 240 V ~ (Vekselspænding) / 50 Hz
Strømforbrug	45 W
Driftstemperatur	+5 - +45 °C
Fugt (ingen kondensering)	5 - 90 %
Mål (B x H x D)	ca. 12.6 x 20.9 x 27.5 cm
Vægt	ca. 1300 g
Antal UV-lamper	4
UV-lampetype	UVA-9W 365 nm, 9 W
Apparatets UV-type	UV-A lampe type 3 UVA-9 W
Automatiske slukketider	efter 90, 150 og 240 sekunder
Beskyttelsesklasse	II  (Dobbeltisolering)

Garanti for Kompernass Handels GmbH

Kære kunde

På dette produkt får du 3 års garanti fra købsdatoen. I tilfælde af mangler ved produktet har du en række juridiske rettigheder i forhold til sælgeren af produktet. Dine juridiske rettigheder forringes ikke af den nedenfor anførte garanti.

Garantibetingelser

Garantiperioden begynder på købsdatoen. Opbevar venligst kvitteringen et sikkert sted. Den er nødvendig for at kunne dokumentere købet.

Hvis der inden for tre år fra dette produkts købsdato opstår en materiale- eller fabrikationsfejl, vil produktet – efter vores valg – blive repareret eller udskiftet, eller købsprisen vil blive refunderet gratis til dig. Denne garantiydelse forudsætter, at det defekte produkt afleveres, og købsbeviset (kvitteringen) forevises i løbet af fristen på tre år, og at der gives en kort skriftlig beskrivelse af, hvori manglen består, og hvornår den er opstået.

Hvis defekten er dækket af vores garanti, får du et repareret eller et nyt produkt retur. Reparation eller ombygning af produktet udløser ikke en ny garantiperiode.

Garantiperiode og juridiske mangelkrav

Garantiperioden forlænges ikke, hvis der gøres brug af garantien. Det gælder også for udskiftede og reparerede dele. Skader og mangler, som eventuelt allerede fandtes ved køb, samt manglende dele, skal anmeldes straks efter udpakningen. Når garantiperioden er udløbet, er reparation af skader betalingspligtig.

Garantiens omfang

Produktet er produceret omhyggeligt efter strenge kvalitetsretningslinjer og testet grundigt inden leveringen.

Garantien dækker materiale- og fabrikationsfejl. Denne garanti omfatter ikke produktdele, der er udsat for normal slitage og derfor kan betragtes som sliddele, eller skader på skrøbelige dele som f.eks. kontakter, genopladelige batterier eller dele af glas.

Denne garanti bortfalder, hvis produktet er blevet beskadiget, ikke er forskriftsmæssigt anvendt eller vedligeholdt. For at sikre forskriftsmæssig anvendelse af produktet skal alle anvisninger nævnt i betjeningsvejledningen nøje overholdes. Anvendelsesformål og handlinger, som frarådes eller der advares imod i betjeningsvejledningen, skal ubetinget undgås.

Produktet er kun beregnet til privat og ikke til kommercielt brug. Ved misbrug og uhensigtsmæssig brug, anvendelse af vold og ved indgreb, som ikke er foretaget af vores autoriserede serviceafdeling, bortfalder garantien.

Afvikling af garantiasager

For at sikre en hurtig behandling af din anmeldelse bør du følge nedenstående anvisninger:

- Ved alle forespørgsler bedes du have kvitteringen og artikelnummeret (f.eks. IAN 123456_7890) klar som dokumentation for købet.
- Artikelnummeret kan du finde på typeskiltet på produktet, som indgravering på produktet, på betjeningsvejledningens forside (nederst til venstre) eller som klæbemærke på bag- eller undersiden af produktet.
- Hvis der opstår funktionsfejl eller øvrige mangler, bedes du først kontakte nedennævnte serviceafdeling **telefonisk** eller **via e-mail**.
- Et produkt, der er registreret som defekt, kan du derefter indsende portofrit til den oplyste serviceadresse med vedlæggelse af købsbevis (kvittering) og en beskrivelse af, hvori manglen består, og hvornår den er opstået.



På www.lidl-service.com kan du downloade denne og mange andre manualer, produktvideoer og installationssoftware.

Med denne QR-kode kommer du direkte til Lidl-servicesiden (www.lidl-service.com) og kan åbne den ønskede betjeningsvejledning ved indtastning af artikelnummeret (IAN) 365012_2101.

Service

DK Service Danmark

Tel.: 32 710005

E-Mail: kompernass@lidl.dk

IAN 365012_2101

Importør

Bemærk at den efterfølgende adresse ikke er en serviceadresse. Kontakt først det nævnte servicested.

KOMPERNASS HANDELS GMBH

BURGSTRASSE 21

44867 BOCHUM

TYSKLAND

www.kompernass.com

Sommaire

Introduction36

Droits d'auteur	36
Limitation de responsabilité	36
Utilisation conforme	36
Avertissements	37

Consignes de sécurité.....38

Symboles utilisés45

Appareil et accessoires46

Installation et raccordement47

Consignes de sécurité.....	47
Accessoires fournis et inspection de transport.....	47
Déballage.....	48
Élimination de l'emballage.....	48
Exigences au lieu d'installation.....	48
Raccord électrique.....	49

Fonctionnement et opération50

Mise en marche / arrêt	50
Fonctions.....	50

Utilisation51

Sélection des faux-ongles.....	51
Mise en place des faux-ongles.....	52
Adapter la racine des ongles.....	55
Application du gel UV	55
Durcissement du gel UV.....	56
Remplissage.....	58
French-Nails.....	59
Retrait des faux-ongles.....	59
Entretien.....	60

Nettoyage60

Consignes de sécurité.....	60
Nettoyage de l'appareil.....	60
Nettoyage des accessoires.....	61

Remplacement des ampoules UV61

Dépannage.....63

Consignes de sécurité.....	63
Causes des pannes et remèdes.....	63

Entreposage/Élimination...64

Entreposage.....	64
Mise au rebut de l'appareil.....	64

Annexe65

Remarques relatives à la déclaration de conformité CE.....	65
Caractéristiques techniques.....	65
Garantie de Kompnass Handels GmbH.....	66
Service après-vente.....	67
Importateur.....	67

Introduction

Toutes nos félicitations pour l'achat de votre nouvel appareil.

Vous avez choisi un produit de grande qualité. Le mode d'emploi fait partie de ce produit. Il contient des remarques importantes concernant la sécurité, l'utilisation et la mise au rebut. Veuillez vous familiariser avec l'ensemble des consignes d'opération et de sécurité avant l'usage du produit. N'utilisez le produit que conformément aux consignes et pour les domaines d'utilisation prévus. En cas de transfert du produit à un tiers, remettez-lui également tous les documents.

Droits d'auteur

Cette documentation est protégée par les droits d'auteur.

Toute reproduction de ce document, même partielle, ainsi que la réutilisation des illustrations, même sous une forme modifiée, suppose l'accord écrit du fabricant.

Limitation de responsabilité

L'ensemble des informations, données et remarques techniques, pour le raccordement et l'opération contenues dans le présent mode d'emploi sont conformes à l'état le plus avancé de la technique lors du passage en presse en tenant compte de nos expériences passées et de nos connaissances en toute bonne foi. Aucune prétention ne peut être dérivée des indications, photos et descriptions contenues dans le présent mode d'emploi. Le fabricant n'assume aucune responsabilité pour les dommages résultant d'un non-respect du mode d'emploi, de l'usage non conforme, de réparations inadéquates, de modifications opérées sans autorisation ou de l'emploi de pièces de rechange non agréées.

Utilisation conforme

Cet appareil est uniquement destiné à l'application et à la fixation de faux-ongles à des fins de manucure dans des pièces fermées et pour un usage privé. Toute autre utilisation ou toute utilisation allant au-delà seront considérés comme non conformes.

AVERTISSEMENT

Danger suite à un usage non conforme !

L'appareil peut présenter un danger en cas d'utilisation non conforme ou anormale.

- ▶ Utiliser l'appareil exclusivement de manière conforme à sa destination.
- ▶ Respecter les procédures décrites dans la présente notice d'utilisation.

Aucune réclamation ne pourra être recevable concernant des dommages résultant d'une utilisation non conforme, de réparations mal effectuées, de modifications non permises effectuées sur le matériel ou d'utilisation de pièces de rechange non agréées.

La personne opérant l'appareil est seule responsable de sa bonne utilisation.

Avertissements

Les avertissements suivants sont utilisés dans la présente notice d'utilisation :

DANGER

Un avertissement de ce niveau de danger désigne une situation dangereuse menaçante.

Si la situation dangereuse ne peut pas être évitée, il peut en résulter la mort ou des blessures graves.

- ▶ Il est fortement recommandé de suivre les consignes de cet avertissement pour éviter le risque de mort ou d'accidents graves de personnes.

AVERTISSEMENT

Un avertissement de ce niveau de danger signale une situation potentiellement dangereuse.

Des accidents peuvent résulter de l'incapacité à éviter la situation dangereuse.

- ▶ Voilà pourquoi il est important de suivre les instructions figurant dans cet avertissement, pour éviter que des personnes ne soient blessées.

ATTENTION

Un avertissement de ce niveau de danger signale un dommage matériel potentiel.

Si vous ne pouvez éviter la situation dangereuse, cela peut entraîner des dommages matériels.

- ▶ Suivre les instructions dans cet avertissement, pour éviter tous dommages matériels.

REMARQUE

- ▶ Une remarque signale des informations supplémentaires qui facilitent la manipulation de l'appareil.

Consignes de sécurité

Cet appareil est conforme aux consignes de sécurité prescrites. Tout usage non conforme peut entraîner des accidents de personnes ou des dommages matériels.

Toute réparation de l'appareil au cours de la période sous garantie devra être exclusivement confiée à un service après-vente agréé par le fabricant, sinon tous dommages se produisant ultérieurement ne seront pas couverts par la garantie.

DANGER

Danger de mort par choc électrique ! Tout contact avec des conduites ou des composants sous tension constitue un danger de mort !

Veuillez tenir compte des consignes de sécurité suivantes, pour éviter tout risque lié à un choc électrique :

- ▶ Si le câble de raccordement de l'appareil est endommagé, il doit être remplacé par le fabricant, son service après-vente ou une personne de qualification similaire afin d'éviter tout risque.
- ▶ N'installez pas l'appareil dans la salle de bains.
- ▶ Branchez l'appareil exclusivement sur une prise secteur sécurisée.
- ▶ Ne touchez pas l'appareil et la fiche secteur avec les mains mouillées.
- ▶ N'installez jamais l'appareil dans l'eau.
- ▶ N'ouvrez en aucun cas le boîtier de l'appareil (à part quand il s'agit de remplacer l'ampoule UV). En cas de contact avec des raccords sous tension et de modification de la structure électrique ou mécanique, il y a un risque de choc électrique.

AVERTISSEMENT

Risque de blessure par les rayons ultraviolets (lumière UV) !

Un regard direct dans les rayons UV des ampoules UV de l'appareil peut entraîner des dommages oculaires et une diminution de la faculté visuelle !

- ▶ Ne regardez jamais directement dans les rayons ultraviolets des ampoules UV.
- ▶ Eteindre les ampoules UV lorsque vous ne les utilisez pas.
- ▶ Les non-utilisateurs et en particulier les enfants ne doivent pas être présents lors de l'opération de l'appareil.

⚠ AVERTISSEMENT - RISQUE D'ACCIDENT !

- ▶ Vérifier l'absence de dommages manifestes avant utilisation de l'appareil. Ne mettez pas en service un appareil endommagé ou ayant subi une chute.
- ▶ Les enfants doivent être surveillés pour garantir qu'ils ne jouent pas avec l'appareil.
- ▶ Ne regardez jamais directement dans les ampoules UV. Il peut en résulter des blessures au niveau des yeux !
- ▶ Conservez l'appareil et l'ensemble des accessoires hors de portée des enfants.
- ▶ Veuillez respecter les remarques sur les conteneurs de toutes les substances utilisées.
- ▶ Confiez les réparations sur l'appareil exclusivement à des entreprises agréées ou au service après-vente. Les réparations non conformes peuvent entraîner des risques pour l'utilisateur. A cela s'ajoute l'expiration de la garantie.
- ▶ Les pièces défectueuses devront impérativement être remplacées par des pièces de rechange d'origine. Seules ces pièces garantissent en effet la satisfaction des critères de sécurité.

⚠ AVERTISSEMENT**Risque de dommages pour la santé par des substances et des vapeurs contenant des solvants !**

L'inhalation de substances contenant des solvants peut nuire à la santé !

- ▶ Ne pas inhaler les vapeurs de substances contenant des solvants (par ex. de l'acétone).
- ▶ Assurer une aération suffisante lors de la manipulation de substances contenant des solvants.
- ▶ Respecter les remarques sur les conteneurs des substances contenant des solvants.

⚠ AVERTISSEMENT

Risque de dommages pour la santé liés à des substances chimiques !

La manipulation non conforme de substances chimiques peut nuire gravement à la santé !

- ▶ Consultez immédiatement un médecin en cas d'ingestion !
- ▶ Consultez immédiatement un médecin en cas de réactions allergiques !
- ▶ Consultez immédiatement un médecin en cas de contact avec les yeux ou les muqueuses !

⚠ CONSIGNES CONCERNANT LA MANIPULATION DE SUBSTANCES CHIMIQUES

- ▶ La colle à ongles, la solution de finition, le gel UV et le French gel font partie des substances chimiques de ce produit.
- ▶ Ouvrez prudemment les pots et flacons contenant ces substances chimiques.
- ▶ Manipulez prudemment et judicieusement les substances chimiques.
- ▶ Les substances chimiques sont irritantes pour les yeux et la peau.
- ▶ Les substances chimiques peuvent entraîner des irritations de la peau (sensibilisation de la peau).
- ▶ Veiller à ce que la ventilation soit suffisante, lorsque vous travaillez avec les substances chimiques. Si la ventilation s'avère insuffisante, veuillez porter un appareil de protection respiratoire.
- ▶ N'utilisez jamais le gel UV et le French gel sur des ongles abîmés ou malades ou pour réparer des ongles abîmés.
- ▶ Conservez les substances chimiques hors de portée des enfants.

ATTENTION - DOMMAGES MATÉRIELS

- ▶ Protégez l'appareil de l'humidité et de la pénétration de liquides. Ne plongez jamais l'appareil dans l'eau, n'installez pas l'appareil à proximité de l'eau et ne posez pas d'objets remplis de liquide (par ex. des vases) sur l'appareil.
- ▶ Ne posez pas d'objets sur l'appareil.
- ▶ N'opérez pas l'appareil à proximité de flammes ouvertes (par ex. des bougies).
- ▶ Évitez toute exposition directe à la lumière du soleil.
- ▶ Retirez toujours le cordon d'alimentation de la prise au niveau de la fiche, pas au niveau du cordon en tant que tel.
- ▶ En cas de perturbations et d'orage, retirez la fiche secteur de la prise secteur.

⚠ AVERTISSEMENT - RISQUE D'ACCIDENT !

Les appareils à UV ne doivent pas être utilisés par :

- ▶ les personnes qui sont atteintes d'un cancer de la peau ou qui y sont prédisposées,
- ▶ les personnes qui prennent des médicaments accroissant la photosensibilité,
- ▶ les personnes âgées de moins de 18 ans,
- ▶ les personnes ayant tendance à développer des taches de rousseur,
- ▶ les personnes à la chevelure naturellement rousse,
- ▶ les personnes présentant des décolorations inhabituelles de la peau,
- ▶ les personnes ayant plus de 16 grains de beauté (d'un diamètre d'au moins 2 mm) sur le corps,
- ▶ les personnes présentant des grains de beauté atypiques (les grains de beauté atypiques sont asymétriques avec un diamètre supérieur à 5 mm et une pigmentation différenciée ainsi que des bords irréguliers ; en cas de doute, veuillez consulter votre médecin),
- ▶ les personnes qui souffrent d'un coup de soleil,

⚠ AVERTISSEMENT - RISQUE D'ACCIDENT !

- ▶ les personnes qui ne bronzent pas sans brûlures en cas d'exposition au soleil,
 - ▶ les personnes qui prennent rapidement des coups de soleil en cas d'exposition,
 - ▶ les personnes qui ont fréquemment eu des coups de soleil sérieux au cours de l'enfance,
 - ▶ les personnes qui souffrent actuellement d'un cancer de la peau ou en étaient atteints ou y sont prédisposés,
 - ▶ les personnes ayant un parent de premier degré qui avait déjà un mélanome (tumeur noire),
 - ▶ les personnes qui en raison de leur photosensibilité sont sous observation ou suivi médical,
 - ▶ les personnes qui ne peuvent absolument pas bronzer ou alors pas bronzer sans coup de soleil, lorsqu'elles sont exposées au soleil,
 - ▶ les personnes qui prennent facilement un coup de soleil, lorsqu'elles sont exposées au soleil,
 - ▶ les femmes enceintes.
-
- L'exposition aux rayons ne devrait pas dépasser la dose minimale d'érythème (MED). Si un érythème (rougissement cutané) se produit quelques heures après l'exposition aux rayons, il faut cesser tous nouveaux traitements. La prochaine exposition aux rayons ne devra dans ce cas avoir lieu qu'une semaine après l'apparition de la rougeur.
 - Si des effets secondaires inattendus tels que du prurit se produit 48 heures après la première utilisation de l'appareil à UV, nous vous conseillons de consulter un médecin avant de vous soumettre à de nouvelles expositions.
 - Programme d'exposition recommandé :
 - Ne dépassez pas les 5 traitements par jour. Il peut en résulter des irritations cutanées.
 - Ne dépassez pas le nombre recommandé de 400 traitements par an.
 - L'appareil ne doit pas être utilisé lorsque le temporisateur ne fonctionne pas correctement.

- Utilisez uniquement des ampoules du type prescrit. L'usage d'une ampoule à UV provenant d'un autre fabricant ou d'un autre type met fin à la prétention à la garantie.
- Les rayons UV du soleil ou les rayons émis par les appareils à UV peuvent entraîner des dommages cutanés ou oculaires qui peuvent être irréversibles. Ces effets biologiques dépendent de la qualité et de la durée d'exposition ainsi que de la sensibilité cutanée ou oculaire qui varie d'une personne à l'autre.
- Suite à une exposition excessive de la peau, la peau peut subir un avoir coup de soleil. L'exposition fréquente aux UV émanant du soleil ou des appareils à UV peut entraîner le vieillissement précoce de la peau et accroître le risque d'un cancer de la peau. Ce risque augmente avec l'exposition cumulative croissante aux UV. L'exposition aux rayons UV au cours de la jeunesse accroît le risque ultérieur de cancer de la peau.
- Les rayons UV peuvent entraîner des blessures au niveau des yeux et de la peau, comme par exemple un vieillissement prématuré de la peau, voire même un cancer. Lisez attentivement la notice d'utilisation. Certains médicaments ou produits cosmétiques accroissent la sensibilité aux rayons UV.
- L'œil non protégé peut subir des inflammations superficielles et dans certains cas, après une exposition excessive, il peut en résulter des dommages à la rétine. Les expositions répétitives peuvent entraîner des cataractes.
- En cas de sensibilité individuelle constatée ou de réactions allergiques aux rayons UV, vous devriez consulter un médecin avant le début du traitement.
- Certaines maladies ou les effets secondaires de certains médicaments peuvent être aggravés par l'exposition aux rayons UV. En cas de doute, veuillez consulter un médecin.
- Il est conseillé de respecter une pause d'au moins 48 heures entre les deux expositions.
- Évitez les bains de soleil et l'utilisation de l'appareil le même jour. Il peut en résulter des irritations cutanées.

- Suivez les consignes concernant la durée d'exposition, les intervalles d'exposition et la distance à respecter avec les ampoules. Sinon, il peut en résulter des irritations cutanées.
- Consultez un médecin en cas d'apparition de néoplasmes ou d'ulcères ou de changements au niveau des grains de beauté ou en cas de formation de zones irritées.
- Protégez les zones cutanées sensibles telles que les cicatrices, tatouages ou organes génitaux de l'exposition aux rayons.
- Ne dépassez pas les 5 traitements par jour. Il peut en résulter des irritations cutanées.
- Ne dépassez pas le nombre recommandé de 400 traitements par an.
- Retirez les produits cosmétiques et les produits de protection solaire avant la mise en service de l'appareil. Sinon, il peut en résulter des irritations cutanées.

REMARQUE

- En cas de doute, renseignez-vous auprès de votre médecin pour savoir si vous pouvez utiliser l'appareil sans problèmes.

Symboles utilisés

Observez également ces symboles sur les accessoires et l'emballage :

Symbole	Signification
	Danger ! Peut être mortel en cas d'ingestion et de pénétration dans les voies respiratoires !
	Lire et observer le mode d'emploi !
	S'informer avant utilisation ! Lire et observer le mode d'emploi !
	Attention ! Peut provoquer une allergie cutanée. Peut irriter les voies respiratoires. Peut provoquer somnolence ou des vertiges. Provoque une irritation cutanée. Provoque une sévère irritation des yeux. Nocif pour les organismes aquatiques, entraîne des effets néfastes à long terme. L'exposition répétée peut provoquer dessèchement ou gerçures de la peau. Contient 1,4-dihydroxybenzene. Peut produire une réaction allergique.
	Pour les personnes à l'acuité visuelle limitée, un symbole palpable signale qu'il s'agit d'une substance dangereuse.
	Danger ! Liquide et vapeurs très inflammables.
	Ce produit cosmétique peut être utilisé 12 mois après ouverture, sans être nocif pour le consommateur.
	Produits dangereux emballés en petites quantités ! (uniquement pour le transport maritime, routier et ferroviaire)

Appareil et accessoires

REMARQUE

► Voyez à cette fin les images sur la page dépliant.

Figure A :

- ❶ Appareil UV avec 4 ampoules UV encastrées
- ❷ Commutateur MARCHE/ARRÊT
- ❸ Touche de sélection du temps (SELECT)
- ❹ Touche de démarrage

Figure B :

- ❺ Coupe-ongles (pour couper les faux-ongles)
- ❻ Repousse-cuticules (pour repousser les cuticules)
- ❼ Pinceau (pour appliquer le gel UV)
- ❽ Bloc polissoir (pour lisser les irrégularités)
- ❾ Lime fine (pour polir les ongles «shine»)
- ❿ Lime moyenne (pour polir les ongles «condition»)
- ⓫ Lime grossière (pour polir les ongles «clean»)
- ⓬ Tampons d'ouate (pour l'application de la solution de finition ou une correction)
- ⓭ Spot Swirl (pour l'application du French Gel ou d'éléments décoratifs)
- ⓮ Lime émeri (pour limer les ongles)
- ⓯ Faux ongles (ongles artificiels)
- ⓰ Solution de finition (pour le traitement final et le nettoyage du pinceau)
- ⓱ Colle à ongles (pour coller les faux ongles «GLUE»)
- ⓲ Gel UV (pour remplir les ongles)
- ⓳ French Gel (pour le modelage des «French-Nails»)
- ⓴ Huile à ongles (pour le soin des cuticules «Nail-Care»)

Installation et raccordement

Consignes de sécurité

AVERTISSEMENT

La mise en service de l'appareil peut entraîner des dommages sur les personnes et des dommages matériels !

Respectez les consignes de sécurité suivantes pour éviter tous risques :

- ▶ Les matériaux d'emballage ne sont pas un jouet et ne doivent donc pas être considérés comme tels. Il y a un risque d'étouffement.
- ▶ Veuillez tenir compte des remarques concernant les exigences en termes de lieu d'installation et de raccordement électrique de l'appareil, pour éviter les accidents et dommages matériels.

Accessoires fournis et inspection de transport

L'appareil est équipé par défaut des composants suivants :

- un appareil UV avec 4 ampoules UV et un cordon d'alimentation
- un lime émeri
- limes (grossière, moyenne, fine)
- un bloc polissoir
- des faux-ongles
- un repousse-cuticules
- un pinceau
- Spot Swirl
- Coupe-ongles
- 1 pot de French gel («French gel»)
- 2 pots de gel UV («gel UV»)
- Solution de finition («Finishing»)
- 2 flacons de colle à ongles («Glue»)
- 1 flacon d'huile à ongles («Nail-Care»)
- 100 tampons d'ouate (tampons de cellulose)
- Sac de rangement
- Mode d'emploi

REMARQUE

- ▶ Vérifiez que la livraison est bien complète et qu'elle ne présente pas de dommages apparents.
- ▶ En cas de livraison incomplète ou de dommages résultant d'un emballage déficient ou du transport, veuillez vous adresser à la hotline du service après-vente (cf. le chapitre **Service après-vente**).

Déballage

- ◆ Sortez du carton toutes les pièces de l'appareil et la notice d'utilisation.
- ◆ Retirez tous les matériaux d'emballage.

Élimination de l'emballage

L'emballage protège l'appareil de tous dommages éventuels au cours du transport. Les matériaux d'emballage ont été sélectionnés selon des critères de respect de l'environnement et de recyclage, de sorte qu'ils peuvent être recyclés.



Le retour de l'emballage dans les filières de recyclage permet d'économiser les matières premières et réduit le volume de déchets. Recyclez les matériaux d'emballage qui ne sont plus utilisés en conformité avec la législation locale.



Éliminez l'emballage d'une manière respectueuse de l'environnement. Observez le marquage sur les différents matériaux d'emballage et triez-les séparément si nécessaire. Les matériaux d'emballage sont repérés par des abréviations (a) et des numéros (b) qui ont la signification suivante :

1-7 : Plastiques, 20-22 : Papier et carton, 80-98 : Matériaux composites

REMARQUE

- ▶ Dans la mesure du possible, conservez l'emballage d'origine pendant la période sous garantie, afin de pouvoir emballer l'appareil en bonne et due forme pour l'expédition si vous étiez amené à faire valoir la garantie.

Exigences au lieu d'installation

Pour assurer l'opération sûre et sans dommages de l'appareil, le lieu d'installation doit remplir les critères suivants :

- Installez l'appareil sur un support solide, horizontal et sec.
- N'installez pas l'appareil dans un environnement humide et pas une zone expose aux éclaboussures.
- N'installez pas l'appareil directement à côté d'un radiateur ou d'un corps de chauffe.
- La prise doit être facilement accessible, de sorte qu'en cas d'urgence, la fiche secteur puisse être facilement retirée.

Raccord électrique

 DANGER**Danger de mort par choc électrique !****Tout contact avec des conduites ou des composants sous tension constitue un danger de mort !**

Veillez tenir compte des consignes de sécurité suivantes, pour éviter tout risque lié à un choc électrique :

- ▶ N'utilisez pas l'appareil quand la fiche secteur ou le cordon d'alimentation sont endommagés.
 - ▶ Branchez l'appareil exclusivement sur une prise secteur sécurisée.
 - ▶ Ne touchez pas l'appareil et la fiche secteur avec les mains mouillées.
 - ▶ Evitez tout contact entre l'appareil et de l'eau.
 - ▶ N'ouvrez en aucun cas le boîtier de l'appareil. En cas de contact avec des raccords sous tension et de modification de la structure électrique ou mécanique, il y a un risque de choc électrique.
-
- ◆ Avant de raccorder l'appareil, comparez les données de raccord (tension et fréquence) sur la plaque signalétique de l'appareil avec ceux de votre réseau électrique. Ces données doivent correspondre pour éviter les dommages au niveau de l'appareil.
 - ◆ Assurez-vous que le cordon d'alimentation de l'appareil n'est pas endommagé et qu'il n'est pas acheminé sur des surfaces chaudes et/ou des arêtes vives.
 - ◆ Veillez à ce que le cordon d'alimentation ne soit pas tendu ou plié.
 - ◆ Ne laissez pas le cordon secteur pendre sur les angles (danger de trébuchement).
 - ◆ Insérez la fiche secteur dans la prise secteur.

Fonctionnement et opération

Ce chapitre vous fournit des remarques importantes sur le mode de fonctionnement et l'opération de l'appareil.

REMARQUE

- ▶ A cette fin, veuillez vous référer au chapitre **Appareil et accessoires**.

Mise en marche / arrêt

- ◆ Allumez l'appareil UV **1** en appuyant sur le commutateur MARCHE/ARRÊT **2** en position «1». Dès que l'appareil est allumé, les points bleus sur l'appareil s'allument.
- ◆ Éteignez à nouveau l'appareil UV **1** en appuyant sur le commutateur MARCHE/ARRÊT **2** en position «0».

Fonctions

Trois durées de traitement différentes peuvent être réglées sur l'appareil :

- 90 secondes
- 150 secondes
- 240 secondes

- ◆ Appuyez sur la touche de démarrage **4**. «90» s'illumine et les ampoules UV s'allument.
- ◆ Si vous voulez sélectionner un autre temps, appuyez sur la touche de sélection du temps (SELECT) **3** jusqu'à ce que le temps souhaité s'allume.

REMARQUE

- ▶ Les ampoules UV s'éteignent automatiquement après écoulement du temps prédéfini.
- ◆ Appuyez à nouveau sur la touche de démarrage **4** et la touche de sélection du temps **3** pour chaque nouveau traitement comme décrit ci-dessus.

Utilisation

ATTENTION

Risque de dommages matériels par la colle et le gel UV.

Il est très difficile d'éliminer la colle à ongles **17**, le gel UV **18** et le French gel **19** sur les surfaces des meubles, les vêtements et les tapis.

- ▶ Avant usage, recouvrez le plan de travail de papier ou d'une serviette.

REMARQUE

- ▶ Placez l'appareil UV **1** sur un support recouvert et stable.
- ▶ Ne placez jamais la colle à ongles **17**, le French gel **19** et le gel UV **18** à proximité de l'appareil UV **1**.
- ▶ N'exposez jamais la colle à ongles **17**, le French gel **19** et le gel UV **18** aux rayons directs du soleil.

Sélection des faux-ongles

REMARQUE

- ▶ Lors de la première utilisation, il peut s'avérer utile d'être soutenu par une personne expérimentée.
 - ▶ Avant utilisation, retirez les bijoux des mains.
 - ▶ Nettoyez et séchez vos mains avant utilisation. Nous recommandons de laver les mains env. 15 à 20 minutes avant le traitement, afin qu'il ne se trouve aucune humidité résiduelle sur les ongles.
- ◆ Sélectionnez un faux-ongle **15**, dont la courbure correspond au plus près à la courbure de votre ongle naturel.

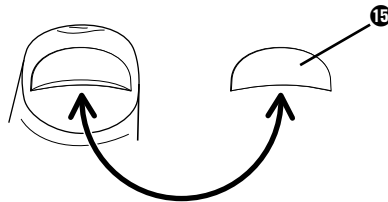

- ◆ Sélectionnez un faux-ongle **15**, qui s'achève au bord de votre ongle naturel, le tracé des côtés étant parallèle à ceux de votre ongle naturel.

- ◆ Si nécessaire, limez l'extrémité du faux-ongle **15** à l'aide de la lime émeri **14**, afin que le point final (flèche) recouvre env. un tiers de votre ongle naturel.

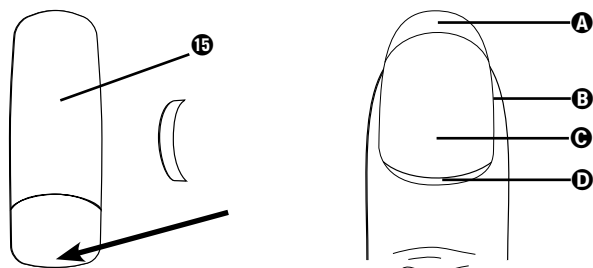

- A** Bord libre
- B** Lit de l'ongle
- C** Plateau unguéal
- D** Cuticule

REMARQUE

- ▶ Si vous utilisez un faux-ongle **15** trop petit, il peut se casser plus facilement. Voilà pourquoi, nous vous recommandons d'utiliser un faux-ongle **15** plus grand et de limer les côtés pour lui donner une belle forme.

- ◆ Répétez le processus décrit jusqu'à ce que tous les ongles aient la longueur et la forme souhaitées.

Mise en place des faux-ongles

REMARQUE

- ▶ N'oubliez pas que les ongles absorbent de l'humidité en cas de contact avec l'eau. Or, les ongles doivent être entièrement secs avant usage.
- ▶ N'utilisez pas de crème pour les mains ou un produit similaire avant usage, dans la mesure où la surface de l'ongle doit être non grasse, pour permettre l'adhérence optimale des faux-ongles **15**.
- ◆ Repoussez les cuticules **D** à l'aide du repousse-cuticules **6** et retirez la peau transparente du plateau unguéal **C** de votre doigt.
- ◆ Traitez à présent la surface de l'ongle à l'aide du bloc polissoir **8**, jusqu'à ce que l'ongle ne brille plus.
- ◆ Supprimez la poussière de ponçage à l'aide d'un essuie-tout en papier ou d'un tampon d'ouate **12**.
- ◆ Frottez les ongles à l'aide de la solution de finition **16** afin de supprimer les derniers résidus de poussière et de graisse.

REMARQUE

- ▶ Ne touchez en aucun la surface de l'ongle avec vos doigts, car sinon, ils sont à nouveau gras et empêchent une bonne adhérence !
- ◆ Mettez une petite goutte de colle à ongles **17** sur le dessous des faux-ongles **15** et répartissez-la à l'aide du flacon de la colle à ongles **17** sur le dessous. Tenez le faux-ongle **15** vers le bas, afin que la colle à ongles **17** ne s'écoule pas sur le dessus du faux-ongle **15**.

REMARQUE

- ▶ Essuyez les faux ongles **15** brièvement sur un tampon d'ouate **12** pour éliminer la colle à ongles **17** excédentaire.

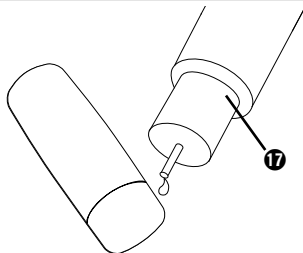

REMARQUE

- ▶ Avant le premier usage, le flacon de colle à ongles **17** est ouvert à l'aide d'un objet pointu, par ex. une aiguille. Si lors d'un usage ultérieur, le flacon de colle à ongles **17** se boucheait, vous pouvez à nouveau l'ouvrir à l'aide d'une aiguille.
- ◆ Placez à présent le faux-ongle **15** en biais sur l'ongle naturel, afin que le bord prédéterminé du faux-ongle **15** repose sur le bord de l'ongle naturel.
- ◆ Basculez à présent le faux-ongle **15** sur l'ongle naturel en exerçant une légère pression, afin de faire sortir toutes les occlusions d'air éventuelles.

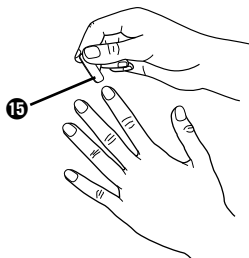

REMARQUE

- ▶ Essuyez la colle à ongles **17** excédentaire à l'aide d'un tampon d'ouate **12**.
- ◆ Tenez le faux-ongle **15** pendant 10 à 12 secondes et appuyez avec suffisamment de pression sur l'ongle naturel. Veillez à ne pas créer de bulles d'air et à coller le faux-ongle de manière absolument droite.

REMARQUE

- ▶ Il ne doit plus se trouver aucun espace sous l'ongle, afin d'éviter la pénétration de poussière.
- ▶ Veillez à ce qu'il ne se forme aucune bulle d'air ou de taches blanches sous le faux-ongle **15**. Dans ce cas, retirez à nouveau immédiatement le faux-ongle **15** et repositionnez-le.
- ◆ Lorsque vous avez collé tous les faux-ongles **15**, coupez-les à la longueur souhaitée à l'aide du coupe-ongles **5**. Fermez le coupe-ongles **5** d'un seul coup. Si vous appuyez trop lentement, il peut arriver que les faux-ongles **15** s'ébrèchent.

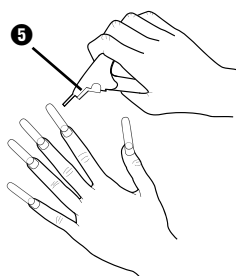

- ◆ Limez les ongles à l'aide de la lime émeri **14** pour les mettre en forme.

REMARQUE

- ▶ Limez avec beaucoup de précaution, car les faux-ongles **15** sont uniquement fixés par la colle à ongles **17**.
- ▶ Si vous n'avez pas l'habitude des ongles longs, coupez les faux-ongles **15** un peu au préalable, pour éviter que les faux ongles **15** ne se cognent ou ne tombent.

Adapter la racine des ongles

- ◆ Limez la transition du faux-ongle 15 vers l'ongle naturel en prenant vos précautions avec la lime émeri 14, jusqu'à ce qu'il s'adapte au contour de l'ongle naturel. Limez exclusivement le faux-ongle 15 ! N'endommagez pas votre ongle naturel.
- ◆ Limez les côtés de l'ongle à l'aide de la lime émeri 14, jusqu'à ce qu'ils soient droits et ne présentent pas «d'ailes».
- ◆ Limez ensuite les faux ongles 15 d'abord avec la lime émeri 14 puis avec le bloc polissoir 8. Les faux ongles 15 ne devraient plus briller.
- ◆ Répétez ces étapes pour chaque ongle.

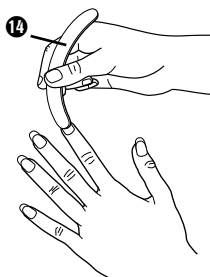

- ◆ Supprimez la poussière de ponçage à l'aide d'un essie-tout en papier ou d'un tampon d'ouate 12.

Application du gel UV

- ◆ A l'aide du pinceau 7, prélevez une petite quantité de gel UV 13 et essuyez un côté du pinceau 7 au bord de la boîte de gel UV.
- ◆ Appliquez une fine couche de gel UV 13 sur l'ensemble de l'ongle. Sur le dessous de l'ongle, appliquez un peu plus de gel UV 13, pour créer la compensation entre l'ongle naturel et le faux-ongle. Par ailleurs, la transition entre ongle naturel et faux-ongle est particulièrement sensible aux sollicitations et chocs, par conséquent il faut appliquer davantage de gel UV 13.

REMARQUES

- ▶ N'appuyez pas trop fortement sur le pinceau 7 lors de l'application, car sinon le pinceau 7 entraîne la formation de rayures.
- ▶ Procédez au modelage de la première couche de gel UV 13 avec un soin tout particulier, dans la mesure où elle détermine la forme ultérieure de l'ongle. Optez pour la forme la plus naturelle possible.
- ◆ Lors de l'application, veuillez maintenir une distance d'env. 1 mm avec le cuticule.

REMARQUE

- ▶ Si du gel UV **18** devait accidentellement tomber sur le cuticule ou le lit de l'ongle, retirez-le avant le durcissement, par ex. à l'aide d'un coton-tige.
- ◆ Répétez le processus décrit pour tous les ongles.

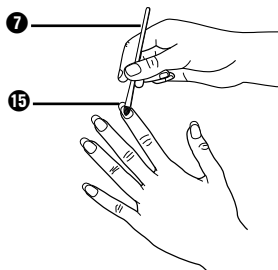

REMARQUE

- ▶ Veillez à ce que l'ongle soit recouvert uniformément de gel UV **18**.

Durcissement du gel UV

REMARQUE

- ▶ Voir à cette fin le chapitre **Fonctionnement et opération**.
- ◆ Allumez l'appareil UV **1** à l'aide du commutateur MARCHE/ARRÊT **2**.
- ◆ Appuyez sur la touche de démarrage **4**.
- ◆ Avec la touche de sélection du temps **3**, sélectionnez le temps de traitement souhaité. Pour le premier durcissement, nous recommandons un réglage de 240 secondes.
- ◆ Pendant la durée définie de traitement, tenez votre main avec les ongles tournés vers le haut dans l'ouverture de l'appareil UV **1**.
- ◆ Traitez l'ongle du pouce séparément, dans la mesure où la lumière UV ne le touche que de côté, lorsque l'on tient la main dans l'appareil UV **1**.
- ◆ Répétez à nouveau l'application du gel UV **18** et le durcissement dans l'appareil UV **1** conformément à la description.

REMARQUE

- ▶ Pour obtenir une plus grande stabilité de l'ongle, appliquez plusieurs couches fines de gel UV **18** et faites les durcir respectivement.

REMARQUE

- ▶ Après écoulement de la durée de traitement prédéfinie, les ampoules UV sont automatiquement éteintes.
- ▶ Pour chaque nouveau traitement, la touche de démarrage ④ et la touche de sélection du temps ③ doivent à nouveau être actionnées.

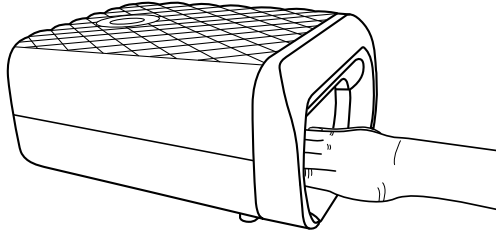

- ◆ Examinez chaque ongle après application et durcissement de toutes les couches quant aux irrégularités, petites rayures ou rainures.
- ◆ Si vous découvrez des irrégularités, appliquez une nouvelle couche fine de gel UV ⑮ et durcissez l'ongle avec le réglage 150 secondes ou 90 secondes (selon la quantité de gel UV ⑮ appliqué).

Même après le durcissement de la dernière couche de gel, les ongles peuvent paraître un peu collants («couche de sueur» ou couche de polymérisation).

- ◆ Humidifiez un tampon d'ouate ⑫ avec la solution de finition ⑮ et essuyez l'ongle.



CONSEIL

- ▶ Si vous souhaitez appliquer des décorations ou de petites strass sur vos ongles, placez celles-ci avec le côté pointu du Spot-Swirl ⑨ sur la dernière couche du gel UV encore non durcie ⑬. Ensuite, laissez durcir le gel UV ⑬. Pour obtenir une meilleure tenue des décorations, appliquez une autre couche très fine de gel UV ⑬ sur l'ongle et laissez durcir. Les décorations sont ainsi mieux protégées.
- ◆ Pour finir, appliquez du vernis transparent sur les ongles pour qu'ils brillent.
- ◆ Pour le soin, veuillez appliquer un peu d'huile à ongles ⑳ pour les cuticules.

Remplissage

REMARQUE

- ▶ Comme l'ongle naturel continue de pousser, l'embase du faux-ongle ⑮ peut se décoller au fil du temps. Voilà pourquoi la fente entre le cuticule et l'embase de l'ongle doit être remplie de temps en temps.
- ▶ Il est nécessaire de procéder au remplissage environ toutes les 2 à 3 semaines.
- ◆ A l'aide de la lime émeri ⑭, limez les embases du gel durci.
- ◆ Utilisez le bloc polissoir ⑧, jusqu'à ce que l'ongle ne brille plus.
- ◆ Appliquez ensuite à nouveau du gel UV ⑬ et durcissez-le à nouveau.

REMARQUE

- ▶ Consultez pour ce faire les chapitres précédents **Application du gel UV, Durcissement du gel UV**.

French-Nails

«French Nails» signifie que l'extrémité de l'ongle est décorée d'un vernis blanc.

- ◆ Procédez au modelage des ongles comme cela est décrit dans le chapitre «Utilisation» jusqu'à ce que la première couche de gel UV 18 ait été appliquée et durcie.
- ◆ Utilisez maintenant le côté rond du Spot Swirl 13 pour appliquer le French gel 19 sur l'extrémité de votre ongle. Trempez plusieurs fois la pointe du pinceau dans le French gel 19 et modeliez la pointe de l'ongle blanche en effectuant de légers mouvements circulaires.
- ◆ Procédez de la même manière avec les autres ongles.
- ◆ Laissez durcir les ongles avec un réglage de 150 secondes.
- ◆ Appliquez une autre couche de gel UV 18. Appliquez un peu moins de gel UV 18 sur la partie blanche que sur le reste de l'ongle. Ainsi, la transition vers l'extrémité blanche disparaît.
- ◆ Laissez durcir les ongles avec un réglage de 150 secondes. Après le durcissement de la dernière couche de gel, les ongles peuvent paraître un peu collants («couche de sueur» ou couche de polymérisation).
- ◆ Humidifiez un tampon d'ouate 12 avec la solution de finition 16 et essuyez l'ongle.

Retrait des faux-ongles

ATTENTION

Risque d'endommager la surface des ongles naturels !

Le retrait avec violence des faux-ongles 15 peut endommager la surface des ongles naturels !

- ▶ Ne rompez pas les faux-ongles 15 des ongles naturels.
- ▶ Retirez exclusivement les faux-ongles 15 conformément à la description ci-après.
- ◆ Limez d'abord les ongles à l'aide de la lime émeri 14.
- ◆ Limez ensuite les faux-ongles 15 avec la lime émeri 14.
- ◆ Polissez vos ongles à l'aide des limes 9 10 11.

CONSEIL

- ▶ Pour finir et pour l'entretien de vos ongles naturels, appliquez un peu d'huile à ongles 20.

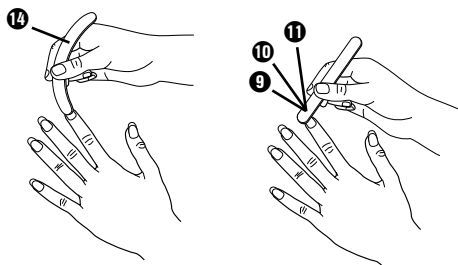

Entretien

- Limez régulièrement les bases et les bords des ongles.
- Utilisez régulièrement l'huile à ongles ⑩ ou une crème pour les mains.
- Lors de l'application de vernis à ongles, appliquez une couche inférieure ainsi qu'une couche couvrante.
- Pour retirer le vernis à ongles, n'utilisez pas de dissolvant contenant de l'acétone, dans la mesure où cela peut aggraver les faux-ongles et les endommager.
- Mettez des gants en caoutchouc lorsque vous utilisez des détergents ou des agents décolorants.
- Mettez des gants en caoutchouc pour effectuer tous les travaux/activités susceptibles d'endommager les ongles.

Nettoyage

Consignes de sécurité

⚠ DANGER

Danger de mort par choc électrique !

- ▶ Retirez la fiche secteur de la prise secteur avant de commencer le nettoyage de l'appareil.

ATTENTION

Dommages sur l'appareil !

- ▶ Lors du nettoyage, assurez-vous qu'aucune humidité ne pénètre dans l'appareil UV ①, pour éviter tous dommages irréparables sur l'appareil.

Nettoyage de l'appareil

- ◆ Nettoyez les surfaces de l'appareil UV ① uniquement à l'aide d'un chiffon doux et sec. Essayez la plaque à l'aide d'un chiffon humide.

Nettoyage des accessoires

REMARQUE

- ▶ Nettoyez le pinceau ⑦ et le Spot Swirl ⑬ immédiatement après chaque usage.
- ▶ Fermez toujours l'ensemble des flacons et pots après usage.
- ◆ Trempez le pinceau ⑦ et le Spot Swirl ⑬ dans la solution de finition ⑯ et essuyez-les avec un mouchoir en papier.

Remplacement des ampoules UV

⚠ DANGER

Danger de mort par choc électrique !

- ▶ Retirez la fiche secteur de la prise secteur avant de commencer le remplacement des ampoules UV !

REMARQUE

- ▶ Les ampoules UV doivent uniquement être remplacées par des ampoules du même type. Vous trouverez le type d'ampoules précis dans le chapitre "Caractéristiques techniques". Les ampoules UV de ce type sont disponibles dans le commerce spécialisé.
- ◆ Retirez la plaque de l'appareil.

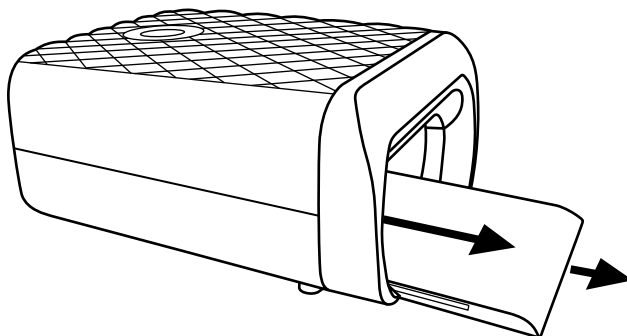

- ◆ Desserrez la vis avec un tournevis cruciforme.

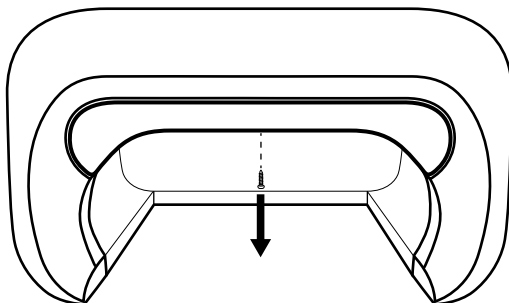

- ◆ Retirez le cache avant.

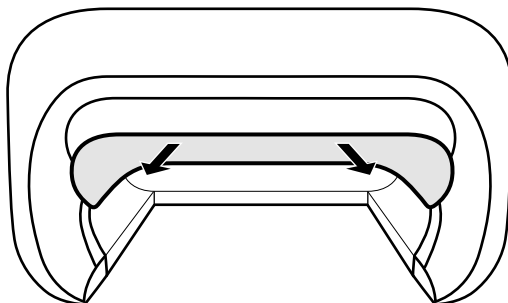

- ◆ Retirez la vitre de protection transparente.
- ◆ Vous pouvez retirer l'ampoule UV défectueuse avec précaution de la douille.
- ◆ Insérez la nouvelle ampoule UV dans la douille.
- ◆ Insérez à nouveau la vitre de protection transparente dans la glissière.
- ◆ Insérez à nouveau le cache avant dans l'appareil et fixez-le à l'aide de la vis.
- ◆ Insérez à nouveau la plaque dans l'appareil.

Dépannage

Ce chapitre contient des remarques importantes relatives à la localisation des pannes et au dépannage. Veuillez tenir compte des remarques pour éviter tous risques et dommages.

Consignes de sécurité

AVERTISSEMENT

Respectez les consignes de sécurité suivantes pour éviter les dangers et les dommages matériels :

- Les réparations sur les appareils électriques doivent exclusivement être confiées à des spécialistes qui ont été formés par le fabricant. Toutes réparations non conformes peuvent entraîner des dangers significatifs pour l'utilisateur et endommager l'appareil.

Causes des pannes et remèdes

Le tableau suivant aide à la localisation et au dépannage de petites perturbations:

Panne	Cause possible	Solutions
L'appareil ne se met pas en marche.	La fiche secteur n'est pas enfichée.	Insérez la fiche secteur dans la prise secteur.
	La prise n'est pas sous tension.	Vérifiez les fusibles domestiques.
Le gel UV 18 ne durcit pas assez.	La durée du traitement a été choisie trop courte.	Définissez une durée de traitement plus longue.
	Une ou plusieurs ampoules UV sont défectueuses.	Remplacer les lampes UV défectueuses (voir chapitre «Remplacement des ampoules UV»)
	Trop de gel UV 18 a été appliqué.	Utilisez moins de gel UV 18 .
	Les ongles ne se trouvaient pas exactement sous les ampoules UV.	Tenez la main correctement dans l'appareil UV 1 .
Après le durcissement, il reste une «couche de sueur» sur les ongles.	Formation d'une «couche de sueur» en raison de la polymérisation.	Retirez la «couche de sueur» à l'aide de la solution de finition 15 .
Les ongles artificiels deviennent mous/se dissolvent.	Dissolution des ongles artificiels par des produits présentant une concentration élevée en acétone.	N'appliquez aucun produit présentant une concentration élevée en acétone.

Panne	Cause possible	Solutions
Les ongles artificiels présentent des irrégularités.	La pression sur le pinceau ⑦ lors de l'application du gel UV ⑱ est trop élevée.	Lors de l'application du gel UV ⑱, n'appuyez pas trop fort sur le pinceau ⑦.
	Le gel UV ⑱ a été appliqué de manière irrégulière.	Appliquez une autre couche de gel UV ⑱ mince et faites-la durcir.
Une ampoule UV n'est pas allumée.	Une ampoule UV est défectueuse.	Remplacez l'ampoule UV défectueuse.

REMARQUE

- ▶ Si vous ne parvenez pas à résoudre le problème à l'aide des mesures suscitées, veuillez vous adresser au service après-vente.

Entreposage/Élimination

Entreposage

ATTENTION

Risque pour la santé posé par les substances contenant des solvants !

Les substances contenant des solvants et leurs vapeurs peuvent nuire à la santé !

- ▶ Veuillez fermer soigneusement tous les conteneurs des substances ajoutées.
- ▶ Entrepozez les substances ajoutées hors de portée des enfants.
- ◆ Si vous n'utilisez pas l'appareil pendant une période prolongée, veuillez le couper de l'alimentation électrique et l'entrepozer dans un endroit propre et sec sans exposition directe au soleil et hors de portée des enfants.
- ◆ Entrepozez toutes les substances dans un endroit propre, sec et frais sans exposition directe au soleil et hors de portée des enfants.

Mise au rebut de l'appareil



Ne jetez jamais l'appareil et les substances avec les déchets domestiques normaux. Ce produit est assujéti à la directive européenne 2012/19/EU.

Éliminez l'appareil et les substances par le biais d'une entreprise agréée ou par le biais de votre centre municipal de mise au rebut. Les substances chimiques sont assujétiées au traitement des déchets spéciaux. Respecter les règlements actuellement en vigueur. En cas de doute, contacter les services techniques de la commune.



Renseignez-vous auprès de votre commune ou des services administratifs de votre ville pour connaître les possibilités de recyclage du produit usagé.

Annexe

Remarques relatives à la déclaration de conformité CE

Cet appareil est conforme aux exigences fondamentales et autres prescriptions pertinentes



- de la directive européenne en matière de compatibilité électromagnétique 2014/30/EU,
- de la directive «basse tension» 2014/35/EU,
- de la directive RoHS 2011/65/EU.

La déclaration de conformité originale est disponible dans son intégralité chez l'importateur.

Caractéristiques techniques

Modèle	SNS 45 B4
Tension de service	220 - 240 V ~ (Tension alternative) / 50 Hz
Puissance absorbée	45 W
Température de service	+5 - +45 °C
Humidité (pas de condensation)	5 - 90 %
Dimensions (h x l x p)	env. 12.6 x 20.9 x 27.5 cm
Poids	env. 1240 g
Nombre d'ampoules UV	4
Type d'ampoule UV	UVA-9W 365 nm, 9 W
Type d'UV de l'appareil	Ampoule A UV type 3 UVA-9 W
Délais d'arrêt automatiques	après 90, 150 et 240 secondes
Classe de protection	II  (Double isolation)

Garantie de Kompernass Handels GmbH

Chère cliente, cher client,

Cet appareil est garanti 3 ans à partir de la date d'achat. Si ce produit venait à présenter des vices, vous disposez de droits légaux face au vendeur de ce produit. Vos droits légaux ne sont pas restreints par notre garantie présentée ci-dessous.

Conditions de garantie

La période de garantie débute à la date d'achat. Veuillez bien conserver le ticket de caisse. Celui-ci servira de preuve d'achat.

Si dans un délai de trois ans suivant la date d'achat de ce produit, un vice de matériel ou de fabrication venait à apparaître, le produit sera réparé, remplacé gratuitement par nos soins ou le prix d'achat remboursé, selon notre choix. Cette prestation sous garantie nécessite, dans le délai de trois ans, la présentation de l'appareil défectueux et du justificatif d'achat (ticket de caisse) ainsi que la description brève du vice et du moment de son apparition.

Si le vice est couvert par notre garantie, vous recevrez le produit réparé ou un nouveau produit en retour. Aucune nouvelle période de garantie ne débute avec la réparation ou l'échange du produit.

Période de garantie et réclamation légale pour vices cachés

L'exercice de la garantie ne prolonge pas la période de garantie. Cette disposition s'applique également aux pièces remplacées ou réparées. Les dommages et vices éventuellement déjà présents à l'achat doivent être signalés immédiatement après le déballage. Toute réparation survenant après la période sous garantie fera l'objet d'une facturation.

Étendue de la garantie

L'appareil a été fabriqué avec soin conformément à des directives de qualité strictes et consciencieusement contrôlé avant sa livraison.

La prestation de la garantie s'applique aux vices de matériel et de fabrication. Cette garantie ne s'étend pas aux pièces du produit qui sont exposées à une usure normale et peuvent de ce fait être considérées comme pièces d'usure, ni aux détériorations de pièces fragiles, par ex. interrupteurs, batteries ou pièces en verre.

Cette garantie devient caduque si le produit est détérioré, utilisé ou entretenu de manière non conforme. Toutes les instructions listées dans le manuel d'utilisation doivent être exactement respectées pour une utilisation conforme du produit. Des buts d'utilisation et actions qui sont déconseillés dans le manuel d'utilisation, ou dont vous êtes avertis doivent également être évités.

Le produit est uniquement destiné à un usage privé et ne convient pas à un usage professionnel. La garantie est annulée en cas d'entretien incorrect et inapproprié, d'usage de la force et en cas d'intervention non réalisée par notre centre de service après-vente agréé.

Procédure en cas de garantie

Afin de garantir un traitement rapide de votre demande, veuillez suivre les indications suivantes :

- Veuillez avoir à portée de main pour toutes questions le ticket de caisse et la référence article (par ex. IAN 123456_7890) en tant que justificatif de votre achat.
- Vous trouverez la référence sur la plaque signalétique sur le produit, une gravure sur le produit, sur la page de garde du mode d'emploi (en bas à gauche) ou sur l'autocollant au dos ou sur le dessous du produit.
- Si des erreurs de fonctionnement ou d'autres vices venaient à apparaître, veuillez d'abord contacter le département service clientèle cité ci-dessous par **téléphone** ou par **e-mail**.
- Vous pouvez ensuite retourner un produit enregistré comme étant défectueux en joignant le ticket de caisse et en indiquant en quoi consiste le vice et quand il est survenu, sans devoir l'affranchir à l'adresse de service après-vente communiquée.



Sur www.lidl-service.com, vous pourrez télécharger ce mode d'emploi et de nombreux autres manuels, vidéos produit et logiciels d'installation.

Grâce à ce code QR, vous arriverez directement sur le site Lidl service après-vente (www.lidl-service.com) et vous pourrez ouvrir votre mode d'emploi en saisissant votre référence (IAN) 365012_2101.

Service après-vente

FR

Service France

Tel.: 0800 919270

E-Mail: kompernass@lidl.fr

BE

Service Belgique

Tel.: 070 270 171 (0,15 EUR/Min.)

E-Mail: kompernass@lidl.be

IAN 365012_2101

Importateur

Veuillez tenir compte du fait que l'adresse suivante n'est pas une adresse de service après-vente. Veuillez d'abord contacter le service mentionné.

KOMPERNASS HANDELS GMBH

BURGSTRASSE 21

44867 BOCHUM

ALLEMAGNE

www.kompernass.com

Inhoudsopgave

Inleiding70

Auteursrecht	70
Beperking van aansprakelijkheid	70
Gebruik in overeenstemming met bestemming	70
Waarschuwingen	71

Veiligheidsvoorschriften . . .72

Gebruikte pictogrammen . .79

Apparaat en accessoires . . .80

Opstellen en aansluiten . . .81

Veiligheidsvoorschriften	81
Inhoud van het pakket en inspectie van transport	81
Uitpakken	82
De verpakking afvoeren	82
Eisen aan de plaats van opstelling	82
Elektrische aansluiting.	83

Bediening en bedrijf.84

In- en uitschakelen	84
Functies.	84

Gebruik85

De nagel-tips kiezen	85
De nagel-tips opzetten	86
Nagelbed aanpassen	89
UV-gel aanbrengen	89
UV-gel laten uitharden	90
Opvullen.	92
French nails.	92
De nagel-tips verwijderen.	93
Verzorging	94

Reiniging94

Veiligheidsvoorschriften	94
Apparaat reinigen	94
Accessoires reinigen.	95

UV-lampen vervangen.95

Problemen oplossen.96

Veiligheidsvoorschriften	97
Oorzaken van storingen en het verhelpen ervan.	97

Opslag/milieurichtlijnen . . .98

Opslag.	98
Apparaat afdanken	98

Appendix99

Opmerkingen over de EC-conformiteitsverklaring	99
Technische gegevens	99
Garantie van Kompernaß Handels GmbH	100
Service	101
Importeur	101

Inleiding

Gefeliciteerd met de aankoop van uw nieuwe apparaat.

U hebt hiermee gekozen voor een hoogwaardig product. De bedieningshandleiding maakt deel uit van dit product. Deze bevat belangrijke aanwijzingen voor veiligheid, gebruik en afvoeren. Maak uzelf voorafgaand aan het gebruik van het product vertrouwd met alle bedienings- en veiligheidsvoorschriften. Gebruik het product uitsluitend op de voorgeschreven wijze en voor de aangegeven doeleinden. Geef alle documenten mee als u het product doorgeeft aan een derde.

Auteursrecht

Deze documentatie is auteursrechtelijk beschermd.

Iedere reproductie, resp. herdruk, ook gedeeltelijk, evenals de weergave van afbeeldingen, ook in veranderde toestand is alleen toegestaan met schriftelijke toestemming van de fabrikant.

Beperking van aansprakelijkheid

Alle technische informatie, gegevens en aanwijzingen voor de inbouw en aansluiting en de bediening in deze gebruiksaanwijzing voldoen aan de laatste stand bij het in druk bezorgen en resulteren naar beste weten uit afweging van onze ervaringen en inzichten tot dusverre. Men kan op basis van de gegevens, afbeeldingen en beschrijvingen in deze gebruiksaanwijzing geen aanspraken doen gelden. De fabrikant is niet aansprakelijk voor schade als gevolg van het niet in acht nemen van de gebruiksaanwijzing, gebruik dat niet volgens de bestemming is, ondeskundige reparaties, ongeoorloofd uitgevoerde veranderingen of gebruik van ongeoorloofde onderdelen.

Gebruik in overeenstemming met bestemming

Dit apparaat is alleen bestemd voor het aanbrengen en fixeren van nagel-tips voor manicuredoeleinden in gesloten ruimtes en alleen voor het privé-gebruik. Een ander of verdergaand gebruik geldt als niet in overeenstemming met de bestemming.

WAARSCHUWING

Gevaar door gebruik dat niet in overeenstemming is met de bestemming!

Er kan gevaar van het apparaat uitgaan in geval van gebruik dat niet in overeenstemming is met de bestemming en/of andersoortig gebruik.

- ▶ Het apparaat uitsluitend gebruiken in overeenstemming met de bestemming.
- ▶ De beschreven procedures in deze gebruiksaanwijzing nakomen.

Alle vormen van claims wegens schade door gebruik dat niet volgens de bestemming is, onvakkundige reparaties, veranderingen die ongeoorloofd zijn uitgevoerd of gebruik van niet toegelaten reserveonderdelen zijn uitgesloten.

Het risico is uitsluitend voor de gebruiker.

Waarschuwingen

In de onderhavige gebruiksaanwijzing worden volgende waarschuwingen gebruikt:

GEVAAR

Een waarschuwing op dit niveau van gevaar duidt op een dreigende gevaarlijke situatie.

Als de gevaarlijke situatie niet wordt vermeden, kan dit fataal of zwaar letsel tot gevolg hebben.

- ▶ De aanwijzingen in deze waarschuwing opvolgen, om gevaar voor fataal of zwaar letsel van personen te vermijden.

WAARSCHUWING

Een waarschuwing op dit niveau van gevaar duidt op een eventuele gevaarlijke situatie.

Als de gevaarlijke situatie niet wordt vermeden, kan dit letsel tot gevolg hebben.

- ▶ De aanwijzingen in deze waarschuwing opvolgen om persoonlijk letsel te vermijden.

LET OP

Een waarschuwing op dit niveau van gevaar duidt op een eventuele materiële schade.

Als de gevaarlijke situatie niet wordt vermeden, kan dit materiële schade tot gevolg hebben.

- ▶ De aanwijzingen in deze waarschuwing opvolgen om materiële schade te vermijden.

OPMERKING

- ▶ Een opmerking wijst op extra informatie, die de omgang met het apparaat vergemakkelijkt.

Veiligheidsvoorschriften

Dit apparaat voldoet aan de gestelde veiligheidsvoorschriften. Een verkeerd gebruik kan echter leiden tot persoonlijk letsel en materiële schade.

Een reparatie van het apparaat tijdens de garantieperiode mag alleen worden uitgevoerd door een klantenservice die door de fabrikant geautoriseerd is, anders wordt er geen garantie meer gegeven bij schade die nadien optreedt.

GEVAAR

Levensgevaar door elektrische stroom! Er is sprake van levensgevaar in geval van contact met leidingen of componenten die onder stroom staan!

Let op de volgende veiligheidsinstructies, om een bedreiging door elektrische stroom te vermijden:

- ▶ Wanneer het snoer van dit apparaat beschadigd raakt, moet het worden vervangen door de fabrikant of de klantendienst van de fabrikant of een persoon met vergelijkbare kwalificaties, om risico's te vermijden.
- ▶ Plaats het apparaat niet in het bad.
- ▶ Sluit het apparaat uitsluitend aan op een beveiligd stopcontact.
- ▶ Raak het apparaat en de netstekker niet met natte handen aan.
- ▶ Plaats het apparaat nooit in het water.
- ▶ Open in geen geval de behuizing van het apparaat (uitgezonderd bij het vervangen van de UV-lamp). Worden stroomgeleidende aansluitingen aangeraakt en wordt de elektrische of mechanische constructie veranderd, bestaat er gevaar voor stroomschokken.

WAARSCHUWING

Letselgevaar door ultraviolet licht (UV-licht)!

Direct in het UV-licht van de UV-lampen in het apparaat kijken kan resulteren in oogletsel en reductie van het gezichtsvermogen!

- ▶ Kijk nooit direct in het ultraviolette licht van de UV-lampen.
- ▶ UV-lampen uitschakelen als deze niet worden gebruikt.
- ▶ Personen die het apparaat niet gebruiken en vooral kinderen mogen bij het gebruik van het apparaat niet aanwezig zijn.

⚠ WAARSCHUWING - LETSELGEVAAR!

- ▶ Controleer het apparaat vóór het gebruik op uitwendig zichtbare schade. Neem een defect apparaat of een apparaat dat gevallen is niet in gebruik.
- ▶ Kinderen moeten onder toezicht staan, om ervoor te zorgen dat ze niet met het apparaat spelen.
- ▶ Kijk nooit direct in de UV-lampen. Dat kan oogletsel veroorzaken!
- ▶ Bewaar het apparaat en alle accessoires altijd buiten bereik van kinderen.
- ▶ Let altijd op de aanwijzingen op de reservoirs van alle gebruikte substanties.
- ▶ Laat reparaties aan het apparaat alleen uitvoeren door geautoriseerde speciaalzaken of door de klantenservice. Ondeskundige reparaties kunnen resulteren in gevaren voor de gebruiker. Bovendien wordt er dan geen garantie meer gegeven.
- ▶ Defecte onderdelen mogen alleen worden vervangen door originele reserveonderdelen. Alleen bij deze onderdelen is gegarandeerd, dat zij voldoen aan de veiligheidseisen.

⚠ WAARSCHUWING

Gevaar voor schade aan de gezondheid door oplosmiddelhoudende substanties en dampen!

Het inademen van oplosmiddelhoudende substanties en dampen kan resulteren in schade aan de gezondheid!

- ▶ Dampen van oplosmiddelhoudende substanties (bijv. aceton) niet inademen.
- ▶ Zorg voor voldoende ventilatie bij de omgang met oplosmiddelhoudende substanties.
- ▶ Let op de aanwijzingen op de reservoirs van de oplosmiddelhoudende substanties.

⚠ WAARSCHUWING

Gevaar voor schade aan de gezondheid door chemische substanties!

De onvakkundige omgang met chemische substanties kan resulteren in zware schade aan de gezondheid!

- ▶ In geval van inslikken, onmiddellijk medische hulp zoeken!
- ▶ In geval van allergische reacties meteen medische hulp zoeken!
- ▶ In geval van contact met de ogen of slijmvliezen meteen medische hulp zoeken!

⚠ ANWIJZINGEN VOOR DE ONGANG MET CHEMISCHE STOFFEN

De chemische stoffen bij dit product betreffen de nagellijm, finishing-oplossing, UV-gel en French-Gel.

- ▶ Open de potjes en flesjes met chemische stoffen voorzichtig.
- ▶ Hanteer de chemische stoffen voorzichtig en met overleg.
- ▶ De chemische stoffen zijn prikkelend voor ogen en huid.
- ▶ De chemische stoffen kunnen huidirritatie veroorzaken (gevoeligheid van de huid verhogen).
- ▶ Zorg voor voldoende ventilatie als u met chemische stoffen werkt. Draag bij onvoldoende ventilatie ademhalingsapparatuur.
- ▶ Gebruik de UV-gel en de French-Gel nooit op beschadigde of zieke nagels, of om beschadigde nagels te repareren.
- ▶ De chemische stoffen mogen niet in kinderhanden terecht komen!

LET OP - MATERIËLE SCHADE

- ▶ Bescherm het apparaat tegen vocht en het binnendringen van vloeistoffen. Dompel het apparaat nooit onder water, plaats het apparaat ook niet in de buurt van water en zet ook geen voorwerpen op die met vloeistof zijn gevuld (bijv. vazen) op het apparaat.
- ▶ Zet geen voorwerpen op het apparaat.
- ▶ Gebruik het apparaat niet in de buurt van open vlammen (bijv. kaarsen).
- ▶ Vermijd rechtstreeks zonlicht.
- ▶ Trek het netsnoer altijd aan de netstekker uit het stopcontact, niet aan het snoer zelf.
- ▶ Trek de netstekker uit het stopcontact in geval van storingen en bij onweer.

⚠ WAARSCHUWING - LETSELGEVAAR!

UV-apparaten mogen niet worden gebruikt door:

- ▶ personen, die lijden aan huidkanker of daarvoor gepredisponeerd zijn,
- ▶ personen, die lichtgevoeligheid verhogende medicijnen innemen,
- ▶ personen onder 18 jaar,
- ▶ personen met een neiging tot sproeten,
- ▶ personen met natuurlijke rode haarkleur,
- ▶ personen met ongebruikelijke huidverkleuringen,
- ▶ personen met meer dan 16 leervlekken (met een diameter van minstens 2mm) op het lichaam,
- ▶ personen met atypische leervlekken (atypische leervlekken zijn asymmetrische leervlekken met een diameter van meer dan 5 mm en uiteenlopende pigmentering alsmede onregelmatige randzones; neem in geval van twijfel contact op met uw arts),
- ▶ personen, die last hebben van een zonnebrand,
- ▶ personen, die bij instraling door de zon niet bruin worden zonder huidverbrandingen,
- ▶ personen, die bij instraling door de zon snel last hebben huidverbrandingen,
- ▶ personen, die tijdens hun kindertijd vaak hebben geleden aan een zware zonnebrand,
- ▶ personen, die lijden aan huidkanker of daaraan geleden hebben of gevoelig zijn voor huidkanker,
- ▶ personen met een eerstegraads familielid, bij wie al eens een melanoom gediagnosticeerd werd (zware huidkanker),
- ▶ personen, die onder behandeling van een arts en onder medische behandeling staan wegens een ziekte door lichtgevoeligheid,
- ▶ personen, die helemaal niet bruin kunnen worden, of niet bruin kunnen worden zonder een zonnebrand te krijgen, als zij blootgesteld zijn aan de zon,
- ▶ personen, die gemakkelijk een zonnebrand krijgen, als zij blootgesteld zijn aan de zon,
- ▶ tijdens de zwangerschap.

- De bestraling mag de minimale erytheemdosis (MED) overschrijden. Als er een erytheem (rode kleurverandering van de huid) optreedt een paar uur na de bestraling, moet van verder gebruik afgezien worden. De volgende bestraling mag in dit geval pas een week na het tijdstip van de rode kleurverandering van de huid plaatsvinden.
- Als onverwachte bijwerkingen optreden binnen 48 uur na de eerste toepassing van het UV-apparaat, zoals wellicht jeuk, moet u voorafgaande aan verdere UV-bestralingen eerst medisch advies inwinnen.
- Aanbevolen behandelingsschema:
 - Voer niet meer dan 5 behandelingen per dag uit. Dat zou tot huidirritaties kunnen leiden.
 - Voer niet meer dan het aanbevolen aantal van 400 behandelingen per jaar uit.
- Het apparaat mag niet worden gebruikt, als de tijdschakelklok niet correct functioneert.
- Gebruik alleen lampen van het voorgeschreven type. Bij gebruik van een UV-lamp van een andere producent of een ander type vervalt de garantie en is de producent niet aansprakelijk.
- UV-straling van de zon of door UV-apparaten kan schade aan huid en ogen veroorzaken van mogelijk onherstelbare aard. Deze biologische effecten zijn afhankelijk van de kwaliteit en hoeveelheid van de bestraling alsmede van de gevoeligheid van de huid of ogen van de individuele personen.
- De huid kan na bovenmatige bestraling een zonnebrand krijgen. Te veelvuldige UV-bestraling door de zon of UV-apparaten kan leiden tot een voortijdige veroudering van de huid of het risico verhogen op huidkanker. Dit risico wordt hoger naarmate de UV-bestraling cumulatief toeneemt. UV-straling op jonge leeftijd verhoogt het latere risico op huidkanker.
- UV-straling kan letsel aan ogen en huid teweegbrengen, zoals bijvoorbeeld voortijdige huidveroudering of zelfs huidkanker.

Lees de gebruiksaanwijzing zorgvuldig. Een aantal medicijnen of cosmetica verhogen ook de gevoeligheid ten opzichte van UV-straling.

- Het onbeschermd oog kan oppervlakkige ontstekingen oplopen en in sommige gevallen kan er na bovenmatige bestraling schade ontstaan aan het netvlies. Vaak herhaalde bestralingen kunnen tot grauwe staar veroorzaken.
- In geval van vastgestelde individuele gevoeligheid voor of allergische reacties op UV-straling moet u alvorens met de bestraling te beginnen medische advies inwinnen.
- Bepaalde ziektes of de bijwerkingen van bepaalde medicijnen kunnen verergerd worden door de UV-bestraling. Neem in geval van twijfel contact op met een arts.
- Tussen de eerste beide bestralingen moet minstens een tijdruimte liggen van 48 uur.
- Vermijd zonnebaden en de toepassing van het apparaat op dezelfde dag. Dat zou tot huidirritaties kunnen leiden.
- Volg de aanwijzingen op over de bestralingsduur, over de bestralingsintervallen en de afstand tot de lamp. Anders kunnen er huidirritaties optreden.
- Neem contact op met een arts, als hardnekkige gezwellen of zweren optreden of veranderingen aan levervlekken of als zich open plekken ontwikkelen.
- Bescherm gevoelige huidzones als littekens, tatoeages en genitaliën tegen de bestraling.
- Voer niet meer dan 5 behandelingen per dag uit. Dat zou tot huidirritaties kunnen leiden.
- Ga het geadviseerde aantal van 400 behandelingen per jaar niet te boven.
- Verwijder cosmetica en zonnebrandproducten alvorens het apparaat in gebruik te nemen. Anders kunnen er huidirritaties optreden.

OPMERKING

- Informeer in geval van twijfel alvorens het apparaat te gebruiken bij uw arts over de toepassingsmogelijkheid.

Gebruikte pictogrammen

Houd ook rekening met deze pictogrammen op het toebehoren en op de verpakking:

Pictogram	Betekenis
	Gevaar! Kan dodelijk zijn als de stof bij inslikken in de luchtwegen terecht komt.
	Lees en volg de gebruiksaanwijzing!
	Win vóór gebruik advies in! Lees en volg de gebruiksaanwijzing!
	Let op! Kan een allergische huidreactie veroorzaken. Kan irritatie van de luchtwegen veroorzaken. Kan slaperigheid of duizeligheid veroorzaken. Veroorzaakt huidirritatie. Veroorzaakt ernstige oogirritatie. Schadelijk voor in het water levende organismen, met langdurige gevolgen. Herhaalde blootstelling kan een droge of een gebarsten huid veroorzaken. Bevat 1,4-dihydroxybenzene. Kan een allergische reactie veroorzaken.
	Braille-pictogram voor mensen met een visuele handicap dat aangeeft dat dit een gevaarlijke stof is.
	Gevaar! Licht ontvlambare vloeistof en damp.
	Dit cosmeticaproduct kan gedurende 12 maanden na opening worden gebruikt zonder schadelijke gevolgen voor de gebruiker.
	Beperkte hoeveelheid gevaarlijke stoffen! (alleen voor weg-, spoor- en zeetransport)

Apparaat en accessoires

OPMERKING

► Zie hierover afbeelding op de uitvouwpagina.

Afbeelding A:

- ❶ UV-apparaat met 4 ingebouwde UV-lampen
- ❷ Aan/uit-knop
- ❸ Tijdvoorkeuze-toets (SELECT)
- ❹ Start-toets

Afbeelding B:

- ❺ Nagelknipper (om de nagel-tips te knippen)
- ❻ Bokkenpootje (om de nagel huid terug te schuiven)
- ❼ Kwastje (om het UV-gel aan te brengen)
- ❽ Schuurblok (om oneffenheden te egaliseren)
- ❾ Polijstvijl fijn (om de nagels te polijsten „shine“)
- ❿ Polijstvijl medium (om de nagels te polijsten „condition“)
- ⓫ Polijstvijl grof (om de nagels te polijsten „clean“)
- ⓬ Celstofdeppers (voor het opbrengen van finishing-oplossing of het aanbrengen van correcties)
- ⓭ Spot Swirl (voor het opbrengen van French-Gel of decoratie-elementen)
- ⓮ Zandbladvijl (om de nagels te vijlen)
- ⓯ Nageltips (kunstmatige vingernagels)
- ⓰ Finishing-oplossing (voor de eindbehandeling en voor de reiniging van het kwastje)
- ⓱ Nagellijm („Glue“, om de nageltips op te plakken)
- ⓲ UV-gel (om de nagels op te vullen)
- ⓳ French-Gel (voor het modelleren van „French nails“)
- ⓴ Nagelolie (voor het verzorgen van de nagel huid „Nail-Care“)

Opstellen en aansluiten

Veiligheidsvoorschriften

WAARSCHUWING

Bij de ingebruikname van het apparaat kan het komen tot persoonlijk letsel en materiële schade!

Let op de volgende veiligheidsvoorschriften, om gevaar te voorkomen:

- ▶ Verpakkingsmateriaal mag niet als speelgoed worden gebruikt. Er bestaat verstikkingsgevaar.
- ▶ Let op de voorschriften voor de eisen aan de plaats van opstelling evenals voor de elektrische aansluiting van het apparaat, om persoonlijk letsel en materiële schade te voorkomen.

Inhoud van het pakket en inspectie van transport

Het apparaat wordt standaard met volgende componenten geleverd:

- UV-apparaat met 4 UV-lampen en netsnoer
- Zandvijl
- Polijstvijlen (grof, medium, fijn)
- Schuurblok
- Nagel-tips
- Bokkenpootje
- Kwastje
- Spot swirl
- Nagelknipper
- 1 potje French-Gel ("French-Gel")
- 2 potjes UV-gel ("UV-gel")
- Finishing-oplossing ("Finishing")
- 2 flesjes nagellijm ("Glue")
- 1 fles nagelolie („Nail-Care")
- 100 deppers (celstofdoekjes)
- Opbergtas
- Gebruiksaanwijzing

OPMERKING

- ▶ Controleer of de levering compleet is en of er sprake is van zichtbare schade.
- ▶ In geval de levering niet compleet is of indien er sprake is van schade door gebrekkige verpakking of door transport, neemt u contact op met de Service-Hotline (zie hoofdstuk **Service**).

Uitpakken

- ◆ Haal alle delen van het apparaat en deze gebruiksaanwijzing uit de doos.
- ◆ Verwijder al het verpakkingsmateriaal.

De verpakking afvoeren

De verpakking beschermt het apparaat tegen transportschade. De verpakkingsmaterialen zijn niet schadelijk voor het milieu en gekozen uit afvoertechnische aspecten en daarom recyclebaar.



Het terugvoeren van de verpakking in de materiaalkringloop is een besparing op grondstoffen en reduceert het ontstaan van afval. Voer verpakkingsmaterialen die niet meer worden gebruikt af conform de plaatselijke geldende voorschriften.



Voer de verpakking af volgens de milieuvoorschriften. Let op de aanduiding op de verschillende verpakkingsmaterialen en voer ze waar nodig gescheiden af. De verpakkingsmaterialen zijn voorzien van afkortingen (a) en cijfers (b) met de volgende betekenis:
1-7: kunststoffen, 20-22: papier en karton, 80-98: composietmaterialen.

OPMERKING

- ▶ Indien mogelijk de originele verpakking bewaren gedurende de garantieperiode van het apparaat, om het apparaat in geval van een garantiekwestie volgens de voorschriften te kunnen verpakken.

Eisen aan de plaats van opstelling

Voor een veilig en foutloos functioneren van het apparaat moet de plaats van opstelling aan volgende voorwaarden voldoen:

- Plaats het apparaat op een stevige ondergrond die egaal en droog is.
- Plaats het apparaat niet in een natte omgeving en niet in het bereik van spatwater.
- Plaats het apparaat niet direct naast een verwarming of een straalkachel.
- Het stopcontact moet goed te bereiken zijn, zodat de netstekker in geval van nood gemakkelijk uit het stopcontact gehaald kan worden.

Elektrische aansluiting

GEVAAR

Levensgevaar door elektrische stroom!

Er bestaat levensgevaar in geval van het contact met leidingen of componenten die onder stroom staan!

Let op de volgende veiligheidsinstructies, om een risico door elektrische stroom te vermijden:

- ▶ Gebruik het apparaat niet, als de netstekker of het netsnoer beschadigd is.
 - ▶ Sluit het apparaat uitsluitend aan op een beveiligd stopcontact.
 - ▶ Raak het apparaat en de netstekker niet met natte handen aan.
 - ▶ Voorkom dat het apparaat met water in aanraking komt.
 - ▶ Open in geen geval de behuizing van het apparaat. Worden stroomgeleidende aansluitingen aangeraakt en wordt de elektrische of mechanische constructie veranderd, bestaat er gevaar voor stroomschokken.
-
- ◆ Voor het aansluiten van het apparaat de aansluitgegevens (spanning en frequentie) op het kenplaatje op het apparaat eerst vergelijken met die van uw elektriciteitsnet. Deze gegevens moeten overeenkomen, zodat er geen schade aan het apparaat veroorzaakt wordt.
 - ◆ Verzeker u ervan, dat het netsnoer van het apparaat onbeschadigd is en niet wordt gelegd over hete vlakken en/of scherpe kanten.
 - ◆ Let erop, dat het netsnoer niet strak gespannen of geknikt wordt.
 - ◆ Laat het netsnoer niet over hoeken hangen (struikelblokeffect).
 - ◆ Steek de stekker in het stopcontact.

Bediening en bedrijf

In dit hoofdstuk krijgt u belangrijke aanwijzingen over de bediening en het bedrijf van het apparaat.

OPMERKING

- ▶ Zie hierover hoofdstuk **Apparaat en accessoires**.

In- en uitschakelen

- ◆ Schakel het UV-apparaat ❶ in door op de aan/uit-knop ❷ te drukken om die in de stand „I” te zetten. Zodra het apparaat is ingeschakeld, gaan de blauwe puntjes op het apparaat branden.
- ◆ Zet het UV-apparaat ❶ weer uit door op de aan/uit-knop ❷ te drukken om die in stand „0” te zetten.

Functies

Er kunnen drie verschillende behandelingstijden worden ingesteld op het apparaat:

- 90 seconden
- 150 seconden
- 240 seconden

- ◆ Druk op de start-toets ❹. „90” licht op en de UV-lampen worden ingeschakeld.
- ◆ Als u een andere behandelingstijd wilt selecteren, drukt u net zo vaak op de tijdvoorkeuze-toets (SELECT) ❸ tot de gewenste tijd oplicht.

OPMERKING

- ▶ De UV-lampen worden na afloop van de vooraf ingestelde tijd automatisch weer uitgeschakeld
- ◆ Druk opnieuw op de start-toets ❹ en de tijdvoorkeuze-toets ❸ voor iedere verdere behandeling zoals boven beschreven.

Gebruik

LET OP

Gevaar voor materiële schade door lijm en UV-gel.

Nagellijm **17**, UV-gel **18** en French-Gel **19** kunnen moeilijk van meubeloppervlakken, kleding en tapijten verwijderd worden.

- ▶ Dek de werkomgeving voor de toepassing af met papier of met een handdoek.

OPMERKING

- ▶ Plaats het UV-apparaat **1** op een afgedekte en stabiele ondergrond.
- ▶ Plaats de nagellijm **17**, de French-Gel **19** en de UV-gel **18** nooit in de buurt van het UV-apparaat **1**.
- ▶ Stel de nagellijm **17**, de French-Gel **19** en de UV-gel **18** nooit bloot aan direct zonlicht.

De nagel-tips kiezen

OPMERKING

- ▶ Het kan handig zijn om assistentie te krijgen van een ervaren persoon bij de eerste toepassing.
- ▶ Haal alle sieraden van de handen voorafgaande aan het gebruik.
- ▶ Reinig en droog uw handen voorafgaande aan het gebruik. Wij adviseren de handen ca. 15 - 20 minuten voor de behandeling te wassen, zodat er geen achtergebleven vocht meer aan de nagels zit.

- ◆ Kies een nagel-tip **15**, waarvan de kromming zo precies mogelijk overeenkomt met de kromming van uw natuurlijke nagel.

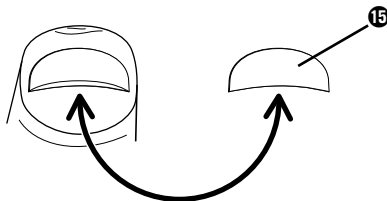

- ◆ Kies een nagel-tip **15**, die exact afsluit aan de rand van uw natuurlijke nagel, waarbij de zijkanten parallel verlopen aan uw natuurlijke nagel.

- ◆ Vijl, indien nodig, met de zandbladvijl **14** het einde van de tip van uw nagel **15** af, zodat het eindpunt (pijl) ongeveer een derde van uw natuurlijke nagel bedekt.

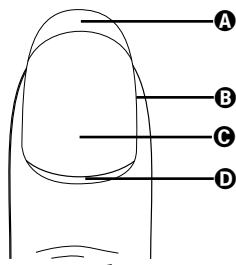
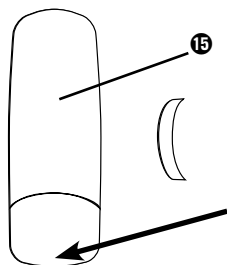

- A** vrije rand
- B** nagelbed
- C** nagelplaat
- D** nagelhuid

OPMERKING

- ▶ Als u een nagel tip **15** gebruikt die te klein is, kan deze gemakkelijker afbreken. Kies daarom een grotere nagel-tip **15** en vijl de zijkanten in vorm.
- ◆ Herhaal deze handeling tot al uw nagels de gewenste lengte en vorm hebben.

De nagel-tips opzetten

OPMERKING

- ▶ Houd er rekening mee, dat nagels in geval van contact met water vocht opnemen. De nagels moeten echter voor de toepassing volkomen droog zijn.
- ▶ Gebruik voorafgaande aan de toepassing geen handcrème of iets dergelijks, omdat het nageloppervlak volledig vetvrij moet zijn, om een optimale hechting van de nagel-tips **15** mogelijk te maken.
- ◆ Schuif de nagelhuid **D** met het bokkenpootje **6** terug en verwijder de transparante huid van de nagelplaat **C** van uw vinger.
- ◆ Behandel het nageloppervlak nu met het schuurblok **8**, totdat de vinger-nagel niet meer glanst.
- ◆ Verwijder het vijlstof met een tissue of een depper **12**.
- ◆ Neem de nagels af met de finishing-oplossing **16**, zodat de laatste stof- en vetresten worden verwijderd.

OPMERKING

- ▶ Raak het nageloppervlak nu in geen geval met uw vingers aan, omdat het anders weer vettig wordt en een goede hechting voorkomt!
- ◆ Doe een kleine druppel nagellijm **17** op het onderste gedeelte van de nagel-tip **15** en verdeel deze met behulp van het flesje van de nagellijm **17** op het onderste vlak. Houd de nagel-tip **15** omlaag, zodat de nagellijm **17** niet op het bovenste gedeelte van de nagel-tip **15** loopt.

OPMERKING

- ▶ Dep de nagel-tip **15** kort af op een depper **12** om overtollige nagellijm **17** te verwijderen.

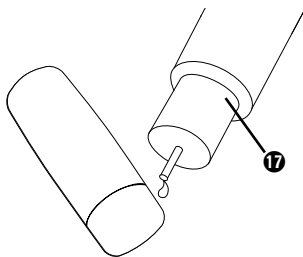

OPMERKING

- ▶ U moet het flesje van de nagellijm **17** voor het eerste gebruik met een puntig voorwerp, bijv. met een naald, open prikken. Mocht het flesje van de nagellijm **17** bij later gebruik verstopt zijn, kunt u dit ook weer verhelpen met een naald.
- ◆ Zet nu de nagel-tip **15** schuin op de natuurlijke nagel, dat de vastgelegde rand van de nagel-tip **15** aan de rand van de natuurlijke nagel ligt.
- ◆ Kantel de nagel-tip **15** nu met lichte druk op de natuurlijke nagel, zodat eventuele luchtballen eruit worden gedrukt.

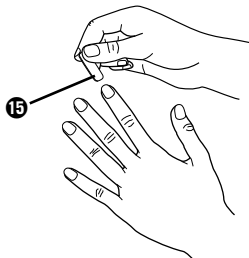

OPMERKING

- ▶ Veeg overtollige nagellijm **17** af met een depper **12**.
- ◆ Houd de nagel-tip **15** 10-12 seconden vast en druk hem daarbij met voldoende druk op de natuurlijke nagel. Let erop, dat er geen luchtbelllen ontstaan en dat de tip volkomen recht erop wordt geplakt.

OPMERKING

- ▶ Er mag geen tussenruimte meer onder de nagel zijn, zodat er geen vuil kan binnendringen.
- ▶ Let erop, dat zich geen luchtbelllen of witte vlekken vormen onder de nagel-tip **15**. Haal de nagel-tip **15** in dit geval er meteen weer af en zet hem er opnieuw weer op.
- ◆ Als u alle nagel-tips **15** opgeplakt heeft, knipt u deze met de nagelknipper **5** op de gewenste lengte af. Druk de nagelknipper **5** in één beweging dicht. Als u te langzaam drukt, kan het gebeuren, dat de nagel-tips **15** splinteren.

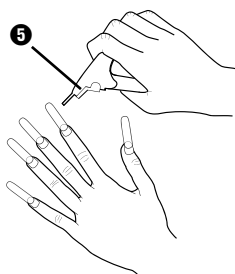

- ◆ Vijl ze met de zandbladvijl **14** in vorm.

OPMERKING

- ▶ Vijl erg voorzichtig, omdat de nagel-tips **15** alleen met nagellijm **17** gefixeerd zijn.
- ▶ Als u geen lange nagels gewend bent, knipt u de nageltips **15** eerst een beetje bij, om stoten en afvallen van de nageltips **15** te voorkomen.

Nagelbed aanpassen

- ◆ Vijl de overgang van de nagel-tip 15 naar de natuurlijke nagel voorzichtig met de zandvijl 14 (feine Seite), totdat deze zich aanpast aan de contour van de natuurlijke nagel. Vijl uitsluitend de nagel-tip 15! Beschadig niet uw natuurlijke nagel.
- ◆ Vijl de zijkanten van de nagel voorzichtig met de zandvijl 14 (feine/grobe Seite), totdat zij recht zijn en geen „vleugels“ vertonen.
- ◆ Vijl de nagel-tip 15 eerst met de zandbladvijl 14 en daarna met het schuurblok 8. De nagel-tip 15 mag niet meer glanzen.
- ◆ Herhaal deze stappen voor iedere afzonderlijke nagel.

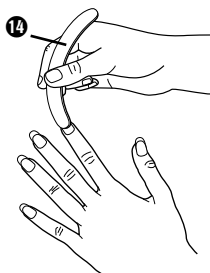

- ◆ Verwijder het vijlstof met een tissue of een depper 12.

UV-gel aanbrengen

- ◆ Neem met het kwastje 7 een kleine hoeveelheid UV-gel 18 en strijk een kant van het kwastje 7 weer af aan de rand van het UV-gel-potje.
- ◆ Breng een dunne laag UV-gel 18 aan op de gehele nagel. Op het onderste gedeelte van de nagel doet u wat meer UV-gel 18, omdat hiermee de overgang wordt gemaakt tussen de natuurlijke en de kunstnagel. Voorts is de overgang van de natuurlijke nagel naar de kunstnagel bijzonder kwetsbaar voor belastingen en stoten, daarom moet hier wat meer UV-gel 18 aangebracht worden.

AANWIJZINGEN

- ▶ Druk bij het aanbrengen niet te sterk op het kwastje 7, omdat het kwastje 7 anders strepen gaat trekken.
- ▶ Modelleer de eerste laag van het UV-gel 18 bijzonder zorgvuldig, omdat deze de later vorm van de nagel bepaalt. Modelleer een zo natuurlijke mogelijke nagelvorm.
- ◆ Houd ca. 1 mm afstand tot de nagelhuid bij het aanbrengen.

OPMERKING

- ▶ Mocht er per ongeluk UV-gel **18** op de nagelhuid of het nagelbed terecht komen, verwijdert u dit voordat het uithardt, bijv. met een wattenstaafje.
- ◆ Herhaal de beschreven procedure bij alle nagels.

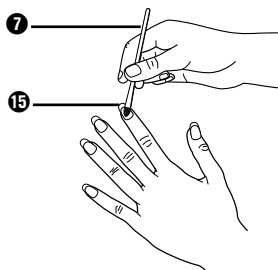

OPMERKING

- ▶ Let erop, dat de nagel gelijkmatig is bedekt met UV-gel **18**.

UV-gel laten uitharden

OPMERKING

- ▶ Zie hierover hoofdstuk **Bediening en bedrijf**.

- ◆ Zet het UV-apparaat **1** met de aan/uit-knop **2** aan.
- ◆ Druk op de start-toets **4**.
- ◆ Kies met de tijdvoorkeuze-toets **3** de gewenste behandelingstijd. Voor het eerste uitharden adviseren wij de tijdstelling 240 seconden.
- ◆ Houd uw hand met de nagels naar boven voor de duur van de ingestelde behandelingstijd in de opening van het UV-apparaat **1**.
- ◆ Behandel de duimnagel afzonderlijk, omdat het UV-licht deze, als u de hand in het UV-apparaat **1** houdt, slechts zijdelings raakt.
- ◆ Herhaal het aanbrengen van het UV-gel **18** en het uitharden in het UV-apparaat **1** nog een keer zoals beschreven.

OPMERKING

- ▶ Breng meerdere dunne lagen UV-gel **18** aan en laat die steeds uitharden om de nagel meer stevigheid te geven.

OPMERKING

- ▶ Na afloop van de vooraf ingestelde behandelduur worden de UV-lampen automatisch uitgeschakeld.
- ▶ Voor iedere nieuwe behandeling dient u opnieuw op de start-toets **4** en de tijdvoorkeuze-toets **3** te drukken.

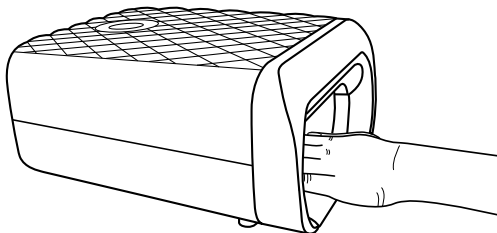

- ◆ Onderzoek iedere nagel na het aanbrengen en uitharden van alle lagen op oneffenheden, kleine krasjes of groeven.
- ◆ Als u oneffenheden ontdekt, brengt u nog een dunne laag UV-gel **18** aan en hardt u de nagel met de instelling 150 seconden of 90 seconden (naar gelang hoeveelheid van het aangebrachte UV-gel **18**).

Ook na het uitharden van de laatste laag gel kunnen de nagels een beetje plakkerig aanvoelen („zweetlaag“, resp. polymerisatie-laag).

- ◆ Maak een depper **12** vochtig met finishing-oplossing **16** en veeg daarmee over de nagel.

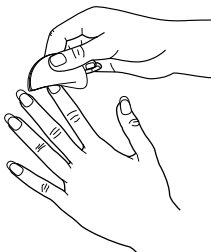

TIP

- ▶ Als u decoraties of kleine strassteentjes op de nagel wilt aanbrengen, plaatst u die met de punt van de spot swirl 9 in de nog niet uitgeharde bovenste laag UV-gel 18. Laat de UV-gel 18 daarna uitharden. Om ervoor te zorgen dat de decoratie beter houdt, brengt u nog een laatste, heel dunne laag UV-gel 18 aan op de nagel en laat u die uitharden. Op die manier zijn decoraties beter beschermd.
- ◆ Breng tot slot een transparante nagellak aan om ze te laten glanzen.
- ◆ Breng voor verzorging van de nagel huid een beetje nagelolie 20 aan.

Opvullen

OPMERKING

- ▶ Omdat de natuurlijke nagel verder groeit, kan de aanzet van de nagel-tip 15 in de loop van de tijd omhoog gaan. Daarom moet de spleet tussen de nagel huid en de nagel bed van tijd tot tijd opgevuld worden.
- ▶ Een opvullen is ongeveer om de 2 - 3 weken noodzakelijk.
- ◆ Vijl met de zandvijn 14 om de aanzetten van het uitgeharde gel heen.
- ◆ Gebruik het schuurblok 8, totdat de nagel niet meer glanst.
- ◆ Doe er daarna weer UV-gel 18 op en laat dit weer uitharden.

OPMERKING

- ▶ Zie hierover de vorige hoofdstukken **UV-gel aanbrengen, UV-gel laten uitharden**.

French nails

“French nails” zijn vingernagels met een witte top.

- ◆ Modelleer de nagel zoals beschreven in het hoofdstuk “Gebruik”, tot u de eerste laag UV-gel 18 hebt opgebracht en hebt laten uitharden.
- ◆ Breng nu met de ronde kant van de spot swirl 13 French-Gel 19 aan op de nageltop. Neem steeds opnieuw French-Gel 19 op met de ronde kant en modelleer met licht draaiende bewegingen de witte nageltop.
- ◆ Doe hetzelfde met de andere nagels.
- ◆ Laat de nagels uitharden bij een instelling van 150 seconden.
- ◆ Breng dan een volgende laag UV-gel i 18 aan. Breng iets minder UV-gel 18 aan op de witte top dan op de rest van de nagel. Daarmee werkt u de rand naar de witte top weg.

- ◆ Laat de nagels uitharden bij een instelling van 150 seconden. Na het uitharden van de laatste laag UV-gel kunnen de nagels een beetje plakkerig aanvoelen ("zweetlaag", of polymerisatielaag).
- ◆ Maak een depper 12 vochtig met finishing-oplossing 16 en veeg daarmee over de nagel.

De nagel-tips verwijderen

LET OP

Gevaar voor beschadiging van het oppervlak van de natuurlijke nagel!

Met geweld de nagel-tips 15 afbreken kan resulteren in beschadigingen van het oppervlak van de natuurlijke nagel!

- ▶ Breek de nagel-tips 15 niet van de natuurlijke nagels af.
- ▶ Verwijder de nageltips 15 uitsluitend conform de navolgende beschrijving.
- ◆ Vijl de nagel met de zandbladvijl 14 eerst helemaal kort.
- ◆ Vijl de nagel-tips 15 dan met de zandvijl 14 af.
- ◆ Polijst uw nagels met de polijstvijlen 9 10 11.

TIP

- ▶ Breng vervolgens voor de verzorging van uw natuurlijke nagels een beetje nagelolie 20 aan.

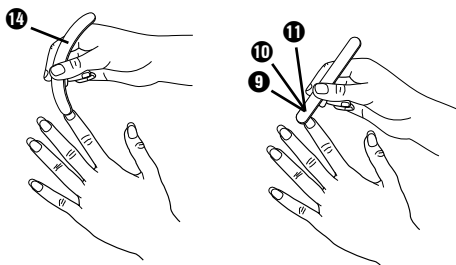

Verzorging

- Vijl de aanzetten en de nagelranden regelmatig.
- Gebruik regelmatig de nagelolie 20 of een handcrème.
- Gebruik bij het aanbrengen van nagellak een onderlaag en een deklaag.
- Gebruik bij het verwijderen van nagellak geen acetonhoudende verwijderaar, omdat de kunstnagels hierdoor aangetast en beschadigd worden.
- Draag rubberen handschoenen bij het gebruik van was- en bleekmiddelen.
- Draag bij alle werkzaamheden/activiteiten, die nagels kunnen beschadigen, rubberen handschoenen.

Reiniging

Veiligheidsvoorschriften

GEVAAR

Levensgevaar door elektrische stroom!

- Ziehen Sie den Netzstecker aus der Steckdose, bevor Sie mit der Reinigung des Gerätes beginnen.

LET OP

Beschadiging van het apparaat!

- Verzekeer u ervan, dat bij de reiniging geen vochtigheid binnendringt in het UV-apparaat 1, om een onherstelbare beschadiging van het apparaat te vermijden.

Apparaat reinigen

- ◆ Reinig de oppervlakken van het UV-apparaat 1 alleen met een zachte, droge doek. Veeg de bodemplaat af met een vochtige doek.

Accessoires reinigen

OPMERKING

- ▶ Reinig het kwastje **7** en de spot swirl **13** altijd meteen na gebruik.
- ▶ Sluit alle flesjes en potjes altijd na gebruik.
- ◆ Doop het kwastje **7** en de spot swirl **13** in de finishing-oplossing **16** en veeg beide af met een tissue.

UV-lampen vervangen

⚠ GEVAAR

Levensgevaar door elektrische stroom!

- ▶ Haal de netstekker uit het stopcontact, voordat u begint met het vervangen van de UV-lampen!

OPMERKING

- ▶ De UV-lampen mogen alleen worden vervangen door hetzelfde type lamp. Het exacte type lamp leest u in het hoofdstuk „Technische gegevens“. UV-Lampen van dit type zijn verkrijgbaar bij speciaalzaken.
- ◆ Trek de bodemplaat uit het apparaat.

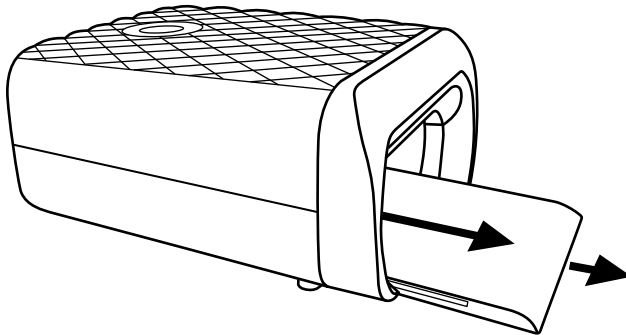

- ◆ Draai de schroef los met een kruiskopschroevendraaier.

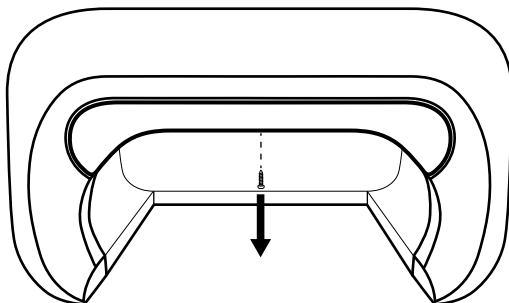

- ◆ Verwijder de voorste kap.

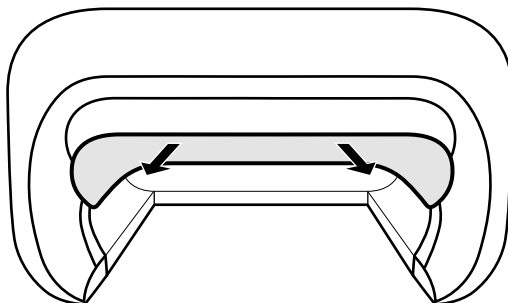

- ◆ Trek het transparante beschermglas uit het apparaat.
- ◆ Nu kunt u de defecte UV-lamp voorzichtig uit de fitting nemen.
- ◆ Steek de nieuwe UV-lamp in de fitting.
- ◆ Schuif het transparante beschermglas weer in het apparaat.
- ◆ Plaats de voorste kap weer op het apparaat en zet de kap met schroef vast.
- ◆ Schuif de bodemplaat weer in het apparaat.

Problemen oplossen

In dit hoofdstuk krijgt u belangrijke aanwijzingen over de lokalisering van storingen en het verhelpen van storingen. Let op de aanwijzingen, om gevaren en beschadigingen te voorkomen.

Veiligheidsvoorschriften

WAARSCHUWING

Let op de volgende veiligheidsvoorschriften om gevaren en materiële schade te vermijden:

- ▶ Reparaties aan elektrische apparatuur mogen alleen worden uitgevoerd door vakmensen, die door de fabrikant zijn geschoold. Door onvakkundige reparaties kunnen aanzienlijke gevaren optreden voor de gebruiker en kan er schade ontstaan aan het apparaat.

Oorzaken van storingen en het verhelpen ervan

De navolgende tabel helpt bij het lokaliseren en verhelpen van kleine storingen:

Probleem	Mogelijke oorzaak	Oplossing
Apparaat kan niet worden ingeschakeld.	De netstekker is niet in het stopcontact gestoken.	Steek de stekker in het stopcontact.
	Er staat geen stroom op het stopcontact.	Controleer de huiszekeringen.
UV-gel 1B hardt niet genoeg uit.	Behandelingstijd te kort gekozen.	Stel een langere behandelingstijd in.
	Eén of meerdere UV-lampen defect.	Vervang de defecte UV-lamp (zie het hoofdstuk "UV-lampen vervangen")
	Te veel UV-gel 1B aangebracht.	Gebruik minder UV-gel 1B .
Na het uitharden blijft er een „zweetlaag“ achter op de nagels.	De nagels waren niet precies onder de UV-lampen.	Houd uw hand correct in het UV-apparaat 1 .
	Ontstaan van een „zweetlaag“ veroorzaakt door polymerisatie.	Verwijder de „zweetlaag“ met de finishing-oplossing 1B .
De kunstnagels worden zacht/aangetast.	Aantasten van de kunstnagels door producten met hoge aceton-concentratie.	Geen producten aanbrengen met hoge aceton-concentratie.
De kunstnagels blijken oneffenheden te hebben.	Druk op het kwastje 7 bij het aanbrengen van het UV-gel 1B te hoog.	Druk bij het aanbrengen van het UV-gel 1B niet te sterk op het kwastje 7 .
	UV-Gel 1B niet gelijkmatig aangebracht.	Nog een dunne laag UV-gel 1B aanbrengen en deze uitharden.
Een UV-lamp brandt niet.	UV-lamp defect.	Vervang de defecte UV-lamp.

OPMERKING

- ▶ Als u met de eerdergenoemde stappen het probleem niet kunt verhelpen, neem dan a.u.b. contact op met de klantenservice.

Opslag/milieurichtlijnen

Opslag

LET OP

Gezondheidsrisico door oplosmiddelhoudende substanties

Oplosmiddelhoudende substanties en de dampen ervan kunnen schade aan de gezondheid veroorzaken!

- ▶ Sluit alle reservoirs van de bijgevoegde substanties zorgvuldig af.
- ▶ Bewaar de bijgevoegde substanties buiten bereik van kinderen.
- ◆ Mocht u het apparaat langere tijd niet gebruiken, ontkoppel het dan van de stroomvoorziening en bewaar het op een schone, droge plaats zonder rechtstreeks zonlicht en buiten bereik van kinderen.
- ◆ Bewaar alle substanties op een schone, droge en koele plaats zonder rechtstreeks zonlicht en buiten bereik van kinderen.

Apparaat afdanken



Deponeer het apparaat en de substanties in geen geval bij het normale huisvuil. Dit product is onderworpen aan de Europese richtlijn 2012/19/EU.

Voer het apparaat en de substanties af via een erkend afvalverwerkingsbedrijf of via uw gemeentereinigingsdienst. De chemische substanties worden gerekend tot klein gevaarlijk afval. Neem de momenteel geldende voorschriften in acht. Neem in geval van twijfel contact op met uw gemeentereinigingsdienst.



Meer informatie over het afvoeren van het afgedankte product kunt u inwinnen bij de reinigingsdienst van uw gemeente.

Appendix

Opmerkingen over de EC-conformiteitsverklaring

Dit apparaat voldoet wat betreft overeenstemming met de fundamentele eisen en de andere relevante voorschriften aan...



- de Europese richtlijn voor elektromagnetische compatibiliteit 2014/30/EU,
- de laagspanningsrichtlijn 2014/35/EU,
- de RoHS-richtlijn 2011/65/EU.

De volledige originele conformiteitsverklaring is te verkrijgen bij de importeur.

Technische gegevens

Model	SNS 45 B4
Bedrijfsspanning	220 - 240 V ~ (wisselspanning) / 50 Hz
Vermogen	45 W
Bedrijfstemperatuur	+5 - +45 °C
Vochtigheid (geen condensatie)	5 - 90 %
Afmetingen (H x B x D)	ca. 12.6 x 20.9 x 27.5 cm
Gewicht	ca. 1240 g
Aantal UV-lampen	4
UV-lampen-type	UVA-9W 365 nm, 9 W
UV-type apparaat	UV-A lamp type 3 UVA-9 W
Automatische uitschakeltijden	na 90, 150 en 240 seconden
Beschermingsklasse	II  (dubbel geïsoleerd)

Garantie van Kompernaß Handels GmbH

Geachte klant,

U hebt op dit apparaat 3 jaar garantie vanaf de aankoopdatum. In geval van gebreken in dit product hebt u wettelijke rechten tegenover de verkoper van het product. Deze wettelijke rechten worden door onze hierna beschreven garantie niet beperkt.

Garantievoorwaarden

De garantieperiode geldt vanaf de datum van aankoop. Bewaar de kassabon zorgvuldig. U hebt hem nodig als bewijs van aankoop.

Als er binnen drie jaar vanaf de aankoopdatum van dit product een materiaal- of fabricagefout optreedt, wordt - naar onze keuze - het product door ons kosteloos gerepareerd of vervangen of wordt de koopprijs terugbetaald. Voorwaarde voor deze garantie is dat het defecte apparaat en het aankoopbewijs (kassabon) binnen de termijn van drie jaar worden overlegd en dat kort wordt omschreven waaruit het gebrek bestaat en wanneer het is opgetreden.

Wanneer het defect door onze garantie wordt gedekt, krijgt u het gerepareerde product of een nieuw product retour. Met de reparatie of vervanging van het product begint er geen nieuwe garantieperiode.

Garantieperiode en wettelijke aanspraken bij gebreken

De garantieperiode wordt door deze waarborg niet verlengd. Dat geldt ook voor vervangen en gerepareerde onderdelen. Eventueel al bij aankoop aanwezige schade en gebreken moeten meteen na het uitpakken worden gemeld. Voor reparaties na afloop van de garantieperiode worden kosten in rekening gebracht.

Garantieomvang

Het apparaat is op basis van strenge kwaliteitsnormen met de grootst mogelijke zorg vervaardigd en voorafgaand aan de levering nauwkeurig gecontroleerd.

De garantie geldt voor materiaal- of fabricagefouten. Deze garantie geldt niet voor productonderdelen die onderhevig zijn aan normale slijtage en die daarom als slijtonderdelen worden beschouwd, of voor schade aan breekbare onderdelen zoals schakelaars, accu's of onderdelen die van glas zijn gemaakt.

Deze garantie vervalt wanneer het product is beschadigd, ondeskundig is gebruikt of is gerepareerd. Voor deskundig gebruik van het product moeten alle in de gebruiksaanwijzing beschreven aanwijzingen precies worden opgevolgd. Gebruiksdoeleinden en handelingen die in de gebruiksaanwijzing worden afgeraden of waarvoor wordt gewaarschuwd, moeten beslist worden vermeden.

Het product is uitsluitend bestemd voor privégebruik en niet voor bedrijfsmatige doeleinden. Bij verkeerd gebruik en ondeskundige behandeling, bij gebruik van geweld en bij reparaties die niet door ons erkend servicefiliaal zijn uitgevoerd, vervalt de garantie.

Afhandeling bij een garantiekwestie

Voor een snelle afhandeling van uw aanvraag neemt u de volgende aanwijzingen in acht:

- Houd voor alle aanvragen de kassabon en het artikelnummer (bijv. IAN 123456_7890) als aankoopbewijs bij de hand.
- Het artikelnummer vindt u op het typeplaatje van het product, op het product gegraveerd, op de titelpagina van de gebruiksaanwijzing (links onder) of op de sticker op de achter- of onderkant van het product.
- Als er fouten in de werking of andere gebreken optreden, neemt u eerst contact op met de hierna genoemde serviceafdeling, **telefonisch** of **via e-mail**.
- Een als defect geregistreerd product kunt u dan zonder portokosten naar het aan u doorgegeven serviceadres sturen. Voeg het aankoopbewijs (kassabon) bij en vermeld waaruit het gebrek bestaat en wanneer het is opgetreden.



Op www.lidl-service.com kunt u deze en vele andere handleidingen, productvideo's en installatiesoftware downloaden.

Met deze QR-code gaat u direct naar de website van Lidl Service (www.lidl-service.com) en kunt u met het invoeren van het artikelnummer (IAN) 365012_2101 de gebruiksaanwijzing openen.

Service

NL **Service Nederland**
Tel.: 0900 0400223 (0,10 EUR/Min.)
E-Mail: kompernass@lidl.nl

BE **Service België**
Tel.: 070 270 171 (0,15 EUR/Min.)
E-Mail: kompernass@lidl.be

IAN 365012_2101

Importeur

Let op: het volgende adres is geen serviceadres. Neem eerst contact op met het opgegeven serviceadres.

KOMPERNASS HANDELS GMBH
BURGSTRASSE 21
44867 BOCHUM
DUITSLAND
www.kompernass.com

Inhaltsverzeichnis

Einführung 104

Urheberrecht	104
Haftungsbeschränkung	104
Bestimmungsgemäße Verwendung	104
Warnhinweise	105

Sicherheitshinweise 106

Verwendete Symbole 113

Gerät und Zubehör 114

Aufstellen und Anschließen 115

Sicherheitshinweise	115
Lieferumfang und Transportinspektion	115
Auspacken	116
Entsorgung der Verpackung	116
Anforderungen an den Aufstellort	116
Elektrischer Anschluss	117

Bedienung und Betrieb 118

Ein- und Ausschalten	118
Funktionen	118

Anwendung 119

Auswählen der Nagel-Tips	119
Aufsetzen der Nagel-Tips	120
Nagelansatz anpassen	123
Auftragen des UV-Gels	123
Aushärten des UV-Gels	124
Auffüllen	126
French-Nails	126
Entfernen der Nagel-Tips	127
Pflege	128

Reinigung 128

Sicherheitshinweise	128
Gerät reinigen	128
Zubehör reinigen	129

UV-Lampen wechseln 129

Fehlerbehebung 131

Sicherheitshinweise	131
Fehlerursachen und -behebung	131

Lagerung/Entsorgung 132

Lagerung	132
Gerät entsorgen	132

Anhang 133

Hinweise zur EG-Konformitätserklärung	133
Technische Daten	133
Garantie der Kompernaß Handels GmbH	134
Service	135
Importeur	135

Einführung

Herzlichen Glückwunsch zum Kauf Ihres neuen Gerätes.

Sie haben sich damit für ein hochwertiges Produkt entschieden. Die Bedienungsanleitung ist Bestandteil dieses Produkts. Sie enthält wichtige Hinweise für Sicherheit, Gebrauch und Entsorgung. Machen Sie sich vor der Benutzung des Produkts mit allen Bedien- und Sicherheitshinweisen vertraut. Benutzen Sie das Produkt nur wie beschrieben und für die angegebenen Einsatzbereiche. Händigen Sie alle Unterlagen bei Weitergabe des Produkts an Dritte mit aus.

Urheberrecht

Diese Dokumentation ist urheberrechtlich geschützt.

Jede Vervielfältigung bzw. jeder Nachdruck, auch auszugsweise, sowie die Wiedergabe der Abbildungen, auch im veränderten Zustand, ist nur mit schriftlicher Zustimmung des Herstellers gestattet.

Haftungsbeschränkung

Alle in dieser Bedienungsanleitung enthaltenen technischen Informationen, Daten und Hinweise für den Anschluss und die Bedienung entsprechen dem letzten Stand bei Drucklegung und erfolgen unter Berücksichtigung unserer bisherigen Erfahrungen und Erkenntnisse nach bestem Wissen. Aus den Angaben, Abbildungen und Beschreibungen in dieser Bedienungsanleitung können keine Ansprüche hergeleitet werden. Der Hersteller übernimmt keine Haftung für Schäden aufgrund von Nichtbeachtung der Bedienungsanleitung, nicht bestimmungsgemäßer Verwendung, unsachgemäßen Reparaturen, unerlaubt vorgenommenen Veränderungen oder Verwendung nicht zugelassener Ersatzteile.

Bestimmungsgemäße Verwendung

Dieses Gerät ist nur zum Aufbringen und Fixieren von Nagel-Tips zu Maniküre-zwecken in geschlossenen Räumen und nur für den privaten Gebrauch bestimmt. Eine andere oder darüber hinausgehende Benutzung gilt als nicht bestimmungsgemäß.

WARNUNG

Gefahr durch nicht bestimmungsgemäße Verwendung!

Von dem Gerät können bei nicht bestimmungsgemäßer Verwendung und/oder andersartiger Nutzung Gefahren ausgehen.

- ▶ Das Gerät ausschließlich bestimmungsgemäß verwenden.
- ▶ Die in dieser Bedienungsanleitung beschriebenen Vorgehensweisen einhalten.

Ansprüche jeglicher Art wegen Schäden aus nicht bestimmungsgemäßer Verwendung, unsachgemäßen Reparaturen, unerlaubt vorgenommenen Veränderungen oder Verwendung nicht zugelassener Ersatzteile sind ausgeschlossen.

Das Risiko trägt allein der Betreiber.

Warnhinweise

In der vorliegenden Bedienungsanleitung werden folgende Warnhinweise verwendet:

GEFAHR

Ein Warnhinweis dieser Gefahrenstufe kennzeichnet eine drohende gefährliche Situation.

Falls die gefährliche Situation nicht vermieden wird, kann dies zum Tod oder zu schweren Verletzungen führen.

- ▶ Die Anweisungen in diesem Warnhinweis befolgen, um die Gefahr des Todes oder schwerer Verletzungen von Personen zu vermeiden.

WARNUNG

Ein Warnhinweis dieser Gefahrenstufe kennzeichnet eine mögliche gefährliche Situation.

Falls die gefährliche Situation nicht vermieden wird, kann dies zu Verletzungen führen.

- ▶ Die Anweisungen in diesem Warnhinweis befolgen, um Verletzungen von Personen zu vermeiden.

ACHTUNG

Ein Warnhinweis dieser Gefahrenstufe kennzeichnet einen möglichen Sachschaden.

Falls die Situation nicht vermieden wird, kann dies zu Sachschäden führen.

- ▶ Die Anweisungen in diesem Warnhinweis befolgen, um Sachschäden zu vermeiden.

HINWEIS

- ▶ Ein Hinweis kennzeichnet zusätzliche Informationen, die den Umgang mit dem Gerät erleichtern.

Sicherheitshinweise

Dieses Gerät entspricht den vorgeschriebenen Sicherheitsbestimmungen. Ein unsachgemäßer Gebrauch kann zu Personen- und Sachschäden führen.

Eine Reparatur des Gerätes während der Garantiezeit darf nur von einem vom Hersteller autorisierten Kundendienst vorgenommen werden, sonst besteht bei nachfolgenden Schäden kein Garantieanspruch mehr.

GEFAHR

Lebensgefahr durch elektrischen Strom! Beim Kontakt mit unter Spannung stehenden Leitungen oder Bauteilen besteht Lebensgefahr!

Beachten Sie die folgenden Sicherheitshinweise, um eine Gefährdung durch elektrischen Strom zu vermeiden:

- ▶ Wenn die Netzanschlussleitung dieses Gerätes beschädigt wird, muss sie durch den Hersteller oder seinen Kundendienst oder eine ähnlich qualifizierte Person ersetzt werden, um Gefährdungen zu vermeiden.
- ▶ Stellen Sie das Gerät nicht im Bad auf.
- ▶ Schließen Sie das Gerät ausschließlich an einer abgesicherten Netzsteckdose an.
- ▶ Berühren Sie das Gerät und den Netzstecker nicht mit nassen Händen.
- ▶ Stellen Sie das Gerät niemals ins Wasser.
- ▶ Öffnen Sie auf keinen Fall das Gehäuse des Gerätes (ausgenommen beim Wechseln der UV-Lampe). Werden spannungsführende Anschlüsse berührt und der elektrische oder mechanische Aufbau verändert, besteht Stromschlag-Gefahr.

WARNUNG

Verletzungsgefahr durch ultraviolettes Licht (UV-Licht)!

Direkter Blick in das UV-Licht der UV-Lampen im Gerät kann zu Augenverletzungen und Minderung der Sehfähigkeit führen!

- ▶ Niemals direkt in das ultraviolette Licht der UV-Lampen blicken.
- ▶ UV-Lampen bei Nichtgebrauch ausschalten.
- ▶ Nicht-Anwender und insbesondere Kinder dürfen bei dem Betrieb des Geräts nicht anwesend sein.

⚠️ WARNUNG - VERLETZUNGSGEFAHR

- ▶ Kontrollieren Sie das Gerät vor der Verwendung auf äußere, sichtbare Schäden. Nehmen Sie ein beschädigtes oder heruntergefallenes Gerät nicht in Betrieb.
- ▶ Kinder müssen beaufsichtigt werden, um sicherzustellen, dass sie nicht mit dem Gerät spielen.
- ▶ Blicken Sie niemals direkt in die UV-Lampen. Das kann zu Verletzungen der Augen führen!
- ▶ Bewahren Sie das Gerät und sämtliches Zubehör stets unzugänglich für Kinder auf.
- ▶ Beachten Sie die Hinweise auf den Behältern aller verwendeten Substanzen.
- ▶ Lassen Sie Reparaturen am Gerät nur von autorisierten Fachbetrieben oder dem Kundenservice durchführen. Durch unsachgemäße Reparaturen können Gefahren für den Benutzer entstehen. Zudem erlischt der Garantieanspruch.
- ▶ Defekte Bauteile dürfen nur gegen Original-Ersatzteile ausgetauscht werden. Nur bei diesen Teilen ist gewährleistet, dass sie die Sicherheitsanforderungen erfüllen.

⚠️ WARNUNG**Gefahr von Gesundheitsschäden durch lösemittelhaltige Substanzen und Dämpfe!**

Das Einatmen von lösemittelhaltigen Substanzen und Dämpfen kann zu Gesundheitsschäden führen!

- ▶ Dämpfe von lösemittelhaltigen Substanzen (z. B. Aceton) nicht einatmen.
- ▶ Für ausreichende Belüftung beim Umgang mit lösemittelhaltigen Substanzen sorgen.
- ▶ Hinweise auf den Behältern der lösemittelhaltigen Substanzen beachten.

⚠️ WARNUNG

Gefahr von Gesundheitsschäden durch chemische Substanzen!

Der unsachgemäße Umgang mit chemischen Substanzen kann zu schweren Gesundheitsschäden führen!

- ▶ Bei Verschlucken sofort einen Arzt aufsuchen!
- ▶ Bei allergischen Reaktionen sofort einen Arzt aufsuchen!
- ▶ Bei Kontakt mit den Augen oder Schleimhäuten sofort einen Arzt aufsuchen!

⚠️ HINWEISE ZUM UMGANG MIT DEN CHEMISCHEN SUBSTANZEN

Zu den chemischen Substanzen bei diesem Produkt zählen der Nagelkleber, die Finishing-Lösung, das UV-Gel und das French-Gel.

- ▶ Öffnen Sie die Tiegel und Fläschchen mit den chemischen Substanzen vorsichtig.
- ▶ Handhaben Sie die chemischen Substanzen vorsichtig und mit Bedacht.
- ▶ Die chemischen Substanzen sind augen- sowie hautreizend.
- ▶ Die chemischen Substanzen können Hautreizungen hervorrufen (Sensibilisierung der Haut).
- ▶ Sorgen Sie für eine ausreichende Belüftung, während Sie mit den chemischen Substanzen arbeiten. Legen Sie bei unzureichender Belüftung ein Atemschutzgerät an.
- ▶ Benutzen Sie das UV-Gel sowie das French-Gel niemals auf beschädigten oder krankhaften Nägeln oder zur Reparatur beschädigter Nägel.
- ▶ Die chemischen Substanzen dürfen nicht in die Hände von Kindern gelangen!

ACHTUNG - SACHSCHADEN

- ▶ Schützen Sie das Gerät vor Feuchtigkeit und vor dem Eindringen von Flüssigkeiten. Tauchen Sie das Gerät niemals in Wasser, stellen Sie das Gerät nicht in der Nähe von Wasser auf und stellen Sie keine mit Flüssigkeit gefüllten Gegenstände (z. B. Vasen) auf das Gerät.
- ▶ Stellen Sie keine Gegenstände auf das Gerät.
- ▶ Das Gerät nicht in der Nähe von offenen Flammen (z. B. Kerzen) betreiben.
- ▶ Vermeiden Sie direkte Sonneneinstrahlung.
- ▶ Das Netzkabel immer am Netzstecker aus der Steckdose ziehen, nicht am Netzkabel selbst.
- ▶ Ziehen Sie bei auftretenden Störungen und bei Gewitter den Netzstecker aus der Steckdose.

⚠ WARNUNG - VERLETZUNGSGEFAHR!

UV-Geräte dürfen nicht verwendet werden von:

- ▶ Personen, die unter Hautkrebs leiden oder dafür prädisponiert sind,
- ▶ Personen, die lichtempfindlichkeitssteigernde Medikamente erhalten,
- ▶ Personen unter 18 Jahren,
- ▶ Personen mit einer Neigung zu Sommersprossen,
- ▶ Personen mit natürlicher roter Haarfarbe,
- ▶ Personen mit ungewöhnlichen Hautverfärbungen,
- ▶ Personen mit mehr als 16 Leberflecken (mit einem Durchmesser von mindestens 2 mm) auf dem Körper,
- ▶ Personen mit atypischen Leberflecken (atypische Leberflecken sind asymmetrische Leberflecken mit einem Durchmesser von mehr als 5 mm und unterschiedlicher Pigmentierung sowie unregelmäßigen Randbereichen; wenden Sie sich im Zweifelsfall an Ihren Arzt),
- ▶ Personen, die an einem Sonnenbrand leiden,

⚠️ WARNUNG - VERLETZUNGSGEFAHR!

- ▶ Personen, die bei Sonneneinstrahlung nicht ohne Hautverbrennungen bräunen,
 - ▶ Personen, die bei Sonneneinstrahlung schnell unter Hautverbrennungen leiden,
 - ▶ Personen, die während ihrer Kindheit häufig einen schweren Sonnenbrand erlitten haben,
 - ▶ Personen, die unter Hautkrebs leiden oder daran erkrankt waren oder für Hautkrebs anfällig sind,
 - ▶ Personen mit einem Verwandten ersten Grades, der schon einmal an einem Melanom (schwarzer Hautkrebs) erkrankt ist,
 - ▶ Personen, die aufgrund einer Lichtempfindlichkeitserkrankung in ärztlicher und medizinischer Behandlung sind,
 - ▶ Personen, die überhaupt nicht bräunen können oder nicht bräunen können, ohne einen Sonnenbrand zu bekommen, wenn sie der Sonne ausgesetzt sind,
 - ▶ Personen, die leicht einen Sonnenbrand bekommen, wenn sie der Sonne ausgesetzt sind,
 - ▶ schwangeren Personen.
-
- Die Bestrahlung sollte nicht die minimale Erythem-Dosis (MED) überschreiten. Wenn ein Erythem (Hautrötung) einige Stunden nach der Bestrahlung auftritt, sollte von weiteren Anwendungen abgesehen werden. Die nächste Bestrahlung darf in diesem Fall erst eine Woche nach dem Zeitpunkt der Hautrötung stattfinden.
 - Wenn unerwartete Nebenwirkungen wie etwa Juckreiz innerhalb von 48 Stunden nach der ersten Anwendung des UV-Geräts auftreten, sollten Sie sich vor weiteren UV-Bestrahlungen an einen Arzt wenden.

- **Empfohlener Bestrahlungszeitplan:**
 - Führen Sie nicht mehr als 5 Behandlungen pro Tag durch. Das kann zu Hautirritationen führen.
 - Überschreiten Sie die empfohlene Anzahl von 400 Behandlungen pro Jahr nicht.
- Das Gerät darf nicht verwendet werden, wenn die Zeitschaltuhr nicht richtig funktioniert.
- Verwenden Sie nur Leuchtmittel des vorgeschriebenen Typs. Die Verwendung eines UV-Leuchtmittels von einem anderen Hersteller oder Typ führt zur Erlöschung des Garantienanspruchs.
- UV-Strahlung der Sonne oder durch UV-Geräte kann Haut- oder Augenschäden verursachen, die irreversibel sein können. Diese biologischen Effekte hängen von der Qualität und Menge der Bestrahlung sowie von der Haut- oder Augenempfindlichkeit der einzelnen Person ab.
- Die Haut kann nach übermäßiger Bestrahlung einen Sonnenbrand erleiden. Zu häufige UV-Bestrahlung durch die Sonne oder UV-Geräte kann zu einer vorzeitigen Hautalterung führen und das Hautkrebsrisiko erhöhen. Dieses Risiko erhöht sich mit zunehmender kumulativer UV-Bestrahlung. UV-Strahlung in jungem Alter erhöht das spätere Hautkrebsrisiko.
- UV-Strahlung kann zu Verletzungen an Augen und Haut führen, wie zum Beispiel vorzeitige Hautalterung oder sogar Hautkrebs. Lesen Sie die Bedienungsanleitung sorgfältig. Einige Medikamente oder Kosmetika erhöhen die Sensibilität gegenüber UV-Strahlung.
- Das ungeschützte Auge kann oberflächliche Entzündungen erleiden und in einigen Fällen können nach übermäßiger Bestrahlung Schäden an der Netzhaut entstehen. Häufig wiederholte Bestrahlungen können zu grauem Star führen.

- Bei festgestellter individueller Empfindlichkeit gegen oder allergischen Reaktionen auf UV-Strahlung sollten Sie vor dem Beginn der Bestrahlung ärztlichen Rat einholen.
- Bestimmte Erkrankungen oder die Nebenwirkungen bestimmter Medikamente können durch die UV-Bestrahlung verschlimmert werden. Wenden Sie sich im Zweifelsfall an einen Arzt.
- Zwischen den ersten beiden Bestrahlungen sollte mindestens ein Zeitraum von 48 Stunden liegen.
- Vermeiden Sie Sonnenbäder und die Anwendung des Geräts am selben Tag. Das kann zu Hautirritationen führen.
- Befolgen Sie die Anweisungen zur Bestrahlungsdauer, zu den Bestrahlungsintervallen und dem Abstand zur Lampe. Ansonsten kann es zu Hautirritationen führen.
- Wenden Sie sich an einen Arzt, wenn hartnäckige Geschwülste oder Geschwüre oder Veränderungen an Leberflecken auftreten oder sich wunde Stellen bilden.
- Schützen Sie empfindliche Hautbereiche wie Narben, Tätowierungen und Genitalien vor der Bestrahlung.
- Führen Sie nicht mehr als 5 Behandlungen pro Tag durch. Das kann zu Hautirritationen führen.
- Überschreiten Sie die empfohlene Anzahl von 400 Behandlungen pro Jahr nicht.
- Entfernen Sie Kosmetik und Sonnenschutzprodukte vor der Inbetriebnahme des Gerätes. Ansonsten kann es zu Hautirritationen führen.

HINWEIS

- ▶ Erkundigen Sie sich im Zweifelsfall vor Benutzung des Gerätes bei Ihrem Arzt über die Anwendungsmöglichkeit.

Verwendete Symbole

Beachten Sie auch diese Symbole auf den Zubehörteilen und der Verpackung:

Symbol	Bedeutung
	Gefahr! Kann bei Verschlucken und Eindringen in die Atemwege tödlich sein.
	Bedienungsanleitung lesen und beachten!
	Vor dem Gebrauch informieren! Bedienungsanleitung lesen und beachten!
	Achtung! Kann allergische Hautreaktionen verursachen. Kann die Atemwege reizen. Kann Schläfrigkeit und Benommenheit verursachen. Verursacht Hautreizungen. Verursacht schwere Augenreizung. Schädlich für Wasserorganismen, mit langfristiger Wirkung. Wiederholter Kontakt kann zu spröder oder rissiger Haut führen. Enthält 1,4-Dihydroxybenzene. Kann allergische Reaktionen hervorrufen.
	Für Menschen mit eingeschränkter Sehfähigkeit tastbares Symbol, welches signalisiert, dass es sich um ein Gefahrenstoff handelt.
	Gefahr! Flüssigkeit und Dampf leicht entzündbar.
	Dieses Kosmetikprodukt kann 12 Monate nach dem ersten Öffnen verwendet werden, ohne schädlich für den Verbraucher zu sein.
	In begrenzten Mengen verpackte gefährliche Güter! (nur im Straßen-, Schienen- und Seeverkehr)

Gerät und Zubehör

HINWEIS

► Siehe hierzu Abbildungen auf der Ausklappseite.

Abbildung A:

- ❶ UV-Gerät mit 4 eingebauten UV-Lampen
- ❷ EIN-/AUS-Schalter
- ❸ Zeitauswahl-Taste (SELECT)
- ❹ Start-Taste

Abbildung B:

- ❺ Nagelschneider (zum Schneiden der Nagel-Tips)
- ❻ Pferdefüßchen (zum Zurückschieben der Nagelhaut)
- ❼ Pinsel (zum Auftragen des UV-Gels)
- ❽ Schleifblock (zum Glätten von Unebenheiten)
- ❾ Polierfeile fein (zum Polieren der Nägel „shine“)
- ❿ Polierfeile mittel (zum Polieren der Nägel „condition“)
- ⓫ Polierfeile grob (zum Polieren der Nägel „clean“)
- ⓬ Zelletten (zum Auftragen der Finishing-Lösung oder zur Korrektur)
- ⓭ Spot Swirl (zum Auftragen von French-Gel oder Deko-Elementen)
- ⓮ Sandblatt-Feile (zum Feilen der Nägel)
- ⓯ Nagel-Tips (künstliche Fingernägel)
- ⓰ Finishing-Lösung (zur Endbehandlung und für die Pinselreinigung)
- ⓱ Nagelkleber (zum Aufkleben der Nagel-Tips „GLUE“)
- ⓲ UV-Gel (zum Auffüllen der Nägel)
- ⓳ French-Gel (zum Modellieren von „French-Nails“)
- ⓴ Nagelöl (zur Pflege der Nagelhaut „Nail-Care“)

Aufstellen und Anschließen

Sicherheitshinweise

WARNUNG

Bei der Inbetriebnahme des Gerätes können Personen- und Sachschäden auftreten!

Beachten Sie die folgenden Sicherheitshinweise, um die Gefahren zu vermeiden:

- ▶ Verpackungsmaterialien dürfen nicht zum Spielen verwendet werden. Es besteht Erstickungsgefahr.
- ▶ Beachten Sie die Hinweise zu den Anforderungen an den Aufstellort sowie zum elektrischen Anschluss des Gerätes, um Personen- und Sachschäden zu vermeiden.

Lieferumfang und Transportinspektion

Das Gerät wird standardmäßig mit folgenden Komponenten geliefert:

- UV-Gerät mit 4 UV-Lampen und Netzkabel
- Sandblatt-Feile
- Polierfeilen (grob, mittel, fein)
- Schleifblock
- Nagel-Tips
- Pferdefüßchen
- Pinsel
- Spot Swirl
- Nagelschneider
- 1 Tiegel French-Gel („French-Gel“)
- 2 Tiegel UV-Gel („UV-Gel“)
- Finishing-Lösung („Finishing“)
- 2 Flaschen Nagelkleber („Glue“)
- 1 Flasche Nagelöl („Nail-Care“)
- 100 Zelletten (Zellstofftücher)
- Aufbewahrungstasche
- Bedienungsanleitung

HINWEIS

- ▶ Prüfen Sie die Lieferung auf Vollständigkeit und auf sichtbare Schäden.
- ▶ Bei einer unvollständigen Lieferung oder bei Schäden infolge mangelhafter Verpackung oder durch Transport wenden Sie sich an die Service-Hotline (siehe Kapitel **Service**).

Auspacken

- ◆ Entnehmen Sie alle Teile des Gerätes und die Bedienungsanleitung aus dem Karton.
- ◆ Entfernen Sie sämtliches Verpackungsmaterial.

Entsorgung der Verpackung

Die Verpackung schützt das Gerät vor Transportschäden. Die Verpackungsmaterialien sind nach umweltverträglichen und entsorgungstechnischen Gesichtspunkten ausgewählt und deshalb recyclebar.



Die Rückführung der Verpackung in den Materialkreislauf spart Rohstoffe und verringert das Abfallaufkommen. Entsorgen Sie nicht mehr benötigte Verpackungsmaterialien gemäß den örtlich geltenden Vorschriften.

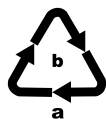

Entsorgen Sie die Verpackung umweltgerecht. Beachten Sie die Kennzeichnung auf den verschiedenen Verpackungsmaterialien und trennen Sie diese gegebenenfalls gesondert. Die Verpackungsmaterialien sind gekennzeichnet mit Abkürzungen (a) und Ziffern (b) mit folgender Bedeutung:

1-7: Kunststoffe, 20-22: Papier und Pappe, 80-98: Verbundstoffe.

HINWEIS

- ▶ Heben Sie, wenn möglich, die Originalverpackung während der Garantiezeit des Gerätes auf, um das Gerät im Garantiefall ordnungsgemäß verpacken zu können.

Anforderungen an den Aufstellort

Für einen sicheren und fehlerfreien Betrieb des Gerätes muss der Aufstellort folgende Voraussetzungen erfüllen:

- Stellen Sie das Gerät auf eine feste, waagerechte und trockene Unterlage.
- Stellen Sie das Gerät nicht in einer nassen Umgebung und nicht im Spritzwasser-Bereich auf.
- Stellen Sie das Gerät nicht direkt neben einem Heizkörper oder einem Heizstrahler auf.
- Die Steckdose muss gut zugänglich sein, so dass der Netzstecker notfalls leicht abgezogen werden kann.

Elektrischer Anschluss

GEFAHR

Lebensgefahr durch elektrischen Strom!

Beim Kontakt mit unter Spannung stehenden Leitungen oder Bauteilen besteht Lebensgefahr!

Beachten Sie die folgenden Sicherheitshinweise, um eine Gefährdung durch elektrischen Strom zu vermeiden:

- ▶ Benutzen Sie das Gerät nicht, wenn der Netzstecker oder das Netzkabel beschädigt ist.
- ▶ Schließen Sie das Gerät ausschließlich an einer abgesicherten Netzsteckdose an.
- ▶ Berühren Sie das Gerät und den Netzstecker nicht mit nassen Händen.
- ▶ Vermeiden Sie Wasserkontakt mit dem Gerät.
- ▶ Öffnen Sie auf keinen Fall das Gehäuse des Gerätes (außer beim Wechseln der UV-Lampen). Werden spannungsführende Anschlüsse berührt und der elektrische oder mechanische Aufbau verändert, besteht Stromschlag-Gefahr.

- ◆ Vergleichen Sie vor dem Anschließen des Gerätes die Anschlussdaten (Spannung und Frequenz) auf dem Typenschild am Gerät mit denen Ihres Elektronetzes. Diese Daten müssen übereinstimmen, damit keine Schäden am Gerät auftreten.
- ◆ Vergewissern Sie sich, dass das Netzkabel des Gerätes unbeschädigt ist und nicht über heiße Flächen und/oder scharfe Kanten verlegt wird.
- ◆ Achten Sie darauf, dass das Netzkabel nicht straff gespannt oder geknickt wird.
- ◆ Lassen Sie das Netzkabel nicht über Ecken hängen (Stolperdrahteffekt).
- ◆ Stecken Sie den Netzstecker in die Steckdose.

Bedienung und Betrieb

In diesem Kapitel erhalten Sie wichtige Hinweise zur Bedienung und zum Betrieb des Gerätes.

HINWEIS

- ▶ Siehe hierzu Kapitel **Gerät und Zubehör**.

Ein- und Ausschalten

- ◆ Schalten Sie das UV-Gerät ❶ durch Drücken des EIN-/AUS-Schalters ❷ in Stellung „I“ ein. Sobald das Gerät eingeschaltet ist, leuchten die blauen Punkte auf dem Gerät.
- ◆ Schalten Sie das UV-Gerät ❶ durch Drücken des EIN-/AUS-Schalters ❷ in Stellung „O“ wieder aus.

Funktionen

Am Gerät können drei verschiedene Behandlungszeiten eingestellt werden:

- 90 Sekunden
- 150 Sekunden
- 240 Sekunden
- ◆ Drücken Sie die Start-Taste ❹. „90“ leuchtet auf und die UV-Lampen schalten sich ein.
- ◆ Wenn Sie eine andere Zeit wählen wollen, drücken Sie die Zeitauswahl-Taste (SELECT) ❸ so oft, bis die gewünschte Zeit aufleuchtet.

HINWEIS

- ▶ Die UV-Lampen schalten sich nach Ablauf der voreingestellten Zeit automatisch wieder aus.
- ◆ Drücken Sie die Start-Taste ❹ und die Zeitauswahl-Taste ❸ für jede weitere Behandlung wie oben beschrieben erneut.

Anwendung

ACHTUNG

Gefahr von Sachschaden durch Kleber und UV-Gel.

Nagelkleber **17**, UV-Gel **18** und French-Gel **19** lassen sich nur schwer von Möbeloberflächen, Kleidung und Teppichen entfernen.

- ▶ Decken Sie den Arbeitsbereich vor der Anwendung mit Papier oder mit einem Handtuch ab.

HINWEIS

- ▶ Stellen Sie das UV-Gerät **1** auf eine abgedeckte und stabile Unterlage.
- ▶ Stellen Sie den Nagelkleber **17**, das French-Gel **19** und das UV-Gel **18** niemals in der Nähe des UV-Gerätes **1** auf.
- ▶ Setzen Sie den Nagelkleber **17**, das French-Gel **19** und das UV-Gel **18** niemals direkter Sonnenbestrahlung aus.

Auswählen der Nagel-Tips

HINWEIS

- ▶ Bei der ersten Anwendung kann es hilfreich sein, sich von einer erfahrenen Person unterstützen zu lassen.
 - ▶ Ziehen Sie vor der Anwendung jeglichen Schmuck von den Händen ab.
 - ▶ Reinigen und trocknen Sie Ihre Hände vor der Anwendung. Wir empfehlen die Hände ca. 15 - 20 Minuten vor der Behandlung zu waschen, damit sich keine Restfeuchtigkeit an den Nägeln befindet.
- ◆ Wählen Sie einen Nagel-Tip **15**, dessen Krümmung so genau wie möglich der Krümmung Ihres Naturnagels entspricht.

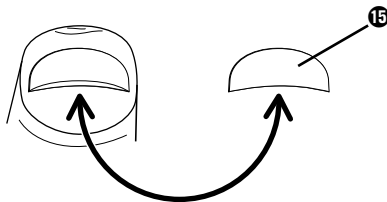

- ◆ Wählen Sie einen Nagel-Tip **15**, der exakt am Rand Ihres Naturnagels abschließt, wobei die Seiten parallel zu Ihrem Naturnagel sind.

- ◆ Falls nötig, feilen Sie mit der Sandblatt-Feile **14** das Ende des Nagel-Tips **15** ab, sodass der Endpunkt (Pfeil) ca. ein Drittel Ihres Naturnagels abdeckt.

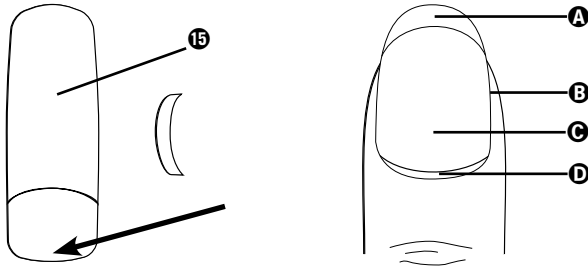

- A** freier Rand
- B** Nagelbett
- C** Nagelplatte
- D** Nagelhaut

HINWEIS

- ▶ Wenn Sie einen zu kleinen Nagel-Tip **15** verwenden, kann er leichter abbrechen. Wählen Sie daher einen größeren Nagel-Tip **15** und feilen Sie die Seiten in Form.
- ◆ Wiederholen Sie den beschriebenen Vorgang, bis alle Nägel die gewünschte Länge und Form haben.

Aufsetzen der Nagel-Tips

HINWEIS

- ▶ Beachten Sie, dass Nägel bei Wasserkontakt Feuchtigkeit aufnehmen. Die Nägel müssen jedoch vor der Anwendung vollständig trocken sein.
- ▶ Benutzen Sie vor der Anwendung keine Handcreme oder Ähnliches, da die Nageloberfläche völlig fettfrei sein muss, um eine optimale Haftung der Nagel-Tips **15** zu ermöglichen.
- ◆ Schieben Sie die Nagelhaut **D** mit dem Pferdefüßchen **6** zurück und entfernen Sie die transparente Haut von der Nagelplatte **C** Ihres Fingers.
- ◆ Behandeln Sie nun die Nageloberfläche mit dem Schleifblock **8**, bis der Fingernagel nicht mehr glänzt.
- ◆ Entfernen Sie den Schleifstaub mit einem Papiertuch oder einer Zellette **12**.
- ◆ Reiben Sie die Nägel mit der Finishing-Lösung **16** ab, damit letzte Staub- und Fettreste entfernt werden.

HINWEIS

- ▶ Berühren Sie nun auf keinen Fall die Nageloberfläche mit Ihren Fingern, da diese sonst wieder fettig wird und eine gute Haftung verhindert!
- ◆ Geben Sie einen kleinen Tropfen Nagelkleber **17** auf den unteren Teil des Nagel-Tips **15** und verteilen Sie ihn mit Hilfe des Fläschchens des Nagelklebers **17** auf der unteren Fläche. Halten Sie den Nagel-Tip **15** nach unten, damit der Nagelkleber **17** nicht auf den oberen Teil des Nagel-Tips **15** läuft.

HINWEIS

- ▶ Tupfen Sie den Nagel-Tip **15** kurz an einer Zelle **12** ab, um überschüssigen Nagelkleber **17** zu entfernen.

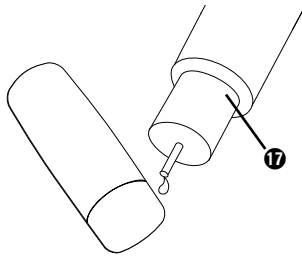

HINWEIS

- ▶ Sie müssen die Flasche des Nagelklebers **17** vor der ersten Benutzung mit einem spitzen Gegenstand, z. B. einer Nadel, aufstechen. Sollte bei späterer Benutzung die Flasche des Nagelklebers **17** verstopft sein, können Sie diese mit einer Nadel auch wieder gängig machen.
- ◆ Setzen Sie nun den Nagel-Tip **15** schräg auf den Naturnagel auf, dass die vorgegebene Kante des Nagel-Tips **15** an der Kante des Naturnagels liegt.
- ◆ Kippen Sie den Nagel-Tip **15** nun mit leichtem Druck auf den Naturnagel, so dass eventuelle Lufteinschlüsse herausgedrückt werden.

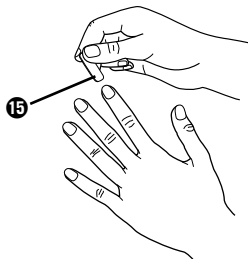

HINWEIS

- ▶ Wischen Sie überschüssigen Nagelkleber **17** mit einer Zellette **12** ab.
- ◆ Halten Sie den Nagel-Tip **15** 10 - 12 Sekunden fest und pressen Sie ihn dabei mit genügend Druck auf den Naturnagel. Achten Sie darauf, dass keine Luftblasen entstehen und der Tip absolut gerade aufgeklebt wird.

HINWEIS

- ▶ Es darf keine Lücke mehr unter dem Nagel sein, damit kein Schmutz eindringen kann.
- ▶ Achten Sie darauf, dass sich keine Luftblasen oder weiße Flecken unter dem Nagel-Tip **15** bilden. Nehmen Sie in diesem Fall den Nagel-Tip **15** sofort wieder ab und legen Sie ihn erneut auf.
- ◆ Wenn Sie alle Nagel-Tips **15** angeklebt haben, schneiden Sie sie mit dem Nagelschneider **5** auf die gewünschte Länge zu. Drücken Sie den Nagelschneider **5** in einem Zug zu. Wenn Sie zu langsam drücken, kann es passieren, dass die Nagel-Tips **15** splintern.

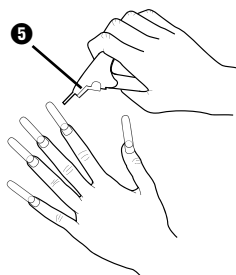

- ◆ Feilen Sie sie mit der Sandblatt-Feile **14** in Form.

HINWEIS

- ▶ Feilen Sie sehr vorsichtig, da die Nagel-Tips **15** nur mit Nagelkleber **17** fixiert sind.
- ▶ Falls Sie lange Nägel nicht gewohnt sind, schneiden Sie die Nagel-Tips **15** vorher etwas zu, um ein Anstoßen und Abfallen der Nagel-Tips **15** zu vermeiden.

Nagelansatz anpassen

- ◆ Feilen Sie den Übergang vom Nagel-Tip **15** zum Naturnagel vorsichtig mit der Sandblatt-Feile **14**, bis dieser sich der Kontur des Naturnagels anpasst. Feilen Sie ausschließlich den Nagel-Tip **15**! Beschädigen Sie nicht Ihren Naturnagel.
- ◆ Feilen Sie die Nagelseiten vorsichtig mit der Sandblatt-Feile **14**, bis sie gerade sind und keine „Flügel“ aufweisen.
- ◆ Feilen Sie den Nagel-Tip **15** erst mit der Sandblatt-Feile **14** und danach mit dem Schleifblock **8**. Der Nagel-Tip **15** darf nicht mehr glänzen.
- ◆ Wiederholen Sie diese Schritte für jeden einzelnen Nagel.

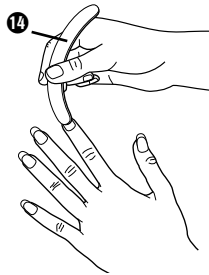

- ◆ Entfernen Sie den Schleifstaub mit einem Papiertuch oder einer Zellette **12**.

Auftragen des UV-Gels

- ◆ Nehmen Sie mit dem Pinsel **7** eine kleine Menge UV-Gel **18** und streichen Sie eine Seite des Pinsels **7** am Rand der UV-Gel-Dose wieder ab.
- ◆ Tragen Sie eine dünne Schicht UV-Gel **18** auf den kompletten Nagel auf. Auf dem unteren Teil des Nagels tragen Sie etwas mehr UV-Gel **18** auf, da hiermit der Ausgleich zwischen Natur- und Kunstnagel geschaffen wird. Des Weiteren ist der Übergang von Natur- zu Kunstnagel besonders empfindlich gegenüber Belastungen und Stößen, daher muss hier mehr UV-Gel **18** aufgetragen werden.

HINWEISE

- ▶ Drücken Sie beim Auftragen nicht zu stark auf den Pinsel **7**, da der Pinsel **7** andernfalls Streifenbildung verursacht.
- ▶ Modellieren Sie die erste Schicht des UV-Gels **18** besonders sorgfältig, da diese die spätere Form des Nagels bestimmt. Modellieren Sie eine möglichst natürliche Nagelform.
- ◆ Halten Sie beim Auftragen ca. 1 mm Abstand zur Nagelhaut.

HINWEIS

- ▶ Sollte versehentlich UV-Gel **18** auf die Nagelhaut oder das Nagelbett gelangen, entfernen Sie es vor dem Aushärten, z. B. mit einem Wattestäbchen.
- ◆ Wiederholen Sie den beschriebenen Vorgang bei allen Nägeln.

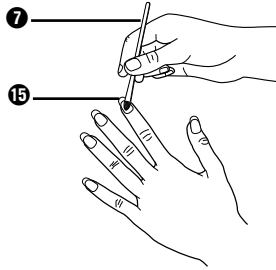

HINWEIS

- ▶ Achten Sie darauf, dass der Nagel gleichmäßig mit UV-Gel **18** bedeckt ist.

Aushärten des UV-Gels

HINWEIS

- ▶ Siehe hierzu Kapitel **Bedienung und Betrieb**.
- ◆ Schalten Sie das UV-Gerät **1** am EIN-/AUS-Schalter **2** ein.
- ◆ Drücken Sie die Start-Taste **4**.
- ◆ Wählen Sie mit der Zeitauswahl-Taste **3** die gewünschte Behandlungszeit. Für das erste Aushärten empfehlen wir die Zeiteinstellung 240 Sekunden.
- ◆ Halten Sie Ihre Hand mit den Nägeln nach oben für die Dauer der eingestellten Behandlungszeit in die Öffnung des UV-Gerätes **1**.
- ◆ Behandeln Sie den Daumnagel separat, da das UV-Licht diesen, wenn man die Hand in das UV-Gerät **1** hält, nur seitlich trifft.
- ◆ Wiederholen Sie das Auftragen des UV-Gels **18** und das Aushärten im UV-Gerät **1** wie beschrieben noch einmal.

HINWEIS

- ▶ Um mehr Stabilität für den Nagel zu erhalten, tragen Sie mehrere dünne Schichten UV-Gel **18** auf und härten Sie diese jeweils aus.

HINWEIS

- ▶ Nach Ablauf der voreingestellten Behandlungsdauer werden die UV-Lampen automatisch abgeschaltet.
- ▶ Für jede erneute Behandlung muss die Start-Taste **4** und die Zeitauswahl-Taste **3** erneut betätigt werden.

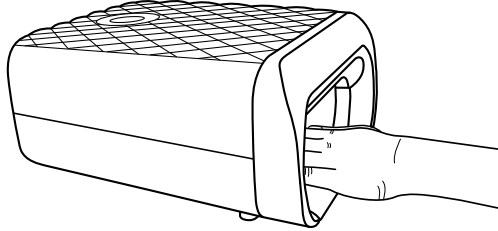

- ◆ Untersuchen Sie jeden Nagel nach Auftragen und Aushärten aller Schichten auf Unebenheiten, kleine Kratzer oder Rillen.
- ◆ Wenn Sie Unebenheiten entdecken, tragen Sie eine weitere, dünne Schicht UV-Gel **18** auf und härten Sie den Nagel mit der Einstellung 150 Sekunden oder 90 Sekunden (je nach Menge des aufgetragenen UV-Gels **18**).

Auch nach dem Aushärten der letzten Gel-Schicht können sich die Nägel etwas klebrig anfühlen („Schwitzschicht“ bzw. Polymerisationsschicht).

- ◆ Befeuchten Sie eine Zellette **12** mit Finishing-Lösung **16** und wischen Sie damit über den Nagel.



TIPP

- ▶ Wenn Sie Verzerrungen oder kleine Strasssteinchen auf den Nagel aufbringen wollen, platzieren Sie diese mit der spitzen Seite des Spot-Swirls 13 in die noch nicht ausgehärtete letzte Schicht des UV-Gels 18. Härten Sie dann das UV-Gel 18 aus. Damit die Verzerrungen besser halten, geben Sie noch eine weitere, sehr dünne Schicht UV-Gel 18 über den Nagel und härten es aus. So sind die Verzerrungen besser geschützt.
- ◆ Tragen Sie zum Schluss einen Klarlack auf die Nägel, damit diese glänzen.
- ◆ Zur Pflege tragen Sie etwas Nagelöl 20 auf die Nagelhaut auf.

Auffüllen

HINWEIS

- ▶ Da der Naturnagel weiter wächst, kann sich der Ansatz des Nagel-Tips 15 im Laufe der Zeit abheben. Deshalb muss der Spalt zwischen der Nagelhaut und dem Nagelansatz von Zeit zu Zeit aufgefüllt werden.
- ▶ Ein Auffüllen ist etwa alle 2 - 3 Wochen erforderlich.
- ◆ Feilen Sie mit der Sandblatt-Feile 14 um die Ansätze des ausgehärteten Gels herum.
- ◆ Verwenden Sie den Schleifblock 8, bis der Nagel nicht mehr glänzt.
- ◆ Tragen Sie danach wieder UV-Gel 18 auf und härten Sie dieses erneut.

HINWEIS

- ▶ Siehe hierzu die vorigen Kapitel **Auftragen des UV-Gels, Aushärten des UV-Gels.**

French-Nails

Unter „French Nails“ versteht man die Gestaltung der Fingernägel mit einer weißen Spitze.

- ◆ Modellieren Sie die Nägel wie im Kapitel „Anwendung“ beschrieben, bis Sie die erste Schicht UV-Gel 18 aufgetragen und ausgehärtet haben.
- ◆ Benutzen Sie nun die runde Applikationsseite des Spot Swirls 13, um an der Nagelspitze French-Gel 19 aufzutragen. Nehmen Sie immer wieder neues French-Gel 19 mit der Spitze auf und modellieren Sie mit leicht kreisenden Bewegungen die weiße Nagelspitze.
- ◆ Verfahren Sie mit den anderen Nägeln genauso.
- ◆ Härten Sie dann die Nägel mit der Einstellung 150 Sekunden.

- ◆ Tragen Sie dann eine weitere Schicht UV-Gel **18** auf. Tragen Sie etwas weniger UV-Gel **18** auf dem weißen Teil des Nagels auf, als auf dem Rest. So verschwindet die Stufe zur weißen Spitze.
- ◆ Härten Sie dann die Nägel mit der Einstellung 150 Sekunden. Nach dem Aushärten der letzten Gel-Schicht können sich die Nägel etwas klebrig anfühlen („Schwitzschicht“ bzw. Polymerisationsschicht).
- ◆ Befeuchten Sie eine Zellette **12** mit Finishing-Lösung **16** und wischen Sie damit über den Nagel.

Entfernen der Nagel-Tips

ACHTUNG

Beschädigungsgefahr der Naturnagel-Oberfläche!

Gewaltsames Abbrechen der Nagel-Tips **15** kann zu Beschädigung der Naturnagel-Oberfläche führen!

- ▶ Brechen Sie die Nagel-Tips **15** nicht von den Naturnägeln ab.
- ▶ Entfernen Sie die Nagel-Tips **15** ausschließlich gemäß der nachfolgenden Beschreibung.
- ◆ Feilen Sie zuerst die Nägel mit der Sandblatt-Feile **14** ganz zurück.
- ◆ Feilen Sie dann die Nagel-Tips **15** mit der Sandblatt-Feile **14** ab.
- ◆ Polieren Sie Ihre Nägel mit den Polierfeilen **9** **10** **11**.

TIPP

- ▶ Tragen Sie anschließend zur Pflege Ihrer Naturnägel etwas Nagelöl **20** auf.

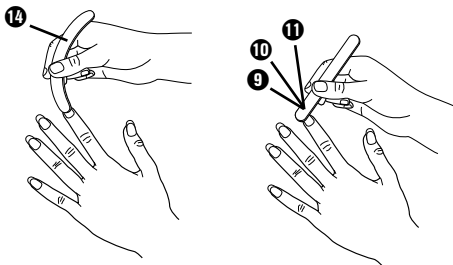

Pflege

- Feilen Sie die Ansätze und Nagelränder regelmäßig.
- Benutzen Sie regelmäßig das Nagelöl **20** oder eine Handcreme.
- Verwenden Sie beim Auftragen von Nagellack eine untere Schicht sowie eine Deckschicht.
- Verwenden Sie zum Entfernen von Nagellack keine acetonhaltigen Nagellack-Entferner, da die künstlichen Nägel hierbei angelöst und beschädigt werden.
- Tragen Sie bei der Verwendung von Wasch- oder Bleichmitteln Gummihandschuhe.
- Tragen Sie bei allen Arbeiten/Tätigkeiten, welche die Nägel beschädigen können, Gummihandschuhe.

Reinigung

Sicherheitshinweise

GEFAHR

Lebensgefahr durch elektrischen Strom!

- ▶ Ziehen Sie den Netzstecker aus der Steckdose, bevor Sie mit der Reinigung des Gerätes beginnen.

ACHTUNG

Beschädigung des Gerätes!

- ▶ Stellen Sie sicher, dass bei der Reinigung keine Feuchtigkeit in das UV-Gerät **1** eindringt, um eine irreparable Beschädigung des Gerätes zu vermeiden.

Gerät reinigen

- ◆ Reinigen Sie die Oberflächen des UV-Gerätes **1** nur mit einem weichen, trockenen Tuch. Wischen Sie die Bodenplatte mit einem feuchten Tuch ab.

Zubehör reinigen

HINWEIS

- ▶ Reinigen Sie den Pinsel **7** und den Spot Swirl **13** unmittelbar nach jedem Gebrauch.
- ▶ Verschließen Sie stets alle Fläschchen und Töpfchen nach Gebrauch.
- ◆ Halten Sie den Pinsel **7** und den Spot Swirl **13** in die Finishing-Lösung **16** und wischen Sie beides an einem Papiertuch ab.

UV-Lampen wechseln

⚠ GEFAHR

Lebensgefahr durch elektrischen Strom!

- ▶ Ziehen Sie den Netzstecker aus der Steckdose, bevor Sie mit dem Auswechseln der UV-Lampen beginnen!

HINWEIS

- ▶ Die UV-Lampen dürfen nur durch den gleichen Lampentyp ersetzt werden. Entnehmen Sie den genauen Lampentyp bitte dem Kapitel „Technische Daten“. UV-Lampen dieser Art sind im Fachhandel erhältlich.
- ◆ Ziehen Sie die Bodenplatte aus dem Gerät.

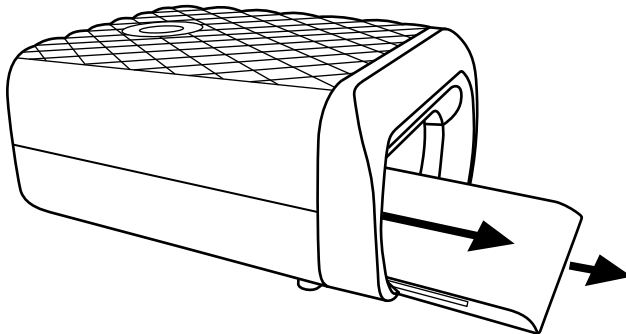

- ◆ Lösen Sie die Schraube mit einem Kreuzschlitzschraubendreher.

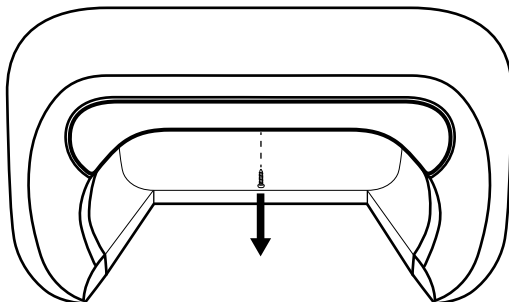

- ◆ Nehmen Sie die vordere Abdeckung ab.

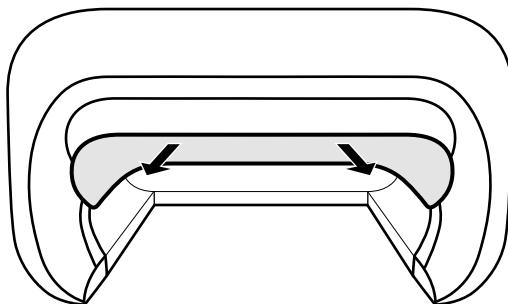

- ◆ Ziehen Sie die transparente Schutzscheibe heraus.
- ◆ Sie können nun die defekte UV-Lampe vorsichtig aus der Fassung heraus nehmen.
- ◆ Stecken Sie die neue UV-Lampe in die Fassung hinein.
- ◆ Schieben Sie die transparente Schutzscheibe wieder in die Schiene.
- ◆ Stecken Sie die vordere Abdeckung wieder an das Gerät und fixieren Sie diese mit der Schraube.
- ◆ Schieben Sie die Bodenplatte wieder in das Gerät.

Fehlerbehebung

In diesem Kapitel erhalten Sie wichtige Hinweise zur Störungslokalisierung und Störungsbehebung. Beachten Sie die Hinweise, um Gefahren und Beschädigungen zu vermeiden.

Sicherheitshinweise

WARNUNG

Beachten Sie die folgenden Sicherheitshinweise um Gefahren und Sachschäden zu vermeiden:

- ▶ Reparaturen an Elektrogeräten dürfen nur von Fachleuten durchgeführt werden, die vom Hersteller geschult sind. Durch unsachgemäße Reparaturen können erhebliche Gefahren für den Benutzer und Schäden am Gerät entstehen.

Fehlerursachen und -behebung

Die nachfolgende Tabelle hilft bei der Lokalisierung und Behebung kleinerer Störungen:

Fehler	Mögliche Ursache	Behebung
Gerät lässt sich nicht einschalten.	Der Netzstecker ist nicht eingesteckt.	Stecken Sie den Netzstecker in die Steckdose.
	Steckdose liefert keine Spannung.	Überprüfen Sie die Haussicherungen.
UV-Gel 13 härtet nicht genügend aus.	Behandlungszeit zu kurz gewählt.	Stellen Sie eine längere Behandlungszeit ein.
	Eine oder mehrere UV-Lampen defekt.	Wechseln Sie die defekten UV-Lampen aus (siehe Kapitel „UV-Lampen wechseln“)
	Zuviel UV-Gel 13 aufgetragen.	Verwenden Sie weniger UV-Gel 13 .
Nach dem Aushärten verbleibt eine „Schwitzschicht“ auf den Nägeln.	Die Nägel waren nicht genau unter den UV-Lampen.	Halten Sie die Hand richtig in das UV-Gerät 1 .
	Entstehung einer „Schwitzschicht“ bedingt durch Polymerisation.	Entfernen Sie die „Schwitzschicht“ mit der Finishing-Lösung 16 .
Die künstlichen Nägel werden weich/angelöst.	Anlösen der künstlichen Nägel durch Produkte mit hoher Aceton-Konzentration.	Tragen Sie keine Produkte mit hoher Aceton-Konzentration auf.

Fehler	Mögliche Ursache	Behebung
Die künstlichen Fingernägel weisen Unebenheiten auf.	Druck auf den Pinsel ⑦ beim Auftragen des UV-Gels ⑮ zu hoch.	Drücken Sie beim Auftragen des UV-Gels ⑮ nicht zu stark auf den Pinsel ⑦.
	UV-Gel ⑮ ungleichmäßig aufgetragen.	Tragen Sie eine weitere, dünne Schicht UV-Gel ⑮ auf und härten Sie diese aus.
Eine UV-Lampe leuchtet nicht.	UV-Lampe defekt.	Tauschen Sie die defekte UV-Lampe aus.

HINWEIS

- ▶ Wenn Sie mit den vorstehend genannten Schritten das Problem nicht lösen können, wenden Sie sich bitte an den Service.

Lagerung/Entsorgung

Lagerung

ACHTUNG

Gesundheitsgefahr durch lösemittelhaltige Substanzen!

Lösemittelhaltige Substanzen und deren Dämpfe können zu Gesundheitsschäden führen!

- ▶ Schließen Sie alle Behälter der beigefügten Substanzen sorgfältig.
- ▶ Lagern Sie die beigefügten Substanzen unzugänglich für Kinder.
- ◆ Sollten Sie das Gerät längere Zeit nicht benutzen, trennen Sie es von der Stromversorgung und lagern Sie es an einem sauberen, trockenen Ort ohne direkte Sonneneinstrahlung und unzugänglich für Kinder.
- ◆ Lagern Sie alle Substanzen an einem sauberen, trockenen und kühlen Ort ohne direkte Sonneneinstrahlung und unzugänglich für Kinder.

Gerät entsorgen



Werfen Sie das Gerät und die Substanzen keinesfalls in den normalen Hausmüll. Dieses Produkt unterliegt der europäischen Richtlinie 2012/19/EU.

Entsorgen Sie das Gerät und die Substanzen über einen zugelassenen Entsorgungsbetrieb oder über Ihre kommunale Entsorgungseinrichtung. Die chemischen Substanzen unterliegen der Sondermüllbehandlung. Beachten Sie die aktuell geltenden Vorschriften. Setzen Sie sich im Zweifelsfall mit Ihrer Entsorgungseinrichtung in Verbindung.



Möglichkeiten zur Entsorgung des ausgedienten Produkts erfahren Sie bei Ihrer Gemeinde- oder Stadtverwaltung.

Anhang

Hinweise zur EG-Konformitätserklärung

Dieses Gerät entspricht hinsichtlich Übereinstimmung mit den grundlegenden Anforderungen und den anderen relevanten Vorschriften...



- der europäischen Richtlinie für elektromagnetische Verträglichkeit 2014/30/EU,
- der Niederspannungsrichtlinie 2014/35/EU,
- der RoHS-Richtlinie 2011/65/EU.

Die vollständige Original-Konformitätserklärung ist beim Importeur erhältlich.

Technische Daten

Modell	SNS 45 B4
Betriebsspannung	220 - 240 V ~ (Wechselspannung) / 50 Hz
Leistungsaufnahme	45 W
Betriebstemperatur	+5 - +45 °C
Feuchtigkeit (keine Kondensation)	5 - 90 %
Abmessungen (H x B x T)	ca. 12,6 x 20,9 x 27,5 cm
Gewicht	ca. 1240 g
Anzahl UV-Lampen	4
UV-Lampen-Typ	UVA-9W 365 nm, 9 W
UV-Typ des Gerätes	UV-A Lampe Typ 3 UVA-9 W
Automatische Abschaltzeiten	nach 90, 150 und 240 Sekunden
Schutzklasse	II  (Doppelisolierung)

Garantie der Kompernaß Handels GmbH

Sehr geehrte Kundin, sehr geehrter Kunde,

Sie erhalten auf dieses Gerät 3 Jahre Garantie ab Kaufdatum. Im Falle von Mängeln dieses Produkts stehen Ihnen gegen den Verkäufer des Produkts gesetzliche Rechte zu. Diese gesetzlichen Rechte werden durch unsere im Folgenden dargestellte Garantie nicht eingeschränkt.

Garantiebedingungen

Die Garantiefrist beginnt mit dem Kaufdatum. Bitte bewahren Sie den Kassenbonn gut auf. Dieser wird als Nachweis für den Kauf benötigt.

Tritt innerhalb von drei Jahren ab dem Kaufdatum dieses Produkts ein Material- oder Fabrikationsfehler auf, wird das Produkt von uns – nach unserer Wahl – für Sie kostenlos repariert, ersetzt oder der Kaufpreis erstattet. Diese Garantieleistung setzt voraus, dass innerhalb der Dreijahresfrist das defekte Gerät und der Kaufbeleg (Kassenbonn) vorgelegt und schriftlich kurz beschrieben wird, worin der Mangel besteht und wann er aufgetreten ist.

Wenn der Defekt von unserer Garantie gedeckt ist, erhalten Sie das reparierte oder ein neues Produkt zurück. Mit Reparatur oder Austausch des Produkts beginnt kein neuer Garantiezeitraum.

Garantiezeit und gesetzliche Mängelansprüche

Die Garantiezeit wird durch die Gewährleistung nicht verlängert. Dies gilt auch für ersetzte und reparierte Teile. Eventuell schon beim Kauf vorhandene Schäden und Mängel müssen sofort nach dem Auspacken gemeldet werden. Nach Ablauf der Garantiezeit anfallende Reparaturen sind kostenpflichtig.

Garantieumfang

Das Gerät wurde nach strengen Qualitätsrichtlinien sorgfältig produziert und vor Auslieferung gewissenhaft geprüft.

Die Garantieleistung gilt für Material- oder Fabrikationsfehler. Diese Garantie erstreckt sich nicht auf Produktteile, die normaler Abnutzung ausgesetzt sind und daher als Verschleißteile angesehen werden können oder für Beschädigungen an zerbrechlichen Teilen, z. B. Schalter, Akkus oder Teile, die aus Glas gefertigt sind.

Diese Garantie verfällt, wenn das Produkt beschädigt, nicht sachgemäß benutzt oder gewartet wurde. Für eine sachgemäße Benutzung des Produkts sind alle in der Bedienungsanleitung aufgeführten Anweisungen genau einzuhalten. Verwendungszwecke und Handlungen, von denen in der Bedienungsanleitung abgeraten oder vor denen gewarnt wird, sind unbedingt zu vermeiden.

Das Produkt ist nur für den privaten und nicht für den gewerblichen Gebrauch bestimmt. Bei missbräuchlicher und unsachgemäßer Behandlung, Gewaltanwendung und bei Eingriffen, die nicht von unserer autorisierten Serviceniederlassung vorgenommen wurden, erlischt die Garantie.

Abwicklung im Garantiefall

Um eine schnelle Bearbeitung Ihres Anliegens zu gewährleisten, folgen Sie bitte den folgenden Hinweisen:

- Bitte halten Sie für alle Anfragen den Kassenbon und die Artikelnummer (z. B. IAN 123456_7890) als Nachweis für den Kauf bereit.
- Die Artikelnummer entnehmen Sie bitte dem Typenschild am Produkt, einer Gravur am Produkt, dem Titelblatt der Bedienungsanleitung (unten links) oder dem Aufkleber auf der Rück- oder Unterseite des Produktes.
- Sollten Funktionsfehler oder sonstige Mängel auftreten, kontaktieren Sie zunächst die nachfolgend benannte Serviceabteilung **telefonisch** oder per **E-Mail**.
- Ein als defekt erfasstes Produkt können Sie dann unter Beifügung des Kaufbelegs (Kassenbon) und der Angabe, worin der Mangel besteht und wann er aufgetreten ist, für Sie portofrei an die Ihnen mitgeteilte Serviceanschrift übersenden.



Auf www.lidl-service.com können Sie diese und viele weitere Handbücher, Produktvideos und Installationssoftware herunterladen.

Mit diesem QR-Code gelangen Sie direkt auf die Lidl-Service-Seite (www.lidl-service.com) und können mittels der Eingabe der Artikelnummer (IAN) 365012_2101 Ihre Bedienungsanleitung öffnen.

Service

DE Service Deutschland

Tel.: 0800 5435 111 (kostenfrei aus dem dt. Festnetz / Mobilfunknetz)

E-Mail: kompernass@lidl.de

AT Service Österreich

Tel.: 0820 201 222 (0,15 EUR / Min.)

E-Mail: kompernass@lidl.at

CH Service Schweiz

Tel.: 0842 665566 (0,08 CHF / Min., Mobilfunk max. 0,40 CHF / Min.)

E-Mail: kompernass@lidl.ch

IAN 365012_2101

Importeur

Bitte beachten Sie, dass die folgende Anschrift keine Serviceanschrift ist. Kontaktieren Sie zunächst die benannte Servicestelle.

KOMPERNASS HANDELS GMBH

BURGSTRASSE 21

44867 BOCHUM

DEUTSCHLAND

www.kompernass.com

KOMPERNASS HANDELS GMBH

BURGSTRASSE 21

44867 BOCHUM

GERMANY

www.kompernass.com

Tilstand af information · Version des informations

Stand van de informatie · Stand der Informationen:

06/2021 · Ident.-No.: SNS45B4-042021-2

IAN 365012_2101