

OWIM GmbH & Co. KG

Stiftsbergstraße 1
74167 Neckarsulm
GERMANY

Model No.: HG11213

Version: 01/2024

IAN 445237_2307





FALTBARE CAMPINGLIEGE

DE AT CH

FALTBARE CAMPINGLIEGE

Gebrauchsanleitung

FR CH

LIT DE CAMP PLIANT

Mode d'emploi

IT CH

BRANDINA PIEGHEVOLE DA CAMPEGGIO

Istruzioni per l'uso

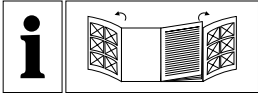

DE/AT/CH	Gebrauchsanleitung	Seite	5
FR/CH	Mode d'emploi	Page	8
IT/CH	Istruzioni per l'uso	Pagina	11

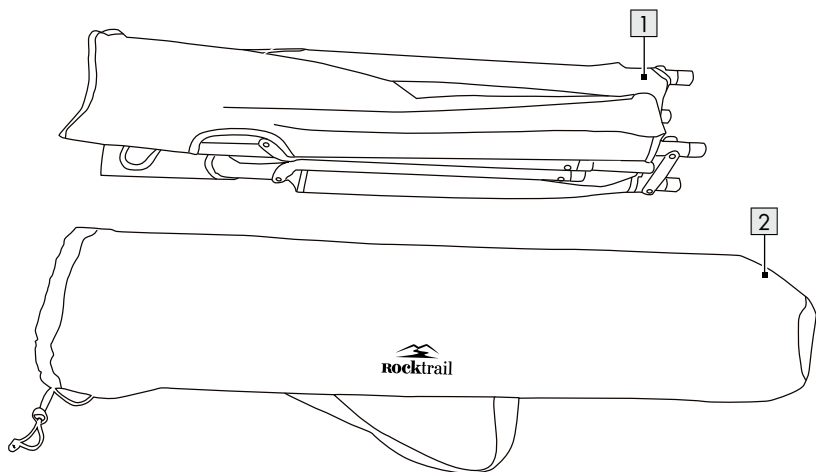
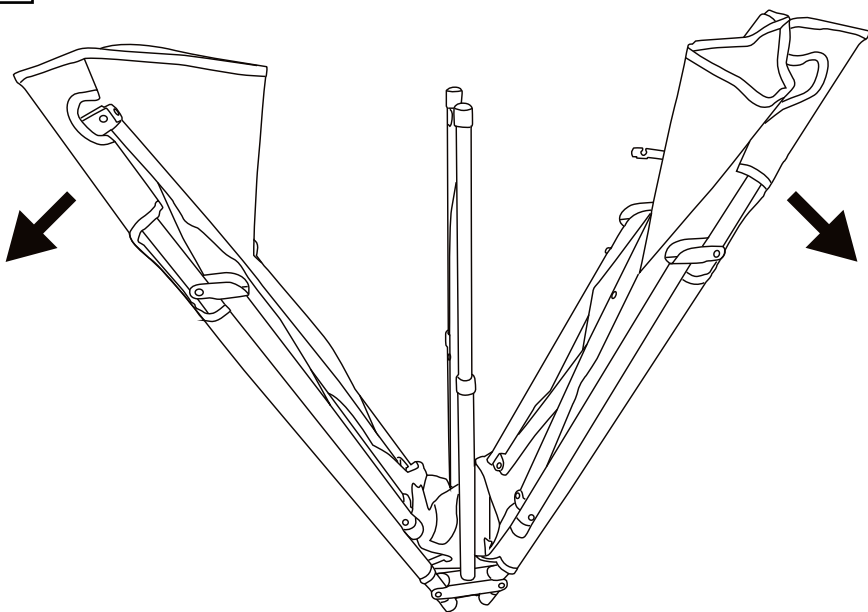
A**B**

DE

AT

CH

**WICHTIG, FÜR SPÄTERE
BEZUGNAHME AUFBEWAHREN:
SORGFÄLTIG LESEN!**

FR

CH

**IMPORTANT, À CONSERVER
POUR CONSULTATION
ULTÉRIEURE : À LIRE
ATTENTIVEMENT !**

IT

CH

**IMPORTANTE! LEGGERE
ATTENTAMENTE E CONSERVARE
PER FUTURO RIFERIMENTO.**

C

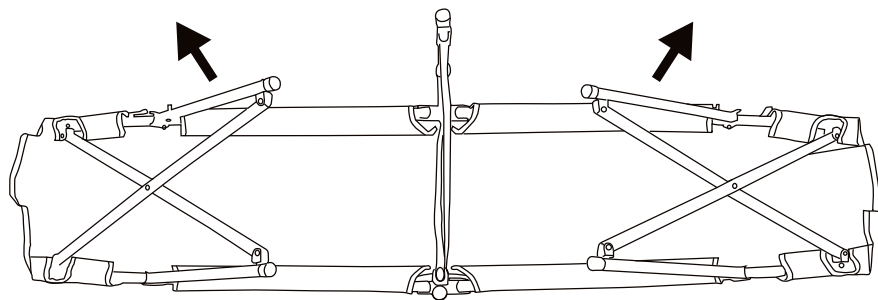

D

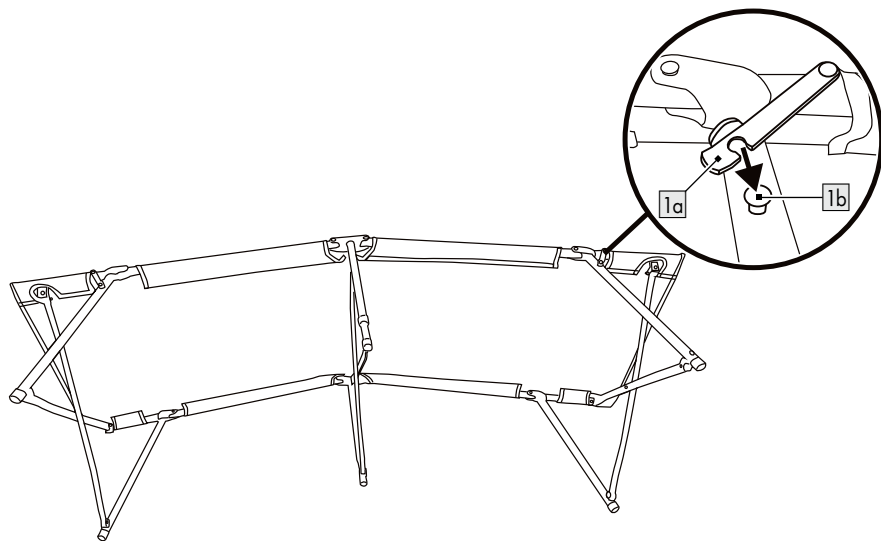

E

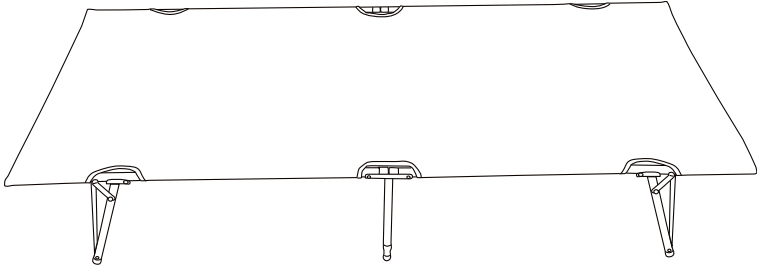

FALTBARE CAMPINGLIEGE

● Einleitung



Wir beglückwünschen Sie zum Kauf Ihres neuen Produkts. Sie haben sich damit für ein hochwertiges Produkt entschieden.

Machen Sie sich vor der ersten Inbetriebnahme mit dem Produkt vertraut. Lesen Sie hierzu aufmerksam die nachfolgende Bedienungsanleitung und die Sicherheitshinweise. Benutzen Sie das Produkt nur wie beschrieben und für die angegebenen Einsatzbereiche. Bewahren Sie diese Anleitung an einem sicheren Ort auf. Händigen Sie alle Unterlagen bei Weitergabe des Produktes an Dritte mit aus.

● Bestimmungsgemäße Verwendung

Dieses Produkt ist nicht für kommerzielle Zwecke bestimmt. Dieses Produkt wurde für den Campinggebrauch hergestellt.

● Verpackungsinhalt

- 1 1 × Campingbett
 - 2 1 × Tasche
- 1 × Gebrauchsanweisung

● Technische Daten

Maße: Zusammengebaut ca. 190 × 65 × 45 cm (L × B × H),
Gewicht: ca. 7,5 kg
Max. Benutzergewicht: 110 kg



Sicherheitshinweise

-  **⚠️ WARNUNG!**
LEBENSGEFAHR UND UNFALLGEFAHR FÜR SÄUGLINGE UND KINDER! Lassen Sie Kinder niemals unbeaufsichtigt mit dem Verpackungsmaterial. Das Verpackungsmaterial stellt eine Erstickenungsgefahr dar.

- **⚠️ WARNUNG!** Bitte seien Sie vorsichtig beim Aufklappen und Zusammenklappen des Produkts, um Verletzungen und Quetschungen zu vermeiden.

⚠️ VERLETZUNGSGEFAHR!

- Vergewissern Sie sich, dass das Produkt ordnungsgemäß stabil steht, bevor Sie es verwenden!
- Stellen Sie das Produkt vor dem Gebrauch auf eine ebene und feste Unterlage, da das Produkt sonst instabil werden und zur Seite kippen und/oder umfallen könnte. Dies kann zu Verletzungen oder Schäden führen.
- Achten Sie bitte auf Ihre Finger, wenn Sie das Produkt zusammen- oder auseinanderklappen. Es besteht Verletzungsgefahr durch Einquetschen.
- Vergewissern Sie sich, dass die Klappfunktion ordnungsgemäß verriegelt ist, bevor Sie den Artikel benutzen.
- Vergewissern Sie sich, dass der Artikel vollständig ausgeklappt ist, bevor Sie ihn verwenden.
- Der Artikel darf nur unter Aufsicht von Erwachsenen und nicht als Spielzeug verwendet werden.
- Der Artikel darf jeweils nur von einer Person benutzt werden.
- Überprüfen Sie das Produkt vor jedem Gebrauch auf Beschädigungen oder Abnutzung.
- Stellen Sie sich nicht auf das Produkt.
- Verwenden Sie das Produkt nicht, wenn Schäden sichtbar sind oder vermutet werden.
- Verwenden Sie den Artikel nicht in der Nähe einer offenen Flamme.

⚠️ Vorbeugung von Schäden am Artikel!

- Schützen Sie den Artikel bei extremen Wetterbedingungen, z. B. starkem Wind. Lagern Sie den Artikel an einem geschützten Ort.



Beachten Sie die maximale Tragfähigkeit von 110 kg. Eine Überschreitung der Gewichtsgrenze kann zu Produktschäden und/oder Verletzungen führen.

⚠ GEFAHR VON SACHBESCHÄDIGUNG!

Wir haften nicht für Unfälle, die durch Nichtbeachtung der vorstehenden Sicherheitshinweise oder durch unsachgemäße Handhabung entstehen.

● Aufstellen des Produkts

1. Nehmen Sie das Produkt **1** aus der Tasche **2** und legen Sie es auf den Boden.

Hinweis: Entfernen Sie den Verpackungsschutz vor dem ersten Gebrauch.

2. Klappen Sie das Produkt wie in den Abbildungen B bis D gezeigt auf.
3. Haken Sie die Verriegelungsmechanismen **1a** in die dafür vorgesehenen Halterungen **1b** ein (Abb. D).

Hinweis: Vergewissern Sie sich vor jeder Benutzung, dass die Verriegelungsmechanismen an der richtigen Stelle angebracht sind.

● Aufbewahrung des Produkts

Klappen Sie das Produkt zusammen, wenn Sie es nicht benutzen. Führen Sie die Anweisungen für das Aufstellen des Produkts in umgekehrter Reihenfolge aus.

● Lagerung, Reinigung

Lagern Sie den Artikel immer sauber und trocken bei Raumtemperatur. Reinigen Sie das Produkt nur mit einem feuchten Tuch und wischen Sie es anschließend trocken.

WICHTIG! Reinigen Sie den Artikel niemals mit scharfen Reinigungsmitteln.

● Entsorgung

Die Verpackung besteht aus umweltfreundlichen Materialien, die Sie über die örtlichen Recyclingstellen entsorgen können.

Möglichkeiten zur Entsorgung des ausgedienten Produkts erfahren Sie bei Ihrer Gemeinde- oder Stadtverwaltung.

● Garantie

Das Produkt wurde nach strengen Qualitätsrichtlinien hergestellt und vor der Auslieferung sorgfältig geprüft. Im Falle von Material- oder Herstellungsfehlern haben Sie gegenüber dem Verkäufer des Produkts gesetzliche Rechte. Ihre gesetzlichen Rechte werden in keiner Weise durch unsere unten aufgeführte Garantie eingeschränkt.

Die Garantie für dieses Produkt beträgt 3 Jahre ab Kaufdatum. Die Garantiezeit beginnt mit dem Kaufdatum. Bewahren Sie den Originalkaufbeleg an einem sicheren Ort auf, da dieses Dokument als Nachweis des Kaufs erforderlich ist.

Alle Schäden oder Mängel, die bereits zum Zeitpunkt des Kaufs vorhanden sind, müssen unverzüglich nach dem Auspacken des Produkts gemeldet werden.

Sollte das Produkt innerhalb von 3 Jahren ab Kaufdatum einen Material- oder Herstellungsfehler aufweisen, werden wir es – nach unserer Wahl – kostenlos für Sie reparieren oder ersetzen.

Die Garantiezeit verlängert sich durch einen stattgegebenen Gewährleistungsanspruch nicht. Dies gilt auch für ersetzte und reparierte Teile. Diese Garantie erlischt, wenn das Produkt beschädigt oder unsachgemäß verwendet oder gewartet wurde.

Die Garantie deckt Material- und Herstellungsfehler ab. Diese Garantie erstreckt sich weder auf Produktteile, die normalem Verschleiß unterliegen, und somit als Verschleißteile gelten (z. B. Batterien, Akkus, Schläuche, Farbpatronen), noch auf Schäden an zerbrechlichen Teilen, z. B. Schalter oder Teile aus Glas.

● Abwicklung im Garantiefall

Um eine schnelle Bearbeitung Ihres Anliegens zu gewährleisten, folgen Sie bitte den folgenden Hinweisen:

Bitte halten Sie für alle Anfragen den Kassenbonn und die Artikelnummer (IAN 445237_2307) als Nachweis für den Kauf bereit.

Die Artikelnummer entnehmen Sie bitte dem Typenschild, einer Gravur, auf dem Titelblatt Ihrer Bedienungsanleitung (unten links) oder als Aufkleber auf der Rück- oder Unterseite des Produkts.

Sollten Funktionsfehler oder sonstige Mängel auftreten, kontaktieren Sie zunächst die nachfolgend benannte Serviceabteilung telefonisch oder per E-Mail.

Ein als defekt erfasstes Produkt können Sie dann unter Beifügung des Kaufbelegs (Kassenbon) und der Angabe, worin der Mangel besteht und wann er aufgetreten ist, für Sie portofrei an die Ihnen mitgeteilte Service-Anschrift übersenden.

● Service

DE Service Deutschland

Tel.: 0800 5435 111

E-Mail: owim@lidl.de

AT Service Österreich

Tel.: 0800 292726

E-Mail: owim@lidl.at

CH Service Schweiz

Tel.: 0800562153

E-Mail: owim@lidl.ch

LIT DE CAMP PLIANT

● Introduction



Nous vous félicitons pour l'achat de votre nouveau produit. Vous avez opté pour un produit de grande qualité. Avant la première mise en service, vous devez vous familiariser avec toutes les fonctions du produit. Veuillez lire attentivement le mode d'emploi ci-dessous et les consignes de sécurité. N'utilisez le produit que pour l'usage décrit et les domaines d'application cités. Conserver ces instructions dans un lieu sûr. Si vous donnez le produit à des tiers, remettez-leur également la totalité des documents.

● Utilisation prévue

Ce produit n'est pas destiné à un usage commercial. Ce produit a été fabriqué pour être utilisé en camping.

● Contenu de la livraison

- 1 1 × lit de camping
 - 2 1 × sac
- 1 × instructions d'utilisation

● Caractéristiques techniques

Dimensions : Assemblé env. 190 x 65 x 45 cm
(L × l × H),
Poids : env. 7,5 kg
Poids max. de l'utilisateur : 110 kg



Consignes de sécurité



⚠ AVERTISSEMENT !

DANGER DE MORT ET RISQUE D'ACCIDENT POUR LES NOURRISSONS ET LES ENFANTS !

Ne laissez jamais les enfants sans surveillance avec le matériel d'emballage. Les éléments d'emballage présentent un risque d'étouffement.

- **⚠ AVERTISSEMENT !** Prenez garde lors de l'ouverture et de la fermeture du produit afin d'éviter tout risque de blessures ou de pincement.

⚠ RISQUE DE BLESSURE !

- Assurez-vous que le produit est correctement stabilisé avant de l'utiliser !
- Avant usage, placez le produit sur une surface plane et solide, faute de quoi le produit risquerait d'être instable et de basculer sur le côté et/ou tomber. Ceci peut entraîner des blessures ou des dommages.
- Faites attention à vos doigts lorsque vous pliez ou dépliez le produit. Il y a un risque de blessure par d'écrasement.
- Veillez à ce que la fonction de pliage soit verrouillée correctement avant d'utiliser l'article.
- Veillez à ce que l'article ait été complètement débloqué avant de l'utiliser.
- L'article ne doit être utilisé que sous la surveillance d'un adulte et ne doit pas être utilisé comme un jouet.
- L'article ne doit être utilisé que par une seule personne à la fois.
- Vérifiez l'article à la recherche de dommages ou de signes d'usure avant chaque utilisation.
- Ne vous tenez pas debout sur le produit.
- Cessez d'utiliser le produit si des dommages sont visibles ou suspectés.
- N'utilisez pas l'article à proximité d'une flamme nue.

⚠ Évitez d'endommager l'article !

- Protégez l'article en cas de conditions météo extrêmes, par ex. par vent fort. Rangez l'article dans un endroit abrité.



Respectez la capacité de charge maximum de 110 kg. En cas de dépassement de la limite de poids, vous risquez d'endommager le produit / de vous blesser.

⚠ RISQUES DE DÉGÂTS MATÉRIELS !

Nous n'assumons aucune responsabilité à l'égard des accidents résultant du non-respect des consignes de sécurité ci-dessus ou d'une manipulation inadaptée.

● **Mise en service du produit**

1. Sortez le produit **1** su sac **2** et posez-le sur le sol.

Remarque : Enlevez l'emballage de protection avant la première utilisation.

2. Dépliez produit comme indiqué sur les figures B à D.
3. Accrochez les mécanismes de verrouillage **1a** dans les supports prévus **1b** (figure D).

Remarque : Vérifiez que les mécanismes de verrouillage sont bien en place avant chaque utilisation.

● **Rangement du produit**

Pliez le produit lorsqu'il n'est pas utilisé. Suivez les instructions de la section « Mise en service du produit » en sens inverse.

● **Stockage, nettoyage**

Stockez toujours l'article propre et sec à température ambiante. Nettoyez le produit uniquement avec un chiffon humide et essuyez-le ensuite pour le sécher.

IMPORTANT ! Ne nettoyez jamais l'article avec des produits de nettoyage agressifs.

● **Mise au rebut**

L'emballage se compose de matières recyclables pouvant être mises au rebut dans les déchetteries locales.

Votre mairie ou votre municipalité vous renseigneront sur les possibilités de mise au rebut des produits usagés.

● **Garantie**

Le produit a été fabriqué selon des critères de qualité stricts, et contrôlé consciencieusement avant sa livraison. En cas de défaut de matériau ou de fabrication, vous avez des droits légaux vis-à-vis du vendeur du produit. Vos droits légaux ne sont en aucun cas limités par notre garantie mentionnée ci-dessous.

La garantie de ce produit est de 3 ans à partir de la date d'achat. La période de garantie commence à la date d'achat. Conservez l'original de la preuve d'achat dans un endroit sûr car ce document est nécessaire pour prouver l'achat.

Tout dommage ou défaut déjà présent au moment de l'achat doit être signalé immédiatement après le déballage du produit.

Si le produit présente un défaut de matériau ou de fabrication dans les 3 ans qui suivent la date d'achat, nous le réparerons ou le remplacerons - à notre choix - gratuitement pour vous. La période de garantie n'est pas prolongée par une demande de garantie acceptée. Cette mesure s'applique également pour les pièces remplacées et réparées. Cette garantie est annulée si le produit a été endommagé ou utilisé ou entretenu de manière incorrecte.

La garantie couvre les défauts de matériels et de fabrication. Cette garantie ne couvre pas les pièces du produit soumises à une usure normale, et qui sont donc considérées comme des pièces d'usure (par exemple les piles, les piles rechargeables, tuyaux, les cartouches d'encre), ni les dommages aux pièces fragiles, par exemple les interrupteurs ou les pièces en verre

● **Faire valoir sa garantie**

Pour garantir la rapidité d'exécution de la procédure de garantie, veuillez respecter les indications suivantes :

Veuillez conserver le ticket de caisse et la référence du produit (IAN 445237_2307) à titre de preuve d'achat pour toute demande.

Le numéro de référence de l'article est indiqué sur la plaque d'identification, gravé sur la page de titre de votre manuel (en bas à gauche) ou sur un autocollant apposé sur la face arrière ou inférieure du produit.

En cas de dysfonctionnement du produit, ou de tout autre défaut, contactez en premier lieu le service après-vente par téléphone ou par e-mail aux coordonnées indiquées ci-dessous.

Vous pouvez alors envoyer franco de port tout produit considéré comme défectueux au service clientèle indiqué, accompagné de la preuve d'achat (ticket de caisse) et d'une description écrite du défaut avec mention de sa date d'apparition.

● Service après-vente

FR Service après-vente France

Tél.: 0800904879

E-Mail: owim@lidl.fr

CH Service après-vente Suisse

Tél.: 0800562153

E-Mail: owim@lidl.ch

BRANDINA PIEGHEVOLE DA CAMPEGGIO

● **Introduzione**



Congratulazioni per l'acquisto del vostro nuovo prodotto. Con esso avete optato per un prodotto di qualità. Familiarizzare con il prodotto prima di metterlo in funzione per la prima volta. A tale scopo, leggere attentamente le seguenti istruzioni d'uso e le avvertenze di sicurezza. Utilizzare il prodotto solo come descritto e per i campi di applicazione indicati. Conservare queste istruzioni in un luogo sicuro. Consegnare tutta la documentazione in caso di cessione del prodotto a terzi.

● **Destinazione d'uso**

Il prodotto non è destinato all'uso commerciale. Il prodotto è progettato per l'uso in campeggio.

● **Contenuto dell'imballaggio**

1 1 × lettino da campeggio

2 1 × borsa

1 × istruzioni

● **Specifiche tecniche**

Dimensioni: circa 190 x 65 x 45 cm (Lun. × Lar. × Alt.), montato
Peso: circa 7,5 kg
Peso massimo dell'utente: 110 kg



Avvertenza di sicurezza

-  **AVVERTENZA! RISCHIO DI MORTE O LESIONI PER NEONATI E BAMBINI!** Tenere i bambini a distanza dai materiali di imballaggio. I materiali di imballaggio presentano il rischio di soffocamento.
- **AVVERTENZA!** Prestare attenzione durante l'apertura e la chiusura del prodotto per evitare il rischio di lesioni, in particolare alle dita.

⚠ RISCHIO DI LESIONI!

- Assicurarsi che il prodotto sia stabile prima di utilizzarlo!
- Prima dell'uso, mettere il prodotto su una superficie piana e stabile, altrimenti potrebbe diventare instabile e cadere o ribaltarsi, con il rischio di lesioni o danni.
- Fare attenzione alle dita quando si apre o si chiude il prodotto. Esiste il rischio di lesioni da schiacciamento.
- Assicurarsi che il meccanismo di chiusura sia bloccato correttamente prima di usare il prodotto.
- Assicurarsi che il prodotto sia completamente sbloccato prima di utilizzarlo.
- Il prodotto deve essere usato esclusivamente sotto la supervisione di un adulto e non deve essere usato come giocattolo.
- Il prodotto deve essere usato da una sola persona alla volta.
- Prima di ogni utilizzo, ispezionare il prodotto per assicurarsi che non sia usurato o danneggiato.
- Non salire in piedi sul prodotto.
- Non usare il prodotto se è danneggiato visibilmente o se si ritiene che sia danneggiato.
- Non utilizzare il prodotto vicino a fiamme libere.

⚠ Fare attenzione a non danneggiare il prodotto.

- Riporre il prodotto in caso di condizioni climatiche avverse, ad esempio in presenza di forte vento. Conservare il prodotto in un luogo riparato.



Non superare la capacità di carico massima di 110 kg. In caso contrario, sussiste il rischio di danni al prodotto e/o lesioni personali.

- **⚠ RISCHIO DI DANNI MATERIALI!** Si declina ogni responsabilità per eventuali incidenti causati dal mancato rispetto delle avvertenze di sicurezza o da un uso improprio.

● **Apertura del prodotto**

1. Estrarre il prodotto **1** dalla borsa **2** e deporlo sul terreno.

Nota: togliere gli imballaggi protettivi al primo utilizzo.

2. Aprire in prodotto come mostrano le figure da B a D.
3. Innestare il meccanismo **1a** nelle staffe apposite **1b** (Fig. D).

Nota: controllare che il meccanismo di blocco sia nella posizione corretta prima di ogni utilizzo.

● **Chiusura del prodotto**

Piegare il prodotto e riporlo quando non è in uso. Seguire le istruzioni per l'apertura del prodotto in ordine inverso.

● **Stoccaggio e pulizia**

Riporre sempre il prodotto asciutto e pulito a temperatura ambiente quando non è in uso. Per la pulizia, utilizzare solo un panno leggermente umido e asciugare bene.

IMPORTANTE! Non pulire mai il prodotto con detergenti aggressivi.

● **Smaltimento**

L'imballaggio è composto da materiali ecologici che possono essere smaltiti presso i siti di raccolta locali per il riciclo.

E' possibile informarsi circa le possibilità di smaltimento del prodotto usato presso l'amministrazione comunale o cittadina.

● **Garanzia**

Il prodotto è stato fabbricato accuratamente secondo severe direttive di qualità ed è stato controllato meticolosamente prima della consegna. In caso di difetti di materiale o fabbricazione l'acquirente può far valere diritti legali nei confronti del venditore. La nostra garanzia sotto riportata non costituisce alcun limite ai diritti legali dell'acquirente.

Questo prodotto è garantito per 3 anni con decorrenza dalla data di acquisto. La garanzia decorre dalla data d'acquisto. Conservare lo scontrino originale in un posto sicuro perché questo documento viene richiesto come prova dell'avvenuto acquisto.

Tutti i danni o difetti presenti già al momento dell'acquisto devono essere comunicati subito dopo l'apertura della confezione.

Se entro 3 anni dalla data di acquisto di questo prodotto si rileva un difetto di materiale o di fabbricazione, noi procederemo, a nostra discrezione, alla riparazione o sostituzione gratuita del prodotto o al rimborso del prezzo di acquisto. Un eventuale intervento in garanzia non prolunga né rinnova il periodo di garanzia stesso. Ciò vale anche per le parti sostituite e riparate. Questa garanzia decade in caso di danneggiamento oppure uso o manutenzione impropri del prodotto.

La prestazione in garanzia vale per difetti del materiale o di fabbricazione. Questa garanzia non si estende a componenti del prodotto esposti a normale logorio, che possono pertanto essere considerati come componenti soggetti a usura (esempio capacità della batteria, calcificazione, lampade, pneumatici, filtri, spazzole...). La garanzia non si estende altresì a danni che si verificano su componenti delicati (esempio interruttori, batterie, parti realizzate in vetro, schermi, accessori vari) nonché danni derivanti dal trasporto o altri incidenti.

● **Gestione dei casi in garanzia**

Per garantire un rapido disbrigo delle proprie pratiche, seguire le istruzioni seguenti:

Per ogni richiesta si prega di conservare lo scontrino e il codice dell'articolo (IAN 445237_2307) come prova d'acquisto.

Il numero d'articolo può essere dedotto dalla targhetta, da un'incisione, dal frontespizio delle istruzioni (in basso a sinistra) oppure dall'adesivo applicato sul retro o sul lato inferiore.

In caso di disfunzioni o avarie, contattare innanzitutto i partner di assistenza elencati di seguito telefonicamente oppure via e-mail.

Si può inviare il prodotto ritenuto difettoso all'indirizzo del centro di assistenza indicato con spedizione esente da affrancatura, completo del documento di acquisto (scontrino) e della descrizione del difetto, specificando anche quando tale difetto si è verificato.

● Assistenza

IT **Assistenza Italia**

Tel.: 800790789

E-Mail: owim@lidl.it

CH **Assistenza Svizzera**

Tel.: 0800562153

E-Mail: owim@lidl.ch