



KLEINKINDERPLANSCHBECKEN TIGER / KLEINKINDERPLANSCHBECKEN ROCHEN

DE AT CH

KLEINKINDERPLANSCHBECKEN TIGER / KLEINKINDERPLANSCH- BECKEN ROCHEN

Bedienungs- und Sicherheitshinweise

IT CH

PISCINA GONFIABILE PER BIMBI - TIGRE / PISCINA GONFIABILE PER BIMBI - RAZZA

Indicazioni per l'uso e per la sicurezza

FR CH

PISCINE GONFLABLE POUR ENFANT « TIGRE » / PISCINE GONFLABLE POUR ENFANT « RAIE »

Instructions d'utilisation et consignes de sécurité

IAN 385260_2107

AT CH

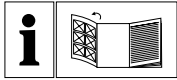

DE/AT/CH	Bedienungs- und Sicherheitshinweise	Seite	5
FR/CH	Instructions d'utilisation et consignes de sécurité	Page	9
IT/CH	Indicazioni per l'uso e per la sicurezza	Pagina	13

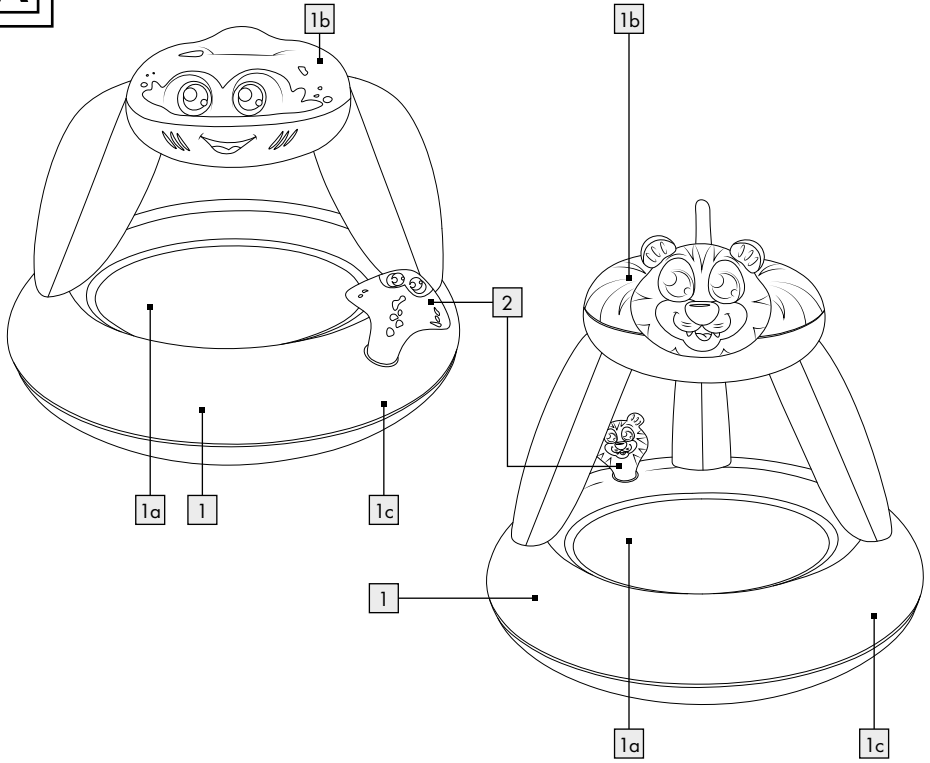
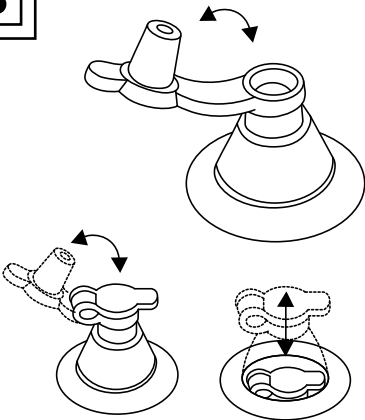
A**B**

Legende der verwendeten Piktogramme



Das CE-Zeichen bestätigt die Konformität mit den für das Produkt zutreffenden EU-Richtlinien.

ca. 76 cm x 109 cm (H x T),
Becken ca. Ø 102 cm
(HG07912B)

Kleinkinderplanschbecken Tiger / Kleinkinderplanschbecken Rochen

● Einleitung



Wir beglückwünschen Sie zum Kauf Ihres neuen Produkts. Sie haben sich damit für ein hochwertiges Produkt entschieden.

Machen Sie sich vor der ersten Inbetriebnahme mit dem Produkt vertraut. Lesen Sie hierzu aufmerksam die nachfolgende Bedienungsanleitung und die Sicherheitshinweise. Benutzen Sie das Produkt nur wie beschrieben und für die angegebenen Einsatzbereiche. Bewahren Sie diese Anleitung an einem sicheren Ort auf. Händigen Sie alle Unterlagen bei Weitergabe des Produktes an Dritte mit aus.

● Bestimmungsgemäßer Gebrauch

Dieses Produkt ist ein Spielzeug für die Verwendung im Freien für Kinder ab 1½ Jahren.

Achtung! Nur für den Hausgebrauch.

● Teilebeschreibung

- | | |
|------------------------|--------------------------------|
| 1 Planschbecken | 1c Ring |
| 1a Boden | 2 Abnehmbares Spielzeug |
| 1b Dach | |

● Technische Daten

Maße luftbefüllt: ca. 103 cm x 102 cm (H x T),
Becken ca. Ø 102 cm
(HG07912A)

● Lieferumfang

- 1 Planschbecken
- 1 Spielzeug
- 1 Luftablassschlauch
- 1 Reparaturflicken
- 1 Gebrauchsanweisung



Sicherheitshinweise

Achtung!

Alle Verpackungsmaterialien sind nicht Bestandteil des Spielzeugs und sollten aus Sicherheitsgründen entfernt werden, bevor das Produkt Kindern zum Spielen übergeben wird.

BEWAHREN SIE ALLE SICHERHEITSHINWEISE UND ANWEISUNGEN AN EINEM SICHEREN ORT AUF.



Vermeiden Sie Verletzungsgefahr!



ACHTUNG! LEBENS- UND UNFALLGEFAHR FÜR KLEINKINDER UND KINDER!

Lassen Sie Kinder niemals unbeaufsichtigt mit Verpackungsmaterial und Produkt. Es besteht Erstickungsgefahr durch Verpackungsmaterial und Lebensgefahr durch Strangulation und/oder Ertrinken. Kinder unterschätzen häufig die Gefahren. Halten Sie Kinder stets vom Produkt fern.



- ACHTUNG!** Das Produkt ist geeignet für Kinder ab 1½ Jahren!

- **ACHTUNG!** Lassen Sie Ihr Kind niemals unbeaufsichtigt – Gefahr durch Ertrinken.
- **ACHTUNG!** Nur für den Hausgebrauch.
- Der Aufbau sollte immer durch einen Erwachsenen erfolgen.
- Das Produkt sollte auf einer ebenen Rasenfläche aufgebaut werden, die frei von Steinen, Stöcken, Bodenwellen und Senken ist.
Das Produkt sollte einen angemessenen Sicherheitsabstand von mindestens 2 m zu Gebäuden, Treppen, Zäunen, Mauern, Gewässern, Stromkabeln und anderen Hindernissen haben.
- Bauen Sie das Produkt nicht auf Beton, Asphalt oder anderen harten Böden auf.
- Verwenden Sie das Produkt nicht bei windigem Wetter, Regen oder Schnee.
- Prüfen Sie das Produkt vor jedem Gebrauch auf Beschädigungen oder Abnutzungen.
Das Produkt darf nur in einwandfreiem Zustand verwendet werden!
- Informieren Sie Ihre Kinder über die Benutzungshinweise für sicheres Spielen.
- Das Produkt ist nur von jeweils einer Person zur gleichen Zeit zu verwenden.
- Kinder können bereits in kleinen Wassermengen ertrinken. Das Produkt ist zu leeren, wenn es nicht in Gebrauch ist.
- Nehmen Sie keine Veränderungen an dem Produkt vor.
- Nur mit sauberem Leitungswasser benutzen. Verunreinigtes Wasser kann die Gesundheit der Benutzer gefährden.
- Achten Sie beim Aufstellen des Produkts darauf, dass es keiner direkten Sonneneinstrahlung ausgesetzt ist.
- Bitte beachten Sie, dass sauberes Poolwasser die Voraussetzung für die sichere Verwendung des Produkts ist. Verunreinigtes Wasser kann die Gesundheit der Benutzer gefährden.
- Harte und scharfkantige Gegenstände, wie z. B. Spielzeug, sollten sich nicht im Planschbecken befinden, wenn es benutzt wird. Tragen Sie keinen Schmuck, keine Uhren und keine Schlüssel bei sich. Schuhe müssen ausgezogen und Brillen abgesetzt werden.
- Um Schäden am Produkt und Verletzungen von Personen zu vermeiden, darf das Produkt erst benutzt werden, wenn es vollständig aufgepumpt ist.
- Kinder dürfen nicht in das Planschbecken springen.
- Montage durch einen Erwachsenen erforderlich.
- Verwenden Sie das Produkt nicht, wenn Luft entweicht.
- Alle aufblasbaren Produkte sind kälteempfindlich. Aus diesem Grund sollten Sie das Produkt niemals bei einer Temperatur von weniger als 15 Grad Celsius aufpumpen und entfalten.
- **Warnung!** Vermeiden Sie die Verwendung von Sonnenschutzmitteln und Hautpflegeprodukten, die Alkohol enthalten. Sonnenschutz- und Hautpflegemittel, die Alkohol enthalten, können die Farbbeschichtung des Produkts auflösen. Dies kann zu Verfärbungen an Ihrem Körper, Ihrer Kleidung oder an anderen Gegenständen führen, die mit dem Produkt in Berührung kommen.
- Falls der Luftdruck in der heißen Sonne ansteigt, muss er durch Ablassen von Luft entsprechend ausgeglichen werden.
- Verwenden Sie zu den Sicherheitsventilen passende Pumpenadapter. Die Ventile könnten sonst beschädigt werden.
- Pumpen Sie nicht zu viel Luft in das Produkt, um es nicht zu beschädigen. Schließen Sie die Ventile nach dem Aufpumpen wieder ordnungsgemäß.

● **Bedienung**

● **Produkt aufbauen**

- Wählen Sie eine geeignete ebene und saubere Fläche mit genügend Platz aus, um das Produkt auszupacken und zu entfalten.

● **Produkt aufblasen**

WARNUNG!

- Pumpen Sie die Luftkammern immer vollständig auf!
- Vermeiden Sie es, die Luftkammern zu stark aufzupumpen, da die Gefahr besteht, dass die

Schweißnähte überdehnt werden oder sogar aufreißen.

- Verwenden Sie zum Aufpumpen handelsübliche Fußpumpen oder Doppelhubkolbenpumpen mit passenden Adapteraufsätzen.
- Verwenden Sie keinen Kompressor oder Druckluftflaschen zum Aufpumpen des Produkts. Dies kann zu einer Beschädigung des Produkts führen.
- Achten Sie darauf, dass die Luftkammern gleichmäßig mit Luft gefüllt sind.
- Pumpen Sie jede Luftkammer auf, bis sie sich fest anfühlt. Wenn Sie mit dem Daumen auf die Luftkammer drücken, sollte sie noch ein wenig nachgeben.
- Achten Sie beim Aufpumpen der Luftkammern auf die richtige Reihenfolge. Pumpen Sie immer alle Luftkammern vollständig auf.
 1. Boden 1a
 2. Dach 1b
 3. Ring 1c
 4. Abnehmbares Spielzeug 2
- Öffnen Sie die Ventildichtung und pumpen Sie die Luftkammern in obiger Reihenfolge auf.
- Schließen Sie die Ventildichtung und drücken Sie das Ventil mit leichtem Druck ein (Abb. B).

● Produkt mit Wasser befüllen

- Füllen Sie das Produkt langsam mit Wasser und lassen Sie es während des Füllens nicht unbeaufsichtigt.

Hinweis: Füllen Sie das Produkt höchstens bis zur aufgedruckten Markierung auf.

● Produkt entleeren

- Entleeren Sie das Produkt.

Hinweis: Bitte beachten Sie die örtlichen Vorschriften für die Entsorgung von Wasser aus Schwimmbecken.

● Produkt abbauen

- Lassen Sie das Produkt vor dem Zusammenfallen vollständig trocknen.
- Nehmen Sie alle abnehmbaren Einzelteile ab.

● Luft aus dem Produkt ablassen

- Ziehen Sie das Ventil heraus und drücken Sie leicht auf den Ventilschaft, damit die Luft entweichen kann oder stecken Sie den Luftablassschlauch in die Dichtung, damit die Luft schnell entweichen kann.

● Produkt reparieren

Wichtig!

Nach der Reparatur das Produkt für

20 Minuten nicht verwenden!

Verwenden Sie den Flicker nicht bei Lecks oder Löchern auf der Naht.

Hinweis: Kleinere Beschädigungen können Sie mit Hilfe des mitgelieferten Flickzeugs selbst reparieren. Wenden Sie sich bei größeren Beschädigungen an ein Fachgeschäft.

- Reinigen Sie den Bereich um das Leck herum gründlich! Der Bereich muss trocken und fettfrei sein.
- Schneiden Sie ein Stück Reparaturmaterial aus, groß genug, dass seine Ränder um ungefähr ca. 1,3 cm über den beschädigten Bereich hinausragen.
- Ziehen Sie den Flicker vom Papier ab, setzen Sie ihn auf den beschädigten Bereich auf und drücken Sie ihn fest an.

● Reinigung und Pflege

- Verwenden Sie keinesfalls ätzende oder aggressive Reiniger.
- Verwenden Sie zur Reinigung ein leicht angefeuchtetes, fusselfreies Tuch.

● Entsorgung

Die Verpackung besteht aus umweltfreundlichen Materialien, die Sie über die örtlichen Recyclingstellen entsorgen können.

Möglichkeiten zur Entsorgung des ausgedienten Produkts erfahren Sie bei Ihrer Gemeinde- oder Stadtverwaltung.

● Garantie

Das Produkt wurde nach strengen Qualitätsrichtlinien sorgfältig produziert und vor Anlieferung gewissenhaft geprüft. Im Falle von Mängeln dieses Produkts stehen Ihnen gegen den Verkäufer des Produkts gesetzliche Rechte zu. Diese gesetzlichen Rechte werden durch unsere im Folgenden dargestellte Garantie nicht eingeschränkt.

Sie erhalten auf dieses Produkt 3 Jahre Garantie ab Kaufdatum. Die Garantiefrist beginnt mit dem Kaufdatum. Bitte bewahren Sie den Original-Kassenbon gut auf. Diese Unterlage wird als Nachweis für den Kauf benötigt.

Tritt innerhalb von 3 Jahren ab dem Kaufdatum dieses Produkts ein Material- oder Fabrikationsfehler auf, wird das Produkt von uns – nach unserer Wahl – für Sie kostenlos repariert oder ersetzt. Diese Garantie verfällt, wenn das Produkt beschädigt, nicht sachgemäß benutzt oder gewartet wurde.

Die Garantieleistung gilt für Material- oder Fabrikationsfehler. Diese Garantie erstreckt sich nicht auf Produktteile, die normaler Abnutzung ausgesetzt sind (z. B. Batterien) und daher als Verschleißteile angesehen werden können oder Beschädigungen an zerbrechlichen Teilen, z. B. Schalter, Akkus oder die aus Glas gefertigt sind.

● Abwicklung im Garantiefall

Um eine schnelle Bearbeitung Ihres Anliegens zu gewährleisten, folgen Sie bitte den folgenden Hinweisen:

Bitte halten Sie für alle Anfragen den Kassenbon und die Artikelnummer (IAN 385260_2107) als Nachweis für den Kauf bereit.

Die Artikelnummer entnehmen Sie bitte dem Typenschild, einer Gravur, auf dem Titelblatt Ihrer Bedienungsanleitung (unten links) oder als Aufkleber auf der Rück- oder Unterseite des Produkts.

Sollten Funktionsfehler oder sonstige Mängel auftreten, kontaktieren Sie zunächst die nachfolgend benannte Serviceabteilung telefonisch oder per E-Mail.

Ein als defekt erfasstes Produkt können Sie dann unter Beifügung des Kaufbelegs (Kassenbon) und der Angabe, worin der Mangel besteht und wann er aufgetreten ist, für Sie portofrei an die Ihnen mitgeteilte Service-Anschrift übersenden.

● Service

Ⓛ DE **Service Deutschland**

Tel.: 0800 5435 111

E-Mail: owim@lidl.de

Ⓛ AT **Service Österreich**

Tel.: 0800 292726

E-Mail: owim@lidl.at

Ⓛ CH **Service Schweiz**

Tel.: 0800562153

E-Mail: owim@lidl.ch

Légende des pictogrammes utilisés



La marque CE indique la conformité aux directives européennes applicables à ce produit.

env. 76 cm x 109 cm (h x p),
bassin env. Ø 102 cm
(HG07912B)

Piscine gonflable pour enfant « Tigre » / Piscine gonflable pour enfant « Raie »

● Introduction



Nous vous félicitons pour l'achat de votre nouveau produit. Vous avez opté pour un produit de grande qualité. Avant la première mise en service, vous devez vous familiariser avec toutes les fonctions du produit. Veuillez lire attentivement le mode d'emploi ci-dessous et les consignes de sécurité. N'utilisez le produit que pour l'usage décrit et les domaines d'application cités. Conserver ces instructions dans un lieu sûr. Si vous donnez le produit à des tiers, remettez-leur également la totalité des documents.

● Utilisation conforme

Ce produit est un jouet pour enfants de 1 an et demi et plus prévu pour être utilisé à l'extérieur.

Attention ! Uniquement réservé à un usage domestique.

● Descriptif des pièces

1 Pataugeoire

1a Fond

1b Toit

1c Anneau

2 Jouet amovible

● Caractéristiques techniques

Dimensions

rempli d'air : env. 103 cm x 102 cm (h x p),
bassin env. Ø 102 cm
(HG07912A)

● Contenu de la livraison

- 1 pataugeoire
- 1 jouet
- 1 tuyau d'évacuation d'air
- 1 rustine de réparation
- 1 mode d'emploi



Consignes de sécurité

Attention !

Les matériaux d'emballage ne font pas partie du produit et doivent être jetés pour des raisons de sécurité avant de remettre le produit aux enfants afin qu'ils puissent jouer avec.

CONSERVEZ L'ENSEMBLE DES CONSIGNES ET INDICATIONS DE SÉCURITÉ EN LIEU SÛR.



Évitez tout risque de blessure !



ATTENTION ! DANGER DE MORT ET RISQUE D'ACCIDENT POUR LES ENFANTS EN BAS

ÂGE ET LES ENFANTS !

Ne laissez jamais des enfants sans surveillance avec le matériel d'emballage et le produit.

L'emballage peut causer l'asphyxie, et il y a un risque de mort par noyade ou strangulation.

Les enfants sous-estiment souvent les dangers.

Tenez toujours les enfants à l'écart du produit.



- ATTENTION !** Le produit convient aux enfants de 1 an et demi et plus !

- **ATTENTION !** Ne laissez jamais votre enfant sans surveillance – risque de noyade.
- **ATTENTION !** Uniquement réservé à un usage domestique.
- Le montage devrait toujours être réalisé par un adulte.
- Le produit devrait être assemblé sur un gazon plan, exempt de pierres, de bâtons, de bosses et de creux.
Le produit devrait être à une distance de sécurité minimum de 2 m des bâtiments, escaliers, clôtures, murs, étendues d'eau, câbles électriques et de tout autre obstacle.
- N'assemblez pas le produit sur du béton, de l'asphalte ou toute autre surface dure.
- N'utilisez pas le produit en cas de vent, de pluie ou de neige.
- Avant chaque utilisation, vérifiez que le produit ne présente aucune détérioration ni trace d'usure. Le produit peut être utilisé uniquement s'il est en parfait état !
- Informez vos enfants des indications d'utilisation pour qu'ils puissent jouer en toute sécurité.
- Le produit ne doit être utilisé que par une personne à la fois.
- Les enfants peuvent se noyer dans très peu d'eau. Le produit doit être vidé lorsqu'il n'est pas utilisé.
- N'apportez aucune modification au produit.
- N'utilisez qu'avec de l'eau du robinet propre. L'eau impure peut mettre en danger la santé de l'utilisateur.
- Lorsque vous installez le produit, veillez à ce qu'il ne soit pas exposé aux rayons directs du soleil.
- Veuillez noter que de l'eau de piscine propre est la condition préalable pour une utilisation en toute sécurité du produit. L'eau impure peut mettre en danger la santé de l'utilisateur.
- Aucun objet dur et tranchant, comme un jouet, ne doit se trouver dans la pataugeoire lorsqu'elle est utilisée. Ne portez pas de bijoux, de montres ou de clés. Les chaussures doivent être retirées et les lunettes doivent être enlevées.
- Pour éviter d'endommager le produit ou de blesser des personnes, n'utilisez le produit que lorsqu'il est entièrement gonflé.
- Les enfants ne doivent pas sauter dans la pataugeoire.
- Le montage doit être nécessairement effectué par une personne adulte.
- N'utilisez pas le produit lorsque de l'air s'échappe.
- Tous les produits gonflables sont sensibles au froid. Pour cette raison, le produit ne doit jamais être gonflé et déplié à une température inférieure à 15 degrés Celsius.
- **Avertissement !** Évitez d'utiliser des crèmes solaires ou des produits de soins de la peau contenant de l'alcool. Les produits de protection solaire et de soins de la peau contenant de l'alcool peuvent dissoudre le revêtement de couleur du produit. Ceci peut provoquer une coloration sur votre corps, vos vêtements ou d'autres objets entrant en contact avec le produit.
- Si la pression de l'air augmente en plein soleil, elle doit être équilibrée en laissant s'évacuer de l'air.
- Utilisez des adaptateurs de pompe qui correspondent aux valves de sécurité. Autrement, les valves pourraient être abîmées.
- Ne pompez pas trop d'air dans le produit pour éviter de l'endommager. Refermez correctement les valves après le gonflage.

● Utilisation

● Monter le produit

- Choisissez une surface plane et propre appropriée avec suffisamment de place pour débarrasser le produit et le déplier.

● Gonfler le produit

AVERTISSEMENT !

- Gonflez toujours complètement les chambres à air !
- Évitez de trop gonfler les chambres à air car il y a un risque d'étirement excessif voire de déchirure des soudures.

- Pour le gonflage, utilisez des pompes à piston à double course ou des pompes à pied courantes et équipées d'adaptateurs appropriés.
- N'utilisez pas de compresseur ou de bouteilles d'air comprimé pour gonfler le produit. Ceci peut endommager le produit.
- Assurez-vous que les chambres à air sont remplies d'air de manière uniforme.
- Gonflez chaque chambre à air jusqu'à ce qu'elle soit ferme. Si vous appuyez sur la chambre à air avec votre pouce, elle doit encore s'affaisser un peu.
- Veillez à respecter l'ordre correct lors du gonflage des chambres à air. Gonflez toujours complètement toutes les chambres à air.
 1. Fond 1a
 2. Toit 1b
 3. Anneau 1c
 4. Jouet amovible 2
- Ouvrez le joint de la valve et gonflez les chambres à air dans l'ordre ci-dessus.
- Fermez le joint de la valve et appuyez sur la valve avec une légère pression (fig. B).

● Remplir le produit d'eau

- Remplissez lentement le produit avec de l'eau tout en ne le laissant pas sans surveillance durant cette étape.

Remarque : remplissez le produit au maximum jusqu'à la marque imprimée.

● Vidanger le produit

- Vidangez le produit.
- Remarque :** veuillez respecter les réglementations locales concernant l'élimination de l'eau du bassin.

● Démontez le produit

- Laissez le produit sécher complètement avant de le replier.
- Retirez toutes les pièces amovibles.

● Dégonfler le produit

- Sortez la valve et appuyez légèrement sur la tige de la valve pour permettre à l'air de s'échapper ou insérez le tuyau d'évacuation d'air dans le joint pour permettre à l'air de s'échapper rapidement.

● Réparer le produit

Important !

Ne pas utiliser le produit pendant les 20 minutes qui suivent la réparation ! N'utilisez pas la rustine en cas de fuite ou de trou situé sur la couture.

Remarque : vous pouvez réparer les petits dommages à l'aide des rustines fournies. En cas de dommage plus important, adressez-vous à un commerce spécialisé.

- Nettoyez minutieusement la zone se trouvant autour de la fuite ! La zone doit être sèche et exempte de graisse.
- Découpez une pièce de matériau de réparation suffisamment grande pour que ses bords dépassent d'env. 1,3 cm de la zone endommagée.
- Retirez la rustine du papier, positionnez-la sur la zone endommagée et appuyez dessus fermement.

● Nettoyage et entretien

- N'utilisez en aucun cas des détergents caustiques ou agressifs.
- Utilisez un chiffon légèrement humidifié et non pelucheux pour le nettoyage.

● Mise au rebut

L'emballage se compose de matières recyclables pouvant être mises au rebut dans les déchetteries locales.

Votre mairie ou votre municipalité vous renseigneront sur les possibilités de mise au rebut des produits usagés.

● **Garantie**

Le produit a été fabriqué selon des critères de qualité stricts et contrôlé consciencieusement avant sa livraison. En cas de défaillance, vous êtes en droit de retourner ce produit au vendeur. La présente garantie ne constitue pas une restriction de vos droits légaux.

Ce produit bénéficie d'une garantie de 3 ans à compter de sa date d'achat. La durée de garantie débute à la date d'achat. Veuillez conserver le ticket de caisse original. Il fera office de preuve d'achat.

Si un problème matériel ou de fabrication devait survenir dans 3 ans suivant la date d'achat de ce produit, nous assurons à notre discrétion la réparation ou le remplacement du produit sans frais supplémentaires. La garantie prend fin si le produit est endommagé suite à une utilisation inappropriée ou à un entretien défaillant.

La garantie couvre les vices matériels et de fabrication. Cette garantie ne s'étend ni aux pièces du produit soumises à une usure normale (p. ex. des piles) et qui, par conséquent, peuvent être considérées comme des pièces d'usure, ni aux dommages sur des composants fragiles, comme des interrupteurs, des batteries ou des éléments fabriqués en verre.

● **Faire valoir sa garantie**

Pour garantir la rapidité d'exécution de la procédure de garantie, veuillez respecter les indications suivantes :

Veuillez conserver le ticket de caisse et la référence du produit (IAN 385260_2107) à titre de preuve d'achat pour toute demande.

Le numéro de référence de l'article est indiqué sur la plaque d'identification, gravé sur la page de titre de votre manuel (en bas à gauche) ou sur un autocollant apposé sur la face arrière ou inférieure du produit.

En cas de dysfonctionnement du produit, ou de tout autre défaut, contactez en premier lieu le service après-vente par téléphone ou par e-mail aux coordonnées indiquées ci-dessous.

Vous pouvez alors envoyer franco de port tout produit considéré comme défectueux au service clientèle indiqué, accompagné de la preuve d'achat (ticket de caisse) et d'une description écrite du défaut avec mention de sa date d'apparition.

● **Service après-vente**

FR Service après-vente France

Tél. : 0800904879

E-Mail : owim@lidl.fr

CH Service après-vente Suisse

Tél. : 0800562153

E-Mail : owim@lidl.ch

Legenda dei pittogrammi utilizzati



Il marchio CE indica la conformità con le rilevanti direttive UE applicabili a questo prodotto.

ca. 76 cm x 109 cm (A x P),
piscina ca. Ø 102 cm
(HG07912B)

Piscina gonfiabile per bimbi - Tigre / Piscina gonfiabile per bimbi - Razza

● Introduzione



Congratulazioni per l'acquisto del vostro nuovo prodotto. Con esso avete optato per un prodotto di qualità. Familiarizzare con il prodotto prima di metterlo in funzione per la prima volta. A tale scopo, leggere attentamente le seguenti istruzioni d'uso e le avvertenze di sicurezza. Utilizzare il prodotto solo come descritto e per i campi di applicazione indicati. Conservare queste istruzioni in un luogo sicuro. Consegnare tutta la documentazione in caso di cessione del prodotto a terzi.

● Utilizzo conforme alla destinazione d'uso

Questo prodotto è un giocattolo destinato all'utilizzo in ambienti esterni ed è adatto per bambini a partire da 1½ anni.

Attenzione! Concepito esclusivamente per uso domestico.

● Descrizione dei componenti

- | | | | |
|----|---------------------|----|-----------------------|
| 1 | Piscina per bambini | 1c | Anello |
| 1a | Fondo | 2 | Giocattolo rimovibile |
| 1b | Tetto | | |

● Specifiche tecniche

Dimensioni (gonfia): ca. 103 cm x 102 cm (A x P),
piscina ca. Ø 102 cm
(HG07912A)

● Contenuto della confezione

- 1 piscina per bambini
- 1 giocattolo
- 1 tubo di scarico dell'aria
- 1 toppa di riparazione
- 1 manuale di istruzioni per l'uso



Avvertenze di sicurezza

Attenzione!

Tutti i materiali che costituiscono l'imballaggio non sono parte integrante del giocattolo e devono essere rimossi per motivi di sicurezza prima di consegnare il prodotto ai bambini per giocare.

CONSERVARE IN UN LUOGO SICURO TUTTE LE ISTRUZIONI E LE AVVERTENZE.



Evitare il rischio di lesioni!



ATTENZIONE! PERICOLO DI MORTE E DI INCIDENTE PER NEONATI E BAMBINI!

Non lasciare mai i bambini incustoditi in presenza del materiale di imballaggio e del prodotto. Sussiste un pericolo di soffocamento causato dal materiale di imballaggio e un pericolo di morte per strangolamento e/o annegamento. I bambini sottovalutano spesso i pericoli. Tenere sempre il prodotto lontano dalla portata dei bambini.



- **ATTENZIONE!** Il prodotto è adatto a bambini a partire da 1½ anni!
- **ATTENZIONE!** Non lasciare mai i bambini privi di sorveglianza - pericolo di annegamento.
- **ATTENZIONE!** Concepito esclusivamente per uso domestico.
- Il montaggio deve avvenire sempre ad opera di un adulto.
- Il prodotto dovrebbe essere montato in piano su una superficie erbosa priva di pietre, rami, dossi e buche.
Il prodotto dovrebbe avere una distanza di sicurezza adeguata pari ad almeno 2 m da edifici, scale, recinzioni, muri, corsi d'acqua, cavi elettrici e altri ostacoli.
- Non montare il prodotto su cemento, asfalto o altri terreni duri.
- Non utilizzare il prodotto in caso di vento, pioggia o neve.
- Prima di ogni utilizzo controllare che il prodotto non sia danneggiato o consumato. Il prodotto deve essere utilizzato solo se in perfetto stato!
- Informare i propri figli circa le istruzioni per l'uso affinché giochino in sicurezza.
- Il prodotto può essere utilizzato soltanto da una persona per volta.
- I bambini possono annegare anche in piccole quantità d'acqua. Svuotare il prodotto quando non si utilizza.
- Non apportare modifiche al prodotto.
- Utilizzare soltanto con acqua del rubinetto pulita. L'acqua contaminata può mettere a repentaglio la salute dell'utente.
- Durante l'installazione del prodotto assicurarsi di non esporlo all'irradiazione solare diretta.
- Tenere in considerazione che il prerequisito per l'uso sicuro del prodotto è la presenza di acqua pulita nella piscina. L'acqua contaminata può mettere a repentaglio la salute dell'utente.
- Oggetti duri o appuntiti quali ad es. i giocattoli, non devono trovarsi nella piscina quando questa viene utilizzata. Non indossare gioielli, orologi e non portare chiavi addosso. Togliersi scarpe e occhiali.
- Per evitare di ferire persone e di danneggiare il prodotto, utilizzare il prodotto solo dopo che è completamente gonfiato.
- I bambini non devono saltare nella piscina.
- Far eseguire il montaggio esclusivamente a un adulto.
- Non utilizzare il prodotto se perde aria.
- Tutti i prodotti gonfiabili sono sensibili al freddo. Per questo motivo il prodotto non deve essere gonfiato né tenuto mai a temperature inferiori a 15°C.
- **Avvertenza!** Evitare l'utilizzo di prodotti per la cura della pelle e la protezione dal sole contenenti alcool. I prodotti per la cura della pelle e la protezione dal sole possono provocare scoloriture del rivestimento colorato del prodotto. Ciò può causare macchie sul corpo, sugli indumenti o su altri oggetti che vengono in contatto con il prodotto.
- Se la pressione dell'aria aumenta sotto il calore forte del sole, riequilibrare l'articolo facendo fuoriuscire un po' d'aria.
- Utilizzare adattatori pompa idonei per le valvole di sicurezza. In caso contrario le valvole di sicurezza potrebbero danneggiarsi.
- Non immettere troppa aria nel prodotto per evitare di danneggiarlo. Dopo il gonfiaggio chiudere correttamente le valvole di sicurezza.

● Utilizzo

● Montaggio del prodotto

- Selezionare una superficie adatta piana e pulita e con sufficiente spazio per disimballare e aprire il prodotto.

● Gonfiaggio del prodotto

AVVERTENZA!

- Gonfiare sempre completamente le camere d'aria!
- Evitare di gonfiare troppo le camere d'aria perché le cuciture saldate potrebbero tendersi eccessivamente o persino strapparsi.

- Per il gonfiaggio utilizzare comuni pompe a pedale o pompe a doppio pistone con adattatori idonei.
- Per gonfiare il prodotto non utilizzare né compressori né bombole di aria compressa. Ciò può danneggiare il prodotto.
- Assicurarsi che le camere d'aria non siano troppo gonfie.
- Gonfiare ogni camera d'aria finché non risulta correttamente piena. Premendo con il pollice sulla camera d'aria il punto toccato dovrebbe affondare solo un po'.
- Seguire la giusta sequenza durante il gonfiaggio delle camere d'aria. Gonfiare sempre completamente le camere d'aria.
 1. Fondo 1a
 2. Tetto 1b
 3. Anello 1c
 4. Giocattolo rimovibile 2
- Aprire la guarnizione valvola e gonfiare le camere d'aria seguendo l'ordine suddetto.
- Chiudere la guarnizione valvola e premere la valvola esercitando una leggera pressione (Fig. B).

● Riempimento del prodotto con acqua

- Riempire lentamente il prodotto e non lasciarlo mai incustodito durante il riempimento.
- Nota:** riempire il prodotto al massimo fino al contrassegno stampato sul prodotto.

● Svuotamento del prodotto

- Svuotare il prodotto.
- Nota:** per lo smaltimento dell'acqua della piscina fare riferimento alle normative locali.

● Smontaggio del prodotto

- Fare asciugare completamente il prodotto prima di ripiegarlo.
- Togliere tutte le parti rimovibili.

● Sgonfiaggio del prodotto

- Estrarre la valvola e premere leggermente sull'albero valvola in modo che l'aria fuoriesca oppure inserire il tubo di scarico dell'aria nella guarnizione.

● Riparazione del prodotto

Importante!

A seguito della riparazione non utilizzare il prodotto per 20 minuti!
Non utilizzare la toppa in presenza di buchi o fori sulla cucitura.

Nota: i danni di lieve entità possono essere riparati dall'utente con l'ausilio della toppa di riparazione in dotazione. In caso di danni di maggiore entità rivolgersi a un negozio specializzato.

- Pulire bene l'area intorno al buco! L'area deve essere asciutta e priva di grasso.
- Ritagliare un pezzo sufficientemente grande di materiale di riparazione in modo che i bordi si estendano per circa 1,3 cm oltre l'area danneggiata.
- Staccare la toppa dalla carta, applicarla sull'area danneggiata e farla aderire bene premendola.

● Pulizia e cura

- Non utilizzare in nessun caso detersivi aggressivi o corrosivi.
- Per la pulizia del prodotto utilizzare un panno leggermente inumidito e privo di pelucchi.

● Smaltimento

L'imballaggio è composto da materiali ecologici che possono essere smaltiti presso i siti di raccolta locali per il riciclo.

E' possibile informarsi circa le possibilità di smaltimento del prodotto usato presso l'amministrazione comunale o cittadina.

● **Garanzia**

Il prodotto è stato prodotto secondo severe direttive di qualità e controllato con premura prima della consegna. In caso di difetti del prodotto, l'acquirente può far valere i propri diritti legali nei confronti del venditore. Questi diritti legali non vengono limitati in alcun modo dalla garanzia di seguito riportata.

Questo prodotto è garantito per 3 anni a partire dalla data di acquisto. Il termine di garanzia ha inizio a partire dalla data di acquisto. Conservare lo scontrino di acquisto originale in buone condizioni. Questo documento servirà a documentare l'avvenuto acquisto.

Il prodotto da Lei acquistato dà diritto ad una garanzia di 3 anni a partire dalla data di acquisto. La presente garanzia decade nel caso di danneggiamento del prodotto, di utilizzo o di manutenzione inadeguati.

La prestazione di garanzia vale sia per difetti di materiale che per difetti di fabbricazione. La presente garanzia non si estende a parti del prodotto soggette a normale usura e che possono essere identificate, pertanto, come parti soggette a usura (p. es., le batterie), né a danni su parti staccabili, come interruttore, batterie o simili, realizzate in vetro.

● **Gestione dei casi in garanzia**

Per garantire un rapido disbrigo delle proprie pratiche, seguire le istruzioni seguenti:

Per ogni richiesta si prega di conservare lo scontrino e il codice dell'articolo (IAN 385260_2107) come prova d'acquisto.

Il numero d'articolo può essere dedotto dalla targhetta, da un'incisione, dal frontespizio delle istruzioni (in basso a sinistra) oppure dall'adesivo applicato sul retro o sul lato inferiore.

In caso di disfunzioni o avarie, contattare innanzitutto i partner di assistenza elencati di seguito telefonicamente oppure via e-mail.

Si può inviare il prodotto ritenuto difettoso all'indirizzo del centro di assistenza indicato con spedizione esente da affrancatura, completo del documento di

acquisto (scontrino) e della descrizione del difetto, specificando anche quando tale difetto si è verificato.

● **Assistenza**

Ⓜ **Assistenza Italia**

Tel.: 800790789

E-Mail: owim@lidl.it

Ⓢ **Assistenza Svizzera**

Tel.: 0800562153

E-Mail: owim@lidl.ch

OWIM GmbH & Co. KG

Stiftsbergstraße 1
74167 Neckarsulm
GERMANY

Model no.: HG07912A/HG07912B
Version: 01 / 2022

Stand der Informationen · Version des informations · Versione delle
informazioni: 11 / 2021 · Ident.-No.: HG07912A/B112021-1



IAN 385260_2107

