



## FUSSSPRUDELBAD/FOOT SPA/BAIN DE PIEDS THALASSO SFB 80 A2

(DE) (AT) (CH)

### FUSSSPRUDELBAD

Bedienungsanleitung

(GB) (IE)

### FOOT SPA

User manual

(FR) (BE)

### BAIN DE PIEDS

THALASSO

Mode d'emploi

(NL) (BE)

### VOETENBAD

Gebruiksaanwijzing

(PL)

### URZĄDZENIE DO MASAŻU STÓP

Instrukcja obsługi

(CZ)

### MASÁŽNÍ PŘÍSTROJ NA NOHY

Návod na obsluhu

(SK)

### VÍRIVKA NA NOHY

Návod na obsluhu

(ES)

### HIDROMASAJE PARA PIES

Manual de instrucciones

(DK)

### FOD SPA

(IT)

### MASSAGGIATORE PLANTARE

Istruzioni per l'uso

(HU)

### LÁBPEZSGÖFÜRDŐ

Használati útmutató

(SI)

### MASAŽNA KAD ZA STOPALA

Navodila za uporabo

(HR)

### HIDROMASAŽNA KADICA ZA STOPALA

Upute za uporabu

(RO)

### HIDROMASAJ PENTRU PICIOARE

Instrucțiuni de utilizare

(BG)

### ВАНА-МАСАЖОР ЗА КРАКА

Ръководство за експлоатация

(GR) (CY)

### ΠΟΔΟΛΟΥΤΡΟ

Οδηγίες χρήσης

IAN 408220\_2207



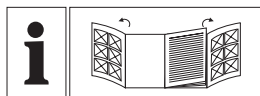

DE/AT/CH	Bedienungsanleitung	Seite	5
GB/IE	User manual	Page	14
FR/BE	Mode d'emploi	Page	22
NL/BE	Gebruiksaanwijzing	Pagina	32
PL	Instrukcja obsługi	Strona	41
CZ	Návod na obsluhu	Strana	50
SK	Návod na obsluhu	Strana	58
ES	Manual de instrucciones	Página	66
DK	Betjeningsvejledning	Side	75
IT	Istruzioni per l'uso	Pagina	83
HU	Használati útmutató	Oldal	92
SI	Navodila za uporabo	Stran	100
HR	Upute za uporabu	Stranica	109
RO	Instrucțiuni de utilizare	Pagina	117
BG	Ръководство за експлоатация	Страница	126
GR/CY	Οδηγίες χρήσης	Σελίδα	137

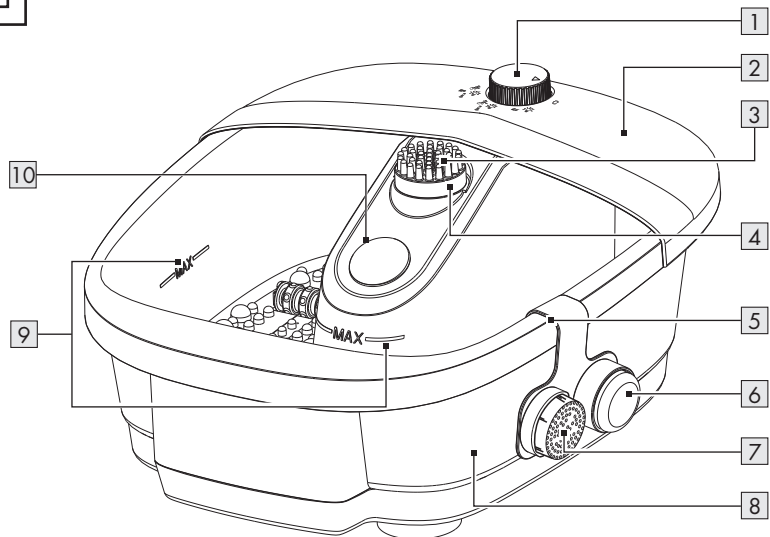
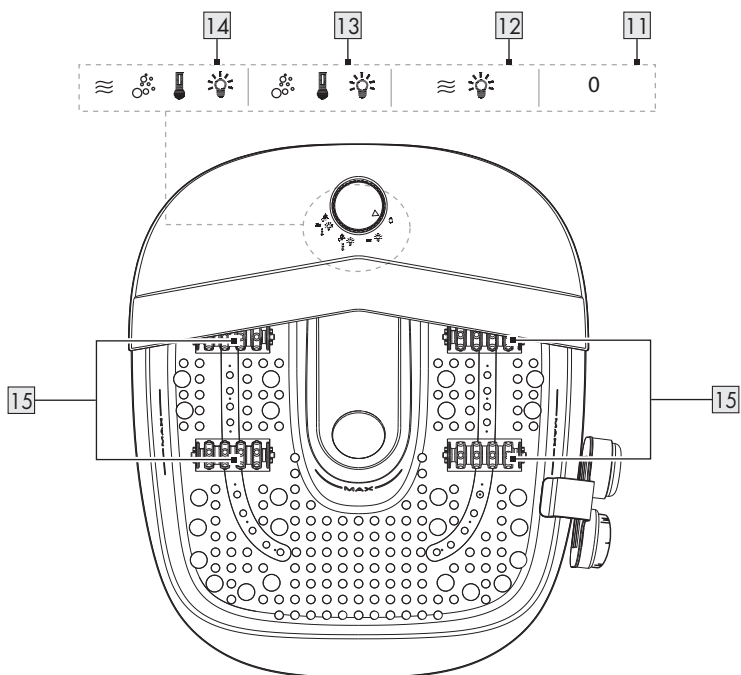
**A****B**



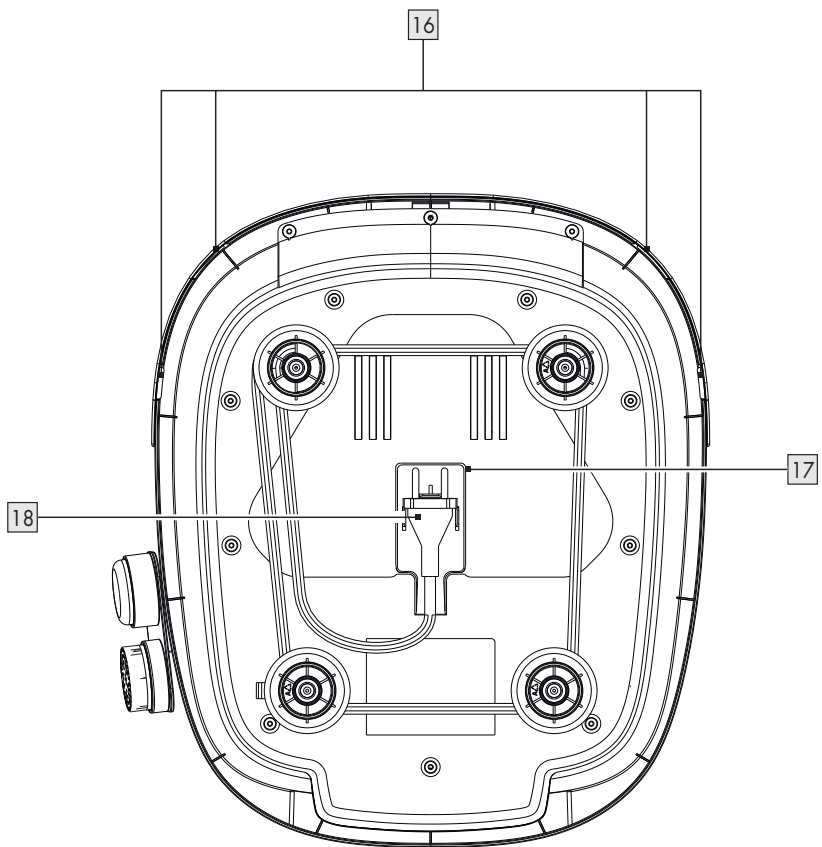



C



<b>Verwendete Warnhinweise und Symbole</b> .....	Seite	6
<b>Einleitung</b> .....	Seite	6
Bestimmungsgemäße Verwendung .....	Seite	6
Lieferumfang .....	Seite	7
Teilebeschreibung .....	Seite	7
Technische Daten .....	Seite	7
<b>Sicherheitshinweise</b> .....	Seite	7
<b>Vor der ersten Verwendung</b> .....	Seite	10
<b>Vorbereitung</b> .....	Seite	10
<b>Bedienung</b> .....	Seite	10
Produkt ein-/ausschalten .....	Seite	10
Moduswahl .....	Seite	11
Produkt ohne Pediküreaufsatz verwenden .....	Seite	11
Produkt mit Pediküreaufsatz verwenden .....	Seite	11
Nach der Verwendung .....	Seite	11
<b>Reinigung und Pflege</b> .....	Seite	11
Lagerung .....	Seite	12
<b>Entsorgung</b> .....	Seite	12
<b>Garantie</b> .....	Seite	13
Abwicklung im Garantiefall .....	Seite	13
<b>Service</b> .....	Seite	13

## Verwendete Warnhinweise und Symbole

In der Bedienungsanleitung, der Kurzanleitung und auf der Verpackung werden die folgenden Warnhinweise verwendet:

 <p><b>GEFAHR!</b> Dieses Symbol mit dem Signalwort „Gefahr“ bezeichnet eine Gefährdung mit einem hohen Risikograd, die, wenn sie nicht vermieden wird, eine schwere Verletzung oder den Tod zur Folge hat.</p>	 Wechselstrom/-spannung
	<b>Hz</b> Hertz (Netzfrequenz)
 <p><b>WARNUNG!</b> Dieses Symbol mit dem Signalwort „Warnung“ bezeichnet eine Gefährdung mit einem mittleren Risikograd, die, wenn sie nicht vermieden wird, eine schwere Verletzung oder den Tod zur Folge haben kann.</p>	<b>W</b> Watt
	 Symbol für ein Produkt der Schutzklasse II
 <p><b>HINWEIS:</b> Dieses Symbol mit dem Signalwort „Hinweis“ bietet weitere nützliche Informationen.</p>	<b>CE</b> Das CE-Zeichen bestätigt Konformität mit den für das Produkt zutreffenden EU-Richtlinien.
 Sicherheitshinweise  Handlungsanweisungen	

## FUSSPRUDELBAD

### ● Einleitung

Wir beglückwünschen Sie zum Kauf Ihres neuen FUSSPRUDELBAD, im Folgenden nur „Produkt“ genannt.

Sie haben sich damit für ein hochwertiges Produkt entschieden. Die Bedienungsanleitung ist fester Bestandteil dieses Produkts. Sie enthält wichtige Hinweise zu Sicherheit, Bedienung und Entsorgung. Machen Sie sich vor der Bedienung des Produkts mit dem Produkt und allen Bedien- und Sicherheitshinweisen vertraut. Lesen Sie zu diesem Zweck aufmerksam die folgenden Anweisungen bezüglich Bedienung und die Sicherheitshinweise.

Verwenden Sie das Produkt nur wie beschrieben und für die angegebenen Einsatzbereiche. Bewahren Sie diese Anleitung an einem sicheren Ort auf. Händigen Sie alle Unterlagen bei Weitergabe des Produkts an Dritte unbedingt mit aus.

### ● Bestimmungsgemäße Verwendung

- Dieses Produkt ist für die Entspannung, Pflege und Erfrischung müder Füße bestimmt.
- Das Produkt ist für den heimischen Gebrauch bestimmt; es ist nicht für den medizinischen oder gewerblichen Gebrauch geeignet.

- Der Hersteller übernimmt keine Haftung für Schäden, die durch unsachgemäßen Gebrauch entstehen.

## ● Lieferumfang

Überprüfen Sie das Produkt nach dem Auspacken auf Vollständigkeit und einen einwandfreien Zustand aller Teile. Entfernen Sie vor der Verwendung sämtliche Verpackungsmaterialien.

- 1 Fußsprudelbad
- 1 Massage (Pediküreaufsatz)
- 1 Hornhautentferner (Pediküreaufsatz)
- 1 Bürste (Pediküreaufsatz)
- 1 Pediküreaufsatz-Halterung
- 1 Kurzanleitung



## ● Teilebeschreibung

Falten Sie vor dem Lesen die Ausklappseite mit den Zeichnungen aus. Machen Sie sich mit allen Funktionen des Produkts vertraut.

### Abbildung A

- 1 Funktionsknopf
- 2 Spritzschutz
- 3 Massager (Pediküreaufsatz)
- 4 Pediküreaufsatz-Adapter
- 5 Pediküreaufsatz-Halterung
- 6 Hornhautentferner (Pediküreaufsatz)
- 7 Bürste (Pediküreaufsatz)
- 8 Wasserbehälter
- 9 **MAX**-Markierung
- 10 **EIN/AUS**-Anzeigelicht

### Abbildung B

- 11 **O** (Aus)
- 12  Vibrationsmassage
- 13  Sprudelbad mit warm gehaltenem Wasser
- 14  Vibrationsmassage und Sprudelbad mit warm gehaltenem Wasser
- 15 Massagerollen

### Abbildung C

- 16 Sicherungsclips
- 17 Kabelaufwicklung mit Netzstecker-Halterung
- 18 Anschlussleitung mit Netzstecker

## ● Technische Daten

- Eingangsspannung: 220–240 V~, 50–60 Hz
- Bemessungsaufnahme: 80 W



## Sicherheitshinweise

**MACHEN SIE SICH VOR DER VERWENDUNG DES PRODUKTS MIT ALLEN SICHERHEITSHINWEISEN UND GEBRAUCHSANWEISUNGEN VERTRAUT! WENN SIE DIESES PRODUKT AN ANDERE WEITERGEBEN, GEBEN SIE AUCH ALLE DOKUMENTE WEITER!**

Im Falle von Schäden aufgrund der Nichteinhaltung dieser Bedienungsanleitung erlischt Ihr Garantieanspruch! Für Folgeschäden wird keine Haftung übernommen! Im Falle von Sach- oder Personenschäden aufgrund einer unsachgemäßen Benutzung oder Nichteinhaltung der Sicherheitshinweise wird keine Haftung übernommen!

## Kinder und Personen mit Einschränkungen

### **⚠️ WARNUNG! LEBENS- UND UNFALLGEFAHR FÜR KLEINKINDER UND KINDER!**

Lassen Sie Kinder niemals unbeaufsichtigt mit dem Verpackungsmaterial. Es besteht Erstickungsgefahr durch Verpackungsmaterial. Kinder unterschätzen häufig die Gefahren.

- Dieses Produkt kann von Kindern ab 8 Jahren und darüber sowie von Personen mit verringerten physischen, sensorischen oder mentalen Fähigkeiten oder Mangel an Erfahrung und Wissen benutzt werden, wenn sie beaufsichtigt werden oder bezüglich des sicheren Gebrauchs des Produkts unterwiesen wurden und die daraus resultierenden Gefahren verstehen.
- Kinder dürfen mit dem Produkt nicht spielen.
- Reinigung und Benutzer-Wartung dürfen nicht durch Kinder durchgeführt werden, es sei denn, sie sind beaufsichtigt.

## Elektrische Sicherheit

**⚠️ WARNUNG! Stromschlagrisiko!** Versuchen Sie nicht, das Produkt selbstständig zu reparieren. Im Fall einer Fehlfunktion dürfen Reparaturen ausschließlich von qualifiziertem Personal durchgeführt werden.

**⚠️ WARNUNG! Stromschlagrisiko!** Die elektrischen Teile des Produkts nicht in Wasser oder andere Flüssigkeiten tauchen. Die elektrischen Teile des Produkts nicht unter laufendes Wasser halten.

**⚠️ WARNUNG! Stromschlagrisiko!** Wenn Wasser aus dem Produkt austritt, das Produkt nicht mehr verwenden!

**⚠️ WARNUNG! Verletzungsrisiko!** Schalten Sie das Produkt aus und trennen Sie es von der Stromversorgung, bevor Sie es reinigen und wenn Sie das Produkt nicht benutzen.

**⚠️ WARNUNG! Stromschlagrisiko!** Verwenden Sie kein beschädigtes Produkt. Trennen Sie das Produkt vom Stromnetz und wenden Sie sich an Ihren Einzelhändler, falls es beschädigt sein sollte.



- Falls Flüssigkeit in die elektrischen Teile des Produkts gelangen oder das Produkt ins Wasser fallen sollte, ziehen Sie sofort den Netzstecker. Verwenden Sie das Produkt nicht mehr.
- Vergewissern Sie sich vor der Verbindung mit der Stromversorgung, dass die Spannung mit den Angaben auf dem Typenschild des Produkts übereinstimmt.
- Wenn die Anschlussleitung beschädigt wird, muss sie durch den Hersteller oder seinen Kundendienst oder eine ähnlich qualifizierte Person ersetzt werden, um Gefährdungen zu vermeiden.
- Verwenden Sie das Produkt nicht mit nassen Händen. Berühren Sie weder den Funktionsknopf noch den Netzstecker mit nassen Händen.
- Der Benutzer muss nichts unternehmen, um das Produkt zwischen 50 und 60 Hz umzuschalten. Das Produkt passt sich sowohl für 50 als auch für 60 Hz an.

## Gesundheit

- Dieses Produkt ist kein Medizinprodukt.

## **⚠️ GEFAHR! Verletzungsrisiko!**

- Benutzen Sie das Produkt nur auf ebenem, stabilem, hitzebeständigem, sauberem, rutschfestem und trockenem Boden.
- Richten Sie sich niemals auf, solange Ihre Füße in dem Produkt stehen.

- ⚠️ WARNUNG!** Verwenden Sie dieses Produkt nicht und konsultieren Sie Ihren Arzt, wenn Sie an einer der folgenden Krankheiten leiden:
- Hautentzündungen
  - Wunden/Schwellungen der Füße
  - Hautrötungen
  - Diabetes
  - Ekzeme/Psoriasis
  - Herzkrankheiten

- ⚠️ VORSICHT!** Das Produkt hat eine heiße Oberfläche. Personen, die gegen Hitze unempfindlich sind, müssen beim Gebrauch des Produkts vorsichtig sein.

**⚠ ACHTUNG! Risiko von Produktschäden!** Fügen Sie dem Wasserbehälter keine Zusätze (z. B. Öl) hinzu. Nach dem Verdunsten des Wassers können diese Zusätze verbrennen und das Produkt beschädigen.

## Feuer-/Verbrennungsrisiko und Hitze

**⚠ GEFAHR! Feuergefahr!** Lassen Sie das Produkt niemals unbeaufsichtigt, solange es am Stromnetz angeschlossen ist.

- Wählen Sie niemals die Warmhaltefunktion, wenn sich kein Wasser im Wasserbehälter befindet.

### ● Vor der ersten Verwendung

1. Entnehmen Sie das Produkt aus der Verpackung und entfernen Sie sämtliche Verpackungsmaterialien und Schutzfolien.
2. Prüfen Sie ob alle Teile vorhanden sind und ob der beschriebene Lieferumfang vollständig ist (siehe „Lieferumfang“).
3. Überprüfen Sie, ob sich das Produkt und sämtliche Teile in gutem Zustand befinden. Sollten Sie eine Beschädigung oder einen Defekt feststellen, verwenden Sie das Produkt nicht, sondern verfahren Sie wie im Kapitel „Garantie“ beschrieben.
4. Reinigen Sie vor der ersten Verwendung alle Teile des Produkts wie im Kapitel „Reinigung und Pflege“ beschrieben.

### ● Vorbereitung

**⚠ ACHTUNG! Risiko von Produktschäden!**

Füllen Sie kein Wasser mit einer Temperatur über 42 °C ein. Überprüfen Sie stets die Wassertemperatur, bevor Sie Ihre Füße in das Produkt stellen oder es einschalten.

- Füllen Sie kein Wasser über die **MAX**-Markierung [9] hinaus ein.
- Spritzen Sie kein Wasser auf den Funktionsknopf [1], das **EIN/AUS**-Anzeigelicht [10] oder den Sockel des Produkts.
- Nehmen Sie die Massagerollen [15] und den Spritzschutz [2] nicht ab, es sei denn, Sie reinigen das Produkt (siehe „Reinigung und Pflege“).

### HINWEISE:

- Verwenden Sie nur sauberes Wasser. Geben Sie keine Seife, kein Badesalz oder andere Substanzen in den Wasserbehälter [8].
  - Betreiben Sie das Produkt nicht, ohne zuvor Wasser eingefüllt zu haben.
  - Vor und nach jedem Gebrauch: Reinigen Sie das Produkt (siehe „Reinigung und Pflege“).
1. Füllen Sie den Wasserbehälter [8] bis zur **MAX**-Markierung [9] mit Wasser in der gewünschten Temperatur.
  2. Stellen Sie das Produkt auf einen ebenen, stabilen, hitzebeständigen, sauberen, rutschfesten und trockenen Boden.
  3. Schließen Sie die Anschlussleitung mit Netzstecker [18] an eine geeignete Steckdose an.

### ● Bedienung



#### ● Produkt ein-/ausschalten

- Einschalten: Stellen Sie den Funktionsknopf [1] auf einen Modus ein (siehe „Moduswahl“). Das **EIN/AUS**-Anzeigelicht [10] leuchtet auf, um zu bestätigen, dass das Produkt in Betrieb ist (Abb. A).

- ❑ Ausschalten: Stellen Sie den Funktionsknopf **1** auf **0** **11**. Das **EIN/AUS**-Anzeigelicht **10** schaltet sich aus.

## ● Moduswahl

- ❑ Stellen Sie den Funktionsknopf **1** auf die Symbole, die dem gewünschten Modus entsprechen (Abb. B).

Modus	Funktionsknopf	Funktion
Modus 1 <b>12</b>		Vibrationsmassage
Modus 2 <b>13</b>		Sprudelbad*
Modus 3 <b>14</b>		Vibrationsmassage und Sprudelbad*

\* mit warm gehaltenem Wasser

## ● Produkt ohne Pediküreaufsatz verwenden

- ❑ Bewegen Sie Ihre Füße für eine Reflexzonenmassage auf den Massagerollen **15** hin und her.
- ❑ Die empfohlene Betriebsdauer beträgt 15 Minuten.

## ● Produkt mit Pediküreaufsatz verwenden

- ❑ Das Produkt enthält 3 Pediküreaufsätze:

Pediküreaufsatz	Funktion
Massager <b>3</b>	Massage
Hornhautentferner <b>6</b>	Verhärtete Haut entfernen
Bürste <b>7</b>	Massage

1. Setzen Sie den gewünschten Pediküreaufsatz **3** **6** **7** auf den Pediküreaufsatz-Adapter **4**.
2. Setzen Sie die übrigen 2 Pediküreaufsätze auf die 2 Steckplätze der Pediküreaufsatz-Halterung **5**.

3. Reiben Sie Ihren Fuß mit leichtem Druck auf den Pediküreaufsatz, der auf dem Pediküreaufsatz-Adapter **4** sitzt.
- ❑ Sie können den Anwendungsbereich an Ihrem Fuß variieren, indem Sie die Position Ihres Fußes auf dem Pediküreaufsatz verändern.

## ● Nach der Verwendung

1. Schalten Sie das Produkt aus (siehe „Produkt ein-/ausschalten“).
2. Ziehen Sie die Anschlussleitung mit Netzstecker **18** aus der Steckdose.
3. Entleeren Sie den Wasserbehälter **8** in ein großes Waschbecken, eine Badewanne oder eine Dusche.

## ● Reinigung und Pflege

**⚠️ WARNUNG! Stromschlagrisiko!** Vor dem Reinigen des Produkts: Ziehen Sie stets die Anschlussleitung mit Netzstecker **18** aus der Steckdose. Lassen Sie die elektrischen Teile des Produkts niemals mit Wasser in Berührung kommen!

**⚠️ ACHTUNG! Risiko von Produktschäden!** Spritzen Sie kein Wasser auf den Funktionsknopf **1**, das **EIN/AUS**-Anzeigelicht **10** oder den Sockel des Produkts.

**📌 HINWEIS:** Reinigen Sie das Produkt nach jedem Gebrauch, um die Ansammlung von Fett und anderen Rückständen zu vermeiden.

1. Massagerollen **15** abnehmen: Ziehen Sie die Massagerollen vorsichtig nach oben.
2. Spritzschutz **2** abnehmen: Lösen Sie die Sicherungsclips **16** (Abb. C). Ziehen Sie den Spritzschutz vorsichtig nach oben.

Teil	Reinigungs- methode
Oberfläche außen (Fußbad)	Mit einem angefeuchteten
Hornhautentferner <span style="border: 1px solid black; padding: 0 2px;">6</span> *	Tuch abwischen.
Spritzschutz <span style="border: 1px solid black; padding: 0 2px;">2</span>	
Massager <span style="border: 1px solid black; padding: 0 2px;">3</span> *	
Pediküreaufsatz- Halterung <span style="border: 1px solid black; padding: 0 2px;">5</span>	Mit sauberem Wasser spülen.
Bürste <span style="border: 1px solid black; padding: 0 2px;">7</span> *	
Wasserbehälter <span style="border: 1px solid black; padding: 0 2px;">8</span>	
Massagerollen <span style="border: 1px solid black; padding: 0 2px;">15</span>	
* Pediküreaufsatz	

## ● Lagerung

- Bewahren Sie das Produkt in der Originalverpackung auf, wenn es nicht benutzt wird.
- Bewahren Sie das Produkt an einem trockenen, sicheren Ort außerhalb der Reichweite von Kindern auf.
- Befestigen Sie die Anschlussleitung mit Netzstecker 18 an der Kabelaufwicklung mit Netzstecker-Halterung 17 (Abb. C).

## ● Entsorgung

Die Verpackung besteht aus umweltfreundlichen Materialien, die Sie über die örtlichen Recyclingstellen entsorgen können.



Beachten Sie die Kennzeichnung der Verpackungsmaterialien bei der Abfalltrennung, diese sind gekennzeichnet mit Abkürzungen (a) und Nummern (b) mit folgender Bedeutung: 1–7: Kunststoffe/20–22: Papier und Pappe/80–98: Verbundstoffe.

## Produkt:



Das Produkt und die Verpackungsmaterialien sind recyclebar und unterliegen einer erweiterten Herstellerverantwortung.

Entsorgen Sie diese getrennt, den abgebildeten Info-tri (Sortierinformation) folgend, für eine bessere Abfallbehandlung.

Das Triman-Logo gilt nur für Frankreich.



Möglichkeiten zur Entsorgung des ausgedienten Produkts erfahren Sie bei Ihrer Gemeinde- oder Stadtverwaltung.



### Gerät entsorgen

Das Symbol der durchgestrichenen Mülltonne bedeutet, dass dieses Gerät am Ende der Nutzungszeit nicht über den Hausmüll entsorgt werden darf. Das Gerät ist bei eingerichteten Sammelstellen, Wertstoffhöfen oder Entsorgungsbetrieben abzugeben. Zudem sind Vertrieber von Elektro- und Elektronikgeräten sowie Vertrieber von Lebensmitteln zur Rücknahme verpflichtet. LIDL bietet Ihnen Rückgabemöglichkeiten direkt in den Filialen und Märkten an. Rückgabe und Entsorgung sind für Sie kostenfrei.

Beim Kauf eines Neugerätes haben Sie das Recht, ein entsprechendes Altgerät unentgeltlich zurückzugeben.

Zusätzlich haben Sie die Möglichkeit, unabhängig vom Kauf eines Neugerätes, unentgeltlich (bis zu drei) Altgeräte abzugeben, die in keiner Abmessung größer als 25 cm sind.

Bitte löschen Sie vor der Rückgabe alle personenbezogenen Daten.

Bitte entnehmen Sie vor der Rückgabe Batterien oder Akkumulatoren, die nicht vom Altgerät umschlossen sind, sowie Lampen, die zerstörungsfrei entnommen werden können und führen diese einer separaten Sammlung zu.

## ● **Garantie**

Das Produkt wurde nach strengen Qualitätsrichtlinien sorgfältig produziert und vor Anlieferung gewissenhaft geprüft. Im Falle von Mängeln dieses Produkts stehen Ihnen gegen den Verkäufer des Produkts gesetzliche Rechte zu. Diese gesetzlichen Rechte werden durch unsere im Folgenden dargestellte Garantie nicht eingeschränkt.

Sie erhalten auf dieses Produkt 3 Jahre Garantie ab Kaufdatum. Die Garantiefrist beginnt mit dem Kaufdatum. Bitte bewahren Sie den Original-Kassenbon gut auf. Diese Unterlage wird als Nachweis für den Kauf benötigt.

Tritt innerhalb von 3 Jahren ab dem Kaufdatum dieses Produkts ein Material- oder Fabrikationsfehler auf, wird das Produkt von uns – nach unserer Wahl – für Sie kostenlos repariert oder ersetzt. Diese Garantie verfällt, wenn das Produkt beschädigt, nicht sachgemäß benutzt oder gewartet wurde.

Die Garantieleistung gilt für Material- oder Fabrikationsfehler. Diese Garantie erstreckt sich nicht auf Produktteile, die normaler Abnutzung ausgesetzt sind (z. B. Batterien) und daher als Verschleißteile angesehen werden können oder Beschädigungen an zerbrechlichen Teilen, z. B. Schalter, Akkus oder die aus Glas gefertigt sind.

## ● **Abwicklung im Garantiefall**

Um eine schnelle Bearbeitung Ihres Anliegens zu gewährleisten, folgen Sie bitte den folgenden Hinweisen:

Bitte halten Sie für alle Anfragen den Kassenbon und die Artikelnummer (IAN 408220\_2207) als Nachweis für den Kauf bereit.

Die Artikelnummer entnehmen Sie bitte dem Typenschild, einer Gravur, auf dem Titelblatt Ihrer Bedienungsanleitung (unten links) oder als Aufkleber auf der Rück- oder Unterseite des Produkts.

Sollten Funktionsfehler oder sonstige Mängel auftreten, kontaktieren Sie zunächst die nachfolgend benannte Serviceabteilung telefonisch oder per E-Mail.

Ein als defekt erfasstes Produkt können Sie dann unter Beifügung des Kaufbelegs (Kassenbon) und der Angabe, worin der Mangel besteht und wann er aufgetreten ist, für Sie portofrei an die Ihnen mitgeteilte Service-Anschrift übersenden.

## ● **Service**

**DE Service Deutschland**  
Tel.: 0800 5435 111

E-Mail: [owim@lidl.de](mailto:owim@lidl.de)

**AT Service Österreich**  
Tel.: 0800 292726

E-Mail: [owim@lidl.at](mailto:owim@lidl.at)

**CH Service Schweiz**  
Tel.: 0800 562153







E-Mail: [owim@lidl.ch](mailto:owim@lidl.ch)



<b>Warnings and symbols used</b> .....	Page	15
<b>Introduction</b> .....	Page	15
Intended use .....	Page	15
Scope of delivery .....	Page	16
Description of parts .....	Page	16
Technical data .....	Page	16
<b>Safety instructions</b> .....	Page	16
<b>Before first use</b> .....	Page	19
<b>Preparation</b> .....	Page	19
<b>Operation</b> .....	Page	19
Switching the product on/off .....	Page	19
Choosing a mode .....	Page	19
Using the product without pedicure attachment .....	Page	19
Using the product with pedicure attachment .....	Page	19
After use .....	Page	20
<b>Cleaning and care</b> .....	Page	20
Storage .....	Page	20
<b>Disposal</b> .....	Page	20
<b>Warranty</b> .....	Page	21
Warranty claim procedure .....	Page	21
<b>Service</b> .....	Page	21

## Warnings and symbols used

The following warnings are used in the user manual, short manual and on the packaging:

	<p><b>DANGER!</b> This symbol in combination with the signal word “Danger” marks a high-risk hazard that if not prevented could result in death or serious injury.</p>		<p>Alternating current/voltage</p>
	<p><b>WARNING!</b> This symbol in combination with the signal word “Warning” marks a medium-risk hazard that if not prevented could result in death or serious injury.</p>	<p><b>Hz</b></p>	<p>Hertz (supply frequency)</p>
	<p><b>NOTE:</b> This symbol in combination with “Note” provides additional useful information.</p>	<p><b>W</b></p>	<p>Watts</p>
	<p>Safety information Instructions for use</p>		<p>Symbol for a Protection Class II product</p>
		<p><b>CE</b></p>	<p>CE mark indicates conformity with relevant EU directives applicable for this product.</p>

## FOOT SPA

### ● Introduction

Congratulations on the purchase of your new FOOT SPA, hereafter referred to only as “the product”.

You have chosen a high-quality product. The user manual forms an integral part of this product. It contains important information on safety, operation and disposal. Prior to operation of the product, familiarise yourself with the product and all operation and safety notes. For this purpose, carefully read the following operation instructions and safety notes.

Only use the product as described and for the applications stated. Keep this manual in a safe place. If you hand the product on to third parties, all documentation must be passed on as well.

### ● Intended use

- This product is designed for relaxing, caring for and refreshing tired feet.
- The product is designed for household use; it is not suitable for medical or commercial use.
- The manufacturer accepts no liability for damages caused by improper use.

## ● Scope of delivery

After unpacking the product, check if the delivery is complete and if all parts are in good condition. Remove all packing materials before use.

- 1 Foot spa
- 1 Massager (pedicure attachment)
- 1 Callus remover (pedicure attachment)
- 1 Brush (pedicure attachment)
- 1 Pedicure attachments storage
- 1 Short manual



## ● Description of parts

Before reading, unfold the page containing the illustrations and familiarise yourself with all the functions of the product.

### Figure A

- 1 Function button
- 2 Splash guard
- 3 Massager (pedicure attachment)
- 4 Pedicure attachment adapter
- 5 Pedicure attachments storage
- 6 Callus remover (pedicure attachment)
- 7 Brush (pedicure attachment)
- 8 Water container
- 9 **MAX** marking
- 10 **ON/OFF** indication light

### Figure B

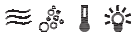
- 11 **0** (Off)
- 12  Vibration massage
- 13  Bubble bath while keeping the water warm
- 14  Vibration massage and bubble bath while keeping the water warm
- 15 Massage rollers

### Figure C

- 16 Locking clips
- 17 Cord storage with holder for power plug
- 18 Supply cord with power plug

## ● Technical data

- Rated voltage: 220–240 V~,  
50–60 Hz
- Rated power: 80 W



## Safety instructions

**BEFORE USING THE PRODUCT, PLEASE FAMILIARISE YOURSELF WITH ALL OF THE SAFETY INFORMATION AND INSTRUCTIONS FOR USE! WHEN PASSING THIS PRODUCT ON TO OTHERS, PLEASE ALSO INCLUDE ALL THE DOCUMENTS!**

In the case of damage resulting from non-compliance with these operating instructions the warranty claim becomes invalid! No liability is accepted for consequential damage! In the case of material damage or personal injury caused by incorrect handling or non-compliance with the safety instructions, no liability is accepted!



## Children and persons with limitations

### **⚠️ WARNING! DANGER OF DEATH AND ACCIDENTS FOR TODDLERS AND CHILDREN!**

Never leave children unsupervised with the packaging material. The packaging material represents a danger of suffocation. Children frequently underestimate the dangers.

- This product can be used by children aged from 8 years and above and persons with reduced physical, sensory or mental capabilities or lack of experience and knowledge if they have been given supervision or instruction concerning use of the appliance in a safe way and understand the hazards involved.
- Children shall not play with the product.
- Cleaning and user maintenance shall not be performed by children unless supervised.

## Electrical safety

**⚠️ WARNING! Risk of electric shock!** Never attempt to repair the product yourself. In case of malfunction, repairs are to be conducted by qualified personnel only.

**⚠️ WARNING! Risk of electric shock!** Do not immerse the product's electrical components in water or other liquids. Never hold the electric components of the product under running water.

**⚠️ WARNING! Risk of electric shock!** If water leaks from the product, do not use the product any longer.

**⚠️ WARNING! Risk of injury!** Turn off the product and disconnect it from the power supply before cleaning and when the product is not in use.

**⚠️ WARNING! Risk of electric shock!** Do not use the product if it is damaged. Disconnect the product from the power supply and contact your retailer in the event of damage.

- If liquid gets into the product's electrical components or the product falls into the water, immediately disconnect the plug. Do not use the product any longer.
- Before connecting the product to the power supply, check that the voltage rating corresponds with the power supply details shown on the product's rating label.
- If the supply cord is damaged, it must be replaced by the manufacturer, its service agent or similarly qualified persons in order to avoid a hazard.
- Do not operate the product with wet hands. Do not touch the function button or the power plug with wet hands.
- No action is needed from users to shift the product between 50 and 60 Hz. The product adapts itself for both 50 and 60 Hz.

## Health

- This product is not a medical device.

### **⚠ DANGER! Risk of injury!**

- Only use the product on an even, stable, heat-resistant, clean, non-slippery and dry floor.

- Never stand up with your feet inside the product.

**⚠ WARNING!** Do not use this product and consult your doctors if you suffer from any of the following conditions:

- Skin inflammations
- Wounds/swelling of the feet
- Skin reddening
- Diabetes
- Eczema/psoriasis
- Heart disease

**⚠ CAUTION!** The product's surface becomes hot during operation. Persons insensitive to heat must be careful when using the product.

**⚠ ATTENTION! Risk of product damage!** Do not add any additives, like oil, to the water container. After the water has evaporated, these additives may burn and damage the product.

## Fire/burn hazard and heat

### **⚠ DANGER! Risk of fire!**

Never leave the product unattended while it is plugged in.

- Never select the keep warm function if there is no water inside the water container.

## ● Before first use

1. Take the product out of the packaging and remove all packaging materials and plastic wrappings.
2. Check to make sure that all listed parts are included (see "Scope of delivery").
3. Check whether the product and all parts are in good condition, if any damage or defect is detected, do not use the product, but follow the procedure described in chapter "Warranty".
4. Before first use, clean all parts of the product as described in the chapter "Cleaning and care".

## ● Preparation

**⚠ ATTENTION! Risk of product damage!** Do not fill in water at a temperature exceeding 42 °C. Always check the water temperature before placing your feet inside or switching on the product.

- Do not fill water above the **MAX** marking **9**.
- Do not splash water on the function button **1**, the **ON/OFF** indication light **10** or the base of the product.
- Do not remove the massage rollers **15** or splash guard **2**, except when cleaning the product (see "Cleaning and care").

### NOTES:

- Only use clean water. Do not add any soap, bath salts or any other substances to the water container **8**.
  - Do not operate the product without having filled in water first.
  - Before and after each use: Clean the product (see "Cleaning and care").
1. Fill the water container **8** up to **MAX** **9** with water in the desired temperature.
  2. Place the product on an even, stable, heat-resistant, clean, non-slippery and dry floor.
  3. Connect the supply cord with power plug **18** to a suitable socket outlet.



## ● Operation

### ● Switching the product on/off

- Switching the product on: Set the function button **1** to an operation mode (see "Choosing a mode"). The **ON/OFF** indication light **10** switches on to confirm that the product is operating (Fig. A).
- Switching the product off: Set the function button **1** to **0** **11**. The **ON/OFF** indication light **10** switches off.

### ● Choosing a mode

- Set the function button **1** to the icons corresponding to the desired mode (Fig. B).

Mode	Function button	Function
Mode 1 <b>12</b>		Vibration massage
Mode 2 <b>13</b>		Bubble bath*
Mode 3 <b>14</b>		Vibration massage and bubble bath*
* While keeping the water warm		

### ● Using the product without pedicure attachment

- Move your feet back and forth on the massage rollers **15** for a reflex zone massage.
- The recommended operation time is 15 minutes.

### ● Using the product with pedicure attachment

- The product includes 3 pedicure attachments:

Pedicure attachment	Function
Massager [3]	Massage
Callus remover [6]	Removing hardened skin
Brush [7]	Massage

- Place the desired pedicure attachment [3] [6] [7] onto the pedicure attachment adapter [4].
- Place the remaining 2 pedicure attachments onto the 2 slots on the pedicure attachments storage [5].
- Rub your foot with gentle pressure on the pedicure attachment placed on the pedicure attachment adapter [4].
  - You may vary the application area on your foot by changing the position of your foot on the pedicure attachment.

### ● After use

- Switch the product off (see "Switching the product on/off").
- Disconnect the supply cord with power plug [18] from the power outlet.
- Empty the water container [8] into a large sink, bathtub or shower.

### ● Cleaning and care

#### ⚠ **WARNING! Risk of electric shock!**

Before cleaning the product: Always disconnect the supply cord with power plug [18] from the wall outlet. Never let the electrical components of the product get in contact with water!

⚠ **ATTENTION! Risk of product damage!** Do not splash water on the function button [1], the **ON/OFF** indication light [10] or the base of the product.

📌 **NOTE:** Clean the product after each use to avoid the accumulation of water, grease and other residues.

- Removing the massage rollers [15]: Pull the massage rollers upwards carefully.

- Removing the splash guard [2]: Undo the locking clips [16] (Fig. C). Pull the splash guard upwards carefully.

Part	Cleaning method
Outer surface (foot spa)	Wipe down with a slightly moist cloth.
Callus remover [6] *	Rinse with clean water.
Splash guard [2]	
Massager [3] *	
Pedicure attachment storage [5]	
Brush [7] *	
Water container [8]	
Massage rollers [15]	
* Pedicure attachment	

### ● Storage

- Store the product in the original packaging when it is not in use.
- Store the product in a dry, secure location away from children.
- Fix the supply cord with power plug [18] on the cord storage with holder for power plug [17] (Fig. C).

### ● Disposal

The packaging is made entirely of recyclable materials, which you may dispose of at local recycling facilities.



Observe the marking of the packaging materials for waste separation, which are marked with abbreviations (a) and numbers (b) with following meaning: 1-7: plastics/20-22: paper and fibreboard/80-98: composite materials.

## Product:



The product and packaging materials are recyclable and are subject to extended producer responsibility.

Dispose of them separately, following the illustrated Info-tri (sorting information), for better waste treatment.

The Triman logo is valid in France only.



Contact your local refuse disposal authority for more details of how to dispose of your worn-out product.



To help protect the environment, please dispose of the product properly when it has reached the end of its useful life and not in the household waste. Information on collection points and their opening hours can be obtained from your local authority.

## ● Warranty

The product has been manufactured to strict quality guidelines and meticulously examined before delivery. In the event of product defects you have legal rights against the retailer of this product. Your legal rights are not limited in any way by our warranty detailed below.

The warranty for this product is 3 years from the date of purchase. The warranty period begins on the date of purchase. Please keep the original sales receipt in a safe location. This document is required as your proof of purchase.

Should this product show any fault in materials or manufacture within 3 years from the date of purchase, we will repair or replace it – at our choice – free of charge to you. This warranty becomes void if the product has been damaged, or used or maintained improperly.

The warranty applies to defects in material or manufacture. This warranty does not cover product parts subject to normal wear, thus possibly considered consumables (e.g. batteries) or for damage to fragile parts, e.g. switches, rechargeable batteries or glass parts.

## ● Warranty claim procedure

To ensure quick processing of your case, please observe the following instructions:

Please have the till receipt and the item number (IAN 408220\_2207) available as proof of purchase.

You will find the item number on the rating plate, an engraving, on the front page of the instructions for use (bottom left), or as a sticker on the rear or bottom of the product.

If functional or other defects occur, please contact the service department listed either by telephone or by e-mail.

You can return a defective product to us free of charge to the service address that will be provided to you. Ensure that you enclose the proof of purchase (till receipt) and information about what the defect is and when it occurred.

## ● Service

### GB Service Great Britain

Tel.: 0800 0569216

E-Mail: owim@lidl.co.uk

### IE Service Ireland

Tel.: 1800 200736







E-Mail: owim@lidl.ie



<b>Avertissements et symboles utilisés</b> .....	Page	23
<b>Introduction</b> .....	Page	23
Utilisation conforme aux prescriptions .....	Page	23
Contenu de l'emballage .....	Page	24
Description des pièces .....	Page	24
Données techniques .....	Page	24
<b>Consignes de sécurité</b> .....	Page	24
<b>Avant la première utilisation</b> .....	Page	27
<b>Préparation</b> .....	Page	27
<b>Fonctionnement</b> .....	Page	27
Allumer/éteindre le produit .....	Page	27
Sélection du mode .....	Page	27
Utiliser le produit sans embout pédicure .....	Page	28
Utiliser le produit avec embout pédicure .....	Page	28
Après l'utilisation .....	Page	28
<b>Nettoyage et entretien</b> .....	Page	28
Rangement .....	Page	29
<b>Mise au rebut</b> .....	Page	29
<b>Garantie</b> .....	Page	29
Faire valoir sa garantie .....	Page	31
<b>Service après-vente</b> .....	Page	31

## Avertissements et symboles utilisés

Les avertissements suivants sont utilisés dans le mode d'emploi, le guide de démarrage rapide et sur l'emballage :

	<b>DANGER !</b> Ce symbole avec ce signal important de « Danger » indique un danger avec un risque élevé de blessures graves ou de mort si la situation dangereuse n'est pas évitée.		Courant alternatif/tension alternative
	<b>AVERTISSEMENT !</b> Ce symbole avec ce signal important d'« Avertissement » indique un danger avec un risque moyen de blessures graves ou de mort si la situation dangereuse n'est pas évitée.	<b>Hz</b>	Hertz (fréquence du secteur)
	<b>REMARQUE :</b> Ce symbole avec ce signal important de « Remarque » propose plus d'informations utiles.	<b>W</b>	Watt
			Symbole pour un produit de la classe de protection II  Le sigle CE confirme la conformité aux directives de l'UE applicables au produit.
	Consignes de sécurité Instructions de manipulation		

## BAIN DE PIEDS THALASSO

### ● Introduction

Nous vous félicitons pour l'achat de votre nouvel article BAIN DE PIEDS THALASSO, désigné uniquement par « produit » ci-dessous.

Vous avez choisi un produit d'excellente qualité. Le mode d'emploi fait partie intégrante de ce produit. Ce document contient des indications importantes pour la sécurité, l'utilisation et la mise au rebut. Avant l'utilisation du produit, familiarisez-vous avec le produit et toutes les instructions d'utilisation et consignes de sécurité. C'est pourquoi il est utile de lire attentivement les instructions suivantes concernant l'utilisation et les consignes de sécurité.

Utilisez le produit uniquement comme décrit et pour les domaines d'application indiqués. Conservez ce document dans un endroit sûr. Remettez impérativement tous les documents en cas de transmission du produit à des tiers.

### ● **Utilisation conforme aux prescriptions**

- Ce produit est conçu pour détendre, rafraîchir et prendre soin des pieds fatigués.
- Ce produit est destiné à une utilisation dans le cadre domestique et ne convient pas à une utilisation médicale ou commerciale.

- Le fabricant décline toute responsabilité pour des dommages causés par une utilisation inappropriée.

## ● Contenu de l'emballage

Contrôlez l'exhaustivité des pièces livrées après avoir déballé le produit et vérifiez l'état parfait de toutes les pièces. Retirez tous les matériaux d'emballage avant l'utilisation.

- 1 Bain de pieds thalasso
- 1 Embout massage (embout pédicure)
- 1 Embout anti-callosités (embout pédicure)
- 1 Brosse (embout pédicure)
- 1 Support pour embout pédicure
- 1 Guide de démarrage rapide





## ● Description des pièces

Avant de lire, dépliez la page attenante avec les illustrations. Familiarisez-vous avec toutes les fonctions du produit.



### Figure A

- 1 Bouton de fonction
- 2 Protection contre les projections
- 3 Embout massage (embout pédicure)
- 4 Adaptateur pour embout pédicure
- 5 Support pour embout pédicure
- 6 Embout anti-callosités (embout pédicure)
- 7 Brosse (embout pédicure)
- 8 Bac à eau
- 9 Repère **MAX**
- 10 Voyant lumineux **MARCHE/ARRÊT**

### Figure B

- 11  (arrêt)
- 12  Massage vibrant
- 13  Bain bouillonnant avec fonction de maintien au chaud de l'eau
- 14  Massage vibrant et bain bouillonnant avec fonction de maintien au chaud de l'eau
- 15  Rouleaux de massage

### Figure C

- 16  Clips de sûreté
- 17  Enroulement du cordon avec support de fiche secteur
- 18  Cordon d'alimentation avec fiche secteur

## ● Données techniques

- Tension d'entrée : 220–240 V~,  
50–60 Hz
- Puissance nominale : 80 W



## Consignes de sécurité

**AVANT D'UTILISER LE PRODUIT, FAMILIARISEZ-VOUS AVEC TOUTES LES CONSIGNES DE SÉCURITÉ ET LES INSTRUCTIONS CONCERNANT SON UTILISATION ! TRANSMETTEZ TOUS LES DOCUMENTS CONCERNANT LE PRODUIT LORSQUE VOUS LE DONNEZ À UN TIERS !**

Dans le cas de dommages résultant du non-respect des instructions du mode d'emploi, le recours à la garantie est annulé ! Toute responsabilité est déclinée en cas de dommages consécutifs ! Aucune responsabilité n'est assumée en cas de dommages matériels ou de blessures résultant d'une utilisation inappropriée ou du non-respect des consignes de sécurité !



## Enfants et personnes atteintes d'un handicap

### **⚠️ AVERTISSEMENT ! RISQUE MORTEL ET D'ACCIDENT POUR LES NOURRISSONS ET LES ENFANTS !**

Prière de ne jamais laisser des enfants sans surveillance avec des matériaux d'emballage. Les matériaux d'emballage représentent un risque d'asphyxie. Les enfants sous-estiment souvent les dangers.

- Ce produit peut être utilisé par des enfants de plus de 8 ans et par des personnes ayant des capacités physiques, sensorielles ou mentales limitées ou ayant une expérience et des connaissances réduites, seulement s'ils sont surveillés ou s'ils ont reçu des instructions concernant l'utilisation en toute sécurité du produit et ont compris les risques encourus.
- Les enfants ne doivent pas jouer avec le produit.
- Le nettoyage et l'entretien réalisable par l'utilisateur ne doivent pas être effectués par des enfants à moins qu'ils soient surveillés.

## Sécurité électrique

### **⚠️ AVERTISSEMENT !**

#### **Risque d'électrocution !**

N'essayez pas de réparer le produit par vous-même. En cas de dysfonctionnement, les réparations doivent être effectuées par de la main d'œuvre qualifiée.

### **⚠️ AVERTISSEMENT ! Risque**

**d'électrocution !** Ne pas plonger les pièces électriques du produit dans de l'eau ou d'autres liquides. Ne pas tenir les pièces électriques du produit sous l'eau du robinet.

### **⚠️ AVERTISSEMENT ! Risque**

**d'électrocution !** Ne plus utiliser le produit si de l'eau s'en écoule !

### **⚠️ AVERTISSEMENT ! Risque**

**de blessures !** Éteignez le produit et débranchez-le de l'alimentation électrique, lorsqu'il n'est pas utilisé et avant d'effectuer tout nettoyage.

### **⚠️ AVERTISSEMENT ! Risque**

**d'électrocution !** N'utilisez aucun produit endommagé. Débranchez le produit du réseau électrique et adressez-vous à votre détaillant s'il est endommagé.

- Si un liquide pénètre dans les pièces électriques du produit ou si le produit venait à tomber dans l'eau, débranchez immédiatement la fiche secteur. N'utilisez plus le produit.
- Assurez-vous avant le branchement sur l'alimentation électrique que la tension correspond bien aux indications de la plaque signalétique du produit.
- Si le cordon d'alimentation est endommagé, il doit être remplacé soit par le fabricant ou par son service après-vente ou soit par un personnel qualifié afin d'éviter tout danger.
- N'utilisez pas le produit avec des mains humides. Ne touchez pas ni le bouton de fonction ni la fiche secteur en ayant les mains mouillées.
- L'utilisateur ne doit rien faire pour commuter le produit entre 50 et 60 Hz. Le produit convient à la fois à 50 et à 60 Hz.

## Santé

- Ce produit n'est pas un dispositif médical.

## ⚠ **DANGER ! Risque de blessures !**

- Utilisez le produit uniquement sur un sol plan, stable, résistant à la chaleur, propre, anti-dérapant et sec.
- Ne vous mettez jamais debout tant que vos pieds se trouvent dans le produit.

## ⚠ **AVERTISSEMENT !** N'utilisez pas ce produit et consultez un médecin si vous avez l'une des maladies suivantes :

- Inflammations cutanées
- Plaies/gonflements des pieds
- Éruption cutanée
- Diabète
- Eczéma/psoriasis
- Maladies cardiaques

## ⚠ **PRUDENCE !** Le produit présente une surface chaude. Les personnes sensibles à la chaleur doivent être prudentes lors de l'utilisation du produit.

## ⚠ **ATTENTION ! Risque de détérioration du produit !** Il est interdit d'ajouter des additifs (p. ex. de l'huile) dans le bac à eau. Après l'évaporation de l'eau, ces additifs peuvent brûler et endommager le produit.

## Risque d'incendie/de brûlures et de dégagement de chaleur

**⚠ DANGER ! Risque d'incendie !** Le produit ne doit jamais rester sans surveillance tant qu'il est branché sur le réseau électrique.

- Ne sélectionnez jamais la fonction de maintien au chaud lorsqu'il n'y a pas d'eau dans le bac à eau.

### ● Avant la première utilisation

1. Sortez le produit de l'emballage et retirez tous les matériaux d'emballage et films protecteurs.
2. Vérifiez si toutes les pièces sont présentes et si l'étendue de la livraison décrite est complète (voir « Contenu de l'emballage »).
3. Vérifiez si le produit et toutes les pièces sont en bon état. Si vous constatez une détérioration ou un défaut, n'utilisez pas le produit mais procédez comme décrit au chapitre « Garantie ».
4. Nettoyez toutes les pièces du produit comme décrit au chapitre « Nettoyage et entretien » avant la première utilisation.

### ● Préparation

**⚠ ATTENTION ! Risque de détérioration du produit !**

Ne remplissez pas d'eau dont la température est supérieure à 42 °C. Vérifiez toujours la température de l'eau avant de placer vos pieds dans le produit ou de l'allumer.

- Ne remplissez pas d'eau au-delà du repère **MAX** [9].

- N'éclaboussez pas le bouton de fonction [1], le voyant lumineux **MARCHE/ARRÊT** [10] ou le socle du produit d'eau.
- Ne retirez pas les rouleaux de massage [15] et la protection contre les projections [2] du produit, à moins de nettoyer l'appareil (voir « Nettoyage et entretien »).

### REMARQUES :

- Utilisez uniquement de l'eau propre. Ne mettez pas de savon, pas de sels de bain ou d'autres substances dans le bac à eau [8].
  - N'utilisez pas le produit sans l'avoir préalablement rempli d'eau.
  - Avant et après chaque utilisation : Nettoyez le produit (voir « Nettoyage et entretien »).
1. Remplissez le bac à eau [8] d'eau à la température souhaitée jusqu'au repère **MAX** [9].
  2. Placez toujours le produit sur un sol plan, stable, résistant à la chaleur, propre, anti-dérapant et sec.
  3. Branchez le cordon d'alimentation avec fiche secteur [18] sur une prise de courant appropriée.



### ● Fonctionnement

#### ● Allumer/éteindre le produit

- Allumer : Réglez le bouton de fonction [1] sur un mode (voir « Sélection du mode »). Le voyant lumineux **MARCHE/ARRÊT** [10] s'allume pour confirmer que le produit fonctionne (fig. A).
- Éteindre : Positionnez le bouton de fonction [1] sur **0** [11]. Le voyant lumineux **MARCHE/ARRÊT** [10] s'éteint.

#### ● Sélection du mode

- Placez le bouton de fonction [1] sur les symboles qui correspondent au mode sélectionné (fig. B).

Mode	Bouton de fonction	Fonction
Mode 1 <span>12</span>		Massage vibrant
Mode 2 <span>13</span>		Bain bouillonnant*
Mode 3 <span>14</span>		Massage vibrant et bain bouillonnant*
* avec fonction de maintien au chaud de l'eau		

## ● Utiliser le produit sans embout pédicure

- Bougez vos pieds en avant et en arrière sur les rouleaux de massage 15 pour un massage des zones réflexes.
- La durée de fonctionnement recommandée est de 15 minutes.

## ● Utiliser le produit avec embout pédicure

- Le produit comporte 3 embouts pédicure :

Embout pédicure	Fonction
Embout massage <span>3</span>	Massage
Embouts anti-callosités <span>6</span>	Élimination des callosités
Brosse <span>7</span>	Massage

1. Placez l'embout pédicure 3 6 7 souhaité sur l'adaptateur pour embout pédicure 4.
2. Placez les 2 embouts pédicure restant sur les 2 emplacements du support pour embout pédicure 5.

3. Frottez votre pied en exerçant une pression légère sur l'embout pédicure, placé sur l'adaptateur pour embout pédicure 4.
- Vous pouvez varier la plage d'application sur votre pied en modifiant la position de votre pied sur l'embout pédicure.

## ● Après l'utilisation

1. Éteignez le produit (voir « Allumer/éteindre le produit »).
2. Débranchez le cordon d'alimentation avec la fiche secteur 18 de la prise de courant.
3. Videz le bac à eau 8 dans un grand évier, une baignoire ou une douche.

## ● Nettoyage et entretien

**⚠ AVERTISSEMENT ! Risque d'électrocution !** Avant le nettoyage du produit : Débranchez le cordon d'alimentation avec la fiche secteur 18 de la prise de courant. Ne laissez jamais les pièces électriques du produit entrer en contact avec l'eau !

**⚠ ATTENTION ! Risque de détérioration du produit !** N'éclaboussez pas le bouton de fonction 1, le voyant lumineux **MARCHE/ARRÊT** 10 ou le socle du produit d'eau.

- ① REMARQUE :** Nettoyez le produit après chaque utilisation pour éviter toute accumulation de graisse et d'autres résidus.
1. Retirer les rouleaux de massage 15 : Tirez les rouleaux de massage avec précaution vers le haut.
  2. Retirez la protection contre les projections 2 : Ouvrez les clips de sûreté 16 (fig. C). Tirez la protection contre les projections avec précaution vers le haut.

Pièce	Méthode de nettoyage
Surface extérieure (bain de pieds)	Essuyer avec un chiffon humidifié.
Embouts anti-callosités <span style="border: 1px solid black; padding: 0 2px;">6</span> *	
Protection contre les projections <span style="border: 1px solid black; padding: 0 2px;">2</span>	Rincer à l'eau propre.
Embout massage <span style="border: 1px solid black; padding: 0 2px;">3</span> *	
Support pour embout pédicure <span style="border: 1px solid black; padding: 0 2px;">5</span>	
Brosse <span style="border: 1px solid black; padding: 0 2px;">7</span> *	
Bac à eau <span style="border: 1px solid black; padding: 0 2px;">8</span>	
Rouleaux de massage <span style="border: 1px solid black; padding: 0 2px;">15</span>	
* Embout pédicure	

## ● Rangement

- Conservez le produit dans son emballage d'origine lorsqu'il n'est pas utilisé.
- Conservez le produit dans un endroit sec et sûr, hors de la portée des enfants.
- Fixez le cordon d'alimentation avec la fiche secteur 18 sur l'enroulement du cordon avec support de fiche secteur 17 (fig. C).

## ● Mise au rebut

L'emballage se compose de matières recyclables pouvant être mises au rebut dans les déchetteries locales.



Veillez respecter l'identification des matériaux d'emballage pour le tri sélectif, ils sont identifiés avec des abréviations (a) et des chiffres (b) ayant la signification suivante : 1-7 : plastiques/20-22 : papiers et cartons/80-98 : matériaux composite.

## Produit :



Points de collecte sur [www.quefairemedechets.fr](http://www.quefairemedechets.fr)  
Privilégiez la réparation ou le don de votre appareil !

Le produit et les matériaux d'emballage sont recyclables et relèvent de la responsabilité élargie du producteur.

Éliminez-les séparément, en suivant l'Info-tri illustrée, dans l'intérêt d'un meilleur traitement des déchets.

Le logo Triman n'est valable qu'en France.



Votre mairie ou votre municipalité vous renseigneront sur les possibilités de mise au rebut des produits usagés.



Afin de contribuer à la protection de l'environnement, veuillez ne pas jeter votre produit usagé dans les ordures ménagères, mais éliminez-le de manière appropriée. Pour obtenir des renseignements concernant les points de collecte et leurs horaires d'ouverture, vous pouvez contacter votre municipalité.

## ● Garantie

### Article L217-16 du Code de la consommation

Lorsque l'acheteur demande au vendeur, pendant le cours de la garantie commerciale qui lui a été consentie lors de l'acquisition ou de la réparation d'un bien meuble, une remise en état couverte par la garantie, toute période d'immobilisation d'au moins sept jours vient s'ajouter à la durée de la garantie qui restait à courir. Cette période court à compter de la demande d'intervention de l'acheteur ou de la mise à disposition pour réparation du bien en cause, si cette mise à disposition est postérieure à la demande d'intervention.

Indépendamment de la garantie commerciale souscrite, le vendeur reste tenu des défauts de conformité du bien et des vices rédhibitoires dans les conditions prévues aux articles L217-4 à L217-13 du Code de la consommation et aux articles 1641 à 1648 et 2232 du Code Civil.

### **Article L217-4 du Code de la consommation**

Le vendeur livre un bien conforme au contrat et répond des défauts de conformité existant lors de la délivrance.

Il répond également des défauts de conformité résultant de l'emballage, des instructions de montage ou de l'installation lorsque celle-ci a été mise à sa charge par le contrat ou a été réalisée sous sa responsabilité.

### **Article L217-5 du Code de la consommation**

Le bien est conforme au contrat :

- 1° S'il est propre à l'usage habituellement attendu d'un bien semblable et, le cas échéant :
  - s'il correspond à la description donnée par le vendeur et posséder les qualités que celui-ci a présentées à l'acheteur sous forme d'échantillon ou de modèle ;
  - s'il présente les qualités qu'un acheteur peut légitimement attendre eu égard aux déclarations publiques faites par le vendeur, par le producteur ou par son représentant, notamment dans la publicité ou l'étiquetage ;
- 2° Ou s'il présente les caractéristiques définies d'un commun accord par les parties ou être propre à tout usage spécial recherché par l'acheteur, porté à la connaissance du vendeur et que ce dernier a accepté.

### **Article L217-12 du Code de la consommation**

L'action résultant du défaut de conformité se prescrit par deux ans à compter de la délivrance du bien.

### **Article 1641 du Code civil**

Le vendeur est tenu de la garantie à raison des défauts cachés de la chose vendue qui la rendent impropre à l'usage auquel on la destine, ou qui diminuent tellement cet usage que l'acheteur ne l'aurait pas acquise, ou n'en aurait donné qu'un moindre prix, s'il les avait connus.

### **Article 1648 1er alinéa du Code civil**

L'action résultant des vices rédhibitoires doit être intentée par l'acquéreur dans un délai de deux ans à compter de la découverte du vice.

Les pièces détachées indispensables à l'utilisation du produit sont disponibles pendant la durée de la garantie du produit.

Le produit a été fabriqué selon des critères de qualité stricts et contrôlé consciencieusement avant sa livraison. En cas de défaillance, vous êtes en droit de retourner ce produit au vendeur. La présente garantie ne constitue pas une restriction de vos droits légaux.

Ce produit bénéficie d'une garantie de 3 ans à compter de sa date d'achat. La durée de garantie débute à la date d'achat. Veuillez conserver le ticket de caisse original. Il fera office de preuve d'achat.

Si un problème matériel ou de fabrication devait survenir dans 3 ans suivant la date d'achat de ce produit, nous assurons à notre discrétion la réparation ou le remplacement du produit sans frais supplémentaires. La garantie prend fin si le produit est endommagé suite à une utilisation inappropriée ou à un entretien défaillant.

La garantie couvre les vices matériels et de fabrication. Cette garantie ne s'étend ni aux pièces du produit soumises à une usure normale (p. ex. des piles) et qui, par conséquent, peuvent être considérées comme des pièces d'usure, ni aux dommages sur des composants fragiles, comme des interrupteurs, des batteries ou des éléments fabriqués en verre.

## ● Faire valoir sa garantie

Pour garantir la rapidité d'exécution de la procédure de garantie, veuillez respecter les indications suivantes :

Veuillez conserver le ticket de caisse et la référence du produit (IAN 408220\_2207) à titre de preuve d'achat pour toute demande.

Le numéro de référence de l'article est indiqué sur la plaque d'identification, gravé sur la page de titre de votre manuel (en bas à gauche) ou sur un autocollant apposé sur la face arrière ou inférieure du produit.

En cas de dysfonctionnement du produit, ou de tout autre défaut, contactez en premier lieu le service après-vente par téléphone ou par e-mail aux coordonnées indiquées ci-dessous.

Vous pouvez alors envoyer franco de port tout produit considéré comme défectueux au service clientèle indiqué, accompagné de la preuve d'achat (ticket de caisse) et d'une description écrite du défaut avec mention de sa date d'apparition.

## ● Service après-vente

### **(FR) Service après-vente France**

Tél.: 0800904879

E-Mail: [owim@lidl.fr](mailto:owim@lidl.fr)

### **(BE) Service après-vente Belgique**

Tél.: 080071011

Tél.: 80023970 (Luxembourg)

E-Mail: [owim@lidl.be](mailto:owim@lidl.be)



<b>Gebruikte waarschuwingen en symbolen</b> .....	Pagina	33
<b>Inleiding</b> .....	Pagina	33
Beoogd gebruik .....	Pagina	33
Levering .....	Pagina	34
Onderdelenbeschrijving .....	Pagina	34
Technische gegevens .....	Pagina	34
<b>Veiligheidsaanwijzingen</b> .....	Pagina	34
<b>Vóór het eerste gebruik</b> .....	Pagina	37
<b>Vorbereiding</b> .....	Pagina	37
<b>Bediening</b> .....	Pagina	37
Product in-/uitschakelen .....	Pagina	37
Modusselectie .....	Pagina	38
Gebruik het product zonder pedicurehulpstuk .....	Pagina	38
Gebruik het product met pedicurehulpstuk .....	Pagina	38
Na gebruik .....	Pagina	38
<b>Reiniging en onderhoud</b> .....	Pagina	38
Opbergen .....	Pagina	39
<b>Afvoer</b> .....	Pagina	39
<b>Garantie</b> .....	Pagina	39
Afwikkeling in geval van garantie .....	Pagina	40
<b>Service</b> .....	Pagina	40



## Gebruikte waarschuwingen en symbolen

In de gebruiksaanwijzing, de beknopte handleiding en op de verpakking worden de volgende waarschuwingen gebruikt:

 <p><b>GEVAAR!</b> Dit symbool met de aanduiding "Gevaar" duidt op een groot risico op gevaar dat, indien niet vermeden, zware verwondingen of de dood tot gevolg kan hebben.</p>	 Wisselstroom/-spanning
	<b>Hz</b> Hertz (neffrequentie)
 <p><b>WAARSCHUWING!</b> Dit symbool met de aanduiding "Waarschuwing" betekent een middelmatig risico op gevaar dat, indien niet vermeden, zware verwondingen of de dood tot gevolg kan hebben.</p>	<b>W</b> Watt
	 Symbool voor een product uit de beschermingsklasse II
 <p><b>TIP:</b> Dit symbool met de aanduiding "Tip" duidt op verdere nuttige informatie.</p>	<b>CE</b> Het CE-teken bevestigt dat het product voldoet aan de betreffende EU-richtlijnen.
 Veiligheidstips  Aanwijzingen voor het gebruik	

## VOETENBAD

### ● Inleiding

Gefeliciteerd met de aankoop van uw nieuwe VOETENBAD, hierna uitsluitend "product" genoemd.

U heeft voor een hoogwaardig product gekozen. De gebruiksaanwijzing is een vast bestanddeel van het product. Deze bevat belangrijke aanwijzingen voor veiligheid, bediening en verwijdering. Maak u vertrouwd met het product en met alle bedienings- en veiligheidsaanwijzingen voordat u het product gaat gebruiken. Lees voor dit doel de volgende instructies met betrekking tot de bediening en de veiligheidsaanwijzingen zorgvuldig door.

Gebruik het product alleen zoals beschreven en voor de aangegeven toepassingsgebieden. Bewaar deze handleiding op een veilige plaats. Overhandig alle documenten bij doorgifte van het product aan derden.

### ● Beoogd gebruik

- Dit product is bedoeld voor de ontspanning, verzorging en verfrissing van vermoeide voeten.
- Het product is bedoeld voor huishoudelijk gebruik; het is niet geschikt voor medisch of commercieel gebruik.

- Voor schade ontstaan door onjuist gebruik aanvaardt de fabrikant geen aansprakelijkheid.

## ● Levering

Controleer na uitpakken of het product volledig is en of alle onderdelen zonder gebreken zijn afgeleverd. Verwijder vóór gebruik al het verpakkingsmateriaal.

- 1 Voetenbad
- 1 Massage-apparaat (pedicurehulpstuk)
- 1 Eeltverwijderaar (pedicurehulpstuk)
- 1 Borstel (pedicurehulpstuk)
- 1 Houder voor pedicurehulpstuk
- 1 Beknopte handleiding



## ● Onderdelenbeschrijving

Vouw voor het lezen de uitklapbare bladzijde met de tekeningen uit. Maak u vertrouwd met alle functies van het product.

### Afbeelding A

- 1 Functieknop
- 2 Spatbescherming
- 3 Massage-apparaat (pedicurehulpstuk)
- 4 Adapter voor pedicurehulpstuk
- 5 Houder voor pedicurehulpstuk
- 6 Eeltverwijderaar (pedicurehulpstuk)
- 7 Borstel (pedicurehulpstuk)
- 8 Waterreservoir
- 9 **MAX**-markering
- 10 Controlelampje **AAN/UIT**

### Afbeelding B

- 11 **0** (Uit)
- 12  Vibratiemassage
- 13  Bubbelbad met warm gehouden water
- 14  Vibratiemassage en bubbelbad met warm gehouden water
- 15 Massagerollen

### Afbeelding C

- 16 Veiligheidsclips

- 17 Kabelhaspel met netstekkerhouder
- 18 Aansluitsnoer met netstekker

## ● Technische gegevens

Voedingsspanning:	220-240 V~, 50-60 Hz
Nominaal opgenomen vermogen:	80 W



## Veiligheidsaanwijzingen

**MAAK U, VOOR GEBRUIK VAN HET PRODUCT, VERTROUWD MET ALLE VEILIGHEIDSTIPS EN GEBRUIKSAANWIJZINGEN! ALS U DIT PRODUCT AAN IEMAND ANDERS DOORGEeft, GEEF DAN OOK ALLE DOCUMENTATIE MEE!**

In geval van schade als gevolg van het niet naleven van deze gebruiksaanwijzing vervalt uw aanspraak op garantie! Wij aanvaarden geen aansprakelijkheid voor gevolgschade! Er wordt geen aansprakelijkheid aanvaard voor materiële schade of persoonlijk letsel, die ontstaan als gevolg van ondeskundig gebruik of het niet opvolgen van de veiligheidsaanwijzingen!

## Kinderen en personen met beperkingen

### **⚠ WAARSCHUWING!** **LEVENSGEVAAR** **EN GEVAAR VOOR** **ONGEVALLLEN VOOR** **(KLEINE) KINDEREN!**

- Laat kinderen nooit zonder toezicht achter met het verpakkingsmateriaal. Gevaar voor verstikking door het verpakkingsmateriaal. Kinderen onderschatten gevaren vaak.
- Dit product mag alleen worden gebruikt door kinderen vanaf 8 jaar, alsmede door personen met verminderde fysieke, sensorische of geestelijke vermogens of gebrek aan ervaring en kennis als ze onder toezicht staan of geïnstrueerd zijn wat betreft veilig gebruik van het product en begrepen hebben welke gevaren voortvloeien uit dat gebruik.
  - Kinderen mogen niet met het product spelen.
  - Schoonmaken en gebruikersonderhoud mogen niet door kinderen worden uitgevoerd tenzij ze onder toezicht staan.

## Elektrische veiligheid

### **⚠ WAARSCHUWING!**

**Risico voor elektrische schokken!** Probeer niet het product zelf te repareren. In geval van een storing mogen reparaties alleen door gekwalificeerde vaklieden worden uitgevoerd.

### **⚠ WAARSCHUWING!**

**Risico voor elektrische schokken!** Dompel de elektrische onderdelen van het product nooit onder in water of andere vloeistoffen. Houd de elektrische onderdelen van het product niet onder stromend water.

### **⚠ WAARSCHUWING!**

**Risico voor elektrische schokken!** Als er water uit het product komt, gebruik het product dan niet meer!

### **⚠ WAARSCHUWING! Risico**

**op letsel!** Zet het product uit en koppel het los van het elektriciteitsnet voordat u het product schoonmaakt en wanneer het niet gebruikt wordt.

## **⚠ WAARSCHUWING!**

### **Risico voor elektrische schokken!**

Gebruik het product nooit als het is beschadigd. Koppel het product los van het elektriciteitsnet en neem contact op met uw verkoper als het zou zijn beschadigd.

- Mocht vloeistof in het product zijn gekomen of mocht het product in het water zijn gevallen, trek dan direct de netstekker uit het stopcontact. Gebruik het product niet meer.
- Controleer vóór het aansluiten op de stroomvoorziening of de spanning en de stroomsterkte overeenkomen met wat is vermeld op het typeplaatje van het product.
- Als het aansluitsnoer is beschadigd, moet dit worden vervangen door de fabrikant, zijn klantenservice hiervan of een vergelijkbaar gekwalificeerd persoon, om gevaar te voorkomen.
- Gebruik het product niet met natte handen. Raak noch de functieknop noch de netstekker aan met natte handen.

- De gebruiker hoeft niets te doen om het product om te schakelen tussen 50 en 60 Hz. Het product past zich aan voor zowel 50 als 60 Hz.

## **Gezondheid**

- Dit apparaat is geen medisch product.

## **⚠ GEVAAR! Risico op letsel!**

- Gebruik het product op een vlakke, stabiele, hittebestendige, schone, slipvrije en droge vloer.
- Sta nooit op terwijl uw voeten in het product staan.

## **⚠ WAARSCHUWING!**

Gebruik dit product niet en raadpleeg uw arts als u een van de volgende ziekten heeft:

- Ontsteking van de huid
- Verwonding/zwelling van de voeten
- Rode huid
- Diabetes
- Eczeem/psoriasis
- Hartaandoeningen

## **⚠ VOORZICHTIG!** Het product heeft een heet oppervlak.

Personen die gevoelig zijn voor hitte, moeten voorzichtig zijn bij het gebruik van het product.

## **⚠️ OPGELET! Risico op schade aan het product!**

Voeg niets aan het water in de waterreservoir toe (bijv. olie). Na het verdampen van het water kunnen deze toevoegingen verbranden en het product beschadigen.

## **Brand/verbrandingsgevaar en hitte**

**⚠️ GEVAAR! Gevaar voor brand!** Het product moet altijd onder toezicht blijven zolang het op het elektriciteitsnet is aangesloten.

- Kies nooit de functie warmhouden als er geen water in het waterreservoir zit.

## **● Vóór het eerste gebruik**

1. Haal het product uit zijn verpakking en verwijder al het verpakkingsmateriaal en beschermfolie.
2. Controleer of alle onderdelen aanwezig zijn en of de beschrijving van het meegeleverde volledig is (zie "Levering").
3. Controleer of het product en alle onderdelen in goede staat zijn. Mocht u een beschadiging of een defect vaststellen, gebruik het product dan niet, maar ga te werk zoals beschreven in het hoofdstuk "Garantie".
4. Maak voor het eerste gebruik alle onderdelen van het product schoon zoals dat in het hoofdstuk "Reiniging en onderhoud" staat beschreven.

## **● Vorbereitung**

### **⚠️ OPGELET! Risico op schade aan het product!**

Geen water vullen met een temperatuur van meer dan 42 °C. Controleer altijd de watertemperatuur voordat u uw voeten in het product steekt of het inschakelt.

- Geen water vullen tot voorbij de **MAX** markering [9].
- Spat geen water op de functieknop [1], het controlelampje **AAN/UIT** [10] of de voet van het product.
- De massagerollen [15] en de spatbescherming [2] pas verwijderen wanneer u het product reinigt (zie "Reiniging en onderhoud").

### **TIPS:**

- Gebruik alleen schoon water. Doe geen zeep, badzout of andere stoffen in het waterreservoir [8].
  - Gebruik het product niet zonder het eerst met water te vullen.
  - Voor en na ieder gebruik: Reinig het product (zie "Reiniging en onderhoud").
1. Vul het waterreservoir [8] tot aan de **MAX**-markering [9] met water van de gewenste temperatuur.
  2. Plaats het product op een vlakke, stabiele, hittebestendige, schone, slipvrije en droge vloer.
  3. Sluit het aansluitsnoer met netstekker [18] op een geschikt stopcontact aan.



## **● Bediening**

### **● Product in-/uitschakelen**

- Inschakelen: Stel de functieknop [1] in op een modus (zie "Modusselectie"). Het controlelampje **AAN/UIT** [10] gaat branden om te bevestigen dat het product in ingeschakeld (afb A).
- Uitschakelen: Zet de functieknop [1] op **0** [11]. Het controlelampje **AAN/UIT** [10] schakelt uit.

## ● Modusselectie

- Stel de functieknop **1** in op de symbolen die overeenkomen met de gewenste modus (afb. B).

Modus	Functieknop	Functie
Modus 1 <b>12</b>		Vibratiemassage
Modus 2 <b>13</b>		Bubbelbad*
Modus 3 <b>14</b>		Vibratiemassage en bubbelbad*

\* met warm gehouden water

## ● Gebruik het product zonder pedicurehulpstuk

- Beweeg uw voeten heen en weer op de massagerollen **15** voor een reflexzomassage.
- De aanbevolen gebruiksduur is 15 minuten.

## ● Gebruik het product met pedicurehulpstuk

- Het product bevat 3 pedicurehulpstukken:

Pedicurehulpstuk	Functie
Massage-apparaat <b>3</b>	Massage
Eeltverwijderaar <b>6</b>	Verharde huid verwijderen
Borstel <b>7</b>	Massage

1. Plaats het gewenste pedicurehulpstuk **3** **6** **7** op de adapter voor pedicurehulpstuk **4**.
2. Plaats de overige 2 pedicurehulpstukken op de 2 sleuven op de houder voor pedicurehulpstuk **5**.

3. Wrijf met lichte druk met uw voet over het pedicurehulpstuk dat op de adapter voor pedicurehulpstuk **4** zit.
- U kunt het toepassingsgebied op uw voet variëren door de positie van uw voet op het pedicurehulpstuk te veranderen.

## ● Na gebruik

1. Schakel het product uit (zie "Product in-/uitschakelen").
2. Trek het aansluit snoer met netstekker **18** uit het stopcontact.
3. Gooi het waterreservoir **8** in een grote wastafel, badkuip of douche leeg.

## ● Reiniging en onderhoud

**⚠ WAARSCHUWING! Risico voor elektrische schokken!** Voordat u het product schoonmaakt: Trek altijd het aansluit snoer met netstekker **18** uit het stopcontact. Laat de elektrische onderdelen van het product nooit in contact komen met water!

**⚠ OPGELET! Risico op schade aan het product!** Spat geen water op de functieknop **1**, het controlelampje **AAN/UIT** **10** of de voet van het product.

**① TIP:** Reinig het product na elk gebruik om ophoping van vet en andere resten te voorkomen.

1. Massagerollen **15** verwijderen: Trek de massagerollen voorzichtig omhoog.
2. Verwijder de spatbescherming **2**: Maak de veiligheidsclips **16** los (afb. C). Trek de spatbescherming voorzichtig omhoog.

Onderdeel	Reinigings- methode
Buitenste oppervlakte (voetbad)	Met een vochtige doek afnemen.
Eeltverwijderaar <span style="border: 1px solid black; padding: 0 2px;">6</span> *	
Spatbescherming <span style="border: 1px solid black; padding: 0 2px;">2</span>	Met schoon water afspoelen.
Massage-apparaat <span style="border: 1px solid black; padding: 0 2px;">3</span> *	
Houder voor pedicurehulpstuk <span style="border: 1px solid black; padding: 0 2px;">5</span>	
Borstel <span style="border: 1px solid black; padding: 0 2px;">7</span> *	
Waterreservoir <span style="border: 1px solid black; padding: 0 2px;">8</span>	
Massagerollen <span style="border: 1px solid black; padding: 0 2px;">15</span>	
* Pedicurehulpstuk	

## ● Opbergen

- Bewaar het product in de originele verpakking als het niet wordt gebruikt.
- Bewaar het product op een droge, veilige plaats, buiten het bereik van kinderen.
- Bevestig de aansluitkabel met de netstekker 18 aan de kabelhaspel met netstekkerhouder 17 (afb. C).

## ● Afvoer

De verpakking bestaat uit milieuvriendelijke grondstoffen die u via de plaatselijke recyclingcontainers kunt afvoeren.



Neem de aanduiding van de verpakkingmaterialen voor de afvalscheiding in acht. Deze zijn gemarkeerd met de afkortingen (a) en een cijfers (b) met de volgende betekenis: 1-7: kunststoffen/20-22: papier en vezelplaten/80-98: cosmetiematerialen.

## Product:



Het product, en de verpakkingmaterialen kunnen worden gerecycled en zijn onderhevig aan een uitgebreide verantwoordelijkheid van de fabrikant.

Gooi ze apart weg, overeenkomstig de aangegeven Info-tri (informatie over afvalscheiding), voor een beter afvalbeheer.

Het Triman-logo geldt alleen voor Frankrijk.



Informatie over de mogelijkheden om het uitgediende product na gebruik te verwijderen, verstrekt uw gemeentelijke overheid.



Gooi het afgedankte product omwille van het milieu niet weg via het huisvuil, maar geef het af bij het daarvoor bestemde depot of het gemeentelijke milieupark. Over afgifteplaatsen en hun openingstijden kunt u zich bij uw aangewezen instantie informeren.

## ● Garantie

Het product wordt volgens strenge kwaliteitsrichtlijnen zorgvuldig geproduceerd en voor levering grondig getest. In geval van schade aan het product kunt u rechtmatig beroep doen op de verkoper van het product. Deze wettelijke rechten worden door onze hierna vermelde garantie niet beperkt.

Op dit product verlenen wij 3 jaar garantie vanaf aankoopdatum. De garantieperiode start op de dag van aankoop. Bewaar de originele kassabon alstublieft. Dit document is nodig als bewijs voor aankoop.

Wanneer binnen 3 jaar na de aankoopdatum van dit product een materiaal- of productiefout optreedt, dan wordt het product door ons – naar onze keuze – gratis voor u gerepareerd of vervangen. Deze garantie komt te vervallen als het product beschadigd wordt, niet correct gebruikt of onderhouden wordt.

De garantie geldt voor materiaal- en productiefouten. Deze garantie is niet van toepassing op productonderdelen, die onderhevig zijn aan normale slijtage en hierdoor als aan slijtage onderhevige onderdelen gelden (bijv. batterijen) of voor beschadigingen aan breekbare onderdelen, zoals bijv. schakelaars, accu's of dergelijke onderdelen, die gemaakt zijn van glas.

## ● Afwikkeling in geval van garantie

Om een snelle afhandeling van uw reclamatie te waarborgen dient u de volgende instructies in acht te nemen:

Houd bij alle vragen alstublieft de kassabon en het artikelnummer (IAN 408220\_2207) als bewijs van aankoop bij de hand.

Het artikelnummer vindt u op de typeplaat, ingegraveerd, op het titelblad van uw handleiding (linksonder) of als sticker op de achter- of onderzijde.

Wanneer er storingen in de werking of andere gebreken optreden, dient u eerst telefonisch of per e-mail contact met de onderstaande service-afdeling op te nemen.

Een als defect geregistreerd product kunt u dan samen met uw aankoopbewijs (kassabon) en vermelding van de concrete schade alsmede het tijdstip van optreden voor u franco aan het u meegedeelde servicepunt verzenden.

## ● Service

### Service Nederland

Tel.: 08000225537

E-Mail: [owim@lidl.nl](mailto:owim@lidl.nl)

### Service België

Tel.: 080071011

Tel.: 80023970 (Luxemburg)

E-Mail: [owim@lidl.be](mailto:owim@lidl.be)





<b>Używane ostrzeżenia i symbole</b> .....	Strona	42
<b>Wstęp</b> .....	Strona	42
Użytkowanie zgodne z przeznaczeniem .....	Strona	42
Zakres dostawy .....	Strona	43
Opis części .....	Strona	43
Dane techniczne .....	Strona	43
<b>Instrukcje bezpieczeństwa</b> .....	Strona	43
<b>Przed pierwszym użyciem</b> .....	Strona	46
<b>Przygotowanie</b> .....	Strona	46
<b>Obsługa</b> .....	Strona	46
Włączanie i wyłączanie produktu .....	Strona	46
Wybieranie trybu .....	Strona	46
Używanie produktu bez nasadki do pedicure .....	Strona	47
Używanie produktu z nasadką do pedicure .....	Strona	47
Po zakończeniu używania .....	Strona	47
<b>Czyszczenie i konserwacja</b> .....	Strona	47
Przechowywanie .....	Strona	48
<b>Utylizacja</b> .....	Strona	48
<b>Gwarancja</b> .....	Strona	48
Sposób postępowania w przypadku naprawy gwarancyjnej .....	Strona	49
<b>Serwis</b> .....	Strona	49

## Używane ostrzeżenia i symbole

W niniejszej instrukcji obsługi, krótkiej instrukcji obsługi i na opakowaniu zastosowano następujące ostrzeżenia:

 <p><b>NIEBEZPIECZEŃSTWO!</b> Ten symbol ze słowem „Niebezpieczeństwo” wskazuje na zagrożenie o wysokim stopniu ryzyka, które, jeśli się go nie uniknie, spowoduje śmierć lub poważne obrażenia.</p>	 <p>Prąd przemienny / Napięcie przemiennie</p>
	<p><b>Hz</b> Herc (częstotliwość sieciowa)</p>
 <p><b>OSTRZEŻENIE!</b> Ten symbol ze słowem „Ostrzeżenie” wskazuje na zagrożenie o średnim stopniu ryzyka, które, jeśli się go nie uniknie, spowoduje śmierć lub poważne obrażenia.</p>	<p><b>W</b> Wat</p>
	 <p>Symbol dla produktu ze stopniem ochrony II</p>
 <p><b>RADA:</b> Ten symbol ze słowem „Rada” zawiera dalsze użyteczne informacje.</p>	<p><b>CE</b> Znak CE potwierdza zgodność z dyrektywami UE mającymi zastosowanie do produktu.</p>
<p> Instrukcje bezpieczeństwa</p> <p> Instrukcje użytkowania</p>	

## URZĄDZENIE DO MASAŻU STÓP

### ● Wstęp

Gratulujemy zakupu nowej URZĄDZENIE DO MASAŻU STÓP, zwanej dalej „produktem”.

Wybrany został produkt wysokiej jakości. Instrukcja obsługi jest integralną częścią tego produktu. Zawiera ważne informacje dotyczące bezpieczeństwa, obsługi i utylizacji. Przed rozpoczęciem obsługi produktu zapoznać się z produktem oraz wszystkimi instrukcjami obsługi i bezpieczeństwa. W tym celu należy uważnie przeczytać poniższe instrukcje obsługi i bezpieczeństwa.

Używać produktu wyłącznie zgodnie z jego poniżej opisanym przeznaczeniem. Instrukcje przechowywać w bezpiecznym miejscu.

W przypadku przekazania produktu innej osobie należy dołączyć do niego całą jego dokumentację.

### ● Użytkowanie zgodne z przeznaczeniem

- Produkt przeznaczony do relaksu, pielęgnacji i odświeżenia zmęczonych stóp.
- Produkt przeznaczony do użytku domowego; nie nadaje się do użytku medycznego ani komercyjnego.

- Producent nie ponosi odpowiedzialności za szkody spowodowane nieprawidłowym użytkowaniem.

## ● Zakres dostawy

Po rozpakowaniu należy sprawdzić, czy produkt jest kompletny i czy wszystkie części są w dobrym stanie. Przed użyciem usunąć wszystkie materiały pakunkowe.

- 1 Urządzenie do masażu stóp
- 1 Masażer (nasadka do pedicure)
- 1 Przyrząd do usuwania kalusa (nasadka do pedicure)
- 1 Szczotka (nasadka do pedicure)
- 1 Uchwyt nasadki do pedicure
- 1 Krótka instrukcja





## ● Opis części

Przed przeczytaniem rozwinąć złożoną stronę z rysunkami. Zapoznać się ze wszystkimi funkcjami tego produktu.

### Rysunek A

- 1 Pokrętko funkcyjne
- 2 Osłona przeciwbryzgowa
- 3 Masażer (nasadka do pedicure)
- 4 Przejściówka nasadki do pedicure
- 5 Uchwyt nasadki do pedicure
- 6 Przyrząd do usuwania kalusa (nasadka do pedicure)
- 7 Szczotka (nasadka do pedicure)
- 8 Zbiornik na wodę
- 9 Znak **MAX**
- 10 Wskaźnik **WŁ./WYŁ.**

### Rysunek B

- 11  (Wył.)
- 12  Masaż wibracyjny
- 13  Kąpiel bąbelkowa z funkcją utrzymywania ciepła
- 14  Masaż wibracyjny i kąpiel bąbelkowa z funkcją utrzymywania ciepła

- 15 Rolki masujące

### Rysunek C

- 16 Zatrzaski zabezpieczające
- 17 Związacz kabla z uchwytem wtyczki sieciowej
- 18 Kabel zasilania z wtyczką sieciową

## ● Dane techniczne

- Napięcie wejściowe: 220–240 V~,  
50–60 Hz
- Pobór mocy: 80 W



## Instrukcje bezpieczeństwa

**PRZED UŻYCIEM PRODUKTU ZAPOZNAĆ SIĘ ZE WSZYSTKIMI INFORMACJAMI O BEZPIECZEŃSTWIE ORAZ INSTRUKCJĄ UŻYTKOWANIA! PRZEKAZUJĄC PRODUKT INNYM OSOBOM, NALEŻY DOŁĄCZYĆ DO NIEGO PEŁNĄ DOKUMENTACJĘ!**

Uszkodzenia powstałe w wyniku nieprzestrzegania niniejszej instrukcji obsługi nie są objęte gwarancją! Nie ponosimy żadnej odpowiedzialności w przypadku wystąpienia szkód wtórnych! Nie bierzemy odpowiedzialności za uszkodzenia mienia lub obrażenia ciała, powstałe w wyniku niewłaściwego użytkowania lub nieprzestrzegania instrukcji bezpieczeństwa!

## **Dzieci i osoby z ograniczeniami**

### **⚠️ OSTRZEŻENIE! ZAGROŻENIE ŻYCIA I NIEBEZPIECZEŃSTWO WYPADKU DLA MAŁYCH DZIECI I NIEMOWLĄT!**

Nigdy nie pozostawiać małych dzieci bez nadzoru w pobliżu materiałów pakunkowych.

Istnieje ryzyko uduszenia spowodowanego materiałami pakunkowymi. Dzieci często lekceważą zagrożenia.

- Produkt ten może być używany przez dzieci w wieku powyżej 8 lat i osoby o ograniczonych zdolnościach fizycznych, zmysłowych lub umysłowych lub o braku doświadczenia i wiedzy, gdy są one nadzorowane lub zostały pouczone o bezpiecznym użyciu produktu i o zagrożeniach wynikających z użytkowania.
- Dzieci nie mogą bawić się z produktem.
- Dzieci nie powinny czyścić ani konserwować urządzenia bez nadzoru.

## **Bezpieczeństwo elektryczne**

### **⚠️ OSTRZEŻENIE! Ryzyko porażenia prądem!**

Nigdy nie naprawiać produktu samodzielnie. W razie awarii naprawy mogą być wykonywane wyłącznie przez wykwalifikowany personel.

- ⚠️ **OSTRZEŻENIE! Ryzyko porażenia prądem!** Nie zanurzać części elektrycznych produktu w wodzie lub innych płynach. Nie trzymać części elektrycznych produktu pod bieżącą wodą.

- ⚠️ **OSTRZEŻENIE! Ryzyko porażenia prądem!** Zaprzestać używania produktu, jeśli wypłynie z niego woda!

- ⚠️ **OSTRZEŻENIE! Ryzyko zranienia!** Wyłączyć produkt i odłączyć od gniazdka elektrycznego przed czyszczeniem i gdy produkt nie jest używany.

- ⚠️ **OSTRZEŻENIE! Ryzyko porażenia prądem!** Nie używać uszkodzonego produktu. Odłączyć urządzenie od źródła zasilania i skontaktować się ze sprzedawcą, jeśli jest uszkodzone.

- Jeśli płyn dostanie się do części elektrycznych produktu lub produkt wpadnie do wody, to należy natychmiast odłączyć wtyczkę sieciową. Zaprzestać używania produktu.
- Przed podłączeniem do źródła zasilania upewnić się, że napięcie odpowiada informacjom podanym na tabliczce znamionowej produktu.
- W celu uniknięcia zagrożen uszkodzony kabel zasilający musi być wymieniony przez producenta, jego serwisanta lub też osobę posiadającą podobne kwalifikacje.
- Nie używać urządzenia mając mokre ręce. Pokrętła funkcyjnego i wtyczki sieciowej nie dotykać mokrymi rękami.
- Użytkownik nie musi nic robić, aby przełączyć produkt z 50 na 60 Hz. Produkt dostosowuje się zarówno do częstotliwości 50, jak i 60 Hz.

## Zdrowie

- Ten produkt nie jest urządzeniem medycznym.

## ⚠ **NIEBEZPIECZEŃSTWO!** **Ryzyko zranienia!**

- Produktu należy używać tylko na równej, stabilnej, odpornej na ciepło, czystej, antypoślizgowej i suchej podłodze.
- Nigdy nie wstawać, gdy stopy znajdują się w produkcie.

- ⚠ **OSTRZEŻENIE!** Nie używać tego produktu i skonsultować się z lekarzem w przypadku posiadania którejkolwiek z następujących chorób:
- Zapalenie skóry
  - Rany lub obrzęki stóp
  - Rumień
  - Cukrzyca
  - Wypryski lub łuszczyca
  - Choroba serca

- ⚠ **OSTROŻNIE!** Produkt posiada gorącą powierzchnię. Osoby niewrażliwe na ciepło muszą zachowywać ostrożność podczas korzystania z produktu.

## ⚠ **UWAGA! Ryzyko uszkodzenia produktu!**

Nie dodawać żadnych dodatków (np. olejku) do zbiornika na wodę. Po odparowaniu wody dodatki te mogą się zapalić i uszkodzić produkt.

## Ryzyko pożaru lub poparzenia i wysoka temperatura

### ⚠️ **NIEBEZPIECZEŃSTWO!**

**Zagrożenie pożarem!** Po podłączeniu do sieci zasilającej nigdy nie pozostawiać produktu bez nadzoru.

- Nigdy nie wybierać funkcji utrzymywania ciepła, jeśli w zbiorniku na wodę nie ma wody.

### ● **Przed pierwszym użyciem**

1. Wyjąć produkt z opakowania i usunąć wszystkie materiały opakunkowe oraz folie ochronne.
2. Sprawdzić, czy wszystkie są części i czy opisany zakres dostawy jest kompletny (patrz akapit „Zakres dostawy”).
3. Sprawdzić, czy produkt i wszystkie części są w dobrym stanie. W razie zauważenia jakichkolwiek uszkodzeń lub defektów nie używać produktu, ale postępować zgodnie z opisem w rozdziale „Gwarancja”.
4. Przed pierwszym użyciem wyczyścić wszystkie części produktu zgodnie z opisem w akapicie „Czyszczenie i konserwacja”.

### ● **Przygotowanie**

#### ⚠️ **UWAGA! Ryzyko uszkodzenia produktu!**

Nie napełniać wodą o temperaturze powyżej 42 °C. Przed włożeniem stóp do produktu lub jego włączeniem zawsze sprawdzać temperaturę wody.

- Nie wlewać wody powyżej znaku **MAX** [9].
- Nie opryskać wodą pokrętła funkcyjnego wskaźnika **WŁ./WYŁ.** [10] ani podstawy produktu.

- Nie wyjmować rolek masujących [15] ani osłony przeciwbryzowej [2], chyba że w celu wyczyszczenia produktu (patrz akapit „Czyszczenie i konserwacja”).

### **RADY:**

- Używać tylko czystej wody. Do zbiornika na wodę [8] nie wlewać mydła, soli do kąpeli ani innych substancji.
  - Nie używać produktu bez uprzedniego napełnienia go wodą.
  - Przed i po każdym użyciu: Wyczyścić produkt (patrz akapit „Czyszczenie i konserwacja”).
1. Zbiornik na wodę [8] napełnić wodą o żądanej temperaturze do znaku **MAX** [9].
  2. Produkt należy ustawiać na płaskiej, stabilnej, odpornej na ciepło, czystej, antypoślizgowej i suchej podłodze.
  3. Kabel zasilania z wtyczką sieciową [18] podłączyć do odpowiedniego gniazdka sieciowego.



### ● **Obsługa**

#### ● **Włączanie i wyłączenie produktu**

- Włączanie: Pokrętłem funkcyjnym [1] wybrać tryb (patrz akapit „Wybieranie trybu”). Wskaźnik **WŁ./WYŁ.** [10] zaświeci się, aby potwierdzić, że produkt został włączony (rys. A).
- Wyłączenie: Pokrętło funkcyjne [1] ustawić w pozycji **0** [11]. Wskaźnik **WŁ./WYŁ.** [10] zgaśnie.

#### ● **Wybieranie trybu**

- Pokrętło funkcyjne [1] ustawić na symbolu, odpowiadającym żądanemu trybowi (rys. B).

Tryb	Pokrętło funkcyjne	Funkcja
Tryb 1 [12]		Masaż wibracyjny
Tryb 2 [13]		Kąpiel bąbelkowa*

Tryb	Pokrętło funkcyjne	Funkcja
Tryb 3 <b>14</b>		Masaż wibracyjny i kąpiel bąbelkowa*
* z funkcją utrzymywania ciepła		

## ● Używanie produktu bez nasadki do pedicure

- W przypadku masażu refleksologicznego poruszać stopami w przód i w tył po rolkach masujących **15**.
- Zalecany czas pracy to 15 minut.

## ● Używanie produktu z nasadką do pedicure

- Produkt posiada 3 nasadki do pedicure:

Nasadka do pedicure	Funkcja
Masażer <b>3</b>	Masaż
Przyrząd do usuwania kalusa <b>6</b>	Usuwanie stwardniałej skóry
Szczotka <b>7</b>	Masaż

1. Żdaną nasadkę do pedicure **3** **6** **7** umieścić w przejściówce nasadki do pedicure **4**.
  2. Pozostałe dwie nasadki do pedicure umieścić w dwóch gniazdach uchwyty nasadki do pedicure **5**.
  3. Stosując lekki nacisk pocierać stopą o nasadkę do pedicure, umieszczoną w przejściówce nasadki do pedicure **4**.
- Miejsce stosowania na stopie można zmieniać, zmieniając położenie stopy na nasadce do pedicure.

## ● Po zakończeniu używania

1. Wyłączyć produkt (patrz akapit „Włączanie i wyłączanie produktu”).
2. Kabel zasilania z wtyczką sieciową **18** wyciągać z gniazdka sieciowego.

3. Zbiornik na wodę **8** opróżnić do dużej umywalki, wanny lub prysznica.

## ● Czyszczenie i konserwacja

**⚠ OSTRZEŻENIE! Ryzyko porażenia prądem!** Przed czyszczeniem produktu: Kabel zasilania z wtyczką sieciową **18** zawsze wyciągać z gniazdka sieciowego. Nigdy nie dopuszczać, aby części elektryczne produktu wchodziły w kontakt z wodą!



**⚠ UWAGA! Ryzyko uszkodzenia produktu!** Nie opryskać wodą pokrętła funkcyjnego **1**, wskaźnika **WL./WYŁ.** **10** ani podstawy produktu.

**① RADA:** Czyścić produkt po każdym użyciu, aby uniknąć gromadzenia się tłuszczu i innych pozostałości.

1. Zdejmowanie rolek masujących **15**: Rolki masujące delikatnie pociągnąć do góry.
2. Demontaż osłony przeciwbryzgowej **2**: Poluzować zatrzaski zabezpieczające **16** (rys. C). Osłonę przeciwbryzgową delikatnie pociągnąć do góry.

Część	Sposób czyszczenia
Powierzchnia zewnętrzna (urządzenie do masażu stóp)	Przecierać wilgotną szmatką.
Przyrząd do usuwania kalusa <b>6</b> *	
Osłona przeciwbryzgowa <b>2</b>	Płukać w czystej wodzie.
Masażer <b>3</b> *	
Uchwyt nasadki do pedicure <b>5</b>	
Szczotka <b>7</b> *	
Zbiornik na wodę <b>8</b>	
Rolek masujące <b>15</b>	
* Nasadka do pedicure	

## ● Przechowywanie

- Produkt przechowywać w oryginalnym opakowaniu, gdy nie jest używany.
- Produkt należy przechowywać w suchym, bezpiecznym miejscu, niedostępnym dla dzieci.
- Kabel zasilania z wtyczką sieciową  przymocować do złączacza kabla z uchwytem wtyczki sieciowej  (rys. C).

## ● Utylizacja

Opakowanie wykonane jest z materiałów przyjaznych dla środowiska, które można przekazać do utylizacji w lokalnym punkcie przetwarzania surowców wtórnych.



Przy segregowaniu odpadów prosimy zwrócić uwagę na oznakowanie materiałów opakowaniowych, oznaczone są one skrótami (a) i numerami (b) o następującym znaczeniu: 1-7: Tworzywa sztuczne/20-22: Papier i tektura/80-98: Materiały kompozytowe.

### Produkt:

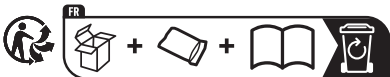

Produkt, materiały opakowaniowe, nadają się do recyklingu i podlegają rozszerzonej odpowiedzialności producenta.

Wyrzucić je osobno, zgodnie z ilustracją przedstawiającą informacje o sortowaniu, aby zapewnić lepszą utylizację odpadów.

Logo Triman jest ważne tylko dla Francji.



Informacji na temat możliwości utylizacji wyeksploatowanego produktu udziela urząd gminy lub miasta.



Z uwagi na ochronę środowiska nie wyrzucać urządzenia po zakończeniu eksploatacji do odpadów domowych, lecz prawidłowo zutylizować. Informacji o punktach zbiorczych i ich godzinach otwarcia udziela odpowiedni urząd.

Elektroodpady nie mogą być wyrzucane do pojemników do selektywnej zbiórki odpadów komunalnych. Można je oddać w specjalnie wyznaczonych miejscach np. Punkt Selektywnej Zbiórki Odpadów Komunalnych lub/bądź w punktach handlowych oferujących w sprzedaży sprzęt elektroniczny.

Należy postępować zgodnie z obowiązującymi w Polsce przepisami dotyczącymi selektywnej zbiórki urządzeń elektrycznych i elektronicznych. Zużyty sprzęt może mieć szkodliwy wpływ na środowisko i zdrowie ludzi z uwagi na potencjalną zawartość niebezpiecznych substancji, mieszanin oraz części składowych. Gospodarstwo domowe spełnia ważną rolę w przyczynianiu się do ponownego użycia i odzysku surowców wtórnych, w tym recyklingu zużytego sprzętu. Na tym etapie kształtuje się postawy, które wpływają na zachowanie wspólnego dobra jakim jest czyste środowisko naturalne.

## ● Gwarancja

Produkt wyprodukowano według wysokich standardów jakości i poddano skrupulatnej kontroli przed wysyłką. W przypadku wad produktu nabywcy przysługują ustawowe prawa. Gwarancja nie ogranicza ustawowych praw nabywcy produktu.

Produkt objęte jest 3 gwarancją, licząc od daty zakupu. Gwarancja wygasa w razie zawinionej przez użytkownika uszkodzenia produktu, niewłaściwego użycia lub konserwacji.

W przypadku wystąpienia w ciągu 3 lat od daty zakupu wad materiałowych lub fabrycznych, dokonujemy – według własnej oceny – bezpłatnej naprawy lub wymiany produktu.



Świadczenie gwarancyjne obejmuje wady materiałowe i fabryczne. Gwarancja nie obejmuje części produktu ulegających normalnemu zużyciu, uznawanych za części zużywalne (np. baterie) oraz uszkodzeń części łamliwych, np. przelączników, akumulatorów lub wykonanych ze szkła.

Zgodnie z Kodeksem Cywilnym art. 581 §1 wraz z wymianą urządzenia lub ważnej części czas gwarancji rozpoczyna się na nowo.

## ● Sposób postępowania w przypadku naprawy gwarancyjnej

Aby zapewnić szybkie rozpatrzenie Państwa wniosku, prosimy stosować się do następujących wskazówek:

Przed skontaktowaniem się z działem serwisowym należy przygotować paragon i numer artykułu (IAN 408220\_2207) jako dowód zakupu.

Numery artykułów można znaleźć na tabliczce znamionowej, na grawerunku, na stronie tytułowej jego instrukcji (na dole po lewej stronie) lub jako naklejkę na stronie odwrotnej lub spodniej.

W razie wystąpienia błędów w działaniu lub innych wad, należy skontaktować się najpierw z wymienionym poniżej działem serwisowym telefonicznie lub pocztą elektroniczną.

Produkt uznany za uszkodzony można następnie z dołączeniem dowodu zakupu (paragonu) i podaniem, na czym polega wada i kiedy wystąpiła, przestać bezpłatnie na podany Państwu adres serwisu.

## ● Serwis

PL

**Serwis Polska**

Tel.: 008004911946







E-Mail: [owim@lidl.pl](mailto:owim@lidl.pl)



<b>Použitá výstražná upozornění a symboly</b> .....	Strana	51
<b>Úvod</b> .....	Strana	51
Použití ke stanovenému účelu .....	Strana	51
Rozsah dodávky .....	Strana	52
Popis dílů .....	Strana	52
Technické údaje .....	Strana	52
<b>Bezpečnostní pokyny</b> .....	Strana	52
<b>Před prvním použitím</b> .....	Strana	54
<b>Příprava</b> .....	Strana	54
<b>Obsluha</b> .....	Strana	55
Zapnutí/vypnutí výrobku .....	Strana	55
Volba režimu .....	Strana	55
Použití výrobku bez nástavce na pedikúru .....	Strana	55
Použití výrobku s nástavcem na pedikúru .....	Strana	55
Po použití .....	Strana	55
<b>Čištění a péče</b> .....	Strana	55
Skladování .....	Strana	56
<b>Zlikvidování</b> .....	Strana	56
<b>Záruka</b> .....	Strana	56
Postup v případě uplatňování záruky .....	Strana	57
<b>Servis</b> .....	Strana	57

## Použitá výstražná upozornění a symboly

V tomto návodu na obsluhu, krátkém návodu a na obalu jsou používána následující výstražná upozornění:

	<b>NEBEZPEČÍ!</b> Tento symbol se signální slovem „Nebezpečí“ označuje ohrožení s vysokým stupněm rizika, které má, pokud se mu nezabrání, za následek těžké zranění nebo smrt.		Střídavý proud/napětí
		<b>Hz</b>	Hertz (síťová frekvence)
	<b>VAROVÁNÍ!</b> Tento symbol se signální slovem „Varování“ označuje ohrožení se středním stupněm rizika, které může mít, pokud se mu nezabrání, za následek těžké zranění nebo smrt.	<b>W</b>	Watt
			Symbol pro výrobek ochranné třídy II
	<b>UPOZORNĚNÍ!</b> Tento symbol se signálním slovem „Upozornění“ poskytuje další užitečné informace.	<b>CE</b>	Značka CE potvrzuje shodu se směrnicemi EU, které se na výrobek vztahují.
	Bezpečnostní pokyny		
	Pokyny pro činnost		

## MASÁŽNÍ PŘÍSTROJ NA NOHY

### ● Úvod

Blahopřejeme vám k zakoupení vaší nové MASÁŽNÍ PŘÍSTROJ NA NOHY, dále nazývané jen „výrobek“.

Rozhodli jste se pro kvalitní produkt. Návod na obsluhu je nedílnou součástí tohoto výrobku. Obsahuje důležité pokyny pro bezpečnost, obsluhu a likvidaci. Před obsluhou výrobku se seznamte s výrobkem a se všemi pokyny k obsluhu a bezpečnostními pokyny. Za tímto účelem si pečlivě přečtěte následující pokyny týkající se obsluhy a bezpečnostní pokyny.

Používejte výrobek jen popsáním způsobem a na uvedených místech. Uchovávejte tento návod na bezpečném místě. Při předání výrobku třetí osobě předejte i všechny podklady.

### ● Použití ke stanovenému účelu

- Tento výrobek je určen k relaxaci, péči a osvěžení unavených nohou.
- Výrobek je určen pro domácí použití; není vhodný pro lékařské nebo komerční použití.
- Výrobce nepřebírá žádnou odpovědnost za škody způsobené neodborným použitím.

## ● Rozsah dodávky

Zkontrolujte výrobek po vybalení na úplnost a bezvadný stav všech částí. Před použitím odstraňte všechny obalové materiály.

- 1 Masážní přístroj na nohy
- 1 Masážní přístroj (nástavec na pedikúru)
- 1 Odstraňovač zrohovatělé kůže (nástavec na pedikúru)
- 1 Kartáč (nástavec na pedikúru)
- 1 Držák nástavce na pedikúru
- 1 Krátký návod



## ● Popis dílů

Rozložte před čtením poskládanou stránku s výkresy. Seznamte se se všemi funkcemi výrobku.

### Obrázek A

- 1 Funkční knoflík
- 2 Ochrana proti ostříku
- 3 Masážní přístroj (nástavec na pedikúru)
- 4 Adaptér nástavce na pedikúru
- 5 Držák nástavce na pedikúru
- 6 Odstraňovač zrohovatělé kůže (nástavec na pedikúru)
- 7 Kartáč (nástavec na pedikúru)
- 8 Nádržka na vodu
- 9 Značka **MAX**
- 10 Indikační kontrolka **ZAP/VYP**

### Obrázek B

- 11 **0** (vypnuto)
- 12  Vibrační masáž
- 13  Vřívka s teplou udržovanou vodou
- 14  Vibrační masáž a vřívka s teplou udržovanou vodou
- 15 Masážní válečky

### Obrázek C

- 16 Bezpečnostní spony
- 17 Návin kabelu s držákem síťové zástrčky
- 18 Připojné vedení se síťovou zástrčkou

## ● Technické údaje

- Vstupní napětí: 220–240 V~,  
50–60 Hz
- Jmenovitý příkon: 80 W



## Bezpečnostní pokyny

**SEZNAMTE SE PŘED POUŽITÍM VÝROBKU SE VŠEMI BEZPEČNOSTNÍMI POKYNY A POKYNY PRO OBSLUHU! KDYŽ PŘEDÁVÁTE TENTO VÝROBEK JINÝM LIDEM, PŘEDEJTE JIM I VŠECHNY DOKUMENTY!**

V případě poškození v důsledku nedodržení tohoto návodu na obsluhu se vaše záruka ruší! Za následné škody se nepřebírá žádná odpovědnost! V případě škody na majetku nebo zranění způsobené nesprávným používáním nebo nedodržením bezpečnostních pokynů se nepřebírá žádná odpovědnost!

**Děti a osoby se zdravotním omezením**

**⚠ VAROVÁNÍ! NEBEZPEČÍ SMRTI A NEHOD PRO BATOLATA A DĚTI!**

Nikdy nenechte děti bez dozoru s obalovým materiálem. Existuje nebezpečí udušení obalovým materiálem. Děti často podceňují nebezpečí.

- Tento výrobek mohou používat děti starší 8 let i osoby se sníženými fyzickými, smyslovými či mentálními schopnostmi nebo s nedostatkem zkušeností a znalostí, pokud jsou pod dohledem nebo byly poučeny ohledně bezpečného používání výrobku a chápou z toho vyplývající rizika.
- Děti si nesmí s výrobkem hrát.
- Čistění a uživatelská údržba nesmí být prováděny dětmi, ledaže by byly pod dozorem.

## **Elektrická bezpečnost**

### **⚠ VAROVÁNÍ! Riziko úrazu elektrickým proudem!**

Nepokoušejte se výrobek sami opravovat. V případě poruchy smí opravy provádět výhradně kvalifikovaný personál.

### **⚠ VAROVÁNÍ! Riziko úrazu elektrickým proudem!**

Neponořujte elektrické části výrobku do vody nebo jiných kapalin. Nedržte elektrické části výrobku pod tekoucí vodou.

### **⚠ VAROVÁNÍ! Riziko úrazu elektrickým proudem!**

Pokud z výrobku vytéká voda, přestaňte výrobek používat!

### **⚠ VAROVÁNÍ! Riziko**

**zranění!** Výrobek vypněte a odpojte jej od elektrického napájení předtím, než ho začnete čistit, a když výrobek nebudete používat.

### **⚠ VAROVÁNÍ! Riziko úrazu elektrickým proudem!**

Poškozený výrobek nepoužívejte. Když je výrobek možná poškozen odpojte ho od elektrické sítě a obraťte se na svého prodejce.

- Pokud se kapalina dostane do výrobku nebo výrobek spadne do vody, okamžitě vytáhněte síťovou zástrčku. Výrobek již nepoužívejte.
- Před připojením k napájení se ujistěte, zda jsou napětí a proud v souladu s informacemi na typovém štítku výrobku.
- Když je přípojné vedení poškozeno, musí být nahrazen výrobcem nebo jeho zákaznickou službou nebo podobně kvalifikovanou osobou, aby se zabránilo ohrožením.
- Nepoužívejte výrobek s mokřýma rukama. Nedotýkejte se ani funkčního knoflíku ani síťové zástrčky mokřýma rukama.

- Uživatel nemusí nic podniknout pro přepnutí výrobku mezi 50 a 60 Hz. Výrobek se přizpůsobí jak 50, tak 60 Hz.

## Zdraví

- Tento výrobek není lékařský výrobek.

### **⚠ NEBEZPEČÍ! Riziko zranění!**

- Výrobek používejte pouze na rovné, stabilní, tepelně odolné, čisté, neklouzavé a suché podlaze.
- Nikdy nevstávejte, dokud máte nohy ve výrobku.

### **⚠ VAROVÁNÍ!** Nepoužívejte tento výrobek a poradte se s lékařem, jestliže trpíte jednou z následujících nemocí:

- Dermatitisy
- Rány/otoky nohou
- Zčervenání kůže
- Diabetes
- Ekzémy/psoriáza
- Onemocnění srdce

### **⚠ OPATRNĚ!** Výrobek má horký povrch. Lidé, kteří nejsou citliví na teplo, musí být při používání výrobku opatrní.

**⚠ VÝSTRAHA! Riziko poškození výrobku!** Do nádržky na vodu nepřidávejte žádné přísady (např. olej). Po odpaření vody, se mohou tyto přísady spálit a poškodit výrobek.

### **Riziko požáru/popálení a teplo**

**⚠ NEBEZPEČÍ! Nebezpečí požáru!** Nenechávejte tento přístroj nikdy bez dozoru, pokud je připojen k síti.

- Nikdy nevolte funkci udržování teploty, pokud v nádržce na vodu není voda.

### ● **Před prvním použitím**

1. Vyjměte výrobek z obalu a odstraňte veškeré balicí materiály a ochranné fólie.
2. Zkontrolujte, zda jsou k dispozici všechny díly a zda je rozsah dodávky kompletní (viz „Rozsah dodávky“).
3. Zkontrolujte, zda je výrobek a všechny součásti v dobrém stavu. Pokud zjistíte jakékoli poškození nebo závadu, výrobek nepoužívejte, ale postupujte podle popisu v kapitole „Záruka“.
4. Před prvním použitím vyčistěte všechny součásti výrobku podle popisu v kapitole „Čištění a péče“.

### ● **Příprava**

#### **⚠ VÝSTRAHA! Riziko poškození výrobku!**

Neplňte vodou o teplotě vyšší než 42 °C. Než vložíte nohy do výrobku nebo jej zapnete, vždy zkontrolujte teplotu vody.

- Nedoplňujte vodu nad značku **MAX** .

- Nestříkejte vodu na funkční knoflík **1**, indikační kontrolku **ZAP/VYP** **10** nebo základnu výrobku.
- Neodstraňujte masážní válečky **15** a ochranu proti ostříku **2**, jediné když výrobek vyčistíte (viz „Čištění a péče“).

### UPOZORNĚNÍ:

- Používejte pouze čistou vodu. Do nádržky na vodu **8** nedávejte mýdlo, koupelovou sůl ani jiné látky.
  - Výrobek neprovazujte bez toho, že předem naplníte vodu.
  - Před a po každém použití: Očistěte výrobek (viz „Čištění a péče“).
1. Naplňte nádržku na vodu **8** vodou o požadované teplotě až po značku **MAX** **9**.
  2. Umísťujte výrobek vždy na rovnou, stabilní, tepelně odolnou a suchou podlahu.
  3. Připojte přípojné vedení se sířovou zástrčkou **18** k vhodné zásuvce.

### ● Obsluha

#### ● Zapnutí/vypnutí výrobku

- Zapnutí: Nastavte funkční knoflík **1** do režimu (viz „Volba režimu“). Indikační kontrolka **ZAP/VYP** **10** se rozsvítí, aby potvrdila, že je výrobek v provozu (obr. A).
- Vypnutí: Nastavte funkční knoflík **1** na **0** **11**. Indikační kontrolka **ZAP/VYP** **10** se vypne.

#### ● Volba režimu

- Nastavte funkční knoflík **1** na symboly, které odpovídají požadovanému režimu (obr. B).

Režim	Funkční knoflík	Funkce
Režim 1 <b>12</b>		Vibrační masáž
Režim 2 <b>13</b>		Vířivka*
Režim 3 <b>14</b>		Vibrační masáž a vířivka*

\* s vodou udržovanou teplou

### ● Použití výrobku bez nástavce na pedikúru

- Při reflexní masáži pohybujte chodidly tam a zpět na masážních válečkách **15**.
- Max. doba provozu je 15 minut.

### ● Použití výrobku s nástavcem na pedikúru

- Výrobek má 3 nástavce na pedikúru:

Nástavec na pedikúru	Funkce
Masážní přístroj <b>3</b>	Masáž
Odstraňovač zrohovatělé kůže <b>6</b>	Odstraňte zrohovatělou kůži
Kartáč <b>7</b>	Masáž

1. Nasadíte požadovaný nástavec na pedikúru **3** **6** **7** na adaptér nástavce na pedikúru **4**.
  2. Nasadíte zbývající 2 nástavce na pedikúru do 2 otvorů držáku nástavce na pedikúru **5**.
  3. Lehkým tlakem řete své chodidlo o nástavec na pedikúru, který je nasazen na adaptér nástavce na pedikúru **4**.
- Oblast použití na noze můžete měnit změnou polohy chodidla na nastavci na pedikúru.

### ● Po použití

1. Vypněte výrobek (viz „Zapnutí/vypnutí výrobku“).
2. Vytáhněte přípojné vedení se sířovou zástrčkou **18** ze zásuvky.
3. Vyprázdněte nádržku na vodu **8** do velkého umyvadla, vany nebo sprchy.

### ● Čištění a péče

- ⚠ VAROVÁNÍ! Riziko úrazu elektrickým proudem!** Před čišněním výrobku: Vytáhněte vždy přípojné vedení se sířovou zástrčkou **18** ze zásuvky. Nikdy nenechte elektrické části výrobku přijít do kontaktu s vodou!

**⚠ VÝSTRAHA! Riziko poškození výrobku!** Nestříkejte vodu na funkční knoflík **1**, indikační kontrolku **ZAP/VYP** **10** nebo základnu výrobku.

**ⓘ UPOZORNĚNÍ:** Výrobek očistěte po každém použití, aby se zabránilo hromadění mastnoty a jiných zbytků.

- Odeberte masážní válečky **15**: Vytáhněte masážní válečky opatrně směrem nahoru.
- Odeberte ochranu proti ostříku **2**: Uvolněte bezpečnostní spony **16** (obr. C). Opatrně vytáhněte ochranu proti ostříku směrem nahoru.

Díl	Způsob čištění
Vnější povrch (masážní přístroj na nohy)	Ořete vlhkým hadříkem.
Odstraňovač zrohovatělé kůže <b>6</b> *	
Ochrana proti ostříku <b>2</b>	Opláchnout čistou vodou.
Masážní přístroj <b>3</b> *	
Držák nástavce na pedikúru <b>5</b>	
Kartáč <b>7</b> *	
Nádržka na vodu <b>8</b>	
Masážní válečky <b>15</b>	
* Nástavec na pedikúru	

## ● Skladování

- Pokud není výrobek používán, skladujte ho v originálním obalu.
- Uchovávejte výrobek na suchém bezpečném místě mimo dosah dětí.
- Upevněte přípojné vedení se sířovou zástrčkou **18** na návin kabelu s držákem sířové zástrčky **17** (obr. C).

## ● Zlikvidování

Obal se skládá z ekologických materiálů, které můžete zlikvidovat prostřednictvím místních sběrů recyklovatelných materiálů.



Při třídění odpadu se řiďte podle označení obalových materiálů zkratkami (a) a čísly (b), s následujícími významem: 1-7: umělé hmoty/20-22: papír a lepenka/80-98: složené látky.

## Výrobek:

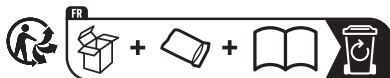

Výrobek a obalové materiály jsou recyklovatelné a podléhají rozšířené odpovědnosti výrobce. Likvidujte je odděleně podle ilustrovaných Info-tri (informace o třídění), abyste mohli lépe nakládat s odpady.

Logo Triman platí jen pro Francii.



O možnostech likvidace vysloužilých zařízení se informujte u správy vaší obce nebo města.



V zájmu ochrany životního prostředí vysloužilý výrobek nevyhazujte do domovního odpadu, ale předejte k odborné likvidaci. O sběrnách a jejich otevíracích hodinách se můžete informovat u příslušné správy města nebo obce.

## ● Záruka

Výrobek byl vyroben s nejvyšší pečlivostí podle přísných kvalitativních směrnic a před odesláním prošel výstupní kontrolou. V případě závad máte možnost uplatnění zákonných práv vůči prodejci. Vaše práva ze zákona nejsou omezena naší níže uvedenou zárukou.

Na tento artikl platí 3 záruka od data zakoupení. Záruční lhůta začíná od data zakoupení. Uschovejte si dobře originál pokladní stvrzenky. Tuto stvrzenku budete potřebovat jako doklad o zakoupení.



Pokud se do 3 let od data zakoupení tohoto výrobku vyskytne vada materiálu nebo výrobní vada, výrobek Vám – dle našeho rozhodnutí – bezplatně opravíme nebo vyměníme. Tato záruka zaniká, jestliže se výrobek poškodí, neodborně použil nebo neobdržel pravidelnou údržbu.

Záruka platí na vady materiálu a výrobní vady. Tato záruka se nevztahuje na díly výrobku podléhající opotřebení (např. na baterie), dále na poškození křehkých, choulostivých dílů, např. vypínačů, akumulátorů nebo dílů zhotovených ze skla.

## ● Postup v případě uplatňování záruky

Pro zajištění rychlého zpracování Vašeho případu se řiďte následujícími pokyny:

Pro všechny požadavky si připravte pokladní stvrzenku a číslo artiklu (IAN 408220\_2207) jako doklad o zakoupení.

Číslo artiklu najdete na typovém štítku, gravuře, titulní stránce návodu (vlevo dole) nebo na nálepce na zadní nebo spodní straně.

V případě poruch funkce nebo jiných závad nejdříve kontaktujte, telefonicky nebo e-mailem, v následujícím textu uvedené servisní oddělení.

Výrobek registrovaný jako vadný potom můžete s příloženým dokladem o zakoupení (pokladní stvrzenkou) a údaji k závadě a kdy k ní došlo, bezplatně zaslat na adresu servisu, která Vám byla sdělena.

## ● Servis

 **Servis Česká republika**

Tel.: 800600632







E-Mail: owim@lidl.cz



<b>Použité výstražné upozornenia a symboly</b> .....	Strana	59
<b>Úvod</b> .....	Strana	59
Použitie v súlade s určením .....	Strana	59
Rozsah dodávky .....	Strana	60
Popis súčiastok .....	Strana	60
Technické údaje .....	Strana	60
<b>Bezpečnostné upozornenia</b> .....	Strana	60
<b>Pred prvým použitím</b> .....	Strana	63
<b>Príprava</b> .....	Strana	63
<b>Obsluha</b> .....	Strana	63
Zapnutie/vypnutie produktu .....	Strana	63
Voľba režimu .....	Strana	63
Používanie produktu bez pedikérskych nastavcov .....	Strana	63
Používanie produktu s pedikérskymi nastavcami .....	Strana	63
Po použití .....	Strana	64
<b>Čistenie a starostlivosť</b> .....	Strana	64
Skladovanie .....	Strana	64
<b>Likvidácia</b> .....	Strana	64
<b>Záruka</b> .....	Strana	65
Postup v prípade poškodenia v záruke .....	Strana	65
<b>Servis</b> .....	Strana	65

## Použitie výstražné upozornenia a symboly

V návode na obsluhu, v stručnom návode a na obale sa používajú nasledovné výstražné upozornenia:

	<p><b>NEBEZPEČENSTVO!</b> Tento symbol so signálnym slovom „Nebezpečenstvo“ označuje nebezpečenstvo s vysokým stupňom rizika, ktoré, ak sa mu nevyhnete, bude mať za následok smrť alebo vážne zranenie.</p>		<p>Striedavý prúd/striedavé napätie</p>
	<p><b>VÝSTRAHA!</b> Tento symbol so signálnym slovom „Výstraha“ označuje nebezpečenstvo so stredným stupňom rizika, ktoré, ak sa mu nevyhnete, bude mať za následok vážne zranenie alebo smrť.</p>	<p><b>Hz</b></p>	<p>Hertz (sieťová frekvencia)</p>
	<p><b>UPOZORNENIE:</b> Tento symbol so signálnym slovom „Upozornenie“ ponúka ďalšie užitočné informácie.</p>	<p><b>W</b></p>	<p>Watt</p>
 	<p>Bezpečnostné upozornenia Manipulačné pokyny</p>		<p>Symbol pre produkt s triedou ochrany II</p>
		<p><b>CE</b></p>	<p>Značka CE potvrdzuje zhodu so smericami EÚ, ktoré sú relevantné pre produkt.</p>

## VÍRIVKA NA NOHY

### ● Úvod

Blahoželáme vám ku kúpe vášho nového VÍRIVKA NA NOHY, ktorý sa ďalej označuje len ako „produkt“.

Rozhodli ste sa pre veľmi kvalitný produkt. Návod na obsluhu je neoddeliteľnou súčasťou tohto produktu. Obsahuje dôležité upozornenia týkajúce sa bezpečnosti, obsluhy a likvidácie. Pred obsluhou produktu sa oboznámte s produktom, so všetkými upozorneniami k obsluhu a so všetkými bezpečnostnými upozorneniami. Za týmto účelom si pozorne prečítajte nasledovné pokyny týkajúce sa obsluhy a bezpečnostné upozornenia.

Produkt používajte iba v súlade s popisom a v uvedených oblastiach používania. Tento návod si uschovajte na bezpečnom mieste. V prípade postúpenia produktu ďalším osobám bezpodmienečne odovzdajte aj všetky dokumenty patriace k produktu.

### ● Použitie v súlade s určením

- Tento produkt je určený na uvoľnenie, ošetrovanie a osvieženie unavených chodidiel.
- Produkt je určený na použitie v domácnosti, nie je vhodný na medicínske ani komerčné účely.
- Výrobca nepreberá záruku za škody, ktoré vzniknú neodborným používaním.

## ● Rozsah dodávky

Po rozbalení skontrolujte produkt, či je kompletný a či sú všetky diely v bezchybnom stave. Pred používaním odstráňte všetky obalové materiály.

- 1 Vívka na nohy
- 1 Masážny nadstavec (pedikérsky nadstavec)
- 1 Odstraňovač tvrdkej kože (pedikérsky nadstavec)
- 1 Kefový nadstavec (pedikérsky nadstavec)
- 1 Držiak na pedikérsky nadstavec
- 1 Stručný návod



## ● Popis súčiastok

Pred čítaním si rozložte stranu s náčrtmi. Oboznámte sa so všetkými funkciami produktu.

### Obrázok A

- 1 Tlačidlo funkcie
- 2 Ochrana proti striekaniu
- 3 Masážny nadstavec (pedikérsky nadstavec)
- 4 Adaptér na pedikérsky nadstavec
- 5 Držiak na pedikérsky nadstavec
- 6 Odstraňovač tvrdkej kože (pedikérsky nadstavec)
- 7 Kefový nadstavec (pedikérsky nadstavec)
- 8 Nádrž na vodu
- 9 Označenie **MAX**
- 10 Svetelný ukazovateľ **ZAP/VYP**

### Obrázok B

- 11 **0** (Vyp)
- 12  Vibračná masáž
- 13  Bublínkový kúpeľ v ohrievanej vode
- 14  Vibračná masáž a bublínkový kúpeľ v ohrievanej vode
- 15 Masážne valčeky

### Obrázok C

- 16 Zaisťovacie svorky
- 17 Miesto na navinutie kábla s držiakom na sieťovú zástrčku
- 18 Napájací kábel so zástrčkou

## ● Technické údaje

Vstupné napätie:	220–240 V~, 50–60 Hz
Menovitá spotreba:	80 W



## Bezpečnostné upozornenia

**PRED POUŽITÍM PRODUKTU SA OBOZNÁMTE SO VŠETKÝMI BEZPEČNOSTNÝMI UPOZORNENIAM I A POKYNYMI NA OBSLUHU! KEĎ BUDETE TENTO PRODUKT ODOVZDÁVAŤ ĎALEJ, ODOVZDAJTE AJ KOMPLETNÚ DOKUMENTÁCIU K PRODUKTU!**

V prípade poškodenia z dôvodu nedodržania tohto návodu na obsluhu zaniká nárok na záruku! Za následne vzniknuté škody nepreberáme žiadnu záruku! V prípade majetkových alebo personálnych škôd z dôvodu neodborného používania alebo nedodržania bezpečnostných upozornení nepreberáme žiadnu zodpovednosť!

## Deti a osoby s postihnutím

### **⚠ VÝSTRAHA!**

#### **NEBEZPEČENSTVO OHROZENIA ŽIVOTA A NEBEZPEČENSTVO NEHODY PRE MALÉ DETI A DETI!**

Nikdy nenechávajte deti bez dozoru s obalovým materiálom. Existuje nebezpečenstvo udusenía obalovým materiálom. Deti často podceňujú nebezpečenstvá.

- Tento produkt môžu používať deti od 8 rokov a staršie, ako aj osoby so zníženými fyzickými, zmyslovými alebo duševnými schopnosťami, alebo nedostatkom skúseností a vedomostí, len ak sú pod dozorom alebo boli poučené ohľadom bezpečného používania výrobku a z toho vyplývajúcich nebezpečenstiev.
- Tento produkt nie je hračka pre deti.
- Čistenie a používateľskú údržbu môžu deti vykonávať jedine pod dozorom.

## Elektrická bezpečnosť

### **⚠ VÝSTRAHA! Riziko úrazu elektrickým prúdom!**

Neskúšajte produkt opravovať sami. V prípade poruchy môžu opravy vykonávať výlučne kvalifikovaní odborníci.

### **⚠ VÝSTRAHA! Riziko úrazu elektrickým prúdom!**

Elektrické časti produktu neponárajte do vody ani iných kvapalín. Elektrické časti produktu nedržte pod tečúcou vodou.

### **⚠ VÝSTRAHA! Riziko úrazu elektrickým prúdom!**

Keď z produktu vyteká voda, produkt už nepoužívajte!

### **⚠ VÝSTRAHA!**

#### **Nebezpečenstvo**

**poranenia!** Skôr ako produkt očistíte, a ak ho nepoužívate, vypnite ho a odpojte zo zdroja prúdu.

### **⚠ VÝSTRAHA! Riziko úrazu elektrickým prúdom!**

Nepoužívajte poškodený produkt. Ak sa produkt poškodí, odpojte ho z elektrickej siete a obráťte sa na svojho obchodníka.

- Ak sa do elektrických častí produktu dostane voda alebo produkt spadne do vody, okamžite vyťahnite sieťovú zástrčku. Produkt už nepoužívajte.
- Pred zapojením do napájania sa uistite, že napätie sa zhoduje s údajmi, ktoré sú uvedené na typovom štítku produktu.
- Ak je napájací kábel poškodený, musí ho vymeniť výrobca, jeho oddelenie služieb zákazníkom alebo osoba s podobnou kvalifikáciou, aby sa predišlo vzniku ohrozenia.
- Produkt nepoužívajte s vlhkými rukami. Tlačidlá funkcie ani sieťovej zástrčky sa nedotýkajte mokrými rukami.
- Používateľ produkt nemusí prepínať medzi 50 a 60 Hz. Produkt sa sám prispôsobí na 50 aj 60 Hz.

## Zdravie

- Tento produkt nie je lekársky produkt.

### **⚠ NEBEZPEČENSTVO!** **Nebezpečenstvo poranenia!**

- Produkt používajte len na rovnej, stabilnej, čistej, protišmykovej a suchej podlahe odolnej voči teplu.

- Nikdy nevstávajte, keď máte nohy v produkte.

- ⚠ VÝSTRAHA!** Ak trpíte niektorým z nasledujúcich ochorení, tento produkt nepoužívajte a poraďte sa so svojim lekárom:
- Zápal kože
  - Poranenia/opuchy chodidiel
  - Sčervenanie kože
  - Diabetes
  - Ekzémy/psoriáza
  - Srdcové ochorenia

- ⚠ POZOR!** Produkt má horúci povrch. Osoby, ktoré nie sú citlivé na teplo, musia byť pri používaní produktu opatrné.

- ⚠ OPATRNE! Riziko poškodenia produktu!** Do nádoby na vodu nepridávajte žiadne prísady (napr. olej). Po odparení vody môžu tieto prísady zhorieť a poškodiť produkt.

## Nebezpečenstvo požiaru/ popálenia a teplo

- ⚠ NEBEZPEČENSTVO!**  
**Nebezpečenstvo ohňa!**  
Kým je produkt zapojený v elektrickej sieti, nenechávajte ho bez dozoru.

- Nikdy nespúšťajte funkciu ohrevu, keď v nádrži na vodu nie je žiadna voda.

## ● Pred prvým použitím

1. Produkt vyberte z obalu a odstráňte všetky obalové materiály a ochranné fólie.
2. Skontrolujte, či boli dodané všetky časti a či je popísaný rozsah dodávky kompletný (pozri „Rozsah dodávky“).
3. Skontrolujte, či produkt aj všetky časti sú v dobrom stave. Ak zistíte, že je niečo poškodené alebo chybné, produkt nepoužívajte a postupujte podľa popisu v kapitole „Záruka“.
4. Pred prvým použitím všetky časti produktu vyčistite podľa popisu v kategórii „Čistenie a starostlivosť“.

## ● Príprava

### ⚠️ OPATRNE! Riziko poškodenia produktu!

Nenapŕňajte vodu s teplotou vyššou než 42 °C. Pred tým, ako si do produktu položíte nohy alebo ho zapnete, vždy skontrolujte teplotu vody.

- Voda nesmie presahovať označenie **MAX** [9].
- Na tlačidlo funkcie [1], na svetelný ukazovateľ **ZAP/VYP** [10] ani na podstavec produktu nestriekajte vodu.
- Masážne valčeky [15] a ochranu proti striekaniu [2] vyberajte len vtedy, keď idete produkt čistiť (pozri „Čistenie a starostlivosť“).

### UPOZORNENIA:

- Používajte len čistú vodu. Do nádrže na vodu [8] nedávajte mydlo, soľ do kúpeľa ani iné látky.
  - Produkt neprevádzkujte bez naplnenej vody.
  - Pred a po každom použití: Vyčistite produkt (pozri „Čistenie a starostlivosť“).
1. Nádrž na vodu [8] naplňte vodou požadovanej teploty až po označenie **MAX** [9].

2. Produkt položte na rovnú, stabilnú, čistú, protišmykovú a suchú podlahu odolnú voči teplu.
3. Napájací kábel so sieťovou zástrčkou [18] zapojte do vhodnej zásuvky.

## ● Obsluha

### ● Zapnutie/vypnutie produktu

- Zapnutie: Tlačidlo funkcie [1] nastavte na nejaký režim (pozri „Voľba režimu“). Svetelný ukazovateľ **ZAP/VYP** [10] sa rozsvieti a tým potvrdí, že produkt je v prevádzke (obr. A).
- Vypnutie: Tlačidlo funkcie [1] nastavte na **0** [11]. Svetelný ukazovateľ **ZAP/VYP** [10] sa vypne.

### ● Voľba režimu

- Tlačidlo funkcie [1] nastavte na symboly, ktoré zodpovedajú požadovanému režimu (obr. B).

Režim	Tlačidlo funkcie	Funkcia
Režim 1 [12]		Vibračná masáž
Režim 2 [13]		Bublínkový kúpeľ*
Režim 3 [14]		Vibračná masáž a bublínkový kúpeľ*
* s ohrievanou vodou		

### ● Používanie produktu bez pedikérskych nastavcov

- Masáž reflexných bodov si doprajete tak, že budete chodidlami pohybovať po masážnych valčekoch [15] dopredu a dozadu.
- Odporúčaná čas prevádzky je 15 minút.

### ● Používanie produktu s pedikérskymi nastavcami

- Produkt obsahuje 3 pedikérske nastavce:

Pedikérsky nadstavec	Funkcia
Masážny nadstavec [3]	Masáž
Odstraňovač tvrdej kože [6]	Odstránenie tvrdej kože
Kefový nadstavec [7]	Masáž

- Požadovaný pedikérsky nadstavec [3] [6] [7] nasuňte na adaptér na pedikérske nadstavce [4].
  - Zvyšné 2 pedikérske nadstavce dajte do 2 slotov na držiaku na pedikérske nadstavce [5].
  - Chodidlom šúchajte jemným tlakom o pedikérsky nadstavec, ktorý je nasadený na adaptéri na pedikérske nadstavce [4].
- Oblasť pôsobenia na chodidlo môžete meniť tak, že budete meniť polohu chodidla na pedikérskom nadstavci.

## ● Po použití

- Vypnite produkt (pozri „Zapnutie/vypnutie produktu“).
- Napájací kábel so sieťovou zástrčkou [18] vytiahnite zo zásuvky.
- Nádrž na vodu [8] vyprázdnite do veľkého umývadla, vane alebo sprchy.

## ● Čistenie a starostlivosť

**⚠ VÝSTRAHA! Riziko úrazu elektrickým prúdom!** Pred čistením produktu: Napájací kábel so sieťovou zástrčkou [18] vždy vytiahnite zo zásuvky. Elektrické časti sa nikdy nesmú dostať do kontaktu s vodou!

**⚠ OPATRNĚ! Riziko poškodenia produktu!** Na tlačidlo funkcie [1], na svetelný ukazovateľ **ZAP/VYP** [10] ani na podstavec produktu nestriekajte vodu.

**ⓘ UPOZORNENIE:** Produkt čistíte po každom použití, aby ste predišli hromadeniu tuku a iných zvyškov.

- Vyberanie masážnych valčekov [15]: Masážne valčky opatrne potiahnite hore.
- Vyberanie ochrany proti striekaniu [2]: Uvoľnite zaistňovacie svorky [16] (obr. C). Ochranu proti striekaniu opatrne potiahnite hore.

Diel	Metóda čistenia
Vonkajší povrch (vírivka na nohy)	Utrite navlhčenou handričkou.
Odstraňovač tvrdej kože [6] *	
Ochrana proti striekaniu [2]	Opláchnite čistou vodou.
Masážny nadstavec [3] *	
Držiak na pedikérske nadstavce [5]	
Kefový nadstavec [7] *	
Nádrž na vodu [8]	
Masážne valčky [15]	
* Pedikérsky nadstavec	

## ● Skladovanie

- Keď produkt nepoužívate, uchovávajte ho v originálnom balení.
  - Produkt uchovávajte na suchom a bezpečnom mieste mimo dosahu detí.
- Napájací kábel so sieťovou zástrčkou [18] upevnite na miesto na navinutie kábla s držiakom na sieťovú zástrčku [17] (obr. C).

## ● Likvidácia

Obal pozostáva z ekologických materiálov, ktoré môžete odovzdať na miestnych recyklačných zberných miestach.



Všimajte si prosím označenie obalových materiálov pre triedenie odpadu, sú označené skratkami (a) a číslami (b) s nasledujúcim významom: 1-7: Plasty/20-22: Papier a kartón/80-98: Spojené látky.



## Výrobok:



Výrobok a obalové materiály sú recyklovateľné a podliehajú rozšírenej zodpovednosti výrobcu. Pre lepšie spracovanie odpadu ich zlikvidujte oddelene podľa obrázkov Info-tri (informácie o triedení).

Triman-Logo platí iba pre Francúzsko.



O možnostiach likvidácie opotrebovaného výrobku sa môžete informovať na Vašej obecnej alebo mestskej správe.



Ak výrobok doslúžil, v záujme ochrany životného prostredia ho neodhodte do domového odpadu, ale odovzdajte na odbornú likvidáciu. Informácie o zberných miestach a ich otváracích hodinách získate na Vašej príslušnej správe.

## ● Záruka

Tento výrobok bol dôkladne vyrobený podľa prísnych akostných smerníc a pred dodaním svedomito testovaný. V prípade nedostatkov tohto výrobku Vám prináležia zákonné práva voči predajcovi produktu. Tieto zákonné práva nie sú našou nižšie uvedenou zárukou obmedzené.

Na tento produkt poskytujeme 3-ročnú záruku od dátumu nákupu. Záručná doba začína plynúť dátumom kúpy. Starostlivo si prosím uschovajte originálny pokladničný lístok. Tento doklad je potrebný ako dôkaz o kúpe.

Ak sa v rámci 3 rokov od dátumu nákupu tohto výrobku vyskytne chyba materiálu alebo výrobná chyba, výrobok Vám bezplatne opravíme alebo vymeníme – podľa nášho výberu. Táto záruka zaniká, ak bol produkt poškodený, neodborne používaný alebo neodborne udržiavaný.

Poskytnutie záruky sa vzťahuje na chyby materiálu a výrobné chyby. Táto záruka sa nevzťahuje na časti produktu, ktoré sú vystavené normálnemu opotrebovaniu, a preto ich je možné považovať za opotrebovateľné diely (napr. batérie) alebo na poškodenia na rozbitých dieloch, napr. na spínači, akumulátorových batériách alebo častiach, ktoré sú zhotovené zo skla.

## ● Postup v prípade poškodenia v záruke

Pre zaručenie rýchleho spracovania Vašej požiadavky dodržte prosím nasledujúce pokyny:

Pre všetky otázky majte pripravený pokladničný doklad a číslo výrobku (IAN 408220\_2207) ako dôkaz o kúpe.

Číslo výrobku nájdete na typovom štítku, gravúre, na prednej strane Vášho návodu (dole vľavo) alebo ako nálepku na zadnej alebo spodnej strane.

Ak sa vyskytnú funkčné poruchy alebo iné nedostatky, najskôr telefonicky alebo e-mailom kontaktujte následne uvedené servisné oddelenie.

Produkt označený ako defektný potom môžete s priloženým dokladom o kúpe (pokladničný lístok) a uvedením, v čom spočíva nedostatok a kedy sa vyskytol, bezplatne odoslať na Vám oznamenú adresu servisného pracoviska.

## ● Servis







**(SK) Servis Slovensko**  
Tel.: 0800 008158  
E-pošta: [owim@lidl.sk](mailto:owim@lidl.sk)



<b>Indicaciones de advertencia y símbolos empleados</b> .....	Página	67
<b>Introducción</b> .....	Página	67
Uso previsto .....	Página	67
Volumen de suministro .....	Página	68
Descripción de las piezas .....	Página	68
Datos técnicos .....	Página	68
<b>Indicaciones de seguridad</b> .....	Página	68
<b>Antes del primer uso</b> .....	Página	71
<b>Preparación</b> .....	Página	71
<b>Funcionamiento</b> .....	Página	71
Encendido/apagado del producto .....	Página	71
Selección de modo .....	Página	71
Utilizar el producto sin accesorio de pedicura .....	Página	72
Utilizar el producto con accesorio de pedicura .....	Página	72
Después del uso .....	Página	72
<b>Limpieza y cuidado</b> .....	Página	72
Almacenamiento .....	Página	73
<b>Eliminación</b> .....	Página	73
<b>Garantía</b> .....	Página	73
Tramitación de la garantía .....	Página	74
<b>Asistencia</b> .....	Página	74

## Indicaciones de advertencia y símbolos empleados

En el manual de instrucciones, la guía rápida y el embalaje se emplean las indicaciones de advertencia siguientes:

	<p><b>¡PELIGRO!</b> Este símbolo con la palabra de señalización "Peligro" identifica un riesgo de nivel alto que, si no se evita, puede tener como consecuencia una lesión grave o incluso la muerte.</p>		<p>Tensión/corriente alterna</p>
	<p><b>¡ADVERTENCIA!</b> Este símbolo con la palabra de señalización "Advertencia" identifica un riesgo de nivel medio que, si no se evita, puede tener como consecuencia una lesión grave o incluso la muerte.</p>	<p><b>Hz</b></p>	<p>Hertzio (frecuencia de red)</p>
	<p><b>NOTA:</b> Este símbolo con la palabra de señalización "Nota" ofrece más información útil.</p>	<p><b>W</b></p>	<p>Watt</p>
	<p>Indicaciones de seguridad Instrucciones de manipulación</p>		<p>Símbolo para un producto de la clase de protección II</p>
		<p><b>CE</b></p>	<p>El marcado CE ratifica la conformidad con las directivas de la UE aplicables al producto.</p>

## HIDROMASAJE PARA PIES

### ● Introducción

Enhorabuena por la adquisición de su nuevo HIDROMASAJE PARA PIES, denominado en lo sucesivo solo "producto".

Ha optado por un producto de alta calidad. El manual de instrucciones forma parte de este producto. Contiene importantes indicaciones sobre seguridad, manejo y eliminación. Antes de manejar el producto, familiarícese con el producto y con todas las indicaciones de manejo y seguridad. Para ello, lea atentamente las siguientes instrucciones de manejo y las indicaciones de seguridad.

Utilice el producto únicamente como se describe a continuación y para las aplicaciones indicadas. Guarde este manual en un lugar seguro. Adjunte igualmente toda la documentación en caso de entregar el producto a terceros.

### ● Uso previsto

- Este producto está diseñado para relajar, cuidar y refrescar los pies cansados.
- Este producto ha sido determinado para el uso privado y no es apto para fines medicinales o comerciales.
- El fabricante no acepta ninguna responsabilidad por los daños que se originen por un uso indebido.

## ● Volumen de suministro

Al terminar de desembalar, compruebe la integridad del producto y el perfecto estado de las piezas. Antes del uso, elimine la totalidad de los materiales de embalaje.

- 1 Hidromasaje para pies
- 1 Masajeador (accesorio de pedicura)
- 1 Quita callos (accesorio de pedicura)
- 1 Cepillo (accesorio de pedicura)
- 1 Soporte para accesorio de pedicura
- 1 Guía rápida



## ● Descripción de las piezas

Antes de empezar a leer, abra la página desplegable con los dibujos. Familiarícese con todas las funciones del producto.

### Figura A

- 1 Botón de función
- 2 Protección contra salpicaduras
- 3 Masajeador (accesorio de pedicura)
- 4 Adaptador para accesorio de pedicura
- 5 Soporte para accesorio de pedicura
- 6 Quita callos (accesorio de pedicura)
- 7 Cepillo (accesorio de pedicura)
- 8 Depósito de agua
- 9 Marca **MAX**
- 10 Luz indicadora **ON/OFF**

### Figura B

- 11 **0** (apagado)
- 12  Masaje por vibración
- 13  Baño de burbujas con agua caliente
- 14  Masaje por vibración y baño de burbujas con agua caliente
- 15 Rodillos de masaje

### Figura C

- 16 Clips de seguridad
- 17 Recogecable con soporte de enchufe
- 18 Cable de conexión con enchufe

## ● Datos técnicos

Tensión de entrada:	220–240 V~, 50–60 Hz
Potencia nominal:	80 W



## Indicaciones de seguridad

**¡ANTES DE USAR EL PRODUCTO, FAMILIARÍCESE CON TODAS LAS INDICACIONES DE SEGURIDAD E INSTRUCCIONES DE USO! ¡SI TRANSFIERE ESTE PRODUCTO, HÁGALO CON TODA LA DOCUMENTACIÓN!**

¡Quedará anulada su garantía en el caso de daños resultantes de la no observación de este manual de instrucciones! ¡No se asumirá ninguna responsabilidad por daños indirectos! ¡No se asumirá ninguna responsabilidad en el caso de daños materiales o a personas si esos daños son el resultado de un uso inadecuado o de la no observación de las indicaciones de seguridad!

## Niños y personas con limitaciones

### **⚠ ¡ADVERTENCIA!** **¡PELIGRO DE MUERTE O ACCIDENTES EN BEBÉS Y NIÑOS!**

Nunca deje a los niños solos con el material de embalaje. Existe peligro de asfixia con el material de embalaje. Los niños a menudo subestiman los peligros.

- Este producto puede ser utilizado por niños mayores de 8 años, así como por personas con capacidades físicas, sensoriales o mentales reducidas o que cuenten con poca experiencia y falta de conocimientos, siempre y cuando se les haya enseñado cómo utilizar el producto de forma segura y hayan comprendido los peligros que pueden resultar de un mal uso del mismo.
- Los niños no deben jugar con el producto.
- La limpieza y mantenimiento por parte del usuario no deben ser llevados a cabo por niños, a menos que estén bajo supervisión.

## Seguridad eléctrica

### **⚠ ¡ADVERTENCIA! ¡Riesgo de descarga eléctrica!**

Nunca intente reparar el producto usted mismo. En caso de fallo de funcionamiento, deje que solo el personal cualificado lleve a cabo las reparaciones.

- ⚠ **¡ADVERTENCIA! ¡Riesgo de descarga eléctrica!** No sumergir las piezas eléctricas del producto en agua u otros líquidos. No mantener las piezas eléctricas del producto bajo el agua corriente.

- ⚠ **¡ADVERTENCIA! ¡Riesgo de descarga eléctrica!** Si sale agua del producto, ¡no lo vuelva a utilizar!

- ⚠ **¡ADVERTENCIA! ¡Riesgo de lesión!** Apague el producto y desconéctelo del suministro de corriente antes de realizar los trabajos de limpieza o si no lo va a usar.

- ⚠ **¡ADVERTENCIA! ¡Riesgo de descarga eléctrica!** No utilice ningún producto dañado. Desconecte el producto de la red eléctrica y póngase en contacto con su distribuidor si estuviera dañado.

- Desconecte de inmediato el enchufe si penetra agua en las piezas eléctricas del producto o si se cae en el agua. No vuelva a utilizar el producto.
- Cerciórese antes de la conexión al suministro de corriente de que la tensión y el amperaje correspondan con los datos de la placa de características del producto.
- A fin de evitar riesgos, si el cable de conexión resulta dañado, solo el fabricante, su representante de servicio al cliente o una persona con una cualificación similar podrá realizar la sustitución.
- No utilice el producto con las manos mojadas. No toque el botón de función ni el enchufe con las manos mojadas.
- El usuario no debe hacer nada para conmutar el producto entre 50 y 60 Hz. El producto se adapta tanto a 50 como a 60 Hz.

## Salud

- Este producto no es ningún producto medicinal.

## ⚠ ¡PELIGRO! ¡Riesgo de lesión!

- Utilice el producto únicamente sobre un suelo horizontal, estable, resistente al calor, limpio, antideslizante y seco.
- Nunca se ponga de pie si sus pies se encuentran en el producto.

## ⚠ ¡ADVERTENCIA! No utilice este producto y consulte con su médico si padece cualquiera de las siguientes enfermedades:

- Dermatitis
- Heridas/hinchazón en los pies
- Irritaciones en la piel
- Diabetes
- Eczema/psoriasis
- Enfermedades cardíacas

## ⚠ ¡CUIDADO! El producto tiene una superficie caliente. Las personas insensibles al calor deben tener cuidado al utilizar el producto.

## ⚠ ¡ATENCIÓN! ¡Riesgo de daños en el producto!

No añada ninguna sustancia (p. ej., aceite) al depósito de agua. Una vez evaporado el agua, estas sustancias pueden quemar y dañar el producto.

## Riesgo de fuego/ quemaduras y calentamiento

**⚠ ¡PELIGRO! ¡Peligro de incendio!** Nunca deje el producto sin supervisión mientras esté conectado a la red eléctrica.

- Nunca seleccione la función mantener caliente si no hay agua en el depósito de agua.

### ● Antes del primer uso

1. Extraiga el producto del embalaje y retire todos los materiales de embalaje y láminas de protección.
2. Compruebe la presencia de todas las piezas y si el volumen de suministro está completo (véase "Volumen de suministro").
3. Compruebe si el producto y todas las piezas se encuentran en buen estado. Si detecta algún daño o defecto, no utilice el producto, sino que proceda como se describe en el capítulo "Garantía".
4. Antes del primer uso, limpie todas las piezas del producto como se describe en el capítulo "Limpieza y cuidado".

### ● Preparación

**⚠ ¡ATENCIÓN! ¡Riesgo de daños en el producto!**

No llene de agua a una temperatura superior a 42 °C. Compruebe siempre la temperatura de agua antes de introducir sus pies en el producto o encenderlo.

- No rellene de agua por encima de la marca **MAX** [9].
- No salpique de agua el botón de función [1], la luz indicadora **ON/OFF** [10] o la base del producto.

- No quite los rodillos de masaje [15] y la protección contra salpicaduras [2], a menos que limpie el producto (véase "Limpieza y cuidado").

### **NOTA:**

- Utilice solo agua limpia. No añada jabón, sales de baño u otras sustancias al depósito de agua [8].
  - No ponga en funcionamiento el producto sin haberlo llenado antes de agua.
  - Antes y después del uso: Limpie el producto (véase "Limpieza y cuidado").
1. Rellene el depósito de agua [8] hasta la marca **MAX** [9] a la temperatura deseada.
  2. Coloque el producto sobre un suelo horizontal, estable, resistente al calor, limpio, antideslizante y seco.
  3. Conecte el cable de conexión con enchufe [18] a una toma de corriente apropiada.



### ● Funcionamiento

#### ● Encendido/apagado del producto

- Encendido: Ajuste el botón de función [1] en un modo (véase "Selección de modo"). La luz indicadora **ON/OFF** [10] se enciende para confirmar que el producto está en funcionamiento (Fig. A).
- Apagado: Coloque el botón de función [1] en **0** [11]. La luz indicadora **ON/OFF** [10] se apaga.

#### ● Selección de modo

- Coloque el botón de funcionamiento [1] en el símbolo que corresponda al modo deseado (fig. B).

Modo	Botón de función	Función
Modo 1 <b>12</b>		Masaje por vibración
Modo 2 <b>13</b>		Baño de burbujas*
Modo 3 <b>14</b>		Masaje por vibración y baño de burbujas*

\* con agua caliente

## ● Utilizar el producto sin accesorio de pedicura

- Mueva los pies hacia adelante y hacia atrás en los rodillos de masaje **15** para un masaje de zonas reflejas.
- El tiempo de funcionamiento recomendado es de 15 minutos.

## ● Utilizar el producto con accesorio de pedicura

- El producto contiene 3 accesorios de pedicura:

Accesorio de pedicura	Función
Masajeador <b>3</b>	Masaje
Quita callos <b>6</b>	Eliminar la piel endurecida
Cepillo <b>7</b>	Masaje

1. Coloque el accesorio de pedicura **3** **6** **7** deseado en el adaptador para accesorio de pedicura **4**.
2. Coloque los otros 2 accesorios de pedicura en las 2 ranuras del soporte para accesorio de pedicura **5**.
3. Frote el pie realizando una ligera presión sobre el accesorio de pedicura que se asienta en el adaptador para accesorio de pedicura **4**.

- Puede variar la zona de aplicación en su pie cambiando la posición de su pie en el accesorio de pedicura.

## ● Después del uso

1. Apague el producto (véase “Encendido/apagado del producto”).
2. Desconecte el cable de conexión con enchufe **18** de la toma de corriente.
3. Vacíe el depósito de agua **8** en un lavabo grande, una bañera o una ducha.

## ● Limpieza y cuidado

### ⚠ ¡ADVERTENCIA! ¡Riesgo de descarga eléctrica!

Antes de la limpieza del producto: Desconecte siempre el cable de conexión con enchufe **18** de la toma de corriente. ¡Nunca deje que las piezas eléctricas del producto entren en contacto con el agua!

### ⚠ ¡ATENCIÓN! ¡Riesgo de daños en el producto!

No salpique de agua el botón de función **1**, la luz indicadora **ON/OFF** **10** o la base del producto.

### ⓘ **NOTA:** Limpie el producto después de cada uso para evitar que se acumule grasa y otros residuos.

1. Quitar los rodillos de masaje **15**: Tire con cuidado de los rodillos de masaje hacia arriba.
2. Quitar la protección contra salpicaduras **2**: Afloje los clips de seguridad **16** (fig. C). Tire con cuidado hacia arriba de la protección contra salpicaduras.



Pieza	Método de limpieza
Superficie exterior (hidromasaje para pies)	Limpiar con un paño húmedo.
Quita callos <span style="border: 1px solid black; padding: 0 2px;">6</span> *	
Protección contra salpicaduras <span style="border: 1px solid black; padding: 0 2px;">2</span>	Enjuagar con agua limpia.
Masajeador <span style="border: 1px solid black; padding: 0 2px;">3</span> *	
Soporte para accesorio de pedicura <span style="border: 1px solid black; padding: 0 2px;">5</span>	
Cepillo <span style="border: 1px solid black; padding: 0 2px;">7</span> *	
Depósito de agua <span style="border: 1px solid black; padding: 0 2px;">8</span>	
Rodillos de masaje <span style="border: 1px solid black; padding: 0 2px;">15</span>	
* Accesorio de pedicura	

## ● Almacenamiento

- Guarde el producto en su embalaje original si no lo va a utilizar.
- Conserve el producto en un lugar seco y seguro fuera del alcance de los niños.
- Fije el cable de conexión con enchufe 18 en el recogecable con soporte de enchufe 17 (Fig. C).

## ● Eliminación

El embalaje está compuesto por materiales no contaminantes que pueden ser desechados en el centro de reciclaje local.



Tenga en cuenta el distintivo del embalaje para la separación de residuos. Está compuesto por abreviaturas (a) y números (b) que significan lo siguiente: 1-7: plásticos/20-22: papel y cartón/80-98: materiales compuestos.

## Producto:

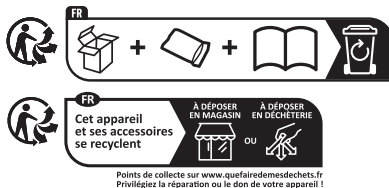

El producto, y el material de embalaje son reciclables y están sujetos a la responsabilidad extendida del fabricante. Deséchelos por separado siguiendo la información ilustrada de recogida selectiva para un mejor tratamiento de los residuos.

El logotipo Triman se aplica solo para Francia.



Para obtener información sobre las posibilidades de desecho del producto al final de su vida útil, acuda a la administración de su comunidad o ciudad.



Para proteger el medio ambiente no tire el producto junto con la basura doméstica cuando ya no le sea útil. Deséchelo en un contenedor de reciclaje. Diríjase a la administración competente para obtener información sobre los puntos de recogida de residuos y sus horarios.

## ● Garantía

El producto ha sido fabricado cuidadosamente siguiendo exigentes normas de calidad y ha sido probado antes de su entrega. En caso de defecto del producto, usted tiene derechos legales frente al vendedor del mismo. Nuestra garantía (abajo indicada) no supone una restricción de dichos derechos legales.

Este producto dispone de una garantía de 3 años desde la fecha de compra. El plazo de garantía comienza a partir de la fecha de compra. Por favor, conserve adecuadamente el justificante de compra original. Este documento se requerirá como prueba de que se realizó la compra.

Si en el plazo de 3 años a partir de la fecha de compra se produce un fallo de material o fabricación en este producto, repararemos el producto o lo sustituiremos gratuitamente por un producto nuevo (según nuestra elección). La garantía quedará anulada si el producto resulta dañado o es utilizado o mantenido de forma inadecuada.

La garantía cubre defectos de materiales o de fabricación. Esta garantía no cubre aquellos componentes del producto sometidos a un desgaste normal y que, por ello, puedan considerarse piezas de desgaste (por ej. las pilas). Tampoco cubre daños de componentes frágiles como, por ejemplo, los interruptores, baterías y piezas de cristal.

### ● **Tramitación de la garantía**

Para garantizar una rápida tramitación de su consulta, tenga en cuenta las siguientes indicaciones:

Para realizar cualquier consulta, tenga a mano el recibo y el número de artículo (IAN 408220\_2207) como justificante de compra.

Encontrará el número de artículo en una inscripción de la placa identificativa, en la portada de las instrucciones (abajo a la izquierda) o en una pegatina en la parte posterior o inferior.

Si el producto fallase o presentase algún defecto, póngase primero en contacto con el departamento de asistencia indicado, ya sea por teléfono o correo electrónico.

Puede enviarnos el producto defectuoso libre de franqueo adjuntando el recibo de compra (ticket de compra) e indicando dónde está y cuándo ha ocurrido el fallo a la dirección de asistencia que le indicamos.

### ● **Asistencia**

 **Asistencia en España**

Tel.: 900984948

E-Mail: [owim@lidl.es](mailto:owim@lidl.es)



<b>Anvendte advarselssætninger og symboler</b> .....	Side	76
<b>Indledning</b> .....	Side	76
Forskriftsmæssig anvendelse .....	Side	76
Leveringsomfang .....	Side	76
Beskrivelse af delene .....	Side	77
Tekniske data .....	Side	77
<b>Sikkerhedsanvisninger</b> .....	Side	77
<b>Før første ibrugtagning</b> .....	Side	79
<b>Klargøring</b> .....	Side	79
<b>Betjening</b> .....	Side	80
Tænd/sluk produktet .....	Side	80
Valg af funktion .....	Side	80
Brug af produkt uden pedicuretilbehør .....	Side	80
Brug af produkt med pedicuretilbehør .....	Side	80
Efter anvendelse .....	Side	80
<b>Rengøring og vedligeholdelse</b> .....	Side	80
Opbevaring .....	Side	81
<b>Bortskaffelse</b> .....	Side	81
<b>Garanti</b> .....	Side	81
Afvikling af garantisager .....	Side	82
<b>Service</b> .....	Side	82

## Anvendte advarselssætninger og symboler

I brugsanvisningen, den korte vejledning, og på emballagen anvendes følgende advarselssymboler:

	<b>FARE!</b> Dette symbol, sammen med signalordet "Fare", betegner en faresituation med høj risikofaktor, som, hvis den ikke afværges, kan medføre alvorlige kvæstelser eller dødsfald.		Vekselstrøm/-spænding
	<b>ADVARSEL!</b> Dette symbol, sammen med signalordet "Advarsel", betegner en faresituation med mellemstor risikofaktor, som, hvis den ikke afværges, kan medføre alvorlige kvæstelser eller dødsfald.	<b>Hz</b>	Hertz (netfrekvens)
	<b>BEMÆRK:</b> Dette symbol, sammen med signalordet "Bemærk", angiver flere nyttige informationer.	<b>W</b>	Watt
	<b>BEMÆRK:</b> Dette symbol, sammen med signalordet "Bemærk", angiver flere nyttige informationer.		Symbol for et produkt i beskyttelsesklasse II
	Sikkerhedsanvisninger		Handlingsanvisninger
			CE-mærket bekræfter overensstemmelse med de for produktet gældende EU-direktiver.

## FOD SPA

### ● Indledning

Vi ønsker dig hjerteligt tillykke med købet af din nye Fod spa, efterfølgende benævnt "produkt".

Du har besluttet dig for et produkt af høj kvalitet. Betjeningsvejledningen er en fast bestanddel af produktet. Den indeholder vigtige informationer om sikkerhed, betjening og bortskaftelse. Gør dig inden betjeningen af produktet fortrolig med alle betjenings- og sikkerhedsanvisninger. Læs hertil omhyggeligt de følgende anvisninger om betjening og sikkerhedsanvisningerne.

Benyt kun produktet som beskrevet og til de oplyste formål. Opbevar denne vejledning på et sikkert sted. Videregiv alle papirer, hvis du giver produktet videre til tredjemand.

### ● Forskriftsmæssig anvendelse

- Dette produkt er beregnet til afslapning, pleje og opfriskning af trætte fødder.
- Produktet er beregnet til brug i hjemmet, og er ikke egnet for erhvervs-mæssig brug.
- Fabrikanten påtager sig intet ansvar for skader, der skyldes ikke-forskriftsmæssig anvendelse.

### ● Leveringsomfang

Efter udpakning af produktet kontrolleres, om indholdet er komplet, og om alle dele er i god stand. Før anvendelse skal al emballage fjernes.

- 1 Fod spa
- 1 Massageenhed (Pedicuretilbehør)

- 1 Hård huds fjerner (Pedicuretilbehør)
- 1 Børste (Pedicuretilbehør)
- 1 Pedicuretilbehørsholder
- 1 Kort vejledning



## ● Beskrivelse af delene

Inden læsning foldes siden med tegningerne ud. Gør dig fortrolig med alle produktets funktioner.

### Figur A

- 1 Funktionsknap
- 2 Stænkål
- 3 Massageenhed (pedicuretilbehør)
- 4 Pedicuretilbehørsadapter
- 5 Pedicuretilbehørsholder
- 6 Hård huds fjerner (pedicuretilbehør)
- 7 Børste (pedicuretilbehør)
- 8 Vandbeholder
- 9 **MAX**-markering
- 10 **TIL/FRA**-indikator

### Figur B

- 11 **O** (Fra)
- 12  Vibrationsmassage
- 13  Boblebad med varmt vand
- 14  Vibrationsmassage og boblebad med varmt vand
- 15 Massageruller

### Figur C

- 16 Sikringsclips
- 17 Kabeloprulning med netstikholder
- 18 Tilslutningsledning med netstik

## ● Tekniske data

- Indgangsspænding: 220-240 V~,  
50-60 Hz
- Nominel effekt: 80 W



## Sikkerhedsanvisninger

**FØR PRODUKTET TAGES I BRUG SKAL DU VÆRE FORTROLIG MED ALLE SIKKERHEDS- OG BETJENINGSANVISNINGER! HVIS PRODUKTET OVERLADES TIL TREDJEMAND, SKAL ALLE DOKUMENTER M3EDFØLGE!**

Hvis der opstår skader som følge af, at betjeningsvejledningen ikke følges, bortfalder erstatningsansvaret! Leverandøren påtager sig intet ansvar for følgeskader! Leverandøren påtager sig intet ansvar for ting- eller personskader, der opstår som følge af forkert anvendelse, eller hvis sikkerhedsanvisningerne ikke følges!

## Børn og personer med handicap

**⚠ ADVARSEL! FARE FOR DØDSFALD OG ULYKKER FOR BØRN OG SPÆDBØRN!**

Børn må aldrig være alene med emballagematerialet uden opsyn. Emballagematerialet udgør risiko for kvælning. Børn undervurderer ofte faresituationer.

- Produktet kan anvendes af børn over 8 år og personer med reducerede fysiske, sensoriske eller mentale evner, eller mangel på erfaring og viden, hvis de er under opsyn eller modtager instruktioner i forhold til sikker brug af produktet, og hvis de har forstået hvilke farer der er.
- Børn må ikke lege med produktet.
- Rengøring og brugervedligeholdelse må ikke udføres af børn, medmindre de er under opsyn.

## Elektrisk sikkerhed

**⚠ ADVARSEL! Risiko for elektriske stød!** Forsøg ikke selv at reparere produktet. Ved funktionsfejl skal reparationer udføres af kvalificerede medarbejdere.

**⚠ ADVARSEL! Risiko for elektriske stød!** Produktets elektriske dele må aldrig nedsænkes i vand eller andre væsker. Produktets elektriske dele må aldrig holdes under rindende vand.

**⚠ ADVARSEL! Risiko for elektriske stød!** Hvis der trænger vand ud fra produktet, må det ikke længere anvendes!

**⚠ ADVARSEL! Fare for kvæstelser!** Sluk for produktet og afbryd det fra netspændingen, før det rengøres eller hvis det ikke skal bruges.

**⚠ ADVARSEL! Risiko for elektriske stød!** Anvend aldrig et beskadiget produkt. Frakobl produktet fra strømforsyningen og kontakt din forhandler, hvis produktet er beskadiget.

- Hvis der trænger væske ind i produktets elektriske dele eller det tabes i vand, skal netstikket straks trækkes ud. Anvend ikke længere produktet.
- Inden du forbinder produktet med netspændingen, skal du kontrollere at spændingen svarer til oplysningerne på produktets typeskilt.
- Hvis produktets tilslutningsledning er beskadiget, skal den udskiftes af producenten eller dennes kundeservice eller en tilsvarende kvalificeret person for at undgå farlige situationer.
- Betjen ikke produktet med våde hænder. Rør ikke ved funktionsknappen eller netstikket med våde hænder.
- Bruger skal ikke foretage sig noget for skift mellem 50 og 60 Hz. Produktet tilpasser sig selv til 50 eller 60 Hz.

## Sundhed

- Produktet er ikke et medicinalt produkt.

### ⚠ **FARE! Fare for kvæstelser!**

- Benyt kun produktet på et plant, stabilt, varmefast, rent, skridsikkert og tørt underlag.
- Rejs dig aldrig op mens du har fødderne i vandet.

⚠ **ADVARSEL!** Produktet må ikke anvendes, og der skal søges læge, hvis du lider af en af følgende sygdomme:

- Dermatitis
- Sår/hævelser på fødder
- Erytem
- Diabetes
- Eksem/psoriasis
- Hjertesygdomme

⚠ **FORSIGTIG!** Produktet har en varm overflade. Personer, der er ufølsomme for varme, skal være forsigtige ved brug af produktet.

⚠ **OBS! Fare for produktskader!** Der må ikke komme tilsætningsstoffer i vandbeholderen (fx olie). Når vandet er fordampet kan disse tilsætningsstoffer antænde og skade produktet.

## Brand-/forbrændingsfare og varme

⚠ **FARE! Brandfare!** Produktet må ikke være uden opsyn, så længe det er tilsluttet netspændingen.

- Vælg aldrig funktionen for at holde vandet varmt, hvis der ikke er vand i vandbeholderen.

### ● **Før første ibrugtagning**

1. Tag produktet ud af emballagen, og fjern alle emballagematerialer og beskyttelsesfolier.
2. Kontroller at alle dele er til stede og at leveringsomfanget er komplet (se "Leveringsomfang").
3. Kontroller, at produktet og alle dele er i god stand. Hvis du konstaterer en beskadigelse eller en defekt, så anvend ikke produktet, men gå frem som beskrevet i kapitlet "Garanti".
4. Rengør alle produktets dele som beskrevet i kapitlet "Rengøring og vedligeholdelse" inden første brug.

### ● **Klargøring**

#### ⚠ **OBS! Fare for produktskader!**

Påfyld ikke vand med en temperatur på over 42 °C. Kontroller altid vandtemperaturen inden fødderne anbringes i vandet eller produktet tændes.

- Påfyld ikke vand over **MAX**-markeringen **[9]**.
- Sprøjt ikke vand på funktionsknappen **[1]**, **TIL/FRA**-indikator **[10]** eller produktets base.
- Fjern kun massageruller **[15]** og stænklåg **[2]** ved rengøring af produktet (se "Rengøring og vedligeholdelse").

### **BEMÆRK:**

- Benyt kun rent vand. Tilsæt ikke sæbe, badesalt eller andre substanser i vandbeholderen **[8]**.
- Anvend aldrig produktet uden at påfylde vand.

- Før og efter hvert brug: Rengør produktet (se "Rengøring og vedligeholdelse").

1. Fyld vandbeholder **8** op til **MAX**-markering **9** med vand i den ønskede temperatur.
2. Produktet skal anbringes på en plan, stabil, varmebestandig, ren, skridsikker og tørt overflade.
3. Tilslut tilslutningsledningen med netstik **18** til en egnet stikkontakt.

## ● **Betjening**

### ● **Tænd/sluk produktet**

- Tænd: Anbring funktionsknappen **1** på en funktion (se "Valg af funktion").  
**TIL/FRA**-indikator **10** lyser som bekræftelse på produkt i drift (fig. A).
- Sluk: Indstil funktionsknappen **1** på **0** **11**.  
**TIL/FRA**-indikatoren **10** slukker.

### ● **Valg af funktion**

- Anbring funktionsknapp **1** på symbolet for ønskede funktion (fig. B).

Funktion	Funktionsknapp	Funktion
Funktion 1 <b>12</b>		Vibrationsmassage
Funktion 2 <b>13</b>		Boblebad*
Funktion 3 <b>14</b>		Vibrationsmassage og boblebad*
* med varmt holdt vand		

## ● **Brug af produkt uden pedicuretilbehør**

- Bevæg fødderne frem og tilbage på massagerullerne **15** for en reflekszonemassage.
- Den anbefalede driftstid er 15 minutter.

## ● **Brug af produkt med pedicuretilbehør**

- Produktet indeholder 3 pedicuretilbehør:

Pedicuretilbehør	Funktion
Massageenhed <b>3</b>	Massage
Hård huds fjerner <b>6</b>	Fjernelse af hård hud
Børste <b>7</b>	Massage

1. Anbring ønsket pedicuretilbehør **3** **6** **7** på pedicuretilbehørsadapter **4**.
  2. Anbring de øvrige 2 pedicuretilbehør i de 2 pladser i pedicuretilbehørholder **5**.
  3. Gnid fødderne med let tryk mod pedicuretilbehøret, der er anbragt på pedicuretilbehørsadapter **4**.
- Anvendelsesområdet på dine fødder kan varieres ved ændring af fodens position på pedicuretilbehøret.

## ● **Efter anvendelse**

1. Sluk produktet (se "Tænd/sluk produktet").
2. Træk tilslutningsledningen med netstik **18** ud af stikkontakten.
3. Tøm vandbeholderen **8** i en stor vask, et badekar eller en brusekabine.

## ● **Rengøring og vedligeholdelse**

**⚠ ADVARSEL! Risiko for elektriske stød!** Før rengøring af produktet: Træk altid tilslutningsledningen med netstik **18** ud af stikkontakten. Lad aldrig de elektriske dele komme i kontakt med vand!

**⚠ OBS! Fare for produktskader!** Sprøjt ikke vand på funktionsknappen **1**, **TIL/FRA**-indikator **10** eller produktets base.

**ⓘ BEMÆRK:** Rengør produktet efter hver brug, for at undgå ophobninger af fedt og andre rester.

1. Fjernelse af massageruller **15**: Træk massagerullerne forsigtigt opad.
2. Fjernelse af stænklæg **2**: Åbn sikringsclips **16** (fig. C). Træk stænklåget forsigtigt opad.



Del	Rengøringsmetode
Udvendig overflade (fod spa)	Aftørres med en fugtig klud.
Hård hudsfjerner <span style="border: 1px solid black; padding: 0 2px;">6</span> *	
Stænklåg <span style="border: 1px solid black; padding: 0 2px;">2</span>	Skylles med rent vand.
Massageenhed <span style="border: 1px solid black; padding: 0 2px;">3</span> *	
Pedicuretilbehørs-holder <span style="border: 1px solid black; padding: 0 2px;">5</span>	
Børste <span style="border: 1px solid black; padding: 0 2px;">7</span> *	
Vandbeholder <span style="border: 1px solid black; padding: 0 2px;">8</span>	
Massageruller <span style="border: 1px solid black; padding: 0 2px;">15</span>	
* Pedicuretilbehør	

## ● Opbevaring

- Opbevar produktet i originalemballagen, når det ikke anvendes.
- Opbevar produktet på et tørt og sikkert sted uden for børns rækkevidde.
- Fastgør netstikket 18 på kabeloprulning med netstikholder 17 (fig. C).

## ● Bortskaffelse

Indpakningen består af miljøvenlige materialer, som De kan bortskaffe over de lokale genbrugssteder.



Bemærk forpackningsmaterialernes mærkning til affaldssorteringen, disse er mærket med forkortelser (a) og numre (b) med følgende betydning: 1-7: kunststoffer/20- 22: papir og pap/80-98: kompositmaterialer.

## Produkt:

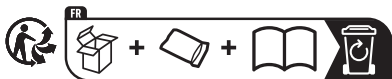

Points de collecte sur [www.quefairemedesdechets.fr](http://www.quefairemedesdechets.fr)  
Privilégiez la réparation ou le don de votre appareil !

Produktet og emballagematerialer kan genbruges og er underlagt udvidet producentansvar. De skal bortskaffes separat. Følg de viste mærkater med sorteringsoplysninger, så de bortskaffes på en bedre måde.

Triman-logoet gælder kun for Frankrig.



De får oplyst muligheder til bortskaffelse af det udtjente produkt hos deres lokale myndigheder eller bystyre.



For miljøets skyld, så må produktet aldrig smides ud sammen med husholdningsaffaldet, når det er udtjent, men skal afleveres til en fagmæssig korrekt bortskaffelse. De kan informere Dem vedrørende opsamlingssteder og deres åbningstider hos deres ansvarlige forvaltning.

## ● Garanti

Produktet blev produceret omhyggeligt efter de strengeste kvalitetskrav og kontrolleret grundigt inden levering. Hvis der forekommer mangler ved dette produkt, så har de juridiske rettigheder over for sælgeren af dette produkt. Disse juridiske rettigheder indskrænkes ikke af vores garanti, der beskrives i det følgende.

De får 3 års garanti fra købsdatoen på dette produkt. Garantifristen begynder med købsdatoen. Opbevar den originale kassebon på et sikkert sted. Denne kassebon behøves som dokumentation for købet.

Hvis der inden for 3 år fra købsdatoen af for dette produkt opstår en materiale- eller fabrikationsfejl, bliver produktet repareret eller erstattet - efter vores valg - af os uden omkostninger for dem. Garantien bortfalder, hvis produktet bliver beskadiget eller ikke anvendes eller vedligeholdes korrekt.

Garantien gælder for materiale- eller fabriktionsfejl. Denne garanti dækker ikke produktdele, som er udsat for normalt slid og derfor kan betragtes som normale sliddele (f.eks. batterier) eller ved skader på skrøbelige dele; f.eks. kontakter, akkumulatører som er fremstillet af glas.

## ● Afvikling af garantisager

For at kunne garantere en hurtig sagsbehandling af deres forespørgsel, bedes De følge følgende anvisninger:

Opbevar kassebon og artikelnummer (IAN 408220\_2207) som købsdokumentation, så disse kan fremlægges på forespørgsel.

Artikelnumrene er angivet på typeskiltet, ved en indgravering, på forsiden af vejledningen (nederst til venstre) eller på et mærkat på bag- eller undersiden.

Hvis der forekommer funktionsfejl eller andre mangler, skal De først kontakte nedenstående serviceafdeling telefonisk eller via e-mail.

Et produkt, der er registreret som defekt, kan De derefter sende portofrit til den meddelte serviceadresse ved vedlæggelse af købsbeviset (kassebon) og angivelsen af, hvori manglen består, og hvornår den er opstået.

## ● Service

 **Service Danmark**

Tel.: 80253972







E-Mail: [owim@lidl.dk](mailto:owim@lidl.dk)



<b>Avvertenze e simboli utilizzati</b> .....	Pagina	84
<b>Introduzione</b> .....	Pagina	84
Uso previsto .....	Pagina	84
Contenuto della confezione .....	Pagina	85
Descrizione dei componenti .....	Pagina	85
Dati tecnici .....	Pagina	85
<b>Istruzioni di sicurezza</b> .....	Pagina	85
<b>Prima del primo utilizzo</b> .....	Pagina	88
<b>Preparazione</b> .....	Pagina	88
<b>Funzionamento</b> .....	Pagina	88
Accensione/spengimento del prodotto .....	Pagina	88
Selezione della modalità .....	Pagina	88
Utilizzo del prodotto senza l'accessorio per pedicure .....	Pagina	89
Utilizzo del prodotto con l'accessorio per pedicure .....	Pagina	89
Dopo l'uso .....	Pagina	89
<b>Pulizia e manutenzione</b> .....	Pagina	89
Conservazione .....	Pagina	90
<b>Smaltimento</b> .....	Pagina	90
<b>Garanzia</b> .....	Pagina	90
Gestione dei casi in garanzia .....	Pagina	91
<b>Assistenza</b> .....	Pagina	91

## Avvertenze e simboli utilizzati

Nel manuale di istruzioni, nella guida rapida e sull'imballaggio sono utilizzate le seguenti avvertenze:

	<p><b>PERICOLO!</b> Questo simbolo con il termine "Pericolo" indica una minaccia ad alto rischio che, se non evitata, può causare gravi lesioni o un esito letale.</p>		<p>Corrente/tensione alternata</p>
	<p><b>AVVERTENZA!</b> Questo simbolo con il termine "Avvertenza" indica una minaccia a medio rischio che, se non evitata, può causare gravi lesioni o un esito letale.</p>	<p><b>Hz</b></p>	<p>Hertz (frequenza di rete)</p>
	<p><b>INDICAZIONE:</b> Questo simbolo con il termine "Indicazione" contiene ulteriori utili informazioni.</p>	<p><b>W</b></p>	<p>Watt</p>
 	<p>Istruzioni di sicurezza Istruzioni</p>		<p>Simbolo di un prodotto della classe di protezione II</p>
		<p><b>CE</b></p>	<p>Il marchio CE conferma la conformità alle direttive UE applicabili al prodotto.</p>

## MASSAGGIATORE PLANTARE

### ● Introduzione

Congratulations per l'acquisto del vostro nuovo MASSAGGIATORE PLANTARE, di seguito denominato "prodotto".

Avete optato per un prodotto di alta qualità. Le istruzioni per l'uso sono parte integrante di questo prodotto. Esse contengono importanti avvertenze sulla sicurezza, l'uso e lo smaltimento. Prima dell'uso del prodotto, familiarizzare con tutte le istruzioni per l'uso e delle istruzioni di sicurezza. A tal fine, leggere attentamente le seguenti istruzioni per l'uso e le istruzioni di sicurezza.

Utilizzare il prodotto solo come descritto e per i campi di applicazione indicati. Tenere queste istruzioni in un luogo sicuro. Consegnare tutte le documentazioni su questo prodotto quando viene ceduto a terzi.

### ● Uso previsto

- Questo prodotto è destinato a rilassare, curare e rinfrescare i piedi stanchi.
- Il prodotto è destinato all'uso domestico; non è adatto all'uso medico o commerciale.
- Il produttore non si assume alcuna responsabilità per danni causati dall'uso improprio.

## ● Contenuto della confezione

Dopo aver disimballato il prodotto, verificare che tutte le parti siano complete e in perfette condizioni. Rimuovere tutti i materiali di imballaggio prima dell'uso.

- 1 Massaggiatore plantare
- 1 Massaggiatore (accessorio per pedicure)
- 1 Rimuovi calli (accessorio per pedicure)
- 1 Spazzola (accessorio per pedicure)
- 1 Supporto dell'accessorio per pedicure
- 1 Guida rapida









## ● Descrizione dei componenti

Aprire la pagina pieghevole con i disegni prima di leggere. Familiarizzare con tutte le funzioni del prodotto.

### Figura A

- 1 Pulsante funzione
- 2 Paraspruzzi
- 3 Massaggiatore (accessorio per pedicure)
- 4 Adattatore dell'accessorio per pedicure
- 5 Supporto dell'accessorio per pedicure
- 6 Rimuovi calli (accessorio per pedicure)
- 7 Spazzola (accessorio per pedicure)
- 8 Serbatoio dell'acqua
- 9 Segno **MAX**
- 10 Spia **ON/OFF**

### Figura B

- 11 **0** (spento)
- 12    
Massaggio vibrante
- 13     
Bagno di bolle con acqua mantenuta calda
- 14      
Massaggio vibrante e bagno di bolle con acqua mantenuta calda
- 15 Rulli massaggianti

### Figura C

- 16 Clip di sicurezza
- 17 Avvolgicavo con supporto spina
- 18 Cavo di alimentazione e spina

## ● Dati tecnici

Tensione di ingresso:	220-240 V~, 50-60 Hz
Potenza assorbita nominale:	80 W



## Istruzioni di sicurezza

**PRIMA DI USARE IL PRODOTTO PER LA PRIMA VOLTA, FAMILIARIZZARE CON TUTTE LE ISTRUZIONI PER L'USO E LA SICUREZZA! IN CASO DI CESSIONE DEL PRODOTTO A TERZI, AVERE CURA DI CONSEGNARE TUTTA LA DOCUMENTAZIONE!**

In caso di danni dovuti al mancato rispetto di questo manuale di istruzioni, la garanzia è invalidata! La Società declina qualsiasi responsabilità per danni consequenziali! Il Produttore declina qualsiasi responsabilità in caso di danni a cose o persone dovuti a un utilizzo non conforme o al mancato rispetto delle istruzioni di sicurezza!

## Bambini e disabili

### **⚠️ AVVERTENZA! PERICOLO PER L'INCOLUMITÀ DEI BAMBINI!**

Non lasciare mai i bambini incustoditi con il materiale per imballaggio. Sussiste il pericolo di soffocamento dei bambini con il materiale d'imballaggio. I bambini non sono in grado di valutare l'entità dei pericoli.

- Questo prodotto può essere utilizzato da bambini di età superiore agli 8 anni, da persone con capacità fisiche, sensoriali o mentali ridotte o da persone inesperte solo se supervisionate o preventivamente istruite sull'utilizzo in sicurezza del prodotto e solo se informate dei pericoli legati al prodotto stesso.
- I bambini non possono giocare con il prodotto.
- Pulizia e manutenzione da parte dell'utente non devono essere eseguite dai bambini, a meno che non siano sorvegliati.

## Sicurezza elettrica

### **⚠️ AVVERTENZA! Rischio di scossa elettrica!**

Non tentare di riparare autonomamente il prodotto. In caso di cattivo funzionamento le riparazioni devono essere eseguite esclusivamente da personale qualificato.

- ⚠️ **AVVERTENZA! Rischio di scossa elettrica!** Non immergere le parti elettriche del prodotto in acqua o altri liquidi. Non tenere le parti elettriche del prodotto sotto l'acqua corrente.

- ⚠️ **AVVERTENZA! Rischio di scossa elettrica!** Se dal prodotto fuoriesce acqua, non utilizzarlo!

- ⚠️ **AVVERTENZA! Rischio di lesioni!** Spegnerne il prodotto e scollegarlo dall'alimentazione prima di pulirlo e quando non lo si utilizza.

### **⚠️ AVVERTENZA! Rischio di scossa elettrica!**

Non utilizzare un prodotto danneggiato. Scollegare il prodotto dall'alimentazione elettrica e contattare il rivenditore se è danneggiato.

- Se del liquido penetra nelle parti elettriche del prodotto o se lo stesso cade in acqua, scollegare immediatamente la spina. Non utilizzare più il prodotto.
- Prima del collegamento alla rete elettrica assicurarsi che la tensione corrisponda ai dati riportati sulla targhetta del prodotto.
- Se il cavo di alimentazione è danneggiato, deve essere sostituito dal costruttore o dal suo servizio assistenza o da una persona con qualifica simile, in modo da prevenire ogni rischio.
- Non utilizzare il prodotto con le mani bagnate. Non toccare il pulsante funzione né la spina con le mani bagnate.
- L'utente non deve fare nulla per commutare il prodotto tra 50 e 60 Hz. Il prodotto si adatta sia a 50 che a 60 Hz.

## Salute

- Questo prodotto non è un dispositivo medico.

## ⚠ **PERICOLO! Rischio di lesioni!**

- Utilizzare il prodotto solo su un pavimento piano, stabile, resistente al calore, pulito, antiscivolo e asciutto.
- Non alzarsi mai finché si hanno i piedi nel prodotto.

⚠ **AVVERTENZA!** Non utilizzare questo prodotto e consultare il proprio medico se si soffre di una delle seguenti patologie:

- Infiammazioni cutanee
- Ferite/ gonfiore dei piedi
- Arrossamenti della pelle
- Diabete
- Eczemi/psoriasi
- Cardiopatie

⚠ **CAUTELA!** Il prodotto ha una superficie calda. Le persone insensibili al calore devono fare attenzione quando utilizzano il prodotto.

## ⚠ **ATTENZIONE! Rischio di danni al prodotto!**

Non aggiungere additivi (ad es. olio) al serbatoio dell'acqua. Dopo l'evaporazione dell'acqua, questi additivi possono bruciare e danneggiare il prodotto.

## Rischio di incendio/ustioni e calore

**⚠ PERICOLO! Pericolo di incendio!** Non lasciare mai il prodotto incustodito fintanto che è collegato alla rete elettrica.

- Non selezionare mai la funzione di mantenimento al caldo se non c'è acqua nel serbatoio dell'acqua.

### ● Prima del primo utilizzo

1. Estrarre il prodotto dall'imballaggio e rimuovere tutto il materiale di imballaggio e le pellicole protettive.
2. Verificare la presenza di tutti i componenti e la completezza della fornitura descritta (vedi "Contenuto della confezione").
3. Controllare che il prodotto e tutte le parti siano in buone condizioni. Se si riscontrano danni o difetti, non utilizzare il prodotto, ma procedere come descritto nel capitolo "Garanzia".
4. Prima del primo utilizzo, pulire tutte le parti del prodotto come descritto nel capitolo "Pulizia e manutenzione".

### ● Preparazione

**⚠ ATTENZIONE! Rischio di danni al prodotto!**

Non riempire acqua con una temperatura superiore a 42 °C. Controllare sempre la temperatura dell'acqua prima di mettere i piedi nel prodotto o di accenderlo.

- Non riempire acqua oltre il segno **MAX** [9].
- Non spruzzare acqua sul pulsante funzione [1], sulla spia **ON/OFF** [10] o sulla base del prodotto.

- Non rimuovere i rulli massaggianti [15] e il paraspruzzi [2] a meno che non si stia pulendo il prodotto (vedi "Pulizia e manutenzione").

### **INDICAZIONI:**

- Usare solo acqua pulita. Non mettere sapone, sali da bagno o altre sostanze nel serbatoio dell'acqua [8].
  - Non utilizzare il prodotto senza aver prima riempito con acqua.
  - Prima e dopo ogni utilizzo: Pulire il prodotto (vedi "Pulizia e manutenzione").
1. Riempire il serbatoio dell'acqua [8] fino al segno **MAX** [9] con acqua alla temperatura desiderata.
  2. Collocare il prodotto su un pavimento piano, stabile, resistente al calore, pulito, antiscivolo e asciutto.
  3. Collegare il cavo di alimentazione e spina [18] a una presa adatta.

### ● Funzionamento



#### ● Accensione/spegnimento del prodotto

- Accensione: Impostare il pulsante funzione [1] su una modalità (vedi "Selezione della modalità").  
La spia **ON/OFF** [10] si accende per confermare che il prodotto è in funzione (Fig. A).
- Spegnimento: Impostare il pulsante funzione [1] su **0** [11]. La spia **ON/OFF** [10] si spegne.

#### ● Selezione della modalità

- Impostare il pulsante funzione [1] sui simboli corrispondenti alla modalità desiderata (fig. B).



Modalità	Pulsante funzione	Funzione
Modalità 1 <b>12</b>		Massaggio vibrante
Modalità 2 <b>13</b>		Bagno di bolle*
Modalità 3 <b>14</b>		Massaggio vibrante e bagno di bolle*

\* con acqua mantenuta calda

## ● Utilizzo del prodotto senza l'accessorio per pedicure

- Muovere i piedi avanti e indietro sui rulli massaggianti **15** per un massaggio di riflessologia.
- Il tempo di funzionamento raccomandato è di 15 minuti.

## ● Utilizzo del prodotto con l'accessorio per pedicure

- Il prodotto contiene 3 accessori per pedicure:

Accessorio per pedicure	Funzione
Massaggiatore <b>3</b>	Massaggio
Rimuovi calli <b>6</b>	Rimuovere la pelle indurita
Spazzola <b>7</b>	Massaggio

1. Posizionare l'accessorio per pedicure **3** **6** **7** desiderato sull'adattatore dell'accessorio per pedicure **4**.
  2. Posizionare i restanti 2 attacchi per pedicure sulle 2 fessure del supporto dell'accessorio per pedicure **5**.
  3. Strofinare il piede con una leggera pressione sull'accessorio per pedicure che si trova sull'adattatore dell'accessorio per pedicure **4**.
- È possibile variare l'area di applicazione sul piede cambiando la posizione del piede sull'accessorio per pedicure.

## ● Dopo l'uso

1. Spegnerne il prodotto (vedi "Accensione/ spegnimento del prodotto").
2. Scollegare cavo d'alimentazione e spina **18** dalla presa.
3. Svuotare il serbatoio dell'acqua **8** in un grande lavabo, vasca da bagno o doccia.

## ● Pulizia e manutenzione

### ⚠ **AVVERTENZA! Rischio di scossa elettrica!**

Prima di pulire il prodotto: Scollegare sempre cavo d'alimentazione e spina **18** dalla presa. Non lasciare mai che le parti elettriche del prodotto vengano a contatto con l'acqua!

### ⚠ **ATTENZIONE! Rischio di danni al prodotto!**

Non spruzzare acqua sul pulsante funzione **1**, sulla spia **ON/OFF** **10** o sulla base del prodotto.

- i** **INDICAZIONE:** Pulire il prodotto dopo ogni utilizzo per evitare l'accumulo di grasso e altri residui.

1. Rimozione dei rulli massaggianti **15**: Tirare con cautela i rulli massaggianti verso l'alto.
2. Rimozione del paraspruzzi **2**: Allentare le clip di sicurezza **16** (fig. C). Tirare con cautela il paraspruzzi verso l'alto.

Parte	Metodo di pulizia
Superficie esterna (idromassaggiatore per piedi)	Pulire con un panno umido.
Rimuovi calli <b>6</b> *	

Parte	Metodo di pulizia
Paraspruzzi <span style="border: 1px solid black; padding: 0 2px;">2</span>	Sciacquare con acqua pulita.
Massaggiatore <span style="border: 1px solid black; padding: 0 2px;">3</span> *	
Supporto dell'accessorio per pedicure <span style="border: 1px solid black; padding: 0 2px;">5</span>	
Spazzola <span style="border: 1px solid black; padding: 0 2px;">7</span> *	
Serbatoio dell'acqua <span style="border: 1px solid black; padding: 0 2px;">8</span>	
Rulli massaggianti <span style="border: 1px solid black; padding: 0 2px;">15</span>	
* Accessorio per pedicure	

## ● Conservazione

- Conservare il prodotto nella confezione originale quando non viene utilizzato.
- Tenere il prodotto in un luogo asciutto e sicuro, fuori dalla portata dei bambini.
- Fissare il cavo d'alimentazione e spina 18 all'avvolgicavo con supporto spina 17 (Fig. C).

## ● Smaltimento

L'imballaggio è composto da materiali ecologici che possono essere smaltiti presso i siti di raccolta locali per il riciclo.



Osservare l'identificazione dei materiali di imballaggio per lo smaltimento differenziato, i quali sono contrassegnati da abbreviazioni (a) e da numeri (b) con il seguente significato: 1-7: plastiche/20-22: carta e cartone/80-98: materiali compositi.

### Prodotto:



Points de collecte sur [www.quefairemedesdchets.fr](http://www.quefairemedesdchets.fr)  
Privilégiez la réparation ou le don de votre appareil !

Il prodotto e i materiali di imballaggio sono riciclabili e soggetti alla responsabilità estesa del produttore.

Per un migliore trattamento dei rifiuti, smaltirli separatamente seguendo i diversi simboli della raccolta differenziata.

Il logo Triman è valido solamente per la Francia.



E' possibile informarsi circa le possibilità di smaltimento del prodotto usato presso l'amministrazione comunale o cittadina.



Per questioni di tutela ambientale non gettare il prodotto usato tra i rifiuti domestici, ma provvedere invece al suo corretto smaltimento. Presso l'amministrazione competente è possibile ricevere informazioni circa i siti di raccolta e i relativi orari di apertura.

## ● Garanzia

Il prodotto è stato prodotto secondo severe direttive di qualità e controllato con premura prima della consegna. In caso di difetti del prodotto, l'acquirente può far valere i propri diritti legali nei confronti del venditore. Questi diritti legali non vengono limitati in alcun modo dalla garanzia di seguito riportata.

Questo prodotto è garantito per 3 anni a partire dalla data di acquisto. Il termine di garanzia ha inizio a partire dalla data di acquisto. Conservare lo scontrino di acquisto originale in buone condizioni. Questo documento servirà a documentare l'avvenuto acquisto.

Il prodotto da Lei acquistato dà diritto ad una garanzia di 3 anni a partire dalla data di acquisto. La presente garanzia decade nel caso di danneggiamento del prodotto, di utilizzo o di manutenzione inadeguati.

La prestazione in garanzia vale per difetti del materiale o di fabbricazione. Questa garanzia non si estende a componenti del prodotto esposti a normale logorio, che possono pertanto essere considerati come componenti soggetti a usura (esempio capacità della batteria, calcificazione, lampade, pneumatici, filtri, spazzole...). La garanzia non si estende altresì a danni che si verificano su componenti delicati (esempio interruttori, batterie, parti realizzate in vetro, schermi, accessori vari) nonché danni derivanti dal trasporto o altri incidenti.

## ● **Gestione dei casi in garanzia**

Per garantire un rapido disbrigo delle proprie pratiche, seguire le istruzioni seguenti:

Per ogni richiesta si prega di conservare lo scontrino e il codice dell'articolo (IAN 408220\_2207) come prova d'acquisto.

Il numero d'articolo può essere dedotto dalla targhetta, da un'incisione, dal frontespizio delle istruzioni (in basso a sinistra) oppure dall'adesivo applicato sul retro o sul lato inferiore.

In caso di disfunzioni o avarie, contattare innanzitutto i partner di assistenza elencati di seguito telefonicamente oppure via e-mail.

Si può inviare il prodotto ritenuto difettoso all'indirizzo del centro di assistenza indicato con spedizione esente da affrancatura, completo del documento di acquisto (scontrino) e della descrizione del difetto, specificando anche quando tale difetto si è verificato.

## ● **Assistenza**

IT

**Assistenza Italia**

Tel.: 800790789







E-Mail: [owim@lidl.it](mailto:owim@lidl.it)



<b>Felhasznált figyelmeztető jelzések és szimbólumok</b> .....	Oldal	93
<b>Bevezető</b> .....	Oldal	93
Rendeltetésszerű használat .....	Oldal	93
A csomagolás tartalma .....	Oldal	94
A részegységek leírása .....	Oldal	94
Műszaki adatok .....	Oldal	94
<b>Biztonsági utasítások</b> .....	Oldal	94
<b>Első használat előtt</b> .....	Oldal	97
<b>Előkészületek</b> .....	Oldal	97
<b>Kezelés</b> .....	Oldal	97
A termék be-/kikapcsolása .....	Oldal	97
Üzem módváltás .....	Oldal	97
A termék használata pedikúr feltét nélkül .....	Oldal	97
A termék használata pedikúr feltéttel .....	Oldal	97
Használat után .....	Oldal	98
<b>Tisztítás és ápolás</b> .....	Oldal	98
Tárolás .....	Oldal	98
<b>Mentesítés</b> .....	Oldal	98
<b>Garancia</b> .....	Oldal	99
Garanciális ügyek lebonyolítása .....	Oldal	99
<b>Szerviz</b> .....	Oldal	99

## Felhasznált figyelmeztető jelzések és szimbólumok

Ebben a használati útmutatóban, a rövid útmutatóban és a csomagoláson az alábbi figyelmeztető jelzésekkel találkozhat:

	<b>VESZÉLY!</b> Ez a szimbólum a „Veszély” szó mellett nagy kockázati tényezőre hívja fel a figyelmet, melyet ha nem kerülnek el, az súlyos sérülésekhez vagy halálesetkez vezet.		Váltakozóáram/-feszültség
		<b>Hz</b>	Hertz (hálózati frekvencia)
	<b>FIGYELMEZTETÉS!</b> Ez a szimbólum a „Figyelmeztetés” szó mellett közepes kockázati tényezőre hívja fel a figyelmet, melyet ha nem kerülnek el, az súlyos sérülésekhez vagy akár halálesetkez is vezethet.	<b>W</b>	Watt
			A II. védemly osztályú termék szimbóluma
	<b>MEGJEGYZÉS:</b> Ez a szimbólum a „Megjegyzés” szó mellett hasznos információkra hívja fel a figyelmet.	<b>CE</b>	A CE-jelzés azt jelzi, hogy a termék megfelel a rá vonatkozó EU előírásoknak.
 	Biztonsági utasítások Kezelési utasítások		

## LÁBPEZSGŐFÜRDŐ

### ● Bevezető

Gratulálunk új LÁBPEZSGŐFÜRDŐ vásárlása alkalmából, a továbbiakban „termék” néven hivatkozunk rá.

Ezzel a döntésével vállalatunk értékes terméke mellett döntött. A használati útmutató a termék szerves részét képezi. Fontos tudnivalókat tartalmaz a biztonsággal, a használatlaltal és a kiselejtezéssel kapcsolatban. A termék használata előtt ismerkedjen meg a termékkel, valamint minden használati és biztonsági utasítással. Ezért olvassa el figyelmesen az alábbi használati és biztonsági utasításokat.

A terméket csak a leírtak szerint és a megadott felhasználási területeken alkalmazza. Őrizze meg ezt az útmutatót egy biztonságos helyen. Ha a terméket egy harmadik személynek továbbadja, mindenképp adja mellé annak a teljes dokumentációját is.

### ● Rendeltetészerű használat

- A termék a fáradt lábak pihentetésére, ápolására és felfrissítésére alkalmas.
- A termék otthoni használatra készült; orvosi vagy üzleti célokra nem alkalmas.
- A gyártó nem vállal felelősséget a szakszerűtlen használat miatt bekövetkező károkért.

## ● A csomagolás tartalma

Kicsomagolás után ellenőrizze a csomagolás teljességét és az alkatrészek épségét. A használat előtt távolítsa el minden csomagolóanyagot.

- 1 Lábpezsgőfürdő
- 1 Masszírozó (pedikűr feltét)
- 1 Bőrkevényedés-eltávolító (pedikűr feltét)
- 1 Kefe (pedikűr feltét)
- 1 Pedikűrfeltét-tartó
- 1 Rövid útmutató



## ● A részegységek leírása

Hajtsa ki az ábrákat tartalmazó oldalt. Ismerkedjen meg a termék összes funkciójával.

### A ábra

- 1 Funkciógomb
- 2 Kifröccsenésgátló
- 3 Masszírozó (pedikűr feltét)
- 4 Pedikűrfeltét-adapter
- 5 Pedikűrfeltét-tartó
- 6 Bőrkevényedés-eltávolító (pedikűr feltét)
- 7 Kefe (pedikűr feltét)
- 8 Víztartály
- 9 **MAX** jelzés
- 10 **BE/KI** jelzőfény

### B ábra

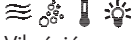
- 11 **O** (Ki)
- 12  Vibrációs masszáz
- 13  Melegvizes pezsgőfürdő
- 14  Vibrációs masszáz és melegvizes pezsgőfürdő
- 15 Masszázsgörgők

### C ábra

- 16 Rögzítőcsatok
- 17 Kábelfeltekercs csatlakozótartóval
- 18 Elektromos vezeték csatlakozóval

## ● Műszaki adatok

Bemenő feszültség: 220–240 V~,  
50–60 Hz

Névleges  
teljesítményfelvétel: 80 W



## Biztonsági utasítások

**A TERMÉK HASZNÁLATBA VÉTELE ELŐTT ISMERKEDJEN MEG A TERMÉK BIZTONSÁGI ÉS KEZELÉSI UTASÍTÁSAIVAL! HA A TERMÉKET TOVÁBBADJA, ADJA MELLÉ EZEKET A DOKUMENTUMOKAT IS!**

A jelen használati útmutatóban leírtak figyelmen kívül hagyásából adódó károk esetén a garancia érvényét veszti! A következményes károkért nem vállalunk felelősséget! A szakszerűtlen használat vagy a biztonsági utasítások figyelmen kívül hagyása miatti anyagi károkért és személyi sérülésekért nem vállalunk felelősséget!

## Gyermekek és fogyatékkal élők

### **⚠ FIGYELMEZTETÉS! ÉLET-ÉS BALESETVESZÉLY GYERMEKEK, KISGYERMEKEK SZÁMÁRA!**

Soha ne hagyja gyermekeit felügyelet nélkül a csomagolóanyagokkal.

A csomagolóanyagok fulladásveszélyt okozhatnak. A gyermekek gyakran alábecsülik a veszélyeket.

- A terméket akkor használhatják 8 éves és afeletti gyermekek, csökkent testi, érzékszervi vagy szellemi képességű, valamint megfelelő tapasztalattal és tudással nem rendelkező személyek, ha számukra felügyeletet biztosítanak vagy ha utasításokat kapnak a termék biztonságos használatával kapcsolatban és megértik az azzal járó veszélyeket.
- Ne hagyja, hogy gyermekek a termékkel játszanak.
- A tisztítást és a felhasználói karbantartást gyermekek nem végezhetik, kivéve ha számukra felügyeletet biztosítanak.

## Elektromos biztonság

### **⚠ FIGYELMEZTETÉS!**

**Áramütésveszély!** Ne próbálja meg saját kezűleg megjavítani a terméket. Hibás működés esetén a termék javítási munkáit bízza képzett szakemberre.

### **⚠ FIGYELMEZTETÉS!**

**Áramütésveszély!** A termék elektromos részeit ne merítse vízbe vagy más folyadékokba. A termék elektromos részeit ne tartsa folyó víz alá.

### **⚠ FIGYELMEZTETÉS!**

**Áramütésveszély!** Ne használja a terméket, ha abból kifolyik a víz!

### **⚠ FIGYELMEZTETÉS!**

**Sérülésveszély!** Kapcsolja ki a terméket és szüntesse meg az áramellátását, ha tisztítja vagy ha nem használja.

### **⚠ FIGYELMEZTETÉS!**

**Áramütésveszély!** Ne használja a terméket, ha sérült. Ha a termék megsérült, válassza le a hálózati áramról és forduljon az eladóijához.

- Ha a termék elektromos részeibe folyadékok jutnak, vagy ha a termék vízbe esik, azonnal húzza ki a csatlakozót a konnektorból. Ne használja tovább a terméket.
- Mielőtt a terméket a hálózati áramra csatlakoztatná ellenőrizze, hogy a hálózat feszültsége megfelel-e a termék adattábláján feltüntetettnek.
- Ha az elektromos vezeték megsérül, a kockázatok elkerülése érdekében azt a gyártónak, az ügyfélszolgálatának, vagy egy annak megfelelő képzettségű szakembernek kell kicserélnie.
- Ne kezelje a terméket vizes kézzel. Ne érjen a funkciógombhoz vagy a hálózati csatlakozóhoz nedves kézzel.
- A termék átállításához 50 vagy 60 Hz értékre a felhasználó részéről semmilyen művelet nem szükséges. A termék magától áll át 50, illetve 60 Hz-re.

## Egészség

- A termék nem orvosi eszköz.

### **⚠ VESZÉLY! Sérülésveszély!**

- A terméket csak egyenletes, stabil, hőálló, tiszta, csúszásmentes és száraz talajon használja.

- Soha ne álljon fel, amíg a lábai a termékben vannak.

**⚠ FIGYELMEZTETÉS!** Ne használja a terméket és kérje ki orvosa tanácsát, ha az alábbi betegségek valamelyikében szenved:

- Bőrgyulladások
- Sebek/lábduzzanatok
- A bőr kipirosodásai
- Cukorbetegség
- Ekcéma/pikkelysömör
- Szívbetegségek

**⚠ VIGYÁZAT!** A termék felülete felforrósodik. A hőérzékelésre képtelen személyeknek a termék használata során elővigyázatosnak kell lenniük.

### **⚠ FIGYELEM! A termék sérülésének veszélye!**

Ne tegyen a víztartályba semmilyen adalékot (pl. olajakat). A víz elpárolgása után ezek az adalékok eléggé kárt tehetnek a termékben.

## **Tűzeset/égési sérülés kockázata és magas hő**

### **⚠ VESZÉLY! Tűzveszély!**

A terméket soha ne hagyja felügyelet nélkül, amíg az az elektromos hálózatra csatlakozik.



- Soha ne használja a melegen tartó funkciót, ha nincs víz a víztartályban.

## ● Első használat előtt

1. Vegye ki a terméket a csomagolásból, és szabaduljon meg az összes csomagolóanyagtól és védőfóliától.
2. Ellenőrizze, hogy minden alkatrész megvan-e, és hogy a csomagolás minden alkatrészt tartalmaz-e (lásd „A csomagolás tartalma” c. részt).
3. Ellenőrizze, hogy a termék és minden alkatrész jó állapotban van-e. Ha sérülést vagy hibát talál, ne használja a terméket, hanem járjon el a „Garancia” c. fejezetben leírtak szerint.
4. Az első használat előtt tisztítsa meg a termék összes alkatrészét a „Tisztítás és ápolás” c. részben leírtak szerint.

## ● Előkészületek

### ⚠ FIGYELEM! A termék sérülésének veszélye!

Ne töltsön be 42 °C-nál magasabb hőmérsékletű vizet. Mindig ellenőrizze a víz hőmérsékletét, mielőtt a lábait a termékbe tenné, valamint bekapcsolás előtt.

- A betöltött víz mennyisége nem haladhatja meg a **MAX** jelzés **9** szintjét.
- Ne fröcsköljön vizet a funkciógombra **1**, a **BE/KI** jelzőfényre **10** vagy a termék talpára.
- Ne vegye le a masszázsgörgőket **15** és a kifröccsenésgátlót **2**, kivéve, ha tisztítja a terméket (lásd „Tisztítás és ápolás” c. részt).

### MEGJEGYZÉSEK:

- Csak tiszta vizet használjon. Ne tegyen szappant, fürdőszót vagy más anyagokat a víztartályba **8**.
  - Ne üzemeltesse a terméket betöltött víz nélkül.
  - Minden használat előtt: Tisztítsa meg a terméket (lásd „Tisztítás és ápolás” c. részt).
1. Tölts fel a víztartályt **8** a **MAX** jelzésig **9** a kívánt hőmérsékletű vízzel.

2. A terméket helyezze egyenes, stabil, hőálló, tiszta, csúszásmentes és száraz talajra.
3. Dugja be az elektromos vezeték csatlakozóját **18** egy megfelelő konnektorba.



## ● Kezelés

### ● A termék be-/kikapcsolása

- Bekapcsolás: Állítsa a funkciógombot **1** az egyik üzemmódba (lásd „Üzemmódválasztás” c. részt). A **BE/KI** jelzőfény **10** kigyullad, ami azt jelzi, hogy a termék bekapcsolt állapotban van (A ábra).
- Kikapcsolás: Fordítsa a funkciógombot **1** **0** állásba. A **BE/KI** jelzőfény **10** kialszik.

### ● Üzemmódválasztás

- Fordítsa a funkciógombot **1** ahhoz a szimbólumhoz, amely megfelel az Ön által használni kívánt üzemmódnak (B ábra).

Üzemmód	Funkciógomb	Funkció
1. mód <b>12</b>		Vibrációs masszáz
2. mód <b>13</b>		Pezsgőfürdő*
3. mód <b>14</b>		Vibrációs masszáz pezsgőfürdővel*
* a víz melegen tartása mellett		

### ● A termék használata pedikűr feltét nélkül

- A reflexzónák átmasszírozásához mozgassa a lábát a masszázsgörgőkön **15** oda-vissza.
- Az ajánlott működési idő 15 perc.

### ● A termék használata pedikűr feltéttel

- A termékhez 3 pedikűr feltét tartozik:

Pedikűr feltét	Funkció
Masszírozó [3]	Masszázs
Bőrkeményedés-eltávolító [6]	Eltávolítja a bőrkeményedéseket
Kefe [7]	Masszázs

- Helyezze rá a használni kívánt pedikűr feltétet [3] [6] [7] a pedikűrfeltét-adapterre [4].
  - A másik 2 pedikűr feltétet helyezze rá a pedikűrfeltét-tartó [5] 2 tartóhelyére.
  - Dörzsölje hozzá a lábát enyhe nyomással a pedikűrfeltét-adapteren [4] lévő pedikűr feltétéhez.
- Változtathatja a lábán az alkalmazási területet a lábának a pedikűr feltéten való helyzetének módosításával.

## ● Használat után

- Kapcsolja ki a terméket (lásd „A termék be-/kikapcsolása” c. részt).
- Húzza ki az elektromos vezeték csatlakozóját [18] a konnektorból.
- Úrítse ki a víztartályt [8] egy nagy méretű mosdókagylóba, kádba vagy zuhanyzóba.

## ● Tisztítás és ápolás

### ⚠ FIGYELMEZTETÉS! Áramütésveszély!

A termék tisztítása előtt: Mindig húzza ki az elektromos vezeték csatlakozóját [18] a konnektorból. Soha ne hagyja, hogy víz érje a termék elektromos részeit!

### ⚠ FIGYELEM! A termék sérülésének veszélye!

Ne fröcsköljön vizet a funkciógombra [1], a **BE/KI** jelzőfényre [10] vagy a termék talpára.

- ① **MEGJEGYZÉS:** Minden használat után tisztítsa meg a terméket, hogy elkerülje a zsír vagy egyéb maradékok lerakódását.

- A masszázsgörgők [15] levétele: Húzza a masszázsgörgöket óvatosan felfelé.
- A kifröccsenésgátló [2] levétele: Nyissa ki a rögzítőcsatokat [16] (C ábra). Húzza a kifröccsenésgátlót óvatosan felfelé.

Alkatrész	Tisztítási mód
Felület kifelé (lábpezsgőfürdő)	Törölje át egy enyhén nedves ruha segítségével.
Bőrkeményedés-eltávolító [6] *	
Kifröccsenésgátló [2]	Öblítse át tiszta vízzel.
Masszírozó [3] *	
Pedikűrfeltét-tartó [5]	
Kefe [7] *	
Víztartály [8]	
Masszázsgörgők [15]	
* Pedikűr feltét	

## ● Tárolás

- Ha a terméket nem használja, tárolja azt az eredeti csomagolásában.
- A terméket száraz, gyermekek számára nem elérhető, biztonságos helyen tárolja.
- Az elektromos vezetékét a csatlakozóval [18] rögzítse a kábelfeltekereire és a csatlakozótartóra [17] (C ábra).

## ● Mentésítés

A csomagolás környezetbarát anyagokból készült, amelyeket a helyi újrahasznosító helyeken adhat le ártalmatlanítás céljából.



A hulladék elkülönítéséhez vegye figyelembe a csomagolóanyagban található jelzéseket. Ezek rövidítéseket (a) és számokat (b) tartalmaznak a következő jelentéssel: 1-7: műanyagok/20-22: papír és karton/80-98: kötőanyagok.

## Termék:



Points de collecte sur [www.quefairemedechets.fr](http://www.quefairemedechets.fr)  
Privilégiez la réparation ou le don de votre appareil !

A termék, és a csomagolóanyagokat is, újrahasznosítható, és a gyártó kiterjesztett felelőssége alá tartozik.

A jobb hulladékkezelés érdekében az ábrán látható információk (szortírozási információk) alapján külön ártalmatlanítsa őket.

A Triman-logó csak Franciaországra vonatkozik.



A kiszolgált termék megsemmisítési lehetőségeiről lakóhelye illetékes önkormányzatánál tájékozódhat.



A környezete érdekében, ne dobja a kiszolgált terméket a háztartási szemétkébe, hanem adja le szakszerű ártalmatlanításra. A gyűjtőhelyekről és azok nyitvatartási idejéről az illetékes önkormányzatnál tájékozódhat.

## ● **Garancia**

A terméket szigorú minőségi előírások betartásával gondosan gyártottuk, és szállítás előtt lelkiismeretesen ellenőriztük. Ha a termékben hiányosságot tapasztal, akkor a termék eladójával szemben törvényes jogok illetik meg Önt. Ezeket a törvényes jogokat a következőkben ismertetett garancia vállalásunk nem korlátozza.

A termékre 3 év garanciát adunk a vásárlás dátumától számítva. A garanciális idő a vásárlás dátumával kezdődik. Kérjük, jól őrizze meg a pénztári blokkot. Ez a bizonylat szükséges a vásárlás tényének az igazolásához.

Ha a termék vásárlásától számított 3 éven belül anyag- vagy gyártási hiba merül fel, akkor a választásunk szerint a terméket ingyen megjavítjuk vagy kicseréljük. A garancia megszűnik, ha a terméket megrongálták, nem szakszerűen kezelték vagy tartották karban.

A garancia az anyag- vagy gyártáshibákra vonatkozik. A garancia nem terjed ki azokra a termékreszerekre, melyek normál kopásnak vannak kitéve és ezért fogyóeszköznek tekinthetők (pl. elemek), vagy a törékeny részekre sérülésére, pl. kapcsolók, akkuk, vagy üvegből készült részek.

## ● **Garanciális ügyek lebonyolítása**

Ügyének gyors elintézhetsége céljából, kérjük kövesse az alábbi útmutatást:

Kérjük, kérdések esetére készítse elő a pénztárblokkot és a cikkszámot (IAN 408220\_2207) a vásárlás tényének az igazolására.

Kérjük, hogy a cikkszámot olvassa le a típustábláról, a gravírozásból, az Útmutató címloldaláról (balra lent), illetve a hátoldalon, vagy a termék alján található matricáról.

Amennyiben működési hibák, vagy egyéb hiányosság lépne fel, először vegye fel a kapcsolatot a következőkben megnevezett szervizek egyikével telefonon, vagy e-mailen.

A hibásnak ítélt terméket ezután a vásárlást igazoló blokk, valamint a hiba leírásának és keletkezési idejének mellékelésével díjmentesen postázhatja az Önnel közölt szervizcímre.

## ● **Szerviz**

 **Szerviz Magyarország**

Tel.: 0680021536



E-mail: owim@lidl.hu



<b>Uporabljena opozorila in simboli</b> .....	Stran 101
<b>Uvod</b> .....	Stran 101
Predvidena uporaba .....	Stran 101
Obseg dobave .....	Stran 102
Opis delov .....	Stran 102
Tehnični podatki .....	Stran 102
<b>Varnostni napotki</b> .....	Stran 102
<b>Pred prvo uporabo</b> .....	Stran 104
<b>Priprava</b> .....	Stran 104
<b>Uporaba</b> .....	Stran 105
Vkllop/izkllop izdelka .....	Stran 105
Izbira načina .....	Stran 105
Uporaba izdelka brez nastavka za pedikuro .....	Stran 105
Uporaba izdelka z nastavkom za pedikuro .....	Stran 105
Po uporabi .....	Stran 105
<b>Čiščenje in nega</b> .....	Stran 106
Shranjevanje .....	Stran 106
<b>Odstranjevanje</b> .....	Stran 106
<b>Garancijski list</b> .....	Stran 107
Postopek pri uveljavljanju garancije .....	Stran 108
<b>Servis</b> .....	Stran 108

## Uporabljena opozorila in simboli

V teh navodilih za uporabo, kratkih navodilih in na pakiranju se uporabljajo naslednja opozorila:

	<b>NEVARNOST!</b> Ta simbol z opozorilno besedo »Nevarnost« označuje nevarnost z visoko stopnjo tveganja, ki lahko v primeru neupoštevanja opozorila povzroči hudo poškodbo ali celo smrt.		Izmenični tok/napetost
		<b>Hz</b>	Hertz (omrežna frekvenca)
	<b>OPOZORILO!</b> Ta simbol z opozorilno besedo »Opozorilo« označuje nevarnost s srednje visoko stopnjo tveganja, ki lahko v primeru neupoštevanja opozorila povzroči hudo poškodbo ali celo smrt.	<b>W</b>	Vat
			Simbol za izdelek z zaščitnim razredom II
	<b>OPOMBA:</b> Ta simbol s signalno besedo »Opomba« nudi nadaljnje koristne informacije.	<b>CE</b>	Znak CE potrjuje skladnost z direktivami EU, ki veljajo za izdelek.
	Varnostni napotki		
	Navodila za ravnanje		

## MASAŽNA KAD ZA STOPALA

### ● Uvod

Čestitamo vam ob nakupu novega MASAŽNA KAD ZA STOPALA, v nadaljevanju krajše »izdelek«.

Odločili ste se za zelo kakovosten izdelek. Navodila za uporabo so sestavni del tega izdelka. Vsebujejo pomembna navodila za varnost, uporabo in odstranjevanje med odpadke. Pred uporabo izdelka se seznanite z vsemi navodili za uporabo in varnostnimi navodili. V ta namen natančno preberite naslednja navodila za uporabo in varnostne napotke.

Izdelek uporabljajte samo tako, kot je opisano, in samo za navedena področja uporabe. Ta navodila hranite na varnem. Če izdelek odstopite novemu lastniku, mu zraven izročite tudi vse dokumente.

### ● Predvidena uporaba

- Ta izdelek je namenjen za sprostitvev, nego in osvežitev utrujenih stopal.
- Sistem je namenjen za zasebno uporabo; ni primeren za medicinsko ali obrtno uporabo.
- Proizvajalec ne prevzema odgovornosti za škodo, nastalo zaradi nepravilne uporabe.

## ● Obseg dobave

Po odstranjanju embalaže preverite izdelek za popolnost in brezhibno stanje vseh delov. Pred uporabo odstranite ves embalažni material.

- 1 Masažna kad za stopala
- 1 Masažni nastavek (nastavek za pedikuro)
- 1 Nastavek za odstranjevanje poroženele kože (nastavek za pedikuro)
- 1 Krtača (nastavek za pedikuro)
- 1 Držalo nastavka za pedikuro
- 1 Kratka navodila



## ● Opis delov

Pred branjem odprite zloženo stran z risbami. Seznajte se z vsemi funkcijami izdelka.

### Slika A

- 1 Funkcijski gumb
- 2 Zaščita pred brizganjem
- 3 Masažni nastavek (nastavek za pedikuro)
- 4 Prilagodilnik za nastavek za pedikuro
- 5 Držalo nastavka za pedikuro
- 6 Nastavek za odstranjevanje poroženele kože (nastavek za pedikuro)
- 7 Krtača (nastavek za pedikuro)
- 8 Posoda za vodo
- 9 Oznaka **MAX**
- 10 Lučka za **vklop/izklop**

### Slika B

- 11 **O** (izklop)
- 12  Vibracijska masaža
- 13  Mehurčkasta kopal z vzdrževanjem temperature vode
- 14  Vibracijska masaža in mehurčkasta kopal z vzdrževanjem temperature vode
- 15 Masažni valjčki

### Slika C

- 16 Pritrdilne sponke
- 17 Priprava za navijanje kabla z držalom za električni vtič
- 18 Priključni kabel z električnim vtičem

## ● Tehnični podatki

Vhodna napetost: 220–240 V~,  
50–60 Hz  
Nazivna priključna moč: 80 W



## Varnostni napotki

**PRED UPORABO IZDELKA SE SEZNANITE Z VSEMI VARNOSTNIMI NAVODILI IN NAVODILI ZA UPORABO! ČE IZDELEK POSREDUJETE DRUGIM OSEBAM, PRILOŽITE TUDI VSE DOKUMENTE!**

Pri škodi zaradi neupoštevanja teh navodil za uporabo garancija preneha veljati! Ne prevzemamo odgovornosti za posledično škodo! Ne prevzemamo odgovornosti za gmotno škodo ali telesne poškodbe, ki so nastale zaradi nepravilne uporabe ali neupoštevanja varnostnih navodil!

**Otroci in osebe s posebnimi potrebami**

**⚠ OPOZORILO! NEVARNOST SMRTI IN NESREČKE!**

Otrok z embalažnim materialom nikoli ne pustite nenadzorovanih. Obstaja nevarnost zadušitve z embalažnim materialom. Otroci pogosto podcenjujejo nevarnosti.

- Ta izdelek lahko uporabljajo otroci od 8 leta in osebe z omejenimi fizičnimi, čutilnimi ali miselnimi sposobnostmi oziroma pomanjkljivimi izkušnjami in/ali znanjem uporabljajo samo, če so bili poučeni o varni uporabi izdelka in razumejo nevarnosti, do katerih lahko pride pri taki uporabi.
- Otrokom ne dovolite, da bi se igrali z izdelkom.
- Čiščenja in uporabniškega vzdrževanja ne smejo izvajati otroci, razen, če so pod nadzorom.

## Električna varnost

### ⚠ **OPOZORILO! Nevarnost električnega udara!**

Izdelka ne smete nikoli sami popravljati. V primeru okvare lahko popravila izvaja izključno usposobljeno osebje.

### ⚠ **OPOZORILO! Nevarnost električnega udara!**

Električnih delov izdelka ne potaplajte v vodo ali druge tekočine. Električnih delov izdelka ne držite pod tekočo vodo.

### ⚠ **OPOZORILO! Nevarnost električnega udara!** Če iz izdelka uhaja voda, izdelka ne uporabljajte več!

⚠ **OPOZORILO! Nevarnost telesnih poškodb!** Izdelek izklopite in ga odklopite iz električnega omrežja, preden izvajate čiščenje in ko izdelka ne uporabljate.

### ⚠ **OPOZORILO! Nevarnost električnega udara!**

Ne uporabljajte izdelka, če je poškodovan. Odklopite izdelek iz električnega omrežja in se posvetujte s prodajalcem, če je poškodovan.

- Če v električne dele izdelka vdre tekočina ali izdelek pade v vodo, takoj odklopite električni vtič. Izdelka ne uporabljajte več.
- Pred priključitvijo na električno omrežje se prepričajte, da se napetost ujema s podatki na tipski tablici izdelka.
- Če se priključni kabel poškoduje, ga mora zamenjati proizvajalec ali njegova servisna služba ali podobno kvalificirana oseba, da tako prepreči nevarnosti.
- Izdelka ne uporabljajte z mokrimi rokami. Funkcijskega gumba in električnega vtiča se ne dotikajte z mokrimi rokami.

- Uporabniku izdelka ni treba preklopiti med frekvenco 50 in 60 Hz. Izdelek se sam prilagodi frekvenci 50 ali 60 Hz.

## Zdravje

- Ta izdelek ni medicinski pripomoček.

## ⚠ **NEVARNOST! Nevarnost telesnih poškodb!**

- Izdelek samo uporabljajte na ravni, stabilni, proti vročini odporni, čisti, ne drseči in suhi podlagi.
- Dokler imate stopala v izdelku, nikoli ne vstajajte.

⚠ **OPOZORILO!** Če imate katero od naštetih bolezni, izdelka ne uporabljajte in se posvetujte z zdravnikom:

- Vnetja kože
- Rane/otekline stopal
- Rdečica kože
- Diabetes
- Ekcem/luskavica
- Srčne bolezni

⚠ **PREVIDNO!** Izdelek ima vročo površino. Osebe, ki ne čutijo vročine, morajo biti pri uporabi izdelka previdne.

⚠ **POZOR! Nevarnost škode na izdelku!** V posodo za vodo ne dodajajte dodatkov (npr. olja). Po izparitvi vode se lahko ti dodatki vžgejo in poškodujejo izdelek.

## Nevarnost požara/opeklin in vročine

⚠ **NEVARNOST! Nevarnost požara!** Izdelka nikoli ne pustite brez nadzora, ko je priključen na električno omrežje.

- Če ni vode v posodi za vodo, nikoli ne izberite funkcije za vzdrževanje temperature.

## ● **Pred prvo uporabo**

1. Izdelek odstranite iz embalaže in z njega odstranite vse embalažne materiale ter zaščitne folije.
2. Preverite, ali so priloženi vsi potrebni deli (glejte »Obsseg dobave«).
3. Preverite, ali so vsi deli in izdelek v dobri stanju. Če opazite poškodbo ali okvaro, izdelka ne uporabljajte, ampak ravnajte, kot je opisano v poglavju »Garancija«.
4. Pred prvo uporabo očistite vse dele izdelka, kot je opisano v poglavju »Čiščenje in nega«.

## ● **Priprava**

⚠ **POZOR! Nevarnost škode na izdelku!**

Ne nalivajte vode s temperaturo nad 42 °C. Pred postavljanjem stopal v izdelek ali vklopom izdelka vedno preverite temperaturo vode.

- Vode ne napolnite čez oznako **MAX** 9.
- Vode ne brizgajte po funkcijskem gumbu 1, lučki za **vklop/izklop** 10 ali podstavku izdelka.



- Ne odstranjujte masažnih valjčkov [15] in zaščitne pred brizganjem [2], razen kadar čistite izdelek (glejte »Čiščenje in nega«).

#### OPOMBA:

- Uporabljajte samo čisto vodo. V posodo za vodo [8] ne dajajte mila, soli za kopel ali drugih snovi.
  - Izdelka ne uporabljajte, če prej vanj niste nalili vode.
  - Pred in po vsaki uporabi: Izdelek očistite (glejte »Čiščenje in nega«).
1. Posodo za vodo [8] napolnite do oznake **MAX** [9] z vodo pri želeni temperaturi.
  2. Izdelek postavite na ravno, stabilno, proti vročini odporno, čisto, ne drsečo in suho podlago.
  3. Priključni kabel z električnim vtičem [18] priključite v ustrezno vtičnico.

### ● Uporaba

#### ● Vkllop/izkllop izdelka

- Vkllop: Funkcijski gumb [1] nastavite na enega od načinov (glejte »Izbira načina«). Lučka za **vklop/izkllop** [10] zasveti, kar potrdi, da izdelek deluje (slika A).
- Izkllop: Funkcijski gumb [1] nastavite na 0 [11]. Lučka za **vklop/izkllop** [10] se izklopi.

#### ● Izbira načina

- Funkcijski gumb [1] nastavite na simbole, ki so ustrezni za želeni način (slika B).

Način	Funkcijski gumb	Funkcija
Način 1 [12]		Vibracijska masaža
Način 2 [13]		Mehurčkasta kopel*
Način 3 [14]		Vibracijska masaža in mehurčkasta kopel*

\* z vzdrževanjem temperature vode

### ● Uporaba izdelka brez nastavka za pedikuro

- Stopala refleksno masirajte s premikanjem po masažnih valjčkih [15].
- Priporočamo 15 minut uporabe.

### ● Uporaba izdelka z nastavkom za pedikuro

- Izdelek ima priložene 3 nastavke za pedikuro:

Nastavek za pedikuro	Funkcija
Masažni nastavek [3]	Masaža
Nastavek za odstranjevanje poroženele kože [6]	Odstranjevanje poroženele kože
Krtača [7]	Masaža

1. Želeni nastavek za pedikuro [3] [6] [7] namestite na prilagodilnik za nastavek za pedikuro [4].
  2. Ostala 2 nastavka za pedikuro namestite na 2 za to pripravljene mesti na držalu nastavka za pedikuro [5].
  3. Stopalo rahlo podrgnite ob nastavek za pedikuro, ki je nameščen na prilagodilniku za nastavek za pedikuro [4].
- Mesto uporabe na stopalu lahko spreminjate s premikanjem stopala po nastavku za pedikuro.

### ● Po uporabi

1. Izklopite izdelek (glejte »Vkllop/izkllop izdelka«).
2. Priključni kabel z električnim vtičem [18] potegnite iz omrežne vtičnice.
3. Posodo za vodo [8] izpraznite v velik umivalnik, kad ali prho.

## ● Čiščenje in nega

### ⚠ OPOZORILO! Nevarnost

**električnega udara!** Pred čiščenjem izdelka: Vedno izvlecite priključni kabel z električnim vtičem **18** iz vtičnice. Pazite, da električni deli izdelka ne pridejo v stik z vodo!

### ⚠ POZOR! Nevarnost škode na izdelku!

Vode ne brizgajte po funkcijskem gumbu **1**, lučki za **vklop/izklop** **10** ali podstavku izdelka.

**i OPOMBA:** Izdelek po vsaki uporabi očistite, da preprečite masne obloge in druge ostanke.

1. Snemite masažne valjčke **15**: Masažne valjčke previdno potegnite navzgor.
2. Odstranjanje zaščite pred brizganjem **2**: Sprostite pritrilne sponke **16** (slika C). Zaščito pred brizganjem previdno potegnite navzgor.

Del	Način čiščenja
Zunanja površina (masažna kad za stopala)	Obrišite z navlaženo krpo.
Nastavek za odstranjanje poroženele kože <b>6</b> *	
Zaščita pred brizganjem <b>2</b>	Sperite s čisto vodo.
Masažni nastavek <b>3</b> *	
Držalo nastavka za pedikuro <b>5</b>	
Krtača <b>7</b> *	
Posoda za vodo <b>8</b>	
Masažni valjčki <b>15</b>	
* Nastavek za pedikuro	

## ● Shranjevanje

- Kadar izdelka ne uporabljate, ga hranite v originalni embalaži.
- Izdelek hranite na suhem varnem mestu zunaj dosega otrok.

- Priključni kabel z električnim vtičem **18** pritrdite na pripravo za navijanje kabla z držalom za električni vtič **17** (slika C).

## ● Odstranjanje

Embalaža je narejena iz okolju primernih materialov, ki jih lahko oddate za recikliranje na lokalnih zbirališčih odpadkov.



Upoštevajte oznake embalažnih materialov za ločevanje odpadkov, ki so označene s kraticami (a) in številkami (b) z naslednjim pomenom: 1-7: umetne mas./20-22: papir in karton/80-98: vezni materiali.

### Izdelek:

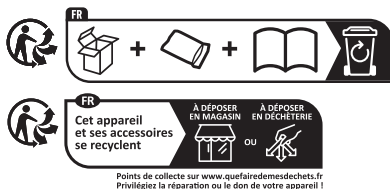

Izdelek in embalažni materiali so primerni za recikliranje. Zanje veljajo določila proizvajalčeve razširjene odgovornosti.

Za boljše ravnanje z odpadki jih odlagajte ločeno, upoštevajoč prikazane informacije o razvrščanju.

Logotip Triman velja samo za Francijo.



O možnostih odstranjanja odsluženega izdelka se lahko pozanimате pri svoji občinski ali mestni upravi.



Ko je vaš izdelek dotrajan, ga zaradi varovanja okolja ne odvrzite med gospodinjinske odpadke, temveč ga oddajte na ustreznem zbirališču tovrstnih odpadkov. O zbirnih mestih in njihovih delovnih časih se lahko pozanimате pri svoji pristojni občinski upravi.

## Pooblaščeni serviser:

OWIM GmbH & Co. KG  
Stiftsbergstraße 1  
74167 Neckarsulm  
NEMČIJA

Servisna telefonska številka: 00386 (0) 80 70 60

## Garancijski list

1. S tem garancijskim listom OWIM GmbH & Co. KG, Stiftsbergstraße 1, 74167 Neckarsulm, Nemčija jamčimo, da bo izdelek v garancijskem roku ob normalni in pravilni uporabi brezhibno deloval in se zavezuje, da bomo ob izpolnjenih spodaj navedenih pogojih odpravili morebitne pomanjkljivosti in okvare zaradi napak v materialu ali izdelavi oziroma po svoji presoji izdelek zamenjali ali vrnili kupnino.
2. Garancija je veljavna na ozemlju Republike Slovenije.
3. Garancijski rok za proizvod je 3 leta od datuma izročitve blaga. Datum izročitve blaga je razviden iz računa.
4. Kupec je dolžan okvaro javiti pooblaščenemu servisu oziroma se informirati o nadaljnjih postopkih na zgoraj navedeni telefonski številki. Svetujemo vam, da pred tem natančno preberete navodila o sestavi in uporabi izdelka.
5. Kupec je dolžan pooblaščenemu servisu predložiti garancijski list in račun, kot potrdilo in dokazilo o nakupu ter dnevu izročitve blaga.
6. V primeru, da proizvod popravlja nepooblaščen servis ali oseba, kupec ne more uveljavljati zahtevkov iz te garancije.
7. Vzroki za okvaro oziroma nedelovanje izdelka morajo biti lastnosti stvari same in ne vzroki, ki so zunaj proizvajalčeve oziroma prodajalčeve sfere. Kupec ne more uveljavljati zahtevkov iz te garancije, če se ni držal priloženih navodil za sestavo in uporabo izdelka ali če je izdelek kakorkoli spremenjen ali nepravilno vzdrževan.
8. Jamčimo servis in rezervne dele še 3 leta po preteku garancijskega roka.
9. Obrabni deli oz. potrošni material so izvzeti iz garancije.
10. Vsi potrebni podatki za uveljavljanje garancije se nahajajo na dveh ločenih dokumentih (garancijski list, račun).
11. Ta garancija proizvajalca ne izključuje pravic potrošnika, ki izhajajo iz odgovornosti prodajalca za napake na blagu.

Prodajalec:

Lidl Slovenija d.o.o. k.d., Pod lipami 1, SI-1218 Komenda

## ● Postopek pri uveljavljanju garancije

Za zagotovitev hitre obdelave vašega primera vas prosimo, da sledite naslednjim napotkom:

Prosimo, da za vsa vprašanja pripravite račun in številko izdelka (IAN 408220\_2207) kot dokazilo o nakupu.

Številko izdelka najdete na identifikacijski ploščici, gravuri, naslovni strani v navodilih (spodaj levo) ali na nalepki na hrbtni ali spodnji strani.

Če pride do napačnega delovanja ali drugih pomanjkljivosti, se obrnite najprej na v nadaljevanju navedeni servisni oddelek po telefonu ali prek e-pošte.

Izdelek, označen kot okvarjen, lahko nato brez poštnine pošljete na navedeni naslov servisa, zraven pa priložite potrdilo o nakupu (blagajniški račun) in navedite, za kakšno pomanjkljivost gre in kdaj je nastala.

## ● Servis

SI **Servis Slovenija**

Tel.: 00386 (0) 80 70 60







E-Mail: [owim@lidl.si](mailto:owim@lidl.si)



<b>Korištene upozoravajuće napomene i simboli</b> .....	Stranica 110
<b>Uvod</b> .....	Stranica 110
Uvjeti korištenja .....	Stranica 110
Sadržaj isporuke .....	Stranica 111
Opis dijelova .....	Stranica 111
Tehnički podaci .....	Stranica 111
<b>Sigurnosne napomene</b> .....	Stranica 111
<b>Prije prve uporabe</b> .....	Stranica 113
<b>Priprema</b> .....	Stranica 114
<b>Korištenje</b> .....	Stranica 114
Uključivanje/isključivanje proizvoda .....	Stranica 114
Odabir načina rada .....	Stranica 114
Korištenje proizvoda bez nastavka za pedikuru .....	Stranica 114
Korištenje proizvoda s nastavkom za pedikuru .....	Stranica 114
Nakon uporabe .....	Stranica 115
<b>Čišćenje i njega</b> .....	Stranica 115
Skladištenje .....	Stranica 115
<b>Zbrinjavanje</b> .....	Stranica 115
<b>Jamstvo</b> .....	Stranica 116
Postupak u slučaju koji je pokriven jamstvom .....	Stranica 116
<b>Servis</b> .....	Stranica 116

## Korištene upozoravajuće napomene i simboli

U ovim uputama za uporabu, kratkim uputama ili na pakiranju korištene su sljedeće upozoravajuće napomene:

	<b>OPASNOST!</b> Ovaj simbol s izrazom „Opasnost“ označava opasnost visokog stupnja rizika koja, ako se ne izbjegne, uzrokuje tešku ozljedu ili smrt.	 Izmjenična struja/napon
		<b>Hz</b> Hertz (mrežna frekvencija)
	<b>UPOZORENJE!</b> Ovaj simbol s izrazom „Upozorenje“ označava opasnost srednjeg stupnja rizika koja, ako se ne izbjegne, može dovesti do teške ozljede ili smrti.	<b>W</b> Watt
		 Simbol za proizvod razreda zaštite II
	<b>NAPOMENA:</b> Ovaj simbol s izrazom „Napomena“ pruža dodatne korisne informacije.	<b>CE</b> Oznaka CE potvrđuje sukladnost sa smjericama EU-a koje se primjenjuju na proizvod.
 	Sigurnosne napomene Upute za rukovanje	

## HIDROMASAŽNA KADICA ZA STOPALA

### ● Uvod

Čestitamo na kupnji vašeg novog HIDROMASAŽNA KADICA ZA STOPALA, u daljnjem tekstu „proizvod“.

Ovom kupnjom odlučili ste se za visokokvalitetan proizvod. Uputa za uporabu je sastavni dio ovog proizvoda. One sadrže važne upute o sigurnosti, uporabi i uklanjanju otpada. Prije upotrebe proizvoda se upoznajte sa svim njegovim uputama za uporabu i sigurnosnim uputama. U tu svrhu pažljivo pročitajte sljedeće upute za rad i sigurnosne upute.

Koristite ovaj proizvod u skladu s navedenim uputama te u navedene svrhe. Ove upute pohranite na sigurnom mjestu. Ukoliko proizvod dajete nekoj drugoj osobi, predajte toj osobi također i sve upute.

### ● Uvjeti korištenja

- Proizvod je predviđen za opuštanje, njegu i osvježanje umornih stopala.
- Proizvod je namijenjen za kućnu upotrebu; nije prikladan za medicinsku ili komercijalnu upotrebu.
- Proizvođač neće biti odgovoran za štete nastale zbog nepravilne uporabe.

## ● Sadržaj isporuke

Nakon raspakiranja provjerite kompletnost proizvoda i ispravno stanje svih dijelova. Prije uporabe uklonite svu ambalažu.

- 1 Hidromasažna kadica za stopala
- 1 Masažer (nastavak za pedikuru)
- 1 Strugalica za tvrdi kožu (nastavak za pedikuru)
- 1 Četka (nastavak za pedikuru)
- 1 Držać nastavka za pedikuru
- 1 Kratke upute



## ● Opis dijelova

Prije čitanja rasklopite stranicu s crtežima. Upoznajte se sa svim funkcijama proizvoda.

### Slika A

- 1 Funkcijski gumb
- 2 Štitnik od prskanja
- 3 Masažer (nastavak za pedikuru)
- 4 Adapter nastavka za pedikuru
- 5 Držać nastavka za pedikuru
- 6 Strugalica za tvrdi kožu (nastavak za pedikuru)
- 7 Četka (nastavak za pedikuru)
- 8 Spremnik za vodu
- 9 Oznaka **MAX**
- 10 Svjetlo indikatora **UKLJ./ISKLJ.**

### Slika B

- 11 **O** (isklj.)
- 12  Vibracijska masaža
- 13  Pjenušava kupka s toplom vodom
- 14  Vibracijska masaža i pjenušava kupka s toplom vodom
- 15 Masažni valjci

### Slika C

- 16 Pričvršne kopče
- 17 Spremište za kabel s držaćem utikača
- 18 Priključni kabel s utikačem

## ● Tehnički podatci

Ulazni napon:	220–240 V~, 50–60 Hz
Ulazna snaga:	80 W



## Sigurnosne napomene

**PRIJE UPORABE PROIZVODA UPOZNAJTE SE SA SVIM UPUTAMA ZA UPORABU I SIGURNOSNIM NAPOMENAMA! AKO OVAJ PROIZVOD DAJETE NOVOM VLASNIKU, URUČITE MU I DOKUMENTACIJU!**

U slučaju oštećenja zbog nepridržavanja ovih uputa za uporabu bit će poništeno pravo na primjenu jamstva! Ne preuzimamo odgovornost za posljedične štete! Proizvođač neće biti odgovoran za oštećenja ili ozljeda zbog nepravilne uporabe ili nepridržavanja sigurnosnih napomena!

## Djeca i osobe s poteškoćama

**⚠ UPOZORENJE! OPASNOST PO ŽIVOT I OPASNOST OD NEZGODA ZA MALU DJECU I DJECU!**

Djecu nikada nemojte ostaviti pored ambalažnog materijala bez nadzora. Postoji opasnost od gušenja ambalažnim materijalom. Djeca često podcjenjuju opasnosti.

- Uređaj smiju koristiti djeca od 8 godina te osobe s ograničenim psihičkim, osjetilnim ili mentalnim sposobnostima ili osobe bez iskustva i/ili znanja kada su pod nadzorom ili ako su upoznati s uputama o sigurnom korištenju proizvoda kao i s potencijalnim opasnostima.
- Djeca se ne smiju igrati proizvodom.
- Čišćenje i korisnikovo održavanje ne smiju obavljati djeca, osim ako su pod nadzorom.

### **Električna sigurnost**

#### **⚠ UPOZORENJE! Opasnost od električnog udara!**

Nikada nemojte sami pokušavati popraviti proizvod. U slučaju kvara, popravke smije izvršiti samo kvalificirano osoblje.

#### **⚠ UPOZORENJE! Opasnost od električnog udara!**

Električne dijelove proizvoda ne uranjajte u vodu ni druge tekućine. Električne dijelove proizvoda ne stavljajte pod tekuću vodu.

#### **⚠ UPOZORENJE! Opasnost od električnog udara!**

Ako iz proizvoda curi voda, prestanite ga koristiti!

#### **⚠ UPOZORENJE! Opasnost od nezgode!**

Prije radova čišćenja i ako ga ne upotrebljavate, isključite proizvod i iskopčajte ga iz električne mreže.

#### **⚠ UPOZORENJE! Opasnost od električnog udara!**

Nikada se nemojte koristiti oštećenim proizvodom. Ako je oštećen, proizvod isključite iz mreže i obratite se svom trgovcu.

- Ako tekućina prodre u električne dijelove proizvoda ili proizvod padne u vodu, odmah odspojite priključni kabel iz utičnice. Prestanite koristiti proizvod.
- Prije priključivanja na napajanja se uvjerite se da napon i struja odgovaraju podacima na natpisnoj pločici proizvoda.
- Ukoliko je priključni kabel oštećen, proizvođač ili njegova služba za kupce ili slična kvalificirana osoba mora ga zamijeniti kako bi se izbjegla ugroženost.



- Proizvod koristite samo sa suhim rukama. Funkcijski gumb ili utikač nikada nemojte dodirivati mokrim rukama.
- Korisnik ne mora ništa učiniti da bi proizvod prebacivao između 50 ili 60 Hz. Proizvod se sam prilagođava za 50 ili 60 Hz.

## Zdravlje

- Ovaj proizvod nije medicinski proizvod.

### **⚠ OPASNOST! Opasnost od nezgode!**

- Koristite proizvod samo na ravnom, stabilnom, čistom, protukliznom, suhom i toplinski otpornom podu.
- Nikada ne ustajte dok su vam stopala u proizvodu.

### **⚠ UPOZORENJE!** Nemojte koristiti ovaj proizvod i posavjetujte se sa svojim liječnikom ako bolujete od neke od sljedećih bolesti:

- Kožne upale
- Ranice/oticanje stopala
- Crvenilo kože
- Dijabetes
- Ekcemi/Psorijaza
- Srčane bolesti

**⚠ OPREZ!** Površina proizvoda postaje vruća. Osobe neosjetljive na toplinu moraju biti oprezne pri uporabi proizvoda.

### **⚠ PAŽNJA! Opasnost od oštećenja proizvoda!**

Nemojte dodavati u spremnik za vode nikakve dodatke (npr. ulje). Nakon isparavanja vode, ti dodaci mogu izgorjeti i oštetiti proizvod.

### **Opasnost od požara/ opekline i vrućine**

**⚠ OPASNOST! Opasnost od vatre!** Proizvod nikada ne ostavljajte bez nadzora dok je priključen na električnu mrežu.

- Nikada ne birajte funkciju održavanja topline ako u spremniku za vodu nema vode.

### **● Prije prve uporabe**

1. Izvadite proizvod iz pakiranja i uklonite sve dijelove ambalažnog materijala i zaštitne folije.
2. Provjerite postoje li svi dijelovi i je li opisani opseg isporuke potpun (pogledajte „Sadržaj isporuke“).
3. Provjerite jesu li proizvod i svi njegovi dijelovi u dobrom stanju. Ako primijetite bilo kakvo oštećenje ili nedostatak, nemojte koristiti proizvod, već postupite kako je opisano u poglavlju „Jamstvo“.
4. Prije prve uporabe očistite sve dijelove proizvoda kako je opisano u poglavlju „Čišćenje i njega“.

## ● Priprema

### ⚠ PAŽNJA! Opasnost od oštećenja proizvoda!

Nemojte ulijevati vodu čija temperatura premašuje 42 °C. Uvijek provjerite temperaturu vode prije nego što stavite noge u proizvod ili ga uključite.

- Ne ulijevajte vodu preko oznake **MAX** [9].
- Nemojte prskati vodom funkcijski gumb [1], svjetlo indikatora **UKLJ./ISKLJ.** [10] ili postolje proizvoda.
- Nemojte uklanjati valjke za masažu [15] i štitnik od prskanja [2] osim ako ne čistite proizvod (pogledajte „Čišćenje i njega“).

### NAPOMENA:

- Koristite samo čistu vodu. U spremnik za vodu [8] nemojte stavljati sapun, sol za kupanje ili bilo koju drugu tvar.
  - Nemojte koristiti proizvod prije nego što ste ga napunili vodom.
  - Prije i nakon svake uporabe: Očistite proizvod (pogledajte „Čišćenje i njega“).
1. Spremnik za vodu [8] napunite vodom željene temperature do oznake **MAX** [9].
  2. Proizvod postavite na ravan, stabilan, otporan na toplinu, čist, protuklizan i suh pod.
  3. Spojite priključni kabel s utikačem [18] u odgovarajuću utičnicu.

## ● Korištenje

### ● Uključivanje/isključivanje proizvoda

- Uključivanje: Postavite funkcijski gumb [1] na način rada (pogledajte „Odabir načina rada“).  
Svjetlo indikatora **UKLJ./ISKLJ.** [10] će zasvijetliti kako bi se potvrdilo da proizvod radi (slika A).
- Isključivanje: Funkcijski gumb [1] postavite na **0** [11]. Svjetlo indikatora **UKLJ./ISKLJ.** [10] se isključuje.

## ● Odabir načina rada

- Postavite funkcijski gumb [1] na ikone koje odgovaraju željenom načinu rada (slika B).

Način rada	Funkcijski gumb	Funkcija
Način rada 1 [12]		Vibracijska masaža
Način rada 2 [13]		Pjenušava kupka*
Način rada 3 [14]		Vibracijska masaža i pjenušava kupka*

\* s toplom vodom

## ● Korištenje proizvoda bez nastavka za pedikuru

- Za refleksološku masažu ljuljajte stopala naprijed-natrag na masažnim valjcima [15].
- Preporučeno vrijeme rada je 15 minuta.

## ● Korištenje proizvoda s nastavkom za pedikuru

- Proizvod sadrži 3 nastavka za pedikuru:

Nastavak za pedikuru	Funkcija
Masažer [3]	Masaža
Strugalica za tvrdi kožu [6]	Uklonite stvrdnutu kožu
Četka [7]	Masaža

1. Postavite željeni nastavak za pedikuru [3] [6] [7] na adapter nastavka za pedikuru [4].
2. Postavite preostala 2 vrha nastavka za pedikuru u 2 otora držača nastavka za pedikuru [5].
3. Trljajte stopala laganim pritiskom na nastavak za pedikuru koji se nalazi na adapteru nastavka za pedikuru [4].

- Možete mijenjati područje stopala mijenjanjem položaja stopala na nastavku za pedikuru.

## ● Nakon uporabe

- Isključite proizvod (pogledajte „Uključivanje/ isključivanje proizvoda“).
- Izvucite priključni kabel s utikačem [18] iz utičnice.
- Spremnik za vodu [8] ispraznite u veliki umivaonik, kadu ili tuš.

## ● Čišćenje i njega

**⚠ UPOZORENJE! Opasnost od električnog udara!** Prije čišćenja proizvoda: Uvijek izvucite utikač priključnog kabla s utikačem [18] iz utičnice. Nikada ne dopustite da električni dijelovi proizvoda dođu u dodir s vodom!

**⚠ PAŽNJA! Opasnost od oštećenja proizvoda!** Nemojte prskati vodom funkcijski gumb [1], svjetlo indikatora **UKLJ./ ISKLJ.** [10] ili postolje proizvoda.

**ⓘ NAPOMENA:** Očistite proizvod nakon svake uporabe kako biste izbjegli nakupljanje masnoće i drugih ostataka.

- Uklanjanje masažnih valjaka [15]: Lagano povucite masažne valjke prema gore.
- Uklanjanje štitnika od prskanja [2]: Otpuštanje pričvrtnih kopči [16] (slika C). Lagano povucite štitnik od prskanja prema gore.

Dio	Način čišćenja
Vanjska površina (hidromasažna kadica za stopala)	Obrišite vlažnom krpom.
Strugalica za tvrdu kožu [6] *	

Dio	Način čišćenja
Štitnik od prskanja [2]	Isperite čistom vodom.
Masažer [3] *	
Držač nastavka za pedikuru [5]	
Četka [7] *	
Spremnik za vodu [8]	
Masažni valjci [15]	
* Nastavak za pedikuru	

## ● Skladištenje

- Kada se ne koristi proizvod čuvajte u originalnoj ambalaži.
- Proizvod čuvajte na suhom i sigurnom mjestu izvan dohvata djece.
- Privčvrstite priključni kabel s utikačem [18] na spremište za kabel s držačem utikača [17] (slika C).

## ● Zbrinjavanje

Ambalaža se sastoji od ekološki neškodljivih materijala koje možete zbrinuti na lokalnim mjestima za reciklažu.



Uvažavajte obilježavanje ambalaže za odvajanje otpada, ono je obilježeno s kraticama (a) i brojevima (b) sa slijedećim značenjem: 1-7: plastika/20-22: papir I karton/80-98: miješani materijali.

## Proizvod:



Points de collecte sur [www.quefairedesdechets.fr](http://www.quefairedesdechets.fr)  
Privilégiez la réparation ou le don de votre appareil !

Proizvod i materijali za pakiranje mogu se reciklirati i podliježu proširenoj odgovornosti proizvođača.

Odložite ih odvojeno, slijedeći ilustrirani Info-tri (informacije o razvrstavanju), za bolji tretman otpada.

Triman-Logo važi samo za Francusku.



O mogućnostima zbrinjavanja dotrajalog proizvoda možete se raspitati kod vaše općinske ili gradske uprave.



Zbog zaštite okoliša ne bacajte dotrajali proizvod u kućni otpad, već ga predajte stručnom zbrinjavanju. Informacije o mjestima za sakupljanje otpada i njihovom radnom vremenu možete dobiti pri Vašem nadležnom općinskom uredu.

## ● Jamstvo

Proizvod se brižno izrađuje prema strogim smjernicama kvalitete i prije isporuke savjesno ispituje. U slučaju nedostataka na ovom proizvodu, na raspolaganju imate zakonska prava protiv prodavača tog uređaja. Vaša zakonska prava ovim našim jamstvom koje je predstavljeno u nastavku, ostaju netaknuta.

Za ovaj proizvod dobivate jamstvo u trajanju od 3 godine od datuma kupnje. Jamstveni rok počinje s datumom kupovine. Molimo dobro sačuvajte originalan račun s blagajne. To je dokumentacija kao dokaz kupovine koji će se zahtijevati.

Ako u razdoblju od 3 godine od datuma kupovine ovog proizvoda nastane kakva greška na materijalu ili tvornička greška, proizvod ćemo – prema našem izboru – besplatno popraviti ili zamijeniti. Ovo jamstvo se poništava, kada se proizvod ošteti, nestručno koristi ili ne održava.

Jamstvo vrijedi za nedostatke na materijalu ili tvorničke pogreške. Ovo jamstvo se ne proteže na dijelove proizvoda, koji podliježu normalnom trošenju i stoga se mogu smatrati kao normalni potrošni dijelovi (npr. baterije) ili za oštećenja na krhkim dijelovima, npr. prekidaču, punjivim baterijama ili takvi, koji su izrađeni od stakla.

U slučaju manjeg popravka jamstveni rok se produljuje onoliko koliko je kupac bio lišen uporabe stvari.

Međutim, kad je zbog neispravnosti stvari izvršena njezina zamjena ili njezin bitni popravak, jamstveni rok počinje teći ponovno od zamjene, odnosno od vraćanja popravljene stvari.

Ako je zamijenjen ili bitno popravljen samo neki dio stvari, jamstveni rok počinje teći ponovno samo za taj dio.

## ● Postupak u slučaju koji je pokriven jamstvom

Kako biste osigurali brzu obradu svojeg zahtjeva, molimo vas da slijedite sljedeće upute:

Za sve upite pripremite račun i broj artikla (IAN 408220\_2207) kao dokaz o kupnji.

Broj artikla možete naći na tipskoj pločici, na gravuri, na naslovnoj stranici vaših uputa (dolje lijevo) ili na naljepnici na stražnjoj ili donjoj strani.

Ukoliko nastanu greške u funkcioniranju ili drugi kvarovi, kontaktirajte najprije u nastavku navedeno odjeljenje servisa putem telefona ili e-maila.

Otkriven kao neispravan proizvod, možete ga onda poslati na spomenutu adresu servisa bez poštarine za vas, s dokazom o kupnji (račun) i opisom kakav je kvar i kada je nastao.

## ● Servis







 **Servis Hrvatska**  
Tel.: 0800806355  
E-Mail: owim@lidl.hr



<b>Indicații de avertizare și simboluri folosite</b> .....	Pagina 118
<b>Introducere</b> .....	Pagina 118
Utilizarea conform destinației .....	Pagina 118
Volumul livrării .....	Pagina 119
Descrierea pieselor .....	Pagina 119
Date tehnice .....	Pagina 119
<b>Indicații de siguranță</b> .....	Pagina 119
<b>Înainte de prima utilizare</b> .....	Pagina 122
<b>Pregătirea</b> .....	Pagina 122
<b>Folosirea</b> .....	Pagina 122
Pornirea/oprirea produsului .....	Pagina 122
Selectarea modului .....	Pagina 122
Folosirea produsului fără accesoriul pentru pedichiură .....	Pagina 122
Folosirea produsului cu accesoriul pentru pedichiură .....	Pagina 123
După utilizare .....	Pagina 123
<b>Curățarea și îngrijirea</b> .....	Pagina 123
Depozitarea .....	Pagina 123
<b>Înlăturare</b> .....	Pagina 124
<b>Garanție</b> .....	Pagina 124
Modul de desfășurare în caz de garanție .....	Pagina 124
<b>Service</b> .....	Pagina 125

## Indicații de avertizare și simboluri folosite

În manualul de utilizare, în instrucțiunile scurte și pe ambalaj se folosesc următoarele indicații de avertizare:

	<b>PERICOLI!</b> Acest simbol având cuvântul de semnalizare „Pericol” indică o periclitate cu grad ridicat de risc care, dacă nu este evitat, are ca urmare o rănire gravă sau moartea.		Curent alternativ/tensiune alternativă
		<b>Hz</b>	Hertz (frecvența rețelei)
	<b>AVERTISMENT!</b> Acest simbol având cuvântul de semnalizare „Avertisment” indică o periclitate cu grad mediu de risc care, dacă nu este evitat, poate avea ca urmare o rănire gravă sau moartea.	<b>W</b>	Watt
			Simbol pentru un produs din clasa de protecție II
	<b>INDICAȚIE:</b> Acest simbol având cuvântul de semnalizare „Indicație” oferă mai multe informații utile.	<b>CE</b>	Semnul CE confirmă conformitatea cu directivele UE referitoare la produs.
 	Indicații de siguranță Instrucțiuni de manevrare		

## HIDROMASAJ PENTRU PICIOARE

### ● Introducere

Vă felicităm pentru achiziționarea noului dumneavoastră HIDROMASAJ PENTRU PICIOARE, denumit în continuare numai „produs”.

Ați ales un produs de înaltă calitate. Instrucțiunile de utilizare reprezintă o parte integrantă a acestui produs. Ele conțin informații importante referitoare la siguranță, la utilizare și la eliminarea ca deșeu. Înainte de utilizarea produsului, familiarizați-vă cu produsul și cu toate instrucțiunile de utilizare și de siguranță. În acest scop, citiți cu atenție următoarele instrucțiuni referitoare la utilizare și instrucțiunile de siguranță.

Folosiți produsul numai în modul descris și numai în domeniile de utilizare indicate. Păstrați aceste instrucțiuni într-un loc sigur. Predați neapărat toate documentele în cazul în care transferați produsul unei terțe persoane.

### ● Utilizarea conform destinației

- Acest produs este destinat pentru detensionarea, îngrijirea și împropătarea picioarelor oboseite.
- Produsul este destinat uzului casnic; nu este adecvat pentru uz medical sau profesional.
- Producătorul nu preia nicio responsabilitate pentru pagube datorate utilizării necorespunzătoare.

## ● Volumul livrării

Verificați produsul după despachetare în ceea ce privește caracterul complet și starea ireproșabilă a tuturor pieselor. Înainte de utilizare, îndepărtați toate materialele de ambalare.

- 1 Hidromasaj pentru picioare
- 1 Dispozitiv de masaj (accesoriu pentru pedichiură)
- 1 Dispozitivul de îndepărtare a calozităților (accesoriu pentru pedichiură)
- 1 Perie (accesoriu pentru pedichiură)
- 1 Suport pentru accesoriul pentru pedichiură
- 1 Instrucțiuni scurte



## ● Descrierea pieselor

Înainte de citire, desfaceți pagina pliabilă cu desenele. Familiarizați-vă cu toate funcțiile produsului.

### Figura A

- 1 Buton de funcționare
- 2 Protecție contra stropirii
- 3 Dispozitiv de masaj (accesoriu pentru pedichiură)
- 4 Adaptor pentru accesoriul pentru pedichiură
- 5 Suport pentru accesoriul pentru pedichiură
- 6 Dispozitivul de îndepărtare a calozităților (accesoriu pentru pedichiură)
- 7 Perie (accesoriu pentru pedichiură)
- 8 Rezervor de apă
- 9 Marcaj **MAX**
- 10 Indicator luminos **PORNIT/OPRIT**

### Figura B

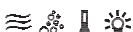
- 11 **O** (Oprit)
- 12  Masaj cu vibrații
- 13  Baie cu bule cu apă menținută caldă
- 14  Masaj cu vibrații și baie cu bule cu apă menținută caldă
- 15 Role de masaj

## Figura C

- 16 Cleme de siguranță
- 17 Loc de înfășurare a cablului cu suport pentru ștecher
- 18 Cablu de alimentare cu ștecher

## ● Date tehnice

- Tensiune de intrare: 220–240 V~,  
50–60 Hz
- Suport de măsurare: 80 W



## Indicații de siguranță

**FAMILIARIZAȚI-VĂ CU TOATE INSTRUCȚIUNILE DE FOLOSIRE ȘI DE SIGURANȚĂ ÎNAINTE DE UTILIZAREA PRODUSULUI! DACĂ DAȚI PRODUSUL ALTEI PERSOANE, ATAȘAȚI TOATE DOCUMENTELE!**

În cazul deteriorărilor datorate nerespectării acestor instrucțiuni de utilizare, pretenția de garanție dispăre! Nu se preia nicio responsabilitate pentru urmări! În cazul deteriorărilor materiale sau a lezării persoanelor datorate unei utilizări necorespunzătoare sau a nerespectării indicațiilor de siguranță, nu se preia nicio responsabilitate!

## Copiii și persoanele cu dezabilități

### **⚠️ AVERTISMENT! PERICOL DE MOARTE ȘI DE ACCIDENTARE PENTRU BEBELUȘI ȘI COPII!**

Nu lăsați niciodată copiii nesupravegheați cu materialele de ambalare. Există pericol de asfixiere datorită materialului de ambalaj. Copii subapreciază adesea pericolele.

- Acest produs poate fi folosit de copiii începând cu 8 ani și de persoanele cu capacități fizice, senzoriale sau mentale reduse sau cu lipsă de experiență și cunoștințe dacă aceștia sunt supravegheați sau au fost instruiți în ceea ce privește utilizarea în siguranță a produsului și au înțeles pericolele care rezultă din aceasta.
- Copiii nu trebuie să se joace cu produsul.
- Curățarea și întreținerea de către utilizator nu trebuie făcută de copii, decât dacă aceștia sunt supravegheați.

## Securitatea electrică

**⚠️ AVERTISMENT! Risc de electrocutare!** Nu încercați să reparați singur produsul. În cazul unei funcționări defectuoase, reparațiile pot fi efectuate numai de personal calificat.

**⚠️ AVERTISMENT! Risc de electrocutare!** Nu scufundați piesele electrice ale produsului în apă sau alte lichide. Nu țineți piesele electrice ale produsului sub apă care curge.

**⚠️ AVERTISMENT! Risc de electrocutare!** Dacă din produs se scurge apă, încetați utilizarea produsului!

**⚠️ AVERTISMENT! Risc de rănire!** Opriti produsul și decuplați-l de la rețeaua electrică înainte de a-l curăța și dacă produsul nu mai este folosit.

**⚠️ AVERTISMENT! Risc de electrocutare!** Nu folosiți un produs deteriorat. Deconectați produsul de la alimentarea electrică și adresați-vă comerciantului dacă produsul este deteriorat.



- Dacă în piesele electrice ale produsului intră lichid sau el cade în apă, scoateți imediat ștecherul din priză. Nu mai utilizați produsul.
- Înainte de a face legătura la alimentarea electrică, asigurați-vă că tensiunea corespunde cu cea de pe eticheta de tip a produsului.
- Dacă s-a deteriorat cablul de alimentare, el trebuie înlocuit de către producător, de către serviciul său pentru clienți sau de către o altă persoană calificată asemănător, pentru a evita pericolele.
- Nu folosiți produsul cu mâinile umede. Nu atingeți nici butonul de funcționare nici ștecherul cu mâinile umede.
- Utilizatorul nu trebuie să facă nimic pentru a comuta produsul între 50 și 60 Hz. Produsul se adaptează atât la 50 cât și la 60 Hz.

### Sănătatea

- Acest produs nu este un produs medicinal.

### **⚠ PERICOL! Risc de rănire!**

- Utilizați produsul numai pe podele plate, stabile, rezistente la căldură, curate, antiderapante și uscate.

- Nu vă ridicați niciodată în picioare cât timp picioarele dvs. stau în produs.

- ⚠ AVERTISMENT!** Nu folosiți acest produs și consultați medicul, dacă suferiți de una din următoarele afecțiuni:
- Inflamații ale pielii
  - Răni/umflarea picioarelor
  - Înrôșiri ale pielii
  - Diabet
  - Eczeme/psoriazis
  - Boli de inimă

- ⚠ PRECAUȚIE!** Produsul are o suprafață fierbinte. Persoanele care sunt insensibile la căldură trebuie să fie atente la utilizarea produsului.

### **⚠ ATENȚIE! Există riscul deteriorării produsului!**

Nu adăugați alte substanțe în rezervorul de apă (de ex. ulei). După evaporarea apei, aceste adaosuri pot arde și pot deteriora produsul.

### **Risc de incendiu/arsuri și căldură**

- ⚠ PERICOL! Pericol de incendiu!** Nu lăsați niciodată produsul nesupravegheat cât timp este conectat la rețea.

- Nu selectați niciodată funcția de menținere caldă dacă nu există apă în rezervorul de apă.

## ● Înainte de prima utilizare

1. Scoateți produsul din ambalaj și îndepărtați toate materialele de ambalare și foliile de protecție.
2. Verificați dacă toate componentele sunt prezente și dacă volumul livrării descris este complet (vezi „Volumul livrării”).
3. Verificați dacă produsul și toate componentele sunt în stare bună. Dacă constatați o deteriorare sau un defect, nu utilizați produsul, ci procedați așa cum este descris în capitolul „Garanție”.
4. Curățați toate piesele produsului înainte de prima utilizare, așa cum este descris în capitolul „Curățarea și îngrijirea”.

## ● Pregătirea

### ⚠ ATENȚIE! Există riscul deteriorării produsului!

Nu adăugați apă la o temperatură mai mare de 42 °C. Verificați întotdeauna temperatura apei înainte de a pune picioarele în produs sau de a-l porni.

- Nu umpleți cu apă peste marcajul **MAX** [9].
- Nu pulverizați apă pe butonul de funcționare [1], pe indicatorul luminos **PORNIT/OPRIT** [10] sau pe soclul produsului.
- Nu scoateți rolele de masaj [15] și protecția contra stropirii [2] decât dacă curățați produsul (vezi „Curățarea și îngrijirea”).

### INDICAȚII:

- Folosiți doar apă curată. Nu adăugați săpun, săruri de baie sau alte substanțe în rezervorul de apă [8].
- Nu utilizați produsul fără să-l fi umplut în prealabil cu apă.
- Înainte și după fiecare utilizare: Curățați produsul (vezi „Curățarea și îngrijirea”).

1. Umpleți rezervorul de apă [8] cu apă la temperatura dorită, până la marcajul **MAX** [9].
2. Așezați produsul pe o podea plană, stabilă, curată, rezistentă la căldură, curată, antiderapantă și uscată.
3. Introduceți cablul de alimentare cu ștecherul [18] într-o priză potrivită.

## ● Folosirea

### ● Pornirea/oprirea produsului

- Pornirea: Setați butonul de funcționare [1] pe un mod (vezi „Selectarea modului”). Indicatorul luminos **PORNIT/OPRIT** [10] se aprinde pentru a confirma că produsul este în funcțiune (fig. A).
- Oprirea: Fixați butonul de funcționare [1] pe **0** [11]. Indicatorul luminos **PORNIT/OPRIT** [10] se stinge.

### ● Selectarea modului

- Fixați butonul de funcționare [1] pe simbolul care corespunde modului dorit (fig. B).

Mod	Buton de funcționare	Funcție
Mod 1 [12]		Masaj cu vibrații
Mod 2 [13]		Baie cu bule*
Mod 3 [14]		Masaj cu vibrații și baie cu bule*
* cu apă menținută caldă		

### ● Folosirea produsului fără accesoriul pentru pedichiură

- Mișcați picioarele înainte și înapoi pe rolele de masaj [15] pentru un masaj reflexologic.
- Timpul de funcționare recomandat este de 15 minute.

## ● Folosirea produsului cu accesoriul pentru pedichiură

- Produsul conține 3 accesorii pentru pedichiură:

Accesoriu pentru pedichiură	Funcție
Dispozitiv de masaj [3]	Masaj
Dispozitivul de îndepărtare a calozităților [6]	Îndepărtarea pielii moarte
Perie [7]	Masaj

1. Așezați accesoriul pentru pedichiură dorit [3] [6] [7] pe adaptorul pentru accesoriul pentru pedichiură [4].
  2. Așezați celelalte 2 accesorii pentru pedichiură pe cele 2 sloturi ale suportului pentru accesorii pentru pedichiură [5].
  3. Frecați piciorul cu o apăsare ușoară pe accesoriul pentru pedichiură care stă pe adaptorul pentru accesoriul pentru pedichiură [4].
- Puteți varia gama de aplicare pe picior prin schimbarea poziției piciorului pe accesoriul pentru pedichiură.

## ● După utilizare

1. Opriți produsul (vezi „Pornirea/oprirea produsului”).
2. Scoateți cablul de alimentare cu ștecher [18] din priză.
3. Goliți rezervorul de apă [8] într-o chiuvetă mare, cadă sau duș.

## ● Curățarea și îngrijirea

- ⚠️ AVERTISMENT! Risc de electrocutare!**
- Înainte de curățarea produsului: Scoateți întotdeauna cablul de alimentare cu ștecher [18] din priză. Nu lăsați niciodată piesele electrice ale produsului să intre în contact cu apa!

- ⚠️ ATENȚIE! Există riscul deteriorării produsului!** Nu pulverizați apă pe butonul de funcționare [1], pe indicatorul luminos **PORNIT/OPRIT** [10] sau pe soclul produsului.

- ❗ INDICAȚIE:** Curățați produsul după fiecare utilizare pentru a evita acumularea de grăsime și alte reziduuri.

1. Scoaterea rolor de masaj [15]: Trageți cu grijă în sus rola de masaj.
2. Scoaterea protecției contra stropirii [2]: Desfaceți clema de siguranță [16] (fig. C). Trageți cu grijă în sus protecția contra stropirii.

Piesă	Metodă de curățare
Suprafața exterioară (hidromasaj pentru picioare)	Ștergeți-o cu o cârpă umedă.
Dispozitivul de îndepărtare a calozităților [6] *	
Protecția contra stropirii [2]	Clătiți cu apă curată.
Dispozitiv de masaj [3] *	
Suportul pentru accesoriul pentru pedichiură [5]	
Perie [7] *	
Rezervorul de apă [8]	
Rolele de masaj [15]	
* Accesoriu pentru pedichiură	

## ● Depozitarea

- Păstrați produsul în ambalajul original dacă nu este folosit.
- Păstrați produsul într-un loc uscat și sigur, care să nu fie la îndemâna copiilor.
- Fixați cablul de alimentare cu ștecher [18] la locul de înfășurare a cablului cu suport pentru ștecher [17] (fig. C).

## ● **Înlăturare**

Ambalajul este produs din material ecologic care pot fi eliminate la punctele locale de reciclare.



Respectați marcajul materialelor de ambalaj pentru eliminarea deșeurilor, acestea sunt marcate de abrevierile (a) și cifrele (b) cu următoarea semnificație: 1-7: plastice/20-22: hârtie și carton/80-98: substanțe de conexiune.

### **Produsul:**

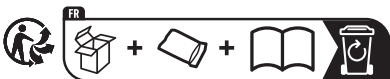

Produsul, și materialele de ambalare sunt reciclabile și fac obiectul responsabilității extinse a producătorului.

Eliminați-le separat, urmând informațiile ilustrate (informații de sortare), pentru o mai bună tratare a deșeurilor.

Logo Triman este valabil doar pentru Franța.



Puteți obține informații despre posibilitățile de eliminare a produsului de la administrația locală.



Pentru a proteja mediul înconjurător nu eliminați produsul dumneavoastră la gunoii menajeri atunci când nu mai poate fi folosit, ci predați-l la un punct de colectare. Vă puteți informa cu privire la punctele de colectare și orarul acestora de la administrația competentă.

## ● **Garanție**

Produsul a fost produs cu atenție conform unor standarde stricte de calitate și verificat înainte de livrare. În cazul defectelor la nivelul acestui produs aveți drepturi legale față de vânzătorul produsului. Aceste drepturi legale nu sunt limitate de garanția noastră prezentată în continuare.

Pentru acest produs primiți o garanție de 3 ani de la data achiziției. Perioada garanției începe la data achiziției. Vă rugăm să păstrați bonul de casă original. Acesta reprezintă dovada achiziției.

Dacă în decurs de 3 ani de la data achiziției acestui produs se înregistrează un defect de material sau de fabricație, vă reparăm sau înlocuim gratuit produsul - la alegerea noastră - produsul. Dreptul de garanție se stinge dacă produsul este deteriorat, utilizat sau întreținut în mod necorespunzător.

Garanția se aplică numai pentru defecte de material și de fabricație. Această garanție nu acoperă piesele componente ale produsului care prezintă umre normale de uzură și care sunt văzute ca piese de schimb sau deteriorările la nivelul pieselor casante, de exemplu întrerupătoare, acumulatori sau piese fabricate din sticlă.

Timpul de nefuncționare din cauza lipsei de conformitate apărute în cadrul termenului de garanție prelungeste termenul de garanție legală de conformitate și cel al garanției comerciale și curge, după caz, din momentul la care a fost adusă la cunoștința vânzătorului lipsa de conformitate a produsului sau din momentul prezentării produsului la vânzător/unitatea service până la aducerea produsului în stare de utilizare normală și, respectiv, al notificării în scris în vederea ridicării produsului sau predării efective a produsului către consumator.

Produsele de folosință îndelungată care înlocuiesc produsele defecte în cadrul termenului de garanție vor beneficia de un nou termen de garanție care curge de la data preschimbării produsului.

## ● **Modul de desfășurare în caz de garanție**

Pentru a garanta o prelucrare rapidă a problemei dumneavoastră, vă rugăm să respectați următoarele indicații:

Pentru orice solicitare, vă rugăm să aveți la îndemână bonul de casă și numărul de articol (IAN 408220\_2207) ca dovadă de achiziție.

Numărul articolului îl luați de pe plăcuța cu date tehnice, o gravură, de pe fișa cu date a instrucțiunilor (jos stânga) sau ca abtjibild de pe partea din spate sau de jos.

Dacă apar erori de funcționare sau alte erori, contactați apoi departamentul de service prin telefon sau prin email.

Produsul defect îl puteți transmite la adresa de service fără timbru cu prezentarea dovezii de achiziție (bon) și cu menționarea daunei și când a apărut.

## ● **Service**

Ⓜ **Service România**

Tel.: 0800890239

E-Mail: [owim@lidl.ro](mailto:owim@lidl.ro)



<b>Използвани предупредителни указания и символи</b> . . . . .	Страница	127
<b>Увод</b> . . . . .	Страница	127
Употреба по предназначение . . . . .	Страница	127
Обем на доставката . . . . .	Страница	128
Описание на частите . . . . .	Страница	128
Технически данни . . . . .	Страница	128
<b>Указания за безопасност</b> . . . . .	Страница	128
<b>Преди първата употреба</b> . . . . .	Страница	131
<b>Подготовка</b> . . . . .	Страница	131
<b>Работа</b> . . . . .	Страница	132
Включване/изключване на продукта . . . . .	Страница	132
Избор на режим . . . . .	Страница	132
Използване на продукта без приставка за педикюр . . . . .	Страница	132
Използване на продукта с приставка за педикюр . . . . .	Страница	132
След употребата . . . . .	Страница	132
<b>Почистване и грижи</b> . . . . .	Страница	132
Съхранение . . . . .	Страница	133
<b>Изхвърляне</b> . . . . .	Страница	133
<b>Гаранция</b> . . . . .	Страница	134
Процедиране в случай на рекламация . . . . .	Страница	135
<b>Сервиз</b> . . . . .	Страница	136

## Използвани предупредителни указания и символи

В ръководството за експлоатация, краткото ръководство и върху опаковката са използвани следните предупредителни указания:

	<p><b>ОПАСНОСТ!</b> Този символ със сигналната дума „Опасност“ указва заплаха с висока степен на риск, която, ако не бъде избегната, води до тежко нараняване или смърт.</p>		<p>Променлив ток/напрежение</p>
	<p><b>ПРЕДУПРЕЖДЕНИЕ!</b> Този символ със сигналната дума „Предупреждение“ указва заплаха със средна степен на риск, която, ако не бъде избегната, може да доведе до тежко нараняване или смърт.</p>	<p><b>Hz</b></p>	<p>Херц (мрежова честота)</p>
	<p><b>УКАЗАНИЕ:</b> Този символ със сигналната дума „Указание“ предлага допълнителна полезна информация.</p>	<p><b>W</b></p>	<p>Ват</p>
 	<p>Указания за безопасност Инструкции за работа</p>		<p>Символ за продукт с клас на защита II</p>
		<p><b>CE</b></p>	<p>Знакът CE потвърждава съответствието с отнасящите се до продукта директиви на ЕС.</p>

## ВАНА-МАСАЖОР ЗА КРАКА

### ● Увод

Поздравяваме Ви с покупката на този нов ВАНА-МАСАЖОР ЗА КРАКА, наричан по-долу само „продукт“.

С това Вие избрахте висококачествен продукт. Ръководството за експлоатация е неразделна част от този продукт. То съдържа важни указания за безопасност, експлоатация и изхвърляне. Преди експлоатацията на продукта се запознайте с продукта и с всички указания за експлоатация и безопасност. За целта прочетете внимателно следните инструкции относно експлоатацията и указанията за безопасност.

Използвайте продукта само според описанието и за посочените области на приложение. Съхранявайте това ръководство на сигурно място. Непременно предавайте всички документи при предаване на продукта на трети лица.

### ● Употреба по предназначение

- Този продукт е предназначен за отпускане, грижа и освежаване на изморени крака.
- Продуктът е предназначен за домашна употреба; той не е подходящ за медицинска или професионална употреба.

- Производителят не поема отговорност за щети, възникнали поради неправилна употреба.

## ● Обем на доставката

След разопаковане проверете пълнотата на доставката на продукта и изрядното състояние на всички части. Преди употребата отстранете всички опаковъчни материали.

- 1 Вана-масажор за крака
- 1 Масажираща приставка (приставка за педикюр)
- 1 Приставка за отстраняване на загрубяла кожа (приставка за педикюр)
- 1 Четка (приставка за педикюр)
- 1 Държач за приставки за педикюр
- 1 Кратко ръководство

## ● Описание на частите

Преди четене разтворете разгъващата се страница с чертежите. Запознайте се с всички функции на продукта.

### Фигура А

- 1 Копче за избор на функции
- 2 Защита от пръски
- 3 Масажираща приставка (приставка за педикюр)
- 4 Адаптер за приставка за педикюр
- 5 Държач за приставки за педикюр
- 6 Приставка за отстраняване на загрубяла кожа (приставка за педикюр)
- 7 Четка (приставка за педикюр)
- 8 Резервоар за вода
- 9 Маркировка **MAX**
- 10 Индикаторна лампа **ВКЛ./ИЗКЛ.**

### Фигура В

- 11 **0** (Изкл.)



Масаж с вибрации



Въздушни мехурчета с поддържане на топлината на водата

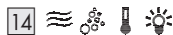

Масаж с вибрации и въздушни мехурчета с поддържане на топлината на водата

- 15 Ролки за масаж

### Фигура С

- 16 Осигурителни щипки
- 17 Приспособление за навиване на кабела с държач за мрежов щепсел
- 18 Свързващ проводник с мрежов щепсел

## ● Технически данни

Входно напрежение: 220-240 V~,  
50-60 Hz

Номинална консумация: 80 W



## Указания за безопасност

**ПРЕДИ ИЗПОЛЗВАНЕ НА ПРОДУКТА СЕ ЗАПОЗНАЙТЕ С ВСИЧКИ УКАЗАНИЯ ЗА БЕЗОПАСНОСТ И ИНСТРУКЦИИ ЗА УПОТРЕБА! АКО ПРЕДАВАТЕ ТОЗИ ПРОДУКТ НА ДРУГИ ЛИЦА, ПРЕДАВАЙТЕ СЪЩО И ВСИЧКИ ДОКУМЕНТИ!**

В случай на щети поради неспазване на настоящото ръководство за експлоатация губите Вашето право на гаранционни претенции! За косвени щети не се поема отговорност! В случай на материални щети или телесни наранявания поради неправилна употреба или неспазване на указанията за безопасност не се поема отговорност!



## Деца и лица с ограничени способности

### **⚠ ПРЕДУПРЕЖДЕНИЕ!** **ОПАСНОСТ ЗА ЖИВОТА И ОПАСНОСТ ОТ ЗЛОПОЛУКИ ЗА БЕБЕТА И ДЕЦА!**

Никога не оставяйте деца с опаковъчния материал без наблюдение. Съществува опасност от задушаване с опаковъчния материал. Децата често подценяват опасностите.

- Този продукт може да бъде използван от деца на 8 и повече години, както и от лица с намалени физически, сензорни или интелектуални способности или липса на опит и познания, ако те бъдат наблюдавани или са били инструктирани относно безопасната употреба на продукта и разбират възникващите от това опасности.
- Деца не бива да играят с продукта.
- Почистването и поддръжката от потребителя не бива да се извършват от деца, освен ако те не са под наблюдение.

## Безопасност при работа с електрически ток

**⚠ ПРЕДУПРЕЖДЕНИЕ! Риск от токов удар!** Не се опитвайте да ремонтирате продукта самостоятелно. В случай на неправилно функциониране ремонти могат да бъдат извършвани само от квалифициран персонал.

**⚠ ПРЕДУПРЕЖДЕНИЕ! Риск от токов удар!** Не потапяйте електрическите части на продукта във вода или други течности. Не дръжте електрическите части на продукта под течаща вода.

**⚠ ПРЕДУПРЕЖДЕНИЕ! Риск от токов удар!** Ако от продукта излиза вода, прекратете употребата на продукта!

**⚠ ПРЕДУПРЕЖДЕНИЕ! Риск от нараняване!** Изключете продукта и го отделете от електрозахранването преди почистване или когато не го използвате.

## **⚠ ПРЕДУПРЕЖДЕНИЕ!**

### **Риск от токов удар!**

Не използвайте повреден продукт. Изключете продукта от електрическата мрежа и се обърнете към Вашия продавач, ако той се повреди.

- Ако в електрическите части на продукта попадне течност или продуктът падне във вода, незабавно изтеглете мрежовия щепсел. Не използвайте повече продукта.
- Преди свързване с електрозахранването се уверете, че напрежението съвпада с данните върху табелата за тип на продукта.
- Ако свързващият проводник се повреди, той трябва да бъде заменен от производителя, неговата сервизна служба или подобно квалифицирано лице, за да се избегнат опасности.
- Не използвайте продукта с мокри ръце. Не докосвайте с мокри ръце нито копчето за избор на функции, нито мрежовия щепсел.

- От потребителя не се изискват никакви действия за превключване на продукта между 50 и 60 Hz. Продуктът се адаптира сам както за 50, така и за 60 Hz.

## **Здраве**

- Този продукт не е медицински продукт.

## **⚠ ОПАСНОСТ! Риск от нараняване!**

- Използвайте продукта само върху равен, стабилен, топлоустойчив, чист, устойчив на хлъзгане и сух под.
- Никога не се изправяйте, докато стъпалата Ви са в продукта.

- ⚠ **ПРЕДУПРЕЖДЕНИЕ!** Не използвайте този продукт и се консултирайте с Вашия лекар, ако страдате от някое от следните заболявания:
  - Кожни възпаления
  - Рани/отоци на стъпалата
  - Зачервявания на кожата
  - Диабет
  - Екзема/псориазис
  - Сърдечно-съдови заболявания

## **⚠ ПРЕДПАЗЛИВОСТ!**

Продуктът е с гореща повърхност. Лица, които са нечувствителни към топлина, трябва да са предпазливи при употребата на продукта.

## **⚠ ВНИМАНИЕ! Риск от повреди по продукта!**

Не слагайте добавки в резервоара за вода (напр. масло). След изпаряването на водата тези добавки могат да се възпламенят и да повредят продукта.

## **Риск от пожар/изгаряне и висока температура**

**⚠ ОПАСНОСТ! Опасност от пожар!** Никога не оставяйте продукта без надзор, докато е свързан към електрическата мрежа.

- Никога не избирайте функцията за поддържане на топлината, ако в резервоара за вода няма вода.

## **● Преди първата употреба**

1. Извадете продукта от опаковката и отстранете всички опаковъчни материали и защитни фолия.
2. Проверете дали всички части са налични и дали описаният обем на доставката е пълен (вижте „Обем на доставката“).

3. Проверете дали продуктът и всички части са в добро състояние. Ако установите повреда или дефект, не използвайте продукта, а процедурирайте по начина, описан в главата „Гаранция“.
4. Преди първата употреба почистете всички части на продукта, както е описано в глава „Почистване и грижи“.

## **● Подготовка**

### **⚠ ВНИМАНИЕ! Риск от повреди по продукта!**

Не наливайте вода с температура над 42 °С. Винаги проверявайте температурата на водата, преди да поставите стъпалата си в продукта или да го включите.

- Не пълнете с вода над маркировката **MAX** [9].
- Не пръскайте вода върху копчето за избор на функции [1], индикаторната лампа **ВКЛ./ИЗКЛ.** [10] или основата на продукта.
- Не сваляйте ролките за масаж [15] и защитата от пръски [2], освен ако не почиствате продукта (вижте „Почистване и грижи“).

### **УКАЗАНИЯ:**

- Използвайте само чиста вода. Не добавяйте сапун, соли за вана или други вещества в резервоара за вода [8].
  - Не използвайте продукта, без преди това да сте го напълнили с вода.
  - Преди и след всяка употреба: Почистете продукта (вижте „Почистване и грижи“).
1. Напълнете резервоара за вода [8] до маркировката **MAX** [9] с вода с желаната температура.
  2. Поставете продукта върху равен, стабилен, топлоустойчив, чист, устойчив на хлъзгане и сух под.
  3. Свържете свързващия проводник с мрежов щепсел [18] към подходящ контакт.

## ● Работа

### ● Включване/изключване на продукта

- Включване: Поставете копчето за избор на функции **1** в даден режим (вижте „Избор на режим“).

Индикаторната лампа **ВКЛ./ИЗКЛ.** **10** светва, за да потвърди, че продуктът работи (фиг. А).

- Изключване: Поставете копчето за избор на функции **1** на **0** **11**. Индикаторната лампа **ВКЛ./ИЗКЛ.** **10** се изключва.

### ● Избор на режим

- Поставете копчето за избор на функции **1** на символите, които отговарят на желания режим (фиг. В).

Режим	Копче за избор на функции	Функция
Режим 1 <b>12</b>		Масаж с вибрации
Режим 2 <b>13</b>		Въздушни мехурчета*
Режим 3 <b>14</b>		Масаж с вибрации и въздушни мехурчета*
* с поддържане на топлината на водата		

### ● Използване на продукта без приставка за педикюр

- Движете стъпалата си напред-назад върху ролките за масаж **15** за масаж на рефлексните зони.
- Препоръчителната продължителност на работа е 15 минути.

### ● Използване на продукта с приставка за педикюр

- Продуктът съдържа 3 приставки за педикюр:

Приставка за педикюр	Функция
Масажираща приставка <b>3</b>	Масаж
Приставка за отстраняване на загрубяла кожа <b>6</b>	Отстраняване на загрубяла кожа
Четка <b>7</b>	Масаж

1. Поставете желаната приставка за педикюр **3** **6** **7** върху адаптера за приставка за педикюр **4**.
  2. Поставете останалите 2 приставки за педикюр на 2-те места на държача за приставки за педикюр **5**.
  3. Търкайте стъпалото си с лек натиск върху приставката за педикюр, която е поставена върху адаптера за приставка за педикюр **4**.
- Можете да променят областта на приложение на Вашето стъпало, като променят позицията на стъпалото си върху приставката за педикюр.

### ● След употребата

1. Изключете продукта (вижте „Включване/изключване на продукта“).
2. Изтеглете свързващия проводник с мрежов щепсел **18** от контакта.
3. Изпразнете резервоара за вода **8** в голям умивалник, вана за къпане или под душ.

### ● Почистване и грижи

- ⚠ ПРЕДУПРЕЖДЕНИЕ! Риск от токов удар!** Преди почистването на продукта: Винаги изключвайте от контакта свързващия проводник с мрежов щепсел **18**. Никога не допускате електрическите части на продукта да са в контакт с вода!

**⚠ ВНИМАНИЕ! Риск от повреди по продукта!** Не пръскайте вода върху копчето за избор на функции **1**, индикаторната лампа **ВКЛ./ИЗКЛ.** **10** или основата на продукта.

**❗ УКАЗАНИЕ:** Почиствайте продукта след всяка употреба, за да се избегне натрупването на мазнини и други остатъци.

1. Сваляне на ролките за масаж **15**: Изтеглете внимателно ролките за масаж нагоре.
2. Сваляне на защитата от пръски **2**: Освободете осигурителните щипки **16** (фиг. С). Изтеглете внимателно защитата от пръски нагоре.

Част	Метод на почистване
Повърхност, външна (вана-масажор за крака)	Избършете с навлажнена кърпа.
Приставка за отстраняване на загрубяла кожа <b>6</b> *	
Защита от пръски <b>2</b>	Изплакнете с чиста вода.
Масажиреща приставка <b>3</b> *	
Държач за приставки за педикюр <b>5</b>	
Четка <b>7</b> *	
Резервоар за вода <b>8</b>	
Ролки за масаж <b>15</b>	
* Приставка за педикюр	

## ● Съхранение

- Съхранявайте продукта в оригиналната опаковка, когато той не се използва.
- Съхранявайте продукта на сухо, сигурно място извън обсега на деца.

- Закрепете свързващия проводник с мрежов щепсел **18** към приспособлението за навиване на кабела с държач за мрежов щепсел **17** (фиг. С).

## ● Изхвърляне

Опаковката е изработена от екологични материали, които може да предадете в местните пунктове за рециклиране.



За разделното събиране на отпадъците съблюдавайте маркировката на опаковъчните материали, те са маркирани със съкращения (a) и цифри (b) със следното значение: 1-7: пластмаси/20-22: хартия и картон/80-98: композитни материали.

## Продукт:



Продуктът и опаковката могат да се рециклират и са предмет на разширена отговорност на производителя. Изхвърляйте ги отделно като следвате илюстрираната информация (за сортиране) за по-добро третиране на отпадъците.

Triman-логото важи само за Франция.



Относно възможностите за отстраняване на излезлия от употреба продукт като отпадък се информирайте от Вашата общинска или градска управа.



В интерес на опазването на околната среда не изхвърляйте излезлия от употреба продукт заедно с битовите отпадъци, а го предайте за правилно рециклиране. За събирателните пунктове и тяхното работно време можете да се информирате от местната управа.

## ● **Гаранция**

Уважаеми клиенти, за този уред получавате 3 години гаранция от датата на покупката. В случай на несъответствие на продукта с договора за продажба Вие имате законно право да предявите рекламация пред продавача на продукта при условията и в сроковете, определени в глава трета, раздел II и III и глава четвърта от Закона за предоставяне на цифрово съдържание и цифрови услуги и за продажба на стоки (ЗПЦСЦУПС)\*.

Вашите права, произтичащи от посочените разпоредби, не се ограничават от нашата по-долу представена търговска гаранция, не са свързани с разходи за потребителите и независимо от нея продавачът на продукта отговаря за липсата на съответствие на потребителската стока с договора за продажба съгласно ЗПЦСЦУПС.

### **Гаранционни условия**

Гаранционният срок е 3 години от датата на получаване на стоката. Пазете добре оригиналната касова бележка. Този документ е необходим като доказателство за покупката. Ако в рамките на три години от датата на закупуване на този продукт се появи дефект на материала или производствен дефект, продуктът ще бъде безплатно ремонтиран или заменен. Гаранцията предполага в рамките на тригодишния гаранционен срок да се представят дефектния уред, касовата бележка (касовият бон), както и всички други документи, установяващи наличието на дефект и писмено да се обясни в какво се състои дефектът и кога е възникнал. Ако дефектът е покрит от нашата гаранция, Вие ще получите обратно ремонтирания или нов продукт.

В случай на замяна на дефектна стока първоначалните гаранционен срок и гаранционни условия се запазват. В случай на ремонт на дефектна стока, срокът на ремонта се прибавя към гаранционния срок. За евентуално наличните и установени повреди и дефекти още при покупката трябва да се съобщат веднага след разопаковането. Евентуалните ремонти след изтичане на гаранционния срок са срещу заплащане.

Ремонтът или замяната на продукта не поражда нова гаранция.

### **Обхват на гаранцията**

Уредът е произведен грижливо според строгите изисквания за качество и добросъвестно изпитан преди доставка. Гаранцията важи за дефекти на материала или производствени дефекти. Гаранцията не обхваща консумативите, както и частите на продукта, които подлежат на нормално износване, поради което могат да бъдат разглеждани като бързо износващи се части (например филтри или приставки) или повредите на чувливи части (например прекъсвачи, батерии или такива произведени от стъкло). Гаранцията отпада, ако уредът е повреден поради неправилно използване или в резултат на неосъществяване на техническа поддръжка. За правилната употреба на продукта трябва точно да се спазват всички указания в упътването за експлоатация. Предназначение и действия, които не се препоръчват от упътването за експлоатация или за които то предупреждава, трябва задължително да се избягват. Продуктът е предназначен само за частна, а не за професионална употреба. При злоупотреба и неправилно третиране, употреба на сила и при интервенции, които не са извършени от клона на нашия оторизиран сервис, гаранцията отпада.

### **Процедура при гаранционен случай**

За да се гарантира бърза обработка на Вашия случай, следвайте следните указания:

- За всички запитвания подгответе касовата бележка и идентификационния номер (IAN 408220\_2207) като доказателство за покупката.
- Вземете артикулния номер от фабричната табелка.
- При възникване на функционални или други дефекти първо се свържете по телефона или чрез имейл с долупосочения сервизен отдел. След това ще получите допълнителна информация за уреждането на Вашата рекламация.
- След съгласуване с нашия сервиз можете да изпратите дефектния продукт на посочения Ви адрес на сервиза безплатно за Вас, като приложите касовата бележка (касовия бон) и посочите писмено в какво се състои дефектът и кога е възникнал. За да се избегнат проблеми с приемането и допълнителни разходи, задължително използвайте само адреса, който Ви е посочен. Осигурете изпращането да не е като експресен товар или като друг специален товар. Изпратете уреда заедно с всички принадлежности, доставени при покупката, и осигурете достатъчно сигурна транспортна опаковка.

### **Ремонтен сервиз/извънгаранционно обслужване**

Ремонти извън гаранцията можете да възложите на клона на нашия сервиз срещу заплащане. Той с удоволствие ще Ви направи предварителна калкулация. Можем да обработваме само уреди, които са достатъчно опаковани и изпратени с платени транспортни разходи.

**Внимание:** Изпратете Вашия уред на клона на нашия сервиз почистен и с указание за дефекта.

Уредите, предмет на извънгаранционно обслужване, изпратени с неплатени транспортни разходи – с наложен платеж, като експресен или друг специален товар – не се приемат.

Ние ще извършим безплатно изхвърлянето на изпратените от Вас дефектни уреди.

### **Сервизно обслужване България**

Тел.: 008001184975

Е-мейл: owim@lidl.bg

IAN 408220\_2207

### **Вносител**

Моля, обърнете внимание, че следващият адрес не е адрес на сервиза. Първо се

свържете с горепосочения сервизен център.

### **ОВИМ ГмБХ & Ко.КГ**

Щифтсбергщрасе 1

74167 Некарсулм

Германия

\* Като физическо лице – потребител, независимо от настоящата търговска гаранция, Вие се ползвате от правата на законовата гаранция, предоставена от Закона за предоставяне на цифрово съдържание и цифрови услуги и за продажбата на стоки /ЗПЦСЦУПС/. По-специално Вие имате право при несъответствие на стоката да бъде извършен ремонт или замяна по Ваш избор, освен ако това е невъзможно или е свързано с непропорционално големи разходи за продавача. Вие имате право на пропорционално намаляване на цената или на разваляне на договора при наличие на условията на чл. 33, ал. 3 от ЗПЦСЦУПС. Условията и сроковете на законовата гаранция са регламентирани в глава трета, раздел II и III и в глава четвърта на ЗПЦСЦУПС

### **● Процедиране в случай на рекламация**

За да се гарантира бързо обработване на Вашата заявка, следвайте указанията по-долу:

Моля, при всички запитвания дръжте на разположение касовия бон и номера на артикула (IAN 408220\_2207) като доказателство за покупката.

Номерът на артикула е посочен върху типовата табелка, гравюра, титулната страница на Вашето ръководство (долу вляво) или върху стикера от задната или долната страна на уреда.

При възникнали функционални дефекти или други повреди, първо се свържете по телефона или по електронната поща с посочения по-долу сервиз.

Продуктът, който е регистриран като дефектен, можете да изпратите след това без пощенски разходи на посочения Ви сервиз, като приложите документ за закупуването (касов бон) и описание, в какво се състои повреда и кога е възникнала.

## ● **Сервиз**



### **Сервиз България**

Телефон: 008001184975

Е-мейл: [owim@lidl.bg](mailto:owim@lidl.bg)





<b>Χρησιμοποιούμενες προειδοποιητικές υποδείξεις και σύμβολα</b>	Σελίδα 138
<b>Εισαγωγή</b>	Σελίδα 138
Προβλεπόμενη χρήση	Σελίδα 138
Περιεχόμενο συσκευασίας	Σελίδα 139
Περιγραφή μερών	Σελίδα 139
Τεχνικά δεδομένα	Σελίδα 139
<b>Υποδείξεις ασφαλείας</b>	Σελίδα 139
<b>Πριν την πρώτη χρήση</b>	Σελίδα 142
<b>Προετοιμασία</b>	Σελίδα 142
<b>Χειρισμός</b>	Σελίδα 142
Ενεργοποίηση/απενεργοποίηση του προϊόντος	Σελίδα 142
Επιλογή λειτουργίας	Σελίδα 143
Χρήση του προϊόντος χωρίς εξάρτημα περιποίησης ποδιών	Σελίδα 143
Χρήση του προϊόντος με εξάρτημα περιποίησης ποδιών	Σελίδα 143
Μετά τη χρήση	Σελίδα 143
<b>Καθαρισμός και φροντίδα</b>	Σελίδα 143
Αποθήκευση	Σελίδα 144
<b>Απόσυρση</b>	Σελίδα 144
<b>Εγγύηση</b>	Σελίδα 144
Διεκπεραίωση της εγγύησης	Σελίδα 145
<b>Σέρβις</b>	Σελίδα 145

## Χρησιμοποιούμενες προειδοποιητικές υποδείξεις και σύμβολα

Στις παρούσες οδηγίες χρήσης, τις σύντομες οδηγίες και τη συσκευασία χρησιμοποιούνται οι ακόλουθες προειδοποιητικές υποδείξεις:

 <b>ΚΙΝΔΥΝΟΣ!</b> Αυτό το σύμβολο με την προειδοποιητική λέξη «Κίνδυνος» υποδεικνύει έναν υψηλό βαθμό κινδύνου ο οποίος, αν δεν αποφευχθεί, θα έχει ως αποτέλεσμα σοβαρό τραυματισμό ή θάνατο.	 Εναλλασσόμενο ρεύμα/τάση
	<b>Hz</b> Hertz (συχνότητα δικτύου)
 <b>ΠΡΟΕΙΔΟΠΟΙΗΣΗ!</b> Αυτό το σύμβολο με την προειδοποιητική λέξη «Προειδοποίηση» υποδεικνύει έναν μέτριο βαθμό κινδύνου ο οποίος, αν δεν αποφευχθεί, μπορεί να έχει ως αποτέλεσμα σοβαρό τραυματισμό ή θάνατο.	<b>W</b> Watt
	 Σύμβολο προϊόντος της κατηγορίας προστασίας II
 <b>ΥΠΟΔΕΙΞΗ:</b> Αυτό το σύμβολο με την προειδοποιητική λέξη «Υπόδειξη» παρέχει περισσότερες χρήσιμες πληροφορίες.	<b>CE</b> Το σύμβολο CE επιβεβαιώνει τη συμβατότητα με τις οδηγίες της ΕΕ που ισχύουν για το προϊόν.
  Υποδείξεις ασφαλείας Οδηγίες χειρισμού	

## ΠΟΔΟΛΟΥΤΡΟ

### ● Εισαγωγή

Σας συγχαιρούμε για την αγορά του νέου σας ΠΟΔΟΛΟΥΤΡΟ, εφεξής το «προϊόν».

Επιλέξατε ένα προϊόν υψηλών προδιαγραφών. Οι οδηγίες χρήσης είναι μέρος αυτού του προϊόντος. Περιέχουν σημαντικές υποδείξεις σχετικά με την ασφάλεια, τη χρήση και την απόρριψη. Πριν τη χρήση του προϊόντος εξοικειωθείτε με όλες τις υποδείξεις χρήσης και ασφαλείας. Για τον συγκεκριμένο σκοπό διαβάστε προσεκτικά τις ακόλουθες οδηγίες αναφορικά με τη χρήση και τις υποδείξεις ασφαλείας.

Χρησιμοποιείτε το προϊόν μόνο με τον τρόπο που περιγράφεται και για τον τομέα εφαρμογής που αναφέρεται. Φυλάξτε αυτές τις οδηγίες σε ασφαλές μέρος. Σε περίπτωση μεταβίβασης του προϊόντος σε τρίτους παραδώστε μαζί και όλα τα έγγραφα.

### ● Προβλεπόμενη χρήση

- Αυτό το προϊόν προορίζεται για τη χαλάρωση, την περιποίηση και την ανανέωση των κουρασμένων ποδιών.
- Το προϊόν προορίζεται για ιδιωτική χρήση και δεν ενδείκνυται για ιατρική ή εμπορική χρήση.

- Ο κατασκευαστής δεν φέρει καμία ευθύνη για ζημιές οι οποίες οφείλονται σε ακατάλληλη χρήση.

## ● Περιεχόμενο συσκευασίας

Ελέγξτε το προϊόν μετά την αφαίρεση της συσκευασίας για να βεβαιωθείτε ότι δεν λείπει κανένα μέρος και ότι όλα τα μέρη βρίσκονται σε άριστη κατάσταση. Αφαιρέστε όλα τα υλικά συσκευασίας πριν τη χρήση.

- 1 Ποδόλουτρο
- 1 Εξάρτημα μασάζ (εξάρτημα περιποίησης ποδιών)
- 1 Εξάρτημα αφαίρεσης σκληρύνσεων (εξάρτημα περιποίησης ποδιών)
- 1 Βούρτσα (εξάρτημα περιποίησης ποδιών)
- 1 Βάση εξαρτημάτων περιποίησης ποδιών
- 1 Σύντομες οδηγίες



## ● Περιγραφή μερών

Ξεδιπλώστε τη διπλωμένη σελίδα με τις εικόνες πριν ξεκινήσετε την ανάγνωση. Εξοικειωθείτε με όλες τις λειτουργίες του προϊόντος.

### Εικόνα Α

- 1 Κουμπί λειτουργίας
- 2 Προστατευτικό πιτσιλίσματος
- 3 Εξάρτημα μασάζ (εξάρτημα περιποίησης ποδιών)
- 4 Προσαρμογέας εξαρτημάτων περιποίησης ποδιών
- 5 Βάση εξαρτημάτων περιποίησης ποδιών
- 6 Εξάρτημα αφαίρεσης σκληρύνσεων (εξάρτημα περιποίησης ποδιών)
- 7 Βούρτσα (εξάρτημα περιποίησης ποδιών)
- 8 Δοχείο νερού
- 9 Ένδειξη **MAX**
- 10 Ενδεικτική λυχνία **ON/OFF**

### Εικόνα Β

- 11 **0** (off)
- 12  Μασάζ με δόνηση
- 13  Ποδόλουτρο με φυσαλίδες και διατήρηση της θερμοκρασίας νερού

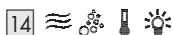

Μασάζ με δόνηση και ποδόλουτρο με φυσαλίδες και διατήρηση της θερμοκρασίας νερού

- 15 Τροχίσκοι μασάζ

### Εικόνα C

- 16 Κλιπ ασφάλισης
- 17 Βάση περιτύλιξης καλωδίου με στήριγμα για το φιν
- 18 Καλώδιο τροφοδοσίας με φιν

## ● Τεχνικά δεδομένα

Τάση εισόδου: 220-240 V~,  
50-60 Hz  
Ονομαστική ισχύς: 80 W



## Υποδείξεις ασφαλείας

**ΠΡΙΝ ΤΗ ΧΡΗΣΗ ΤΟΥ ΠΡΟΪΟΝΤΟΣ ΕΞΟΙΚΕΙΩΘΕΙΤΕ ΜΕ ΟΛΕΣ ΤΙΣ ΥΠΟΔΕΙΞΕΙΣ ΑΣΦΑΛΕΙΑΣ ΚΑΙ ΤΙΣ ΟΔΗΓΙΕΣ ΧΡΗΣΗΣ! ΑΝ ΔΩΣΕΤΕ ΤΟ ΠΡΟΪΟΝ ΣΕ ΑΛΛΑ ΑΤΟΜΑ, ΔΩΣΤΕ ΜΑΖΙ ΚΑΙ ΟΛΑ ΤΑ ΕΓΓΡΑΦΑ!**

Σε περίπτωση πρόκλησης βλαβών λόγω μη τήρησης αυτών των οδηγιών χρήσης, η εγγύηση ακυρώνεται! Δεν αναλαμβάνουμε καμία ευθύνη για επακόλουθες ζημιές! Σε περίπτωση υλικών ζημιών ή τραυματισμών λόγω ακατάλληλης χρήσης ή μη τήρησης των υποδείξεων ασφαλείας δεν αναλαμβάνουμε καμία ευθύνη!

## Παιδιά και άτομα με περιορισμένες ικανότητες

### **⚠️ ΠΡΟΕΙΔΟΠΟΙΗΣΗ!** **ΚΙΝΔΥΝΟΣ ΓΙΑ ΤΗ ΖΩΗ ΚΑΙ ΚΙΝΔΥΝΟΣ ΑΤΥΧΗΜΑΤΟΣ ΓΙΑ ΝΗΠΙΑ ΚΑΙ ΠΑΙΔΙΑ!**

Μην αφήνετε ποτέ τα παιδιά να παίζουν με τα υλικά συσκευασίας χωρίς επιτήρηση. Υπάρχει κίνδυνος ασφυξίας από τα υλικά συσκευασίας. Τα παιδιά υποτιμούν συχνά τους κινδύνους.

- Αυτό το προϊόν μπορεί να χρησιμοποιηθεί από παιδιά ηλικίας 8 ετών και άνω και από άτομα με μειωμένες σωματικές, αισθητηριακές ή διανοητικές ικανότητες ή έλλειψη εμπειρίας και γνώσης, εφόσον τελούν υπό επιτήρηση ή τους έχουν δοθεί οδηγίες για τη χρήση του προϊόντος με ασφαλή τρόπο και κατανοούν τον κίνδυνο που ενέχεται.
- Τα παιδιά απαγορεύεται να παίζουν με το προϊόν.
- Οι εργασίες καθαρισμού και συντήρησης δεν πρέπει να εκτελούνται από παιδιά, εκτός αν επιβλέπονται.

## Ηλεκτρική ασφάλεια

### **⚠️ ΠΡΟΕΙΔΟΠΟΙΗΣΗ!** **Κίνδυνος ηλεκτροπληξίας!**

Μην επιχειρείτε να επισκευάσετε το προϊόν μόνοι σας. Σε περίπτωση δυσλειτουργίας, οι επισκευές πρέπει να εκτελούνται μόνο από εξειδικευμένο τεχνικό.

### **⚠️ ΠΡΟΕΙΔΟΠΟΙΗΣΗ!** **Κίνδυνος ηλεκτροπληξίας!**

Μην βυθίζετε ποτέ τα ηλεκτρικά μέρη του προϊόντος σε νερό ή άλλα υγρά. Μην κρατάτε τα ηλεκτρικά μέρη του προϊόντος κάτω από τρεχούμενο νερό.

### **⚠️ ΠΡΟΕΙΔΟΠΟΙΗΣΗ!** **Κίνδυνος ηλεκτροπληξίας!**

Σε περίπτωση διαρροής νερού από το προϊόν διακόψτε τη χρήση του προϊόντος!

### **⚠️ ΠΡΟΕΙΔΟΠΟΙΗΣΗ!** **Κίνδυνος τραυματισμού!**

Απενεργοποιήστε το προϊόν και αποσυνδέστε το από το ηλεκτρικό δίκτυο πριν τον καθαρισμό και όταν δεν το χρησιμοποιείτε.

## **⚠️ ΠΡΟΕΙΔΟΠΟΙΗΣΗ! Κίνδυνος ηλεκτροπληξίας!**

- Μην χρησιμοποιείτε το προϊόν αν έχει υποστεί βλάβη. Σε περίπτωση βλάβης, αποσυνδέστε το προϊόν από το ηλεκτρικό δίκτυο και απευθυνθείτε στο κατάστημα αγοράς.
- Αν εισχωρήσουν στα ηλεκτρικά μέρη του προϊόντος υγρά ή αν το προϊόν πέσει σε νερό, αποσυνδέστε αμέσως το φισ. Διακόψτε τη χρήση του προϊόντος.
  - Πριν τη σύνδεση στην παροχή ισχύος βεβαιωθείτε ότι η τάση συμφωνεί με τα στοιχεία της πινακίδας τύπου του προϊόντος.
  - Αν το καλώδιο τροφοδοσίας παρουσιάσει βλάβη, θα πρέπει να αντικατασταθεί από τον κατασκευαστή, το κέντρο εξυπηρέτησης πελατών ή παρομοίως εξειδικευμένο τεχνικό για την αποφυγή ατυχήματος.
  - Μην χρησιμοποιείτε το προϊόν με υγρά χέρια. Μην αγγίζετε το κουμπί λειτουργίας και το φισ με υγρά χέρια.
  - Ο χρήστης δεν χρειάζεται να προβεί σε καμία ενέργεια για τη ρύθμιση του προϊόντος στα 50 ή 60 Hz. Το προϊόν προσαρμόζεται αυτόματα στα 50 και τα 60 Hz.

## **Υγεία**

- Αυτό το προϊόν δεν είναι ιατρικό προϊόν.
- ## **⚠️ ΚΙΝΔΥΝΟΣ! Κίνδυνος τραυματισμού!**
- Χρησιμοποιείτε το προϊόν μόνο σε επίπεδο, σταθερό, ανθεκτικό στη θερμότητα, καθαρό, αντιολισθητικό και στεγνό δάπεδο.
  - Μην σηκώνετε ποτέ όσο έχετε τα πόδια σας μέσα στο προϊόν.

**⚠️ ΠΡΟΕΙΔΟΠΟΙΗΣΗ!** Μην χρησιμοποιείτε αυτό το προϊόν και συμβουλευτείτε το γιατρό σας αν παρουσιάζετε κάποιο από τα εξής:

- Δερματικό ερεθισμό
- Πληγές/πρησμένα πόδια
- Ερύθημα
- Διαβήτη
- Έκζεμα/ψωρίαση
- Καρδιακά νοσήματα

**⚠️ ΠΡΟΣΟΧΗ!** Το προϊόν έχει μια καυτή επιφάνεια. Τα άτομα τα οποία είναι ευαίσθητα στη θερμότητα πρέπει να είναι ιδιαίτερα προσεκτικά κατά τη χρήση του προϊόντος.

**⚠ ΕΠΙΦΥΛΑΚΗ! Κίνδυνος πρόκλησης ζημιάς στο προϊόν!** Μην γεμίζετε το δοχείο νερού με άλλες ουσίες (π.χ. έλαιο). Μετά την εξάτμιση του νερού μπορεί αυτές οι ουσίες να καούν και να προκαλέσουν ζημιά στο προϊόν.

## Κίνδυνος πυρκαγιάς/εγκαύματος και θερμότητα

**⚠ ΚΙΝΔΥΝΟΣ! Κίνδυνος πυρκαγιάς!** Μην αφήνετε ποτέ το προϊόν χωρίς επίβλεψη ενώ είναι συνδεδεμένο στο ηλεκτρικό δίκτυο.

- Μην επιλέγετε ποτέ τη λειτουργία διατήρησης θερμοκρασίας νερού αν δεν υπάρχει νερό στο ποδόλουτρο.

## ● Πριν την πρώτη χρήση

1. Βγάλτε το προϊόν από τη συσκευασία και αφαιρέστε όλα τα υλικά συσκευασίας και τις προστατευτικές μεμβράνες.
2. Ελέγξτε αν διατίθενται όλα τα μέρη και αν το περιγραφόμενο περιεχόμενο συσκευασίας είναι πλήρες (βλ. «Περιεχόμενο συσκευασίας»).
3. Ελέγξτε αν το προϊόν και όλα τα μέρη βρίσκονται σε καλή κατάσταση. Αν διαπιστώσετε ζημιές ή ελαττώματα, μην χρησιμοποιείτε το προϊόν. Ακολουθήστε τις οδηγίες του κεφαλαίου «Εγγύηση».
4. Πριν την πρώτη χρήση καθαρίστε όλα τα μέρη του προϊόντος σύμφωνα με τις οδηγίες του κεφαλαίου «Καθαρισμός και Φροντίδα».

## ● Προετοιμασία

**⚠ ΕΠΙΦΥΛΑΚΗ! Κίνδυνος πρόκλησης ζημιάς στο προϊόν!**

Μην γεμίζετε το προϊόν με νερό θερμοκρασίας άνω των 42 °C. Ελέγχετε πάντα τη θερμοκρασία του νερού πριν τοποθετήσετε τα πόδια σας στο προϊόν ή το ενεργοποιήσετε.

- Μην γεμίζετε ποτέ το προϊόν με νερό πάνω από την ένδειξη **MAX** [9].
- Μην πιπιλίζετε νερό στο κουμπί λειτουργίας [1], την ενδεικτική λυχνία **ON/OFF** [10] ή τη βάση του προϊόντος.
- Μην αφαιρείτε τους τροχίσκους μασάζ [15] και ο προστατευτικό πιπιλισματος [2], παρά μόνο για τον καθαρισμό του προϊόντος (βλ. «Καθαρισμός και φροντίδα»).

## ΥΠΟΔΕΙΞΕΙΣ:

- Χρησιμοποιείτε μόνο καθαρό νερό. Μην ρίχνετε σαπούνι, άλατα μπάνιου ή άλλες ουσίες στο δοχείο νερού [8].
  - Μην λειτουργείτε το προϊόν χωρίς να το έχετε γεμίσει με νερό.
  - Πριν και μετά από κάθε χρήση: Καθαρίστε το προϊόν (βλ. «Καθαρισμός και φροντίδα»).
1. Γεμίστε το δοχείο νερού [8] έως την ένδειξη **MAX** [9] με νερό στην επιθυμητή θερμοκρασία.
  2. Τοποθετήστε το προϊόν σε επίπεδο, σταθερό, ανθεκτικό στη θερμότητα, καθαρό, αντιολισθητικό και στεγνό δάπεδο.
  3. Συνδέστε το καλώδιο τροφοδοσίας με φως [18] σε κατάλληλη πρίζα.

## ● Χειρισμός



### ● Ενεργοποίηση/απενεργοποίηση του προϊόντος

- Ενεργοποίηση: Γυρίστε το κουμπί λειτουργίας [1] σε μια λειτουργία (βλ. «Επιλογή λειτουργίας»). Η ενδεικτική λυχνία **ON/OFF** [10] ανάβει, υποδεικνύοντας ότι το προϊόν βρίσκεται σε λειτουργία (εικ. Α).

- Απενεργοποίηση: Γυρίστε το κουμπί λειτουργίας **1** στη θέση **0** **11**. Η ενδεικτική λυχνία **ON/OFF** **10** σβήνει.

## ● Επιλογή λειτουργίας

- Γυρίστε το κουμπί λειτουργίας **1** στο εικονίδιο που αντιστοιχεί στην επιθυμητή λειτουργία (εικ. Β).

Λειτουργία	Κουμπί λειτουργίας	Λειτουργία
Λειτουργία 1 <b>12</b>		Μασάζ με δόνηση
Λειτουργία 2 <b>13</b>		Ποδόλουτρο με φυσαλίδες*
Λειτουργία 3 <b>14</b>		Μασάζ με δόνηση και ποδόλουτρο με φυσαλίδες*
* με διατήρηση της θερμοκρασίας νερού		

## ● Χρήση του προϊόντος χωρίς εξάρτημα περιποίησης ποδιών

- Κυλήστε τα πόδια σας πάνω στους τροχίσκους μασάζ **15** για μασάζ ρεφλεξολογίας.
- Η συνιστώμενη διάρκεια λειτουργίας είναι 15 λεπτά.

## ● Χρήση του προϊόντος με εξάρτημα περιποίησης ποδιών

- Το προϊόν περιλαμβάνει 3 εξαρτήματα περιποίησης ποδιών:

Εξάρτημα περιποίησης ποδιών	Λειτουργία
Εξάρτημα μασάζ <b>3</b>	Μασάζ
Εξάρτημα αφαίρεσης σκληρύνσεων <b>6</b>	Αφαίρεση σκληρύνσεων
Βούρτσα <b>7</b>	Μασάζ

1. Τοποθετήστε το επιθυμητό εξάρτημα περιποίησης ποδιών **3** **6** **7** στον προσαρμογέα εξαρτημάτων περιποίησης ποδιών **4**.
  2. Αφήστε τα άλλα 2 εξαρτήματα περιποίησης ποδιών στις 2 υποδοχές της βάσης εξαρτημάτων περιποίησης ποδιών **5**.
  3. Τρίψτε το πόδι σας ασκώντας ελαφρά πίεση στο εξάρτημα περιποίησης ποδιών που έχετε τοποθετήσει στον προσαρμογέα εξαρτημάτων περιποίησης ποδιών **4**.
- Μπορείτε να αλλάξετε την περιοχή εφαρμογής στο πόδι σας αλλάζοντας τη θέση του ποδιού σας πάνω στο εξάρτημα περιποίησης ποδιών.

## ● Μετά τη χρήση

1. Απενεργοποιήστε το προϊόν (βλ. «Ενεργοποίηση/απενεργοποίηση του προϊόντος»).
2. Αποσυνδέστε το καλώδιο τροφοδοσίας με φισ **18** από την πρίζα.
3. Αδειάστε το δοχείο νερού **8** σε έναν μεγάλο νιπτήρα, στην μπανιέρα ή στο ντους.

## ● Καθαρισμός και φροντίδα

- ⚠ **ΠΡΟΕΙΔΟΠΟΙΗΣΗ! Κίνδυνος ηλεκτροπληξίας!** Πριν τον καθαρισμό του προϊόντος: Αποσυνδέετε πάντα το καλώδιο τροφοδοσίας με φισ **18** από την πρίζα. Μην επιτρέπτε ποτέ την επαφή των ηλεκτρικών μερών του προϊόντος με νερό!

- ⚠ **ΕΠΙΦΥΛΑΚΗ! Κίνδυνος πρόκλησης ζημιάς στο προϊόν!** Μην πισπιλίζετε νερό στο κουμπί λειτουργίας **1**, την ενδεικτική λυχνία **ON/OFF** **10** ή τη βάση του προϊόντος.

- ❗ **ΥΠΟΔΕΙΞΗ:** Καθαρίζετε το προϊόν μετά από κάθε χρήση για την αποφυγή συσσώρευσης λίπους και άλλων υπολειμμάτων.

1. Αφαίρεση των τροχίσκων μασάζ **15**: Αφαιρέστε τους τροχίσκους μασάζ τραβώντας τους προσεκτικά προς τα πάνω.

2. Αφαίρεση του προστατευτικού πισιλιζματος [2]: Λύστε τα κλιπ ασφάλισης [16] (εικ. C). Αφαιρέστε το προστατευτικό πισιλιζματος τραβώντας το προσεκτικά προς τα πάνω.

Μέρος	Τρόπος καθαρισμού
Εξωτερική επιφάνεια (ποδόλουτρο)	Σκουπίστε με ένα υγρό πανί.
Εξάρτημα αφαίρεσης σκληρύνσεων [6] *	
Προστατευτικό πισιλιζματος [2]	Πλύνετε με καθαρό νερό.
Εξάρτημα μασάζ [3] *	
Βάση εξαρτημάτων περιποίησης ποδιών [5]	
Βούρτσα [7] *	
Δοχείο νερού [8]	
Τροχίσκοι μασάζ [15]	
* Εξάρτημα περιποίησης ποδιών	

## ● Αποθήκευση

- Αποθηκεύστε το προϊόν στην αρχική συσκευασία όταν δεν το χρησιμοποιείτε.
- Φυλάξτε το προϊόν σε στεγνό, ασφαλές μέρος, μακριά από σημεία στα οποία φτάνουν τα παιδιά.
- Στερεώστε το καλώδιο τροφοδοσίας με φισ [18] στη βάση περιτύλιξης καλωδίου με στήριγμα για το φισ [17] (εικ. C).

## ● Απόσυρση

Η συσκευασία αποτελείται από υλικά φιλικά προς το περιβάλλον, τα οποία μπορείτε να διαθέσετε στους χώρους ανακύκλωσης της περιοχής σας.



Προσέξτε τον χαρακτηρισμό των υλικών συσκευασίας για τον διαχωρισμό απορριμμάτων, αυτά είναι χαρακτηρισμένα από συντόμεις (a) και αριθμούς (b) με την ακόλουθη σημασία: 1-7: πλαστικά/20-22: χαρτί και χαρτόνι/80-98: σύνθετο υλικό.

## Προϊόν:

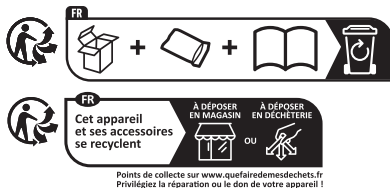

Το προϊόν και των υλικών συσκευασίας, είναι ανακυκλώσιμο και υπόκειται στη διευρυμένη ευθύνη του κατασκευαστή. Απορρίψτε τα ξεχωριστά τηρώντας τις απεικονιζόμενες πληροφορίες ταξινόμησης για καλύτερη επεξεργασία των αποβλήτων.

Το λογότυπο Trimap ισχύει μόνο για τη Γαλλία.



Για πληροφορίες σχετικά με τις δυνατότητες απόρριψης του προϊόντος που δεν χρησιμοποιείται πλέον, απευθυνθείτε στις αρμόδιες υπηρεσίες της κοινότητας ή του δήμου σας.



Για την προστασία του περιβάλλοντος, μην απορρίψτε το άχρηστο πλέον προϊόν στα οικιακά απορρίμματα, αλλά παραδώστε το στα ειδικά Κέντρα απόρριψης. Για τα σημεία συλλογής και τις ώρες λειτουργίας τους απευθυνθείτε στις αρμόδιες υπηρεσίες.

## ● Εγγύηση

Το προϊόν κατασκευάστηκε προσεκτικά κάτω από αυστηρές οδηγίες ποιότητας και ελέγχθηκε επιμελώς πριν από την αποστολή. Σε περίπτωση βλαβών στο προϊόν έχετε νομικά δικαιώματα προς τον πωλητή του προϊόντος. Τα νομικά δικαιώματα δεν περιορίζονται από την εγγύηση που παρατίθεται παρακάτω.

Για το παρόν προϊόν σας παρέχεται δικαίωμα εγγύησης 3 ετών από την ημερομηνία αγοράς. Η εγγύηση ισχύει από την ημερομηνία αγοράς. Παρακαλείσθε να φυλάξτε με προσοχή την ταμειακή απόδειξη. Το συγκεκριμένο έγγραφο θα απαιτηθεί ως αποδεικτικό αγοράς.



Σε περίπτωση που εντός του διαστήματος των 3 ετών από την ημερομηνία αγοράς αυτού του προϊόντος προκύψει κάποιο σφάλμα υλικού ή κατασκευής, το προϊόν επισκευάζεται ή αντικαθίσταται από εμάς - κατόπιν επιλογής μας - δωρεάν. Αυτή η εγγύηση παύει να ισχύει αν το προϊόν πάθει βλάβη, χρησιμοποιηθεί ή συντηρηθεί εκτός των προδιαγραφών.

Η εγγύηση ισχύει για σφάλματα υλικού ή κατασκευής. Αυτή η εγγύηση δεν επεκτείνεται σε μέρη προϊόντος, τα οποία εκτέθηκαν σε φυσιολογική φθορά και για αυτό το λόγο μπορούν να θεωρηθούν ως φθαρτά μέρη (π.χ. μπαταρίες) ή για βλάβες σε εύθραυστα μέρη, π.χ. διακόπτες, επαναφορτιζόμενες μπαταρίες ή παρόμοια, τα οποία είναι κατασκευασμένα από γυαλί.

Με την αντικατάσταση της συσκευής, σύμφωνα με το ΝΟΜΟΣ 2251/1994, ξεκινάει εκ νέου ο χρόνος εγγύησης.

## ● Διεκπεραίωση της εγγύησης

Για να εξασφαλίσουμε τη γρήγορη επεξεργασία του αιτήματός σας, παρακαλούμε ακολουθήστε τις παρακάτω υποδείξεις:

Σε περίπτωση ερωτήματος παρακαλείσθε να έχετε διαθέσιμο το παραστατικό αγοράς και τον κωδικό προϊόντος (IAN 408220\_2207) ως αποδεικτικό της αγοράς σας.

Μπορείτε να βρείτε τον αριθμό προϊόντος στην πινακίδα τύπου, σε μια εγχάραξη, στην σελίδα τίτλων των οδηγιών σας, (κάτω αριστερά) ή ως αυτοκόλλητο στην πίσω ή κάτω σελίδα.

Αν προκύψουν λειτουργικά σφάλματα ή άλλα ελαττώματα, επικοινωνήστε αρχικά τηλεφωνικά ή μέσω email με το παρακάτω αναφερόμενο τμήμα service.

Ένα προϊόν που αναγνωρίζεται ως ελαττωματικό, μπορείτε μετά να το αποστείλετε χωρίς ταχυδρομικά τέλη στην ενημερωμένη σε εσάς διεύθυνση service επισυνάπτοντας την απόδειξη αγοράς (απόδειξη ταμείου) και την ένδειξη, που υφίσταται το ελάττωμα και τότε προέκυψε.

## ● Σέρβις



### Σέρβις Ελλάδα

Τηλ: 00800 491800674

Email: owim@lidl.gr



### Σέρβις Κύπρος

Τηλ: 8009 4211

Email: owim@lidl.com.cy



**OWIM GmbH & Co. KG**

Stiftsbergstraße 1  
74167 Neckarsulm  
GERMANY

Model No.: HG09884

Version: 01/2023

IAN 408220\_2207

