

LED-DECKENLEUCHE

DE AT CH

LED-DECKENLEUCHE



















Bedienungs- und Sicherheitshinweise

LED-DECKENLEUCHE

| | | |
|---|-------|----|
| Verwendete Warnhinweise und Symbole | Seite | 4 |
| Einleitung | Seite | 5 |
| Bestimmungsgemäßer Gebrauch | Seite | 5 |
| Lieferumfang | Seite | 5 |
| Sie benötigen | Seite | 5 |
| Sicherheitshinweise | Seite | 5 |
| Teilebeschreibung | Seite | 8 |
| Technische Daten | Seite | 10 |
| Vor der Montage | Seite | 12 |
| Inbetriebnahme (Fernbedienung) | Seite | 12 |
| Montage | Seite | 13 |
| Wandhalterung montieren (Fernbedienung) | Seite | 17 |
| Produkt und Mobilgerät koppeln | Seite | 18 |
| Produktgruppe erstellen | Seite | 20 |
| Produktgruppe entfernen | Seite | 20 |
| Fernbedienung und Mobilgerät koppeln | Seite | 20 |
| Produkt vom Mobilgerät entkoppeln | Seite | 22 |
| Ein-/Ausschalten | Seite | 22 |
| Einstellungen | Seite | 22 |
| Zeiteinstellungen | Seite | 25 |
| Erweiterte Funktionen | Seite | 27 |
| Datenschutzrichtlinie | Seite | 29 |
| Antippen zum Ausführen / Automatisierung | Seite | 29 |
| Produkt manuell zurücksetzen (Reset) | Seite | 30 |
| Fernbedienung | Seite | 30 |
| Reinigung und Pflege | Seite | 33 |
| Fehlerbehebung | Seite | 33 |
| Entsorgung | Seite | 34 |
| Garantie | Seite | 35 |
| Vereinfachte EU-Konformitätserklärung | Seite | 36 |

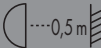
Verwendete Warnhinweise und Symbole

In der Bedienungsanleitung, der Kurzanleitung, den Sicherheitshinweisen und auf der Verpackung werden die folgenden Warnhinweise verwendet:

| | | | |
|--|---|---|--|
|  | GEFAHR! Dieses Symbol mit dem Signalwort „Gefahr“ bezeichnet eine Gefährdung mit einem hohen Risikograd, die, wenn sie nicht vermieden wird, eine schwere Verletzung oder den Tod zur Folge hat. |  | Verwenden Sie das Produkt nur in trockenen Innenräumen. |
| | |  | Das Produkt ist nicht für den Einsatz unter staubigen und feuchten Bedingungen geeignet. |
|  | WARNUNG! Dieses Symbol mit dem Signalwort „Warnung“ bezeichnet eine Gefährdung mit einem mittleren Risikograd, die, wenn sie nicht vermieden wird, eine schwere Verletzung oder den Tod zur Folge haben kann. |  | Warnung: Lesen Sie die entsprechenden Sicherheitshinweise in der Bedienungsanleitung. |
| | |  | Lichtstrom |
|  | VORSICHT! Dieses Symbol mit dem Signalwort „Vorsicht“ bezeichnet eine Gefährdung mit einem niedrigen Risikograd, die, wenn sie nicht vermieden wird, eine geringe oder mäßige Verletzung zur Folge haben kann. |  | Dimmbar über App oder Fernbedienung |
| | |  | Batterie inklusive (Fernbedienung) |
|  | ACHTUNG! Dieses Symbol mit dem Signalwort „Achtung“ zeigt die Gefahr einer möglichen Sachbeschädigung an. |  | Nominelle Lebensdauer des Produkts. |
| | |  | Anzahl der Schaltzyklen vor vorzeitigem Ausfall. |
|  | HINWEIS: Dieses Symbol mit dem Signalwort „Hinweis“ bietet weitere nützliche Informationen. |  | Lampenfassung |
| | |  | Umgebungstemperatur |
|  | BRANDGEFAHR! Montieren Sie das Produkt in einer Entfernung von mindestens 0,5 m zu angestrahlenen Materialien. Eine übermäßige Wärmeentwicklung kann zu Brandentwicklung führen. |  | Zigbee 3.0 Drahtlos-Technologie |
|  | Wechselstrom / -spannung |  | Gleichstrom / -spannung |

● Einleitung

Wir beglückwünschen Sie zum Kauf Ihres neuen Produkts. Sie haben sich damit für ein hochwertiges Produkt entschieden. Die Bedienungsanleitung ist Teil dieses Produkts. Sie enthält wichtige Hinweise für Sicherheit, Gebrauch und Entsorgung. Machen Sie sich vor der Benutzung des Produkts mit allen Bedien- und Sicherheitshinweisen vertraut. Benutzen Sie das Produkt nur wie beschrieben und für die angegebenen Einsatzbereiche. Händigen Sie alle Unterlagen bei Weitergabe des Produkts an Dritte mit aus.

● Bestimmungsgemäßer Gebrauch

Diese LED-Deckenleuchte (nachfolgend „Produkt“ genannt) ist ein Informationstechnologiegerät.

Dieses Produkt dient zur Beleuchtung von Innenräumen.

| Geeignet | Nicht geeignet |
|-------------------|---|
| Privater Gebrauch | Industrielle/gewerbliche Zwecke Einsatz in tropischen Klimazonen |

Jede andere Verwendung gilt als unsachgemäß. Ansprüche aufgrund unsachgemäßer Verwendung oder aufgrund unbefugter Änderungen am Produkt werden vom Garantiumfang nicht erfasst. Eine derartige Verwendung erfolgt auf Ihre eigene Gefahr.



Die Steuerung und Einrichtung des Produkts erfolgt über die App **Lidl Home**.

● Lieferumfang

- 1 LED-Deckenleuchte
- 3 LED-Leuchten (GU10)
- 1 Fernbedienung
- 1 Wandhalterung (Fernbedienung)
- 1 Batterie (CR2450)

- 4 Dübel (Halterungsschiene)
- 4 Schrauben (Halterungsschiene)
- 2 Dübel (Wandhalterung)
- 2 Schrauben (Wandhalterung)
- 2 Doppelseitige Klebebänder (Wandhalterung)
- 1 Bohrschablone
- 1 Saugnapf
- 1 Kurzanleitung
- 1 Sicherheitshinweise

● Sie benötigen

Gateway:

- IAN 341809_1910 /
- IAN 341809_2001 /
- IAN 343820_1910 /
- IAN 343820_2001 /
- IAN 343821_1910 /
- IAN 343821_2001



Router:

2,4 GHz, IEEE 802.11b/g/n



Mobilgerät:

iOS 9.0 oder höher
Android 5.0 oder höher

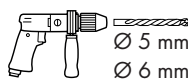

Ø 5 mm
Ø 6 mm



Sicherheitshinweise

MACHEN SIE SICH VOR DER VERWENDUNG DES PRODUKTES MIT ALLEN SICHERHEITSHINWEISEN UND GEBRAUCHSANWEISUNGEN VERTRAUT! WENN SIE DIESES PRODUKT AN ANDERE WEITERGEBEN, GEBEN SIE AUCH ALLE DOKUMENTE WEITER!

⚠️ WARNUNG! LEBENSGEFAHR UND UNFALLGEFAHR FÜR SÄUGLINGE UND KINDER!

⚠️ GEFAHR! Erstickungsgefahr! Lassen Sie Kinder niemals mit dem Verpackungsmaterial unbeaufsichtigt.

Das Verpackungsmaterial stellt eine Erstickungsgefahr dar. Kinder unterschätzen die damit verbundenen Gefahren häufig.

Das Verpackungsmaterial ist kein Spielzeug.

WARNUNG! Stromschlagrisiko!

Installation nur durch Personen mit einschlägigen elektrotechnischen Kenntnissen und Erfahrungen!

 **WARNUNG! Stromschlagrisiko!** Vergewissern Sie sich vor der Montage, dass die vorhandene Netzspannung mit der benötigten Betriebsspannung des Produkts übereinstimmt.

 **WARNUNG! Stromschlagrisiko!** Achten Sie darauf, keine Rohre oder Leitungen unter der Installationsfläche anzubohren. Verwenden Sie einen Spannungs-/Metalldetektor.

 **WARNUNG! Stromschlagrisiko!** Vor dem Leuchtmittelwechsel, dem Einstellung des Lichtwinkels und vor Reinigung oder Wartung: Schalten Sie das Produkt aus. Sicherung entfernen oder Leitungsschutzschalter im Sicherungskasten ausschalten.

- Das Produkt muss sicher auf der Montagefläche befestigt werden. Die Montagefläche muss das volle Gewicht des Produkts tragen können. Verwenden Sie niemals die Anschlusskabel, um das Gewicht des Produkts zu tragen.
- Das Produkt ist nur mit **Lidl Home-**kompatiblen Geräten dimmbar.



Dieses Produkt ist nur für die Verwendung in Innenräumen geeignet und nicht für Bereiche, die ständig Feuchtigkeit ausgesetzt sind, wie z. B. Badezimmer.



Nur in trockenen Räumen verwenden! Das Produkt ist nicht für den Einsatz bei Staub und Feuchtigkeit geeignet.



BRANDGEFAHR! Montieren Sie das Produkt in einer Entfernung von mindestens 0,5 m zu angestrahlen Materialien. Eine übermäßige Wärmeentwicklung kann zu Brandentwicklung führen.



Sicherheitshinweise für Batterien / Akkus

 **LEBENSGEFAHR!** Halten Sie Batterien / Akkus außer Reichweite von Kindern. Suchen Sie im Falle eines Verschluckens sofort einen Arzt auf!



EXPLOSIONSGEFAHR! Laden Sie nicht aufladbare Batterien niemals wieder auf. Schließen Sie Batterien / Akkus nicht kurz und / oder öffnen Sie diese nicht. Überhitzung, Brandgefahr oder Platzen können die Folge sein.

- Werfen Sie Batterien / Akkus niemals in Feuer oder Wasser.
- Setzen Sie Batterien / Akkus keiner mechanischen Belastung aus.

Risiko des Auslaufens von Batterien / Akkus

- Vermeiden Sie extreme Bedingungen und Temperaturen, die auf Batterien / Akkus einwirken können, z. B. auf Heizkörpern / direkte Sonneneinstrahlung.
- Wenn Batterien / Akkus ausgelaufen sind, vermeiden Sie den Kontakt von Haut, Augen und Schleimhäuten mit den Chemikalien! Spülen Sie die betroffenen Stellen sofort mit klarem Wasser und suchen Sie einen Arzt auf!



SCHUTZHANDSCHUHE TRAGEN!

Ausgelaufene oder beschädigte Batterien / Akkus können bei Berührung mit der Haut Verätzungen verursachen. Tragen Sie deshalb in diesem Fall geeignete Schutzhandschuhe.

- Im Falle eines Auslaufens der Batterien / Akkus entfernen Sie diese sofort aus dem Produkt, um Beschädigungen zu vermeiden.
- Entfernen Sie Batterien / Akkus, wenn das Produkt längere Zeit nicht verwendet wird.

Risiko der Beschädigung des Produkts

- Verwenden Sie ausschließlich den angegebenen Batterietyp / Akkutyp!
- Setzen Sie Batterien / Akkus gemäß der Polaritätskennzeichnung (+) und (-) an Batterie / Akku und des Produkts ein.
- Reinigen Sie die Kontakte an der Batterie / dem Akku vor dem Einlegen mit einem trockenen, fusseligen Tuch oder Wattestäbchen!
- Entfernen Sie erschöpfte Batterien / Akkus umgehend aus dem Produkt.

Hinweise zu Knopfzellen-Batterien



WARNUNG! Die Batterie nicht verschlucken, es besteht die Gefahr einer chemischen Verätzung.

- Die mitgelieferte Fernbedienung dieses Produkts beinhaltet eine Knopfzellen-Batterie. Wird eine Knopfzellen-Batterie heruntergeschluckt, kann sie innerhalb von 2 Stunden ernsthafte innere Verätzungen verursachen, die zum Tode führen können.



Halten Sie neue und gebrauchte Batterien von Kindern fern.

- Wenn das Batteriefach nicht sicher schließt, benutzen Sie das Produkt nicht mehr und halten Sie es von Kindern fern.
- Wenn Sie vermuten, Batterien könnten verschluckt oder in irgendeinen Teil des Körpers gelangt sein, suchen Sie unverzüglich medizinische Hilfe.

Sicherheitshinweise für Leuchtmittel



VORSICHT! Verletzungsrisiko! Lassen Sie das Leuchtmittel abkühlen, bevor Sie es herausnehmen.

- Das erhöhte Gewicht kann die mechanische Stabilität bestimmter Beleuchtungen und Lampenhalter reduzieren und die Kontaktfähigkeit und Nutzungsdauer der Lampe beeinträchtigen.
- LEDs geben helles Licht ab. Vermeiden Sie es, längere Zeit direkt in die Lichtquelle zu schauen.
- Die LED(s) ist/sind nicht austauschbar.



Lebensgefahr durch Stromschlag

- Überprüfen Sie das Produkt immer auf Beschädigungen, bevor Sie es an die Stromversorgung anschließen. Verwenden Sie das Produkt niemals, wenn es jegliche Anzeichen einer Beschädigung aufweist.
- Stellen Sie vor der Montage sicher, dass die zur Verfügung stehende Netzspannung der für das Produkt notwendigen Betriebsspannung (230 V~) entspricht. Schließen Sie das Produkt nicht an, falls dies nicht der Fall ist.
- Montieren Sie das Produkt so, dass es vor Sprühwasser und Feuchtigkeit geschützt ist.

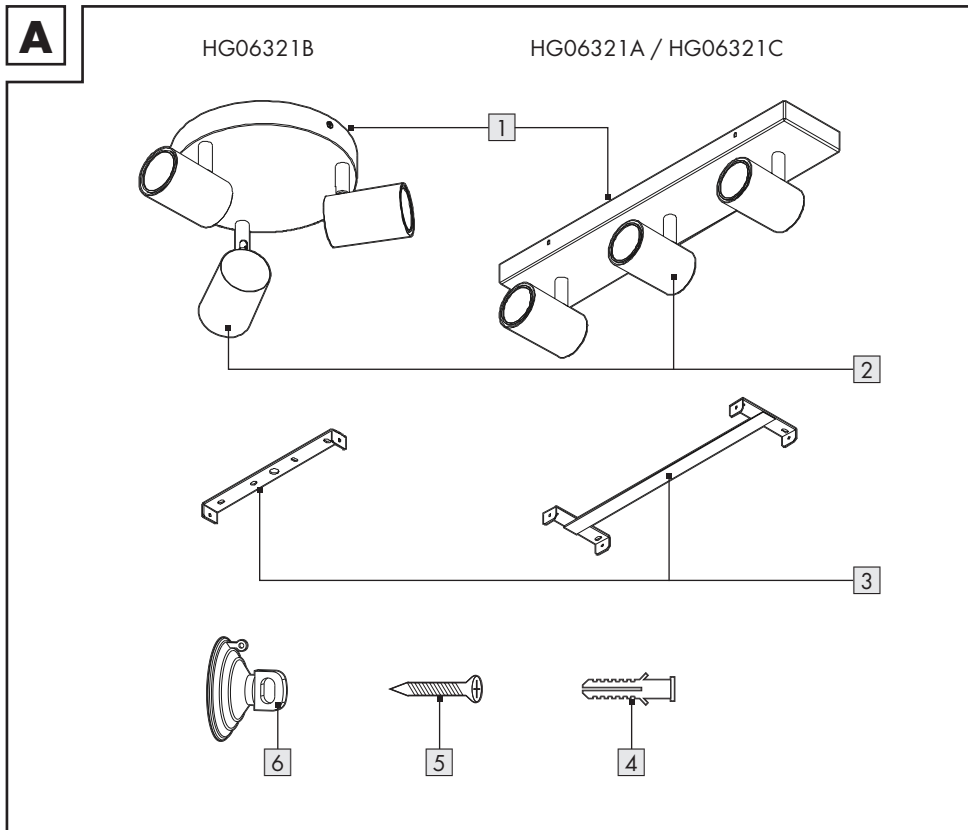

● Teilebeschreibung



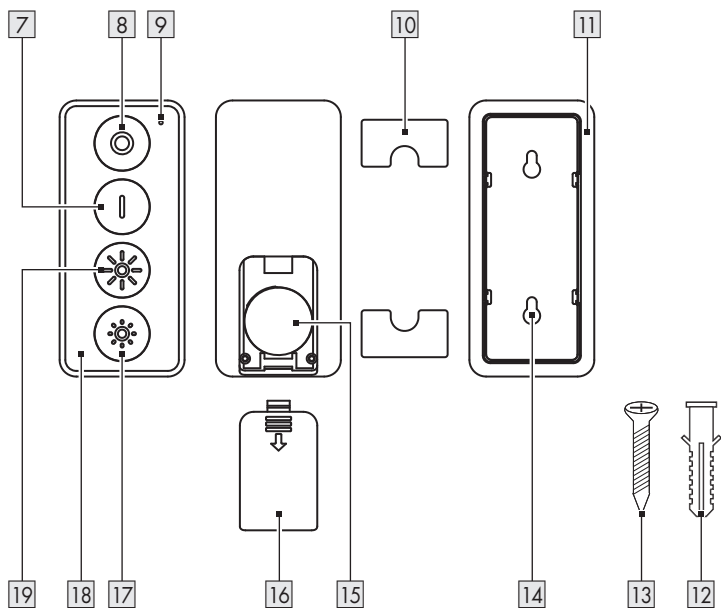

- 1 Deckenleuchte
- 2 LED-Lampe
- 3 Halterungsschiene

- 4 Dübel (Halterungsschiene)
- 5 Schrauben (Halterungsschiene)
- 6 Saugnapf

B

- 7** Taste  (Ein / Farbtemperatur umschalten: warmweiß, mittleres warmweiß, mittleres kaltweiß, kaltweiß)
- 8** Taste  (Aus)
- 9** LED
- 10** Doppelseitige Klebebänder
- 11** Wandhalterung

- 12** Dübel (Wandhalterung)
- 13** Schrauben (Wandhalterung)
- 14** Schraubenloch
- 15** Batteriefach
- 16** Batteriefachdeckel
- 17** Taste  (Helligkeit verringern)
- 18** Fernbedienung
- 19** Taste  (Helligkeit erhöhen)

Nicht abgebildet:

- 20** Bohrschablone

● Technische Daten

| | | | |
|------------------------|-----------------------|------------|---------------------|
| Modell | HG06321A | HG06321B | HG06321C |
| Ausführung | Schiene | Rund | Schiene |
| Farbe | Weiß | Weiß | Schwarz |
| Basis-Abmessungen (mm) | 460 x 90 (L x B) | 200 (Ø) | 460 x 90 (L x B) |
| Strahler (Ø) | 55 mm | | |
| Betriebsspannung | 230 V~, 50 Hz | | |
| Lampensockel | GU10 (x3) | | |
| Leuchtmittel | LED, jeweils max. 5 W | | |
| Schutzklasse | I | | |

Fernbedienung

| | |
|--------------------------|---|
| Modell | HG06323 |
| Betriebsspannung | 1 x 3 V  Lithium-Batterie (CR2450) |
| Kommunikationsprotokoll | ZigBee 3.0 |
| Empfangsreichweite | ca. 70 m (freie Fläche) |
| Betriebstemperatur | +5 bis +35 °C |
| Betriebsluftfeuchtigkeit | 10 bis 80 % |
| Frequenzbereich | 2,4 bis 2,485 GHz |
| Max. Sendeleistung | 13 dBm |

LED-Lampe

| | |
|------------------------------------|-------------------------------------|
| Modell | HG06492A |
| Nennleistung | 5 W |
| Energieeffizienzklasse | A+ |
| Betriebsspannung | 230 V~, 50 Hz |
| Lichtstrom gesamt (6500 K) | 350 lm (90° Kegel: 280 lm) |
| Abstrahlwinkel | 38° |
| Betriebszeit | 30000 h |
| Schaltzyklen (ein/aus) | 100000 |
| Farbtemperatur | 2200 bis 6500 K |
| Aufwärmzeit (60 %) | < 1 s = 60 % Leuchtkraft |
| Helligkeitssteuerung | Dimmbar über App oder Fernbedienung |
| Abmessungen (mm) (Ø x L) | 50 x 55 |
| Farbwiedergabeindex R _a | > 95 |
| Lampensockel | GU10 |
| Kommunikationsprotokoll | ZigBee 3.0 |
| Empfangsreichweite | ca. 70 m (freie Fläche) |
| Betriebstemperatur | -10 bis +40 °C |
| Frequenzbereich | 2,4 bis 2,485 GHz |
| Max. Sendeleistung | 13 dBm |

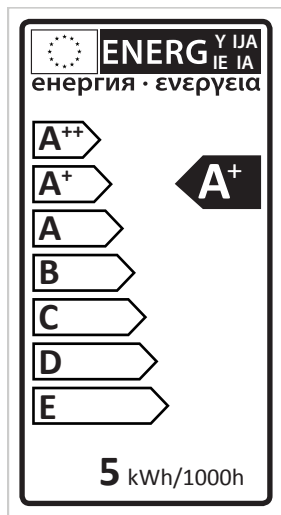

Detaillierte Informationen zur Ökodesignrichtlinie (ErP) finden Sie unter www.owim.com.

● Markenhinweise

- iOS und Apple sind eingetragene Handelsmarken von Apple Inc. in den USA und anderen Ländern. App Store ist eine eingetragene Handelsmarke von Apple Inc.
- Android, Gmail, Google Play und Google Assistant* sind eingetragene Handelsmarken von Google Inc.
- Windows und Windows 7 / 8 / 10 / XP sind eingetragene Handelsmarken von Microsoft Corporation in den USA und anderen Ländern.
- Zigbee ist eine eingetragene Handelsmarke von The Zigbee Alliance.
- USB® ist eine eingetragene Handelsmarke von USB Implementers Forum, Inc.

- Die Handelsmarke und der Handelsname **LIVARNOLUX** stehen im Eigentum der jeweiligen Inhaber.
- Alle anderen Namen und Produkte können Handelsmarken oder eingetragene Handelsmarken ihrer jeweiligen Eigentümer sein.

* Google Assistant ist in bestimmten Sprachen und Ländern nicht verfügbar.

● Vor der Montage

Wichtig: Installation nur durch Personen mit einschlägigen elektrotechnischen Kenntnissen und Erfahrungen!

- Sicherung entfernen oder Leitungsschutzschalter im Sicherungskasten ausschalten (O-Stellung).
- Spannungsfreiheit überprüfen (Werkzeug: Spannungsprüfer).
- Prüfen, ob das Montagematerial für den Montageuntergrund geeignet ist.
- Prüfen, ob der Montageuntergrund zum Tragen des Produkts geeignet ist.

● Inbetriebnahme (Fernbedienung)

- Entfernen Sie vor der ersten Verwendung den Isolierstreifen aus dem Batteriefach **15**.

● Montage

C

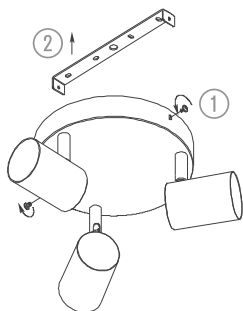

HG06321B

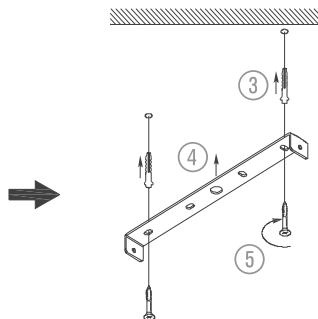

HG06321A
HG06321C

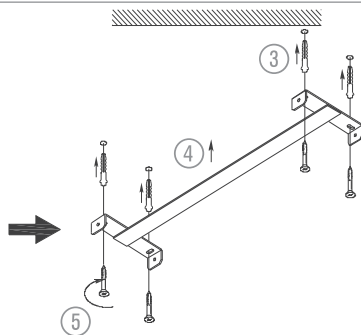
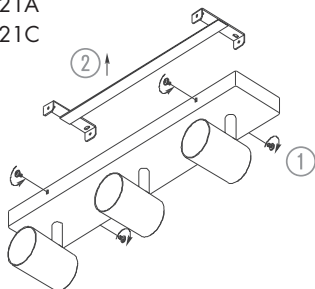

- ① Schrauben an Gehäuseseite lösen.
- ② Halterungsschiene **3** entnehmen und gegen die Decke halten.

Position der Bohrlöcher durch die Schraublöcher der Halterungsschiene **3** markieren.

Ca. 30 mm tiefe Löcher in die markierten Stellen bohren (Werkzeug: Steinbohrer, Ø 6 mm).

- ③ Dübel **4** in Bohrlöcher einsetzen.
- ④ Halterungsschiene **3** gegen die Decke halten.
- ⑤ Halterungsschiene **3** mit Schrauben **5** fixieren.

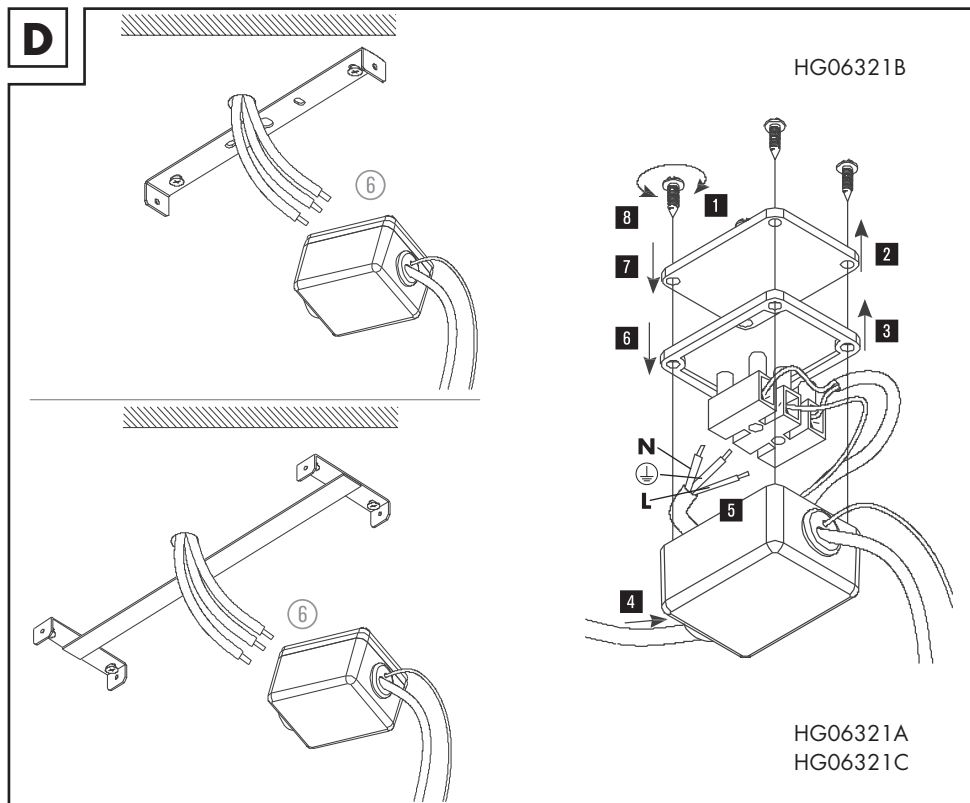

- ⑥ 1 4 Schrauben der Anschlussbox lösen.
2 Deckel und Gummidichtung entnehmen.
3

4 Kabel von außen durch Öffnung in der Anschlussbox schieben.

- 5 Lüsterklemme mit Kabeladern verbinden.

Lüsterklemme:

L = spannungsführender Leiter

N = Nullleiter

⊕ = Schutzleiter

- 6 Gummidichtung und Deckel mit
7 4 Schrauben auf Anschlussbox befestigen.
8

E

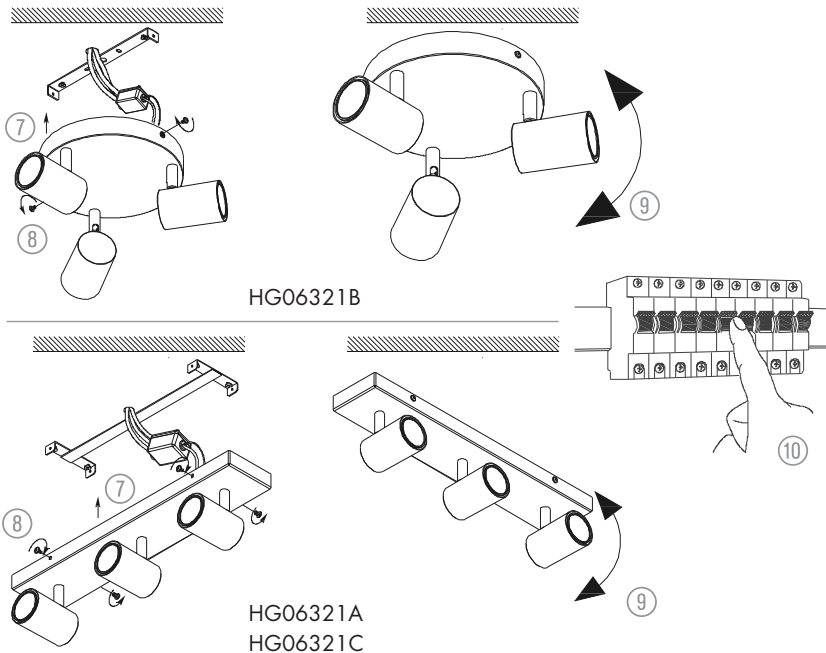

⑦ Leuchtgehäuse auf Halterungsschiene ③ setzen.

⑧ Leuchtgehäuse mit Schrauben fixieren.

ⓘ LED-Lampen ② sind vorinstalliert. Prüfen, ob LED-Lampen ordnungsgemäß installiert sind.

⑨ Leuchtköpfe ausrichten.

⑩ Leitungsschutzschalter im Sicherungskasten einschalten (I-Stellung).

● LED-Lampen ersetzen

F

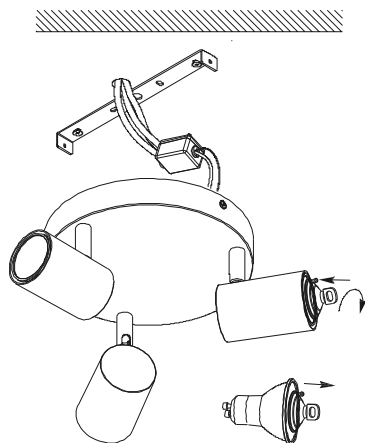

HG06321B

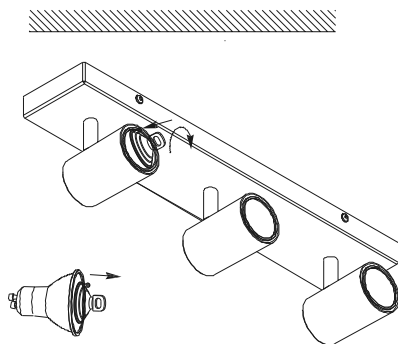

HG06321A
HG06321C

⚠ VORSICHT! STROMSCHLAGRISIKO!

- Sicherung entfernen oder Leitungsschutzschalter im Sicherungskasten ausschalten (O-Stellung).
- Produkt komplett abkühlen lassen.
- Saugnapf **6** an der defekten LED-Lampe **2** anbringen und um 90° entgegen dem Uhrzeigersinn drehen.
- Neue LED-Lampe **2** in die Fassung einsetzen und um 90° im Uhrzeigersinn drehen.
- Auf korrekte Passung überprüfen.
- Sicherung einsetzen oder Leitungsschutzschalter im Sicherungskasten einschalten (I-Stellung).

i Nur eine ZigBee LED-Lampe GU10 mit denselben Spezifikationen verwenden.

● **Wandhalterung montieren (Fernbedienung)**

- ① Es bestehen 2 Möglichkeiten, die Wandhalterung **11** der Fernbedienung **18** zu montieren.

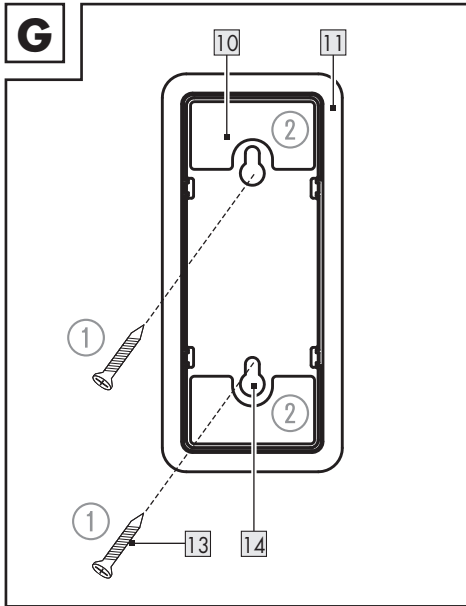

● **Mit Schrauben**

(Abb. G ①)

- ⚠ WARNUNG! Stromschlagrisiko!** Achten Sie darauf, keine Rohre oder Leitungen unter der Installationsfläche anzubohren. Verwenden Sie einen Spannungs-/Metaldetektor.

1. Verwenden Sie die mitgelieferte Bohrschablone **20**, um die Position der Bohrlöcher zu markieren.
2. Markieren Sie die Position der 2 Bohrlöcher an der Wand.

3. Bohren Sie die Löcher:

Ø: ca. 5 mm

Tiefe: ca. 25 mm

4. Stecken Sie die Dübel **12** in die Bohrlöcher. Falls nötig, verwenden Sie einen Hammer.
5. Drehen Sie die Schrauben **13** in die Dübel **12** ein.
6. Hängen Sie die Wandhalterung **11** an den Schrauben **13** auf.

● **Mit Klebebändern**

(Abb. G ②)

- ① Die Montagefläche muss sauber, fettfrei und trocken sein. Anderenfalls kann die Haftfähigkeit des doppelseitigen Klebebands **10** eingeschränkt sein.

1. Entfernen Sie die Schutzfolie von den Klebebändern **10**.
2. Bringen Sie die Klebebänder **10** an der Rückseite der Wandhalterung **11** an.
3. Entfernen Sie die Schutzfolie von der anderen Seite der Klebebänder **10**.
4. Bringen Sie die Wandhalterung **11** an der gewünschten Position an.

● Produkt und Mobilgerät koppeln

① HINWEISE:

- Alle Bildschirmfotos stammen aus der iOS-Version 13.3 der App (falls nicht anders gekennzeichnet). Ältere iOS-Versionen können Funktionseinschränkungen unterliegen.
- Die Android-Version der App folgt den gleichen Prinzipien wie die iOS-Version; es kann zu Diskrepanzen zwischen den beiden Plattformen kommen, wie z. B. leicht unterschiedliche Bildschirmbefehle oder Symbole.
- Eine Aktualisierung der Firmware kann zu Änderungen der Funktionalität der App führen.
- Eine aktualisierte Bedienungsanleitung finden Sie hier:

Reiter  **Ich** :

Bedienungsanleitung antippen.

Vorbereitung

- App **Lidl Home** installieren und Gateway einrichten (→ Gateway-Bedienungsanleitung).
1. Lichtschalter ein.
LED-Lampen  flackern langsam.
 2. Bereit zur Kopplung.
 3. App **Lidl Home** öffnen.

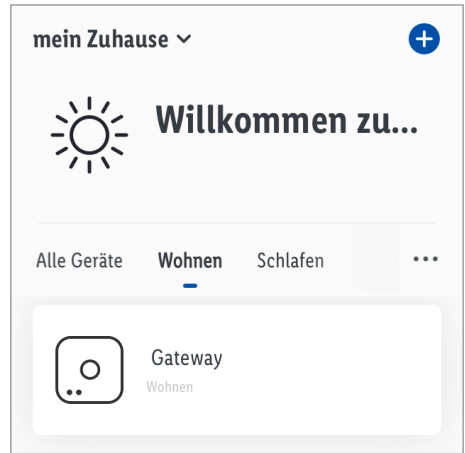

4. Reiter **Zuhause** :

 antippen (weitere Geräte hinzufügen).

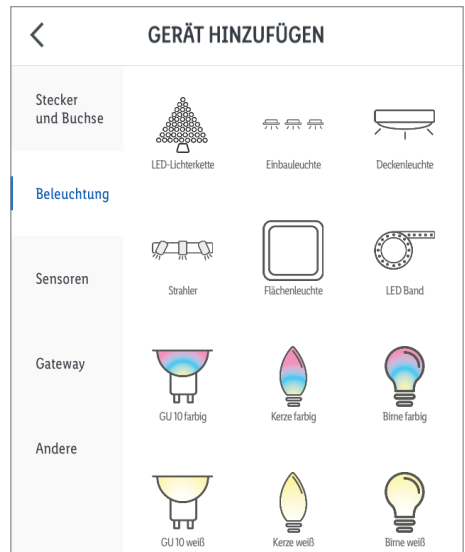

5. Kategorie auswählen:

Beleuchtung

6. Auswählen:

LED-Deckenleuchte

– iOS:

Weiß

– Android:

Weiß

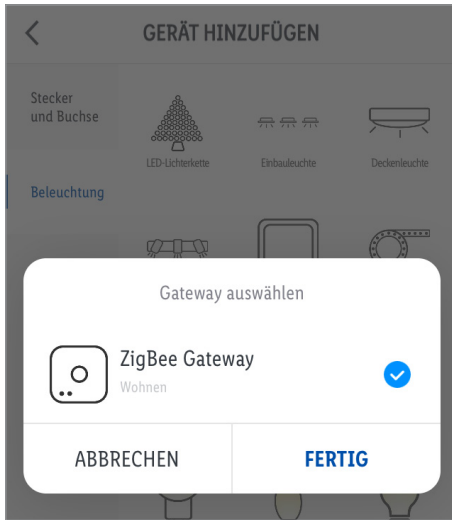

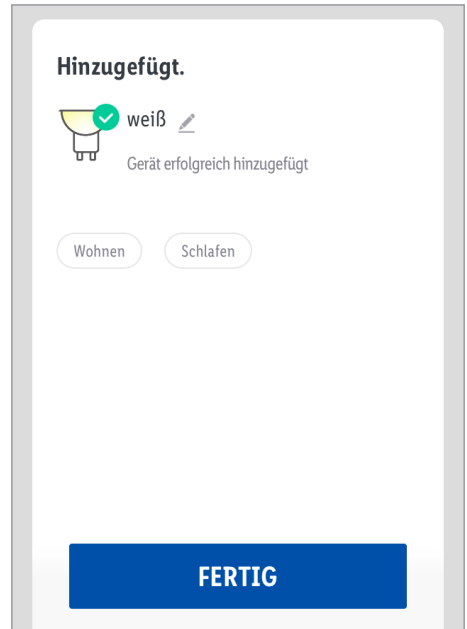

7. Gateway auswählen.
- ① Nur notwendig, falls Sie 2 oder mehrere Gateways besitzen.
8. App-Anweisungen folgen.
9. Verbindung wird hergestellt.
10. Produkt benennen:
 - ✎ antippen und Namen eingeben.





11. Einen Raum antippen, um Standort des Produkts festzulegen (ausgewählter Raum wird grau hinterlegt).
- ① Falls mehr als ein Produkt angeschlossen sein sollte: Sie können das Produkt umbenennen und seinen Standort definieren.
12. **Fertig** antippen.
13. Kopplung abgeschlossen.
14. Zum Home-Bildschirm wechseln:
 - ◀ antippen.







● Produktgruppe erstellen

1. App **Lidl Home** öffnen.
2. Reiter  **Zuhause** :
Eine der verbundenen LED-Lampen antippen.
3.  antippen (oben rechts).
4. **Gruppe erstellen** antippen.
5. Geräte auswählen.
6. **Speichern** antippen.
7. Gruppennamen eingeben.
8. **Speichern** antippen.

● Produktgruppe entfernen

1. App **Lidl Home** öffnen.
2. Reiter  **Zuhause** :
Die zu entfernende Gruppe antippen.
3.  antippen (oben rechts).
4. **Gruppe auflösen** antippen.
5. **Bestätigen** antippen.

● Fernbedienung und Mobilgerät koppeln

1. Schutzstreifen aus Batteriefach  ziehen.
2. Tasten   und   5 s lang gedrückt halten, bis LED  blinkt.
3. Bereit zur Kopplung.
4. App **Lidl Home** öffnen.

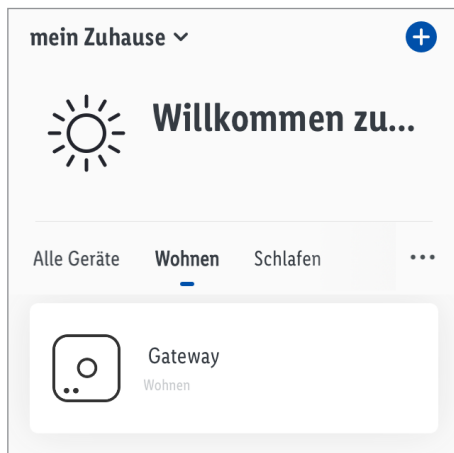

5. Reiter  **Zuhause**:

 antippen (weitere Geräte hinzufügen).

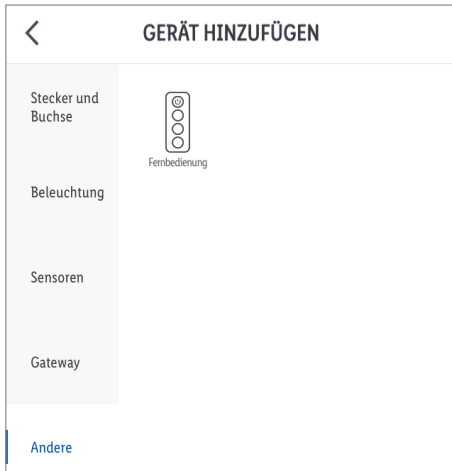

6. Kategorie auswählen: **Andere**

7. Auswählen: Fernbedienung

– iOS: **Fernbedienung**

– Android: **Fernbedienung**

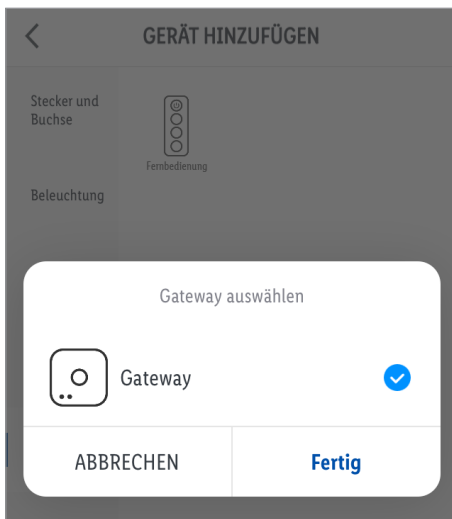

8. Gateway auswählen.

 Nur notwendig, falls Sie 2 oder mehrere Gateways besitzen.

9. App-Anweisungen folgen.

10. Verbindung wird hergestellt.

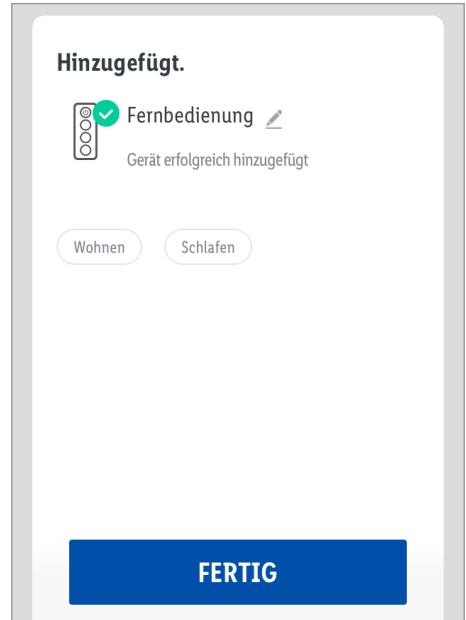

11. Produkt benennen:

 antippen und Namen eingeben.

12. Einen Raum antippen, um Standort des Produkts festzulegen (ausgewählter Raum wird grau hinterlegt).

13. **Fertig** antippen.

14. Kopplung abgeschlossen.

15. Zum Home-Bildschirm wechseln:

 antippen.

● Produkt vom Mobilgerät entkoppeln

1. App **Lidl Home** öffnen.

2. Reiter  **Zuhause** :

Auswählen:

- **Weiß**

oder

- **Fernbedienung**

3.  antippen (oben rechts).

4. **Gerät entfernen** antippen.

Auswählen:

- **Trennen**

oder

- **Trennen und löschen Sie alle Daten**

(→ „Erweiterte Funktionen“).

5. **Bestätigen** antippen.

● Ein-/Ausschalten



■  antippen.

● Einstellungen

● Farbtemperatur / Helligkeit

Reiter **Weiß** :

1. Werte mit den 2 Schiebereglern anpassen.

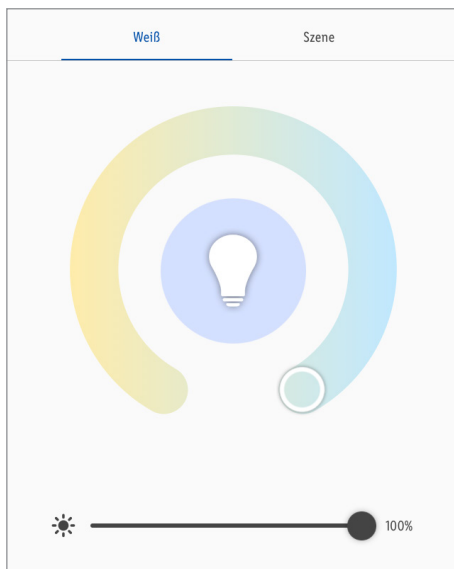

 : Farbtemperatur
(warmweiß bis kaltweiß)

 : Helligkeit





 : Aktuelle Einstellung

● Lichtszenarien

Reiter **Szene** :

1. Eines der voreingestellten Lichtszenarien auswählen:



| Name | Einstellung | |
|---|-------------------|-------------------|
| | Helligkeit | Farbtemperatur |
|  Nacht | niedrig | warm |
|  Lesen | hoch | neutrales weiß |
|  Arbeiten | hoch | kalt |
|  Freizeit | mittel | neutrales weiß |
|  Szene zufügen | benutzerdefiniert | benutzerdefiniert |

2. **Bearbeiten** : Einstellungen des ausgewählten Lichtszenarios ändern.

Lichtsznarien zufügen

1. **Szene hinzufügen** antippen.

2. **Szenenbild hinzufügen** :

Standardfoto ersetzen.

Auswählen:

- **Foto schießen**

(Foto schießen)

- **Aus Verzeichnis wahlen**

(aus Fotoarchiv auswahlen)

oder

- **Abbrechen**

(Foto ersetzen abbrechen)

① Erlaubnis für Zugriff der App auf Kamera und Fotoarchiv ist erforderlich.

3. **Szenenname** :

Lichtsznario benennen.

4. **Farbblinkmodus** :

Blinkmodus auswahlen.

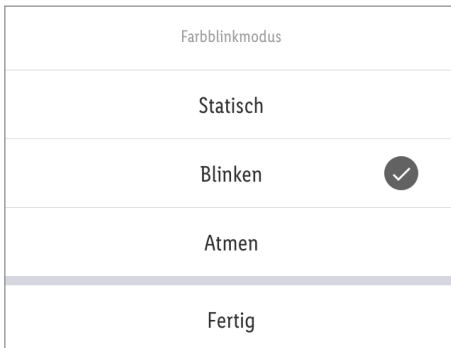

Statisch = Statisches Licht

Blinken = * Blinklicht

Atmen = * Pulsierendes Licht

Fertig = Auswahl bestatigen



* **Farbblinkgeschwindigkeit** per Schieberegler einstellen.

5. Reiter **Szenenfarbe** :

■ antippen und Werte per Schieberegler einstellen.

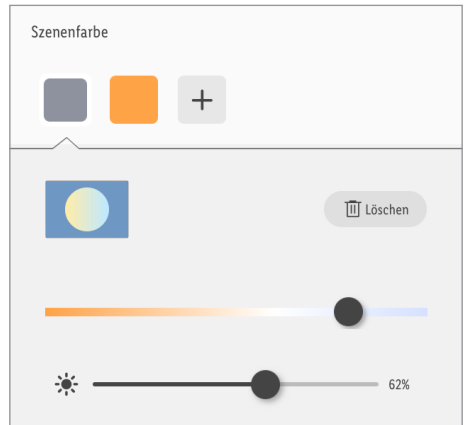

6. Farbtemperatur / Helligkeit ☀ einstellen.

7. **Szenenfarbe** :

- Weitere Farben zufügen:

■ antippen.

- Farben löschen:

■ antippen.

Löschen antippen.

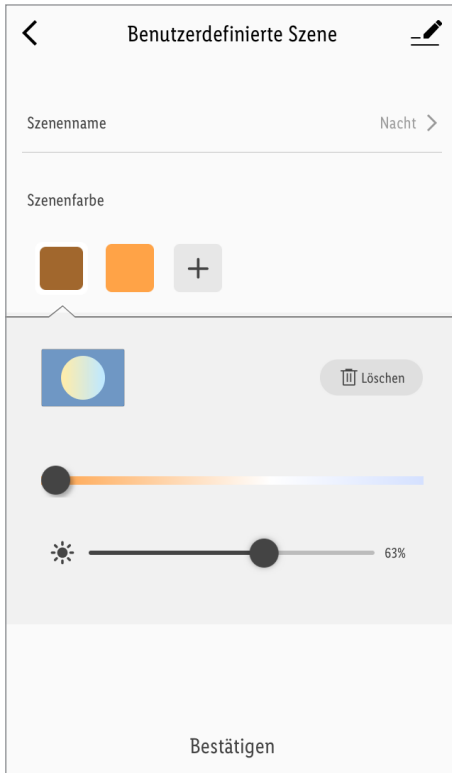

8. **Zurücksetzen** :

Einstellungen des ausgewählten Lichtszenarios wiederherstellen.

9. **Bestätigen** :

Einstellungen übernehmen.

● **Zeiteinstellungen**

● **Countdown**

❗ Produkt nach Ablauf eines Countdowns automatisch ein-/ausschalten (diese Funktion ist nur für ein einzelnes Produkt verfügbar).

1. **Verbleibende Zeit** antippen.

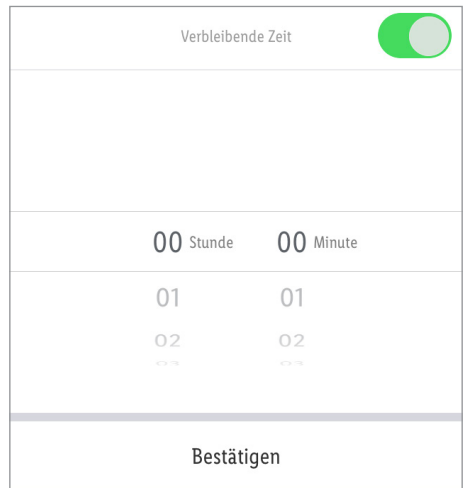

2. **Stunde** (00 bis 11) und **Minute** (00 bis 59) einstellen.

3. **Bestätigen** antippen.

4. Verbleibende Zeit wird unten links angezeigt.

5. Countdown vor Ablauf beenden:

Verbleibende Zeit antippen.

 antippen.

Countdown deaktiviert.

Bestätigen antippen.

● Zeitplan

① Produkt in Abhängigkeit eines benutzerdefinierten Zeitplans automatisch ein-/ausschalten.

1. **Programm** antippen.



2. **Hinzufügen** antippen.

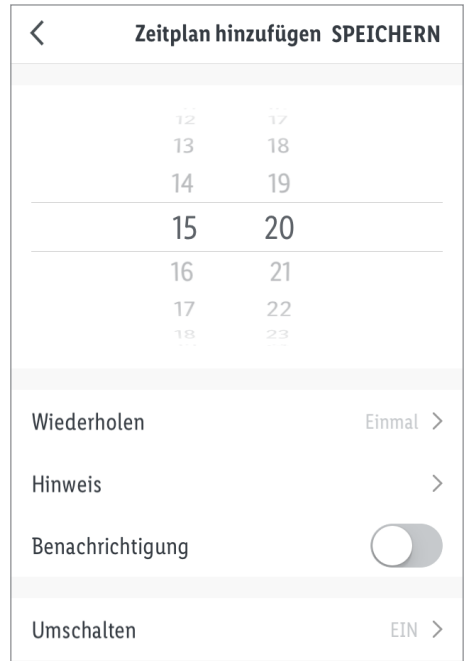
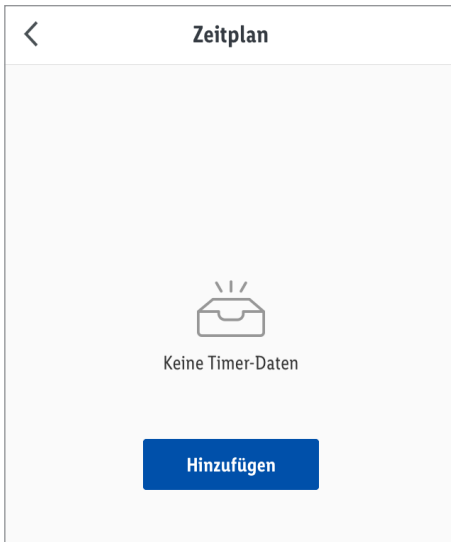

3. Uhrzeit einstellen.

4. Optional: **Wiederholen** antippen.

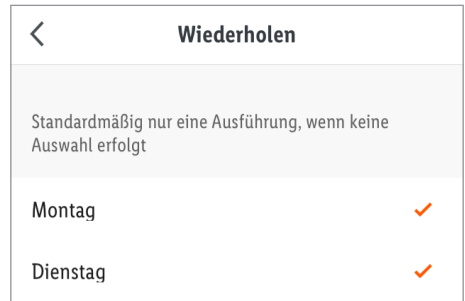

Wochentag(e) auswählen.

✓ = ausgewählte Wochentage

Auswahl stornieren: Wochentag erneut antippen.

Auswahl beendet: ◀ antippen.

5. **Hinweis** antippen.

Ihre Notizen für diesen Zeitplan.

Speichern antippen.

6. **Benachrichtigung** :

 antippen, um die Funktion zu aktivieren.

7. **Umschalten** antippen.

Auswählen:

- **Ein**

oder

- **Aus**

Auswahl beendet:

- iOS:

 antippen.

- Android:

Fertig antippen.

8. **Speichern** antippen.

Aktion wird dem Zeitplan zugefügt.

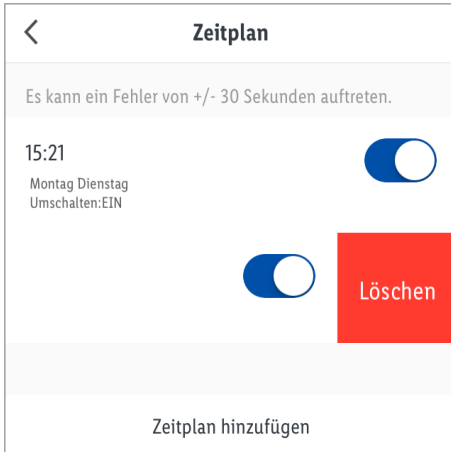

1. Aktion deaktivieren:

 antippen.

2. Aktion löschen:

- iOS:

Aktion nach links wischen.

- Android:

Antippen und halten.

Löschen antippen.

3. Bei Bedarf weitere Aktionen zufügen.

● Erweiterte Funktionen

1.  antippen (oben rechts).

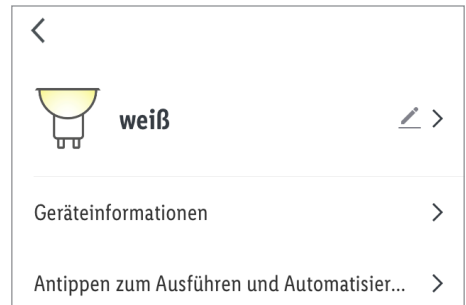

2.  > antippen.

Auswählen:

- **Symbol** :

* **Fotografieren**

oder

* **Aus Album auswählen**

- **Name** :

Produkt umbenennen.

- **Standort** :

Produkt einen Raum zuweisen.

*  Erlaubnis für Zugriff der App auf Kamera und Fotoarchiv ist erforderlich.

3. **Geräteinformationen** :

Angabe der virtuellen ID und der Zeitzone des Produkts.

4. **Antippen zum Ausführen und Automatisierung** :

Smart-Funktionen/Automatisierungen des Produkts betrachten.

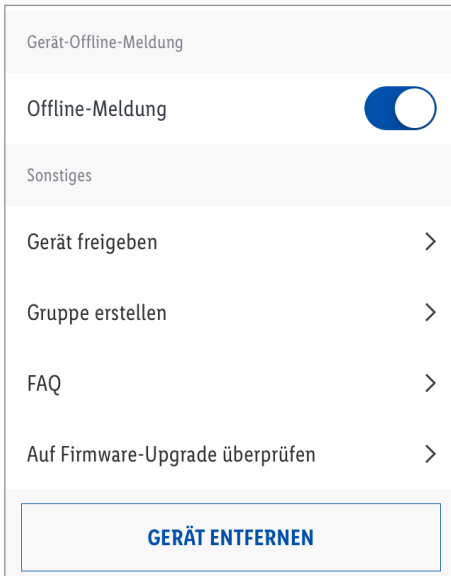

5. **Offline-Meldung** :

Eine Meldung wird versandt, wenn das Produkt länger als 30 Minuten lang offline ist.

- Offline-Meldung ein:

antippen.

- Offline-Meldung aus:

antippen.

6. **Gerät freigeben** :

Zugriff auf das Produkt mit anderen Familienmitgliedern teilen.

7. **Gruppe erstellen** :

Produkt einer Gruppe zufügen, um alle Produkte der Gruppe synchron anzusteuern.

= ausgewählte Geräte.

Bestätigen antippen.

Gruppe benennen.

Speichern antippen.

Gruppe wird auf Home-Bildschirm der App angezeigt.

8. **FAQ** :

Häufig gestellte, produktbezogene Fragen durchsuchen.

9. **Auf Firmware-Upgrade überprüfen** :

Angabe der Firmware-Version des ZigBee-Moduls.

10. **Gerät entfernen** :

Auswählen:

- **Trennen**

Produkt aus der App entfernen. Daten bleiben im Speicher des Produkts erhalten. Dieser Vorgang setzt das Produkt nur in den Offline-Modus zurück und startet den Kopplungsmodus.

Wenn Sie alle Daten des Produkts und der Cloud entfernen möchten, lesen Sie den folgenden Punkt.

- **Trennen und löschen Sie alle Daten**

Zurücksetzen auf Werkseinstellungen.

Mit dieser Funktion werden alle Daten vom Produkt und in der Cloud gelöscht.

i Verwenden Sie diese Funktion, wenn Sie das Produkt weitergeben, entsorgen oder an den Hersteller zurücksenden. Stellen Sie sicher, dass alle Daten auf dem Gerät und in der Cloud gelöscht wurden.

Folgen Sie den Anweisungen in der App.

oder

- **Abbrechen**

Gerät entfernen abbrechen.

● Datenschutzrichtlinie

■ Reiter  **Ich** :

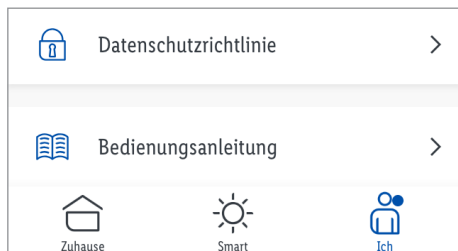

Datenschutzrichtlinie :

Unsere komplette Datenschutzrichtlinie ist hier erhältlich.

● Antippen zum Ausführen / Automatisierung

Die App bietet die Möglichkeit, das Produkt zusammen mit anderen **smart Home**-Geräten in benutzerdefinierte Szenarien und automatische Aktionen einzubinden.

1. Reiter  **Smart** :

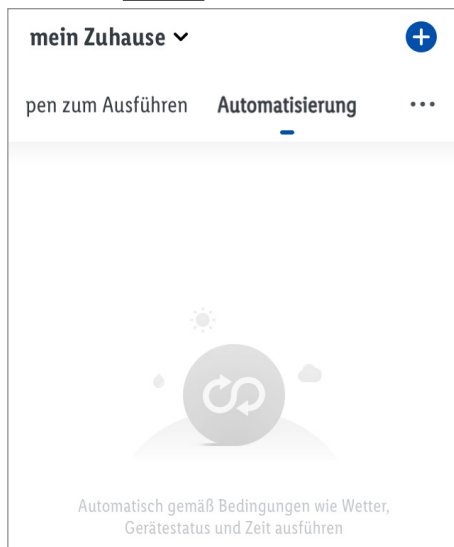

2. Auswählen:

- **Antippen zum Ausführen**
- oder
- **Automatisierung**

ⓘ HINWEIS: Diese Funktionen werden ausführlich in der Gateway-Bedienungsanleitung beschrieben.

Reiter  **Ich** :







Bedienungsanleitung antippen.

● Produkt manuell zurücksetzen (Reset)

● Lampen

1. Lichtschalter 3x ein/aus.
2. Lichtschalter ein.
Lampe flackert langsam = Reset erfolgreich.

● Fernbedienung

1. Tasten   und   5 s lang gedrückt halten.
 2. LED  blinkt = Reset erfolgreich.
-  Diese Funktion setzt nur die Daten zurück, die lokal im Produkt gespeichert sind. Falls Sie den Cloud-Speicher ebenfalls zurücksetzen wollen, führen Sie einen Reset über die App durch (siehe „Erweiterte Funktionen“, **Trennen und löschen Sie alle Daten**).

-  Falls das Produkt zuvor mit der Fernbedienung gekoppelt wurde (ohne Gateway/App): Produkt entkoppeln = siehe „Entkopplung von Fernbedienung und Lampen (ohne Gateway/App)“.

● Fernbedienung

● Tastenfunktionen

| Taste | Funktion |
|---|--|
|  |  ■ Ein |
| | ■ Farbtemperatur umschalten: <ul style="list-style-type: none">- warmweiß- mittleres warmweiß- mittleres kaltweiß- kaltweiß |
|  |  ■ Aus |
|  |  ■ Helligkeit verringern |
|  |  ■ Helligkeit erhöhen |

● Kopplung Fernbedienung mit Lampen (ohne Gateway/App)

❗ HINWEISE:

- Falls Sie die LED-Lampen zuvor mit dem Gateway gekoppelt haben, setzen Sie die LED-Lampen zurück (siehe „Produkt manuell zurücksetzen (Reset)“).
- Sie können bis zu 30 LED-Lampen mit der Fernbedienung synchron steuern.
- Eine LED-Lampe kann nicht mit mehreren Fernbedienungen gekoppelt werden.
- Pro Vorgang kann nur eine einzelne LED-Lampe gekoppelt werden. Wiederholen Sie den Kopplungsvorgang für alle weiteren LED-Lampen.

1. Schutzstreifen aus Batteriefach **15** ziehen.
2. Lichtschalter ein.
LED-Lampe **2** flackert langsam.
3. 3 Minuten warten, bis LED-Lampe **2** dauerhaft leuchtet.
4. Fernbedienung **18** nahe der LED-Lampe **2** halten (max. Abstand: 1,5 m).
5. Taste **1** **7** 3 s lang gedrückt halten.
LED **9** blinkt.
6. Bei erfolgreicher Kopplung leuchtet LED **9** ca. 2 s lang.
LED-Lampe **2** pulsiert 3x.

● Kopplung Fernbedienung mit Lampen (via Gateway/App)

- ❗ HINWEIS: Der Fernbedienung können nur einzelne Produkte zugeordnet werden.

1. Reiter **Zuhause** :
Fernbedienung auswählen.
2. antippen.
3. App-Anweisungen folgen. Tasten **17** und **19** gedrückt halten. LED **9** blinkt.
Bestätigen antippen.
4. **Gruppe erstellen** :
Produkte einer Gruppe zufügen, um alle Produkte der Gruppe synchron mit der Fernbedienung anzusteuern.

| Abbrechen Gerät auswählen BESTÄTIGEN | | |
|--|----------------------------|--|
| Geräte derselben Gruppe können gleichzeitig gesteuert werden | | |
| | weiß mein Zuhause | |
| | Atmosphäre mein Zuhause | |

= ausgewählte Geräte.

Bestätigen antippen.

Gruppe benennen.

Speichern antippen.

5. Die Lampengruppe kann nun mit der Fernbedienung angesteuert werden.

● Entkopplung von Fernbedienung und Lampen (ohne Gateway/App)

1. Lichtschalter ein.
2. Fernbedienung **18** nahe der LED-Lampe **2** halten (max. Abstand: 1,5 m).
3. Taste **8** 3 s lang gedrückt halten.
LED **9** blinkt.
4. Bei erfolgreicher Entkopplung leuchtet LED **9** ca. 2 s lang.
LED-Lampe **2** pulsiert 3x.

● Batteriewechsel

- Entfernen Sie den Batteriefachdeckel **16**. Entnehmen Sie die Batterie. Legen Sie eine neue Batterie in das Batteriefach **15** ein. Das Plusymbol (+) auf der Batterie muss nach außen zeigen. Setzen Sie den Batteriefachdeckel wieder ein (Abb. H).

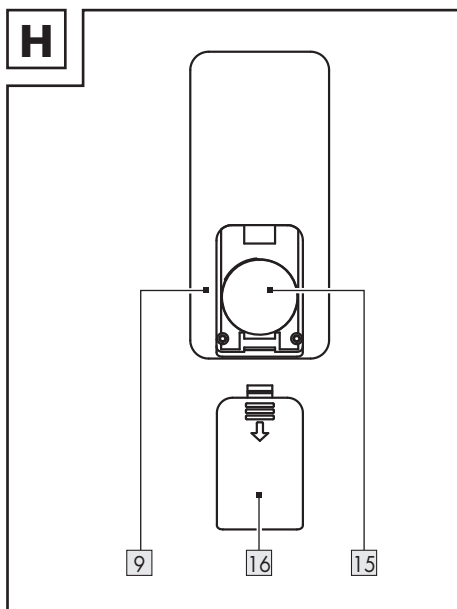

● Szenen einstellen/bearbeiten (über Fernbedienung)

Die Taste **1** **7** der Fernbedienung kann so programmiert werden, dass bei mehrmaligen Drücken der Taste Szenen aufgerufen werden.

1. App **Lidl Home** öffnen.
2. Reiter **Zuhause** :
Fernbedienung antippen.

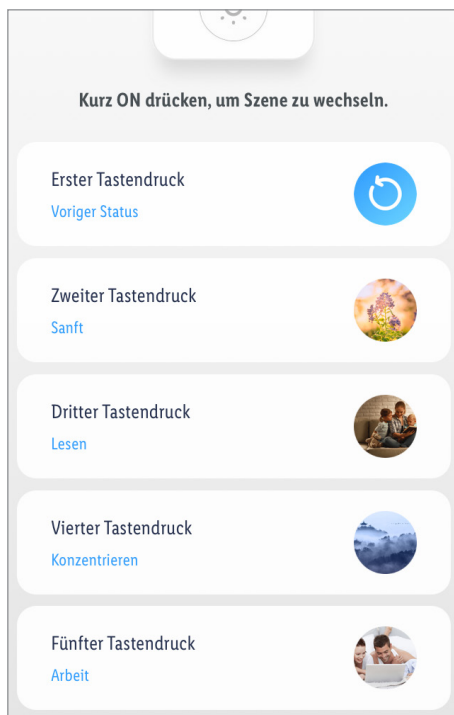

3. Die zu bearbeitende Szene antippen (nur für den 2. bis 5. Tastendruck).
4. Nach abgeschlossener Bearbeitung der Szene:
 - **Speichern** antippen
 - **←** antippen

● Reinigung und Pflege

● Reinigung (Allgemein)

⚠️ WARNUNG! Stromschlagrisiko!

Während der Reinigung oder des Betriebs dürfen die elektrischen Teile des Produkts nicht in Wasser oder andere Flüssigkeiten getaucht werden. Produkt nicht unter laufendes Wasser halten.

- Reinigen Sie das Produkt und dessen Zubehör mit einem leicht angefeuchteten Lappen.
- Lassen Sie weder Wasser noch andere Flüssigkeiten in das Innere des Produkts eindringen.
- Verwenden Sie keine Scheuermittel, aggressive Lösungen oder harte Bürsten für die Reinigung.
- Lassen Sie alle Teile trocknen.

● Reinigung (Lampen)

⚠️ WARNUNG! Stromschlagrisiko!

Vor dem Leuchtmittelwechsel und vor Reinigung oder Wartung: Schalten Sie das Produkt aus. Sicherung entfernen oder Leitungsschutzschalter im Sicherungskasten ausschalten (O-Stellung).

- Produkt mindestens 5 Minuten lang abkühlen lassen.

● Reinigung (Fernbedienung)

- Vor der Reinigung: Entnehmen Sie die Batterie aus dem Batteriefach [15](#).

● Lagerung

- Bewahren Sie das Produkt während des Nichtgebrauchs in der Originalverpackung auf.
- Lagern Sie das Produkt an einem trockenen, für Kinder unzugänglichen Ort.

● Fehlerbehebung

| Problem | Ursache | Lösung |
|----------------------------|--|--------------------|
| Produkt nicht ansteuerbar. | Entfernung zwischen Gateway und Produkt zu groß. | Gateway umstellen. |
| | Wände oder Hindernisse zwischen Gateway und Produkt. | |
| | Lichtschalter aus. | Lichtschalter ein. |
| | Batterie der Fernbedienung leer. | Batterie ersetzen. |

● Entsorgung

- ① Bevor Sie das Produkt an jemanden weitergeben, entsorgen oder dem Hersteller zurückgeben, stellen Sie sicher, dass alle Daten vom Produkt und von der Cloud gelöscht wurden.

Beziehen Sie sich dazu auf das folgende Kapitel:

„Erweiterte Funktionen“, Menüpunkt:

Trennen und löschen Sie alle Daten

Die Verpackung besteht aus umweltfreundlichen Materialien, die Sie über die örtlichen Recyclingstellen entsorgen können.



Beachten Sie die Kennzeichnung der Verpackungsmaterialien bei der Abfalltrennung, diese sind gekennzeichnet mit Abkürzungen (a) und Nummern (b) mit folgender Bedeutung: 1-7: Kunststoffe / 20-22: Papier und Pappe / 80-98: Verbundstoffe.



Das Produkt und die Verpackungsmaterialien sind recycelbar, entsorgen Sie diese getrennt für eine bessere Abfallbehandlung.

Das Triman-Logo gilt nur für Frankreich.



Möglichkeiten zur Entsorgung des ausgedienten Produkts erfahren Sie bei Ihrer Gemeinde- oder Stadtverwaltung.



Werfen Sie Ihr Produkt, wenn es ausgedient hat, im Interesse des Umweltschutzes nicht in den Hausmüll, sondern führen Sie es einer fachgerechten Entsorgung zu. Über Sammelstellen und deren Öffnungszeiten können Sie sich bei Ihrer zuständigen Verwaltung informieren.

Defekte oder verbrauchte Batterien / Akkus müssen gemäß Richtlinie 2006/66/EG und deren Änderungen recycelt werden. Geben Sie Batterien / Akkus und / oder das Produkt über die angebotenen Sammeleinrichtungen zurück.



Umweltschäden durch falsche Entsorgung der Batterien / Akkus!

Batterien / Akkus dürfen nicht über den Hausmüll entsorgt werden. Sie können giftige Schwermetalle enthalten und unterliegen der Sondermüllbehandlung. Die chemischen Symbole der Schwermetalle sind wie folgt: Cd = Cadmium, Hg = Quecksilber, Pb = Blei. Geben Sie deshalb verbrauchte Batterien / Akkus bei einer kommunalen Sammelstelle ab.

● Garantie

Das Produkt wurde nach strengen Qualitätsrichtlinien sorgfältig produziert und vor Anlieferung gewissenhaft geprüft. Im Falle von Mängeln dieses Produkts stehen Ihnen gegen den Verkäufer des Produkts gesetzliche Rechte zu. Diese gesetzlichen Rechte werden durch unsere im Folgenden dargestellte Garantie nicht eingeschränkt.

Sie erhalten auf dieses Produkt 3 Jahre Garantie ab Kaufdatum. Die Garantiefrist beginnt mit dem Kaufdatum. Bitte bewahren Sie den Original-Kassenbon gut auf. Diese Unterlage wird als Nachweis für den Kauf benötigt.

Tritt innerhalb von 3 Jahren ab dem Kaufdatum dieses Produkts ein Material- oder Fabrikationsfehler auf, wird das Produkt von uns – nach unserer Wahl – für Sie kostenlos repariert oder ersetzt. Diese Garantie verfällt, wenn das Produkt beschädigt, nicht sachgemäß benutzt oder gewartet wurde.

Die Garantieleistung gilt für Material- oder Fabrikationsfehler. Diese Garantie erstreckt sich nicht auf Produktteile, die normaler Abnutzung ausgesetzt sind (z. B. Batterien) und daher als Verschleißteile angesehen werden können oder Beschädigungen an zerbrechlichen Teilen, z. B. Schalter, Akkus oder die aus Glas gefertigt sind.

Abwicklung im Garantiefall

Um eine schnelle Bearbeitung Ihres Anliegens zu gewährleisten, folgen Sie bitte den folgenden Hinweisen:

Bitte halten Sie für alle Anfragen den Kassenbon und die Artikelnummer (z. B. IAN 123456_7890) als Nachweis für den Kauf bereit.

Die Artikelnummer entnehmen Sie bitte dem Typenschild, einer Gravur, auf dem Titelblatt Ihrer Bedienungsanleitung (unten links) oder als Aufkleber auf der Rück- oder Unterseite des Produkts.

Sollten Funktionsfehler oder sonstige Mängel auftreten, kontaktieren Sie zunächst die nachfolgend benannte Serviceabteilung telefonisch oder per E-Mail.

Ein als defekt erfasstes Produkt können Sie dann unter Beifügung des Kaufbelegs (Kassenbon) und der Angabe, worin der Mangel besteht und wann er aufgetreten ist, für Sie portofrei an die Ihnen mitgeteilte Service-Anschrift übersenden.

Service

DE **Service Deutschland**

Tel.: 0800 5435 111

E-Mail: owim@lidl.de

AT **Service Österreich**

Tel.: 0800 292726

E-Mail: owim@lidl.at

CH **Service Schweiz**

Tel.: 0800562153

E-Mail: owim@lidl.ch

● Vereinfachte EU-Konformitäts- erklärung

Wir, OWIM GmbH & Co. KG, Stiftsbergstraße 1,
74167 Neckarsulm, DEUTSCHLAND, erklären in
alleiniger Verantwortung, dass das Produkt

- LED-DECKENLEUCHTE HG06321A,
HG06321B, HG06321C
- FERNBEDIENUNG HG06323

den EU-Richtlinien 2014/53/EU, 2011/65/EU
und 2009/125/EG entspricht.

Den vollen Text der EU-Konformitätserklärung
finden Sie unter folgender Internetadresse:
www.owim.com



OWIM GmbH & Co. KG

Stiftsbergstraße 1
74167 Neckarsulm
GERMANY

Model No.: HG06321A / HG06321B /
HG06321C / HG06323

Version: 06/2020

IAN 334450_1910

