

CHILDREN'S BICYCLE HELMET SP-107/ LED-REAR LIGHT SP-09

GB IE

CHILDREN'S BICYCLE HELMET SP-107/LED-REAR LIGHT SP-09

Owner's manual

NL BE

KINDERFIETSHELM SP-107/ LED-ACHTERLICHT SP-09

Gebruiksaanwijzing

SK

DETSKÁ CYKLISTICKÁ PŘILBA SP-107/ LED ZADNÉ SVĚTLO SP-09

Navod aa použítie

IT MT CH

CASCO DA BICICLETTA PER BAMBINI SP-107/ LED POSTERIORE SP-09

Istruzione per l'uso

DE AT CH

KINDER-FAHRRADHELM SP-107/ LED-RÜCKLICHT SP-09

Gebrauchsanleitung

CZ

DĚTSKÁ CYKLISTICKÁ PŘILBA SP-107/ LED ZADNÍ SVĚTLO SP-09

Navod k použití

ES

CASCO DE BICICLETA PARA NIÑOS SP-107/ LUZ TRASE RA LED SP-09

Modo de empleo

HU

GYERMEK KERÉKPÁROS SISAK SP-107/ LED HÁTÓSÓ LÁMPA SP-09

Kezelési utmutató

FR BE

CASQUE DE VÉLO POUR ENFANTS SP-107/FEU ARRIÈRE LED SP-09

Mode d'emploi

PL

KASK ROWEROWY DLA DZIECI SP-107/ LAMPKA LED ŚWIATŁA WSTECZNEGO SP-09

Instrukcja u"ytkowania

DK

CYKELHJELM TIL BØRN SP-107/ LED-BAGLY GTE SP-09

Bruksanvisning

SI

OTROŠKA KOLESARSKA ČELADA SP-107/ LED ZADNJA LUČ SP-09

Navodila za uporabo

IAN 497959_2204

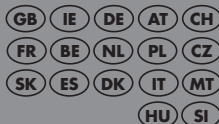

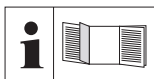

- GB IE** Before reading, unfold the page containing the illustrations and familiarise yourself with all functions of the device.
-
- DE AT CH** Klappen Sie vor dem Lesen die Seite mit den Abbildungen aus und machen Sie sich anschließend mit allen Funktionen des Gerätes vertraut.
-
- FR BE** Avant de lire le mode d'emploi, ouvrez la page contenant les illustrations et familiarisez-vous ensuite avec toutes les fonctions de l'appareil.
-
- NL BE** Vouw vóór het lezen de pagina met de afbeeldingen open en maak u vertrouwd met alle functies van het apparaat.
-
- CZ** Před čtením si otevřete stranu s obrázky a potom se seznámte se všemi funkcemi přístroje.
-
- PL** Przed przeczytaniem proszę rozłożyć stronę z ilustracjami, a następnie proszę zapoznać się z wszystkimi funkcjami urządzenia.
-
- SK** Pred čítaním si odklopte stranu s obrázkami a potom sa oboznámte so všetkými funkciami prístroja.
-
- ES** Antes de empezar a leer abra la página que contiene las imágenes y, en seguida, familiarícese con todas las funciones del dispositivo.
-
- DK** Før du læser, vend siden med billeder frem og bliv bekendt med alle apparatets funktioner.
-
- IT MT CH** Prima di leggere aprire la pagina con le immagini e prendere confidenza con le diverse funzioni dell'apparecchio.
-
- HU** Olvasás előtt lapozza ki az illusztrációkat tartalmazó oldalt, majd ismerkedjen meg a készülék összes funkciójával.
-
- SI** Pred branjem odprite stran s slikami in se nato seznanite z vsemi funkcijami naprave.
-

GB/IE	Owner's Manual	04 - 13
DE/AT/CH	Gebrauchsanleitung	14 - 23
FR/BE	Mode d'emploi	24 - 33
NL/BE	Gebruiksaanwijzing	34 - 43
CZ	Navod k použití	44 - 53
PL	Instrukcja użytkowania	54 - 63
SK	Navod aa použitie	64 - 73
ES	Modo de empleo	74 - 83
DK	Bruksanvisning	84 - 93
IT/MT/CH	Istruzione per l'uso	94 - 103
HU	Kezelési utmutató	104 - 113
SI	Navodila za uporabo	114 - 123

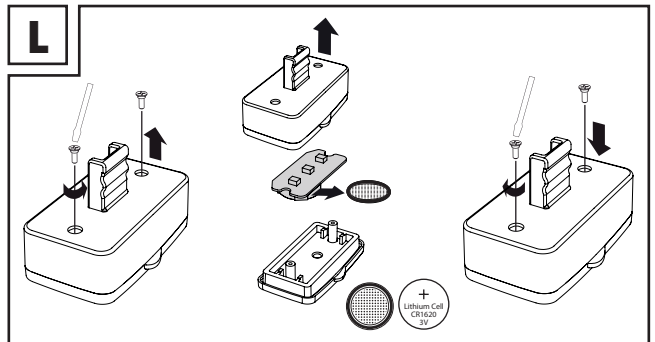
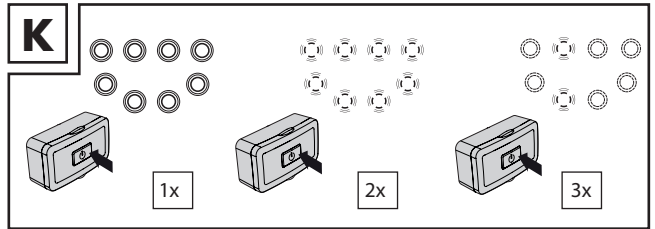
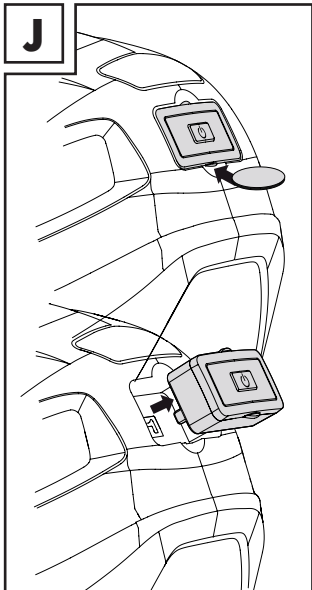
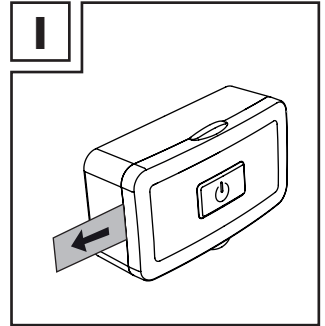
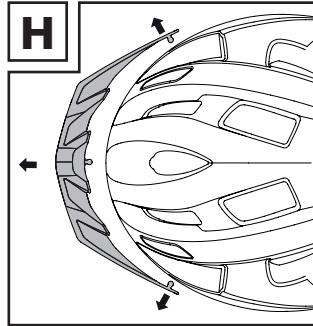
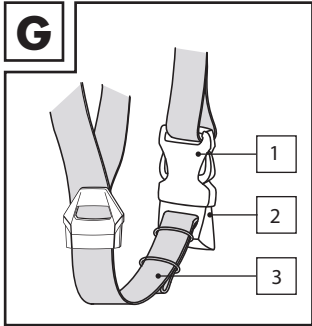
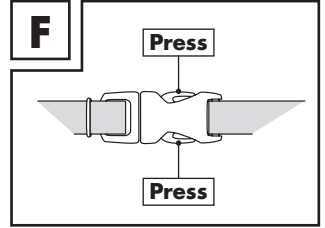
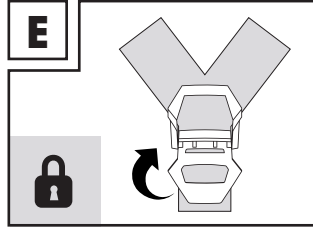
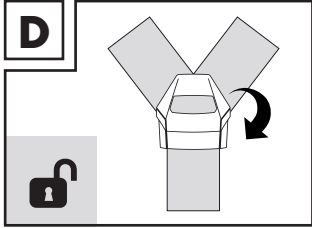
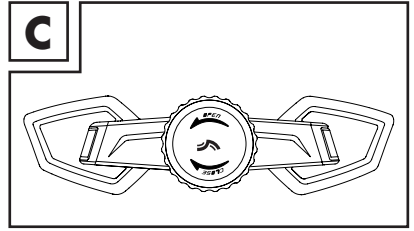
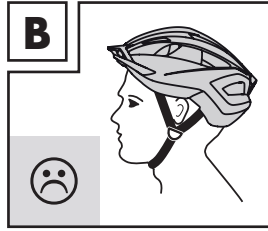
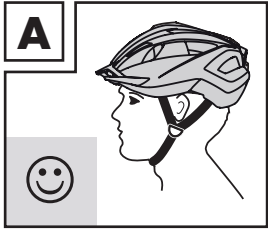

Children's bicycle helmet SP-107	05
Safety information	05
User information	06
1. The correct helmet position	06
2. Adjusting the single-hand twisting fastener	06
3. Adjusting the strap divider	06
4. Adjusting the chin strap	06
5. Visor	07
6. Cleaning and care	07
7. Disposal	07
LED - Rear light SP-09	07
Safety information	07
User information	08
1. Before the first use	08
2. Removal and attachment of the tail light	08
3. Functions	09
4. Changing the batteries	09
5. Cleaning and care	09
6. Disposal	09
Technical data	10
Key to the symbols	10
Declaration of Conformity	11
Warranty	12





CHILDREN'S BICYCLE HELMET SP-107

Dear Customer!

We are pleased that you have decided to purchase one of our high-quality products, which are manufactured and certified in strict adherence to the currently valid safety standards.

Familiarize yourself with this product before first use. Carefully read the operating instructions and the safety information. Use the product only as described and for the indicated purposes. Keep these instructions. If you give the product to a third party, be sure to include all the documents with it.

Safety information

- **Warning!** This helmet should not be used by children while climbing or doing other activities when there is a risk of strangulation/hanging if the child gets trapped with the helmet.
- Your helmet was specially designed for protection during cycling , skateboarding , roller-skating  and riding a scooter . It must not be used for other types of sport or for motorcycling . This helmet is not suitable for downhill riding.
- Please note that the helmet can only provide protection if it fits correctly. Please ensure you try out a range of different sizes before buying.
- Please be aware that despite correct adjustment your helmet cannot always protect you from all injuries.
- The helmet should be checked for visible deficiencies at regular intervals.
- The helmet needs to be replaced after any hard impact, blow or deep scratch, as it thereby loses its protective function.
- The helmet must also be replaced when it no longer fits properly or no later than 5 years after the date of manufacture, even if no damage can be detected.
- Any adjustment to or removal of the original parts of the helmet can extremely impair its protective function. The helmet may not be altered in order to make additions in a way not recommended by the manufacturer.
- High temperatures, from as low as 60° C, can seriously damage the helmet. Uneven helmet surfaces and the formation of small blisters are signs of such damage. Do not store behind panes of glass, e.g. in the car or close to sources of heat or warmth.
- The helmet has reflective details for higher visibility in road traffic.

User information

1. The correct helmet position

- The helmet must always be levelly horizontal on your head (Fig. A).
- If the helmet is too far forward, it can impair your vision.
- If the helmet is too far back, your forehead is not sufficiently protected (Fig. B).

2. Adjusting the single-hand twisting fastener

The integrated size-adjusting system can be adjusted using a turning knob at the back of one's head (Fig. C):

- smaller = twist clockwise
- bigger = twist anti-clockwise

3. Adjusting the strap divider

- Open the strap divider (Fig. D).
- The strap divider must be positioned in such a way, that the straps are taut but comfortable. The strap divider must be below the ear, and the straps must not cover the ears.
- Close the strap divider (Fig. E).



An open strap divider can lead to slipping of the helmet in the event of an accident and thus to a loss of protection!!!

4. Adjusting the chin strap

- The chin strap (Fig. G.3) has been adjusted correctly if you feel slight pressure when you open your mouth. The buckle shall not be positioned on the jawbone.
- If the chin strap (Fig. G.3) is too loose it must be pulled tight using the winding (Fig.G.2) on the fastener (Fig. G.1).
- If the chin strap (Fig. G.3) is too tight it must be loosened also using the winding (Fig.G.2) on the fastener (Fig. G.1).



Please note that you must always make sure that the fastener is closed before you ride !!! (Fig. F)



Please be aware that the helmet can only protect if it fits properly. Please try out different sizes and choose the one in which the helmet fits comfortably and sits firmly upon your head.

5. Visor

- Carefully pull out the pins on the visor from the pin holes on the helmet shell to remove the visor (Fig. H).
- The fixing holes of the visor can be closed with the pins supplied.



Attention: The pin holes on the helmet can expand through excessive use. In this case, the visor may no longer be used.

6. Cleaning and care

- All chemicals, paints and stickers can seriously impair the protective effect of the helmet.
- Only clean your helmet with lukewarm water, mild soap and a soft cloth.
- After every use, leave your helmet exposed to the air in order for it to dry.
- The inner pads are removable. Clean the inner padding with lukewarm water and mild soap and then let it air dry.

7. Disposal

- Please contact your local waste disposal company for the disposal of the helmet.

LED-REAR LIGHT SP-09

Safety information

- The LED rear light is not a substitute for the light equipment stipulated by the German standard StVZO (§ 67).
- When used correctly, the LED rear light gives better visibility. The LED backlight should not be used during rainy weather. It cannot be guaranteed to work if it gets wet.
- Please only use the LED rear light together with this cycle helmet and always put it onto the rotating wheel of the size-adjustment system.
- The LED rear light is only intended for personal use.
- Please make sure that, during use, the LED cannot be covered or obscured by collars, rucksacks or movements of the head.
- The LED light can under certain circumstances come loose without this being noticed, if it becomes caught on jackets, rucksacks or other objects.
- Please be aware that the battery of the LED light can fall out or become flat. Therefore, check the light regularly for proper functioning.
- The batteries must not be exposed to excessive heat such as sunshine, fire or the like. In the event that the batteries are incorrectly changed there exists the risk of explosion. Only replace the batteries with the same or an equivalent battery type.

- Parents should ensure that their child also checks to make sure that the LED backlight is working on a regular basis.
- **Warning! LED rear light not suitable for children under 14 years. There is a risk of high temperature and disassembly.**
- The LED rear light is not a toy and its use by children is only permitted if they are under the supervision of adults.
- The light source of this light cannot be replaced. Once the light source has reached the end of its life, the whole light must be replaced.
- The changing of batteries must only be carried out by adults.
- If the battery leaks, avoid any contact with the skin as this can lead to skin irritation.
- Leaking batteries must be disposed of immediately.
- Do not short circuit batteries or take them apart. Do not make any modifications to the battery. Do not squeeze or deform the battery and do not drill into the battery.
- Do not continue to use the battery if it is damaged.
- Keep the batteries in the original packaging.
- Never try to recharge non-rechargeable batteries! There is a danger of explosion!
- Replace the battery only with the same or an equivalent type of battery.
- Keep new and used batteries away from children.
- Children can put small parts such as the button cell supplied in their mouths when playing and choke on them. Do not let children play with small parts.
- Seek medical advice immediately if you know or suspect that a battery has been swallowed or entered the body in any other way.
- Switch off the LED rear light after use. Remove the battery from the helmet if it will not be used for a longer period of time. Store the battery in a cool and dry place.
- Do not bring lithium batteries with damaged casings into contact with water.
- Ingestion of button cells or batteries can cause burns, perforation of soft tissues and in severe cases death.

User information

1. Before the first use

Take the tail light off the helmet (Fig. J). Before the first use, remove the safety strips from the reverse of the LED tail light (Fig. I).

2. Removal and attachment of the tail light

- Release the LED backlight from below with the help of a coin or similar (Fig. J).
- To remove the rear light, pull the rear light out of the holder (Fig. J).
- To attach it, the LED rear light must be re-plugged on the holder provided for this purpose.

3. Functions

The LED rear light has three different functions, each of which can be used as desired (Fig.K).

- Press x1 : continuous light,
- press x2: flashing light,
- press x3: colour chaser,
- press x4: light off.

4. Changing the batteries

The LED tail light comes equipped with a CR 1620 (3V) battery.

- To replace the battery, unlock the screws at the back of the light using a small Phillips type head screwdriver.
- Subsequently, lift off the lid and the circuit board, exchange the battery and remount the circuit board and the lid. In doing so, please make sure that the polarity is correct when installing the new battery (Fig. L). The + pole points downwards when the batteries are inserted.
- Now, attach the lid again using the four screws (Fig. L).
- Battery type:  1x CR1620, 3V 0,2W



5. Cleaning and care

The housing of the LED rear light can be cleaned with a damp cloth.

6. Disposal

Please do not dispose of flat batteries via the household waste, but instead use the collecting container intended for this purpose.



Old devices must not be disposed of with household waste!

If the product can no longer be used, every user is required by law to dispose of the device separately from household waste, e.g. at a collection point in their community/borough. This ensures that old devices are recycled properly and also avoids pollution of the environment. For this reason, electrical equipment is marked with the symbol shown here.



Batteries and rechargeable batteries must not be disposed of as household waste!

As a consumer, you are required by law to return all batteries and rechargeable batteries, regardless of whether they contain harmful substances* or not, at a collection point in your local authority / district or in retail to ensure that they can be disposed of in an environmentally friendly way.

Batteries and rechargeable batteries that are not permanently installed in the device must be removed and disposed of separately before disposal.

Please return batteries and rechargeable batteries only when discharged!

*marked with: Cd = cadmium, Hg = mercury, Pb = lead

Technical data

LED rear light

Model: SP-09

Battery: 1x CR1620, 3V 

Protection class: III

Risk group: Exempt group (the light does not pose a photobiological hazard)

Key to the symbols



Declaration of conformity (see chapter „Declaration of conformity“):
Products marked with this symbol comply with all applicable European Community regulations Economic area.



Protection class III. The LED light is supplied with low voltage via a battery.



Expiry date (batterie and helmet)



helmet weight



Date of manufacture (batterie and helmet)



The Seal of Approved Safety (GS mark) certifies that a product meets the requirements of the German Product Safety Act (ProdSG). The GS mark indicates that the safety and health of the user are not at risk if the product is used as intended and if foreseeable misuse of the marked product occurs.



Read the user manual



DC voltage

IPX4

Protection against splash water

Declaration of Conformity

The EU Declaration of Conformity can be obtained from the following address:

SPEQ GmbH

Tannbachstraße 10

73635 Steinenberg

GERMANY

testing institute

TÜV Rheinland LGA Products GmbH

Tillystrasse 2

90431 Nürnberg

GERMANY

identification number: 0197

PSA 2016/425

The complete Declaration of Conformity can be found at
www.speq.de/konformitaetserklaerung

SPEQ GmbH warranty

Dear Customer,

The product was produced with great care and under continuous quality control. Speq GmbH gives private end customers a three-year guarantee on this product from the date of purchase (guarantee period) in accordance with the following provisions.

Warranty conditions

The warranty period starts from the date of purchase. Please keep the original receipt in a safe place. This is required as proof of purchase. If a material or manufacturing defect occurs within three years from the date of purchase of this product, we will - at our option - repair or replace the product for you free of charge or refund the purchase price. This warranty service requires that within the three-year period, the defective device and the proof of purchase (receipt) are submitted and briefly described in writing what the defect is and when it occurred. If the defect is covered by our warranty, you will receive the repaired or a new product back. Repair or replacement of the product does not start a new warranty period.

Warranty period and statutory claims for defects

The warranty period is not extended by the warranty. This also applies to replaced and repaired parts. Any damage and defects already present at the time of purchase must be reported immediately after unpacking. Repairs required after the expiration of the warranty period are subject to a charge.

Warranty scope

The device was carefully produced according to strict quality guidelines and conscientiously tested before delivery. Warranty coverage applies to defects in materials or workmanship. This warranty does not cover product parts that are subject to normal wear and tear and can therefore be considered wear parts or for damage to fragile parts, e.g. switches, batteries or that are made of glass. This warranty is void if the product is damaged, improperly used or maintained. For proper use of the product, all the instructions given in the operating manual must be strictly observed. Uses and actions advised against or warned against in the operating instructions must be avoided at all costs. The product is intended for private use only and not for commercial use. Abusive and improper handling, use of force and interventions not carried out by our authorized service branch will void the warranty.

Handling in case of warranty

In order to ensure a quick processing of your request, please follow the following instructions:

- For all inquiries, please have the receipt and item number (IAN 497959_2204) ready as proof of purchase.
- Please refer to the type plate on the product, an engraving on the product, the title page of your manual (bottom left) or the sticker on the back or bottom of the product for the article number.
- If functional errors or other defects occur, first contact the service department named below by **telephone** or **e-mail**.
- If the product is found to be defective, you can send it free of charge to the service address provided by you, enclosing the receipt and stating what the defect is and when it occurred.

On www.lidl-service.com you can download these and many more manuals, product videos and installation software. This QR code will take you directly to the Lidl service page (www.lidl-service.com) and by entering the item number (IAN) 497959_2204 you can open your user manual.



Service address:

SPEQ GmbH
Tannbachstr. 10
73635 Steinenberg
GERMANY

Email: service@speq.de

Service-Hotline: 00800 30 777 999
(toll free)

Please call us before sending the product
8:00 h – 17:00 h

CHILDREN'S BICYCLE HELMET

Model: SP-107

IAN: 497959_2204

Kinder-Fahrradhelm SP-107	15
Sicherheitshinweise	15
Benutzerhinweise	16
1. Die richtige Helmposition	16
2. Einstellung des Einhand – Größenverstellsystems	16
3. Einstellung des Gurtverteilers	16
4. Einstellung des Kinnriemens	16
5. Visier	17
6. Reinigung und Pflege	17
7. Entsorgung	17
LED-Rücklicht SP-09	17
Sicherheitshinweise	17
Benutzerhinweise	18
1. Vor der ersten Benutzung	18
2. Abnehmen und Aufstecken des Rücklichts	19
3. Funktionen	19
4. Batteriewechsel	19
5. Reinigung und Pflege	19
6. Entsorgung	19
Technische Daten	20
Zeichenerklärung	20
Konformitätserklärung	21
Garantie	22





KINDER-FAHRRADHELM SP-107

Liebe Kundin, lieber Kunde!

Wir freuen uns, dass Sie sich für eines unserer hochwertigen Produkte entschieden haben, welche streng nach den aktuell gültigen Sicherheitsnormen hergestellt und zertifiziert wurden.

Machen Sie sich vor dem ersten Gebrauch mit dem Produkt vertraut. Lesen Sie hierzu aufmerksam die Bedienungsanleitung und die Sicherheitshinweise. Benutzen Sie das Produkt nur wie beschrieben und für die angegebenen Einsatzbereiche. Bewahren Sie diese Anleitung gut auf. Händigen Sie alle Unterlagen bei Weitergabe des Produkts an Dritte ebenfalls mit aus.

Sicherheitshinweise

- **Warnhinweis!** Dieser Helm sollte nicht durch Kinder beim Klettern oder anderen Aktivitäten verwendet werden, wenn ein Risiko besteht, sich zu strangulieren/hängen zu bleiben, falls sich das Kind mit dem Helm verfängt.
- Ihr Helm wurde speziell zum Schutz beim Radfahren , Skateboarden , Rollerskaten  und Tretrollerfahren  entwickelt. Er darf nicht für andere Sportarten oder zum Motorradfahren  eingesetzt werden. Dieser Helm ist nicht zum Downhill fahren geeignet.
- Bitte beachten Sie, dass der Helm nur schützen kann, wenn er richtig passt. Probieren Sie beim Kauf unbedingt verschiedene Größen aus.
- Bitte beachten Sie, dass trotz der richtigen Einstellung ein Helm nicht immer vor allen Verletzungen schützen kann.
- In regelmäßigen Abständen muss der Helm auf sichtbare Mängel überprüft werden.
- Nach jedem harten Aufprall, Schlag oder tiefem Kratzer muss der Helm ersetzt werden, da er dadurch seine Schutzwirkung verliert.
- Der Helm muss auch ersetzt werden, wenn er nicht mehr richtig passt oder spätestens 5 Jahre nach Herstellungsdatum auch wenn keine Beschädigungen feststellbar sind.
- Eine Veränderung oder Entfernung von Originalteilen des Helmes kann die Schutzwirkung extrem beeinträchtigen. Der Helm darf nicht verändert werden, um Zusätze in einer nicht vom Hersteller empfohlenen Weise anzubringen.
- Hohe Temperaturen, bereits ab 60° C, können den Helm ernsthaft beschädigen. Unebene Helmoberflächen und Bläschenbildung sind Anzeichen einer solchen Beschädigung. Nicht hinter Glasscheiben z.B. im Auto oder in der Nähe von Heizoder Wärmequellen aufbewahren.
- Der Helm besitzt reflektierende Details, die für eine erhöhte Sichtbarkeit im Straßenverkehr sorgen.

Benutzerhinweise

1. Die richtige Helmposition

- Der Helm muss immer waagrecht auf Ihrem Kopf sitzen (Abb. A).
- Sitzt der Helm zu weit vorne, kann Ihre Sicht beeinträchtigt werden.
- Sitzt der Helm zu weit hinten, ist Ihre Stirn nicht ausreichend geschützt (Abb. B).

2. Einstellung des Einhand – Größenverstellsystems

Das integrierte Größenverstellsystem (Abb. C) lässt sich mittels eines Drehknopfes stufenlos am Hinterkopf verstellen:

- kleiner = nach rechts drehen
- größer = nach links drehen

3. Einstellung des Gurtverteilers

- Öffnen Sie den Gurtverteiler (Abb. D).
- Der Gurtverteiler muss so positioniert werden, dass die Riemen straff aber bequem sitzen. Der Gurtverteiler muss unterhalb des Ohres sitzen, die Riemen dürfen nicht die Ohren bedecken.
- Schließen Sie den Gurtverteiler (Abb. E).



Ein offener Gurtverteiler kann bei einem Unfall zum Verrutschen des Helmes führen und somit an Schutzwirkung verlieren!!!

4. Einstellung des Kinnriemens

- Der Kinnriemen (G.3) ist ordnungsgemäß eingestellt, wenn er sowohl komfortabel als auch fest sitzt und Sie beim Öffnen des Mundes einen leichten Druck verspüren. Der Verschluss (G.1) darf nicht auf dem Kinn oder dem Kieferknochen aufliegen.
- Ist der Kinnriemen (G.3) zu locker, muss er mit Hilfe der Windung (G.2) am Verschluss (G.1) nachgezogen werden.
- Ist der Kinnriemen (G.3) zu eng, muss er ebenfalls mit Hilfe der Windung (G.2) am Verschluss (G.1) gelockert werden.



Bitte beachten Sie dabei, dass der Verschluss vor jeder Fahrt geschlossen werden muss!!! (Abb. F)



Bitte beachten Sie, dass der Helm nur schützen kann, wenn er richtig passt. Bitte probieren Sie verschiedene Größen und wählen Sie diese, bei der der Helm komfortabel und fest auf dem Kopf sitzt.

5. Visier

- Um das Visier zu entfernen, ziehen Sie vorsichtig die Stifte am Visier aus den dafür vorgesehenen Befestigungslöchern der Helmschale (Abb. H).
- Die Befestigungslöcher des Visiers können mit den mitgelieferten Pins verschlossen werden.



Achtung: Die Befestigungslöcher im Helm können sich durch übermäßige Verwendung weiten. In diesem Fall darf das Visier nicht mehr verwendet werden.

6. Reinigung und Pflege

- Alle Chemikalien, Farben und Aufkleber können die Schutzwirkung des Helms stark beeinträchtigen.
- Reinigen Sie Ihren Helm nur mit lauwarmem Wasser, milder Seife und einem weichen Tuch.
- Lassen Sie Ihren Helm nach jedem Gebrauch an der Luft trocknen.
- Die Innenpolster sind herausnehmbar. Innenpolster mit lauwarmem Wasser und milder Seife reinigen und anschließend an der Luft trocknen lassen.

7. Entsorgung

- Die Entsorgung Ihres Helmes muss über einen zugelassenen Entsorgungsbetrieb oder über eine kommunale Entsorgungseinrichtung erfolgen.

LED-RÜCKLICHT SP-09

Sicherheitshinweise

- Das LED-Rücklicht ersetzt nicht die von der deutschen StVZO (§ 67) vorgeschriebene lichttechnische Einrichtung an Fahrrädern.
- Das LED-Rücklicht dient bei sachgemäßer Anwendung der besseren Sichtbarkeit. Das LED-Rücklicht darf nicht bei Regen verwendet werden, da die Funktionsfähigkeit bei Nässe nicht gewährleistet ist.
- Bitte verwenden Sie das LED-Rücklicht nur zusammen mit diesem Fahrradhelm und stecken Sie es immer auf die dafür vorgesehene Halterung auf.
- Das LED-Rücklicht ist nur für den privaten Gebrauch gedacht.
- Bitte beachten Sie, dass das LED-Rücklicht während der Benutzung von Kragen, Rucksack oder durch Kopfbewegungen verdeckt bzw. nicht sichtbar sein kann.
- Das LED-Rücklicht kann sich durch Hängenbleiben an Jacken, Rucksäcken oder sonstigen Gegenständen unter Umständen unbemerkt lösen.
- Bitte beachten Sie, dass die Batterie des LED-Rücklichts ausfallen bzw. entleert sein kann.

- Die Batterien dürfen nicht übermäßiger Wärme wie Sonnenschein, Feuer oder dergleichen ausgesetzt werden. Bei unsachgemäßem Batteriewechsel besteht Explosionsgefahr. Ersatz der Batterie nur durch denselben oder gleichwertigen Batterietyp.
- Eltern sollten darauf achten, dass auch Ihr Kind die Funktionsfähigkeit des LED-Rücklichts regelmäßig kontrolliert.
- **Warnung! LED-Rücklicht nicht geeignet für Kinder unter 14 Jahren. Es besteht die Gefahr hoher Temperatur und der Demontage.**
- Das LED-Rücklicht ist kein Spielzeug und darf von Kindern nur unter der Aufsicht von Erwachsenen benutzt werden.
- Die Lichtquelle dieser Leuchte ist nicht ersetzbar. Wenn die Lichtquelle ihr Lebensdauerende erreicht hat, ist die gesamte Leuchte zu ersetzen.
- Der Batteriewechsel darf nur von Erwachsenen durchgeführt werden.
- Sollte die Batterie auslaufen, vermeiden Sie Hautkontakt. Das führt zu Hautirritationen.
- Ausgelaufene Batterien müssen sofort entsorgt werden.
- Schließen Sie Batterien nicht kurz und nehmen Sie sie nicht auseinander. Nehmen Sie keine Modifikationen an der Batterie vor. Quetschen oder deformieren Sie die Batterie nicht und bohren Sie die Batterie nicht an.
- Verwenden Sie die Batterie nicht weiter, falls sie beschädigt ist.
- Bewahren Sie die Batterien in der Originalverpackung auf.
- Versuchen Sie keinesfalls nicht aufladbare Batterien wieder aufzuladen! Es besteht Explosionsgefahr!
- Ersetzen Sie die Batterie nur durch denselben oder einen gleichwertigen Batterietyp.
- Halten Sie neue und gebrauchte Batterien von Kindern fern.
- Kinder können beim Spielen Kleinteile wie die mitgelieferte Knopfzelle in den Mund nehmen und daran ersticken. Lassen Sie Kinder nicht mit Kleinteilen spielen.
- Suchen Sie umgehend einen Arzt auf, wenn Sie wissen oder vermuten, dass eine Batterie verschluckt wurde oder auf anderem Weg in den Körper gelangt ist.
- Schalten Sie das LED-Rücklicht nach Gebrauch aus. Entfernen Sie die Batterie bei längerer Nichtverwendung aus dem Helm. Lagern Sie die Batterie an einem kühlen und trockenen Ort.
- Lithiumbatterien mit beschädigtem Gehäuse nicht mit Wasser in Berührung bringen.
- Das Verschlucken von Knopfzellen oder Batterien kann Verätzungen, Perforation von Weichteilen und in schweren Fällen den Tod verursachen.

Benutzerhinweise

1. Vor der ersten Benutzung

Entfernen Sie vor der ersten Benutzung den Sicherheitsstreifen auf der Rückseite des LED-Rücklichts (Abb. I).

2. Abnehmen und Aufstecken des Rücklichts

- Lösen Sie das LED-Rücklicht von unten mit Hilfe einer Münze oder ähnlichem (Abb. J).
- Zum Abnehmen des LED-Rücklichts ziehen Sie das Rücklicht aus der Halterung heraus (Abb. J).
- Zum Aufstecken wird das LED-Rücklicht wieder auf die dafür vorgesehene Halterung gesteckt.

3. Funktionen

Das LED-Rücklicht verfügt über drei verschiedene Funktionen, die je nach Belieben angewendet werden können (Abb. K).

- 1x drücken: Dauerlicht
- 2x drücken: Blinklicht
- 3x drücken: Lauflicht
- 4x drücken: Licht aus

4. Batteriewechsel

Das LED-Rücklicht ist bereits beim Kauf mit einer Batterie des Typs CR 1620 (3V) ausgestattet.

- Um diese Batterie zu wechseln, öffnen Sie mit einem kleinen Kreuzschlitz-Schraubenzieher die Schrauben an der Rückseite des Lichts.
- Anschließend heben Sie den Deckel und die Platine ab, tauschen die Batterie und setzen die Platine und den Deckel wieder auf. Beachten Sie hierbei die richtige Polung der Batterie (Abb. L). Der +-Pol zeigt beim Einlegen der Batterie nach unten.
- Nun befestigen Sie den Deckel wieder mit Hilfe der Schrauben (Abb. L).
- Batterie Typ:  1x CR1620, 3V 0,2W



5. Reinigung und Pflege

Das Gehäuse des LED-Rücklichts kann mit einem feuchten Tuch gereinigt werden.

6. Entsorgung

Bitte entsorgen Sie entleerte Batterien nicht über den Hausmüll, sondern in dafür vorgesehene Sammelbehälter.



Altgeräte dürfen nicht in den Hausmüll!

Sollte das Produkt einmal nicht mehr benutzt werden können, so ist jeder Verbraucher gesetzlich verpflichtet, Altgeräte getrennt vom Hausmüll, z. B. bei einer Sammelstelle

seiner Gemeinde/seines Stadtteils, abzugeben. Damit wird gewährleistet, dass Altgeräte fachgerecht verwertet und negative Auswirkungen auf die Umwelt vermieden werden. Deswegen sind Elektrogeräte mit dem hier abgebildeten Symbol gekennzeichnet.



Batterien und Akkus dürfen nicht in den Hausmüll!

Als Verbraucher sind Sie gesetzlich verpflichtet, alle Batterien und Akkus, egal ob sie Schadstoffe* enthalten oder nicht, bei einer Sammelstelle in Ihrer Gemeinde/ Ihrem Stadtteil oder im Handel abzugeben, damit sie einer umweltschonenden Entsorgung zugeführt werden können.

Das Symbol der durchgestrichenen Mülltonne bedeutet, dass dieses Gerät am Ende der Nutzungszeit nicht über den Hausmüll entsorgt werden darf. Das Gerät ist bei eingerichteten Sammelstellen, Wertstoffhöfen oder Entsorgungsbetrieben abzugeben. Zudem sind Vertreiber von Elektro- und Elektronikgeräten sowie Vertreiber von Lebensmitteln zur Rücknahme verpflichtet. LIDL/Kaufland bieten Ihnen Rückgabemöglichkeiten direkt in den Filialen und Märkten an. Rückgabe und Entsorgung sind für Sie kostenfrei.

Beim Kauf eines Neugerätes haben Sie das Recht, ein entsprechendes Altgerät unentgeltlich zurückzugeben.

Zusätzlich haben Sie die Möglichkeit, unabhängig vom Kauf eines Neugerätes, unentgeltlich (bis zu drei) Altgeräte abzugeben, die in keiner Abmessung größer als 25 cm sind.

Bitte löschen Sie vor der Rückgabe alle personenbezogenen Daten.

Bitte entnehmen Sie vor der Rückgabe Batterien oder Akkumulatoren, die nicht vom Altgerät umschlossen sind, sowie Lampen, die zerstörungsfrei entnommen werden können und führen diese einer separaten Sammlung zu.

Batterien und Akkus bitte nur in entladem Zustand abgeben!

*gekennzeichnet mit: Cd = Cadmium, Hg = Quecksilber, Pb = Blei

Technische Daten

LED Rücklicht

Modell: SP-09

Batterie: 1x CR1620, 3V 

Schutzklasse: III

Risikogruppe: Freie Gruppe (die Leuchte stellt keine photobiologische Gefahr dar)

Zeichenerklärung



Konformitätserklärung (siehe Kapitel „Konformitätserklärung“): Mit diesem Symbol gekennzeichnete Produkte erfüllen alle anzuwendenden Gemeinschaftsvorschriften des Europäischen Wirtschaftsraums.



Schutzklasse III. Die LED-Leuchte wird mit Niedrig-Spannung über eine Batterie versorgt.



Haltbarkeit (Batterie und Helm)



Helmgewicht



Herstellungsdatum (Batterie und Helm)



Das Siegel Geprüfte Sicherheit (GS-Zeichen) bescheinigt, dass ein Produkt den Anforderungen des deutschen Produktsicherheitsgesetzes (ProdSG) entspricht. Das GS-Zeichen zeigt an, dass bei bestimmungsgemäßer Verwendung und bei vorhersehbarer Fehlanwendung des gekennzeichneten Produkts die Sicherheit und Gesundheit des Nutzers nicht gefährdet sind.



Bedienungsanleitung lesen



Gleichspannung

IPX4

Schutz gegen Spritzwasser

Konformitätserklärung

Die EU-Konformitätserklärung kann bei folgender Adresse angefordert werden:

SPEQ GmbH

Tannbachstraße 10

73635 Steinenberg

DEUTSCHLAND

Prüfinstitut

TÜV Rheinland LGA Products GmbH

Tillystrasse 2

90431 Nürnberg

DEUTSCHLAND

Kenn-Nummer: 0197

PSA 2016/425

Die vollständige Konformitätserklärung finden Sie unter www.speq.de/konformitaetserklaerung.

Garantie der SPEQ GmbH

Sehr geehrte Kundin, sehr geehrter Kunde,
Sie erhalten auf dieses Gerät 3 Jahre Garantie ab Kaufdatum.
Im Falle von Mängeln dieses Produkts stehen Ihnen gegen den Verkäufer des Produkts gesetzliche Rechte zu. Diese gesetzlichen Rechte werden durch unsere im Folgenden dargestellte Garantie nicht eingeschränkt.

Garantiebedingungen

Die Garantiefrist beginnt mit dem Kaufdatum. Bitte bewahren Sie den Original Kassenbon gut auf. Dieser wird als Nachweis für den Kauf benötigt. Tritt innerhalb von drei Jahren ab dem Kaufdatum dieses Produkts ein Material- oder Fabrikationsfehler auf, wird das Produkt von uns – nach unserer Wahl – für Sie kostenlos repariert, ersetzt, oder der Kaufpreis erstattet. Diese Garantieleistung setzt voraus, dass innerhalb der Drei-Jahres-Frist das defekte Gerät und der Kaufbeleg (Kassenbon) vorgelegt und schriftlich kurz beschrieben wird, worin der Mangel besteht und wann er aufgetreten ist.

Wenn der Defekt von unserer Garantie gedeckt ist, erhalten Sie das reparierte oder ein neues Produkt zurück. Mit Reparatur oder Austausch des Produkts beginnt kein neuer Garantiezeitraum.

Garantiezeit und gesetzliche Mängelansprüche

Die Garantiezeit wird durch die Gewährleistung nicht verlängert. Dies gilt auch für ersetzte und reparierte Teile. Eventuell schon beim Kauf vorhandene Schäden und Mängel müssen sofort nach dem Auspacken gemeldet werden. Nach Ablauf der Garantiezeit anfallende Reparaturen sind kostenpflichtig.

Garantieumfang

Das Gerät wurde nach strengen Qualitätsrichtlinien sorgfältig produziert und vor Auslieferung gewissenhaft geprüft.

Die Garantieleistung gilt für Material- oder Fabrikationsfehler. Diese Garantie erstreckt sich nicht auf Produktteile, die normaler Abnutzung ausgesetzt sind und daher als Verschleißteile angesehen werden können oder für Beschädigungen an zerbrechlichen Teilen, z. B. Schalter, Akkus oder die aus Glas gefertigt sind.

Diese Garantie verfällt, wenn das Produkt beschädigt, nicht sachgemäß benutzt oder gewartet wurde. Für eine sachgemäße Benutzung des Produkts sind alle in der Bedienungsanleitung aufgeführten Anweisungen genau einzuhalten. Verwendungszwecke und Handlungen, von denen in der Bedienungsanleitung abgeraten oder vor denen gewarnt wird, sind unbedingt zu vermeiden.

Das Produkt ist lediglich für den privaten und nicht für den gewerblichen Gebrauch bestimmt. Bei missbräuchlicher und unsachgemäßer Behandlung, Gewaltanwendung und bei Eingriffen, die nicht von unserer autorisierten Service-Niederlassung vorgenommen wurden, erlischt die Garantie.

Abwicklung im Garantiefall

Um eine schnelle Bearbeitung Ihres Anliegens zu gewährleisten, folgen Sie bitte den folgenden Hinweisen:

- Bitte halten Sie für alle Anfragen den Kassenbon und die Artikelnummer (IAN 497959_2204) als Nachweis für den Kauf bereit.
- Die Artikelnummer entnehmen Sie bitte dem Typenschild am Produkt, einer Gravur am Produkt, dem Titelblatt Ihrer Anleitung (unten links) oder dem Aufkleber auf der Rück- oder Unterseite des Produktes.
- Sollten Funktionsfehler oder sonstige Mängel auftreten kontaktieren Sie zunächst die nachfolgend benannte Serviceabteilung **telefonisch** oder per **E-Mail**.
- Ein als defekt erfasstes Produkt können Sie dann unter Beifügung des Kaufbelegs (Kassenbon) und der Angabe, worin der Mangel besteht und wann er aufgetreten ist, für Sie portofrei an die Ihnen mitgeteilte Service Anschrift übersenden.

Auf www.lidl-service.com können Sie diese und viele weitere Handbücher, Produktvideos und Installationssoftware herunterladen. Mit diesem QR-Code gelangen Sie direkt auf die Lidl-Service-Seite (www.lidl-service.com) und können durch die Eingabe der Artikelnummer (IAN) 497959_2204 ihre Bedienungsanleitung öffnen.



Serviceadresse:

SPEQ GmbH
Tannbachstr. 10
73635 Steinenberg
DEUTSCHLAND

Email: service@speq.de

Service-Hotline: 00800 30 777 999
(kostenfrei)

Bitte Anruf vor Einsendung
8:00 Uhr – 17:00 Uhr

KINDER-FAHRRADHELM

Modell: SP-107
IAN: 497959_2204

Casque de vélo pour enfants SP-107	25
Consignes de sécurité	25
Conformément aux disposition	26
1. La bonne position du casque	26
2. Ajustement du système de réglage à une main de la taille	26
3. Réglage des lanières	26
4. Réglage de la mentonnière	26
5. Visière	27
6. Nettoyage	27
7. Élimination	27
Feu arrière LED SP-09	27
Consignes de sécurité	27
Conformément aux disposition	29
1. Avant la première utilisation	29
2. Retrait et mise en place du feu arrière	29
3. Fonctions	29
4. Changement de la pile	29
5. Nettoyage	29
6. Élimination	29
Données techniques	30
Clé des symboles	30
Déclaration de conformité	31
Garantie	32





CASQUE DE VÉLO POUR ENFANTS SP-107

Chère cliente, cher client!

Nous nous réjouissons que vous ayez fait le choix d'acheter un de nos produits de grande qualité, lesquels ont été strictement fabriqués et certifiés selon les normes de sécurité actuellement en vigueur.

Familiarisez-vous au produit avant la première utilisation. Lisez attentivement le mode d'emploi et les consignes de sécurité. Utilisez le produit uniquement comme décrit et dans les domaines d'application indiqués. Conservez bien ce mode d'emploi. Remettez également tous les documents à un tiers lors d'un transfert.

Consignes de sécurité

- **Avertissement!** Ce casque ne peut pas être utilisé pour les grimpages ou autres activités, qui présentent un risque d'étranglement/de pendaison, si l'enfant s'accroche.
- Votre casque a été spécialement conçu pour vous protéger lors de la pratique du vélo , du skateboard , des rollers  et de la trottinette . Il ne doit pas être utilisé pour d'autres sortes de sport ou pour conduire une moto . Ce casque n'est pas adapté à la descente VTT.
- Veuillez noter que le casque ne protège que lorsqu'il est bien ajusté. Lors de l'achat, vous devez impérativement essayer plusieurs tailles.
- Veuillez tenir compte du fait que même si le casque est bien réglé, il ne peut pas toujours offrir une protection contre toutes les blessures.
- Le casque devrait être contrôlé au niveau des défauts visuels à intervalles réguliers.
- Après chaque impact, choc violent ou chaque griffe profonde, le casque doit être remplacé car il perd ainsi son pouvoir de protection.
- Il faut remplacer le casque lorsqu'il ne convient plus parfaitement ou au plus tard 5 ans après sa date de fabrication, même si aucun dommage n'est visible.
- La modification ou le retrait de pièces d'origine du casque risque de diminuer considérablement son effet de protection. Le casque ne doit pas subir de modifications telles que l'ajout de composants d'une manière qui n'est pas recommandée par le fabricant.
- De hautes températures, dès 60° C, peuvent endommager sérieusement le casque. Une surface inégale du casque et la formation de petites bulles sont les signes d'un tel endommagement. Ne pas placer le casque derrière une vitre, par ex. dans la voiture ou à proximité d'un foyer ou d'une source de chaleur.
- Le casque possède des détails réfléchissants qui assurent une meilleure visibilité sur la route.

Conformément aux disposition

1. La bonne position du casque

- Le casque doit toujours être placé à l'horizontal sur votre tête (fig. A).
- Si le casque est placé trop en avant, alors cela peut gêner votre vue.
- Si le casque est placé trop en arrière, alors votre front n'est pas assez protégé (fig. B).

2. Ajustement du système de réglage à une main de la taille

Le système de réglage de grandeur intégré se règle à l'aide d'un bouton rotatif à réglage continu au niveau de l'occiput (fig. C):

- rétrécir = tourner vers la droite
- agrandir = tourner vers la gauche

3. Réglage des lanières

- Ouvrez l'attache lanières (fig. D).
- L'attache lanières doit être positionnée de telle façon que les lanières sont tendues mais placées de manière confortable. L'attache lanières doit passée sous l'oreille, les lanières ne doivent pas recouvrir les oreilles.
- Refermez l'attache lanières (fig. E).



Une attache lanières ouverte peut, lors d'un accident, entraîner le glissement du casque et ainsi lui enlever tout son effet protecteur!!!

4. Réglage de la mentonnière

- La mentonnière (fig. G.3) est correctement réglée si, lorsque vous ouvrez la bouche, vous sentez une légère pression. La boucle ne doit pas reposer sur le menton ni sur la mâchoire.
- Si la mentonnière (fig. G.3) est trop lâche, elle doit être resserrée à l'aide de la spire (fig. G.2) de la boucle (fig. G.1).
- Si la mentonnière (fig. G.3) est trop courte, elle doit également être desserrée à l'aide de la spire (fig. G.2) de la boucle (fig. G.1).



Veillez à ce que la boucle soit bien fermée avant chaque trajet!!! (fig. F)



Veillez tenir compte du fait que le casque n'offre une protection que lorsqu'il est bien adapté à la tête. C'est pourquoi vous devez essayer plusieurs grandeurs et choisir celle avec laquelle le casque tient le mieux en place sur la tête et ceci de manière confortable.

5. Visière

- Pour enlever la visière, retirez doucement les chevilles sur la visière, situées dans les trous de fixation prévus à cet effet sur le casque (fig. H).
- Les trous de fixation de la visière peuvent être fermés à l'aide des pins fournis.



Attention: les trous de fixation dans le casque peuvent s'élargir dans le cas d'une utilisation excessive. Dans ce cas, ne plus utiliser la visière.

6. Nettoyage

- L'effet protecteur du casque peut être endommagé de manière sérieuse par tous les produits chimiques, peintures ou autocollants.
- Nettoyer votre casque uniquement à l'eau tiède, avec du savon doux et un chiffon doux.
- Laissez votre casque sécher à l'air libre après chaque utilisation.
- Les rembourrages intérieurs sont amovibles. Nettoyer le rembourrage intérieur à l'eau tiède et au savon doux puis laisser sécher à l'air libre.

7. Élimination

- Veuillez contacter votre entreprise locale de traitement des déchets pour la mise au rebut de votre casque.

FEU ARRIÈRE LED SP-09

Consignes de sécurité

- Le feu arrière ne remplace pas l'éclairage des vélos prévu par le Code de la route allemand (§67 du StVZO).
- Dans le cas d'une utilisation appropriée, le feu arrière LED permet une meilleure visibilité. La lumière arrière à LED ne doit pas être utilisée en cas de pluie car son fonctionnement n'est pas garanti dans des conditions d'humidité.
- Veuillez utiliser le feu arrière LED uniquement avec ce casque et placez toujours le feu arrière sur la molette permettant de régler la taille du casque.
- Le feu arrière LED justement utilisable pour l'emploi privé.
- Assurez-vous qu'aucun col, sac à dos ou mouvement de la tête n'empêche le feu arrière LED d'être visible.
- Notez que la pile du feu arrière peut tomber en panne ou se vider. Par conséquent, vérifiez régulièrement la batterie.
- Veuillez ne pas jeter la batterie dans la poubelle, mais dans les conteneurs prévus à cet effet.

- N'exposez pas les piles à une source de chaleur importante telle que le soleil, le feu ou autres. Un remplacement inapproprié de la batterie peut provoquer une explosion. Remplacez la batterie uniquement par une batterie du même type ou d'un type équivalent.
- Les parents doivent veiller à ce que leur enfant aussi contrôle régulièrement le fonctionnement de la lumière arrière à LED.
- **Avertissement ! Le feu LED arrière ne convient pas aux enfants de moins de 14 ans. Il existe un risque de température élevée et de démontage.**
- Le feu arrière LED n'est pas un jouet. Les enfants peuvent l'utiliser uniquement en présence des parents.
- La source lumineuse de cette lampe ne peut pas être remplacée. Lorsque la source lumineuse arrive en fin de vie, l'ensemble de la lampe doit être remplacé.
- Seul un adulte doit remplacer les piles.
- En cas de fuite de la pile, évitez tout contact avec la peau. Risque d'irritation cutanée.
- Les piles qui fuient doivent être jetées immédiatement.
- La source lumineuse de cette lampe ne peut pas être remplacée. Lorsque la source lumineuse arrive en fin de vie, l'ensemble de la lampe doit être remplacé.
- Ne pas court-circuiter ni démonter les piles. Ne pas apporter de modifications à la batterie. Ne pas écraser ni déformer ni percer la batterie.
- Interrompre l'utilisation de la batterie si celle-ci est endommagée.
- Conserver les piles dans leur emballage d'origine.
- Ne jamais tenter de recharger des piles non rechargeables! Il existe un risque d'explosion!
- Remplacer la batterie uniquement avec le même type de pile ou un type équivalent.
- Tenir les piles neuves et usagées hors de portée des enfants.
- En jouant, les enfants peuvent mettre dans leur bouche de petites pièces comme la pile bouton fournie et s'étouffer avec. Ne pas laisser les enfants jouer avec de petites pièces.
- Consulter immédiatement un médecin en cas d'ingestion avérée ou présumée d'une batterie ou de pénétration de toute autre manière d'une batterie dans l'organisme.
- Éteindre le feu LED arrière après utilisation. En cas de non-utilisation prolongée, retirer la batterie du casque. Stocker la batterie dans un endroit frais et sec.
- Ne pas mettre en contact avec l'eau des piles au lithium dont le boîtier est endommagé.
- L'ingestion de piles boutons ou de piles peut provoquer des brûlures, la perforation des tissus mous et, dans les cas graves, la mort.

Conformément aux dispositions

1. Avant la première utilisation

Avant la première utilisation, enlevez la bande de sécurité au dos du feu arrière à LED (fig. I).

2. Retrait et mise en place du feu arrière

- Retirez la lampe DEL arrière du dessous à l'aide d'une pièce de monnaie ou un objet similaire (fig. J).
- Pour démonter la lumière arrière, la tirer pour la sortir du support (fig. J).
- Pour monter la lumière LED arrière, placez-la dans le support prévu à cet effet.

3. Fonctions

Le feu arrière LED dispose de trois fonctions différentes que vous pouvez utiliser librement (fig. K).

- Appuyer 1 fois: éclairage permanent
- Appuyer 2 fois: clignotement
- Appuyer 3 fois: défilement
- Appuyer 4 fois: éclairage éteint.

4. Changement de la pile

Le feu arrière à LED est fourni avec une pile de type CR 1620 (3V).

- Pour changer cette pile, ôtez les vis à l'arrière de la lumière à l'aide d'un petit tournevis cruciforme.
- Ensuite, retirez le couvercle et la platine, changez la pile et remettez le couvercle et la platine. Prenez garde à respecter la polarité de la pile (fig. L). Le pôle + est orienté vers le bas lorsque les piles sont insérées.
- Fixez à présent le couvercle avec les quatre vis (fig. L).
- Type de pile:  1x CR1620, 3V 0,2W



5. Nettoyage

Vous pouvez nettoyer l'extérieur du feu arrière LED en utilisant un chiffon humide.

6. Élimination

Dans certaines conditions, le feu arrière LED peut subrepticement se détacher du casque en s'accrochant à une veste, un sac à dos ou à d'autres objets.



Les appareils usagés ne doivent pas être jetés dans les ordures ménagères !

Si l'appareil est hors d'usage, son consommateur est contraint par la loi d'éliminer les appareils usagés séparément des ordures ménagères, p. ex. auprès du centre de collecte de sa commune/quartier. Ceci permet de garantir que les appareils usagés sont recyclés correctement et de prévenir les répercussions négatives sur l'environnement. C'est pour cette raison que les appareils électriques portent le symbole présenté ici.



Les piles et les batteries ne doivent pas être éliminées avec les déchets ménagers !

Le consommateur est légalement tenu de ramener toutes les piles et les batteries, qu'elles contiennent des substances nocives* ou non, à un point de collecte de sa commune / son quartier ou dans le commerce pour qu'elles puissent être éliminées dans le respect de l'environnement.

Les piles et les batteries qui ne sont pas intégrées de manière fixe dans l'appareil doivent être retirées et éliminées séparément avant d'être mises au rebut.

Veiller à ce que les piles et les batteries soient bien déchargées avant de les donner !

*marquées par : Cd = cadmium, Hg = mercure, Pb = plomb

Données techniques

feu arrière LED

Modèle: SP-09

Pile: 1x CR1620, 3V 

Classe de protection: III

Groupe de risque : Groupe « exempt » (la lumière ne présente pas de risques photobiologiques)

Clé des symboles



Déclaration de conformité (voir le chapitre « Déclaration de conformité ») : les produits marqués de ce symbole satisfont toutes les directives communautaires applicables de l'Espace économique européen.



Classe de protection III. L'éclairage LED est alimenté en basse tension par une batterie.



Date de péremption (pile et casque)



Poids du casque



Date de fabrication (pile et casque)



Le label de sécurité GS (label GS) certifie qu'un produit répond aux exigences de la loi allemande sur la sécurité des produits (ProdSG). La marque GS indique que la sécurité et la santé de l'utilisateur ne sont pas en danger si le produit est utilisé comme prévu et si une mauvaise utilisation prévisible du produit marqué se produit.



Lire le mode d'emploi



Tension continue

IPX4 Protection contre les projections d'eau

Déclaration de conformité

La déclaration de conformité CE peut être obtenue à l'adresse suivante le sera:

SPEQ GmbH

Tannbachstraße 10

73635 Steinenberg

GERMANY

institut de contrôle

TÜV Rheinland LGA Products GmbH

Tillystrasse 2

90431 Nürnberg

ALLEMAGNE

numéro d'identification: 0197

PSA 2016/425

Vous trouverez la déclaration de conformité complète sur www.speq.de/konformitaetserklaerung.

Garantie de la SPEQ GmbH

Chère cliente, cher client,
Vous bénéficiez d'une garantie de 3 ans sur cet appareil à compter de la date d'achat. Si ce produit présente des défauts, vous disposez des droits légaux contre le vendeur. Ces droits légaux ne sont pas limités par notre garantie présentée ci-après.

Conditions de garantie

La période de garantie commence à la date d'achat. Veuillez conserver le ticket de caisse d'origine. Celui-ci servira de justificatif de l'achat. En cas de défaut de matériel ou de fabrication dans les trois ans suivant la date d'achat de ce produit, nous réparons ou remplaçons le produit, ou remboursons le prix d'achat, à notre choix, sans frais pour vous. Cette prestation de garantie suppose la présentation, dans le délai de trois ans, de l'appareil défectueux et de la preuve d'achat (ticket de caisse), ainsi qu'une brève description écrite de la nature du défaut et de la date à laquelle il est survenu.

Si le défaut est couvert par notre garantie, vous recevrez le produit réparé ou un nouveau produit. La réparation ou le remplacement du produit ne donne droit à aucune nouvelle garantie.

Durée de la garantie et droits légaux en cas de défauts

La période de garantie n'est pas prolongée par la garantie des défauts cachés. Cela s'applique également aux pièces remplacées et réparées. Les éventuels dommages et défauts déjà présents lors de l'achat doivent être signalés immédiatement après le déballage. Les réparations éventuelles effectuées après l'expiration de la garantie sont payantes.

Étendue de la garantie

L'appareil a été fabriqué avec soin selon des directives sur la qualité strictes et a été consciencieusement contrôlé avant sa livraison.

La garantie couvre les défauts du matériel ou de la fabrication. Cette garantie ne couvre pas les pièces du produit exposées à l'usure normale qui peuvent ainsi être considérées comme pièces d'usure, ni les dommages sur les pièces fragiles telles que l'interrupteur, les batteries ou les pièces fabriquées en verre.

Cette garantie est annulée si le produit a été endommagé, utilisé ou entretenu de manière non-conforme. Pour une utilisation correcte du produit, toutes les instructions figurant dans le mode d'emploi doivent être scrupuleusement observées. Les utilisations et les actions déconseillées dans le mode d'emploi ou faisant l'objet d'une mise en garde doivent absolument être évitées.

Le produit est uniquement destiné à un usage privé et non à un usage professionnel. La garantie est annulée en cas d'utilisation abusive ou incorrecte, de recours à la force et d'interventions non effectuées par notre bureau de service après-vente agréé.

Traitement en cas de garantie

Afin de garantir un traitement rapide de votre demande, veuillez suivre les instructions suivantes :

- Pour toute demande, merci de vous munir du ticket de caisse et du numéro d'article (IAN 497959_2204) comme preuve d'achat.
- Vous trouverez le numéro d'article sur la plaque signalétique du produit, sur une gravure du produit, sur la page de titre de votre manuel (en bas à gauche) ou sur l'autocollant au dos ou en dessous du produit.
- Si des erreurs de fonctionnement ou d'autres défauts apparaissent, contactez d'abord le service après-vente désigné ci-dessous par téléphone ou par e-mail.
- Vous pouvez alors envoyer un produit enregistré comme défectueux à l'adresse de service qui vous a été communiquée, sans frais de port, en y joignant la preuve d'achat (ticket de caisse) et en indiquant en quoi consiste le défaut et quand il est survenu.

Sur www.lidl-service.com, vous pouvez télécharger ces manuels ainsi que de nombreux autres, des vidéos sur les produits et des logiciels d'installation. Ce code QR vous permet d'accéder directement à la page de service de Lidl (www.lidl-service.com) et d'ouvrir votre mode d'emploi en saisissant le numéro d'article (IAN) 497959_2204.



Adresse du service :

SPEQ GmbH
Tannbachstr. 10
73635 Steinenberg
ALLEMAGNE
Email: service@speq.de
Service-Hotline: 00800 30 777 999
(gratuit)

Veuillez appeler avant tout envoi
de 08h00 à 17h00

CASQUE DE VÉLO POUR ENFANTS

Modèle: SP-107
IAN: 497959_2204

Kinderfietshelm SP-107	35
Veiligheidsinstructies	35
Gebruiksaanwijzingen	36
1. De juiste positie van de helm	36
2. Instelling van de met een hand te bedienen maatafstelling	36
3. Instelling van de riem	36
4. Instelling van de kinriem	36
5. Vizier	37
6. Reiniging	37
7. Verwijdering	37
LED-Achterlicht SP-09	37
Veiligheidsinstructies	37
Gebruiksaanwijzingen	39
1. Vóór het eerste gebruik	39
2. Verwijderen en aanbrengen van het achterlicht	39
3. Functies	39
4. Vervanging van de batterij	39
5. Reiniging	39
6. Verwijdering	40
Technische gegevens	40
Verklaring van overeenstemming	40
Conformiteitsverklaring	41
Garantie	42





Kinderfietshelm SP-107

Geachte klant!

Gefeliciteerd met een van onze hoogwaardige producten, die strikt overeenkomstig de momenteel geldige veiligheidsnormen geproduceerd en gecertificeerd worden.

Maak uzelf vóór het eerste gebruik vertrouwd met het product. Lees hiervoor de gebruiksaanwijzing en de veiligheidsaanwijzingen aandachtig door. Gebruik het product alleen volgens de beschrijving en voor de aangegeven toepassingen. Bewaar deze handleiding goed. Als u het product doorgeeft aan derden, overhandig dan ook deze documentatie.

Veiligheidsinstructies

- **Waarschuwing!** Deze helm mag niet door kinderen tijdens het klimmen of andere activiteiten worden gebruikt, zodra er een risico bestaat dat het kind zich stranguleert/ blijft hangen, mocht het ergens met de helm blijven haken.
- Uw helm werd speciaal ontwikkeld voor bescherming tijdens fietsen , skateboarden , rollerskaten  en steppen . De helm mag niet voor andere sporten of het motorrijden . Questo casco non è adatto per guidare in discesa.
- Houd u er rekening mee, dat de helm alleen kan beschermen als deze goed past. Probeer bij de koop absoluut verschillende maten uit.
- Denk eraan dat ondanks de juiste instelling een helm niet altijd voldoende bescherming kan bieden tegen alle letsels.
- De helm moet in regelmatige intervallen op zichtbare gebreken gecontroleerd worden.
- Na elke harde botsing, klap of diepe kras moet de helm worden vervangen, omdat hij daardoor zijn beschermende werking verliest.
- De helm moet ook worden vervangen als hij niet meer goed past en in ieder geval uiterlijk 5 jaar na productiedatum, ook als er nog geen beschadigingen vast te stellen zijn.
- Een verandering of verwijdering van originele delen van de helm kan de beschermende werking extreem verminderen. De helm mag niet veranderd worden om toevoegingen aan te brengen op een niet door de fabrikant aanbevolen manier.
- Hoge temperaturen (reeds vanaf 60°C) kunnen de helm ernstig beschadigen. Een oneffen oppervlak en het vormen van blaasjes op de helm zijn tekenen van een zulke beschadiging. Niet onder ruiten, bijv. in de auto, of in de buurt van verwarmings- of warmtebronnen bewaren.
- De helm heeft reflecterende details voor een betere zichtbaarheid in het verkeer.

Gebruiksaanwijzingen

1. De juiste positie van de helm

- De helm moet steeds horizontaal op uw hoofd zitten (Afb. A).
- Zit de helm te ver in uw voorhoofd, kan uw zicht belemmerd worden.
- Zit de helm te ver achteren, wordt uw voorhoofd niet voldoende beschermd. (Afb. B)

2. Instelling van de met een hand te bedienen maatafstelling

Het geïntegreerde instelsysteem voor verschillende maten kan d.m.v. een draaiknop op het achterhoofd traploos ingesteld worden (Afb. C):

- kleiner = naar rechts draaien
- groter = naar links draaien

3. Instelling van de riem

- Open de riemsluiting (Afb. D).
- De riemsluiting moet zo ingesteld worden dat de riemen strak maar comfortabel zitten. De riemsluiting moet onder het oor zitten; de riemen mogen de oren niet verdekken.
- Sluit de riemsluiting (Afb. E).



Door een open riemsluiting kan de helm in het geval van een ongeval verschuiven en dus geen voldoende bescherming meer bieden!!!

4. Instelling van de kinriem

- De kinriem (Afb. G.3) is correct ingesteld, wanneer u bij het openen van de mond een lichte druk voelt. De sluiting mag niet tegen de kin of het kaakbeen aanliggen.
- Zit de kinriem (Afb. G.3) te los, moet de riem op het einde van de sluiting (Afb. G.3) stakker ingesteld worden
- Zit te kinriem (Afb. G.3) te strak, moet de riem tevens met behulp van het einde van de sluiting(Afb. G32) lossier ingesteld worden.



Let erop dat de sluiting vóór iedere rit gesloten is !!! (Afb. F)



Denk eraan dat de helm alleen een correcte bescherming biedt, indien hij de juiste maat heeft. Probeer daarom verschillende maten en kies voor de maat, waar de helm comfortabel en vast op uw hoofd it.

5. Vizier

- Om het vizier te verwijderen, trekt u voorzichtig de stiften aan het vizier uit de hiertoe voorziene bevestigingsgaten in de schaal van de helm (Afb. H).
- De bevestigingsgaten van het vizier kunnen worden afgesloten met de bijgeleverde pinnen.



Opgelet: de bevestigingsgaten in de helm kunnen door overmatig gebruik wijder worden. In dit geval mag het vizier niet meer gebruikt worden.

6. Reiniging

- Chemicaliën, lakken of stickers kunnen het beschermende effect van de helm ernstig belemmeren.
- Maak uw helm uitsluitend met lauwwarm water, milde zeep en een zachte doek schoon.
- Laat uw helm na ieder gebruik aan de lucht drogen.
- De binnenkussens zijn verwijderbaar. Het binnenkussen met lauwwater en milde zeep reinigen en vervolgens aan de lucht laten drogen.

7. Verwijdering

- Laat de afgedankte helm verwerken via een erkend afvalverwerkingsbedrijf of via een gemeentelijke instelling voor afvalverwerking.

LED-ACHTERLICHT SP-09

Veiligheidsinstructies

- Het LED-achterlicht is geen vervanging voor de lichttechnische inrichting op fietsen zoals voorgeschreven in de Duitse verordening StVZO (§ 67).
- Bij correct gebruik dient het LED-achterlicht voor betere zichtbaarheid. Het LED-achterlicht mag niet worden gebruikt bij regen, aangezien de werking onder natte omstandigheden niet gewaarborgd is.
- Het LED-achterlicht is uitsluitend bedoeld voor particulier gebruik.
- Gebruik het LED-achterlicht alleen samen met deze fietshelm en breng het altijd aan op het draaiwiel van het systeem voor de verstelling van de grootte.
- Let erop dat het LED-achterlicht tijdens het gebruik kan worden bedekt door uw kraag, rugzak of door hoofdbewegingen en zo niet zichtbaar kan zijn.
- Het LED-licht kan eventueel ongemerkt losraken als het blijft hangen achter jacks, rugzakken of overige voorwerpen.
- Houd er rekening mee dat de batterij van het LED-achterlicht kan uitvallen of leeg kan zijn. Controleer daarom regelmatig de werking van het licht.

- De batterijen mogen niet worden blootgesteld aan overmatige warmte zoals zonlicht, vuur en dergelijke. Bij ondeskundige vervanging van de batterij bestaat explosiegevaar. Vervang de batterij altijd door een batterij van hetzelfde type of een gelijkwaardig type.
- Ouders dienen ervoor te zorgen dat ook hun kind de werking van het LED-achterlicht regelmatig controleert.
- **Waarschuwing! LED-achterlicht niet geschikt voor kinderen onder de 14 jaar. Er bestaat het gevaar van hoge temperatuur en demontage.**
- Het LED-achterlicht is geen speelgoed en mag alleen door kinderen worden gebruikt onder toezicht van volwassenen.
- De lichtbron van deze verlichting kan niet worden vervangen. Wanneer de lichtbron het einde van zijn levensduur bereikt heeft, moet de volledige verlichting worden vervangen.
- Het vervangen van de batterij mag uitsluitend worden uitgevoerd door een volwassene.
- Mocht de batterij lekken, vermijd dan contact met de huid. Dit leidt tot huidirritatie.
- Lekkende batterijen moeten direct verwijderd worden.
- Sluit batterijen niet kort en haal ze niet uit elkaar. Breng geen wijzigingen aan de batterij aan. Plet of vervorm de batterij niet en boor niet in de batterij.
- Gebruik de batterij niet meer als deze beschadigd is.
- Bewaar de batterijen in de originele verpakking.
- Probeer in geen geval niet-oplaadbare batterijen weer op te laden! Er bestaat ontploffingsgevaar!
- Vervang de batterij alleen door een batterij van hetzelfde of een gelijkwaardig type.
- Houd nieuwe en gebruikte batterijen uit de buurt van kinderen.
- Kinderen kunnen tijdens het spelen kleine onderdelen, zoals de bijgeleverde knoopcel, in hun mond stoppen en erin stikken. Laat kinderen niet met kleine onderdelen spelen.
- Roep onmiddellijk medische hulp in als u weet of vermoedt dat een batterij is ingeslikt of op een andere manier in het lichaam is terechtgekomen.
- Schakel het LED-achterlicht na gebruik uit. Haal de batterij uit de helm wanneer u de helm voor langere tijd niet gebruikt. Bewaar de batterij op een koele en droge plaats.
- Breng lithiumbatterijen met een beschadigde behuizing niet in contact met water.
- Het inslikken van knoopcellen of batterijen kan brandwonden, perforatie van zachte weefsels en in ernstige gevallen de dood tot gevolg hebben.

Gebruiksaanwijzingen

1. Vóór het eerste gebruik

Verwijder vóór het eerste gebruik de veiligheidsstrip aan de achterzijde van het led-achterlicht (Afb. I).

2. Verwijderen en aanbrengen van het achterlicht

- Maak het ledachterlicht van onderen los met behulp van een munt of iets dergelijks (Afb. J).
- Voor het afnemen van het achterlicht trekt u het achterlicht uit de houder (Afb. J).
- Als u het led-achterlicht weer wilt aanbrengen, steekt u het weer op de daarvoor voorziene houder.

3. Functies

Het LED-achterlicht beschikt over drie verschillende functies die willekeurig kunnen worden gebruikt (Afb.K).

- 1 x drukken: constant licht,
- 2x drukken: knipperlicht,
- 3x drukken: looplicht,
- 4x drukken: licht uit

4. Vervanging van de batterij

Bij aankoop is het led-achterlicht reeds uitgerust met een batterij, type CR 1620 (3V).

- Om deze batterij te vervangen, draait u de schroeven aan de achterzijde van het licht los met een kleine schroevendraaier met kruiskop.
- Om deze batterij te vervangen, draait u de schroeven aan de achterzijde van het licht los met een kleine schroevendraaier met kruiskop. De +-pool wijst naar beneden wanneer de batterijen geplaatst zijn.
- Nu bevestigt u het deksel weer met behulp van de vier schroeven (Afb. L).
- Batterijtype:  1x CR1620, 3V 0,2W



5. Reiniging

U kunt de behuizing van het LED-achterlicht schoonmaken met een vochtige doek.

6. Verwijdering

Doe lege batterijen niet bij het huisvuil. Laat ze achter in de hiervoor bedoelde verzamelcontainers.



Oude apparaten mogen niet bij het huisvuil belanden!

Kan het product niet meer worden gebruikt, dan is elke consument bij wet verplicht oude apparaten gescheiden van het huisvuil, bijv. Bij een inzamelpunt van zijn gemeente/stadsdeel, af te geven. Zo wordt gegarandeerd dat de afgedankte apparaten deskundig worden verwerkt en dat negatieve gevolgen voor het milieu worden vermeden. Daarom zijn elektrische apparaten met het afgebeelde symbool gemarkeerd.



Batterijen en accu's mogen niet bij het huisvuil!

Als gebruiker bent u wettelijk verplicht om alle batterijen en accu's, ongeacht of ze schadelijke stoffen* bevatten, bij een inzamelpunt in uw gemeente/stadsdeel of bij de winkel af te geven, zodat ze op een milieuvriendelijke manier kunnen worden verwijderd.

Batterijen en accu's die niet permanent in het toestel zijn geïnstalleerd, moeten worden verwijderd en apart worden afgevoerd.

Lever batterijen en accu's alleen in als ze leeg zijn!

*gekenmerkt met: Cd = cadmium, Hg = kwik, Pb = lood

Technische gegevens

led-achterlicht

Model: SP-09

Batterij: 1x CR1620, 3V

Veiligheidsklasse: III

Risicogroep: Vrije groep (het lampje levert geen fotobiologisch gevaar op)

Verklaring van overeenstemming



Verklaring van overeenstemming (zie hoofdstuk „Verklaring van overeenstemming“):
Producten die met dit symbool zijn gemarkeerd, voldoen aan alle toepasselijke voorschriften van de Europese Gemeenschap. Economische ruimte.



Beschermingsklasse III. De LED-lamp wordt via een batterij van laagspanning voorzien.



Vervaldatum (batterij en helm)



helmgewicht



Fabricagedatum (batterij en helm)



Het keurmerk (GS-keurmerk) bevestigt dat een product voldoet aan de eisen van de Duitse wet op de productveiligheid (ProdSG). Het GS-teken geeft aan dat de veiligheid en gezondheid van de gebruiker niet in gevaar zijn als het product wordt gebruikt zoals bedoeld en als er sprake is van voorspelbaar verkeerd gebruik van het gemarkeerde product.



Lees de gebruiksaanwijzing



Gelijkspanning

IPX4

Bescherming tegen spatwater

Conformiteitsverklaring

De EU-verklaring van overeenstemming is verkrijgbaar op het volgende adres:

SPEQ GmbH

Tannbachstraße 10

73635 Steinenberg

DUITSLAND

Testing Institute

TÜV Rheinland LGA Products GmbH

Tillystrasse 2

90431 Nürnberg

Duitsland

identificatienummer: 0197

PSA 2016/425

De volledige conformiteitsverklaring vindt u op
www.speq.de/konformitaetserklaerung.

Garantie van SPEQ GmbH

Geachte klant,
u ontvangt op dit apparaat een garantie van 3 jaar vanaf de aankoopdatum. In geval van gebreken aan dit product heeft u wettelijke rechten tegenover de verkoper van het product. Deze wettelijke rechten worden niet aangetast door onze garantie die hieronder wordt toegelicht.

Garantiebepalingen

De garantieperiode begint op de aankoopdatum. Berg de kassabon daarom goed op. Deze bon heeft u nodig als aankoopbewijs. Treedt binnen een termijn van drie jaar vanaf de aankoopdatum van dit product een materiaal- of productiefout op, wordt het product door ons – naar ons inzicht – kosteloos gerepareerd of vervangen. Deze garantie stelt voorop dat binnen de periode van drie jaar het defecte apparaat en het aankoopbewijs (kassabon) worden overlegd en schriftelijk kort wordt beschreven waaruit het gebrek bestaat en wanneer het opgetreden is.

Wanneer het defect door onze garantie wordt gedekt, ontvangt u het gerepareerde of een nieuw product terug. Met de reparatie of vervanging van het product begint geen nieuwe garantieperiode.

Garantieperiode en wettelijke klachten over gebreken

De garantieperiode wordt door de vrijwaring niet verlengd. Dat geldt ook voor vervangen of gerepareerde onderdelen. Beschadigingen of gebreken die eventueel al bij aankoop aanwezig zijn, moeten meteen na het uitpakken worden gemeld. Voor reparaties na afloop van de garantietermijn worden kosten in rekening gebracht.

Onvang van de garantie

Het apparaat is volgens strenge kwaliteitsrichtlijnen zorgvuldig geproduceerd en voor aflevering nauwgezet gecontroleerd.

De garantie geldt voor materiaal- of productiefouten. Deze garantie dekt geen productonderdelen die onderhevig zijn aan normale slijtage en daarom als slijtageonderdelen kunnen worden beschouwd of voor beschadigingen aan breekbare onderdelen, bv. schakelaars, accu's of glazen onderdelen.

Deze garantie vervalt wanneer het product beschadigd, onjuist gebruikt of gerepareerd is. Voor een correct gebruik van het product moeten alle in de gebruiksaanwijzing vermelde instructies nauwkeurig worden nagekomen. Gebruik en handelingen die in de gebruiksaanwijzing worden afgeraden of waarvoor wordt gewaarschuwd, moeten absoluut worden vermeden.

Het product is uitsluitend bedoeld voor particulier gebruik en is niet geschikt voor zakelijke toepassingen. Bij misbruik of onjuiste omgang, gebruik van geweld en bij ingrepen die niet door ons erkende onderhoudscentrum zijn uitgevoerd, kom de garantie te vervallen.

Afhandeling onder garantie

Om een snelle verwerking van uw verzoek te kunnen garanderen, dient u de volgende aanwijzingen op te volgen:

- Houd voor alle aanvragen de kassabon en het artikelnummer (IAN 497959_2204) als bewijs voor de aankoop gereed.
- De artikelnummers vindt u op het typeplaatje, gegraveerd op het product, op het titelblad van uw handleiding (linksonder) of als sticker op de achter- of onderzijde.
- Wanneer zich functiestoringen of andere onvolkomenheden voordoen, neemt u eerst **telefonisch** of **per e-mail** contact op met het hierna genoemde servicecenter.
- Een als defect geregistreerd product kunt u dan zonder portokosten naar het aan u doorgegeven serviceadres sturen. Voeg het aankoopbewijs (kassabon) bij en vermeld waaruit het gebrek bestaat en wanneer het is opgetreden.

Op www.lidl-service.com kunt u deze en vele andere handleidingen, productvideo's en software downloaden. Met deze QR-code komt u direct op de Lidl-Service-pagina (www.lidl-service.com) en kunt u uw gebruikershandleiding openen door het artikelnummer (IAN) 497959_2204 in te voeren.



Service:

SPEQ GmbH
Tannbachstr. 10
73635 Steinenberg
DUITSLAND

Email: service@speq.de

Service-Hotline: 00800 30 777 999
(gratis)

Neem contact op voordat je het opstuurt
8:00 - 17:00

KINDERFIETSHELM

Model: SP-107
IAN: 497959_2204

Dětská cyklistická přilba SP-107	45
Bezpečnostní pokyny	45
Pokyny pro uživatele	46
1. Správná poloha přilby	46
2. Nastavení jednoručního otočného uzávěru	46
3. Nastavení rozdělovače pásku	46
4. Nastavení podbradního pásku	46
5. Clonící štítek	47
6. Čištění	47
7. Likvidace	47
LED zadní světlo SP-09	47
Bezpečnostní pokyny	47
Pokyny pro uživatele	48
1. Před prvním použitím	48
2. Sejmutí a nasazení zadního světla	49
3. Funkce	49
4. Výměna baterií	49
5. Čištění	49
6. Likvidace	49
Technické údaje	50
Vysvětlení	50
Prohlášení o shodě	51
Záruka	52





DĚTSKÁ CYKLISTICKÁ PŘILBA SP-107

Milá zákaznice, milý zákazníku!

Těší nás, že jste se rozhodl(a) pro jeden z našich vysoce hodnotných výrobků, které jsou vyráběny a certifikovány přísně podle aktuálně platných bezpečnostních norem.

S obsluhou přístroje se seznamte před jeho prvním použitím. Pozorně si přečtěte bezpečnostní pokyny a návod k obsluze. Používejte výrobek pouze tak, jak je popsáno a v rámci uvedeného rozsahu použití. Návod dobře uschovejte. Veškerou dokumentaci předejte v případě předání výrobku třetím osobám spolu s výrobkem.

Bezpečnostní pokyny

- **Výstražný pokyn!** Tuto helmu nemají používat děti při lezení nebo jiných aktivitách, při kterých hrozí nebezpečí, že se za ní zachytí, zůstanou viset a uškrtí se.
- Vaše helma byla vyvinuta speciálně pro ochranu při jízdě na kole , skateboardu , kolečkových bruslích  a koloběžce . Nesmí se používat pro jiné druhy sportu nebo při jízdě na motocyklu . Tato helma není určena pro disciplínu downhill.
- Vezměte prosím na vědomí, že helma může chránit, pouze pokud správně sedí. Při koupi prosím bezpodmínečně vyzkoušejte různé velikosti.
- V pravidelných intervalech by měla být přilba kontrolována na viditelné vady.
- Po každém tvrdém nárazu, ráně, nebo hlubokém škrábanci je nutné helmu vyměnit za novou, neboť tím helma ztrácí svou účinnost.
- Helmu musíte vyměnit také v případě, že již správně nesedí nebo nejpozději 5 roky po datu výroby, i když nejsou patrná žádná poškození.
- Úpravou nebo odstraněním originálních dílů helmy může být extrémně narušen ochranný účinek. Pokud helma již správně nesedí, musíte ji vyměnit.
- Vysoké teploty, již od 60° C, mohou přilbu vážně poškodit. Nerovné povrchy přilby a tvorba puchýřků jsou známky poškození. Neskladovat za sklem, např. v autě nebo v blízkosti zdrojů horka a tepla.
- Přilba má reflexní prvky pro lepší viditelnost v silničním provozu.

Pokyny pro uživatele

1. Správná poloha přilby

- Přilba musí vždy na Vaší hlavě sedět vodorovně (Obr. A).
- Je-li přilba nasazena příliš daleko vpředu, může omezovat Váš výhled.
- Je-li přilba nasazena příliš daleko vzadu, není dostatečně chráněno Vaše čelo (Obr. B).

2. Nastavení jednoručního otočného uzávěru

Integrovaný systém přestavení velikosti je možné přestavovat pomocí otočného knoflíku v týlu (Obr. C).

- menší = otáčet doprava
- větší = otáčet doleva

3. Nastavení rozdělovače pásku

- Otevřete rozdělovač pásku (Obr. D).
- Rozdělovač pásku musí být umístěn tak, aby pásy seděly pevně ale pohodlně. Rozdělovač pásku musí sedět pod uchem, pásy nesmějí zakrývat uši.
- Zavřete rozdělovač pásku (Obr. E).



Otevřený rozdělovač pásku může při nehodě způsobit posunutí přilby a tím ztrátu ochranného účinku!!!

4. Na stavení podbradního pásku

- Podbradní pásek (Obr. G.3) je řádně nastavený, když při otevření úst cítíte lehký tlak. Zámek se nesmí opírat o bradu nebo čelist.
- Je-li podbradní pásek (Obr. G.3) příliš volný, musí se dotáhnout pomocí závitů (Obr. G.2) na uzávěru (Obr. G.1).
- Je-li podbradní pásek (Obr. G.3) příliš těsný, musí se rovněž uvolnit pomocí závitů (Obr. G.2) na uzávěru (Obr. G.1).



Prosíme, bďte přítom na to, že uzávěr musí být před každou jízdou uzavřený!!! (Obr. F)



Prosíme pamatujte, že přilba může chránit jen tehdy, když dobře sedí. Vyzkoušejte, prosím, různé velikosti a zvolte tu, u které přilba pohodlně a pevně sedí na hlavě.

5. Clonící štítek

- Pro odstranění vytáhněte kolíčky clonícího štítku z příslušných upevňovacích otvorů na skořepině helmy (Obr. H).
- Upevňovací otvory stínítka lze uzavřít dodanými kolíky.



Upozornění: Upevňovací otvory na helmě se mohou nadměrným užíváním rozšířit. V tomto případě se nesmí vizír používat.

6. Čištění

- Veškeré chemikálie, laky nebo nálepky mohou vážně ovlivnit ochranný účinek přilby.
- Čistěte Vaši přilbu jen vlažnou vodou, jemným mýdlem a měkkým hadrem.
- Nechte Vaši přilbu po každém použití vyschnout na vzduchu.
- Vnitřní polštářky jsou odnímatelné. Vnitřní polštář vyčistit vlažnou vodou a jemným mýdlem a následně nechat vysušit na vzduchu.

7. Likvidace

- Pro likvidaci Vaší přilby využijte služeb místní sběrný.

LED ZADNÍ SVĚTLO SP-09

Bezpečnostní pokyny

- LED zadní světlo nenahrazuje světelně technické zařízení, předepsané německou vyhláškou o schvalování vozidel v silničním provozu StVZO (§67) na jízdních kolech.
- LED zadní světlo slouží při správném používání lepší viditelnosti. Koncové světlo s diodou LED se nesmí používat v dešti, protože ve vlhku není zajištěna jeho funkceschopnost.
- Prosíme, používejte LED zadní světlo jen společně s touto cyklistickou přilbou a nasadte je vždy na otočné kolečko přestavení velikosti.
- LED zadní světlo je určeno k použití jen pro soukromé účely.
- Prosíme, pamatujte na to, že LED zadní světlo při používání může být zakryté límcem, batohem nebo není viditelné v důsledku pohybů hlavy.
- LED světlo se může za určitých okolností nepozorovaně uvolnit zachycením na bundách, batozích nebo jiných předmětech.
- Prosíme pamatujte, že baterie LED zadního světla může vypadnout resp. může být vybitá. Kontrolujte proto pravidelně funkci světla.

- Baterie nesmějí být vystavovány nadměrnému teplu, jako slunečnímu záření, ohni a podobně. Při nesprávné výměně baterií hrozí nebezpečí výbuchu. Výměnu baterií provádět jen nahrazením za stejný nebo rovnocenný typ baterie.
- Rodiče by měli dbát na to, aby jejich dítě pravidelně kontrolovalo funkčnost koncového světla s diodou LED.
- **Varování! Zadní LED světlo není vhodné pro děti do 14 let. Existuje nebezpečí vysoké teploty a demontáže.**
- Zadní LED světlo není hračka a děti je smějí používat jen pod dohledem dospělých osob.
- Světelný zdroj této lampy nemůže být vyměněn. Když je světelný zdroj na konci své životnosti, je třeba vyměnit celou lampu.
- Výměnu baterií smějí provádět jen dospělé osoby.
- Pokud baterie vyteče, vyvarujte se kontaktu s pokožkou. Důsledkem je podráždění pokožky.
- Vyteklé baterie je nutné okamžitě zlikvidovat.
- Baterie nezkratujte a nerozebírejte. Na bateriích neprovádějte žádné úpravy. Baterie nemačkejte a nedeformujte a nevrtejte do baterií.
- Baterie dále nepoužívejte, pokud jsou poškozené.
- Baterie uchovejte v originálním obale.
- Nesnažte se v žádném případě nedobíjecí baterie opět nabít! Existuje nebezpečí výbuchu!
- Baterie nahraďte jen stejným nebo rovnocenným typem baterie.
- Udržujte nové a použité baterie v bezpečné vzdálenosti od dětí.
- Děti mohou při hraní vkládat do úst malé části, jako např. dodanou knoflíkovou baterii a udusit se tak. Nenechávejte děti hrát si s drobnými díly.
- Vyhledejte okamžitě lékaře, pokud víte nebo předpokládáte, že došlo k polknutí baterie nebo že se jiným způsobem dostala do těla.
- Po použití vypněte zadní LED světlo. Baterii při delším nepoužívání odstraňte z helmy. Baterii uchovejte na chladném a suchém místě.
- Lithiové baterie s poškozeným pouzdem nepřicházejí do styku s vodou.
- Požití knoflíkových článků nebo baterií může způsobit popáleniny, perforaci měkkých tkání a v závažných případech i smrt.

Pokyny pro uživatele

1. Před prvním použitím

Sejměte z helmy zadní světlo (Obr. J). Před prvním použitím odstraňte bezpečnostní pásku na na zadní straně LED zadního světla (Obr. I).

2. Sejmutí a nasazení zadního světla

- Uvolněte zadní LED světlo zespod pomocí mince nebo podobného předmětu (Obr. J).
- Pro sejmutí zadního světla vytáhněte zadní světlo z držáku (Obr. J).
- Za účelem nasazení se LED zadní světlo opět zastrčí do držáku, jenž je k tomu určený.

3. Funkce

LED zadní světlo diponuje třemi různými funkcemi, které je možné libovolně používat (Obr. K).

- 1x stisknout: trvalé světlo,
- 2x stisknout: přerušované světlo,
- 3x stisknout: běžající světlo,
- 4x stisknout: světlo vypnuté.

4. Výměna baterií

LED zadní světlo je již při nákupu vybaveno baterií typu CR 1620 (3V).

- Pro výměnu baterie otevřete malým křížovým šroubovákem šrouby na zadní straně světla.
- Poté sejměte víko a destičku, vyměňte baterie a opět nasadte destičku a víko. Dodržujte přitom správnou polarizaci baterií (Obr. L). Pól + směřuje při vkládání baterií dolů.
- Víko nyní opět připevněte pomocí čtyř šroubů (Obr. L).
- Typ baterie:  1x CR1620, 3V 0,2W



5. Čištění

Kryt LED zadního světla je možné čistit vlhkým hadříkem.

6. Likvidace

Prosíme, nelikvidujte vybité baterie přes komunální odpad, ale přes k tomu určené sběrné nádoby.



Použité přístroje nepatří do domovního odpadu!

Pokud již výrobek nebude používán, je každý spotřebitel ze zákona povinen odevzdat staré přístroje odděleně od domovního odpadu, např. ve sběrně své obce / své městské části. Zaručíte tak odbornou recyklaci starých spotřebičů a zabráníte negativním vlivům na životní prostředí. Proto jsou elektrická zařízení označena zde zobrazeným symbolem.



Baterie a akumulátory nepatří do komunálního odpadu!

Jako spotřebitelé jste ze zákona povinni odevzdat staré baterie a akumulátory, nezávisle na tom, zda obsahují škodlivé látky* nebo ne, ve sběrném dvoře své obce/své městské čtvrti nebo v obchodě tak, aby mohly být předány k ekologické likvidaci.

Baterie a akumulátory, které nejsou pevně nainstalované v přístroji, musí být před likvidací odstraněny a samostatně zlikvidovány.

Baterie a akumulátory odevzdávejte prosím jen ve vybitém stavu!

*označeno pomocí: Cd = kadmium, Hg = rtuť, Pb = olovo

Technické údaje

LED zadní světlo

Model: SP-09

Baterie: 1x CR1620, 3V

Krytí: III

Riziková skupina: Volná skupina (světlo nepředstavuje žádné fotobiologické nebezpečí)

Vysvětlení



Prohlášení o shodě (viz kapitola „Prohlášení o shodě“): Výrobky označené tímto symbolem odpovídají všem platným předpisům Společenství Evropského hospodářského prostoru.



Třída ochrany III. LED světlo je napájeno z baterie nízkým napětím.



Datum vypršení platnosti (baterie a přilba)



Helma hmotnost



Datum výroby (baterie a přilba)



Certifikovaná bezpečnostní pečť (značka GS) potvrzuje, že produkt splňuje požadavky německého zákona o bezpečnosti výrobků (ProdSG). Značka GS znamená, že zamýšlené použití a předvídatelné zneužití označeného produktu neohroží bezpečnost a zdraví uživatele.



Přečtěte si návod k použití



Stejnoseměrné napětí

IPX4 Ochrana proti stříkající vodě

Prohlášení o shodě

Prohlášení o shodě EU lze získat na této adrese:

SPEQ GmbH

Tannbachstraße 10

73635 Steinenberg

NĚMECKO

Testing Institute

TÜV Rheinland LGA Products GmbH

Tillystrasse 2

90431 Nürnberg

NĚMECKO

Identifikační číslo: 0197

PSA 2016/425

Kompletní prohlášení o shodě najdete na
www.speq.de/konformitaetserklaerung.

Záruka společnosti SPEQ GmbH

Vážený zákazníku

na toto zařízení se vztahuje 3 letá záruka od data zakoupení. V případě vad tohoto výrobku máte zákonná práva vůči prodejci výrobku. Tato zákonná práva nejsou omezena naší zárukou uvedenou níže.

Záruční podmínky

Záruční doba začíná běžet dnem nákupu. Originál účtenky si uschovejte. Jsou vyžadovány jako doklad o koupi. Pokud se do tří let od data zakoupení tohoto výrobku vyskytne materiálová nebo výrobní chyba, výrobek vám – dle vlastního uvážení – bezplatně opravíme, vyměníme nebo vrátíme kupní cenu. Tato záruka vyžaduje předložení vadného zařízení a dokladu o koupi (účtenka) ve tříleté lhůtě a krátký písemný popis povahy vady, včetně údaje, kdy se vyskytla. Pokud se na závadu vztahuje naše záruka, dostanete opravený výrobek nebo nový výrobek. Opravou nebo výměnou výrobku nezačíná běžet nová záruční doba.

Záruční doba a zákonné nároky na vady

Záruční doba se o záruku neprodlužuje. To platí i pro vyměněné a opravené díly. Jakékoli poškození nebo chyby, které již byly přítomny v době nákupu, je třeba nahlásit ihned po rozbalení. Jakékoliv opravy potřebné po uplynutí záruční doby jsou zpoplatněny.

Rozsah záruky

Zařízení bylo pečlivě vyrobeno podle striktních jakostních směrnic a před dodáním svědomitě zkontrolováno. Záruka se vztahuje na vady materiálu nebo výrobní vady. Tato záruka se nevztahuje na části výrobku, které podléhají běžnému opotřebení a lze je tedy považovat za opotřebitelné díly, nebo na poškození křehkých dílů, například vypínače, nabíjecí baterie nebo díly ze skla. Tato záruka je neplatná, pokud byl výrobek poškozen, nesprávně používán nebo udržován. Pro správné používání výrobku je třeba striktně dodržovat všechny pokyny uvedené v návodu k použití. Účelem a činností, které jsou v návodu k obsluze nedoporučovány nebo se před nimi varuje, je třeba se za každou cenu vyhnout. Výrobek je určen pouze pro soukromé a nikoli pro komerční použití. Záruka zaniká v případě hrubého a nesprávného zacházení, použití síly a manipulace, kterou neprovedlo naše autorizované servisní středisko.

Zpracování v případě záruky

Chcete-li zajistit rychlé zpracování vaší žádosti, postupujte podle pokynů níže:

- Pro všechny dotazy si připravte účtenku a číslo položky (IAN 497959_2204) jako doklad o koupi.
- Číslo položky naleznete na typovém štítku na výrobku, na rytině na výrobku, na titulní straně vašeho návodu (vlevo dole) nebo na nálepce na zadní nebo spodní straně výrobku.
- Pokud se vyskytnou funkční chyby nebo jiné závady, kontaktujte nejprve **telefonicky** nebo **e-mailem** níže uvedené servisní oddělení.
- Výrobek, který byl označen jako vadný, pak můžete zaslat na uvedenou servisní adresu spolu s dokladem o koupi (účtenka) s uvedením, o jakou chybu jde a kdy se vyskytla, aniž byste platili poštovné.

Tyto a mnohé další příručky, produktová videa a instalační software si můžete stáhnout na www.lidl-service.com. Tento QR kód vás zavede přímo na servisní stránky Lidl (www.lidl-service.com), kde si můžete otevřít návod k obsluze zadáním čísla položky (IAN) 497959_2204.



Adresa servisu:

SPEQ GmbH
Tannbachstr. 10
73635 Steinenberg
NĚMECKO

E-mail: service@speq.de

Servisní infolinka: 00800 30 777 999
(zdarma)

Před odesláním prosím zavolejte
8:00 – 17:00 hod

DĚTSKÁ CYKLISTICKÁ PŘILBA

Model: SP-107
IAN: 497959_2204

Kask rowerowy dla dzieci SP-107 **55**

Wskaźówki dotyczące bezpieczeństwa	55
Wskaźówki dotyczące użytkowania	56
1. Prawidłowe ułożenie kasku	56
2. Ustawienie zamknięcia obrotowego obsługiwanego jedną RĘKĄ	56
3. Regulacja rozdzielacza paska	56
4. Regulacja paska podbródkowego	56
5. Wizjer	57
6. Czyszczenie	57
7. Utylizacja	57

Lampka LED światła wstecznego SP-09 **57**

Wskaźówki dotyczące bezpieczeństwa	57
Wskaźówki dotyczące użytkowania	59
1. Przed pierwszym użytkowaniem	59
2. Zdejmowanie i zakładanie tylnego światła	59
3. Funkcje	59
4. Wymiana baterii	59
5. Czyszczenie	59
6. Utylizacja	60

Dane techniczne **60**

Klucz do symboli **60**

Deklaracja zgodności WE **61**

Gwarancja **62**





KASK ROWEROWY DLA DZIECI SP-107

Szanowni Klienci!

Cieszymy się bardzo, iż zdecydowaliście się Państwo na zakup naszych wysokiej jakości produktów wytwarzanych i certyfikowanych ściśle według aktualnie obowiązujących norm bezpieczeństwa.

Przed pierwszym użyciem należy sprawdzić produkt. Należy dokładnie zapoznać się z informacjami dotyczącymi użytkowania i bezpieczeństwa. Produkt można stosować wyłącznie w sposób opisany w instrukcji i zgodnie z jego przeznaczeniem. Niniejszą instrukcję należy zachować. W przypadku przekazania produktu kolejnej osobie należy przekazać jej także całą dokumentację.

Wskazówki dotyczące bezpieczeństwa

- **Ostrzeżenie!** Niniejszy kask nie powinien być wykorzystywany przez dzieci podczas wspinaczki lub innych aktywności, gdy istnieje ryzyko uduszenia/zawieszenia się, w razie gdyby dziecko zaplątało się w hełmie.
- Kask dla Państwa zaprojektowano tak, aby stanowił ochronę podczas jazdy rowerem , jazdy na hulajnodze , jazdy na wrotkach  i jazdy na deskorolce . Nie wolno go używać do innych sportów lub do jazdy na motocyklu . Kask nie nadaje się do kolarstwa zjazdowego.
- Należy mieć na uwadze, że kask tylko wtedy stanowi ochronę, gdy jest dobrze dopasowany. Podczas jego kupowania konieczne należy przymierzyć różne rozmiary.
- Prosimy pamiętać o tym, iż mimo prawidłowego ustawienia kask nie zawsze może chronić przed wszelkimi obrażeniami.
- Kask należy sprawdzać w regularnych odstępach czasu pod kątem widocznych wad.
- Po każdym uderzeniu, stuknięciu lub pojawieniu się głębokich zarysowań kask należy wymienić, ponieważ utracił on właściwości ochronne.
- Kask należy również wymienić, jeśli przestanie pasować. Wymiana musi nastąpić najpóźniej po 5 latach od daty produkcji, nawet wtedy, gdy kask nie będzie miał widocznych uszkodzeń.
- Zmiany lub usuwanie oryginalnych części kasku może wpłynąć bardzo negatywnie na skuteczność ochrony. Kasku nie wolno zmieniać w takim celu, aby umieścić na nim dodatki, które przytwierdzone byłyby w sposób nie zalecony przez producenta.
- Wysokie temperatury, już powyżej 60° C, mogą prowadzić do poważnego uszkodzenia kasku. Nierówna powierzchnia kasku i tworzenie się pęcherzy są oznakami takiego właśnie uszkodzenia. Kasku nie należy przechowywać za szybami, np. w samochodzie lub w pobliżu źródeł gorąca lub ciepła.
- Kask posiada odblaskowe detale dla zwiększenia widoczności w ruchu drogowym.

Wskazówki dotyczące użytkowania

1. Prawidłowe ułożenie kasku

- Kask winien być zawsze ułożony na głowie poziomo (ilustr. A).
- Jeśli kask przechylony jest za bardzo do przodu, zasłania pole widzenia.
- Jeśli kask przechylony jest za bardzo do tyłu, czoło nie jest chronione wystarczająco dobrze (ilustr. B).

2. Ustawienie zamknięcia obrotowego obsługiwanego jedną RĘKĄ

Zintegrowany system regulacji rozmiaru można regulować bezstopniowo z tyłu głowy (ilustr. C):

- Mniejszy rozmiar = przekręcać w prawo
- Większy rozmiar = przekręcać w lewo

3. Regulacja rozdzielacza paska

- Otworzyć rozdzielacz paska (ilustr. D).
- Rozdzielacz paska ustawić tak, aby paski były napięte, ale nie uciskały. Rozdzielacz winien znajdować się poniżej uszu, paski nie mogą jednak zakrywać uszu.
- Zamknąć rozdzielacz paska (ilustr. E).



Nie zamknięty rozdzielacz paska w razie wypadku może prowadzić do przesunięcia kasku, a tym samym do utraty funkcji ochronnej!!!

4. Regulacja paska podbródkowego

- Pasek podbródkowy (ilustr. G.3) jest wtedy należycie wyregulowany, gdy przy otwieraniu ust daje się odczuć lekki nacisk. Zapięcie nie powinno opierać się na podbródku lub na szczęce.
- Zbyt luźny pasek podbródkowy (ilustr. G.3) należy podciągnąć za pomocą zwoju na sprzączce (ilustr. G.1).
- Jeśli pasek podbródkowy (ilustr. G.3) jest za ciasny, należy go poluzować również za pomocą zwoju paska na sprzączce (ilustr. G.1).



Prosimy pamiętać o zamknięciu sprzączki przed rozpoczęciem jazdy!!! (ilustr. F)



Prosimy pamiętać o tym, iż kask może chronić tylko wtedy, gdy jest prawidłowo dopasowany. Prosimy o wypróbowanie różnych rozmiarów i wybranie takiego, przy którym kask osadzony jest na głowie wygodnie i pewnie.

5. Wizjer

- W celu zdjęcia wizjera, należy ostrożnie wyjąć przetyczki wizjera z otworów przeznaczonych do zamocowania czaszy kasku (ilustr. H).
- Otwory mocujące przyłbicę można zamknąć za pomocą dołączonych do zestawu kołków.



Uwaga: Otwory do zamocowania w kasku wskutek nadmiernego użytkowania mogą się rozszerzyć. W tym przypadku nie można już korzystać z wizjera.

6. Czyszczenie

- Wszelkie chemikalia, lakiery lub nalepki mogą poważnie zmniejszyć działanie ochronne kasku.
- Kask należy czyścić wyłącznie ciepłą wodą, łagodnym mydłem i miękką szmatką.
- Po każdym użyciu kask należy osuszyć na powietrzu.
- As almofadas interiores são removíveis. Wyściółkę wewnętrzną oczyścić letnią wodą i delikatnym mydłem, a na stępnie wysuszyć na wolnym powietrzu.

7. Utylizacja

- Odnośnie utylizacji kasku prosimy o nawiązanie kontaktu z lokalnym przedsiębiorstwem utylizującym odpady.

LAMPKA LED ŚWIATŁA WSTECZNEGO SP-09

Wskazówki dotyczące bezpieczeństwa

- Tylne światło LED nie zastępuje obowiązkowego zgodnie z niemieckimi przepisami StVZO (§67) oświetlenia rowerów.
- Tylne światło LED zapewnia w przypadku prawidłowego użytkowania lepszą widoczność na drodze. Nie używać tylnego światła w czasie deszczu, gdyż nie ma gwarancji jego działania w takich warunkach.
- Tylne światło LED należy stosować tylko z niniejszym kaskiem rowerowym, należy go zawsze nakładać na pokrętko regulacji systemu regulacji wielkości.
- Tylne światło LED jest zaprojektowane tylko na użytek prywatny.
- Proszę zwrócić uwagę, aby tylne światło LED podczas użytkowania nie było zasłonięte kołnierzem, plecakiem lub na skutek ruchów głowy.
- Światło LED może się w niezauważony sposób odzepić od kurtki, plecaka lub innych przedmiotów.

- Proszę pamiętać, że bateria tylnego światła LED może się wyczerpać. Dlatego też należy regularnie kontrolować prawidłowość działania urządzenia.
- Nie wolno wystawiać baterii na działanie nadmiernej temperatury, np. promieni słonecznych, ognia itp. W przypadku niewłaściwej wymiany baterii istnieje niebezpieczeństwo eksplozji. Baterie wolno wymieniać wyłącznie na baterie tego samego typu.
- Rodzice powinni zwracać uwagę na to, aby ich dziecko systematycznie kontrolowało działanie tylnego światła.
- **Ostrzeżenie! Tylnie światło LED jest nieodpowiednie dla dzieci poniżej 14 lat. Istnieje ryzyko wystąpienia wysokiej temperatury i demontażu.**
- Tylnie światło LED nie jest zabawką i może być używane przez dzieci wyłącznie pod nadzorem osób dorosłych.
- Źródło światła lampki nie jest wymieniane. Gdy źródło światła osiągnie koniec okresu użytkowania, należy wymienić całą lampkę.
- Wymiana baterii może być wykonywana tylko przez osoby dorosłe.
- Należy unikać kontaktu baterii ze skórą, gdy z baterii wyciekł elektrolit. Taki kontakt powoduje podrażnienia skóry.
- Baterie, z których wyciekł elektrolit, należy natychmiast zutylizować.
- Nie wolno doprowadzać do zwarcia ani demontować baterii. Nie należy dokonywać żadnych modyfikacji w baterii. Nie zginać ani nie deformować baterii i nie wiercić w niej otworów.
- Nie należy kontynuować używania baterii, jeżeli jest ona uszkodzona.
- Baterie należy przechowywać w oryginalnym opakowaniu.
- Nigdy nie próbować ładować baterii nie nadających się do ponownego ładowania! Istnieje niebezpieczeństwo wybuchu!
- Baterię należy wymieniać wyłącznie na baterię tego samego lub równoważnego typu.
- Nowe i zużyte baterie należy przechowywać z dala od dzieci.
- Dzieci mogą podczas zabawy włożyć do ust małe części, takie jak dołączone ogniwo guzikowe, i zadławić się nimi. Nie pozwalaj dzieciom bawić się małymi częściami.
- Należy natychmiast zwrócić się do lekarza, jeżeli wiesz lub podejrzewasz, że bateria została połknięta lub w inny sposób dostała się do organizmu.
- Po użyciu wyłączyć tylne światło LED. Wyjąć baterię z kasku, jeżeli nie będzie on używany przez dłuższy czas. Baterię należy przechowywać w chłodnym i suchym miejscu.
- Nie należy doprowadzać do kontaktu z wodą baterii litowych z uszkodzoną obudową.
- Połknięcie ogniw guzikowych lub baterii może spowodować oparzenia, perforację tkanek miękkich, a w ciężkich przypadkach śmierć.

Wskazówki dotyczące użytkowania

1. Przed pierwszym użytkowaniem

Zdjąć tylne światło z kasku (ilustr. J). Przed pierwszym użyciem należy zdjąć pasek bezpieczeństwa znajdujący się z tyłu światła tylnego LED (ilustr. I).

2. Zdejmowanie i zakładanie tylnego światła

- Odkręcaj tylne światło LED od dołu korzystając z monety lub podobnej rzeczy (ilustr. J).
- W celu odłączenia tylnej lampki należy ją zdjąć z uchwytu (ilustr. J).
- Aby ponownie zamontować tylną lampkę LED należy ją ponownie założyć na przewidzianym do tego celu uchwycie.

3. Funkcje

Tylne światło LED posiada dwie różne funkcje, które mogą być stosowane w zależności od potrzeb (ilustr. K).

- 1 x wciśnięcie: światło ciągłe,
- 2 x wciśnięcie: światło migające;
- 3 x wciśnięcie: światło kroczące,
- 4 x wciśnięcie: światło wyłączone

4. Wymiana baterii

Tylne światło LED jest wyposażone przy zakupie baterią typu CR 1620 (3V).

- Aby wymienić baterie należy odkręcić małym śrubokrętem krzyżakowym śrubki znajdujące się na tylnej stronie lampki.
- Należy podnieść pokrywę i płytkę, następnie włożyć baterie, po czym ponownie założyć płytkę i pokrywę. Należy zwrócić uwagę na prawidłowe ułożenie biegunów baterii (rys. L). Po włożeniu baterii biegun + skierowany jest w dół.
- Teraz można zamocować pokrywę za pomocą czterech śrubek (ilustr. L).
- Typ baterii:  1x CR1620, 3V 0,2W



5. Czyszczenie

Obudowę tylnego światła LED można wyczyścić wilgotną szmatką.

6. Utylizacja

Nie wolno wyrzucać baterii razem z odpadami domowymi, należy je włożyć do odpowiednich pojemników zbiorczych.



Starych urządzeń nie wolno wyrzucać do odpadów domowych!

W przypadku braku możliwości dalszej eksploatacji produktu użytkownik jest prawnie zobowiązany do segregacji i przekazania starego urządzenia do punktu zbiórki surowców wtórnych w swojej gminie/dzielnicy. W ten sposób zapewnia się profesjonalną utylizację starych urządzeń i uniknięcie negatywnego wpływu na środowisko naturalne. Dlatego urządzenia elektryczne są oznaczone przedstawionym symbolem.



Baterie i akumulatory nie mogą być wyrzucane do odpadów domowych!

Jako konsument jesteś prawnie zobowiązany do oddania wszystkich baterii i akumulatorów, niezależnie od tego, czy zawierają one substancje szkodliwe* czy nie, do punktu zbiórki w Twojej gminie lub do sklepu, aby mogły zostać zutylizowane w sposób przyjazny dla środowiska.

Baterie i akumulatory, które nie są na stałe zamontowane w urządzeniu, należy przed utylizacją wyjąć i zutylizować oddzielnie.

Baterie i akumulatory należy zwracać tylko wtedy, gdy są rozładowane!

*oznakowanie: Cd = kadm, Hg = rtęć, Pb = ołów

Dane techniczne

Światło tylne LED

Model: SP-09

Bateria: 1x CR1620, 3V

Klasa ochrony: III

Grupa ryzyka: Wolna grupa (lampa nie stanowi zagrożenia fotobiologicznego.)

Klucz do symboli



Deklaracja zgodności (patrz rozdział „Deklaracja zgodności”): Produkty oznaczone tym symbolem są zgodne ze wszystkimi obowiązującymi przepisami Wspólnoty Europejskiej. Obszar gospodarczy.



Klasa ochrony III. Światło LED jest zasilane niskim napięciem za pomocą baterii.



Najlepiej sprzed daty (bateria i kask)



Waga kasku



Data produkcji (bateria i kask)



Znak Jakości Zatwierdzonego Bezpieczeństwa (znak GS) potwierdza, że produkt spełnia wymagania niemieckiej ustawy o bezpieczeństwie produktów (ProdSG). Znak GS wskazuje, że bezpieczeństwo i zdrowie użytkownika nie są zagrożone, jeżeli produkt jest używany zgodnie z przeznaczeniem i jeżeli ma miejsce możliwe do przewidzenia niewłaściwe użycie oznaczonego produktu.



Należy zapoznać się z instrukcją obsługi



Napięcie stałe

IPX4 Ochrona przed wodą rozpryskową

Deklaracja zgodności WE

Deklarację zgodności UE można otrzymać pod następującym adresem:

SPEQ GmbH

Tannbachstraße 10

73635 Steinenberg

NIEMCY

Instytut badawczy

TÜV Rheinland LGA Products GmbH

Tillystrasse 2

90431 Nürnberg

NIEMCY

Kenn-Nummer: 0197

PSA 2016/425

Kompletną deklarację zgodności WE znajdują Państwo na www.speq.de/konformitaetserklaerung.

Gwarancja firmy SPEQ GmbH

Drogi Kliencie,

Na niniejsze urządzenie jest udzielana 3-letnia gwarancja obowiązująca od dnia jego zakupu. W przypadku usterek niniejszego produktu kupującemu przysługują wobec jego sprzedawcy stosowne ustawowe prawa gwarancyjne. Poniżej opisana gwarancja nie ogranicza tych ustawowych praw przysługujących kupującemu.

Warunki gwarancyjne

Okres obowiązywania gwarancji rozpoczyna w dniu zakupu produktu. Oryginał dokumentu zakupu należy przechowywać w bezpiecznym miejscu. Ten dokument będzie potrzebny, jako potwierdzenie dokonanego zakupu. Jeżeli w przeciągu trzech lat od daty zakupu niniejszego produktu pojawi usterka w produkcie lub usterka produkcyjna, to produkt, wg naszego wyboru, zostanie bezpłatnie naprawiony lub wymieniony. Niniejsze świadczenie gwarancyjne zakłada, że uszkodzone urządzenie oraz dokument potwierdzający zakup (paragon kasowy) zostaną przedłożone w przeciągu trzech lat. Do urządzenia i dowodu zakupu należy dołączyć także krótki opis usterki oraz podać moment jej wystąpienia. Jeżeli usterka jest objęta naszą gwarancją, to kupujący otrzyma z powrotem naprawiony lub nowy produkt. Zgodnie z art. 581 §1 niemieckiego kodeksu cywilnego wraz z wymianą produktu lub jego istotnej części rozpoczyna się nowy okres gwarancyjny.

Okres obowiązywania gwarancji i prawne roszczenia związane z wystąpieniem usterki

Wraz z wymianą urządzenia lub jego istotnej części, zgodnie z obowiązującym Kodeksem Cywilnym Art. 581 §1, okres gwarancji rozpoczyna się na nowo. Ewentualne stwierdzone przy zakupie uszkodzenia i usterki należy zgłosić natychmiast po rozpakowaniu produktu. Naprawy dokonywane po upływie okresu obowiązywania gwarancji płatne.

Zakres gwarancji

Urządzenie wyprodukowano zgodnie surowymi przepisami dotyczącymi jakości i dokładnie skontrolowano przed opuszczeniem zakładu produkcyjnego. Świadczenie gwarancyjne obejmuje zarówno usterki materiałowe, jak i usterki powstałe podczas produkcji. Niniejsza gwarancja nie obejmuje części eksploatacyjnych, które są narażone na normalne zużycie, oraz uszkodzeń części kruchych, np. włącznika, akumulatorów, żarówki czy innych części wykonanych ze szkła. Niniejsza gwarancja traci swoją ważność w przypadku nieprawidłowego użytkowania lub serwisowania produktu. W celu zagwarantowania prawidłowego użytkowania produktu należy dokładnie stosować się do wszystkich wskazówek zawartych w instrukcji obsługi. Należy bezwzględnie unikać sposobów użycia oraz działań, które się odradza lub przed którymi ostrzega się w instrukcji obsługi. Produkt jest przeznaczony wyłącznie do prywatnego użytkowania i nie jest przeznaczony do specjalistycznych zastosowań. Gwarancja wygasa w przypadku niezgodnego z przeznaczeniem i nieprawidłowego użytkowania, stosowania siły oraz w przypadku ingerencji w produkt, których nie przeprowadziło nasze autoryzowane centrum serwisowe.

Opracowywanie reklamacji objętych gwarancją

Aby zapewnić szybkie opracowanie reklamacji, należy się zastosować do następujących wskazań:

- W przypadku wszystkich zapytań należy mieć przygotowany numer artykułu (IAN 497959_2204) oraz paragon kasowy potwierdzający dokonanie zakupu.
- Numery artykułów znajdują się na tabliczce znamionowej, w grawerowanych oznaczeniach, na stronie tytułowej instrukcji (na dole po lewej) lub na naklejce z tyłu lub na spodzie urządzenia.
- W przypadku wystąpienia usterek w działaniu lub pozostałych usterek należy w pierwszej kolejności skontaktować się **telefonicznie** lub za pomocą **poczty elektronicznej** z poniżej podanym centrum serwisowym
- Następnie zarejestrowany jako uszkodzony produkt można przesłać nieodpłatnie wraz z potwierdzeniem zakupu (paragon kasowy) i informacją opisującą usterkę i moment jej wystąpienia na podany kupującemu adres serwisu.

Na stronie www.lidl-service.com można pobrać niniejszą instrukcję i wiele innych, filmy na temat produktów oraz odpowiednie oprogramowanie. Postępując się tym kodem QR można przejść bezpośrednio do strony marki Lidl (www.lidl-service.com) i otworzyć instrukcję obsługi, wprowadzając numer artykułu (IAN) 497959_2204.



Adres serwisu:

SPEQ GmbH
Tannbachstr. 10
73635 Steinenberg
NIEMCY
Email: service@speq.de

Infolinia serwisowa: 00800 30 777 999
(bezpłatnie)

Przed wysłaniem prosimy o kontakt telefoniczny
8:00-17:00

Kask rowerowy dla dzieci

Modell: SP-107
IAN: 497959_2204

Detská cyklistická prilba SP-107	65
Bezpečnostné pokyny	65
Pokyny pre užívateľov	66
1. Správna poloha prilby	66
2. Nastavenie systému na reguláciu veľkosti jednou rukou	66
3. Nastavenie rozdeľovača pásika	66
4. Nastavenie podbradného pásika	66
5. Štítok	67
6. Čistenie	67
7. Likvidácia	67
LED zadné svetlo SP-09	67
Bezpečnostné pokyny	67
Pokyny pre užívateľov	68
1. Pred prvým použitím	68
2. Odobratie a pripevnenie zadného svetla	69
3. Funkcie	69
4. Výmena batérie	69
5. Čistenie	69
6. Likvidácia	69
Technické údaje	70
Vysvetlenie	70
Vyhlásenie o zhode	71
Záruka	72





DETSKÁ CYKLISTICKÁ PRILBA SP-107

Milá zákazníčka, milý zákazník !

Teší nás, že ste sa rozhodol(a) pre jeden z našich vysoko hodnotných výrobkov, ktoré sú vyrábané a certifikované prísne podľa aktuálne platných bezpečnostných noriem.

Pred prvým použitím sa s produktom zoznámte. Prečítajte si pozorne návod k obsluhu a bezpečnostné pokyny. Používajte výrobok iba tak, ako je popísané a pre uvedené oblasti použitia. Tento návod si dobre uschovajte. V prípade predanie výrobku tretím osobám priložte aj všetky podklady.

Bezpečnostné pokyny

- **Varovné upozornenie!** Deti by túto prilbu nemali používať pri lezení alebo pri iných aktivitách, keď hrozí riziko, že sa môžu zaškrtiť/zostať visieť v dôsledku zachytenia sa o prilbu.
- Vaša helma bola vyvinutá špeciálne pre ochranu pri jazde na bicykli , skatebode , kolieskových korčuľiach  a kolobežke . Nesmie sa používať pre iné druhy športu alebo pri jazde na motocykli . Táto prilba nie je určená pre disciplínu downhill.
- Uvedomte si prosím, že helma môže chrániť, iba keď správne sedí. Pri kúpi prosím bezpodmienečne vyskúšajte rôzne veľkosti.
- Prosíme pamätajte, že aj pri správnom nastavení prilba nemôže vždy ochrániť pred úrazom.
- V pravidelných intervaloch by mala byť prilba kontrolovaná na viditeľné chyby.
- Po každom tvrdom náraze, údere, alebo hlbokom škrabanci je nutné helmu vymeniť za novú, pretože tým helma stráca svoju účinnosť.
- Helmu je nutné vymeniť aj keď už správne nesedí, alebo najneskôr 5 roky od dátumu výroby, aj keď nie je možné zistiť žiadne poškodenia.
- Úpravou alebo odstránením originálnych dielov prilby môže byť extrémne ovplyvnený ochranný účinok. Prilba sa nesmie upraviť za účelom upevnenia doplnkov spôsobom, ktorý nie je odporúčaný výrobcom.
- Vysoké teploty, už od 60° C, môžu prilbu vážne poškodiť. Nerovné povrchy prilby a tvorba plúzgierov sú známky poškodenia. Neskladovať za sklom, napr. v aute alebo v blízkosti zdrojov tepla.
- Prilba má reflexné detaily na zvýšenie viditeľnosti v cestnej premávke.

Pokyny pre užívať elov

1. Správna polo ha pril by

- Prilba musí vždy na Vašej hlave sedieť vodorovne (Obr. A).
- Pokiaľ prilba nasadená príliš ďaleko vpredu, môže obmedzovať Váš výhľad.
- Pokiaľ je prilba nasadená príliš ďaleko vzadu, nie je dostatočne chránené Vaše čelo (Obr. B).

2. Nastavenie systému na reguláciu veľkosti jednou rukou

Integrovaný systém pre nastavenie veľkosti je možné prenasťavovať pomocou otočného gombíka v tyle (Obr. C):

- menšia = otáčať doprava
- väčšia = otáčať doľava

3. Nastavenie rozdeľovača pásika

- Otvoriť rozdeľovač pásika (Obr. D).
- Rozdeľovač pásika musí byť umiestnený tak, aby pásiky sedeli pevne ale pohodlne. Rozdeľovač pásika musí sedieť pod uchom, pásiky nesmú zakrývať uši.
- Zatvorte rozdeľovač pásika (Obr. E).



Otvorený rozdeľovač pásika môže pri nehode spôsobiť posunutie prilby a tým stratu ochranného účinku!!!

4. Na stavenie podbradného pásika

- Podbradný pásik (Obr. G.3) je riadne nastavený, keď pri otvorení úst cítite ľahký tlak. Zámka sa nesmie opierať o bradu alebo čeľusť.
- Pokiaľ je podbradný pásik (Obr. G.3) príliš voľný, musí sa dotiahnuť pomocou závitú na uzávere (Obr. G.1).
- Pokiaľ je podbradný pásik (Obr. G.3) príliš tesný, musí sa taktiež uvoľniť pomocou závitú na uzávere (Obr. G.1).



Prosíme, dbajte pritom na to, že uzáver musí byť pred každou jazdou uzatvorený!!! (Obr. F)



Prosíme pamätajte, že prilba môže chrániť len vtedy, keď dobre sedí. Vyskúšajte, prosím, rôzne veľkosti a zvolte tu, u ktorej prilba pohodlne a pevne sedí na hlave.

5. Štítok

- Pre odstránenie štítku vytiahnite kolíčky z príslušných upevňovacích otvorov na prilbe (Obr. H).
- Upevňovacie otvory clony sa dajú uzavrieť pomocou dodaných kolíkov.



Upozornenie: upevňovacie otvory na prilbe sa môžu nadmerným používaním rozšíriť. V tomto prípade sa nesmie vizír používať.

6. Čistenie

- Akékoľvek chemikálie, laky alebo nálepky môžu vážne ovplyvniť ochranný účinok prilby.
- Čistite Vašu prilbu len vlažnou vodou, jemným mydlom a mäkkou handrou.
- Nechajte Vašu prilbu po každom použití vyschnúť na vzduchu.
- Vnútorne podložky sú odnímateľné. Čistite Vašu prilbu len vlažnou vodou, jemným mydlom a mäkkou handrou.

7. Likvidácia

- Odstránenie vašej helmy sa musí realizovať prostredníctvom autorizovaného spracovateľa odpadov alebo prostredníctvom komunálneho zariadenia na spracovanie odpadov.

LED ZADNÉ SVETLO SP-09

Bezpečnostné pokyny

- Spätné LED svetlo nenahrádza svetelno-technické zariadenie na bicykloch, ktoré predpisuje nemecký Predpis o podmienkach prevádzky vozidiel na cestách (§ 67).
- Spätné LED svetlo slúži pri odbornom používaní na lepšiu viditeľnosť. Zadné LED svetlo sa nesmie používať pri daždi, pretože za mokrych podmienok nie je zaručená funkčnosť.
- Prosím, spätné LED svetlo používajte len s touto cyklistickou helmou a nasuňte ho vždy na otočné koleso systému nastavovania veľ kosti.
- Spätné LED svetlo je určené len na súkromné použitie.
- Prosím, dbajte na to, že spätné LED svetlo môže byť počas používania zakryté golierom, rucksakom alebo pohybom hlavy, príp. nemôže byť viditeľné.
- Za určitých okolností sa LED svetlo môže nepozorovane uvoľniť zachytením na bundách, rucksakoch alebo iných predmetoch.
- Prosím, dbajte na to, že batéria spätného LED svetla môže vypadnúť, príp. sa môže vybiť. Preto pravidelne kontrolujte funkčnosť svetla.

- Batérie nesmú byť vystavované nadmernému teplu ako slnečné žiarenie, oheň alebo podobne. Pri neodbornej výmene batérií hrozí nebezpečenstvo výbuchu. Batériu vymieňajte len za rovnaký alebo rovnocenný typ batérie.
- Rodičia by mali dbať na to, aby aj ich dieťa pravidelne kontrolovalo funkčnosť zadného LED svetla.
- **Varovanie! Zadné LED svetlo nie je vhodné pre deti mladšie ako 14 rokov. Je tu riziko vzniku vysokej teploty a dieťa by mohlo svetlo brozovať.**
- Spätne LED svetlo nie je hračka a deti ho smú používať len pod dozorom dospelých osôb.
- Svetelný zdroj tohto svetla sa nedá vymeniť. Po uplynutí životnosti svetelného zdroja vymeňte celé svetlo.
- Výmenu batérií smú vykonávať dospelé osoby.
- Ak baterka vytečie, vyvarujte sa kontaktu s pokožkou. Dôsledkom je podráždenie pokožky.
- Vytečené baterky je nutné okamžite zlikvidovať.
- Batérie neskratujte, ani nerozoberajte. Do batérie nezasahujte. Batériu nestláčajte ani nedeformujte a nevracajte do nej otvory.
- Ak sa batéria poškodí, už ju nepoužite.
- Batérie skladujte v originálnom obale.
- V žiadnom prípade sa nepokúšajte nabíjať nenabíjateľné batérie! Hrozí riziko explózie!
- Pri výmene batérie použite rovnakú batériu alebo batériu rovnakého typu.
- Nové a použité batérie odkladajte mimo dosahu detí.
- Deti si môžu počas hry drobné časti vložiť do úst a môžu sa zadusiť. Deťom nedovoľte hrať sa s drobnými časťami.
- Ak dieťa batériu prehltnie, alebo máte podozrenie, že ju prehltno, alebo že sa batéria dostala do tela iným spôsobom, ihneď vyhľadajte lekára.
- Zadné LED svetlo po použití vypnite. Ak prilbu nebudete dlhšiu dobu používať, batériu z nej vyberte. Batériu skladujte na chladnom a suchom mieste.
- Lítiové batérie s poškodeným puzdrom sa nesmú dostať do kontaktu s vodou.
- Prehltutie gombíkových článkov alebo batérií môže spôsobiť popáleniny, perforáciu mäkkých tkanív a v závažných prípadoch smrť.

Pokyny pre užívať elov

1. Pred prvým použitím

Odoberte z prilby zadné svetlo (Obr. J). Pred prvým použitím odstráňte bezpečnostný pásik na zadnej strane LED zadného svetla (Obr. I).

2. Odobratie a pripevnenie zadného svetla

- Uvoľníte zadné LED svetlo zdola pomocou mince alebo iného, podobného predmetu (Obr. J).
- Pre odobranie zadného svetla vytuhnite zadné svetlo z držiaku (Obr. J).
- Za účelom nasadenia sa LED zadné svetlo opäť zastrčí do držiaku, ktorý je k tomu určený.

3. Funkcie

Spätné LED svetlo disponuje tromi rôznymi funkciami, ktoré je možné ľubovoľne aplikovať (Obr. K).

- 1x stlačíť: trvalé svetlo,
- 2x stlačíť: blikajúce svetlo,
- 3x stlačíť: bežiacie svetlo,
- 4x stlačíť: vypnutie svetla

4. Výmena batérie

LED zadné svetlo je pri kúpe vybavené batériou typu CR 1620 (3V).

- Pre výmenu batérie odskrutkujte malým krížovým skrutkovačom skrutky na zadnej strane svetla.
- Potom odoberte veko a doštičku, vymeňte batérie a opäť nasadíte doštičku a veko. Dodržujte pritom správnu polarizáciu batérií (Obr. L). Pól + musí pri vkladaní batérie smerovať nadol.
- Veko teraz opäť pripevnite pomocou štyroch skrutiek (Obr. L).
- Typ batérie:  1x CR1620, 3V 0,2W



5. Čistenie

Puzdro spätného LED svetla je možné čistiť vlhkou handrou.

6. Likvidácia

Prosím, vybité batérie neodhadzujte do domového odpadu, ale do zbernej nádoby, ktorá je na to určená.



Použitie prístroje nepatria do domového odpadu!

Ak produkt už nebudete používať, každý spotrebiteľ má zákonnú povinnosť, použité prístroje separovať od domového odpadu, napr. tieto odovzdať v obecnej zberni/ mestskej časti. Tým sa zabezpečí ich odborná recyklácia a zabráni sa negatívnym vplyvom na životné prostredie. Elektrospotrebiče sú preto označené tu zobrazeným symbolom.



Batérie a akumulátory nepatria do komunálneho odpadu!

Ako spotrebiteľ ste zákonne povinný, všetky batérie a akumulátory odovzdať v obecnej zberni/mestskej časti alebo v predajni bez ohľadu na to, či obsahujú škodliviny* alebo nie, aby mohli byť ekologicky zlikvidované.

Batérie a akumulátory, ktoré nie sú pevne zabudované v prístroji, pred likvidáciou prístroja vyberte a separátne odovzdajte v zberni.

V zberni odovzdajte len vybité batérie a akumulátory!

*označenie: Cd = kadmium, Hg = ortuť, Pb = olovo

Technické údaje

Zadné svetlo LED

Model: SP-09

Batéria: 1x CR1620, 3V 

Kategória ochrany: III

Riziková skupina: Voľná skupina (svetlo nepredstavuje žiadne fotobiologické riziko)

Vysvetlenie



Vyhlasenie o zhode (pozri kapitolu „Vyhlasenie o zhode“): Výrobky označené týmto symbolom sú v súlade so všetkými platnými predpismi Spoločenstva Európskeho hospodárskeho priestoru.



trieda ochrany III. LED svetlo je napájané z batérie nízkym napätím.



Dátum expirácie (batéria a prilba)



helma hmotnosť



Dátum výroby (batéria a prilba)



Certifikovaná bezpečnostná pečať (značka GS) potvrdzuje, že výrobok spĺňa požiadavky nemeckého zákona o bezpečnosti výrobkov (ProdSG). Značka GS naznačuje, že zamýšľané použitie a predvídateľné zneužitie označeného výrobku neohrozí bezpečnosť a zdravie používateľa.



Prečítajte si návod na obsluhu



Jednosmerné napätie

IPX4 Ochrana proti striekajúcej vode

Vyhlásenie o zhode

Vyhlásenie o zhode EÚ je možné získať na tejto adrese:

SPEQ GmbH

Tannbachstraße 10

73635 Steinenberg

NEMECKO

Testing Institute

TÜV Rheinland LGA Products GmbH

Tillystrasse 2

90431 Nürnberg

NEMECKO

identifikačné číslo: 0197

PSA 2016/425

Kompletné vyhlásenie o zhode nájdete na
www.speq.de/konformitaetserklaerung.

Záruka spoločnosti SPEQ GmbH

Vážený zákazník,

na zariadenie sa vzťahuje 3-ročná záruka od dátumu zakúpenia. V prípade poškodenia výrobku máte zákonné práva voči predajcovi. Zákonné práva nie sú obmedzené našou zárukou uvedenou nižšie.

Záručné podmienky

Záručná lehota začína dátumom zakúpenia. Dobre si uschovajte originálny pokladničný blok. Blok vám poslúži ako dôkaz o zakúpení. Ak sa do troch rokov od dátumu zakúpenia výrobku vyskytne chyba materiálu alebo výrobná chyba, výrobok vám – podľa vlastného uváženia – bezplatne opravíme, vymeníme alebo vrátime kúpnu cenu. Záruka vyžaduje predloženie chybného zariadenia a dokladu o kúpe (pokladničný blok) v trojročnej lehote a krátky písomný opis chyby a kedy sa chyba vyskytla. Ak sa na chybu vzťahuje naša záruka, dostanete opravený alebo nový výrobok. Opravou alebo výmenou výrobku nezačína plynúť nová záručná lehota.

Záručná lehota a zákonné nároky vyplývajúce z nedostatkov

Záručná lehota sa zárukou nepredlžuje. To platí aj pre vymenené a opravené diely. Akékoľvek poškodenie alebo chyby, ktoré boli prítomné už pri kúpe, je potrebné nahlásiť ihneď po rozbalení. Akékoľvek opravy potrebné po uplynutí záručnej lehoty sú splatnené.

Rozsah záruky

Zariadenie bolo starostlivo vyrobené podľa prísnych smerníc kvality a pred dodaním svedomito skontrolované. Záruka platí pre chyby materiálu a výrobné chyby. Záruka sa nevzťahuje na časti výrobku, ktoré podliehajú bežnému opotrebovaniu a možno ich teda považovať za opotrebované diely, alebo na poškodenie krehkých dielov, napr. spínače, akumulátory alebo diely vyrobené zo skla.

Záruka zaniká, ak je výrobok poškodený, nesprávne používaný alebo udržiavaný. Na správne používanie výrobku je potrebné prísne dodržiavať všetky pokyny uvedené v návode na použitie. Vyhnite sa účelom použitia alebo činnostiam, ktoré v návode na použitie neodporúčame alebo pred ktorými používateľov varujeme. Výrobok je určený na súkromné, nie na komerčné použitie. Záruka zaniká v prípade hrubej a nesprávnej manipulácie, použitia sily a činností, ktoré nevykonalo naše autorizované servisné stredisko.

Postup v prípade nároku na záručné plnenie

Na rýchle spracovanie vašej požiadavky postupujte podľa nasledovných pokynov:

- Pre akékoľvek otázky si pripravte pokladničný blok a číslo výrobku (IAN 497959_2204) ako doklad o kúpe.
- Číslo výrobku nájdete na typovom štítku na výrobku, gravírovaní na výrobku, titulnej strane návodu na použitie (dolu vľavo) alebo na nálepke na zadnej a prednej strane výrobku.
- V prípade výskytu funkčných chýb alebo iných nedostatkov najprv kontaktujte uvedené servisné oddelenie **telefonicky** alebo **e-mailom**.
- Následne môžete poslať výrobok, ktorý bol evidovaný ako chybný, s priložením dokladu o kúpe (pokladničný blok) s uvedením, o akú chybu ide a kedy sa vyskytla, bez poštovného poplatku na adresu servisu, ktorú ste dostali.

Na stránke www.lidl-service.com si môžete stiahnuť túto aj ostatné príručky, videá o výrobu a inštaláciu softvéru. Pomocou QR kódu sa dostanete priamo na stránku servisu spoločnosti Lidl (www.lidl-service.com), kde si môžete otvoriť návod na použitie zadaním čísla výrobku (IAN) 497959_2204.



Adresa servisu:

SPEQ GmbH
Tannbachstr. 10
73635 Steinenberg
GERMANY
E-mail: service@speq.de
Linka servisu: 00800 30 777 999
(bezplatne)
Pred odoslaním nás telefonicky
kontaktujte
8:00 – 17:00

DETSKÁ CYKLISTICKÁ PRILBA

Modell: SP-107
IAN: 497959_2204

Casco de bicicleta para niños SP-107	75
Indicaciones de seguridad	75
Indicaciones para el usuario	76
1. Posición correcta del casco	76
2. Ajuste del sistema de regulación de la talla accionado con una mano	76
3. Regulación del ajustador de correa	76
4. Ajuste de la correa de la barbilla	76
5. Visera	77
6. Limpiar	77
7. Eliminación	77
Luz trase ra LED SP-09	77
Indicaciones de seguridad	77
Indicaciones para el usuario	78
1. Antes del primer uso	78
2. Retirar y enchufar la luz trasera	79
3. Funciones	79
4. Cambio de la pila	79
5. Limpiar	79
6. Eliminación	79
Datos técnicos	80
Explicación de los símbolos	80
Declaración de conformidad	81
Garantía	82





CASCO DE BICICLETA PARA NIÑOS SP-107

Estimado cliente, estimada clienta!

Nos alegra que se haya decidido por nuestro producto de alta calidad, fabricado y certificado estrictamente según las actuales normas de seguridad vigentes.

Familiarícese con el producto antes de usarlo por primera vez. Para ello, lea atentamente el manual de instrucciones y las indicaciones de seguridad. Utilice el producto únicamente de la forma descrita y para los ámbitos de uso indicados. Guarde bien este manual y entréguelo junto con el producto en caso de ceder el producto a terceros.

Indicaciones de seguridad

- **Atención!** Este casco no debe ser utilizado por niños para escalar o practicar deportes similares, si existe el riesgo de que el niño se quede atrapado en el casco y pueda estrangularse o quedarse colgado.
- El casco ha sido diseñado especialmente para proteger al montar en bicicleta , monopatín , patinete  e ir en patines . No se ha de utilizar en otras actividades deportivas o para montar en motocicleta . Este casco no es apto para la marcha cuesta abajo.
- Tenga en cuenta que el casco sólo puede protegerle si tiene el tamaño correcto. Al comprarlo, pruébese sin falta varias tallas.
- Tenga en cuenta que, pese a su colocación correcta, el casco no le puede proteger siempre de todas las lesiones.
- Regularmente compruebe que el casco no presenta desperfectos visibles.
- Después de cada choque fuerte, golpe o rasguño profundo, se debe sustituir el casco ya que este pierde su función protectora.
- El casco también debe sustituirse si ya no se ajusta bien o como máximo a los 5 años de la fecha de fabricación, incluso si no presenta daños detectables.
- Una modificación o retirada de las piezas originales del casco puede disminuir enormemente el efecto protector. El casco no debe ser modificado para colocar añadidos de una forma no recomendada por el fabricante.
- Altas temperaturas, ya a partir de 60°C se pueden producir serios desperfectos en el casco. Signos de tales desperfectos son superficies desiguales y formación de burbujitas. No lo guarde detrás de lunas de cristal, p.ej en el coche, o cerca de fuentes de calor.
- El casco tiene detalles reflectantes para aumentar la visibilidad en el tráfico rodado.

Indicacion es para el usuario

1. Posición correcta del casco

- El casco ha de quedar siempre en posición horizontal sobre la cabeza (Fig. A).
- Si lo lleva demasiado hacia delante, puede verse perjudicado su campo de visión.
- Si lo lleva demasiado hacia detrás, la frente no está suficientemente protegida (Fig.B).

2. Ajuste del sistema de regulación de la talla accionado con una mano

El sistema de ajuste de talla integrado se puede regular mediante un botón giratorio continuo situado en la coronilla (Fig. C):

- Más pequeño = gire hacia la derecha
- Más grande = gire hacia la izquierda

3. Regulación del ajustador de correa

- Abra el ajustador de la correa (Fig. D)
- Éste ha de estar situado de manera que las correas queden tensas pero sean cómodas de llevar. El ajustador ha de quedar por debajo de las orejas, es decir, las correas no ha de cubrirlas.
- Cierre el regulador (Fig. E)



Si lleva el ajustador abierto, el casco se puede mover en caso de accidente y con ello perder el efecto protector!!!

4. Ajuste de la correa de la barbilla

- La correa (Fig. G.3) de la barbilla está ajustada de forma correcta, si al abrir la boca siente una ligera presión.
- Si la correa (Fig. G.3) está demasiado suelta, apriétela con ayuda de la bobina del cierre (Fig. G.2).
- Si la correa (Fig. G.3) está demasiado apretada, aflójela igualmente con ayuda de la bobina.



Asegúrese de que el cierre esté cerrado antes de emprender cualquier trayecto!!! (Fig. F)



Tenga en cuenta que el casco sólo le protegerá si lo lleva ajustado correctamente. Pruebe diferentes tamaños y elija aquel con el que el casco se encuentre estable sobre la cabeza y sea cómodo de llevar.

5. Visera

- Para retirar la visera, saque cuidadosamente la clavija situada en ésta de los orificios de fijación previstos en la copa del casco de seguridad (Fig. H).
- Los orificios de fijación de la visera pueden cerrarse con los pasadores suministrados.



Atención: los orificios de fijación del casco pueden darse de sí debido a un uso excesivo. En este caso, no debe utilizarse más la visera.

6. Limpiar

- Los productos químicos, barnices o adhesivos pueden disminuir seriamente el efecto protector del casco.
- Limpie el casco únicamente con agua templada, jabón no abrasivo y una bayeta suave.
- Después de cada utilización, déjelo secar al aire libre.
- Las almohadillas interiores son desmontables. Limpie el acolchado interior con agua tibia y jabón suave y, a continuación, déjelo secar al aire.

7. Eliminación

- La eliminación de su casco ha de ser realizada por una empresa autorizada de eliminación de residuos o por un sistema local de eliminación.

LUZ TRASE RA LED SP-09

Indicaciones de seguridad

- El piloto trasero LED no sustituye a la instalación luminotécnica para bicicletas prescrita por el art. 67 de la StVZO [Reglamento alemán de admisión para circulación en carreteras].
- El piloto trasero LED permite que se le vea mejor si se usa correctamente. La luz trasera LED no debe ser utilizada en condiciones de lluvia ya que no está garantizada la capacidad de funcionamiento con humedad.
- Utilice el piloto sólo con este casco para bicicleta y colóquelo siempre sobre la rueda giratoria del sistema de ajuste de tamaño.
- El piloto está diseñado para el uso personal.
- Cuando lo utilice, asegúrese de que no lo cubre con la ropa ni con la mochila y de que no realiza movimientos que impidan que se vea.
- Asimismo, el piloto puede quedarse colgado en chaquetas, mochilas u otros objetos sin que se dé cuenta.
- Tenga en cuenta que la pila del piloto trasero LED puede fallar o agotarse. Por ello,

controle regularmente que la luz funciona.

- Los padres deben prestar atención a que sus hijos también comprueben de forma regular la capacidad de funcionamiento de la luz trasera LED.
- Queridos padres: asegúrense de que su hijo también comprueba regularmente que la luz funciona.
- **¡Advertencia! Luz trasera LED no apta para menores de 14 años. Peligro de altas temperaturas y desmontaje.**
- El piloto trasero LED no es un juguete y solo lo pueden utilizar los niños bajo la supervisión de un adulto.
- La fuente de luz de esta lámpara no es sustituible. Una vez la fuente de luz haya alcanzado el final de su vida útil, deberá cambiarse toda la lámpara.
- Las pilas solo las puede cambiar un adulto.
- Si las pilas se derraman, evite el contacto con la piel, ya que conlleva irritaciones.
- Las pilas derramadas deben desecharse inmediatamente.
- No cortocircuite las pilas ni las desmonte. No lleve a cabo ninguna modificación en la pila. No apriete ni deforme la batería y no la taladre.
- No siga utilizando la pila si está dañada.
- Guarde las pilas en el embalaje original.
- ¡No intente nunca recargar pilas no recargables! ¡Peligro de explosión!
- Sustituya la pila solo por otra igual o de un tipo equivalente.
- Mantenga las pilas nuevas y usadas fuera del alcance de los niños.
- Los niños pueden meterse piezas pequeñas en la boca al jugar, como la pila de botón suministrada, y asfixiarse. No deje que los niños jueguen con las piezas pequeñas.
- Busque atención médica inmediatamente si sabe o sospecha que se ha tragado una pila o que ha entrado en el cuerpo de otro modo.
- Apague la luz trasera LED después de usarla. Retire la pila del casco si no lo va a utilizar durante un tiempo prolongado. Guarde la pila en un lugar fresco y seco.
- No ponga en contacto con el agua las baterías de litio con carcasa dañada.
- La ingestión de pilas o baterías de botón puede causar quemaduras, perforación de tejidos blandos y, en casos graves, la muerte.

In dication es para el usuario

1. Antes del primer uso

Retire la luz trasera del casco (imagen J). Antes del primer uso, retire la película protectora situada en la parte posterior de la luz trasera LED (Fig. I).

2. Retirar y enchufar la luz trasera

- Deshaga la luz trasera LED desde abajo con una moneda o similar (Fig. J).
- Para quitar la luz trasera, extraígalas del soporte (Fig. J).
- Para ponerla, se inserta la luz trasera LED de nuevo en el soporte previsto.

3. Funciones

El piloto trasero LED tiene tres funciones diferentes que se pueden utilizar según se desee (Fig. K).

- Si pulsa 1 vez: luz permanente;
- 2 veces: luz intermitente;
- 3 veces: encendido sucesivo,
- 4 veces: luz apagada.

4. Cambio de la pila

La luz trasera LED se suministra equipada con una pila del tipo CR 1620 (3V).

- Para cambiar esta pila, extraiga los tornillos situados en la parte trasera de la luz con un pequeño destornillador de estrella.
- A continuación, retire la tapa y la placa, cambie la pila y vuelva a colocar la tapa y la placa. Preste atención a la correcta polaridad de la pila (Fig. L). El polo + debe apuntar hacia abajo al insertar las pilas.
- Ahora vuelva a fijar la tapa con ayuda de los cuatro tornillos (Fig. L).
- Tipo de pila:  1x CR1620, 3V 0,2W



5. Limpiar

La carcasa del piloto trasero LED se puede limpiar con un trapo húmedo.

6. Eliminación

No deseche las pilas gastadas con los residuos domésticos, sino en los contenedores de recogida previstos para ello.



¡Los aparatos eléctricos antiguos no deben desecharse junto con la basura doméstica!

Cuando ya no se pueda usar el producto, los consumidores están legalmente obligados a mantener los electrodomésticos viejos separados de los desechos domésticos, p. ej., entregándolos en un punto de recogida de su municipio/barrio. Así se garantiza que los dispositivos usados se reciclen correctamente y se evitan efectos

nocivos sobre el medioambiente. Por este motivo, los equipos eléctricos se señalan con este símbolo.



¡Las pilas y baterías no deben desecharse con la basura doméstica!

Como consumidor, está obligado por ley a entregar todas las pilas y baterías, independientemente de que contengan sustancias nocivas o no, a un punto de recogida de su municipio/barrio o en el comercio para que puedan llevarse a reciclar de forma ecológica.

Las pilas y las baterías recargables que no estén instaladas de forma permanente en la unidad deben ser retiradas y eliminadas por separado antes de que esta se deseché.

¡Por favor, devuelva las pilas y baterías recargables únicamente cuando estén descargadas!

*identificadas como: Cd = Cadmio, Hg = Mercurio, Pb = Plomo

Datos técnicos

Luz trasera LED

Modelo: SP-09

Pila: 1x CR1620, 3V

Grado de protección: III

Grupo de riesgo: Grupo libre (la luz no representa un peligro fotobiológico)

Explicación de los símbolos



Declaración de conformidad (véase el capítulo «Declaración de conformidad»): Los productos marcados con este símbolo cumplen con todas las disposiciones comunitarias aplicables del Espacio Económico Europeo.



Clase de protección III. La luz LED se suministra con bajo voltaje a través de una batería.



Vida útil (casco y peso)



El peso del casco



Fecha de fabricación (casco y peso)



Sello TÜV Rheinland GS: El sello «Seguridad probada» (sello GS) certifica que un producto cumple con los requisitos de la Ley alemana de seguridad de productos (ProdSG). El sello GS indica que, en caso de uso conforme a lo previsto o mal uso previsible del producto marcado, no se ven en peligro la seguridad y la salud del usuario. Se trata de un sello de seguridad voluntario que ha emitido TÜV Rheinland.



Lea este manual del usuario



Tensión continua

IPX4 Protección contra las salpicaduras de agua

Declaración de conformidad

La Declaración de conformidad UE puede solicitarse a la siguiente dirección:

SPEQ GmbH

Tannbachstraße 10

73635 Steinenberg

ALEMANIA

Instituto de pruebas

TÜV Rheinland LGA Products GmbH

Tillystrasse 2

90431 Nürnberg

ALEMANIA

Número de identificación:0197

PSA 2016/425

Encontrará la declaración de conformidad completa en
www.speq.de/konformitaetserklaerung

Garantía de SPEQ GmbH

Estimado cliente, estimada clienta,
Recibirá una garantía de 3 años a partir de la fecha de compra para este dispositivo. En caso de defectos de este producto, le corresponden los siguientes derechos legales contra el vendedor del producto. Estos derechos legales no se verán limitados por nuestra garantía, la cual detallamos a continuación.

Condiciones de la garantía

El plazo de garantía comienza con la fecha de compra. Le rogamos guarde bien el ticket de caja original. Este se necesita como prueba de la compra. Si en el plazo de tres años a partir de la fecha de compra de este producto se produce un error en los materiales o de fabricación, podremos elegir entre repararle o sustituirle el producto de forma gratuita o devolverle el precio de compra. Esta prestación de garantía requiere que se presente el dispositivo defectuoso junto con el recibo (ticket) de compra dentro del plazo de tres años y que se describa brevemente dónde está el defecto y cuándo se ha producido. Si el defecto está cubierto por nuestra garantía, le devolveremos el producto reparado o un producto nuevo. Con la reparación o sustitución del producto no se inicia un nuevo periodo de garantía.

Periodo de garantía y derechos legales por defectos

El periodo de garantía no se verá prolongado por la garantía. Esto se aplica también a las piezas sustituidas y reparadas. Los posibles daños y defectos ya existentes en el momento de la compra deberán comunicarse de inmediato después de desembalar el producto. Las reparaciones que deban realizarse pasado el plazo de garantía tendrán un coste.

Volumen de la garantía

El dispositivo se ha fabricado según estrictas directrices de calidad y se ha revisado de forma exhaustiva antes de su entrega. La prestación de garantía se aplica a los errores de materiales o de fabricación. Esta garantía no se extiende a las partes del producto que estén expuestas al desgaste normal y, por tanto, puedan considerarse piezas de desgaste; y tampoco a los daños en piezas frágiles, como interruptores, baterías o piezas de vidrio. Esta garantía expirará si el producto está dañado o no se ha utilizado o revisado correctamente.

Deben seguirse con exactitud todas las instrucciones indicadas en las instrucciones de manejo para un uso correcto del producto. Deberán evitarse siempre los fines de uso y acciones que se desaconsejen en las instrucciones de manejo o sobre las que se indiquen advertencias. El producto está diseñado únicamente para usos particulares y no comerciales. Se perderá la garantía en caso de manejo abusivo e indebido, de aplicar fuerza y de intervenciones no llevadas a cabo por nuestra filial de asistencia autorizada.

Proceso en caso de garantía

Para garantizar una tramitación rápida de su asunto, le rogamos siga las siguientes indicaciones:

- Mantenga preparados el ticket de caja y el número de artículo (IAN 497959_2204) como pruebas de la compra para todas las preguntas.
- Encontrará el número de artículo en la placa de características del producto, en una inscripción en el producto, en el título de sus instrucciones (parte inferior izquierda) o en la pegatina en la parte trasera o inferior del producto.
- Si se producen errores de funcionamiento u otros defectos, contacte en primer lugar con el departamento de asistencia indicado a continuación por **teléfono** o por **correo electrónico**.
- Puede enviar el producto registrado como defectuoso adjuntando el recibo (ticket) de compra y la indicación de dónde se halla el defecto y cuándo se produjo sin gastos de envío para usted a la dirección de asistencia que se le comunique.

En www.lidl-service.com podrá encontrar este y muchos otros manuales, vídeos del producto y software de instalación. Con este código QR podrá acceder directamente a la página de asistencia de Lidl (www.lidl-service.com), y podrá abrir sus instrucciones de manejo indicando el número de artículo (IAN) 497959_2204.



Dirección de asistencia:

SPEQ GmbH
Tannbachstr. 10
73635 Steinenberg
GERMANY

Correo electrónico: service@speq.de

Línea directa de asistencia: 00800 30 777 999
(gratuita)

Se ruega llamar antes de enviar
8:00 h – 17:00 h

CASCO DE BICICLETA PARA NIÑOS

Modelo: SP-107
IAN: 497959_2204

Cykelhjem til børn SP-107	85
Sikkerhedsinstruktioner	85
Brugervejledning	86
1. Den rigtige hjelmposition	86
2. Indstilling af system til enhåndsjustering af størrelse	86
3. Indstilling af remfordelser	86
4. Indstilling af kindrem	86
5. Visir	87
6. Rengøring	87
7. Bortskaffelse	87

LED-Baglygte SP-09	87
Sikkerhedsinstruktioner	87
Brugervejledning	88
1. Før første brug	88
2. Montering og afmontering af baglygten	89
3. Funktioner	89
4. Udskiftning af batteri	89
5. Rengøring	89
6. Bortskaffelse	89

Tekniske data	90
Forklaringer	90
Overensstemmelseserklæring	91
Garantier	92





CYKELHJELM TIL BØRN SP-107

Kære kunde!

Det glæder os at du har valgt et af vore kvalitetsprodukter, der er fremstillet og certificeret efter de aktuelt gyldige.

Gør dig bekendt med produktet før første brug. Læs omhyggeligt brugermanualen og sikkerhedsoplysningerne. Brug kun produktet som beskrevet og til de angivne formål. Opbevar disse instruktioner på et sikkert sted. Sørg for at al dokumentation medfølger, hvis produktet videregives til tredjepart.

Sikkerhedsinstruktioner

- **Advarsel!** Børn bør ikke bære denne hjelm under klatring eller andre aktiviteter, hvis der er risiko for at barnet bliver stranguleret, hvis hjelmen kommer til at sidde fast et sted.
- Din hjelm er specielt designet til at beskytte dig, når du kører på cykel , skateboard , rulleskøjter  eller på scooter . Den må ikke anvendes for andre sportsgrene eller til motorcykelkørsel . Denne hjelm er ikke egnet til downhill-kørsel.
- Venligst bemærk at hjelmen, trods korrekt indstilling, ikke kan beskytte mod alle skader.
- Med jævne mellemrum skal hjelmen kontrolleres for synlige mangler.
- Hver gang hjelmen har været udsat for et hårdt sammenstød, slag eller en dyb ridse, skal den udskiftes, da den derved mister sin beskyttende virkning.
- Hjelmen skal også udskiftes, hvis den ikke længere passer korrekt eller mindst 5 år efter produktionsdato, selv om der ikke er registreret skader.
- En ændring eller afmontering af hjelmens originale dele kan påvirke beskyttelseeffekten ekstremt. Hjelmen må ikke ændres for at kunne anbringe tilbehør på en måde, der ikke anbefales af producenten.
- Høje temperaturer, allerede fra 60°C, kan skade hjelmen alvorligt. Ujævn hjelmoverflade eller bobledannelser er tegn på sådan skade. Må ikke opbevares bag glasruder, f.eks. i bil, eller i nærheden af varmekilder.
- Cykelhjelm har reflekterende detaljer for bedre synlighed i trafikken.

Brugervejledning

1. Den rigtige hjelposition

- Hjelmen skal altid sidde vandret på hovedet (billede A).
- Sidder hjelmen for langt fremme kan udsynet reduceres.
- Sidder hjelmen for langt bagude er panden ikke sikret tilstrækkeligt (billede B).

2. Indstilling af system til enhåndsjustering af størrelse

Det integrerede størrelsesindstillingssystem kan justeres trinløst på en drejeknap i nakken (billede C):

- mindre = drej mod højre
- større = drej mod venstre

3. Indstilling af remfordeler

- Åben remfordeler (billede D).
- Remfordeler skal være placeret så remmen sidder stramt og bekvemt. Remfordeler skal sidde over øret og remmen må ikke dække ørene.
- Luk remfordeler (billede E).



En åben remfordeler kan ved en ulykke få hjelmen til at glide og herved miste beskyttelsesvirkningen !!!

4. Indstilling af kindrem

- Kindrem (billede G.3) er korrekt indstillet når der mærkes et let tryk ved åbning af munden. Lukningen må ikke ligge mod hagen eller kæbebenet.
- Er kindrem (billede G.3) for løs skal den efterspændes (billede G.2) med viklingen (billede G.1) på låsen.
- Er kindrem (billede G.3) for stram skal den løsnes med viklingen (billede G.1) på låsen.



Venligst check at låsen er lukket inden hver kørsel!!! (billede F)



Venligst bemærk at hjelmen kun yder beskyttelse når den sidder rigtigt. Prøv venligst forskellige størrelser og vælg den hvor hjelmen sidder komfortabelt og fast på hovedet.

5. Visir

- For at fjerne visiret skal du forsigtigt trække stifterne på visiret ud af monteringshullerne i hjelmen (billede H).
- Visirets fastgørelseshuller kan lukkes med de medfølgende stifter.



Bemærk: Monteringshullerne i hjelmen kan udvides ved overdreven brug. I dette tilfælde må visiret ikke længere anvendes.

6. Rengøring

- Samtlige kemikalier, lakker eller mærkater kan påvirke hjelmens beskyttende funktion betydeligt.
- Rengør kun din hjelm med lunkent vand, mild sæbe og en blød klud.
- Lad hjelmen lufttørre efter hver brug.
- De indvendige puder er aftagelige. Rengør inderhynden med lunket vand og mild sæbe og lad den siden lufttørre.

7. Bortskaffelse

- Bortskaffelsen af din hjelm skal ske gennem et godkendt bortskaffelses anlæg eller gennem en kommunal bortskaffelsesordning.

LED-BAGLYGTE SP-09

Sikkerhedsinstruktioner

- LED baglygten erstatter ikke det af myndighederne krævede lystekniske udstyr på cykler.
- LED baglygten giver større synlighed ved hensigtsmæssig brug. LED-baglygten må ikke anvendes i regnvejr, da funktionaliteten ikke er garanteret i vådt vejr.
- Brug kun LED baglygten sammen med denne cykelhjelme, og placer den altid på hjulet til justering af størrelsen.
- LED-baglygten er kun til privat brug.
- Vær opmærksom på, at LED baglygten ved brug kan dækkes af krave, rygsæk eller være usynlig pga. hovedbevægelser.
- LED lyset kan ubemærket løsnes ved at det hænger fast i jakker, rygsække eller lignende.
- Vær opmærksom på, at LED baglygtens batteri kan svigte eller være opbrugt. Kontroller derfor batteriets funktion regelmæssigt.

- Batterierne må ikke udsættes for voldsom varme såsom solskin, ild eller lignende. Ved forkert batteriskift kan der opstå eksplosionsfare. Batteriet må kun udskiftes med samme eller tilsvarende batteritype.
- Forældre skal være opmærksomme på, at deres barn regelmæssigt kontrollerer funktionaliteten af LED-baglygten.
- Lyskilden i denne lygte kan ikke udskiftes. Når lyskilden har nået enden af sin levetid, skal hele lygten udskiftes.
- **Advarsel! LED-baglygten er ikke egnet til børn under 14 år. Risiko for høj temperatur og afmontering.**
- LED baglygten er ikke legetøj og må kun bruges af børn under opsyn af voksne.
- Batteriet må kun skiftes af voksne.
- Hvis batteriet skulle lække, skal du undgå hudkontakt. Dette vil medføre hudirritation.
- Utætte batterier skal straks bortskaffes.
- Lyskilden i denne lygte kan ikke udskiftes. Når lyskilden har nået enden af sin levetid, skal hele lygten udskiftes.
- Undgå at kortslutte eller skille batterier ad.
- Foretag ikke ændringer på batteriet. Batteriet må ikke knuses eller deformeres, og der må ikke bores i batteriet.
- Anvend ikke batteriet, hvis det er beskadiget.
- Opbevar batterierne i den originale emballage.
- Forsøg aldrig at genoplade ikke-genopladelige batterier! Risiko for eksplosion!
- Udskift kun batteriet med den samme eller en tilsvarende batteritype.
- Opbevar nye og brugte batterier utilgængeligt for børn.
- Børn kan putte små dele såsom det medfølgende knapcellebatteri i munden når de leger, hvilket udgør en risiko for kvælning. Lad derfor ikke børn lege med små dele.
- Søg omgående lægehjælp, hvis du med sikkerhed ved eller har mistanke om, at et batteri er blevet slugt eller på anden måde kommet ind i kroppen på nogen.
- Sluk LED-baglygten efter brug. Fjern batteriet fra hjelmen, hvis den ikke skal bruges i længere tid. Opbevar batteriet på et køligt og tørt sted.
- Lithiumbatterier med beskadiget hylster må ikke bringes i kontakt med vand.
- Indtagelse af knapceller eller batterier kan forårsage forbrændinger, perforering af blødt væv og i alvorlige tilfælde døden.

Brugervejledning

1. Før første brug

Tag baglygten af hjelmen (billede J). Før første benyttelse fjernes sikkerhedsriben på bagsiden af LED-baglygten (billede I).

2. Montering og afmontering af baglygten

- Sluk LED-baglygten nedefra ved hjælp af en mønt eller lignende (billede J).
- Baglygten demonteres ved at trække det ud af holderen (billede J).
- LED-baglygten monteres igen ved at sætte den i den dertil beregnede holder.

3. Funktioner

LED baglygten råder over tre forskellige valgfrie funktioner (billede K).

- 1 x tryk: konstant lys,
- 2 x tryk: blinklys,
- 3 x tryk: løbende lys,
- 4 x tryk: slukket lys.

4. Udskiftning af batteri

LED-baglygten er ved købet udstyret med et batteri af typen CR 1620 (3V).

- For at skifte dette batteri skrues skrueerne på bagsiden af lygten ud med en lille stjerneskrueetrækker.
- Derefter tages dækslet og printpladen af, batteriet udskiftes, og printpladen og dækslet sættes på igen. Vær i den forbindelse på at polerne på batteriet vender korrekt (billede L). +-polen skal pege nedad, når batterierne isættes.
- Dækslet fastgøres nu igen med de fire skrue (billede L).
- Batteritype:  1x CR1620, 3V 0,2W



5. Rengøring

LED baglygtens hus kan rengøres med en fugtig klud.

6. Bortskaffelse

Bortskaf ikke tomme batterier sammen med husholdningsaffaldet, men kast dem i de dertilindrettede opsamlingsbeholdere.



Kasserede apparater må ikke komme i dagrenovationen!

Såfremt produktet ikke længere kan anvendes, er alle forbrugere lovmæssigt forpligtet til at aflevere kasseret udstyr separat fra dagrenovationen, f.eks. på et affaldsdepot i kommunen/byen. På den måde sikres det, at gamle apparater genanvendes på en faglig korrekt måde, samt at negative effekter for miljøet kan undgås. Derfor er el-udstyr mærket med det her viste symbol.



Batterier må ikke bortskaffes med almindeligt husholdningsaffald!

Uanset om de indeholder skadelige stoffer* eller ej, er du som forbruger i følge loven forpligtet til at bortskaffe alle batterier på et indsamlingssted i dit lokalområde/distrikt eller i en detailforretning, så de kan bortskaffes i en miljøvenlig måde.

Batterier, der ikke er permanent installeret i udstyr, skal fjernes før bortskaffelse og bortskaffes separat.

Indlæver kun batterier i afladet tilstand!

*mærket med: Cd = cadmium, Hg = kviksølv, Pb = bly

Tekniske data

LED baglygte

Model: SP-09

Batteri: 1 x CR1620, 3V

Beskyttelsesklasse: III

Risikogruppe: Fri gruppe (lampen udgør ingen fotobiologisk fare)

Forklaringer



Overensstemmelseserklæring (se kapitel „Overensstemmelseserklæring“):

Produkter mærket med dette symbol overholder alle gældende fællesskabsbestemmelser i Det Europæiske Økonomiske Samarbejdsområde.



Tæthedsgrad III. LED-lyset leveres med lav spænding via et batteri.



Udløbsdato (batteri og hjelm)



Hjelm vægt



Produktionsdato (batteri og hjelm)



Den certificerede sikkerhedsforsegling (GS-mærke) attesterer, at et produkt opfylder kravene i den tyske produktsikkerhedslov (ProdSG). GS-mærket indikerer, at den påtænkte anvendelse og det forventede misbrug af det markerede produkt ikke vil bringe brugerens sikkerhed og sundhed i fare.



Læs og følg brugsanvisningen



Jævnstrøm

IPX4

Beskyttelse mod stænkvand

Overensstemmelseserklæring

EU-overensstemmelseserklæring kan anmodes om fra følgende adresse:

SPEQ GmbH
Tannbachstraße 10
73635 Steinenberg
TYSKLAND

Test Institute

TÜV Rheinland LGA Products GmbH
Tillystrasse 2
90431 Nürnberg
TYSKLAND
Identifikationsnummer: 0197
PSA 2016/425

Den fuldstændige overensstemmelseserklæring finder du under www.speq.de/konformitaetserklaerung.

Garantier fra SPEQ GmbH

Kære kunde,

Dette produkt leveres med 3 års garanti fra købsdatoen. I tilfælde af, at dette produkt skulle have fejl og mangler har du nogle juridiske rettigheder over for sælgeren af produktet. Disse juridiske rettigheder er ikke begrænset af vores garanti, der er beskrevet nedenfor.

Garantibetingelser

Garantien begynder på datoen for købet af træningsudstyret. Opbevar den originale kvittering. Denne skal bruges som dokumentation for købet. Hvis der opstår en materialeeller fabrikationsfejl inden for tre år fra købsdatoen for dette produkt, vil vi - efter vores valg - enten reparere produktet gratis for dig, erstatte det eller refundere købsprisen. Denne garanti kræver, at det defekte produkt og købsbeviset (kvitteringen) fremvises inden for den treårige periode, og at der gives en kort skriftlig beskrivelse af fejllens art og hvornår den er opstået. Hvis fejlen er dækket af vores garanti, modtager du det reparerede produkt eller et nyt produkt. Reparation eller udskiftning af produktet starter ikke en ny garantiperiode.

Garantiperiode og lovpligtige krav ved fejl og mangler

Garantiperioden forlænges ikke af den lovbestemte garantiperiode. Dette gælder også for udskiftede og reparerede dele. Eventuelle skader eller mangler, der allerede fandtes på købstidspunktet, skal anmeldes umiddelbart efter udpakning af produktet. Enhver nødvendig reparation efter at garantiperioden er udløbet, er underlagt et gebyr.

Garantiens omfang

Træningsudstyret blev omhyggeligt produceret i henhold til strenge retningslinjer for kvalitet og nøje kontrolleret før levering. Garantien gælder for materiale- eller fabrikationsfejl. Denne garanti dækker ikke dele af produktet, som er udsat for normal slitage og derfor kan betragtes som sliddele, eller for skader på skrøbelige dele, såsom kontakter, batterier eller dele lavet af glas.

Denne garanti er ugyldig, hvis produktet er blevet beskadiget, ikke bruges som tiltænkt eller ikke vedligeholdes. For at bruge træningsudstyret korrekt, skal alle anvisningerne i brugervejledningen overholdes nøje. Formål og handlinger, der frarådes eller advares mod i brugervejledning, skal for enhver pris undgås. Træningsudstyret er kun beregnet til privat og ikke til erhvervsmæssig brug. Garantien bliver ugyldig i tilfælde af misbrug og ukorrekt håndtering, brug af vold samt af ændringer på træningsudstyret, der ikke er udført af vores autoriserede serviceafdeling.

I tilfælde af garantikrav

For at sikre, at din anmodning behandles hurtigst muligt, skal du følge nedenstående anvisninger:

- Hav venligst kvitteringen og varenummeret (IAN 497959_2204) parat som dokumentation for købet for alle forespørgsler.
- Varenummeret kan findes på træningsudstyrets typeskilt, en indgravering på produktet, titelsiden på din vejledning (nederst til venstre) eller på mærkatet på bagsiden eller bunden af træningsudstyret.
- Hvis der opstår funktionsfejl eller andre fejl, skal du kontakte nedenstående serviceafdeling via **telefon** eller **e-mail**.
- Du kan herefter sende det registrerede, defekte produkt. Husk at vedlægge købsbeviset (kvitteringen) og oplysninger om, hvilken slags fejl der er tale om, og hvornår fejlen er opstået, til den serviceadresse, du har fået oplyst. Porto for dette er gratis.

Du kan downloade denne og mange andre vejledninger samt produktvideoer og installationssoftware på www.lidl-service.com. Denne QR-kode fører dig direkte til Lidl-servicesiden (www.lidl-service.com). Du kan åbne din betjeningsvejledning ved at indtaste varenummeret (IAN) 497959_2204.



Serviceadresse:

SPEQ GmbH
Tannbachstr. 10
73635 Steinenberg
TYSKLAND

Email: service@speq.de

Servicehotline: 00800 30 777 999
(gratis)

Ring venligst, før du sender produktet ind
8:00 – 17:00r

CYKELHJELM TIL BØRN

Model: SP-107
IAN: 497959_2204

Casco da bicicletta per bambini SP-107 16	95
Precauzioni da seguire per la sicurezza	95
In dicazioni per l'utente	96
1. La corretta posizione del casco	96
2. Impostazione del sistema di adattamento della misura monocomando	96
3. Regolazione del separatore A flangia	96
4. Regolazione del sottogola	96
5. Visiera	97
6. Lavaggio	97
7. Smaltimento	97
LED Posteriore SP-09	97
Precauzioni da seguire per la sicurezza	97
In dicazioni per l'utente	98
1. Per il primo utilizzo	98
2. Come togliere e inserire la luce posteriore	99
3. Funzioni	99
4. Come sostituire le batterie	99
5. lavaggio	99
6. Smaltimento	99
Dati tecnici	100
Chiave per i simboli	100
Dichiarazione di conformità	101
Garanzia	102





Casco da bicicletta per bambini SP-107

Cara Cliente, caro Cliente!

Siamo lieti che abbiate deciso per uno dei nostri prodotti di alta qualità, che sono stati prodotti e certificati strettamente secondo le norme sulla sicurezza attualmente vigenti.

Prima di usare il prodotto per la prima volta, imparare a conoscerlo. A questo scopo leggere attentamente le istruzioni per l'uso e le regole di sicurezza. Usare il prodotto solo secondo quanto descritto e per gli ambiti di utilizzo indicati. Conservare con cura le presenti istruzioni. In caso di cessione del prodotto a terzi, consegnare anche tutta la documentazione.

Precauzioni da seguire per la sicurezza

- **Attenzione!** Questo casco non deve essere utilizzato dai bambini mentre si arrampicano o fanno altre attività, poiché sussiste il rischio di strangolamento nel caso in cui il bambino rimanga impigliato nel casco.
- Il vostro casco è stato progettato specialmente per proteggervi quando andate in bicicletta , fate skateboard , in monopattino  e andate in pattini a rotelle . Non deve essere impiegato per altri tipi di sport o per la motocicletta . Questo casco non è adatto per guidare in discesa.
- Considerare che il casco è in grado di proteggere, solo se calza perfettamente. Per l'acquisto, provare assolutamente diverse misure.
- Attenzione: nonostante la corretta regolazione, il casco non può sempre proteggere da tutte le ferite.
- Il casco dovrebbe essere controllato ad intervalli regolari per verificare la presenza di danni visibili.
- Dopo ogni urto o colpo forte, o dopo ogni graffio profondo, l'elmetto deve essere sostituito perché perde il suo effetto protettivo..
- Sostituire il casco quando non calza più perfettamente o al più tardi dopo 5 anni dalla sua data di produzione, anche se non presenta danni evidenti.
- Il cambiamento o la rimozione delle parti originali del casco possono pregiudicare gravemente l'azione protettiva dello stesso. Il casco non deve essere modificato col fine di applicare delle aggiunte in maniera non conforme a quella consigliata dal produttore.
- Le alte temperature, già da 60° C, possono danneggiare seriamente il casco. Superfici non piatte nel casco e formazioni di bollicine sono segni di tale danneggiamento. Non conservare dietro lastre di vetro, ad es. in auto, o vicino al calore o a fonti di calore.
- Il casco ha dettagli riflettenti per una maggiore visibilità nel traffico stradale.

In dicazioni per l'utente

1. La corretta posizione del casco

- Il casco deve sempre stare bene orizzontale sulla testa (Fig. A).
- Se il casco sta troppo avanti, la vostra visuale può essere limitata.
- Se il casco sta troppo indietro, la fronte non è sufficientemente protetta (Fig. B).

2. Impostazione del sistema di adattamento della misura monocomando

Il grande sistema di regolazione permette una regolazione continua mediante una manopola posizionata sull'occipite (Fig. C):

- più piccolo = girare a destra
- più grande = girare a sinistra

3. Regolazione del separatore A flangia

- Aprire il separatore a flangia (Fig. D).
- Il separatore a flangia deve essere posizionato in modo che le cinghie stiano. Rigide ma confortevoli. Il separatore a flangia deve stare sotto le orecchie, le cinghie non devono coprire le orecchie.
- Chiudere il separatore a flangia (Fig. E).



Un separatore a flangia aperto può portare in caso di incidente allo scivolamento del casco e quindi alla perdita dell'effetto protettivo!!!

4. Regolazione del sottogola

- Il sottogola (Fig G.3) è adeguatamente regolato se quando aprite la bocca avvertite una leggera pressione. La chiusura non deve poggiare sul mento o sull'osso della mandibola.
- Se il sottogola (Fig G.3) è troppo morbido, deve essere portato alla chiusura con l'aiuto (Fig G.2) del gancio a torsione (Fig G.1).
- Se il sottogola (Fig G.3) è troppo stretto, deve altrettanto essere portato alla chiusura con l'aiuto (Fig G.2) del gancio a torsione (Fig. G.1).



Attenzione: la chiusura deve essere chiusa prima di ogni corsa!!! (Fig. F)



Attenzione: il casco protegge solo se sta addosso correttamente. Si prega di provare diverse misure e di scegliere quella con cui il casco sta comodo e fisso sulla testa..

5. Visiera

- Per togliere la visiera, tirate con cautela le punte d'incastro dai fori previsti per il fissaggio sulla calotta dell'elmetto (Fig. H).
- I fori di fissaggio della visiera possono essere chiusi con i perni in dotazione.



Attenzione: i fori previsti per il fissaggio nell'elmetto possono allargarsi in caso di utilizzo eccessivo. In questo caso la visiera non può più essere utilizzata.

6. Lavaggio

- Alcuni prodotti chimici, lacche o adesivi potrebbero compromettere seriamente l'effetto protettivo del casco.
- Pulire il casco solo con acqua tiepida, sapone leggero e un panno morbido.
- Lasciare asciugare il casco all'aria dopo ogni utilizzo.
- I cuscinetti interni sono rimovibili. Pulire i guanciali interni con acqua tiepida e detergente delicato, poi asciugare all'aria.

7. Smaltimento

- Per lo smaltimento del vostro casco contattare l'impresa di smaltimento rifiuti locale.

LED POSTERIORE SP-09

Precauzioni da seguire per la sicurezza

- Il fanale posteriore a LED non sostituisce l'installazione illuminotecnica delle biciclette fissata dalla normativa tedesca StVZO (§67).
- Il fanale posteriore a LED, con un utilizzo appropriato, serve ad assicurare una migliore visibilità. La luce posteriore a LED non deve essere impiegata in caso di pioggia, perché la sua funzionalità è compromessa con il bagnato.
- Il fanale posteriore a LED è stabilito solo per utilizzo privato.
- Si prega di utilizzare il fanale posteriore a LED solo insieme a questo casco per bicicletta e di inserirlo sempre nel disco rotante del sistema di regolazione di misura.
- Si prega di prestare attenzione che il fanale posteriore a LED non sia nascosto o che sia visibile a causa dell'utilizzo di colletti, zaini o col movimento della testa.
- La luce LED può eventualmente staccarsi senza che si noti dopo rimanere impigliata in giacche, zaini o altri oggetti.
- Si prega di tenere conto che la batteria del fanale posteriore a LED potrebbe cadere o essere vuota. Si prega perciò di controllare l'operabilità della luce regolarmente.

- Le batterie non devono essere esposte ad un calore eccessivo come il sole, fuoco o cose simili. In caso di un cambiamento delle batterie inappropriato, vi è il pericolo di esplosione. La sostituzione delle batterie deve avvenire solo con lo stesso tipo di batterie o un tipo equivalente.
- I genitori devono accertarsi che il loro bambino controlli periodicamente la funzionalità della luce posteriore a LED.
- **Avvertenza! La luce LED posteriore non è adatta a bambini sotto i 14 anni. Sussiste il rischio di alte temperature e smontaggio.**
- Il fanale posteriore a LED non è un gioco e può essere utilizzato dai bambini solo sotto sorveglianza di persone adulte.
- La sorgente luminosa di questa lampadina non può essere sostituita. Quando la sorgente luminosa ha raggiunto la sua durata di vita, sostituire l'intera lampadina.
- Il cambiamento della batteria può essere effettuato solo da persone adulte.
- Se fuoriesce del liquido dalla batteria, evitare di entrarne a contatto con la pelle. Ciò provoca irritazioni cutanee.
- Le batterie con liquido fuoriuscito devono essere immediatamente gettate tra i rifiuti.
- Non cortocircuitare le batterie e non smembrarle. Non apportare modifiche alla batteria. Non schiacciare o deformare la batteria e non forarla.
- Non continuare ad utilizzare la batteria se è danneggiata.
- Conservare le batterie nella confezione originale.
- Non provare mai a ricaricare batterie non ricaricabili! Sussiste pericolo di esplosione!
- Sostituire la batteria solo con un tipo di batteria uguale o equivalente.
- Tenere le batterie nuove e usate fuori dalla portata dei bambini.
- Quando giocano, i bambini possono mettere in bocca le parti di piccole dimensioni come le pile a bottone e soffocare. Non far giocare i bambini con pezzi di piccole dimensioni.
- Rivolgersi immediatamente ad un medico se si ha la certezza o il sospetto che sia stata ingerita una batteria o è finita all'interno del corpo in altro modo.
- Spegnerla la luce LED posteriore dopo l'uso. Rimuovere la batteria dal casco in caso di inutilizzo prolungato. Conservare la batteria in un luogo fresco e asciutto.
- Non portare le batterie al litio con involucri danneggiati a contatto con l'acqua.
- L'ingestione di pile a bottone o di batterie può causare ustioni, perforazione dei tessuti molli e, in casi gravi, la morte.

In dicazioni per l'utente

1. Per il primo utilizzo

Togliere la luce posteriore dal casco (Fig. J). Rimuovere la linguetta protettiva sul retro della luce posteriore LED (Fig. I).

2. Come togliere e inserire la luce posteriore

- Allentare il fanale posteriore a LED da sotto con l'aiuto di una moneta o simili (Fig. J).
- Per la rimozione della luce posteriore, tirarla estraendola dal supporto (Fig. J).
- Per l'inserimento, la luce posteriore LED va infilata nuovamente nell'apposito supporto.

3. Funzioni

Il fanale posteriore a LED dispone di tre diverse funzioni, che possono essere utilizzate a proprio piacimento (Fig. K).

- Premere 1 volta: luce fissa,
- premere 2 volte: luce intermittente,
- premere 3 volte: luce rotatoria,
- premere 4 volte: luce spenta

4. Come sostituire le batterie

La luce posteriore LED è già provvista di una batteria del tipo CR 1620 (3V) al momento dell'acquisto.

- Per sostituire questa batteria, svitare le viti sulla parte posteriore della luce con un cacciavite a croce.
- Dopo di che sollevare il coperchio e la piastrina, sostituire la batteria e ricollocare sia la piastrina che il coperchio. Osservare i poli corretti della batteria (Fig. L). Quando si inserisce la batteria, il polo + è rivolto verso il basso.
- A questo punto fissare nuovamente il coperchio mediante le quattro viti (Fig. L).
- Tipo di batteria:  1x CR1620, 3V 0,2W



5. Lavaggio

Il corpo del fanale posteriore a LED può essere pulito con un panno umido.

6. Smaltimento

Si prega di non smaltire le batterie vuote nei rifiuti domestici, ma in recipienti di raccolta previsti per questo.



Non smaltire gli apparecchi dismessi nei rifiuti domestici!

Qualora il prodotto non potesse essere più utilizzato, il consumatore è obbligato per legge a smaltirlo come apparecchio dismesso separatamente dai rifiuti domestici, per esempio presso un centro di raccolta comunale/di quartiere. In questo modo è sicuro che gli apparecchi dismessi vengono correttamente smaltiti e si evitano ripercussioni

negative sull'ambiente. Per questo motivo gli apparecchi elettronici sono contrassegnati dal simbolo qui raffigurato.



Le pile e le batterie non devono essere smaltite nei rifiuti domestici!

Come consumatore, Lei ha l'obbligo di consegnare tutte le pile e le batterie, indipendentemente dal fatto che contengano sostanze nocive* o meno, presso un centro di raccolta del proprio comune/quartiere o presso un punto vendita, affinché possano essere smaltite in maniera ecocompatibile.

Le pile e le batterie che non sono integrate in modo fisso nell'apparecchio, devono essere rimosse prima dello smaltimento ed essere smaltite separatamente.

Consegnare le pile e le batterie soltanto quando sono scariche!

*contrassegnate con: Cd = cadmio, Hg = mercurio, Pb = piombo

Dati tecnici

Fanale posteriore a LED

Modello: SP-09

Batteria: 1x CR1620, 3V 

Classe di isolamento: III

Gruppo di rischio: Gruppo libero (la lampada non rappresenta alcun pericolo fotobiologico)

Chiave per i simboli



Dichiarazione di conformità (vedere il capitolo „Dichiarazione di conformità“): I prodotti contrassegnati con questo simbolo soddisfano tutte le prescrizioni comunitarie da applicare dello spazio economico europeo.



Classe di protezione III. La luce LED è alimentata a bassa tensione tramite una batteria.



Data di scadenza (batteria e casco)



Peso del casco



Data di produzione (batteria e casco)



Il Seal of Approved Safety (marchio GS) certifica che un prodotto soddisfa i requisiti della legge tedesca sulla sicurezza dei prodotti (ProdSG). Il marchio GS indica che la sicurezza e la salute dell'utente non sono a rischio se il prodotto viene utilizzato come previsto e se si verifica un uso improprio prevedibile del prodotto contrassegnato.



Leggere le istruzioni per l'uso



Tensione continua

IPX4 Protezione da spruzzi d'acqua

Dichiarazione di conformità

La dichiarazione di conformità UE può essere richiesta al seguente indirizzo:

SPEQ GmbH

Tannbachstraße 10

73635 Steinenberg

GERMANIA

Istituto di prova

TÜV Rheinland LGA Products GmbH

Tillystrasse 2

90431 Nürnberg

GERMANIA

Numero di identificazione: 0197

PSA 2016/425

Per consultare la completa dichiarazione di conformità andare su
www.speq.de/konformitaetserklaerung.

Garanzia di SPEQ GmbH

Gentile cliente,

per questo dispositivo riceve una garanzia di 3 anni a decorrere dalla data di acquisto. In caso di difetti di questo prodotto, Le spettano i diritti legali contro il venditore del prodotto. Questi diritti legali non vengono limitati dalla nostra garanzia illustrata di seguito.

Condizioni di garanzia

Il periodo di garanzia inizia con la data di acquisto. Conservare per bene la ricevuta originale. Questa è necessaria come prova d'acquisto. Se nell'arco di tre anni dalla data di acquisto di questo prodotto si verifica un errore materiale o di fabbricazione, a nostra discrezione il prodotto viene riparato, sostituito senza costi aggiuntivi per Lei oppure il prezzo di acquisto viene rimborsato. Questa prestazione di garanzia presuppone che, nell'arco del termine di tre anni, vengano presentati il dispositivo difettoso e la ricevuta d'acquisto (scontrino) e che venga brevemente descritto per iscritto in cosa consiste il difetto e quando si è presentato. Se il difetto è coperto dalla nostra garanzia, provvederemo a riparare o sostituire il prodotto. Con la riparazione o la sostituzione del prodotto non inizia un nuovo periodo di garanzia.

Periodo di garanzia e diritti legali per difetti

Il periodo di garanzia non viene prorogato dalla prestazione di garanzia. Ciò vale anche per le parti sostituite e riparate. Eventuali danni e difetti presenti già al momento dell'acquisto devono essere immediatamente segnalati dopo il disimballaggio. Dopo la scadenza del periodo di garanzia, eventuali riparazioni sono a pagamento.

Portata della garanzia

Il dispositivo è stato prodotto con cura secondo rigorose direttive di qualità ed è stato sottoposto a scrupolosi controlli prima della consegna. La prestazione di garanzia vale per errori materiali o di fabbricazione. La presente garanzia non si estende a parti del prodotto esposte ad un processo di usura normale e che pertanto possono essere viste come parti soggette ad usura oppure a danneggiamenti a parti fragili, ad es. interruttori, batterie o realizzate in vetro.

La presente garanzia decade se il prodotto è stato danneggiato, utilizzato o mantenuto in modo non conforme. Per un utilizzo conforme del prodotto è necessario rispettare con esattezza tutte le indicazioni riportate nelle istruzioni per l'uso. Usi e azioni, sconsigliati nelle istruzioni dell'uso o dalle quali viene messo in guardia, devono essere assolutamente evitati. Il prodotto è destinato soltanto all'utilizzo privato e non commerciale. In caso di trattamento improprio e non conforme, uso della violenza o interventi non effettuati dalla nostra filiale autorizzata responsabile del servizio di assistenza, la garanzia si estingue.

Espletamento in caso di garanzia

Per garantire una rapida elaborazione della richiesta, seguire le seguenti indicazioni:

- Tenere a portata di mano per qualsiasi richiesta lo scontrino e il codice articolo (IAN 497959_2204) come prova d'acquisto.
- Il codice articolo è riportato sulla targhetta identificativa del prodotto, un'incisione del prodotto, la copertina delle istruzioni (in basso a sinistra) oppure sull'adesivo sul retro o sul lato inferiore del prodotto.
- Qualora dovessero presentarsi errori funzionali o altri difetti, contattare dapprima il reparto di assistenza indicato di seguito per **telefono** o via **e-mail**.
- Un prodotto registrato come difettoso può essere spedito franco di porto all'indirizzo del servizio di assistenza comunicato accludendo la ricevuta d'acquisto (scontrino) e indicando in cosa consiste il difetto e quando si è presentato.

Sul sito www.lidl-service.com è possibile scaricare questi e molti altri manuali, video sul prodotto e software d'installazione. Con questo codice QR si arriva direttamente alla pagina del servizio di assistenza Lidl (www.lidl-service.com) e, inserendo il codice articolo (IAN) 497959_2204, è possibile aprire le istruzioni per l'uso.



Indirizzo del servizio di assistenza:

SPEQ GmbH
Tannbachstr. 10
73635 Steinenberg
GERMANIA
Email: service@speq.de
Linea telefonica di assistenza: 00800 30 777 999
(gratuito)
Chiamare prima di spedire
Ore 8:00 – 17:00

CASCO DA BICICLETTA PER BAMBINI

Modello: SP-107
IAN: 497959_2204

Gyermek kerékpáros sisak SP-107	105
Biztonsági tudnivalók	105
Használati útmutatások	106
1. A bukósisk me gfelel ő el hel yez kedése	106
2. Az egykezes nagyságállító rendszer beállítása	106
3. Tartósíj elosztó beállítása	106
4. Az állsij beállítása	106
5. Sisakrostély	107
6. Tisztítás és gondozás	107
7. Ártalmatlanítás	107

LED hátsó lámpa SP-09	107
Biztonsági tudnivalók	107
Használati útmutatások	108
1. Az első használat előtt	108
2. Vegye le és tüzze fel a hátsó lámpát	109
3. Funkciók	109
4. Telepcsere	109
5. Tisztítás és gondozás	109
6. Ártalmatlanítás	109

Műszaki adatok	110
Magyarázatok	110
Konformitási nyilatkozat	111
Garanciája	112





GYERMEK KERÉKPÁROS SISAK SP-107

Tisztelt Vásárló!

Örülünk, hogy kiváló minőségű termékünk megvétele mellett döntött, amely a jelenleg érvényes biztonságtechnikai szabványoknak megfelelően készült és az előírás szerinti minőségi tanúsítvánnyal rendelkezik.

A használat megkezdése előtt ismerje meg a terméket. Ehhez olvassa el a kezelési útmutatót és a biztonsági tudnivalókat. A terméket csak a leírtak szerint használja és csak a megadott alkalmazási területekre. Őrizze meg jól jelen útmutatót. A dokumentumokat a termék továbbadásakor szintén adja tovább.

Biztonsági tudnivalók

- **Figyelem!** A bukósisakot nem használhatják a gyermekek mászáshoz vagy más olyan tevékenységhez, amely során a bukósisak beakadhat, ezáltal ugyanis fennáll a megfojtás, illetve fulladás veszélye.
- Az Ön bukósisakját speciálisan a kerékpározáshoz , ugródeszkázáshoz , görkorcsolyázáshoz  és rollerezéshez  szükséges védelemhez fejlesztették ki. Másféle sporthoz vagy motorkerékpározáshoz  használni nem szabad. Ez a sisak nem alkalmas downhill menetre.
- Kérjük annak figyelembe vételét, hogy a sisak csak akkor véd, ha jól illeszkedik. A vásárlás során mindenképpen próbáljon fel több különböző méretet.
- Vegye figyelembe, hogy a bukósisak a helyes beállítás ellenére sem képes a minden sérülés elleni védelemre.
- A bukósisakot látható hiányosság szempontjából rendszeres időközönként ellenőrizze.
- Minden erős ütődés, ütés vagy mély karcolás után cserélni kell a sisakot, mivel ilyenkor elveszti védő hatását.
- A sisakot akkor is cserélni kell, ha az nem illeszkedik megfelelően vagy a gyártási dátumtól számított legkésőbb 5 év elteltével, akkor is, ha nem láthatóak károsodások.
- A sisak eredeti alkatrészeinek megváltoztatása vagy eltávolítása a védőhatást erősen korlátozhatja. A sisakot megváltoztatni nem szabad, hogy arra kiegészítéseket nem a gyár által ajánlott módon felerősítsenek.
- A 60° C feletti hőmérséklet súlyosan károsíthatja a bukósisakot. Ilyen károsodás jele a bukósisak egyenetlen felülete és hólyagosodása. A bukósisakot ne tartsa üveg szélvédő mögött, például autóban, fűtőtest vagy más hőforrás közelében.
- A sisak fényvisszaverő részletekkel rendelkezik a közúti forgalomban való fokozott láthatóság érdekében.

Használati útmutatások

1. A bukósisak me gfelel ő el hel yez kedése

- A bukósisak a fejen mindig vízszintes helyzetben üljön (A ábra).
- Ha a bukósisak túlságosan előre csúszik, korlátozhatja a látást.
- Ha a bukósisak a fejen túlságosan hátul ül, csökken a védőhatása (B ábra).

2. Az egykezes nagyságállító rendszer beállítása

A beépített méretbeállító rendszer egy forgatógombbal fokozatmentesen szabályozható a fej hátsó részén (C ábra):

- kisebbedik = jobbra forgatás
- nagyobbodik = balra forgatás

3. Tartószíj elosztó beállítása

- Nyissa meg a szíjelosztót (D ábra).
- Úgy helyezkedjék el a szíjelosztó, hogy a szíj feszesen, de mégis kényelmesen üljön. A szíjelosztónak a fül alatt kell lennie, és a szíj a fület nem takarhatja.
- Zárja be a szíjelosztót (E ábra).



Nyitott szíjelosztóval, egy baleset alkalmával a bukósisak elcsúszhat és olyankor védőhatását elveszítheti !!!

4. Az állszíj beállítása

- Akkor van szabályosan beállítva az állszíj, ha a száj nyitásánál enyhe nyomás érezhető. Az állvédő nem feket fel az állra, vagy az állkapocs-csontra.
- Ha túl laza az állszíj (G.3 ábra), azt a csaton levő levő hurok segítségével utána kell húzni (G.1 ábra).
- Ha túl szoros az állszíj (G.3 ábra), akkor szintén a csaton levő huroknál kell lazítani (G.1 ábra).



Figyeljen rá, hogy a csat minden indulás előtt zárva legyen!!! (Fábra)



Gondoljon rá, hogy a bukósisak csak akkor véd, ha a fejre megfelelően illeszkedik. Próbáljon fel különböző nagyságú bukósisakokat és válassza ki azt a darabot, amelyik a fejen kényelmesen és biztosan ül.

5. Sisakrostély

- A sisakrostély levételéhez óvatosan húzza ki a sisakrostélyon levő csapszegeket a bukósisak héjazatának rögzítést szolgáló furataiból (H ábra).
- A napellenző rögzítőnyílásait a mellékelt csapokkal lehet lezárni.



Figyelem: A bukósisakban található rögzítő furatok a túlzott használattól kitérülhetnek. Ebben az esetben az arcvédő nem használható tovább.

6. Tisztítás és gondozás

- A bukósisak védőhatását nagymértékben csökkenti minden vele érintkező vegyszer, lakk vagy ragasztócímke.
- A bukósisakot csak langyos vízzel, enyhe hatású szappannal és puha kendővel tisztítsa.
- Bukósisakját minden használat után levegőn szárítsa meg.
- A belső párnák kivehetők. A belső párnázást langyos vízzel és enyhe szappanos oldattal kell tisztítani és azután levegőn megszáritani.

7. Ártalmatlanítás

- A védősisakot annak selejtezésekor arra engedélyezett hulladékgyűjtő helyre, vagy egy kommunális hulladék ártalmatlanító üzemhez kell eljuttatni.

LED HÁTSÓ LÁMPA SP-09

Biztonsági tudnivalók

- A bukósisak világító LED nem pótolja a közlekedési szabályzatban (Németországban StVZO (§ 67)) kerékpárokra előírt világító eszközt.
- A bukósisak világító LED szakszerű használat mellett javítja a láthatóságot. A bukósisak világító LED-et nem szabad esőben használni, mert ha nedvesség éri, már nem biztos a működőképessége.
- Kérjük, hogy a bukósisak világító LED-et csak ezzel a kerékpáros mellénnyel együtt használja és dugja mindig a méretbeállító rendszer forgatható gombjára.
- A bukósisak világító LED csak magánhasználatra készül.
- Ügyeljen rá, hogy a bukósisak világító LED-et használat közben le ne takarja gallér, hátizsák vagy a fejmozgások el ne fedjék, és mindig látható maradjon.
- A dzsekire, hátizsákra és egyéb tárgyra akasztott bukósisak világító LED adott esetben észrevétlenül leeshet.
- Kérjük, ügyeljen rá, hogy a bukósisak világító LED elemei esetleg kieshetnek, vagy időközben lemerülhetnek. Ezért rendszeresen ellenőrizze a stoplámpa működőképességét.

- Az elemeket ne érje túlzott hőhatás, mint pl. napsugárzás, tűz közelségének melege stb. A szakszerűtlenül cserélt elem robbanásveszélyt idézhet elő. Az elemet csak ugyanolyanra, vagy az eredetivel azonos értékű más fajtára cserélje.
- A szülők figyeljenek rá, hogy gyermekük is rendszeresen ellenőrizze a bukósisak világító LED működőképességét.
- **Figyelem! A hátsó LED lámpa nem alkalmas 14 évnél kisebb gyermekek általi használathoz. Felhevülés és szétszerelés veszélye áll fenn.**
- A bukósisak világító LED nem játékszer és gyermek csak felnőtt felügyelete alatt használhatja.
- A lámpa fényforrása nem cserélhető. Ha a fényforrás elérte élettartamának végét, akkor a teljes lámpát cserélni kell.
- Az elemet csak felnőtt cserélheti.
- Amennyiben az akkumulátor kifolyt, kerülje a kiömlött anyag bőrrel való érintkezését. Bőrirritációkhoz vezethet.
- A kifolyt akkumulátorokat azonnal ki kell dobnia.
- Ne zárják rövidre az akkumulátorokat és azokat ne bontsák szét. Ne módosítsák az akkumulátorokat, valamint ne deformálják és ne fűrjék ki azokat.
- Károsodott akkumulátorokat ne használjanak tovább.
- Az akkumulátorokat az eredeti csomagolásban őrizték meg.
- Soha ne próbáljanak újratölteni nem újratölthető akkumulátorokat. Ilyenkor robbanásveszély áll fenn!
- Az akkumulátorokat csak azonos vagy azonos minőségű akkumulátortípussal cseréljék.
- Az új és a használt akkumulátorokat gyermekektől távol kell tartani.
- A gyermekek a kis alkatrészekkel, mint a mellékelt gombelemekkel való játék során azokat a szájukba vehetik és megfulladhatnak. Ne hagyják, hogy a gyermekek a kis alkatrészekkel játsszanak.
- Azonnal forduljanak orvoshoz, ha tudják vagy feltételezik, hogy valaki lenyelt egy akkumulátort vagy az más módon jutott a szervezetébe.
- A hátsó LED lámpát használat után ki kell kapcsolni. Vegyék ki az akkumulátorokat, ha a sisakot hosszabb ideig nem használják. Az akkumulátorokat hűvös, száraz helyen tárolják.
- Ne hozza vízzel érintkezésbe a sérült burkolatú lítium akkumulátorokat.
- A gombelemek vagy akkumulátorok lenyelése égési sérüléseket, a lágyszövetek átfűródését és súlyos esetben halált okozhat.

Használati útmutatások

1. Az első használat előtt

Vegye le a hátsó lámpát sisakjáról (I ábra). Az első használat előtt távolítsa el a hátoldalon levő hátsó LED lámpán levő biztonsági csíkot (I ábra).

2. Vegye le és tüzze fel a hátsó lámpát

- Oldja le a LED hátsólámpát alulról egy érmével vagy hasonlóval (J. ábra).
- A hátsó lámpa levételéhez vegye ki a hátsó lámpát a foglalatból (J. ábra).
- A felhelyezéshez a LED hátsó lámpát vissza kell helyezni a számára kialakított tartóba.

3. Funkciók

A kerékpár bukósisak LED három különböző funkcióra képes, amelyek tetszés szerint alkalmazhatók (K. ábra).

- 1x nyomja meg: folyamatosan világít,
- 2x nyomja meg: villogó fény
- 3x nyomja meg: futófény,
- 4x nyomja meg: a fény kialszik.

4. Telepcseré

A hátsó LED lámpa már a vásárláskor egy CR 1620 (3V) típusú teleppel el van látva.

- Az elemek cseréjéhez oldja ki a csavarokat egy kis csavarhúzóval a lámpa hátsó oldalán.
- Végezetül emelje fel a fedelet és az alaplapot, cserélje az elemeket, majd helyezze vissza a fedelet és az alaplapot. Ügyeljen az elemek helyes polaritására (L. ábra). A + pólus az akkumulátorok behelyezésekor lefelé mutat.
- Rögzítse ezután újra a fedelet a négy csavar használatával (L. ábra).
- Akkumulátor típusa:  1x CR1620, 3V 0,2W



5. Tisztítás és gondozás

A bukósisak világító LED-et nedves kendővel tisztíthatja.

6. Ártalmatlanítás

A lemerült elemeket ne tegye a háztartási hulladék közé, hanem juttassa el egy arra szorgalmazó gyűjtőedénybe.



A leselejtezett készülék nem kerülhet a háztartási hulladékba!

Amennyiben a termék használhatatlanná válik, a törvény előírásai szerint minden felhasználó köteles a háztartási hulladéktól elkülöníteni, és leadni a legközelebbi gyűjtőállomáson. Így biztosítható a kidobott készülékek szakszerű újrahasznosítása, és így elkerülhetők a környezetkárosító hatások. Ezért vannak ellátva az elektromos készülékek az itt látható jelöléssel.



A szárazelemek és akkumulátorok nem kerülhetnek a háztartási hulladékba!

Ön, mint fogyasztó, törvényileg kötelezett arra, hogy az akkumulátorokat és szárazelemeket, – attól függetlenül, hogy azok tartalmaznak-e káros anyagokat* vagy sem –, a kommunális gyűjtőhelyeken vagy a kereskedelemben leadja, így hozzájárulva ezek környezetbarát újrahasznosításához.

A szárazelemeket és akkumulátorokat, melyek nincsenek fixen beszerelve a készülékbe, a leselejtezés előtt ki kell venni és ezeket külön kell ártalmatlanítani.

Az akkumulátorokat és szárazelemeket mindig csak lemerült állapotban adják le!

* jelölések: Cd = kadmium, Hg = higany, Pb = ólom

Műszaki adatok

LED hátsó lámpa

Modell: SP-09

Elem: 1x CR1620, 3V 

Érintésvédelmi osztály: III

Kockázati csoport: Szabad csoport (a lámpa nem jelent fotobiológiai veszélyt)

Magyarázatok



Megfelelési nyilatkozat (lásd a „Megfelelési nyilatkozat” fejezetet): Az ezzel a szimbólummal megjelölt termékek megfelelnek az Európai Gazdasági Térség minden vonatkozó közösségi előírásainak.



Védelmi osztály III. A LED lámpát alacsony feszültséggel látják el akkumulátorral.



Lejárati dátuma (akkumulátor és sisak)



Sisak súlya



Gyártás dátuma (akkumulátor és sisak)



A tanúsított biztonsági pecsét (GS jel) igazolja, hogy egy termék megfelel a német termékbiztonsági törvény (ProdSG) követelményeinek. A GS jelölés azt jelzi, hogy a megjelölt termék rendeltetészerű felhasználása és előre látható felhasználása nem veszélyezteti a felhasználó biztonságát és egészségét.



Preberite navodila za uporabo



Enosmerna napetost

IPX4 Védelem a fröccsenő víz ellen

Konformitási nyilatkozat

Az EU-megfelelőségi nyilatkozat a következő címen kérhető:

SPEQ GmbH

Tannbachstraße 10

73635 Steinenberg

NÉMETORSZÁG

Vizsgáló Intézet

TÜV Rheinland LGA Products GmbH

Tillystrasse 2

90431 Nürnberg

NÉMETORSZÁG

Azonosító száma: 0197

PSA 2016/425

A teljes konformitási nyilatkozatot a www.speq.de/konformitaetserklaerung címen találja.

A SPEQ GmbH garanciája

Tisztelt Vásárlónk,

A készülékre a vásárlás napjától számított 3 év garanciát vállalunk. A termék meghibásodása esetén. Önt jogszabályban foglalt jogok illetik meg az eladóval szemben. Az alábbi garanciánk nem korlátozza vagy szünteti meg a jogszabályban biztosított jogokat.

Garanciális feltételek

A garanciális időszak a vásárlás napján kezdődik. Gondosan őrizze meg a nyugtát. Ez a vásárlás igazolásához szükséges. Ha a termékvásárlás napjától számított három éven belül anyag- vagy gyártási hibát észlel, akkor a terméket saját belátásunk szerint ingyen megjavítjuk, kicseréljük vagy visszafizetjük az árát. A garancia feltétele a hibás készülék és a vásárlást igazoló bizonylat (pénztári blokk) három éves garanciaidőn belüli bemutatása, valamint a hiba lényegének és megjelenése idejének rövideleírása. Ha garanciánk fedezetet nyújt a hibára, akkor javított vagy egy új terméket kap vissza. A termék javítása vagy cseréje esetén a garancia nem kezdődik előlről.

Garanciális idő és a jogszabályban foglalt szavatossági igények

A garancia ideje nem hosszabbodik meg a jótállással. Ez a cserélt és javított alkatrészekre is vonatkozik. Az esetlegesen már a vásárláskor is fennálló sérüléseket és hiányosságokat a kicsomagolás után azonnal jelezni kell. A garancia lejártá után esedékes javítások díjkötelesek.

A garancia köre

A készüléket szigorú minőségi előírások szerint gyártottuk és kiszállítás előtt lelkiismeretesen ellenőriztük.

A garancia anyag- vagy gyártási hibákra vonatkozik. A garancia nem terjed ki a termék normális elhasználódásnak kitett és ezért kopó alkatrészeknek tekinthető alkatrészeire vagy a törékeny alkatrészek – mint például kapcsolók, akkumulátorok vagy üvegből készült alkatrészek – sérüléseire.

A garancia megszűnik akkor, ha a termék megsérül, nem megfelelően használják vagy nem tartják karban. A termék megfelelő használata érdekében a használati útmutatóban foglalt összes utasítást pontosan be kell tartani. Feltétlenül kerülni kell minden olyan felhasználási és kezelési módot, amit a használati útmutató nem javasol, vagy amelynek elkerülésére kifejezetten figyelmeztet.

A termék csak magánhasználatra és nem ipari használatra készült. A garancia érvényét veszti visszaélészerű vagy szakszerűtlen kezelés, erőszak alkalmazása vagy olyan beavatkozások esetén, amelyeket általunk nem engedélyezett szervizben végeztek el.

A garancia érvényesítése

Ügyének gyors feldolgozása érdekében kövesse a következő utasításokat:

- Kérjük, hogy minden kapcsolatfelvételnél tartsa készenlétben a vásárlást igazoló pénztári blokkot és a cikkszámot (pl. IAN 497959_2204).
- A cikkszám a termék adattábláján, a termékre gravírozva, a használati útmutató címlapján (balra lent) vagy a termék hátoldalán vagy alján lévő címkén található.
- Működési hiba vagy más hiba észlelése esetén vegye fel a kapcsolatot az alábbi szerviz-részleggel **telefonon** vagy **e-mailben**.
- Küldje el díjmentesen a megadott szerviz címére a hibásnak talált terméket és a vásárlást igazoló bizonylatot (pénztári blokk), illetve röviden írja le azt is, hogy hol és mikor jelentkezett a hiba.

Más használati útmutatókhoz, termékbemutató videókhoz és a telepítési szoftverekhez hasonlóan ezt is letöltheti a www.lidl-service.com oldalról. Ezzel a QR-kóddal közvetlenül a Lidl ügyfélszolgálati oldalra kerülnek (www.lidl-service.com) és a cikkszám megadásával (IAN) 497959_2204 megnyithatja a használati útmutatót.



Szervizcím:

SPEQ GmbH
Tannbachstr. 10
73635 Steinenberg
GERMANY
E-mail: service@speq.de
Szerviz forródrót: 00800 30 777 999
(ingyenes)
Beküldés előtt kérjük, hívjon
8:00 és 17:00 óra között

GYERMEK KERÉKPÁROS SISAK

Modell: SP-107
IAN: 497959_2204

Otroška kolesarska čelada SP-107	115
Varnostna navodila	115
Na vodila za upora bnika	116
1. Pravilni polo žaj čela de	116
2. Nastavitev enoročnega prestavitvenega sistema velikosti	116
3. Nastavitev razdelilnika za pas	116
4. Na stavitev podpbradnika	116
5. Vizir	117
6. Čiščenje	117
7. Odstranjevanje	117

LED Zadnja luč SP-09	117
Varnostna navodila	117
Na vodila za upora bnika	118
1. Pred prvo uporabo	118
2. Snetje in zatik zadnje svetilke	119
3. Funkcije	119
4. Menjava baterij	119
5. Čiščenje	119
6. Odstranjevanje	119

Tehnični podatki	120
Pojasnila	120
Izjava o skladnosti	121
Garancija	122





OTROŠKA KOLESARSKA ČELADA SP-107

Spoštovani kupci!

Veseli nas, da ste se odločili za enega izmed naših visokokakovostnih izdelkov, ki smo jih izdelali in certificirali strogo po trenutno veljavnih varnostnih normativih.

Pred prvo uporabo se seznanite z izdelkom. V ta namen pozorno preberite navodila za uporabo in varnostna napotke. Izdelek uporabljajte samo tako, kot je opisano in za navedena področja uporabe. Navodila hranite na varnem mestu. Ob predaji izdelka tretjim osebam jim izročite tudi vso dokumentacijo.

Varnostna navodila

- **Opozorilo!** Te čelade naj otroci ne uporabljajo pri plezanju ali drugih aktivnosti, kjer obstaja tveganje strangulacije/ali da bi obviseli, če bi se s čelado kje zataknili.
- Vaša čelada je bila posebej razvita z namenom zaščite pri vožnji s kolesom , skateboardanju , kotalkanju  in vožnji s skirojem . Čelade ni dovoljeno uporabljati za druge zvrsti športa ali za vožnjo z motorjem . Ta čelada ni primerna za vožnjo po strmini.
- Prosimo vas, da upoštevajte, da lahko čelada zgolj ščiti, kadar se pravilno nalega. Pri nakupu obvezno preizkusite različne velikosti.
- Prosimo, če upoštevate, da čelada kljub pravilni namestitvi ne more vedno ščititi pred vsemi poškodbami.
- V rednih časovnih presledkih je potrebno preverjati čelado, če nima morda kakšnih vidnih poškodb.
- Po vsakem trdem padcu, udarcu ali v primeru globoke praske, je čelado potrebno nadomestiti, saj je vled tega izgubila svoj zaščitni učinek.
- Prav tako jo je treba zamenjati, če se ne prilega več tesno ali najpozneje po 5 letih od datuma izdelave, četudi ni vidnih znakov poškodb.
- Sprememba ali odstranitev originalnih delov čelade ima lahko na zaščitni učinek ekstremen vpliv. Čelade ni dovoljeno spreminjati, z nameščanjem dodatkov na način, ki ni bil s strani proizvajalca priporočen.
- Visoke temperature (že od 60° C navzgor) lahko resno poškodujejo čelado. Znaki takšne poškodbe so neravnine in mehurčki na čeladi. Ne shranjujte za steklenimi površinami, npr. v avtu ali v bližini virov vročine ali gretja.
- Čelada ima odsevne podrobnosti za večjo vidljivost v cestnem prometu.

Na vodila za upora bnika

1. Pravilni polo žaj čela de

- Čelada mora biti nameščena na Vaši glavi vedno vodoravno (Prikaz A).
- Če je čelada nameščena preveč spredaj, lahko to slabo vpliva na Vaše vidno polje.
- Če je čelada nameščena preveč nazaj, Vaše čelo ni zaščiteno v zadostni meri (Prikaz B).

2. Nastavitev enoročnega prestavitvenega sistema velikosti

Vgrajeni sistem za nastavitev velikosti je možno na zadnjem delu čelade s pomočjo vrtljivega gumba nastavljati brezstopenjsko (Prikaz C):

- manjše = obrnite na desno
- večje = obrnite na levo

3. Nastavitev razdelilnika za pas

- Odprite razdelilnik za pas (Prikaz D).
- Razdelilnik za pas mora biti nameščen tako, da so pasovi napeti in hkrati udobni. Razdelilnik za pas mora biti nameščen pod ušesom, pasovi ne smejo prekrivati ušes.
- Zaprite razdelilnik za pas (Prikaz E).



Odprt razdelilnik za pas lahko pri nesreči povzroči zdrs čelade z glave, zaradi česar čelada izgubi svoje zaščitno delovanje!!!

4. Na stavitev podbradnika

- Podbradnik (Prikaz G.3) je nameščen pravilno, če med odpiranjem ust začitite rahel pritisk. Zadruga ne sme pritiskati na brado ali čeljust.
- Če je podbradnik (Prikaz G.3) nameščen preveč rahlo, ga s pomočjo navoja (Prikaz G.2) na zapiralu (Prikaz G.1).
- Če je podbradnik (Prikaz G.3) pretesen, ga je prav tako potrebno razrahljati z navojem (Prikaz G.2) na zapiralku (Prikaz G.1).



Prosimo za upoštevanje tega, da mora biti zapiralo pred vsako vožnjo zaprto !!! (Prikaz F)



Prosimo, da upoštevate dejstvo, da čelada lahko ščiti le tedaj, če je nameščena pravilno. Preizkusite različne velikosti in izberite tisto, pri kateri je čelada na glavi nameščena udobno in stabilno.

5. Vizir

- Za odstranitev vizirja, zatiče na vizirju previdno izvlecite iz za ta namen predvidenih pritrdilnih lukenj na obodu čelade (Prikaz H).
- Odprtine za pritrditev vizirja lahko zaprete s priloženimi zatiči.



Pozor: pritrdilne luknje v čeladi se lahko vsled prekomerne uporabe razširijo. V tem primeru vizirja ni več dovoljeno uporabljati.

6. Čiščenje

- Vse kemikalije, laki ali nalepke lahko resno negativno vplivajo na zaščitno delovanje čelade.
- Svojo čelado čistite z mlačno vodo, nežnim milom in mehko krpo.
- Po vsaki uporabi svojo čelado posušite na zraku.
- Notranje blazinice so odstranljive. Notranje oblazinjenje očistite z mlačno vodo in blagim milom in ga nato pustite sušiti na zraku.

7. Odstranjevanje

- Za odstranitev čelade Vas prosimo, če kontaktirate svoje lokalno podjetje za odvoz odpadkov.

LED ZADNJA LUČ SP-09

Varnostna navodila

- Zadnja LED svetilka ne nadomešča nemške, z zakonom o registraciji vozil v cestnem prometu (StVZO §67) predpisane, oprave na kolesih.
- Zadnja LED svetilka služi pri namenski rabi za boljšo vidnost. Zadnje LED-svetilke med dežjem ni dovoljeno uporabljati, saj delovanje v mokrem stanju ni zagotovljeno.
- Prosimo vas, da zadnjo LED svetilko uporabljate zgolj skupaj s to kolesarsko čelado in da jo zmeraj nataknete na vrtilno kolo sistema za predstavitev velikosti.
- Zadnja LED svetilka je zgolj predvidena za zasebno uporabo.
- Prosimo bodite pozorni na to, da zadnja LED svetilka med uporabo ne bo prekrita z ovratnikom, nahrbtnikom ali zaradi premikanja glave oz. da ne bo nevidna.
- LED svetilka se lahko vsled zatika za jopice, nahrbtnike ali siceršnje predmete, v danih okoliščinah neopazno sname.
- Prosimo vas upoštevajte, da lahko baterija zadnje LED luči izpade oz. se izprazni. Vsled tega redno kontrolirajte delovanje luči.

- Baterije ne smejo biti izpostavljene prekomerni toploti kot npr. osončenju, ognju in podobnemu. Pri nestrokovni menjavi baterij obstaja nevarnost eksplozije. Baterijo nadomeščajte zgolj z enakim tipom baterije ali baterije iste vrednosti.
- Starši naj bodo pozorni na to, da bodo tudi njihovi otroci redno preverjali delovanje zadnje LED-svetilke.
- **Opozorilo! Zadnja LED luč ni primerna za otroke, mlajše od 14 let. Obstaja nevarnost za visoke temperature in demontažo.**
- Zadnja LED svetilka ni igrača in jo je s strani otrok zgolj dovoljeno uporabljati pod nadzorom odraslih.
- Na svetilki ni mogoče zamenjati vira svetlobe. Ko je vir svetlobe dosegel svojo življenjsko dobo, je treba zamenjati celotno svetilko.
- Menjavo baterij lahko izvaja zgolj odrasla oseba.
- V kolikor baterija steče, se izogibajte stiku s kožo. Slednji privede do iritacij na koži.
- Stekle baterije je potrebno takoj odstraniti.
- Baterij ne zvežite na kratko in jih ne razstavljajte. Baterij ne spreminjajte. Baterij ne stiskajte in ne vrtajte vanje.
- Če je baterija poškodovana, je ne uporabljajte.
- Baterije hranite v originalni embalaži.
- Nikoli ne poskušajte napolniti baterij, ki niso namenjene ponovnemu polnjenju! Obstaja nevarnost eksplozije!
- Baterije zamenjajte samo z enako ali enakovredno vrsto.
- Nove in rabljene baterije hranite izven dosega otrok.
- Otroci lahko med igro majhne dele baterije, kot so gumbaste celice, vstavijo v usta in se z njimi zadušijo. Otrokom ne dovolite, da se igrajo z majhnimi deli.
- Če sumite, da je nekdo baterije pogoltnil ali se nahaja v katerem koli delu telesa, nemudoma poiščite zdravniško pomoč.
- Po uporabi izklopite zadnjo LED luč. Odstranite baterije iz čelade, če je ne boste uporabljali dlje časa. Baterijo hranite na hladnem in suhem mestu.
- Litijeve baterije s poškodovanim ohišjem ne smejo priti v stik z vodo.
- Zaužitje gumbnih celic ali baterij lahko povzroči opekline, predrtje mehkih tkiv in v hujših primerih smrt.

Na vodila za upora bnika

1. Pred prvo uporabo

Snemite iz čelade zadnjo svetilko (Prikaz J). Pred prvo uporabo odstranite varnostne trakove na hrbtni strani LED-zadnje svetilke (Prikaz I).

2. Snetje in zatik zadnje svetilke

- Zadnjo LED luč sprostite od spodaj s pomočjo kovanca ali čim podobnim (Prikaz J).
- Za snetje zadnje svetilke izvlecite zadnjo svetilko iz držala (Prikaz J).
- Za namestitev se zadnja LED-svetilka ponovno zatakne v, za ta namen predvideno držalo.

3. Funkcije

Zadnja LED svetilka ima tri različne funkcije, ki jih je mogoče poljubno uporabiti (Prikaz K).

- 1x pritisk: trajna osvetlitev,
- 2x pritisk: utripajoča luč,
- 3x pritisk: tekoča luč,
- 4x pritisk: izklop luči

4. Menjava baterij

LED-zadnja svetilka je že pri nakupu opremljena z baterijo tipa CR 1620 (3V).

- Za namestitev se zadnja LED-svetilka ponovno zatakne v, za ta namen predvideno držalo.
- Nato dvignite pokrov in vezje, zamenjajte baterijo in namestite vezje s pokrovom spet nazaj. Pri tem upoštevajte pravilnost polov baterije (Prikaz L). Pol+ je pri vstavljanju baterij obrnjen navzdol.
- Sedaj pokrov ponovno pritrdite s pomočjo štirih vijakov (Prikaz L).
- Tip baterije:  1x CR1620, 3V 0,2W



5. Čiščenje

Ohišje zadnje LED svetilke lahko očistite z vlažno krpo.

6. Odstranjevanje

Porabljeni baterij ne odstranjujte kot gospodinjske odpadke, temveč v za ta namen predvidenih zbirnih posodah.



Odpadnih naprav ni dovoljeno odlagati med gospodinjske odpadke!

Ko izdelka ni več mogoče uporabljati, ima vsak potrošnik zakonsko dolžnost, da odpadne naprave odda ločeno od gospodinjskih odpadkov, npr. na zbirno mesto v svoji občini/mestni četrti. S tem bo zagotovljeno, da bodo stari izdelki strokovno reciklirani in bodo preprečeni negativni vplivi na okolje. Zato so električne naprave označene s tukaj prikazanim simbolom.



Baterij in akumulatorjev ne odlagajte med gospodinjske odpadke!

Kot potrošnik ste po zakonu dolžni vse baterije in akumulatorje, ne glede na to, alivsebujejo škodljive snovi* ali ne, oddati na zbirnem mestu v svoji občini/mestni četrti ali v trgovini, da bodo odstranjene na okolju prijazen način.

Baterije in akumulatorji, ki niso trdno nameščeni v napravi, jih je treba pred odlaganjem odstraniti in ločeno odstraniti.

Baterije in akumulatorje odstranite le, ko so izpraznjeni!

*označeno s: Cd = kadmij, Hg = živo srebro, Pb = svinec

Tehnični podatki

LED zadnja luč

Model: SP-09

Baterija: 1x CR1620, 3V 

Razred zaščite: III

Skupina tveganja: Prosta skupina (svetilka ne predstavlja foto-biološke nevarnosti)

Pojasnila



Izjava o skladnosti (glej poglavje „Izjava o skladnosti“): Izdelki, označeni s tem simbolom, so v skladu z vsemi veljavnimi predpisi Skupnosti v Evropskem gospodarskem prostoru.



Razred zaščite III. LED lučka se napaja z nizko napetostjo preko baterije



Datum poteka (baterija in čelada)



Teža čelada



Datum izdelave (baterija in čelada)



Certificirano varnostno tesnilo (oznaka GS) potrjuje, da izdelek izpolnjuje zahteve nemškega zakona o varnosti izdelkov (ProdSG). Oznaka GS pomeni, da nameravana uporaba in predvidljiva zloraba označenega izdelka ne bosta ogrozila varnosti in zdravja uporabnika.



Preberite navodila za uporabo



Enosmerna napetost

IPX4

Zaščita pred brizganjem vode

Izjava o skladnosti

Izjavo EU o skladnosti lahko zahtevate z naslednjega naslova:

SPEQ GmbH

Tannbachstraße 10

73635 Steinenberg

NEMČIJA

Inštitut za testiranje

TÜV Rheinland LGA Products GmbH

Tillystrasse 2

90431 Nürnberg

NEMČIJA

Identifikacijska številka: 0197

PSA 2016/425

Celotna izjava o skladnosti je na voljo na spletni strani
www.speq.de/konformitaetserklaerung.

Garancija podjetja SPEQ GmbH

Spoštovana stranka,

za to napravo vam je na voljo 3-letna garancija s pričetkom veljavnosti na dan nakupa. V primeru pomanjkljivosti tega izdelka za vas veljajo zakonske pravice napram prodajalcu. Naša, spodaj predstavljena garancija ne omejuje teh zakonskih pravic.

Garancijski pogoji

Garancijski rok začne teči od datuma nakupa. Shranite originalni račun. Ta dokument je potreben kot dokazilo o nakupu. Če v 3 letih od datuma nakupa tega izdelka pride do napake na materialu ali v izdelavi, bomo izdelek – po naši izbiri – brezplačno popravili ali ga zamenjali. Pogoj te garancijske storitve je, da v treh letih predložite okvarjeno napravo in račun (dokazilo o nakupu) ter pisno na kratko razložite, v čem je težava in kdaj je nastopila. Če naša garancija krije napako, boste prejeli popravljen ali nov izdelek. S popravilom ali zamenjavo izdelka ne začne teči nova garancijska doba.

Garancijska doba in zakonski odškodninski zahtevki

Garancijska doba se zaradi garancije ne podaljša. To velja tudi za zamenjane in popravljene dele. Morebitno škodo in pomanjkljivosti je treba sporočiti že ob nakupu, takoj po odstranitvi embalaže. Po preteku garancijskega roka je treba popravila plačati.

Obseg garancije

Naprava je bila skrbno izdelana v skladu s strogimi smernicami kakovosti in odgovorno preverjena pred dobavo. Garancijska storitev velja za napake na materialu ali v izdelavi. Ta garancija ne velja za dele izdelka, ki so izpostavljeni običajni obrabi in jih je zato mogoče obravnavati kot obrabne dele, ali za poškodbe lomljivih delov, npr. stikal, baterij ali delov iz stekla. Ta garancija zapade, če je izdelek poškodovan in ni pravilno uporabljen ali vzdrževan. Za pravilno uporabo izdelka je treba natančno upoštevati le navedbe v originalnih navodilih za uporabo. Namenom uporabe in ravnanjem, ki jih v navodilih za uporabo odsvetujemo ali pred njimi svarimo, se je treba obvezno izogibati. Izdelek je namenjen zgolj za zasebno in ne za poslovno uporabo. V primeru zlorabe ali nepravilnega ravnanja, uporabe sile in posegov, ki jih ne opravi naš pooblaščen servis, garancija preneha.

Ravnanje v garancijskem primeru

Da lahko zagotovimo hitro obravnavo vaše zadeve, prosimo, da upoštevate napotke v nadaljevanju:

- Za vse poizvedbe imejte za dokazilo o nakupu pripravljen račun in številko izdelka (IAN 497959_2204).
- Številka izdelka je navedena na tipski tablici, gravuri, naslovnici navodil (spodaj levo) ali na nalepki na hrbtni ali spodnji strani.
- Če pride do nepravilnega delovanja ali drugih poškodb, po **telefonu** ali **e-pošti** najprej stopite v stik s spodaj navedenim servisom.
- Izdelek, za katerega je ugotovljeno, da je okvarjen, lahko brezplačno pošljete na naslov' servisa, pri čemer dodajte račun (dokazilo o nakupu) ter navedite pomanjkljivost in kdaj je nastopila.

Ta priročnik in še mnoge druge priročnike, video posnetke o izdelkih ter programsko opremo za namestitvev lahko prenesete s spletne strani www.lidl-service.com. S to kodo QR odprete Lidlovo spletno stran (www.lidl-service.com), na kateri lahko vpišete številko artikla (IAN) 497959_2204 in odprete navodila za uporabo.



Naslov servisa:

SPEQ GmbH
Tannbachstr. 10
73635 Steinenberg
NEMČIJA

E-poštni naslov: service@speq.de

Servisna telefonska številka: 00800 30 777 999
(brezplačno)

Pred pošiljanjem pokličite
od 8.–17. ure

OTROŠKA KOLESARSKA ČELADA

Model: SP-107
IAN: 497959_2204

Service Adresse:
SPEQ GmbH
Tannbachstr. 10
D-73635 Steinenberg
Hotline: 00800 30 777 999
Email: service@speq.de

Stand der Information · Version
des informations · Informazioni
aggiornate al · Last update ·
Versión de la información:
10/2022

Prüfinstitut:
TÜV Rheinland
LGA Products GmbH
Tillystrasse 2
D-90431 Nürnberg
GERMANY
Kenn-Nummer: 0197

PSA-Verordnung 2016/425
EN 1078:2012 + A1: 2012



IAN 497959_2204