



JUG BLENDER SSMP 600 A1

(GB) (CY)

JUG BLENDER

Operating instructions

(SI)

MEŠALNIK

Navodila za uporabo

(SK)

MIXÉR

Návod na obsluhu

(RS)

BLENDER

Uputstvo za upotrebu

(BG)

БЛЕНДЕР

Ръководство за експлоатация

(HU)

TURMIXGÉP

Használati utasítás

(CZ)

STOLNÍ MIXÉR

Návod k obsluze

(HR)

BLENDER

Upute za upotrebu

(RO)

BLENDER

Instrucțiuni de utilizare

(GR) (CY)

ΜΠΛΕΝΤΕΡ

Οδηγίες χρήσης

IAN 496701_2504

(HU) (SI) (SK)
(HR) (RO) (BG)

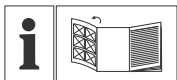

GB CY

Before reading, unfold the page containing the illustrations and familiarise yourself with all functions of the device.

HU

Olvasás előtt kattintson az ábrát tartalmazó oldalra és végezetül ismerje meg a készülék mindegyik funkcióját.

SI

Pred branjem odprite stran s slikami in se nato seznanite z vsemi funkcijami naprave.

CZ

Před čtením si otevřete stranu s obrázky a potom se seznamte se všemi funkcemi přístroje.

SK

Pred čítaním si odklopte stranu s obrázkami a potom sa oboznámte so všetkými funkciami prístroja.

HR

Prije nego što pročitate tekst, otvorite stranicu sa slikama i upoznajte se na osnovu toga sa svim funkcijama uređaja.

RS

Pred čitanja rasklopite stranu sa slikama te se upoznajte sa svim funkcijama uređaja.

RO

Înainte de a citi instrucțiunile, priviți imaginile și familiarizați-vă cu toate funcțiile aparatului.

BG

Преди да прочетете отворете страницата с фигурите и след това се запознайте с всички функции на уреда.

GR CY

Πριν ξεκινήσετε την ανάγνωση, ανοίξτε τη σελίδα με τις εικόνες και εξοικειωθείτε με όλες τις λειτουργίες της συσκευής.

English	Operating instructions	Page	1
Magyar	Használati utasítás	Oldal	15
Slovenščina	Navodila za uporabo	Stran	29
Češky	Návod k obsluze	Strana	43
Slovenčina	Návod na obsluhu	Strana	57
Hrvatski	Upute za upotrebu	Stranica	71
Srpski	Uputstvo za upotrebu	Strana	85
Română	Instrucțiuni de utilizare	Pagina	99
Български	Ръководство за експлоатация	Страница	113
Ελληνικά	Οδηγίες χρήσης	Σελίδα	127

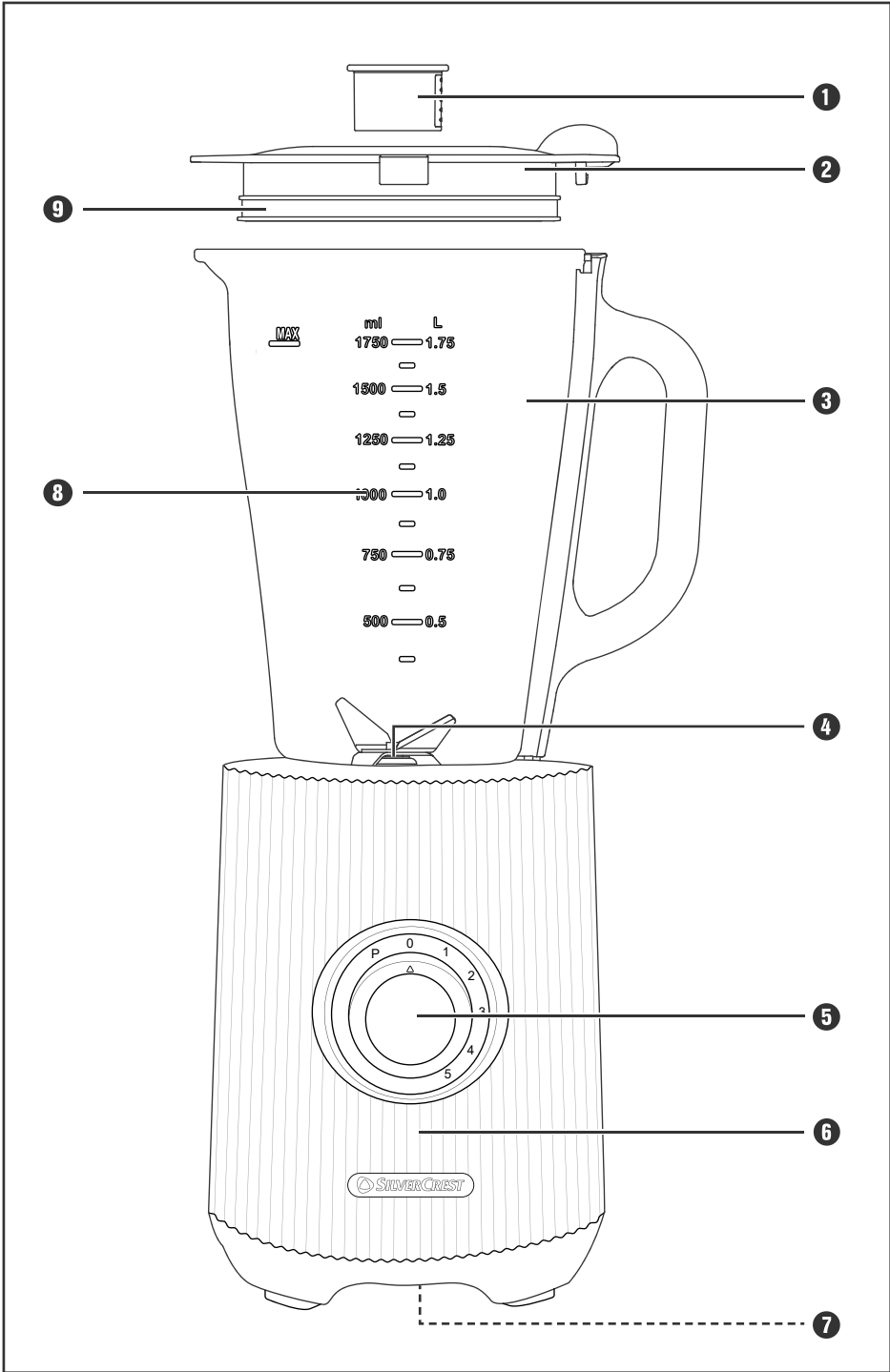

Content

1. Introduction	2
2. Intended use	2
3. Package contents	2
4. Description of the appliance	2
5. Technical data	2
6. Warnings and symbols used	3
7. Safety instructions	4
8. Unpacking	6
9. Setting up	6
10. Operation	6
10.1. Fitting and filling the blender	6
10.2. Selecting the speed setting	8
10.3. Filling while in use.	8
10.4. Removing the blender.	8
11. Useful tips	8
12. Recipes	9
13. Cleaning	10
13.1. Cleaning the blender	10
13.2. Cleaning the motor block	12
14. Storage	12
15. Disposal	12
16. Kompernass Handels GmbH warranty	12
16.1. Service	13
16.2. Importer	13

1. Introduction

Congratulations on the purchase of your new appliance. You have selected a high-quality product. These operating instructions are a part of this product. They contain important information on safety, usage and disposal. Before using the product, familiarise yourself with all operating and safety instructions. Use the product only as described and only for the specified areas of application. In addition, pass these documents on, together with the product, to any future owner.

2. Intended use

This appliance is intended exclusively for ...

- mixing, puréeing and stirring foods as well as crushing ice cubes,
- use exclusively in normal domestic amounts and only for private use in a domestic environment in dry rooms.

This appliance is not intended for ...

- chopping herbs, onions, meat and hard food components such as nuts, pits, large seeds or stalks,
- making nut puree,
- the processing of materials that are not foodstuffs,
- commercial or industrial use,
- for use in damp environments or outdoors,
- processing hot/boiling liquids.

Use only the accessories and spare parts that are specified for this appliance. Other parts may not be adequately suitable or safe!

3. Package contents

After unpacking, check to ensure all items are available. The package contains:

- Motor block, with power cable and plug
- Blender
- Lid
- Measuring cap
- Operating instructions

4. Description of the appliance

- 1 Measuring cap
- 2 Lid
- 3 Blender
- 4 Cutting blades
- 5 Switch
- 6 Motor block
- 7 Cable retainer
- 8 Scale
- 9 Rubber lid seal









5. Technical data



Nominal voltage	220 - 240 V ~, 50 - 60 Hz
Nominal power consumption	600 W
Power consumption in off mode	< 0.5 W
Storage capacity	approx. 2.3 litres
Max. capacity	1.75 litres
Protection Class	II / 
CO time	3 minutes

The CO time (continuous operation time) is the amount of time an appliance can be operated without the motor overheating and becoming damaged. When the specified CO time has been reached, the appliance must be switched off until the motor has cooled down to room temperature.

6. Warnings and symbols used

The following warnings and symbols are used in these operating instructions, on the packaging and on the appliance (where applicable):

	DANGER! A warning with this symbol and the signal word "DANGER" indicates an imminently hazardous situation that will result in death or serious injury if not avoided.
	WARNING! A warning with this symbol and the signal word "WARNING" indicates a potentially hazardous situation that could result in death or serious injury if not avoided.
	CAUTION! A warning with this symbol and the signal word "CAUTION" indicates a potentially hazardous situation that could result in a minor or moderate injury if not avoided.
	ATTENTION! A warning with this symbol and the signal word "ATTENTION" indicates a potential situation that could result in property damage if not avoided.
	Note: A note identifies additional information that facilitates the use of the appliance.
	Read the instructions.
	AC current/voltage
	Protection class II: Protection by double or reinforced insulation.

	Do not immerse in water!
	Dishwasher-proof.
	All of the parts of this appliance that come into contact with food are food-safe.
	This product satisfies the requirements of the applicable European and national regulations.
	Do not dispose of electrical appliances in the household waste!
	Dispose of the packaging in an environmentally-responsible manner.
	The packaging is made of recyclable materials. Observe the labelling on the packaging material when sorting for disposal: The material is labelled with abbreviations (a) and numbers (b) with the following meanings: 1-7: plastics, 20-22: paper and cardboard, 80-98: composites.
	This mark confirms that the product complies with the product safety requirements applicable in the Republic of Serbia.

7. Safety instructions

⚠ DANGER! ELECTRIC SHOCK!

- Ensure that the appliance, the power cable and the power plug are never immersed in water or other liquids.
- Use the appliance only in dry rooms; never use it outdoors or in damp environments.
- Ensure that the power cable never becomes wet or damp during operation. Route the power cable in such a way that it cannot become trapped or damaged in any way.
- To avoid potential risks, if the appliance power cable is damaged, it must be replaced by the manufacturer, its customer service or by a qualified technician.
- Always remove the plug from the power socket after use. Switching off the appliance is not sufficient because the appliance receives power as long as the power plug is connected to the socket.
- Check to ensure that the appliance is in a serviceable condition before use. The appliance may not be used if it shows signs of damage, especially to the motor block or the blender attachment.
- Remove the plug from the socket immediately if you notice unexpected smells or noises coming from the appliance while it is in use or if there is an evident malfunction.

⚠ WARNING! RISK OF INJURY!

- NEVER insert your hand or fingers into the blender, especially when it is in use. The cutting blades are extremely sharp!
- DO NOT remove the lid when the appliance is in operation.
- To ensure you can react immediately in the event of danger, never leave the appliance running unattended.
- Do not insert cutlery items or mixing tools into the blender while the appliance is in use. There is a considerable risk of injury if these come into contact with the swiftly rotating cutting blades!

- Children should be supervised to ensure that they do not play with the appliance.
- Never use the appliance for purposes other than those described in these instructions.
- Risk of injury if appliance is misused.
- The appliance should always be disconnected from the mains when not supervised and before assembly, disassembly or cleaning.
- This appliance is not to be used by children.
- The appliance and its mains cable must be kept away from children.
- This appliance can be used by persons with reduced physical, sensory or mental capabilities or lack of experience and knowledge if they have been given supervision or instruction concerning safe use of the appliance, and if they are aware of the potential risks.
- Do not allow children to play with the appliance.
- Be careful when handling the appliance. The cutting blades are extremely sharp!
- Take care when emptying the blender! The cutting blades are extremely sharp!
- Take care when cleaning the appliance! The cutting blades are extremely sharp!
- Switch the appliance off and disconnect the plug from the power supply before changing accessories or getting hold of parts that move during operation.
- Always make sure that the blender is switched off before removing the jug from the motor block!
- Use the blender only with the supplied motor block!

! CAUTION! MATERIAL DAMAGE!

- Do not use the appliance in direct sunlight or near any heatgenerating appliances.
- NEVER fill the blender with boiling liquids or other foods! Allow these to cool to a lukewarm temperature.
- NEVER operate the appliance when it is empty, i.e. without ingredients in the blender attachment.

8. Unpacking

- Remove all packaging materials or protective films from the appliance. Retain the packaging, so that you can store the appliance safely or send it by post, e.g. if it needs to be repaired.
- Before using the appliance, check that it is free of damage; check also that the power cable and plug as well as all accessories and appliance parts are undamaged.
- Clean all components carefully before using the appliance for the first time (see **13. Cleaning**).

9. Setting up

Once all components have been cleaned as described in the section **13. Cleaning**:

- Position the appliance so that, ...
 - that the mains cable passes through the recess at the rear of the appliance,
 - the power plug is immediately accessible, so that it can be quickly withdrawn in the event of danger,
 - that it remains stable and is not at risk of slipping. This will prevent it from tipping over due to vibrations.
 - that the mains cable is not in the working area and thus does not present a risk of being inadvertently snagged and tipping the appliance over.

10. Operation



⚠ WARNING!

- ▶ The motor switches off automatically as soon as the blender ③ is removed from the motor block ⑥ or the lid ② is opened. In such cases it may be easy to forget that the machine is still switched on. The motor will then start unexpectedly as soon as the blender attachment ③ is fitted or the lid ② is closed again.

Therefore:

- Do not insert the power plug into the wall socket until the blender ③ is fitted and mounted with its lid fitted and closed.
- Before fitting the blender, always check to see that the appliance is switched off or that the power plug has been removed.
- Switch the appliance off first, pull the plug out and wait until the motor has come to a standstill before removing the blender ③ or opening the lid ②.

10.1. Fitting and filling the blender

- 1) Rotate the blender ③ anticlockwise until the arrow ▼ under the blender handle is located above the  position. Remove the blender ③ from the motor block ⑥ in a vertical, upward motion.
- 2) Remove the lid ② by rotating it anticlockwise towards position  (see Fig 1) until you can pull it upwards.

3) Fill the blender **3** to at least to the lowest line of the scale **8** and at most to the MAX mark. For optimum results, we recommend the following maximum filling quantities:

Food	Max. filling quantity	Recommended level	Recommended processing time
Liquids	1750 ml	1-3	60 sec.
Yoghurt-based drinks	1250 ml	2-5	90 sec.
Milkshakes/ smoothies	1250 ml	2-5	60-90 sec.
Pancake mix	1250 ml	3-5	90 sec.
Baby food	750 ml	5	3 min.
Mayonnaise	2 eggs 250 ml oil	3-5	90-120 sec.
Vegetable soup	1500 ml	3-5	3 min.
Ice cubes	375 ml (approx. 14-15 pieces)	P	12x

4) Press the lid **2** firmly down onto the blender **3**. Close the lid **2** by turning it clockwise to position  until it audibly engages (see Fig. 2). Ensure that the pouring spout on the blender **3** is closed. The motor cannot start until the lid **2** is fitted flush.

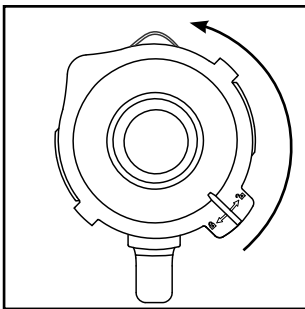

Fig. 1

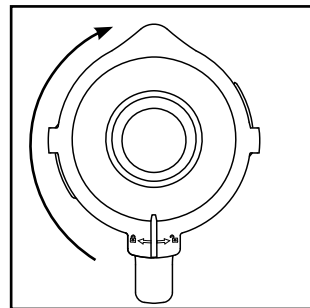



Fig. 2

- 5) Press the measuring cap **1** into the lid as far as the stop.
- 6) Place the filled and closed blender **3** on the motor block **6**. To do this, use the recesses on the motor block **6** and ensure that the arrow **q** on the blender is pointing to the  symbol while doing so. Turn the blender **3** clockwise to position  until it audibly engages. The motor cannot start until the blender **3** is fitted flush.

10.2. Selecting the speed setting

Once the blender **3** is filled and sitting completely closed on the motor block **6**, you can switch on the appliance.

Set the switch **5** to ...

- **Level 1 – 3**
for liquids or soft foodstuffs, for mixing, blending and stirring
- **Level 3 – 5**
for more solid foods or for chopping
- **Level P (pulse function)**
for short, powerful impulse operation, e.g. for crushing ice cubes or when cleaning. To prevent overloading the motor, the switch **5** does not lock in this position. Therefore, hold the switch **5** in this position for short periods only.

i Note

- ▶ Fill the blender **3** with ice cubes up to the 375 ml mark at the maximum. Otherwise, the ice cubes will not be crushed optimally.

10.3. Filling while in use

⚠ WARNING!

- ▶ If you want to add additional foods during operation, use only the measuring cap **1** provided for this purpose. Do NOT open the lid **2**.
- ▶ Do not insert cutlery items or mixing tools into the blender **3** while the appliance is in use. There is a considerable risk of injury if these come into contact with the swiftly rotating cutting blades **4**!

To add more food while the appliance is in use, ...

- 1) Remove the measuring cap **1** from the lid **2**.
- 2) Add the ingredients.
- 3) Press the measuring cap **1** back into the lid.

10.4. Removing the blender

Once you have finished processing the food in the attachment:

- 1) Always start by setting switch **5** to the off position ("0") and pulling out the mains plug.
- 2) Wait until the motor has come to a complete standstill before lifting the blender **3** off the motor block **6**. Rotate the blender **3** anti-clockwise until the arrow ▼ under the blender handle is located above the  position. Remove the blender **3** from the motor block **6** in a vertical, upward motion.

11. Useful tips

- To achieve the best results when puréeing firm ingredients, add small amounts one after the other into the blender **3** rather than a single large portion.
- When processing firm ingredients, cut them into small pieces (2 – 3 cm).
- Add at least 50 ml of liquid when pureeing fruit or vegetables.
- Add thicker ingredients (such as yoghurt) into the blender **3** first. If any of ingredients are not picked up during mixing, remove the blender **3** from the motor block **6**, remove the lid **2** and stir the ingredients with a suitable implement, such as a spoon. Replace the blender **3** back on the motor block **6** with the lid **2** closed and continue mixing.
- When mixing liquid ingredients, start off with a small amount of liquid. Gradually add more liquids to the mixture through the measuring cap.
- The appliance can be stabilised by placing your hand on top of the closed blender during operation.
- For stirring solid or very thick liquid foods, it can be useful to use level **P** to prevent the cutting blades **4** from blocking.

i Note

- ▶ Do not use the appliance to grind crystals of cooking salt, refined sugar or white sugar. For example, to make powdered sugar.

12. Recipes

Banana shake

- 2 bananas
- approx. 2 tbsp. sugar (depending on the ripeness of the bananas and personal taste)
- ½ l milk
- 1 dash of lemon juice

Peel the bananas and liquidise them at level 2. Gradually add the milk, then the sugar and the lemon juice. Keep mixing everything until you have a smooth and uniform liquid. Serve the shake chilled.

Vanilla shake

- ¼ l milk
- 250 g vanilla ice cream
- 125 g ice cubes
- 1½ tsp. sugar

Crush the ice cubes using level **P**. Place the remaining ingredients into the mixer. Mix everything at Level 2 until the liquid has a smooth consistency.

Cappucino shake

- 65 ml cold espresso (or a very strong coffee)
- 65 ml milk
- 15 g sugar
- 65 g vanilla ice cream
- 100 g ice cubes

Crush the ice cubes using level **P**. Add the espresso, milk and sugar. Mix everything together at level 2 until the sugar has dissolved. Finally, add the vanilla ice cream and then briefly mix everything together at level 1.

Tropical mix

- 125 ml pineapple juice
- 60 ml papaya juice
- 50 ml orange juice
- ½ small tin of peaches with juice
- 125 g ice cubes

Crush the ice cubes using level **P**. Place all ingredients into the mixer and blend them together at level 3.

Nut nougat shake

- ½ l milk
- 200 g nut nougat spread
- 1 scoop of vanilla ice cream
- 50 ml cream

Add all the ingredients to the blender and mix at level 3 until everything is evenly blended together.

Carrot shake

- 300 ml apple juice
- 500 ml carrot juice
- 4 tbsp. cooking oil (wheatgerm oil or rapeseed oil)
- 4 tbsp. of lemon juice
- Powdered ginger
- Pepper

Add the apple juice, cooking oil and lemon juice into the blender and mix everything together at level 2. Then add the carrot juice and mix everything together at level 2. To finish, add the powdered ginger and pepper to taste.

Blackcurrant mix

- 2 tsp. honey
- 2 bananas
- ¼ l buttermilk
- ¼ l blackcurrant juice

Place all ingredients into the mixer and blend them together at level 3.

Hawaii shake

- 4 bananas
- ¼ l pineapple juice
- ½ l milk
- 2 tbsp. honey
- ¼ l rum

Peel the bananas and liquidise them at level 2. Then add the other ingredients and mix everything together at level 1.

Fruity pineapple and strawberry mix

- 250 ml pineapple juice
- 200 g strawberries
- 300 ml apple juice
- 4 ice cubes

Wash the strawberries and remove the green parts. Crush the ice cubes using level **P**. Liquidise them at level 2. Then add the other ingredients and mix everything together at level 1.

Andalusian cold soup (gazpacho)

- ½ cucumber
- 1 large tomato
- 1 green pepper
- ½ onion
- 1 garlic clove
- ½ white bread roll
- ½ tsp. salt
- 1 tsp. red wine vinegar
- 1 tbsp. olive oil

Cut the vegetables into pieces approx. 2 cm in size. Start by adding the first the tomatoes and then the cucumber to the blender. Liquidise them at level 3. Add the remaining ingredients and then liquidise/blend them all together at level 3 until a smooth soup is created. Serve the soup with bread.

Note

- ▶ These recipes are provided subject to change. All ingredients and preparation information are guiding values. Adapt these recipe suggestions based on your personal experience.
- ▶ In cases of lactose intolerance, we recommend you use a lactose-free milk. Keep in mind, however, that lactose-free milk is a little sweeter.

13. Cleaning

DANGER!

Before starting to clean the blender and its components:

- ▶ Ensure that the motor is switched off and the power plug removed from the socket.



Do not immerse the motor block **6** in water or other liquids. This could result in you receiving a fatal electric shock and cause damage to the appliance.

- ▶ Never open the housing of the appliance. Otherwise, there is a risk of a fatal electric shock.

WARNING!

- ▶ Never insert your hand or fingers into the blender **3**, especially while it is in use. The cutting blades **4** are extremely sharp!

CAUTION!

- ▶ Do not use solvents or abrasive cleaners on the plastic surfaces, they could be damaged by them.

13.1. Cleaning the blender

- To prevent injuring yourself on the cutting blades **4**, clean the blender **3** only with a long-handled washing-up brush.
- Clean the measuring cap **1** and the lid **2** in mild soap solution. Ensure that the rubber seal **3** is correctly fitted before using the lid **2** again.

i Note



You can also clean the lid **2**, the measuring cap **1** and the blender **3** with the cutting blade **4** in your dishwasher. If possible, place all the parts in the upper basket of the dishwasher and make sure that they are not jammed in place.

- If you clean the appliance directly after use, you can usually achieve sufficiently hygienic cleaning results by using the following alternatives:

Fill the blender **3** with 750 ml of water and add a couple of drops of mild washing up liquid. Close the lid **2** and fit the blender **3** onto the motor block **6**. Insert the mains plug into the socket and activate the pulse function a few times so that the cutting blades **4** plough through the water at maximum speed. Afterwards, rinse the blender **3** with plenty of clean water to remove any washing up liquid residues.

- To remove stubborn dirt, you can remove the attachment **A** with the cutting blades **4** from the blender jug **3**:

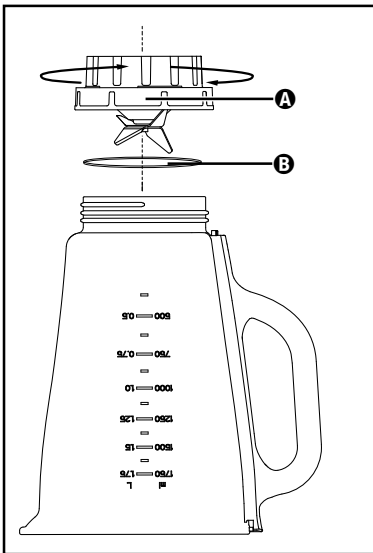



Fig. 3

1) Remove the blender **3** from the motor block **6**. For better stability, remove the lid **2** by turning it anticlockwise towards the position  (see fig 1) until you can pull it off upwards.

2) Turn the appliance upside down and turn the attachment **A** with the cutting blades **4** anticlockwise so that it can be detached from the blender jug **3** (see fig. 3).

⚠ WARNING!

- ▶ Handle the cutting blades **4** with extreme caution. They are very sharp.

3) Clean both parts thoroughly in a mild soap solution.

i Note

- ▶ If necessary, you can remove the sealing ring **B** from the attachment **A** with the cutting blades **4**. Pull the sealing ring **B** out of the attachment **A** and clean it in a mild soap solution. Then rinse off the sealing ring **B** in fresh water.



You can also clean the blender jug **3** and the attachment **A** with the cutting blades **4** in your dishwasher.

4) Dry all parts thoroughly before reassembling them.

5) Replace the attachment **A** with the cutting blades **4** onto the blender jug **3** and turn it clockwise. Make sure the sealing ring **B** is inserted correctly.

13.2. Cleaning the motor block

- 1) Clean the surfaces with a damp cloth. If necessary, apply a mild washing-up liquid to the cloth. Afterwards, wipe off with a cloth moistened only with water to ensure that no detergent remains on the appliance. Then dry the surfaces thoroughly.
- 2) When cleaning, always check that the contact switch in the fitting for the blender **3** is not blocked by soiling residues. If you cannot dislodge any blockages with the corner of a piece of paper, make contact with Customer Services. Do not use any hard objects, these could damage the contact switch.
- 3) Remove any possible residues on the underside of the motor block **6** with a dry cloth or a stiff-bristled brush only. Ensure that nothing can get in through the ventilation openings of the appliance.

14. Storage

- 1) If you do not intend to use the blender for an extended period, clean it thoroughly (see chapter **13. Cleaning**).
- 2) Wrap the power cable around the cable retainer **7** on the base of the motor block **6**.
- 3) Store the blender in a cool and dry location.

15. Disposal



The symbol of the crossed-out wheeled bin means that this appliance may not be disposed of in regular household waste at the end of its service life. The appliance must be deposited at an established collection point, recycling centre or disposal company.

Please erase all personal data before returning an appliance.

The packaging is made from environmentally friendly material which can be disposed of at your local recycling plant.

Dispose of the packaging in an environmentally friendly manner.

16. Kompnass Handels GmbH warranty

Dear Customer,

This appliance has a 3-year warranty valid from the date of purchase. If this product has any faults, you, the buyer, have certain statutory rights. Your statutory rights are not restricted in any way by the warranty described below.

Warranty conditions

The warranty period starts on the date of purchase. Please keep your receipt in a safe place. This will be required as proof of purchase.

If any material or manufacturing fault occurs within three years of the date of purchase of the product, we will either repair or replace the product for you or refund the purchase price (at our discretion). This warranty service requires that you present the defective appliance and the proof of purchase (receipt) within the three-year warranty period, along with a brief written description of the fault and of when it occurred.

If the defect is covered by the warranty, your product will either be repaired or replaced by us. The repair or replacement of a product does not signify the beginning of a new warranty period.

Warranty period and statutory claims for defects

The warranty period is not prolonged by repairs effected under the warranty. This also applies to replaced and repaired components. Any damage and defects present at the time of purchase must be reported immediately after unpacking. Repairs carried out after expiry of the warranty period shall be subject to a fee.

Scope of the warranty

This appliance has been manufactured in accordance with strict quality guidelines and inspected meticulously prior to delivery.

The warranty covers material faults or production faults. The warranty does not extend to product parts subject to normal wear and tear or to fragile parts which could be considered as consumable parts such as switches or parts made of glass.

The warranty does not apply if the product has been damaged, improperly used or improperly maintained. The directions in the operating instructions for the product regarding proper use of the product are to be strictly followed. Uses and actions that are discouraged in the operating instructions or which are warned against must be avoided.

This product is intended solely for private use and not for commercial purposes. The warranty shall be deemed void in cases of misuse or improper handling, use of force and modifications/repairs which have not been carried out by one of our authorised Service centres.

Warranty claim procedure

To ensure quick processing of your case, please observe the following instructions:

- Please have the till receipt and the item number (IAN) 496701_2504 available as proof of purchase.
- You will find the item number on the type plate on the product, an engraving on the product, on the front page of the operating instructions (below left) or on the sticker on the rear or bottom of the product.
- If functional or other defects occur, please contact the service department listed either by **telephone** or by **e-mail**.
- You can return a defective product to us free of charge to the service address that will be provided to you. Ensure that you enclose the proof of purchase (till receipt) and information about what the defect is and when it occurred.



You can download these instructions along with many other manuals, product videos and installation software at www.lidl-service.com.

This QR code will take you directly to the Lidl service page (www.lidl-service.com) where you can open your operating instructions by entering the item number (IAN) 496701_2504.

16.1. Service

GB Service Great Britain

Tel.: 0800 404 7657

E-Mail: kompernass@lidl.co.uk

CY Service Cyprus

Tel.: 8009 4241

E-Mail: kompernass@lidl.com.cy

IAN 496701_2504

16.2. Importer

Please note that the following address is not the service address. Please use the service address provided in the operating instructions.

KOMPERNASS HANDELS GMBH
BURGSTRASSE 21
44867 BOCHUM
GERMANY
www.kompernass.com

Tartalomjegyzék

1. Bevezető	16
2. Rendeltetésszerű használat	16
3. A csomag tartalma	16
4. A készülék leírása	16
5. Műszaki adatok	16
6. Felhasznált figyelmeztető jelzések és szimbólumok	17
7. Biztonsági utasítások	18
8. Kicsomagolás	20
9. A készülék felállítása	20
10. Használat	20
10.1. Turmixkehely megtöltése és felszerelése	20
10.2. Sebességfokozat kiválasztása	22
10.3. Betöltés működés közben	22
10.4. Turmixkehely levétele	22
11. Hasznos tudnivalók	22
12. Receptek	23
13. Tisztítás	24
13.1. Turmixkehely tisztítása	24
13.2. Motorblokk tisztítása	25
14. Tárolás	26
15. Ártalmatlanítás	26
16. A Kompennass Handels GmbH garanciája	26
16.1. Szerviz	27
16.2. Gyártja	27

1. Bevezető

Gratulálunk új készüléke megvásárlásához. Vá-sárlásával kiváló minőségű termék mellett döntött. A használati útmutató a termék része. Fontos tudnivalókat tartalmaz a biztonságra, használatra és ártalmatlanításra vonatkozóan. A termék használata előtt ismerkedjen meg valamennyi használati és biztonsági utasítással. A terméket csak a leírásnak megfelelően és a megadott célokra használja. A termék harmadik személynek történő továbbadása esetén adja át a készülékhez tartozó valamennyi leírást is.

2. Rendeltetészerű használat

Ez a készülék kizárólag ...

- élelmiszerek elegyítésére, pépesítésére és összekeverésére, valamint jégkocka aprítására (ún. „crush”),
- háztartásban szokásos mennyiségben és csak magánháztartásokban, száraz helyiségekben használható.

A készülék nem használható ...

- fűszerek, hagyma, hús és élelmiszerek kemény részeinek, pl.ogyorófélék, magvak, nagyobb magok vagy száraz aprítására,
- mogyorókrém készítésére,
- élelmiszerek nem minősülő anyagok feldolgozásához,
- kereskedelmi vagy ipari célokra,
- nedves környezetben vagy a szabadban,
- forró/forrásban lévő folyadékok feldolgozására.

Csak a készülékhez való tartozékokat és alkatrészeket használjon. Más tartozékok valószínűleg nem megfelelően alkalmasak és biztonságosak.

3. A csomag tartalma

Kicsomagolás után ellenőrizze, hogy hiánytalan-e a csomag.

A csomag tartalma:

- motorblokk hálózati kábellel és csatlakozódugóval
- turmixkehely
- fedél
- adagoló kupak
- használati útmutató

4. A készülék leírása

- 1 adagoló kupak
- 2 fedél
- 3 turmixkehely
- 4 vágókés
- 5 kapcsoló
- 6 motorblokk
- 7 kábelcsévlő
- 8 skála
- 9 fedél gumitömítése

5. Műszaki adatok

Névleges feszültség	220 – 240 V ~, 50 – 60 Hz
Névleges teljesítmény	600 W
Teljesítményfelvétel kikapcsolt állapotban	< 0,5 W
Úrtartalom	kb. 2,3 liter
Max. töltőmennyiség	1,75 liter
Védelmi osztály	II / 
Rövid üzemeltetési idő	3 perc

A rövid üzemeltetési idő azt jelzi, hogy mennyi ideig lehet üzemeltetni a készüléket a motor túlhevülése és károsodása nélkül. A megadott rövid üzemeltetési idő lejártá után a készüléket ki kell kapcsolni, amíg a motor le nem hűl szobahőmérsékletűre.

6. Felhasznált figyelmeztető jelzések és szimbólumok

Ebben a használati útmutatóban, a csomagolás és a készüléken, a következő figyelmeztető jelzéseket és szimbólumokat használjuk (ha alkalmazható):

	VESZÉLY! Az ezzel a szimbólummal és a „VESZÉLY” figyelmeztető szóval ellátott figyelmeztető utasítás olyan közvetlen veszélyes helyzetre figyelmeztet, amely halált vagy súlyos sérülést okoz, ha nem előzik meg.
	FIGYELMEZTETÉS! Az ezzel a szimbólummal és a „FIGYELMEZTETÉS” figyelmeztető szóval ellátott figyelmeztető utasítás olyan lehetséges veszélyes helyzetre figyelmeztet, amely halált vagy súlyos sérülést okozhat, ha nem előzik meg.
	VIGYÁZAT! Az ezzel a szimbólummal és a „VIGYÁZAT” figyelmeztető szóval ellátott figyelmeztető utasítás olyan lehetséges veszélyes helyzetre figyelmeztet, amely csekély vagy enyhe sérülést okozhat, ha nem előzik meg.
	FIGYELEM! Az ezzel a szimbólummal és a „FIGYELEM” figyelmeztető szóval ellátott figyelmeztető utasítás olyan lehetséges helyzetre figyelmeztet, amely anyagi károkat okozhat, ha nem előzik meg.
	Tudnivaló: Tudnivaló jelöli a kiegészítő információkat, amelyek megkönnyítik a készülék használatát.
	Olvassa el az útmutatót.

	Váltóáram/-feszültség
	II. védelmi osztály: védelem kettős vagy megerősített szigeteléssel.
	Ne merítse vízbe!
	Mosogatógépben is tisztítható.
	A készülék élelmiszerekkel érintkező részei élelmiszerbiztosak.
	Ez a termék megfelel a vonatkozó európai és nemzeti irányelvek követelményeinek.
	Ne dobjon elektromos készülékeket a háztartási hulladékba!
	Ártalmatlanítsa a csomagolóanyagot környezetbarát módon.
	
	A csomagolás újrahasznosított anyagból készült. A hulladékok szétválogatásánál vegye figyelembe a csomagolóanyagokon lévő jelölést: Ezek rövidítésekkel (a) és számjegyekkel (b) vannak megjelölve, amelyek jelentése a következő: 1-7: műanyagok, 20-22: papír és karton, 80-98: kompozit anyagok.
	
	Ez a termék megfelel a Szerb Köztársaság nemzeti irányelveiben rögzített követelményeknek.

7. Biztonsági utasítások

⚠ ÁRAMÜTÉS VESZÉLYE!

- Ügyeljen arra, hogy a motorblokk, a hálózati kábel vagy a hálózati csatlakozódugó soha ne merüljön vízbe vagy más folyadékba.
- A készüléket kizárólag száraz helyiségekben és soha ne a szabadban vagy nedves környezetben használja.
- Ügyeljen arra, hogy a hálózati kábel ne legyen vizes vagy nedves az üzemeltetés közben. Tárolja úgy, hogy ne szorulhasson be és más módon se sérülhessen meg.
- A veszélyek elkerülése érdekében a sérült csatlakozóvezetékét a gyártónak, a gyártó vevőszolgálatának vagy hasonló szakképzett személynek kell kicserélnie.
- Használat után mindig húzza ki a hálózati csatlakozódugót a csatlakozóaljzatból. A kikapcsolás magában nem elegendő, mert a készülékben mindaddig hálózati feszültség van, amíg a hálózati csatlakozódugó be van dugva az aljzatba.
- Minden használat előtt ellenőrizze a készülék kifogástalan állapotát. A készüléket nem szabad használni, ha sérülés látható rajta, különösen a motorblokkon vagy a turmixkelyhen.
- Azonnal húzza ki a hálózati csatlakozódugót a csatlakozóaljzatból, ha szokatlan hangot vagy füstképződést észlel vagy felismerhető meghibásodás esetén.

⚠ FIGYELMEZTETÉS! SÉRÜLÉSVESZÉLY!

- Soha ne nyúljon bele a turmixkehelybe, különösen működés közben! A kések rendkívül élesek!
- Ne nyissa ki a fedelet a készülék működése közben.
- Ne hagyja a készüléket felügyelet nélkül működni, hogy veszély esetén azonnal reagálni tudjon.

- Soha ne nyúljon evőeszközzel vagy keverő tárgyakkal a turmixkehelybe a készülék működése közben. Jelentős sérülésveszély áll fenn, ha ezek a tárgyak a gyorsan forgó késhez érnek!
- Ügyeljen a gyermekekre, hogy ne játsszanak a készülékkel.
- A készüléket csak a jelen használati útmutatóban leírt célokra használja.
- A készülék nem megfelelő használata esetén sérülésveszély áll fenn.
- Mindig válassza le a készüléket a hálózatról, ha felügyelet nélkül hagyja, valamint az összeszerelés, a szétszedés vagy tisztítás előtt.
- A készüléket nem használhatják gyermekek.
- A készüléket és csatlakozóvezetékét gyermekektől távol kell tartani.
- Ezt a készüléket csökkent fizikai, érzékszervi vagy szellemi képességű, vagy kellő tapasztalattal, és/vagy tudással nem rendelkező személyek csak felügyelet mellett használhatják, vagy ha felvilágosították őket a készülék biztonságos használatáról és megértették az ebből eredő veszélyeket.
- Gyermekek nem játszhatnak a készülékkel.
- Legyen óvatos a készülék használata közben.
A kések nagyon élesek!
- Legyen óvatos a turmixkehely kiürítésekor!
A kések nagyon élesek!
- Legyen óvatosan a készülék tisztításakor! A kések nagyon élesek!
- Kapcsolja ki a készüléket és húzza ki a hálózati csatlakozódugót, ha tartozékokat cserél vagy olyan alkatrészekhez nyúl, amik működés közben mozognak.
- Győződjön meg róla, hogy a turmixgép ki van kapcsolva, mielőtt leemeli a motorblokkról!
- A turmixkelyhet csak a mellékelt motorblokkal használja!

❗ FIGYELEM! ANYAGI KÁR!

- Ne használja a készüléket közvetlen napsugárzásnak kitéve vagy hőtermelő berendezések közelében.
- Soha ne töltsön forrásban lévő folyadékot vagy forró élelmiszert a turmixkehelybe!
- Soha ne működtesse a készüléket üresen, vagyis úgy, hogy nincsenek hozzávalók a turmixkehelyben.

8. Kicsomagolás

- Vegye le a készülékről az összes csomagolóanyagot vagy védőfóliát. Órizzze meg a csomagolást, hogy a készüléket biztonságosan tudja tárolni benne vagy elküldeni, pl. javítás esetén.
- A készülék használata előtt győződjön meg arról, hogy a készülék, a hálózati kábel, a hálózati csatlakozódugó és minden tartozék és alkatrész kifogástalan állapotban van.
- A turmixgép első használata előtt alaposan tisztítsa meg minden alkatrészt (lásd a **13. Tisztítás** fejezetet).

9. A készülék felállítása

Ha minden alkatrészt megtisztított a

13. Tisztítás fejezetben leírta szerint:

- Állítsa fel a készüléket úgy, hogy...
 - a hálózati kábel a hátoldalon lévő nyílásban haladjon,
 - a hálózati csatlakozódugó könnyen elérhető legyen, hogy veszély esetén gyorsan ki lehessen húzni a csatlakozóaljzatból,
 - stabilan és csúszásbiztosan álljon, hogy rezgés esetén a készülék ne billenjen fel.
 - a hálózati kábel ne érjen a munkaterületre és véletlen megrántása esetén a készülék ne tudjon felborulni.

10. Használat



⚠ FIGYELMEZTETÉS!

- ▶ A motor azonnal kikapcsol, ha a turmixkehelyet **3** leveszi a motorblokkról **6** vagy eltávolítja a fedelet **2**. Nem szabad figyelmen kívül hagyni, hogy a gép bekapcsolva marad. A motor váratlanul elindul, amint a turmixkehelyet **3** visszahelyezi vagy ismét lezárja a fedelet **2**.

Ezért:

- csak akkor csatlakoztassa a hálózati csatlakozódugót a csatlakozóaljzatba, ha a turmixkehely **3** tele van töltve és lezárva fel van helyezve.
- A felhelyezés előtt mindig győződjön meg arról, hogy a készülék ki van kapcsolva vagy a hálózati csatlakozódugó ki van húzva.
- Kapcsolja ki a készüléket, húzza ki a hálózati csatlakozódugót és várja meg, amíg teljesen leáll a motor, mielőtt leveszi a turmixkehelyet **3** vagy kinyitja a fedelet **2**.

10.1. Turmixkehely megtöltése és felszerelése

- 1) Forgassa el a turmixkehelyet **3** az óramutató járásával ellentétes irányba, amíg a turmixkehely fogója alatti nyíl  a  pozíció fölé kerül. Vegye le a turmixkehelyet **3** egyenesen felfelé a motorblokkról **6**.
- 2) Vegye le a fedőt **2**. Ehhez forgassa el az óramutató járásával ellentétes irányba a  pozíció felé (lásd az 1. ábrát), amíg felfelé húzva le tudja venni.

3) Töltse meg a turmixkelyhet ③ legalább a skála ⑧ legalsó jelöléséig és legfeljebb a MAX jelölésig. Az optimális eredményekhez a következő maximális töltési mennyiségeket javasoljuk:

Élelmiszer	Maximális töltési mennyiség	Javasolt fokozat	Javasolt feldolgozási idő
Folyadékok	1,75 l	1-3	60 másodperc
Joghurtos italok	1,25 l	2-5	90 másodperc
Milkshake/smoothie	1,25 l	2-5	60-90 másodperc
Palacsintatészta	1,25 l	3-5	90 másodperc
Bébiétel	75 dkg	5	3 perc
Majonéz	2 tojás 2,5 dl olaj	3-5	90-120 másodperc
Zöldségleves	1,5 l	3-5	3 perc
Jégkocka	3,75 dl (kb. 14-15 db)	P	12x

4) Nyomja vissza a fedelet ② a turmixkehelyre ③ helyezve. Zárja le a fedelet ②. Ehhez forgassa el az óramutató járásával megegyező irányba a 🔒 pozícióba, amíg hallhatóan be nem kattann (lásd a 2. ábrát). Ügyeljen arra, hogy a turmixkelyhen ③ lévő kiöntő zárva legyen. A motor csak akkor tud elindulni, ha a fedél ② megfelelően van felhelyezve.

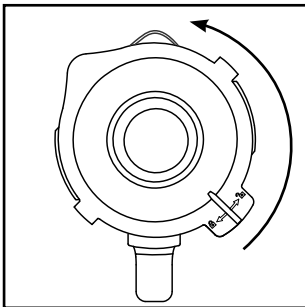

1. ábra

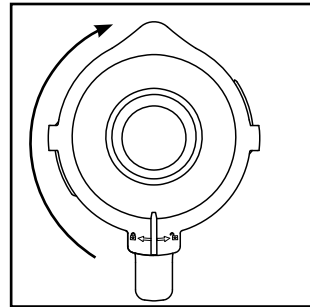

2. ábra

- 5) Nyomja az adagoló kupakot ① ütközésig a fedélnyílásba.
- 6) Helyezze fel a megtöltött és lezárt turmixkelyhet ③ a motorblokkra ⑥. Ehhez használja a motorblokkon ⑥ lévő mélyedéseket és közben ügyeljen arra, hogy a turmixkelyhen ③ lévő nyíl ▼ a 🔒 szimbólumra mutasson. Forgassa el a turmixkelyhet ③ az óramutató járásával megegyező irányba a 🔒 pozícióba, amíg hallhatóan be nem kattann. A motor csak akkor tud elindulni, ha a turmixkehely ③ megfelelően van felhelyezve.

10.2. Sebességfokozat

kiválasztása

A készüléket csak akkor lehet bekapcsolni, ha a turmixkehely **3** megtöltve és teljesen lezárva a motorblokkon **6** van.

Állítsa a kapcsolót **5** ...

■ 1 – 3 fokozatra

folyékony vagy kevésbé kemény élelmiszerek elegyítéséhez, pépesítéséhez és összekeveréséhez

■ 3 – 5 fokozatra

keményebb élelmiszerekhez vagy aprításhoz

■ P fokozat (pulzáló funkció)

rövid, erőteljes impulzus-működéshez, pl. jégkocka zúzásához vagy tisztításhoz. A kapcsoló **5** nem kattán be ebben az állásban, így a motor nem terhelődik túl. Ezért ezt a kapcsolót **5** csak rövid ideig tartsa ebben a helyzetben.

i Tudnivaló

- ▶ A turmixkehelybe **3** maximum 3,75 dl jégkockát töltsön. Ellenkező esetben a készülék nem tudja megfelelően felaprítani a jeget.

10.3. Betöltés működés

közben

! FIGYELMEZTETÉS!

- ▶ Ha működés közben be szeretne tölteni valamit, akkor csak az erre a célra kialakított adagoló kupakot **1** szabad kinyitni. Semmiképpen ne nyissa ki a fedelet **2**.
- ▶ Soha ne nyúljon evőeszközzel vagy keverő tárgyakkal a turmixkehelybe **3**, amíg a készülék üzemel. Jelentős sérülésveszély áll fenn, ha ezek a tárgyak a gyorsan forgó vágókéshez **4** érnek!

Működés közbeni betöltéshez ...

- 1) Húzza ki az adagoló kupakot **1** a fedélből **2**.
- 2) Töltse be a hozzávalókat.
- 3) Végül nyomja vissza az adagoló kupakot **1** a fedélnyílásba.

10.4. Turmixkehely levétele

Ha befejezte a betöltött élelmiszerek feldolgozását:

- 1) Először mindig állítsa a kapcsolót **5** KI-állásba („0”) és húzza ki a hálózati csatlakozódugót.
- 2) Várja meg, amíg a motor teljesen leáll, mielőtt a turmixkehelyt **3** leveszi a motorblokkról **6**. Ehhez forgassa el a turmixkehelyt **3** az óramutató járásával ellentétes irányba, amíg a turmixkehely fogója alatti nyíl **7** a **8** pozíció fölé kerül. Vegye le a turmixkehelyt **3** egyenesen felfelé a motorblokkról **6**.

11. Hasznos tudnivalók

- Szilárd hozzávalók pépesítése esetén a legjobb eredmény eléréséhez csak kis adagokat rakjon a turmixkehelybe **3** és ne a teljes mennyiséget töltsse be egyszerre.
- Ha szilárd hozzávalókat dolgoz fel, vágja azokat apró darabokra (2 – 3 cm).
- Zöldség és gyümölcs pürézésénél adjon hozzá legalább 0,5 dl folyadékot.
- Először a sűrűbb hozzávalókat (pl. joghurt) töltsse a turmixkehelybe **3**. Ha a keverés során nem minden hozzávalót ér el a vágókés, akkor vegye le a turmixkehelyt **3** a motorblokkról **6**, távolítsa el a fedelet **2** és keverje össze a hozzávalókat például egy kanállal. Tegye vissza turmixkehelyt **3** lezárt fedéllel **2** a motorblokkra **6** és folytassa a turmixolást.
- A folyékony hozzávalók keverését kezdje kis mennyiségű folyadékkal. Ezután kis adagokban töltsön hozzá folyadékot a fedél nyílásán keresztül.
- A készülék jól stabilizálható, ha működés közben kezét a lezárt turmixgépre helyezi.
- Szilárd vagy nagyon sűrű élelmiszerek keveréséhez hasznos lehet a **P fokozat** fokozat használata, amivel megakadályozható, hogy a vágókés **4** megakadjon.

i Tudnivaló

- ▶ Ne használja a készüléket étkezési só, finomított cukor vagy fehér cukor szemcseméretének csökkentéséhez. Például porcukor készítéséhez.

12. Receptek

Banán turmix

- 2 banán
- kb. 2 evőkanál cukor (a banán érettségétől és az egyéni ízléstől függően)
- ½ liter tej
- 1 kevés citromlé

Hámozza meg a banánt és pépesítse a 2-es fokozaton. Fokozatosan adja hozzá a tejet, majd a cukrot és a citromlevet. Addig turmixolja a hozzávalókat, amíg egyenletes állagú folyadékot nem kap. Jéghidegen szolgálja fel a turmixot.

Vanília turmix

- ¼ liter tej
- 25 dkg vaníliafagylalt
- 125 g jégkocka
- 1 ½ teáskanál cukor

Zúzza össze a jégkockákat a **P** fokozattal. Töltse a többi hozzávalót a turmixkehelybe. Addig keverjen mindent a 2-es fokozaton, amíg egyenletes folyadékot nem kap.

Cappuccino turmix

- 0,65 dl hideg eszpresszó (vagy nagyon erős kávé)
- 0,65 dl tej
- 1,5 dkg cukor
- 65 g vaníliafagylalt
- 100 g jégkocka

Zúzza össze a jégkockákat a **P** fokozattal. Adja hozzá az eszpresszót, a tejet és a cukrot. Turmixoljon össze mindent a 2-es fokozaton, amíg a cukor fel nem oldódik. Végül adja hozzá a vaníliafagylaltot és turmixolja az egészet az 1-es fokozaton.

Trópusi gyümölcs keverék

- 1,25 dl ananászlé
- 0,6 dl papajalé
- 0,5 dl narancslé
- ½ kis doboz őszibarack lével
- 125 g jégkocka

Zúzza össze a jégkockákat a **P** fokozattal. Töltse minden hozzávalót a turmixkehelybe és keverje össze a 3-as fokozaton.

Mogyorónugát turmix

- ½ liter tej
- 20 dkg mogyorónugát krém
- 1 gombóc vaníliafagylalt
- 0,5 dl tejszín

Keverjen össze minden hozzávalót a turmixkehelyben a 3-as fokozaton, amíg minden egyenletesen el nem keveredik.

Sárgarépa turmix

- 3 dl almalé
- 5 dl sárgarépalé
- 4 evőkanál olaj (búzacsíra olaj vagy repceolaj)
- 4 evőkanál citromlé
- gyömbérpor
- bors

Töltse az almalét, az olajat és a citromlét a turmixkehelybe és turmixolja össze a 2-es fokozaton. Adja hozzá a sárgarépalét és turmixoljon össze mindent a 2-es fokozaton. Ízesítse a turmixot gyömbérporral és borssal.

Feketeribizli turmix

- 2 teáskanál méz
- 2 banán
- ¼ liter író
- ¼ liter ribizli lé (fekete)

Töltsön minden hozzávalót a turmixkehelybe és turmixolja össze a 3-as fokozaton.

Hawaii turmix

- 4 banán
- ¼ liter ananászlé
- ½ liter tej
- 2 evőkanál méz
- ¼ liter rum

Hámozza meg a banánt és pépesítse a 2-es fokozaton. Adja hozzá a többi hozzávalót és keverjen össze mindent az 1-es fokozaton.

Gyümölcsös ananász-eper keverék

- 2,5 dl ananászlé
- 20 dkg eper
- 3 dl almálé
- 4 jégkocka

Mossa meg az epret és távolítsa el a zöld részeit. Zúzza össze a jégkockákat a **P** fokozattal. Pépesítse a 2-es fokozaton. Adja hozzá a többi hozzávalót és turmixoljon össze mindent az 1-es fokozaton.

Hideg andalúziai leves (gazpacho)

- ½ uborka
- 1 húsos paradicsom
- 1 zöld paprika
- ½ hagyma
- 1 gerezd fokhagyma
- ½ fehér zsemle
- ½ teáskanál só
- 1 teáskanál vörösborecet
- 1 evőkanál olívaolaj

Vágja a zöldségeket kb. 2 cm nagyságú darabokra. Először a paradicsomdarabokat, majd az uborkát tegye bele a turmixkehelybe. Pépesítse a 3-as fokozaton.

Adja hozzá a többi hozzávalót és pépesítsen/keverjen össze mindent a 3-as fokozaton, amíg egyenletes állagú levest nem kap. A levest kenyérral szolgálja fel.

i Tudnivaló

- ▶ A receptek sikerét nem garantáljuk. Valamennyi hozzávaló és elkészítési mód adata csak hozzávetőleges érték. Egésztse ki a receptajánlatokat személyes tapasztalataival.
- ▶ Laktóz intolerancia esetén javasoljuk, hogy használjon laktózmentes tejet. Gondoljon arra, hogy a laktózmentes tej egy kicsit édesebb.

13. Tisztítás

⚠ VESZÉLY!

A turmixgép és részei tisztítása előtt:

- ▶ Győződjön meg arról, hogy a készülék ki van kapcsolva és kihúzta a hálózati csatlakozódugót.



Semmiképpen sem szabad a motorblokkot **6** vízbe vagy más folyadékba meríteni. Az áramütés következtében életveszély állhat fenn és kár keletkezhet a készülékben.

- ▶ Soha ne nyissa fel a készülék burkolatát. Ellenkező esetben áramütés veszélye áll fenn.

⚠ FIGYELMEZTETÉS!

- ▶ Soha ne nyúljon bele a turmixkehelybe **3**, különösen működés közben. A vágókécek **4** rendkívül élesek!

! FIGYELEM!

- ▶ Ne használjon oldó- vagy súrolószereket a műanyag felület tisztításához, ellenkező esetben kár keletkezhet benne.

13.1. Turmixkehely tisztítása

- A turmixkehelyet **3** csak hosszú nyelvű mosogatókefével tisztítsa, így nem okoz sérülést a vágókés **4**.
- Az adagoló kupakot **1** és a fedelet **2** enyhén szappanos vízben tisztítsa. Ügyeljen arra, hogy a gumitömítés **3** megfelelően illeszkedjen, mielőtt a fedelet **2** ismét használja.

i Tudnivaló



A fedél **2**, az adagoló kupak **1** és a turmixkehely **3** a vágókécekkel **4** mosogatógépben is tisztítható.

Az alkatrészeket lehetőleg a mosogatógép felső kosarába helyezze és ügyeljen arra, hogy ne szoruljanak be.

- Amennyiben a készüléket közvetlenül a használatot követően tisztítja, akkor a legtöbb esetben megfelelően higiénikus tisztítás érhető el az alábbi módszerekkel:

Töltsön 7,5 dl vizet a turmixkehelybe **3** és adjon hozzá néhány csepp kímélő hatású mosogatószeret. Zárja le a fedelet **2** és helyezze fel a turmixkelyhet **3** a motorblokkra **6**. Csatlakoztassa a hálózati csatlakozódugót a csatlakozóaljzatba és nyomja meg néhányszor a pulzáló funkciót, hogy a vágókések **4** maximális sebességgel forogjanak a vízben. Ezután öblítse ki bő tiszta vízzel a turmixkelyhet **3**, hogy ne maradjon benne mosogatószer.

- Makacs szennyeződések jobb eltávolításához a tartozékot **A** a vágókésekkel **4** leválaszthatja a turmixkehelyről **3**:

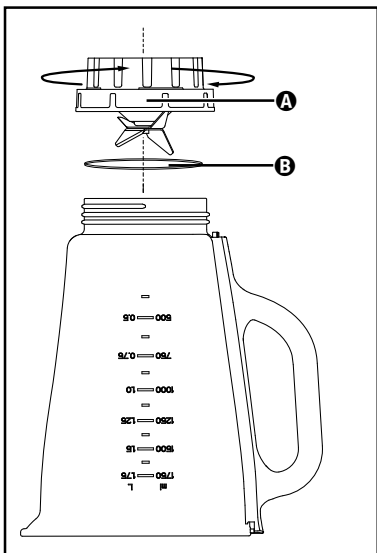

3. ábra

- 1) Vegye le a turmixkelyhet **3** a motorblokkról **6**. A jobb stabilitáshoz vegye le a fedelet **2**. Ehhez forgassa el az óramutató járásával ellentétes irányba a  pozíció felé (lásd az 1. ábrát), amíg felfelé húzza le tudja venni.

- 2) Állítsa a készüléket fejjel lefelé és forgassa a tartozékot **A** a vágókésekkel **4** az óramutató járásával ellentétes irányba, hogy le lehessen venni a turmixkehely **3** tartályáról (lásd a 3. ábrát).

▲ FIGYELMEZTETÉS!

- Legyen óvatos a vágókésekkel **4**. A kések nagyon élesek.
- 3) Alaposan tisztítsa meg mindkét részt enyhén mosogatószeres vízben.

i Tudnivaló

- Szükség esetén kivetheti a tömitőgyűrűt **B** a tartozékból **A** a vágókésekkel **4**. Húzza ki a tömitőgyűrűt **B** a tartozékból **A** és tisztítsa meg enyhén mosogatószeres vízzel. Ezután öblítse le tiszta vízzel a tömitőgyűrűt **B**.



A turmixkehely **3** tartálya és a tartozék **A** a vágókésekkel **4** mosogatógépben is tisztítható.

- 4) Töröljön minden részt alaposan szárazra, mielőtt ismét összeszereli.
- 5) Tegye vissza a tartozékot **A** a vágókésekkel **4** a turmixkehely **3** tartályára és forgassa be az óramutató járásával megegyező irányba. Ügyeljen arra, hogy a tömitőgyűrű **B** megfelelően legyen behelyezve.

13.2. Motorblokk tisztítása

- 1) A felületeket nedves törölkendővel tisztítsa meg. Szükség esetén tegyen enyhe hatású mosogatószeret a törölkendőre. Ezt követően törölje át a készüléket tiszta vízzel benedvesített törölkendővel az esetleges mosogatószer-maradványok eltávolítása céljából. Ezután alaposan törölje szárazra a felületeket.
- 2) Minden tisztításkor ellenőrizze, hogy a turmixkehely **3** befogójának érintkező-kapcsolóját nem blokkolják-e szennyeződésmaradványok. Ha a blokkoló anyagokat nem tudja eltávolítani egy papírlap csücskével, akkor forduljon az ügyfélszolgálatához. Semmiképpen ne használjon kemény tárgyat, ellenkező esetben megsérülhet az érintkező kapcsolat.

- 3) A motorblokk **6** alján lévő esetleges szennyeződéseket kizárólag száraz törölkendővel vagy portörölő ecsettel távolítsa el. Ügyeljen arra, hogy semmi ne kerüljön a készülékbe a szellőzőnyílásokon keresztül.

14. Tárolás

- 1) Alaposan tisztítsa meg a turmixgépet, ha hosszabb ideig nem használja (lásd a **13. Tisztítás** fejezetet).
- 2) Tekerje a hálózati kábelt a motorblokk **6** alján lévő kábelcsévéelőre **7**.
- 3) A turmixgépet hűvös, száraz helyen tárolja.

15. Ártalmatlanítás



Az áthúzott kerekese szeméttároló szimbóluma azt jelenti, hogy a készüléket életciklusa végén nem szabad a szokásos háztartási hulladékkal ártalmatlanítani. A készüléket erre a célra kijelölt gyűjtőhelyen, újrahasznosító központokban vagy hulladékkezelő üzemben kell leadni.

Visszaadás előtt kérjük törölje minden személyes adatát a készülékről.

A csomagolás környezetbarát anyagokból készült, amit a helyi hulladékhasznosítónál adhat le ártalmatlanításra.

Ártalmatlanítsa a csomagolást környezetbarát módon.

16. A Kompernass Handels GmbH garanciája

Tisztelt Vásárlónk!

A készülékre a vásárlás napjától számított 3 év garanciát vállalunk. A termék meghibásodása esetén. Önt jogszabályban foglalt jogok illetik meg az eladóval szemben. Az alábbi garanciánk nem korlátozza vagy szünteti meg a jogszabályban biztosított jogokat.

Garanciális feltételek

A garanciális időszak a vásárlás napján kezdődik. Gondosan őrizze meg a nyugtát. Ez a vásárlás igazolásához szükséges.

Ha a termékvásárlás napjától számított három éven belül anyag- vagy gyártási hibát észlel, akkor a terméket saját belátásunk szerint ingyen megjavítjuk, kicseréljük vagy visszafizetjük az árát. A garancia feltétele a hibás készülék és a vásárlást igazoló bizonylat (pénztári blokk) három éves garanciaidőn belüli bemutatása, valamint a hiba lényegének és megjelenése idejének rövideleírása.

Ha garanciánk fedezetet nyújt a hibára, akkor javított vagy egy új terméket kap vissza. A termék javítása vagy cseréje esetén a garancia nem kezdődik előlről.

Garanciális idő és a jogszabályban foglalt szavatossági igények

A garancia ideje nem hosszabbodik meg a jótállással. Ez a cserélt és javított alkatrészekre is vonatkozik. Az esetlegesen már a vásárláskor is fennálló sérüléseket és hiányosságokat a kicserélgés után azonnal jelezni kell. A garanciai lejárat után esedékes javítások díjkötelesek.

A garancia köre

A készüléket szigorú minőségi előírások szerint gyártottuk és kiszállítás előtt lekiismeretesen ellenőriztük.

A garancia anyag- vagy gyártási hibákra vonatkozik. A garancia nem terjed ki a termék normális elhasználódásnak kitett és ezért kopó alkatrészeknek tekinthető alkatrészeire vagy a törékeny alkatrészek – mint például kapcsolók, akkumulátorok vagy üvegből készült alkatrészek – sérüléseire.

A garancia megszűnik akkor, ha a termék megsérül, nem megfelelően használják vagy nem tartják karban. A termék megfelelő használata érdekében a használati útmutatóban foglalt összes utasítást pontosan be kell tartani. Feltétlenül kerülni kell minden olyan felhasználási és kezelési módot, amit a használati útmutató nem javasol, vagy amelyek elkerülésére kifejezetten figyelmeztet.

A termék csak magánhasználatra és nem ipari használatra készült. A garancia érvényét veszti visszaélészerű vagy szakszerűtlen kezelés, erőszak alkalmazása vagy olyan beavatkozások esetén, amelyeket általunk nem engedélyezett szervizben végeztek el.

A garancia érvényesítése

Ügyének gyors feldolgozása érdekében kövesse a következő utasításokat:

- Kérjük, hogy minden kapcsolatfelvételnél tartsa készenlétben a vásárlást igazoló pénztári blokkot és a cikkszámot (IAN) 496701_2504.
- A cikkszám a termék adattábláján, a termékre gravírozva, a használati útmutató címlapján (balra lent) vagy a termék hátoldalán vagy alján lévő címkén található.

- Működési hiba vagy más hiba észlelése esetén vegye fel a kapcsolatot az alábbi szervizrészleggel **telefonon** vagy **e-mailben**.
- Küldje el díjmentesen a megadott szerviz címére a hibásnak talált terméket és a vásárlást igazoló bizonylatot (pénztári blokk), illetve röviden írja le azt is, hogy hol és mikor jelentkezett a hiba.



Más használati útmutatókhoz, termékbemutató videókhoz és a telepítési szoftverekhez hasonlóan ezt is letöltheti a www.lidl-service.com oldalról.

Ezzel a QR-kóddal közvetlenül a Lidl ügyfélszolgálati oldalra kerülnek (www.lidl-service.com) és a cikkszám megadásával (IAN) 496701_2504 megnyithatja a használati útmutatót.

16.1. Szerviz

HU Szerviz Magyarország

Tel.: 06800 21225

E-Mail: kompernass@lidl.hu

IAN 496701_2504

16.2. Gyártja

Ügyeljen arra, hogy az alábbi cím nem a szerviz címe. Először forduljon a megjelölt szervizhez.

KOMPERNASS HANDELS GMBH

BURGSTRASSE 21

44867 BOCHUM

NÉMETORSZÁG

www.kompernass.com

Kazalo

1. Uvod	30
2. Predvidena uporaba	30
3. Vsebina kompleta	30
4. Opis naprave	30
5. Tehnični podatki	30
6. Varnostna opozorila in simboli v teh navodilih	31
7. Varnostna navodila	32
8. Jemanje iz embalaže	34
9. Postavitev	34
10. Upravljanje	34
10.1. Polnjenje in namestitev mešalnega nastavka	34
10.2. Izbira stopnje hitrosti.	36
10.3. Dodajanje med delovanjem	36
10.4. Snemanje mešalnega nastavka	36
11. Koristni nasveti	36
12. Recepti	37
13. Čiščenje	38
13.1. Čiščenje mešalnega nastavka	38
13.2. Čiščenje bloka motorja	39
14. Shranjevanje	40
15. Odstranjevanje med odpadke	40
16. Proizvajalec	40
17. Pooblaščen serviser	40
18. Garancijski list	40

1. Uvod

Zahvaljujemo se vam za nakup nove naprave. Odločili ste se za kakovosten izdelek. Navodila za uporabo so sestavni del izdelka. Vsebujejo pomembna navodila za varnost, uporabo in odstranitev naprave med odpadke. Preden začnete izdelek uporabljati, se seznanite z vsemi navodili za uporabo in varnost. Izdelek uporabljajte le tako, kot je opisano, in samo za navedena področja uporabe. Ob predaji izdelka tretjim osebam priložite vso dokumentacijo.

2. Predvidena uporaba

Ta naprava je predvidena izključno za ...

- mešanje, mletje in umešanje živil ter drobljenje ledenih kock,
- običajne gospodinjske količine in le v zasebnih gospodinjstvih ter suhih prostorih.

Ta naprava ni predvidena za ...

- seklanje zelišč, čebule, mesa in trdih živil, kot so oreški, jedrca, veliko zrnje ali stebela,
- izdelavo kaše iz oreškov,
- predelavo neživilskih materialov,
- poslovne ali industrijske namene,
- uporabo v vlažnem okolju ali na prostem,
- obdelavo vročih/vrelih tekočin.

Uporabljajte samo dodatno opremo in nadomestne dele, ki so predvideni za to napravo. Drugi deli mogoče niso primerni in ne zagotavljajo zadostne varnosti!

3. Vsebina kompleta

Po razpakiranju preverite, ali dobavljeni komplet vključuje vse potrebne dele.

Vsebina kompleta obsega:

- blok motorja z električnim kablom in električnim vtičem
- mešalni nastavek
- pokrov
- pokrov za odmerjanje
- navodila za uporabo

4. Opis naprave

- 1 Pokrov za odmerjanje
- 2 Pokrov
- 3 Mešalni nastavek
- 4 Nož
- 5 Stikalo
- 6 Blok motorja
- 7 Nastavek za navitje kabla
- 8 Lestvica
- 9 Gumijasto tesnilo







5. Tehnični podatki











Nazivna napetost	220–240 V~, 50–60 Hz
Nazivna moč	600 W
Vhodna moč v stanju izklopa	< 0,5 W
Zmogljivost	pribl. 2,3 litra
Najv. količina za polnjenje	1,75 litra
Razred zaščite	II/□
Čas kratkotrajne uporabe (KU)	3 minute

Čas KU (čas kratkotrajne uporabe) nam pove, kako dolgo lahko neko napravo uporabljamo, preden se motor pregreje in poškoduje. Ko navedeni čas kratkotrajne uporabe poteče, je treba napravo izklopiti in jo pustiti izklopljeno tako dolgo, dokler se motor ne ohladi na sobno temperaturo.

6. Varnostna opozorila in simboli v teh navodilih

V teh navodilih za uporabo, na embalaži in napravi se (lahko) uporabljajo naslednje vrste varnostnih opozoril in simbolov:

	NEVARNOST! Varnostno opozorilo s tem simbolom in opozorilno besedo »NEVARNOST« označuje neposredno grozečo nevarno situacijo, ki ima za posledico smrt ali hudo telesno poškodbo, če se ne prepreči.
	OPOZORILO! Varnostno opozorilo s tem simbolom in opozorilno besedo »OPOZORILO« označuje možno nevarno situacijo, ki bi lahko imela za posledico smrt ali hudo telesno poškodbo, če se ne prepreči.
	PREVIDNO! Varnostno opozorilo s tem simbolom in opozorilno besedo »PREVIDNO« označuje možno nevarno situacijo, ki bi lahko imela za posledico lažjo ali zmerno telesno poškodbo, če se ne prepreči.
	POZOR! Varnostno opozorilo s tem simbolom in opozorilno besedo »POZOR« označuje možno situacijo, ki bi lahko imela za posledico materialno škodo, če se ne prepreči.
	Opomba: Opomba označuje dodatne informacije, ki vam olajšajo delo z napravo.
	Preberite navodila.
	Izmenični tok/napetost

	Razred zaščite II: zaščita z dvojno ali ojačano izolacijo med deli pod napetostjo in dotakljivimi deli.
	Ne potaplajte v vodo!
	Naprava je primerna za čiščenje v pomivalnem stroju.
	Vsi deli te naprave, ki pridejo v stik z živilo, so primerni za živila.
	Ta izdelek izpolnjuje zahteve veljavnih evropskih in državnih predpisov.
	Električnih naprav ne odvrzite med gospodinjske odpadke!
	Embalazo odstranite na okolju prijazen način.
	Embalaza iz materialov, ki jih je mogoče reciklirati. Pri ločevanju odpadkov upoštevajte oznake na embalaži: Označene so s kraticami (a) in številkami (b) z naslednjim pomenom: 1-7: umetne snovi, 20-22: papir in karton, 80-98: sestavljeni materiali.
	
	Ta izdelek izpolnjuje zahteve veljavnih evropskih in državnih predpisov Republike Srbije.

7. Varnostna navodila

⚠ NEVARNOST! ELEKTRIČNI UDAR!

- Pazite, da bloka motorja, električnega kabla ali električnega vtiča nikoli ne potopite v vodo ali druge tekočine.
- Napravo uporabljajte samo v suhih prostorih, nikoli na prostem ali v vlažnem okolju.
- Pazite, da se električni kabel med delovanjem nikoli ne navlaži ali omoči. Kabel speljite tako, da se nikjer ne zatika in da ga ni mogoče poškodovati na noben drug način.
- Če je električni priključni kabel pri tej napravi poškodovan, ga mora zamenjati proizvajalec, njegova servisna služba ali podobno usposobljena oseba, da ne pride do nevarnosti.
- Po uporabi vedno izvalcite vtič iz vtičnice. Sam izklop ne zadostuje, saj je naprava še vedno pod električno napetostjo, dokler je električni vtič priključen v vtičnico.
- Pred vsako uporabo preverite brezhibno stanje naprave. Naprave ne smete uporabljati, če opazite škodo, zlasti na bloku motorja ali mešalnem nastavku.
- Če opazite neobičajen hrup ali vonj ali napačno delovanje, električni vtič takoj potegnite iz električne vtičnice.

⚠ OPOZORILO! NEVARNOST TELESNIH POŠKODB!

- Nikoli ne segajte v mešalni nastavek, še zlasti ne med delovanjem. Noži so izredno ostri!
- Med delovanjem naprave ne odpirajte pokrova.
- Naprave ne pustite delovati brez nadzora, da boste lahko v primeru nevarnosti takoj ukrepali.
- V mešalni nastavek nikoli ne vtikajte jedilnega pribora ali predmetov za mešanje, dokler naprava deluje. Če se dotaknejo hitro vrtečih se nožev, obstaja zelo velika nevarnost telesnih poškodb!
- Otroke je treba nadzorovati, da preprečite igro z napravo.

- Naprave nikoli ne uporabljajte drugače, kot je opisano v teh navodilih.
- V primeru napačne uporabe naprave obstaja nevarnost telesnih poškodb.
- Kadar naprava ni pod nadzorom in preden jo začnete sestavljati, razstavljati ali čistiti, jo vedno ločite od omrežja.
- Otroci naprave ne smejo uporabljati.
- Napravo in njen električni kabel je treba hraniti zunaj dosega otrok.
- Osebe z omejenimi fizičnimi, zaznavnimi ali duševnimi sposobnostmi ali s pomanjkljivimi izkušnjami in/ali znanjem smejo to napravo uporabljati le, če jih pri tem nekdo nadzoruje ali jih je poučil o varni uporabi naprave in so razumele nevarnosti, ki izhajajo iz uporabe naprave.
- Otroci se z napravo ne smejo igrati.
- Pri delu z napravo bodite previdni. Noži so zelo ostri!
- Bodite previdni pri praznjenju mešalnega nastavka!
Noži so zelo ostri!
- Pri čiščenju naprave bodite previdni! Noži so zelo ostri!
- Izklopite napravo in izvlecite električni vtič, preden zamenjate opremo ali se dotaknete delov, ki se premikajo med delovanjem.
- Pred dvigom mešalnika z bloka motorja vedno zagotovite, da je mešalnik izklopljen!
- Mešalni nastavek uporabljajte samo skupaj s priloženim blokom motorja!

! POZOR! MATERIALNA ŠKODA!

- Naprave ne uporabljajte na neposredni sončni svetlobi ali v bližini naprav, ki proizvajajo toploto.
- V mešalni nastavek nikoli ne nalijte vrelih tekočin ali zelo vročih živil! Prej naj se ohladijo na temperaturo, ki jo prenesete na dotik!
- Naprave nikoli ne uporabljajte prazne, torej brez sestavin v mešalnem nastavku.

8. Jemanje iz embalaže

- Z naprave odstranite vse embalažne materiale ali zaščitne folije. Obdržite embalažo, da boste lahko napravo hranili primerno zaščiteno in jo npr. v primeru popravila vrnili po pošti.
- Pred uporabo naprave se prepričajte, da je nepoškodovana, pri tem preverite tudi električni kabel z električnim vtičem in ves pribor ter dele naprave.
- Pred prvo uporabo mešalnika skrbno očistite vse sestavne dele (glejte poglavje **13. Čiščenje**).

9. Postavitev

Če ste očistili vse dele, kot je opisano v poglavju **13. Čiščenje**:

- Napravo postavite tako ...
 - da je električni kabel napeljan skozi odprtino na zadnji strani,
 - da je električni vtič ves čas dosegljiv, da ga lahko v primeru nevarnosti potegnete iz vtičnice,
 - da je stabilna in ne drsi ter da se prisrski oprimejo, da se naprava ob tresljajih ne more prevrniti,
 - da električni kabel ne sega v delovno območje, tako da bi se lahko naprava zaradi nehotenega potega prevrnila.

10. Upravljanje



⚠ OPOZORILO!

- ▶ Motor se izklopi, ko mešalni nastavek **3** odstranite z bloka motorja **6** ali odprete pokrov **2**. Takrat lahko spregledate, da je naprava še vklopljena. Motor se v tem primeru nepričakovano zažene, ko namestite mešalni nastavek **3** ali znova zaprete pokrov **2**.

Zato:

- Električni vtič vtaknite v vtičnico šele takrat, ko je mešalni nastavek **3** napolnjen, zaprt in nameščen.
- Pred namestitvijo se vedno prepričajte, da je naprava izklopljena ali da je električni vtič potegnen iz vtičnice.
- Pred odstranjevanjem mešalnega nastavka **3** ali odpiranjem pokrova **2** napravo najprej izklopite, izvlecite električni vtič in počakajte, da se motor zaustavi.

10.1. Polnjenje in namestitev mešalnega nastavka

- 1) Obrnite mešalni nastavek **3** v nasprotni smeri urnega kazalca, tako da puščica ▼ pod ročajem mešalnega nastavka stoji nad položajem . Mešalni nastavek **3** snemite naravnost navzgor z bloka motorja **6**.
- 2) Odstranite pokrov **2**, tako da ga obrnete v nasprotni smeri urnega kazalca na položaj  (glejte sliko 1), da ga lahko dvignete in snamete.

- 3) Mešalni nastavek **3** napolnite najmanj do spodnje črte na lestvici **8** in največ do oznake MAX. Za optimalne rezultate priporočamo naslednje največje količine za polnjenje:

Živilo	Največja količina	Priporočena stopnja	Priporočeni čas obdelave
Tekočine	1750 ml	1-3	60 s
Mešani jogurtovi napitki	1250 ml	2-5	90 s
Mlečni napitki/smutiji	1250 ml	2-5	60-90 s
Testo za palačinke	1250 ml	3-5	90 s
Kašica za dojenčka	750 ml	5	3 min
Majoneza	2 jajci 250 ml olja	3-5	90-120 s
Zelenjavna juha	1500 ml	3-5	3 min
Ledene kocke	375 ml (pribl. 14-15 kosov)	P	12x

- 4) Pokrov **2** z zamikom znova trdno potisnite na mešalni nastavek **3**. Pokrov **2** zaprite, tako da ga v smeri urnega kazalca obrnete na položaj **8**, da se slišno zaskoči (glejte sliko 2).

Pazite, da je izliv na mešalnem nastavku **3** zaprt. Motor je mogoče zagnati samo, ko je pokrov **2** nameščen tako, da je poravnan.

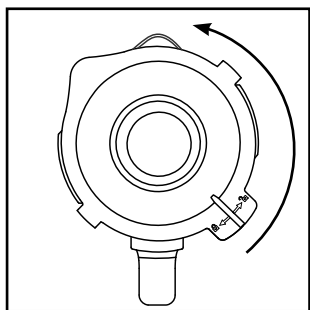

Slika 1

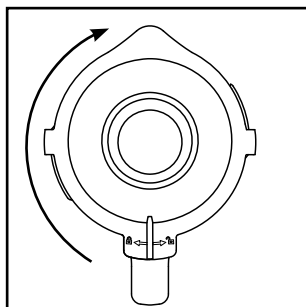

Slika 2

- 5) Pokrov za odmerjanje **1** potisnite do konca v odprtino pokrova.
- 6) Do konca napolnjen in zaprt mešalni nastavek **3** postavite na blok motorja **6**. V ta namen uporabite odprtine na bloku motorja **6** in pri tem pazite, da puščica ▼ na mešalnem nastavku **3** kaže na simbol **8**. Obrnite mešalni nastavek **3** v smeri urnega kazalca na položaj **8**, tako da se slišno zaskoči. Motor je mogoče zagnati samo, ko je mešalni nastavek **3** nameščen tako, da je poravnan.

10.2. Izbira stopnje hitrosti

Ko je mešalni nastavek ③ do konca napolnjen in pravilno zaprt postavljen na blok motorja ⑥, lahko napravo vklopite.

Prestavite stikalo ⑤ na ...

- **stopnje 1–3**
za tekoča ali srednje trdna živila, za mešanje, mletje in stepanje
- **stopnje 3–5**
za bolj trdna živila ali za drobljenje
- **stopnje P (impulzna funkcija)**
za kratko, močno impulzno delovanje, na primer za drobljenje ledenih kock ali čiščenje. Stikalo ⑤ se v tem položaju ne zaskoči, da ne more priti do preobremenitve motorja. Stikalo ⑤ zato v tem položaju držite le kratek čas.

ⓘ **Opomba**

- ▶ Mešalni nastavek ③ napolnite z največ 375 ml ledenih kock. Sicer naprava ledenih kock ne zmleje optimalno.

10.3. Dodajanje med delovanjem

⚠ **OPOZORILO!**

- ▶ Če želite kaj dodati med delovanjem, smete odpreti izključno za ta namen predviden pokrov za odmerjanje ①. Nikoli ne odpirajte pokrova ②.
- ▶ Med delovanjem naprave v mešalni nastavek ③ nikoli ne vtikajte jedilnega pribora ali predmetov za mešanje. Če se dotaknejo hitro vrtečih se nožev ④, obstaja zelo velika nevarnost telesnih poškodb!

Če želite med delovanjem kaj dodati ...

- 1) Izvlecite pokrov za odmerjanje ① iz pokrova ②.
- 2) V napravo dajte sestavine.
- 3) Potem potisnite pokrov za odmerjanje ① do konca v odprtino pokrova.

10.4. Snemanje mešalnega nastavka

Ko je predelava vstavljenih živil končana:

- 1) Najprej vedno prestavite stikalo ⑤ v položaj izklopa (»0«) in izvlecite električni vtič.
- 2) Počakajte, da se motor povsem ustavi, preden mešalni nastavek ③ snamete z bloka motorja ⑥. V ta namen obrnite mešalni nastavek ③ v nasprotni smeri urnega kazalca, tako da puščica ▼ pod ročajem mešalnega nastavka stoji nad položajem ↷. Mešalni nastavek ③ snemite naravnost navzgor z bloka motorja ⑥.

11. Koristni nasveti

- Za doseganje najboljših rezultatov pri mletju živil v mešalni nastavek ③ postopoma dodajajte manjše količine, namesto da bi naenkrat dodali večjo količino.
- Kadar predelujete trdne sestavine, jih narežite na majhne koščke (2–3 cm).
- Sadju ali zelenjavi za mletje dodajte najmanj 50 ml tekočine.
- V mešalni nastavek ③ najprej nalijte bolj goste sestavine, npr. jogurt. Če med mešanjem mešalnik ne zajame vseh sestavin, snemite mešalni nastavek ③ z bloka motorja ⑥, odstranite pokrov ② in sestavine premešajte, npr. z žlico. Mešalni nastavek ③ z zaprtim pokrovom ② znova namestite na blok motorja ⑥ in nadaljujte postopek mešanja.
- Pri mešanju tekočih sestavin začnite z malo tekočine. Nato skozi odprtino v pokrovu postopoma dodajajte več tekočine.
- Če pri delujočem mešalniku na vrh zaprtega mešalnika položite dlan, lahko napravo s tem dobro stabilizirate.
- Za mešanje trdnih ali zelo gostih živil je lahko priročna uporaba stopnje P, da preprečite zatikanje noža ④.

ⓘ **Opomba**

- ▶ Naprave ne uporabljajte za mletje soli, rjavega ali belega sladkorja, npr. za izdelavo sladkorja v prahu.

12. Recepti

Bananin šejk

- 2 banani
- pribl. 2 žlici sladkorja (odvisno od zrelosti banan in osebnega okusa)
- ½ litra mleka
- 1 brizg limoninega soka

Banani olupite in ju zmeljite na stopnji 2. Postopoma dodajajte mleko, nato še sladkor in limonin sok. Vse skupaj mešajte toliko časa, da nastane enakomerna tekočina. Šejk postrezite ohlajen z ledom.

Vaniljev šejk

- ¼ litra mleka
- 250 g vaniljevega sladoleda
- 125 g ledenih kock
- 1 ½ žličke sladkorja

Ledene kocke zdrobite s stopnjo **P**. Ostale sestavine dajte v mešalnik. Vse skupaj tako dolgo mešajte na stopnji 2, da nastane enakomerna tekočina.

Šejk z okusom kapučina

- 65 ml hladnega espressa (ali zelo močne kave)
- 65 ml mleka
- 15 g sladkorja
- 65 g vaniljevega sladoleda
- 100 g ledenih kock

Ledene kocke zdrobite s stopnjo **P**. Dodajte espresso, mleko in sladkor. Vse skupaj mešajte na stopnji 2, dokler se sladkor ne raztopi. Za konec dodajte vaniljev sladoled in vse skupaj na kratko premešajte na stopnji 1.

Tropski mešani napitek

- 125 ml ananasovega soka
- 60 ml papajinega soka
- 50 ml pomarančnega soka
- ½ male pločevinke breskev v soku
- 125 g ledenih kock

Ledene kocke zdrobite s stopnjo **P**. Vse sestavine dajte v mešalnik in jih zmešajte na stopnji 3.

Šejk z lešnikovim nugatom

- ½ litra mleka
- 200 g kreme z lešnikovim nugatom
- 1 kepica vaniljevega sladoleda
- 50 ml smetane

Vse sestavine mešajte na stopnji 3, dokler niso enakomerno zmešane.

Korenčkov šejk

- 300 ml jabolčnega soka
- 500 ml korenčkovega soka
- 4 žlice olja (iz pšeničnih kalčkov ali oljne repice)
- 4 žlice limoninega soka
- mleti ingver
- poper

Dajte jabolčni sok, olje in limonin sok v mešalnik ter vse skupaj zmešajte na stopnji 2. Dodajte korenčkov sok in vse skupaj premešajte na stopnji 2. Šejk po lastnem okusu začinite z mletim ingverjem in poprom.

Mešani napitek z ribezom

- 2 žlički medu
- 2 banani
- ¼ litra pinjenca
- ¼ litra ribezovega soka (črnega)

Vse sestavine dajte v mešalnik in jih zmešajte na stopnji 3.

Havajski šejk

- 4 banane
- ¼ litra ananasovega soka
- ½ litra mleka
- 2 žlici medu
- ¼ litra ruma

Banane olupite in jih zmeljite na stopnji 2. Dodajte ostale sestavine in vse skupaj zmešajte na stopnji 1.

Sadni mešani napitek z ananasom in jagodami

- 250 ml ananasovega soka
- 200 g jagod
- 300 ml jabolčnega soka
- 4 ledene kocke

Operite jagode in odstranite zelenje. Ledene kocke zdrobite s stopnjo **P**. Zmeljite jih na stopnji 2. Dodajte ostale sestavine in vse skupaj zmešajte na stopnji 1.

Andaluzijska hladna juha (gaspačo)

- ½ kumarice
- 1 mesnati paradižnik
- 1 zelena paprika
- ½ čebule
- 1 strok česna
- ½ bele žemlje
- ½ žličke soli
- 1 žlička rdečega vinskega kisa
- 1 žlica olivnega olja

Narežite zelenjavo na kose velikosti približno 2 cm. Najprej dajte v mešalnik koščke paradižnika in nato kumaro. Zmeljite jih na stopnji 3. Dodajte ostale sestavine in vse skupaj zmeljite/zmešajte na stopnji 3, dokler ne nastane enakomerna juha. Postrezite s kruhom.

i Opomba

- ▶ Vsi recepti so brez zagotovila za uspeh. Vsi podatki o sestavinah in pripravi so približni. Predloge receptov dopolnite s svojimi izkušnjami.
- ▶ Pri občutljivosti na laktozo priporočamo uporabo mleka brez laktoze. Pri tem upoštevajte, da je mleko brez laktoze malo slajše.

13. Čiščenje

⚠ NEVARNOST!

Preden začnete čistiti mešalnik in njegove dele:

- ▶ Preverite, ali je naprava izklopljena in električni vtič izvlečen iz vtičnice.



Bloka motorja **6** nikakor ne smete potopiti v vodo ali druge tekočine. Tako ravnanje lahko povzroči smrtno nevarnost zaradi električnega udara in poškoduje napravo.

- ▶ Nikoli ne odpirajte ohišja naprave. Sicer je prisotna smrtna nevarnost zaradi električnega udara.

⚠ OPOZORILO!

- ▶ Nikoli ne segajte v mešalni nastavek **3**, še zlasti ne med delovanjem. Noži **4** so izredno ostri!

! POZOR!

- ▶ Za površine iz umetne mase ne uporabljajte topil ali abrazivnih čistil, saj jih lahko poškodujete.

13.1. Čiščenje mešalnega nastavka

- Mešalni nastavek **3** čistite samo s čistilno krtačo z dolgim ročajem, da se ne morete poškodovati na nožih **4**.
- Očistite pokrov za odmerjanje **1** in pokrov **2** v blagi milnici. Pazite na to, da se gumijasto tesnilo **9** pravilno prilega, preden pokrov **2** znova uporabite.

i Opomba



Pokrov **2**, pokrov za odmerjanje **1** in mešalni nastavek **3** z noži **4** lahko očistite tudi v pomivalnem stroju. Dele po možnosti odložite v zgornjo košaro pomivalnega stroja in pazite, da se ne zataknejo.

- Če želite napravo očistiti takoj po koncu uporabe, boste v večini primerov dosegli dovolj higienično čistočo takole: Napolnite mešalni nastavek **3** s 750 ml vode in dodajte nekaj kapljic blagega sredstva za pomivanje. Zaprite pokrov **2** in mešalni nastavek **3** namestite na blok motorja **6**. Vtaknite električni vtič v vtičnico in nekajkrat vklopite impulzno funkcijo, da se noži **4** z največjim številom vrtljajev vrtiljo skozi vodo. Potem mešalni nastavek **3** sperite z veliko čiste vode, da odstranite vse ostanke sredstva za pomivanje.
- Za lažje odstranjevanje trdovratne umazanije lahko ločite nastavek **A** z noži **4** od posode mešalnega nastavka **3**:

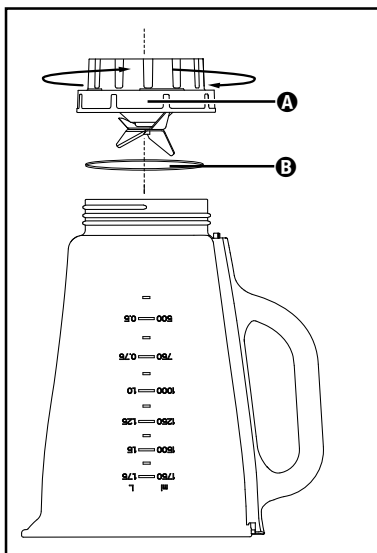

Slika 3

- 1) Mešalni nastavek **3** snemite z bloka motorja **6**. Za večjo stabilnost odstranite pokrov **2**, tako da ga obrnete v desno proti položaju  (glejte sliko 1) toliko, da ga lahko snamete navzgor.
- 2) Napravo postavite na glavo in zavrtite nastavek **A** z noži **4** v nasprotni smeri urnega kazalca, tako da ga lahko ločite od posode mešalnega nastavka **3** (glejte sliko 3).

⚠ OPOZORILO!

- Z noži **4** ravajte previdno. So zelo ostri.
- 3) Oba dela dobro očistite v blagi milnici.

i Opomba

- Po potrebi lahko tesnilni obroč **B** vzamete iz nastavka **A** z noži **4**. Tesnilni obroč **B** previdno potegnite iz nastavka **A** in ga očistite v blagi milnici. Potem tesnilni obroč **B** splaknite s čisto vodo.



Posodo mešalnega nastavka **3** in nastavek **A** z noži **4** lahko očistite tudi v pomivalnem stroju.

- 4) Preden napravo znova sestavite, vse dele dobro osušite.
- 5) Namestite nastavek **A** z noži **4** znova na posodo mešalnega nastavka **3** in ga privijte z obratom v smeri urnega kazalca. Pazite, da je tesnilni obroč **B** znova vstavljen pravilno.

13.2. Čiščenje bloka motorja

- 1) Površine očistite z vlažno krpo. Po potrebi dajte na krpo še blago sredstvo za pomivanje. Površine obrišite še s krpo, navlaženo samo z vodo, da odstranite morebitne ostanke sredstva za pomivanje. Nato površine dobro osušite.
- 2) Pri vsakem čiščenju preverite, da stikala na dotik v nastavku za mešalni nastavek **3** ne ovirajo ostanke umazanije. Če morebitnih ovir ne morete sprostiti z vogalom lista papirja, se obrnite na servisno službo. Nikoli ne uporabite trdega predmeta, saj se lahko stikalo na dotik poškoduje.
- 3) Morebitno umazanijo na spodnji strani bloka motorja **6** odstranite izključno s suho krpo ali čopičem za prah. Pazite, da nič ne vdre v odprtine za zračenje na napravi.

14. Shranjevanje

- 1) Če mešalnika dalj časa ne boste uporabljali, ga temeljito očistite (glejte poglavje **13. Čiščenje**).
- 2) Električni kabel navijete na nastavek za navijanje kabla **7** na dnu bloka motorja **6**.
- 3) Napravo hranite na hladnem, suhem mestu.

15. Odstranjevanje med odpadke



Prečrtan simbol smetnjaka pomeni, da se ta naprava po koncu življenjske dobe ne sme odlagati med gospodinjske odpadke. Napravo je treba odložiti na določenih zbirnih mestih, v centrih za recikliranje ali pri podjetjih za odstranjevanje odpadkov.

Pred vračilom naprave izbrišite vse osebne podatke.

Embalaža je iz okolju prijaznih materialov in jo lahko oddate na lokalnih zbirališčih reciklažnih odpadkov.

Embalažo zavrzite na okolju prijazen način.

16. Proizvajalec

KOMPERNASS HANDELS GMBH

BURGSTRASSE 21

44867 BOCHUM

NEMČIJA

www.kompernass.com

17. Pooblaščen serviser

SI Servis Slovenija
Tel.: 080 080 917
E-Mail: kompernass@lidl.si

IAN 496701_2504

18. Garancijski list

1. S tem garancijskim listom KOMPERNASS HANDELS GMBH jamčimo, da bo izdelek v garancijskem roku ob normalni in pravilni uporabi brezhibno deloval in se zavezuje, da bomo ob izpolnjenih spodaj navedenih pogojih odpravili morebitne pomanjkljivosti in okvare zaradi napak v materialu ali izdelavi oziroma po svoji presoji izdelek zamenjali ali vrnili kupnino.
2. Garancija je veljavna na ozemlju Republike Slovenije.
3. Garancijski rok za proizvod je 3 leta od datuma izročitve blaga. Datum izročitve blaga je razviden iz računa.
4. Če izdelek ne izpolnjuje specifikacij ali nima lastnosti, navedenih v garancijskem listu ali oglaševalskem sporočilu, lahko potrošnik najprej zahteva odpravo napak. O napaki mora potrošnik obvestiti proizvajalca ali pooblaščen servis (kontaktna številka in elektronski naslov navedena zgoraj) in zahtevati odpravo napak. Kupec je dolžan ob uveljavljanju zahtevka predložiti garancijski list in račun, kot potrdilo in dokazilo o nakupu ter dnevni izročitve blaga. Svetujemo vam, da pred tem natančno preberete navodila o sestavi in uporabi izdelka.
5. Rok za odpravo napake je 30 dni od dneva, ko je proizvajalec ali pooblaščen servis prejel zahtevo za odpravo napake. Če napake v tem roku niso odpravljene, mora proizvajalec potrošniku brezplačno zamenjati blago z enakim, novim in brezhibnim blagom. Rok se lahko zaradi narave in kompleksnosti blaga, narave in resnosti neskladnosti ter napora, ki je potreben za dokončanje popravila ali zamenjave podaljša za najkrajši čas, ki je potreben za dokončanje popravila, vendar največ za 15 dni. O številu dni podaljšane roka in razlogih za podaljšanje mora biti potrošnik obveščen pred potekom 30 dnevne roka za odpravo napak.

6. Če v roku 30 dni oz. v primeru podaljšanja v roku 45 dni blago ni popravljeno ali blago ni zamenjano z novim, lahko potrošnik od proizvajalca zahteva vračilo celotne kupnine ali zahteva sorazmerno znižanje kupnine. Sorazmerno znižanje kupnine je sorazmerno zmanjšanju vrednosti blaga, ki ga je potrošnik prejel, v primerjavi z vrednostjo, ki bi jo imelo blago, če bi bilo skladno.
7. Če se neskladnost pojavi v manj kot 30 dneh od dobave blaga, lahko potrošnik ob predložitvi blaga od proizvajalca takoj zahteva vračilo plačane zneska.
8. Proizvajalec oziroma pooblaščen servis lahko potrošniku za čas popravila blaga, za katero je bila izdana obvezna garancija, zagotovi brezplačno uporabo podobnega blaga. Če proizvajalec potrošniku ne zagotovi nadomestnega blaga v začasno uporabo, ima potrošnik pravico uveljavljati škodo, ki jo je utrpel, ker blaga ni mogel uporabljati od trenutka, ko je zahteval popravilo ali zamenjavo, do njune izvršitve.
9. Stroške za material, nadomestne dele, delo, prenos in prevoz izdelkov, ki nastanejo pri odpravljanju okvar oziroma nadomestitvi blaga z novim, krije proizvajalec.
10. V primeru zamenjave blaga ali zamenjave bistvenega dela blaga z novim se potrošniku izda nov garancijski list.
11. V primeru, da proizvod popravlja nepooblaščen servis ali nepooblaščen oseba, kupec ne more uveljavljati zahtevkov iz te garancije.
12. Vzroki za okvaro oziroma nedelovanje izdelka morajo biti lastnosti stvari same in ne vzroki, ki so zunaj proizvajalčeve oziroma prodajalčeve sfere. Kupec ne more uveljavljati zahtevkov iz te garancije, če se ni držal priloženih navodil za sestavo in uporabo izdelka ali če je izdelek kakorkoli spremenjen ali nepravilno vzdrževan.
13. Proizvajalec zagotavlja proti plačilu popravilo, vzdrževanje blaga, nadomestne dele in priklopne aparate vsaj tri leta po poteku garancijskega roka.
14. Obrabni deli oz. potrošni material so izvzeti iz garancije.
15. Vsi potrebni podatki za uveljavljanje garancije in podatki, ki identificirajo blago za katerega velja garancija se nahajajo na dveh ločenih dokumentih (garancijski list, račun).
16. Ta garancija proizvajalca ne izključuje zakonske pravice potrošnika, da zoper prodajalca v primeru neskladnosti blaga brezplačno uveljavlja jamčevalne zahtevke. Ta garancija prav tako ne izključuje pravic potrošnika, ki izhajajo iz obveznega jamstva za skladnost blaga.

Prodajalec

Lidl Slovenija d.o.o. k.d., Pod lipami 1,
SI-1218 Komenda

Obsah

1. Úvod	44
2. Účel použití	44
3. Obsah balení	44
4. Popis přístroje	44
5. Technické údaje	44
6. Použitá výstražná upozornění a symboly	45
7. Bezpečnost	46
8. Vybalení	48
9. Umístění	48
10. Obsluha	48
10.1. Naplnění a montáž mixovacího nástavce	48
10.2. Volba stupně rychlosti.	50
10.3. Plnění za provozu	50
10.4. Sejmutí mixovacího nástavce	50
11. Užitečné pokyny	50
12. Recepty	51
13. Čištění	52
13.1. Čištění mixovacího nástavce.	52
13.2. Čištění motorového bloku	53
14. Úschova	54
15. Likvidace	54
16. Záruka společnosti Kompennass Handels GmbH	54
16.1. Servis	55
16.2. Dovozce	55

1. Úvod

Gratulujeme Vám k zakoupení nového přístroje. Vaším nákupem jste si vybrali kvalitní výrobek. Návod k obsluze je součástí tohoto výrobku. Obsahuje důležité pokyny upozornění ohledně bezpečnosti, použití a likvidace. Před použitím výrobku si dobře přečtěte provozní a bezpečnostní pokyny. Výrobek používejte pouze předepsaným způsobem a v uvedených oblastech použití. Při předávání výrobku třetím osobám předávejte i tyto podklady.

2. Účel použití

Tento přístroj je určen výlučně pro ...

- míchání, mixování a míšení potravin a drcení kostek ledu (tzv. „Crushen“),
- soukromému domácímu použití v suchých místnostech, pro potraviny v běžném množství.

Tento přístroj není určen ke ...

- mletí bylinek, cibule, masa a tvrdých částí potravin jako jsou např. ořechy, jádra, velká zrna nebo stonky,
- výroba ořechového pyré,
- zpracování materiálů, které nejsou potravinami,
- živnostenské nebo průmyslové použití,
- použití ve vlhkém prostředí nebo venku,
- zpracování horkých/vroucích tekutin.

Používejte pouze příslušenství a náhradní díly, které jsou určeny pro tento přístroj. Jiné díly nemusí být dostatečně vhodné nebo bezpečné!

3. Obsah balení

Po vybalení zkontrolujte kompletnost dodávky. Balení obsahuje:

- blok motoru se síťovým kabelem a zástrčkou
- mixovací nástavec
- víko
- plnicí kryt
- návod k obsluze

4. Popis přístroje

- 1 Plnicí kryt
- 2 Víko
- 3 Mixovací nástavec
- 4 Řezací nůž
- 5 Spínač
- 6 Blok motoru
- 7 Navíjení kabelu
- 8 Stupnice
- 9 Gumové těsnění víka







5. Technické údaje

Jmenovité napětí	220 – 240 V ~ , 50 – 60 Hz
Jmenovitý výkon	600 W
Příkon ve vypnutém stavu	< 0,5 W
Kapacita nádoby	cca 2,3 litru
Max. možnost naplnění	1,75 litrů
Třída ochrany	II / □
Doba nepřetržitého mixování	3 minuty

Krátká provozní doba udává, jak dlouho je možné s přístrojem pracovat, aniž by se přehřál, a tím poškodil motor. Po uplynutí udané krátké provozní doby musí zůstat přístroj vypnutý do té doby, než motor zchladne.

6. Použitá výstražná upozornění a symboly

V tomto návodu k obsluze, na obalu a na přístroji (pokud je to možné) jsou použita následující varování a symboly:

	NEBEZPEČÍ! Varování s tímto symbolem a signálním slovem „NEBEZPEČÍ“ označuje bezprostředně hrozící nebezpečnou situaci, která, pokud se jí nezabrání, má za následek vážné poranění nebo smrt.
	VÝSTRAHA! Varování s tímto symbolem a signálním slovem „VÝSTRAHA“ označuje případně nebezpečnou situaci, která, pokud se jí nezabrání, může mít za následek vážné poranění nebo smrt.
	OPATRNĚ! Varování s tímto symbolem a signálním slovem „OPATRNĚ“ označuje případně nebezpečnou situaci, která, pokud se jí nezabrání, může mít za následek lehké nebo střední poranění.
	POZOR! Varování s tímto symbolem a signálním slovem „POZOR“ označuje případnou situaci, která, pokud se jí nezabrání, může mít za následek hmotnou škodu.
	Upozornění: Upozornění označuje doplňující informace, usnadňující manipulaci s přístrojem.
	Přečtěte si návod.
	Střídavý proud/napětí

	Třída ochrany II: ochrana dvojitou nebo zesílenou izolací.
	Neponořujte do vody!
	Nepoužívejte tento přístroj ve vaně, ve sprše nebo nad umyvadlem naplněným vodou.
	Všechny části tohoto přístroje přicházející do styku s potravinami jsou bezpečné pro potraviny.
	Tento výrobek splňuje požadavky platných evropských a národních směrnic.
	Elektrický přístroj nevyhazujte do domovního odpadu!
	Obal poté odevzdejte k ekologické likvidaci.
	Obal z recyklovatelných materiálů. Při třídění odpadu dodržujte označení obalových materiálů: Jsou označeny zkratkami (a) a číslicemi (b) s následujícím významem: 1–7: plasty, 20–22: papír a lepenka, 80–98: kompozitní materiály.
	
	
	
	Tento výrobek splňuje požadavky platných národních směrnic Srbské republiky.

7. Bezpečnost

⚠ NEBEZPEČÍ ÚRAZU ELEKTRICKÝM PROUDEM!

- Zajistěte, aby nikdy nedošlo k ponoření bloku motoru, síťového kabelu nebo síťové zástrčky do vody nebo do jiné tekutiny.
- Používejte přístroj výhradně v suchých místnostech, nikdy venku nebo ve vlhkém prostředí.
- Dbejte na to, aby přívodní kabel během provozu nikdy neprovlhнул. Ved'te jej tak, aby se nikde nemohl zachytit nebo jinak poškodit.
- Pokud se napájecí kabel tohoto přístroje poškodí, musí jej vyměnit výrobce, jeho zákaznický servis nebo obdobně kvalifikovaná osoba, aby se tak zabránilo nebezpečím.
- Po použití zástrčku vždy vytáhněte ze zásuvky. Samotné vypnutí nestačí, neboť je-li zástrčka zapojena do síťové zásuvky, je v přístroji stále síťové napětí.
- Před každým použitím zkontrolujte, jestli je přístroj v bezvadném stavu. Přístroj se nesmí používat, pokud vykazuje viditelná poškození, zejména na bloku motoru nebo mixovacím nástavci.
- Bude-li přístroj vydávat neobvyklé zvuky nebo zápach, resp. nebude-li správně fungovat, vytáhněte ihned zástrčku ze zásuvky.

⚠ VÝSTRAHA! NEBEZPEČÍ PORANĚNÍ!

- Nesahejte nikdy do mixovacího nástavce, zejména ne za provozu. Nože jsou extrémně ostré!
- Pokud je zařízení v chodu, víko neotvírejte.
- Nepoužívejte přístroj nikdy pro jiné účely, než je popsáno v tomto návodu.

- Nikdy nestrkejte do nástavce části příborů nebo vařečky, dokud je přístroj v provozu. Hrozí nebezpečí vážného zranění, pokud se tyto předměty dotknou rychle se otáčejících nožů!
- Při nesprávném použití přístroje hrozí nebezpečí zranění.
- Nenechávejte přístroj pracovat bez dohledu, abyste v případě nebezpečí mohli ihned zareagovat.
- Dohlížejte na děti, aby si s přístrojem nehrály.
- Přístroj se při chybějícím dohledu a před montáží, demontáží nebo čištěním musí vždy odpojit od sítě.
- Přístroj nesmějí používat děti.
- Přístroj a jeho přípojný kabel se musí uchovávat mimo dosah dětí.
- Osoby s omezenými fyzickými, smyslovými nebo mentálními schopnostmi či nedostatkem zkušeností a/nebo znalostí mohou používat tento přístroj pouze tehdy, pokud jsou pod dohledem nebo pokud byly poučeny o bezpečném používání přístroje a pokud porozuměly z toho vyplývajícímu nebezpečí.
- Děti si nesmí hrát s přístrojem.
- Buďte opatrní při manipulaci s přístrojem. Nože jsou velmi ostré!
- Buďte opatrní při vyprazdňování mixéru! Nože jsou velmi ostré!
- Buďte opatrní při čištění přístroje! Nože jsou velmi ostré!
- Vypněte přístroj a vytáhněte síťovou zástrčku ze zásuvky ještě předtím, než vyměníte příslušenství nebo se dotknete dílů, které byly během provozu v pohybu.
- Mixovací nástavec používejte pouze s dodaným blokem motoru!
- Před sejmutím mixovacího nástavce z bloku motoru se vždy ujistěte, že je mixér vypnutý!

! POZOR! VĚCNÉ ŠKODY!

- Nepoužívejte přístroj v místě přímého slunečního záření nebo v tepelném dosahu zařízení generujících teplo.
- Nikdy do mixovacího nástavce nelijte vařící tekutiny! Nechte je nejprve zchladnout na vlažnou teplotu.
- Neprovozujte nikdy přístroj v prázdném stavu, t.j. bez přísad v mixovacím nástavci.

8. Vybalení

- Odstraňte z přístroje všechny části balení nebo ochranné fólie. Obal uschovejte pro chráněné skladování, nebo zaslání, např. v případě potřeby opravy.
- Před použitím přístroje se ujistěte, zda není přístroj poškozený, také zkontrolujte síťový kabel se zástrčkou a veškeré příslušenství a součásti přístroje.
- Před prvním použitím stabilního mixéru vyčistěte pečlivě všechny součásti (viz **13. Čištění**).

9. Umístění

Jakmile jste vyčistili všechny díly, jak je uvedeno v kapitole **13. Čištění**:



- Umístěte přístroj tak, aby, ...
 - napájecí kabel je vedený vývrtem na zadní straně,
 - zástrčka byla okamžitě dosažitelná, aby mohla být v případě nebezpečí ihned vytažena ze zásuvky,
 - stál stabilně, nemohl sklouznout a v případě vibrací se ani převrátit.
 - aby kabel ó nezasahoval do pracovní oblasti a neohrožilo převrnutí přístroje v důsledku nechtěného zachycení kabelu.

10. Obsluha

⚠ VÝSTRAHA!

- ▶ Motor se vypne, jakmile se mixovací nástavec **3** sejme z bloku motoru **6** nebo se otevře víko **2**. Pak lze snadno přehlédnout, že je přístroj ještě pořád zapnutý. Motor se pak neočekávaně spustí, jakmile se nasadí mixovací nástavec **3** nebo se víko **2** opět uzavře:
 - Strčte zástrčku do zásuvky až tehdy, jakmile je nástavec **3** naplněn a namontován.
 - Vždy se před montáží ujistěte, že je přístroj vypnutý nebo je zástrčka vytažena ze zásuvky.
 - Nejprve stroj vypněte, vytáhněte síťovou zástrčku a vyčkejte, než se motor zastaví, a až poté sejmete mixovací nástavec **3** nebo otevřete víko **2**.

10.1. Naplnění a montáž mixovacího nástavce

- 1) Mixovacím nástavcem **3** otáčejte proti směru hodinových ručiček, dokud šipka ▼ nebude umístěna pod rukojeť mixovacího nástavce nad pozicí . Sejměte mixovací nástavec **3** rovně nahoru z bloku motoru **6**.
- 2) Sejměte víko **2** jeho otáčením proti směru hodinových ručiček tak daleko do pozice  (viz obr. 1), dokud jej nebudete moci stáhnout směrem nahoru.

3) Mixovací nástavec ❸ plňte alespoň k dolní čáře stupnice ❸ a maximálně po značku MAX. Pro optimální výsledky doporučujeme následující maximální množství náplně:

Potravina	Maximální množství náplně	Doporučený stupeň	Doporučená doba zpracování
Tekutiny	1750 ml	1–3	60 Sek.
Jogurtové míchané nápoje	1250 ml	2–5	90 Sek.
Mléčné koktejly / smoothie	1250 ml	2–5	60–90 Sek.
Paláčinkové těsto	1250 ml	3–5	90 Sek.
Dětská kaše	750 ml	5	3 Min.
Majonéza	2 vejce 250 ml oleje	3–5	90–120 s
Zeleninová polévka	1500 ml	3–5	3 Min.
Kostky ledu	375 ml (cca 14–15 ks)	P	12x

4) Posunuté víko ❷ opět pevně přitlačte na mixovací nástavec 3. Zavřete víko ❷ jeho otáčením ve směru hodinových ručiček do pozice ❸, dokud slyšitelně nezaskočí (viz obr. 2). Dbejte na to, aby byl na mixovacím nástavci ❸ uzavřen také výlevkový zobáček. Až když je víko ❷ správně nasazené, může se spustit motor.

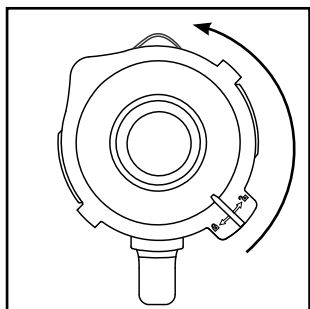

Obr. 1

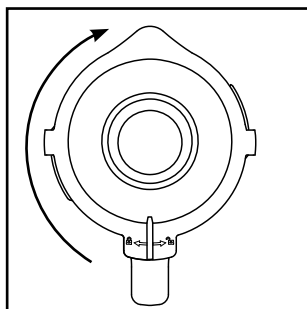

Obr. 2

5) Zatlačte plnicí kryt ❶ až na doraz do otvoru víka.

6) Nasadíte naplněný a uzavřený mixovací nástavec ❸ na blok motoru ❹. K tomu použijte vybrání na bloku motoru ❹ a přitom dbejte na to, aby šipka ▼ na mixovacím nástavci ukazovala na symbol ❸. Otočte mixovací nástavec ❸ ve směru hodinových ručiček do pozice ❸, dokud slyšitelně nezaskočí. Až když je mixovací nástavec ❸ správně nasazený, může se spustit motor.

10.2. Volba stupně rychlosti

Když je mixovací nástavec ③ zcela naplněný a úplně uzavřený nasazen na bloku motoru ⑥, můžete přístroj zapnout.

Nastavte spínač ⑤ na ...

■ Stupeň 1-3

pro tekuté a středně tuhé potraviny, pro směšování, rozmělnění a míchání

■ Stupeň 3-5

pro tužší potraviny nebo pro drčení

■ Stupeň P (pulzní funkce)

Pro krátký, silný pulsní režim, např. pro drčení kostek ledu nebo čištění. Pro nezatížení motoru nezaklapne přepínač ⑤ do této polohy. Držte proto přepínač ⑤ v této poloze pouze krátce.

ⓘ Upozornění

- ▶ Naplňte mixovací nástavec ③ maximálně 375 ml kostkami ledu. V opačném případě zařízení nebude optimálně drtit kostky ledu.

10.3. Plnění za provozu

⚠ VÝSTRAHA!

- ▶ Chcete-li do nástavce něco přidat za provozu, smíte otevřít pouze k tomu určený plnicí krytq ①. V žádném případě neotvírejte víko ②.
- ▶ Nikdy nestrkejte do nástavce ③ části příborů nebo vařečky, dokud je přístroj v provozu. Hrozí nebezpečí vážného zranění, pokud se tyto předměty dotknou rychle se otáčejících nožů ④!

Abyste do nástavce mohli něco přidat za provozu, ...

- 1) Vytáhněte plnicí kryt ① z víka ②.
- 2) Vyplňte složkách.
- 3) Plnicí kryt ① poté zatlačte opět do otvoru víka.

10.4. Sejmutí mixovacího nástavce

Když je zpracování naplněných potravin ukončeno:

- 1) Vždy nastavte nejprve spínač ⑤ do polohy vyp. („0“) a vytáhněte síťovou zástrčku.
- 2) Než sejmete mixovací nástavec ③ z bloku motoru ⑥, vždy počkejte, než se motor zastaví. Mixovacím nástavcem ③ k tomu otáčejte proti směru hodinových ručiček, dokud šipka ▼ nebude umístěna pod rukojeť mixovacího nástavce nad polohou ④. Sejměte mixovací nástavec ③ rovně nahoru z bloku motoru ⑥.

11. Užitečné pokyny

- Aby bylo možno při rozmělnění pevných potravin dosáhnout těch nejlepších výsledků, do nástavce ③ postupně přidávejte jen malé dávky a nepřidávejte najednou velká množství.
- Pokud zpracováváte pevné potraviny, rozkrájejte je na malé kousky (2-3 cm).
- Při mixování ovoce nebo zeleniny přidejte alespoň 50 ml tekutiny.
- Nejprve do mixovacího nástavce ③ dejte hustší přísady, např. jogurt. Pokud se během mixování nezachytí všechny přísady, sejmete mixovací nástavec ③ z bloku motoru ⑥, sejmete víko ② a zamíchejte přísady např. lžící. Nasaďte mixovací nástavec ③ s uzavřeným víkem ② opět na blok motoru ⑥ a pokračujte v mixování.
- Při mixování tekutých přísad nejprve začněte malým množstvím tekutiny. Pak postupně otvorem v krytu přidávejte více tekutiny.
- Přístroj můžete za chodu stabilizovat tím, že nahoru na uzavřený mixér položíte ruce.
- Pro míchání pevných nebo velmi hustých potravin může být výhodné použít stupeň P, aby nedošlo k zaseknutí řezacího nože ④.

ⓘ Upozornění

- ▶ Nepoužívejte přístroj ke mletí hrubých zrn jedlé soli, rafinovaného nebo bílého cukru, například na výrobu práškového cukru.

12. Recepty

Banánový shake

- 2 banány
- cca. 2 polévkové lžice cukru (v závislosti na zralosti banánů a podle osobní chuti)
- ½ litru mléka
- 1 střík citronové šťávy

Oloupejte banány a rozmixujte je na stupni 2. Přilévejte postupně mléko a potom k tomu přidejte cukr a citronovou šťávu. Mixujte vše tak dlouho, dokud se celá masa nerozmixuje na homogenní tekutinu. Shake podávejte chlazený.

Vanilkový shake

- ¼ litru mléka
- 250 g vanilkové zmrzliny
- 125 g ledových kostek
- 1 ½ lžičky cukru

Rozdrťte kostky ledu stupněm **P**. Dejte zbývající přísady do mixéru. Mixujte vše na stupni 2 tak dlouho, dokud se nevytvoří rovnoměrná tekutina.

Cappucino shake

- 65 ml studeného espressa (nebo velmi silné kávy)
- 65 ml mléka
- 15 g cukru
- 65 g vanilkové zmrzliny
- 100 g ledových kostek

Rozdrťte kostky ledu stupněm **P**. Přidejte k tomu espressa, mléko a cukr. Mixujte vše na stupni 2, dokud se cukr nerozpustí. Nakonec přidejte trochu vanilkové zmrzliny a vše promixujte krátce na stupni 1.

Tropical mix

- 125 ml ananasového džusu
- 60 ml šťávy papája
- 50 ml pomerančové šťávy
- ½ malá plechovka broskví se šťávou
- 125 g ledových kostek

Rozdrťte kostky ledu stupněm **P**. Dejte všechny přísady do mixéru a dobře vše promixujte na stupni 3.

Nugátovo-ořechový shake

- ½ litru mléka
- 200 g nugátovo-oříškového krému
- 1 kopeček vanilkové zmrzliny
- 50 ml smetany

Všechny přísady promixujte na stupni 3, dokud se vše dobře nepromixuje.

Mrkvový shake

- 300 ml jablečné šťávy
- 500 ml mrkvové šťávy
- 4 polévkové lžice oleje (olej z pšeničných klíčků nebo řepkový olej)
- 4 lpolévkové lžice citronové šťávy
- zázvorový prášek
- pepř

Dejte do mixéru jablečnou šťávu, olej a citronovou šťávu a mixujte vše na stupni 2. Poté přidejte mrkvovou šťávu a opět mixujte vše na stupni 2. Poté dochuťte shake zázvorovým práškem a pepřem.

Rybízový mix

- 2 lžičky medu
- 2 banány
- ¼ litru podmáslí
- ¼ litru rybízové šťávy (z černého rybízu)

Dejte všechny přísady do mixéru a dobře vše promixujte na stupni 3.

Hawaii shake

- 4 banány
- ¼ litru ananasového džusu
- ½ litru mléka
- 2 polévkové lžice medu
- ¼ litru rumu

Oloupejte banány a rozmixujte je na stupni 2. Přidejte k tomu další přísady a vše dobře promixujte na stupni 1.

Ovocný ananasovo-jahodový mix

- 250 ml ananasového džusu
- 200 g jahod
- 300 ml jablečné šťávy
- 4 kostky ledu

Jahody dobře umyjte a odstraňte stopky. Rozdrťte kostky ledu stupněm P. Poté je rozmixujte na stupni 2. Přidejte k tomu další přísady a vše dobře promixujte na stupni 1.

Andaluská studená polévka (gazpacho)

- ½ okurky
- 1 rajče
- 1 zelená paprika
- ½ cibule
- 1 stroužek česneku
- ½ housky, bílého chleba
- ½ lžičky soli
- 1 lžička červeného vinného octu
- 1 polévková lžice olivového oleje

Zeleninu nakrájejte na cca. 2 cm velké kusy. Do mixéru dejte nejdříve rajčata a potom přidejte okurky. Rozmixujte vše na stupni 3. Poté přidejte zbývající přísady a nechte vše dobře promixovat na stupni 3, dokud není polévka hotová. Podávejte s chlebem.

Upozornění

- ▶ Recepty jsou bez záruky. Všechny údaje o přísadách a o přípravě jsou jen orientační. Doplňte tyto navrhované recepty o své vlastní zkušenosti.
- ▶ V případě známé nesnášenlivosti laktózy doporučujeme použít mléko bez laktózy. Myslete však na to, že mléko bez laktózy je o něco sladší.

13. Čištění

VÝSTRAHA!

Než se pustíte do čištění mixéru a jeho dílů:



- ▶ Ujistěte se, že je zařízení vypnuté a zástrčka je vytažená.



Blok motoru  se v žádném případě nesmí ponořovat do vody nebo jiných tekutin. Hrozí tak nebezpečí ohrožení života úderem elektrickým proudem a přístroj se může poškodit.

- ▶ Nikdy neotvírejte plášť přístroje. Jinak by mohlo dojít k nebezpečí nehody a ohrožení života v důsledku zásahu elektrického proudu.







VÝSTRAHA!

- ▶ Nikdy nesahejte do mixovacího nástavce , zejména pokud je v provozu. Řezací nože  jsou extrémně ostré!

POZOR!

- ▶ Na plochy z umělé hmoty nepoužívejte žádná ředidla ani abraziva. Jinak by mohlo dojít k jejich poškození.

13.1. Čištění mixovacího nástavce

- Nástavec  čistěte jen kartáčem na nádobí s dlouhou rukojetí, tak abyste se nemohli zranit o nože .
- Umyjte plnicí kryt  a víko  v jemném mýdlovém roztoku. Dbejte na to, aby gumové těsnění  správně sedělo, než poté znovu použijete víko .

i Upozornění



Víko **2**, plnicí kryt **1** a mixovací nástavec **3** s řezacími noži **4** můžete mýt také v myčce nádobí.

Položte díly dle možnosti do horního koše myčky a dbejte na to, aby se nezaklínily.

- Pokud přístroj čistíte ihned po použití, docílíte ve většině případů dostatečně hygienického vyčištění následující alternativou:
Do mixovací nádoby **3** nalijte 750 ml vody a přidejte pár kapek jemného mycího prostředku. Uzavřete víko **2** a nasadíte mixovací nástavec **3** na blok motoru **6**. Zastrčte síťovou zástrčku do zásuvky a několikrát stiskněte pulzní funkci, aby řezací nože **4** propoušely vodou s maximálními otáčkami. Mixovací nástavec **3** poté vypláchněte velkým množstvím čisté vody, aby se odstranily všechny zbytky mycího prostředku.
- Aby bylo možné lépe odstranit nepoddajné nečistoty, můžete nástavec **A** s řezacími noži **4** uvolnit z nádoby mixovacího nástavce **3**:

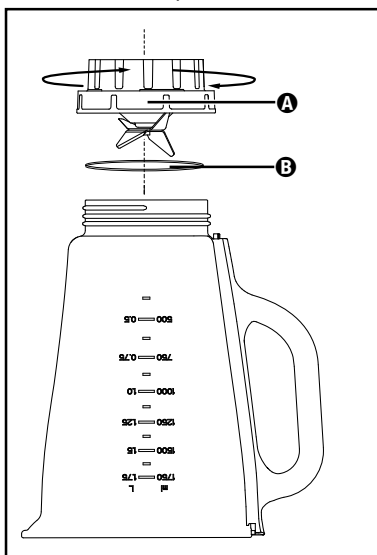

Obr. 3

- 1) Sejměte mixovací nástavec **3** z bloku motoru **6**. Pro lepší stabilitu sejměte víko **2** jeho otáčením proti směru hodinových ručiček tak daleko do polohy  (viz obr. 1), dokud ho nebudete moci stáhnout směrem nahoru.
- 2) Přístroj postavte vzhůru nohama a nástavec **A** s řezacími noži **4** otáčejte proti směru hodinových ručiček tak, aby se uvolnil z nádoby mixovacího nástavce **3** (viz obr. 3).

⚠ VÝSTRAHA!

- S řezacími noži **4** zacházejte opatrně. Jsou velmi ostré.
- 3) Obě části umyjte důkladně v jemném mýdlovém roztoku.

i Upozornění

- Podle potřeby lze těsnicí kroužek **B** sejmout z nástavce **A** s řezacími noži **4**. Vytáhněte těsnicí kroužek **B** z nástavce **A** a vyčistěte ho v jemném mýdlovém roztoku. Poté těsnicí kroužek **B** opláchněte čistou vodou.



Nádoby mixovacího nástavce **3** a nástavce **A** s řezacími noži **4** lze mýt také v myčce nádobí.

- 4) Všechny díly před opětovným smontováním důkladně osušte.
- 5) Nástavec **A** s řezacími noži **4** opět upevněte na nádobu mixovacího nástavce **3** a otočte ve směru hodinových ručiček. Dbejte na to, aby byl správně nasazen těsnicí kroužek **B**.

13.2. Čištění motorového bloku

- 1) Povrchy očistěte vlhkým hadříkem. V případě potřeby přidejte na hadřík jemný mycí prostředek. Abyste odstranili případné zbytky mycího prostředku, povrchy otřete hadříkem namočeným pouze vodou. Poté povrchy vytřete do sucha.

- 2) Při každém čištění zkontrolujte, aby kontaktní spínač v uložení nástavce ❸ nebyl zablokovan zbytky nečistot. Nemůžete-li tyto zbytky nečistot odstranit růžkem listu papíru, obraťte se na zákaznický servis. V žádném případě nepoužívejte tvrdý předmět, kontaktní spínač by se tím mohl poškodit.
- 3) Odstraňte případné nečistoty na spodní straně bloku motoru ❹ výhradně suchým hadříkem nebo prachovým štětečkem. Zajistěte, aby nepronikly větracími otvory do přístroje.

14. Úschova

- 1) Nepoužívejte-li mixér delší dobu, řádně jej vyčistěte (viz kapitolu **13. Čištění**).
- 2) Síťový kabel navíjete kolem dna bloku motoru ❹ na navíječ kabelu ❶.
- 3) Mixér uchovávejte na chladném a suchém místě.

15. Likvidace



Symbol přeškrtnuté pojízdné popelnice znamená, že tento přístroj nesmí být po skončení životnosti likvidován společně s domovním odpadem.

Přístroj musí být odevzdán v určených sběrných místech či dvorech nebo podnicích oprávněných k nakládání s odpady.

Před vrácením přístroje vymažte všechny osobní údaje.

Obal se skládá z ekologických materiálů, které lze zlikvidovat v komunálních sběrných dvorech.

Obal zlikvidujte ekologicky.

16. Záruka společnosti Kompnass Handels GmbH

Vážená zákaznice, vážený zákazník,

na tento přístroj získáváte záruku v trvání 3 let od data zakoupení. V případě závad tohoto výrobku máte zákonná práva vůči prodejci výrobku. Tato zákonná práva nejsou omezena naší níže uvedenou zárukou.

Záruční podmínky

Záruční doba začíná plynout dnem nákupu.

Dobře uschovejte pokladní doklad. Tento doklad je potřebný jako důkaz o koupi.

Pokud se do tří let od data zakoupení tohoto výrobku vyskytne vada materiálu nebo výrobní závada, pak Vám podle našeho uvážení výrobek zdarma opravíme, vyměníme nebo uhradíme kupní cenu. Předpokladem této záruky je, že bude během tříleté lhůty předložen vadný přístroj a doklad o koupi (pokladní doklad) a stručně se popíše, v čem závada spočívá a kdy se vyskytla.

Vztahuje-li se na závadu naše záruka, obdržíte zpět buď opravený nebo nový produkt. Opravou nebo výměnou výrobku nezačne plynout nová záruční doba.

Záruční doba a zákonné nároky vyplývající ze závad

Záručním plněním se záruční doba neprodlužuje. To platí i pro vyměněné a opravené součásti.

Poškození nebo vady vyskytující se případně již při nákupu se musí oznámit ihned po vybalení. Po uplynutí záruční doby podléhají veškeré opravy zpoplatnění.

Rozsah záruky

Přístroj byl vyroben pečlivě podle přísných směrnic kvality a před expedicí byl svědomitě vyzkoušen.

Záruka se vztahuje na materiálové nebo výrobní vady. Tato záruka se nevztahuje na součásti výrobku, které jsou vystaveny běžnému opotřebení, a proto je lze považovat za spotřební díly, nebo na poškození křehkých součástí, jako jsou např. spínače nebo díly, které jsou vyrobeny ze skla.

Tato záruka zaniká, pokud je výrobek poškozen, nebyl řádně používán nebo udržován. Pro zajištění správného používání výrobku se musí přesně dodržovat všechny pokyny uvedené v návodu k obsluze. Účelům použití a úkonům, které se v návodu k obsluze nedoporučují nebo se před nimi varuje, je třeba se bezpodmínečně vyhnout.

Výrobek je určen pouze pro soukromé účely a ne pro komerční použití. Při nesprávném a neodborném používání, při použití násilí a při zásazích, které nebyly provedeny našimi autorizovanými servisními provozovny, záruční nároky zani- kají.

Vyřízení v případě záruky

Pro zajištění rychlého Vaší žádosti postupujte podle následujících pokynů:

- Pro všechny dotazy mějte připraven pokladní lístek a číslo výrobku (IAN) 496701_2504 jako doklad o koupi.
- Číslo výrobku naleznete na typovém štítku na výrobku, rytině na výrobku, na titulní straně návodu k obsluze (vlevo dole) nebo na nálepce na zadní nebo spodní straně výrobku.
- Pokud by se měly vyskytovat funkční vady nebo jiné závady, kontaktujte nejprve níže uvedené servisní oddělení **telefonicky** nebo **e-mailem**.
- Výrobek, zaevidovaný jako vadný výrobek pak můžete při přiložení dokladu o nákupu (pokladní lístek) a při uvedení, v čem spočívá vada a kdy k ní došlo, poslat výrobek pro Vás bez poštovného na adresu, kterou Vám oznámí servis.



Na webových stránkách www.lidl-service.com si můžete stáhnout tyto a mnoho dalších příruček, videí o výrobku a instalační software.

Pomocí kódu QR se dostanete přímo na stránku servisu Lidl (www.lidl-service.com) a můžete pomocí zadání čísla výrobku (IAN) 496701_2504 otevřít svůj návod k obsluze.

16.1. Servis

CZ Servis Česko

Tel.: 800143873

E-Mail: kompernass@lidl.cz

IAN 496701_2504

16.2. Dovozce

Dbejte prosím na to, že následující adresa není adresou servisu. Kontaktujte nejprve uvedený servis.

KOMPERNASS HANDELS GMBH

BURGSTRASSE 21

44867 BOCHUM

NĚMECKO

www.kompernass.com

Obsah

1. Úvod	58
2. Používanie primerané účelu	58
3. Rozsah dodávky	58
4. Opis prístroja	58
5. Technické údaje	58
6. Použité výstražné upozornenia a symboly	59
7. Bezpečnostné pokyny	60
8. Vybalenie	62
9. Postavenie	62
10. Obsluha	62
10.1. Naplnenie a montáž mixovacieho nastavca	62
10.2. Výber stupňa rýchlosti	64
10.3. Napĺňanie počas prevádzky	64
10.4. Odobratie mixovacieho nastavca	64
11. Užitočné upozornenia	64
12. Recepty	65
13. Čistenie	66
13.1. Čistenie mixovacieho nástavca	66
13.2. Čistenie bloku motora	68
14. Uskladnenie	68
15. Likvidácia	68
16. Záruka spoločnosti Kompernass Handels GmbH	68
16.1. Servis	69
16.2. Dovozca	69

1. Úvod

Srdečne vám gratulujeme ku kúpe tohto nového prístroja. Rozhodli ste sa s tým pre vysokokvalitný výrobok. Návod na používanie je súčasťou tohto výrobku. Obsahuje dôležité pokyny týkajúce sa bezpečnosti, používania a likvidácie zariadenia. Pred používaním tohto výrobku sa oboznámte so všetkými pokynmi na ovládanie a bezpečnostnými pokynmi. Výrobok používajte iba tak, ako je tu opísané a iba v tých oblastiach použitia, ktoré sú tu uvedené. Pri odovzdávaní výrobku tretej osobe s ním odovzdajte aj všetky podklady.

2. Používanie primerané účelu

Tento prístroj je určený výlučne na ...

- zmiešanie, mixovanie, miešanie potravín a na drvenie ľadových kociek (tzv. „drobenie“),
- výlučne v domácnosti používané množstvá a len na súkromné používanie v domácnosti a v suchých priestoroch.

Tento prístroj nie je určený na ...

- rozomletie byliniek, cibule, mäsa a tvrdých potravín, ako sú orechy, semenka, väčšie zrná alebo stonky,
- výroba orechového masla,
- spracovávanie materiálov, ktoré nie sú potravinami,
- používanie na priemyselné alebo komerčné účely,
- používanie vo vlhkom prostredí alebo vonku,
- spracovanie horúcich/variáciach sa tekutín.

Používajte len príslušenstvo a náhradné diely, ktoré sú určené pre tento prístroj. Iné diely nemusia byť dostatočne vhodné alebo bezpečné!

3. Rozsah dodávky

Po vybalení skontrolujte kompletnosť dodávky. Súčasťou dodávky je:

- blok motora, sieťový kábel a zástrčka
- mixovací nástavec
- kryt
- plniace veko
- návod na používanie

4. Opis prístroja

- 1 plniace veko
- 2 kryt
- 3 mixážny nástavec
- 4 nôž
- 5 svietiaci prvok
- 6 spínač
- 7 blok motora
- 8 navíjač kábla
- 9 gumové tesnenie krytu







5. Technické údaje

Sieťové napätie	220 - 240 V ~, 50 - 60 Hz
Menovitý výkon	600 W
Príkon vo vypnutom stave	< 0,5 W
Kapacita	cca 2,3 litra
Max. množstvo naplnenia	1,75 litra
Trieda ochrany	II / □
Krátkodobá prevádzka	3 minúty

Krátkodobá prevádzka udáva, ako dlho sa môže prevádzkovať prístroj bez toho, aby sa motor prehrial a došlo k jeho poškodeniu. Po uvedenej dobe krátkodobej prevádzky musí zostať prístroj vypnutý dovtedy, dokiaľ motor nevychladne na izbovú teplotu.

6. Použité výstražné upozornenia a symboly

V tomto návode na obsluhu, na obale a na prístroji sú použité nasledujúce výstražné upozornenia a symboly (ak je to relevantné):

	NEBEZPEČENSTVO! Výstražné upozornenie s týmto symbolom a signálnym slovom „NEBEZPEČENSTVO“ označuje bezprostrednú nebezpečnú situáciu, ktorá, ak sa jej nezabráni, má za následok smrť alebo ťažké poranenie.
	VÝSTRAHA! Výstražné upozornenie s týmto symbolom a signálnym slovom „VÝSTRAHA“ označuje možnú nebezpečnú situáciu, ktorá, ak sa jej nezabráni, by mohla mať za následok smrť alebo ťažké poranenie.
	OPATRNE! Výstražné upozornenie s týmto symbolom a signálnym slovom „OPATRNE“ označuje možnú nebezpečnú situáciu, ktorá, ak sa jej nezabráni, by mohla mať za následok malé alebo mierne poranenie.
	POZOR! Výstražné upozornenie s týmto symbolom a signálnym slovom „POZOR“ označuje možnú situáciu, ktorá, ak sa jej nezabráni, by mohla mať za následok vecnú škodu.
	Upozornenie: Upozornenie obsahuje dodatočné informácie, ktoré uľahčujú manipuláciu s prístrojom.
	Prečítajte si návod.
	Striedavý prúd/striedavé napätie

	Trieda ochrany II: ochrana vďaka dvojitej alebo zosilnenej izolácii.
	Neponárať do vody!
	Vhodné na umývanie v umývačke riadu.
	Všetky diely tohto prístroja, ktoré sa dostávajú do kontaktu s potravinami, sú bezpečné z hľadiska používania s potravinami.
	Tento výrobok spĺňa požiadavky platných európskych a národných smerníc.
	Nevyhadzujte elektrické prístroje do komunálneho odpadu!
	Obal odovzdajte na ekologickú likvidáciu.
	
	Obal z recyklovateľných materiálov. Pri triedení odpadu dbajte na označenie obalových materiálov: Sú označené skratkami (a) a číslicami (b) s nasledujúcim významom: 1 - 7: plasty, 20 - 22: papier a lepenka, 80 - 98: kompozitné materiály.
	
	Tento výrobok spĺňa požiadavky platných národných smerníc Srbskej republiky.

7. Bezpečnostné pokyny

⚠ NEBEZPEČENSTVO ZÁSAHU ELEKTRICKÝM PRÚDOM

- Uistite sa, že sa blok motora, sieťový kábel a sieťová zástrčka nikdy neponoria do vody ani do iných tekutín.
- Prístroj používajte výlučne v suchých priestoroch, nikdy ho nepoužívajte vonku alebo vo vlhkom prostredí.
- Dbajte na to, aby privodný kábel počas prevádzky nikdy nebol mokrý ani vlhký. Umiestnite ho tak, aby sa nemohol nikde privrieť ani iným spôsobom poškodiť.
- Ak sa pripojovací sieťový kábel tohto prístroja poškodí, musí sa nechať vymeniť výrobcom alebo jeho zákazníckym servisom alebo podobne kvalifikovanou osobou, aby sa predišlo ohrozeniam.
- Po použití zástrčku vždy vytiahnite zo zásuvky. Samotné vypnutie nie je postačujúce, pretože pokiaľ je zástrčka v zásuvke, v zariadení je ešte stále napätie.
- Pred každým použitím skontrolujte prístroj, či je v bezchybnom stave. Prístroj sa nesmie používať, ak sú na ňom viditeľné škody, zvlášť na bloku motora alebo mixovacom nastavci.
- Ihneď vytiahnite sieťovú zástrčku z elektrickej zásuvky, keď zistíte, že sa vytvára neobvyklý dym alebo zápach, alebo v prípade nesprávneho fungovania prístroja.

⚠ VÝSTRAHA! NEBEZPEČENSTVO PORANENIA!

- Nikdy nesiahajte rukou do mixovacieho nastavca, hlavne nie počas prevádzky. Nože sú mimoriadne ostré!
- Neotvárajte kryt, keď je prístroj v prevádzke.
- Nikdy nedávajte do mixovacieho nastavca časti príboru ani predmety na miešanie, dokiaľ je prístroj v prevádzke. Ak sa tieto dotknú veľmi rýchlo sa otáčajúcich nožov, hrozí vážne nebezpečenstvo poranenia!

- Nenechávajte prístroj v chode bez dozoru, aby ste mohli v prípade nebezpečenstva rýchlo zareagovať.
- Na deti treba dohliadať, aby sa zabezpečilo, že sa nebudú hrať s prístrojom.
- Nepoužívajte prístroj na iné účely, ako je popísané v tomto návode.
- Pri nesprávnom používaní prístroja hrozí riziko poranenia.
- Pokiaľ nie je prístroj pod dohľadom a pred zložením, rozoberaním alebo čistením ho vždy odpojte od siete.
- Tento prístroj nesmú používať deti.
- Prístroj a jeho prípojný kábel sa musí uchovávať mimo dosahu detí.
- Tento prístroj môžu používať osoby so zníženými fyzickými, senzorickými alebo mentálnymi schopnosťami, prípadne s nedostatočnými skúsenosťami alebo znalosťami, ak sú pod dozorom alebo boli dostatočne poučené o bezpečnom používaní prístroja a pochopili z toho vyplývajúce riziká.
- Deti sa s prístrojom nesmú hrať.
- Pri zaobchádzaní s prístrojom postupujte opatrne! Nože sú veľmi ostré!
- Pri vyprázdňovaní mixovacieho nástavca postupujte opatrne! Nože sú veľmi ostré!
- Pri čistení prístroja postupujte opatrne! Nože sú veľmi ostré!
- Skôr než začnete s výmenou príslušenstva alebo sa dotknete dielov, ktoré sa počas prevádzky pohybujú, prístroj vypnite a zástrčku vytiahnite z elektrickej zásuvky.
- Mixovací nástavec používajte len s dodaným blokom motora!
- Skôr než odoberiete mixovací nástavec z bloku motora sa presvedčte, či je mixér vždy vypnutý!

! POZOR! VECNÉ ŠKODY!

- Nepoužívajte prístroj na miestach, kam dopadajú priame slnečné lúče alebo kde pôsobí teplo zo zariadení vyžarujúcich teplo.
- Nikdy nedávajte vriace tekutiny do mixovacieho nástavca! Najprv ich nechajte vychladnúť na teplotu tela.
- Nikdy nepoužívajte prístroj naprázdno, tj. bez surovín v mixovacom nástavci.

8. Vybalenie

- Odstráňte z prístroja všetky časti obalu a ochranné fólie. Odložte si obal, aby ste mohli prístroj uskladniť chránený, alebo aby ste ho mohli poslať na prípadnú opravu.
- Pred používaním prístroja sa presvedčte, či nie je poškodený, či nemá poškodený sieťový kábel so zástrčkou a či nie sú poškodené aj všetky ostatné diely prístroja a jeho príslušenstvo.
- Pred prvým používaním mixéra starostlivo vyčistíte všetky jeho diely (pozri „Čistenie“).

9. Postavenie

Po vyčistení všetkých dielov tak, ako je opísané v časti „Čistenie“:

- Postavte prístroj tak, ...
 - aby sieťový kábel prechádzal cez priehlbínu na zadnej strane,
 - aby elektrická zástrčka bola stále dostupná, aby ste ju mohli v prípade nebezpečenstva rýchlo vytiahnuť zo zásuvky.
 - aby stál stabilne a odolne proti pošmyknutiu, aby sa pri vibráciách neprevrátil.
 - aby sieťový kábel nezasahoval do pracovného priestoru a aby sa prípadným nechceným potiahnutím za neho prístroj nemohol prevrátiť.



10. Obsluha

⚠ VÝSTRAHA!

- ▶ Motor sa vypne, hneď ako sa mixovací nástavec ③ odstráni z bloku motora ⑥ alebo sa otvorí kryt ②. Hrozí pritom, že sa môže prehladiť, že stroj je ešte stále zapnutý. Motor sa potom nečakane spustí, hneď ako sa namontuje mixovací nástavec ③ alebo sa znova zatvorí kryt ②.
Preto:

- Zastrčte sieťovú zástrčku do zásuvky až potom, keď je mixovací nástavec ③ celkom naplnený a nasadený v zatvorenom stave.
- Pred nasadením sa vždy ubezpečte, či je prístroj vypnutý alebo či je vytiahnutá sieťová zástrčka.
- Najprv vypnite prístroj, vytiahnite sieťovú zástrčku a vyčkajte zastavenie motora, skôr než odoberiete mixovací nástavec ③ alebo otvoríte kryt ②.

10.1. Naplnenie a montáž mixovacieho nástavca

- 1) Otáčajte mixovací nástavec ③ proti smeru hodinových ručičiek, až šípka ▼ pod držadlom mixovacieho nástavca bude nad polohou . Odoberte mixovací nástavec ③ z bloku motora ⑥ rovno nahor.
- 2) Odstráňte kryt ② tak, že ho budete otáčať proti smeru hodinových ručičiek v smere polohy  (pozri obr. 1) dotedy, až ho budete môcť stiahnuť smerom nahor.

3) Mixovací nadstavec ❸ naplňte minimálne po najspodnejšiu čiarku na stupnici ❸, maximálne však po označenie MAX. Pre optimálne výsledky odporúčame nasledujúce plniace množstvá:

Potravina	Maximálne plniace množstvo	Odporúčaný stupeň	Odporúčaný čas spracovania
Tekutiny	1750 ml	1-3	60 s
Miešané jogurtové nápoje	1250 ml	2-5	90 s
Mliečne koktaily a smoothies	1250 ml	2-5	60-90 s
Cesto na lievance	1250 ml	3-5	90 s
Detská kaša	750 ml	5	3 min.
Majonéza	2 vajcia 250 ml oleja	3-5	90-120 s
Zeleninová polievka	1500 ml	3-5	3 min.
Kocky ľadu	375 ml (cca 14 - 15 ks)	P	12x

4) Priložením nasadíte späť kryt ❷ obrátene na mixovací nadstavec ❸. Zatvorte kryt ❷ tak, že ho budete otáčať v smere hodinových ručičiek do polohy  dovedty, až počuteľne zapadne (pozri obr. 2). Dbajte na to, aby bol zatvorený vylievací výstupok na mixovacom nadstavci ❸. Motor sa môže spustiť len vtedy, keď je kryt ❷ nasadený tak, aby lícoval.

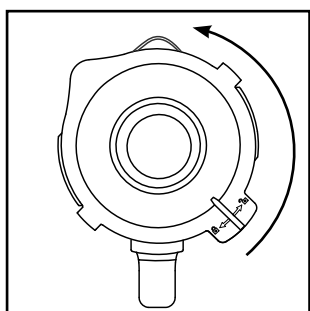

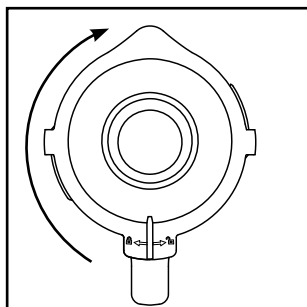

Obr. 1



Obr. 2

5) Zatlačte plniace veko ❶ až na doraz do otvoru krytu.

6) Nasadíte naplnený a zatvorený mixovací nadstavec ❸ na blok motora ❹. K tomu použite vyhlbeniny na bloku motora ❹ a dbajte pritom na to, aby šípka q na mixovacom nadstavci ukazovala na symbol . Otáčajte mixovací nadstavec ❸ v smere hodinových ručičiek do polohy  dovedty, kým počuteľne zapadne. Motor sa môže spustiť len vtedy, keď je mixovací nadstavec ❸ nasadený tak, aby lícoval.

10.2. Výber stupňa rýchlosti

Keď je mixovací nadstavec ③ naplnený a kompletné uzavretý stojí na bloku motora ⑥, môžete prístroj zapnúť.

Nastavte spínač ⑤ na ...

■ stupeň 1-3

pre tekuté alebo stredne tuhé potraviny, na miešanie, pasírovanie a šľahanie

■ stupeň 3-5

pre tuhšie potraviny alebo na drvenie

■ stupeň P (pulzná funkcia)

na krátku a silnú impulznú prevádzku, napr. na drvenie kociek ľadu alebo na čistenie. Spínač ⑤ v tejto polohe nezaskočí, aby nedošlo k preťaženiu motora. Preto podržte spínač ⑤ v tejto polohe len krátko.

ⓘ Upozornenie

- ▶ Do mixovacieho nástavca ③ dajte maximálne 375 ml ľadových kociek. Ináč prístroj optimálne nerozdrví ľadové kocky.

10.3. Naplňanie počas prevádzky

⚠ VÝSTRAHA!

- ▶ Ak chcete za chodu motora niečo doplniť, môžete otvoriť výlučne len na tento účel určené plniace veko ①. V žiadnom prípade neotvárajte kryt ②.
- ▶ Nikdy nedávajte do mixovacieho nástavca ③ častí príboru ani predmety na miešanie, dokiaľ je prístroj v prevádzke. Ak sa dotknú veľmi rýchlo sa otáčajúcich nožov ④, hrozí vážne nebezpečenstvo poranenia!

Ak chcete niečo doplniť za chodu motora, ...

- 1) Vytiahnite plniace veko ① z krytu ②.
- 2) Naplňte prísady.
- 3) Následne zatlačte plniace vekor ① znova do otvoru krytu.

10.4. Odobratie mixovacieho nadstavca

Po dokončení spracovania naplnených potravín:

- 1) Spínač ⑤ vždy prepnete do polohy VYP („0“) a vytiahnite sieťovú zástrčku.
- 2) Vyčkejte najskôr zastavenie motora, skôr než vytiahnete mixovací nadstavec ③ z bloku motora ⑥. K tomu otáčajte mixovací nadstavec ③ proti smeru hodinových ručičiek, kým šípka ▼ pod držadlom mixovacieho nadstavca nebude nad polohou . Odoberte mixovací nadstavec ③ z bloku motora ⑥ rovno nahor.

11. Užitočné upozornenia

- Aby ste pri mixovaní pevných prísad dosiahli tie najlepšie výsledky, pridávajte do mixovacieho nástavca postupne viacej malých porcií namiesto toho, aby ste do mixovacieho nástavca ③ dali veľké množstvo prísad.
- Keď spracováate pevné prísady, nakrájajte ich na malé kúsky (2 – 3 cm).
- Pri mixovaní ovocia alebo zeleniny pridajte aspoň 50 ml tekutiny.
- Do mixovacieho nadstavca ③ naplňte najprv kašovitejšie prísady, ako napr. jogurt. Ak by sa počas mixovania nezachytia všetky prísady, odoberte mixovací nadstavec ③ z bloku motora ⑥, odstráňte kryt ② a prísady premiešajte napr. lyžicou. Nasadte mixovací nadstavec ③ s uzavretým krytom ② znova na blok motora ⑥ a pokračujte v miešaní.
- Pri mixovaní tekutých prísad začnite najskôr s menším množstvom tekutiny. Cez otvor v kryte postupne prilievajte viacej a viacej tekutiny.
- Ak za chodu motora dáte ruku hore na zatvorený mixér, môžete tým prístroj dobre stabilizovať.
- Na miešanie pevných alebo veľmi hustých potravín môže byť užitočné použiť stupeň P, aby sa predišlo zaseknutiu noža ④.

ⓘ Upozornenie

- ▶ Nepoužívajte prístroj na zmenšenie zrnitosti soli, alebo rôznych druhov cukru, napríklad na získanie práškoveho cukru.

12. Recepty

Banánový koktail

- 2 banány
- asi 2 polievkové lyžice cukru (podľa zrelosti banánov a osobnej chuti)
- ½ l mlieka
- 1 strek citrónovej šťavy

Ošúpajte banány a mixujte ich na stupni 2. Postupne pridávajte mlieko, potom cukor nakoniec citrónovú šťavu. Všetko mixujte tak dlho, dokiaľ nevznikne rovnomerná tekutina. Koktail servírujte vychladený.

Vanilkový koktail

- ¼ l mlieka
- 250 g vanilkovej zmrzliny
- 125 g ľadových kociek
- 1 ½ čajovej lyžičky cukru

Kocky ľadu rozdrvte na stupni **P**. Dajte zvyšné suroviny do mixéra. Na stupni 2 mixujte tak dlho, dokiaľ nevznikne homogénna tekutina.

Cappucinový koktail

- 65 ml chladnej kávy espresso (alebo veľmi silnej kávy)
- 65 ml mlieka
- 15 g cukru
- 65 g vanilkovej zmrzliny
- 100 g ľadových kociek

Kocky ľadu rozdrvte na stupni **P**. Nalite na ne kávu espresso, mlieko a cukor. Všetko mixujte na stupni 2, dokiaľ sa cukor nerozpustí. Na koniec pridajte vanilkovú zmrzlinu a všetko krátko mixujte na stupni 1.

Koktail z tropického ovocia

- 125 ml ananásovej šťavy
- 60 ml papájovej šťavy
- 50 ml pomarančovej šťavy
- ½ malá konzerva broskýň so šťavou
- 125 g ľadových kociek

Kocky ľadu rozdrvte na stupni **P**. Dajte do mixéra všetky suroviny a všetko mixujte na stupni 3.

Orieškovo nugátový koktail

- ½ l mlieka
- 200 g orieškovo nugátového krému
- 1 porcia vanilkovej zmrzliny
- 50 ml smotany

Zmiešajte všetky suroviny v mixéri na stupni 3, dokiaľ je všetko rovnomerne rozmixované.

Mrkvový koktail

- 300 ml jablkovej šťavy
- 500 ml mrkvej šťavy
- 4 polievkové lyžice oleja (olej z pšeničných klíčkov alebo repkový olej)
- 4 polievkové lyžice citrónovej šťavy
- zázvorový prášok
- korenie

Dajte do mixéra jablkovú šťavu, olej a citrónovú šťavu, potom všetko mixujte na stupni 2. Potom pridajte mrkvovú šťavu a všetko mixujte na stupni 2. Na koniec dochuťte mrkvový koktail zázvorovým práškom a korením.

Ríbežľový mix

- 2 čajové lyžičky medu
- 2 banány
- ¼ l cmaru
- ¼ l šťavy z čiernych ríbežlí

Dajte do mixéra všetky suroviny a všetko mixujte na stupni 3.

Havajský koktail

- 4 banány
- ¼ l ananásovej šťavy
- ½ l mlieka
- 2 PL medu
- ¼ l rumu

Ošúpajte banány a mixujte ich na stupni 2. Potom dajte do mixéra všetky ďalšie suroviny a všetko mixujte na stupni 1.

Ovocný ananásovo-jahodový mix

- 250 ml ananásovej šťavy
- 200 g jahôd
- 300 ml jablkovej šťavy
- 4 kocky ľadu

Umyte jahody a odstráňte z nich stopky. Kocky ľadu rozdrvte na stupni **P**. Mixujte ich na stupni 2. Potom k nim pridajte zvyšné suroviny a všetko mixujte na stupni 1.

Studená andalúzska polievka (gazpacho)

- ½ uhorky
- 1 veľká paradajka
- 1 zelená paprika
- ½ cibule
- 1 strúčik cesnaku
- ½ bielej žemle
- ½ čajovej lyžičky soli
- 1 čajová lyžička octu z červeného vína
- 1 polievková lyžica olivového oleja

Nakrájajte zeleninu na asi 2 cm veľké kúsky. Najprv dajte do mixéra kúsky paradajky a potom uhorky. Vymixujte ich na stupni 3. Pridajte k nim zvyšné suroviny a všetko mixujte na stupni 3, dokiaľ nevznikne rovnomerná zmes polievky. Polievku servírujte s chlebom.

Upozornenie

- ▶ Recepty bez záruky. Všetky informácie o surovinách a príprave sú orientačné. Doplňte si tieto recepty o vaše vlastné, už odskúšané.
- ▶ Ak niekto neznáša laktózu, odporúčame použiť bezlaktózové mlieko. Majte však pritom na pamäti, že bezlaktózové mlieko je o niečo sladšie než obyčajné.

13. Čistenie

NEBEZPEČENSTVO!

Pred čistením mixéra a jeho jednotlivých dielov:

- ▶ Zaisťujte, aby bol prístroj vypnutý a sieťová zástrčka vytiahnutá zo siete.
-  V žiadnom prípade sa nesmie blok motora **6** ponárať do vody ani do iných tekutín. Pritom hrozí smrteľné nebezpečenstvo v dôsledku zásahu elektrickým prúdom a prístroj sa môže poškodiť.
- ▶ Nikdy neotvárajte skriňu prístroja. V opačnom prípade existuje nebezpečenstvo úrazu elektrickým prúdom!

VÝSTRAHA!

- ▶ Nikdy nesiahajte do mixovacieho nástavca **3**, najmä nie počas prevádzky. Nože **4** sú mimoriadne ostré!

POZOR!

- ▶ Na plochy z umelej hmoty nepoužívajte žiadne rozpúšťadlá ani čistiaci piesok, pretože inak by ste ich mohli poškodiť.

13.1. Čistenie mixovacieho nástavca

- Mixovací nástavec **3** čistíte len kefou na umývanie s dlhou rúčkou, aby ste sa nemohli poraniť o nože **4**.
- Vyčistíte plniace veko **1** a kryt **2** v jemnom mydlovom roztoku. Dávajte pozor na to, aby gumové tesnenie **5** sedelo správne, skôr ako sa kryt **2** znova použije.

Upozornenie



Kryt **2**, plniace veko **1** a mixážny nástavec **3** s nožom **4** môžete umývať tiež v umývačke riadu.

Diely vložte podľa možnosti do horného košíka umývačky riadu a dbajte na to, aby sa nezasekli.

- Keď prístroj čistíte hneď po používaní, vo väčšine prípadov ho dostatočne hygienicky vyčistíte takto:
Nalejte do mixovacieho nadstavca 3 750 ml vody a pridajte niekoľko kvapiek jemného umývacieho prostriedku na riad. Zatvorte kryt 2 a nasadte mixovací nadstavec 3 na blok motora 6. Zastrčte sieňovú zástrčku do zásuvky a viackrát aktivujte pulznú funkciu tak, aby sa nôž 4 otáčal vo vode maximálnymi otáčkami. Mixovací nadstavec 3 potom opláchnite veľkým množstvom čistej vody, aby sa odstránili všetky zvyšky umývacieho prostriedku na riad.
- Aby bolo možné lepšie odstrániť zatvrdnuté nečistoty, môžete povoliť nadstavec A s nožmi 4 z nádoby mixovacieho nadstavca 3:

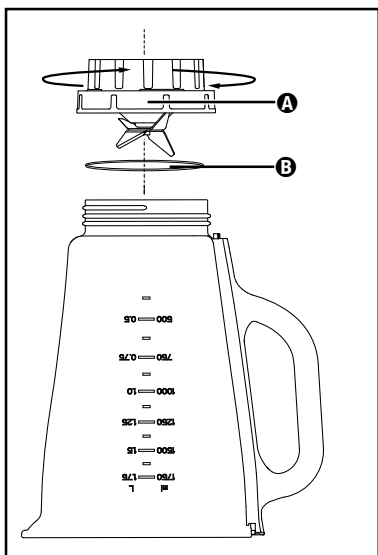

Obr. 3

- 1) Odoberte mixovací nadstavec 3 z bloku motora 6. Pre lepšiu stabilitu odoberte kryt 2 tak, že ho budete otáčať proti smeru hodinových ručičiek v smere polohy  (pozri obr. 1) dovtedy, až ho budete môcť vytiahnuť smerom nahor.
- 2) Postavte prístroj hore dnom a otočte nadstavec A s nožmi 4 proti smeru hodinových ručičiek tak, aby sa dala uvoľniť nádoba mixovacieho nadstavca 3 (pozri obr. 3).

⚠ VÝSTRAHA!

- ▶ S nožmi 4 manipulujte opatrne. Sú veľmi ostré.
- 3) Umyte dôkladne obe časti v jemnom mydlovom roztoku.

i Upozornenie

- ▶ V prípade potreby môžete vybrať tesniaci krúžok B z nadstavca A s nožmi 4. Vyťahnite tesniaci krúžok B z nadstavca A a vyčistite ho v jemnom mydlovom roztoku. Tesniaci krúžok B potom opláchnite čistou vodou.



Nádoby mixovacieho nadstavca 3 a nadstavec A s nožmi 4 môžete umývať aj v umývačke riadu.

- 4) Všetky diely dôkladne osušte skôr, než ich opäť zmontujete dokopy.
- 5) Nadstavec A s nožmi 4 nasadte znova na nádobu mixovacieho nadstavca 3 a dotiahnite ho v smere hodinových ručičiek. Dbajte na to, aby ste tesniaci krúžok B vložili správne.

13.2. Čistenie bloku motora

- 1) Povrchy vyčistíte vlhkou handričkou. Podľa potreby dajte na handričku jemný prostriedok na umývanie riadu. Vytrite vlhkou handričkou namočenou iba v čistej vode, aby ste odstránili prípadné zvyšky prostriedku na umývanie riadu. Povrchy potom dobre vysušte.
- 2) Pri každom čistení kontrolujte, či nie je kontaktný spínač vo vyhlbenine mixovacieho nástavca 3 zanesený zvyškami nečistôt. Ak nemôžete prípadné prekážky uvoľniť rohom listu papiera, obráťte sa na zákaznicky servis. V žiadnom prípade nepoužite tvrdý predmet, lebo by sa tým mohol poškodiť kontaktný spínač.
- 3) Prípadné nečistoty na spodnej strane bloku motora 6 odstráňte výlučne suchou handrou alebo štetcom na prach. Dajte pozor na to, aby sa nič nedostalo do prístroja cez vetracie otvory.

14. Uskladnenie

- 1) Ak nebudete mixér po dlhšiu dobu používať, tak ho predtým poriadne vyčistíte (pozri kapitola „Čistenie“).
- 2) Oviňte sieťový kábel okolo kolíkov na navíjanie kábla **7** na spodnej časti bloku motora **6**.
- 3) Uskladnite mixér na suchom a chladnom mieste.

15. Likvidácia



Symbol preškrtnutej odpadovej nádoby znamená, že tento prístroj sa nesmie po skončení životnosti likvidovať ako bežný komunálny odpad.

Prístroj je potrebné odovzdať na zriadených zberných miestach, v zberných dvoroch alebo v prevádzkach na likvidáciu odpadov.

Pred vrátením vymažte všetky osobné údaje.

Obal sa skladá z ekologických materiálov, ktoré môžete zlikvidovať v miestnych recyklačných strediskách.

Obal zlikvidujte ekologicky.

16. Záruka spoločnosti Kompennass Handels GmbH

Vážená zákazníčka, vážený zákazník,

na tento prístroj máte záruku 3 roky od dátumu zakúpenia. V prípade nedostatkov tohto výrobku máte práva vyplývajúce zo zákona voči predajcovi tohto výrobku. Tieto Vaše práva vyplývajúce zo zákona nie sú obmedzené našou zárukou, uvedenou nižšie.

Záručné podmienky

Záručná doba začína plynúť dátumom zakúpenia. Prosím, uschovajte si pokladničný blok. Tento bude potrebný ako dôkaz o zakúpení.

Ak v priebehu troch rokov od dátumu zakúpenia tohto výrobku dôjde k chybe materiálu alebo výrobnnej chybe, výrobok vám – podľa nášho uváženia – bezplatne opravíme, vymeníme alebo uhradíme kúpnu cenu. Podmienkou tohto záručného plnenia je, že počas trojročnej lehoty sa poškodený prístroj a doklad o zakúpení (pokladničný blok) predloží so stručným opisom, v čom spočíva nedostatok prístroja a kedy sa vyskytol.

Ak je chyba pokrytá našou zárukou, zašleme Vám späť opravený alebo nový výrobok. Opravou alebo výmenou výrobku nezačína plynúť žiadna nová záručná doba.

Záručná doba a zákonné nároky na odstránenie chýb

Záručná doba sa záručným plnením nepredlžuje. To platí aj pre vymenené a opravené diely. Poškodenia a chyby zistené prípadne už pri kúpe, sa musia hlásiť okamžite po vybalení. Po uplynutí záručnej doby podliehajú prípadné opravy poplatku.

Rozsah záruky

Prístroj bol starostlivo vyrobený v súlade s prísny-
mi smernicami kvality a pred dodaním bol svedo-
mi preskúšaný.

Záručné plnenie sa vzťahuje na chyby materiálu
alebo výrobné chyby. Táto záruka sa nevzťahuje
na časti výrobku, ktoré sú vystavené bežnému
opotrebovaniu a preto ich možno pokladať za
rýchlo opotrebitelné diely, ani na poškodenia
krehkých dielov, ako sú napríklad spínače alebo
diely vyrobené zo skla.

Táto záruka zaniká v prípade poškodenia výro-
bku neodborným používaním alebo neodbornou
údržbou. Na správne používanie výrobku sa
musia presne dodržiavať všetky pokyny, uvedené
v návode na obsluhu. Bezpodmienečne sa musí
zabrániť použitiu alebo úkonom, ktoré sa v návo-
de na obsluhu neodporúčajú alebo pred ktorými
sa varuje.

Výrobok je určený len na súkromné použitie a
nie na priemyselné používanie. Záruka zaniká pri
nesprávnom a neodbornom zaobchádzaní, pri
použití násilia a pri zásahoch, ktoré neboli vyko-
nané naším autorizovaným servisom.

Vybavenie v prípade záruky

Na zaručenie rýchleho vybavenia Vašej žiadosti
postupujte podľa nasledujúcich pokynov:

- Na všetky otázky majte pripravený
pokladničný doklad a číslo výrobku
(IAN) 496701_2504 ako doklad o nákupe.
- Číslo výrobku nájdete na typovom štítku na
výrobku, na gravúre na výrobku, na titulnej
stránke návodu na obsluhu (dole vľavo)
alebo ako nálepku na zadnej alebo spodnej
strane výrobku.
- Ak dôjde k funkčným poruchám alebo
iným nedostatkom, kontaktujte najprv nižšie
uvedené servisné oddelenie **telefonicky**
alebo **e-mailom**.
- Výrobok, zaevidovaný ako poruchový, môže-
te potom spolu s dokladom o nákupe (pok-
ladničný blok) a uvedením popisu chyby a
dátumu, kedy k nej došlo, bezplatne odoslať
na adresu servisného strediska, ktorá Vám
bude oznámená.



Na webovej stránke
www.lidl-service.com si môžete
stiahnuť tieto a mnoho ďalších
príručiek, videá o výrobkoch a
inštalačný softvér.

Pomocou tohto QR-kódu sa dosta-
nete priamo na stránku servisu Lidl
(www.lidl-service.com) a pomocou zadania čísla
výrobku (IAN) 496701_2504 otvoríte váš ná-
vod na obsluhu.

16.1. Servis

SK Servis Slovensko

Tel. 0850 232001

E-Mail: kompernass@lidl.sk

IAN 496701_2504

16.2. Dovožca

Majte na pamäti, že nižšie uvedená adresa nie
je adresou servisného strediska. Najprv kontak-
tujte uvedené servisné stredisko.

KOMPERNASS HANDELS GMBH

BURGSTRASSE 21

44867 BOCHUM

NEMECKO

www.kompernass.com

Sadržaj

1. Uvod	72
2. Namjenska uporaba	72
3. Opseg isporuke	72
4. Opis uređaja	72
5. Tehnički podaci	72
6. Korištena upozorenja i simboli	73
7. Sigurnosne napomene	74
8. Raspakiranje	76
9. Postavljanje	76
10. Rukovanje	76
10.1. Punjenje i montiranje nastavka za miksanje	76
10.2. Odabir stupnja brzine	78
10.3. Punjenje tijekom rada	78
10.4. Skidanje nastavka za miksanje.	78
11. Korisne napomene	78
12. Recepti	79
13. Čišćenje	80
13.1. Čišćenje nastavka za miksanje	80
13.2. Čišćenje bloka motora	81
14. Čuvanje	82
15. Zbrinjavanje	82
16. Jamstvo tvrtke Kompennass Handels GmbH	82
16.1. Servis	83
16.2. Uvoznik.	83

1. Uvod

Čestitamo na kupnji Vašeg novog uređaja. Time ste se odlučili za vrlo kvalitetan proizvod. Upute za uporabu dio su ovog proizvoda. One sadrže važne napomene za sigurnost, rukovanje i zbrinjavanje. Prije uporabe proizvoda upoznajte se sa svim napomenama za rukovanje i svim sigurnosnim napomenama. Proizvod koristite isključivo na opisani način i u navedenim područjima uporabe. U slučaju predaje proizvoda trećim osobama predajte i svu dokumentaciju.

2. Namjenska uporaba

Ovaj uređaj isključivo je namijenjen za ...

- miješanje i piriranje namirnica te usitnjavanje kockica leda,
- normalne količine u kućanstvima, i samo u privatnim kućanstvima u suhim prostorijama.

Ovaj uređaj nije namijenjen za ...

- usitnjavanje bilja, luka, mesa i tvrdih namirnica kao što su orasi, sjemenke, velika zrna ili stabljike,
- za pripremu maslaca od orašastih plodova,
- obradu materijala koji nisu hrana,
- uporabu u gospodarske ili industrijske svrhe,
- uporabu u vlažnoj okolini ili na otvorenom,
- obradu vrućih/ključajućih tekućina.

Koristite samo pribor i rezervne dijelove koji su namijenjeni za ovaj uređaj. Drugi dijelovi mogu biti nedostatan prikladni ili sigurni!

3. Opseg isporuke

Nakon raspakiranja provjerite potpunost isporuke. U opsegu isporuke sadržani su:

- Blok motora, s mrežnim kabelom i mrežnim utikačem
- Nastavak za miksanje
- Poklopac
- Poklopac za doziranje
- Upute za uporabu

4. Opis uređaja

- 1 Poklopac za doziranje
- 2 Poklopac
- 3 Nastavak za miksanje
- 4 Nož
- 5 Prekidač
- 6 Blok motora
- 7 Namatač za kabel
- 8 Skala
- 9 Gumena brtva poklopca







5. Tehnički podaci

Nazivni napon	220 - 240 V ~ , 50 - 60 Hz
Nazivna snaga	600 W
Potrošnja energije u isključenom stanju	< 0,5 W
Kapacitet	oko 2,3 litara
Maks. količina punjenja	1,75 litara
Razred zaštite	II / □
Vrijeme KP	3 minute

Vrijeme KP (vrijeme kratkotrajnog pogona) označava koliko dugo uređaj može biti u pogonu bez da se motor pregrije i pretrpi oštećenje. Nakon navedenog KP vremena uređaj mora biti isključen toliko dugo, dok se motor ne ohladi i dostigne sobnu temperaturu.

6. Korištena upozorenja i simboli

U ovim uputama za uporabu, na pakiranju i na uređaju, korištena su sljedeća upozorenja i simboli (ako je primjenjivo):

	OPASNOST! Upozorenje s ovim simbolom i signalnom riječi „OPASNOST“ označava neposrednu opasnu situaciju koja će, ako se ne izbjegne, rezultirati smrću ili teškim ozljedama.
	UPOZORENJE! Upozorenje s ovim simbolom i signalnom riječi „UPOZORENJE“ označava moguću opasnu situaciju koja će, ako se ne izbjegne, rezultirati smrću ili teškim ozljedama.
	OPREZ! Upozorenje s ovim simbolom i signalnom riječi „OPREZ“ označava moguću opasnu situaciju koja će, ako se ne izbjegne, rezultirati lakšim ili srednje teškim ozljedama.
	POZOR! Upozorenje s ovim simbolom i signalnom riječi „POZOR“ označava moguću situaciju koja će, ako se ne izbjegne, uzrokovati materijalnu štetu.
	Napomena: Napomena označava dodatne informacije za jednostavnije rukovanje uređajem.
	Pročitajte upute.
	Izmjenična struja / napon

	Razred zaštite II: Zaštita dvostrukom ili ojačanom izolacijom.
	Ne uranjajte u vodu!
	Može se prati u perilici posuđa.
	Svi dijelovi ovog uređaja koji dolaze u dodir s namirnicama neškodljivi su za namirnice.
	Ovaj proizvod ispunjava zahtjeve važećih europskih i nacionalnih direktiva.
	Električni uređaj ne bacajte u kućni otpad!
	Ambalažu zbrinite na ekološki prihvatljiv način.
	Ambalaža izrađena od materijala koji se mogu reciklirati. Prilikom odvajanja otpada vodite računa o oznakama na materijalu ambalaže: Isti su označeni kraticama (a) i brojkama (b) sljedećeg značenja: 1–7: Plastika, 20–22: Papir i karton, 80–98: Kompozitni materijali.
	Ovaj proizvod ispunjava zahtjeve važećih nacionalnih direktiva Republike Srbije.

7. Sigurnosne napomene

⚠ OPASNOST! STRUJNI UDAR!

- Uvjerite se da se blok motora, kabel za napajanje ili utikač nikada ne urone u vodu ili druge tekućine.
- Uređaj koristite isključivo u suhim prostorijama i nikada na otvorenom ili u vlažnoj okolini.
- Pazite da naponski kabel nikada ne bude vlažan ili mokar dok uređaj radi. Kabel postavite tako da se ne može prignječiti ili na drugi način oštetiti.
- Ako dođe do oštećenja mrežnog kabela, isti mora zamijeniti proizvođač, servis za kupce ili slična kvalificirana osoba, kako bi se izbjegle opasnosti.
- Nakon uporabe uvijek izvucite utikač iz utičnice. Samo isključivanje uređaja nije dovoljno, jer je u uređaju još uvijek prisutan mrežni napon sve dok se mrežni utikač nalazi u utičnici.
- Prije svake uporabe uređaja provjerite njegovu ispravnost. Uređaj se ne smije koristiti ako su na njemu vidljiva oštećenja, posebice na bloku motora ili na nastavku za miksanje.
- Odmah izvucite mrežni utikač iz utičnice ako primijetite neuobičajene zvukove ili nastanak dima, ili ako primijetite da uređaj ne radi kako treba.

⚠ UPOZORENJE! OPASNOST OD OZLJEDA!

- Nikada ne stavljajte ruke u nastavak za miksanje, a posebno dok uređaj radi. Noževi su jako oštri!
- Ne otvarajte poklopac dok uređaj radi.
- Uređaj ne ostavljajte da radi bez nadzora, kako biste u slučaju opasnosti mogli odmah reagirati.
- U nastavak za miksanje tijekom rada uređaja nikada ne gurajte pribor za jelo ili druge predmete za miješanje. Postoji znatan rizik od ozljeda ako dodirnu nož koji se brzo okreće!

- Djecu treba nadzirati kako bi se osiguralo da se ne igraju uređajem.
- Ne koristite uređaj za druge svrhe od onih koje su opisane u ovim uputama.
- Zlouporaba uređaja može uzrokovati ozljede.
- Ako uređaj nije pod nadzorom, te prije sastavljanja i rastavljanja ili čišćenja uređaja, uvijek treba izvući utikač iz mrežne utičnice.
- Ovaj uređaj ne smiju koristiti djeca.
- Uređaj i priključni kabel treba držati podalje od djece.
- Ovaj uređaj mogu koristiti osobe sa smanjenim fizičkim, senzornim ili mentalnim osobina sposobnostima ili osobe s pomanjkanjem iskustva i/ili znanja, ako ih se prilikom uporabe nadzire ili ako su upućene u sigurno rukovanje uređajem te ako su shvatile opasnosti zbog načina rukovanja.
- Djeca se ne smiju igrati uređajem.
- Budite oprezni prilikom rukovanja uređajem. Noževi su vrlo oštri!
- Postupajte oprezno prilikom pražnjenja nastavka za miksanje! Noževi su vrlo oštri!
- Postupajte oprezno prilikom čišćenja uređaja! Noževi su vrlo oštri!
- Isključite uređaj i izvucite mrežni utikač prije promjene pribora ili diranja dijelova koji se kreću tijekom rada.
- Uvijek provjerite je li mikser isključen prije nego ga podignete s bloka motora!
- Nastavak za miksanje koristite samo s isporučanim blokom motora!
- **⚠ Oprez ⚠ Upozorenje:**
Mogućnost strujnog udara ! Ne otvarati kućište proizvoda !

! POZOR! Oštećenje proizvoda!

- Uređaj ne koristite u području izravnog sunčevog zračenja ili djelovanja topline uređaja za grijanje.
- Nastavak za miksanje nikada ne puniti ključajućim tekućinama ili vrlo vrućim namirnicama! Ostavite ih da se prethodno ohlade na temperaturu na kojoj ih možete dirati rukama!
- Uređaj nikada ne koristite ako je prazan, tj. bez sastojaka u nastavku za miksanje.

8. Raspakiranje

- Odstranite svu ambalažu ili zaštitne folije s uređaja. Ambalažu sačuvajte kako biste uređaj mogli čuvati u zaštićenom stanju, ili za slanje u slučaju da je potreban popravak.
- Prije korištenja uređaja uvjerite se da su uređaj, mrežni utikač i mrežni kabel, te sav pribor i dijelovi u besprijekornom stanju.
- Pažljivo očistite sve dijelove prije prve uporabe miksera (pogledajte **13. Čišćenje**).

9. Postavljanje

Kada očistite sve dijelove, kao što je opisano pod **13. Čišćenje**:

- Uređaj postavite tako, ...
 - da je kabel za napajanje proveden kroz otvor na stražnjoj strani,
 - da je utikač odmah dostupan, kako biste ga mogli izvući iz utičnice u slučaju opasnosti,
 - da stoji stabilno i da ne kliže, kako se uslijed vibracija uređaj ne bi prevrnuo,
 - da kabel za napajanje ne viri u radno područje i da ga se ne može nehotice povući i prevrnuti uređaj.

10. Rukovanje



⚠ UPOZORENJE

- ▶ Motor se isključuje čim se nastavak za miksiranje ③ skinu s bloka motora ⑥ ili se otvori poklopac ②. Tada je moguće previdjeti da je stroj još uvijek uključen. Motor tada neočekivano započinje s radom kada montirate nastavak za miksiranje ③ ili ponovno zatvorite poklopac ②.

Zbog toga:

- Utikač priključite na utičnicu tek kada je nastavak za miksiranje ③ napunjen i montiran zatvoren.
- Prije montiranja uvjerite se da je uređaj isključen ili da je utikač izvučen iz utičnice.
- Najprije isključite, izvucite utikač i pričekaite da se motor zaustavi, prije nego skinete nastavak za miksiranje ③ ili otvorite poklopac ②.

10.1. Punjenje i montiranje nastavka za miksiranje

- 1) Nastavak za miksiranje ③ okrećite u smjeru suprotnom od smjera kazaljke na satu dok strelica ▼ ispod ručke nastavka za miksiranje ne bude u položaju . Nastavak za miksiranje ③ skinite s bloka motora ⑥ ravno prema gore.
- 2) Poklopac ② skinite okrećući ga suprotno od smjera kazaljke na satu u položaj  (vidi sliku 1) dok se ne bude mogao skinuti prema gore.

- 3) Napunite nastavak za miksanje ③ do najmanje donje crte na skali ⑧ i najviše do oznake MAX. Za optimalne rezultate preporučujemo sljedeće maksimalne količine punjenja:

Namirnica	Maksimalna količina punjenja	Preporučeni stupanj	Preporučeno vrijeme obrade
Tekućine	1750 ml	1-3	60 s
Miješana pića od jogurta	1250 ml	2-5	90 s
Mliječni šejkovi / Smoothie	1250 ml	2-5	60-90 s
Tijesto za palačinke	1250 ml	3-5	90 s
Dječja hrana	750 ml	5	3 min
Majoneza	2 jaja 250 ml ulja	3-5	90-120 s
Juha od povrća	1500 ml	3-5	3 min
Kocke leda	375 ml (približno 14-15 komada)	P	12x

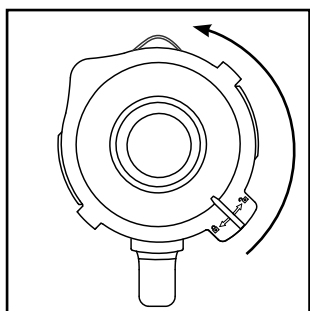

- 4) Poklopac ② ponovno pritisnite na nastavak za miksanje ③. Zatvorite poklopac ② okrećući ga u smjeru kazaljke na satu u položaj  dok čujno ne ulegne (vidi sliku 2). Pazite da nosić za izlivanje na nastavku za miksiranje ③ bude zatvoren. Motor se može pokrenuti samo ako poklopac ② ravno naliježe.

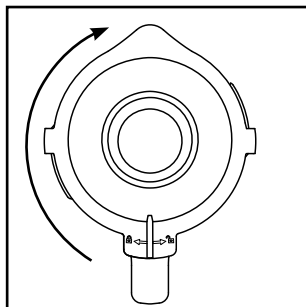

Slika 1



Slika 2

- 5) Pritisnite poklopac za doziranje ① u otvor poklopca do graničnika.
- 6) Napunjeni i zatvoreni nastavak za miksiranje ③ postavite na blok motora ⑥. Pritom koristite otvore na bloku motora ⑥ i pazite da strelica ▼ na nastavku za miksiranje ③ pokazuje prema simbolu . Nastavak za miksiranje ③ okrenite u smjeru kazaljke na satu u položaj  dok čujno ne ulegne. Motor se može pokrenuti samo ako nastavak za miksiranje ③ ravno nalegne.

10.2. Odabir stupnja brzine

Kada je nastavak za miksanje **3** napunjen i potpuno zatvoren stavljen na blok motora **6**, možete uključiti uređaj.

Prekidač **5** postavite na ...

- **Stupanj 1 – 3**
za tekuće ili mekane namirnice, za miješanje ili pripremu pirea
- **Stupanj 3 – 5**
za čvrste namirnice ili za usitnjavanje
- **Stupanj P (puls funkcija)**
za kratki i snažni impulsni pogon, npr. za usitnjavanje kockica leda ili za čišćenje. Prekidač **5** u ovom položaju neće uleći, da motor ne bi bio preopterećen. Držite prekidač **5** zato samo kratko u tom položaju.

i Napomena

- ▶ Napunite nastavak za miksanje **3** s maksimalno 375 ml kockica leda.
U protivnom uređaj neće optimalno usitniti kockice leda.

10.3. Punjenje tijekom rada

! UPOZORENJE

- ▶ Ako želite dodati nešto dok uređaj radi, smijete isključivo otvoriti za to predviđeni poklopac za doziranje **1**. Ni u kom slučaju ne otvarajte poklopac **2**.
- ▶ U nastavak za miksanje **3** tijekom rada uređaja nikada ne gurajte pribor za jelo ili druge predmete za miješanje. Postoji znatan rizik od ozljeda ako dodirnu nož **4** koji se brzo okreće!

Za dopunjavanje tijekom rada, ...

- 1) Izvucite poklopac za doziranje **1** iz poklopca **2**.
- 2) Umetnite sastojke.
- 3) Poklopac za doziranje **1** zatim ponovno pritisnite u otvor poklopca.

10.4. Skidanje nastavka za miksanje

Kada završite s obradom namirnica:

- 1) Uvijek najprije prekidač **5** postavite u položaj („0“) i izvucite utikač iz utičnice.
- 2) Pričekajte da se motor zaustavi, prije nego nastavak za miksanje **3** skinete s bloka motora **6**. U tu svrhu nastavak za miksanje **3** okrećite u smjeru suprotnom od smjera kazaljke na satu dok strelica ▼ ispod ručke nastavka za miksanje ne bude u položaju . Nastavak za miksanje **3** skinite s bloka motora **6** ravno prema gore.

11. Korisne napomene

- Za najbolje rezultate prilikom pripreme pirea od čvrstih sastojaka postupno dodajte samo male porcije u nastavak za miksanje **3** umjesto punjenja velike količine odjednom.
- Prilikom obrade čvrstih sastojaka, narežite ih na male komadiće (2 – 3 cm).
- Dodajte najmanje 50 ml tekućine prilikom piriranja voća ili povrća.
- U nastavak za miksanje **3** najprije stavite gušće sastojke, poput npr. jogurta. Ako se tijekom miksanja ne zahvate svi sastojci, skinite nastavak za miksanje **3** s bloka motora **6**, skinite poklopac **2** i promiješajte sastojke, npr. žlicom. Nastavak za miksanje **3** sa zatvorenim poklopcem **2** stavite nazad na blok motora **6** i nastavite s miksanjem.
- Prilikom miješanja tekućih sastojaka počnite s malom količinom tekućine. Zatim postupno dodajte više tekućine kroz otvor poklopca.
- Ako tijekom rada postavite dlan odozgo na zatvoreni mikser, moći ćete dobro stabilizirati uređaj.
- Za miješanje čvrstih ili vrlo viskoznih namirnica može biti korisno koristiti stupanj **P** kako biste izbjegli zaglavljivanje noža **4**.

i Napomena

- ▶ Uređaj ne koristite kako biste usitnili sol, rafinirani šećer ili bijeli šećer. Na primjer, kako biste pripremili šećer u prahu.

12. Recepti

Shake od banane

- 2 banane
- oko 2 jušne žlice šećera (ovisno o zrelosti banana i osobnom ukusu)
- ½ litre mlijeka
- malo limunovog soka

Ogulite banane i pripremite pire na stupnju 2. Postupno dodajte mlijeko, zatim šećer i sok od limuna. Miješajte sve zajedno sve dok ne nastane ravnomjerna tekućina. Shake servirajte ledeno rashlađen.

Shake s vanilijom

- ¼ litre mlijeka
- 250 g sladoleda od vanilije
- 125 g kockica leda
- 1 ½ čajne žličice šećera

Usitnite kockice leda na stupnju P. Umetnite ostale sastojke u mikser. Miješajte sve zajedno na stupnju 2, sve dok ne nastane ravnomjerna tekućina.

Cappuccino Shake

- 65 ml hladnog espressa (ili vrlo jake kave)
- 65 ml mlijeka
- 15 g šećera
- 65 g sladoleda od vanilije
- 100 g kockica leda

Usitnite kockice leda na stupnju P. Dodajte espresso, mlijeko i šećer. Miješajte sve na stupnju 2 sve dok se šećer ne otopi. Na kraju dodajte sladoled od vanilije i sve kratko promiješajte na stupnju 1.

Tropical Mix

- 125 ml soka od ananasa
- 60 ml soka od papaje
- 50 ml soka od naranče
- ½ male konzerve breskvi sa sokom
- 125 g kockica leda

Usitnite kockice leda na stupnju P. Sve sastojte stavite u mikser i dobro promiješajte na stupnju 3.

Shake s čokoladom i lješnjacima

- ½ litre mlijeka
- 200 g kreme od lješnjaka i nugata
- 1 kuglica sladoleda od vanilije
- 50 ml slatkog vrhnja

Pomiješajte sve sastojke u mikseru na stupnju 3 dok se ravnomjerno ne izmiješaju.

Shake od mrkve

- 300 ml soka od jabuka
- 500 ml soka od mrkve
- 4 jušne žlice ulja (od pšeničnih klica ili uljane repice)
- 4 jušne žlice limunovog soka
- đumbir u prahu
- papar

U mikser dodajte sok od jabuke ulje i sok od limuna i sve promiješajte na stupnju 2. Zatim dodajte sok od mrkve i sve dobro promiješajte na stupnju 2. Nakon toga dovršite đumbirom u prahu i paprom.

Mix s ribizom

- 2 čajne žličice meda
- 2 banane
- ¼ litre mlaćenice
- ¼ litre soka od ribiza (crnog)

Sve sastojte stavite u mikser i dobro promiješajte na stupnju 3.

Hawaii Shake

- 4 banane
- ¼ litre sok od ananasa
- ½ litre mlijeka
- 2 jušna žlica meda
- ¼ litre ruma

Ogulite banane i pripremite pire na stupnju 2. Zatim dodajte ostale sastojke i sve dobro promiješajte na stupnju 1.

Voćni mix s ananasom i jagodama

- 250 ml soka od ananasa
- 200 g jagoda
- 300 ml soka od jabuka
- 4 kockice leda

Operite jagode i uklonite zelene dijelove. Usitnite kockice leda na stupnju P. Pripremite pire na stupnju 2. Zatim dodajte preostale sastojke i sve dobro promiješajte na stupnju 1.

Andaluzijska hladna juha (Gazpacho)

- ½ krastavca
- 1 mesnata rajčica
- 1 zelena paprika
- ½ luka
- 1 češanj češnjaka
- ½ bijelog peciva
- ½ čajne žličice soli
- 1 čajna žličica vinskog octa
- 1 jušna žlice maslinovog ulja

Narežite povrće na komade veličine otprilike 2 cm. U mikser najprije dodajte komade rajčice pa zatim krastavac. Pripremite pire na stupnju 3. Dodajte preostale sastojke i sve pirirajte/promiješajte na stupnju 3 dok ne dobijete juhu. Poslužite s kruhom.

Napomena

- ▶ Recepti su bez jamstva. Svi podaci o sastojcima i pripremi su okvirni podaci. Dopunite ove prijedloge receptata svojim osobnim iskustvima.
- ▶ U slučaju netolerancije na laktozu preporučujemo Vam da koristite mlijeko bez laktoze. Međutim, imajte na umu da je mlijeko bez laktoze nešto slađe.

13. Čišćenje

OPASNOST!

Prije čišćenja miksera i njegovih dijelova:

- ▶ Provjerite da je uređaj isključen i da je utikač izvučen iz utičnice.



Blok motora **6** ni u kom slučaju ne smijete uranjati u vodu ili druge tekućine. Može doći do opasnosti po život zbog strujnog udara, kao i do oštećenja uređaja.

- ▶ Nikada ne otvarajte kućište uređaja. U protivnom postoji opasnost po život od strujnog udara.

UPOZORENJE!

- ▶ Nikada ne stavljajte ruke u nastavak za miksiranje **3**, a posebno dok uređaj radi. Rezni noževi **4** su jako oštri!

POZOR!

- ▶ Ne koristite otapala ili abrazivna sredstva za plastične površine jer se u protivnom mogu oštetiti.

13.1. Čišćenje nastavka za miksiranje

- Nastavak za miksiranje **3** čistite samo četkom s dugom ručkom, tako da se ne možete ozlijediti na nožu **4**.
- Poklopac za doziranje **1** i poklopac **2** očistite u blagoj sapunici. Pazite da gumena brtva **9** ispravno nasjeda prije nego ponovno koristite poklopac **2**.

- 2) Prije svakog čišćenja provjerite da kontaktni prekidač u prihvatku za nastavak za miksanje **4** nije blokiran ostacima nečistoće. Ako eventualnu blokadu ne možete ukloniti uglom lista papira, obratite se službi za korisnike. Ni u kom slučaju ne koristite tvrde predmete jer biste mogli oštetiti kontaktni prekidač.
- 3) Ukloniti eventualnu prljavštinu na donjoj strani bloka motora **6** isključivo pomoću suhe krpe ili kista za prašinu. Pazite da ništa ne dospije u uređaj kroz otvore za ventilaciju.

14. Čuvanje

- 1) Ako mikser ne koristite duže vrijeme, temeljito ga očistite (vidi poglavlje **13. Čišćenje**).
- 2) Mrežni kabel omotajte oko namatača kabela **7** na dnu bloka motora **6**.
- 3) Mikser čuvajte na hladnom i suhom mjestu.

15. Zbrinjavanje



Simbol prekržiene kante za smeće na kotačićima znači da se ovaj uređaj ne smije odlagati s kućnim otpadom pri kraju njegovog životnog vijeka.

Uređaj se mora predati na za to predviđenim sabirnim mjestima, centrima za recikliranje ili tvrtkama za odlaganje otpada.

Prije povrata artikla izbrišite sve osobne podatke.

Ambalaža se sastoji od materijala neškodljivih za okoliš koji se mogu zbrinuti preko mjesnih ispostava za recikliranje.

Ambalažu zbrinite na ekološki prihvatljiv način.

16. Jamstvo tvrtke Kompernass Handels GmbH

Poštovani kupci,

Za ovaj uređaj odobrava se jamstvo u trajanju od 3 godine od datuma kupnje. U slučaju nedostataka ovoga proizvoda, Vama pripadaju zakonska prava na teret prodavača proizvoda. U nastavku izloženo jamstvo ne ograničava ova zakonska prava.

Uvjeti jamstva

Jamstveni rok započinje danom kupnje. Molimo, sačuvajte račun. Potreban je kao dokaz o kupnji. Ako u roku od tri godine od datuma kupnje ovog proizvoda nastupi greška na materijalu ili tvornička greška proizvod će biti - po našem izboru - za Vas besplatno popravljen ili zamijenjen, ili će Vam se vratiti novac. Za takvo ispunjenje jamstvene obveze potrebno je unutar trogodišnjeg roka predložiti uređaj s nedostatkom i dokaz o kupnji (račun), te pisanim putem ukratko opisati u čemu se sastoji greška proizvoda i kada se pojavila. Ako je kvar pokriven našim jamstvom, poslat ćemo Vam popravljen ili novi proizvod.

1. U slučaju manjeg popravka jamstveni rok se produljuje onoliko koliko je kupac bio lišen uporabe stvari.
2. Međutim, kad je zbog neispravnosti stvari izvršena njezina zamjena ili njezin bitni popravak, jamstveni rok počinje teći ponovno od zamjene, odnosno od vraćanja popravljene stvari.
3. Ako je zamijenjen ili bitno popravljen samo neki dio stvari, jamstveni rok počinje teći ponovno samo za taj dio.

Jamstveni rok i zakonsko pravo u slučaju nedostataka

Korištenje prava na jamstvo ne produžuje jamstveni rok. To vrijedi i za zamijenjene i popravljene dijelove. Štete i nedostatke koji eventualno postoje već prilikom kupnje treba javiti neposredno nakon raspakiranja. Nakon isteka jamstvenog roka izvršeni popravci se naplaćuju.

Opseg jamstva

Uređaj je pažljivo proizveden sukladno strogim smjernicama u pogledu kvalitete i prije isporuke brižljivo provjeren.

Ovo jamstvo vrijedi za greške u materijalu i izradi. Ovo jamstvo ne pokriva dijelove proizvoda koji su izloženi uobičajenom habanju i stoga se smatraju dijelovima brzog habanja ili za štetu lomljivih dijelova, npr. prekidača ili dijelova koji su proizvedeni iz stakla.

Ovo jamstvo propada ako je proizvod oštećen, i ako nije stručno korišten ili servisiran. Za stručno korištenje proizvoda potrebno je točno poštivati sve naputke navedene u uputama za uporabu. Uporabne namjene i radnje, koje se u uputama ne preporučuju ili na koje se upozorava, obavezno se moraju izbjegavati.

Proizvod je namijenjen isključivo za privatnu, nekomercijalnu uporabu. Jamstvo prestaje vrijediti u slučaju zlorabe, nenamjenskog korištenja, primjene sile i zahvata na uređaju koje nije obavila za to ovlaštena podružnica servisa.

Realizacija u slučaju jamstvenog zahtjeva

Kako bismo zajamčili brzu obradu Vašeg zahtjeva, molimo slijedite sljedeće napomene:

- Molimo Vas da za sve upite u pripravnosti držite blagajnički račun i broj artikla (IAN) 496701_2504 kao dokaz o kupnji.
- Broj artikla možete pronaći na tipskoj pločici na proizvodu, u obliku gravure na proizvodu, na naslovnoj stranici uputa za uporabu (dolje lijevo) ili u obliku naljepnice na stražnjoj ili donjoj strani proizvoda.
- Ako dođe do smetnji u radu ili drugih nedostataka, najprije **telefonski ili preko elektronske pošte** kontaktirajte servisni odjel naveden u nastavku.
- Proizvod registriran kao neispravan onda možete zajedno s priloženim dokazom o kupnji (blagajnički račun) i s opisom nedostatka i kada se pojavio, besplatno poslati na dobivenu adresu servisa.



Na stranici www.lidl-service.com možete preuzeti ove i mnoge druge priručnike, videosnimke o proizvodu i softver za instalaciju.

S ovim QR kodom, možete otići izravno na Lidl servisnu stranicu (www.lidl-service.com) i otvoriti upute za uporabu unosom broja artikla (IAN) 496701_2504.

16.1. Servis

HR Servis Hrvatska

Tel.: 0800 777 999

E-Mail: kompernass@lidl.hr

IAN 496701_2504

16.2. Uvoznik

Molimo obratite pozornost na to, da adresa navedena u nastavku nije adresa servisa. Najprije kontaktirajte navedenu ispostavu servisa.

Lidl Hrvatska d.o.o. k.d.,
Ulica kneza Ljudevita Posavskog 53,
HR-10410 Velika Gorica, Hrvatska

Proizvođač:

KOMPERNASS HANDELS GMBH

BURGSTRASSE 21

44867 BOCHUM

NJEMAČKA

www.kompernass.com

Sadržaj

1. Uvod	86
2. Namenska upotreba	86
3. Obim isporuke	86
4. Opis aparata	86
5. Tehnički podaci	86
6. Korišćene napomene upozorenja i simboli	87
7. Bezbednosne napomene	88
8. Raspakivanje	90
9. Postavljanje	90
10. Rukovanje	90
10.1. Punjenje i montaža posude za mešanje	90
10.2. Biranje stepena brzine	92
10.3. Punjenje u toku rada	92
10.4. Skidanje posude za mešanje	92
11. Korisne informacije	92
12. Recepti	93
13. Čišćenje	94
13.1. Čišćenje posude za mešanje	94
13.2. Čišćenje bloka motora	95
14. Čuvanje	96
15. Odlaganje	96
16. Servis	96
17. Garancija i garantni list	97

1. Uvod

Čestitamo Vam na kupovini Vašeg novog aparata. Time ste se odlučili za kvalitetan proizvod. Uputstvo za upotrebu je sastavni deo ovog proizvoda. Ono sadrži važne napomene o bezbednosti, upotrebi i odlaganju. Pre korišćenja proizvoda, upoznajete se sa svim napomenama vezanim za rukovanje i bezbednost. Koristite proizvod samo na opisani način i u navedene svrhe. Predajte svu dokumentaciju prilikom prosleđivanja proizvoda trećim licima.

2. Namenska upotreba

Ovaj aparat je namenjen isključivo za...

- mešanje, pasiranje i mućenje namirnica, kao i za usitnjavanje (tzv. „drobljenje“) kocki leda,
- količine uobičajene za domaćinstvo i samo za korišćenje u privatnim domaćinstvima u suvim prostorijama.

Ovaj aparat je nije namenjen za...

- usitnjavanje bilja, crnog luka, mesa i tvrdih delova namirnica, kao npr. orašastih plodova, koštica, većih zrna ili peteljki,
- pravljenje pirea od orašastih plodova,
- obradu materijala, koji nisu namirnice,
- korišćenje u komercijalne ili industrijske svrhe,
- upotrebu u vlažnom okruženju ili na otvorenom prostoru,
- obradu vrućih/ključalnih tečnosti.

Koristite samo delove pribora i rezervne delove, koji su namenjeni za ovaj aparat. Moguće je da drugi delovi nisu dovoljno pogodni ili bezbedni!

3. Obim isporuke

Prekontrolišite obim isporuke na celovitost nakon raspakivanja. Obim isporuke sadrži:

- Blok motora, sa električnim kablom i mrežnim utikačem
- Posudu za mešanje
- Poklopac
- Čep dozatora
- Uputstvo za upotrebu

4. Opis aparata

- 1 Čep dozatora
- 2 Poklopac
- 3 Posuda za mešanje
- 4 Sečivo
- 5 Prekidač
- 6 Blok motora
- 7 Kalem za namotavanje kabla
- 8 Skala
- 9 Gumena zaptivka poklopca







5. Tehnički podaci

Nazivni napon	220 - 240 V ~, 50 - 60 Hz
Nazivna snaga	600 W
Ulazna snaga u isključenom stanju	< 0,5 W
Zapremina	oko 2,3 litara
Maks. količina punjenja	1,75 litra
Klasa zaštite	II / 
Vreme kratkotrajnog rada	3 minuta

KR-vreme (vreme kratkotrajnog rada) označava koliko dugo aparat može da radi, a da se motor ne pregreje i ošteti. Nakon navedenog KR-vremena, aparat mora da bude isključen sve dok se motor ne ohladi na sobnu temperaturu.

6. Korišćene napomene upozorenja i simboli

U ovom uputstvu za upotrebu, na pakovanju i aparatu, se koriste sledeće napomene upozorenja i simboli (ukoliko je primenjivo):

	OPASNOST! Napomena upozorenja sa ovim simbolom i rečju upozorenja „OPASNOST“ označava neposredno predstojeću opasnu situaciju koja dovodi do smrti ili teške povrede, ako se ne izbegne.
	UPOZORENJE! Napomena upozorenja sa ovim simbolom i rečju upozorenja „UPOZORENJE“ označava moguću opasnu situaciju koja bi mogla da dovede do smrti ili teške povrede, ako se ne izbegne.
	OPREZ! Napomena upozorenja sa ovim simbolom i rečju upozorenja „OPREZ“ označava moguću opasnu situaciju koja bi mogla da dovede do neznatne ili umerene povrede, ako se ne izbegne.
	PAŽNJA! Napomena upozorenja sa ovim simbolom i rečju upozorenja „PAŽNJA“ označava moguću situaciju koja bi mogla da dovede do materijalne štete, ako se ne izbegne.
	Napomena: Napomena označava dodatne informacije koje olakšavaju rukovanje aparatom.
	Pročitajte uputstvo.

	Naizmenična struja/naizmenični napon
	Klasa zaštite II: Zaštita dvostrukom ili pojačanom izolacijom.
	Ne potapajte u vodu!
	Pogodan za pranje u mašini za pranje posuđa.
	Svi delovi ovog aparata koji dolaze u dodir sa hranom ne ugrožavaju njenu bezbednost.
	Ovaj proizvod ispunjava zahteve važećih evropskih i nacionalnih direktiva.
	Ne odlažite električni uređaj u kućni otpad!
	Predajte ambalažu na odlaganje na ekološki prihvatljiv način.
	
	Ambalaža od materijala koji mogu da se recikliraju. Obratite pažnju na oznake ambalažnih materijala prilikom razdvajanja otpada: Materijali ambalaže označeni su kraticama (a) i brojkama (b) sljedećeg značenja: 1-7: Plastika, 20-22: Papir i karton, 80-98: Kompozitni materijali.
	Ovim znakom se potvrđuje, da je ovaj uređaj u skladu sa srpskim zahtevima za bezbednost proizvoda.

7. Bezbednosne napomene

⚠ OPASNOST OD ELEKTRIČNOG UDARA

- Vodite računa da se aparat, električni kabl ili mrežni utikač nikada ne potope u vodu ili druge tečnosti.
- Koristite aparat isključivo u suvim prostorijama, nikada na otvorenom prostoru ili u vlažnom okruženju.
- Vodite računa da se električni kabl nikada ne pokvasi ili navlaži za vreme korišćenja aparata. Postavite kabl tako da ne može da se uklešti ili na neki drugi način oštetiti.
- U svrhu izbegavanja opasnosti, pobrinite se da ovlašćeno stručno osoblje, korisnički servis ili osoba slične kvalifikacije što pre zameni oštećeni mrežni utikač ili električni kabl.
- Uvek izvucite utikač iz utičnice nakon upotrebe. Samo isključivanje aparata nije dovoljno, jer je aparat još uvek pod mrežnim naponom, dokle god je mrežni utikač u utičnici.
- Pre svake upotrebe proverite ispravno stanje aparata. Aparat ne smete da koristite ako ima vidljivih oštećenja, posebno na bloku motora ili posudi za mešanje.
- Odmah izvucite mrežni utikač iz utičnice ako primetite neuobičajene šumove ili stvaranje dima ili u slučaju prepoznatljivog kvara.

⚠ UPOZORENJE! OPASNOST OD POVREDA!

- Nikada ne hvatajte posudu za mešanje, posebno ne u toku rada. Sečiva su izuzetno oštra!
- Ne otvarajte poklopac, dok aparat radi.
- Ne ostavljajte aparat da radi bez nadzora, da biste mogli odmah da reagujete u slučaju opasnosti.
- Nikada ne stavljajte delove pribora za jelo ili predmete za mešanje u posudu za mešanje, dok aparat radi. Postoji znatna opasnost od povreda kada oni dodirnu sečivo, koje se brzo okreće!

- Deca treba da budu pod nadzorom, da bi se osiguralo da se ne igraju aparatom.
- Ne koristite aparat u druge svrhe, osim u svrhe navedene u ovom uputstvu.
- Kod pogrešne upotrebe aparata postoji opasnost od povreda.
- Aparat mora da bude uvek odvojen od mreže kada nije pod nadzorom, kao i pre sastavljanja, rastavljanja ili čišćenja.
- Deca ne smeju da koriste aparat.
- Držite aparat i priključni kabl podalje od dece.
- Ovim aparatom smeju da rukuju osobe sa smanjenim fizičkim, senzornim ili mentalnim sposobnostima ili sa nedostatkom iskustva i/ili znanja, ako su pod nadzorom ili su im data uputstva za rukovanje aparatom na bezbedan način i ako razumeju opasnosti do kojih može da dođe.
- Deca ne smeju da se igraju aparatom.
- Budite oprezni prilikom rukovanja aparatom. Sečiva su veoma oštra!
- Budite oprezni prilikom pražnjenja posude za mešanje! Sečiva su veoma oštra!
- Budite oprezni prilikom čišćenja aparata! Sečiva su veoma oštra!
- Isključite aparat i izvucite mrežni utikač pre nego što zamenite pribor ili dirate delove, koji se kreću u toku rada.
- Vodite računa o tome da je blender isključen, pre nego što podignete blok motora!
- Koristite aparat isključivo sa isporučenim blokom motora!

! PAŽNJA! MATERIJALNA ŠTETA!

- Ne koristite aparat u području direktnog sunčevog zračenja ili aparata, koji stvaraju toplotu.
- Nikada ne sipajte ključale tečnosti ili veoma vruće namirnice u posudu za mešanje! Prvo sačekajte da se ohlade na mlaku temperaturu!
- Nikada ne koristite aparat kada je prazan, tj. bez sastojaka u posudi za mešanje.

8. Raspakivanje

- Uklonite sav ambalažni materijal ili zaštitne folije sa aparata. Sačuvajte ambalažu, da bi aparat mogao da se zaštiti prilikom čuvanja ili da biste ga mogli poslati, npr. u slučaju popravke.
- Pre upotrebe aparata, uverite se da aparat, kao i električni kabl sa mrežnim utikačem i svi delovi pribora i aparata nisu oštećeni.
- Pažljivo očistite sve sastavne delove pre prve upotrebe blendera (pogledajte poglavlje **13. Čišćenje**).

9. Postavljanje

Nakon što očistite sve delove, kao što je opisano u poglavlju **13. Čišćenje**:

- Postavite aparat, tako da ...
 - električni kabl prolazi kroz udubljenje na poledini,
 - mrežni utikač bude odmah dostupan, da biste mogli izvući aparat iz utičnice,
 - stoji stabilno i da se ne kliza, da se aparat ne prevrne prilikom vibracija.
 - električni kabl ne bude isturen u radnom području tako da aparat može da se prevrne nenamernim povlačenjem električnog kabla.

10. Rukovanje



⚠ UPOZORENJE!

- Motor se isključuje, čim uklonite posudu za mešanje ③ sa bloka motora ⑥ i otvorite poklopac ②. Možda se onda neće primetiti da je aparat još uvek uključen. Motor se onda neočekivano pokreće, čim montirate posudu za mešanje ③ i ponovo zatvorite poklopac ②.

Zbog toga:

- Uključite mrežni utikač u utičnicu čim posuda za mešanje ③ bude spremno napunjena i montirana u zatvorenom stanju.
- Pre montaže, uvek se uverite da je aparat isključen i da je mrežni utikač izvučen.
- Prvo isključite aparat, izvucite mrežni utikač i sačekajte da se motor zaustavi, pre nego što skinete posudu za mešanje ③ ili otvorite poklopac ②.

10.1. Punjenje i montaža posude za mešanje

- 1) Okrećite posudu za mešanje ③ u smeru suprotno od kretanja kazaljki na satu, dok se strelica ▼ ispod ručke posude za mešanje ne bude nalazila iznad položaja . Podignite posudu za mešanje ③ ravno sa bloka motora ⑥.
- 2) Uklonite poklopac ②, tako što ćete ga okretati u smeru suprotno od kretanja kazaljke na satu u pravcu položaja  (pogledajte sliku 1), dok ne budete mogli da ga skinete odozgo.

3) Napunite posudu za mešanje ❸ minimalno do najniže crte na skali ❸ i maksimalno do oznake MAX. Za optimalne rezultate preporučujemo sledeće maksimalne količine punjenja:

Namirnica	Maksimalna količina punjenja	Preporučeni stepen	Preporučeno vreme pripreme
Tečnosti	1750 ml	1-3	60 s
Mešani napici sa jogurtom	1250 ml	2-5	90 s
Milkšejk/smuti	1250 ml	2-5	60-90 s
Testo za palačinke	1250 ml	3-5	90 s
Kaša za bebe	750 ml	5	3 min
Majonez	2 jaja 250 ml ulja	3-5	90-120 s
Čorba od povrća	1500 ml	3-5	3 min
Kocke leda	375 ml (oko 14-15 kom.)	P	12x

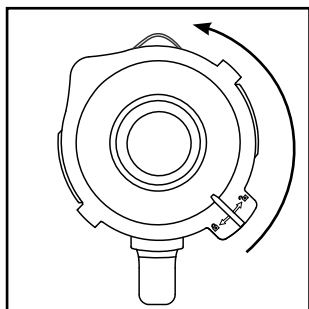

4) Pritisnite pomaknuti poklopac ❷ ponovo čvrsto na posudu za mešanje ❸. Zatvorite poklopac ❷, tako što ćete ga okretati u smeru kretanja kazaljke na satu u položaj , dok čujno ne usedne (pogledajte sliku 2). Vodite računa da vrh izliva na posudi za mešanje ❸ bude zatvoren. Motor može da se pokrene samo kada je poklopac ❷ ravnomerno postavljen.

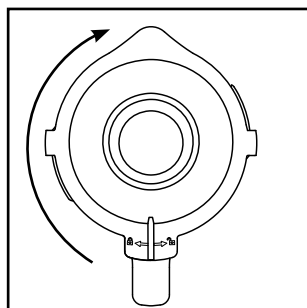

Slika 1



Slika 2

- 5) Pritisnite čep za doziranje ❶ do graničnika u otvor poklopca.
- 6) Stavite spremno napunjenu i zatvorenu posudu za mešanje ❸ na blok motora ❹. U tu svrhu, koristite udubljenja na bloku motora ❹ i pritom vodite računa da strelica qna posudi za mešanje ❸ pokazuje na simbol . Okrećite posudu za mešanje ❸ u smeru kretanja kazaljki na satu u položaj , dok čujno ne usedne. Motor može da se pokrene samo kada je posuda za mešanje ❸ ravnomerno postavljena.

10.2. Biranje stepena brzine

Aparat možete da uključite, kada spremno napunjena i zatvorena posuda za mešanje ③ stoji na bloku motora ⑥.

Stavite prekidač ⑤ na ...

■ stepen 1 - 3

za tečne ili osrednje čvrste namirnice, za mešanje, pasiranje i mućenje

■ stepen 3 - 5

za čvršće namirnice ili za usitnjavanje

■ Stepen P (funkcija pulsiranja)

za kratak, snažan impulsni režim, npr. za usitnjavanje kocki leda ili za čišćenje. Prekidač ⑤ neće usednuti u ovom položaju, da se motor ne bi preoptereto. Zbog toga, samo kratko držite prekidač ⑤ u ovom položaju.

ⓘ Napomena

- ▶ Napunite posudu za mešanje ③ sa najviše 375 ml kocki leda. U suprotnom, aparat neće optimalno usitniti kocke leda.

10.3. Punjenje u toku rada

⚠ UPOZORENJE!

- ▶ Ako želite nešto da uspete u toku rada, onda smete da otvorite isključivo čep za doziranje ①, koji je predviđen samo u tu svrhu. Nipošto ne otvarajte poklopac ②.
- ▶ Nikada ne stavljajte delove pribora za jelo ili predmete za mešanje u posudu za mešanje ③, dok aparat radi. Postoji znatna opasnost od povreda kada oni dodirnu sečivo ④, koje se brzo okreće!

Da biste mogli da napunite posudu u toku rada, ...

- 1) izvucite čep dozatora ① iz poklopca ②.
- 2) Uspite sastojke.
- 3) Zatim ponovo pritisnite čep za doziranje ① u otvor poklopca.

10.4. Skidanje posude za mešanje

Kada je obrada usutih namirnica završena:

- 1) Uvek prvo stavite prekidač za uključivanje/isključivanje ⑤ u položaj („0“) i izvucite mrežni utikač.
- 2) Prvo sačekajte da se motor zaustavi, pre nego što skinete posudu za mešanje ③ sa bloka motora ⑥. U tu svrhu, okrećite posudu za mešanje ③ u smeru suprotno od kretanja kazaljki na satu, dok se strelica ▼ ispod ručke posude za mešanje ne bude nalazila iznad položaja ↶. Podignite posudu za mešanje ③ ravno sa bloka motora ⑥.

11. Korisne informacije

- Za postizanje najboljih rezultata prilikom pasiranja, postepeno sipajte samo male porcije u posudu za mešanje ③, umesto da sipate veliku količinu odjednom.
- Kada obrađujete čvrste sastojke, isecite ih u male komade (2 - 3 cm).
- Kod pasiranja voća ili povrća dodajte najmanje 50 ml tečnosti.
- Najpre sipajte gušće sastojke, kao npr. jogurt, u posudu za mešanje ③. Ukoliko u toku mešanja nisu svi sastojci obuhvaćeni, skinite posudu za mešanje ③ sa bloka motora ⑥, uklonite poklopac ② i promešajte sastojke npr. kašikom. Ponovo stavite posudu za mešanje ③ sa zatvorenim poklopcem ② na blok motora ⑥ i nastavite sa mešanjem.
- Kada mešate tečne sastojke, najpre počnite sa malim količinama tečnosti. Zatim postepeno dodajte više tečnosti kroz otvor poklopca.
- Aparat možete da dovedete u dobar stabilni položaj, kada u toku rada stavite ruku na zatvoreni blender.
- Za mućenje čvrstih ili veoma gustih namirnica, upotreba stepena P može da bude korisna, da bi se sprečilo zaglavlivanje sečiva ④.

ⓘ Napomena

- ▶ Ne koristite aparat za smanjivanje granulacije kuhinjske soli, rafinisanog šećera ili belog šećera. Na primer, da biste napravili šećer u prahu.

12. Recepti

Šejk od banana

- 2 banane
- oko 2 supene kašike šećera (u zavisnosti od stepena zrelosti banana i ličnog ukusa)
- ½ litre mleka
- 1 štrcaj soka od limuna

Oljuštite banane i ispasirajte ih na stepenu 2. Postepeno dodajte mleko, zatim šećer i sok od limuna. Mešajte sve sastojke, dok ne nastane homogena tečnost. Servirajte hladan šejk sa ledom.

Šejk od vanile

- ¼ litre mleka
- 250 g sladoleda od vanile
- 125 g kocki leda
- 1 ½ kašičice šećera

Usitnite kocke leda na stepenu **P**. Dodajte ostale sastojke u blender. Mešajte sve sastojke na stepenu 2, dok ne nastane homogena tečnost.

Kapućino šejk

- 65 ml hladne espresso kafe (ili veoma jake kafe)
- 65 ml mleka
- 15 g šećera
- 65 g sladoleda od vanile
- 100 g kocki leda

Usitnite kocke leda na stepenu **P**. Dodajte espresso kafu, mleko i šećer. Promešajte sve na stepenu 2, dok se šećer ne rastopi. Na kraju dodajte sladoled od vanile i sve kratko promešajte na stepenu 1.

Miks od tropskog voća

- 125 ml soka od ananasa
- 60 ml soka od papaje
- 50 ml soka od narandže
- ½ male limenke bresaka u soku
- 125 g kocki leda

Usitnite kocke leda na stepenu **P**. Dodajte sve sastojke u blender i sve kratko promešajte na stepenu 3.

Šejk od lešnik-nugata

- ½ litre mleka
- 200 g lešnik-nugat krema
- 1 kugla sladoleda od vanile
- 50 ml slatke pavlake

Promešajte sve sastojke u blenderu na stepenu 3, dok se ne stvori homogena smesa.

Šejk od šargarepe

- 300 ml soka od jabuke
- 500 ml soka od šargarepe
- 4 supene kašike ulja (ulje od pšenične klice ili ulje repice)
- 4 supene kašike soka od limuna
- đumbir u prahu
- biber

Dodajte sok od jabuka, ulje i sok od limuna u blender i promešajte sve na stepenu 2. Dodajte sok od šargarepe i promešajte sve na stepenu 2. Zatim začinite šejk đumbirom u prahu i biberom.

Miks od ribizle

- 2 kašičice meda
- 2 banane
- ¼ litre mlaćenice
- ¼ litre soka od ribizle (crna)

Dodajte sve sastojke u blender i promešajte sve na stepenu 3.

Havaji šejk

- 4 banane
- ¼ litra soka od ananasa
- ½ litre mleka
- 2 supene kašike meda
- ¼ litre ruma

Oljuštite banane i ispasirajte ih na stepenu 2. Dodajte ostale sastojke i promešajte sve na stepenu 1.

Voćni miks od ananasa i jagoda

- 250 ml soka od ananasa
- 200 g jagoda
- 300 ml soka od jabuke
- 4 kocke leda

Operite jagode i skinite peteljke. Usitnite kocke leda na stepenu **P**. Ispasirajte ih na stepenu **2**. Zatim dodajte ostale sastojke i promešajte sve na stepenu **1**.

Andaluzijska hladna supa (Gaspacho)

- ½ krastavca
- 1 mesnati paradajz
- 1 zelena paprika
- ½ glavice crnog luka
- 1 čen belog luka
- ½ bele zemičke
- ½ kašičice soli
- 1 kašičica sirćeta od crnog vina
- 1 supena kašika maslinovog ulja

Isecite povrće na komade veličine oko 2 cm. Prvo stavite komade paradajza u blender i onda stavite krastavac. Ispasirajte ih na stepenu **3**. Dodajte ostale sastojke i pasirajte/promešajte sve na stepenu **3**, dok ne nastane homogena supa. Servirajte supu sa hlebom.

i Napomena

- ▶ Recepti bez garancije. Svi podaci o sastojcima i pripremi su približne vrednosti. Dopunite ove predloge receptata svojim ličnim iskustvenim vrednostima.
- ▶ U slučaju intolerancije laktoze, preporučujemo da koristite mleko bez laktoze. Međutim, imajte na umu da je mleko bez laktoze malo slađe.

13. Čišćenje

⚠ OPASNOST!

Pre čišćenja blendera i njegovih delova:

- ▶ Vodite računa da aparat bude isključen, pre nego što izvučete mrežni utikač.



Blok motora **6** nipošto ne sme da se potopi u vodu ili u druge tečnosti. U suprotnom postoji opasnost po život usled električnog udara i aparat može da se ošteti.

- ▶ Nikada ne otvarajte kućište aparata. U suprotnom, postoji opasnost po život usled električnog udara.

⚠ UPOZORENJE!

- ▶ Nikada ne gurajte ruku u posudu za mešanje **3**, posebno ne u toku rada. Sečiva **4** su izuzetno oštra!

! PAŽNJA!

- ▶ Ne koristite rastvarače ili abrazivna sredstva za plastične površine, jer u suprotnom mogu da se oštete.

13.1. Čišćenje posude za mešanje

- Čistite posudu za mešanje **3** samo četkom za čišćenje, koja ima dugačku dršku, tako da ne možete da se povredite na sečivu **4**.
- Perite čep za doziranje **1** i poklopac **2** u blagoj sapunici. Vodite računa da gumeni zaptivka **9** bude ispravno nameštena, pre nego što ponovo upotrebite poklopac **2**.

i Napomena



Poklopac **2**, čep za doziranje **1** i posudu za mešanje **3** sa sečivima **4** možete da operete i u mašini za pranje posuđa. Ako je moguće, stavite delove u gornju korpu mašine za pranje posuđa i vodite računa da se nijedan deo ne zaglavi.

- Kada čistite aparat odmah nakon korišćenja, u većini slučajeva ćete postići dovoljno higijensko čišćenje sledećom alternativom: Napunite posudu za mešanje **3** sa 750 ml vode i dodajte nekoliko kapi blagog deterdženta za pranje posuđa. Zatvorite poklopac **2** i stavite posudu za mešanje **3** na blok motora **6**. Umetnite mrežni utikač u utičnicu i aktivirajte funkciju pulsiranja nekoliko puta, tako da sečiva **4** prođu kroz vodu pod punim brojem obrtaja. Zatim isperite posudu za mešanje **3** sa dosta čiste vode, tako da se uklone svi ostaci od deterdženta za pranje posuđa.
- Da bi tvrdokorna prljavština mogla bolje da se očisti, možete da odvojite nastavak **A** sa sečivima **4** od posude za mešanje **3**:

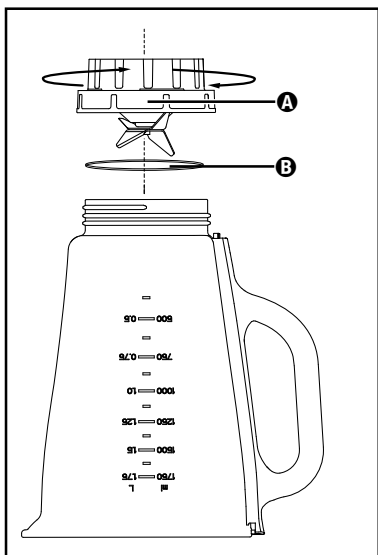

Slika 3

- 1) Skinite posudu za mešanje **3** sa bloka motora **6**. Radi bolje stabilnosti, uklonite poklopac **2**, tako što ćete ga okretati u smeru suprotno od kretanja kazaljki na satu u pravcu položaja  (pogledajte sliku 1), dok ne budete mogli da ga skinete nagore.
- 2) Okrenite aparat naopačke i okrenite nastavak **A** sa sečivima **4** u smeru suprotno od kretanja kazaljki na satu, tako da može da se odvoji od posude za mešanje **3** (pogledajte sliku 3).

⚠ UPOZORENJE!

- Pažljivo rukujte sečivima **4**. Sečiva su izuzetno oštra.

3) Temeljno operite oba dela u blagoj sapunici.

① Napomena

Po potrebi možete da izvadite zaptivni prsten **B** iz nastavka **A** sa sečivima **4**. Izvucite zaptivni prsten **B** iz nastavka **A** i očistite ga u blagoj sapunici. Zatim isperite zaptivni prsten **B** čistom vodom.



Posudu za mešanje **3** i nastavak **A** sa sečivima **4** možete da operete i u mašini za pranje posuđa.

- 4) Temeljno osušite sve delove pre ponovnog sastavljanja.
- 5) Stavite nastavak **A** sa sečivima **4** ponovo na posudu za mešanje **3** i pričvrstite nastavak okretanjem u smeru kretanja kazaljki na satu. Vodite računa da zaptivni prsten **B** bude ispravno umetnut.

13.2. Čišćenje bloka motora

- 1) Čistite površine vlažnom krpom. Po potrebi, stavite blagi deterdžent za pranje posuđa na krpu. Obrišite blok motora krpom koja je navlažena samo vodom, da bi se uklonili eventualni ostaci deterdženta za pranje posuđa. Dobro osušite površine nakon toga.
- 2) Pre svakog čišćenja, proverite da li je kontaktni prekidač u držaču za posudu za mešanje **3** blokiran ostacima prljavštine. Obratite se korisničkoj službi, ako eventualne blokade ne možete da odvojite uglom lista papira. Nipošto ne koristite tvrde predmete, jer bi kontaktni prekidač mogao da se ošteti.
- 3) Uklonite eventualna zaprljanja na donjoj strani bloka motora **6** isključivo suvom krpom ili četkicom za prašinu. Vodite računa da ništa ne prođe kroz otvore za ventilaciju.

14. Čuvanje

- 1) Temeljno očistite blender, ako ga ne koristite duže vreme (pogledajte poglavlje **13. Čišćenje**).
- 2) Namotajte električni kabl na kalem za namotavanje kabla **7** na dnu bloka motora **6**.
- 3) Čuvajte blender na hladnom i suvom mestu.

15. Odlaganje



Prateći simbol precrtane kante za otpad na točkovima znači da ovaj da ovaj aparat na kraju svog veka korišćenja ne smete da odložite u uobičajeni kućni otpad, već morate da ga predate na posebno uređenim sabirnim mestima, skladištima za reciklažu ili preduzeću za upravljanje otpadom.

Ukoliko Vaš istrošen aparat sadrži podatke o ličnosti, lično ste odgovorni za njihovo brisanje pre nego što vratite aparat.

Ambalaža se sastoji od ekoloških materijala koje možete da odložite putem lokalnih mesta za reciklažu.

Odložite ambalažu na ekološki prihvatljiv način.

16. Servis



Na stranici www.lidl-service.com možete preuzeti ovaj i mnoge druge priručnike, video-snimke o proizvodu i softver.

Pomoću ovog QR koda možete otići direktno na Lidlovu servisnu stranicu (www.lidl-service.com) i uneti broj proizvoda (IAN) 496701_2504 da biste otvorili uputstvo za upotrebu.

Kako izjaviti reklamaciju?

Molimo Vas:

- da pozovete korisnički servis: 021 3000 151
- pošaljete e-mail na: kompernass@lidl.rs
- posetite najbližu Lidl prodavnicu.

Da bismo osigurali najbržu asistenciju, molimo da sačuvate fiskalni račun i date ga na uvid prilikom izjavlivanja reklamacije.

Lidl i proizvođač nisu u mogućnosti da garantuju obezbeđivanje servisiranja i dostupnost rezervnih delova nakon isteka garantog perioda/ perioda saobraznosti. Ukoliko za tim bude potrebe, putem naše Službe za potrošače možete proveriti dostupnost rezervnih delova i opcije za popravku. Hvala na razumevanju.

17. GARANCIJA I GARANTNI LIST

Poštovani kupci,

Ovim putem Vas upoznajemo sa Vašim pravima i obavezama koje proističu iz Zakona o zaštiti potrošača, a u pogledu ostvarivanja prava iz garancije.

Ova garancija ni na koji način ne utiče, niti isključuje prava koja kupac ima u skladu sa važećim Zakonom o zaštiti potrošača po osnovu zakonske odgovornosti prodavca za nesaobraznost robe ugovoru koja traje 2 godine od dana kada je roba predata kupcu.

Davalac garancije ovom izjavom preuzima obavezu da kupcima svojih aparata, a pod uslovima i redosledom definisanim u ovoj izjavi, obezbedi:

- besplatno otklanjanje kvarova u garantnom roku, koji bi nastali kod uobičajene upotrebe ili zbog grešaka u proizvodnji i materijalu, ili
- zamenu aparata kada opravka shodno odredbi prethodne tačke nije moguća, ili
- povrat novca kada ni zamena aparata shodno odredbi prethodne tačke nije moguća.

Ukupan rok garancije je 3 godine.

Garantni rok počinje da važi od datuma kupovine proizvoda, odnosno od prijema istog od strane kupca, a što se dokazuje fiskalnim računom.

Garancija važi na teritoriji Republike Srbije.

Kupac može da izjavi reklamaciju usmeno u nekom od prodajnih objekata Lidl Srbija KD, odnosno telefonom, pisanim putem ili elektronskim putem na kontakte kompanije Lidl Srbija KD, uz dostavu računa na uvid.

U cilju ispravnog funkcionisanja uređaj se koristi u skladu sa njegovom namenom i Uputstvom za upotrebu.

Na osnovani zahtev kupca, koji je izjavljen u garantnom roku i u skladu sa uslovima iz ove Izjave, prodavac će izvršiti otklanjanje kvarova i nedostataka na proizvodu ili druge radnje u skladu sa ovom Izjavom, a u roku predviđenom Zakonom.

Garantni uslovi:

Pre obraćanja prodavcu za tehničku pomoć, potrebno je proveriti ispravnost instalacije i ostalih potrebnih uslova naznačenih u Uputstvu za upotrebu.

Kupac je dužan da prodavcu preda sve pripadajuće delove uređaja koje je preuzeo u trenutku kupovine.

Popravke u roku garancije:

Garancija važi počev od dana kada je proizvod predat kupcu, a koja se utvrđuje na osnovu fiskalnog računa. U garantnom periodu davalac garancije, odnosno prodavac je u obavezi da otkloni tehničke kvarove koji bi nastali kod uobičajene upotrebe ili zbog grešaka u proizvodnji i materijalu, bez naknade i u zakonskom roku. Ukoliko opravka nije moguća, davalac garancije, odnosno prodavac je ovlašćen i dužan da sprovede druge radnje u skladu sa ovom Izjavom. Lidl i proizvođač nisu u mogućnosti da garantuju obezbeđivanje servisiranja i dostupnost rezervnih ili zamenskih delova van postupka ostvarivanja prava iz garancije/zakonske odgovornosti za saobraznost. Ukoliko za tim bude potrebe, putem naše Službe za potrošače možete proveriti dostupnost rezervnih delova i opcije za popravku. Hvala na razumevanju.

Garancija ne važi u sledećim slučajevima:

1. Ukoliko prodavcu uz uređaj nije priložen fiskalni račun ili drugi dokaz o kupovini koji sadrži datum prodaje.
2. Ukoliko je kvar prouzrokovan udarom грома, strujnim udarom ili sličnim delovanjem spoljne sile na sam uređaj (požar, poplava, naponski udar...).
3. Ukoliko su nastali kvarovi i oštećenja na uređaju posledica delovanja spoljnih uticaja, kao što su: velika vlaga, previsoka i suviše niska temperatura (pucanje cevi usled smrzavanja, oštećenja gumenih delova, rđanje, itd.)
4. Ukoliko uređaj nije korišćen u skladu sa Uputstvom za upotrebu.
5. Ukoliko je uređaj pokušalo da popravi treće neovlašćeno lice.
6. Ukoliko uređaj nije korišćen u skladu sa namenom.

7. Ukoliko je čišćenje i održavanje uređaja urađeno protivno Uputstvu za upotrebu.
8. Ukoliko je uređaj korišćen u profesionalne svrhe.

Naziv proizvoda:	Blender
Model:	SSMP 600 A1
IAN/Serijski broj:	496701_2504
Proizvođač:	KOMPERNASS HANDELS GMBH, BURGSTRASSE 21, 44867 BOCHUM, NEMAČKA www.kompernass.com
Ovlašćeni serviser:	ICOM COMMUNICATIONS doo Novosadski put 68, 21203 Veternik, tel. 021 3000 151, mob. 060 4800 473, e-mail: kompernass@lidl.rs
Datum predaje robe potrošaču:	datum sa fiskalnog računa
Uvozi i stavlja u promet:	Lidl Srbija KD, Prva južna radna 3, 22330 Nova Pazova, Republika Srbija, tel. 0800-300-180, e-mail: kontakt@lidl.rs

Cuprins

1. Introducere	100
2. Utilizarea conform destinației	100
3. Furnitura	100
4. Descrierea aparatului	100
5. Date tehnice	100
6. Indicații de avertizare și simboluri utilizate	101
7. Indicații de siguranță	102
8. Dezambalarea	104
9. Amplasarea	104
10. Operarea	104
10.1. Umplerea și montarea recipientului de amestecare	104
10.2. Selectarea treptei de viteză	106
10.3. Umplerea în timpul funcționării	106
10.4. Demontarea recipientului de amestecare	106
11. Sfaturi utile	106
12. Rețete	107
13. Curățarea	108
13.1. Curățarea recipientului de amestecare	108
13.2. Curățarea blocului motor	110
14. Depozitarea	110
15. Eliminarea	110
16. Garanția Kompnass Handels GmbH	110
16.1. Service-ul	112
16.2. Importator	112

1. Introducere

Felicitări pentru cumpărarea noului dumneavoastră aparat! Acum dețineți un produs de calitate excepțională. Instrucțiunile de utilizare sunt parte integrantă a produsului. Acestea conțin indicații importante privind siguranța, modul de utilizare și de eliminare a aparatelor uzate. Înainte de a utiliza produsul, familiarizați-vă cu toate indicațiile de operare și de siguranță. Utilizați acest produs numai în modul descris și doar pentru domeniile de utilizare specificate. Dacă înmânați produsul altor persoane, predați, de asemenea, și documentele aferente.

2. Utilizarea conform destinației

Acest aparat este destinat exclusiv ...

- amestecării, pasării și malaxării alimentelor, precum și mărunțirii cuburilor de gheață (așa-numita „zdrobire”),
- utilizării pentru cantități obișnuite în gospodării și numai în spații private în încăperi uscate.

Acest aparat nu este destinat ...

- mărunțirea verdețurilor, cepei, cărnii și a alimentelor tari precum nuci, semințe, sămburi mari sau tulpini,
- realizarea untului de nuci,
- procesării de materiale care nu se încadrează în categoria alimente,
- utilizării profesionale sau industriale,
- utilizării în medii umede sau în aer liber,
- prelucrării lichidelor fierbinți/clocotinde.

Utilizați numai accesoriile și piesele de schimb destinate acestui aparat. Este posibil ca celelalte componente să nu fie suficient de adecvate sau sigure!

3. Furnitura

După dezambalare verificați dacă furnitura este completă. Furnitura conține:

- bloc motor cu cablu de alimentare și ștecă
- recipient de amestecare
- capac
- dop de umplere
- manual de utilizare

4. Descrierea aparatului

- 1 Dop de umplere
- 2 Capac
- 3 Recipient de amestecare
- 4 Cuțite
- 5 Comutator
- 6 Bloc motor
- 7 Mosor cablu
- 8 Scală gradată
- 9 Garnitură din cauciuc capac







5. Date tehnice

Tensiune nominală	220 - 240 V ~, 50 - 60 Hz
Putere nominală	600 W
Consum în stare oprită	< 0,5 W
Capacitate	cca 2,3 litri
Capacitate max.	1,75 litri
Clasa de protecție	II / □
Timpul de operare continuă	3 de minute

Timpul de operare continuă indică pentru cât timp un aparat poate fi operat fără ca motorul să se supraîncălzească și să se defecteze. După terminarea duratei de funcționare continue specificate, aparatul trebuie oprit până când motorul ajunge din nou la temperatura camerei.

6. Indicații de avertizare și simboluri utilizate

În cadrul acestor instrucțiuni de utilizare, pe ambalaj și aparat sunt folosite următoarele avertizări și simboluri (dacă sunt aplicabile):

	PERICOL! Un avertisment însoțit de acest simbol și de cuvântul de avertizare „PERICOL” indică o situație periculoasă iminentă care, dacă nu este evitată, duce la deces sau la vătămări grave.
	AVERTIZARE! Un avertisment însoțit de acest simbol și de cuvântul de avertizare „AVERTIZARE” indică o posibilă situație periculoasă care, dacă nu este evitată, poate duce la deces sau la vătămări grave.
	PRECAUȚIE! Un avertisment însoțit de acest simbol și de cuvântul de avertizare „PRECAUȚIE” indică o posibilă situație periculoasă care, dacă nu este evitată, poate duce la vătămări minore sau moderate.
	ATENȚIE! Un avertisment însoțit de acest simbol și de cuvântul de avertizare „ATENȚIE” indică o posibilă situație care, dacă nu este evitată, poate duce la pagube materiale.
	Indicație: O indicație marchează informații suplimentare care facilitează manipularea aparatului.
	Citiți instrucțiunile.

	Tensiune/curent alternativ
	Clasă de protecție II: protecție prin izolație dublă sau ranforsată.
	Nu introduceți în apă!
	Adecvat pentru curățarea în mașina de spălat vase.
	Toate componentele acestui aparat care intră în contact cu alimentele sunt adecvate pentru uz alimentar.
	Acest produs îndeplinește cerințele directivelor europene și naționale în vigoare.
	Nu eliminați aparatul electric împreună cu deșeurile menajere!
	Eliminați ambalajul în mod ecologic.
	
	Ambalaj din materiale reciclabile. La sortarea deșeurilor, respectați marcajul de pe materialele de ambalare: Acestea sunt marcate cu abrevieri (a) și cifre (b) cu următoarea semnificație: 1-7: materiale plastice, 20-22: hârtie și carton, 80-98: materiale compozite.
	
	Acest produs îndeplinește cerințele directivelor naționale aplicabile din Republica Serbia.

7. Indicații de siguranță

⚠ PERICOL DE ELECTROCUTARE!

- Asigurați-vă că blocul motor, cablul de alimentare sau ștecărul nu sunt niciodată introduse în apă sau în alte lichide.
- Utilizați aparatul numai în încăperi uscate, niciodată în aer liber sau în medii umede.
- Evitați contactul cablului cu lichide sau umezirea acestuia în timpul funcționării. Ghidați cablul astfel încât să nu se blocheze sau să se deterioreze într-un alt mod.
- Pentru a evita orice risc, la defectarea cablului de alimentare al aparatului, acesta trebuie înlocuit de către producător, de serviciul clienți al acestuia sau de către o altă persoană calificată.
- După utilizare, scoateți întotdeauna ștecărul din priză. Simpla oprire nu este suficientă, deoarece în aparat mai există încă tensiune, atât timp cât ștecărul este în priză.
- Înainte de fiecare utilizare, verificați dacă aparatul este în stare de funcționare ireproșabilă. Este interzisă utilizarea aparatului dacă s-au observat defecțiuni, în special la blocul motor sau la recipientul de amestecare.
- Scoateți imediat ștecărul din priză dacă sesizați zgomote neobișnuite, fum, sau în cazul defecțiunilor de funcționare sesizabile.

⚠ AVERTIZARE! PERICOL DE RĂNIRE!

- Nu introduceți niciodată mâna în recipientul de amestecare, mai ales în timpul funcționării. Cuțitele sunt extrem de ascuțite!
- Nu deschideți capacul în timpul funcționării aparatului.
- Pentru a putea interveni prompt în caz de pericol, nu lăsați aparatul să funcționeze nesupravegheat.
- Nu introduceți niciodată tacâmuri sau obiecte de amestecat în interiorul recipientului de amestecare, atât timp cât aparatul este în funcțiune. Există un pericol considerabil de rănire la contactul cu cuțitele aflate la o viteză de rotație ridicată!

- Copiii trebuie supravegheați, pentru a împiedica utilizarea aparatului ca jucărie.
- Nu utilizați aparatul în alte scopuri decât cele descrise în aceste instrucțiuni.
- Pericol de rănire în cazul folosirii inadecvate a aparatului.
- Atunci când nu este posibilă supravegherea și înaintea asamblării, dezasamblării sau curățării, aparatul trebuie scos întotdeauna din priză.
- Nu este permisă utilizarea de către copii a acestui aparat.
- Aparatul și cablul de conexiune nu se vor păstra la îndemâna copiilor.
- Acest aparat poate fi utilizat de persoane cu abilități fizice, senzoriale sau mentale reduse sau fără experiență și/sau fără cunoștințe necesare dacă sunt supravegheate sau dacă au fost instruite cu privire la utilizarea sigură a acestui aparat și au înțeles pericolele cu privire la acesta.
- Copiii nu au voie să se joace cu aparatul.
- Manevrați aparatul cu atenție. Cuțitele sunt foarte ascuțite!
- Procedați cu atenție la golirea accesoriului de mixare!
Cuțitele sunt foarte ascuțite!
- Procedați cu atenție la curățarea aparatului! Cuțitele sunt foarte ascuțite.
- Oprii aparatul și scoateți ștecărul din priză înaintea schimbării accesoriilor sau manevrării componentelor care se mișcă în timpul funcționării.
- Utilizați recipientul de amestecare numai împreună cu blocul motor livrat!
- Asigurați-vă că blenderul este întotdeauna deconectat înaintea ridicării recipientului de amestecare de la blocul motor!

⚠ **ATENȚIE! PAGUBE MATERIALE!**

- Nu utilizați aparatul într-un loc expus radiației solare directe sau în aria de influență a aparatelor generatoare de căldură.
- Nu introduceți niciodată lichide clocotinde sau alimente foarte fierbinți în recipientul de amestecare! Înainte de a le introduce în recipient, așteptați să se răcească la temperatura camerei.
- Nu utilizați aparatul dacă recipientul de amestecare este gol.

8. Dezambalarea

- Îndepărtați toate ambalajele și foliile de protecție de pe aparat. Păstrați ambalajul pentru depozitarea aparatului sau pentru expedierea acestuia în cazul în care trebuie reparat.
- Înainte de punerea în funcțiune a aparatului, asigurați-vă că aparatul nu este defect, la fel și cablul de alimentare cu ștecăr și accesoriile sau celelalte componente ale aparatului.
- Curățați bine toate părțile componente înainte de prima utilizare a blenderului (vezi **13. Curățarea**).

9. Amplasarea

După curățarea tuturor componentelor în modul descris în secțiunea **13. Curățarea**:

- Amplasați aparatul astfel încât ...
 - cablul de alimentare să poată fi ghidat în spate prin decupațe,
 - ștecărul să fie ușor accesibil, pentru a-l putea scoate din priză în caz de pericol,
 - să fie stabil și antiderapant pentru a preveni răsturnarea acestuia în caz de vibrații,
 - cablul de alimentare să nu ajungă în perimetrul de lucru și să nu răstoarne aparatul în caz de tragere involuntară.

10. Operarea



⚠ AVERTIZARE!

- ▶ Motorul se oprește de îndată ce recipientul de amestecare **3** este îndepărtat din blocul motor **6** sau este deschis capacul **2**. Astfel se poate trece cu vederea faptul că mașina este încă pornită. Motorul pornește apoi în mod neașteptat, imediat ce recipientul de amestecare **3** este montat sau este reînchis capacul **2**:

De aceea:

- Introduceți ștecărul în priză doar după ce ați umplut și închis recipientul de amestecare **3**.
- Înainte de montare, asigurați-vă întotdeauna că aparatul este oprit sau că ștecărul este scos din priză.
- Deconectați-l, scoateți ștecărul din priză și așteptați oprirea motorului înainte de a scoate recipientul de amestecare **3** sau de a deschide capacul **2**.

10.1. Umplerea și montarea recipientului de amestecare

- 1) Rotiți recipientul de amestecare **3** în sens antiorar până când săgeata ▼ de sub mânerul recipientului de amestecare se află deasupra poziției . Scoateți recipientul de amestecare **3** drept, în sus din blocul motor **6**.
- 2) Îndepărtați capacul **2** rotindu-l în sens antiorar, în poziția  (a se vedea fig. 1), până când îl puteți ridica.

- 3) Umpleți recipientul de amestecare ❸ cel puțin până la reperul inferior al scalei ❹ și cel mult până la marcajul MAX. Pentru rezultate optime vă recomandăm următoarele cantități maxime de umplere:

Aliment	Cantitate maximă de umplere	Treaptă recomandată	Timp de procesare recomandat
Lichide	1750 ml	1-3	60 sec.
Băuturi mixte cu iaurt	1250 ml	2-5	90 sec.
Milkshake/smoothie	1250 ml	2-5	60-90 sec.
Aluat de clătite	1250 ml	3-5	90 sec.
Piure pentru bebeluși	750 ml	5	3 min.
Maioneză	2 ouă 250 ml ulei	3-5	90-120 sec.
Supă de legume	1500 ml	3-5	3 min.
Cuburi de gheață	375 ml (cca 14-15 cuburi)	P	x12

- 4) Apăsați din nou capacul ❷ pe recipientul de amestecare ❸. Închideți capacul ❷ rotindu-l în sens orar, în poziția ❺, până când se blochează cu un sunet (a se vedea fig. 2). Aveți grijă ca gura de turnare de pe recipientul de amestecare ❸ să fie închisă. Motorul poate porni numai după ce capacul ❷ este așezat fix.

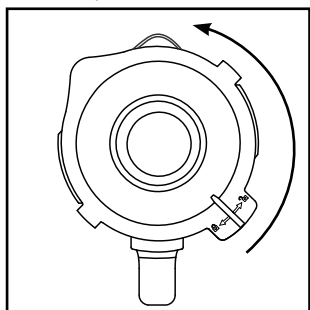

Fig. 1

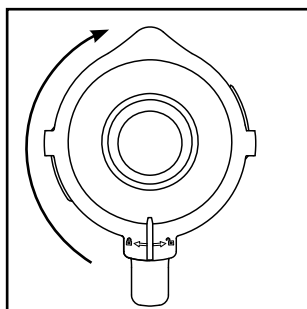

Fig. 2

- 5) Apăsați dopul de umplere ❶ până la opritor în orificiul din capac.
- 6) Așezați recipientul de amestecare umplut și închis ❸ pe blocul motor ❻. Folosiți în acest scop decupajele de pe blocul motor ❻ și aveți grijă ca săgeata ▼ de pe recipientul de amestecare să indice spre simbolul ❹.
- Rotiți recipientul de amestecare ❸ în sens orar în poziția ❺ până când se blochează cu un sunet. Motorul poate porni numai după ce recipientul de amestecare ❸ este așezat fix.

10.2. Selectarea treptei de viteză

Când recipientul de amestecare ③ umplut și închis complet este poziționat pe blocul motor ⑥, puteți porni aparatul.

Poziționați comutatorul ⑤ pe ...

- **Treapta 1 – 3**
pentru alimente lichide sau semidure, pentru amestecare sau pasare
- **Treapta 3 – 5**
pentru alimente mai dure sau pentru mărunțire
- **Treapta P (funcție de pulsare)**
pentru funcționare scurtă prin impulsuri, de exemplu, pentru mărunțirea cuburilor de gheață sau pentru curățare. Nu lăsați întrerupătorul ⑤ în această poziție, pentru a evita suprasolicitarea motorului. De aceea, țineți întrerupătorul ⑤ în această poziție numai pentru scurt timp.

ⓘ **Indicație**

- ▶ Umpleți recipientul de amestecare ③ cu maximum 375 ml de gheață. Aparatul nu va mărunți optim o cantitate mai mare de gheață.

10.3. Umplerea în timpul funcționării

⚠ **AVERTIZARE!**

- ▶ Dacă doriți să introduceți ceva în recipient în timpul funcționării aparatului, utilizați numai dopul de umplere ① prevăzut în acest scop. Nu deschideți capacul ② sub niciun pretext.
- ▶ Nu introduceți niciodată tacâmuri sau obiecte de amestecat în interiorul recipientului de amestecare ③ atât timp cât aparatul este în funcțiune. Pericol considerabil de rănire la contactul cu cuțitele ④ aflate la o viteză de rotație ridicată!

Pentru a adăuga ceva în timpul funcționării...

- 1) Scoateți dopul de umplere ① din capac ②.
- 2) Introduceți ingredientele.
- 3) Apăsăți apoi dopul de umplere ① în orificiul din capac.

10.4. Demontarea recipientului de amestecare

Când prepararea alimentelor s-a încheiat:

- 1) Întotdeauna așezați mai întâi comutatorul ⑤ în poziția Oprit („0”) și scoateți ștecărul din priză.
- 2) Așteptați mai întâi oprirea motorului înainte de a scoate recipientul de amestecare ③ din blocul motor ⑥. În acest scop rotiți recipientul de amestecare ③ în sens antiorar până când săgeata ▼ de sub mânerul recipientului de amestecare se află deasupra poziției . Scoateți recipientul de amestecare ③ drept, în sus din blocul motor ⑥.

11. Sfaturi utile

- Pentru a obține rezultate mai bune la pasarea ingredientelor mai consistente, introduceți pe rând doar porții mici în recipientul de amestecare ③, în loc de a umple o cantitate mare dintr-o dată.
- Când procesați ingrediente consistente, tăiați-le în bucăți mici (2 – 3 cm).
- La pasarea fructelor sau legumelor adăugați cel puțin 50 ml de lichid.
- Introduceți mai întâi ingredientele mai vâscoase cum ar fi, de exemplu, iaurtul în recipientul de amestecare ③. Dacă pe durata amestecării nu sunt antrenate toate ingredientele, scoateți recipientul de amestecare ③ de pe blocul motor ⑥, îndepărtați capacul ② și amestecați ingredientele, de exemplu, cu o lingură. Așezați recipientul de amestecare ③ cu capacul ② închis din nou pe blocul motor ⑥ și continuați procedura de amestecare.
- La amestecarea ingredientelor lichide începeți cu o cantitate redusă de lichid. Apoi introduceți treptat restul prin deschizătura din dop.
- Dacă, în timpul funcționării, țineți cu mâna în partea de sus de blenderul închis, puteți asigura astfel o stabilitate mai mare a aparatului.
- Pentru amestecarea alimentelor consistente sau vâscoase este utilă funcționarea la treapta P, pentru a evita blocarea cuțitelor ④.

i Indicație

- ▶ Nu utilizezi aparatul pentru a măcina sare, zahăr tos sau zahăr candel. De exemplu, pentru a obține zahăr pudră.

12. Rețete

Shake de banane

- 2 banane
- cca 2 linguri de zahăr (în funcție de cât sunt de coapte bananele și după gust)
- ½ litru de lapte
- puțin suc de lămâie

Descobii bananele și pasați-le la treapta a 2-a. Adăugați treptat laptele, apoi zahărul și sucul de lămâie. Amestecați toate ingredientele până obțineți un lichid omogen. Serviți shake-ul cu gheață.

Shake de vanilie

- ¼ litru de lapte
- 250 g înghețată de vanilie
- 125 g cuburi de gheață
- 1 ½ lingurițe de zahăr

Zdrobiți cuburile de gheață la treapta **P**. Adăugați restul ingredientelor în blender. Amestecați totul la treapta 2 până când obțineți un lichid uniform.

Shake de cappuccino

- 65 ml espresso rece (sau o cafea foarte tare)
- 65 ml lapte
- 15 g zahăr
- 65 g înghețată de vanilie
- 100 g cuburi de gheață

Zdrobiți cuburile de gheață la treapta **P**. Adăugați cafeaua espresso, laptele și zahărul. Amestecați toate ingredientele la treapta a 2-a până se dizolvă zahărul. La final adăugați înghețata de vanilie și amestecați puțin la treapta 1.

Mix tropical

- 125 ml suc de ananas
- 60 ml suc de papaya
- 50 ml suc de portocale
- ½ cutie mică de piersici cu suc
- 125 g cuburi de gheață

Zdrobiți cuburile de gheață la treapta **P**. Adăugați ingredientele în blender și amestecați-le la treapta a 3-a.

Shake de cremă de ciocolata cu alune

- ½ litru de lapte
- 200 g cremă de ciocolată cu alune
- 1 cupă de înghețată de vanilie
- 50 ml frișcă

Amestecați toate ingredientele în blender la treapta a 3-a până se omogenizează.

Shake de morcovi

- 300 ml suc de mere
- 500 ml suc de morcovi
- 4 linguri de ulei (din germeni de grâu sau rapiță)
- 4 linguri de suc de lămâie
- Praf de ghimbir
- Piper

Adăugați în blender sucul de mere, uleiul și sucul de lămâie în blender și amestecați la treapta a 2-a. Adăugați apoi sucul de morcovi și amestecați la treapta a 2-a. Condimentați apoi shake-ul cu praf de ghimbir și piper.

Mix de coacăze

- 2 lingurițe de miere
- 2 banane
- ¼ litru de lapte bătut
- ¼ litru suc de coacăze (negre)

Puneți toate ingredientele în blender și amestecați la treapta a 3-a.

Shake Hawaii

- 4 banane
- ¼ litru de suc de ananas
- ½ litru de lapte
- 2 linguri de miere
- ¼ litru de rom

Descoajiți bananele și pasați-le la treapta a 2-a. Adăugați restul ingredientelor și amestecați la treapta 1.

Mix de ananas și căpșuni

- 250 ml suc de ananas
- 200 g căpșuni
- 300 ml suc de mere
- 4 cuburi de gheață

Spălați căpșunile și îndepărtați-le codița. Zdrobiți cuburile de gheață la treapta P. Pasați-le la treapta a 2-a. Adăugați restul ingredientelor și amestecați la treapta 1.

Supă andaluză rece (Gazpacho)

- ½ castravete
- 1 roșie
- 1 ardei verde
- ½ ceapă
- 1 cățel de usturoi
- ½ chiflă albă
- ½ linguriță de sare
- 1 linguriță de oțet de vin roșu
- 1 lingură de ulei de măsline

Tăiați legumele în bucăți de cca 2 cm. Adăugați în blender mai întâi roșia și apoi castravetele. Pasați-le la treapta a 3-a. Adăugați restul ingredientelor și pasați-le la treapta a 3-a până obțineți o supă omogenă. Serviți alături de pâine.

Indicație

- ▶ Rețete fără garanție. Toate datele privind ingredientele și informațiile de preparare sunt orientative. Completați aceste sugestii cu date din experiența personală.
- ▶ În cazul în care manifestați intoleranță la lactoză, vă recomandăm să utilizați lapte fără lactoză. Aveți totuși în vedere că laptele fără lactoză este puțin mai dulce.

13. Curățarea

AVERTIZARE! PERICOL DE ELECTROCUTARE!

Înainte de a curăța blenderul și componentele:



- ▶ Asigurați-vă că aparatul este oprit și ștecărul este scos din priză.



Blocul motor  nu trebuie introdus în apă sau în alte lichide sub niciun pretext. Acest lucru presupune pericol de moarte prin electrocutare și duce la defectarea aparatului.

- ▶ Nu deschideți niciodată carcasa aparatului. Pericol de moarte prin electrocutare.







AVERTIZARE! PERICOL DE RĂNIRE!

- ▶ Nu introduceți niciodată mâna în recipientul de amestecare , mai ales în timpul funcționării. Cuțitele  sunt extrem de ascuțite!

ATENȚIE! PAGUBE MATERIALE!

- ▶ Nu utilizați solvenți sau substanțe abrazive pentru suprafețele de plastic deoarece se deteriorează.

13.1. Curățarea recipientului de amestecare

- Curățați recipientul de amestecare  numai cu o perie cu coadă lungă, pentru a evita răniurile la contactul mâinilor cu cuțitele .
- Curățați dopul de umplere  și capacul  în soluție de curățat blândă. Aveți grijă ca garnitura din cauciuc  să fie așezată corect înainte de a reutiliza capacul .

i Indicație



Puteți curăța capacul **2**, dopul de umplere **1** și recipientul de amestecare **3** cu cuțitele **4** și în mașina de spălat vase. Așezați componentele pe cât posibil în coșul superior al mașinii de spălat vase și asigurați-vă că ele nu rămân blocate.

■ În cazul curățării aparatului imediat după utilizare, în majoritatea situațiilor, curățarea poate fi realizată în condiții suficiente de igienă prin următoarea metodă:

Umpleți recipientul de amestecare **3** cu 750 ml de apă și adăugați câteva picături de detergent delicat. Închideți capacul **2** și așezați recipientul de amestecare **3** pe blocul motor **6**. Introduceți ștecărul într-o priză și acționați de câteva ori funcția de pulsare, astfel încât cuțitele **4** să treacă prin apă cu viteza maximă. Clătiți apoi recipientul de amestecare **3** cu apă curată din abundență pentru a îndepărta toate resturile de detergent.

■ Pentru a putea îndepărta mai bine impuritățile persistente puteți desprinde componenta **A** cu ajutorul cuțitelor **4** de recipientul de amestecare **3**:

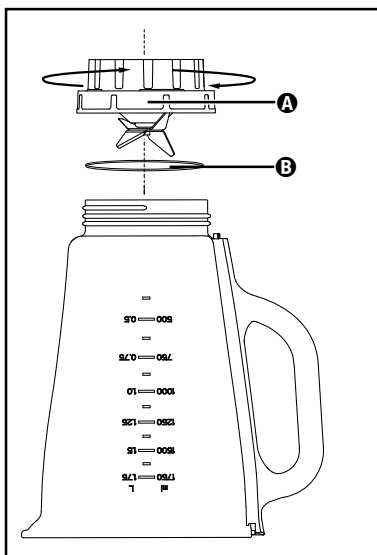



Fig. 3

1) Scoateți recipientul de amestecare **3** din blocul motor **6**. Pentru o stabilitate mai bună, îndepărtați capacul **2** rotindu-l în sens antiorar în poziția  (a se vedea fig. 1), până când îl puteți ridica.

2) Așezați aparatul cu capul în jos și rotiți componenta **A** cu cuțitele **4** în sens antiorar, astfel încât să se poată desprinde de recipientul de amestecare **3** (a se vedea fig. 3).

⚠ AVERTIZARE! PERICOL DE RĂNIRE!

► Manevrați cu atenție cuțitele **4**. Acestea sunt foarte de ascuțite.

3) Curățați temeinic ambele componente în soluție de curățat blândă.

i Indicație

Dacă este necesar, puteți lua inelul de etanșare **B** din componenta **A** cu cuțitele **4**. Trageți inelul de etanșare **B** din componenta **A** și curățați-l în soluție de curățat blândă. Clătiți apoi inelul de etanșare **B** cu apă curată.



Puteți curăța recipientul de amestecare **3** și componenta **A** cu cuțitele **4** și în mașina de spălat vase.

4) Uscați temeinic toate componentele înainte de a le reasambla.

5) Așezați componenta **A** cu cuțitele **4** din nou pe recipientul de amestecare **3** și rotiți bine în sens orar. Aveți grijă ca inelul de etanșare **B** să fie introdus corect.

13.2. Curățarea blocului motor

- 1) Curățați suprafețele cu o lavetă umedă. La nevoie adăugați pe lavetă un detergent delicat. Ștergeți cu o lavetă umezită numai cu apă pentru a îndepărta eventualele resturi de detergent. Apoi uscați bine suprafețele.
- 2) La fiecare curățare, verificați dacă pe comutatorul de contact din suportul pentru recipientul de amestecare **3** nu s-au depus resturi și dacă acesta nu este blocat. Dacă nu puteți îndepărta resturile cu un colț de hârtie, adresați-vă serviciului pentru clienți. Nu utilizați obiecte solide - comutatorul de contact se poate defecta.
- 3) Curățați eventualele depuneri de sub blocul motor **6** numai cu un prosop uscat sau cu un pământuf de praf. Asigurați-vă ca prin orificiile de aerisire nu vor intra obiecte străine în aparat.

14. Depozitarea

- 1) Dacă nu utilizați aparatul o perioadă mai îndelungată, curățați-l temeinic (vezi secțiunea **13. Curățarea**).
- 2) Înfășurați cablul de alimentare pe mosorul **7** aflat sub blocul motor **6**.
- 3) Depozitați blenderul într-un loc uscat și răcoros.

15. Eliminarea



Simbolul pubelei tăiate indică faptul că, la finalul duratei sale de utilizare, acest aparat nu trebuie eliminat împreună cu deșeurile menajere. Aparatul trebuie predat centrelor de colectare, centrelor de reciclare sau unităților de eliminare a deșeurilor.

Vă rugăm să ștergeți, înainte de predare, toate datele cu caracter personal.

Ambalajul este format din materiale ecologice pe care le puteți elimina prin intermediul centrelor locale de reciclare.

Eliminați ambalajul în mod ecologic.

16. Garanția Kompnass Handels GmbH

Stimate client,

Pentru acest aparat se acordă o garanție de 3 ani de la data cumpărării. În cazul în care produsul prezintă defecte, beneficiați de drepturi legale față de vânzătorul produsului. Aceste drepturi legale nu sunt limitate prin garanția noastră prezentată în cele ce urmează.

Condiții de garanție

Perioada de garanție începe de la data cumpărării. Păstrați cu grijă bonul fiscal. Acesta este necesar pentru a dovedi cumpărarea.

Dacă în decurs de trei ani de la data cumpărării acestui produs apare un defect de material sau de fabricație, produsul va fi reparat, înlocuit de către noi în mod gratuit sau vi se va restitui prețul de cumpărare, la alegerea noastră. Garanția presupune ca în timpul perioadei de trei ani să se prezinte aparatul defect și dovada cumpărării (bonul fiscal), precum și o scurtă descriere în scris, în care să se specifice în ce constă defecțiunea și când a survenit aceasta.

Dacă defectul este acoperit de garanția noastră, veți primi înapoi produsul reparat sau unul nou. Timpul de nefuncționare din cauza lipsei de conformitate apărute în cadrul termenului de garanție prelungește termenul de garanție legală de conformitate și cel al garanției comerciale și curge, după caz, din momentul la care a fost adusă la cunoștința vânzătorului lipsa de conformitate a produsului sau din momentul prezentării produsului la vânzător/unitatea service până la aducerea produsului în stare de utilizare normală și, respectiv, al notificării în scris în vederea ridicării produsului sau predării efective a produsului către consumator.

Produsele de folosință îndelungată care înlocuiesc produsele defecte în cadrul termenului de garanție vor beneficia de un nou termen de garanție care curge de la data preschimbării produsului.

Perioada de garanție și pretențiile legale privind defectele

Perioada de garanție nu este prelungită după efectuarea reparațiilor realizate în perioada de garanție. Acest lucru este valabil și pentru piesele înlocuite și reparate. Eventualele deteriorări și deficiențe prezente deja la cumpărare trebuie semnalate imediat după dezambalarea produsului. Reparațiile necesare după expirarea perioadei de garanție se efectuează contra cost.

Domeniul de aplicare a garanției

Aparatul a fost produs cu grijă, în conformitate cu orientările stricte privind calitatea și verificat cu rigurozitate înaintea livrării.

Garanția se acordă în caz de defecte de material sau de fabricație. Această garanție nu se extinde asupra componentelor produsului care sunt expuse uzurii normale și care, prin urmare, pot fi considerate piese de uzură sau asupra deteriorărilor apărute la componentele fragile, de exemplu comutatoare sau componente realizate din sticlă.

Această garanție se pierde în cazul în care produsul a fost deteriorat, a fost utilizat sau întreținut în mod necorespunzător. Pentru utilizarea corespunzătoare a produsului trebuie respectate cu strictețe toate indicațiile prezentate în instrucțiunile de utilizare. Trebuie evitate în mod obligatoriu utilizările și acțiunile nerecomandate sau care fac obiectul unor avertizări în cadrul instrucțiunilor de utilizare.

Aparatul este destinat numai uzului privat și nu utilizărilor comerciale. În cazul manevrării abuzive sau necorespunzătoare, al uzului de forță și al intervențiilor care nu au fost realizate de către filiala noastră autorizată de service, garanția își pierde valabilitatea.

Procedura de acordare a garanției

Pentru a se asigura prelucrarea rapidă a solicitării dvs., urmați instrucțiunile de mai jos:

- Pentru toate solicitările păstrați la îndemână bonul fiscal și numărul articolului (IAN) 496701_2504 ca dovadă a cumpărării.
- Numărul articolului poate fi consultat pe plăcuța cu date tehnice de pe produs, pe gravură de pe produs, pe coperta instrucțiunilor de utilizare (în partea stângă, jos) sau pe autocolantul de pe partea din spate sau de jos a produsului.
- În cazul în care apar defecte funcționale sau alte defecțiuni, contactați mai întâi **telefonic** sau **prin e-mail** departamentul de service menționat în continuare.
- Apoi puteți expedia produsul înregistrat ca fiind defect la adresa de service care v-a fost comunicată, fără a plăti taxe poștale, anexând dovada cumpărării (bonul fiscal) și indicând în ce constă defectul și când a apărut acesta.



Acest manual, precum și multe alte manuale, videoclipuri cu produsele și software-uri de instalare pot fi descărcate de pe www.lidl-service.com.

Cu ajutorul acestui cod QR puteți accesa direct pagina Lidl de service (www.lidl-service.com) și puteți deschide instrucțiunile de utilizare prin introducerea numărului de articol (IAN) 496701_2504.

16.1. Service-ul

RO Service România
Tel.: 0800896637
E-Mail: kompernass@lidl.ro

IAN 496701_2504

16.2. Importator

Vă rugăm să aveți în vedere faptul că următoarea adresă nu reprezintă o adresă pentru servicii. Contactați mai întâi centrul de service indicat.

KOMPERNASS HANDELS GMBH

BURGSTRASSE 21

44867 BOCHUM

GERMANIA

www.kompernass.com

Съдържание

1. Въведение	114
2. Употреба по предназначение	114
3. Окомплектовка на доставката	114
4. Описание на уреда	114
5. Технически характеристики	114
6. Използвани предупредителни указания и символи	115
7. Указания за безопасност	116
8. Разопаковане	118
9. Разполагане	118
10. Работа с уреда	118
10.1. Напълване и монтиране на шейкър каната	118
10.2. Избиране на степен на скорост	120
10.3. Пълнене по време на работа	120
10.4. Сваляне на шейкър каната	120
11. Полезни указания	120
12. Рецепти	121
13. Почистване	122
13.1. Почистване на шейкър каната	122
13.2. Почистване на блока на двигателя	123
14. Съхранение	124
15. Предаване за отпадъци	124
16. Гаранция	124
16.1. Сервизно обслужване	126
16.2. Вносител	126

1. Въведение

Поздравяваме ви за покупката на вашия нов уред. Избрали сте висококачествен продукт. Ръководството за потребителя е неразделна част от този продукт. То съдържа важни указания относно безопасността, употребата и предаването за отпадъци. Преди да използвате продукта, се запознайте с всички указания за обслужване и безопасност. Използвайте продукта единствено според описанието и за указаните области на приложение. Предавайте продукта на трети лица заедно с цялата документация.

2. Употреба по предназначение

Този уред е предназначен единствено за ...

- смесване, пюриране и разбъркване на хранителни продукти, както и за натрошаване на кубчета лед (приготвяне на т.нар. „Crush лед“),
- обичайни за домакинството количества и само за сухи помещения в домашни условия.

Този уред не е предназначен за ...

- раздробяване на подправки, лук, месо и твърди части на хранителни продукти, като напр. ядки, семки, едри семена или дръжки,
- приготвяне на ядков мус,
- обработка на материали, които не представяват хранителни продукти,
- употреба за професионални или промишлени цели,
- употреба във влажна среда или на открито,
- преработка на горещи/врящи течности.

Използвайте само принадлежности и резервни части, които са предназначени за уреда. Възможно е други части да не са достатъчно подходящи или безопасни!

3. Окомплектовка на доставката

След разопаковане проверете доставката за комплектност.

Окомплектовката на доставката включва:

- блок на двигателя, с мрежов кабел и щепсел
- шейкър кана
- капак
- дозиращо капаче
- ръководство за потребителя

4. Описание на уреда

- 1 Дозиращо капаче
- 2 Капак
- 3 Шейкър кана
- 4 Нож за рязане
- 5 Превключвател
- 6 Блок на двигателя
- 7 Място за навиване на кабела
- 8 Скала
- 9 Гумено уплътнение на капака

5. Технически характеристики

Номинално напрежение	220 – 240 V ~, 50 – 60 Hz
Номинална мощност	600 W
Консумирана мощност в изключено състояние	< 0,5 W
Вместимост	около 2,3 литра
Макс. количество за напълване	1,75 литра
Клас на защита	II / 
Продължителност на КР	3 минути

Продължителността на КР (кратковременен режим) е продължителността на работа на уреда без прегряване или повреди на двигателя. След изтичане на посочената продължителност на КР уредът трябва да се изключи, докато двигателят се охлади до стайна температура.

6. Използвани предупредителни указания и символи

В настоящото ръководство за потребителя, върху опаковката и върху уреда се използват следните предупредителни указания и символи (ако е приложимо):

	ОПАСНОСТ! Предупредително указание с този символ и сигналната дума „ОПАСНОСТ“ обозначава непосредствено предстояща опасна ситуация, която, ако не бъде избегната, води до смърт или тежко нараняване.
	ПРЕДУПРЕЖДЕНИЕ! Предупредително указание с този символ и сигналната дума „ПРЕДУПРЕЖДЕНИЕ“ обозначава възможна опасна ситуация, която, ако не бъде избегната, може да доведе до смърт или тежко нараняване.
	ПОВИШЕНО ВНИМАНИЕ! Предупредително указание с този символ и сигналната дума „ПОВИШЕНО ВНИМАНИЕ“ обозначава възможна опасна ситуация, която, ако не бъде избегната, може да доведе до леко или средно нараняване.
	ВНИМАНИЕ! Предупредително указание с този символ и сигналната дума „ВНИМАНИЕ“ обозначава възможна опасна ситуация, която, ако не бъде избегната, може да доведе до материални щети.
	Указание: Указанието дава допълнителна информация, която улеснява работата с уреда.
	Прочетете ръководството.

	Променлив ток/Променливо напрежение
	Клас на защита II: защита чрез двойна или усилена изолация.
	Не потапяйте във вода!
	Годно за миене в съдомиялна машина
	Всички влизащи в контакт с хранителни продукти части на този уред са от материал, разрешен за контакт с хранителни продукти.
	Този продукт изпълнява изискванията на валидните европейски и национални директиви.
	Не изхвърляйте електрически уред с битовите отпадъци!
	Предайте опаковката за изхвърляне в съответствие с екологичните изисквания.
	Опаковка от рециклируеми материали. При разделяне на отпадъците вземете под внимание обозначението на опаковъчните материали: Те са обозначени със съкращения (a) и цифри (b) със следното значение: 1 – 7: пластмаси, 20 – 22: хартия и картон, 80 – 98: композитни материали.
	
	Този продукт изпълнява изискванията на валидните национални директиви на Република България.

7. Указания за безопасност

⚠ ОПАСНОСТ ОТ ТОКОВ УДАР!

- Не допускайте блокът на двигателя, мрежовият кабел или щепселът да се потапят във вода или други течности.
- Използвайте уреда само в сухи помещения, никога на открито или във влажна среда.
- По време на работа не допускайте захранващият кабел да се намокри или навлажни. Прокарайте го така, че да не се притиска или поврежда по друг начин.
- Ако кабелът за свързване към мрежата на този уред се повреди, той трябва да бъде сменен от производителя, неговата сервизна служба или лице с подходяща квалификация, за да се предотвратят евентуални опасности.
- След употреба винаги изключвайте щепсела от контакта. Само изключване на уреда не е достатъчно, тъй като той все още се намира под напрежение, докато щепселът е включен в контакта.
- Преди всяка употреба проверявайте дали уредът е в изправно състояние. Уредът не трябва да се използва при видими повреди, особено по блока на двигателя или шейкър каната.
- Незабавно изключете щепсела от контакта, ако доловите необичаен шум или мирис, както и при видимо неправилно функциониране.

⚠ ПРЕДУПРЕЖДЕНИЕ! ОПАСНОСТ ОТ НАРАНЯВАНЕ!

- Никога не посягайте в шейкър каната, особено по време на работа. Ножовете са изключително остри!
- Не отваряйте капака, когато уредът работи.
- Не оставяйте уреда без наблюдение по време на работа, за да можете да реагирате незабавно в случай на опасност.
- Никога не поставяйте прибори или бъркалки в шейкър каната, докато уредът работи. Налице е сериозна опасност от нараняване при допира им с бързо въртящия се нож!

- Наблюдавайте децата, за да сте сигурни, че не играят с уреда.
- Не използвайте уреда за други цели, освен за описаните в настоящото ръководство.
- При неправилна употреба на уреда съществува опасност от нараняване.
- Винаги изключвайте уреда от мрежата, когато не е под наблюдение и преди сглобяване, разглобяване или почистване.
- Уредът не трябва да се използва от деца.
- Уредът и захранващият кабел трябва да се държат далече от деца.
- Този уред може да се използва от лица с ограничени физически, сетивни или умствени възможности или без опит и/или знания, ако са под наблюдение или са инструктирани по отношение на безопасната употреба на уреда и са разбрали опасностите, произтичащи от работата с него.
- Не допускайте деца да играят с уреда.
- Бъдете предпазливи при работа с уреда. Ножовете са много остри!
- Действайте внимателно при изпразване на шейкър каната! Ножовете са много остри!
- Действайте внимателно при почистване на уреда! Ножовете са много остри!
- Изключете уреда и извадете щепсела от контакта преди смяна на принадлежности или части, които се движат по време на работа.
- Уверете се, че блендерът е изключен, преди да го вдигнете от блока на двигателя!
- Използвайте шейкър каната единствено с включения в окомплектовката на доставката блок на двигателя!

❗ ВНИМАНИЕ! ОПАСНОСТ ОТ МАТЕРИАЛНИ ЩЕТИ!

- Не използвайте уреда на места под пряка слънчева светлина или под въздействието на топлина от генериращи топлина уреди.
- Никога не сипвайте врящи течности или много горещи хранителни продукти в шейкър каната! Изчакайте, докато се охладят до търпима за ръката температура!
- Никога не използвайте уреда в празно състояние, т.е. без продукти в шейкър каната.

8. Разпаковане

- Отстранете всички опаковъчни материали или защитни фолиа от уреда. Запазете опаковката, за да можете да съхранявате уреда защитен или за да го изпратите, напр. при необходимост от ремонт.
- Преди използване на уреда се уверете, че няма повреди по уреда, мрежовия кабел с щепсела, както и всички принадлежности и части на уреда.
- Почистете внимателно всички компоненти преди първата употреба на блендера (вж. **13. Почистване**).

9. Разполагане

След като почистите всички части съгласно описанието в **13. Почистване**:



- Разположете уреда така, че...
 - мрежовият кабел да се прокарва през прореза на задната страна,
 - щепселът да е достъпен по всяко време, за да можете да го извадите от контакта в случай на опасност,
 - да стои стабилно и устойчиво на плъзгане, за да не се преобърне при вибрации,
 - мрежовият кабел да не влиза в работната зона и да не е възможно преобръщане на уреда поради неволно дръпване.

10. Работа с уреда

⚠ ПРЕДУПРЕЖДЕНИЕ!

- ▶ Двигателят се изключва веднага щом шейкър каната ③ бъде отстранена от блока на двигателя ⑥ или капакът ② бъде отворен. Възможно е да не забележите, че в такъв случай машината все още е включена. Тогава двигателят се включва непредвидено при монтиране на шейкър каната ③ или затваряне на капака ②:
Затова:
 - Включете щепсела в контакта едва след напълване и монтиране на шейкър каната ③ със затворен капак.
 - Преди монтиране се уверете, че уредът е изключен или щепселът е изваден от контакта.
 - Първо изключете, извадете щепсела от контакта и изчакайте пълното спиране на двигателя, преди да свалите шейкър каната ③ или да отворите капака ②.

10.1. Напълване и монтиране на шейкър каната

- 1) Въртете шейкър каната ③ обратно на часовниковата стрелка, докато стрелката ▼ под дръжката на шейкър каната застане над позиция . Свалете шейкър каната ③ право нагоре от блока на двигателя ⑥.
- 2) Отстранете капака ②, като го завъртите обратно на часовниковата стрелка в посока на позиция  (вж. фиг. 1) така, че да може да се изтегли нагоре.

- 3) Пълнете шейкър каната **3** минимум до най-долната черта на скалата **8** и максимум до маркировката MAX. За оптимални резултати препоръчваме следните максимални количества за пълнене:

Хранителен продукт	Максимално количество за пълнене	Препоръчителна степен	Препоръчителна продължителност на обработка
Течности	1750 ml	1-3	60 s
Коктейли с кисело мляко	1250 ml	2-5	90 s
Млечни шейкове/ Смутита	1250 ml	2-5	60-90 s
Тесто за палачинки	1250 ml	3-5	90 s
Бebешка каша	750 ml	5	3 min
Майонеза	2 яйца 250 ml олио	3-5	90-120 s
Зеленчукова супа	1500 ml	3-5	3 min
Лед на кубчета	375 ml (около 14 - 15 бр.)	P	12x

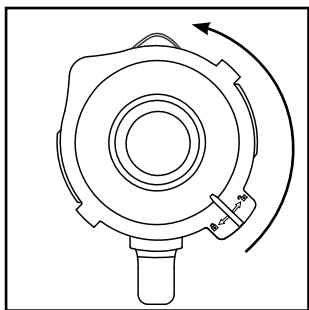

- 4) С натискане поставете ексцентрично капаче **2** отново върху шейкър каната **3**. Затворете капаче **2**, като го завъртите по часовниковата стрелка в позиция , така че да се фиксира с щракване (вж. фиг. 2). Внимавайте улеят за изливане на шейкър каната **3** да е затворен. Двигателят може да стартира само когато капаче **2** е поставен подравнено.

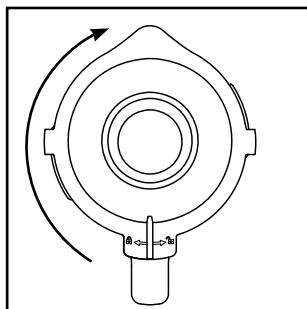

Фиг. 1



Фиг. 2

- 5) Натиснете дозиращото капаче **1** до упор в отвора на капаче.
- 6) Поставете напълнената и затворена шейкър кана **3** на блока на двигателя **6**. За целта използвайте прорезите на блока на двигателя **6**, като при това внимавате стрелката  на шейкър каната **3** да сочи символа . Завъртете шейкър каната **3** по часовниковата стрелка в позиция , така че да се фиксира с щракване. Двигателят може да се стартира само когато шейкър каната **3** е поставена наравно.

10.2. Избиране на степен на скорост

Можете да включите уреда, когато напълнената и затворена изцяло шейкър кана ③ е поставена на блока на двигателя ⑥.

Поставете превключвателя ⑤ на ...

■ степен 1 – 3

при течни или средно твърди хранителни продукти, за смесване, пюриране и разбъркване

■ степен 3 – 5

при по-твърди хранителни продукти или за раздробяване

■ степен P (импулсна функция)

за кратък, мощен импулсен режим, напр. за натрошаване на кубчета лед или за почистване. Превключвателят ⑤ не се фиксира в това положение, за да не претоварва двигателя. Затова задръжте превключвателя ⑤ само за кратко в това положение.

① Указание

- ▶ Пълнете шейкър каната ③ с максимум 375 ml кубчета лед. В противен случай уредът не натрошава оптимално кубчетата лед.

10.3. Пълнене по време на работа

⚠ ПРЕДУПРЕЖДЕНИЕ!

- ▶ За сипване на продукти при режим на работа отворете само предвиденото за целта дозиращо капаче ①. В никакъв случай не отваряйте капака ②.
- ▶ Никога не поставяйте прибори или бъркалки в шейкър каната ③, докато уредът работи. Съществува сериозна опасност от нараняване, ако те допрат въртящия се изключително бързо нож за рязане ④!

За сипване на продукти по време на работа...

- 1) Извадете дозиращото капаче ① от капака ②.
- 2) Сипете продуктите.
- 3) След това отново натиснете дозиращото капаче ① в отвора на капака.

10.4. Сваляне на шейкър каната

След приключване на обработката на хранителните продукти:

- 1) Винаги първо поставете превключвателя ⑤ в положение „изкл.“ („0“) и извадете щепсела от контакта.
- 2) Първо изчакайте пълното спиране на двигателя, преди да свалите шейкър каната ③ от блока на двигателя ⑥. За целта завъртете шейкър каната ③ обратно на часовниковата стрелка така, че стрелката ▼ под дръжката на шейкър каната да застане над позицията ↷. Сваляте шейкър каната ③ право нагоре от блока на двигателя ⑥.

11. Полезни указания

- За най-добри резултати при пюриране на твърди съставки сипвайте продуктите в шейкър каната ③ постепенно на малки порции, вместо голямо количество наведнъж.
- Преди обработката нарежете твърдите продукти на малки парчета (2 – 3 cm).
- При пюриране на плодове или зеленчуци прибавете минимум 50 ml течност.
- Първо сипете по-гъстите продукти, като напр. кисело мляко, в шейкър каната ③. Ако по време на смесването не се обхващат всички продукти, свалете шейкър каната ③ от блока на двигателя ⑥, отстранете капака ② и разбъркайте продуктите, напр. с лъжица. Поставете шейкър каната ③ със затворен капак ② отново на блока на двигателя ⑥ и продължете процеса на смесване.
- При миксиране на течни съставки започнете първо с малко количество течност. След това постепенно добавяйте още течност през отвора на капака.
- Можете да стабилизирате добре уреда по време на работа, като поставите ръка отгоре върху затворения блендер.
- За разбъркване на твърди или много гъсти хранителни продукти е целесъобразно използването на степен P, за да се предотврати заклиняване на ножа за рязане ④.

i **Указание**

- ▶ Не използвайте уреда за наситняване на готварска сол, рафинирана захар или бяла захар. Например за приготвяне на пудра захар.

12. Рецепти

Бананов шейк

- 2 банана
- около 2 с.л. захар (според степента на узряване на бананите и личните предпочитания)
- ½ литър мляко
- 1 пръска лимонов сок

Обелете бананите и ги пюрирайте на степен 2. Постепенно добавете млякото, след това захарта и лимоновия сок. Миксирайте всичко до получаване на еднородна течност. Сервирайте шейка охладен с лед.

Ванилов шейк

- ¼ литър мляко
- 250 г ванилов сладолед
- 125 г кубчета лед
- 1½ ч.л. захар

Натрошете кубчетата лед на степен P. Сипете останалите съставки в блендера. Миксирайте всичко на степен 2 до получаване на еднородна течност.

Капучино шейк

- 65 ml студено еспресо (или много силно кафе)
- 65 ml мляко
- 15 g захар
- 65 g ванилов сладолед
- 100 g кубчета лед

Натрошете кубчетата лед на степен P. Сипете еспресото, млякото и захарта. Миксирайте всичко на степен 2, докато захарта се разтвори. Накрая добавете ваниловия сладолед и миксирайте всичко за кратко на степен 1.

Тропикал микс

- 125 ml сок от ананас
- 60 ml сок от папая
- 50 ml портокалов сок
- ½ малка консерва праскови със сока
- 125 g кубчета лед

Натрошете кубчетата лед на степен P. Сипете всички съставки в блендера и смесете всичко на степен 3.

Шейк с лешникова нуга

- ½ литър мляко
- 200 g лешникова нуга крем
- 1 топка ванилов сладолед
- 50 ml сметана

Миксирайте всички съставки в блендера на степен 3 до образуване на еднородна смес.

Морковен шейк

- 300 ml ябълков сок
- 500 ml морковен сок
- 4 с.л. олио (от пшенични зародиши или рапица)
- 4 с.л. лимонов сок
- млян джинджифил
- черен пипер

Сипете ябълковия сок, олиото и лимоновия сок в блендера и смесете всичко на степен 2. След това добавете морковения сок и миксирайте всичко на степен 2. Овкусете шейка с млян джинджифил и черен пипер.

Микс с френско грозде

- 2 ч.л. мед
- 2 банана
- ¼ литър мътеница
- ¼ литър сок от френско грозде (черно)

Сипете всички съставки в блендера и миксирайте всичко на степен 3.

Шейк Хаваи

- 4 банана
- ¼ литър сок от ананас
- ½ литър мляко
- 2 с.л. мед
- ¼ литър ром

Обелете бананите и ги пюрирайте на степен 2. След това добавете останалите съставки и смесете всичко на степен 1.

Флодов микс с ананас и ягоди

- 250 ml сок от ананас
- 200 g ягоди
- 300 ml ябълков сок
- 4 кубчета лед

Измийте ягодите и отстранете зелената част. Натрошете кубчетата лед на степен P. Пюрирайте ги на степен 2. След това прибавете останалите продукти и миксирайте всичко на степен 1.

Андалуска студена супа (гаспачо)

- ½ краставица
- 1 месец домати
- 1 зелена чушка
- ½ глава лук
- 1 скилидка чесън
- ½ бяла земелка
- ½ ч.л. сол
- 1 ч.л. червен винен оцет
- 1 с.л. зехтин

Нарезете зеленчуците на парчета с размер 2 cm. Първо сипете в блендера парчетата домати и след това краставицата. Пюрирайте ги на степен 3.

Прибавете останалите продукти и пюрирайте/миксирайте всичко на степен 3 до образуване на еднородна супа. Сервирайте супата с хляб.

Указание

- ▶ Рецепти без гаранция. Всички данни за продуктите и тяхното приготвяне са ориентировъчни. Допълнете тези предложения за рецепти с идеи от вашия личен опит.
- ▶ При непоносимост към лактоза препоръчваме да използвате мляко без лактоза. Но имайте предвид, че млякото без лактоза е малко по-сладко.

13. Почистване

ОПАСНОСТ!

Преди да почистите блендера и неговите части:

- ▶ Уверете се, че уредът е изключен и щепселът е изваден от контакта.

 В никакъв случай не потапяйте блока на двигателя **6** във вода или други течности. Това може да причини опасност за живота поради токов удар и повреждаване на уреда.

- ▶ Никога не отваряйте корпуса на уреда. В противен случай съществува опасност за живота поради токов удар.

ПРЕДУПРЕЖДЕНИЕ!

- ▶ Никога не посягайте в шейкър каната **3**, особено по време на работа. Ножът за рязане **4** е изключително остър!

ВНИМАНИЕ!

- ▶ Не използвайте разтворители или абразивни препарати за пластмасовите повърхности, в противен случай те могат да се повредят.

13.1. Почистване на шейкър каната

- Почиствайте шейкър каната **3** само с четка за миене на съдове с дълга дръжка, така че да не можете да се нараните на ножа за рязане **4**.
- Почиствайте дозиращото капаче **1** и капача **2** в мек сапунен разтвор. Уверете се, че гуменото уплътнение **3** е поставено правилно, преди да използвате отново капача **2**.

i Указание



Можете да почиствате капаче **2**, дозиращото капаче **1** и шейкър каната **3** с ножа за рязане **4** също в съдомиялна машина. По възможност поставайте частите в горната кошница на съдомиялната машина и внимавайте да не ги притискате.

■ При почистване на уреда непосредствено след употреба в повечето случаи се постига достатъчна хигиенична чистота по следния алтернативен начин:

Напълнете шейкър каната **3** със 750 ml вода и добавете няколко капки мек миещ препарат. Затворете капаче **2** и поставете шейкър каната **3** на блока на двигателя **6**. Включете щепсела в контакт и задействайте няколко пъти импулсната функция, така че ножът за рязане **4** да се промие няколко пъти с вода при максимална скорост на въртене. След това изплакнете шейкър каната **3** с обилно количество чиста вода, за да се отстранят всички остатъци от миещия препарат.

■ За по-лесно отстраняване на упорити замърсявания отделете приставката **A** с ножа за рязане **4** от шейкър каната **3**:

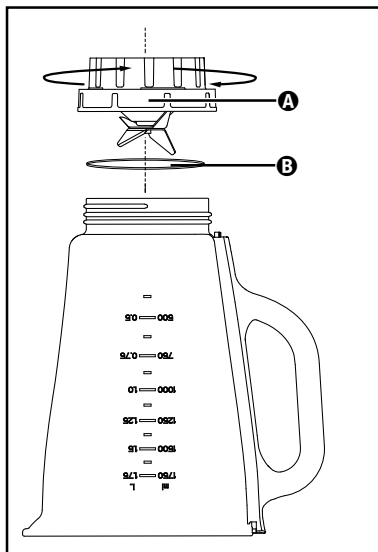

Фиг. 3

1) Свалете шейкър каната **3** от блока на двигателя **6**. За по-добра стабилност отстранете капаче **2**, като го завъртите обратно на часовниковата стрелка в посока на позицията  (вж. фиг. 1) така, че да можете да го изтеглите нагоре.

2) Обърнете уреда с главата надолу и завъртете приставката **A** с ножа за рязане **4** обратно на часовниковата стрелка, така че да може да се отдели от шейкър каната **3** (вж. фиг. 3).

⚠ ПРЕДУПРЕЖДЕНИЕ!

► Работете внимателно с ножа за рязане **4**. Той е много остър.

3) Измийте старателно двете части в мек сапунен разтвор.

i Указание

При необходимост можете да отстраните уплътнителния пръстен **B** от приставката **A** с ножа за рязане **4**. Издърпайте уплътнителния пръстен **B** от приставката **A** и го почистете в мек сапунен разтвор. След това изплакнете уплътнителния пръстен **B** с чиста вода.



Можете да почиствате шейкър каната **3** и приставката **A** с ножа за рязане **4** и в съдомиялна машина.

4) Подсушете старателно всички части, преди да ги сглобите отново.

5) Поставете отново приставката **A** с ножа за рязане **4** на шейкър каната **3** и я затегнете по часовниковата стрелка. Уверете се, че уплътнителният пръстен **B** е поставен правилно.

13.2. Почистване на блока на двигателя

1) Почистете повърхностите с влажна кърпа. При необходимост използвайте мек миещ препарат върху кърпата. Избършете допълнително с навлажнена само с вода кърпа, за да отстраните евентуални остатъци от миещия препарат. След това подсушете добре повърхностите.

- 2) При всяко почистване проверявайте дали контактният изключвател в закрепващото приспособление за шейкър каната **5** не е блокиран от остатъци от замърсяване. Ако евентуални блокирания не могат да се отстранят с ръба на хартиен лист, се обърнете към сервиза. В никакъв случай не използвайте твърд предмет, тъй като това може да повреди контактния изключвател.
- 3) Отстранявайте евентуални замърсявания на долната страна на блока на двигателя **6** единствено със суха кърпа или четка за прах. Внимавайте в уреда да не попадна нищо през вентилационните отвори.

14. Съхранение

- 1) Ако няма да използвате блендера дълго време, го почистете старателно (вж. глава **13. Почистване**).
- 2) Навийте мрежовия кабел на мястото за навиване на кабела **7** на дъното на блока на двигателя **8**.
- 3) Съхранявайте блендера на хладно, сухо място.

15. Предаване за отпадъци



Символът на зачеркнат контейнер за отпадъци означава, че след изтичане на срока на ползване този уред не трябва да се изхвърля с битовите отпадъци. Уредът трябва да се предаде в организиран събирателен пункт, депо за обработка и рециклиране на отпадъци или във фирма за управление на отпадъци.

Моля, изтрийте всички лични данни преди връщането.

Опаковката е произведена от екологични материали, които могат да се предават в местните пунктове за рециклиране.

Предайте опаковката за отпадъци в съответствие с екологичните изисквания.

16. Гаранция

Уважаеми клиенти, за този уред получавате 3 години гаранция от датата на покупката. В случай на несъответствие на продукта с договора за продажба Вие имате законно право да представите рекламация пред продавача на продукта при условията и в сроковете, определени в глава трета, раздел II и III и глава четвърта от Закона за предоставяне на цифрово съдържание и цифрови услуги и за продажба на стоки (ЗПЦСЦУПС)*.

Вашите права, произтичащи от посочените разпоредби, не се ограничават от нашата по-долу представена търговска гаранция, не са свързани с разходи за потребителите и независимо от нея продавачът на продукта отговаря за липсата на съответствие на потребителската стока с договора за продажба съгласно ЗПЦСЦУПС.

Гаранционни условия

Гаранционният срок е 3 години от датата на получаване на стоката. Пазете добре оригиналната касова бележка. Този документ е необходим като доказателство за покупката. Ако в рамките на три години от датата на закупуване на този продукт се появи дефект на материала или производствен дефект, продуктът ще бъде безплатно ремонтиран или заменен. Гаранцията предполага в рамките на тригодишния гаранционен срок да се представят дефектния уред, касовата бележка (касовият бон), както и всички други документи, установяващи наличието на дефект и писмено да се обясни в какво се състои дефектът и кога е възникнал. Ако дефектът е покрит от нашата гаранция, Вие ще получите обратно ремонтирания или нов продукт. В случай на замяна на дефектната стока първоначалните гаранционен срок и гаранционни условия се запазват. В случай на ремонт на дефектна стока, срокът на ремонта се прибавя към гаранционния срок. За евентуално наличните и установени повреди и дефекти още при покупката трябва да се съобщи веднага след разопаковането. Евентуалните ремонти след изтичане на гаранционния срок са срещу заплащане.

Ремонтът или замяната на продукта не поражда нова гаранция.

Обхват на гаранцията

Уредът е произведен грижливо според строгите изисквания за качество и добросъвестно изпитан преди доставка. Гаранцията важи за дефекти на материала или производствени дефекти. Гаранцията не обхваща консумативите, както и частите на продукта, които подлежат на нормално износване, поради което могат да бъдат разглеждани като бързо износващи се части (например филтри или приставки) или повредите на чупливи части (например прекъсвачи или такива произведени от стъкло). Гаранцията отпада, ако уредът е повреден поради неправилно използване или в резултат на неосъществяване на техническа поддръжка.

За правилната употреба на продукта трябва точно да се спазват всички указания в упътването за експлоатация. Предназначение и действия, които не се препоръчват от упътването за експлоатация или за които то предупреждава, трябва задължително да се избягват. Продуктът е предназначен само за частна, а не за професионална употреба. При злоупотреба и неправилно третиране, употреба на сила и при интервенции, които не са извършени от клона на нашия оторизиран сервиз, гаранцията отпада.

Процедура при гаранционен случай

За да се гарантира бърза обработка на Вашия случай, следвайте следните указания:

- За всички запитвания подгответе касовата бележка и идентификационния номер (IAN 496701_2504) като доказателство за покупката.
- Вземете артикулния номер от фабричната табелка.
- При възникване на функционални или други дефекти първо се свържете по телефона или чрез имейл с долупосочения сервизен отдел. След това ще получите допълнителна информация за уреждането на Вашата рекламация.
- След съгласуване с нашия сервиз можете да изпратите дефектния продукт на посочения Ви адрес на сервиза безплатно за Вас, като приложите касовата бележка (касовия бон) и посочите писмено в какво се състои дефектът и кога е възникнал. За да се избегнат проблеми с приемането и допълнителни разходи, задължително използвайте само адреса, който Ви е посочен. Осигурете изпращането да не е като експресен товар или като друг специален товар. Изпратете уреда заедно с всички принадлежности, доставени при покупката, и осигурете достатъчно сигурна транспортна опаковка.

Ремонтен сервиз / извънгаранционно обслужване

Ремонти извън гаранцията можете да възложите на клона на нашия сервиз срещу заплащане. Той с удоволствие ще Ви направи предварителна калкулация. Можем да обработваме само уреди, които са достатъчно опаковани и изпратени с платени транспортни разходи.

Внимание: Изпратете Вашия уред на клона на нашия сервиз почистен и с указание за дефекта.

Уредите, предмет на извънгаранционно обслужване, изпратени с неплатени транспортни разходи – с наложен платеж, като експресен или друг специален товар – не се приемат.

Ние ще извършим безплатно изхвърлянето на изпратените от Вас дефектни уреди.

16.1. Сервизно обслужване



България

Тел.: 00800 111 4920

Е-мейл: kompnass@lidl.bg

IAN 496701_2504

16.2. Вносител

Моля, обърнете внимание, че следващият адрес не е адрес на сервиза.

Първо се свържете с горепосочения сервизен център.

КОМПЕРНАС ХАНДЕЛС ГМБХ

БУРГЦРАСЕ 21

44867 БОХУМ

GERMANIA

www.kompnass.com

* Като физическо лице – потребител, независимо от настоящата търговска гаранция, Вие се ползвате от правата на законовата гаранция, предоставена от Закона за предоставяне на цифрово съдържание и цифрови услуги и за продажбата на стоки /ЗПЦСЦУПС/. По-специално Вие имате право при несъответствие на стоката да бъде извършен ремонт или замяна по Ваш избор, освен ако това е невъзможно или е свързано с непропорционално големи разходи за продавача. Вие имате право на пропорционално намаляване на цената или на разваляне на договора при наличие на условията на чл. 33, ал. 3 от ЗПЦСЦУПС. Условията и сроковете на законовата гаранция са регламентирани в глава трета, раздел II и III и в глава четвърта на ЗПЦСЦУПС.

Περιεχόμενα

1. Εισαγωγή	128
2. Χρήση σύμφωνα με τους κανονισμούς	128
3. Σύνολο αποστολής	128
4. Περιγραφή συσκευής	128
5. Τεχνικές πληροφορίες	128
6. Προειδοποιήσεις και σύμβολα	129
7. Υποδείξεις ασφαλείας	130
8. Αποσυσκευασία	132
9. Τοποθέτηση	132
10. Χειρισμός	132
10.1. Πλήρωση και τοποθέτηση εξαρτήματος ανάμειξης	132
10.2. Επιλογή βαθμίδας ταχύτητας	134
10.3. Γέμισμα κατά τη λειτουργία	134
10.4. Αφαίρεση εξαρτήματος ανάμειξης	134
11. Χρήσιμες υποδείξεις	134
12. Συνταγές	135
13. Καθαρισμός	136
13.1. Καθαρισμός εξαρτήματος ανάμειξης	136
13.2. Καθαρισμός μοτέρ	137
14. Φύλαξη	138
15. Απόρριψη	138
16. Εγγύηση της Kompennass Handels GmbH	138
16.1. Σέρβικ	139
16.2. Εισαγωγέας	139

1. Εισαγωγή

Συγχαρητήρια για την αγορά της νέας σας συσκευής. Αποφασίσατε έτσι την απόκτηση ενός προϊόντος υψηλής ποιότητας. Οι οδηγίες χειρισμού είναι τμήμα αυτού του προϊόντος. Περιέχουν σημαντικές υποδείξεις για την ασφάλεια, τη χρήση και την απόρριψη. Πριν από τη χρήση του προϊόντος εξοικειωθείτε με όλες τις υποδείξεις χειρισμού και ασφάλειας. Χρησιμοποιείτε το προϊόν μόνο όπως περιγράφεται και για τα αναφερόμενα πεδία χρήσης. Σε περίπτωση παράδοσης του προϊόντος σε τρίτους, παραδίδετε και όλα τα έγγραφα.

2. Χρήση σύμφωνα με τους κανονισμούς

Αυτή η συσκευή προορίζεται αποκλειστικά για ...

- την ανάδευση, πολτοποίηση και ανάμειξη τροφίμων, καθώς και για τον θρυμματισμό πάγου,
- αποκλειστικά για οικιακές ποσότητες και μόνο για την ιδιωτική οικιακή χρήση σε στεγνούς χώρους.

Αυτή η συσκευή δεν προορίζεται για ...

- το κομμάτισμα βοτάνων, κρεμμυδιών, κρεάτων και σκληρών τροφίμων, όπως π.χ. ξηροί καρποί, πυρήνες, μεγάλοι σπόροι ή κοτσάνια,
- την παρασκευή βουτύρων ξηρών καρπών,
- επεξεργασία υλικών τα οποία δεν είναι τρόφιμα,
- τη χρήση για επαγγελματικούς ή βιομηχανικούς σκοπούς,
- τη χρήση σε υγρό περιβάλλον ή σε εξωτερικό χώρο,
- την επεξεργασία καυτών υγρών/υγρών που βράζουν.

Χρησιμοποιείτε μόνο αξεσουάρ ή ανταλλακτικά τα οποία προορίζονται για αυτή τη συσκευή. Άλλα εξαρτήματα είναι πιθανώς ανεπαρκή ή επισφαλή!

3. Σύνολο αποστολής

Ελέγχετε μετά την αποσυσκευασία την αποστολή για την πληρότητά της.

Στο σύνολο αποστολής περιλαμβάνονται:

- Μονάδα μοτέρ με καλώδιο δικτύου και βύσμα
- Εξάρτημα ανάμειξης
- Καπάκι
- Καπάκι τροφοδοσίας
- Οδηγία χρήσεως

4. Περιγραφή συσκευής

- 1 Καπάκι τροφοδοσίας
- 2 Καπάκι
- 3 Εξάρτημα ανάμειξης
- 4 Λεπίδα κοπής
- 5 Διακόπτης
- 6 Μονάδα μοτέρ
- 7 Τύλιξη καλωδίου
- 8 Διαβάθμιση
- 9 Στεγανοποιητικό λάστιχο καπακιού



5. Τεχνικές πληροφορίες

Όνομαστική τάση	220 – 240 V ~, 50 – 60 Hz
Όνομαστική απόδοση	600 W
Κατανάλωση ρεύματος εκτός λειτουργίας	< 0,5 W
Χωρητικότητα	περ. 2,3 λίτρα
Μέγ. ποσότητα πλήρωσης	1,75 λίτρα
Κατηγορία προστασίας	II / 
Χρόνος KB (σύντομης λειτουργίας)	3 λεπτά

Ο χρόνος σύντομης λειτουργίας δείχνει για πόσο χρόνο μπορεί κανείς να λειτουργεί μια συσκευή χωρίς να υπερθερμανθεί το μοτέρ και χωρίς να πάθει βλάβες. Μετά τον δοθέντα χρόνο KB (σύντομος χρόνος λειτουργίας) πρέπει η συσκευή να απενεργοποιηθεί τόσο έως ότου το μοτέρ φτάσει σε θερμοκρασία δωματίου.

6. Προειδοποιήσεις και σύμβολα

Στις παρούσες οδηγίες χρήσης, στη συσκευασία και στη συσκευή χρησιμοποιούνται οι ακόλουθες προειδοποιήσεις και τα σύμβολα (εφόσον απαιτείται):

	ΚΙΝΔΥΝΟΣ! Μια υπόδειξη προειδοποίησης με αυτό το σύμβολο και την προειδοποιητική λέξη «ΚΙΝΔΥΝΟΣ» επισημαίνει μια άμεση επικείμενη κατάσταση κινδύνου, η οποία θα επιφέρει θάνατο ή σοβαρό τραυματισμό, εάν δεν αποφευχθεί.
	ΠΡΟΕΙΔΟΠΟΙΗΣΗ! Μια υπόδειξη προειδοποίησης με αυτό το σύμβολο και την προειδοποιητική λέξη «ΠΡΟΕΙΔΟΠΟΙΗΣΗ» επισημαίνει μια πιθανή κατάσταση κινδύνου, η οποία θα μπορούσε να επιφέρει θάνατο ή σοβαρό τραυματισμό, εάν δεν αποφευχθεί.
	ΠΡΟΣΟΧΗ! Μια υπόδειξη προειδοποίησης με αυτό το σύμβολο και την προειδοποιητική λέξη «ΠΡΟΣΟΧΗ» επισημαίνει μια πιθανή κατάσταση κινδύνου, η οποία θα μπορούσε να έχει ως επακόλουθο έναν ελαφρύ ή μέτριο τραυματισμό, εάν δεν αποφευχθεί.
	ΠΡΟΣΟΧΗ! Μια υπόδειξη προειδοποίησης με αυτό το σύμβολο και την προειδοποιητική λέξη «ΠΡΟΣΟΧΗ» επισημαίνει μια πιθανή κατάσταση, η οποία θα μπορούσε να έχει ως επακόλουθο υλικές ζημιές, εάν δεν αποφευχθεί.
	Υπόδειξη: Μια υπόδειξη επισημαίνει πρόσθετες πληροφορίες που διευκολύνουν τον χειρισμό της συσκευής.
	Διαβάστε τις οδηγίες.

	Εναλλασσόμενο ρεύμα/Τάση εναλλασσόμενου ρεύματος
	Κατηγορία προστασίας II: προστασία μέσω διπλής ή ενισχυμένης μόνωσης.
	Να μην βυθίζεται στο νερό!
	Κατάλληλο για πλύση σε πλυντήριο πιάτων.
	Όλα τα εξαρτήματα αυτής της συσκευής, που έρχονται σε επαφή με τρόφιμα, μπορούν να χρησιμοποιούνται με ασφάλεια στα τρόφιμα.
	Το παρόν προϊόν πληροί τις απαιτήσεις των ισχυουσών ευρωπαϊκών και εθνικών οδηγιών. Η συμμόρφωση έχει αποδειχθεί.
	Μην απορρίπτετε την ηλεκτρική συσκευή στα οικιακά απορρίμματα!
 	Απορρίπτετε τη συσκευασία με φιλικό για το περιβάλλον τρόπο.
 	Η συσκευασία αποτελείται από ανακυκλώσιμα υλικά. Λαμβάνετε υπόψη τη σήμανση στα υλικά συσκευασίας κατά τον διαχωρισμό των απορριμμάτων: Τα υλικά αυτά φέρουν σήμανση με συντομογραφίες (α) και ψηφία (b) με την ακόλουθη επεξεργασία: 1-7: Πλαστικά, 20-22: Χαρτί και χαρτόνι, 80-98: Σύνθετα υλικά.
	Το παρόν προϊόν πληροί τις απαιτήσεις των ισχυουσών εθνικών οδηγιών της Δημοκρατίας της Σερβίας.

7. Υποδείξεις ασφαλείας

⚠ ΚΙΝΔΥΝΟΣ! ΗΛΕΚΤΡΟΠΛΗΞΙΑ!

- Βεβαιώνετε ότι η μονάδα μοτέρ, το καλώδιο δικτύου ή το βύσμα δεν βυθίζονται ποτέ σε νερό ή σε άλλα υγρά.
- Χρησιμοποιείτε τη συσκευή αποκλειστικά σε στεγνούς χώρους, ποτέ σε εξωτερικό χώρο ή σε υγρό περιβάλλον.
- Να προσέχετε το καλώδιο τροφοδοσίας να μην βρέχεται ή υγραίνεται ποτέ κατά τη διάρκεια λειτουργίας. Να το τοποθετείτε έτσι, ώστε να μην υφίσταται περίπτωση να μαγκωθεί ή να υποστεί άλλου είδους ζημιά.
- Εάν το καλώδιο σύνδεσης δικτύου της συσκευής υποστεί βλάβη, πρέπει να αντικατασταθεί από τον κατασκευαστή ή το τμήμα εξυπηρέτησης πελατών ή ένα αντίστοιχα εξειδικευμένο άτομο, ώστε να αποφευχθούν τυχόν κίνδυνοι.
- Τραβάτε πάντα μετά τη χρήση το βύσμα από την πρίζα. Η απενεργοποίηση δεν αρκεί διότι υπάρχει ακόμα τάση στη συσκευή, όσο το βύσμα βρίσκεται στην υποδοχή.
- Πριν από κάθε χρήση ελέγχετε τη συσκευή για την άψογη της κατάσταση. Η συσκευή δεν επιτρέπεται να χρησιμοποιείται εάν υπάρχουν ορατές ζημιές κυρίως στο μοτέρ ή στο εξάρτημα ανάμειξης.
- Τραβήξτε αμέσως το βύσμα δικτύου από την πρίζα όταν αντιλαμβάνετε ασυνήθιστους θορύβους ή οσμές ή σε περίπτωση εμφανούς δυσλειτουργίας.

⚠ ΠΡΟΕΙΔΟΠΟΙΗΣΗ! ΚΙΝΔΥΝΟΣ ΤΡΑΥΜΑΤΙΣΜΟΥ!

- Ποτέ μην πιάνετε στο εξάρτημα ανάμειξης, κυρίως όχι εν λειτουργία. Οι λεπίδες είναι εξαιρετικά αιχμηρές!
- Μην ανοίγετε το κάλυμμα όταν η συσκευή είναι εν λειτουργία.
- Όταν η συσκευή λειτουργεί μην την αφήνετε ανεπιτήρητη, ώστε να μπορείτε να αντιδράσετε αμέσως σε περίπτωση κινδύνου.
- Ποτέ μην εισάγετε μέσα στο εξάρτημα ανάμειξης τμήματα από μαχαιροπίρουνα ή εξαρτήματα ανάμειξης, όσο η συσκευή είναι σε λειτουργία. Υπάρχει αυξημένος κίνδυνος τραυματισμού όταν αυτά αγγίζουν τη λεπίδα που γυρνάει πολύ γρήγορα!

- Τα παιδιά πρέπει να επιτηρούνται ώστε να εξασφαλίζεται ότι δεν παίζουν με τη συσκευή.
- Μη χρησιμοποιείτε τη συσκευή για άλλους σκοπούς από τους περιγραφόμενους στις παρούσες οδηγίες.
- Σε περίπτωση εσφαλμένης χρήσης της συσκευής υφίσταται κίνδυνος τραυματισμού.
- Η συσκευή πρέπει να αποσυνδέεται πάντα από το δίκτυο όταν δεν επιτηρείται και πριν από τη συναρμολόγηση, την αποσυναρμολόγηση ή τον καθαρισμό.
- Η συσκευή δεν επιτρέπεται να χρησιμοποιείται από παιδιά.
- Η συσκευή και το καλώδιο σύνδεσής της πρέπει να φυλάσσονται μακριά από παιδιά.
- Μπορεί να γίνεται χρήση αυτής της συσκευής από άτομα με μειωμένες φυσικές, αισθητηριακές ή νοητικές ικανότητες ή με έλλειψη εμπειρίας και/ή γνώσεων, εφόσον επιτηρούνται ή έχουν εκπαιδευτεί αναφορικά με την ασφαλή χρήση της συσκευής και έχουν κατανοήσει τους επακόλουθους κινδύνους.
- Τα παιδιά δεν επιτρέπεται να παίζουν με τη συσκευή.
- Να είστε προσεκτικοί κατά το χειρισμό της συσκευής.
Οι λεπίδες είναι πολύ αιχμηρές!
- Να είστε προσεκτικοί κατά το άδειασμα του προσαρτήματος ανάμειξης! Οι λεπίδες είναι πολύ αιχμηρές!
- Να είστε προσεκτικοί κατά τον καθαρισμό της συσκευής!
Οι λεπίδες είναι πολύ αιχμηρές!
- Απενεργοποιήστε τη συσκευή και αποσυνδέστε το βύσμα, προτού αλλάξετε εξαρτήματα ή πιάσετε μέρη που κινούνται κατά τη διάρκεια λειτουργίας.
- Εξασφαλίζετε ότι το μπλέντερ είναι πάντα απενεργοποιημένο προτού σηκώσετε το εξάρτημα ανάμειξης από τη μονάδα μοτέρ!
- Χρησιμοποιείτε το εξάρτημα ανάμειξης μόνο με την απεσταλμένη μονάδα μοτέρ!

❗ ΠΡΟΣΟΧΗ! ΥΛΙΚΕΣ ΖΗΜΙΕΣ!

- Μη χρησιμοποιείτε τη συσκευή σε σημεία με απευθείας ηλιακή ακτινοβολία ή δημιουργία θερμότητας συσκευών που παράγουν θερμότητα.
- Ποτέ μη γεμίζετε το εξάρτημα ανάμειξης με υγρά που βράζουν! Αφήστε πρώτα αυτά τα υγρά να φτάσουν σε θερμοκρασία σώματος.
- Μη λειτουργείτε τη συσκευή εάν είναι άδεια, δηλαδή χωρίς τα συστατικά στο εξάρτημα ανάμειξης.

8. Αποσυσκευασία

- Απομακρύνετε όλα τα μέρη συσκευασίας ή τις μεμβράνες προστασίας από τη συσκευή. Φυλάτε τη συσκευασία για να αποθηκεύσετε τη συσκευή προστατευμένη ή για να μπορέσετε να την αποστείλετε π.χ. σε περίπτωση επισκευής.
- Προτού χρησιμοποιήσετε τη συσκευή βεβαιωθείτε ότι η συσκευή όπως επίσης και το καλώδιο δικτύου με το φικς και όλα τα αξεσουάρ και μέρη της συσκευής δεν έχουν φθαρεί.
- Καθαρίζετε με προσοχή όλα τα μέρη της συσκευής πριν από την πρώτη χρήση του επιτραπέζιου μίξερ (βλέπε **13. Καθαρισμός**).

9. Τοποθέτηση

Όταν έχετε καθαρίσει όλα τα εξαρτήματα, όπως περιγράφηκε στον **13. Καθαρισμός**:



- Τοποθετήστε τη συσκευή έτσι, ...
 - ώστε το καλώδιο δικτύου να μπορεί να οδηγηθεί μέσω της εσοχής στην πίσω πλευρά,
 - ώστε το βύσμα δικτύου να είναι άμεσα προσβάσιμο ώστε να μπορείτε να το τραβήξετε από την πρίζα σε περίπτωση κινδύνου,
 - ώστε να εδράζεται σταθερά χωρίς να γλιστράει, ώστε σε περίπτωση κραδασμών η συσκευή να μην αναποδογυρίσει.
 - ώστε το καλώδιο δικτύου να μην κρέμεται στο πεδίο εργασίας και να μην μπορεί να πέσει σε περίπτωση κατά λάθος τραβήγματος.

10. Χειρισμός

⚠️ ΠΡΟΕΙΔΟΠΟΙΗΣΗ!

- ▶ Το μοτέρ απενεργοποιείται σε περίπτωση απομάκρυνσης του εξαρτήματος ανάμειξης **3** από το μοτέρ **6** ή ανοίγματος του καπακιού **2**. Σε αυτή την περίπτωση, ενδέχεται να ξεχάσετε ότι το μηχανήμα είναι ακόμη ενεργοποιημένο. Το μοτέρ θα εκκινηθεί αναπάντεχα, μόλις τοποθετηθεί το εξάρτημα ανάμειξης **3** ή κλείσει ξανά το καπάκι **2**:
Για το λόγο αυτό:
 - Εισάγετε το βύσμα στην πρίζα μόνο μόλις το εξάρτημα ανάμειξης **3** είναι γεμάτο εντελώς και έχει μονταριστεί με ασφάλεια.
 - Βεβαιώνεστε πριν από το μοντάρισμα πάντα ότι η συσκευή είναι απενεργοποιημένη ή ότι έχει τραβηχτεί το βύσμα.
 - Πριν από την αφαίρεση του εξαρτήματος ανάμειξης **3** ή το άνοιγμα του καπακιού **2**, απενεργοποιείτε το μηχανήμα, αφαιρείτε το βύσμα δικτύου και περιμένετε μέχρι να ακινητοποιηθεί το μοτέρ.

10.1. Πλήρωση και τοποθέτηση εξαρτήματος ανάμειξης

- 1) Περιστρέψτε το εξάρτημα ανάμειξης **3** αριστερόστροφα μέχρι το βέλος ▼ να βρισκείται κάτω από τη λαβή του εξαρτήματος ανάμειξης πάνω από τη θέση . Αφαιρέστε το εξάρτημα ανάμειξης **3** ίσια προς τα επάνω από τη μονάδα μοτέρ **6**.
- 2) Απομακρύνετε το καπάκι **2**, περιστρέφοντάς το αριστερόστροφα στην κατεύθυνση της θέσης  (βλ. Εικ. 1), μέχρι να μπορείτε να το αφαιρέσετε προς τα επάνω.

- 3) Γεμίστε το εξάρτημα ανάμειξης **3** τουλάχιστον έως την κατώτατη γραμμή της διαβάθμισης **8** και το πολύ έως τη σήμανση MAX. Για τα καλύτερα αποτελέσματα, συστήνουμε τις εξής μέγιστες ποσότητες πλήρωσης:

Τρόφιμο	Μέγιστη ποσότητα πλήρωσης	Προτεινόμενη βαθμίδα	Προτεινόμενος χρόνος επεξεργασίας
Υγρά	1.750 ml	1-3	60 δευτ.
Ανάμεικτα ροφήματα με γιαούρτι	1.250 ml	2-5	90 δευτ.
Μιλκσέικ/smoothie	1.250 ml	2-5	60-90 δευτ.
Υγρή ζύμη για τηγανίτες	1.250 ml	3-5	90 δευτ.
Αλεσμένη βρεφική τροφή	750 ml	5	3 λεπτά
Μαγιονέζα	2 αβγά 250 ml λάδι	3-5	90-120 δευτ.
Gemüsesup Σούπα λαχανικών re	1.500 ml	3-5	3 λεπτά
Παγάκια	375 ml (περ. 14-15 τεμάχια)	P	12x

- 4) Πιέστε πάλι το καπάκι **2** μετατοπισμένο σφικτά επάνω στο εξάρτημα ανάμειξης **3**. Κλείστε το καπάκι **2** περιστρέφοντάς το δεξιόστροφα στη θέση **6** μέχρι να κουμπώσει με ήχο (βλ. Εικ. 2). Βεβαιωθείτε ότι έχει ασφαλίσει και το στόμιο έκχυσης στο εξάρτημα ανάμειξης **3**. Η εκκίνηση του μοτέρ είναι δυνατή μόνο εάν τοποθετηθεί εφαρμοστά το καπάκι **2**.

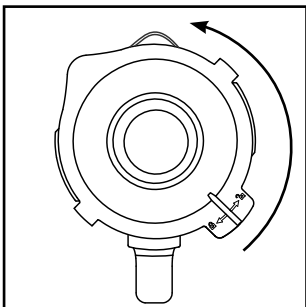

Εικ. 1

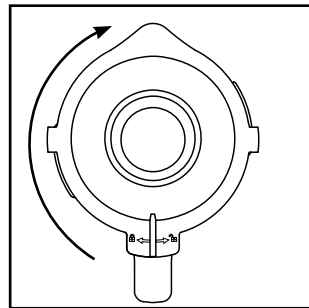

Εικ. 2

- 5) Πιέστε το καπάκι προφοδοσίας **1** έως τον αναστολέα στο άνοιγμα καπακιού.
- 6) Τοποθετήστε το έτοιμο γεμάτο και ασφαλισμένο εξάρτημα ανάμειξης **3** στη μονάδα μοτέρ **6**. Χρησιμοποιήστε για αυτό τις εσοχές στη μονάδα μοτέρ **6** προσέχοντας το βέλος **▼** να δείχνει στο εξάρτημα ανάμειξης στο σύμβολο **6**. Γυρίστε το εξάρτημα ανάμειξης **3** δεξιόστροφα στη θέση **6** μέχρι να κουμπώσει με ήχο. Το μοτέρ ξεκινάει μόνο εάν το εξάρτημα ανάμειξης **3** έχει τοποθετηθεί εφαρμοστά.

10.2. Επιλογή βαθμίδας ταχύτητας

Όταν το εξάρτημα ανάμειξης **3** εδράζεται έτοιμο και γεμάτο και καλά ασφαλισμένο επάνω στη μονάδα μοτέρ **6**, μπορείτε να ενεργοποιήσετε τη συσκευή.

Θέστε το διακόπτη **5** στη ...

■ βαθμίδα 1-3

για υγρά ή μεσαίας σκληρότητας τρόφιμα, για ανάμειξη, δημιουργία πολτών και ανακάτεμα

■ βαθμίδα 3-5

για πιο σκληρά τρόφιμα ή για κομματίσσια

■ Βαθμίδα P (Λειτουργία παλμού)

για σύντομη, δυνατή παλμική λειτουργία, π. χ. για θρυμματισμό κύβων πάγου ή για καθαρισμό. Ο διακόπτης **5** κουμπώνει σε αυτή τη θέση, ώστε να μην υπερφορτωθεί το μοτέρ. Για αυτό κρατήστε το διακόπτη **5** μόνο για λίγο, σε αυτή τη θέση.

❶ Υπόδειξη

- Γεμίστε το εξάρτημα ανάμειξης **3** το μέγιστο έως τη σήμανση 375 ml με παγάκια. Αλλιώς η συσκευή δεν κομματιάζει τα παγάκια με τον καλύτερο τρόπο.

10.3. Γέμισμα κατά τη λειτουργία

⚠ ΠΡΟΕΙΔΟΠΟΙΗΣΗ!

- Όταν θέλετε να γεμίσετε κατά τη διάρκεια της λειτουργίας, επιτρέπεται να ανοίξετε αποκλειστικά μόνο το για αυτή την εργασία, προβλεπόμενο καπάκι τροφοδοσίας **1**. Σε καμία περίπτωση μην ανοίξετε το καπάκι **2**.
- Ποτέ μην εισάγετε μέσα στο εξάρτημα ανάμειξης **3** τμήματα από μαχαίροπύρουνα ή εξαρτήματα ανάμειξης, όσο η συσκευή είναι σε λειτουργία. Υπάρχει αυξημένος κίνδυνος τραυματισμού όταν αυτά αγγίζουν τη λεπίδα κοπής **4** που γυρνάει πολύ γρήγορα!

Για να μπορείτε να γεμίσετε κάτι εν λειτουργία, ...

- 1) Αφαιρέστε το καπάκι τροφοδοσίας **1** από το καπάκι **2** τραβώντας το.
- 2) Συμπληρώστε τα συστατικά.
- 3) Στη συνέχεια, πιέστε πάλι το καπάκι τροφοδοσίας **1** στο άνοιγμα καπακιού.

10.4. Αφαίρεση εξαρτήματος ανάμειξης

Όταν ολοκληρωθεί η επεξεργασία των τροφίμων προς ανάμειξη:

- 1) Θέτετε πάντα πρώτα το διακόπτη **5** στη θέση απενεργοποίησης («0») και τραβάτε το βύσμα δικτύου.
- 2) Περιμένετε πρώτα να σταματήσει το μοτέρ, προτού αφαιρέσετε το εξάρτημα ανάμειξης **3** από τη μονάδα μοτέρ **6**. Για να το κάνετε αυτό, περιστρέψτε το εξάρτημα ανάμειξης **3** αριστερόστροφα μέχρι το βέλος ▼ να βρίσκεται κάτω από τη λαβή του εξαρτήματος ανάμειξης πάνω από τη θέση . Αφαιρέστε το εξάρτημα ανάμειξης **3** ίσια προς τα επάνω από τη μονάδα μοτέρ **6**.

11. Χρήσιμες υποδείξεις

- Κατά την πολτοποίηση σφικτών υλικών για να έχετε καλύτερα αποτελέσματα, βάζετε συνεχώς μόνο μικρές μερίδες στο εξάρτημα ανάμειξης **3** αντί για μεγάλη ποσότητα μια μόνο φορά.
- Όταν επεξεργάζεστε σφικτά υλικά, κόψτε τα σε μικρά τεμάχια (2-3 εκ.).
- Προσθέστε τουλάχιστον 50 ml υγρού κατά την πολτοποίηση λαχανικών ή φρούτων.
- Τοποθετείτε τα παχύρρευστα συστατικά, όπως π.χ. γιαούρτι, πρώτα στο εξάρτημα ανάμειξης **3**. Εάν δεν είναι δυνατή η επεξεργασία όλων των συστατικών κατά την ανάμειξη, αφαιρέστε το εξάρτημα ανάμειξης **3** από τη μονάδα μοτέρ **6**, αφαιρέστε το καπάκι **2** και αναμείξτε τα συστατικά, π.χ. με ένα κουτάλι. Επαναφέρετε το εξάρτημα ανάμειξης **3** με κλειστό καπάκι **2** στη μονάδα μοτέρ **6** και συνεχίστε τη διαδικασία ανάμειξης.
- Κατά την ανάμειξη υγρών συστατικών ξεκινήστε πρώτα με μια ελάχιστη ποσότητα υγρού. Στη συνέχεια βάζετε λίγο-λίγο περισσότερο υγρό από το άνοιγμα του καπακιού.
- Όταν κατά τη λειτουργία θέτετε το χέρι σας πάνω από το κλειστό μπλέντερ, μπορείτε να σταθεροποιείτε καλά τη συσκευή.
- Για το ανακάτεμα σκληρών ή πολύ πηχτών τροφίμων ίσως είναι χρήσιμο να χρησιμοποιείτε τη βαθμίδα P, ώστε να εμποδίσετε κόλλημα της λεπίδας κοπής **4**.

i Υπόδειξη

- ▶ Μη χρησιμοποιείτε τη συσκευή για να μειώσετε την κόκκωση αλατιού μαγειρικής, ραφινάριστη ζάχαρη ή άσπρη ζάχαρη. Για να δημιουργήσετε π.χ. ζάχαρη άχνη.

12. Συνταγές

Μιλκ-σέϊκ μπανάνα

- 2 μπανάνες
- περ. 2 ΚΣ (κουταλιά σούπας) ζάχαρη (ανάλογα με το βαθμό ωρίμανσης των μπανανών και την προσωπική γεύση)
- ½ λίτρο γάλα
- 1 πρέζα χυμό λεμόνι

Καθαρίστε τις μπανάνες και πολτοποιήστε τις στη βαθμίδα 2. Προσθέτετε λίγο - λίγο το γάλα, στη συνέχεια τη ζάχαρη και το χυμό λεμόνι. Αναμείξτε τα όλα τόσο έως ότου δημιουργηθεί ένα ομοιόμορφο υγρό. Σερβίρετε το μιλκ-σέϊκ παγωμένο.

Μιλκ-σέϊκ βανίλια

- ¼ λίτρο γάλα
- 250 γρ. παγωτό βανίλια
- 125 g παγάκια
- 1 ½ κγ (κουταλιά γλυκού) ζάχαρη

Θρυμματίζετε τα παγάκια στη βαθμίδα Ρ. Γεμίστε με τα υπόλοιπα υλικά το μίξερ. Ανακατεύετε τα πάντα στη βαθμίδα 2, έως ότου προκύψει ένα ομοιόμορφο υγρό.

Μιλκ-σέϊκ καπουτσίνο

- 65 ml κρύο εσπρέσσο (ή πολύ δυνατό καφέ)
- 65 ml γάλα
- 15 γρ. ζάχαρη
- 65 g παγωτό βανίλια
- 100 g παγάκια

Θρυμματίζετε τα παγάκια στη βαθμίδα Ρ. Προσθέτετε τον εσπρέσσο, το γάλα και τη ζάχαρη. Αναμείξτε τα όλα στη βαθμίδα 2, έως ότου διαλυθεί η ζάχαρη. Προσθέστε τέλος το παγωτό βανίλια και αναμείξτε τα όλα για λίγο στη βαθμίδα 1.

Τροπικό μίγμα

- 125 ml χυμός ανανά
- 60 ml χυμός παπάγια
- 50 ml χυμός πορτοκάλι
- ½ μικρή κονσέρβα ροδάκινα με χυμό
- 125 g παγάκια

Θρυμματίζετε τα παγάκια στη βαθμίδα Ρ. Βάλτε όλα τα υλικά στο μίξερ και αναμείξτε τα όλα στη βαθμίδα 3.

Μιλκ-σέϊκ καρύδια - νουγκά

- ½ λίτρο γάλα
- 200 γρ. Κρέμα καρύδια - νουγκά
- 1 μπάλα παγωτό βανίλια
- 50 ml κρέμα

Αναμείξτε όλα τα υλικά στο μίξερ στη βαθμίδα 3, έως ότου δημιουργηθεί μια ομοιόμορφη ποσότητα.

Μιλκ-σέϊκ καρότο

- 300 ml χυμός μύλου
- 500 ml χυμός καρότων
- 4 ΚΣ λάδι (λάδι φύτρων σίτου ή κραμβέλαιο)
- 4 ΚΣ χυμού λεμονιού
- Σκόνη πιπερόριζας
- πιπέρι

Βάλτε το χυμό μύλου, το λάδι και το χυμό λεμονιού στο μίξερ και αναμείξτε τα όλα στη βαθμίδα 2. Στη συνέχεια προσθέστε το χυμό καρότου και αναμείξτε τα όλα στη βαθμίδα 2. Στη συνέχεια προσθέστε σύμφωνα με την προτίμηση σας σκόνη πιπερόριζας και πιπέρι.

Μιλκ-σέϊκ φραγκοστάφυλο

- 2 κγ μέλι
- 2 μπανάνες
- ¼ λίτρου βουτυρόγαλα
- ¼ λίτρου χυμό φραγκοστάφυλο (μαύρα)

Βάλτε όλα τα υλικά στο μίξερ και αναμείξτε τα όλα στη βαθμίδα 3.

Μιλκ-σέϊκ Χαβάνη

- 4 μπανάνες
- ¼ λίτρου χυμό ανανά
- ½ λίτρο γάλα
- 2 κουταλιές σούπας μέλι
- ¼ λίτρου ρούμι

Καθαρίστε τις μπανάνες και πολτοποιήστε τις στη βαθμίδα 2. Προσθέστε τα υπόλοιπα υλικά και ανακατέψτε τα όλα στη βαθμίδα 1.

Φρουτώδες μίγμα ανανά - φράουλας

- 250 ml χυμός ανανά
- 200 γρ. φράουλες
- 300 ml χυμός μύλου
- 4 παγάκια

Πλύντε τις φράουλες και απομακρύνετε τα πράσινα φύλλα. Θρυμματίζετε τα παγάκια στη βαθμίδα P. Πολτοποιήστε τις στη βαθμίδα 2.

Στη συνέχεια προσθέστε τα υπόλοιπα υλικά και αναμείξτε στη βαθμίδα 1.

Κρύα σούπα της Ανδαλουσίας (Γκασπάτσο)

- ½ Αγγούρι
- 1 μεγάλη τομάτα
- 1 πράσινη πιπεριά
- ½ κρεμμύδι
- 1 σκελίδα σκόρδο
- ½ λευκό ψωμάκι
- ½ κγ αλάτι
- 1 κγ ξίδι από κόκκινο κρασί
- 1 ΚΣ ελαιόλαδο

Κόψτε τα λαχανικά σε κομμάτια μεγέθους περ. 2 εκ.

Βάλτε πρώτα τις τομάτες και στη συνέχεια τα αγγούρια στο μίξερ. Πολτοποιήστε στη βαθμίδα 3.

Προσθέστε τα υπόλοιπα υλικά και πολτοποιήστε/αναμείξτε τα όλα στη βαθμίδα 3, έως ότου δημιουργηθεί μια ομοιομορφή σούπα. Σερβίρετε την με ψωμί.

❗ Υπόδειξη

- ▶ Συνταγές χωρίς εγγύηση. Όλα τα υλικά και τα στοιχεία ετοιμασίας είναι τιμές βάσης. Διορθώστε αυτές τις προτάσεις συνταγών σύμφωνα με τις ατομικές σας εμπειρίες.
- ▶ Σε περίπτωση δυσανεξίας στη λακτόζη σας προτείνουμε να χρησιμοποιείτε γάλα χωρίς λακτόζη. Λάβετε όμως υπόψη ότι το γάλα χωρίς λακτόζη είναι λίγο πιο γλυκό.

13. Καθαρισμός

⚠ ΚΙΝΔΥΝΟΣ!

Πριν καθαρίσετε το μπλέντερ και τα εξαρτήματά του:

- ▶ Εξασφαλίστε ότι η συσκευή είναι απενεργοποιημένη και ότι το βύσμα έχει τραβηχτεί.



Σε καμία περίπτωση δεν επιτρέπεται η μονάδα μοτέρ ❹ να βυθιστεί σε νερό ή άλλα υγρά. Έτσι μπορεί να προκληθεί κίνδυνος θανάτου μέσω ηλεκτροπληξίας και να πάθει βλάβη η συσκευή.

- ▶ Μην ανοίγετε ποτέ το περίβλημα της συσκευής. Αλλιώς ίσως προκληθεί κίνδυνος θανάτου μέσω ηλεκτροπληξίας.

⚠ ΠΡΟΕΙΔΟΠΟΙΗΣΗ!

- ▶ Ποτέ μην βάζετε το χέρι σας στο εξάρτημα ανάμιξης ❸, κυρίως όταν είναι σε λειτουργία. Οι λεπίδες κοπής ❹ είναι εξαιρετικά κοφτερές!

❗ ΠΡΟΣΟΧΗ! Υλικές ζημιές!

- ▶ Μη χρησιμοποιείτε διαλυτικά ή τριβικά μέσα για τις πλαστικές επιφάνειες, αλλιώς αυτές μπορεί να χαλάσουν.

13.1. Καθαρισμός εξαρτήματος ανάμιξης

- Καθαρίζετε το εξάρτημα ανάμιξης ❸ μόνο με μια βούρτσα καθαρισμού με μεγάλη λαβή, έτσι ώστε να μην τραυματίσετε στις λεπίδες κοπής ❹.
- Καθαρίστε το καπάκι τροφοδοσίας ❶ και το καπάκι ❷ με ήπιο διάλυμα σαπουνάδας. Φροντίστε ώστε το στεγανοποιητικό λάστιχο ❸ να εφαρμόζει σωστά, πριν χρησιμοποιήσετε εκ νέου το καπάκι ❷.

i Υπόδειξη



Μπορείτε να πλένετε το καπάκι **2**, το καπάκι τροφοδοσίας **1** και το εξάρτημα ανάμειξης **3** με τις λεπίδες κοπής **4** και στο πλυντήριο πιάτων. Εφόσον υπάρχει δυνατότητα, τοποθετείτε τα εξαρτήματα στο επάνω καλάθι του πλυντηρίου πιάτων και φροντίζετε ώστε να μην υπάρχει περίπτωση να μαγκώσουν πουθενά.

■ Εάν καθαρίζετε τη συσκευή αμέσως μετά τη χρήση, επιπυγχάνετε, στις περισσότερες περιπτώσεις, έναν επαρκή υγιεινό καθαρισμό ως εξής: Γεμίστε το εξάρτημα ανάμειξης **3** με 750 ml νερό και προσθέστε μερικές σταγόνες από ένα ήπιο απορρυπαντικό. Κλείστε το καπάκι **2** και τοποθετήστε το εξάρτημα ανάμειξης **3** στο μοτέρ **6**. Εισαγάγετε το βύσμα δικτύου στην πρίζα και ενεργοποιήστε μερικές φορές τη λειτουργία παλμού, ώστε οι λεπίδες κοπής **4** να περάσουν με μέγιστο αριθμό στροφών μέσα από το νερό. Στη συνέχεια, ξεπλύνετε το εξάρτημα ανάμειξης **3** με άφθονο καθαρό νερό, ώστε να απομακρυνθούν όλα τα υπολείμματα απορρυπαντικού.

■ Για να απομακρύνετε καλύτερα επίμονους λεκέδες μπορείτε να λύσετε το εξάρτημα **A** με τις λεπίδες κοπής **4** από το δοχείο του εξαρτήματος ανάμειξης **3** :

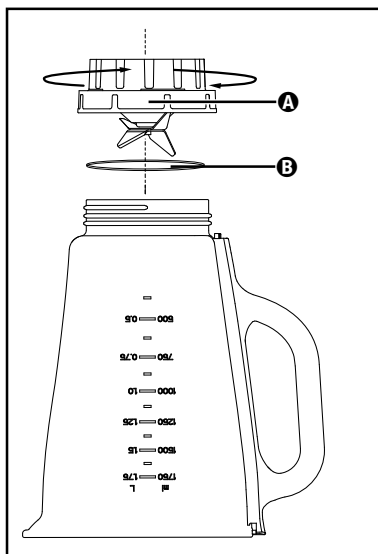

Εικ. 3

1) Αφαιρέστε το εξάρτημα ανάμειξης **3** από το μοτέρ **6**. Για καλύτερη σταθερότητα, αφαιρέστε το καπάκι **2**, περιστρέφοντάς το τόσο αριστερόστροφα προς τη θέση  (βλ. Εικ. 1), μέχρι να μπορείτε να το αφαιρέσετε προς τα επάνω.

2) Τοποθετήστε τη συσκευή ανάποδα και περιστρέψτε το εξάρτημα **A** με τις λεπίδες κοπής **4** αριστερόστροφα, ώστε να μπορεί να λυθεί από το δοχείο του εξαρτήματος ανάμειξης **3** (βλ. Εικ. 3).

⚠ ΠΡΟΕΙΔΟΠΟΙΗΣΗ!

► Να είστε προσεκτικοί με τις λεπίδες κοπής **4**. Είναι πολύ αιχμηρές.

3) Καθαρίστε και τα δύο εξαρτήματα σχολαστικά με ήπιο διάλυμα σαπουνάδας.

i Υπόδειξη

Εάν απαιτείται μπορείτε να απομακρύνετε τον στεγανοποιητικό δακτύλιο **B** από το εξάρτημα **A** με τις λεπίδες κοπής **4**.

Τραβήξτε έξω τον στεγανοποιητικό δακτύλιο **B** από το εξάρτημα **A** και καθαρίστε τον σε ήπια σαπουνάδα. Κατόπιν ξεπλύνετε τον στεγανοποιητικό δακτύλιο **B** με καθαρό νερό.



Μπορείτε να πλένετε το δοχείο του εξαρτήματος ανάμειξης **3** και το εξάρτημα **A** με τις λεπίδες κοπής **4** και στο πλυντήριο πιάτων.

4) Στεγνώστε καλά όλα τα εξαρτήματα, πριν τα συναρμολογήσετε εκ νέου.

5) Τοποθετήστε το εξάρτημα **A** με τις λεπίδες κοπής **4** πάλι επάνω στο δοχείο του εξαρτήματος ανάμειξης **3** και σφίξτε το περιστρέφοντας δεξιόστροφα. Προσέξτε ώστε να έχει τοποθετηθεί σωστά ο στεγανοποιητικός δακτύλιος **B**.

13.2. Καθαρισμός μοτέρ

1) Καθαρίζετε τις επιφάνειες με ένα νωπό πανί. Εφόσον απαιτείται, προσθέστε ένα ήπιο απορρυπαντικό στο πανί. Σκουπίστε με ένα βρεγμένο μόνο με νερό πανί, ώστε να απομακρύνετε τυχόν υπολείμματα απορρυπαντικού. Στη συνέχεια στεγνώστε καλά τις επιφάνειες.

- 2) Ελέγχετε σε κάθε καθαρισμό ότι ο διακόπτης επαφής στην υποδοχή για το εξάρτημα ανάμειξης **3** δεν είναι μπλοκαρισμένος μέσω υπολειμμάτων από βρομιές. Όταν δεν μπορείτε να διαλύσετε ενδεχόμενα μπλοκαρίσματα με τη γωνία ενός φύλλου χαρτιού, απευθυνθείτε στο τμήμα εξυπηρέτησης πελατών. Σε καμία περίπτωση μη χρησιμοποιείτε σκληρό αντικείμενο διότι ο διακόπτης επαφής θα μπορούσε έτσι να χαλάσει.
- 3) Απομακρύνετε ενδεχόμενες ακαθαρσίες στην κάτω πλευρά της μονάδας μοτέρ **6** αποκλειστικά με ένα στεγνό πανί ή με ένα πινέλο απομάκρυνσης σκόνης. Προσέχετε ώστε τίποτα να μην φτάνει μέσα από τα ανοίγματα αερισμού στη συσκευή.

14. Φύλαξη

- 1) Όταν δε χρησιμοποιείτε το μπλέντερ για μεγάλο χρονικό διάστημα, καθαρίζετε το λεπτομερώς (βλέπε Κεφάλαιο **13. Καθαρισμός**).
- 2) Τυλίξτε το καλώδιο δικτύου γύρω από τη διάταξη τύλιξης καλωδίου **7** στο δάπεδο της μονάδας μοτέρ **6**.
- 3) Φυλάτε το μπλέντερ σε ένα ψυχρό, στεγνό χώρο.

15. Απόρριψη



Το σύμβολο του διαγραμμένου κάδου απορριμμάτων υποδηλώνει ότι αυτή η συσκευή, στο τέλος της διάρκειας ζωής της, δεν επιτρέπεται να απορριφθεί στα οικιακά απορρίμματα. Η συσκευή πρέπει να παραδίδεται σε ειδικά σημεία συλλογής, κέντρα ανακυκλώσιμων υλικών ή επιχειρήσεις απόρριψης.

Πριν την επιστροφή, διαγράψτε τα δεδομένα προσωπικού χαρακτήρα.

Η συσκευασία αποτελείται από φιλικό προς το περιβάλλον υλικό, τα οποία μπορείτε να απορρίψετε μέσω των τοπικών υπηρεσιών ανακύκλωσης.

Απορρίψτε τη συσκευασία με φιλικό προς το περιβάλλον τρόπο.

16. Εγγύηση της Kompnass Handels GmbH

Αξιότιμη πελάτισσα, αξιότιμε πελάτη,

Η παρούσα συσκευή διαθέτει 3 χρόνια εγγύηση από την ημερομηνία αγοράς. Στην περίπτωση ελλείψεων στο προϊόν έχετε νομικά δικαιώματα έναντι του πωλητή του προϊόντος. Αυτά τα νομικά δικαιώματα δεν περιορίζονται μέσω της κατωτέρω αναφερόμενης εγγύησης.

Προϋποθέσεις εγγύησης

Η περίοδος εγγύησης ξεκινά την ημερομηνία αγοράς. Φυλάσσετε την απόδειξη αγοράς. Απαιτείται ως αποδεικτικό αγοράς. Εάν, εντός τριών ετών από την ημερομηνία αγοράς, παρατηρηθεί κάποιο σφάλμα υλικού ή κατασκευής στο προϊόν, θα επισκευάσουμε ή θα αντικαταστήσουμε (κατόπιν κρίσης μας) το προϊόν δωρεάν ή θα σας επιστραφεί το ποσό αγοράς. Η παρούσα εγγύηση προϋποθέτει ότι η ελαττωματική συσκευή και η απόδειξη αγοράς θα υποβληθούν μαζί με μια σύντομη περιγραφή αναφορικά με το πού βρίσκεται η έλλειψη και τότε παρατηρήθηκε, εντός της περιόδου των τριών ετών.

Εάν το ελάττωμα καλύπτεται από την εγγύησή μας, θα λάβετε το επισκευασμένο ή ένα νέο προϊόν.

Η αντικατάσταση του προϊόντος συνεπάγεται, σύμφωνα με τον ΝΟΜΟΣ 2251/1994, ανανέωση του χρόνου εγγύησης. Για την Κύπρο ισχύει: Η επισκευή ή η αντικατάσταση του προϊόντος δε συνεπάγεται ανανέωση του χρόνου εγγύησης.

Περίοδος εγγύησης και νομικές απαιτήσεις λόγω ελλείψεων

Ο χρόνος εγγύησης δεν παρατείνεται μέσω της παροχής εγγύησης. Αυτό ισχύει και για εξαρτήματα, τα οποία έχουν αντικατασταθεί και επισκευαστεί. Ενδεχόμενες ήδη υπάρχουσες ζημιές και ελλείψεις κατά την αγορά πρέπει να γνωστοποιούνται αμέσως μετά την αποσυσκευασία. Μετά τη λήξη του χρόνου εγγύησης, τυχόν εμφανιζόμενες επισκευές χρεώνονται.

Εύρος εγγύησης

Η συσκευή κατασκευάστηκε σύμφωνα με αυστηρές οδηγίες ποιότητας και ελέγχθηκε προσεκτικά πριν από την αποστολή.

Η εγγύηση ισχύει για σφάλματα υλικού ή κατασκευής. Η παρούσα εγγύηση δεν καλύπτει εξαρτήματα του προϊόντος που υπόκεινται σε φυσιολογική φθορά και, ως εκ τούτου, θεωρούνται αναλώσιμα εξαρτήματα ή ζημιές σε εθραυστα εξαρτήματα, π.χ. διακόπτες ή γυάλινα εξαρτήματα.

Η παρούσα εγγύηση ακυρώνεται εάν προκληθεί ζημιά στο προϊόν, εάν δεν γίνεται σωστή χρήση ή συντήρηση. Για μια σωστή χρήση του προϊόντος πρέπει να τηρούνται επακριβώς οι αναφερόμενες υποδείξεις στις οδηγίες χειρισμού. Σκοποί χρήσης και χειρισμοί που δεν συνιστώνται ή για τους οποίους υπάρχει προειδοποίηση πρέπει απαραίτητα να αποφεύγονται.

Το προϊόν προορίζεται μόνο για ιδιωτική και όχι για επαγγελματική χρήση. Σε περίπτωση κακής μεταχείρισης και ακατάλληλης χρήσης, χρήσης βίας και παρεμβάσεων, οι οποίες δεν διεξήχθησαν από το εξουσιοδοτημένο μας τμήμα σέρβις, η εγγύηση παύει να ισχύει.

Διαδικασία σε περίπτωση εγγύησης

Για την εξασφάλιση γρήγορης επεξεργασίας του ζητήματός σας, τηρείτε τις ακόλουθες υποδείξεις:

- Για όλες τις ερωτήσεις έχετε έτοιμη την απόδειξη αγοράς και τον κωδικό προϊόντος (IAN) 496701_2504 ως απόδειξη για την αγορά.
- Για τον κωδικό προϊόντος, ανατρέξτε στην πινακίδα τύπου στο προϊόν, σε μια ετικέτα στο προϊόν, στο εξώφυλλο των οδηγιών χρήσης (κάτω αριστερά) ή σε ένα αυτοκόλλητο στην πίσω ή κάτω πλευρά του προϊόντος.
- Εάν προκύψουν σφάλματα λειτουργίας ή άλλες ελλείψεις, επικοινωνήστε κατ' αρχήν με το ακόλουθο αναφερόμενο τμήμα σέρβις **ηλεκφωνικά ή με E-Mail**.

- Ένα προϊόν που θεωρείται ελαττωματικό μπορείτε να το αποστείλετε ατελώς στην αναφερόμενη διεύθυνση του σέρβις επισυνάπτοντας την απόδειξη αγοράς (απόδειξη ταμείου) και αναφέροντας που βρίσκεται η έλλειψη και πότε εμφανίστηκε.



Στην ιστοσελίδα www.lidl-service.com μπορείτε να πραγματοποιήσετε λήψη των παρόντων ή άλλων οδηγιών χρήσης, βίντεο προϊόντων και λογισμικού.

Με αυτόν τον κωδικό QR μεταβαίνετε απευθείας στη σελίδα εξυπηρέτησης Lidl (www.lidl-service.com) και εισαγάγοντας τον κωδικό προϊόντος (IAN) 496701_2504 μπορείτε να ανοίξετε τις αντίστοιχες οδηγίες χρήσης.

16.1. Σέρβις

GR Σέρβις Ελλάδα

Tel.: 00800 490826606

E-Mail: kompernass@lidl.gr

CY Σέρβις Κύπρος

Tel.: 8009 4241

E-Mail: kompernass@lidl.com.cy

IAN 496701_2504

16.2. Εισαγωγέας

Η ακόλουθη διεύθυνση δεν είναι διεύθυνση σέρβις. Επικοινωνήστε, κατ' αρχήν, με την αναφερόμενη υπηρεσία σέρβις.

KOMPERNASS HANDELS GMBH

BURGSTRASSE 21

44867 BOCHUM

GERMANIA

www.kompernass.com

KOMPERNASS HANDELS GMBH

BURGSTRASSE 21

44867 BOCHUM

GERMANY

www.kompernass.com

Last Information Update · Információk állása · Stanje informacij · Stav informací · Stav informácií
Stanje informacija · Stanje informacija · Versiunea informațiilor · Актуалност на информацията
Έκδοση των πληροφοριών: 10/2025 · Ident.-No.: SSMP600A1-092025-1

IAN 496701_2504