

SILVERCREST®



SADL 300 B1

ULTRASCHALL AROMA DIFFUSER

(DE) (AT) (CH) Bedienungsanleitung und Sicherheitshinweise

(FR) (CH) Mode d'emploi et consignes de sécurité

(IT) (CH) Istruzioni d'uso e disposizioni di sicurezza

TARGA GMBH
Coesterweg 45
59494 Soest
GERMANY

Stand der Informationen - Version des informations
Versione delle informazioni:
04/2023 - Ident.-No.: SADL 300 B1 042023-1

IAN 426164_2301



IAN 426164_2301

(CH)

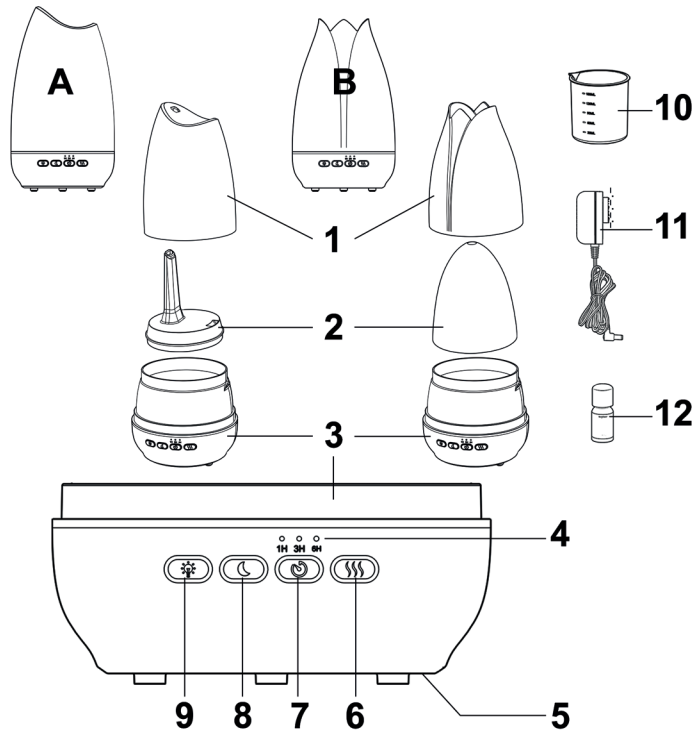

Deutsch	2
Français.....	35
Italiano	71

Inhalt

1. Informationen zu Warenzeichen	3
2. Bestimmungsgemäße Verwendung.....	3
3. Lieferumfang	4
4. Bedienelemente	5
5. Technische Daten	6
5.1 Aroma Diffuser	6
5.2 Steckernetzteil	6
6. Sicherheitshinweise.....	7
7. Urheberrecht.....	21
8. Vor der Inbetriebnahme.....	22
8.1 Hinweise zu verwendbaren Aromaölen	22
9. Inbetriebnahme	23
9.1 Auswahl der Betriebsarten	25
9.2 Lagerung bei Nichtbenutzung	26
10. Reinigung.....	26
11. Problemlösung	27
12. Umwelthinweise und Entsorgungsangaben	28
13. Konformitätsvermerke.....	31
14. Hinweise zu Garantie und Serviceabwicklung	32

Herzlichen Glückwunsch!

Mit dem Kauf der SilverCrest Aroma Diffusers SADL 300 B1, nachfolgend als Aroma Diffuser bezeichnet, haben Sie sich für ein hochwertiges Produkt entschieden.

Machen Sie sich vor der ersten Inbetriebnahme mit dem Aroma Diffuser vertraut und lesen Sie diese Bedienungsanleitung aufmerksam durch. Beachten Sie vor allem die Sicherheitshinweise und benutzen Sie den Aroma Diffuser nur, wie in dieser Bedienungsanleitung beschrieben und für die angegebenen Einsatzbereiche.

Bewahren Sie diese Bedienungsanleitung gut auf. Wenn Sie den Aroma Diffuser verkaufen oder weitergeben, händigen Sie unbedingt auch diese Anleitung aus. Sie ist Bestandteil des Produktes.

1. Informationen zu Warenzeichen

Das SilverCrest Warenzeichen und die SilverCrest Handelsmarke sind Eigentum ihrer jeweiligen Rechteinhaber.

Weitere Namen und Produkte können die Warenzeichen bzw. eingetragene Warenzeichen der jeweiligen Eigentümer sein.

2. Bestimmungsgemäße Verwendung

Dieser Aroma Diffuser ist zur Erfrischung und Befeuchtung von Raumluft in geschlossenen Räumen bestimmt. Der Aroma Diffuser ist nicht zur Raumbelichtung bestimmt. Er ist nicht für den Betrieb in einem Unternehmen bzw. den gewerblichen Einsatz vorgesehen. Verwenden

Sie den Aroma Diffuser ausschließlich für den privaten Gebrauch, jede andere Verwendung ist nicht bestimmungsgemäß. Dieser Aroma Diffuser erfüllt alle in der EU-Konformitätserklärung genannten Richtlinien und Normen. Bei einer nicht mit dem Hersteller abgestimmten Änderung des Aroma Diffusers, unsachgemäßen Reparaturen oder Verwendung nicht zugelassener Ersatzteile ist die Einhaltung dieser Normen nicht mehr gewährleistet. Aus hieraus resultierenden Schäden oder Störungen ist jegliche Haftung seitens des Herstellers ausgeschlossen.

Bitte beachten Sie die Landesvorschriften bzw. Gesetze des Einsatzlandes.

3. Lieferumfang

Nehmen Sie den Aroma Diffuser und alle Zubehörteile aus der Verpackung. Entfernen Sie alle Verpackungsmaterialien und überprüfen Sie, ob alle Teile vollständig und unbeschädigt sind. Im Falle einer unvollständigen oder beschädigten Lieferung wenden Sie sich bitte an den Hersteller.

SilverCrest Aroma Diffuser SADL 300 B1
Steckernetzteil
Messbecher
1 Flasche Aromaöl
Diese Bedienungsanleitung



Der Aroma Diffuser ist in 2 Varianten erhältlich, die in Funktion und Bedienung identisch sind.

4. Bedienelemente

Auf der Innenseite des Umschlags ist der Aroma Diffuser mit einer Bezifferung abgebildet. Die Ziffern haben folgende Bedeutung:

1		Lichtschirm
2		Dampfkamin
3		Diffuserbasis
4		LEDs (für eingestellte Laufzeit)
5		Netzteilbuchse (an der Unterseite der Basis)
6		Taster (Diffuserfunktion)
7		Taster (TIMER: 1h/3h/6h/AUS)
8		Taster (Nachtmodus)
9		Taster (Licht: EIN/15 Stufen/AUS)
10		Messbecher
11		Steckernetzteil (Symbolbild)
12		Aromaöl

5. Technische Daten

5.1 Aroma Diffuser

Betriebsspannung:	24 V 
Nennstromaufnahme:	0,5 A
Betriebszeit der Nebelfunktion (in Abhängigkeit von Umgebungstemperatur und Luftfeuchtigkeit):	Tagmodus: ca. 20 Stunden Nachtmodus: ca. 27 Stunden
Betriebsumgebung:	0° C bis +40° C, max 85 % rel. Feuchte
Lagertemperatur:	-20° C bis +60° C

5.2 Steckernetzteil

	Wert	Einheit
Inverkehrbringer, Handelsregisternummer, Anschrift	TARGA GmbH, HRN: 12035 Coesterweg 45, 59494 Soest	
Hersteller	XING YUAN ELECTRONICS CO., LTD	
Modell	EU: XY12SI-240050VQ-EW UK: XY12SI-240050VQ-BW	
Eingangsspannung	100 - 240	V
Eingangswechselstromfrequenz	50 / 60	Hz
Ausgangsspannung	24,0	V DC
Ausgangsstrom	0,5	A
Ausgangsleistung	12,0	W

Durchschnittliche Effizienz im Betrieb	83,0	%
Effizienz bei geringer Last (10 %)	73,0	%
Leistungsaufnahme bei Null-Last	0,09	W

Änderungen der technischen Daten sowie des Designs können ohne Ankündigung erfolgen.

6. Sicherheitshinweise

Vor der ersten Verwendung des Aroma Diffusers lesen Sie die folgenden Anweisungen genau durch und beachten Sie alle Warnhinweise, selbst wenn Ihnen der Umgang mit elektronischen Geräten vertraut ist. Bewahren Sie diese Anleitung sorgfältig als zukünftige Referenz auf.

Verwendete Warnhinweise und Symbole und ihre Bedeutung



GEFAHR! Dieses Signalwort bezeichnet eine Gefährdung mit einem hohen Risikograd, die, wenn sie nicht vermieden wird, den Tod oder schwere Verletzung zur Folge hat.



WARNUNG! Dieses Signalwort bezeichnet eine Gefährdung mit einem mittleren Risikograd, die, wenn sie nicht vermieden wird, den Tod oder schwere Verletzung zur Folge haben kann.



VORSICHT! Dieses Signalwort bezeichnet eine Gefährdung mit einem niedrigen Risikograd, die, wenn sie nicht vermieden wird, eine geringfügige oder mäßige Verletzung zur Folge haben kann.



ACHTUNG! Dieses Signalwort kennzeichnet wichtige Hinweise zum Schutz vor Sachschäden.



ACHTUNG! Kann allergische Hautreaktionen verursachen.



Dieses Symbol kennzeichnet weitere informative Hinweise zum Thema.



Gleichspannung



Wechselspannung



Schutzklasse II



Verwendung nur in trockenen Innenräumen!



Dieses Symbol weist darauf hin, dass die Bedienungsanleitung vor der Verwendung beachtet/gelesen werden muss.



Herstelleradresse



Der Inhalt des Wasserbehälters ist nach 72h auszutauschen und der Wasserbehälter ist zu reinigen.



Das Steckernetzteil (11) darf nicht mit verbogenen Kontakten betrieben werden.



Kurzschlussfester, geschlossener Sicherheitstransformator



Schaltnetzteil

ta 40 °C

Das Steckernetzteil (11) ist für eine maximale Umgebungstemperatur von 40 °C ausgelegt.

IP20

Schutzart des Steckernetzteils (11):
Geschützt gegen feste Fremdkörper mit Durchmesser $\geq 12,5$ mm. Geschützt gegen den Zugang mit einem Finger.



Effizienzklasse 6



Polarität Steckernetzteil



GEFAHR! Personensicherheit

Dieser Aroma Diffuser kann von Kindern ab 8 Jahren und darüber sowie von Personen mit verringerten physischen, sensorischen oder mentalen Fähigkeiten oder Mangel an Erfahrung und Wissen benutzt werden, wenn sie beaufsichtigt oder bezüglich des sicheren Gebrauchs des Aroma Diffusers unterwiesen wurden und die daraus resultierenden Gefahren verstehen. Kinder dürfen nicht mit dem Aroma Diffuser spielen. Reinigung und Benutzer-Wartung dürfen nicht von Kindern ohne Beaufsichtigung durchgeführt werden.

Halten Sie auch die Verpackungsfolien von Kindern fern. Erstickungsgefahr!

Grundlegende Sicherheitshinweise

- Es sind keine Maßnahmen seitens der Anwender erforderlich, um das Produkt auf 50 oder 60 Hz einzustellen. Das Produkt stellt sich automatisch auf 50 bzw. auf 60 Hz ein
- Überprüfen Sie den Aroma Diffuser vor der Inbetriebnahme auf sichtbare Schäden. Ein beschädigtes Gerät darf nicht in Betrieb genommen werden. Verletzungsgefahr!
- Der Aroma Diffuser darf nur mit dem mitgelieferten Steckernetzteil (11) betrieben werden.
- Aroma Diffuser und Steckernetzteil (11) nur in trockenen Innenräumen verwenden!

- Es ist zu beachten, dass hohe Luftfeuchtigkeit das Wachstum von biologischen Organismen im Umfeld fördern kann.
- Es darf nicht zugelassen werden, dass die Umgebung des Aroma Diffusers feucht oder nass wird. Wenn Feuchtigkeit auftritt, muss der Ausstoß reduziert werden. Wenn sich der Ausstoß nicht reduzieren lässt, ist der Aroma Diffuser nur periodisch zu benutzen. Es darf nicht zugelassen werden, dass aufsaugende Materialien, wie Auslegeware, Vorhänge, Gardinen oder Tischdecken feucht werden.
- Während des Füllens und Reinigens ist der Aroma Diffuser vom Netz zu trennen.

- Es darf kein Wasser im Wasserbehälter belassen werden, wenn der Aroma Diffuser nicht benutzt wird.
- Der Aroma Diffuser ist vor Lagerung zu leeren und zu reinigen. Vor dem nächsten Gebrauch ist der Aroma Diffuser zu reinigen.
- **WARNUNG:** Mikroorganismen, die im Wasser oder in der Umgebung sein können, wo der Aroma Diffuser verwendet oder gelagert wird, können im Wassertank wachsen und in die Luft geblasen werden, was zu ernsthaften Gesundheitsrisiken führt, wenn das Wasser nicht erneuert und der Tank nicht alle 72 Stunden richtig gereinigt wird.

- Der Wasserbehälter ist alle 72 Stunden zu leeren und wieder zu befüllen. Vor dem Befüllen ist der Wasserbehälter mit frischem Wasser oder Reinigungsmitteln, sofern vom Hersteller vorgeschrieben, zu reinigen. Jeglicher Ansatz, Ablagerungen, Schmutzfilm, der sich an den Flächen des Wasserbehälters oder inneren Flächen gebildet hat, ist zu entfernen. Alle Oberflächen sind trocken zu reiben.
- Stellen Sie den Aroma Diffuser immer auf eine ebene Fläche, um ein Umkippen auszuschließen!
- Reparaturen am Aroma Diffuser und am Steckernetzteil (11) dürfen nur vom Kundendienst des Herstellers oder einem autorisierten

Fachbetrieb durchgeführt werden, um Gefährdungen für den Nutzer zu vermeiden. Durch unsachgemäße Reparaturversuche erlischt der Garantieanspruch.

- Dieser Aroma Diffuser darf niemals Regen ausgesetzt werden. Schützen Sie das Gerät vor Feuchtigkeit und achten Sie darauf, dass keine Flüssigkeiten oder Gegenstände in das Gehäuse eindringen. Tauchen Sie das Gerät niemals unter Wasser und stellen Sie keine mit Flüssigkeit gefüllten Gegenstände (z. B. Vasen) auf den Aroma Diffuser. Er könnte irreparabel beschädigt werden.

- Das Gerät darf nur mit dem empfohlenen, zu verdampfenden Mittel benutzt werden. Der Gebrauch anderer Substanzen kann eine Vergiftung oder Brandgefahr verursachen. Die verwendeten Substanzen müssen den nationalen Gesundheitsvorschriften entsprechen.
- Betreiben Sie den Aroma Diffuser nicht in der Nähe von offenen Flammen, z. B. Kerzen. Er könnte irreparabel beschädigt werden.
- Vermeiden Sie direkte Sonneneinstrahlung. Der Aroma Diffuser könnte irreparabel beschädigt werden.
- Beachten Sie, dass Möbeloberflächen ggf. mit Pflegestoffen behandelt wurden, welche die

Gummifüße des Aroma Diffusers angreifen können.

- Ziehen Sie das Steckernetzteil (11) niemals am Anschlusskabel aus der Netzsteckdose, sondern immer am Steckernetzteil (11) selbst. Ansonsten könnte es beschädigt werden.
- Die Netzanschlussleitung dieses Gerätes kann nicht ersetzt werden. Bei Beschädigung der Leitung ist das Gerät zu verschrotten.
- Das Gerät darf nur mit ätherischen Ölen (Aromaöle) benutzt werden.
- Das Gerät niemals mit unverdünnten Aromaölen betreiben, um Beschädigungen am Gerät zu vermeiden.

- Es dürfen nur Aromaöle verwendet werden, die den nationalen Gesundheitsanforderungen entsprechen. Der Gebrauch anderer Substanzen kann eine Vergiftung oder Brandgefahr verursachen.
- Die Aromaöle dürfen nicht in die Hände von Kindern gelangen.
- Die Aromaöle immer unter Verschluss aufbewahren. Beachten Sie auch die Warnungen auf dem Kennzeichnungsetikett des verwendeten Aromaöls.
- Die Lichtquelle des Aroma Diffusers kann nicht ausgetauscht werden. Sobald die Lichtquelle ihr Lebensende erreicht hat, ist das komplette Gerät zu entsorgen.

Hinweis zur Netztrennung

Auch im Standby verbraucht das Steckernetzteil (11) Strom, zur vollständigen Netztrennung muss es aus der Netzsteckdose gezogen werden.

7. Urheberrecht

Alle Inhalte dieser Anleitung unterliegen dem Urheberrecht und werden dem Leser ausschließlich als Informationsquelle bereitgestellt. Jegliches Kopieren oder Vervielfältigen von Daten und Informationen ist ohne ausdrückliche und schriftliche Genehmigung durch den Autor verboten. Dies betrifft auch die gewerbliche Nutzung der Inhalte und Daten. Text und Abbildungen entsprechen dem technischen Stand bei Drucklegung. Änderungen vorbehalten.

8. Vor der Inbetriebnahme

Prüfen Sie den Aroma Diffuser und das Zubehör auf Beschädigungen. Bei Beschädigungen darf der Aroma Diffuser nicht in Betrieb genommen werden.

8.1 Hinweise zu verwendbaren Aromaölen



ACHTUNG! Öltropfen können unter Umständen Schäden an Möbeloberflächen verursachen. Legen Sie gegebenenfalls eine Unterlage unter den Aroma Diffuser.

- Verwenden Sie nur Duftöle und/oder ätherische Öle.
- Beachten Sie unbedingt die Herstellerangaben und Sicherheitshinweise der Duftöle und/oder ätherischen Öle.

9. Inbetriebnahme

Stellen Sie die Spannungsversorgung her, indem Sie das Steckernetzteil (11) in eine Netzsteckdose stecken, die der Netzteilspezifikation entspricht. Verbinden Sie anschließend den Stecker des Kabels mit der Netzteilbuchse (5) der Diffuserbasis (3).



Die Flüssigkeit im Aroma-Diffuser muss nach spätestens 72 Stunden gewechselt werden, um einer Keimbildung vorzubeugen.



ACHTUNG! Bei falscher Bedienung (zu viel Flüssigkeit eingefüllt) oder Defekten am Gerät kann es dazu kommen, dass die Flüssigkeit unten aus dem Gerät ausläuft.

ACHTUNG! Wenn sich im Wasserbehälter keine Flüssigkeit befindet, lässt sich die Diffuser-Funktion über den Taster (6) nicht einschalten.

Die Einstellung der Lichteffekte über den Taster (9) ist jedoch möglich.

Die Einzelteile des Aroma Diffusers lassen sich ohne Werkzeug trennen und wieder zusammensetzen. Dieses ermöglicht Ihnen eine einfache Befüllung und Reinigung.

Gehen Sie zum Befüllen folgendermaßen vor:

- Heben Sie den Lichtschirm (1) und den Dampfkamin (2) nach oben ab.
- Benutzen Sie den mitgelieferten Messbecher (10), um eine gewisse Menge Wasser mit Aromaöl zu mischen. Für das mitgelieferte Aromaöl wird eine Mischung von 1 Tropfen Aromaöl auf 100 ml Wasser empfohlen, bei voll gefülltem Wassertank also 3 Tropfen

Aromaöl. Eine Überdosierung kann gesundheitliche Folgen haben oder zu Sachschäden führen. **Beachten Sie bei der Verwendung anderer Aromöle die Herstellerangaben!**

- Füllen Sie die Mischung in den Wasserbehälter.
Für eine korrekte Funktion muss mindestens der Boden des Wasserbehälters komplett mit Wasser bedeckt sein. Die maximale Wasserfüllmenge erkennen Sie an der Markierung (Pfeil), welche sich innerhalb des Wasserbehälters befindet. Das Wasser darf nicht höher als bis zu dieser Markierung eingefüllt werden.

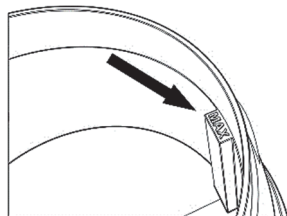

- Setzen Sie nun den Dampfkamin (2) und den Lichtschirm (1) wieder auf.

Der Aroma Diffuser ist jetzt für die Nutzung der Diffuser-Funktion vorbereitet.

9.1 Auswahl der Betriebsarten



Wenn kein Wasser eingefüllt ist, blinkt das Gerät bei Betätigung der Taster (6, 8) 3-mal rot und kann aus Sicherheitsgründen nicht in Betrieb genommen werden.

Sie können über die Taster (6, 7, 8, 9) verschiedene Kombinationen von Betriebsarten auswählen. Die Funktionen der Taster (6, 7, 8, 9) entnehmen Sie bitte der folgenden Aufstellung:

Taster 6 (Diffuserfunktion)

1. Drücken	Diffuser „EIN“
2. Drücken*	Diffuser „AUS“

*Nach dem Ausschalten der Diffuser-Funktion läuft der Lüfter noch einige Sekunden nach, um die Geräteelektronik zu kühlen.

Taster 7 (TIMER)

1. Drücken	TIMER Stufe 1: Laufzeit 1 Stunde - Anzeige (LED (4): „1H“
2. Drücken	TIMER Stufe 2: Laufzeit 3 Stunden - Anzeige (LED (4): „3H“
3. Drücken	TIMER Stufe 3: Laufzeit 6 Stunden - Anzeige (LED (4): „6H“
4. Drücken	TIMER „AUS“

Taster 8 (Nachtmodus)

Nachtmodus aktivieren. Im Nachtmodus wird weniger Dampf erzeugt und das Licht leuchtet mit geringerer Helligkeit.

Taster 9 (Licht EIN / 15 Stufen / Licht AUS)

1. Drücken	Licht „EIN“ (Farbverlaufsmodus)
2. bis 15. Drücken	Auswahl von insgesamt 14 Lichtfarben
ca. 3 Sek. gedrückt halten	Licht „AUS“

9.2 Lagerung bei Nichtbenutzung



Wenn Sie den Aroma Diffuser für längere Zeit nicht benutzen, entleeren Sie den Wasserbehälter und reinigen Sie den Aroma Diffuser, wie im Kapitel „Reinigung“ beschrieben. Bewahren Sie den Aroma Diffuser an einem sauberen, trockenen und kühlen Ort auf.

10. Reinigung



WARNUNG! Trennen Sie den Aroma Diffuser vor jeder Reinigung von der Stromversorgung, um Gefährdungen zu vermeiden.

Verwenden Sie zur Reinigung ein trockenes, bei starken Verschmutzungen ein leicht angefeuchtetes, weiches Tuch. Verwenden Sie keinesfalls Lösungsmittel oder aggressive Reiniger. Stellen Sie sicher, dass keine Flüssigkeiten in das Gehäuse eindringen können.

Der Wasserbehälter sollte nach jedem Gebrauch gereinigt werden, um Ölrückstände möglichst vollständig zu entfernen. Verwenden Sie hierzu ein leicht angefeuchtetes, weiches

Tuch. Bei hartnäckigen Verschmutzungen geben Sie einige Tropfen mildes Reinigungsmittel auf das feuchte Tuch. Entfernen Sie anschließend eventuelle Reste des verwendeten Reinigungsmittels.

Wenn die Nebelproduktion nachlässt, reinigen Sie die Keramikscheibe, welche sich am Boden des Wasserbehälters befindet, unter Zuhilfenahme eines angefeuchteten Wattestäbchens.

11. Problemlösung

Keine Funktion

- Prüfen Sie, ob das Steckernetzteil (11) sicher in die Netzsteckdose und der Stecker des Netzteilkabels sicher in die Netzteilbuchse (5) eingesteckt sind.
- Stellen Sie sicher, dass die verwendete Netzsteckdose Strom führt.

Diffuser-Funktion funktioniert nicht/ keine Nebelproduktion

- Prüfen Sie, ob sich Flüssigkeit im Wasserbehälter befindet. Füllen Sie ggf. Wasser nach.

12. Umwelthinweise und Entsorgungsangaben



Das Symbol der durchgestrichenen Mülltonne bedeutet, dass dieses Gerät am Ende der Nutzungszeit nicht über den Haushaltsmüll entsorgt werden darf. Das Gerät ist bei eingerichteten Sammelstellen, Wertstoffhöfen oder Entsorgungsbetrieben abzugeben. Zudem sind Vertreter von Elektro- und Elektronikgeräten sowie Vertreter von Lebensmitteln zur Rücknahme verpflichtet. LIDL bietet Ihnen Rückgabemöglichkeiten direkt in den Filialen und Märkten an. Rückgabe und Entsorgung sind für Sie kostenfrei.

Beim Kauf eines Neugerätes haben Sie das Recht, ein entsprechendes Altgerät unentgeltlich zurückzugeben.

Zusätzlich haben Sie die Möglichkeit, unabhängig vom Kauf eines Neugerätes, unentgeltlich (bis zu drei) Altgeräte abzugeben, die in keiner Abmessung größer als 25 cm sind.

Bitte löschen Sie vor der Rückgabe alle personenbezogenen Daten.

Bitte entnehmen Sie vor der Rückgabe Batterien oder Akkumulatoren, die nicht vom Altgerät umschlossen sind, sowie Lampen, die zerstörungsfrei entnommen werden können und führen diese einer separaten Sammlung zu.



Das Symbol mit der durchgekreuzten Mülltonne auf Batterien und Akkus zeigt, dass diese nicht im Hausmüll entsorgt werden dürfen, sondern getrennt gesammelt werden müssen.

Unter diesem Symbol finden Sie bei schadstoffhaltigen Batterien zusätzlich das chemische Symbol des Schadstoffes mit folgender Bedeutung:

- Pb: Batterie enthält Blei
- Cd: Batterie enthält Cadmium
- Hg: Batterie enthält Quecksilber

Sie sind zur Rückgabe gebrauchter Batterien und Akkus gesetzlich verpflichtet. Altbatterien können Schadstoffe enthalten, die bei nicht sachgemäßer Lagerung oder Entsorgung die Umwelt oder Ihre Gesundheit schädigen können. Batterien enthalten aber auch wichtige Rohstoffe, wie z.B. Eisen, Zink, Mangan oder Nickel und können verwertet werden.

Sie können die Batterien nach Gebrauch entweder an uns oder bei Stellen in Ihrer unmittelbaren Nähe (z. B. im Handel oder in kommunalen Sammelstellen) unentgeltlich zurückgeben. Bitte beachten Sie, dass Batterien nur im entladenen Zustand in die Sammelbehälter für Geräte-Altbatterien gegeben werden dürfen bzw. bei nicht vollständig entladenen Batterien Vorsorge gegen Kurzschlüsse getroffen werden muss.



ES/PT





Führen Sie auch die Verpackung einer umweltgerechten Entsorgung zu. Kartonagen können bei Altpapiersammlungen oder an öffentlichen Sammelplätzen zur Wiederverwertung abgegeben werden. Folien und Kunststoffe des Lieferumfangs werden über Ihr örtliches Entsorgungsunternehmen eingesammelt und umweltgerecht entsorgt.

Nur relevant für Frankreich:



„Sortieren einfacher gemacht“

Das Produkt, das Zubehör, beiliegende Druckerzeugnisse und die Verpackungsbestandteile sind recycelbar. Diese unterliegen einer erweiterten Herstellerverantwortung und werden sortiert und getrennt gesammelt.

	<p>Beachten Sie die Kennzeichnung der Verpackungsmaterialien bei der Abfalltrennung, diese sind gekennzeichnet mit Abkürzungen (a) und Nummern (b) mit folgender Bedeutung:</p>	
	<p>1-7: Kunststoffe / 20-22: Papier und Pappe / 80-98: Verbundstoffe.</p>	
Symbol	Werkstoff	Enthalten in folgenden Verpackungsbestandteilen dieses Produktes
	Wellpappe	Verkaufsverpackung, Innenkarton
	Papier	Seidenpapier zum Schutz des Produktes

13. Konformitätsvermerke

 Dieses Produkt erfüllt die Anforderungen der geltenden europäischen und nationalen Richtlinien. Die Konformität wurde nachgewiesen. Entsprechende Erklärungen und Unterlagen sind beim Hersteller hinterlegt. Das externe Netzteil erfüllt die Verordnung 2019/1782/EU.

Die vollständige EU-Konformitätserklärung kann unter folgendem Link heruntergeladen werden:

https://www.targa.gmbh/downloads/conformity/426164_2301.pdf

14. Hinweise zu Garantie und Serviceabwicklung

Garantie der TARGA GmbH

Sie erhalten auf dieses Gerät 3 Jahre Garantie ab Kaufdatum. Bitte bewahren Sie den originalen Kassenbon als Nachweis für den Kauf auf. Bitte lesen Sie vor Inbetriebnahme Ihres Produktes die beigelegte Dokumentation. Sollte es einmal zu einem Problem kommen, welches auf diese Weise nicht gelöst werden kann, wenden Sie sich bitte an unsere Hotline. Bitte halten Sie für alle Anfragen die Artikelnummer bzw. wenn vorhanden die Seriennummer bereit. Für den Fall, dass eine telefonische Lösung nicht möglich ist, wird durch unsere Hotline in Abhängigkeit der Fehlerursache ein weiterführender Service veranlasst. In der Garantie wird das Produkt bei Material- oder Fabrikationsfehler – nach unserer Wahl – kostenlos repariert oder ersetzt. Mit Reparatur oder Austausch des Produkts beginnt kein neuer Garantiezeitraum. Verbrauchsmaterial wie Batterien, Akkus und Leuchtmittel sind von der Garantie ausgeschlossen.

Ihre gesetzlichen Gewährleistungsansprüche gegenüber dem Verkäufer bestehen neben dieser Garantie und werden durch diese nicht eingeschränkt.

Auf www.lidl-service.com können Sie dieses und viele weitere Handbücher, Produktvideos und Installationssoftware herunterladen.

Mit diesem QR-Code gelangen Sie direkt auf die LIDL-Service-Seite (www.lidl-service.com) und können mittels Eingabe der Artikelnummer (IAN) Ihre Bedienungsanleitung öffnen.





Service

DE

Telefon: 0800 5435111

E-Mail: targa@lidl.de

AT

Telefon: 0820 201222

E-Mail: targa@lidl.at

CH

Telefon: 0800 56 44 33

E-Mail: targa@lidl.ch

IAN: 426164_2301



Hersteller

TARGA GmbH

Coesterweg 45

59494 Soest

DEUTSCHLAND

Table des matières

1. Informations sur les marques	36
2. Utilisation prévue	36
3. Contenu de l'emballage	37
4. Commandes	38
5. Spécifications techniques	39
5.1 Diffuseur d'arômes	39
5.2 Adaptateur secteur	39
6. Consignes de sécurité	40
7. Droits d'auteur	54
8. Avant de commencer	55
8.1 Huiles essentielles adaptées	55
9. Mise en route	56
9.1 Passage d'un mode à l'autre	57
9.2 Stockage en cas de non-utilisation	59
10. Nettoyage	59
11. Résolution des problèmes	60
12. Réglementation environnementale et informations sur la mise au rebut	61
13. Avis de conformité	64
14. Informations relatives à la garantie et à l'assistance	65

Félicitations !

En achetant le diffuseur d'arômes SilverCrest SADL 300 B1, dénommé ci-après le diffuseur d'arômes, vous avez choisi un produit de qualité.

Avant de l'utiliser, veuillez vous familiariser avec le fonctionnement du diffuseur d'arômes et lire ce manuel d'utilisation avec la plus grande attention. Veuillez à respecter les consignes de sécurité et n'utilisez le diffuseur d'arômes que de la manière décrite dans le manuel d'utilisation et pour les usages indiqués.

Conservez ce manuel d'utilisation dans un endroit sûr. Si vous vendez ou cédez ce diffuseur d'arômes à une tierce personne, veuillez également à lui remettre ce manuel. Il fait partie du produit.

1. Informations sur les marques

La marque commerciale SilverCrest et la marque SilverCrest appartiennent à leurs propriétaires respectifs.

Les autres noms et produits peuvent être des marques commerciales ou des marques déposées de leurs propriétaires respectifs.

2. Utilisation prévue

Ce diffuseur d'arômes rafraîchit et humidifie l'air dans les pièces fermées. Le diffuseur d'arômes n'est pas conçu pour être utilisé en guise de lampe. Il n'est pas conçu pour être utilisé à des fins professionnelles ou commerciales. Le diffuseur d'arômes est uniquement

destiné à un usage privé. Toute utilisation autre que celle mentionnée ci-dessus ne correspond pas à l'utilisation prévue. Ce diffuseur d'arômes est conforme à toutes les normes et directives répertoriées dans la déclaration de conformité UE. Toute modification apportée au diffuseur d'arômes et non expressément approuvée par le fabricant, toute réparation incorrecte ou utilisation de pièces de rechange non autorisées, peuvent avoir pour conséquence que ces normes ne sont plus respectées. Le fabricant ne pourra pas être tenu responsable des dommages ou dysfonctionnements pouvant résulter de ces modifications.

Veuillez respecter les réglementations et législations en vigueur dans le pays d'utilisation.

3. Contenu de l'emballage

Sortez le diffuseur d'arômes et tous ses accessoires de l'emballage. Retirez tous les matériaux d'emballage et vérifiez que toutes les pièces sont complètes et intactes. Si un ou plusieurs composants sont manquants ou endommagés, veuillez contacter le fabricant.





Diffuseur d'arômes SilverCrest SADL 300 B1
Adaptateur secteur
Bouchon doseur
1 flacon d'huile essentielle
Ce manuel d'utilisation



Le diffuseur d'arômes est disponible dans 2 modèles avec des fonctions et des commandes identiques.

4. Commandes

L'intérieur de la couverture comporte une illustration du diffuseur d'arômes avec des numéros. Voici la liste des éléments auxquels correspondent les numéros :

1		Pare-lumière
2		Cheminée de sortie de la vapeur
3		Base du diffuseur
4		Voyants LED (pour le temps de fonctionnement défini)
5		Prise d'alimentation électrique (sur la partie inférieure de la base)
6		Bouton (fonction diffuseur)
7		Bouton (TIMER : 1h/3h/6h/OFF)
8		Bouton (mode Nuit)
9		Bouton (éclairage : ON/15 niveaux/OFF)
10		Bouchon doseur
11		Adaptateur secteur (symbole)
12		Huile essentielle

5. Spécifications techniques

5.1 Diffuseur d'arômes

Tension de fonctionnement :	24 V 
Consommation nominale :	0,5 A
Durée de fonctionnement en mode brume (dépend de la température ambiante et de l'humidité) :	Mode jour : environ 20 heures Mode nuit : environ 27 heures
Environnement d'utilisation :	0°C à +40°C, 85 % d'humidité relative max.
Température de stockage :	-20° C à +60° C

5.2 Adaptateur secteur

	Valeur	Unité
Vendeur, numéro d'inscription au registre du commerce, adresse	TARGA GmbH, HRN : 12035 Coesterweg 45, 59494 Soest, Allemagne	
Fabricant	XING YUAN ELECTRONICS CO., LTD	
Modèle	UE : XY12SI-240050VQ-EW Royaume-Uni : XY12SI-240050VQ-BW	
Tension d'entrée	100 - 240	V
Fréquence d'entrée CA	50/60	Hz
Tension de sortie	24,0	V CC
Courant de sortie	0,5	A
Puissance de sortie	12,0	W
Rendement moyen en utilisation	83,0	%

Rendement à faible charge (10 %)	73,0	%
Consommation électrique à charge nulle	0,09	W

Les informations techniques et le design peuvent faire l'objet de modifications sans préavis.

6. Consignes de sécurité

Avant d'utiliser le diffuseur d'arômes pour la première fois, veuillez lire attentivement les remarques ci-dessous et tenir compte de tous les avertissements, même si vous avez l'habitude de manipuler des appareils électroniques. Conservez ce manuel d'utilisation en lieu sûr afin de pouvoir vous y reporter à tout moment.

Explication des avertissements et des symboles utilisés



DANGER ! Ce mot d'avertissement indique un danger impliquant un risque élevé, qui entraînera la mort ou des blessures graves s'il n'est pas évité.



AVERTISSEMENT ! Ce mot d'avertissement indique un danger impliquant un risque modéré, qui peut entraîner la mort ou des blessures graves s'il n'est pas évité.



ATTENTION ! Ce mot d'avertissement indique un danger impliquant un risque faible, qui peut mener à des blessures légères ou modérées s'il n'est pas évité.



ATTENTION ! Ce mot d'avertissement indique des instructions importantes à respecter pour éviter les dommages matériels.



ATTENTION ! Peut provoquer une allergie cutanée.



Ce symbole signale la présence d'informations supplémentaires sur le sujet.



Tension CC



Tension CA



Classe de protection II



N'utilisez l'appareil qu'à l'intérieur, dans un endroit sec !



Ce symbole indique que le manuel d'utilisation doit être lu et respecté avant toute utilisation.



Adresse du fabricant



Le contenu du réservoir d'eau doit être remplacé et le réservoir d'eau doit être nettoyé au bout de 72 heures.



N'utilisez pas l'adaptateur secteur (11) si les broches de contact sont pliées !



Protégé contre les courts-circuits, transformateur de sécurité scellé



Alimentation électrique commutable

ta 40 °C

L'adaptateur secteur (11) est conçu pour une température ambiante maximale de 40 °C.

IP20

Type de protection de l'adaptateur secteur (11) : protection contre les corps étrangers solides d'un diamètre $\geq 12,5$ mm et protection contre le contact avec les doigts.



Classe d'efficacité 6



Polarité de l'adaptateur secteur



DANGER ! Sécurité des personnes

Ce diffuseur d'arômes peut être utilisé par les enfants de plus de 8 ans, par les personnes souffrant de

handicaps physiques, sensoriels ou mentaux, ou qui ne possèdent pas les connaissances ou l'expérience nécessaires, à condition qu'ils soient supervisés ou qu'ils aient reçu les instructions nécessaires pour une bonne utilisation du diffuseur d'arômes et qu'ils aient compris les risques existants. Ne laissez pas les enfants jouer avec le diffuseur d'arômes. Le produit ne doit pas être nettoyé ou entretenu par des enfants sans surveillance.

Conservez les matériaux d'emballage hors de portée des enfants. Risque d'étouffement !

Consignes de sécurité de base

- Aucune action de la part de l'utilisateur n'est requise pour régler le produit à 50 ou 60 Hz. Le produit s'ajuste automatiquement à 50 ou à 60 Hz.
- Avant l'utilisation, vérifiez que le diffuseur d'arômes ne présente pas de dommages visibles. N'utilisez pas l'appareil s'il est endommagé. Risque de blessure !
- Le diffuseur d'arômes ne doit être utilisé qu'avec l'adaptateur secteur (11) fourni.
- N'utilisez le diffuseur d'arôme et l'adaptateur secteur (11) qu'à l'intérieur et dans des endroits secs !

- Veuillez noter que la présence d'humidité élevée peut favoriser le développement d'organismes biologiques à proximité.
- Ne laissez pas l'environnement autour du diffuseur d'arômes devenir trop humide ou mouillé. Si l'environnement devient trop humide, réduisez le débit de diffusion. Si le débit de diffusion est déjà réglé au plus bas, n'utilisez pas le diffuseur d'arômes trop souvent. Ne laissez pas les matériaux absorbants tels que les tapis, rideaux ou nappes prendre l'humidité.
- Débranchez le diffuseur d'arômes de l'alimentation secteur avant de le remplir et avant de le nettoyer.

- Ne laissez pas d'eau dans le réservoir d'eau lorsque le diffuseur d'arômes n'est pas utilisé.
- Videz et nettoyez le diffuseur d'arômes avant de le ranger. Nettoyez le diffuseur d'arômes avant de le réutiliser.
- **AVERTISSEMENT :** Des micro-organismes qui pourraient être présents dans l'eau ou dans la zone où est utilisé ou rangé le diffuseur d'arômes peuvent se déplacer dans le réservoir d'eau et être diffusés dans l'air, ce qui peut provoquer de graves risques pour la santé si l'eau n'est pas remplacée et si le réservoir n'est pas correctement nettoyé toutes les 72 heures.

- Videz et remplissez à nouveau le réservoir d'eau toutes les 72 heures. Avant de le remplir à nouveau, nettoyez le réservoir d'eau avec de l'eau propre ou l'un des détergents recommandés par le fabricant. Éliminez les sédiments, dépôts ou couches de saletés de la surface du réservoir d'eau ou des surfaces internes. Essuyez toutes les surfaces pour les sécher.
- Placez toujours le diffuseur d'arômes sur une surface stable de sorte qu'il ne puisse pas se renverser !
- Toute réparation du diffuseur d'arômes ou de l'adaptateur secteur (11) doit être effectuée par le service client du fabricant ou par un

professionnel agréé afin d'éliminer tout risque pour l'utilisateur. Toute tentative de réparation incorrecte annulera la garantie.

- N'exposez jamais le diffuseur d'arômes à la pluie. Protégez l'appareil de l'humidité et assurez-vous qu'aucun liquide ni objet ne puisse pénétrer à l'intérieur. N'immergez pas l'appareil dans l'eau et ne placez pas d'objets contenant des liquides (ex : vases) sur le diffuseur d'arômes. Cela pourrait causer des dommages irréparables.
- N'utilisez l'appareil qu'avec les substances recommandées qui peuvent s'évaporer. L'utilisation d'autres substances pourraient causer des empoisonnements ou des risques d'incendie.

Les substances utilisées doivent être conformes aux réglementations nationales en matière de santé.

- N'utilisez pas le diffuseur d'arômes à proximité de flammes nues, par exemple des bougies. Cela pourrait causer des dommages irréparables.
- Évitez d'exposer l'appareil aux rayons directs du soleil. Cela pourrait causer des dommages irréparables au diffuseur d'arômes.
- Sachez que certains produits d'entretien pour les meubles peuvent contenir des substances qui risquent d'endommager les pieds en caoutchouc du diffuseur d'arômes.

- Ne tirez jamais sur le câble pour débrancher l'adaptateur secteur (11) de la prise de courant, tirez toujours sur l'adaptateur secteur (11) lui-même. Sinon, il pourrait être endommagé.
- Le câble d'alimentation de cet appareil ne peut pas être remplacé. Si le câble est endommagé, l'appareil doit être mis au rebut.
- L'appareil doit uniquement être utilisé avec des huiles essentielles (huiles parfumées).
- Afin d'éviter d'endommager l'appareil, ne l'utilisez jamais avec des huiles essentielles non diluées.
- Utilisez uniquement des huiles essentielles qui respectent les normes de sécurité en vigueur.

L'utilisation d'autres substances pourraient causer des empoisonnements ou des risques d'incendie.

- Gardez les huiles essentielles hors de portée des enfants.
- Rangez systématiquement les huiles essentielles dans des récipients fermés. Tenez systématiquement compte des avertissements indiqués sur l'étiquette du flacon de l'huile essentielle que vous utilisez.
- La source lumineuse du diffuseur d'arômes ne peut pas être remplacée. Lorsque la source lumineuse a atteint la fin de sa durée de vie, l'appareil tout entier doit être mis au rebut.

Remarque sur le débranchement

L'adaptateur secteur (11) consomme de l'électricité même en mode veille et doit être débranché de la prise de courant complètement pour être déconnecté de l'alimentation électrique.

7. Droits d'auteur

L'ensemble du présent manuel d'utilisation est protégé par copyright et est fourni au lecteur uniquement à titre d'information. La copie des données et des informations, sans l'autorisation écrite et explicite préalable de l'auteur, est strictement interdite. Cela s'applique également à toute utilisation commerciale du contenu et des informations. Tous les textes et les illustrations sont à jour à la date d'impression. Ils peuvent faire l'objet de modifications sans préavis.

8. Avant de commencer

Vérifiez que le diffuseur d'arômes et les accessoires ne sont pas endommagés. Si le diffuseur d'arômes est endommagé, ne l'utilisez pas.

8.1 Huiles essentielles adaptées



ATTENTION ! Dans certaines circonstances, les gouttes d'huile peuvent endommager la surface des meubles. Si nécessaire, mettez un sous-verre sous le diffuseur d'arômes.

- Utilisez uniquement des huiles parfumées et/ou des huiles essentielles.
- Suivez toujours les instructions du fabricant et de les conseils de sécurité relatifs aux huiles parfumées et/ou aux huiles essentielles.

9. Mise en route

Connectez l'appareil à l'alimentation électrique en branchant l'adaptateur secteur (11) sur une prise de courant conforme aux spécifications de l'adaptateur secteur. Ensuite, insérez le connecteur du câble dans la prise d'alimentation électrique (5) de la base du diffuseur (3).



Le liquide présent dans le diffuseur d'arômes doit être remplacé après 72 heures maximum afin d'éviter la prolifération de bactéries.



ATTENTION ! Si l'appareil est défectueux ou utilisé de manière incorrecte (ajout trop important de liquide), du liquide peut s'écouler en bas de l'appareil.

ATTENTION ! S'il n'y a pas de liquide dans le réservoir d'eau, le diffuseur ne peut pas être allumé à l'aide du bouton (6).

Les effets lumineux peuvent toutefois être ajustés à l'aide du bouton (9).

Les parties du diffuseur d'arômes peuvent être retirées et remises en place sans aucun outil. Le remplissage et le nettoyage sont ainsi facilités.

La procédure de remplissage est la suivante :

- Soulevez le pare-lumière (1) et la cheminée de sortie de la vapeur (2).
- Utilisez le bouchon doseur (10) fourni pour mélanger une quantité spécifique d'eau et d'huile essentielle. Pour l'huile essentielle fournie, nous vous recommandons d'utiliser un rapport de mélange d'1 goutte pour 100 ml d'eau. Vous pouvez donc ajouter 3 gouttes si vous remplissez entièrement le réservoir d'eau. Un usage excessif peut être nocif pour

vosre santé ou causer des dommages matériels. **Respectez les instructions du fabricant lorsque vous utilisez différentes huiles essentielles !**

- Placez le mélange préparé dans le réservoir d'eau. Pour que l'appareil fonctionne correctement, au moins la partie inférieure du réservoir d'eau doit être entièrement remplie d'eau. Le niveau d'eau maximal est indiqué par la flèche située à l'intérieur du réservoir d'eau. L'eau ne doit pas dépasser ce repère.

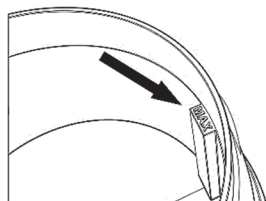

- Remettez en place la cheminée de sortie de la vapeur (2) et le pare-lumière (1).

Le diffuseur d'arômes est désormais prêt pour que vous utilisiez la fonction diffuseur.

9.1 Passage d'un mode à l'autre



Si l'eau n'est pas remplie, en appuyant sur les boutons (6, 8) l'appareil clignote 3 fois en rouge et ne peut pas être mis en service pour des raisons de sécurité.

Vous pouvez utiliser les boutons (6, 7, 8, 9) pour sélectionner différentes combinaisons de modes. Les fonctions des boutons (6, 7, 8, 9) sont décrites ci-dessous :

Bouton 6 (fonction diffuseur)

Première pression	Diffuseur allumé
Deuxième pression *	Diffuseur éteint

* Une fois la fonction diffuseur éteinte, le ventilateur tourne pendant quelques secondes pour refroidir les composants électroniques se trouvant dans l'appareil.

Bouton 7 (TIMER)

Première pression	Minuteur niveau 1 : Durée de fonctionnement 1 heure - Affichage (voyant LED (4)) : " 1H "
Deuxième pression	Minuteur niveau 2 : Durée de fonctionnement 3 heures - Affichage (voyant LED (4)) : " 3H "
Troisième pression	Minuteur niveau 3 : Durée de fonctionnement 6 heures - Affichage (voyant LED (4)) : " 6H "
Quatrième pression	Minuteur éteint

Bouton 8 (mode Nuit)

Activer le mode nuit. En mode Nuit, une quantité plus faible de vapeur est générée et la lumière du diffuseur d'arômes est plus faible.

Bouton 9 (Lumière allumée / 15 niveaux / Lumière éteinte)

Première pression	Lumière allumée (mode flux de couleur)
2e à 15e pressions	Sélection parmi les 14 couleurs d'éclairage
Appuyez sur le bouton et maintenez-le enfoncé pendant environ 3 secondes.	Lumière éteinte

9.2 Stockage en cas de non-utilisation



Si vous ne prévoyez pas d'utiliser le diffuseur d'arômes pendant un certain temps, videz le réservoir d'eau et nettoyez le diffuseur d'arômes tel que décrit au chapitre « Nettoyage ». Rangez le diffuseur d'arômes dans un endroit propre, frais et sec.

10. Nettoyage



AVERTISSEMENT ! Débranchez le diffuseur d'arômes de l'alimentation électrique avant de le nettoyer, pour des raisons de sécurité.

Pour le nettoyer, utilisez un chiffon propre et doux, que vous pouvez légèrement humidifier, si nécessaire. N'utilisez jamais de solvants ou de produits détergents agressifs. Veillez à ce qu'aucun liquide ne pénètre dans le boîtier.

Le réservoir d'eau doit être nettoyé après chaque utilisation pour éliminer le plus possible les résidus d'huile. Utilisez un chiffon doux légèrement humide. En cas de saleté tenace, ajoutez quelques gouttes de détergent doux sur le chiffon humide. Ensuite, éliminez tous les résidus du détergent utilisé.

Si la quantité de brume produite est faible, nettoyez le disque en céramique sur la base du réservoir d'eau en utilisant un coton tige légèrement humide.

11. Résolution des problèmes

L'appareil ne fonctionne pas.

- Vérifiez que l'adaptateur secteur (11) est correctement branché sur la prise de courant et que le connecteur situé sur le câble de l'adaptateur secteur est bien inséré dans la prise d'alimentation (5).
- Vérifiez que la prise de courant utilisée est bien alimentée.

La fonction diffuseur ne marche pas / Aucune brume n'est produite.

- Vérifiez qu'il y a du liquide dans le réservoir d'eau. Remettez de l'eau si nécessaire.

12. Réglementation environnementale et informations sur la mise au rebut





Les appareils identifiés par ce symbole sont soumis à la directive européenne 2012/19/EU. Tous les appareils électriques et électroniques usagés doivent être mis au rebut, séparément des déchets ménagers et par le biais des points de collecte prévus par l'État. L'élimination conforme des anciens appareils permet de préserver l'environnement et votre santé. Des renseignements complémentaires concernant l'élimination réglementaire des anciens appareils peuvent être obtenus auprès de la municipalité, des services d'élimination des déchets, ou du commerce ayant vendu l'appareil.



Le symbole de la poubelle à roulettes barrée sur les piles/batteries conventionnelles et rechargeables indique qu'elles ne peuvent pas être jetées avec les déchets ménagers mais doivent être mises au rebut séparément.

Lorsque les piles/batteries contiennent des matières toxiques, le symbole chimique de la substance toxique est présent sous le symbole, avec les significations suivantes :

- Pb : La pile/batterie contient du plomb
- Cd : La pile/batterie contient du cadmium
- Hg : La pile/batterie contient du mercure

	<p>Vous avez l'obligation légale de ramener les piles/batteries usagées. Les anciennes piles/batteries peuvent contenir des substances toxiques susceptibles de nuire à la santé ou à l'environnement si elles ne sont pas correctement mises au rebut. Les piles/batteries contiennent aussi d'importantes matières premières, telles que le fer, le zinc, le manganèse et le nickel, qui peuvent être réutilisées.</p> <p>Après l'utilisation, vous pouvez nous ramener les piles/batteries ou les déposer dans un point de collecte local (ex : point de vente ou centre de collecte local), et ce gratuitement. Sachez que les piles/batteries doivent être complètement déchargées avant d'être mises au rebut dans des points de collecte appropriés pour les piles/batteries usagées. Si vous jetez des piles/batteries qui ne sont pas complètement déchargées, veillez à prendre les précautions nécessaires afin d'éviter les courts-circuits.</p>
	<p>Les matériaux d'emballage doivent être mis au rebut de manière respectueuse de l'environnement. Les cartons d'emballage peuvent être déposés dans des centres de recyclage du papier ou dans des points de collecte publics destinés au recyclage. Tous les films ou plastiques contenus dans l'emballage doivent être déposés dans des points de collecte publics.</p>
 ES/PT	

Valable uniquement pour la France :

Points de collecte sur www.quefairedemesdechets.fr
 Privilégiez la réparation ou le don de votre appareil !



« Le tri simplifié »

Le produit, les accessoires, les documents imprimés et l'emballage sont recyclables. Ils sont soumis à la responsabilité renforcée du fabricant et font l'objet de procédures de tri sélectif.



Veuillez tenir compte des marquages présents sur le matériau d'emballage lors de sa mise au rebut. Il comporte des abréviations (a) et des numéros (b), qui ont la signification suivante :

1-7 : plastique / 20-22 : papier et carton / 80-98 : matériaux composites.

Symbole	Matériau	Contenu dans les éléments d'emballage suivants pour ce produit
	Carton ondulé	Conditionnement, boîte intérieure
	Papier	Papier de soie pour protéger le produit

13. Avis de conformité



Le produit est conforme aux exigences des directives européennes et nationales applicables. La preuve de la conformité a été fournie. Le fabricant possède les déclarations et la documentation correspondantes. L'adaptateur secteur externe est conforme à la réglementation 2019/1782/EU.

La déclaration de conformité UE complète est disponible en téléchargement depuis le lien suivant :

https://www.targa.gmbh/downloads/conformity/426164_2301.pdf

14. Informations relatives à la garantie et à l'assistance

Vous pouvez télécharger ce manuel et bien d'autres ainsi que des vidéos sur les produits et des logiciels d'installation sur www.lidl-service.com. Ce code QR vous permet d'arriver directement sur le site du service après-vente LIDL (www.lidl-service.com) ; vous pouvez y ouvrir votre mode d'emploi en saisissant le numéro d'article (IAN).



Garantie de TARGA GmbH

FR

La garantie accordée sur ce produit est de trois ans à partir de la date d'achat. Merci de conserver le ticket de caisse d'origine comme preuve d'achat. Avant de mettre votre produit

en service, merci de lire la documentation jointe. Si un problème survient qui ne peut être résolu de cette manière, merci de vous adresser à notre assistance téléphonique. Pour toute demande, ayez la référence de l'article et si disponible, le numéro de série, à portée de main. S'il est impossible d'apporter une solution par téléphone, notre assistance téléphonique organisera une intervention technique en fonction de l'origine de la panne. Pendant la période de garantie, si un défaut matériel ou de fabrication est constaté, le produit sera soit réparé, soit remplacé, le choix restant à notre discrétion. La réparation ou le remplacement du produit ne prolonge pas d'autant la période de garantie. Les consommables comme les piles, les piles rechargeables et les ampoules sont exclus de la garantie.

Vos droits légaux à la garantie envers le vendeur ne sont ni affectés, ni limités par la présente garantie.

Indépendamment de la garantie commerciale souscrite, le vendeur reste tenu des défauts de conformité du bien et des vices rédhibitoires dans les conditions prévues aux articles L217-4 à L217-13 du Code de la consommation et aux articles 1641 à 1648 et 2232 du Code Civil.

Article L217-16 du Code de la consommation

Lorsque l'acheteur demande au vendeur, pendant le cours de la garantie commerciale qui lui a été consentie lors de l'acquisition ou de la réparation d'un bien meuble, une remise en état couverte par la garantie, toute période d'immobilisation d'au moins sept jours vient s'ajouter à la durée de la garantie qui restait à courir. Cette période court à compter de la demande d'intervention de l'acheteur ou de la mise à disposition pour réparation du bien en cause, si cette mise à disposition est postérieure à la demande d'intervention.

Article L217-4 du Code de la consommation

Le vendeur livre un bien conforme au contrat et répond des défauts de conformité existant lors de la délivrance.

Il répond également des défauts de conformité résultant de l'emballage, des instructions de montage ou de l'installation lorsque celle-ci a été mise à sa charge par le contrat ou a été réalisée sous sa responsabilité.

Article L217-5 du Code de la consommation

Le bien est conforme au contrat :

- 1° S'il est propre à l'usage habituellement attendu d'un bien semblable et, le cas échéant :
- s'il correspond à la description donnée par le vendeur et possède les qualités que celui-ci a présentées à l'acheteur sous forme d'échantillon ou de modèle ;
 - s'il présente les qualités qu'un acheteur peut légitimement attendre eu égard aux déclarations publiques faites par le vendeur, par le producteur ou par son représentant, notamment dans la publicité ou l'étiquetage ;
- 2° Ou s'il présente les caractéristiques définies d'un commun accord par les parties ou être propre à tout usage spécial recherché par l'acheteur, porté à la connaissance du vendeur et que ce dernier a accepté.

Article L217-12 du Code de la consommation

L'action résultant du défaut de conformité se prescrit par deux ans à compter de la délivrance du bien.

Article 1641 du Code civil

Le vendeur est tenu de la garantie à raison des défauts cachés de la chose vendue qui la rendent impropre à l'usage auquel on la destine, ou qui diminuent tellement cet usage que l'acheteur ne l'aurait pas acquise, ou n'en aurait donné qu'un moindre prix, s'il les avait connus.

Article 1648 1er alinéa du Code civil

L'action résultant des vices rédhibitoires doit être intentée par l'acquéreur dans un délai de deux ans à compter de la découverte du vice.

Les pièces détachées indispensables à l'utilisation du produit sont disponibles pendant la durée de la garantie du produit.



Service



Téléphone : 0800 919270

E-Mail : targa@lidl.fr

IAN: 426164_2301



Fabricant

TARGA GmbH

Coesterweg 45

59494 Soest

ALLEMAGNE

Garantie de TARGA GmbH

La garantie accordée sur ce produit est de trois ans à partir de la date d'achat. Merci de conserver le ticket de caisse d'origine comme preuve d'achat. Avant de mettre votre produit en service, merci de lire la documentation jointe. Si un problème survient qui ne peut être résolu de cette manière, merci de vous adresser à notre assistance téléphonique. Pour toute demande, ayez la référence de l'article et si disponible, le numéro de série, à portée de main. S'il est impossible d'apporter une solution par téléphone, notre assistance téléphonique organisera une intervention technique en fonction de l'origine de la panne. Pendant la période de garantie, si un défaut matériel ou de fabrication est constaté, le produit sera soit réparé, soit remplacé, le choix restant à notre discrétion. La réparation ou le remplacement du produit ne prolonge pas d'autant la période de garantie. Les consommables comme les piles, les piles rechargeables et les ampoules sont exclus de la garantie.

Vos droits légaux vis-à-vis du vendeur ne sont ni affectés ni limités par cette garantie.



Service

BE

Téléphone : 0800 12089

E-Mail : targa@lidl.be

LU

Téléphone : 8002 5142

E-Mail : targa@lidl.be

CH

Téléphone : 0800 56 44 33

E-Mail : targa@lidl.ch

IAN: 426164_2301



Fabricant

TARGA GmbH

Coesterweg 45

59494 Soest

ALLEMAGNE

Indice

1. Informazioni sui marchi commerciali	72
2. Utilizzo previsto	72
3. Contenuto della confezione	73
4. Comandi.....	74
5. Specifiche tecniche.....	75
5.1 Diffusore di aromi	75
5.2 Alimentatore	75
6. Istruzioni di sicurezza	76
7. Copyright	89
8. Prima di iniziare	89
8.1 Olii essenziali adatti	89
9. Introduzione	90
9.1 Spostarsi fra le modalità	91
9.2 Conservazione del dispositivo inutilizzato.....	93
10. Pulizia	93
11. Risoluzione dei problemi.....	94
12. Normativa in materia ambientale e informazioni sullo smaltimento	94
13. Note di conformità	97
14. Informazioni sull'assistenza e sulla garanzia	98

Congratulazioni!

Acquistando il diffusore di aromi SilverCrest SADL 300 B1, da qui in poi indicato come diffusore di aromi, avete scelto un prodotto di qualità.

Prima di utilizzarlo, si consiglia di familiarizzare con il dispositivo e di leggere attentamente queste istruzioni operative. Seguire attentamente le istruzioni di sicurezza e utilizzare il diffusore di aromi solo nei modi e per le finalità descritti nelle istruzioni operative.

Conservare queste istruzioni operative in un luogo sicuro. In caso di vendita o cessione del dispositivo a terzi, consegnare anche il manuale. Il manuale è parte integrante del prodotto.

1. Informazioni sui marchi commerciali

La marca e il marchio di fabbrica SilverCrest sono proprietà dei rispettivi titolari.

Altri nomi e prodotti possono essere marchi di fabbrica o marchi registrati dei rispettivi proprietari.

2. Utilizzo previsto

Questo diffusore di aromi rinfresca e umidifica l'aria negli ambienti chiusi. Non utilizzarlo come una lampada. Non è stato progettato per un impiego aziendale o commerciale. Utilizzarlo solo a scopo privato. Qualsiasi impiego diverso da quello summenzionato non corrisponde all'utilizzo previsto. Questo dispositivo è conforme a tutte le direttive e gli standard elencati nella Dichiarazione EU di conformità. Qualsiasi modifica non approvata dal produttore, riparazione impropria o utilizzo di parti di ricambio non autorizzate del

diffusore di aromi può causare la mancata conformità a queste direttive. Il produttore non si assume alcuna responsabilità per eventuali danni o malfunzionamenti derivanti da tali modifiche.

Rispettare le leggi e la normativa in materia vigenti nel paese di utilizzo.

3. Contenuto della confezione

Estrarre il dispositivo e gli accessori dall'imballaggio. Rimuovere i materiali d'imballaggio e controllare che tutti i componenti siano completi e integri. In presenza di componenti danneggiati o mancanti, contattare il produttore.





Diffusore di aromi SilverCrest SADL 300 B1
Alimentatore
Misurino
1 bottiglia di olio essenziale
Queste istruzioni operative



Il diffusore di aromi è disponibile in 2 varianti, con identiche funzioni e comandi.

4. Comandi

Nella seconda di copertina è illustrato il dispositivo con i numeri di riferimento. Il significato dei numeri è il seguente:

1		Paralume
2		Emettitore di vapore
3		Base del diffusore
4		LED (per impostare il tempo di funzionamento)
5		Presa per l'alimentazione (sotto alla base)
6		Pulsante (funzione diffusore)
7		Pulsante (TIMER: 1h/3h/6h/OFF)
8		Pulsante (modalità notte)
9		Pulsante (Luce: ON/15 livelli/OFF)
10		Misurino
11		Alimentatore (simbolo)
12		Olio essenziale

5. Specifiche tecniche

5.1 Diffusore di aromi

Tensione di funzionamento:	24 V 
Consumo di corrente nominale:	0,5 A
Durata della funzione Vapore (in base alla temperatura e all'umidità ambientali):	Modalità Giorno: circa 20 ore Modalità Notte: circa 27 ore
Ambiente operativo:	da 0 a +40°C, max. 85% umidità relativa
Temperatura di conservazione:	da -20 a +60°C

5.2 Alimentatore

	Valore	Unità
Venditore, numero d'iscrizione al registro d'impresa, indirizzo	TARGA GmbH, HRN: 12035 Coesterweg 45, 59494 Soest, Germania	
Produttore	XING YUAN ELECTRONICS CO., LTD	
Modello	EU: XY12SI-240050VQ-EW Regno Unito: XY12SI-240050VQ-BW	
Tensione d'ingresso	100 - 240	V
Frequenza CA d'ingresso	50 / 60	Hz
Tensione di uscita	24,0	V CC
Corrente di uscita	0,5	A
Corrente di uscita	12,0	W
Efficienza media durante l'uso	83,0	%

Efficienza a basso carico (10 %)	73,0	%
Consumo energetico a zero carico	0,09	W

Le specifiche tecniche e il design sono soggetti a modifiche senza preavviso.

6. Istruzioni di sicurezza

Quando si utilizza il diffusore di aromi per la prima volta, leggere le seguenti note e rispettare tutti gli avvertimenti, anche se si possiede dimestichezza con i dispositivi elettronici. Conservare queste istruzioni in un luogo sicuro per un eventuale utilizzo futuro.

Spiegazione degli avvertimenti e dei simboli utilizzati



PERICOLO! Questo segnale indica un pericolo ad alto rischio di morte o ferite gravi.



ATTENZIONE! Questo segnale indica un pericolo a medio rischio di morte o ferite gravi.



ATTENZIONE! Questo segnale indica un pericolo a basso rischio di ferite leggere o di moderata gravità.



AVVERTENZA! Questo segnale indica importanti istruzioni per la protezione da danni alle cose.



AVVERTENZA! Può provocare una reazione allergica cutanea.



Questo simbolo indica ulteriori informazioni sull'argomento.



Tensione CC



Tensione CA



Classe di protezione II



Utilizzare solo in ambienti interni e asciutti!



Questo simbolo indica la necessità di leggere/seguire le istruzioni operative prima dell'uso.



Indirizzo del produttore



Il contenuto del serbatoio per l'acqua deve essere sostituito e il serbatoio pulito dopo 72 ore.



Non utilizzare l'alimentatore (11) se gli spinotti sono piegati!



Trasformatore con protezione dai cortocircuiti e sigillatura di sicurezza



Alimentazione commutabile

ta 40 °C

L'alimentatore (11) è progettato per una temperatura ambientale massima di 40 °C.

IP20

Tipo di protezione dell'alimentatore (11): protezione dai corpi estranei solidi con un diametro $\geq 12,5$ mm. Protezione dall'accesso delle dita.



Classe di efficienza 6



Polarità dell'alimentatore



PERICOLO! Sicurezza personale

Questo diffusore di aromi può essere utilizzato da bambini di età superiore agli 8 anni, da persone con abilità fisiche, sensorie o mentali ridotte o da persone inesperte unicamente sotto supervisione o dopo aver ricevuto istruzioni riguardo all'uso del dispositivo e dopo aver compreso i rischi ad esso associati. Non permettere ai bambini di giocare con il dispositivo. Non far pulire o mantenere il dispositivo da bambini senza supervisione.

Tenere il materiale d'imballaggio fuori dalla portata dei bambini. Rischio di soffocamento!

Linee guida di base

- L'utente non deve eseguire alcuna azione per impostare il prodotto su 50 o 60 Hz. Il dispositivo si regola automaticamente su 50 o 60 Hz.
- Prima di utilizzarlo, controllare che il diffusore di aromi non presenti danni. Non mettere in funzione dispositivi danneggiati. Rischio di lesioni personali!
- Utilizzare il diffusore di aromi solo con l'alimentatore (11) in dotazione.

- Utilizzare il diffusore di aromi e l'alimentatore (11) solo in ambienti interni e asciutti!
- Un alto tasso d'umidità può favorire la crescita di organismi biologici nelle vicinanze.
- Evitare che la zona intorno al diffusore di aromi diventi troppo umida o bagnata. In caso di umidità eccessiva, ridurre il livello di emissione. Nel caso in cui il livello di emissione fosse al minimo, non utilizzare il diffusore di aromi troppo frequentemente. Evitare che materiali assorbenti, come tappeti, tende o tovaglie, si inumidiscano.
- Scollegare il diffusore di aromi dalla rete elettrica prima di procedere alla sua pulizia e al suo riempimento.

- Quando non si utilizza il diffusore di aromi, non lasciare l'acqua nel serbatoio per l'acqua.
- Prima di riporto, svuotare e pulire il dispositivo. Pulire il diffusore di aromi prima di utilizzarlo nuovamente.
- **ATTENZIONE:** I microorganismi, presenti nell'acqua o nell'ambiente in cui il diffusore di aromi viene utilizzato o conservato, possono penetrare nel serbatoio per l'acqua ed essere poi emessi nell'aria, mettendo seriamente in pericolo la salute, se l'acqua non viene cambiata e il serbatoio pulito accuratamente ogni 72 ore.
- Svuotare e riempire nuovamente il serbatoio per l'acqua ogni 72 ore. Prima di riempirlo, pulire il

serbatoio per l'acqua con acqua pulita o un detergente consigliato dal produttore. Rimuovere eventuali sedimenti, depositi o strati di sporco dalla superficie del serbatoio per l'acqua o dalle superfici interne. Strofinare tutte le superfici asciutte.

- Posizionare sempre il diffusore di aromi su una superficie stabile, affinché non si rovesci.
- Eventuali riparazioni del diffusore di aromi o dell'alimentatore (11) devono essere effettuate dall'assistenza clienti del produttore o da personale autorizzato, per eliminare rischi per l'utente. Qualsiasi tentativo di riparazione impropria annullerà la validità della garanzia.

- Non esporre il diffusore di aromi alla pioggia. Proteggere il dispositivo dall'umidità e prestare attenzione a che liquidi od oggetti non penetrino in esso. Non immergere il dispositivo in acqua e non posizionare oggetti contenenti liquidi (come, per es., vasi) sul diffusore di aromi. Ciò potrebbe causare danni irreparabili.
- Utilizzare il dispositivo solo con le sostanze da evaporazione consigliate. L'impiego di altre sostanze potrebbe causare il rischio di avvelenamento o incendio. Le sostanze utilizzate devono essere conformi alla normativa sanitaria nazionale.

- Non utilizzare il diffusore di aromi in prossimità di fiamme libere, come candele. Ciò potrebbe causare danni irreparabili.
- Evitare la luce solare diretta. Ciò potrebbe causare danni al diffusore di aromi.
- Tenere sempre a mente che alcuni prodotti per la cura dei mobili potrebbero danneggiare i piedini in gomma del diffusore di aromi.
- Non staccare mai l'alimentatore (11) dalla presa tirando il cavo, ma impugnare sempre l'alimentatore (11) stesso. In caso contrario si potrebbe danneggiare il dispositivo.

- Il cavo d'alimentazione del dispositivo non può essere sostituito. In caso di danni al cavo, il dispositivo deve essere rottamato.
- Il dispositivo può funzionare solo con oli essenziali (oli profumati).
- Per evitare di danneggiare il dispositivo, non metterlo mai in funzione con oli essenziali non diluiti.
- Utilizzare unicamente oli essenziali conformi agli standard di sicurezza in materia. L'impiego di altre sostanze potrebbe causare il rischio di avvelenamento o incendio.
- Tenere gli oli essenziali fuori dalla portata dei bambini.

- Conservare sempre gli olii essenziali in contenitori sigillati. Prestare sempre attenzione agli avvertimenti riportati sull'etichetta dell'olio essenziale utilizzato.
- La fonte luminosa del diffusore di aromi non può essere sostituita. Quando la fonte luminosa smette di funzionare, l'intero dispositivo deve essere smaltito.

Nota sulla disconnessione dalla rete elettrica

L'alimentatore (11) consuma elettricità anche in modalità standby e deve essere disconnesso completamente dall'alimentazione staccando la spina dalla presa.

7. Copyright

Tutti i contenuti del presente manuale d'uso sono coperti da copyright e vengono forniti unicamente a scopo informativo. È rigorosamente vietato copiare qualsiasi dato o informazione senza precedente autorizzazione scritta ed esplicita dell'autore. Questo si applica anche a un qualsiasi uso commerciale dei contenuti e delle informazioni. Tutti i testi e le illustrazioni sono aggiornati alla data di pubblicazione. Soggetto a cambiamenti senza preavviso.

8. Prima di iniziare

Controllare che il dispositivo e gli accessori non risultino danneggiati. In caso di danni, non utilizzare il dispositivo.

8.1 Olii essenziali adatti



AVVERTENZA! In alcune circostanze, le gocce di olio possono danneggiare la superficie dei mobili. Se necessario, posizionare un sottobicchiere sotto al diffusore di aromi.

- Utilizzare unicamente olii profumati o essenziali.
- Seguire sempre le istruzioni del produttore in materia di olii profumati e/o essenziali.

9. Introduzione

Collegare il dispositivo all'alimentazione di rete inserendo la spina dell'alimentatore (11) in una presa conforme alle specifiche dell'alimentatore. Inserire quindi il connettore del cavo nella presa per l'alimentazione (5) sulla base del diffusore (3).



Il liquido nel diffusore di aromi deve essere cambiato al massimo dopo 72 ore, per prevenire lo sviluppo di batteri.



AVVERTENZA! Se il diffusore di aromi è danneggiato o viene utilizzato in maniera errata (viene aggiunto troppo liquido), il liquido può fuoriuscire dal fondo del dispositivo.

AVVERTENZA! Se il serbatoio per l'acqua è vuoto, il diffusore di aromi non può essere acceso con il pulsante (6).

Tuttavia, gli effetti luminosi possono essere regolati con il pulsante (9).

Le parti del diffusore di aromi possono essere smontate e montate senza l'impiego di strumenti. Ciò consente di pulire e riempire il dispositivo facilmente.

Per riempire il dispositivo, procedere come segue:

- Sollevare il paralume (1) e l'emettitore di vapore (2).
- Utilizzare il misurino (10) in dotazione per mescolare una specifica quantità di acqua con l'olio essenziale. Relativamente all'olio essenziale in dotazione, si consiglia un dosaggio di 1 goccia di olio per 100 ml di acqua. In questo modo, per riempire

completamente il serbatoio per l'acqua saranno necessarie 3 gocce d'olio. Utilizzare troppo olio essenziale può danneggiare la salute o gli oggetti. **Quando si utilizzano olii essenziali diversi, seguire le istruzioni del produttore!**

- Versare la miscela preparata nel serbatoio per l'acqua. Per consentire il corretto funzionamento del dispositivo, almeno il fondo del serbatoio per l'acqua deve essere coperto completamente di acqua. Il livello massimo di acqua è indicato dalla freccia nel serbatoio per l'acqua. L'acqua non deve superare quel simbolo.

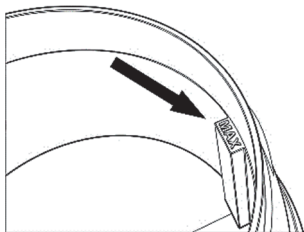

- Riposizionare l'emettitore di vapore (2) e il paralume (1).

A questo punto, il diffusore di aromi è pronto per essere utilizzato.

9.1 Spostarsi fra le modalità



Se non c'è acqua, l'apparecchio lampeggia 3 volte in rosso quando si premono i pulsanti (6, 8) e non può essere messo in funzione per motivi di sicurezza.

I pulsanti (6, 7, 8, 9) possono essere utilizzati per selezionare diverse combinazioni di modalità. Le funzioni dei pulsanti (6, 7, 8, 9) sono elencate di seguito:

Pulsante 6 (funzione diffusore)

Prima pressione	Accensione (ON) del diffusore
Seconda pressione*	Spegnimento (OFF) del diffusore

* Una volta spenta la funzione diffusore, la ventola continua a funzionare per alcuni sec, per raffreddare le componenti elettroniche del dispositivo.

Pulsante 7 (TIMER)

Prima pressione	Livello di TIMER 1: Durata del funzionamento 1 ora - Visualizzazione (LED (4): "1H")
Seconda pressione	Livello di TIMER 2: Durata del funzionamento 3 ore - Visualizzazione (LED (4): "3H")
Terza pressione	Livello di TIMER 3: Durata del funzionamento 6 ore - Visualizzazione (LED (4): "6H")
Quarta pressione	TIMER spento (OFF)

Pulsante 8 (modalità notte)

Abilita la modalità notte. In modalità notte viene generato meno vapore e la luce sul diffusore di aromi è attenuata.

Pulsante 9 (Luce ON /15 livelli / Luce OFF)

Prima pressione	Luce accesa (ON) (modalità flusso di colori)
dalla seconda alla quindicesima pressione	Scelta fra 14 colori di luce
Tenere premuto per circa 3 sec	Luce spenta (OFF)

9.2 Conservazione del dispositivo inutilizzato



Se si prevede di non utilizzare il diffusore di aromi per qualche tempo, vuotare il serbatoio per l'acqua e pulire il diffusore di aromi come descritto nel capitolo "Pulizia". Conservare il diffusore di aromi in un luogo pulito, fresco e asciutto.

10. Pulizia



ATTENZIONE! Per ragioni di sicurezza, scollegare il diffusore di aromi dall'alimentazione di rete prima di pulirlo.

Per la pulizia utilizzare un panno morbido e pulito, che può essere inumidito leggermente, se necessario. Non utilizzare mai solventi o detersivi aggressivi. Accertarsi che liquidi non penetrino all'interno.

Il serbatoio per l'acqua deve essere pulito dopo ogni utilizzo, per rimuovere il più possibile i residui dell'olio. Impiegare un panno morbido e leggermente inumidito. In caso di sporco ostinato, aggiungere poche gocce di un detersivo delicato al panno inumidito. Rimuovere quindi ogni traccia del detersivo utilizzato.

Se il dispositivo produce una quantità di vapore ridotta, pulire il disco in ceramica posto nella base del serbatoio per l'acqua con un cotton fioc leggermente inumidito.

11. Risoluzione dei problemi

Il dispositivo non funziona

- Controllare che l'alimentatore (11) sia inserito correttamente nella presa di corrente e che il connettore del cavo dell'alimentatore sia inserito correttamente nella presa per l'alimentazione (5).
- Controllare che la presa di corrente funzioni.

La funzione diffusore non funziona /Non viene prodotto vapore

- Controllare che sia presente del liquido nel serbatoio per l'acqua. Se necessario, rabboccare l'acqua.

12. Normativa in materia ambientale e informazioni sullo smaltimento



I dispositivi che riportano questo simbolo sono conformi alla direttiva europea 2012/19/EU. I dispositivi elettrici ed elettronici dismessi devono essere smaltiti, separatamente dai rifiuti domestici, presso gli appositi centri di raccolta predisposti dai singoli paesi. Il corretto smaltimento del dispositivo dismesso contribuisce a evitare possibili danni ambientali, nonché l'insorgere di rischi per la salute personale. Ulteriori informazioni sullo smaltimento corretto dei dispositivi dismessi

	<p>sono reperibili presso le amministrazioni comunali, gli enti preposti a tale servizio o nel negozio dove è stato acquistato l'apparecchio.</p>
	<p>Il simbolo di un cassonetto dei rifiuti sbarrato, sulle batterie tradizionali e ricaricabili, indica che non devono essere smaltite con i normali rifiuti domestici, ma devono essere smaltite separatamente.</p> <p>Se le batterie contengono materiali tossici, sotto al simbolo viene riportato il simbolo chimico del materiale tossico, come segue:</p> <ul style="list-style-type: none">- Pb: la batteria contiene piombo- Cd: la batteria contiene cadmio- Hg: la batteria contiene mercurio <p>Per legge, le batterie usate devono essere riportate. Le batterie usate possono contenere materiali tossici, che possono danneggiare la salute delle persone o l'ambiente, se non vengono conservate o smaltite correttamente. Inoltre, le batterie contengono importanti materiali grezzi, come ferro, zinco, manganese e nichel, che possono essere riutilizzati.</p> <p>Dopo l'uso, è possibile riportare le batterie a noi o a un punto di raccolta locale (per es. nei negozi o a un punto di raccolta locale) gratuitamente.</p> <p>Attenzione! Le batterie devono essere smaltite, totalmente scariche, negli appositi punti di raccolta differenziata. Nel caso in cui si gettino batterie non completamente scariche, prendere le necessarie precauzioni per prevenire cortocircuiti.</p>



Smaltire i materiali d'imballaggio in maniera eco-compatibile. I cartoni dell'imballaggio possono essere portati ai cassonetti per la carta o nei punti di raccolta pubblica per essere riciclati. Eventuali pellicole o plastiche contenute nell'imballaggio possono essere portate nei punti di raccolta pubblica per lo smaltimento.



ES/PT





Valido solo per la Francia:



Points de collecte sur www.quefairedemesdechets.fr
Privilégiez la réparation ou le don de votre appareil !

"Smistamento semplificato"

Il prodotto, gli accessori, il materiale stampato e l'imballaggio sono riciclabili. Sono soggetti a responsabilità avanzata del produttore e vengono smistati e raccolti separatamente.

	<p>In caso di smaltimento, prestare attenzione ai simboli sull'imballaggio, contrassegnato con abbreviazioni (a) e numeri (b), i cui significati sono i seguenti:</p>	
	<p>1-7: plastica / 20-22: carta e cartone / 80-98: materiale composito.</p>	
Simbolo	Materiale	Contenuto nei seguenti elementi di imballaggio di questo prodotto
	Cartone ondulato	Imballaggio, scatola interna
	Carta	Carta velina per proteggere il dispositivo.

13. Note di conformità



Il dispositivo è conforme ai requisiti delle direttive europee e nazionali in materia. L'attestato di conformità è stato fornito. Il produttore è in possesso delle relative dichiarazioni e della documentazione in materia. L'alimentatore esterno è conforme alla normativa 2019/1782/EU.

La Dichiarazione di conformità EU completa può essere scaricata al seguente indirizzo:

https://www.targa.gmbh/downloads/conformity/426164_2301.pdf

14. Informazioni sull'assistenza e sulla garanzia

Garanzia di TARGA GmbH

Con questo apparecchio riceve 3 anni di garanzia a partire dalla data di acquisto. Si prega di conservare lo scontrino fiscale originale come prova d'acquisto. Prima della messa in funzione del prodotto, leggere la documentazione allegata. Se dovesse presentarsi un problema che non si riesce a risolvere con i mezzi indicati, contattare la nostra assistenza clienti. Per ogni richiesta si prega di avere a disposizione il codice articolo o il numero di serie, se esistente. Nel caso in cui non sia possibile trovare una soluzione per via telefonica, tramite la nostra assistenza clienti viene contattata una seconda assistenza, in base alla causa del difetto. Grazie alla garanzia, se dovessero essere riscontrati difetti di materiale o di fabbricazione, il prodotto sarà, a nostra discrezione, riparato o sostituito gratuitamente. La riparazione o sostituzione del prodotto non comporta l'inizio di un nuovo periodo di garanzia. La prestazione in garanzia vale per difetti del materiale o di fabbricazione. Questa garanzia non si estende a componenti del prodotto esposti a normale logorio, che possono pertanto essere considerati come componenti soggetti a usura (esempio capacità della batteria, calcificazione, lampade, pneumatici, filtri, spazzole...). La garanzia non si estende altresì a danni che si verificano su componenti delicati (esempio interruttori, batterie, parti realizzate in vetro, schermi, accessori vari) nonché danni derivanti dal trasporto o altri incidenti.

I suoi diritti legali nei confronti del venditore non sono in alcun modo limitati da questa garanzia.

Su www.lidl-service.com è possibile scaricare questo e molti altri manuali, video dei prodotti e software di installazione. Scansionare questo codice QR per accedere direttamente alla pagina di assistenza di LIDL (www.lidl-service.com): qui è possibile consultare le istruzioni per l'uso inserendo il codice articolo (IAN).





Assistenza

IT

Telefono: 800781188

E-Mail: targa@lidl.it

CH

Telefono: 0800 56 44 33

E-Mail: targa@lidl.ch

MT

Telefono: 800 62230

E-Mail: targa@lidl.com.mt

IAN: 426164_2301



Produttore

TARGA GmbH
Coesterweg 45
59494 Soest
GERMANIA