



TAMPER - PVS 4780 A1 VIBRATIONSSTAMPFER - PVS 4780 A1 PILONNEUSE - PVS 4780 A1

GB IE NI CY MT

TAMPER

Operating and Safety Instructions
Translation of Original Operating Manual

FR BE CH

PILONNEUSE

Consignes d'utilisation et de sécurité
Traduction des instructions d'origine

PL

UBIJAK WIBRACYJNY

Wskazówki dotyczące obsługi i bezpieczeństwa
Tłumaczenie oryginalnej instrukcji obsługi

DE AT CH

VIBRATIONSSTAMPFER

Bedienungs- und Sicherheitshinweise
Originalbetriebsanleitung

CZ

VIBRAČNÍ PĚCH

Pokyny pro obsluhu a bezpečnostní pokyny
Překlad originálního provozního návodu

SK

VIBRAČNÉ UBÍJADLO

Pokyny pre obsluhu a bezpečnostné pokyny
Preklad originálneho návodu na obsluhu

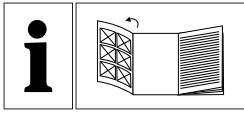

GB IE NI CY MT

Before reading, unfold the page containing the illustrations and familiarise yourself with all functions of the device.

DE AT CH

Klappen Sie vor dem Lesen die Seite mit den Abbildungen aus und machen Sie sich anschließend mit allen Funktionen des Gerätes vertraut.

FR BE CH

Avant de lire le mode d'emploi, ouvrez la page contenant les illustrations et familiarisez-vous ensuite avec toutes les fonctions de l'appareil.

CZ

Před čtením si otevřete stranu s obrázky a potom se seznámte se všemi funkcemi přístroje.

PL

Przed przeczytaniem proszę rozłożyć stronę z ilustracjami, a następnie proszę zapoznać się z wszystkimi funkcjami urządzenia.

SK

Pred čítaním si odklopte stranu s obrázkami a potom sa oboznámte so všetkými funkciami prístroja.

GB / IE / NI / CY / MT	Operating and Safety Instructions	Page	01
DE / AT / CH	Bedienungs- und Sicherheitshinweise	Seite	18
FR / BE / CH	Consignes d'utilisation et de sécurité	Page	36
CZ	Pokyny pro obsluhu a bezpečnostní pokyny	Strana	54
PL	Wskazówki dotyczące obsługi i bezpieczeństwa	Strona	71
SK	Pokyny pre obsluhu a bezpečnostné pokyny	Strana	89

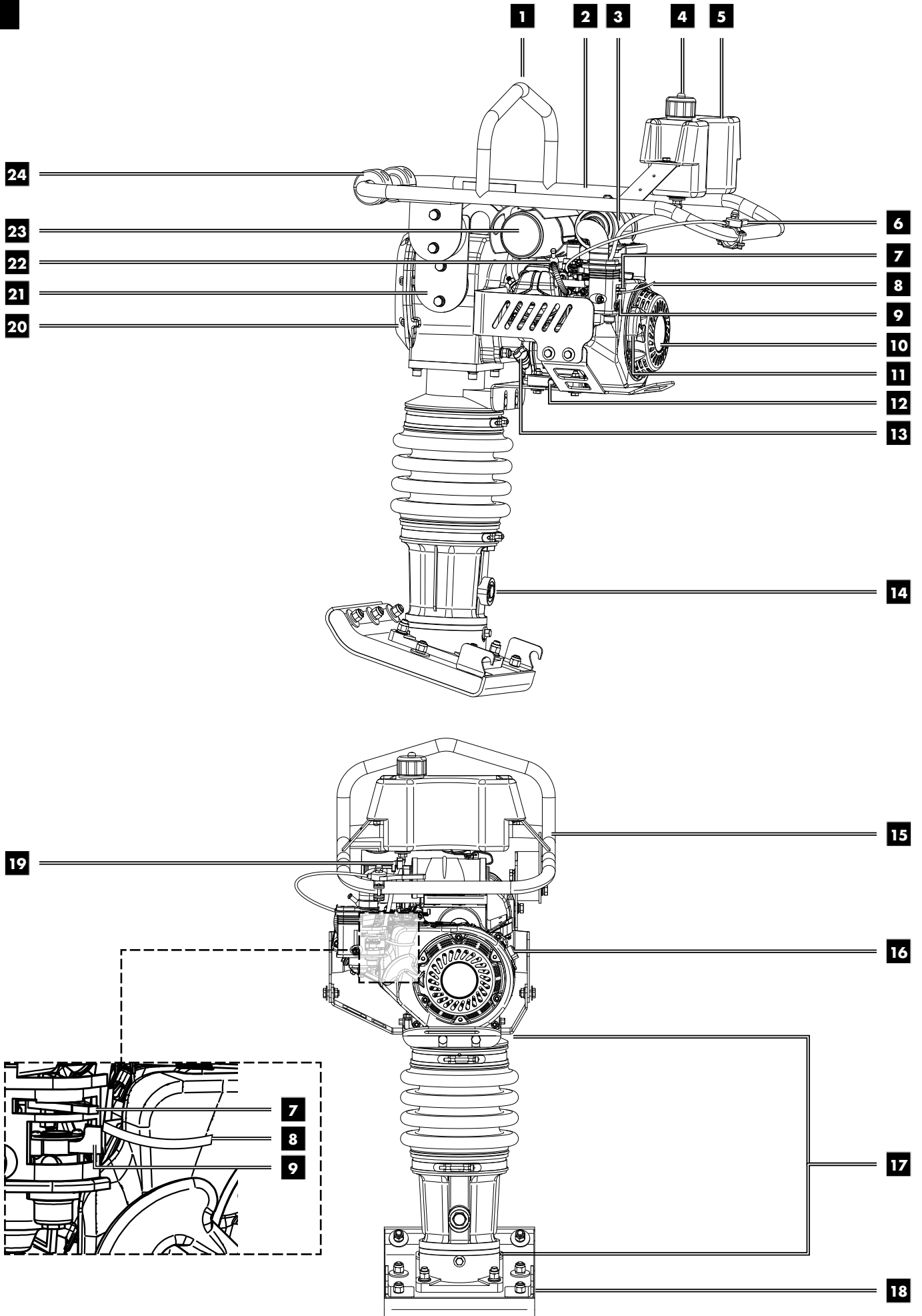

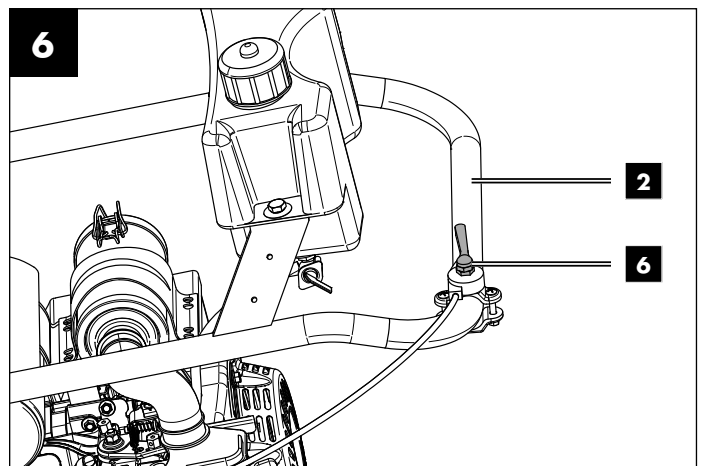
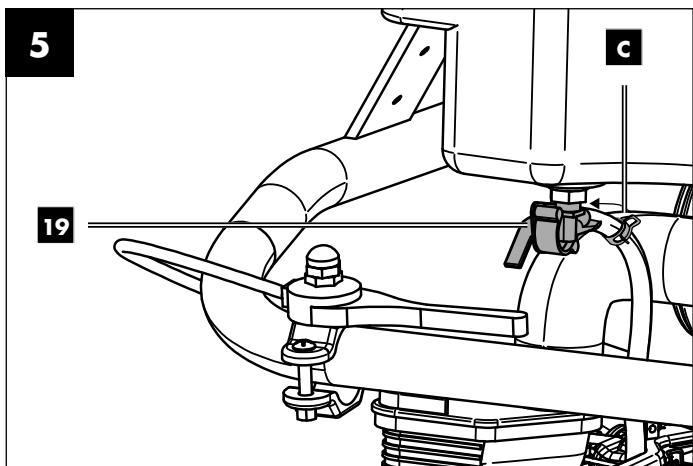
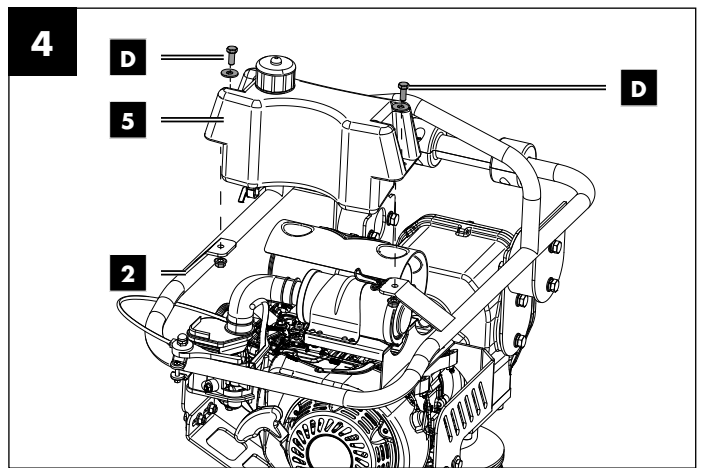
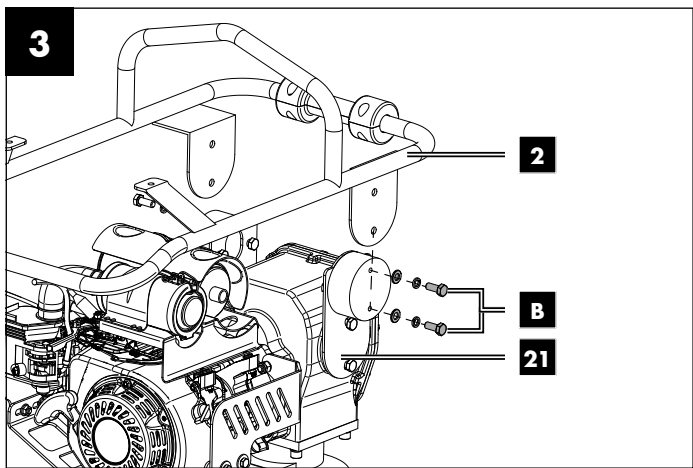
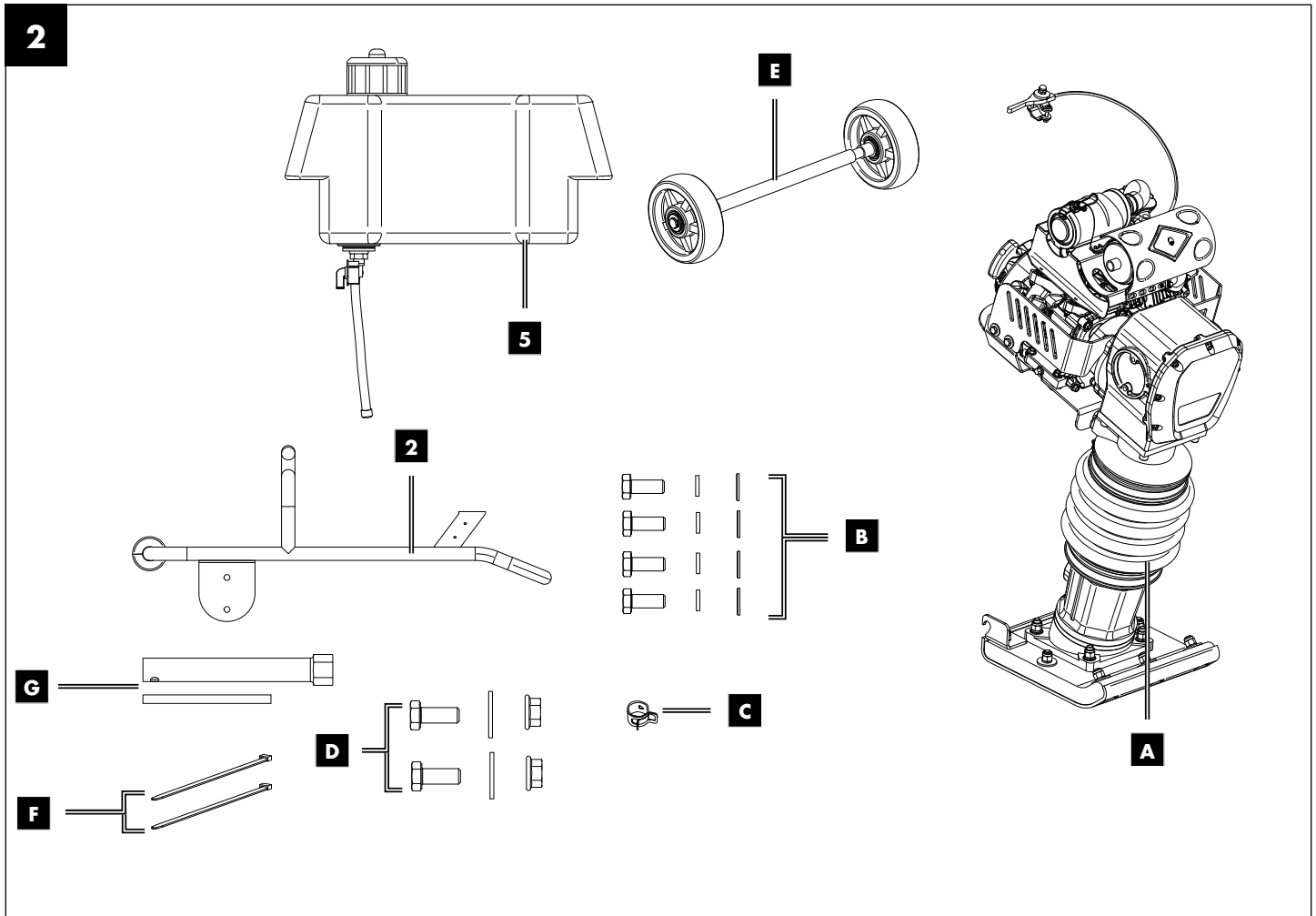

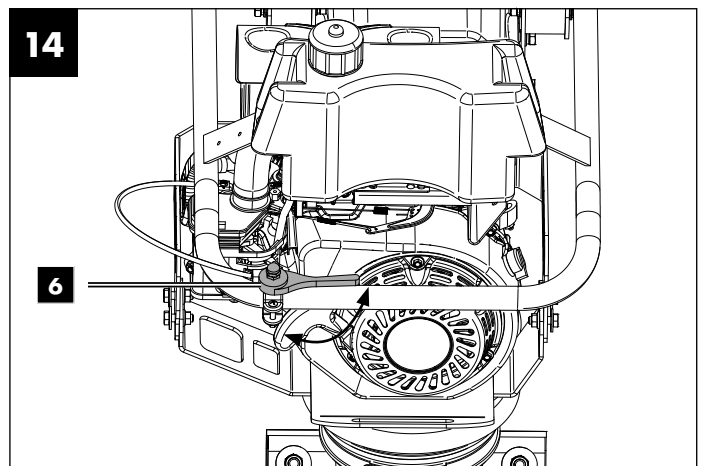
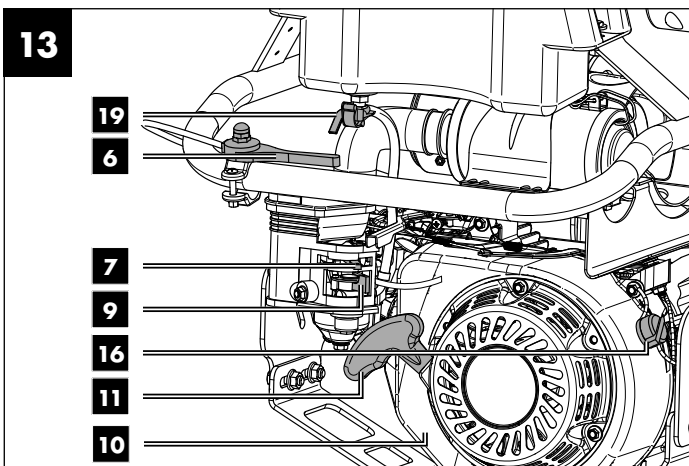
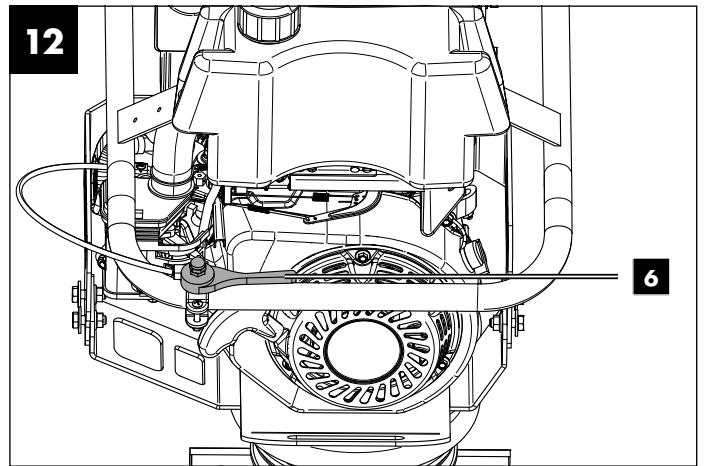
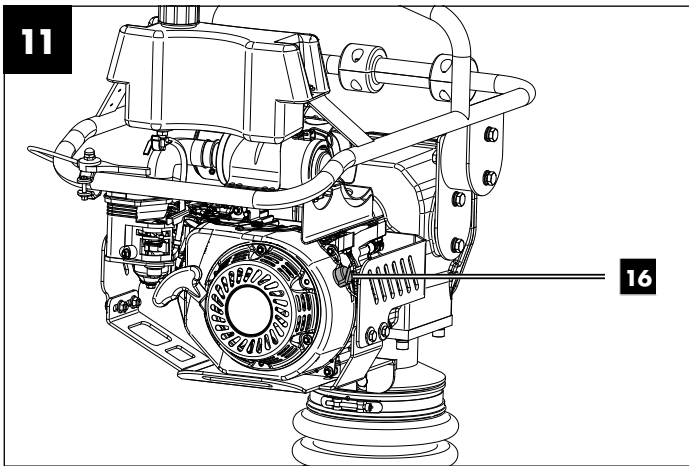
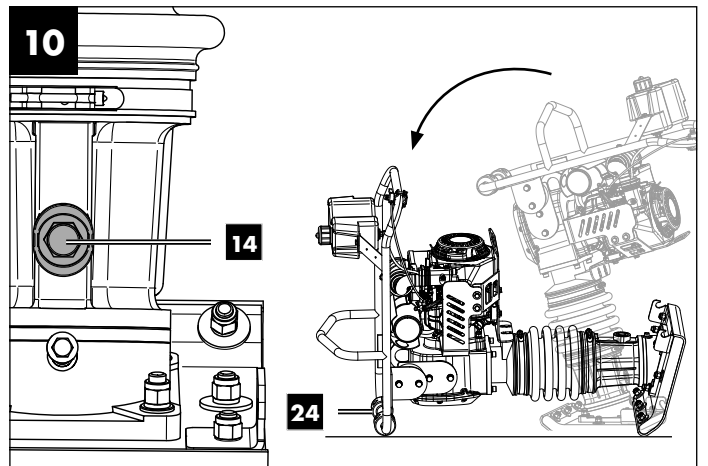
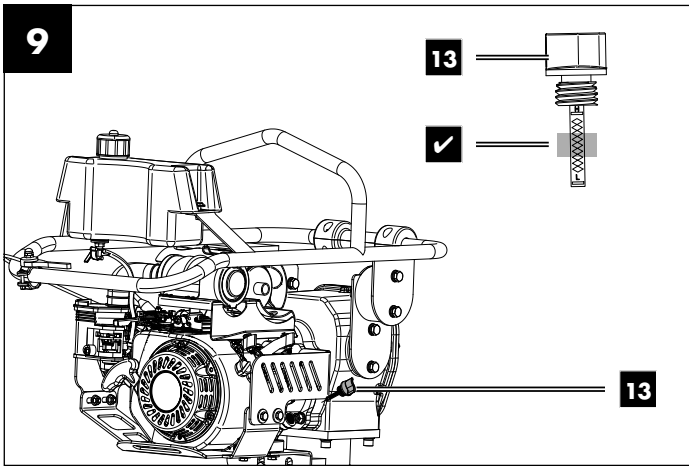
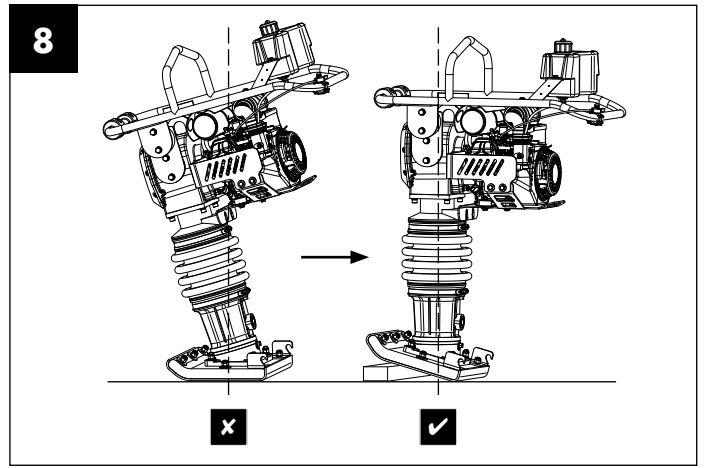
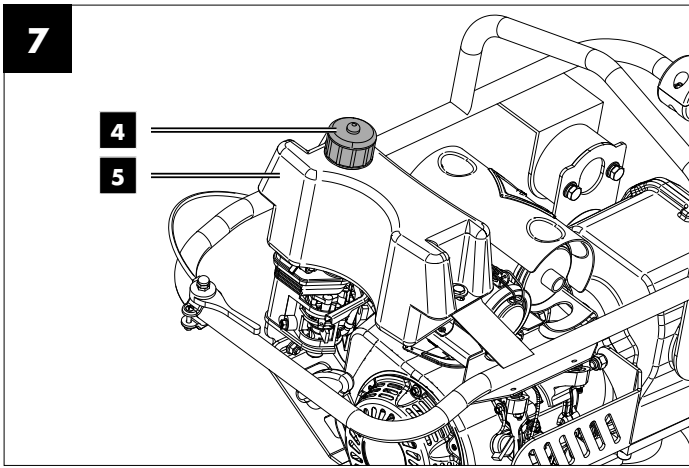

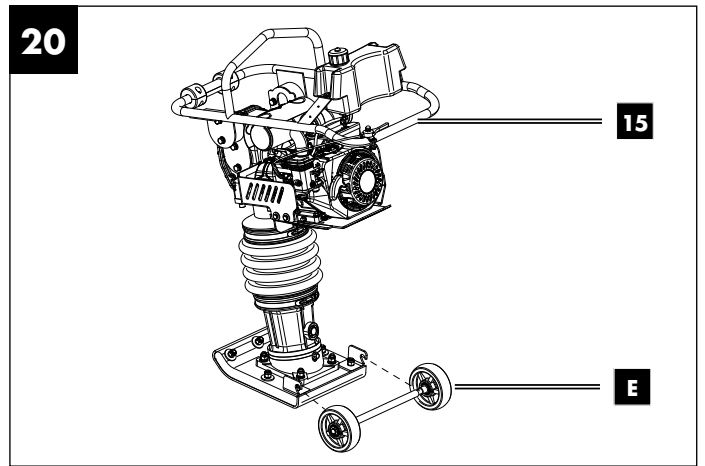
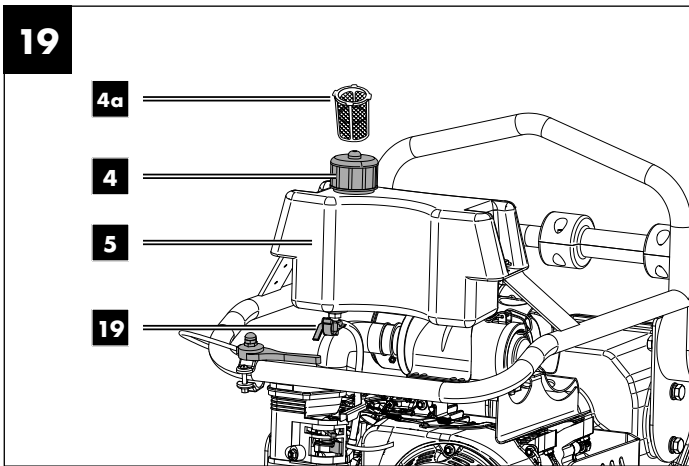
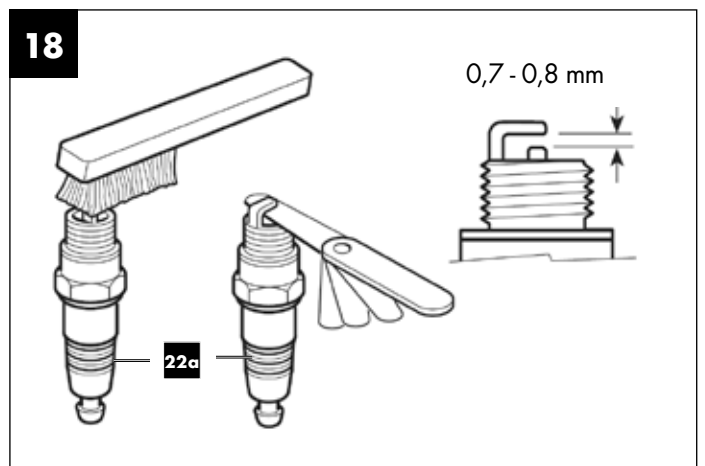
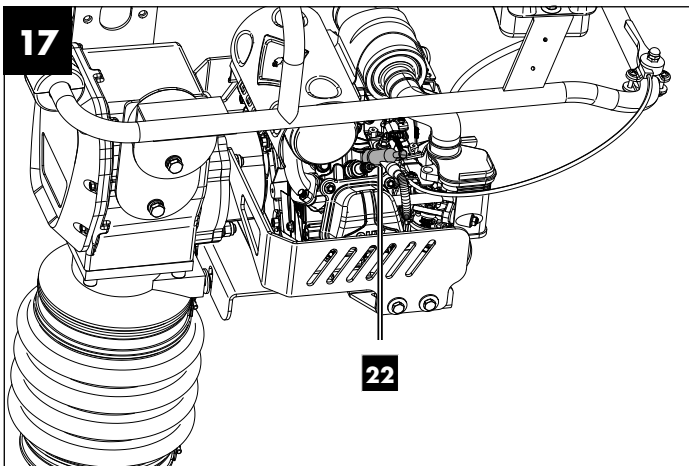
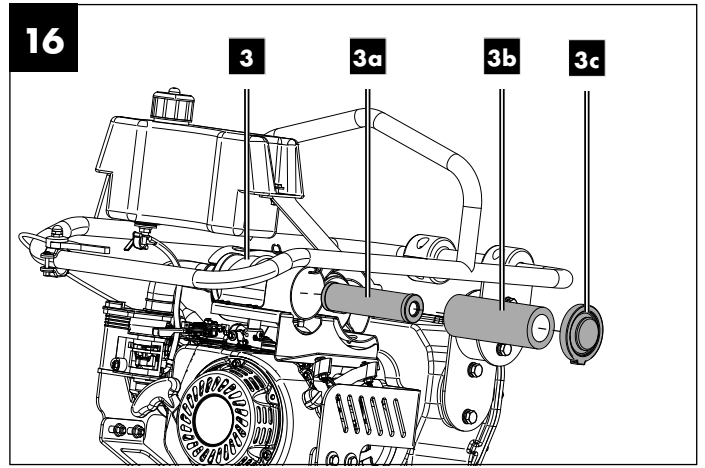
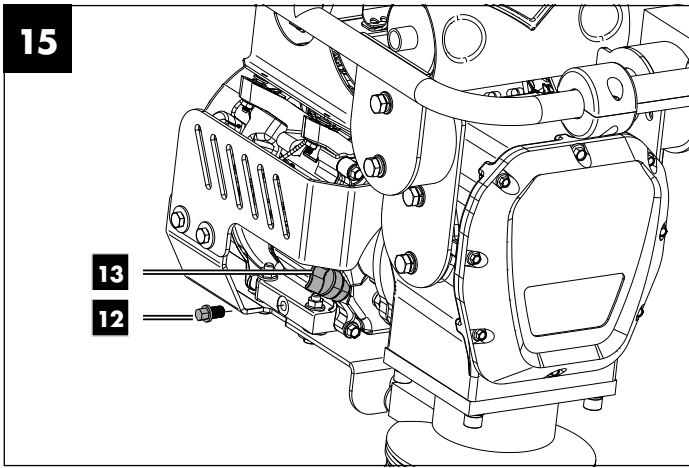

Table of contents:	Page:
1. Explanation of the symbols on the device	2
2. Introduction.....	5
3. Device description (Fig. 1)	5
4. Scope of delivery (fig. 2).....	5
5. Proper use.....	5
6. General safety instructions	6
7. Technical data	8
8. Unpacking	9
9. Layout	9
10. Before commissioning	9
11. Commissioning	11
12. Cleaning and maintenance	12
13. Transporting and lifting the machine.....	14
14. Storage	15
15. Disposal and recycling	15
16. Troubleshooting.....	16
17. Warranty certificate	17
18. Exploded view.....	106
19. Declaration of conformity	108

1. Explanation of the symbols on the device

	Before commissioning, read and observe the operating manual and safety instructions!
	Wear safety goggles!
	Wear hearing protection!
	Use work gloves.
	Use safety shoes.
	Do not expose the device to rain.
	Lifting point, on which the machine can be securely fastened, e.g. to load onto a transport vehicle.
	Lifting point is used to secure the machine during transport.
	Removing or modifying protective or safety equipment is prohibited.
	Do not touch rotating parts. Getting caught in the spinning belt will cause a hand injury. Always put on the belt guard.
	Naked flames or smoking near the device is strictly prohibited!



Hot surface! Touching can cause burns.
Only carry out servicing, maintenance and cleaning work when the engine has cooled down.

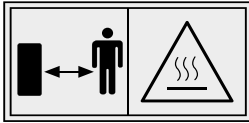

Warning - Hot parts! Make sure that other persons maintain a sufficient safety distance. Keep uninvolved persons away from the device.

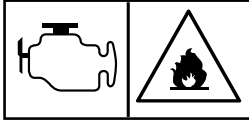

Sparks are produced when the engine is started. These can ignite nearby flammable gases.

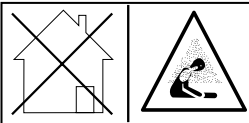

Danger of poisoning! Only use the device outdoors and never in closed or poorly ventilated rooms.

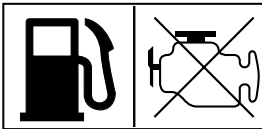

Important: Always switch off the engine before refuelling.
Do not refill during operation.

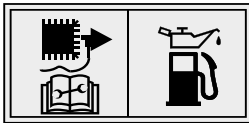

Before carrying out any cleaning or maintenance work, switch off the engine and remove the spark plug connector from the spark plug. Be very careful when dealing with fuels and lubricants!



Guaranteed sound power level of the device.

ON / OFF

On/off switch



The machine complies with the applicable European directives.

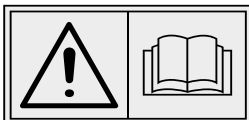

We have marked points in this operating manual that impact your safety with this symbol.



- Choke closed
- Open fuel valve



Speed lever



Checking the oil level

DANGER!

Signal word to indicate an imminently hazardous situation which, if not avoided, will result in death or serious injury.

WARNING!

Signal word to indicate a potentially hazardous situation which, if not avoided, could result in death or serious injury.

CAUTION!

Signal word to indicate a potentially hazardous situation which, if not avoided, could result in minor or moderate injury.

NOTE

Signal word for marking a potentially hazardous situation which, if not avoided, could result in material damage to the machine or property/possessions.

2. Introduction

MANUFACTURER:

Scheppach GmbH

Günzburger Straße 69

D-89335 Ichenhausen

DEAR CUSTOMER,

we wish you much pleasure and success in working with your new device.

NOTE:

In accordance with the applicable product liability laws, the manufacturer of this device assumes no liability for damage to the device or caused by the device arising from:

- Improper handling,
- Non-compliance with the operating manual,
- Repairs carried out by third parties, unauthorised specialists,
- Installing and replacing non-original spare parts,
- Application other than specified.

Note:

Read the whole text of the operating manual before assembly and commissioning.

This operating manual should help you to familiarise yourself with your device and to use it for its intended purpose.

The operating manual includes important instructions for safe, proper and economic operation of the device, for avoiding danger, for minimising repair costs and downtimes, and for increasing the reliability and extending the service life of the device.

In addition to the safety instructions in this operating manual, you must also observe the regulations applicable to the operation of the device in your country.

Keep the operating manual at the device, in a plastic sleeve, protected from dirt and moisture. They must be read and carefully observed by all operating personnel before starting the work.

The device may only be used by personnel who have been trained to use it and who have been instructed with respect to the associated hazards. The required minimum age must be observed.

In addition to the safety instructions in this operating manual and the separate regulations of your country, the generally recognised technical rules relating to the operation of such machines must also be observed.

We accept no liability for accidents or damage that occur due to a failure to observe this manual and the safety instructions.

3. Device description (Fig. 1)

1. Transport bar
2. Protective frame
3. Air filter
 - 3a. Paper filter
 - 3b. Foam filter
 - 3c. Air filter housing cover
4. Fuel filler cap
 - 4a. Fuel filter insert
5. Fuel tank
6. Throttle
7. Choke lever
8. Ventilation hose
9. Fuel valve on the engine
10. Engine
11. Pull starter
12. Oil drain screw
13. Oil dipstick
14. Rammer foot oil drain screw
15. Guide bar
16. On/off switch
17. Bottom rammer
18. Rammer foot
19. Fuel valve on the fuel tank
20. Transmission
21. Adapter plates (2x)
22. Spark plug connector
 - 22a. Spark plug
23. Silencer
24. Transport roller

4. Scope of delivery (fig. 2)

- Vibration rammer (A)
- 4 x Hexagon bolts M10x25 (B)
- 1 x Hose clamp (C)
- 2 x Hexagonal bolts (D)
- 1 x Transport device (E)
- 2 x Cable ties (F)
- 1 x Spark plug wrench (C)
- 1 x Protective frame (2)
- 1 x Fuel tank (5)
- 2 x Adapter plates (21)
- 1 x Operating manual

5. Proper use

The machine complies with the applicable EC machinery directive.

The machine is a motor-driven tool and is suitable for compacting loose soil, clods of earth and gravel, thereby creating a firm and stable base for foundations, sub-concrete and other subsoil consolidation.

However, the machine is not suitable for compacting soils with a high clay content.

The machine may only be used in the intended manner. Any use beyond this is improper. The machine may only be operated by persons who are trained, instructed and authorised to do so.

The user/operator, not the manufacturer, is responsible for damages or injuries of any type resulting from this.

An element of the intended use is also the observance of the safety instructions, as well as the assembly instructions and operating information in the operating manual.

Persons who operate and maintain the machine must be familiar with it and must be informed about potential dangers.

In addition, the applicable accident prevention regulations must be strictly observed.

Other general occupational health and safety-related rules and regulations must be observed.

The liability of the manufacturer and resulting damages are excluded in the event of modifications of the machine.

The machine may only be operated with original parts and original accessories from the manufacturer.

Please note that our equipment was not designed with the intention of use for commercial or industrial purposes. We assume no guarantee if the device is used in commercial or industrial applications, or for equivalent work.

6. General safety instructions

We have marked points in the operating manual that impact your safety with this symbol: 

Furthermore, the operating manual contains other important text sections that are marked with the word **“ATTENTION!”**.

Attention!

When using equipment, several safety warnings must be observed to prevent injuries and damage. For this reason, please carefully read this operating manual / safety instructions. If you hand the device over to another person, please hand over this operating manual / safety instructions as well. We accept no liability for accidents or damage that occur due to a failure to observe this manual and the safety instructions.

DANGER

A failure to observe these instructions poses an extreme danger of death or the risk of life-threatening injuries.

WARNING

A failure to observe these instructions poses a danger of death or the risk of serious injuries.

CAUTION

A failure to observe these instructions poses a minor to moderate danger of injury.

NOTE!

A failure to observe these instructions poses a risk of damage to the engine or other property.

- Familiarise yourself with your machine.
- Read the operating manual carefully and make sure you understand its contents, as well as all labels attached to the machine.
- Familiarise yourself with the area of application, as well as limitations of the machine, and particular sources of danger.

- Make sure that you know all the controls and their function exactly.
- Make sure you know how to stop the machine and quickly disable the controls.
- Do not attempt to use the machine without knowing the exact method of operation and the maintenance requirements of the engine and how to avoid accidents resulting in personal injury and/or property damage.
- Keep other people, particularly children, away from your work area.

Working range

- Never start or operate the machine in an enclosed or poorly ventilated area. The exhaust gases are dangerous because they contain the odourless and deadly gas carbon monoxide. Operate the machine only in a well-ventilated outdoor area.
- Never operate the machine without good visibility or lighting conditions.
- Ensure that the trench walls are stable and will not collapse due to the vibrations. Caution: Danger of falling or toppling over!
- Ensure that the area to be tampered does not contain any electrical cables, gas or water lines which could be damaged due to the vibrations.
- Be careful when working in the vicinity of unprotected holes or excavations.
- Do not work with the device during rain, thunderstorms and especially when there is a risk of lightning.
- Make sure you have secure footing in bad weather, on uneven terrain or on slopes.
- Only use the machine on sites where the operating conditions of the site allow appropriate use of the machine. In particular, pay attention to:
 - the stability conditions;
 - the ground conditions and bearing capacity;
 - the track width;
 - the height-width ratio to obstacles and edges to be driven over (e.g. in connection with the band width; kerb height; trench depth);
 - the tipping angle of the machine and the operating conditions at the site which have a negative effect on the stability (e.g. kerb height, dynamic effects).
- When operating in areas with special hazards, pay attention to the following:
 - Observe the local provisions for operation,
 - keep your distance from electrical power lines,
 - pay attention to vapours and dust when working in tunnels,
 - pay attention to special hazards when working in contaminated areas.

Personal safety

- Do not use the machine if you have taken drugs, alcohol or medication that affects your ability to operate the machine correctly.
- Wear suitable clothing. Wear long trousers and gloves. Wear safety shoes with steel caps, steel soles and non-slip tread.
- Wear hearing protection and safety goggles when working. Use respiratory protection when carrying out dust-generating work.

- Do not wear loose clothing, shorts or jewellery of any kind. Tie back long hair so that it is at shoulder height at most. Keep hair, clothing and gloves away from moving parts. Loose-fitting clothing, jewellery or long hair may become caught in the moving parts.
- Leave protective screens in place and in working order.
- Make sure that all nuts, bolts, etc. are securely tightened.
- Never use the machine if it is in need of repair or in poor mechanical condition. Replace damaged, missing or defective parts before use.
- The operator must be at least 18 years of age. Trainees must be at least 16 years of age and may only work on the machine under supervision.
- All operators must be adequately trained in the use, setting and operation of the machine.
- Check the machine for fuel leaks.
- Keep it in good functional order. Do not use the machine if the engine cannot be switched on and off at the corresponding switch.
- A petrol-driven machine that cannot be controlled via the engine switch is dangerous and must be replaced.
- Before starting the machine, get into the habit of checking that screwdrivers and spanners are away from the area around the machine. A screwdriver or spanner that is still in a rotating device part may result in personal injury.
- Be attentive, watch your actions and use common sense when working with the machine. Do not overextend yourself.
- Do not operate the machine barefoot or with sandals or similar light footwear. Wear safety shoes that protect your feet and improve your grip on slippery surfaces.
- Ensure safe footing and balance at all times. This will allow you to better control the machine in unexpected situations.
- Prevent unintentional start-up. Make sure that the engine switch is switched off before transporting the machine or carrying out maintenance work on the machine. Transport or maintenance work on the machine can lead to accidents if the switch is on.
- There is a risk of crushing at various locations on the machine from moving or rotating assemblies. Keep hands and feet away from the plate. Work with concentration and always make sure you have secure footing. Wear safety work shoes!
- Make sure that the machine and operator are both stable on level terrain when setting up and the machine does not tip, slip or fall during operation.

Safe handling of fuel

- Petrol is very flammable and its gases can explode if they ignite.
- Take safety measures when handling petrol to reduce the risk of serious injury.
- Use a suitable petrol can when filling or draining the fuel tank.
- Carry out this work in clean, well-ventilated outdoor areas.
- Do not smoke. Do not allow sparks, naked flames or other sources of fire to get near when filling up with petrol or working with the machine.
- Never fill the fuel tank indoors. Keep earthed, electrically conductive objects, such as tools, away from exposed electrical parts and wires to avoid sparking or arcing. This could ignite petrol gases.

- Always switch off the engine and let it cool down before refilling the fuel tank. Never remove the fuel filler cap or fill fuel into the fuel tank while the engine is running or while the engine is hot.
- Do not use the machine if you know there is a leak in the fuel system. Slowly loosen the fuel filler cap to release any pressure in the fuel tank. Never overfill the fuel tank (petrol should never be above the marked maximum fill level). Close the fuel tank securely again with the fuel filler cap and wipe up any spilled petrol.
- Do not use the machine if the fuel filler cap is not screwed tightly shut. Avoid ignition sources near spilled petrol. If petrol has been spilled, do not attempt to start the machine. Move the machine away from the area of the spillage and prevent the formation of ignition sources until the petrol gases have dissipated.
- Store fuel only in containers specially manufactured for this purpose.
- Store petrol in a cool, well-ventilated area away from sparks and naked flames or other sources of ignition. Never store petrol or the machine with a filled fuel tank in a building where petrol gases could reach sparks, naked flames or other ignition sources such as water heaters, ovens, clothes dryers or similar.
- Allow the engine to cool before storing the machine in an enclosed area.

Use and care of the machine

- Never pick up or carry the machine while the engine is running.
- Do not handle the machine violently.
- Use the right machine for your area of application. The right machine will do the job it was designed for better and more safely.
- Do not change the speed governor setting of the engine or over-rev it. The speed control system controls the maximum speed of the engine with maximum safety.
- Do not run the engine at high speeds when not compacting.
- Do not hold your hands or feet near rotating parts.
- Avoid contact with hot fuel, oil, exhaust gases and hot surfaces. Do not touch the engine or exhaust silencer. These parts become particularly hot during use. They are still hot a short time after the machine is switched off.
- Allow the engine to cool down before carrying out maintenance or adjustment work.
- If the machine starts to make unusual noises or vibrations, switch the engine off immediately, disconnect the spark plug cable and determine the cause. Unusual noises or vibrations are usually a safety sign of faults.
- Only use assembly and accessory parts approved by the manufacturer. Failure to do so may result in injury.
- Service the machine. Check for misalignment or jamming of moving parts, damaged parts and other conditions that could impair function of the machine. Have the machine repaired before any further use if you find any damage. Many accidents are the result of poorly maintained equipment.
- Keep the engine and silencer free of grass, leaves, excess grease or soot encrustation to reduce the risk of fire.
- Never pour or splash water or any other liquid onto the machine.
- Keep the handles dry, clean and free of small parts.
- Clean the machine after every use.

- Follow the applicable waste disposal guidelines for petrol, oil etc. to protect the environment.
- Keep the switched-off machine out of the reach of children and do not allow persons who are not familiar with the machine or these instructions to use the machine. The machine is dangerous in the hands of untrained operators.
- Make sure that the machine does not tip, slip, roll or fall when it is out of operation.

Service

- Before cleaning, repairing, inspecting or adjusting, switch off the engine and ensure that all moving parts have come to a standstill.
- Always ensure that the engine switch is in the "OFF" position. Disconnect the spark plug cable and keep it away from the spark plug to prevent accidental start-up.
- Have your machine serviced by qualified personnel. Use only original spare parts. This ensures that the machine remains safe.

Additional safety instructions

- Keep hands, fingers and feet away from the base plate in order to avoid injuries.
- Hold the handle of the machine firmly with both hands.
- Always stay behind the machine when using it; never walk or stand in front of the machine when the engine is running.
- Never place tools or other objects under the machine. If the machine hits a foreign object, stop the engine, disconnect the spark plug and check the machine for damage; repair the damage before restarting and using the machine.
- Do not overload the machine by compacting too deep or too fast.
- Do not use the machine at high speeds on hard or slippery surfaces.
- Be especially careful when using the machine to work on or cross gravel beds, gravel paths or gravel roadways.
- Watch out for hidden dangers and traffic. Do not carry people.
- Never leave the workplace and never leave the machine unattended when the engine is running.
- Always stop the machine when work is interrupted or when relocating from one place to another.
- Stay away from trench edges and avoid actions that may cause the machine to tip over. Walk up slopes carefully backwards in a direct line, to avoid tipping the machine over onto the operator.
- Always place the device on a firm and level surface and switch the machine off.
- Limit working hours with the machine and take regular breaks to reduce vibration stress and let your hands rest. Reduce the speed and force with which you perform repetitive movements.

Residual risks

The machine has been built according to the state-of-the-art and the recognised technical safety requirements. However, individual residual risks can arise during operation.

- Furthermore, despite all precautions having been met, some non-obvious residual risks may still remain.

- Residual risks can be minimised if the "Safety instructions" and the "Proper use" together with the operating manual as a whole are observed.
- Avoid accidental start-ups of the machine.
- Use the tool that is recommended in this operating manual. This is how to ensure that your machine provides optimum performance.
- Keep your hands away from the working area when the machine is in operation.

7. Technical data

Dimensions W x D x H	480 x 780 x 1150 mm
Tamping plate L x W	345 x 285 mm
Lift of the tamping plate.....	40 - 66 mm
Impact force	450 - 650 /min
Centrifugal force.....	10 kN
Engine type	1 cylinder / 4-stroke
Max. engine output	4.1 kW
Displacement.....	196 ccm
Max. speed.....	3600 rpm
Fuel.....	super E10 petrol
Fuel tank capacity.....	2.8 l
Engine oil capacity	0.6l
Engine oil.....	SAE 10 W-30 / SAE 10 W-40
Tamping system lubrication.....	SAE 10 W-30
Capacity for oil in the tamping system.....	0.8 l
Spark plug.....	F7RTC
Electrode gap.....	0.7 - 0.8 mm
Weight	78 kg
Subject to technical changes!	

Noise and vibration

The noise levels have been determined in accordance with EN ISO 3744. Total vibration emission values (vector sum of three directions) determined per EN 500-4.

Noise can have serious effects on your health. If the machine noise exceeds 85 dB, please wear suitable hearing protection.

Noise data

Sound power level L_{WA}	108 dB
Sound pressure level L_{pA}	87.45 dB
Uncertainty $K_{wa/pA}$	3 dB

Vibration parameters

Maximum vibration on right handle a_h	30.61 m/s ²
Maximum vibration on left handle a_h	29.37 m/s ²

The specified sound levels have been measured in accordance with a standardised test procedure and can be used to compare different tools with one another.

In addition, these values are suitable for estimating the stresses for the user resulting from the noise in advance.

Warning! Depending on how you use the machine, the actual values may differ from those given. Implement measures to protect against noise nuisance.

In doing so, take into account the complete working process, including the times when the tool is working without load or switched off.

Suitable measures include regular maintenance and care of the tool and the insertion tools, regular breaks as well as proper planning of the working process.

Warning!

In case of extended working periods, the operating personnel may suffer circulatory disturbances in their hands (vibration white finger) due to vibrations.

Raynaud's syndrome is a vascular disease that causes the small blood vessels on the fingers and toes to cramp in spasms. The affected areas are no longer supplied with sufficient blood and therefore appear extremely pale. The frequent use of vibrating devices can cause nerve damage in people whose circulation is impaired (e.g. smokers, diabetics).

If you notice unusual adverse effects, stop working immediately and seek medical advice.

Observe the following information to reduce hazards:

- Keep your body and especially your hands warm in cold weather.
- Take regular breaks and move your hands to promote circulation.
- Ensure as little vibration as possible at the device via regular maintenance and stable parts on the machine.

8. Unpacking

1. Open the packaging and carefully remove the device.
2. Remove the packaging material, as well as the packaging and transport safety devices. Remove the transport safety devices with an open-end spanner AF 10 mm (not included in the scope of delivery).
3. Check whether the scope of delivery is complete.
4. Check the device and accessory parts for transport damage. In the event of complaints the carrier must be informed immediately. Later claims will not be recognised.
5. If possible, keep the packaging until the expiry of the warranty period.
6. Familiarise yourself with the device by means of the operating manual before using for the first time.
7. With accessories as well as wearing parts and replacement parts use only original parts. Spare parts can be obtained from your specialist dealer.
8. When ordering please provide our article number as well as type and year of manufacture for your equipment.

⚠ DANGER

The device and the packaging are not children's toys! Do not let children play with plastic bags, films or small parts! There is a danger of choking or suffocating!

9. Layout

⚠ WARNING!

Danger of injury and damage!

The use of incorrect spare parts and accessories can lead to injuries and damage. These could come loose and be flung away. They can also reduce the power of the machine.

- Only use original spare parts and accessories from the manufacturer. Original spare parts or accessories can be obtained from your specialist dealer.
- Failure to do so may reduce the power of the machine and parts may come loose.
- Failure to observe this will invalidate the manufacturer's warranty.

NOTE!

Due to the heavy weight of the machine, we recommend installation by at least two people.

Some parts of the delivery come disassembled. You require the following for assembly:

- Open-end spanner AF 13 mm (mounting fuel tank)
- Needle-nosed pliers (mounting fuel tank)
- Open-end spanner AF 16 mm (assembly of protective frame and adapter plates)
- Open-end spanner AF 8 mm (mounting throttle)
- Open-end spanner AF 10 mm (mounting throttle)

The assembly tool is not included in the scope of delivery.

9.1 Mounting the protective frame (2) (Fig. 3)

1. First remove the four hexagonal bolts M10x25 (B), the spring washer and washers from the adapter plates (21) on both sides.
2. Fasten the protective frame (2) to the adapter plates (21) on both sides using four hexagonal bolts M10x25 (B), the spring washers and washers.
3. Tighten the hexagonal bolts (B) with an open-end spanner AF 16 mm.

9.2 Fitting the fuel tank (5) (Fig. 4, 5)

1. Fasten the fuel tank (5) to the mounting plate of the protective frame (2) with two hexagonal bolts (D), two washers M8 and two locking nuts M8.
2. Tighten the hexagonal bolts (D) with an open-end spanner AF 13 mm.
3. Push the fuel hose onto the fuel valve on the fuel tank (19). Secure the fuel hose using the hose clamp (C) to prevent slipping. Use needle-nosed pliers for this.

9.3 Fitting the throttle (6) (Fig. 2, 6)

1. Fasten the throttle (6) to the protective frame (2) using the fastening clip, two hexagonal bolts M6x30 and two self-locking nuts M6.
2. Tighten the hexagonal bolts and nuts with an open-end spanner AF 10 mm and AF 8 mm.
3. Fasten the throttle cable to the protective frame (2) using the cable ties (F) provided.

10. Before commissioning

⚠ ATTENTION!

Always make sure the machine is fully assembled before commissioning!

⚠ WARNING!

Health hazard!

Inhalation of petrol/lubricating oil vapours and exhaust gases can cause serious damage to health, unconsciousness and in extreme cases death.

- Do not breathe petrol/lubricating oil vapours and exhaust gases.
- Operate the machine outdoors only.

NOTE!

Device damage

Using the machine without or with too little engine and gearbox oil can result in engine damage.

- Fill with petrol and oil before commissioning. The machine is supplied without engine oil and gearbox oil.

NOTE!

Environmental damage!

Spilled oil can pollute the environment permanently. The liquid is highly toxic and can quickly lead to water pollution.

- Fill/empty oil only on level, paved surfaces.
- Use a filling nozzle or funnel.
- Collect drained oil in a suitable container.
- Wipe up spilled oil carefully immediately and dispose of the cloth according to local regulations.
- Dispose of oil as per local regulations.

NOTE!

Risk of damage!

If incorrectly stored or undrained fuel is used, the carburettor may become clogged or engine operation may be affected.

- Put unused fuel in an airtight vessel and store it in a dark, cool room.

10.1 Filling up with petrol (Fig. 8)

⚠ Attention!

The machine is delivered without petrol. It is therefore essential to fill with petrol before commissioning. Use Super E10 petrol for this.

⚠ DANGER!

Risk of fire and explosion!

When filling, fuel may ignite and even explode. This can lead to severe burns or death.

- Switch off the engine and let it cool down.
- Keep heat, flames and sparks away.
- Only fill up with fuel outdoors. Do not refuel the machine on the transport vehicle.
- Wear protective gloves.
- Avoid contact with skin and eyes.
- Start the machine at a distance of at least 3 m from the fuel filling point.

Note: Use a fuel filter (4a). The fuel filter insert (4a) is a filter cup which is located directly under the fuel filler cap (4) and filters all the fuel filled in.

1. Clean the area surrounding the filling area. Impurities in the fuel tank (5) lead to operational faults.
2. Carefully open the fuel filler cap (4) so that any possible overpressure can be relieved.

3. Fill the fuel tank (5) with petrol (Super E10) using a funnel (not included in scope of delivery). Use a fuel filter insert (4a). Note the max. filling capacity of 2.8 litres. Carefully fill the petrol up to the lower edge of the filling nozzle.
4. Close the fuel filler cap (4) again. Ensure that the fuel filler cap (4) is tightly sealed.
5. Clean the fuel filler cap (4) and the surroundings.
6. Check the fuel tank (5) and fuel lines for leaks.
7. Move at least three meters away from the refuelling area before starting the engine (10).
8. Do not use petrol that has already been used or that is contaminated. Do not allow dirt or water to enter the fuel tank (5).

10.2 Filling up with engine oil (Fig. 8, 9)

⚠ Attention!

The machine is delivered without engine oil. Therefore, ensure that you add oil before commissioning. Use multigrade oil (SAE 10W-30 or 10W-40 (depending on the operating temperature) for this.

Note: Check the oil level regularly before commissioning. An oil level that is too low can damage the engine.

1. Place the machine on a level, even surface.
2. Unscrew the oil dipstick (13).
3. Fill the tank with engine oil using a funnel (not included in scope of delivery). Note the max. filling capacity of 600 ml. Carefully fill the oil up to the lower edge of the filling port.
4. Wipe the oil dipstick (13) with a clean, lint-free cloth.
5. Reinsert the oil dipstick (13) and check the oil level without screwing the oil dipstick (13) tight again.
6. The oil level must be within the middle mark on the oil dipstick (13).
7. If the oil level is too low, add the recommended amount of oil (max. 600 ml).
8. Then screw the oil dipstick (13) in again.

10.3 Lubricating the tamping system (Fig. 10)

Lubricating oil is distributed into the entire tamping system by the vibrations of the machine. While the machine is operating, the oil goes into the crankcase from the bottom of the machine through the boreholes in the piston. The oil level in the tamping system must always be kept at the correct level to ensure effective tamping operation.

Remark: If the machine is transported horizontally or has just been used, it must be stood upright for 15 minutes before the oil level can be checked. This allows the oil to settle and provides a better measured value.

1. Place the machine on a level, even surface. Tilt the machine so that a right angle is formed to the floor.
2. Remove contamination in the area of the sight glass of the rammer foot oil drain screw (14).
3. Check the oil level using the sight glass of the rammer foot oil drain screw (14). The tamping system lubrication is OK when the oil sight glass shows about 1/2 - 3/4 full.
4. If no oil is visible, refill with oil.
5. Tilt the machine forwards until it rests on the transport roller (24).
6. Remove the rammer foot oil drain screw (14) using a socket spanner size 24 mm and a ratchet spanner (not included in the scope of delivery).

7. Fill the oil using a funnel (not included in scope of delivery). Note the max. filling capacity of 800 ml. Use multi-grade oil (SAE 10W-30 or 10W-40 (depending on the operating temperature)) for this.
8. Then screw the rammer foot oil drain screw (14) back in. Tighten the rammer foot oil drain screw (14) with a torque of 9 Nm (6 ft-lbs.).
9. Place the machine upright again.

NOTE: Do not overfill the tamping system with oil. Too much oil can result in a hydraulic lock in the tamping system. This can result in faulty operation and damage to the clutch of the engine, the tamping system and the rammer foot.

10.4 Rammer foot (18) (Fig. 1)

With a new machine, before any commissioning or after installation of a new rammer foot (18), all fixing nuts must be tightened with an open-end spanner AF 19 mm (not included in the scope of delivery). When using a torque wrench (not included in the scope of delivery), the tightening torque is 86 Nm.

11. Commissioning

⚠ ATTENTION!

Read through the safety instructions carefully.

11.1 Preparation

Place the machine upright on a firm, level surface to ensure proper lubrication of the engine (10).

Check before operation

- Check all sides of the engine for oil or fuel leaks.
- Check the engine oil level.
- Check the fuel level – the fuel tank should be at least half-full.
- Check the condition of the air filter.
- Check the condition of the fuel lines.
- Look for signs of damage.
- Check that all protective covers are in place and all screws, nuts and pins are tightened.
- The firm seating of the external screw connections.
- Check whether the machine is positioned on solid, level and secure ground in order to prevent tipping over. Danger of injury and tipping!
- Check the location. Do not start the machine on a hard surface such as asphalt or concrete. Avoid set-up locations with depressions or holes (such as gullies for example). There is a risk of slipping on smooth, wet surfaces!

11.2 On/Off switch (16) (Fig. 11)

The ON/OFF switch (16) activates or deactivates the ignition system. The ON/OFF switch (16) must be in the ON position for the engine (10) to run.

The engine (10) stops when the ON/OFF switch (16) is moved to the OFF position.

11.3 Throttle (6) (Fig. 1, 6, 14)

The throttle (6) controls the speed of the engine (10). If the lever is moved in the directions shown, the engine (10) runs faster or slower.

Fast =



Slow / Idle =



Note:

The machine is designed for a speed of 4,000 rpm. At optimal speed, the foot beats at a rate of 680 beats per minute. An increase of the throttle speed above the speed set at the factory does not increase the number of beats and can damage the machine.

⚠ ATTENTION!

When starting the engine (10), only open the choke lever (7) when the throttle (6) is idle. Otherwise, the machine may actuate.

Slowly start up the machine from the idle position to the full throttle position.

11.4 Starting the engine (10) (Fig. 11 - 14)

11.4.1 Cold start

1. Set the fuel valve on the fuel tank (19) to ON.
2. Set the fuel valve on the engine (9) to the right to open.
3. Close the choke lever (7) and slide it to the left.
4. Open the throttle (6) slightly by moving it a little to the left.
5. Turn the on/off switch (16) to ON.
6. Gently pull on the pull starter (11) until resistance is felt and let it wind back in.
7. Pull strongly on the pull starter (11) and let it wind back in slowly. Do not let the pull starter (11) snap back. If necessary, pull the pull starter (11) several times until the engine (10) starts.
8. Let the engine (10) warm up for a few seconds.
9. Set the throttle (6) to idle.
10. Set the choke lever (7) slowly to the right as soon as the engine (10) is running.
11. Push the throttle (6) to the left to operate.
12. The machine starts to work.

11.4.2 Warm start (Fig. 11-14)

1. Set the fuel valve on the fuel tank (19) to ON.
2. Set the fuel valve on the engine (9) to the right to open.
3. Open the choke lever (7) and push it to the right.
4. Push the throttle (6) to the right in idle position.
5. Turn the on/off switch (16) to ON.
6. Pull strongly on the pull starter (11) and let it wind back in slowly. Do not let the pull starter (11) snap back. If necessary, pull the pull starter (11) several times until the engine (10) starts.
7. The engine (10) starts.
8. Push the throttle (6) to the left to operate.
9. The machine starts to work.

11.5 Switching off the engine (10) (Fig. 13, 14)

⚠ Attention!

If you need to stop the engine (10) in an emergency, turn the on/off switch (16) to the OFF position.

Use the following procedure under normal conditions:

1. Push the throttle (6) to the right in idle position.
2. Turn the on/off switch (16) to OFF.
3. Set the fuel valve on the fuel tank (19) to OFF to close.
4. Set the fuel valve on the engine (9) to the left to close.

CAUTION!

Do not adjust the choke lever (7) to stop the engine (10). Misfiring or engine damage may occur.

CAUTION!

Do not lift or move the machine to another location during operation. You could lose control of the machine. Observe chapter 13.

11.6 Guiding the vibration rammer (Fig. 1)

- For optimal compaction and low rammer foot wear, the rammer foot (18) must rest flat on the floor, not on the front or the rear edge.
- The rammer foot (18) must always make contact parallel to the ground to avoid extreme wear of the plate.
- Guide the machine by the guide bar (15) using both hands.
- Stand behind the machine, go slowly and steer the machine while it moves forwards in the desired direction.
- Guide the machine so that you cannot be trapped between the machine and solid objects.
- Always walk uphill when working on slopes or inclines. The operator must never stand in the felling direction.
- Safety shoes must be worn when the machine is on uneven terrain or when compacting loose material.
- Keep the machine clean and dry.
- Also switch the machine off during short work interruptions.
- When working, open the throttle (6) fully to achieve maximum power.
- Never let go of the guide bar (15) when compacting.
- Let the machine pull forward by itself. The machine is designed so that it moves forward by itself when tampering. To speed the feed up, gently pull the guide bar (15) back so that the rear part of the foot touches the floor first.
- Do not exert any pressure on the machine. Do not try to move the machine forward with muscle power.
- If the machine tips over, switch the engine (10) off immediately (set on/off switch (16) to OFF). Set the machine up again or place it on its side so that the engine (10) faces upwards. (see transport position. Fig. 10).

Note: To avoid engine damage, the machine must not continue to run when it is lying on its side.

⚠ ATTENTION!

Do not use the machine on concrete or hard/solid compacted surfaces. In such cases, the machine starts to bounce instead of vibrating, causing damage to the rammer foot (18) and the engine (10).

12. Cleaning and maintenance

⚠ ATTENTION!

Always shut the engine (10) down and remove the spark plug connector (22) before carrying out any cleaning work.

After each use, clean the cylinder cooling fins and remove any dirt or stones that have accumulated on the machine.

⚠ ATTENTION!

Do not use a "high-pressure cleaner" to clean the machine. Water can penetrate sealed areas of the machine and cause damage to spindles, pistons, bearings or the engine (10). High-pressure cleaners shorten the operating time and impair operability.

⚠ ATTENTION!

Always shut the engine (10) down and remove the spark plug connector (22) before carrying out any maintenance work.

12.1 Maintenance plan

Observe the machine and engine maintenance table:

Maintenance plan	
Check for servicing	Interval
Loose screws	Before commissioning
Check for damage	Before commissioning
Check fuel tank for leaks	Before commissioning
Clean machine	After commissioning
Check the cooling fins	After 25 operating hours
Check spark plug	After 25 operating hours
Change the engine oil	After 50 operating hours
Check air filter	After 100 operating hours
Change the engine oil	After 100 operating hours
Replace spark plug	After 100 operating hours
Clean the sedimentation cup	After 100 operating hours
Change the oil in the tamping system	After 300 operating hours
Clean the fuel filter	After 300 operating hours

12.2 Changing the engine oil (Fig. 15)

NOTE!

Environmental damage!

Spilled oil can pollute the environment permanently. The liquid is highly toxic and can quickly lead to water pollution.

- Fill/empty oil only on level, paved surfaces.
- Use a filling nozzle or funnel.
- Collect drained oil in a suitable container.
- Wipe up spilled oil carefully immediately and dispose of the cloth according to local regulations.
- Dispose of oil as per local regulations.

The engine oil change should be carried out while the engine (10) is at operating temperature and switched off.

1. Place the machine on a level, even surface.
2. Place a suitable collection container (not included in the scope of delivery) under the oil drain screw (12).
3. Use an open-end spanner size 10 mm (not included in the scope of delivery) to open the oil drain screw (12) and drain the engine oil.

4. After you have drained the engine oil completely, tighten the oil drain screw (12) again.
5. Now unscrew the oil dipstick (13) anti-clockwise.
6. Fill up with fresh engine oil and check the oil level (see 10.2.).
7. Then screw the oil dipstick (13) back in clockwise.

12.3 Air filter maintenance (3) (Fig. 16)

⚠ DANGER!

Risk of fire and explosion!

If not cleaned correctly, fuel may ignite and even explode. This can lead to severe burns or death.

- Clean the air filter only by knocking out or blowing out with compressed air.
- Never clean the air filter with petrol or flammable solvents.

NOTE!

Risk of damage!

Operating the engine without the filter element in place can cause engine damage.

- Never run the engine without the air filter element in place.

A fouled air filter diminishes the engine output due to reduced air supply to the carburettor. Regular inspection is therefore essential.

The air filter should be checked every 100 operating hours and cleaned as required.

1. Remove the air filter housing cover (3c).
2. Remove the air filter inserts and check these for damage.
3. Replace any damaged insert. Wipe off dirt on the inside of the filter housing with a clean moist cloth. Make sure that no direct enters the opening.
4. Remove the foam filter (3b) from the paper filter (3a). Check it for damage and replace it if necessary. Clean the foam filter (3b) with a mild soapy solution.
5. Blow out the paper filter (3a) from the inside to the outside with compressed air. Do not rub dirt off the paper filter (3a). This can result in damage.
6. Place the foam filter (3b) on the paper filter (3a).
7. Close the air filter housing cover (3c).

Never run the engine (10) without an air filter or with a damaged air filter insert. This would allow dirt into the engine (10), which would result in severe damage to the engine. The manufacturer is not responsible for the resulting damages; the user solely bears the risk.

12.4 Cleaning / replacing the spark plug (22a) (Fig. 17, 18)

⚠ **ATTENTION:** Only replace the spark plug when the engine is cold!

Check the spark plug (22a) for contamination for the first time after 25 operating hours and clean it with a copper wire brush if necessary.

Thereafter, replace the spark plug (22a) every 100 operating hours or if necessary.

1. Disconnect the spark plug connector (22) and remove any dirt in the spark plug area.

2. Unscrew the spark plug (22a) with the supplied spark plug wrench (G) and check this.
3. Check the insulation. Replace the spark plug (22a) if it is damaged, e.g. cracked or fragmented.
4. Clean the spark plug electrodes with a wire brush.
5. Check the electrode gap and adjust it using a feeler gauge (not included in the scope of delivery). To make sure that the engine (10) remains efficient, the spark plug (22a) must have the right electrode gap (0.7-0.8 mm).
6. Screw the spark plug (22a) back in by hand and tighten it about 1/4 turn with the spark plug wrench (G).
7. Place the spark plug connector (22) on the spark plug (22a).

⚠ ATTENTION!

A loose spark plug can overheat and cause damage to the engine. If you tighten the spark plug too much, the thread in the cylinder head may be damaged.

12.5 Lubricating the tamping system (Fig. 10)

Check the oil level every time before commissioning.

See 10.3 Lubricating the tamper system.

12.6 Changing the tamper system oil (Fig. 10)

1. Place the machine on a level, even surface. Tilt the machine so that a right angle is formed to the floor.
2. Tilt the machine back until it rests on the guide bar (15).
3. Place a suitable collection container (not included in the scope of delivery) under the machine.
4. Remove the rammer foot oil drain screw (14) using a socket spanner size 24 mm and a ratchet spanner (not included in the scope of delivery).
5. Allow the oil to drain into a collection container.
6. Return the machine to an upright position and tilt it until the machine rests on the transport roller (24).
7. Fill the oil using a funnel (not included in scope of delivery). Note the max. filling capacity of 800 ml.
8. Then screw the rammer foot oil drain screw (14) back in. Tighten the rammer foot oil drain screw (14) with a torque of 9 Nm (6 ft-lbs.).
9. Place the machine upright again.

12.7 Drain petrol with a petrol extraction pump (Fig. 19)

In case of storage over a longer period of time, the petrol must be drained.

⚠ WARNING!

Health hazard!

Inhalation of petrol/lubricating oil vapours and exhaust gases can cause serious damage to health, unconsciousness and in extreme cases death.

- Do not breathe petrol/lubricating oil vapours and exhaust gases.
- Empty out fuel only outdoors.

1. Close the fuel valve on the fuel tank (19).
2. Hold a collection container under the hose of the petrol extraction pump (not included in the scope of delivery).
3. Carefully open the fuel filler cap (4) so that any possible overpressure can be relieved. Remove the fuel filler cap (4).
4. Remove the fuel filter insert (4a).

5. Push the hose of the petrol extraction pump into the fuel tank (5) and drain out the petrol completely using the petrol extraction pump.
6. Reinsert the fuel filter insert (4a).
7. Retighten the fuel filler cap (4).
8. To ensure that no petrol remains in the carburettor, the remaining petrol must be drained out of the carburettor.

12.8 Cleaning the fuel filter insert (4a) (Fig. 19)

Note: The fuel filter insert (4a) is a filter cup which is located directly under the fuel filler cap (4) and filters all the fuel filled in.

1. Unscrew the fuel filler cap (4).
2. Remove the fuel filter insert (4a). Clean it in a non-flammable solvent or a solvent with a high flash point.
3. Reinsert the fuel filter insert (4a).
4. Retighten the fuel filler cap (4).

Please provide the following information in the event of any enquiries:

- Machine data - type plate
- Engine data - type plate

Important note in the case of repairs:

When returning the machine for repair, for safety reasons, ensure that it is free of oil and fuel when it is sent to the service centre.

Spare parts / accessories

Spark plug F7RTC - Article no.: 3904601090 / SP item 16

Air filter insert - Article no.: 3908301358 / SP item 127

Transport roller - article no. 3908301101/ SP item 90

Service information

Note that the following parts on this machine are subject to natural or usage-related wear, or that the following parts are required as consumables.

Wearing parts*: Spark plug, air filter insert, transport roller

* may not be included in the scope of delivery!

13. Transporting and lifting the machine

⚠ WARNING!

Danger of injury!

Unintended and unexpected start-up of the machine may lead to injuries.

1. Before loading, switch off the engine (10) and, after the engine (10) has cooled down, remove the spark plug connector (22) from the spark plug (22a).
2. Close the fuel valve on the engine (9) and the fuel tank (19). Do not refuel the machine on the transport vehicle.
3. The machine can cause severe crushing injuries due to its own weight.

⚠ WARNING!

Danger of crushing!

The guide bar must not be used to lift the machine.

- Only lift the product by the transport bar.
- The transport bar must be inspected regularly for wear, damage or misuse. A damaged transport bar must be replaced immediately.

⚠ **Attention!** The machine can fall and cause damage or injury if it is not lifted properly.

⚠ **Attention!** The lifting point is used to secure the machine during transport.

⚠ **Attention!** The transport bar (1) is used to recover or tow a stuck machine. If towing with a tow rope is not possible, use a tow bar. Always ensure that the tow bar does not have any visible damage and can withstand the resulting forces. Unlike belts, ropes or chains, a tow bar can absorb and transmit both tensile and compressive forces.

13.1 Transport

This machine can be transported in a vehicle or by the transport device (E) depending on the conditions of the place of use and the distance to be covered.

Allow the engine (10) to cool down before transporting or loading to avoid burns and to prevent fire hazards.

Empty the fuel tank (5) completely (see section 12.7).

13.1.1 Transport device (E) (Fig. 20)

The transport device facilitates handling over short distances. Only use the transport device (E) on a level and solid surface and for short distances. Remove the transport device (E) again before first use.

1. Switch the engine (10) off before transporting (see section 11.5).
2. Gently tilt the machine forward and push the transport device (E) beneath the bracket.
3. Hold the transport device (E) by the foot.
4. Tilt the machine backwards on the axle.
5. Roll it forwards and backwards as required using the guide bar (15).
6. Proceed in reverse order when setting down.
7. Carefully put the machine down and remove the transport device (E).

13.1.2 Transporting in a vehicle (Fig. 1, 10, 20)

Always transport the machine in an upright position, if possible. If there is no possibility to transport the machine upright, then only in the position shown in Fig. 11.

The air filter (3) must not point downwards. Oil may get into the cylinder, combustion chamber or air filter (3). This can cause starting difficulties.

1. Lift the machine into a vehicle. Please note that the machine is too heavy to be lifted without mechanical help (i.e. lifting device).
2. Or use the transport device (E) and a loading ramp in order to load the machine into the vehicle.
3. Secure the machine on the transport vehicle against rolling, slipping or tipping over and also lash down the machine. Also secure the machine with a securing strap at the lifting point.

⚠ ATTENTION!

After transport in a horizontal position, the machine must be righted again to allow the oil to run back to the engine (10). This process may take some time until the normal oil level is restored.

13.2 Lifting the machine / transport by means of a lifting device (Fig. 1)

Before lifting, make sure that the lifting device (crane or hoist) is capable of carrying the machine weight without danger. See type plate for weight of lifting device.

Please note that loading ramps must be stable and able to bear the load.

1. Fasten the lifting gear to the central mounting, i.e. the transport bar (1).
2. Lift the machine a small distance and make sure that all connections are properly fastened.
3. You can now lift the machine as desired using the lifting device.

⚠ ATTENTION!

The machine is heavy and must not be lifted by a single person. Always lift the machine with at least two persons.

14. Storage

⚠ DANGER!

Risk of fire and explosion!

Storing the machine near potential sources of ignition can result in a fire or an explosion. This can lead to severe burns or death.

- Eliminate possible sources of ignition, such as furnaces, hot water boilers with gas, gas dryers, etc.

NOTE!

Risk of damage!

If the machine is not stored properly, the engine can be damaged.

- Store the machine protected against dirt, dust and moisture.

14.1 Storage during extended breaks in operation:

If the machine will not be used for a period of more than 30 days, follow the steps below to prepare it for storage.

1. Empty the fuel tank (5) completely (see section 12.7). Stored petrol containing ethanol or MTBE becomes stale within 30 days. Stale petrol has a high rubber content and can thus clog the carburettor and restrict the petrol supply.
2. Drain the engine oil from the engine (10) while it is still warm. Top up with new oil. (See section 12.2.)
3. Use clean cloths to clean the machine.
⚠ Do not use aggressive or oil-based cleaning agents when cleaning the plastic parts. Chemicals can damage plastics.
4. Store the machine in an upright position in a clean, dry building with good ventilation.

Store the machine and its accessories in a dark, dry and frost-free place that is inaccessible to children. The optimum storage temperature is between 5 and 30°C.

Store the machine in its original packaging.

Cover the machine to protect it from dust or moisture.

15. Disposal and recycling

Notes for packaging



The packaging materials are recyclable. Please dispose of packaging in an environmentally friendly manner.

Contact your local refuse disposal authority for more details of how to dispose of your worn-out electrical devices.

Fuels and oils

- Before disposing of the unit, the fuel tank and the engine oil tank must be emptied!
- Fuel and engine oil do not belong in household waste or drains, but must be collected or disposed of separately!
- Empty oil and fuel tanks must be disposed of in an environmentally friendly manner.

16. Troubleshooting

The following table shows fault symptoms and describes remedial measures in the event of your machine failing to work properly. If you cannot localise and rectify the problem with this, please contact your service workshop.

Fault	Possible cause	Remedy
Untidy compaction pattern.	Rammer foot (18) worn out.	Replace rammer foot (18). Contact authorised specialist workshop.
Oil loss from the engine (10).	Worn seals, radial sealing rings.	Contact authorised specialist workshop.
	Soil surface is too hard.	Compaction of the soil surface is not possible.
	Soil is too wet, the rammer foot (18) gets stuck.	Allow time to dry.
	Thick layer of dirt on the rammer foot (18).	Clean the rammer foot (18) and bottom rammer (17).
The engine (10) runs but the machine runs irregularly.	Broken parts in the tamping system.	Contact authorised specialist workshop.
	Broken or bad spring.	
	Engine speed is set too high.	
Engine (10) will not start.	No fuel in the fuel tank (5).	Refuel with petrol (Super E10).
	Fuel valve on the engine (9) and fuel tank (19) closed.	Open the fuel valve on the engine (9) and fuel tank (19).
	Air filter (3) dirty.	Clean the air filter (3).
	On/off switch (16) set to "OFF".	Set the on/off switch (16) to "ON".
	Pull starter (11) defective.	Repair the pull starter (11).
	No engine oil.	Refill the engine oil.
	Spark plug (22a) contaminated.	Clean the spark plug (22a).
The engine (10) runs but the machine does not move.	Centrifugal clutch defective.	Replace the clutch. Contact authorised specialist workshop.
	Compacting pressure low.	Contact authorised specialist workshop.
	Exhaust opening blocked.	
Engine (10) gets too hot.	The cooling air flow is obstructed.	Remove all foreign bodies from the frame, fan, air inlets and the cooling fins.
	Spark plug (22a) defective.	Replace the spark plug (22a).

17. Warranty certificate

Dear Customer,

All of our products undergo strict quality checks to ensure that they reach you in perfect condition. In the unlikely event that your device develops a fault, please contact our service department at the address shown on this guarantee card. Of course, if you would prefer to call us then we are also happy to offer our assistance under the service number printed below. Please note the following terms under which guarantee claims can be made:

- These guarantee terms cover additional guarantee rights and do not affect your statutory warranty rights. We do not charge you for this guarantee.
- Our guarantee only covers problems caused by material or manufacturing defects, and it is restricted to the rectification of these defects or replacement of the device. Please note that our devices have not been designed for use in commercial, trade or industrial applications. Consequently, the guarantee is invalidated if the equipment is used in commercial, trade or industrial applications or for other equivalent activities. The following are also excluded from our guarantee: compensation for transport damage, damage caused by failure to comply with the installation/assembly instructions or damage caused by unprofessional installation, failure to comply with the operating instructions (e.g. connection to the wrong mains voltage or current type), misuse or inappropriate use (such as overloading of the device or use of non-approved tools or accessories), failure to comply with the maintenance and safety regulations, ingress of foreign bodies into the device (e.g. sand, stones or dust), effects of force or external influences (e.g. damage caused by the device being dropped) and normal wear resulting from proper operation of the device.

The guarantee is rendered null and void if any attempt is made to tamper with the device.

- The guarantee is valid for a period of 3 years starting from the purchase date of the device. Guarantee claims should be submitted before the end of the guarantee period within two weeks of the defect being noticed. No guarantee claims will be accepted after the end of the guarantee period. The original guarantee period remains applicable to the device even if repairs are carried out or parts are replaced. In such cases, the work performed or parts fitted will not result in an extension of the guarantee period, and no new guarantee will become active for the work performed or parts fitted. This also applies when an on-site service is used.
- In order to assert your guarantee claim, please contact the service partner shown below. If the complaint is within the guarantee period, we will provide you with a return slip, with which you can return your defective device free of charge to us. It would help us if you could describe the nature of the problem in as much detail as possible. If the defect is covered by our guarantee then your device will either be repaired immediately and returned to you, or we will send you a new device.

Of course, we are also happy offer a chargeable repair service for any defects which are not covered by the scope of this guarantee or for units which are no longer covered. To take advantage of this service, please send the device to our service address.

Service-Hotline (GB):

00800 4003 4003
(0,00 EUR/Min.)

Service-Hotline (IE):

00800 4003 4003
(0,00 EUR/Min.)

Service-Hotline (NI):

00800 4003 4003
(0,00 EUR/Min.)

Service-Email (GB):

service.GB@schepbach.com

Service-Email (IE):

service.IE@schepbach.com

Service-Email (NI):

service.NI@schepbach.com

Service Address (GB):

Forest Park & Garden
Coed Court, Taffsmead Road
Treforest, Ind. Estate, Pontypridd CF375SW
CF375SW

Service Address (IE):

LetMeRepair
1 Langlands Court / Kelvin South Business Park
East Kilbride G75 0YB

Service Address (NI):

Forest Park & Garden
Coed Court, Taffsmead Road
Treforest, Ind. Estate, Pontypridd

Service-Hotline (CY):

00800 4003 4003
(0,00 EUR/Min.)

Numero servizio assistenza (IT):

00800 4003 4003
(0,00 EUR/Min.)

Service-Email (CY):

service.CY@schepbach.com

Indirizzo e-mail (IT):

service.IT@schepbach.com

Service Address (CY):

GEORGE C SOLOMONIDES & SON LTD
PO.BOX 56236 / 169, LEONTIOS A'
GR - 3305 LIMASSOL/CYPRUS

Indirizzo servizio assistenza (IT):

TeleMarCom
Am Ziegelweiher 24
DE - 61130 Nidderau



At www.lidl-service.com you can download this and many more manuals, product videos plus installation software.

The QR code takes you directly to the Lidl service page (www.lidl-service.com) and you can open your operating manual by entering the article number (IAN) 420839_2204.

Inhalt:	Seite:
1. Erklärung der Symbole auf dem Gerät.....	19
2. Einleitung	22
3. Gerätebeschreibung (Abb. 1).....	22
4. Lieferumfang (Abb. 2).....	22
5. Bestimmungsgemäße Verwendung.....	22
6. Allgemeine Sicherheitshinweise	23
7. Technische Daten	26
8. Auspacken.....	26
9. Aufbau	26
10. Vor Inbetriebnahme	27
11. Inbetriebnahme	28
12. Reinigung und Wartung	30
13. Transport und Heben der Maschine.....	32
14. Lagerung.....	33
15. Entsorgung und Wiederverwertung.....	33
16. Störungsabhilfe	34
17. Garantiekunde	35
18. Explosionszeichnung.....	106
19. Konformitätserklärung.....	108

1. Erklärung der Symbole auf dem Gerät

	Vor Inbetriebnahme Bedienungsanleitung und Sicherheitshinweise lesen und beachten!
	Schutzbrille tragen!
	Gehörschutz tragen!
	Arbeitshandschuhe verwenden.
	Unfallsichere Schuhe benutzen.
	Setzen Sie das Gerät nicht dem Regen aus.
	Hebepunkt, an dem die Maschine sicher befestigt werden kann, z. B. um sie auf ein Transportfahrzeug zu verladen.
	Verzurrpunkt dient zur Sicherung der Maschine während des Transports.
	Es ist verboten, Schutz- und Sicherheitsvorrichtungen zu entfernen oder zu verändern.
	Nicht in rotierende Teile fassen. Ein Verfangen im sich drehenden Riemen verursacht eine Handverletzung. Riemenschutz immer aufsetzen.
	Offene Flammen oder das Rauchen in der Nähe des Geräts sind streng verboten!



Heiße Oberfläche! Berührung kann zu Verbrennungen führen.
Instandhaltungs-, Wartungs- und Reinigungsarbeiten nur bei abgekühltem Motor durchführen.

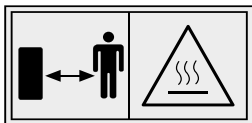

Warnung vor heißen Teilen. Stellen Sie sicher, dass andere Personen ausreichend Sicherheitsabstand einhalten. Halten Sie nicht beteiligte Personen vom Gerät fern.

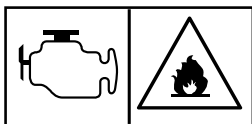

Beim Anlassen des Motors werden Funken erzeugt. Diese können in der Nähe befindliche brennbare Gase entzünden.

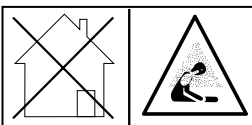

Vergiftungsgefahr! Benutzen Sie das Gerät nur im Außenbereich und niemals in geschlossenen oder schlecht belüfteten Räumen.

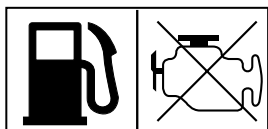

Wichtig: Schalten Sie den Motor vor dem Nachfüllen von Kraftstoff aus.
Füllen Sie nicht im laufenden Betrieb nach.

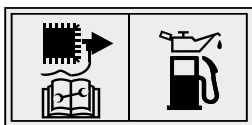

Stellen Sie vor allen Reinigungs- und Wartungsarbeiten den Motor ab und ziehen Sie den Zündkerzenstecker von der Zündkerze. Seien Sie beim Umgang mit Kraftstoffen und Schmiermitteln sehr vorsichtig!



Garantierter Schalleistungspegel des Gerätes.

ON / OFF

Ein-/Ausschalter



Die Maschine entspricht den geltenden europäischen Richtlinien.

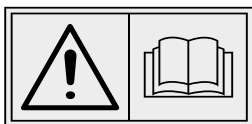

In dieser Bedienungsanleitung haben wir Stellen, die Ihre Sicherheit betreffen, mit diesem Zeichen versehen.



- Choke geschlossen
- Benzinhahn offen



Drehzahlhebel



Kontrolle des Ölstandes

GEFAHR!

Signalwort zur Kennzeichnung einer unmittelbar bevorstehenden Gefährdungssituation, die, wenn sie nicht vermieden wird, den Tod oder eine schwere Verletzung zur Folge hat.

WARNUNG!

Signalwort zur Kennzeichnung einer möglichen Gefährdungssituation, die, wenn sie nicht vermieden wird, den Tod oder eine schwere Verletzung zur Folge haben könnte.

VORSICHT!

Signalwort zur Kennzeichnung einer möglichen Gefährdungssituation, die, wenn sie nicht vermieden wird, eine geringfügige oder mäßige Verletzung zur Folge haben könnte.

HINWEIS

Signalwort zur Kennzeichnung einer möglichen Gefährdungssituation, die, wenn sie nicht vermieden wird, Sachschäden an der Maschine oder Eigentum/Besitz zur Folge haben könnte.

2. Einleitung

HERSTELLER:

Scheppach GmbH

Günzburger Straße 69
D-89335 Ichenhausen

VEREHRTER KUNDE,

wir wünschen Ihnen viel Freude und Erfolg beim Arbeiten mit Ihrem neuen Gerät.

HINWEIS:

Der Hersteller dieses Gerätes haftet nach dem geltenden Produkthaftungsgesetz nicht für Schäden, die an diesem Gerät oder durch dieses Gerät entstehen bei:

- unsachgemäßer Behandlung,
- Nichtbeachtung der Bedienungsanleitung,
- Reparaturen durch Dritte, nicht autorisierte Fachkräfte,
- Einbau und Austausch von nicht originalen Ersatzteilen,
- nicht bestimmungsgemäßer Verwendung.

Beachten Sie:

Lesen Sie vor der Montage und vor Inbetriebnahme den gesamten Text der Bedienungsanleitung durch.

Diese Bedienungsanleitung soll es Ihnen erleichtern, Ihr Gerät kennenzulernen und dessen bestimmungsgemäße Einsatzmöglichkeiten zu nutzen.

Die Bedienungsanleitung enthält wichtige Hinweise, wie Sie mit dem Gerät sicher, fachgerecht und wirtschaftlich arbeiten, und wie Sie Gefahren vermeiden, Reparaturkosten sparen, Ausfallzeiten verringern und die Zuverlässigkeit und Lebensdauer des Gerätes erhöhen.

Zusätzlich zu den Sicherheitsbestimmungen dieser Bedienungsanleitung müssen Sie unbedingt die für den Betrieb des Gerätes geltenden Vorschriften Ihres Landes beachten.

Bewahren Sie die Bedienungsanleitung, in einer Plastikhülle geschützt vor Schmutz und Feuchtigkeit, bei dem Gerät auf. Sie muss von jeder Bedienungsperson vor Aufnahme der Arbeit gelesen und sorgfältig beachtet werden.

An dem Gerät dürfen nur Personen arbeiten, die im Gebrauch des Gerätes unterwiesen und über die damit verbundenen Gefahren unterrichtet sind. Das geforderte Mindestalter ist einzuhalten.

Neben den in dieser Bedienungsanleitung enthaltenen Sicherheitshinweisen und den besonderen Vorschriften Ihres Landes sind die für den Betrieb von baugleichen Maschinen allgemein anerkannten technischen Regeln zu beachten.

Wir übernehmen keine Haftung für Unfälle oder Schäden, die durch Nichtbeachten dieser Anleitung und der Sicherheitshinweise entstehen.

3. Gerätebeschreibung (Abb. 1)

1. Transportbügel
2. Schutzrahmen
3. Luftfilter
 - 3a. Papierfilter
 - 3b. Schaumfilter
 - 3c. Luftfiltergehäusedeckel
4. Tankdeckel
 - 4a. Kraftstofffiltereinsatz
5. Kraftstofftank
6. Gashebel
7. Chokehebel
8. Entlüftungsschlauch
9. Kraftstoffhahn am Motor
10. Motor
11. Seilzugstarter
12. Ölablassschraube
13. Ölmesstab
14. Ölablassschraube Stampffuß
15. Führungsbügel
16. Ein-/Ausschalter
17. Stampferunterteil
18. Stampffuß
19. Kraftstoffhahn am Kraftstofftank
20. Getriebe
21. Adapterplatten (2x)
22. Zündkerzenstecker
 - 22a. Zündkerze
23. Auspufftopf
24. Transportrolle

4. Lieferumfang (Abb. 2)

- Vibrationsstampfer (A)
- 4 x Sechskantschrauben M10x25 (B)
- 1 x Schlauchklemme (C)
- 2 x Sechskantschrauben (D)
- 1 x Transportvorrichtung (E)
- 2 x Kabelbinder (F)
- 1 x Zündkerzenschlüssel (G)
- 1 x Schutzrahmen (2)
- 1 x Kraftstofftank (5)
- 2 x Adapterplatten (21)
- 1 x Bedienungsanleitung

5. Bestimmungsgemäße Verwendung

Die Maschine entspricht der gültigen EG-Maschinenrichtlinie.

Die Maschine ist ein motorbetriebenes Werkzeug und eignet sich zum Verdichten von losem Erdreich, Erdklumpen und Kies, um dabei eine feste und stabile Grundlage für Fundamente, Unterbeton und sonstige Untergrundverfestigungen zu erstellen. Die Maschine ist jedoch nicht zur Verdichtung von Böden mit hohem Lehmgehalt geeignet.

Die Maschine darf nur nach ihrer Bestimmung verwendet werden. Jede weitere darüber hinausgehende Verwendung ist nicht bestimmungsgemäß. Die Maschine darf nur von Personen bedient werden, die dafür ausgebildet, eingewiesen und befugt sind.

Für daraus hervorgerufene Schäden oder Verletzungen aller Art haftet der Benutzer/Bediener und nicht der Hersteller.

Bestandteil der bestimmungsgemäßen Verwendung ist auch die Beachtung der Sicherheitshinweise, sowie die Montageanleitung und Betriebshinweise in der Bedienungsanleitung.

Personen, welche die Maschine bedienen und warten, müssen mit dieser vertraut und über mögliche Gefahren unterrichtet sein.

Darüber hinaus sind die geltenden Unfallverhütungsvorschriften genauestens einzuhalten.

Sonstige allgemeine Regeln in arbeitsmedizinischen und sicherheitstechnischen Bereichen sind zu beachten.

Veränderungen an der Maschine schließen eine Haftung des Herstellers und daraus entstehende Schäden gänzlich aus.

Die Maschine darf nur mit Originalteilen und Originalzubehör des Herstellers betrieben werden.

Bitte beachten Sie, dass unsere Geräte bestimmungsgemäß nicht für den gewerblichen, handwerklichen oder industriellen Einsatz konstruiert wurden. Wir übernehmen keine Gewährleistung, wenn das Gerät in Gewerbe-, Handwerks- oder Industriebetrieben sowie bei gleichzusetzenden Tätigkeiten eingesetzt wird.

6. Allgemeine Sicherheitshinweise

In dieser Bedienungsanleitung haben wir Stellen, die Ihre Sicherheit betreffen, mit diesem Zeichen versehen: ⚠

Außerdem enthält die Betriebsanleitung andere wichtige Textstellen, die durch das Wort „**ACHTUNG!**“ gekennzeichnet sind.

⚠ **Achtung!**

Beim Benutzen von Geräten müssen einige Sicherheitsvorkehrungen eingehalten werden, um Verletzungen und Schäden zu verhindern. Lesen Sie diese Bedienungsanleitung/Sicherheitshinweise deshalb sorgfältig durch. Falls Sie das Gerät an andere Personen übergeben sollten, händigen Sie diese Bedienungsanleitung /Sicherheitshinweise bitte mit aus. Wir übernehmen keine Haftung für Unfälle oder Schäden, die durch Nichtbeachten dieser Anleitung und den Sicherheitshinweisen entstehen.

⚠ **GEFAHR**

Bei Nichtbeachtung dieser Anweisung besteht höchste Lebensgefahr bzw. die Gefahr lebensgefährlicher Verletzungen.

⚠ **WARNUNG**

Bei Nichtbeachtung dieser Anweisung besteht Lebensgefahr bzw. die Gefahr schwerer Verletzungen.

⚠ **VORSICHT**

Bei Nichtbeachtung dieser Anweisung besteht leichte bis mittlere Verletzungsgefahr.

HINWEIS!

Bei Nichtbeachtung dieser Anweisung besteht die Gefahr einer Beschädigung des Motors oder anderen Sachwerten.

- Lernen Sie Ihre Maschine kennen.
- Lesen Sie die Bedienungsanleitung aufmerksam durch und versichern Sie sich, dass Sie deren Inhalt sowie alle an der Maschine angebrachten Etiketten verstehen.
- Machen Sie sich mit dem Anwendungsbereich sowie Einschränkungen der Maschine sowie mit besonderen Gefahrenquellen vertraut.
- Stellen Sie sicher, dass Sie alle Bedienelemente und deren Funktion genau kennen.
- Stellen Sie sicher, dass Sie wissen, wie die Maschine angehalten wird und die Bedienelemente schnell deaktiviert werden.
- Versuchen Sie nicht die Maschine anzuwenden, ohne die genaue Funktionsweise und Wartungsanforderungen des Motors zu kennen und zu wissen, wie Unfälle mit Personen- und/oder Sachschäden zu vermeiden sind.
- Halten Sie andere Personen, insbesondere Kinder, von Ihrem Arbeitsbereich fern.

Arbeitsbereich

- Starten oder bedienen Sie die Maschine nie in einem geschlossenen oder schlecht gelüfteten Bereich. Die Abgase sind gefährlich, da sie das geruchslose und tödliche Gas Kohlenmonoxid enthalten. Verwenden Sie die Maschine nur in gut gelüfteten Außenbereichen.
- Verwenden Sie die Maschine nie bei mangelnder Sicht oder Lichtverhältnissen.
- Stellen Sie sicher, dass die Wände eines Grabens stabil sind und nicht wegen der Vibration einstürzen. Vorsicht vor Absturz- oder Umsturzgefahr!
- Stellen Sie sicher, dass der zu stampfende Bereich keine Elektrokabel, Gas-, oder Wasserleitungen enthält, welche durch die Vibration beschädigt werden können.
- Seien Sie vorsichtig, wenn Sie in der Nähe von ungeschützten Bohrungen oder Baugruben arbeiten.
- Arbeiten Sie mit dem Gerät nicht bei Regen, Gewitter und insbesondere nicht bei Blitzschlaggefahr.
- Achten Sie bei schlechter Witterung, auf unebenem Gelände oder an Abhängen auf sicheren Stand.
- Setzen Sie die Maschine nur auf Baustellen ein, auf denen die Einsatzbedingungen der Baustelle einen angemessenen Maschineneinsatz erlauben. Berücksichtigen Sie insbesondere:
 - die Stabilitätsbedingungen;
 - die Bodenbeschaffenheit und -tragfähigkeit;
 - die Fahrgbreite;
 - das Höhen-Breitenverhältnis zu überfahrender Hindernisse und Kanten (z. B. im Zusammenhang mit der Bandagenbreite; Bordsteinhöhe; Grabentiefe);
 - den Kippwinkel der Maschine und die Einsatzbedingungen auf der Baustelle, die eine negative Auswirkung auf die Stabilität haben (z. B. Bordsteinhöhe, dynamische Effekte).
- Achten Sie beim Betrieb in Bereichen auf besondere Gefährdungen, z. B.:
 - beachten Sie die lokalen Vorschriften für den Betrieb,
 - halten Sie Abstand von elektrischen Freileitungen,
 - achten Sie im Tunneleinsatz auf Dämpfe und Staubbildung,
 - achten Sie auf besondere Gefährdungen bei Arbeiten in kontaminierten Bereichen.

Personensicherheit

- Verwenden Sie die Maschine nicht, wenn Sie Drogen, Alkohol oder Medikamente zu sich genommen haben, die Ihre Fähigkeit die Maschine korrekt zu bedienen beeinflussen.
- Tragen Sie angemessene Kleidung. Tragen Sie lange Hosen und Handschuhe. Tragen Sie Sicherheitsschuhe mit Stahlkappen, Stahlsohlen und griffigem Profil.
- Tragen Sie beim Arbeiten einen Gehörschutz und eine Schutzbrille. Verwenden Sie bei Staub erzeugenden Arbeiten einen Atemschutz.
- Tragen Sie keine lose Kleidung, kurze Hosen oder Schmuck jeglicher Art. Tragen Sie langes Haar zurückgebunden, sodass es nicht länger als schulterlang ist. Halten Sie Ihre Haare, Kleidung und Handschuhe von beweglichen Teilen fern. Lose Kleidung, Schmuck oder langes Haar kann sich in beweglichen Teilen verfangen.
- Belassen Sie Schutzblenden an ihrem Ort und funktionsfähig.
- Stellen Sie sicher, dass alle Muttern, Schrauben etc. sicher angezogen sind.
- Verwenden Sie die Maschine niemals, wenn Sie reparaturbedürftig oder in schlechter mechanischer Verfassung ist. Tauschen Sie beschädigte, fehlende oder kaputte Teile vor der Bedienung aus.
- Die Bedienperson muss mindestens 18 Jahre alt sein. Auszubildende müssen mindestens 16 Jahre alt sein, dürfen aber nur unter Aufsicht an der Maschine arbeiten.
- Alle Bedienpersonen müssen angemessen in der Verwendung, der Einstellung und der Bedienung der Maschine geschult sein.
- Überprüfen Sie die Maschine auf Benzinleckagen.
- Halten Sie sie funktionstüchtig. Verwenden Sie die Maschine nicht, wenn der Motor nicht am entsprechenden Schalter ein- und ausgeschaltet werden kann.
- Eine mit Benzin angetriebene Maschine, die nicht über den Motorschalter gesteuert werden kann, ist gefährlich und muss ausgetauscht werden.
- Gewöhnen Sie sich vor dem Start der Maschine an zu überprüfen, dass Schraubendreher und Schlüssel vom Bereich um die Maschine entfernt sind. Ein Schraubendreher oder Schlüssel, der sich noch an einem rotierenden Maschinenteil befindet, kann zu Personenschaden führen.
- Seien Sie aufmerksam, achten Sie auf Ihre Handlungen, und verwenden Sie Ihren gesunden Menschenverstand, wenn Sie mit der Maschine arbeiten. Übernehmen Sie sich nicht.
- Verwenden Sie die Maschine nicht, wenn Sie barfuß sind oder Sandalen oder ähnliche leichte Schuhe tragen. Tragen Sie Arbeitsschutzschuhe, die Ihre Füße schützen und Ihre Standfestigkeit auf rutschigen Oberflächen verbessern.
- Sorgen Sie jederzeit für gute Standfestigkeit und Gleichgewicht. So können Sie die Maschine in unerwarteten Situationen besser kontrollieren.
- Vermeiden Sie ein ungewolltes Starten. Stellen Sie sicher, dass der Motorschalter ausgeschaltet ist, bevor Sie die Maschine transportieren oder Wartungsarbeiten an der Maschine durchführen. Transport oder Wartungsarbeiten an der Maschine können zu Unfällen führen, wenn der Schalter an ist.

- An verschiedenen Stellen der Maschine besteht Quetschgefahr durch bewegte oder drehende Baugruppen. Halten Sie Hände und Füße von der Platte fern. Arbeiten Sie konzentriert und achten Sie stets auf sicheren Stand. Tragen Sie Sicherheitsarbeitsschuhe!
- Stellen Sie sicher, dass die Maschine und der Bediener beim Aufstellen auf ebenem Gelände beide stabil sind und die Maschine während des Betriebs nicht umkippt, abrutscht oder fällt.

Sicherheit im Umgang mit Benzin

- Benzin ist sehr leicht entflammbar, und seine Gase können explodieren, wenn sie sich entzünden.
- Ergreifen Sie Sicherheitsmaßnahmen beim Umgang mit Benzin, um das Risiko einer schweren Verletzung zu verringern.
- Verwenden Sie einen geeigneten Benzinkanister, wenn Sie den Kraftstofftank befüllen oder ablassen.
- Führen Sie diese Arbeiten in sauberen, gut gelüfteten Außenbereichen durch.
- Rauchen Sie nicht. Lassen Sie keine Funken, offene Flammen oder andere Feuerquellen in die Nähe gelangen, wenn Sie Benzin auffüllen oder mit der Maschine arbeiten.
- Füllen Sie den Kraftstofftank niemals in Innenbereichen auf. Halten Sie geerdete, elektrisch leitfähige Gegenstände, wie Werkzeuge, fern von freistehenden Elektrikteilen und Leitungen, um Funken- oder Lichtbogenbildung zu vermeiden. Dadurch könnten Benzingase entzündet werden.
- Halten Sie den Motor immer an und lassen ihn abkühlen, bevor Sie den Kraftstofftank befüllen. Entfernen Sie den Tankdeckel und befüllen Sie den Kraftstofftank niemals, wenn der Motor läuft, oder wenn der Motor heiß ist.
- Verwenden Sie die Maschine nicht, wenn Sie von Leckagen im Benzinssystem wissen. Lösen Sie den Tankdeckel langsam, um möglichen Druck im Kraftstofftank abzulassen. Überfüllen Sie den Kraftstofftank niemals (Benzin sollte sich nie über der gekennzeichneten Höchstfüllgrenze befinden). Schließen Sie den Kraftstofftank wieder sicher mit dem Tankdeckel und wischen Sie verschüttetes Benzin auf.
- Verwenden Sie die Maschine nie, wenn der Tankdeckel nicht sicher zugeschraubt ist. Vermeiden Sie Zündquellen in der Nähe von verschüttetem Benzin. Wenn Benzin verschüttet wurde, versuchen Sie nicht die Maschine zu starten. Entfernen Sie die Maschine vom Bereich der Verschüttung und verhindern Sie die Bildung von Zündquellen, bis sich die Benzingase verflüchtigt haben.
- Bewahren Sie Benzin in speziell für diesen Zweck hergestellten Kanistern auf.
- Lagern Sie Benzin an einem kühlen, gut durchlüfteten Bereich fern von Funken und offenen Flammen oder anderen Zündquellen auf. Bewahren Sie Benzin oder die Maschine mit befülltem Kraftstofftank niemals in einem Gebäude auf, in dem Benzingase an Funken, offene Flammen oder andere Zündquellen wie Wassererhitzer, Öfen, Kleidungstrockner o. Ä. gelangen können.
- Lassen Sie den Motor abkühlen, bevor Sie die Maschine in einem geschlossenen Bereich aufbewahren.

Verwendung und Pflege der Maschine

- Heben Sie die Maschine niemals an oder tragen Sie sie, wenn der Motor läuft.
- Gehen Sie nicht gewaltsam mit der Maschine um.

- Verwenden Sie die richtige Maschine für Ihren Anwendungsbereich. Die richtige Maschine wird die Arbeiten, für die sie konstruiert wurde, besser und sicherer ausführen.
- Verändern Sie die Drehzahlreglereinstellung des Motors nicht, oder überdrehen Sie ihn nicht. Der Drehzahlregler kontrolliert die Höchstgeschwindigkeit des Motors bei maximaler Sicherheit.
- Lassen Sie den Motor nicht bei hohen Drehzahlen laufen, wenn Sie nicht verdichten.
- Halten Sie Hände oder Füße nicht in die Nähe von rotierenden Teilen.
- Vermeiden Sie Kontakt mit heißem Benzin, Öl, Abgasen und heißen Oberflächen. Berühren Sie den Motor oder Auspuffdämpfer nicht. Diese Teile werden während der Benutzung besonders heiß. Sie sind auch eine kurze Zeit nach dem Ausschalten der Maschine noch heiß.
- Lassen Sie den Motor vor der Durchführung von Wartungsarbeiten oder Einstellung abkühlen.
- Sollte die Maschine beginnen, ungewöhnliche Geräusche oder Vibrationen abzugeben, schalten Sie den Motor sofort ab, trennen Sie das Zündkerzenkabel, und suchen Sie nach der Ursache. Ungewöhnliche Geräusche oder Vibrationen sind gewöhnlich ein Zeichen von Fehlern.
- Verwenden Sie nur vom Hersteller zugelassene Anbau- und Zubehörteile. Bei Nichtbefolgen können Verletzungen die Folge sein.
- Warten Sie die Maschine. Überprüfen Sie sie auf Fehlausrichtungen oder Blockierung von beweglichen Teilen, Schäden an Teilen und andere Zustände, die die Funktion der Maschine beeinträchtigen können. Lassen Sie die Maschine vor jeglicher Weiterverwendung reparieren, wenn Sie Schäden feststellen. Viele Unfälle sind Ergebnis einer schlecht gewarteten Ausrüstung.
- Halten Sie Motor und Auspuffdämpfer frei von Gras, Blättern, übermäßigem Schmiermittel oder Kohlenstoffablagerungen, um das Risiko eines Brandes zu verringern.
- Begießen oder bespritzen Sie die Maschine niemals mit Wasser oder einer anderen Flüssigkeit.
- Halten Sie die Handgriffe trocken, sauber und frei von Kleinteilen.
- Reinigen Sie die Maschine nach jedem Gebrauch.
- Befolgen Sie die gültigen Abfallentsorgungsrichtlinien für Benzin, Öl etc., um die Umwelt zu schützen.
- Bewahren Sie die abgeschaltete Maschine außerhalb der Reichweite von Kindern auf, und lassen Sie Personen, die mit der Maschine oder dieser Anleitung nicht vertraut sind, die Maschine nicht verwenden. Die Maschine ist in den Händen von ungeschulten Benutzern gefährlich.
- Stellen Sie sicher sein, dass die Maschine nicht umkippt, rutscht, rollt oder fällt wenn sie außer Betrieb ist.

Service

- Schalten Sie vor Reinigungen, Reparaturen, Inspektionen oder Einstellarbeiten den Motor ab und stellen Sie sicher, dass alle beweglichen Teile stillstehen.
- Stellen Sie immer sicher, dass sich der Motorschalter in der Stellung „OFF“ befindet. Trennen Sie das Zündkerzenkabel, und halten Sie es von der Zündkerze fern, um einen ungewollten Start zu vermeiden.

- Lassen Sie Ihre Maschine von qualifizierten Mitarbeitern warten. Verwenden Sie nur Originalersatzteile. Dadurch wird sichergestellt, dass die Maschine sicher bleibt.

Zusätzliche Sicherheitshinweise

- Halten Sie Hände, Finger und Füße von der Grundplatte fern, um Verletzungen zu vermeiden.
- Halten Sie den Handgriff der Maschine mit beiden Händen gut fest.
- Bleiben Sie immer hinter der Maschine, wenn Sie sie verwenden; gehen oder stehen Sie niemals vor der Maschine, wenn der Motor läuft.
- Legen Sie niemals Werkzeuge oder andere Gegenstände unter die Maschine. Wenn die Maschine gegen ein Fremdobjekt fährt, halten Sie den Motor an, trennen Sie die Zündkerze, und überprüfen Sie die Maschine auf Beschädigungen; reparieren Sie den Schaden, bevor Sie die Maschine neu starten und verwenden.
- Überlasten Sie die Maschine nicht, indem Sie zu tief oder zu schnell verdichten.
- Verwenden Sie die Maschine nicht mit hohen Geschwindigkeiten auf harten oder rutschigen Oberflächen.
- Seien Sie besonders vorsichtig, wenn Sie die Maschine auf Kiesbetten, -wegen oder -straßen verwenden oder diese überqueren.
- Achten Sie auf versteckte Gefahren oder Verkehr. Befördern Sie keine Personen.
- Verlassen Sie den Arbeitsplatz niemals, und lassen Sie die Maschine niemals unbeaufsichtigt, wenn der Motor läuft.
- Halten Sie die Maschine immer an, wenn die Arbeit unterbrochen wird oder wenn Sie von einem Ort zum Nächsten laufen.
- Bleiben Sie von Grabenkanten fern, und vermeiden Sie Handlungen, die die Maschine umkippen lassen können. Gehen Sie Anstiege vorsichtig in einer direkten Linie und rückwärts hinauf, um ein Umkippen der Maschine auf den Bediener zu vermeiden.
- Stellen Sie die Maschine immer auf eine feste und ebene Oberfläche, und schalten Sie die Maschine ab.
- Beschränken Sie die Arbeitszeiten an der Maschine und halten Sie regelmäßige Pausen ein, um Vibrationsbelastungen zu vermindern und Ihre Hand ausruhen zu lassen. Verringern Sie die Geschwindigkeit und Kraftausübung, mit der Sie sich wiederholende Bewegungen ausführen.

Restrisiken

Die Maschine ist nach dem Stand der Technik und den anerkannten sicherheitstechnischen Regeln gebaut. Dennoch können beim Arbeiten einzelne Restrisiken auftreten.

- Des Weiteren können trotz aller getroffener Vorkehrungen nicht offensichtliche Restrisiken bestehen.
- Restrisiken können minimiert werden, wenn die „Sicherheitshinweise“ und die „Bestimmungsgemäße Verwendung“ sowie die Bedienungsanleitung insgesamt beachtet werden.
- Vermeiden Sie zufällige Inbetriebsetzungen der Maschine.
- Verwenden Sie das Werkzeug, das in dieser Bedienungsanleitung empfohlen wird. So erreichen Sie, dass Ihre Maschine optimale Leistungen erbringt.
- Halten Sie Ihre Hände vom Arbeitsbereich fern, wenn die Maschine in Betrieb ist.

7. Technische Daten

Baumaße B x T x H.....	480 x 780 x 1150 mm
Stempflatte L x B.....	345 x 285 mm
Hub der Stempflatte.....	40 - 66 mm
Schlagzahl.....	450 - 650 /min
Zentrifugalkraft.....	10 kN
Motor-Bauart.....	1 Zylinder/4-Takt
Max. Motorleistung.....	4,1 kW
Hubraum.....	196 ccm
Drehzahl max.....	3600 /min
Kraftstoff.....	Super E10 Benzin
Kraftstofftankinhalt.....	2,8 l
Motorölmenge.....	0,6l
Motoröl.....	SAE 10 W-30 / SAE 10 W-40
Stempfsystem Schmierung.....	SAE 10 W-30
Fassungsvermögen für Öl im Stempfsystems.....	0,8 l
Zündkerze.....	F7RTC
Elektrodenabstand.....	0,7 - 0,8 mm
Gewicht.....	78 kg

Technische Änderungen vorbehalten!

Geräusch und Vibration

Die Geräuschwerte wurden entsprechend EN ISO 3744 ermittelt. Die Schwingungsgesamtwerte (Vektorsumme dreier Richtungen) ermittelt entsprechend EN 500-4.

Lärm kann gravierende Auswirkungen auf Ihre Gesundheit haben. Übersteigt der Maschinenlärm 85 dB, tragen Sie bitte einen geeigneten Gehörschutz.

Geräuschkennwerte

Schalleistungspegel L_{WA}	108 dB
Schalldruckpegel L_{pA}	87,45 dB
Unsicherheit $K_{WA/pA}$	3 dB

Vibrationskennwerte

Vibration rechter Handgriff a_h	30,61 m/s ²
Vibration linker Handgriff a_h	29,37 m/s ²

Die angegebenen Schallwerte sind nach einem genormten Prüfverfahren gemessen worden und können verwendet werden, um verschiedene Werkzeuge miteinander zu vergleichen.

Zudem eignen sich diese Werte, um Belastungen für den Benutzer, die durch Schall entstehen, im Vorhinein einschätzen zu können.

Warnung! Abhängig davon, wie Sie die Maschine einsetzen, können die tatsächlichen Werte von den angegebenen abweichen. Ergreifen Sie Maßnahmen, um sich gegen Lärmbelastungen zu schützen.

Berücksichtigen Sie dabei den gesamten Arbeitsablauf, also auch Zeitpunkte, zu denen das Werkzeug ohne Last arbeitet oder ausgeschaltet ist.

Geeignete Maßnahmen umfassen unter anderem eine regelmäßige Wartung und Pflege des Werkzeuges und der Einsatzwerkzeuge, regelmäßige Pausen sowie eine gute Planung der Arbeitsabläufe.

Warnung!

Bei längeren Arbeiten kann es auf Grund von Vibrationen in den Händen der Bedienungsperson zu Durchblutungsstörungen (Weißfingersyndrom) kommen.

Das Weißfingersyndrom ist eine Gefäßerkrankung, bei der die kleinen Blutgefäße an den Fingern und Zehen anfallartig verkrampfen. Die betroffenen Areale werden nicht mehr ausreichend mit Blut versorgt und erscheinen dadurch extrem blass. Der häufige Gebrauch von vibrierenden Geräten kann bei Personen, deren Durchblutung beeinträchtigt ist (z. B. Raucher, Diabetiker) Nervenschädigungen auslösen.

Wenn Sie ungewöhnliche Beeinträchtigungen bemerken, beenden Sie sofort die Arbeit und suchen Sie einen Arzt auf.

Beachten Sie die folgenden Hinweise, um die Gefahren zu reduzieren:

- Halten Sie Ihren Körper und besonders die Hände bei kaltem Wetter warm.
- Machen Sie regelmäßige Pausen und bewegen Sie dabei die Hände, um die Durchblutung zu fördern.
- Sorgen Sie für eine möglichst geringe Vibration der Maschine durch regelmäßige Wartung und feste Teile am Gerät.

8. Auspacken

1. Öffnen Sie die Verpackung und nehmen Sie das Gerät vorsichtig heraus.
2. Entfernen Sie das Verpackungsmaterial sowie Verpackungs- und Transportsicherungen. Entfernen Sie die Transportsicherungen mit einem Gabelschlüssel SW 10 mm (nicht im Lieferumfang enthalten).
3. Überprüfen Sie, ob der Lieferumfang vollständig ist.
4. Kontrollieren Sie das Gerät und die Zubehörteile auf Transportschäden. Bei Beanstandungen muss sofort der Zubringer verständigt werden. Spätere Reklamationen werden nicht anerkannt.
5. Bewahren Sie die Verpackung nach Möglichkeit bis zum Ablauf der Garantiezeit auf.
6. Machen Sie sich vor dem Einsatz anhand der Bedienungsanleitung mit dem Gerät vertraut.
7. Verwenden Sie bei Zubehör sowie Verschleiß- und Ersatzteilen nur Originalteile. Ersatzteile erhalten Sie bei Ihrem Fachhändler.
8. Geben Sie bei Bestellungen unsere Artikelnummern sowie Typ und Baujahr des Gerätes an.

⚠ GEFAHR

Gerät und Verpackungsmaterialien sind kein Kinderspielzeug! Kinder dürfen nicht mit Kunststoffbeuteln, Folien und Kleinteilen spielen! Es besteht Verschluckungs- und Erstickungsgefahr!

9. Aufbau

⚠ WARNUNG!

Verletzungsgefahr und Beschädigungsgefahr!

Die Verwendung falscher Ersatz- und Zubehörteile kann zu Verletzungen und Beschädigungen führen. Diese könnten sich lösen und weggeschleudert werden. Außerdem können sie die Leistung der Maschine verringern.

- Verwenden Sie nur originale Ersatz- und Zubehörteile des Herstellers. Originalersatzteile oder -zubehör erhalten Sie bei Ihrem Fachhändler.
- Bei Nichtbeachtung kann sich die Leistung der Maschine verringern und Teile können sich evtl. lösen.
- Bei Nichtbeachtung erlischt die Herstellergarantie.

HINWEIS!

Aufgrund des hohen Maschinengewichts empfehlen wir die Montage durch mindestens zwei Personen.

Bei der Lieferung sind einige Teile demontiert. Zur Montage benötigen Sie:

- Gabelschlüssel SW 13 mm (Montage Kraftstofftank)
- Spitzzange (Montage Kraftstofftank)
- Gabelschlüssel SW 16 mm (Montage Schutzrahmen und Adapterplatten)
- Gabelschlüssel SW 8 mm (Montage Gashebel)
- Gabelschlüssel SW 10 mm (Montage Gashebel)

Das Montagewerkzeug ist nicht im Lieferumfang enthalten.

9.1 Schutzrahmen (2) montieren (Abb. 3)

1. Entfernen Sie zunächst auf beiden Seiten die vier Sechskantschrauben M10x25 (B), die Federringe und Beilagscheiben von den Adapterplatten (21).
2. Montieren Sie den Schutzrahmen (2) mit vier Sechskantschrauben M10x25 (B), den Federringen und Beilagscheiben beidseitig an die Adapterplatten (21).
3. Ziehen Sie die Sechskantschrauben (B) mit einem Gabelschlüssel SW16 fest an.

9.2 Kraftstofftank (5) montieren (Abb. 4, 5)

1. Montieren Sie den Kraftstofftank (5) mit zwei Sechskantschrauben (D), zwei Beilagscheiben M8 und zwei Sperrzahnmuttern M8 an die Halterungsbleche des Schutzrahmens (2).
2. Ziehen Sie die Sechskantschrauben (D) mit einem Gabelschlüssel SW13 fest an.
3. Stecken Sie den Benzinschlauch, auf den Kraftstoffhahn am Kraftstofftank (19) auf. Sichern Sie den Benzinschlauch mit der Schlauchklemme (C), um ein Abrutschen zu verhindern. Verwenden Sie hierzu eine Spitzzange.

9.3 Gashebel (6) montieren (Abb. 2, 6)

1. Montieren Sie den Gashebel (6) mit der Befestigungsschelle, zwei Sechskantschrauben M6x30 und zwei selbstsichernden Muttern M6 an den Schutzrahmen (2).
2. Ziehen Sie die Sechskantschrauben und Muttern mit einem Gabelschlüssel SW10 und einem Gabelschlüssel SW8 fest an.
3. Befestigen Sie den Gaszug mit den beiliegenden Kabelbindern (F) am Schutzrahmen (2).

10. Vor Inbetriebnahme

⚠ ACHTUNG!

Vor der Inbetriebnahme die Maschine unbedingt komplett montieren!

⚠ WARNUNG!

Gesundheitsgefahr!

Das Einatmen von Benzin-/Schmieröldämpfen und Abgasen kann zu schweren gesundheitlichen Schäden, Bewusstlosigkeit und im Extremfall zum Tod führen.

- Atmen Sie Benzin-/Schmieröldämpfe und Abgase nicht ein.
- Betreiben Sie die Maschine nur im Freien.

HINWEIS!

Gerätebeschädigung

Wird die Maschine ohne oder mit zu wenig Motor- und Getriebeöl betrieben, kann dies zu einem Motorschaden führen.

- Füllen Sie vor der Inbetriebnahme Benzin und Öl ein. Die Maschine wird ohne Motor- und Getriebeöl geliefert.

HINWEIS!

Umweltschäden!

Ausgelaufenes Öl kann die Umwelt nachhaltig verschmutzen. Die Flüssigkeit ist hochgiftig und kann schnell zu Wasserverschmutzung führen.

- Befüllen/Entleeren Sie Öl nur auf ebenen, befestigten Flächen.
- Nutzen Sie einen Einfüllstutzen oder Trichter.
- Fangen Sie abgelassenes Öl in einem geeigneten Gefäß auf.
- Wischen Sie verschüttetes Öl sofort sorgfältig auf und entsorgen Sie den Lappen nach den örtlichen Vorschriften.
- Entsorgen Sie Öl nach den örtlichen Vorschriften.

HINWEIS!

Beschädigungsgefahr!

Werden falsch gelagerte oder nicht abgelassene Treibstoffe verwendet, kann der Vergaser verstopfen oder der Motorbetrieb beeinträchtigt werden.

- Geben Sie nicht benötigten Treibstoff in einen luftdichten Behälter und bewahren Sie diesen in einem dunklen, kühlen Raum auf.

10.1 Benzin auffüllen (Abb. 8)

⚠ Achtung!

Die Maschine wird ohne Benzin ausgeliefert. Vor Inbetriebnahme daher unbedingt Benzin einfüllen. Verwenden Sie hierzu Super E10 Benzin.

⚠ GEFAHR!

Brand- und Explosionsgefahr!

Kraftstoff kann sich beim Befüllen entzünden und gegebenenfalls explodieren. Dies führt zu schweren Verbrennungen oder zum Tod.

- Schalten Sie den Motor aus und lassen diesen abkühlen.
- Halten Sie Hitze, Flammen und Funken fern.
- Füllen Sie Kraftstoff nur im Freien auf. Betanken Sie die Maschine nicht auf dem Transportfahrzeug.
- Tragen Sie Schutzhandschuhe.
- Vermeiden Sie Haut- und Augenkontakt.
- Starten Sie die Maschine mit Abstand von mind. 3 m zum Auffüllort des Kraftstoffs.

Hinweis: Verwenden Sie einen Kraftstofffilter (4a). Beim Kraftstofffiltereinsatz (4a) handelt es sich um einen Filterbecher, welcher sich direkt unter dem Tankdeckel (4) befindet und sämtlichen eingefüllten Kraftstoff filtert.

1. Säubern Sie die Umgebung des Einfüllbereiches. Verunreinigungen im Kraftstofftank (5) verursachen Betriebsstörungen.
2. Öffnen Sie den Tankdeckel (4) vorsichtig, damit evtl. vorhandener Überdruck abgebaut werden kann.
3. Befüllen Sie den Kraftstofftank (5) mit Hilfe eines Trichters (nicht im Lieferumfang enthalten) mit Benzin (Super E10). Kraftstofffiltereinsatz (4a) verwenden. Achten Sie auf die max. Füllmenge von 2,8 Liter. Füllen Sie das Benzin vorsichtig bis zur Unterkante des Einfüllstutzens ein.
4. Verschließen Sie den Tankdeckel (4) wieder. Stellen Sie sicher, dass der Tankdeckel (4) dicht schließt.
5. Säubern Sie den Tankdeckel (4) und die Umgebung.
6. Überprüfen Sie den Kraftstofftank (5) und die Kraftstoffleitungen auf Undichtigkeiten.
7. Entfernen Sie sich vor dem Starten des Motors (10) mindestens drei Meter vom Tankplatz.
8. Verwenden Sie kein bereits verwendetes und verschmutztes Benzin. Lassen Sie keinen Schmutz und Wasser in den Kraftstofftank (5) gelangen.

10.2 Motoröl auffüllen (Abb. 8, 9)

⚠ Achtung!

Die Maschine wird ohne Motoröl ausgeliefert. Vor Inbetriebnahme daher unbedingt Öl einfüllen. Verwenden Sie hierzu Mehrbereichsöl (SAE 10W-30 oder SAE 10W-40 (je nach Einsatztemperatur)).

Hinweis: Überprüfen Sie den Ölstand regelmäßig vor jeder Inbetriebnahme. Zu niedriger Ölstand kann den Motor beschädigen.

1. Stellen Sie die Maschine auf eine ebene, gerade Fläche.
2. Schrauben Sie den Ölmesstab (13) heraus.
3. Befüllen Sie den Tank mit Hilfe eines Trichters (nicht im Lieferumfang enthalten) mit Motoröl. Achten Sie auf die max. Füllmenge von 600 ml. Füllen Sie das Öl vorsichtig bis zur Unterkante des Einfüllstutzens ein.
4. Wischen Sie den Ölmesstab (13) mit einem sauberen, fusselfreien Tuch ab.
5. Führen Sie den Ölmesstab (13) wieder ein und überprüfen Sie den Ölfüllstand, ohne den Ölmesstab (13) wieder festzuschrauben.
6. Der Ölstand muss innerhalb der mittleren Markierung am Ölmesstab (13) sein.
7. Wenn der Ölfüllstand zu gering ist, geben Sie die empfohlene Menge an Öl zu (max. 600 ml).
8. Schrauben Sie den Ölmesstab (13) anschließend wieder ein.

10.3 Schmierung des Stampfsystems (Abb. 10)

Schmieröl wird durch die Vibrationsbewegung der Maschine im ganzen Stampfsystem verteilt. Während des Betriebs der Maschine gelangt das Öl durch die Bohrlöcher im Kolben vom Boden der Maschine in das Pleuellgehäuse. Der Ölstand im Stampfsystem muss immer auf dem richtigen Stand gehalten werden, um einen wirkungsvollen Stampfbetrieb zu gewährleisten.

Anmerkung: Wenn die Maschine in waagrechter Position transportiert oder gerade benutzt wurde, muss sie 15 Minuten lang in aufrechter Position stehen, bevor der Ölstand geprüft werden kann. Dadurch kann sich das Öl setzen und einen besseren Messwert liefern.

1. Stellen Sie die Maschine auf eine ebene, gerade Fläche. Kippen Sie die Maschine so, dass sie einen rechten Winkel zum Boden bildet.
2. Beseitigen Sie Verschmutzungen im Bereich des Schauglases der Ölablassschraube Stampffuß (14).
3. Prüfen Sie den Ölstand durch das Schauglas der Ölablassschraube Stampffuß (14). Die Stampfsystemschröpfung ist in Ordnung, wenn das Ölschauglas ungefähr 1/2 - 3/4 voll anzeigt.
4. Wenn kein Öl sichtbar ist, muss Öl nachgefüllt werden.
5. Neigen Sie die Maschine nach vorn, bis sie auf der Transportrolle (24) aufliegt.
6. Entfernen Sie die Ölablassschraube Stampffuß (14) mit einem Steckschlüssel SW24 mm und einem Ratschenschlüssel (nicht im Lieferumfang enthalten).
7. Füllen Sie das Öl mit Hilfe eines Trichters (nicht im Lieferumfang enthalten) ein. Achten Sie auf die max. Füllmenge von 800 ml. Verwenden Sie hierzu Mehrbereichsöl (SAE 10W-30 oder SAE 10W-40 (je nach Einsatztemperatur)).
8. Schrauben Sie die Ölablassschraube Stampffuß (14) anschließend wieder ein. Ziehen Sie Ölablassschraube Stampffuß (14) mit einem Drehmoment von 9 Nm (6 lbs.) fest.
9. Stellen Sie die Maschine wieder aufrecht auf.

HINWEIS: Das Stampfsystem nicht mit Öl überfüllen. Ein zu hoher Ölstand kann zu einer hydraulischen Sperre im Stampfsystem führen. Dies kann zu fehlerhaftem Betrieb führen und Schäden an der Kupplung des Motors, dem Stampfsystem und dem Stampffuß führen.

10.4 Stampffuß (18) (Abb. 1)

Bei einer neuen Maschine sind, vor jeder Inbetriebnahme oder nach dem Einbau eines neuen Stampffußes (18) sämtliche Befestigungsmuttern mit einem Gabelschlüssel SW19 (nicht im Lieferumfang enthalten) anzuziehen. Bei Verwendung eines Drehmomentschlüssels (nicht im Lieferumfang enthalten) beträgt der Anzugsdrehmoment 86 Nm.

11. Inbetriebnahme

⚠ ACHTUNG!

Lesen Sie aufmerksam die Sicherheitshinweise durch.

11.1 Vorbereitung

Stellen Sie die Maschine aufrecht auf eine feste, ebene Fläche, um eine ordnungsgemäße Schmierung des Motors (10) zu gewährleisten.

Kontrolle vor Bedienung

- Überprüfen Sie alle Seiten des Motors auf Öl- oder Benzinlecks.
- Überprüfen Sie den Motorölstand.
- Überprüfen Sie den Kraftstoffstand – der Kraftstofftank sollte mindestens halb voll sein.



- Überprüfen Sie den Luftfilterzustand.
- Überprüfen Sie den Zustand der Kraftstoffleitungen.
- Achten Sie auf Anzeichen von Beschädigungen.
- Überprüfen Sie, dass alle Schutzabdeckungen angebracht und alle Schrauben, Muttern und Bolzen angezogen sind.
- Überprüfen Sie die äußeren Schraubverbindungen auf festen Sitz.
- Kontrollieren Sie, ob sich die Maschine auf festem, ebenem und standsicherem Grund befindet, um ein Umkippen zu verhindern. Verletzungs- und Kippgefahr!
- Überprüfen Sie den Standort. Starten Sie die Maschine nicht auf harten Flächen wie Asphalt oder Beton. Vermeiden Sie Aufstellorte mit Vertiefungen oder Löchern (wie z. B. Pfützen). Bei glatten, nassen Flächen besteht Rutschgefahr!

11.2 Ein-/Ausschalter (16) (Abb. 11)

Mit dem Ein-/Ausschalter (16) wird das Zündungssystem aktiviert oder deaktiviert. Der Ein-/Ausschalter (16) muss sich in der Stellung ON befinden, damit der Motor (10) läuft. Der Motor (10) hält an, wenn der Ein-/Ausschalter (16) in die Stellung OFF bewegt wird.

11.3 Gashebel (6) (Abb. 1, 6, 14)

Mit dem Gashebel (6) wird die Geschwindigkeit des Motors (10) gesteuert. Wird der Hebel in die gezeigten Richtungen bewegt, läuft der Motor (10) schneller oder langsamer.

Schnell = 
Langsam/Leerlauf = 

Hinweis:

Die Maschine ist für eine Drehzahl von 4.000 U/min ausgelegt. Bei optimaler Drehzahl schlägt der Fuß mit einer Geschwindigkeit von 680 Schlägen pro Minute. Eine Erhöhung der Drosselgeschwindigkeit über die werkseitig eingestellte Drehzahl hinaus erhöht die Schlagzahl nicht und kann die Maschine beschädigen.

⚠ ACHTUNG!

Öffnen Sie den Chokehebel (7) beim Starten des Motors (10) nur, wenn der Gashebel (6) auf Leerlauf steht. Ansonsten kann sich die Maschine in Bewegung setzen.

Die Maschine aus der Leerlaufstellung langsam in Vollgasstellung hochfahren.

11.4 Motor (10) starten (Abb. 11 - 14)

11.4.1 Kaltstart

1. Stellen Sie den Kraftstoffhahn am Kraftstofftank (19) auf ON.
2. Stellen Sie den Kraftstoffhahn am Motor (9) zum Öffnen nach rechts.
3. Schließen Sie den Chokehebel (7) und schieben ihn hierfür nach links.
4. Öffnen Sie den Gashebel (6) leicht, indem Sie ihn etwas nach links drücken.
5. Drehen Sie den Ein-/Ausschalter (16) auf ON.
6. Ziehen Sie leicht am Seilzugstarter (11) bis ein Widerstand zu spüren ist und lassen Sie ihn wieder einrollen.

7. Ziehen Sie kräftig am Seilzugstarter (11) und lassen Sie ihn langsam wieder einrollen. Lassen Sie den Seilzugstarter (11) nicht zurückschnellen. Ziehen Sie, falls erforderlich, den Seilzugstarter (11) mehrmals, bis der Motor (10) anspringt.
8. Lassen Sie den Motor (10) für einige Sekunden warmlaufen.
9. Stellen Sie den Gashebel (6) auf Leerlauf.
10. Stellen Sie, sobald der Motor (10) läuft, den Chokehebel (7) langsam nach rechts.
11. Schieben Sie den Gashebel (6) zum Betrieb langsam nach links.
12. Die Maschine beginnt zu arbeiten.

11.4.2 Warmstart (Abb. 11-14)

1. Stellen Sie den Kraftstoffhahn am Kraftstofftank (19) auf ON.
2. Stellen Sie den Kraftstoffhahn am Motor (9) zum Öffnen nach rechts.
3. Öffnen Sie den Chokehebel (7) und schieben ihn hierfür nach rechts.
4. Schieben Sie den Gashebel (6) in die Leerlauf-Position nach rechts.
5. Drehen Sie den Ein-/Ausschalter (16) auf ON.
6. Ziehen Sie kräftig am Seilzugstarter (11) und lassen Sie ihn langsam wieder einrollen. Lassen Sie den Seilzugstarter (11) nicht zurückschnellen. Ziehen Sie, falls erforderlich, den Seilzugstarter (11) mehrmals, bis der Motor (10) anspringt.
7. Der Motor (10) startet.
8. Schieben Sie den Gashebel (6) zum Betrieb langsam links.
9. Die Maschine beginnt zu arbeiten.

11.5 Motor (10) abstellen (Abb. 13, 14)

⚠ Achtung!

Wenn Sie den Motor (10) im Notfall anhalten müssen, drehen Sie den Ein-/Ausschalter (16) auf Position OFF.

Verwenden Sie unter normalen Bedingungen das folgende Verfahren:

1. Schieben Sie den Gashebel (6) in die Leerlauf-Position nach rechts.
2. Drehen Sie den Ein-/Ausschalter (16) auf OFF.
3. Stellen Sie den Kraftstoffhahn am Kraftstofftank (19) zum Schließen auf OFF.
4. Stellen Sie den Kraftstoffhahn am Motor (9) zum Schließen nach links.

VORSICHT!

Verstellen Sie nicht den Chokehebel (7), um den Motor (10) abzustellen. Es kann zu Fehlzündungen oder Motorschäden kommen.

VORSICHT!

Während des Betriebs darf die Maschine nicht angehoben oder zu einem anderen Standort bewegt werden. Sie könnten die Kontrolle über die Maschine verlieren. Beachten Sie Kapitel 13.

11.6 Führen des Vibrationsstampfers (Abb. 1)

- Für eine optimale Verdichtung und eine geringe Stampffußabnutzung muss der Stampffuß (18) flach auf dem Boden aufliegen, weder auf der Vorder- noch auf der Hinterkante.

- Der Stampffuß (18) muss immer in paralleler Stellung zum Boden auftreten, um eine extreme Abnutzung der Platte zu vermeiden.
- Führen Sie die Maschine mit beiden Händen am Führungsbügel (15).
- Stellen Sie sich hinter die Maschine, gehen Sie langsam und lenken Sie die Maschine, während sie sich vorwärts bewegt, in die gewünschte Richtung.
- Führen Sie die Maschine so, dass Sie nicht zwischen der Maschine und festen Gegenständen eingeklemmt werden können.
- Gehen Sie bei Arbeiten an Steigungen oder Gefällen stets bergseitig. Der Bediener darf nie in Fallrichtung stehen.
- Wenn Sie die Maschine auf unebenem Gelände oder beim Verdichten von losem Material verwenden, müssen Sie Sicherheitsschuhe tragen.
- Halten Sie die Maschine sauber und trocken.
- Schalten Sie auch bei kurzen Arbeitsunterbrechungen die Maschine ab.
- Öffnen Sie beim Arbeiten den Gashebel (6) ganz, um eine max. Leistung zu erzielen.
- Lassen Sie auf keinen Fall beim Verdichten den Führungsbügel (15) los.
- Lassen Sie die Maschine von selbst vorwärts ziehen. Die Maschine ist so konstruiert, dass sie sich beim Stampfen von selbst vorwärts bewegt. Um den Vorschub zu beschleunigen, ziehen Sie den Führungsbügel (15) leicht zurück, so dass der hintere Teil des Fußes den Boden zuerst berührt.
- Üben Sie keinen Druck auf die Maschine aus. Versuchen Sie nicht die Maschine mit Muskelkraft vorwärtszubewegen.
- Sollte die Maschine umkippen, stellen Sie den Motor (10) sofort ab (Ein-/Ausschalter (16) auf OFF stellen). Stellen Sie die Maschine wieder auf, bzw. legen Sie sie auf die Seite, so dass der Motor (10) nach oben zeigt. (siehe Transportstellung Abb. 10).

Hinweis: Um Motorschäden zu vermeiden, darf die Maschine nicht weiterlaufen, wenn sie auf der Seite liegt.

⚠ ACHTUNG!

Verwenden Sie die Maschine nicht auf Beton oder harten bzw. fest verdichteten Bodenoberflächen. In solchen Fällen beginnt die Maschine aufzuschlagen, anstatt zu vibrieren, was Schaden am Stampffuß (18) und dem Motor (10) verursacht.

12. Reinigung und Wartung

⚠ ACHTUNG!

Schalten Sie vor der Durchführung von Reinigungsarbeiten immer den Motor (10) ab und ziehen Sie den Zündkerzenstecker (22) ab.

Nach jedem Gebrauch müssen die Zylinderkühlrippen gereinigt werden, sowie Schmutz und Steine, die sich an der Maschine angesammelt haben, entfernt werden.

⚠ ACHTUNG!

Verwenden Sie keinen Hochdruckreiniger zur Reinigung der Maschine. Wasser kann in dichte Bereiche der Maschine eindringen und Spindeln, Kolben, Lager oder den Motor (10) beschädigen. Hochdruckreiniger verkürzen die Betriebsdauer und verschlechtern die Bedienbarkeit.

⚠ ACHTUNG!

Schalten Sie vor der Durchführung von Wartungsarbeiten immer den Motor (10) ab und ziehen Sie den Zündkerzenstecker (22) ab.

12.1 Wartungsplan

Beachten Sie diese Maschinen- und Motorwartungstabelle:

Wartungsplan	
Kontrolle zur Instandhaltung	Intervall
Lockere Schrauben	Vor Inbetriebnahme
Prüfung auf Beschädigung	Vor Inbetriebnahme
Kraftstofftank auf Dichtheit prüfen	Vor Inbetriebnahme
Maschine säubern	Nach Inbetriebnahme
Kühlrippen überprüfen	Nach 25 Betriebsstunden
Zündkerze überprüfen	Nach 25 Betriebsstunden
Motoröl wechseln	Nach 50 Betriebsstunden
Luftfilter überprüfen	Nach 100 Betriebsstunden
Motoröl wechseln	Nach 100 Betriebsstunden
Zündkerze austauschen	Nach 100 Betriebsstunden
Absetzbecher reinigen	Nach 100 Betriebsstunden
Öl im Stampfsystem wechseln	Nach 300 Betriebsstunden
Kraftstofffilter reinigen	Nach 300 Betriebsstunden

12.2 Motoröl wechseln (Abb. 15)

HINWEIS!

Umweltschäden!

Ausgelaufenes Öl kann die Umwelt nachhaltig verschmutzen. Die Flüssigkeit ist hochgiftig und kann schnell zu Wasserverschmutzung führen.

- Befüllen/Entleeren Sie Öl nur auf ebenen, befestigten Flächen.
- Nutzen Sie einen Einfüllstutzen oder Trichter.
- Fangen Sie abgelassenes Öl in einem geeigneten Gefäß auf.
- Wischen Sie verschüttetes Öl sofort sorgfältig auf und entsorgen Sie den Lappen nach den örtlichen Vorschriften.
- Entsorgen Sie Öl nach den örtlichen Vorschriften.

Der Motorölwechsel sollte bei betriebswarmem und ausgeschaltetem Motor (10) durchgeführt werden.

1. Stellen Sie die Maschine auf eine ebene, gerade Fläche.
2. Stellen Sie einen geeigneten Auffangbehälter (nicht im Lieferumfang enthalten) unter die Ölablassschraube (12).
3. Verwenden Sie einen Gabelschlüssel SW 10 mm (nicht im Lieferumfang enthalten), um die Ölablassschraube (12) zu öffnen und das Motoröl abzulassen.
4. Nachdem Sie das Motoröl vollständig abgelassen haben, ziehen Sie die Ölablassschraube (12) wieder an.
5. Drehen Sie nun den Ölmesstab (13) gegen den Uhrzeigersinn heraus.
6. Füllen Sie frisches Motoröl auf und kontrollieren Sie den Ölstand (siehe 10.2).
7. Drehen Sie anschließend den Ölmesstab (13) im Uhrzeigersinn wieder ein.

12.3 Wartung des Luftfilters (3) (Abb. 16)

⚠ GEFAHR!

Brand- und Explosionsgefahr!

Kraftstoff kann sich bei falscher Reinigung entzünden und gegebenenfalls explodieren. Dies führt zu schweren Verbrennungen oder zum Tod.

- Reinigen Sie den Luftfilter nur durch Ausklopfen oder Ausblasen mit Druckluft.
- Reinigen Sie den Luftfilter niemals mit Benzin oder brennbaren Lösungsmitteln.

HINWEIS!

Beschädigungsgefahr!

Der Betrieb des Motors ohne eingesetztes Filterelement kann zu Motorschäden führen.

- Lassen Sie den Motor nie ohne eingesetztes Luftfilterelement laufen.

Ein verschmutzter Luftfilter verringert die Motorleistung durch zu geringe Luftzufuhr zum Vergaser. Eine regelmäßige Kontrolle ist daher unerlässlich.

Der Luftfilter sollte alle 100 Betriebsstunden kontrolliert werden und bei Bedarf gereinigt werden.

1. Nehmen Sie den Luftfiltergehäusedeckel (3c) ab.
2. Nehmen Sie den Luftfiltereinsatz heraus und überprüfen Sie diesen auf Beschädigungen.
3. Ersetzen Sie ein evtl. beschädigtes Element. Wischen Sie Schmutz von der Innenseite des Filtergehäuses mit einem sauberen, feuchten Lappen ab. Achten Sie darauf, dass kein Schmutz in die Öffnung gelangt.
4. Nehmen Sie den Schaumfilter (3b) vom Papierfilter (3a) ab. Prüfen Sie ihn auf Beschädigungen und ersetzen Sie ihn gegebenenfalls. Reinigen Sie den Schaumfilter (3b) mit milder Seifenlösung.
5. Blasen Sie den Papierfilter (3a) von innen nach außen mit Druckluft aus. Reiben Sie Schmutz nicht vom Papierfilter (3a). Dies kann zu Beschädigungen führen.
6. Setzen Sie den Schaumfilter (3b) auf den Papierfilter (3a) auf.
7. Schließen Sie den Luftfiltergehäusedeckel (3c).

Lassen Sie den Motor (10) niemals ohne oder mit beschädigtem Luftfiltereinsatz laufen. Schmutz gelangt so in den Motor (10), wodurch schwerwiegende Motorschäden entstehen können. Für daraus resultierende Schäden haftet der Hersteller nicht; das Risiko dafür trägt allein der Benutzer.

12.4 Zündkerze (22a) reinigen/ersetzen (Abb. 17, 18)

⚠ **ACHTUNG:** Zündkerze nur bei kaltem Motor wechseln!

Überprüfen Sie die Zündkerze (22a) erstmals nach 25 Betriebsstunden auf Verschmutzung und reinigen Sie diese gegebenenfalls mit einer Kupferdrahtbürste.

Ersetzen Sie danach die Zündkerze (22a) alle 100 Betriebsstunden oder bei Bedarf.

1. Ziehen Sie das Zündkerzenstecker (22) ab und beseitigen Sie etwaigen Schmutz im Zündkerzenbereich.
2. Drehen Sie die Zündkerze (22a) mit dem mitgelieferten Zündkerzenschlüssel (G) und prüfen Sie diese.

3. Prüfen Sie den Isolator. Ersetzen Sie die Zündkerze (22a) bei Beschädigungen wie z. B. Risse oder Splitter.
4. Reinigen Sie die Zündkerzen-Elektroden mit einer Drahtbürste.
5. Prüfen Sie den Elektrodenabstand und stellen ihn mit Hilfe einer Fühlerlehre (nicht im Lieferumfang enthalten) ein. Damit der Motor (10) leistungsfähig bleibt, muss die Zündkerze (22a) den richtigen Elektrodenabstand (0,7-0,8 mm) haben.
6. Schrauben Sie die Zündkerze (22a) von Hand wieder ein und ziehen Sie diese mit dem Zündkerzenschlüssel (G) etwa 1/4 Umdrehung fest.
7. Setzen Sie den Zündkerzenstecker (22) auf die Zündkerze (22a).

⚠ ACHTUNG!

Eine lockere Zündkerze kann sich überhitzen und den Motor beschädigen. Falls Sie die Zündkerze zu stark anziehen, kann das Gewinde im Zylinderkopf beschädigt werden.

12.5 Schmierung des Stampfsystems (Abb. 10)

Kontrollieren Sie den Ölstand vor jeder Inbetriebnahme.

Siehe 10.3 Schmierung des Stampfsystems.

12.6 Öl des Stampfsystems wechseln (Abb. 10)

1. Stellen Sie die Maschine auf eine ebene, gerade Fläche. Kippen Sie die Maschine so, dass sie einen rechten Winkel zum Boden bildet.
2. Neigen Sie die Maschine nach hinten, bis sie auf dem Führungsbügel (15) aufliegt.
3. Legen Sie einen passenden Auffangbehälter (nicht im Lieferumfang enthalten) unter die Maschine.
4. Entfernen Sie die Ölablassschraube Stampffuß (14) mit einem Steckschlüssel SW24 mm und einem Ratschenschlüssel (nicht im Lieferumfang enthalten).
5. Lassen Sie das Öl in den Auffangbehälter ab.
6. Bringen Sie die Maschine wieder in aufrechte Stellung und neigen Sie sie bis die Maschine auf der Transportrolle (24) aufliegt.
7. Füllen Sie das Öl mit Hilfe eines Trichters (nicht im Lieferumfang enthalten) ein. Achten Sie auf die max. Füllmenge von 800 ml.
8. Schrauben Sie den Ölablassschraube Stampffuß (14) anschließend wieder ein. Ziehen Sie Ölablassschraube Stampffuß (14) auf ein Drehmoment von 9 Nm (6 ft.-lbs.) fest.
9. Stellen Sie die Maschine wieder aufrecht auf.

12.7 Benzin mit einer Benzinabsaugpumpe ablassen (Abb. 19)

Bei einer Lagerung über einen längeren Zeitraum, muss das Benzin abgelassen werden.

⚠ WARNUNG!

Gesundheitsgefahr!

Das Einatmen von Benzin-/Schmieröldämpfen und Abgasen kann zu schweren gesundheitlichen Schäden, Bewusstlosigkeit und im Extremfall zum Tod führen.

- Atmen Sie Benzin-/Schmieröldämpfe und Abgase nicht ein.
- Entleeren Sie Kraftstoff nur im Freien.

1. Schließen Sie den Kraftstoffhahn am Kraftstofftank (19).

2. Halten Sie einen Auffangbehälter unter den Schlauch der Benzinabsaugpumpe (nicht im Lieferumfang enthalten).
3. Öffnen Sie den Tankdeckel (4) vorsichtig, damit evtl. vorhandener Überdruck abgebaut werden kann. Entfernen Sie den Tankdeckel (4).
4. Entfernen Sie den Kraftstofffiltereinsatz (4a).
5. Schieben Sie den Schlauch der Benzinabsaugpumpe in den Kraftstofftank (5) und lassen Sie das Benzin mit Hilfe der Benzinabsaugpumpe vollständig ab.
6. Setzen Sie den Kraftstofffiltereinsatz (4a) wieder ein.
7. Schrauben Sie den Tankdeckel (4) wieder fest.
8. Um sicherzustellen, dass kein Benzin im Vergaser bleibt, muss das restliche Benzin vom Vergaser abgelassen werden.

12.8 Kraftstofffiltereinsatz (4a) reinigen (Abb. 19)

Hinweis: Beim Kraftstofffiltereinsatz (4a) handelt es sich um einen Filterbecher, welcher sich direkt unter dem Tankdeckel (4) befindet und sämtlichen eingefüllten Kraftstoff filtert.

1. Schrauben Sie den Tankdeckel (4) auf.
2. Entfernen Sie den Kraftstofffiltereinsatz (4a). Reinigen Sie ihn in nicht flammbarem Lösungsmittel oder einem Lösungsmittel mit einem hohen Flammpunkt.
3. Setzen Sie den Kraftstofffiltereinsatz (4a) wieder ein.
4. Schrauben Sie den Tankdeckel (4) wieder fest.

Bei Rückfragen bitte folgende Daten angeben:

- Daten des Maschinen-Typenschildes
- Daten des Motor-Typenschildes

Wichtiger Hinweis im Fall einer Reparatur:

Bei Rücklieferung der Maschine zur Reparatur beachten Sie bitte, dass die Maschine aus Sicherheitsgründen öl- und kraftstofffrei an die Servicestation gesendet werden müssen.

Ersatzteile/Zubehör

Zündkerze F7RTC - Artikel-Nr.: 3904601090 / ET-Pos. 16

Luftfiltereinsatz - Artikel-Nr.: 3908301358 / ET-Pos. 127

Transportrolle - Artikel-Nr.: 3908301101/ ET-Pos. 90

Service-Informationen

Es ist zu beachten, dass bei dieser Maschine folgende Teile einem gebrauchsgemäßen oder natürlichen Verschleiß unterliegen bzw. folgende Teile als Verbrauchsmaterialien benötigt werden.

Verschleißteile*: Zündkerze, Luftfiltereinsatz, Transportrolle

* nicht zwingend im Lieferumfang enthalten!

13. Transport und Heben der Maschine

⚠ **WARNUNG!**

Verletzungsgefahr!

Ein unbeabsichtigtes und unerwartetes Anlaufen der Maschine kann zu Verletzungen führen.

1. Schalten Sie vor dem Verladen den Motor (10) aus und ziehen Sie, nachdem der Motor (10) abgekühlt ist, den Zündkerzenstecker (22) von der Zündkerze (22a).
2. Schließen Sie den Kraftstoffhahn am Motor (9) und den Kraftstoffhahn am Kraftstofftank (19). Betanken Sie die Maschine nicht auf dem Transportfahrzeug.
3. Die Maschine kann durch sein Eigengewicht schwere Quetschverletzungen verursachen.

⚠ **WARNUNG!**

Quetschgefahr!

Der Führungsbügel darf nicht zum Anheben der Maschine verwendet werden.

- Nur der Transportbügel darf zum Anheben des Produkts verwendet werden.
- Der Transportbügel muss regelmäßig auf Verschleiß, Beschädigung oder Missbrauch untersucht werden. Ein beschädigter Transportbügel muss sofort ersetzt werden.

⚠ **Achtung!** Die Maschine kann fallen und Schaden oder Verletzungen verursachen, wenn Sie nicht sachgemäß angehoben wird.

⚠ **Achtung!** Der Verzurrpunkt dient zur Sicherung der Maschine während des Transports.

⚠ **Achtung!** Der Transportbügel (1) dient zur Bergung oder Abschleppung einer festgefahrenen Maschine. Ist ein Abschleppen mit Abschleppseil nicht möglich, verwenden Sie eine Abschleppstange. Achten Sie unbedingt darauf, dass die Abschleppstange keine sichtbaren Mängel aufweist und den entstehenden Kräften standhalten kann. Im Gegensatz zu Gurten, Seilen oder Ketten kann eine Abschleppstange sowohl Zug- als auch Druckkräfte aufnehmen und weiterleiten.

13.1 Transport

Diese Maschine kann in einem Fahrzeug oder über die Transportvorrichtung (E) transportiert werden, je nach den Bedingungen des Einsatzortes und der zurückzulegenden Entfernung.

Lassen Sie den Motor (10) vor dem Transport oder dem Verladen abkühlen, um Verbrennungen zu vermeiden und Brandgefahr auszuschließen.

Leeren Sie den Kraftstofftank (5) vollständig (siehe Abschnitt 12.7).

13.1.1 Transportvorrichtung (E) (Abb. 20)

Die Transportvorrichtung erleichtert die Handhabung über kurze Strecken. Verwenden Sie die Transportvorrichtung (E) nur auf ebenem und festem Untergrund und für kurze Wege. Entfernen Sie die Transportvorrichtung (E) vor dem nächsten Einsatz wieder.

1. Schalten Sie vor dem Transportieren den Motor (10) aus (siehe Abschnitt 11.5).
2. Neigen Sie die Maschine leicht nach vorne und schieben die Transportvorrichtung (E) unter die Halterung.
3. Halten Sie die Transportvorrichtung (E) mit dem Fuß.
4. Neigen Sie die Maschine nach hinten auf die Achse.
5. Rollen Sie ihn mit Hilfe des Führungsbügels (15) je nach Bedarf vorwärts oder rückwärts.
6. Gehen Sie beim Absetzen in umgekehrter Reihenfolge vor.
7. Stellen Sie die Maschine vorsichtig ab und entfernen Sie die Transportvorrichtung (E).

13.1.2 Transport in einem Fahrzeug (Abb. 1, 10, 20)

Transportieren Sie die Maschine nach Möglichkeit immer in aufrechter Stellung. Wenn keine Möglichkeit besteht die Maschine stehend zu transportieren, dann nur in der Stellung wie in Abb. 11 gezeigt wird.

Dabei darf der Luftfilter (3) nicht nach unten zeigen. Es kann Öl in den Zylinder, in die Brennkammer oder in den Luftfilter (3) gelangen. Dies kann es zu Startschwierigkeiten führen.

1. Heben Sie die Maschine in ein Fahrzeug. Bitte beachten Sie hierzu, dass die Maschine zu schwer ist, um sie ohne mechanische Hilfe (d.h. Hebevorrichtung) anzuheben.
2. Oder verwenden Sie die Transportvorrichtung (E) und eine Laderampe, um die Maschine in das Fahrzeug zu laden.
3. Sichern Sie die Maschine auf dem Transportfahrzeug gegen Abrollen, Verrutschen oder Umkippen und verzurren Sie die Maschine zusätzlich. Sichern Sie die Maschine zusätzlich mit einem Spanngurt am Verzurrpunkt.

⚠ ACHTUNG!

Nach einem Transport in waagrecht Lage muss die Maschine wieder aufgerichtet werden, um das Öl zum Motor (10) zurücklaufen zu lassen. Dieser Vorgang kann etwas dauern, bis der normale Ölstand wieder hergestellt ist.

13.2 Anheben der Maschine / Transport mittels Hebevorrichtung (Abb. 1)

Stellen Sie vor dem Heben sicher, dass die Hebevorrichtung (Kran oder Lastenzug) fähig ist das Maschinengewicht ohne Gefahr zu tragen. Siehe Typenschild für Gewicht der Hebevorrichtung.

Bitte beachten Sie, dass Verladerampen tragfähig und stand-sicher sein müssen.

1. Befestigen Sie Hebegeschirr an der Zentralaufhängung, d.h. dem Transportbügel (1).
2. Heben Sie die Maschine ein kleines Stück an und stellen Sie sicher, dass alle Verbindungen ordnungsgemäß befestigt sind.
3. Sie können die Maschine nun wie gewünscht über die Hebevorrichtung anheben.

⚠ ACHTUNG!

Die Maschine ist schwer und darf nicht von einer einzelnen Person angehoben werden. Heben Sie die Maschine immer mit mindestens zwei Personen an.

14. Lagerung

⚠ GEFAHR!

Brand- und Explosionsgefahr!

Beim Lagern der Maschine in der Nähe von möglichen Entzündungsquellen, kann es zu einem Brand oder einer Explosion kommen. Dies führt zu schweren Verbrennungen oder zum Tod.

- Beseitigen Sie mögliche Entzündungsquellen, wie z. B. Öfen, Heißwasserboiler mit Gas, Gastrockner usw.

HINWEIS!

Beschädigungsgefahr!

Wird die Maschine nicht ordnungsgemäß gelagert, kann dies zu Motorschäden führen.

- Lagern Sie die Maschine geschützt vor Schmutz, Staub und Feuchtigkeit.

14.1 Lagerung bei längeren Betriebspausen:

Wird die Maschine für einen Zeitraum von mehr als 30 Tagen nicht benutzt, befolgen Sie die unten stehenden Schritte, um sie für die Einlagerung vorzubereiten.

1. Leeren Sie den Kraftstofftank (5) vollständig (siehe Abschnitt 12.7). Eingelagertes Benzin, das Ethanol oder MTBE enthält, wird innerhalb von 30 Tagen schal. Schales Benzin hat einen hohen Gummianteil und kann so den Vergaser verstopfen und die Benzinzufuhr einschränken.
2. Lassen Sie das Motoröl aus dem Motor (10) ab, während er noch warm ist. Füllen Sie neues Öl ein. (siehe Abschnitt 12.2.)
3. Verwenden Sie saubere Tücher zur Reinigung der Maschine.

⚠ Verwenden Sie keine aggressiven Reinigungsmittel oder Reinigungsmittel auf Ölbasis, wenn Sie die Kunststoffteile reinigen. Chemikalien können Kunststoffe beschädigen.

4. Lagern Sie die Maschine in einer aufrechten Position in einem sauberen, trockenen Gebäude mit guter Ventilation.

Lagern Sie die Maschine und dessen Zubehör an einem dunklen, trockenen und frostfreien sowie für Kinder unzugänglichen Ort. Die optimale Lagertemperatur liegt zwischen 5 und 30°C.

Bewahren Sie die Maschine in der Originalverpackung auf. Decken Sie die Maschine ab, um sie vor Staub oder Feuchtigkeit zu schützen.

15. Entsorgung und Wiederverwertung

Hinweise zur Verpackung



Die Verpackungsmaterialien sind recycelbar. Bitte Verpackungen umweltgerecht entsorgen.

Möglichkeiten zur Entsorgung des ausgedienten Gerätes erfahren Sie bei Ihrer Gemeinde- oder Stadtverwaltung.

Kraftstoffe und Öle

- Vor der Entsorgung des Geräts müssen der Kraftstofftank und der Motorölbehälter geleert werden!
- Kraftstoff und Motoröl gehören nicht in den Hausmüll oder Abfluss, sondern sind einer getrennten Erfassung bzw. Entsorgung zuzuführen!
- Leere Öl- und Kraftstoffbehälter müssen umweltgerecht entsorgt werden.

16. Störungsabhilfe

Die folgende Tabelle zeigt Fehlersymptome auf und beschreibt, wie sie Abhilfe schaffen können, wenn Ihre Maschine einmal nicht richtig arbeitet. Wenn Sie das Problem damit nicht lokalisieren und beseitigen können, wenden Sie sich an Ihre Service-Werkstatt.

Störung	Mögliche Ursache	Abhilfe
Unsauberes Verdichtungsbild.	Stampffuß (18) verschlissen.	Stampffuß (18) wechseln. Autorisierte Fachwerkstatt kontaktieren.
Ölverlust am Motor (10).	Verschlissene Dichtungen, Radialdichtringe.	Autorisierte Fachwerkstatt kontaktieren.
	Bodenoberfläche ist zu hart.	Ein Verdichten der Bodenoberfläche ist nicht möglich.
	Boden ist zu nass, der Stampffuß (18) bleibt hängen.	Trockenzeit erlauben.
	Dicke Schmutzschicht auf dem Stampffuß (18).	Stampffuß (18) und Stampferunterteil (17) reinigen.
Der Motor (10) läuft aber die Maschine läuft unregelmäßig.	Gebrochene Teile im Stampfsystem.	Autorisierte Fachwerkstatt kontaktieren.
	Gebrochene oder schlechte Feder.	
	Motordrehzahl ist zu hoch eingestellt.	
Der Motor (10) lässt sich nicht starten.	Kein Kraftstoff im Kraftstofftank (5).	Benzin (Super E10) nachtanken.
	Kraftstoffhahn am Motor (9) und Kraftstoffhahn am Kraftstofftank (19) geschlossen.	Kraftstoffhahn am Motor (9) und Kraftstoffhahn am Kraftstofftank (19) öffnen.
	Luftfilter (3) verschmutzt.	Luftfilter (3) reinigen.
	Ein-/Ausschalter (16) steht auf „OFF“.	Ein-/Ausschalter (16) auf „ON“ stellen.
	Seilzugstarter (11) defekt.	Seilzugstarter (11) reparieren.
	Kein Motoröl.	Motoröl nachfüllen.
	Zündkerze (22a) verschmutzt.	Zündkerze (22a) reinigen.
Der Motor (10) läuft, aber die Maschine bewegt sich nicht.	Fliehkraftkupplung defekt.	Kupplung auswechseln. Autorisierte Fachwerkstatt kontaktieren.
	Verdichtungsdruck niedrig.	Autorisierte Fachwerkstatt kontaktieren.
	Auspufföffnung verstopft.	
Der Motor (10) wird zu heiß.	Der Kühlluft-Strom ist behindert.	Alle Fremdkörper vom Rahmen, Gebläse, den Lufteinlässen und den Kühlrippen entfernen.
	Zündkerze (22a) defekt.	Zündkerze (22a) wechseln.

17. Garantiekunde

Sehr geehrte Kundin, sehr geehrter Kunde,

unsere Produkte unterliegen einer strengen Qualitätskontrolle. Sollte dieses Gerät dennoch einmal nicht einwandfrei funktionieren, bedauern wir dies sehr und bitten Sie, sich an unseren Servicedienst unter der auf dieser Garantiekarte angegebenen Adresse zu wenden. Gern stehen wir Ihnen auch telefonisch über die unten angegebene Servicrufnummer zur Verfügung. Für die Geltendmachung von Garantieansprüchen gilt Folgendes:

- Diese Garantiebedingungen regeln zusätzliche Garantieleistungen. Ihre gesetzlichen Gewährleistungsansprüche werden von dieser Garantie nicht berührt. Unsere Garantieleistung ist für Sie kostenlos.
- Die Garantieleistung erstreckt sich ausschließlich auf Mängel, die auf Material- oder Herstellungsfehler zurückzuführen sind und ist auf die Behebung dieser Mängel bzw. den Austausch des Gerätes beschränkt. Bitte beachten Sie, dass unsere Geräte bestimmungsgemäß nicht für den gewerblichen, handwerklichen oder industriellen Einsatz konstruiert wurden. Ein Garantievertrag kommt daher nicht zustande, wenn das Gerät in Gewerbe-, Handwerks- oder Industriebetrieben sowie bei gleichzusetzenden Tätigkeiten eingesetzt wird. Von unserer Garantie sind ferner Ersatzleistungen für Transportschäden, Schäden durch Nichtbeachtung der Montageanleitung oder aufgrund nicht fachgerechter Installation, Nichtbeachtung der Gebrauchsanleitung (wie durch z. B. Anschluss an eine falsche Netzspannung oder Stromart), missbräuchliche oder unsachgemäße Anwendungen (wie z. B. Überlastung des Gerätes oder Verwendung von nicht zugelassenen Einsatzwerkzeugen oder Zubehör), Nichtbeachtung der Wartungs- und Sicherheitsbestimmungen, Eindringen von Fremdkörpern in das Gerät (wie z. B. Sand, Steine oder Staub), Gewaltanwendung oder Fremdeinwirkungen (wie z. B. Schäden durch Herunterfallen) sowie durch verwendungsgemäßen, üblichen Verschleiß ausgeschlossen.

Der Garantieanspruch erlischt, wenn an dem Gerät bereits Eingriffe vorgenommen wurden.

- Die Garantiezeit beträgt 3 Jahre und beginnt mit dem Kaufdatum des Gerätes. Garantieansprüche sind vor Ablauf der Garantiezeit innerhalb von zwei Wochen, nachdem Sie den Defekt erkannt haben, geltend zu machen. Die Geltendmachung von Garantieansprüchen nach Ablauf der Garantiezeit ist ausgeschlossen. Die Reparatur oder der Austausch des Gerätes führt weder zu einer Verlängerung der Garantiezeit noch wird eine neue Garantiezeit durch diese Leistung für das Gerät oder für etwaige eingebaute Ersatzteile in Gang gesetzt. Dies gilt auch bei Einsatz eines Vor-Ort-Services.
- Für die Geltendmachung Ihres Garantieanspruches wenden Sie sich bitte an die unten angegebene Service-Adresse. Sofern die Reklamation innerhalb der Garantiezeit liegt, werden wir Ihnen einen Retourenschein zur Verfügung stellen, mit dem Sie Ihr defektes Gerät kostenfrei an uns zurücksenden können. Beschreiben Sie uns bitte den Reklamationsgrund möglichst genau. Ist der Defekt des Gerätes von unserer Garantieleistung erfasst, erhalten Sie umgehend ein repariertes oder neues Gerät zurück.

Selbstverständlich beheben wir gegen Erstattung der Kosten auch gerne Defekte am Gerät, die vom Garantiumfang nicht oder nicht mehr erfasst sind. Dazu senden Sie das Gerät bitte an unsere Serviceadresse.

Service-Hotline (DE):

+800 4003 4003
(0,00 EUR/Min.)

Service-Hotline (AT):

+800 4003 4003
(0,00 EUR/Min.)

Service-Hotline (CH):

+800 4003 4003
(0,00 EUR/Min.)

Service-Email (DE):

service.DE@schepfach.com

Service-Email (AT):

service.AT@schepfach.com

Service-Email (CH):

service.CH@schepfach.com

Service Adresse (DE):

Schepfach GmbH
Günzburger Str. 69
DE - 89335 Ichenhausen

Service Adresse (AT):

Gausch Hubert
Bairisch Kölldorf 267
AT - 8344 Bad Gleichenberg

Service Adresse (CH):

Klaus-Häberling AG
Industriestraße 6
CH - 8610 Uster



Auf www.lidl-service.com können Sie diese und viele weitere Handbücher, Produktvideos und Installationssoftware herunterladen.

Mit dem QR-Code gelangen Sie direkt auf die Lidl-Service-Seite (www.lidl-service.com) und können mittels der Eingabe der Artikelnummer (IAN) 420839_2204 ihre Bedienungsanleitung öffnen.

1.	Explication des symboles sur l'appareil.....	37
2.	Introduction.....	40
3.	Description de l'appareil (fig. 1).....	40
4.	Fournitures (fig. 2).....	40
5.	Utilisation conforme	40
6.	Consignes de sécurité générales	41
7.	Caractéristiques techniques.....	44
8.	Déballage.....	44
9.	Assemblage.....	44
10.	Avant la mise en service	45
11.	Mise en service	46
12.	Nettoyage et maintenance.....	48
13.	Transport et levage de la machine	50
14.	Stockage.....	51
15.	Élimination et recyclage.....	51
16.	Dépannage	52
17.	Certificat de garantie.....	53
18.	Vue éclatée.....	106
19.	Déclaration de conformité.....	108

1. Explication des symboles sur l'appareil

	Lisez la notice d'utilisation et observez les consignes de sécurité avant de procéder à la mise en service !
	Porter des lunettes de protection !
	Porter une protection auditive !
	Utiliser des gants de travail.
	Porter des chaussures de sécurité sûres.
	N'exposez pas l'appareil à la pluie.
	Point de levage permettant de fixer la machine en toute sécurité pour la charger sur un véhicule de transport p. ex.
	Le point d'accrochage sert à sécuriser la machine pendant le transport.
	Il est interdit de retirer ou de modifier les dispositifs de protection ou de sécurité.
	Ne pas mettre les mains dans les pièces rotatives. Une intervention dans la courroie rotative provoque une blessure des mains. Toujours installer la protection de courroie.
	Il est absolument interdit de fumer ou d'approcher une flamme nue à proximité de l'appareil !



Surface brûlante ! Tout contact peut provoquer des brûlures.
Procéder aux travaux de réparation, de maintenance et de nettoyage uniquement lorsque le moteur a refroidi.

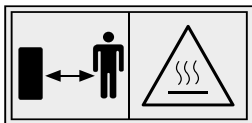

Avertissement relatif aux pièces brûlantes. Vérifiez que chacun respecte une distance de sécurité suffisante. Maintenez à distance de l'appareil les personnes ne prenant pas part à la production.

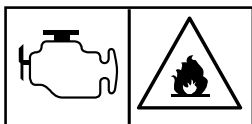

Le démarrage du moteur génère des étincelles. Celles-ci peuvent s'enflammer à proximité de gaz inflammables.

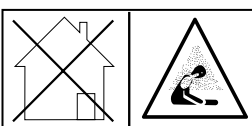

Risque d'intoxication ! Utiliser uniquement l'appareil à l'extérieur. Ne jamais l'utiliser en espaces clos ou mal ventilés.

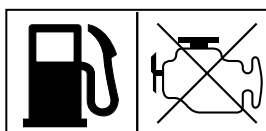

Important : Arrêter le moteur avant de faire l'appoint de carburant.
Ne faites pas l'appoint pendant le fonctionnement.

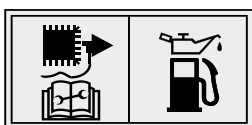

Avant les travaux de nettoyage et de maintenance, couper le moteur et débrancher le connecteur de bougie d'allumage de la bougie d'allumage. Soyez particulièrement prudent lorsque vous manipulez des carburants et des lubrifiants !



Niveau de puissance sonore garanti de l'appareil.

ON / OFF

Interrupteur On/Off



La machine respecte les directives européennes en vigueur.



Dans la présente notice d'utilisation, tous les points qui concernent votre sécurité sont signalés par ce pictogramme.



- Starter manuel fermé
- Robinet d'essence ouvert



Levier de vitesse



Contrôle du niveau d'huile

DANGER !

Terme de signalisation servant à désigner une situation de danger immédiate qui entraîne des blessures graves voire mortelles si elle n'est pas évitée.

AVERTISSEMENT !

Terme de signalisation servant à désigner une situation de danger possible qui peut entraîner des blessures graves voire mortelles si elle n'est pas évitée.

PRUDENCE !

Terme de signalisation servant à désigner une situation de danger possible qui peut entraîner des blessures légères ou modérées si elle n'est pas évitée.

REMARQUE

Terme de signalisation servant à désigner une situation de danger possible qui peut endommager la machine ou les biens environnants si elle n'est pas évitée.

2. Introduction

FABRICANT :

Scheppach GmbH

Günzburger Straße 69
D-89335 Ichenhausen

CHER CLIENT,

Nous espérons que votre nouvel appareil vous apportera satisfaction et de bons résultats.

REMARQUE :

Conformément à la loi en vigueur sur la responsabilité du fait des produits, le fabricant de cet appareil n'est pas responsable des dommages survenus ou générés sur l'appareil en cas de :

- Manipulation incorrecte,
- Non-respect de la notice d'utilisation,
- Réparations effectuées par des tiers ou des spécialistes non autorisés,
- Montage et remplacement des pièces de rechange non originales,
- Utilisation non conforme.

Attention :

Lisez l'ensemble du texte de la notice d'utilisation avant le montage et la mise en service.

La présente notice d'utilisation a pour objectif de vous familiariser avec votre appareil et d'en exploiter les possibilités d'emploi conforme.

La notice d'utilisation contient des remarques importantes sur la manière de travailler en toute sécurité, réglementairement et économiquement avec l'appareil et sur la façon d'éviter les dangers, d'économiser les coûts de réparation, de réduire les périodes d'arrêt et d'augmenter la fiabilité et la durée de vie de l'appareil.

Outre les dispositions de sécurité figurant dans cette notice d'utilisation, vous devez absolument observer les prescriptions concernant le fonctionnement de l'appareil en vigueur dans votre pays.

Conservez la notice d'utilisation dans une pochette en plastique à l'abri de la poussière et de l'humidité près de l'appareil. Chaque opérateur doit l'avoir lue avant le début des travaux et doit la respecter minutieusement.

Seules des personnes formées à l'utilisation de l'appareil et informées des dangers associés sont autorisées à travailler avec l'appareil. Respecter la limite d'âge minimum requis.

Outre les consignes de sécurité reprises dans la présente notice d'utilisation et les prescriptions particulières en vigueur dans votre pays, respecter également les règles techniques générales concernant l'utilisation des machines similaires.

Nous déclinons toute responsabilité concernant les accidents ou dommages qui surviendraient en raison d'un non-respect de cette notice et des consignes de sécurité.

3. Description de l'appareil (fig. 1)

1. Étrier de transport
2. Cadre de protection
3. Filtre à air
 - 3a. Filtre en papier
 - 3b. Filtre en mousse
 - 3c. Couvercle de boîtier du filtre à air
4. Couvercle de réservoir
 - 4a. Cartouche filtrante de carburant
5. Réservoir de carburant
6. Gâchette d'accélérateur
7. Manette du starter
8. Flexible de purge
9. Robinet de carburant sur le moteur
10. Moteur
11. Démarreur à câble
12. Vis de purge d'huile
13. Jauge d'huile
14. Vis de purge du pied de pilon
15. Étrier de guidage
16. Interrupteur On/Off
17. Partie inférieure de la pilonneuse
18. Pied de pilon
19. Robinet de carburant sur le réservoir de carburant
20. Transmission
21. Plaques d'adaptation (2x)
22. Connecteur de bougie d'allumage
 - 22a. Bougie d'allumage
23. Pot d'échappement
24. Roulettes de transport

4. Fournitures (fig. 2)

- Pilonneuse (A)
- 4 x vis à six pans M10x25 (B)
- 1 x collier de serrage (C)
- 2 x vis à six pans (D)
- 1 x dispositif de transport (E)
- 2 x attache-câble (F)
- 1 x clé à bougie d'allumage (G)
- 1 x cadre de protection (2)
- 1 x réservoir de carburant (5)
- 2 x plaques d'adaptateur (21)
- 1 x notice d'utilisation

5. Utilisation conforme

La machine correspond à la directive CE sur les machines en vigueur.

La machine est un outil à moteur destiné à compacter le sol meuble, les mottes de terre et le gravier afin d'obtenir une base solide et stable pour les fondations, les couches inférieures de béton et tout type de solidification du sol.

La machine n'est cependant pas conçue pour le compactage des sols à haute teneur en argile.

La machine doit être utilisée selon les dispositions correspondantes. Toute autre utilisation est considérée comme étant non conforme. La machine doit uniquement être utilisée par des personnes qui sont formées, qualifiées et autorisées à cet effet. Le fabricant décline toute responsabilité quant aux dommages ou blessures qui en résulteraient. Dans ce cas, l'utilisateur/opérateur est le seul responsable.

Une utilisation conforme consiste également à respecter les consignes de sécurité, ainsi que les instructions de montage et les consignes d'utilisation de la notice d'utilisation.

Les personnes utilisant la machine et en assurant la maintenance doivent bien la connaître et connaître les dangers possibles qu'elle implique.

En outre, les prescriptions de prévention des accidents doivent être respectées de la manière la plus scrupuleuse possible.

Toutes les autres règles de médecine du travail et de sécurité doivent être respectées.

Toute modification de la machine annule toute garantie du fabricant pour les dommages en résultant.

La machine ne doit être utilisée qu'avec des pièces de change et des accessoires d'origine du fabricant.

Remarque : conformément aux dispositions, nos appareils n'ont pas été conçus pour une utilisation commerciale, artisanale ou industrielle. Nous déclinons toute responsabilité si l'appareil est utilisé dans des exploitations commerciales, artisanales ou industrielles, ou dans le cadre d'activités comparables.

6. Consignes de sécurité générales

Dans cette notice d'utilisation, nous avons signalé les points qui concernent votre sécurité par ce signe : 

En outre, le mode d'emploi contient d'autres textes importants, signalés par le terme « **ATTENTION !** ».

Attention !

Lors de l'utilisation d'appareils, certaines mesures de précaution doivent être prises afin d'empêcher les blessures et dommages. Par conséquent, lisez attentivement cette notice d'utilisation/ces consignes de sécurité. Si vous êtes amené à céder l'appareil à d'autres personnes, veuillez lui joindre cette notice d'utilisation/ces consignes de sécurité. Nous déclinons toute responsabilité concernant les accidents ou dommages qui surviendraient en raison d'un non-respect de cette notice et des consignes de sécurité.

DANGER

Danger mortel critique ou risque de blessures mortelles en cas d'inobservation de ces instructions.

AVERTISSEMENT

Danger mortel ou risque de blessures graves en cas d'inobservation de ces instructions.

PRUDENCE

Risque de blessures mineures à moyennes en cas d'inobservation de ces instructions.

REMARQUE !

Danger d'endommagement du moteur ou d'autres biens matériels en cas d'inobservation de ces instructions.

- Familiarisez-vous avec votre machine.
- Lisez attentivement la notice d'utilisation et assurez-vous d'en comprendre le contenu ainsi que celui des étiquettes apposées sur la machine.
- Familiarisez-vous avec le domaine d'utilisation, les limites de la machine, ainsi que les sources de danger particulières.
- Assurez-vous de connaître précisément tous les éléments de commande et leur fonction.
- Assurez-vous de savoir comment arrêter la machine et désactiver rapidement les éléments de commande.
- N'essayez pas d'utiliser la machine avant d'avoir entièrement compris le fonctionnement et les besoins en maintenance du moteur ainsi que les moyens d'éviter les blessures et/ou les dommages matériels.
- Maintenez les autres personnes, en particulier les enfants, à distance de la zone de travail.

Espace de travail

- Ne démarrez et n'utilisez jamais la machine dans un espace clos ou mal ventilé. Les gaz d'échappement sont dangereux : ils contiennent du monoxyde de carbone, un gaz inodore et mortel. N'utilisez la machine qu'à l'extérieur, à un endroit bien aéré.
- N'utilisez jamais la machine si la vue ou la lumière est insuffisante.
- Assurez-vous que les parois du fossé sont stables et ne risquent pas de s'écrouler à cause des vibrations. Attention, risque de chute ou de basculement !
- Veillez à ce que la zone à pilonner soit exempte de câbles électriques, de conduites de gaz ou d'eau qui pourraient être endommagés par les vibrations.
- Soyez prudent lorsque vous travaillez à proximité de trous ou de fosses de chantier non protégés.
- N'utilisez pas l'appareil sous la pluie ou en cas d'intempéries, en particulier s'il y a un risque de foudroiement.
- En cas d'intempéries, sur les terrains irréguliers et sur les pentes, veillez à la stabilité de la machine.
- N'utilisez la machine que sur les chantiers dont les conditions permettent une utilisation adéquate. Soyez particulièrement attentif :
 - aux conditions de stabilité ;
 - aux caractéristiques et à la capacité de charge du sol ;
 - à la largeur de la voie ;
 - au rapport largeur-hauteur des obstacles et rebords à traverser (en fonction de la largeur d'application ; de la hauteur des pierres de bordures ; de la profondeur de la fosse) ;
 - à l'angle de basculement de la machine et aux conditions d'utilisation sur le chantier qui pourraient avoir un impact négatif sur la stabilité (hauteur des pierres de bordure, effets dynamiques).
- Soyez attentifs aux dangers particuliers pendant le fonctionnement, p. ex. :
 - tenez compte des prescriptions locales d'utilisation,
 - restez à distance des lignes électriques aériennes,

- en cas d'utilisation dans un tunnel, soyez attentifs aux vapeurs et aux poussières,
- tenez compte des dangers particuliers en cas de travaux dans des zones contaminées.

Sécurité des personnes

- N'utilisez pas la machine si vous avez consommé de la drogue, de l'alcool ou des médicaments pouvant entraver votre capacité d'utilisation de la machine.
- Portez des vêtements adaptés. Portez un pantalon et des gants. Portez des chaussures de sécurité munies de coques en acier et de semelles en acier antidérapantes.
- Portez une protection auditive et des lunettes de protection pendant les travaux. Portez une protection respiratoire lors des travaux générant de la poussière.
- Ne portez pas de vêtements amples, de short, ni de bijoux. Attachez vos cheveux afin qu'ils ne dépassent pas la hauteur des épaules. Maintenez vos cheveux, vêtements et gants à bonne distance des pièces mobiles. Les vêtements amples, bijoux ou cheveux longs risquent d'être happés par les pièces mobiles.
- Gardez les plaques de protection à leur place et fonctionnelles.
- Veillez à ce que tous les écrous, vis, etc. soient bien serrés.
- N'utilisez jamais la machine si elle a besoin d'être réparée ou est dans un état technique insatisfaisant. Remplacez les pièces usées, manquantes ou défectueuses avant l'utilisation.
- Les opérateurs doivent être âgés de 18 ans au moins. Les apprentis doivent être âgés de plus de 16 ans, et ne doivent travailler sur la machine qu'en étant supervisés.
- Tous les opérateurs doivent avoir été suffisamment formés à l'utilisation, au réglage et à la commande de la machine.
- Vérifiez qu'il n'y a aucune fuite d'essence sur la machine.
- Conservez la machine fonctionnelle. N'utilisez pas la machine si l'interrupteur correspondant ne permet pas de mettre en marche et d'arrêter le moteur.
- Une machine à essence qui ne peut pas être commandée par un interrupteur moteur est dangereuse et doit être remplacée.
- Avant le démarrage de la machine, habituez-vous à vérifier qu'aucun tournevis ou clé ne se trouve à proximité de la machine. Tout tournevis ou clé se trouvant encore sur une pièce rotative de la machine peut entraîner des blessures.
- Restez vigilant, soyez attentifs à ce que vous faites et faites preuve de bon sens lorsque vous utilisez la machine. Ne vous surestimez pas.
- N'utilisez pas la machine pieds nus, avec des sandales ou des chaussures de ce type. Portez des chaussures de sécurité qui protègent vos pieds et améliorent l'adhérence sur les sols glissants.
- Veillez à constamment adopter une posture stable et à garder votre équilibre. Ainsi, il est possible de mieux contrôler la machine dans les situations inattendues.
- Évitez tout démarrage involontaire. Veillez à ce que l'interrupteur moteur soit coupé avant de transporter la machine ou d'effectuer des travaux de maintenance sur la machine. Les travaux de transport et de maintenance sur la machine peuvent causer des accidents si l'interrupteur est actionné.

- Il existe un risque de coincement en raison de modules mobiles ou rotatifs à différents endroits de la machine. Tenez vos mains et pieds à l'écart de la plaque. Restez concentré lors des travaux et veillez à conserver une position stable. Portez des chaussures de sécurité !
- Lors de la mise en place sur un terrain stable, assurez-vous que la machine et l'opérateur soient tous deux stables et veillez à ce que la machine ne se renverse pas, ne glisse pas et ne tombe pas pendant l'utilisation.

Manipulation sûre de l'essence

- L'essence est très facilement inflammable et ses vapeurs peuvent exploser lorsqu'elles prennent feu.
- Prenez les mesures de sécurité permettant de réduire le risque de blessure grave lorsque vous manipulez l'essence.
- Utilisez un bidon d'essence adapté pour remplir ou vider le réservoir de carburant.
- Effectuez ces travaux à l'extérieur, dans un endroit propre et bien aéré.
- Ne fumez pas. Évitez toute étincelle, flamme nue ou autre source d'ignition à proximité lorsque vous faites le plein d'essence ou que vous utilisez la machine.
- Ne remplissez jamais le réservoir de carburant à l'intérieur. Tenez les objets conducteurs mis à la terre comme les outils à l'écart des composants électriques et câbles à nu afin d'éviter la formation d'étincelles ou d'arcs électriques. Cela pourrait mettre le feu aux vapeurs d'essence.
- Coupez toujours le moteur et laissez-le refroidir avant de remplir le réservoir de carburant. N'enlevez jamais le couvercle de réservoir de carburant et ne faites jamais l'appoint d'essence lorsque le moteur fonctionne ou que le moteur est chaud.
- N'utilisez pas la machine si vous avez détecté des fuites dans le circuit d'essence. Desserrez lentement le couvercle de réservoir pour évacuer la pression éventuellement présente dans le réservoir de carburant. Ne remplissez jamais le réservoir de carburant à ras bord (l'essence ne doit jamais dépasser la limite supérieure de remplissage indiquée). Refermez le réservoir de carburant avec le couvercle de réservoir et essuyez l'essence éventuellement renversée.
- N'utilisez pas la machine si le couvercle de réservoir n'est pas bien vissé. Évitez toute source d'ignition à proximité d'essence renversée. Si vous avez renversé de l'essence, n'essayez pas de démarrer la machine. Éloignez la machine de la zone où l'essence a été renversée et évitez toute source d'ignition jusqu'à ce que les vapeurs d'essence se soient évaporées.
- Stockez le carburant dans des bidons spécialement conçus à cet effet.
- Stockez le carburant dans un endroit frais, bien aéré, à une distance suffisante des étincelles, flammes nues et autres sources d'ignition. Ne stockez jamais de l'essence ou la machine avec le réservoir de carburant plein dans un bâtiment où les vapeurs d'essence pourraient rencontrer des étincelles, flammes nues ou d'autres sources d'inflammation comme des chauffe-eau, fours, sèche-linge et équipements similaires.
- Laissez refroidir le moteur avant de stocker la machine dans un espace clos.

Utilisation et entretien de la machine

- Ne soulevez et ne portez jamais la machine lorsque le moteur tourne.
- Ne manipulez pas la machine violemment.
- Utilisez la machine qui convient à votre type d'utilisation. La machine correcte permettra un travail de meilleure qualité et plus sûr si elle est adaptée à son utilisation.
- Ne modifiez pas le réglage du régulateur de vitesse du moteur et ne le tournez pas trop. Le régulateur de vitesse contrôle la vitesse maximale du moteur pour garantir la sécurité maximale.
- Ne laissez pas le moteur fonctionner à haut régime si vous n'effectuez pas de travaux de compactage.
- Ne mettez pas vos pieds ni vos mains à proximité des pièces rotatives.
- Évitez tout contact avec du carburant, de l'huile, des gaz d'échappement chauds ainsi qu'avec les surfaces brûlantes. Ne touchez pas le moteur ni le silencieux d'échappement. Ces pièces deviennent brûlantes pendant l'utilisation. Elles restent encore chaudes un certain temps après l'arrêt de la machine.
- Avant les travaux de maintenance ou de réglage, laissez le moteur refroidir.
- En présence de vibrations ou de bruits inhabituels après le démarrage de la machine, coupez immédiatement le moteur, débranchez le câble de bougie d'allumage et déterminez-en la cause. Les vibrations et bruits inhabituels sont habituellement le signe d'une erreur.
- Utilisez uniquement les pièces de montage et de rechange autorisées par le fabricant. Si vous n'observez pas ces consignes, vous risquez de vous blesser.
- Effectuez une maintenance de votre machine. Vérifiez tout mauvais alignement ou blocage des pièces mobiles, les pièces cassées et toute autre condition pouvant entraver le fonctionnement de la machine. Si vous détectez des dommages, faites réparer la machine avant de l'utiliser à nouveau. De nombreux accidents sont dus à des équipements mal entretenus.
- Maintenez le moteur et le silencieux à l'écart de l'herbe, des feuilles, de la graisse excédentaire et des dépôts de suie afin de réduire le risque d'incendie.
- N'arrosez et n'aspergez jamais la machine avec de l'eau ou tout autre liquide.
- Veillez à ce que les poignées soient sèches, propres et exemptes de petites pièces.
- Nettoyez la machine après chaque utilisation.
- Observez les directives d'élimination de l'essence, huile, etc. en vigueur pour protéger l'environnement.
- Stockez la machine arrêtée hors de portée des enfants et ne laissez pas les personnes qui ne connaissent pas la machine ou cette notice utiliser la machine. Entre les mains d'utilisateurs inexpérimentés, la machine est dangereuse.
- Assurez-vous que la machine ne puisse pas se renverser, glisser, rouler ou tomber lorsqu'elle est hors service.

Service après-vente

- Avant le nettoyage, la réparation, l'inspection ou le réglage, coupez le moteur et assurez-vous que toutes les pièces mobiles sont immobiles.
- Assurez-vous constamment que le contacteur de moteur est en position « OFF ». Débranchez le câble de bougie d'allumage et gardez-le à l'écart de la bougie d'allumage afin d'éviter tout démarrage involontaire.

- Faites entretenir votre machine par un personnel qualifié. Utilisez uniquement des pièces de rechange d'origine. Cela permet de garantir la sécurité d'utilisation de la machine.

Consignes de sécurité supplémentaires

- Gardez vos mains, vos doigts et vos pieds à distance du socle pour éviter toutes blessures.
- Tenez fermement la poignée de la machine avec les deux mains.
- Restez toujours derrière la machine pendant l'utilisation ; ne passez pas et ne restez pas devant la machine lorsque le moteur est en marche.
- Ne mettez jamais d'outils ou autres objets sous la machine. Lorsque la machine se déplace contre un objet étranger, arrêtez le moteur, débranchez la bougie d'allumage et vérifiez si la machine présente des dommages ; réparer les dommages avant de redémarrer et d'utiliser la machine.
- Ne pas surcharger la machine en compactant trop profondément ou trop rapidement.
- Ne pas utiliser la machine à des vitesses élevées sur des surfaces dures ou glissantes.
- Être extrêmement prudent lors de l'utilisation de la machine sur des lits, chemins ou routes de gravier, ou lors de leur traversée.
- Être attentif aux dangers cachés ou à la circulation. Ne pas transporter de personnes.
- Ne jamais quitter le poste de travail et ne jamais laisser la machine sans surveillance lorsque le moteur tourne.
- Toujours arrêter la machine lorsque le travail est interrompu ou lors du déplacement d'un endroit à l'autre.
- Rester à distance des bords de tranchées et éviter les actions qui pourraient faire renverser la machine. Monter les pentes avec prudence, tout droit et en marche arrière pour éviter un renversement de la machine sur l'opérateur.
- Toujours mettre la machine sur une surface solide et plane et arrêter la machine.
- Limiter les temps de travail sur la machine et faire régulièrement des pauses pour réduire les vibrations et laisser sa main se reposer. Réduire la vitesse et la force exercée, avec laquelle des mouvements répétés sont effectués.

Risques résiduels

Cette machine a été construite en l'état actuel des connaissances techniques et des règles relevant des techniques de sécurité généralement reconnues. Toutefois, des risques résiduels peuvent survenir lors des travaux.

- En outre, malgré toutes les précautions prises, il peut demeurer des risques résiduels qui ne sont pas évidents.
- Les risques résiduels peuvent être réduits au minimum si les « Consignes de sécurité » et les instructions d'« Utilisation conforme », ainsi que l'ensemble de la notice d'utilisation sont respectés.
- Évitez les mises en service accidentelles de la machine.
- Utilisez l'outil recommandé dans la présente notice d'utilisation. Vous garantirez ainsi à votre machine des performances optimales.
- Maintenez vos mains à distance de la zone de travail lorsque la machine est en cours de fonctionnement.

7. Caractéristiques techniques

Dimensions L x P x H.....	480 x 780 x 1150 mm
Plaque vibrante L x l.....	345 x 285 mm
Course de la plaque vibrante.....	40 - 66 mm
Nombre de vibrations.....	450 - 650/min
Force centrifuge.....	10 kN
Type de moteur.....	1 cylindre/4 temps
Puissance max. du moteur.....	4,1 kW
Cylindrée.....	196 cm ³
Régime max.....	3600/min
Carburant.....	Essence Super E10
Contenance du réservoir de carburant.....	2,8 l
Quantité d'huile moteur.....	0,6 l
Huile moteur.....	SAE 10 W-30 / SAE 10 W-40
Lubrification du système de pignonage.....	SAE 10 W-30
Contenance d'huile du système de pignonage.....	0,8 l
Bougie d'allumage.....	F7RTC
Écart entre les électrodes.....	0,7 - 0,8 mm
Poids.....	78 kg

Sous réserve de modifications techniques !

Bruits et vibrations

Les valeurs de bruit ont été calculées conformément à la norme EN ISO 3744. Les valeurs totales des vibrations (somme vectorielle des trois directions) ont été calculées conformément à la norme EN 500-4.

Le bruit peut avoir des conséquences graves sur la santé. Si le niveau sonore de la machine dépasse 85 dB, veuillez porter une protection auditive adaptée.

Valeurs caractéristiques sonores

Niveau de puissance sonore L_{WA}	108 dB
Niveau de pression sonore L_{pA}	87,45 dB
Incertitude $K_{WA/pA}$	3 dB

Paramètres de vibrations

Vibration poignée droite a_h	30,61 m/s ²
Vibration poignée gauche a_h	29,37 m/s ²

Les émissions sonores indiquées ont été mesurées selon une méthode de contrôle normalisée et peuvent être utilisées pour comparer différents outils.

En outre, ces valeurs permettent d'évaluer à l'avance les charges liées au bruit auxquelles l'utilisateur est soumis.

Avertissement ! Selon la manière dont vous utilisez la machine, les valeurs réelles peuvent varier par rapport aux indications. Prenez des mesures de protection contre les nuisances sonores.

Tenez compte de l'ensemble de la procédure de travail, c'est-à-dire également des moments pendant lesquels l'outil fonctionne sans charge ou est désactivé.

Parmi les mesures qui conviennent, citons entre autres une maintenance et un entretien réguliers de l'outil et des outils auxiliaires, des pauses régulières, ainsi qu'une bonne planification des processus de travail.

Avertissement !

En cas de travail prolongé, les vibrations qui s'exercent sur les mains de l'opérateur peuvent causer des problèmes de circulation (syndrome de Raynaud).

Le syndrome de Raynaud est une maladie vasculaire qui se caractérise par une contraction brutale des petits vaisseaux sanguins des doigts et des orteils. Le sang n'irrigue plus suffisamment les zones concernées, ce qui leur donne un aspect extrêmement pâle. L'utilisation fréquente d'équipements vibrants peut causer des atteintes nerveuses pour les personnes souffrant des problèmes de circulation (par exemple, fumeurs, diabétiques).

Si vous constatez des troubles inhabituels, cessez immédiatement le travail et consultez un médecin.

Pour réduire les dangers, respectez les consignes suivantes :

- S'il fait froid, faites en sorte que votre corps et en particulier vos mains restent au chaud.
- Prenez des pauses régulières et bougez vos mains pour stimuler la circulation sanguine.
- Veillez à ce que la machine vibre le moins possible par une maintenance régulière et des pièces fixes sur l'appareil.

8. Déballage

1. Ouvrez l'emballage et sortez-en délicatement l'appareil.
2. Retirez le matériau d'emballage ainsi que les protections d'emballage et de transport. Retirez les protections de transport avec une clé plate de 10 mm (non fournie).
3. Vérifiez que les fournitures sont complètes.
4. Vérifiez que l'appareil et les accessoires n'ont pas été endommagés lors du transport. En cas de réclamations, le livreur doit en être informé immédiatement. Les réclamations ultérieures ne seront pas acceptées.
5. Conservez si possible l'emballage jusqu'à la fin de la période de garantie.
6. Familiarisez-vous avec l'appareil à l'aide de la notice d'utilisation avant de commencer à l'utiliser.
7. N'utilisez que des pièces d'origine pour les accessoires ainsi que les pièces d'usure et de rechange. Vous trouverez les pièces de rechange chez votre revendeur.
8. Lors de la commande, indiquez nos numéros d'articles, ainsi que le type et l'année de construction de l'appareil.

⚠ DANGER

L'appareil et les matériaux d'emballage ne sont pas des jouets ! Les enfants ne doivent pas jouer avec les sacs en plastique, films d'emballage et pièces de petite taille ! Il existe un risque d'ingestion et d'étouffement !

9. Assemblage

⚠ AVERTISSEMENT !

Risque de blessures et d'endommagement de l'appareil !

L'utilisation d'accessoires et de pièces de rechange incorrects peut conduire à des blessures et des dommages. Ils pourraient se détacher et être projetés. Ils peuvent en outre diminuer les performances de la machine.

- Utilisez uniquement des pièces de rechange et des accessoires d'origine du fabricant. Vous trouverez les pièces de rechange et les accessoires d'origine chez votre revendeur.
- En cas de non-respect de cette consigne, vous risquez de diminuer les performances de la machine et certaines pièces pourraient se détacher.
- En cas de non-respect de cette consigne, la garantie constructeur devient caduque.

REMARQUE !

En raison du poids important de la machine, nous recommandons d'effectuer le montage à deux personnes au moins.

Certaines pièces sont livrées non assemblées. Pour le montage, vous avez besoin :

- Clé plate de 13 mm (montage du réservoir de carburant)
- Pince pointue (montage du réservoir de carburant)
- Clé plate de 16 mm (montage du cadre de protection et des plaques d'adaptation)
- Clé plate de 8 mm (montage de la gâchette d'accélérateur)
- Clé plate de 10 mm (montage de la gâchette d'accélérateur)

Les outils de montage ne sont pas fournis.

9.1 Montage du cadre de protection (2) (fig. 3)

1. Retirez tout d'abord de chaque côté les quatre vis à six pans M10x25 (B), les bagues élastiques et rondelles plates des plaques d'adaptation (21).
2. Montez le cadre de protection (2) de chaque côté des plaques d'adaptation (21) à l'aide de quatre vis à six pans M10x25 (B) des bagues élastiques et des rondelles plates.
3. Serrez fermement les vis à six pans (B) avec une clé plate d'ouverture 16.

9.2 Montage du réservoir de carburant (5) (fig. 4, 5)

1. Montez le réservoir de carburant (5) sur les plaques de support du cadre de protection (2) avec deux vis à six pans (D), deux rondelles plates M8 et deux écrous à dent d'arrêt M8.
2. Serrez fermement les vis à six pans (D) avec une clé plate d'ouverture 13.
3. Raccordez le flexible à essence au robinet de carburant du réservoir de carburant (19). Fixez le flexible à essence avec le collier de serrage (C) pour éviter qu'il ne glisse. Pour ce faire, utilisez une pince pointue.

9.3 Montage de la gâchette d'accélérateur (6) (fig. 2, 6)

1. Montez la gâchette d'accélérateur (6) sur le cadre de protection (2) avec le collier de fixation, deux vis à six pans M6x30 et deux écrous autobloquants M6.
2. Serrez fermement les vis à six pans et écrous avec une clé plate d'ouverture 10 et une clé plate d'ouverture 8.
3. Fixez le câble d'accélérateur au cadre de protection (2) avec les serre-câbles fournis (F).

10. Avant la mise en service

⚠ ATTENTION !

Avant la mise en service, monter impérativement la machine en entier !

⚠ AVERTISSEMENT !

Risque sanitaire !

L'inhalation de vapeurs d'essence/d'huile de lubrification et de gaz d'échappement peut causer de graves lésions, une perte de connaissance et, dans des cas extrêmes, la mort.

- Ne respirez pas les vapeurs d'essence/vapeurs d'huile de lubrification ni les gaz d'échappement.
- Utilisez la machine uniquement à l'extérieur.

REMARQUE !

Domages à l'appareil

Le fonctionnement de la machine sans huile moteur/huile pour engrenages ou avec un niveau d'huile insuffisant peut endommager le moteur.

- Avant chaque mise en service, faites l'appoint d'essence et d'huile. La machine est livrée sans huile moteur et sans huile pour engrenages.

REMARQUE !

Domages environnementaux !

L'huile qui s'écoule peut polluer durablement l'environnement. Ce liquide est très toxique et peut rapidement polluer l'eau.

- Ne faites l'appoint/la vidange d'huile que sur une surface plane et solide.
- Utilisez une tubulure de remplissage ou un entonnoir.
- Collectez l'huile de vidange dans un récipient adapté.
- Essuyez immédiatement et minutieusement toute huile renversée et éliminez le chiffon selon les dispositions locales.
- Éliminez l'huile conformément aux dispositions locales.

REMARQUE !

Risque d'endommagement !

Si vous utilisez des carburants qui ont été stockés dans de mauvaises conditions ou non autorisés, le carburateur risque de se boucher et d'entraver le fonctionnement du moteur.

- Versez le carburant non utilisé dans un récipient étanche à l'air et stockez-le dans une pièce sombre et fraîche.

10.1 Plein d'essence (fig. 8)

⚠ Attention !

La machine est livrée sans essence. Il faut donc impérativement faire le plein d'essence avant la mise en service. Utilisez à cet effet de l'essence Super E10.

⚠ DANGER !

Risque d'incendie et d'explosion !

Lors du remplissage, le carburant peut s'enflammer et exploser. Cela cause de graves blessures voire la mort.

- Arrêtez le moteur et laissez-le refroidir.
- Maintenez-le à l'écart de la chaleur, des flammes et des étincelles.
- Remplissez le réservoir de carburant uniquement à l'extérieur. Ne faites pas le plein de la machine sur le véhicule de transport.
- Portez des gants de protection.

- Évitez tout contact cutané ou oculaire.
- Démarrez la machine à une distance d'au moins 3 m de la zone de remplissage de carburant.

Remarque : utilisez un filtre à carburant (4a). La cartouche filtrante de carburant (4a) est une cuve de filtre située directement sous le couvercle de réservoir (4) qui filtre tout le carburant rempli.

1. Nettoyez l'espace autour de la zone de remplissage. Les impuretés dans le réservoir de carburant (5) causent des dysfonctionnements.
2. Ouvrez prudemment le couvercle de réservoir (4), afin qu'une éventuelle surpression existante puisse être évacuée.
3. Remplissez le réservoir de carburant (5) d'essence (Super E10) à l'aide d'un entonnoir (non fourni). Utilisez la cartouche filtrante de carburant (4a). Veillez à respecter la quantité de remplissage max. de 2,8 litres. Remplissez prudemment l'essence jusqu'au bord inférieur de l'orifice de remplissage.
4. Refermez de nouveau le couvercle de réservoir (4). Assurez-vous que le couvercle de réservoir (4) se ferme de manière étanche.
5. Nettoyez le couvercle de réservoir (4) et la zone autour.
6. Vérifiez l'étanchéité du réservoir de carburant (5) et des conduites de carburant.
7. Avant le démarrage du moteur (10), éloignez-vous d'au moins trois mètres du lieu d'approvisionnement en essence.
8. N'utilisez pas d'essence déjà utilisée et encrassée. Veillez à ce que la saleté et l'eau ne puissent pas pénétrer dans le réservoir de carburant (5).

10.2 Plein d'huile moteur (fig. 8, 9)

⚠ Attention !

La machine est livrée sans huile moteur. Avant la mise en service, faites impérativement le plein d'huile. Utilisez à cet effet une huile multi-usages (SAE 10W-30 ou SAE 10W-40 (selon la température d'utilisation)).

Remarque : vérifiez le niveau d'huile avant chaque mise en service. Un niveau d'huile insuffisant peut endommager le moteur.

1. Placez la machine sur une surface plane et droite.
2. Dévissez la jauge d'huile (13).
3. Remplissez le réservoir d'huile moteur à l'aide d'un entonnoir (non fourni). Veillez à respecter la quantité de remplissage max. de 600 ml. Versez l'huile avec précaution jusqu'à l'arête inférieure de la tubulure de remplissage.
4. Essuyez la jauge d'huile (13) avec un chiffon propre et non pelucheux.
5. Réintroduisez la jauge d'huile (13) et vérifiez le niveau d'huile sans revisser la jauge d'huile (13).
6. Le niveau d'huile doit se situer au niveau du repère central de la jauge d'huile (13).
7. Si le niveau d'huile est trop bas, rajoutez la quantité d'huile recommandée (max. 600 ml).
8. Revissez ensuite la jauge d'huile (13).

10.3 Lubrification du système de pilonnage (fig. 10)

L'huile de graissage est répartie dans tout le système de pilonnage grâce aux vibrations de la machine. Pendant le fonctionnement de la machine, l'huile est transportée du fond de la machine jusqu'au carter de manivelle par les trous de perçage du piston. Le niveau d'huile du système de pilonnage doit toujours rester au bon niveau pour garantir un pilonnage efficace.

Remarque : si la machine est transportée à l'horizontale ou qu'elle vient d'être utilisée, il faut attendre 15 minutes en la maintenant en position verticale avant de contrôler le niveau d'huile. Cela permettra à l'huile de se déposer et d'obtenir une valeur de mesure plus précise.

1. Placez la machine sur une surface plane et droite. Basculez la machine de manière à ce qu'elle forme un angle droit par rapport au sol.
2. Éliminez les encrassements au niveau du regard de la vis de purge du pied de pilon (14).
3. Contrôlez le niveau d'huile par le regard de la vis de purge du pied de pilon (14). La lubrification de système de pilonnage est correcte lorsque le regard d'huile indique un niveau de remplissage d'environ 1/2 - 3/4.
4. Si vous ne voyez pas d'huile, ajoutez de l'huile.
5. Inclinez la machine vers l'avant jusqu'à ce qu'elle repose sur les roulettes de transport (24).
6. Retirez la vis de purge d'huile du pied de pilon (14) à l'aide d'une clé à douille d'ouverture 24 et d'une clé à cliquet (non fournie).
7. Faites l'appoint d'huile à l'aide d'un entonnoir (non fourni). Veillez à respecter la quantité de remplissage max. de 800 ml. Utilisez à cet effet une huile multi-usages (SAE 10W-30 ou SAE 10W-40 (selon la température d'utilisation)).
8. Revissez ensuite la vis de purge d'huile du pied de pilon (14). Serrez la vis de purge d'huile du pied de pilon (14) à un couple de serrage de 9 Nm (6 ft-lbs.).
9. Remettez la machine à la verticale.

REMARQUE : ne remplissez pas le système de pilonnage d'huile à ras bord. Un niveau d'huile trop élevé peut entraîner un blocage hydraulique du système de pilonnage. Cela peut causer des dysfonctionnements et endommager l'embrayage du moteur, le système de pilonnage et le pied de pilon.

10.4 Pied de pilon (18) (fig. 1)

Sur une nouvelle machine, avant chaque mise en service ou après le montage d'un nouveau pied de pilon (18), serrez tous les écrous de fixation avec une clé plate d'ouverture 19 (non fournie). Si vous utilisez une clé dynamométrique (non fournie), le couple de serrage est de 86 Nm.

11. Mise en service

⚠ ATTENTION !

Lisez attentivement les consignes de sécurité.

11.1 Préparation

Placez la machine à la verticale sur une surface plane et solide afin de garantir une lubrification correcte du moteur (10).

Contrôle avant utilisation

- Vérifier tous les côtés du moteur à la recherche de fuites d'huile ou d'essence.
- Vérifier le niveau d'huile moteur.
- Vérifiez le niveau de carburant – le réservoir de carburant doit être au moins à moitié plein.
- Vérifiez l'état du filtre à air.
- Vérifier l'état des conduites de carburant.
- Soyez attentifs aux signes de dommages.
- Vérifier que tous les capots de protection sont installés et que l'ensemble des vis, écrous et boulons sont serrés.
- Contrôlez en outre la bonne fixation des raccords vissés extérieurs.
- Contrôlez si la machine se trouve sur un sol ferme, plan et stable pour éviter tout basculement. Risque de blessure et de renversement !
- Contrôlez l'emplacement. Ne démarrez pas la machine sur une surface dure comme l'asphalte ou le béton. Évitez les emplacements qui présentent des renforcements ou des trous (comme les flaques p. ex.). Risque de glissement sur les surfaces lisses et humides !

11.2 Interrupteur On/Off (16) (fig. 11)

L'interrupteur On/Off (16) permet d'activer et de désactiver le système d'allumage. L'interrupteur On/Off (16) doit se trouver en position ON pour que le moteur (10) tourne.

Le moteur (10) s'arrête lorsque l'interrupteur On/Off (16) est mis en position OFF.

11.3 Gâchette d'accélérateur (6) (fig. 1, 6, 14)

La gâchette d'accélérateur (6) permet de commander la vitesse du moteur (10). Lorsqu'elle est déplacée dans les directions indiquées, le moteur (10) tourne plus rapidement ou plus lentement.

Rapide =



Lent/marche à vide =



Remarque :

La machine est conçue pour un régime de 4 000 tr/min. À régime optimal, le pied donne 680 coups par minutes. Une augmentation de la vitesse d'étranglement au-delà du régime paramétré en usine n'augmente pas le nombre de coups et peut endommager la machine.

⚠ ATTENTION !

N'ouvrez la manette du starter (7) au démarrage du moteur (10) que si la gâchette d'accélérateur (6) est sur marche à vide. Sinon, la machine peut se mettre en mouvement.

Faites ensuite lentement accélérer la machine de la position de marche à vide à la position de pleins gaz.

11.4 Démarrage du moteur (10) (fig. 11 - 14)

11.4.1 Démarrage à froid

1. Mettez le robinet de carburant du réservoir de carburant (19) sur ON.
2. Pour ouvrir le robinet de carburant du moteur (9), tournez-le vers la droite.
3. Fermez la manette du starter (7) en la poussant vers la gauche.

4. Ouvrez légèrement la gâchette d'accélérateur (6) en la poussant légèrement vers la gauche.
5. Mettez l'interrupteur On/Off (16) sur ON.
6. Tirez légèrement sur le démarreur à câble (11) jusqu'à sentir une résistance puis laissez-le revenir.
7. Tirez fermement sur le démarreur à câble (11) et retenez-le pour qu'il revienne lentement. Ne laissez jamais le démarreur à câble (11) revenir brutalement. Si nécessaire, tirez le démarreur à câble (11) plusieurs fois jusqu'à ce que le moteur (10) démarre.
8. Laissez le moteur (10) chauffer pendant quelques secondes.
9. Placez la gâchette d'accélérateur (6) sur marche à vide.
10. Dès que le moteur (10) tourne, tournez lentement la manette du starter (7) vers la droite.
11. Poussez la gâchette d'accélérateur (6) lentement vers la gauche pour faire fonctionner l'appareil.
12. La machine commence à travailler.

11.4.2 Démarrage à chaud (fig. 11-14)

1. Mettez le robinet de carburant du réservoir de carburant (19) sur ON.
2. Pour ouvrir le robinet de carburant du moteur (9), tournez-le vers la droite.
3. Ouvrez la manette du starter (7) en la poussant vers la droite.
4. Poussez la gâchette d'accélérateur (6) en position de marche à vide vers la droite.
5. Mettez l'interrupteur On/Off (16) sur ON.
6. Tirez fermement sur le démarreur à câble (11) et retenez-le pour qu'il revienne lentement. Ne laissez jamais le démarreur à câble (11) revenir brutalement. Si nécessaire, tirez le démarreur à câble (11) plusieurs fois jusqu'à ce que le moteur (10) démarre.
7. Le moteur (10) démarre.
8. Poussez la gâchette d'accélérateur (6) lentement vers la gauche pour faire fonctionner l'appareil.
9. La machine commence à travailler.

11.5 Arrêt du moteur (10) (fig. 13, 14)

⚠ Attention !

Si vous devez arrêter le moteur (10) en cas d'urgence, tournez l'interrupteur On/Off (16) en position OFF.

Dans des conditions normales, procédez de la manière suivante :

1. Poussez la gâchette d'accélérateur (6) en position de marche à vide vers la droite.
2. Mettez l'interrupteur On/Off (16) sur OFF.
3. Mettez le robinet de carburant du réservoir de carburant (19) sur OFF pour le fermer.
4. Pour fermer le robinet de carburant du moteur (9), tournez-le vers la gauche.

PRUDENCE !

N'utilisez jamais la manette du starter (7) pour arrêter le moteur (10). Cela pourrait causer des erreurs d'allumage ou endommager le moteur.

PRUDENCE !

Il est interdit de soulever ou de déplacer la machine pendant le fonctionnement. Vous pourriez perdre le contrôle de la machine. Tenez compte du chapitre 13.

11.6 Guidage de la pilonneuse (fig. 1)

- Pour un compactage optimal et une usure minimale du pied de pilon, le pied de pilon (18) doit être à plat sur le sol, ni sur le côté avant, ni sur le côté arrière.
- Le pied de pilon (18) doit toujours être parallèle par rapport au sol, afin d'éviter une usure accrue de la plaque.
- Guidez la machine avec les deux mains sur l'étrier de guidage (15).
- Mettez-vous derrière la machine, avancez lentement et guidez la machine dans la direction souhaitée pendant qu'elle avance.
- Guidez la machine de manière à ne pas pouvoir être coincé entre la machine et des objets durs.
- En cas de travaux sur des montées ou des pentes, déplacez-vous toujours en amont. L'opérateur ne doit jamais être orienté dans le sens de chute.
- Si vous utilisez la machine sur un terrain irrégulier ou pour compacter des matériaux en vrac, utilisez des chaussures de sécurité.
- Gardez la machine propre et sèche.
- Arrêtez la machine même pour de brèves interruptions de travail.
- Lors des travaux, ouvrez complètement la gâchette d'accélérateur (6) afin d'atteindre la puissance maximale.
- Ne relâchez jamais l'étrier de guidage (15) lors des travaux de compactage.
- Laissez la machine avancer d'elle-même. La machine a été conçue de manière à avancer toute seule lors du pilonnage. Pour accélérer l'avance, tirez légèrement l'étrier de guidage (15) vers l'arrière, de sorte que la partie arrière du pied touche le sol en premier.
- N'exercez pas de pression sur la machine. N'essayez pas d'avancer la machine à la force de vos muscles.
- Si la machine se renverse, arrêtez immédiatement le moteur (10) (mettez l'interrupteur On/Off (16) sur OFF). Relevez ensuite la machine ou mettez-la sur le côté de sorte que le moteur (10) soit orienté vers le haut. (voir la position de transport. fig. 10).

Remarque : pour éviter d'endommager le moteur, la machine ne doit pas fonctionner lorsqu'elle est couchée sur le côté.

⚠ ATTENTION !

N'utilisez pas la machine sur le béton ou sur des surfaces dures ou compactées. Dans ce cas, la machine frappe au lieu de vibrer, ce qui endommage le pied de pilon (18) et le moteur (10).

12. Nettoyage et maintenance

⚠ ATTENTION !

Avant d'effectuer les travaux de nettoyage, arrêtez toujours le moteur (10) et débranchez le connecteur de bougie d'allumage (22).

Les ailettes de refroidissement des cylindres doivent être nettoyées après chaque utilisation et la saleté et les pierres accumulées dans la machine doivent être retirées.

⚠ Attention !

N'utilisez pas de nettoyeur haute pression pour nettoyer la machine. De l'eau risquerait de pénétrer dans les zones étanches de la machine et d'endommager les broches, pistons, paliers ou le moteur (10). Les nettoyeurs haute pression réduisent la durée de vie et rendent la machine plus difficile à manœuvrer.

⚠ ATTENTION !

Avant d'effectuer les travaux de maintenance, arrêtez toujours le moteur (10) et débranchez le connecteur de bougie d'allumage (22).

12.1 Plan de maintenance

Respectez ce tableau de maintenance de la machine et du moteur :

Plan de maintenance	
Contrôles d'entretien	Intervalle
Vis desserrées	Avant la mise en service
Contrôler l'état	Avant la mise en service
Contrôler l'étanchéité du réservoir de carburant	Avant la mise en service
Nettoyer la machine	Après la mise en service
Contrôler les ailettes de refroidissement	Après 25 heures de fonctionnement
Contrôler la bougie d'allumage	Après 25 heures de fonctionnement
Vidanger l'huile moteur	Après 50 heures de fonctionnement
Contrôler filtre à air	Après 100 heures de fonctionnement
Vidanger l'huile moteur	Après 100 heures de fonctionnement
Remplacer la bougie d'allumage	Après 100 heures de fonctionnement
Nettoyer le béccher à décantation	Après 100 heures de fonctionnement
Vidanger l'huile du circuit de pilonnage	Après 300 heures de fonctionnement
Nettoyer le filtre de carburant	Après 300 heures de fonctionnement

12.2 Vidange de l'huile moteur (fig. 15)

REMARQUE !

Dommages environnementaux !

L'huile qui s'écoule peut polluer durablement l'environnement. Ce liquide est très toxique et peut rapidement polluer l'eau.

- Ne faites l'appoint/la vidange d'huile que sur une surface plane et solide.
- Utilisez une tubulure de remplissage ou un entonnoir.
- Collectez l'huile de vidange dans un récipient adapté.
- Essuyez immédiatement et minutieusement toute huile renversée et éliminez le chiffon selon les dispositions locales.
- Éliminez l'huile conformément aux dispositions locales.

La vidange de l'huile du moteur doit être effectuée alors que le moteur (10) est coupé et encore à température de fonctionnement.

1. Placez la machine sur une surface plane et droite.
2. Placez un récipient de collecte approprié (non fourni) sous la vis de purge d'huile (12).
3. Utilisez une clé plate de 10 mm (non fournie) pour ouvrir la vis de purge d'huile (12) et laissez l'huile moteur s'écouler.
4. Lorsque l'huile moteur s'est entièrement écoulée, revissez la vis de purge d'huile (12).
5. Dévissez la jauge d'huile (13) en la faisant tourner dans le sens inverse des aiguilles d'une montre.
6. Faites l'appoint d'huile moteur neuve et contrôlez le niveau d'huile (voir 10.2.).
7. Revissez ensuite la jauge d'huile (13) en la faisant tourner dans le sens des aiguilles d'une montre.

12.3 Maintenance du filtre à air (3) (fig. 16)

⚠ DANGER !

Risque d'incendie et d'explosion !

En cas de mauvais nettoyage, le carburant peut s'enflammer et exploser. Cela cause de graves blessures voire la mort.

- Nettoyez le filtre à air en le tapotant ou en le soufflant à l'air comprimé.
- Ne nettoyez jamais le filtre à air à l'essence ou à l'aide d'un solvant inflammable.

REMARQUE !

Risque d'endommagement !

Le fonctionnement du moteur sans élément filtrant peut endommager le moteur.

- Ne faites pas tourner le moteur sans filtre à air.

Un filtre à air encrassé réduit la puissance du moteur en raison de la trop faible alimentation en air du carburateur. Un contrôle régulier est ainsi indispensable.

Le filtre à air doit être contrôlé toutes les 100 heures de fonctionnement et doit être nettoyé en cas de besoin.

1. Retirez le couvercle du boîtier de filtre à air (3c).
2. Retirez la cartouche filtrante à air et contrôlez-la pour détecter les éventuels dommages.
3. Remplacez les éléments éventuellement endommagés. Éliminez les saletés à l'intérieur du boîtier de filtre avec un chiffon propre et humide. Veillez à ce qu'aucune saleté n'entre dans l'ouverture.
4. Retirez le filtre en mousse (3b) du filtre en papier (3a). Vérifiez qu'il n'est pas endommagé et remplacez-le le cas échéant. Nettoyez le filtre en mousse (3b) avec une solution savonneuse douce.
5. Soufflez le filtre en papier (3a) à l'air comprimé en orientant le flux de l'intérieur vers l'extérieur. Ne frottez pas les saletés sur le filtre en papier (3a). Cela risquerait d'entraîner des dommages.
6. Mettez le filtre en mousse (3b) sur le filtre en papier (3a).
7. Fermez le couvercle du boîtier de filtre à air (3c).

Ne faites jamais tourner le moteur (10) sans cartouche filtrante à air ou avec une cartouche endommagée. La saleté pourrait parvenir jusqu'au moteur (10) qui pourrait subir de graves dommages. Le fabricant n'est pas responsable des dommages en résultant, seul l'utilisateur en porte le risque.

12.4 Nettoyage/remplacement de la bougie d'allumage (22a) (fig. 17, 18)

⚠ ATTENTION : Remplacez la bougie d'allumage uniquement lorsque le moteur est froid !

Contrôlez l'encrassement de la bougie d'allumage (22a) pour la première fois après 25 heures de fonctionnement et, si nécessaire, nettoyez-la avec une brosse en cuivre.

Remplacez ensuite la bougie d'allumage (22a) toutes les 100 heures de fonctionnement ou si nécessaire.

1. Débranchez le connecteur de bougie d'allumage (22) et éliminez l'éventuelle saleté dans la zone de la bougie d'allumage.
2. Dévissez la bougie d'allumage (22a) avec la clé à bougie d'allumage (G) fournie et contrôlez-la.
3. Contrôlez l'isolateur. En cas de dommages, par ex. fissures ou éclats, remplacez la bougie d'allumage (22a).
4. Nettoyez les électrodes de bougie d'allumage avec une brosse métallique.
5. Contrôlez l'écart entre les électrodes et réglez-le avec un gabarit (non fourni). Pour que le moteur (10) reste performant, l'écart entre les électrodes de la bougie d'allumage (22a) doit être correct (0,7-0,8 mm).
6. Revissez la bougie d'allumage (22a) à la main et serrez-la avec la clé à bougie d'allumage (G) fournie d'environ 1/4 de tour.
7. Remettez le connecteur de bougie d'allumage (22) sur la bougie d'allumage (22a).

⚠ ATTENTION !

Une bougie d'allumage mal serrée peut surchauffer et endommager le moteur. Un serrage trop important de la bougie d'allumage peut endommager le filet dans la tête de cylindre.

12.5 Lubrification du système de pilonnage (fig. 10)

Vérifiez le niveau d'huile avant chaque mise en service.

Voir 10.3 Lubrification du système de pilonnage.

12.6 Vidange d'huile du système de pilonnage (fig. 10)

1. Placez la machine sur une surface plane et droite. Basculez la machine de manière à ce qu'elle forme un angle droit par rapport au sol.
2. Inclinez la machine vers l'arrière jusqu'à ce qu'elle repose sur l'étrier de guidage (15).
3. Placez un récipient de collecte approprié (non fourni) sous la machine.
4. Retirez la vis de purge d'huile du pied de pilon (14) à l'aide d'une clé à douille d'ouverture 24 et d'une clé à cliquet (non fournie).
5. Laissez l'huile s'écouler dans le récipient de collecte.
6. Remettez la machine à la verticale et inclinez-la jusqu'à ce qu'elle repose sur les roulettes de transport (24).

7. Faites l'appoint d'huile à l'aide d'un entonnoir (non fourni).
Veillez à respecter la quantité de remplissage max. de 800 ml.
8. Revissez ensuite la vis de purge d'huile du pied de pilon (14). Serrez la vis de purge du pied de pilon (14) à un couple de serrage de 9 Nm (6 ft-lbs.).
9. Remettez la machine à la verticale.

12.7 Vidange du carburant avec une pompe d'aspiration de carburant (fig. 19)

En cas de stockage prolongé, le carburant doit être vidangé.

⚠ AVERTISSEMENT !

Risque sanitaire !

L'inhalation de vapeurs d'essence/d'huile de lubrification et de gaz d'échappement peut causer de graves lésions, une perte de connaissance et, dans des cas extrêmes, la mort.

- Ne respirez pas les vapeurs d'essence/vapeurs d'huile de lubrification ni les gaz d'échappement.
 - Videz le réservoir de carburant uniquement à l'extérieur.
1. Fermez le robinet de carburant du réservoir de carburant (19).
 2. Placez un récipient de collecte sous le flexible de la pompe d'aspiration de carburant (non fourni).
 3. Ouvrez prudemment le couvercle de réservoir (4), afin qu'une éventuelle surpression existante puisse être évacuée. Retirez le couvercle de réservoir (4).
 4. Retirez la cartouche filtrante de carburant (4a).
 5. Faites passer le flexible de la pompe d'aspiration de carburant dans le réservoir de carburant (5) et pompez toute l'essence à l'aide de la pompe d'aspiration de carburant.
 6. Remettez la cartouche filtrante de carburant (4a) en place.
 7. Revissez le couvercle du réservoir (4).
 8. Pour s'assurer qu'il n'y a plus d'essence dans le carburateur, le reste d'essence doit être évacué du carburateur.

12.8 Nettoyage de la cartouche filtrante de carburant (4a) (fig. 19)

Remarque : la cartouche filtrante de carburant (4a) est une cuve de filtre située directement sous le couvercle de réservoir (4) qui filtre tout le carburant rempli.

1. Dévissez le couvercle du réservoir (4).
2. Retirez la cartouche filtrante de carburant (4a). Nettoyez la cartouche avec un solvant non inflammable ou avec un solvant présentant un point de combustion élevé.
3. Remettez la cartouche filtrante de carburant (4a) en place.
4. Revissez le couvercle du réservoir (4).

Pour toute question, veuillez indiquer les données suivantes :

- Données figurant sur la plaque signalétique de la machine
- Données figurant sur la plaque signalétique du moteur

Remarque importante en cas de réparation :

Lors du retour de la machine en vue d'une réparation, celle-ci, pour des raisons de sécurité, doit être expédiée à la station d'entretien sans huile ni carburant.

Pièces de rechange/accessoires

Réf. de la bougie d'allumage F7RTC :

3904601090 / ET-Pos. 16

Réf. de la cartouche filtrante à air :

3908301358 / ET-Pos. 127

Réf. des roulettes de transport :

3908301101/ ET-Pos. 90

Informations de service

Notez que, pour cette machine, les composants suivants sont soumis à une usure naturelle ou due à l'utilisation et que les composants suivants sont nécessaires en tant que consommables.

Pièces d'usure* : bougie d'allumage, cartouche filtrante à air, roulettes de transport

* ne sont pas des composants obligatoires de la livraison !

13. Transport et levage de la machine

⚠ AVERTISSEMENT !

Risque de blessures !

Le démarrage involontaire et inattendu de la machine peut causer des blessures.

1. Avant le chargement, coupez le moteur (10) et débranchez le connecteur de bougie d'allumage (22) de la bougie d'allumage (22a) lorsque le moteur (10) a refroidi.
2. Fermez le robinet de carburant du moteur (9) et le robinet de carburant du réservoir de carburant (19). Ne faites pas le plein de la machine sur le véhicule de transport.
3. En raison de son poids, la machine peut causer de graves blessures par écrasement.

⚠ AVERTISSEMENT !

Risque de coincement !

L'étrier de guidage ne doit pas être utilisé pour soulever la machine.

- Seul l'étrier de transport peut servir à soulever le produit.
- Contrôlez régulièrement l'étrier de transport pour détecter l'usure, les dommages ou les traces de mauvaise utilisation. Un étrier de transport endommagé doit être immédiatement remplacé.

⚠ **Attention !** La machine peut tomber et provoquer des dommages ou blessures si elle n'est pas soulevée correctement.

⚠ **Attention !** Le point d'accrochage sert à sécuriser la machine pendant le transport.

⚠ **Attention !** L'étrier de transport (1) sert au dégage-ment ou au remorquage d'une machine bloquée. Si le remorquage avec un câble de remorquage n'est pas possible, utilisez une barre de remorquage. Veillez impérativement à ce que la barre de remorquage ne présente pas de défaut visible et puisse résister aux forces générées. Contrairement aux sangles, câbles et chaînes, une barre de remorquage peut absorber et transmettre les forces de traction et les forces de compression.

13.1 Transport

Cette machine peut être transportée dans un véhicule ou avec le dispositif de transport (E), en fonction des conditions du lieu d'utilisation et de l'éloignement.

Avant le transport ou le chargement, laissez le moteur (10) refroidir afin d'éviter les brûlures et d'exclure tout risque d'incendie.

Videz complètement le réservoir de carburant (5) (voir section 12.7).

13.1.1 Dispositif de transport (E) (fig. 20)

Le dispositif de transport facilite la manipulation sur de courtes distances. N'utilisez le dispositif de transport (E) que sur un sol plan et solide et uniquement pour les courtes distances. Retirez le dispositif de transport (E) avant la prochaine utilisation.

1. Arrêtez le moteur (10) avant le transport (voir la section 11.5.).
2. Inclinez légèrement la machine vers l'avant et poussez le dispositif de transport (E) sous le support.
3. Maintenez le dispositif de transport (E) avec le pied.
4. Inclinez la machine vers l'arrière sur l'axe.
5. Utilisez l'étrier de guidage (15) pour faire avancer ou reculer la machine.
6. Pour la dépose, procédez dans l'ordre inverse.
7. Déposez prudemment la machine et retirez le dispositif de transport (E).

13.1.2 Transport dans un véhicule (fig. 1, 10, 20)

Transportez toujours la machine à la verticale si possible. Si vous ne pouvez pas transporter la machine à la verticale, ne la transportez que dans la position indiquée en fig. 11.

Le filtre à air (3) ne doit pas être orienté vers le bas. De l'huile pourrait pénétrer dans les cylindres, la chambre de combustion ou le filtre à air (3). Cela compliquerait le démarrage.

1. Soulevez la machine pour la déposer dans un véhicule. Veillez noter que la machine est trop lourde pour être soulevée sans aide mécanique (dispositif de levage).
2. Vous pouvez également utiliser le dispositif de transport (E) et une rampe de chargement pour charger la machine dans le véhicule.
3. Sécurisez la machine sur l'engin de transport pour l'empêcher de rouler, de glisser ou de basculer et arrimez la machine. Sécurisez la machine au point d'arrimage avec une sangle.

⚠ ATTENTION !

Après un transport en position horizontale, relevez la machine afin que l'huile puisse s'écouler vers le moteur (10). Cette étape peut durer un certain temps, afin de retrouver le niveau d'huile normal.

13.2 Levage de la machine/transport avec un dispositif de levage (fig. 1)

Avant le levage, assurez-vous que le dispositif de levage (grue ou palan) est capable de supporter le poids de la machine sans danger. Voir la plaque signalétique pour connaître le poids du dispositif de levage.

Les rampes de chargement doivent avoir une capacité de charge suffisante et être stables.

1. Fixez les sangles de levage sur la suspension centrale, c'est-à-dire à l'étrier de transport (1).
2. Soulevez légèrement la machine et vérifiez que tous les raccords sont correctement fixés.
3. Vous pouvez maintenant soulever la machine comme souhaité avec le dispositif de levage.

⚠ ATTENTION !

La machine est lourde et ne doit pas être soulevée par une seule personne. Soulevez toujours la machine à deux personnes au moins.

14. Stockage

⚠ DANGER !

Risque d'incendie et d'explosion !

Le stockage de la machine à proximité d'éventuelles sources d'ignition présente un risque d'incendie et d'explosion. Cela cause de graves blessures voire la mort.

- Éliminer les éventuelles sources d'inflammation, comme les fours, les chauffe-eau au gaz, les séchoirs à gaz, etc.

REMARQUE !

Risque d'endommagement !

Le stockage incorrect de la machine peut endommager le moteur.

- Stockez la machine à l'abri des saletés, de la poussière et de l'humidité.

14.1 Stockage en cas de pauses prolongées :

Si la machine n'est pas utilisée pendant plus de 30 jours, suivez les étapes ci-dessous pour la préparer pour le stockage.

1. Videz complètement le réservoir de carburant (5) (voir section 12.7). L'essence stockée qui contient de l'éthanol ou du MTBE devient insipide au bout de 30 jours. L'essence insipide a une part élevée de caoutchouc et peut ainsi obstruer le carburateur et limiter l'alimentation en essence.
2. Vidangez l'huile moteur pendant que le moteur (10) est encore chaud. Versez de l'huile neuve. (voir section 12.2.)
3. Utilisez des chiffons propres pour nettoyer la machine.
⚠ N'utilisez pas d'agents de nettoyage agressifs ou d'agents de nettoyage à base d'huile pour nettoyer les pièces en plastique. Les produits chimiques peuvent endommager les plastiques.
4. Stockez la machine en position verticale dans un bâtiment propre, sec et bien aéré.

Stockez la machine et ses accessoires dans un lieu sombre, sec et à l'abri du gel. En outre, ce lieu doit être hors de portée des enfants. La température de stockage optimale se situe entre 5 et 30 °C.

Conservez la machine dans l'emballage d'origine.

Recouvrez la machine afin de la protéger de la poussière ou de l'humidité.

15. Élimination et recyclage

Remarques relatives à l'emballage



Les matériaux d'emballage sont recyclables. Merci d'éliminer les emballages de manière respectueuse de l'environnement.

Pour connaître les possibilités d'élimination de l'appareil utilisé, adressez-vous aux autorités communales ou municipales.

Carburants et huiles

- Videz le réservoir de carburant et le réservoir d'huile moteur avant d'éliminer l'appareil !
- Le carburant et l'huile moteur ne doivent pas être jetés avec les ordures ménagères ni dans les égouts, mais éliminés séparément !
- Les réservoirs de carburant et d'huile vides doivent être éliminés de manière respectueuse de l'environnement.

16. Dépannage

Le tableau suivant indique les symptômes d'erreur et décrit les solutions possibles si votre machine ne fonctionne pas correctement. Si vous n'arrivez pas à localiser et éliminer le problème de cette manière, adressez-vous à l'atelier de service après-vente.

Panne	Cause possible	Remède
Résultat de compactage insatisfaisant.	Pied de pilon (18) usé.	Remplacer le pied de pilon (18). Contacter un atelier spécialisé agréé.
Fuite d'huile au niveau du moteur (10).	Joints, bagues d'étanchéité radiales usé(e)s.	Contacteur un atelier spécialisé agréé.
	Surface du sol trop dure.	Impossible de compacter la surface du sol.
	Sol trop humide, le pied de pilon (18) reste accroché.	Laisser un temps de séchage.
	Importante couche de saletés sur le pied de pilon (18).	Nettoyer le pied de pilon (18) et la partie inférieure de la pilonneuse (17).
Le moteur (10) tourne, mais la machine tourne de manière irrégulière.	Pièces cassées dans le circuit de pilonnage.	Contacteur un atelier spécialisé agréé.
	Ressorts cassés ou de mauvaise qualité.	
	Régime du moteur trop élevé.	
Le moteur (10) ne démarre pas.	Pas de carburant dans le réservoir de carburant (5).	Faire l'appoint d'essence (Super E10).
	Robinet de carburant du moteur (9) et robinet de carburant du réservoir de carburant (19) fermés.	Ouvrir le robinet de carburant du moteur (9) et le robinet de carburant du réservoir de carburant (19).
	Filtre à air (3) encrassé.	Nettoyer le filtre à air (3).
	Interrupteur On/Off (16) sur « OFF ».	Mettre l'interrupteur On/Off (16) sur « ON ».
	Démarrateur à câble (11) défectueux.	Réparer le démarrateur à câble (11).
	Pas d'huile moteur.	Remplir d'huile moteur.
	Bougie d'allumage (22a) encrassée.	Nettoyer la bougie d'allumage (22a).
Le moteur (10) tourne, mais la machine ne se déplace pas.	Embrayage centrifuge défectueux.	Remplacer l'embrayage. Contacter un atelier spécialisé agréé.
	Faible pression de compactage.	Contacteur un atelier spécialisé agréé.
	Ouverture d'échappement obstruée.	
Le moteur (10) chauffe trop.	Le courant d'air de refroidissement est entravé.	Retirer tous les corps étrangers du châssis, de la soufflante, des ouvertures d'admission d'air et des ailettes de refroidissement.
	Bougie d'allumage (22a) défectueuse.	Remplacer la bougie d'allumage (22a).

17. Certificat de garantie

Chère Cliente, Cher Client,

Nos produits sont soumis à un contrôle de qualité très strict. Si cet appareil devait toutefois ne pas fonctionner impeccablement, nous en serions désolés. Dans un tel cas, nous vous prions de bien vouloir prendre contact avec notre service après-vente à l'adresse indiquée sur le bulletin de garantie ou vous adresser au marché de la construction le plus proche. Pour faire valoir une demande de garantie, ce qui suit est valable :

1. Les conditions de garantie règlent les prestations de garantie supplémentaires. Vos droits de garantie légaux ne sont en rien altérés par la garantie présente. Notre prestation de garantie est gratuite.
2. La prestation de garantie s'applique exclusivement aux défauts occasionnés par des vices de fabrication ou de matériau et est limitée à l'élimination de ces défauts ou encore au remplacement de l'appareil. Veillez au fait que nos appareils, conformément à leur affectation, n'ont pas été construits pour être utilisés dans un environnement professionnel, industriel ou artisanal. Un contrat de garantie ne peut avoir lieu dès lors que l'appareil est utilisé à des activités dans des entreprises professionnelles, artisanales ou industrielles ou toute autre activité du même genre. Sont également exclus de notre garantie : les prestations de substitution de dommages dus aux transports, les dommages occasionnés par le non-respect des instructions de montage ou en raison d'une installation non conforme, du non-respect du mode d'emploi (comme par exemple le raccordement à une mauvaise tension réseau ou à un mauvais type de courant), les applications abusives ou non conformes (comme par exemple une surcharge de l'appareil ou encore l'emploi d'accessoires non homologués), le non-respect des prescriptions de maintenance et de sécurité, l'infiltration de corps étrangers dans l'appareil (comme par exemple du sable, des pierres ou de la poussière), l'emploi de la force ou l'influence extérieure (comme par exemple les dommages dus à une chute), ainsi que l'usure normale conforme à l'utilisation. Ceci est particulièrement valable pour les accumulateurs pour lesquels nous offrons toutefois une période de garantie de 12 mois.

Le droit à la garantie disparaît dès lors que des interventions ont lieu sur l'appareil.

3. Le délai de garantie s'élève à 3 ans et commence à la date de l'achat de l'appareil. Les demandes de garanties doivent être présentées avant écoulement du délai de garantie, dans les deux semaines suivant le moment auquel le défaut a été reconnu. Toute reconnaissance de demande de garantie après écoulement du délai de garantie est exclue. La réparation ou l'échange de l'appareil n'entraîne nullement une prolongation de la durée de garantie. Elle ne fait pas non plus commencer un nouveau délai de garantie, en raison de cette prestation, pour l'appareil ou pour toute autre pièce de rechange intégrée. Ceci est également valable lorsqu'un service après-vente sur place a été consulté.
4. Pour faire valoir votre droit à la garantie, contactez le service après-vente à l'adresse indiquée ci-dessous. Si vous formulez votre réclamation pendant la période de validité de la garantie, nous vous ferons parvenir un bon de retour qui vous permettra de nous retourner sans frais l'appareil défectueux. Décrivez la raison de la réclamation le plus précisément possible. Si le défaut de l'appareil est compris dans notre prestation de garantie, nous vous retournerons sans délai un appareil réparé ou encore un nouveau.

Hotline du service (FR):

00800 4003 4003
(0,00 €/Min.)

Service-hotline (BE):

00800 4003 4003
(0,00 €/Min.)

Service-Hotline (CH):

00800 4003 4003
(0,00 €/Min.)

Email du service (FR):

service.FR@scheppach.com

E-mailadres (BE):

service.BE@scheppach.com

Service-Email (CH):

service.CH@scheppach.com

Adresse du service (FR):

Scheppach France Strassburg
2, Impasse Jean Millot
FR - 6700 Strasbourg

Serviceadres (BE):

Service Center Bruyninckx
Guldendelle 30
BE - 1930 Zwentem (Nossegem)

Service-Adresse (CH):

Klaus-Häberling AG
Industriestraße 6
CH - 8610 Uster



À l'adresse www.lidl-service.com, vous pouvez télécharger ce manuel et bien d'autres, les vidéos de produit et les logiciels d'installation.

Le QR-Code vous permet d'accéder directement à la page de service Lidl (www.lidl-service.com) et d'ouvrir votre notice d'utilisation à l'aide du numéro d'article (IAN) 420839_2204.

1.	Vysvětlení symbolů na přístroji	55
2.	Úvod	58
3.	Popis přístroje (obr. 1)	58
4.	Rozsah dodávky (obr. 2).....	58
5.	Použití v souladu s určením.....	58
6.	Všeobecné bezpečnostní pokyny	59
7.	Technické údaje	61
8.	Rozbalení.....	62
9.	Konstrukce	62
10.	Před uvedením do provozu	62
11.	Uvedení do provozu	64
12.	Čištění a údržba	65
13.	Přeprava a zvedání stroje.....	67
14.	Skladování.....	68
15.	Likvidace a recyklace.....	68
16.	Odstraňování poruch.....	69
17.	Záruční list	70
18.	Rozpadový výkres.....	106
19.	Prohlášení o shodě.....	108

1. Vysvětlení symbolů na přístroji

	Před uvedením do provozu si přečtěte a dodržujte návod k obsluze a bezpečnostní pokyny!
	Noste ochranné brýle!
	Noste ochranu sluchu!
	Používejte pracovní rukavice.
	Používejte obuv bezpečnou proti úrazům.
	Přístroj nikdy nevystavujte dešti.
	Zvedací bod, ke kterému lze stroj bezpečně připevnit, např. pro naložení na přepravní vozidlo.
	Uvazovací bod slouží k zajištění stroje během přepravy.
	Je zakázáno odstraňovat nebo upravovat ochranná a bezpečnostní zařízení.
	Nesahejte do rotujících dílů. Zachycení v otáčejícím se řemenu způsobí zranění ruky. Vždy nasadte ochranu řemenu.
	Otevřený oheň a kouření v blízkosti přístroje jsou přísně zakázány!



Horká plocha! Dotyk může způsobit popálení.
Technickou údržbu, údržbové práce a čištění provádějte vždy při ochlazeném motoru.

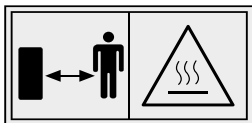

Varování před horkými díly. Zajistěte, aby jiné osoby dodržovaly dostatečnou bezpečnou vzdálenost. Nedovolte, aby se k přístroji přibližovaly nepovolané osoby.

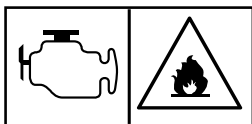

Při spouštění motoru dochází ke vzniku jisker. Ty mohou zapálit hořlavé plyny v blízkosti.

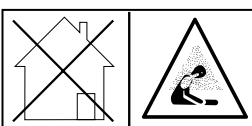

Nebezpečí otravy! Používejte přístroj pouze venku a nikdy v uzavřených nebo špatně větraných prostorech.

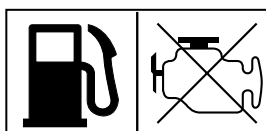

Důležité upozornění: Před doléváním paliva vypněte motor.
Nedolévejte palivo v případě, že je motor v provozu.

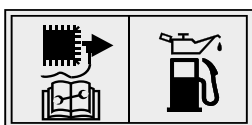

Před čištěním a údržbou vypněte motor a odpojte konektor zapalovací svíčky. Při zacházení s palivem a mazivy buďte velmi opatrní!



Garantovaná hladina akustického výkonu přístroje.

ON / OFF

Spínač pro zapnutí/vypnutí



Stroj odpovídá platným evropským směrnicím.

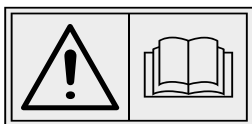

Místa, která se týkají bezpečnosti, jsme v tomto návodu k obsluze opatřili touto značkou.



- Sytič zavřen
- Benzínový kohout otevřen



Rychlostní páka



Kontrola množství oleje

NEBEZPEČÍ!

Signální slovo označující bezprostředně nastávající nebezpečnou situaci, která může mít za následek smrt nebo vážné zranění, pokud se jí nezabrání.

VAROVÁNÍ!

Signální slovo označující potenciálně nebezpečnou situaci, která by mohla mít za následek smrt nebo vážné zranění, pokud se jí nezabrání.

OPATRŇ!

Signální slovo označující potenciálně nebezpečnou situaci, která by mohla mít za následek lehké nebo středně těžké zranění, pokud se jí nezabrání.

UPOZORNĚNÍ

Signální slovo označující potenciálně nebezpečnou situaci, která by mohla mít za následek poškození stroje nebo vlastnictví/majetku.

2. Úvod

VÝROBCE:

Scheppach GmbH

Günzburger Straße 69
D-89335 Ichenhausen

VÁŽENÝ ZÁKAZNÍKU,

přejeme vám mnoho radosti a úspěchu při práci s novým přístrojem.

UPOZORNĚNÍ:

Výrobce tohoto zařízení neručí podle platného zákona o odpovědnosti za vady výrobku za škody, které vzniknou na tomto přístroji nebo jeho prostřednictvím v případě:

- neodborné manipulace,
- Nedodržování návodu k obsluze,
- Opravy třetí osobou, neoprávněnými odborníky,
- Montáž a výměna neoriginálních náhradních dílů,
- použití, které není v souladu s určením.

Mějte na paměti:

Před montáží a uvedením do provozu si přečtěte celý text návodu k obsluze.

Tento návod k obsluze vám má usnadnit seznámení s přístrojem a jeho používání v souladu s určením.

Návod k obsluze obsahuje důležitá upozornění, jak s přístrojem pracovat bezpečně, odborně a ekonomicky, abyste zabránili rizikům, ušetřili náklady za opravy, omezili dobu nečinnosti a zvýšili spolehlivost a životnost přístroje.

Kromě bezpečnostních ustanovení tohoto návodu k obsluze musíte bezpodmínečně dodržovat předpisy své země, které platí pro provoz přístroje.

Uchovávejte návod k obsluze u přístroje v plastovém obalu, který jej bude chránit před znečištěním a vlhkostí. Před započatím práce si jej musí každý pracovník obsluhy přečíst a pečlivě jej dodržovat.

S přístrojem smějí pracovat jen osoby, které jsou poučeny o jeho použití a informovány o nebezpečích, která jsou s ním spojena. Je třeba dodržet požadovaný minimální věk.

Kromě bezpečnostních pokynů, které jsou obsaženy v tomto návodu k obsluze, a zvláštních předpisů vaší země, je při provozu konstrukčně stejných strojů zapotřebí dodržovat všeobecně uznávaná technická pravidla.

Nepřebíráme žádnou záruku za nehody nebo škody způsobené nedodržováním tohoto návodu a bezpečnostních pokynů.

3. Popis přístroje (obr. 1)

1. Převodní držadlo
2. Ochranný rám
3. Vzduchový filtr
- 3a. Papírový filtr
- 3b. Pěnový filtr
- 3c. Víko pouzdra vzduchového filtru
4. Víko nádrže
- 4a. Vložka palivového filtru
5. Palivová nádrž
6. Plynová páčka
7. Páka sytiče
8. Odvzdušňovací hadice
9. Palivový kohout na motoru
10. Motor
11. Lankový startér
12. Vypouštěcí šroub oleje
13. Olejová měrka
14. Vypouštěcí šroub oleje pýchovací nohy pěchu
15. Vodicí třmen
16. Spínač pro zapnutí/vypnutí
17. Spodní díl pěchu
18. Noha pěchu
19. Palivový kohout na palivové nádrži
20. Převodovka
21. Adaptérové desky (2x)
22. Konektor zapalovací svíčky
- 22a. Zapalovací svíčka
23. Výfuk
24. Převodní kolečko

4. Rozsah dodávky (obr. 2)

- Vibrační pých (A)
- 4 x šrouby se šestihlannou hlavou M10x25 (B)
- 1 x hadicová svorka (C)
- 2 x šrouby se šestihlannou hlavou (D)
- 1 x přepravní zařízení (E)
- 2 x kabelové vázací pásky (F)
- 1 x klíč na zapalovací svíčky (G)
- 1 x ochranný rám (2)
- 1 x palivová nádrž (5)
- 2 x adaptérové desky (21)
- 1 x návod k obsluze

5. Použití v souladu s určením

Stroj odpovídá platné ES směrnici o strojních zařízeních.

Stroj je nástroj poháněný motorem a je vhodný k pýchování volné zeminy, hrud a šterku, aby tak vznikl pevný a stabilní podklad pro základy, podkladový beton a ostatní zpevnění podkladu.

Stroj však není vhodný pro pýchování zemin s vysokým obsahem jílu.

Stroj se smí používat pouze v souladu s jeho určením. Jakékoli jiné použití je v rozporu s určením. Stroj smí obsluhovat pouze osoby, které jsou k tomu vyškolené, poučené a oprávněné. Za škody nebo zranění všeho druhu, které vzniknou na základě použití v rozporu s určením, zodpovídá uživatel/obsluhující osoba a ne výrobce.

Součástí použití k určenému účelu je dodržování bezpečnostních pokynů a také montážní návod a provozní pokyny v návodu k obsluze.

Osoby provádějící obsluhu a údržbu stroje s ním musí být seznámeny a informovány o potenciálních nebezpečích.

Kromě toho je třeba co nejpřesněji dodržovat platné předpisy pro prevenci nehodovosti.

Je třeba dodržovat ostatní všeobecná pravidla pro oblasti pracovního lékařství a bezpečnostně technická pravidla.

Změny stroje zcela vylučují ručení výrobce za škody, které takto vzniknou.

Stroj smí být používán jen s originálními díly a originálním příslušenstvím výrobce.

Respektujte prosím to, že naše přístroje nebyly v souladu s určením konstruovány pro komerční, řemeslné a průmyslové použití. Nepřebíráme zodpovědnost v případě, když se přístroj použije v komerčních, řemeslných nebo průmyslových provozech, a při srovnatelných činnostech.

6. Všeobecné bezpečnostní pokyny

Místa, týkající se Vaší bezpečnosti, jsme v tomto návodu k obsluze označili touto značkou: 

Kromě toho obsahuje návod k obsluze jiné důležité texty, které jsou označené slovem „**POZOR!**“.

Pozor!

Při použití přístroje je nutné dodržovat jednotlivá bezpečnostní opatření, aby se zabránilo zraněním a škodám. Pročtěte si proto pečlivě tento návod k obsluze / bezpečnostní pokyny. Pokud byste přístroj předali jiné osobě, přiložte k němu prosím i tento návod k obsluze / bezpečnostní pokyny. Nepřebíráme žádnou záruku za nehody nebo škody způsobené nedodržením tohoto návodu a bezpečnostních pokynů.

NEBEZPEČÍ

V případě nedodržení tohoto pokynu hrozí maximální ohrožení života, respektive nebezpečí smrtelných poranění.

VAROVÁNÍ

V případě nedodržení této instrukce hrozí nebezpečí ohrožení života, respektive nebezpečí těžkých zranění.

OPATRNĚ

V případě nedodržení tohoto pokynu hrozí nebezpečí lehkého až středního poranění.

UPOZORNĚNÍ!

V případě nedodržení tohoto pokynu hrozí nebezpečí poškození motoru nebo jiných věcných hodnot.

- Seznamte se dobře se strojem.
- Přečtěte si pozorně návod k obsluze a přesvědčte se, že jste jeho obsahu a všem štítkům umístěným na stroji porozuměli.
- Seznamte se s oblastí používání a omezeními stroje, a také se zvláštními zdroji rizik.
- Přesvědčte se, zda přesně znáte všechny ovládací prvky a jejich funkci.
- Přesvědčte se, zda víte, jak se stroj zastavuje a jak se rychle deaktivují ovládací prvky.
- Nepokoušejte se stroj používat, aniž byste znali přesně fungování a požadavky na údržbu motoru a věděli, jak předcházet úrazům a materiálním škodám.
- Nedovolte, aby se k Vám během práce přibližovaly jiné osoby, zejména děti.

Pracovní oblast

- Stroj nikdy nespouštějte a neobsluhujte v uzavřeném nebo špatně větraném prostoru. Výfukové plyny jsou nebezpečné, protože obsahují oxid uhelnatý, který je bez zápachu a smrtelně jedovatý. Stroj používejte pouze v dobře odvětrávaném venkovním prostoru.
- Stroj nikdy nepoužívejte při nedostatečné viditelnosti nebo při špatných světelných podmínkách.
- Ujistěte se, že stěny výkopu jsou stabilní a nezhrouť se vlivem vibrací. Pozor, nebezpečí pádu nebo převrácení!
- Ujistěte se, že se pěchované oblasti nenachází elektrické kabely, plynové nebo vodovodní potrubí, které by mohly být vibracemi poškozeny.
- Při práci v blízkosti nechráněných otvorů nebo výkopů budete opatrní.
- S přístrojem nepracujte za deště, při špatných povětrnostních podmínkách a zvláště, hrozí-li zasažení bleskem.
- Za špatného počasí, na nerovném terénu nebo ve svahu dbejte na stabilitu.
- Stroj používejte pouze na staveništích, kde provozní podmínky staveniště umožňují vhodné použití stroje. Zohledněte zejména:
 - podmínky stability;
 - podmínky a nosnost půdy;
 - šířku jízdní dráhy;
 - poměr výšky a šířky překážek a hran, přes které se má přejíždět (např. v souvislosti s šířkou obručí, výškou obrubníku, hloubkou výkopu);
 - úhel náklonu stroje a provozní podmínky na místě, které mají negativní vliv na stabilitu (např. výška obrubníku, dynamické vlivy).
- Při práci v oblastech se zvláštními ohroženími, např.:
 - dodržujte místní předpisy pro provoz,
 - dodržujte vzdálenost od nadzemního elektrického vedení,
 - při práci v tunelech dávejte pozor na výpary a prach,
 - dávejte pozor na zvláštní ohrožení při práci v kontaminovaných oblastech.

Bezpečnost osob

- Stroj nikdy nepoužívejte, pokud jste užili drogy, alkohol nebo léky, které ovlivňují schopnost správné obsluhy stroje.
- Používejte vhodný oděv. Noste dlouhé kalhoty a rukavice. Noste bezpečnostní obuv s ocelovou špičkou a protiskluznou podrážkou.
- Při práci používejte vždy ochranu sluchu a ochranné brýle. Při prašných pracích používejte ochranu dýchacích cest.

- Nenoste volný oděv, krátké kalhoty a žádné šperky. Dlouhé vlasy mějte stažené, aby nesaňaly níže než po ramena. Vaše vlasy, oděv a rukavice udržujte mimo dosah pohyblivých dílů. Volný oděv, šperky nebo dlouhé vlasy mohou být pohyblivými díly zachyceny.
- Ponechejte ochranné kryty na svém místě a funkční.
- Přesvědčte se, zda jsou bezpečně utaženy všechny matice, šrouby atd.
- Stroj nikdy nepoužívejte, pokud vyžaduje opravu nebo je ve špatném mechanickém stavu. Poškozené, chybějící nebo vadné díly před obsluhou vyměňte.
- Osobě, která zařízení obsluhuje, musí být alespoň 18 let. Učňům musí být alespoň 16 let, smějí ale se strojem pracovat jen pod dohledem.
- Všichni pracovníci obsluhy musí být řádně proškoleni v používání, nastavení a obsluze stroje.
- Zkontrolujte stroj z hlediska úniku benzínu.
- Udržujte ho funkční. Stroj nikdy nepoužívejte, pokud motor nelze příslušným spínačem zapnout nebo vypnout.
- Stroj na benzín, který nelze ovládat spínačem motoru, je nebezpečný a musí se vyměnit.
- Navykněte si před spuštěním stroje zkontrolovat, zda se v prostoru stroje nenachází šroubováky a klíče. Šroubovák nebo klíč, který se ještě nachází v rotující části stroje, může zapříčinit úraz.
- Buďte pozorní, dávejte pozor na své jednání a používejte zdravý rozum, pokud se strojem pracujete. Nepřeceňujte se.
- Stroj nikdy nepoužívejte, pokud jste bosí nebo máte nazuté sandály či jiné podobné lehké boty. Noste ochrannou pracovní obuv, která chrání vaše chodidla a zlepšuje vaši stabilitu na kluzkém povrchu.
- Vždy si zajistěte dobrou stabilitu a rovnováhu. Tak můžete stroj lépe kontrolovat i v nečekaných situacích.
- Zabraňte nechtěnému spuštění. Zajistěte, aby byl spínač motoru vypnutý, než se pustíte do přepravy stroje nebo práci na údržbě stroje. Přeprava nebo práce na údržbě stroje mohou zapříčinit úraz, pokud by byl spínač zapnutý.
- Na různých místech stroje hrozí nebezpečí pohmoždění kvůli pohyblivým nebo rotujícím konstrukčním skupinám. Mějte ruce a nohy v bezpečné vzdálenosti od desky. Pracujte soustředěně a vždy dbejte na bezpečný postoj. Noste bezpečnostní pracovní obuv!
- Dbejte na to, aby byl stroj i obsluha při ustavování na rovném terénu stabilní a aby se stroj během provozu nepřevrátil, nesesmekl nebo nespadl.

Bezpečnost při zacházení s benzínem

- Benzín je snadno vznětlivý a jeho plyny mohou explodovat, pokud se zapálí.
- Proveďte bezpečnostní opatření pro zacházení s benzínem pro snížení rizika těžkého poranění.
- Používejte vhodný benzínový kanystr, pokud budete chtít palivovou nádrž naplnit nebo vypustit.
- Tyto práce provádějte pouze v dobře odvětrávaném venkovním prostoru.
- Nekuřte. Nenechejte pronikat do blízkosti žádné jiskry, otevřené plameny nebo jiné zdroje vznícení, pokud doplňujete benzín nebo pracujete se strojem.
- Palivovou nádrž nikdy neplňte ve vnitřním prostoru. Udržujte uzemněné, elektricky vodivé předměty, jako jsou nástroje, mimo dosah volně stojících elektrických dílů a vedení, abyste zabránili tvorbě jisker nebo elektrického oblouku. Mohlo by tím dojít ke vznícení benzínových plynů.
- Před plněním palivové nádrže motor vždy zastavte a nechte ho vyhladit. Víko nádrže nesundávejte a palivovou nádrž netankujte, pokud motor běží nebo je horký.
- Stroj nikdy nepoužívejte, pokud víte o netěsnosti v benzínovém systému. Víko nádrže pomalu uvolněte, abyste vypustili možný tlak v palivové nádrži. Palivovou nádrž nikdy nepřepĺňujte (benzín by se neměl nacházet nad vyznačenou maximální hladinou). Palivovou nádrž opět bezpečně zavřete víkem nádrže a utřete rozlitý benzín.
- Stroj nikdy nepoužívejte, pokud není víko nádrže zašroubované. Eliminujte zdroje vznícení v blízkosti rozlitého benzínu. Pokud se benzín rozlil, nepokoušejte se stroj spustit. Stroj odstraňte z rozlité oblasti a zabraňte tvorbě zdrojů vznícení, dokud benzínové plyny nevyprchájí.
- Benzín uchovávejte v kanystrech speciálně vyrobených pro tento účel.
- Benzín skladujte na chladném, dobře odvětrávaném místě mimo dosah jisker a otevřeného plamene nebo jiných zdrojů vznícení. Benzín nebo stroj s naplněnou palivovou nádrží nikdy neuchovávejte v budově, ve které mohou benzínové plyny přijít do kontaktu s jiskrami, otevřenými plameny nebo jinými zdroji vznícení, jako jsou například ohříváče vody, pece, sušičky oděvů aj.
- Před uložením stroje v uzavřeném prostoru nechte motor vychladit.

Používání a péče o stroj

- Stroj nikdy nezvedejte ani nepřenášejte, pokud motor běží.
- Se strojem nezacházejte násilně.
- Používejte správný stroj pro váš účel použití. Správný stroj bude provádět práce, pro které byl zkonstruován, lépe a bezpečněji.
- Neměňte nastavení regulátoru otáček motoru ani ho nepřetáčejte. Regulátor otáček kontroluje maximální rychlost motoru při maximální bezpečnosti.
- Nenechávejte motor běžet při vysokých otáčkách, pokud nezhuťujete.
- Nenechávejte ruce ani nohy v blízkosti rotujících dílů.
- Vyvarujte se kontaktu s horkým benzínem, olejem, výfukovými plyny a horkými povrchy. Nedotýkejte se motoru nebo tlumiče výfuku. Tyto díly jsou během používání horké. Zůstávají také ještě horké i krátkou dobu po vypnutí stroje.
- Před prováděním prací na údržbě nebo nastavení nechte motor vychladit.
- Pokud by stroj začal vydávat neobvyklý hluk nebo vibrace, motor ihned vypněte, odpojte kabel zapalovací svíčky a zjistěte příčinu. Neobvyklý hluk nebo vibrace jsou známkou závady.
- Používejte pouze nástavbové díly a díly příslušenství schválené výrobcem. Nedodržení může mít za následek poranění.
- Na stroji provádějte údržbu. Zkontrolujte chybné vyrovnání nebo blokování pohyblivých dílů, poškozené díly a jiné stavy, které by mohly omezovat funkčnost stroje. Před dalším opětovným použitím stroj nechte opravit, pokud jste zjistili závady. Mnoho úrazů je výsledkem špatně prováděné údržby zařízení.

- Motor a tlumič výfuku udržujte mimo kontakt s trávou, listy, nadměrnými mazivy nebo usazeninami uhlíku, abyste snížili riziko požáru.
- Stroj nikdy nepolívejte ani nekropte vodou nebo jinými kapalinami.
- Udržujte rukojeť suché, čisté a bez malých částic.
- Po každém použití stroj vyčistěte.
- Dodržujte platné směrnice o likvidaci odpadů pro benzín, olej apod. kvůli ochraně životního prostředí.
- Vypnutý stroj uchovávejte mimo dosah dětí a nenechávejte osoby, které nejsou se strojem a tímto návodem seznámeny stroj používat. Stroj je v rukou nevyškolených uživatelů nebezpečný.
- Zajistěte, aby se stroj mimo provoz nemohl převrátit, sklouznout, skutálet nebo spadnout.

Servis

- Před čištěním, opravami, kontrolou nebo nastavením motor vypněte a přesvědčte se, že jsou pohyblivé díly zastaveny.
- Přesvědčte se, zda se motorový spínač nachází v poloze „OFF“. Odpojte kabel zapalovací svíčky a udržujte ho mimo zapalovací svíčku, abyste zabránili nechtěnému na-startování.
- Údržbu stroje nechte provádět kvalifikované pracovníky. Používejte pouze originální náhradní díly. Tím se zajistí, zachování bezpečnosti stroje.

Doplňující bezpečnostní pokyny

- Ruce prsty a nohy mějte vždy nad základní deskou, abyste zabránili poraněním.
- Rukojeť stroje držte pevně oběma rukama.
- Zdržujte se vždy za strojem, pokud ho používáte, nikdy se od stroje nevzdalujte, pokud běží motor.
- Pod stroj nikdy nepokládejte žádné nástroje nebo jiné předměty. Pokud stroj najíždí proti cizímu objektu, motor zastavte, odpojte zapalovací svíčku a zkontrolujte stroj z hlediska poškození a před opětovným spuštěním a používáním škody opravte.
- Stroj nepřetěžujte příliš hlubokým nebo rychlým zhuňováním.
- Stroj nepoužívejte při vysokých rychlostech na tvrdých nebo kluzkých površích.
- Buďte obzvláště opatrní, pokud stroj používáte na šterkovém loži, cestách nebo silnicích, nebo pokud je přecházíte.
- Dávejte pozor na skrytá nebezpečí nebo provoz. Nepřeppravujte žádné osoby.
- Nikdy neopouštějte pracoviště a nenechávejte stroj bez dozoru, pokud běží motor.
- Stroj vždy zastavte, pokud přerušujete práci nebo musíte přejít na jiné místo.
- Nepřibližujte se k hranám příkopu a vyvarujte se činnosti, kterými by se mohl stroj převrátit. Stoupání nahoru a dolů překonávejte opatrně v přímém směru, abyste zabránili převrácení stroje na obsluhu.
- Stroj vždy postavte na pevný a rovný povrch a stroj vypněte.
- Pracovní dobu na stroji omezte a dodržujte pravidelné přestávky, abyste snížili zatížení vibracemi a nechali vaše ruce odpočinout. Snižte rychlost a výdej síly, kterými provádíte opakované pohyby.

Zbytková rizika

Stroj je zkonstruován podle aktuálního stavu techniky a podle uznávaných bezpečnostně-technických norem. Přesto se mohou během práce vyskytnout jednotlivá zbytková rizika.

- Kromě toho mohou přes všechna přijatá preventivní opatření vzniknout zbytková rizika, která nebudou zjevná.
- Zbytková rizika lze minimalizovat, pokud budete dodržovat „bezpečnostní pokyny“ a „použití v souladu s určeným účelem“ a kompletní návod k obsluze.
- Zabraňte náhodnému uvedení stroje do provozu.
- Používejte nástroj, který je doporučen v návodu k obsluze. Tím dosáhnete toho, že bude váš stroj poskytovat optimální výkon.
- Při provozu stroje nevkládejte ruce do pracovního prostoru.

7. Technické údaje

Konstrukční rozměry Š x H x V	480 x 780 x 1150 mm
Pěchovací deska D x Š	345 x 285 mm
Zdvih pěchovací desky	40 – 66 mm
Počet úderů	450 - 650 /min
Odstředivá síla	10 kN
Typ motoru	1 válec/4taktní
Max. výkon motoru	4,1 kW
Zdvihový objem	196 ccm
Max. otáčky	3600 /min
Palivo	Benzín super E10
Obsah palivové nádrže	2,8 l
Množství motorového oleje	0,6 l
Motorový olej	SAE 10 W-30 / SAE 10 W-40
Mazání pěchovacího systému	SAE 10 W-30
Kapacita pro olej v pěchovacím systému	0,8 l
Zapalovací svíčka	F7RTC
Mezera mezi elektrodami	0,7 - 0,8 mm
Hmotnost	78 kg
Technické změny vyhrazeny!	

Hluk a vibrace

Hodnoty hluku byly stanoveny podle normy EN ISO 3744. Celkové hodnoty vibrací (vektorový součet tří směrů) zjištěny podle normy EN 500-4.

Hluk může mít závažný vliv na vaše zdraví. Pokud hladina hluku stroje přesahuje 85 dB, použijte vhodnou ochranu sluchu.

Charakteristiky hlučnosti

Hladina akustického výkonu L_{WA}	108 dB
Hladina akustického tlaku L_{PA}	87,45 dB
Kolisavost $K_{wa/pA}$	3 dB

Charakteristiky vibrací

Vibrace pravé rukojeti a_h	30,61 m/s ²
Vibrace levé rukojeti a_h	29,37 m/s ²

Udávané hodnoty hlučnosti byly změřeny na základě normované zkušební metody a lze je používat pro vzájemné porovnání různých nástrojů.

Navíc se tyto hodnoty hodí pro předběžný odhad zatížení uživatele hlukem.

Varování! V závislosti na tom, jak je stroj používán, se mohou skutečné hodnoty od udávaných lišit. Proveďte opatření na ochranu před zatížením hlukem.

Zohledněte při tom celkový průběh práce, tedy také dobu, kdy nástroj pracuje bez zatížení nebo je vypnutý.

Vhodná opatření zahrnují kromě jiného i pravidelnou údržbu a péči o nástroj a použité nástroje, pravidelné přestávky a dobré naplánování pracovních procesů.

Varování!

V případě delší práce může v důsledku vibrací v ruce dojít k poruše prokrvení rukou (syndrom bílých prstů).

Syndrom bílých prstů je vaskulární onemocnění, při němž se křečovitě stahují malé krevní cévy v prstech rukou a nohou. Dotčené oblasti již nejsou dostatečně zásobovány krví, a proto vypadají velmi bledě. Časté používání vibrujících přístrojů může u osob s narušením krevního oběhu (např. kuřáci, diabetici) způsobit poškození nervů.

Pokud zaznamenáte neobvyklé negativní účinky, okamžitě ukončete práci a poraďte se s lékařem.

Dodržujte následující pokyny pro snížení rizik:

- Tělo a zvláště ruce udržujte v chladném počasí teplé.
- Provádějte pravidelné přestávky a pohybujte rukama, aby se podpořili krevní oběh.
- Pravidelnou údržbou a pevnými díly na přístroji zajistíte co možná nejnižší vibrace stroje.

8. Rozbalení

1. Otevřete obal a opatrně vyjměte přístroj.
2. Odstraňte balicí materiál a obalové a přepravní pojistky. Odstraňte přepravní pojistky pomocí vidlicového klíče 10 mm (není v rozsahu dodávky).
3. Zkontrolujte, zda je rozsah dodávky úplný.
4. Zkontrolujte přístroj a díly příslušenství, zda se při přepravě nepoškodily. V případě reklamaci je třeba okamžitě uvědomit dodavatele. Pozdější reklamace nebudou uznány.
5. Uchovejte obal dle možností až do uplynutí záruční doby.
6. Seznamte se před použitím s přístrojem podle návodu k obsluze.
7. Používejte u příslušenství a opotřebitelných a náhradních dílů pouze originální díly. Náhradní díly obdržíte u specializovaného prodejce.
8. Uveďte při objednávání naše čísla výrobku a rovněž typ a rok výroby přístroje.

⚠ NEBEZPEČÍ

Přístroj a balicí materiály nejsou hračka! S plastovými sáčky, fóliemi a drobným díly si nesmějí hrát děti! Hrozí nebezpečí spolknutí těchto věcí a udušení!

9. Konstrukce

⚠ VAROVÁNÍ!

Nebezpečí zranění a nebezpečí poškození!

Použití nesprávných náhradních dílů a příslušenství může vést ke zraněním a poškozením. Mohly by se uvolnit a odmrštit. Mohou také snížit výkon stroje.

- Používejte je originální náhradní díly a díly příslušenství výrobce. Originální náhradní díly nebo originální příslušenství obdržíte u svého specializovaného prodejce.
- Při nedodržení může dojít ke snížení výkonu stroje a uvolnění dílů.
- Při nedodržení zaniká záruka výrobce.

UPOZORNĚNÍ!

Vzhledem k vysoké hmotnosti stroje doporučujeme, aby montáž prováděly minimálně dvě osoby.

Při dodávce jsou některé díly demontovány. K montáži potřebujete:

- Vidlicový klíč vel. 13 mm (montáž palivové nádrže)
 - Jehlové kleště (montáž palivové nádrže)
 - Vidlicový klíč vel. 16 mm (montáž ochranného rámu a adaptérových desek)
 - Vidlicový klíč vel. 8 mm (montáž plynové páčky)
 - Vidlicový klíč vel. 10 mm (montáž plynové páčky)
- Montážní nářadí není součástí rozsahu dodávky.

9.1 Montáž ochranného rámu (2) (obr. 3)

1. Nejprve odstraňte čtyři šrouby se šestihlannou hlavou M10x25 (B), pružinové podložky a příložky z adaptérových desek (21) na obou stranách.
2. Připevněte ochranný rám (2) pomocí čtyř šroubů se šestihlannou hlavou M10x25 (B), pružinových podložek a příložek na obou stranách k adaptérovým deskám (21).
3. Pevně utáhněte šrouby se šestihlannou hlavou (B) pomocí vidlicového klíče vel. 16.

9.2 Montáž palivové nádrže (5) (obr. 4, 5)

1. Připevněte palivovou nádrž (5) pomocí dvou šroubů se šestihlannou hlavou (D), dvou příložek M8 a dvou pojistných ozubených matic M8 k přídržným plechům ochranného rámu (2).
2. Pevně utáhněte šrouby s šestihlannou hlavou (D) pomocí vidlicového klíče vel. 13.
3. Připojte benzínovou hadici k palivovému kohoutu na palivové nádrži (19). Zajistěte benzínovou hadici hadicovou svorkou (C), abyste zabránili jejímu sesmeknutí. Použijte k tomu jehlové kleště.

9.3 Montáž plynové páčky (6) (obr. 2, 6)

1. Namontujte plynovou páčku (6) k ochrannému rámu (2) pomocí připevňovací spony, dvou šroubů se šestihlannou hlavou M6x30 a dvou samojistících matic M6.
2. Pevně utáhněte šrouby se šestihlannou hlavou a matice pomocí vidlicového klíče vel. 10 a vidlicového klíče vel. 8.
3. Připevněte kabel k ochrannému rámu (2) přiloženými kabelovými vázacími pásky (F).

10. Před uvedením do provozu

⚠ POZOR!

Před uvedením do provozu stroj bezpodmínečně kompletně smontujte!

⚠ VAROVÁNÍ!

Nebezpečí ohrožení zdraví!

Dýchání výparů benzínu/mazacího oleje a výfukových plynů může způsobit vážné poškození zdraví, bezvědomí a v krajním případě i smrt.

- Nevdechujte výpary benzínu/mazacího oleje a výfukové plyny.
- Stroj používejte pouze ve venkovním prostředí.

UPOZORNĚNÍ!

Poškození přístroje

Pokud je stroj provozován bez motorového a převodového oleje nebo s příliš malým množstvím oleje, může dojít k poškození motoru.

- Před uvedením do provozu doplňte benzín a olej. Stroj je dodáván bez motorového a převodového oleje.

UPOZORNĚNÍ!

Poškození životního prostředí!

Rozlitý olej může trvale znečistit životní prostředí. Kapalina je vysoce toxická a může rychle způsobit znečištění vody.

- Olej plňte/vyprazdňujte pouze na rovném, zpevněném povrchu.
- Použijte plnicí hrdlo nebo trychtýř.
- Vypuštěný olej sbírejte do vhodné nádoby.
- Rozlitý olej ihned pečlivě seřete a hadr zlikvidujte v souladu s místními předpisy.
- Olej zlikvidujte v souladu s místními předpisy.

UPOZORNĚNÍ!

Nebezpečí poškození!

Při použití nesprávně skladovaných nebo prošlých pohonných hmot může dojít k ucpání karburátoru nebo k narušení chodu motoru.

- Nepotřebnou pohonnou hmotu nalijte do vzduchotěsné nádoby a uchovávejte ji v tmavé, chladné místnosti.

10.1 Plnění benzínu (obr. 8)

⚠ Pozor!

Stroj se dodává bez benzínu. Před uvedením do provozu proto musíte bezpodmínečně doplnit benzín. Používejte benzín Super E10.

⚠ NEBEZPEČÍ!

Nebezpečí požáru a výbuchu!

Palivo se může při plnění vznítit a případně vybuchnout. To může způsobit těžké popáleniny nebo smrt.

- Motor vypněte a nechte jej vychladnout.
- Chraňte se před horkem, plameny a jiskrami.
- Plňte palivo pouze na volném prostranství. Nečerpejte pohonnou hmotu do stroje na přepravním vozidle.
- Používejte ochranné rukavice.
- Zabraňte kontaktu s pokožkou a očima.
- Startujte stroj ve vzdálenosti nejméně 3 m od místa plnění paliva.

Upozornění: Použijte palivový filtr (4a). V případě vložky palivového filtru (4a) se jedná o filtrační pohárek, který se nachází přímo pod víkem nádrže (4) a filtruje veškeré nalévané palivo.

1. Očistěte okolí oblasti plnění. Nečistoty v palivové nádrži (5) způsobují provozní poruchy.
2. Opatrně otevřete víko nádrže (4), aby mohl uniknout případný přetlak.
3. Pomocí trychtýře (není v rozsahu dodávky) naplňte palivovou nádrž (5) benzínem (Super E10). Použijte vložku palivového filtru (4a). Dbejte na maximální objem náplně 2,8 litru. Opatrně naplňte benzín až k dolní hraně plnicího hrdla.
4. Znovu zavřete víko nádrže (4). Zajistěte, aby bylo víko nádrže (4) těsně uzavřené.
5. Vyčistěte víko nádrže (4) a jeho okolí.
6. Zkontrolujte palivovou nádrž (5) palivová potrubí, zda nevykazují netěsnosti.
7. Vzdalte se před spuštěním motoru (10) nejméně tři metry od místa tankování.
8. Nikdy nepoužívejte již použitý nebo znečištěný benzín. Nenechávejte do palivové nádrže (5) proniknout nečistoty a vodu.

10.2 Plnění motorového oleje (obr. 8, 9)

⚠ Pozor!

Stroj se dodává bez motorového oleje. Před uvedením do provozu proto musíte bezpodmínečně doplnit olej. Používejte do motoru vícerozsahový motorový olej (SAE 10W-30 nebo SAE 10W-40 (podle teploty použití)).

Upozornění: Množství oleje kontrolujte pravidelně před každým uvedením do provozu. Příliš nízké množství oleje může motor poškodit.

1. Postavte stroj na plochý rovný podklad.
2. Vyšroubujte olejovou měрку (13).
3. Pomocí trychtýře (není v rozsahu dodávky) naplňte nádrž motorovým olejem. Dbejte na maximální objem náplně 600 ml. Opatrně naplňte olej až po dolní hranu plnicího hrdla.
4. Olejovou měрку (13) otřete pomocí čistého hadříku nepouštějícího vlákna.
5. Olejovou měрку (13) opět zasuňte a zkontrolujte hladinu oleje, aniž byste olejovou měрку (13) opět našroubovali.
6. Množství oleje musí být v mezích střední značky na olejové měrcce (13).
7. Pokud je stav hladiny oleje nízký, přidejte doporučené množství oleje (max. 600 ml).
8. Olejovou měрку (13) následně znovu zašroubujte.

10.3 Mazání pčhovacího systému (obr. 10)

Mazací olej je rozváděn po celém pčhovacím systému vibračním pohybem stroje. Během provozu stroje se olej dostává do krytu kliky ze spodní části stroje otvory v pístu. Množství oleje v pčhovacím systému musí být vždy na správné úrovni, aby byl zajištěn efektivní provoz pčhování.

Poznámka: Pokud byl stroj přepravován nebo právě používán ve vodorovné poloze, musí být před kontrolou množství oleje ponechán 15 minut ve svislé poloze. Díky tomu si olej sedne a získáte lepší naměřenou hodnotu.

1. Postavte stroj na plochý rovný podklad. Nakloňte stroj tak, aby svíral se zemí pravý úhel.
2. Odstraňte nečistoty v oblasti olejovému vypouštěcího šroubu oleje nohy pčhu (14).

- Zkontrolujte množství oleje přes olejoznak vypouštěcího šroubu oleje nohy pčechu (14). Mazání pčechovacího systému je v pořádku, když průhledník ukazuje zhruba 1/2 - 3/4 naplnění.
- Když není vidět žádný olej, je třeba olej dolít.
- Nakloňte stroj dopředu, až se opře o přepravní kolečko (24).
- Pomocí nástrčného klíče vel. 24 mm a ráčnového klíče (není v rozsahu dodávky) odstraňte vypouštěcí šroub oleje nohy pčechu (14).
- Pomocí trychtýře (není v rozsahu dodávky) naplňte olej. Dbejte na maximální objem náplně 800 ml. Používejte do motoru vícerozsahový motorový olej (SAE 10W-30 nebo SAE 10W-40 podle teploty použití).
- Vypouštěcí šroub oleje nohy pčechu (14) následně opět našroubujte. Utáhněte vypouštěcí šroub oleje nohy pčechu (14) utahovacím momentem 9 Nm (6 ft-lbs.).
- Stroj opět postavte do svislé polohy.

UPOZORNĚNÍ: Nepřeplyňte pčechovací systém olejem. Nadměrné množství oleje může způsobit hydraulickou blokadu pčechovacího systému. To může způsobit nesprávný provoz a poškození spojky motoru, pčechovacího systému a nohy pčechu.

10.4 Noha pčechu (18) (obr. 1)

U nového stroje před každým uvedením do provozu nebo po montáži nové nohy pčechu (18) utáhněte všechny upevňovací matice pomocí vidlicového klíče vel. 19 (není v rozsahu dodávky). Při použití momentového klíče (není v rozsahu dodávky) je utahovací moment 86 Nm.

11. Uvedení do provozu

⚠ POZOR!

Pečlivě si přečtete bezpečnostní pokyny.

11.1 Příprava

Umístěte stroj vzpřímeně na pevný, rovný povrch, abyste zajistili správné mazání motoru (10).

Kontrola před obsluhou

- Zkontrolujte všechna místa na motoru z hlediska úniku oleje a benzínu.
- Zkontrolujte stav motorového oleje.
- Zkontrolujte hladinu paliva - palivová nádrž by měla být plná alespoň z poloviny.
- Zkontrolujte stav vzduchového filtru.
- Zkontrolujte stav palivových vedení.
- Dávejte pozor na známky poškození.
- Zkontrolujte, zda jsou nasazeny všechny ochranné kryty a utaženy všechny šrouby, matice a čepy.
- Zkontrolujte pevné usazení vnějších šroubových spojů.
- Zkontrolujte, zda stroj stojí na pevném, rovném a stabilním podkladu, aby se nepřevrátil. Nebezpečí zranění a převrácení!
- Zkontrolujte stanoviště. Nespouštějte stroj na tvrdém povrchu, jako je asfalt nebo beton. Vyhybejte se místům s prohlubněmi nebo otvory (jako např. kaluže). Na hladkých, mokřých površích hrozí nebezpečí uklouznutí!

11.2 Spínač pro zapnutí/vypnutí (16) (obr. 11)

Pomocí spínače pro zapnutí/vypnutí (16) se aktivuje nebo deaktivuje systém zapalování. Spínač pro zapnutí/vypnutí (16) musí být v poloze ON, aby byl motor v chodu (10). Motor (10) se zastaví, když se spínač pro zapnutí/vypnutí (16) přepne do polohy OFF.

11.3 Plynová páčka (6) (obr. 1, 6, 14)

Plynovou páčkou (6) se ovládá rychlost motoru (10). Pohnete-li páčkou do ukázaného směru, motor (10) poběží rychleji nebo pomaleji.

Rychle =



Pomalou / volnoběh =



Upozornění:

Stroj je navržen pro otáčky 4000 ot/min. Při optimálních otáčkách tluče noha rychlostí 680 úderů za minutu. Zvýšení rychlosti sytiče nad otáčky nastavené z výroby nezvýší počet úderů a může vést k poškození stroje.

⚠ POZOR!

Při startování motoru (10) otevřete páku sytiče (7) pouze tehdy, když je plynová páčka (6) na volnoběhu. V opačném případě se stroj může dát do pohybu.

Stroj rozběhněte pomalu z polohy volnoběhu do polohy plného plynu.

11.4 Spuštění motoru (10) (obr. 11 - 14)

11.4.1 Studený start

- Palivový kohout na palivové nádrži (19) nastavte na ON.
- Nastavte palivový kohout na motoru (9) doprava, aby se otevřel.
- Zavřete páku sytiče (7) a posuňte ji doleva.
- Mírně otevřete plynovou páčku (6) a posuňte ji mírně doleva.
- Otočte spínač pro zapnutí/vypnutí (16) na ON.
- Mírně zatáhněte za lankový startér (11), dokud neucítíte odpor, a nechte ho zatáhnout.
- Zatáhněte silně za lankový startér (11) a nechte jej opět pomalu navinout. Nenechte lankový startér (11) zaskočit zpátky. V případě potřeby zatáhněte za lankový startér (11) opakovaně, dokud motor (10) nenaskočí.
- Motor (10) nechte několik sekund zahřát.
- Plynovou páčku (6) nastavte na volnoběh.
- Po spuštění motoru (10) pomalu posuňte páku sytiče (7) doprava.
- Plynovou páčku (6) pro provoz pomalu přesuňte doleva.
- Stroj začne pracovat.

11.4.2 Teplý start (obr. 11-14)

- Palivový kohout na palivové nádrži (19) nastavte na ON.
- Nastavte palivový kohout na motoru (9) doprava, aby se otevřel.
- Otevřete páku sytiče (7) a posuňte ji doprava.
- Nastavte plynovou páčku (6) do polohy volnoběhu doprava.
- Otočte spínač pro zapnutí/vypnutí (16) na ON.

- Zatáhněte silně za lankový startér (11) a nechejte jej opět pomalu navinout. Nenechte lankový startér (11) zaskočit zpátky. V případě potřeby zatáhněte za lankový startér (11) opakovaně, dokud motor (10) nenaskočí.
- Motor (10) se spustí.
- Plynovou páčku (6) pro provoz pomalu přesuňte doleva.
- Stroj začne pracovat.

11.5 Vypnutí motoru (10) (obr. 13, 14)

⚠ Pozor!

Pokud musíte v případě nouze zastavit motor (10), otočte spínač pro zapnutí/vypnutí (16) do polohy OFF.

Za normálních podmínek použijte následující postup:

- Nastavte plynovou páčku (6) do polohy volnoběhu doprava.
- Otočte spínač pro zapnutí/vypnutí (16) na OFF.
- Nastavte palivový kohout na palivové nádrži (19) do polohy OFF, aby se zavřel.
- Nastavte palivový kohout na motoru (9) doleva, aby se zavřel.

OPATRNĚ!

Nikdy neměňte polohu páky sytiče (7) pro zastavení motoru (10). Může dojít k vynechávání zapalování nebo poškození motoru.

OPATRNĚ!

Během provozu stroj nezvedejte ani jej nepřemisťujte na jiné místo. Mohli byste ztratit kontrolu nad strojem. Pověšněte si kapitoly 13.

11.6 Vedení vibračního pěchu (obr. 1)

- Pro optimální zhutnění a nízké opotřebení nohy pěchu musí noha pěchu (18) spočívat na zemi naplocho, ani na předním, ani na zadním okraji.
- Noha pěchu (18) se musí vždy nacházet v paralelní poloze vůči zemi, abyste zabránili extrémnímu opotřebení desky.
- Oběma rukama vedte stroj za vodící třmen (15).
- Postavte se za stroj, pomalu jděte a při pohybu stroje vpřed jej nasměřujte požadovaným směrem.
- Vedte stroj tak, abyste se nedostali mezi stroj a pevné předměty.
- Při práci na stoupajícím nebo klesajícím svahu jděte vždy na horní straně. Obsluha se nesmí nacházet ve směru spádu.
- Při práci se strojem na nerovném terénu nebo při hutnění sypkého materiálu musíte nosit bezpečnostní obuv.
- Stroj udržujte čistý a suchý.
- Vypínejte stroj i během krátkých přestávek v práci.
- Při práci plynovou páčku (6) zcela otevřete, abyste dosáhli max. výkonu.
- Při pěchování nikdy nepouštějte vodící třmen (15).
- Nechte stroj, aby sám táhl dopředu. Stroj je navržen tak, aby se při pěchování sám pohyboval vpřed. Chcete-li posuv urychlit, zatáhněte vodící třmen (15) mírně dozadu tak, aby se zadní část nohy dotkla země jako první.
- Nevyvíjejte na stroj tlak. Nesazte se stroj posunout dopředu silou svalů.
- Pokud se stroj převrátí, okamžitě zastavte motor (10) (přepněte spínač pro zapnutí/vypnutí (16) do polohy OFF). Stroj znovu postavte nebo položte na bok tak, aby motor (10) směřoval nahoru. (viz přepravní poloha obr. 10).

Upozornění: Abyste zabránili poškození motoru, nesmí stroj, pokud leží na boku, dále běžet.

⚠ POZOR!

Stroj nepoužívejte na betonových nebo tvrdých či pevně zhutněných površích. V takových případech začne stroj narážet namísto vibrovat, což způsobí poškození nohy pěchu (18) a motoru (10).

12. Čištění a údržba

⚠ POZOR!

Před prováděním čištění motor (10) vždy vypněte a vytáhněte konektor zapalovací svíčky (22).

Po každém použití je třeba vyčistit chladicí žebra válců, a také odstranit nečistoty a kamínky nahromaděné na stroji.

⚠ POZOR!

K čištění stroje nepoužívejte vysokotlaký čistič. Do těsných částí stroje může proniknout voda a může dojít k poškození vřeten, pístu, ložisek nebo motoru (10). Vysokotlaké čističe zkracují dobu provozu a zhoršují ovladatelnost.

⚠ POZOR!

Před prováděním údržbářských prací motor (10) vždy vypněte a vytáhněte konektor zapalovací svíčky (22).

12.1 Plán údržby

Postupujte podle této tabulky údržby stroje a motoru:

Plán údržby	
Kontrola k technické údržbě	Interval
Uvolněné šrouby	Před uvedením do provozu
Kontrola poškození	Před uvedením do provozu
Kontrola těsnosti palivové nádrže	Před uvedením do provozu
Čištění stroje	Po uvedení do provozu
Kontrola chladicí žebra	Po 25 provozních hodinách
Zkontrolujte zapalovací svíčku	Po 25 provozních hodinách
Výměna motorového oleje	Po 50 provozních hodinách
Vzduchový filtr	Po 100 provozních hodinách
Výměna motorového oleje	Po 100 provozních hodinách
Vyměňte zapalovací svíčku	Po 100 provozních hodinách
Vyčistěte usazovací kalíšek	Po 100 provozních hodinách
Vyměňte olej v pěchovacím systému	Po 300 provozních hodinách
Vyčistěte palivový filtr	Po 300 provozních hodinách

12.2 Výměna motorového oleje (obr. 15)

UPOZORNĚNÍ!

Poškození životního prostředí

Rozlitý olej může trvale znečistit životní prostředí. Kapalina je vysoce toxická a může rychle způsobit znečištění vody.

- Olej plňte / vyprazdňujte pouze na rovném, zpevněném povrchu.
- Použijte plnicí hrdlo nebo trychtýř.
- Vypuštěný olej sbírejte do vhodné nádoby.
- Rozlitý olej ihned pečlivě setřete a hadr zlikvidujte v souladu s místními předpisy.
- Olej zlikvidujte v souladu s místními předpisy.

Výměna motorového oleje by se měla provádět při motoru zahřátém na provozní teplotu a při vypnutém motoru (10).

1. Postavte stroj na plochý rovný podklad.
2. Postavte vhodnou záchytnou nádobu (není v rozsahu dodávky) pod vypouštěcí šroub oleje (12).
3. Pomocí vidlicového klíče vel. 10 mm (není v rozsahu dodávky) odšroubujte vypouštěcí šroub motorového oleje (12) a vypusťte motorový olej.
4. Po vypuštění veškerého motorového oleje znovu utáhněte vypouštěcí šroub motorového oleje (12).
5. Vyšroubujte nyní olejovou měрку (13) proti směru hodinových ručiček.
6. Doplňte čerstvý motorový olej a zkontrolujte množství oleje (viz 10.2).
7. Olejovou měрку (13) následně znovu zašroubujte ve směru hodinových ručiček.

12.3 Údržba vzduchového filtru (3) (obr. 16)

⚠ NEBEZPEČÍ!

Nebezpečí požáru a výbuchu!

Při nesprávném čištění se palivo může vznítit a případně vybuchnout. To může způsobit těžké popáleniny nebo smrt.

- Vyčistěte vzduchový filtr pouze vyklepáním nebo vyfoukáním stlačeným vzduchem.
- Nikdy nečistěte vzduchový filtr benzínem nebo hořlavými rozpouštědly.

UPOZORNĚNÍ!

Nebezpečí poškození!

Provoz motoru bez vsazeného filtračního prvku může způsobit poškození motoru.

- Nikdy nenechte motor běžet bez vsazeného prvku vzduchového filtru.

Znečištěný vzduchový filtr snižuje výkon motoru omezením přívodu vzduchu do karburátoru. Pravidelná kontrola je proto nezbytná.

Vzduchový filtr kontrolujte po každých 100 provozních hodinách a podle potřeby jej vyčistěte.

1. Sejměte víko pouzdra vzduchového filtru (3c).
2. Vyjměte vzduchovou filtrační vložku a zkontrolujte, zda není poškozená.
3. Případně poškozenou vložku vyměňte. Nečistoty na vnitřní straně filtrační skříně seřete čistým vlhkým hadrem. Dávejte pozor na to, aby do otvoru nepronikly žádné nečistoty.
4. Vyjměte pěnový filtr (3b) z papírového filtru (3a). Zkontrolujte ji z hlediska poškození a případně ji vyměňte. Vyčistěte pěnový filtr (3b) jemným mýdlovým roztokem.
5. Vyfoukejte papírový filtr (3a) zevnitř směrem ven stlačeným vzduchem. Nestírejte nečistotu z papírového filtru (3a). To může vést k poškození.
6. Nasadte pěnový filtr (3b) na papírový filtr (3a).
7. Zavřete víko pouzdra vzduchového filtru (3c).

Nikdy nenechte běžet motor (10) bez vzduchové filtrační vložky nebo s poškozenou vzduchovou filtrační vložkou. Nečistota tak vnikne do motoru (10), čímž může dojít k závažným poškozením motoru. Za takto vzniklé škody výrobce neručí. Riziko nese výhradně uživatel.

12.4 Čištění / výměna zapalovací svíčky (22a)

(obr. 17, 18)

⚠ **POZOR:** Zapalovací svíčku vyměňujte pouze tehdy, když je motor studený!

Zkontrolujte zapalovací svíčku (22a) poprvé po 25 provozních hodinách, zda není znečištěná, a případně ji vyčistěte měděným kartáčem.

V případě potřeby pak vyměňujte zapalovací svíčku (22a) každých 100 provozních hodin.

1. Odpojte konektor zapalovací svíčky (22) a odstraňte případné nečistoty v oblasti zapalovací svíčky.
2. Vyšroubujte zapalovací svíčku (22a) dodaným klíčem na zapalovací svíčky (G) a zkontrolujte ji.
3. Zkontrolujte izolátor. V případě poškození, jako jsou např. trhliny nebo třísky, zapalovací svíčku (22a) vyměňte.
4. Vyčistěte elektrody zapalovací svíčky drátěným kartáčem.
5. Zkontrolujte vzdálenost elektrod a pomocí spárové měřky (není v rozsahu dodávky) ji nastavte. Aby motor (10) zůstal výkonný, musí mít zapalovací svíčka (22a) správnou vzdálenost elektrod (0,7-0,8 mm).
6. Zašroubujte opět zapalovací svíčku (22a) rukou a dotáhněte ji klíčem na zapalovací svíčky (G) asi o 1/4 otáčky.
7. Nasadte konektor zapalovací svíčky (22) na zapalovací svíčku (22a).

⚠ **POZOR!**

Volná zapalovací svíčka se může přehřívat a poškodit motor. V případě příliš silného utažení zapalovací svíčky se může poškodit závit v hlavě válce.

12.5 Mazání pčhovacího systému (obr. 10)

Množství oleje zkontrolujte před každým uvedením do provozu. Viz 10.3 Mazání pčhovacího systému.

12.6 Výměna oleje v pčhovacím systému (obr. 10)

1. Postavte stroj na plochý rovný podklad. Nakloňte stroj tak, aby svíral se zemí pravý úhel.
2. Nakloňte stroj dozadu, až se opře o vodící třmen (15).
3. Pod stroj umístěte vhodnou záchytnou nádobu (není v rozsahu dodávky).
4. Pomocí nástrčného klíče vel. 24 mm a ráčnového klíče (není v rozsahu dodávky) odstraňte vypouštěcí šroub oleje nohy pčhu (14).
5. Vypusťte olej do záchytné nádoby.
6. Uvedte stroj do vzpřímené polohy a naklánějte jej, dokud se stroj neopře o přepravní kolečko (24).
7. Pomocí trychtýře (není v rozsahu dodávky) naplňte olej. Dbejte na maximální objem náplně 800 ml.
8. Vypouštěcí šroub oleje nohy pčhu (14) následně opět našroubujte. Utáhněte vypouštěcí šroub oleje nohy pčhu (14) utahovacím momentem 9 Nm (6 ft-lbs.).
9. Stroj opět postavte do svislé polohy.

12.7 Vypuštění benzínu pomocí odsávacího čerpadla benzínu (obr. 19)

Při delší době skladování se musí benzín vypustit.

⚠ VAROVÁNÍ!

Nebezpečí ohrožení zdraví!

Dýchání výparů benzínu/mazacího oleje a výfukových plynů může způsobit vážné poškození zdraví, bezvědomí a v krajním případě i smrt.

- Nevdechujte výpary benzínu/mazacího oleje a výfukové plyny.
 - Nádrž paliva vyprazdňujte pouze venku.
1. Zavřete palivový kohout na palivové nádrži (19).
 2. Pod hadicí benzínového odsávacího čerpadla držte zachytnou nádobu (není v rozsahu dodávky).
 3. Opatrně otevřete víko nádrže (4), aby mohl uniknout případný přetlak. Otevřete víko nádrže (4).
 4. Vyjměte vložku palivového filtru (4a).
 5. Zasuňte hadici benzínového odsávacího čerpadla do palivové nádrže (5) a pomocí benzínového odsávacího čerpadla zcela odčerpajte benzín.
 6. Vložte opět vložku palivového filtru (4a).
 7. Víko nádrže (4) opět pevně zašroubujte.
 8. Pro zajištění, aby v karburátoru nezůstal žádný benzín, musí se zbývající benzín z karburátoru vypustit.

12.8 Čištění vložky palivového filtru (4a) (obr. 19)

Upozornění: V případě vložky palivového filtru (4a) se jedná o filtrační pohárek, který se nachází přímo pod víkem nádrže (4) a filtruje veškeré nalévané palivo.

1. Odšroubujte víko nádrže (4).
2. Vyjměte vložku palivového filtru (4a). Vyčistěte ji buď v nehořlavém rozpouštědle nebo v rozpouštědle s vysokým bodem vznícení.
3. Vložte opět vložku palivového filtru (4a).
4. Víko nádrže (4) opět pevně zašroubujte.

Při zpětných dotazech uvádějte prosím tyto údaje:

- Údaje z typového štítku stroje
- Údaje z typového štítku motoru

Důležité upozornění v případě opravy:

Při zpětné dodávce stroje kvůli opravě pamatujte, že se přístroj z bezpečnostních důvodů smí do servisní stanice posílat jen tehdy, když neobsahuje palivo a olej.

Náhradní díly/příslušenství

Zapalovací svíčka F7RTC - č. výrobku:

3904601090 / ET pol. 16

Vzduchová filtrační vložka - č. výrobku:

3908301358 / ET pol. 127

Přepavní kolečko - č. výrobku:

3908301101/ ET pol. 90

Servisní informace

Je nutno mít na paměti, že v případě tohoto stroje následující díly podléhají opotřebení, které je dáno používáním nebo se tak děje přirozeně, příp. že na následující díly je pohlíženo jako na spotřební materiál.

Opotřebitelné díly*: Zapalovací svíčka, vzduchová filtrační vložka, přepravní kolečko

* není nutně zahrnuto v rozsahu dodávky!

13. Přeprava a zvedání stroje

⚠ VAROVÁNÍ!

Nebezpečí zranění!

Neúmyslné a neočekávané spuštění stroje může způsobit zranění.

1. Před naložením vypněte motor (10) a po vychladnutí motoru (10) vytáhněte konektor zapalovací svíčky (22) ze zapalovací svíčky (22a).
2. Zavřete palivový kohout na motoru (9) a palivový kohout na palivové nádrži (19). Nečerpajte pohonné hmoty do stroje na přepravním vozidle.
3. Stroj může svou hmotností způsobit vážná zranění pohmožděním.

⚠ VAROVÁNÍ!

Nebezpečí pohmoždění!

Vodící třmen se nesmí používat ke zvedání stroje.

- Ke zvedání výrobku se smí používat pouze přepravní držadlo.
- Přepravní držadlo se musí pravidelně kontrolovat, zda není opotřebované, poškozené nebo nesprávně používané. Poškozené přepravní držadlo se musí okamžitě vyměnit.

⚠ **Pozor!** Stroj může spadnout a způsobit škody nebo zranění, pokud nebude zvedán správně.

⚠ **Pozor!** Uvazovací bod slouží k zajištění stroje během přepravy.

⚠ **Pozor!** Přepravní držadlo (1) se používá k vyproštění nebo odtažení uvízlého stroje. Pokud není možné tažení pomocí tažného lana, použijte tažnou tyč. Ujistěte se, že tažná tyč nemá žádné viditelné závady a že odolá působícím silám. Na rozdíl od pásů, lan nebo řetězů může tažná tyč absorbovat a přenášet tahové i tlakové síly.

13.1 Přeprava

Tento stroj lze přepravovat ve vozidle nebo na přepravním zařízení (E) v závislosti na podmínkách místa použití a vzdálenosti, kterou je třeba překonat.

Nechejte motor (10) před přepravou nebo nakládáním ochladit, aby se zabránilo popálení a vyloučilo se nebezpečí požáru. Zcela vyprázdněte palivovou nádrž (5) (viz oddíl 12.7).

13.1.1 Přepravní zařízení (E) (obr. 20)

Přepravní zařízení usnadní manipulaci na krátké vzdálenosti. Přepravní zařízení (E) používejte pouze na rovném a pevném podkladu a na krátké vzdálenosti. Před dalším použitím opět vyjměte přepravní zařízení (E).

1. Před přepravou vypněte motor (10) (viz oddíl 11.5).
2. Nakloňte stroj mírně dopředu a zasuňte přepravní zařízení (E) pod držák.
3. Nohou přidržujte přepravní zařízení (E).
4. Nakloňte stroj dozadu na osu.

5. Pomocí vodicího držadla (15) jej podle potřeby přetočte dopředu nebo dozadu.
6. Při usazování postupujte v opačném pořadí.
7. Opatrně stroj ustavte a vyjměte přepravní zařízení (E).

13.1.2 Přeprava ve vozidle (obr. 1, 10, 20)

Stroj přepravujte podle možnosti vždy ve vzpřímené poloze. Pokud neexistuje možnost přepravy stroje vestoje, pak pouze v poloze jako na obr. 11.

Vzduchový filtr (3) přitom nesmí směřovat dolů. Do válce, spalovací komory nebo vzduchového filtru (3) se může dostat olej. To může vést k problémům při startování.

1. Zvedněte stroj do vozidla. Pamatujte, že stroj je příliš těžký na to, abyste jej mohli zvedat bez mechanické pomoci (např. zvedacího zařízení).
2. Nebo použijte přepravní zařízení (E) a nakládací rampu k naložení stroje do vozidla.
3. Zajistěte stroj na přepravním vozidle proti samovolnému pohybu, sklouznutí nebo převrácení a navíc upevněte stroj pomocí pásů. Stroj dodatečně zajistěte upínacím popruhem v uvazovacím bodě.

⚠ POZOR!

Po přepravě ve vodorovné poloze je třeba stroj znovu postavit, aby olej stekl zpátky do motoru (10). Tento proces může chvíli trvat, než dojde k obnovení normálního množství oleje.

13.2 Zvedání stroje / přeprava pomocí zvedacího zařízení (obr. 1)

Před zvedáním se ujistěte, že zvedací zařízení (jeřáb nebo kladkostroj) je schopno unést hmotnost stroje bez nebezpečí. Hmotnost zvedacího zařízení je uvedena na typovém štítku.

Pamatujte, že nakládací rampy musí být nosné a stabilní.

1. Připevněte zvedací zařízení k centrálnímu zavěšení, tj. k přepravnímu držáku (1).
2. Zvedněte stroj o malý kus a zkontrolujte, zda jsou všechny spoje řádně upevněné.
3. Nyní můžete stroj zvednout podle potřeby pomocí zvedacího zařízení.

⚠ POZOR!

Stroj je těžký a nesmí jej zvedat pouze jedna osoba. Stroj vždy zvedejte nejméně ve dvou lidech.

14. Skladování

⚠ NEBEZPEČÍ!

Nebezpečí požáru a výbuchu!

Při skladování stroje v blízkosti možných zdrojů vznícení může dojít k požáru nebo výbuchu. To může způsobit těžké popáleniny nebo smrt.

- Odstraňte možné zdroje vznícení, jako jsou například kamna, teplovodní plynové kotle, plynové sušičky atd.

UPOZORNĚNÍ!

Nebezpečí poškození!

Nesprávné skladování stroje může vést k poškození motoru.

- Stroj skladujte chráněný před nečistotami, prachem a vlhkostí.

14.1 Skladování při delších provozních přestávkách:

Pokud se stroj nepoužívá po dobu delší než 30 dnů, proveďte následující kroky pro jeho přípravu k uložení.

1. Zcela vyprázdněte palivovou nádrž (5) (viz oddíl 12.7). Uskladněný benzín obsahující etanol nebo MTBE během 30 zvětrá. Zvětralý benzín má vysoký podíl klovatiny a může tedy ucpat karburátor a omezit přívod benzínu.
2. Vypusťte motorový olej z motoru (10), zatímco je ještě teplý. Doplňte nový olej. (viz oddíl 12.2.)
3. Pro čištění stroje používejte čisté hadry.

⚠ Nepoužívejte agresivní čisticí prostředky nebo čisticí prostředky na ropné bázi při čištění plastových dílů. Chemikálie mohou plastové díly poškodit.

4. Uskladněte stroj ve vslislé poloze v čisté suché budově s dobrým větráním.

Uložte stroj a jeho příslušenství na tmavém, suchém místě, chráněném před mrazem a nedostupným pro děti. Optimální skladovací teplota se pohybuje mezi 5 a 30°C.

Stroj uchovávejte v originálním balení.

Stroj zakryjte, aby byl chráněn před prachem nebo vlhkostí.

15. Likvidace a recyklace

Upozornění k obalu



Balící materiály jsou recyklovatelné. Obaly prosím likvidujte způsobem šetrným k životnímu prostředí.

O možnostech likvidace vysloužilého přístroje vám podá informace správa vaší obce nebo vašeho města.

Paliva a oleje

- Před likvidací přístroje je nutné vyprázdnit palivovou nádrž a nádrž na motorový olej!
- Palivo a motorový olej nepatří do domovního odpadu nebo odtoku, ale musí se sbírat a likvidovat odděleně!
- Prázdné zásobníky oleje a paliva musí být zlikvidovány ekologicky.

16. Odstraňování poruch

Následující tabulka zobrazuje příznaky vad a popisuje, jak lze vady odstranit, pokud stroj nepracuje správně. Pokud nemůžete problém takto lokalizovat a odstranit, obraťte se na svou servisní dílnu.

Porucha	Možná příčina	Řešení
Nečisté pčchování.	Opotřebovaná noha pčchu (18).	Vyměňte nohu pčchu (18). Obraťte se na specializovanou dílnu.
Únik oleje z motoru (10).	Opotřebená těsnění, radiální těsnicí kroužky.	Obraťte se na specializovanou dílnu.
	Povrch podkladu je příliš tvrdý.	Pčchování povrchu není možné.
	Země je příliš mokrá, noha pčchu (18) zůstává viset.	Vyčkejte vysušení.
	Tloušťka vrstvy nečistoty na noze pčchu (18).	Vyčistěte nohu pčchu (18) a spodní díl pčchu (17).
Motor (10) běží, ale stroj pracuje nepravidelně.	Prasklé díly v pčchovacím systému.	Obraťte se na specializovanou dílnu.
	Prasklé nebo vadné pružiny.	
	Jsou nastavené příliš vysoké otáčky motoru.	
Motor (10) nelze nastartovat.	V palivové nádrži (5) není palivo.	Doplňte benzín (Super E10).
	Palivový kohout na motoru (9) a palivový kohout na palivové nádrži (19) jsou uzavřené.	Otevřete palivový kohout na motoru (9) a palivový kohout na palivové nádrži (19).
	Vzduchový filtr (3) znečištěný.	Vyčistěte vzduchový filtr (3).
	Spínač pro zapnutí/vypnutí (16) je nastavený do polohy „OFF“.	Spínač pro zapnutí/vypnutí (16) dejte do polohy „ON“.
	Vadný lankový startér (11).	Opravte lankový startér (11).
	Žádný motorový olej.	Doplňte motorový olej.
	Zapalovací svíčka (22a) je znečištěná.	Vyčistěte zapalovací svíčku (22a).
Motor (10) běží, ale stroj se nepohybuje.	Vadná odsředivá spojka.	Vyměňte spojku. Obraťte se na specializovanou dílnu.
	Nízký pčchovací tlak.	Obraťte se na specializovanou dílnu.
	Ucpaný výfukový otvor.	
Motor (10) se příliš zahřívá.	Proud chladicího vzduchu je omezen.	Odstraňte všechna cizí tělesa z rámu, ventilátoru, sání vzduchu a chladicích žeber.
	Zapalovací svíčka (22a) je vadná.	Vyměňte zapalovací svíčku (22a).

17. Záruční list

Vážena zakaznice, váženy zakazniku,

naše výrobky podléhají přísné kontrole kvality. Pokud i přesto tento přístroj bezvadně nefunguje, velice toho litujeme a prosíme Vás, abyste se obrátili na náš zákaznický servis, jehož adresa je uvedena na tomto záručním listu. Rádi Vám budeme k dispozici také telefonicky na níže uvedeném servisním čísle. Pro uplatňování nároků na záruku platí následující:

- Tyto záruční podmínky upravují dodatečný záruční servis. Vašich zákonných nároků na záruku se tato záruka netýká. Náš záruční servis je pro Vás bezplatný.
- Záruční servis se vztahuje výhradně na nedostatky, které lze odvodit z vad materiálu nebo výrobních vad a je také omezen pouze na odstranění těchto nedostatků, resp. výměnu přístroje. Dbejte prosím na to, že naše přístroje nebyly podle svého účelu určeny konstruovány pro živnostenské, řemeslnické nebo průmyslové použití. Záruční smlouva tak není realizována, pokud byl přístroj používán v živnostenských, řemeslných nebo průmyslových podnicích a při srovnatelných činnostech. Z naší záruky je dále vyloučeno poskytnutí náhrady za dopravní škody, škody způsobené nedodržováním montážního návodu nebo z důvodů neodborné instalace, nedodržování návodu k použití (jako např. připojení na chybné síťové napětí nebo druh proudu), nedovoleného nebo neodborného používání (jako např. přetížení přístroje nebo použití neschválených vložných nástrojů nebo příslušenství), nedodržování pokynů pro údržbu a bezpečnostních pokynů, vniknutí cizích těles do přístroje (jako např. písek, kameny nebo prach), použití násilí nebo poškození v důsledku cizích vlivů (jako např. škody způsobené pádem), jakož také běžného opotřebení způsobeného používáním.

Nárok na záruku zaniká, pokud bylo do přístroje již zasahováno

- Záruční doba činí 3 roky a začíná datem koupě přístroje. Nároky na záruku před vypršením záruční doby je třeba uplatňovat během dvou týdnů od zjištění defektu. Uplatňování nároků na záruku po vypršení záruční doby je vyloučeno. Oprava nebo výměna přístroje nevede k prodloužení záruční doby, ani k zahájení nové záruční doby za provedený výkon pro přístroj nebo pro případné zamontované náhradní díly. Toto platí také v případě servisu v místě Vašeho bydliště.
- Pro uplatnění nároku ze záruky se prosím obraťte na adresu servisu uvedenou dole. Pokud se reklamáce uplatňuje v záruční době, dáme Vám k dispozici formulář pro vrácení, pomocí kterého nám můžete vadný přístroj zdarma zaslat zpět. Popište nám prosím pokud možno přesně důvod reklamace. Je-li defekt přístroje v našem záručním servisu obsažen, obdržíte obratem opravený nebo nový přístroj.

Samozřejmě rádi za úhradu nákladů odstraníme defekty na přístroji, které nespádají nebo již nespádají do rozsahu záruky. K tomu nám přístroj prosím zašlete na naši servisní adresu.

Servisní horká linka (CZ):

00800 4003 4003

(0,00 €/Min.)

Adresa elektronické pošty (CZ):

service.CZ@scheppach.com

Adresa servisního střediska (CZ):

GARLAND distributor s.r.o.

Hradecká 1136

CZ - 50601 Jicín



Na stránkách www.lidl-service.com si můžete stáhnout tyto a mnoho dalších manuálů, produktových videí a instalačních softwarů.

Pomocí kódu QR můžete přímo na stránce servisních služeb Lidl (www.lidl-service.com) otevřít svůj návod k obsluze zadáním čísla výrobku (IAN) 420839_2204.

1.	Objaśnienie symboli na urządzeniu	72
2.	Wprowadzenie	75
3.	Opis urządzenia (rys. 1)	75
4.	Zakres dostawy (rys. 2)	75
5.	Użytkowanie zgodne z przeznaczeniem	75
6.	Ogólne wskazówki dotyczące bezpieczeństwa	76
7.	Dane techniczne	79
8.	Rozpakowanie	79
9.	Budowa	79
10.	Przed uruchomieniem	80
11.	Uruchamianie	81
12.	Czyszczenie i konserwacja	83
13.	Transport i podnoszenie maszyny	85
14.	Przechowywanie	86
15.	Utylizacja i ponowne wykorzystanie	86
16.	Pomoc dotycząca usterek	87
17.	Gwarancja	88
18.	Rysunek eksplozji	106
19.	Deklaracja zgodności	108

1. Objąsnienie symboli na urządzeniu

	Przed uruchomieniem naleŹy przeczytać niniejszą instrukcję obsługi i przestrzegać wskazówek dotyczących bezpieczeñstwa!
	Nosić okulary ochronne!
	Nosić nauszники ochronne!
	UŹywać rękawic roboczych.
	Zakładać obuwie zabezpieczające przed wypadkami.
	Nie wystawiać urządzenia na działanie deszczu.
	Punkt podnoszenia, na którym można bezpiecznie zamocować maszynę, np. w celu załadowania jej na pojazd transportowy.
	Punkt mocowania słuŹy do zabezpieczenia maszyny podczas transportu.
	Demontowanie lub modyfikowanie osłon i zabezpieczeń jest zabronione.
	Nie dotykać obracających się elementów. Pochwycenie w obracający się pasek może spowodować obrażenia dłoni. Zawsze zakładać osłonę paska.
	Stosowanie otwartych płomieni lub palenie tytoniu w pobliŹu urządzenia jest surowo zabronione!



Gorąca powierzchnia! Kontakt z nią może spowodować oparzenia.
Prace związane z utrzymaniem, konserwacją i czyszczeniem należy przeprowadzać wyłącznie po ostygnięciu silnika.

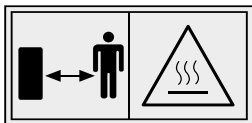

Ostrzeżenie przed gorącymi częściami. Upewnić się, że inne osoby zachowują odpowiedni odstęp bezpieczeństwa. Nie pozwalać zbliżać się do urządzenia osobom nieuczestniczącym w pracy.

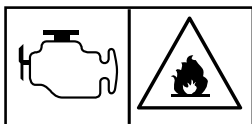

Podczas rozruchu silnika wytwarzane są iskry. Mogą one spowodować zapalenie się gazów palnych w pobliskim otoczeniu.

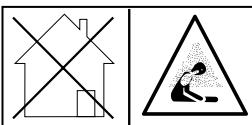

Niebezpieczeństwo zatrucia! Używać urządzenia tylko na zewnątrz, nigdy nie używać w zamkniętych lub nieodpowiednio wentylowanych pomieszczeniach.

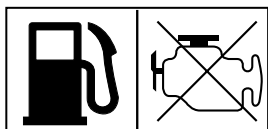

Ważne: Przed rozpoczęciem napełniania paliwem wyłączyć silnik.
Nie napełniać w trakcie pracy.

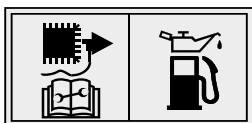

Przed rozpoczęciem wszystkich prac związanych z czyszczeniem i konserwacją wyłączyć silnik i ściągnąć końcówkę przewodu świecy zapłonowej ze świecy zapłonowej. Postępować bardzo ostrożnie podczas obchodzenia się z paliwem i środkami smarowymi!



Gwarantowany poziom mocy akustycznej urządzenia.

ON / OFF

Włącznik/wyłącznik



Maszyna jest zgodna z obowiązującymi europejskimi dyrektywami.



Miejsca w niniejszej instrukcji obsługi, które dotyczą bezpieczeństwa użytkownika, zostały oznaczone następującym znakiem.



- Zasysacz zamknięty
- Zawór paliwa otwarty



Dźwignia prędkości obrotowej



Kontrola poziomu oleju

NIEBEZPIECZEŃSTWO!

Słowo sygnalizacyjne oznaczające sytuację bezpośredniego niebezpieczeństwa, która, jeśli jej się nie uniknie, spowoduje śmierć lub poważne obrażenia ciała.

OSTRZEŻENIE!

Słowo sygnalizacyjne oznaczające sytuację potencjalnego niebezpieczeństwa, która, jeśli jej się nie uniknie, może spowodować śmierć lub poważne obrażenia ciała.

OSTROŻNIE!

Słowo sygnalizacyjne oznaczające sytuację potencjalnego niebezpieczeństwa, która, jeśli jej się nie uniknie, może spowodować niewielkie lub umiarkowane obrażenia ciała.

WSKAZÓWKA

Słowo sygnalizacyjne oznaczające sytuację potencjalnego niebezpieczeństwa, która, jeśli jej się nie uniknie, może spowodować uszkodzenie maszyny lub własności/posiadanego mienia.

2. Wprowadzenie

PRODUCENT:

Scheppach GmbH

Günzburger Straße 69
D-89335 Ichenhausen

SZANOWNY KLIENCIE,

życzymy dużo satysfakcji i powodzenia podczas pracy z nowym urządzeniem.

WSKAZÓWKA:

Zgodnie z obowiązującą ustawą o odpowiedzialności cywilnej za produkt, producent nie odpowiada za szkody powstałe przy tym urządzeniu lub przez to urządzenie w przypadku:

- nieprawidłowej obsługi,
- Nieprzestrzeganie instrukcji obsługi,
- naprawy wykonywane przez osoby trzecie, nieautoryzowanych specjalistów,
- montaż i wymiana nieoryginalnych części zamiennych,
- użytkowania niezgodnego z przeznaczeniem.

Przestrzegać:

Przed montażem i uruchomieniem należy przeczytać cały tekst instrukcji obsługi.

Instrukcja obsługi ma na celu ułatwienie zapoznania się z urządzeniem i wykorzystania możliwości użytkowania go zgodnie z przeznaczeniem.

Instrukcja obsługi zawiera istotne wskazówki o tym, jak bezpiecznie, fachowo i ekonomicznie pracować z urządzeniem oraz jak unikać zagrożeń, oszczędzać koszty napraw, skrócić czas przestoju oraz zwiększać niezawodność i żywotność urządzenia.

Oprócz przepisów bezpieczeństwa zawartych w niniejszej instrukcji obsługi należy bezwzględnie przestrzegać przepisów obowiązujących w danym kraju, które dotyczą eksploatacji urządzenia.

Przechowywać instrukcję obsługi wraz z urządzeniem w plastikowej okładce, chronić ją przed brudem i wilgocią. Każda osoba obsługująca musi przeczytać ją przed przystąpieniem do pracy i dokładnie jej przestrzegać.

Przy urządzeniu mogą pracować wyłącznie osoby, które zostały przeszkolone w zakresie użytkowania urządzenia i poinformowane o związanych z tym zagrożeniach. Przestrzegać wymaganego wieku minimalnego.

Oprócz wskazówek dotyczących bezpieczeństwa zawartych w niniejszej instrukcji obsługi i specjalnych przepisów danego kraju należy przestrzegać ogólnie uznanych zasad technicznych dotyczących eksploatacji maszyn o tej samej budowie.

Nie ponosimy odpowiedzialności za wypadki ani szkody powstałe wskutek nieprzestrzegania niniejszej instrukcji oraz wskazówki dotyczącej bezpieczeństwa.

3. Opis urządzenia (rys. 1)

1. Uchwyt transportowy
2. Rama ochronna
3. Filtr powietrza
- 3a. Worek z filtrem papierowym
- 3b. Filtr piankowy
- 3c. Pokrywa obudowy filtra powietrza
4. Korek wlewu paliwa
- 4a. Wkład filtra paliwa
5. Zbiornik paliwa
6. Dźwignia gazu
7. Dźwignia ssania
8. Wąż odpowietrzający
9. Kurek paliwa na silniku
10. Silnik
11. Rozrusznik linkowy
12. Śruba spustowa oleju
13. Prętowy wskaźnik poziomu oleju
14. Śruba spustowa oleju stopy ubijającej
15. Pałk prowadzący
16. Właznik/wyłaznik
17. Dolna część ubijaka
18. Stopa ubijająca
19. Kurek paliwa na zbiorniku paliwa
20. Przekładnia
21. Płyty tącznikowe (2x)
22. Końcówka przewodu świecy zapłonowej
- 22a. Świeca zapłonowa
23. Tłumik
24. Rolki transportowe

4. Zakres dostawy (rys. 2)

- Ubijak wibracyjny (A)
- 4 x śruby sześciokątne M10x25 (B)
- 1 x zacisk do węży (C)
- 2 x śruby sześciokątne (D)
- 1 x urządzenie transportowe (E)
- 2 x opaska kablowa (F)
- 1 x klucz do świec (G)
- 1 x rama ochronna (2)
- 1 x zbiornik paliwa (5)
- 2 x płyty tącznikowe (21)
- 1 x instrukcja obsługi

5. Użytkowanie zgodne z przeznaczeniem

Maszyna odpowiada obowiązującej dyrektywie maszynowej WE.

Maszyna jest narzędziem napędzanym silnikiem i nadaje się do zagęszczania luźnej gleby, grudek ziemi i żwiru, tworząc w ten sposób mocne i stabilne podłoże pod fundamenty, podbeton i inne konsolidacje podłoża.

Maszyna ta nie nadaje się jednak do zagęszczania gruntów o dużej zawartości gliny.

Maszynę wolno użytkować wyłącznie zgodnie z jej przeznaczeniem. Każde użycie wykraczające poza to jest niezgodne z przeznaczeniem. Maszyna może być obsługiwana jedynie przez osoby, które są w tym celu przeszkolone, poinstruowane i uprawnione.

Za wynikające z tego szkody i obrażenia wszelkiego rodzaju odpowiada użytkownik/operator, a nie producent.

Do zgodnego z przeznaczeniem wykorzystywania zalicza się również przestrzeganie wskazówek dotyczących bezpieczeństwa, a także instrukcji montażu i wskazówek dot. eksploatacji, zawartych w instrukcji obsługi.

Osoby obsługujące i konserwujące maszynę muszą dobrze znać jej działanie oraz zostać poinformowane o ewentualnych zagrożeniach.

Ponadto należy jak najdokładniej przestrzegać obowiązujących przepisów dotyczących zapobiegania nieszczęśliwym wypadkom.

Wszelkie inne ogólne zasady z dziedziny medycyny pracy i inżynierii bezpieczeństwa muszą być przestrzegane.

Samowolne modyfikacje maszyny wykluczają odpowiedzialność producenta za spowodowane tym szkody.

Maszynę wolno użytkować wyłącznie z oryginalnymi częściami i oryginalnym wyposażeniem producenta.

Należy pamiętać, że zgodnie z przeznaczeniem nasze urządzenia nie zostały skonstruowane do użytku komercyjnego, rzemieślniczego lub przemysłowego. Nie ponosimy odpowiedzialności w przypadku, gdy urządzenie jest stosowane w zakładach komercyjnych, rzemieślniczych i przemysłowych oraz do podobnych działalności.

6. Ogólne wskazówki dotyczące bezpieczeństwa

W niniejszej instrukcji obsługi fragmenty dotyczące bezpieczeństwa zostały oznaczone tym symbolem: ⚠

Ponadto w instrukcji eksploatacji znajdują się inne ważne fragmenty oznaczone słowem „**UWAGA!**”.

⚠ Uwaga!

Podczas użytkowania urządzeń należy zastosować pewne środki zabezpieczające w celu uniknięcia obrażeń i uszkodzeń. Dlatego należy dokładnie przeczytać instrukcję obsługi / wskazówki dotyczące bezpieczeństwa. W przypadku przekazania urządzenia innym osobom, należy im przekazać również niniejszą instrukcję obsługi / wskazówki dotyczące bezpieczeństwa. Nie ponosimy odpowiedzialności za wypadki ani szkody powstałe wskutek nieprzestrzegania niniejszej instrukcji oraz wskazówek dotyczących bezpieczeństwa.

⚠ NIEBEZPIECZEŃSTWO

W przypadku nieprzestrzegania tej instrukcji istnieje najwyższe zagrożenie życia lub niebezpieczeństwo zagrażających życiu obrażeń.

⚠ OSTRZEŻENIE

W przypadku nieprzestrzegania tej instrukcji istnieje zagrożenie życia lub niebezpieczeństwo ciężkich obrażeń.

⚠ OSTROŻNIE

W przypadku nieprzestrzegania tej instrukcji istnieje niebezpieczeństwo odniesienia lekkich i średnich obrażeń.

WSKAZÓWKA!

W przypadku nieprzestrzegania tej instrukcji istnieje niebezpieczeństwo uszkodzenia silnika lub innych wartości materialnych.

- Proszę zapoznać się z maszyną.
- Należy uważnie przeczytać instrukcję obsługi i upewnić się, że treść instrukcji oraz wszystkie etykiety dołączone do maszyny są zrozumiałe.
- Zapoznać się z zakresem zastosowania i ograniczeniami maszyny, jak również ze szczególnymi źródłami zagrożeń.
- Upewnić się, że znane są wszystkie elementy obsługowe i ich funkcje.
- Upewnić się, że znane są sposoby zatrzymania maszyny i szybkiego wyłączenia elementów obsługowych.
- Nie należy próbować obsługiwać maszyny bez znajomości dokładnych wymagań eksploatacyjnych i konserwacyjnych silnika oraz sposobu uniknięcia wypadków z obrażeniami ciała i/lub uszkodzonymi materiałami.
- Nie pozwalać dzieciom, ani innym osobom zbliżać się do obszaru roboczego.

Strefa pracy

- Nigdy nie uruchamiać ani nie obsługiwać maszyny w pomieszczeniach zamkniętych lub nieprawidłowo wentylowanych. Spaliny są niebezpieczne, ponieważ zawierają bezwonny i śmiertelny tlenek węgla. Maszynę należy używać wyłącznie w pomieszczeniach zewnętrznych z dobrą wentylacją.
- Nigdy nie używać maszyny w warunkach słabej widoczności lub oświetlenia.
- Należy upewnić się, że ściany wykopu są stabilne i nie zapadają się z powodu wibracji. Ostrożnie, niebezpieczeństwo upadku lub przewrócenia się!
- Należy upewnić się, że w miejscu, które ma być ubijane, nie znajdują się żadne kable elektryczne, rury gazowe lub wodne, które mogłyby zostać uszkodzone przez wibrację.
- Podczas pracy w pobliżu niezabezpieczonych otworów i wykopów należy zachować ostrożność.
- Nie należy pracować z urządzeniem podczas deszczu, burzy, a zwłaszcza gdy istnieje ryzyko wyładowań atmosferycznych.
- W przypadku niekorzystnych warunków pogodowych, na nierównym terenie lub na zboczach zadbać o stabilną pozycję.
- Maszyna może być użytkowana na placach budowy tylko wtedy, gdy warunki pracy na placu budowy pozwalają na odpowiednie użytkowanie maszyny. Należy wziąć pod uwagę co następuje:
 - warunki dotyczące stabilności;
 - stan i nośność gruntu;
 - szerokość drogi;
 - stosunek wysokości do szerokości przeszkód i krawędzi, po których należy przejechać (np. w połączeniu z szerokością bębna; wysokością krawężnika; głębokością rowu);
 - kąt nachylenia maszyny i warunki pracy na miejscu, które mają negatywny wpływ na stabilność (np. wysokość krawężnika, efekty dynamiczne).

- W przypadku pracy w obszarach o szczególnych zagrożeniach, np:
 - przestrzegać lokalnych przepisów dotyczących eksploatacji,
 - zachować odstęp od naziemnych przewodów elektrycznych,
 - uważać na tworzenie się oparów i pyłu podczas pracy w tunelu,
 - zwrócić uwagę na szczególne zagrożenia podczas pracy w zanieczyszczonych obszarach.

Bezpieczeństwo osób

- Nie należy używać maszyny po spożyciu jakichkolwiek substancji odurzających, alkoholu lub leków, które mogą wpłynąć na zdolność do prawidłowej obsługi maszyny.
- Nosić właściwą odzież. Nosić długie spodnie i rękawice. Zakładać zawsze obuwie ochronne ze stalowymi noskami, stalową podeszwą i stabilnym profilem.
- Podczas pracy zakładać zawsze naszniki ochronne i okulary ochronne. Podczas wykonywania prac generujących pył stosować ochronę dróg oddechowych.
- Nie należy nosić luźnej odzieży, krótkich spodenek lub biżuterii jakiegokolwiek rodzaju. Długie włosy zawiązane do tyłu tak, aby nie były dłuższe niż długość ramion. Włosy, ubrania i rękawice należy trzymać z dala od części ruchomych. Luźne ubrania, biżuteria lub długie włosy mogą zostać uwięzione w częściach ruchomych.
- Pozostawić ekrany ochronne na miejscu i funkcjonalne.
- Upewnić się, że wszystkie nakrętki, śruby itp. są prawidłowo dokręcone.
- Nigdy nie należy używać maszyny, jeśli wymaga ona naprawy lub jest w złym stanie mechanicznym. Uszkodzone, brakujące lub wadliwe części należy wymienić przed rozpoczęciem pracy.
- Operator musi mieć ukończone 18 lat. Osoby uczące się muszą mieć ukończone minimum 16 lat, jednak mogą pracować przy maszynie wyłącznie pod nadzorem.
- Wszyscy operatorzy muszą być odpowiednio przeszkoleni w zakresie użytkowania, ustawiania i obsługi maszyny.
- Sprawdzić maszynę pod kątem wycieków paliwa.
- Zachować ich funkcjonalność. Nie używać maszyny, jeśli silnik nie może być włączany i wyłączany za pomocą odpowiedniego przetłącznika.
- Maszyna napędzana benzyną, która nie może być sterowana za pomocą przetłącznika silnika, jest niebezpieczna i musi zostać wymieniona.
- Przed uruchomieniem maszyny, należy nabrać nawyku sprawdzania, czy śrubokręt i klucz zostały usunięte z obszaru wokół maszyny. Śrubokręt lub klucz, który nadal znajduje się na obracającej się części maszyny, może spowodować obrażenia ciała.
- Zachować ostrożność, zwracać uwagę na swoje działania i zachować zdrowy rozsądek podczas korzystania z maszyny. Nie należy przesadnie reagować.
- Nie korzystać z maszyny bez butów lub nosząc sandały lub podobne lekkie buty. Należy nosić ochronne buty robocze, które chronią stopy i poprawiają stabilność na śliskich powierzchniach.
- Stale dbać o dobrą stabilność i równowagę. Pozwala to na lepsze sterowanie maszyną w nieoczekiwanych sytuacjach.

- Unikać niezamierzonego uruchomienia. Przed transportem maszyny lub wykonaniem prac konserwacyjnych przy maszynie należy upewnić się, że wyłącznik silnika jest wyłączony. Prace transportowe lub konserwacyjne przy maszynie mogą prowadzić do wypadków, jeśli włącznik jest włączony.
- W różnych miejscach maszyny istnieje ryzyko zmiążdżenia z powodu ruchomych lub obracających się podzespołów. Nie zbliżać rąk i stóp do płyty. Należy pracować ze skupieniem i zawsze dbać o stabilność. Nosić obuwie ochronne!
- Należy upewnić się, że zarówno maszyna, jak i operator stoją stabilnie ustawiając maszynę na równym podłożu i że maszyna nie przewróci się, nie poślizgnie i nie spadnie podczas pracy.

Bezpieczeństwo podczas obchodzenia się z benzyną

- Benzyna jest bardzo łatwopalna, a jej gazy mogą eksplodować po zapaleniu.
- Należy podjąć środki bezpieczeństwa przy obchodzeniu się z benzyną, aby zmniejszyć ryzyko poważnych obrażeń.
- Podczas napełniania lub opróżniania zbiornika należy stosować odpowiedni zbiornik paliwa.
- Prace te należy wykonywać na czystych, dobrze wentylowanych powierzchniach zewnętrznych.
- Nie palić. Nie dopuszczać do zbliżenia iskier, otwartego płomienia lub innych źródeł ognia podczas napełniania benzyny lub pracy z maszyną.
- Nigdy nie napełniać zbiornika paliwa w pomieszczeniach zamkniętych. Uziemione, przewodzące prąd elektryczny przedmioty, takie jak narzędzia, należy trzymać z dala od wolnostojących części elektrycznych i kabli, aby uniknąć iskrzenia lub powstawania łuków. To może spowodować zapłon gazów benzynowych.
- Przed napełnieniem zbiornika paliwa należy zawsze wyłączyć silnik i pozostawić go do ostygnięcia. Zdjąć korek wlewu paliwa i nigdy nie napełniać zbiornika paliwa, gdy silnik pracuje lub jest gorący.
- Nie należy używać maszyny, jeśli wiadomo o wyciekach w układzie paliwowym. Powoli odkręcić korek wlewu paliwa, aby obniżyć ciśnienie w zbiorniku paliwa. Nigdy nie należy przepętniać zbiornika paliwa (paliwo nigdy nie powinno przekraczać oznaczonego poziomu maksymalnego). Zamknąć bezpiecznie zbiornik paliwa korkiem wlewu paliwa i wytrzeć rozlane paliwo.
- Nigdy nie używać maszyny, jeśli korek wlewu paliwa nie jest pewnie przykręcony. Unikać źródeł zapłonu w pobliżu rozlanej benzyny. W przypadku rozlania się benzyny nie należy próbować uruchamiać maszyny. Usunąć maszynę z obszaru zakopania i zapobiec powstawaniu źródeł zapłonu do momentu odparowania gazu benzenowego.
- Benzynę należy przechowywać w specjalnie zaprojektowanych do tego celu kanistrach.
- Benzynę należy przechowywać w chłodnym, dobrze wentylowanym miejscu z dala od iskier i otwartego płomienia lub innych źródeł zapłonu. Nigdy nie należy przechowywać paliwa lub maszyny z pełnym zbiornikiem paliwa w budynku, w którym opary paliwa mogą dostać się do iskier, otwartego płomienia lub innych źródeł zapłonu, takich jak podgrzewacze wody, piece, suszarki do ubrań itp.
- Przed przechowywaniem maszyny w zamkniętej przestrzeni pozostawić silnik do ostygnięcia.

Zastosowanie i pielęgnacja maszyny

- Nigdy nie podnosić ani nie przenosić maszyny, gdy pracuje silnik.
- Nie wymuszać na maszynie pracy.
- Używać odpowiedniej maszyny do danego obszaru zastosowania. Właściwa maszyna wykona pracę, do której została zaprojektowana lepiej i bezpieczniej.
- Nie zmieniać ustawienia regulatora prędkości obrotowej silnika ani nie przewijać go. Regulator prędkości obrotowej kontroluje maksymalną prędkość obrotową silnika z maksymalnym bezpieczeństwem.
- Nie należy uruchamiać silnika przy wysokich obrotach, jeśli nie następuje sprężanie.
- Nie należy zbliżać rąk ani stóp do obracających się części.
- Unikać kontaktu z gorącą benzyną, olejem, spalinami i gorącymi powierzchniami. Nie dotykać silnika ani przepustnicy wydechowej. Części te stają się szczególnie gorące podczas użytkowania. Po wyłączeniu maszyny przez krótki czas są one nadal gorące.
- Pozostawić silnik do ostygnięcia przed wykonaniem jakiegokolwiek konserwacji lub ustawienia.
- Jeśli maszyna zacznie wydawać nietypowe odgłosy lub wibracje, należy natychmiast wyłączyć silnik, odłączyć przewód świecy zapłonowej i zlokalizować przyczynę. Nietypowe odgłosy lub wibracje są zazwyczaj oznaką błędów.
- Nie używać elementów montażowych i wyposażenia innych niż zatwierdzone przez producenta. Nieprzestrzeżenie przepisów może prowadzić do obrażeń ciała.
- Konserwować maszynę. Sprawdzić, czy nie ma miejsca nieprawidłowe ustawienie lub blokada części ruchomych, uszkodzenie części i inne warunki, które mogą mieć wpływ na eksploatację maszyny. W przypadku zauważenia jakichkolwiek uszkodzeń, maszynę należy naprawić przed dalszym użytkowaniem. Wiele wypadków jest wynikiem niewłaściwie konserwowanego wyposażenia.
- Silnik i amortyzator spalin należy oczyszczać z trawy, liści, nadmiaru smaru lub osadów węgla, aby zmniejszyć ryzyko pożaru.
- Nigdy nie spryskiwać maszyny wodą lub inną cieczą.
- Uchwyty należy utrzymywać w stanie suchym, czystym i wolnym od drobnych elementów.
- Po każdym użyciu należy oczyścić maszynę.
- Aby chronić środowisko, należy przestrzegać obowiązujących wytycznych dotyczących utylizacji odpadów w odniesieniu do benzyny, oleju itp.
- Wyłączoną maszynę należy przechowywać w miejscu niedostępnym dla dzieci i nie pozwalać osobom nieznanym z maszyną lub niniejszą instrukcją obsługi na korzystanie z niej. Maszyna jest niebezpieczna w rękach niewyszkolonych użytkowników.
- Upewnić się, że maszyna się nie przewróci, nie zsunie, nie stoczy i nie spadnie, gdy nie jest w użyciu.

Serwis

- Przed czyszczeniem, naprawą, przeglądem lub regulacją silnika należy go wyłączyć i upewnić się, że wszystkie ruchome części są nieruchome.
- Zawsze należy upewnić się, że styk silnikowy znajduje się w pozycji „OFF”. Odłączyć kabel świecy zapłonowej i trzymać go z dala od świecy zapłonowej, aby uniknąć przypadkowego uruchomienia.

- Konserwacja maszyny powinna być przeprowadzona przez wykwalifikowany personel. Należy stosować wyłącznie oryginalne części zamienne. W ten sposób zapewnia się bezpieczeństwo użytkowania maszyny.

Dodatkowe wskazówki dotyczące bezpieczeństwa

- Ręce, palce i stopy trzymać z dala od płyty podstawowej, aby uniknąć obrażeń.
- Maszynę należy mocno trzymać obiema rękami.
- Zawsze pozostawać za maszyną podczas pracy z nią; nigdy nie chodzić lub stać przed maszyną, gdy pracuje silnik.
- Nigdy nie należy umieszczać narzędzi lub innych przedmiotów pod maszyną. Jeśli maszyna porusza się naprzeciwko ciał obcych, należy wyłączyć silnik, odłączyć świecę zapłonową i sprawdzić maszynę pod względem uszkodzeń; naprawić uszkodzenia przed ponownym uruchomieniem i użyciem maszyny.
- Nie przeciążać maszyny przez zbyt głębokie lub zbyt szybkie zagęszczanie.
- Nie używać maszyny z dużymi prędkościami na twardych lub śliskich powierzchniach.
- Należy zachować szczególną ostrożność podczas pracy z maszyną na podłożu żwirowym, ścieżkach i drogach oraz podczas przechodzenia przez nie.
- Zwróć uwagę na ukryte zagrożenia lub ruch drogowy. Nie należy przewozić ludzi.
- Nigdy nie opuszczać miejsca pracy i nigdy nie pozostawiać maszyny bez nadzoru, gdy pracuje silnik.
- Zawsze zatrzymywać maszynę, gdy nastąpi przerwanie pracy lub podczas przemieszczania się z miejsca na miejsce.
- Trzymać się z dala od krawędzi wykopu i unikać działających, które mogłyby spowodować przechylenie się maszyny. Ostrożnie iść w górę w linii prostej i w tył, aby uniknąć przechylenia się maszyny na operatora.
- Maszynę należy zawsze umieszczać na twardej i równej powierzchni i wyłączać ją.
- Ograniczyć czas pracy na maszynie i robić regularne przerwy w celu zmniejszenia wibracji i odpoczynku dłoni. Zmniejszyć prędkość i siłę, z jaką wykonywane są powtarzalne ruchy.

Ryzyka szczątkowe

Maszyna została skonstruowana jest zgodnie z aktualnym stanem techniki i ogólnie uznawanymi zasadami bezpieczeństwa technicznego. Jednak podczas pracy mogą się pojawić poszczególne ryzyka szczątkowe.

- Ponadto, pomimo wszelkich podjętych kroków, mogą się pojawić ukryte ryzyka szczątkowe.
- Ryzyka szczątkowe można zminimalizować przestrzegając rozdziału „Wskazówki bezpieczeństwa” oraz „Użytkowanie zgodne z przeznaczeniem”, jak i całej instrukcji obsługi.
- Unikać przypadkowego uruchomienia maszyny.
- Stosować narzędzie zalecane w niniejszej instrukcji obsługi. W ten sposób zapewni się optymalną wydajność maszyny.
- Nie zbliżać rąk do obszaru roboczego, gdy maszyna jest uruchomiona.

7. Dane techniczne

Wymiary montażowe

SZER. x Gł. x WYS.....	480 x 780 x 1150 mm
Płyta podbijająca Dł. x SZER.....	345 x 285 mm
Skok płyty podbijającej.....	40 - 66 mm
Liczba uderzeń.....	450 - 650 /min
Siła odśrodkowa.....	10 kN
Typ silnika.....	1 cylinder/4-suwowy
Maks. moc silnika.....	4,1 kW
Pojemność skokowa.....	196 ccm
Maks. prędkość obrotowa.....	3600/min
Paliwo.....	Benzyna Super E10
Pojemność zbiornika paliwa.....	2,8 l
Ilość oleju silnikowego.....	0,6l
Olej silnikowy.....	SAE 10 W-30 / SAE 10 W-40
Smarowanie układu podbijania.....	SAE 10 W-30
Pojemność oleju w systemie podbijania.....	0,8 l
Świeca zapłonowa.....	F7RTC
Odstęp elektrod.....	0,7 - 0,8 mm
Ciężar.....	78 kg

Zmiany techniczne zastrzeżone!

Hałas i drgania

Wartości hałasu zostały ustalone zgodnie z EN ISO 3744. Łączna wartość emisji drgań (suma wektorowa trzech kierunków) określona zgodnie z EN 500-4.

Hałas może negatywnie oddziaływać na zdrowie. Jeżeli hałas wytwarzany przez maszynę przekracza 85 dB, nosić odpowiednie naszniki ochronne.

Parametry hałasu

Poziom mocy akustycznej L_{WA}	108 dB
Poziom ciśnienia akustycznego L_{pA}	87,45 dB
Niepewność $K_{wo/pA}$	3 dB

Parametry drgań

Wibrację prawej rękojeści a_h	30,61 m/s ²
Wibrację lewej rękojeści a_h	29,37 m/s ²

Podane wartości akustyczne zostały zmierzone zgodnie ze znormalizowaną metodą badania i można je wykorzystać do porównywania ze sobą różnych narzędzi.

Ponadto wartości te można wykorzystać do oszacowania za wyprzedzeniem obciążenia, które hałas będzie powodować względem użytkowników.

Ostrzeżenie! Rzeczywiste wartości mogą odbiegać od wskazanych, zależnie od sposobu użytkowania maszyny. Należy stosować odpowiednie środki w celu ochrony przed oddziaływaniem hałasu.

Należy przy tym uwzględnić cały przebieg pracy, również momenty, w których narzędzie pracuje bez obciążenia lub jest wyłączone.

Odpowiednie środki bezpieczeństwa obejmują między innymi regularną konserwację i pielęgnację narzędzia oraz osprzętu, regularne przerwy, a także odpowiednie planowanie przebiegu pracy.

Ostrzeżenie!

Przy dłuższych pracach może wskutek wibracji w rękach osoby obsługującej wystąpić zakłócenie ukrwienia (syndrom białych palców).

Syndrom białych palców stanowi schorzenie naczyń krwionośnych, przy którym małe naczynia krwionośne w palcach rąk i stóp ulegają nagłym skurczom. Dotknięte obszary nie są wystarczająco zaopatrywane w krew i stają się dlatego nie-samowicie blade. Częste stosowanie urządzeń wibrujących może u osób, których ukrwienie jest pogorszone (np. palacze, cukrzycy), spowodować uszkodzenie nerwów.

W razie zaobserwowania nietypowych pogorszeń stanu zdrowia natychmiast zakończyć pracę i skontaktować się z lekarzem.

Aby zredukować niebezpieczeństwo, należy przestrzegać poniższych wskazówek:

- Przy chłodnej pogodzie zapewniać ciepło dla ciała, a zwłaszcza dla rąk.
- Regularnie przerywać pracę i poruszać palcami, aby wspomóc ukrwienie.
- Zadbaj o możliwie niewielkie wibracje maszyny poprzez jej regularną konserwację i stałe elementy urządzenia.

8. Rozpakowanie

1. Otworzyć opakowanie i wyjąć ostrożnie urządzenie.
2. Usunąć materiał opakowaniowy oraz zabezpieczenia opakowania/transportowe. Usunąć zabezpieczenia transportowe za pomocą klucza płaskiego SW 10 mm (nie wchodzi w zakres dostawy).
3. Sprawdzić, czy zakres dostawy jest kompletny.
4. Sprawdzić urządzenie i elementy wyposażenia pod kątem uszkodzeń w trakcie transportu. W przypadku reklamacji natychmiast poinformować o tym dostawcę. Późniejsze reklamacje nie będą uznawane.
5. W miarę możliwości zachować opakowanie do zakończenia okresu gwarancyjnego.
6. Przed zastosowaniem urządzenia zapoznać się z nim na podstawie instrukcji obsługi.
7. W przypadku akcesoriów i części zużywalnych i zamiennych stosować wyłącznie oryginalne części. Części zamienne można nabyć u swojego dystrybutora.
8. Przy zamówieniach podawać nasze numery artykułów oraz typ i rok produkcji urządzenia.

⚠ NIEBEZPIECZEŃSTWO

Urządzenie i materiały opakowaniowe nie mogą służyć jako zabawka dla dzieci! Dzieciom nie wolno bawić się workami z tworzywa sztucznego, foliami i drobnymi elementami! Istnieje niebezpieczeństwo połamania i uduszenia!

9. Budowa

⚠ OSTRZEŻENIE!

Niebezpieczeństwo odniesienia obrażeń i uszkodzeń!

Stosowanie nieprawidłowych części zamiennych i wyposażenia dodatkowego może być przyczyną obrażeń i szkód. Mogą się one poluzować i zostać wyrzucone. Mogą również zmniejszyć wydajność maszyny.

- Stosować wyłącznie oryginalne części zamienne i akcesoria producenta. Oryginalne części zamienne lub osprzęt można otrzymać u swojego dystrybutora.
- Nieprzestrzeganie tego zalecenia może zmniejszyć wydajność maszyny, a części mogą się poluzować.
- Nieprzestrzeganie tego zalecenia spowoduje unieważnienie gwarancji producenta.

WSKAZÓWKA!

Ze względu na duży ciężar maszyny zaleca się, aby montaż wykonywały co najmniej dwie osoby.

W momencie dostawy niektóre elementy są zdemontowane. Elementy niezbędne do montażu:

- Klucz płaski SW 13 mm (montaż zbiornika paliwa)
- Szczypce igłowe (montaż zbiornika paliwa)
- Klucz płaski SW 16 mm (montaż ramy ochronnej i płyt łącznikowych)
- Klucz płaski SW 8 mm (montaż dźwigni gazu)
- Klucz płaski SW 10 mm (montaż dźwigni gazu)

Narzędzie montażowe nie jest objęte zakresem dostawy.

9.1 Montaż ramy ochronnej (2) (rys. 3)

1. Najpierw należy wyjąć z obu stron cztery śruby sześciokątne M10x25 (B), pierścienie sprężyste i podkładki z płyt łącznikowych (21).
2. Zamontować ramę ochronną (2) do płyt łącznikowych (21) po obu stronach za pomocą czterech śrub sześciokątnych M10x25 (B), pierścieni sprężystych i podkładek.
3. Mocno dokręcić śruby sześciokątne (B) za pomocą klucza płaskiego SW16.

9.2 Montaż zbiornika paliwa (5) (rys. 4, 5)

1. Zamontować zbiornik paliwa (5) do płyt mocujących ramy ochronnej (2) za pomocą dwóch śrub sześciokątnych (D), dwóch podkładek M8 i dwóch nakrętek blokujących M8.
2. Mocno dokręcić śruby sześciokątne (D) za pomocą klucza płaskiego SW13.
3. Podłączyć wąż paliwowy do kurka paliwa na zbiorniku paliwa (19). Zabezpieczyć wąż paliwowy zaciskiem do węży (C), aby zapobiec jego zsunięciu. W tym celu należy użyć szczypiec igłowych.

9.3 Montaż dźwigni gazu (6) (rys. 2, 6)

1. Zamontować dźwignię gazu (6) do ramy ochronnej (2) za pomocą klamry mocującej, dwóch śrub sześciokątnych M6x30 oraz dwóch nakrętek samozabezpieczających M6.
2. Śruby sześciokątne i nakrętki dokręcić mocno kluczem płaskim SW10 i kluczem płaskim SW8.
3. Przymocować kabel do ramy ochronnej (2) za pomocą dołączonych opasek kablowych (F).

10. Przed uruchomieniem

⚠ UWAGA!

Przed uruchomieniem maszynę należy całkowicie zmontować!

⚠ OSTRZEŻENIE!

Zagrożenie zdrowia!

Wdychanie oparów paliwa / oleju smarowego i spalin może spowodować poważne szkody dla zdrowia, utratę przytomności, a w skrajnych przypadkach śmierć.

- Nie wdychać oparów paliwa / oleju smarowego ani spalin.
- Używać maszynę wyłącznie na zewnątrz.

WSKAZÓWKA!

Uszkodzenie urządzenia

Jeśli maszyna jest eksploatowana bez lub ze zbyt małą ilością oleju silnikowego i przekładniowego, może to doprowadzić do uszkodzenia silnika.

- Przed uruchomieniem urządzenia uzupełnić paliwo i olej. Maszyna dostarczana jest bez oleju silnikowego i przekładniowego.

WSKAZÓWKA!

Szkody środowiskowe!

Rozlany olej może trwale zanieczyścić środowisko. Ciecz jest silnie toksyczna i może szybko doprowadzić do zanieczyszczenia wody.

- Napełniać/spuszczać olej tylko na równych, utwardzonych powierzchniach.
- W tym celu należy użyć króćca wlewowego lub lejka.
- Spuszczony olej zebrać do odpowiedniego pojemnika.
- Rozlany olej należy natychmiast starannie wytrzeć, a użytą w tym celu ściereczkę zutylizować zgodnie z lokalnymi przepisami.
- Olej zutylizować zgodnie z lokalnymi przepisami.

WSKAZÓWKA!

Niebezpieczeństwo uszkodzenia!

W przypadku stosowania niewłaściwie przechowywanego lub nieodprowadzonego paliwa może dojść do zatkania gaźnika lub zakłócenia pracy silnika.

- Nie umieszczać wymaganego paliwa w hermetycznym pojemniku i przechowywać go w ciemnym, chłodnym pomieszczeniu.

10.1 Wlewanie paliwa (rys. 8)

⚠ Uwaga!

Maszyna jest dostarczana bez paliwa. Dlatego przed uruchomieniem należy koniecznie wlać paliwo. W tym celu należy użyć paliwa Super E10.

⚠ NIEBEZPIECZEŃSTWO!

Niebezpieczeństwo pożaru i wybuchu!

Podczas napełniania paliwo może się zapalić i wybuchnąć. Grozi to poważnymi poparzeniami lub śmiercią.

- Wyłączyć silnik i pozostawić go do ostygnięcia.
- Trzymać z dala od źródeł ciepła, płomieni i iskieł.
- Paliwo napełniać wyłącznie na zewnątrz. Nie tankować maszyny na pojeździe transportowym.
- Nosić rękawice ochronne.
- Unikać kontaktu ze skórą i oczami.
- Uruchomić maszynę w odległości co najmniej 3 m od miejsca tankowania paliwa.

Wskazówka: Zastosować filtr paliwa (4a). W przypadku wkładu filtra paliwa (4a) chodzi o pojemnik filtrujący, umieszczony bezpośrednio nad korkiem wlewu paliwa (4), filtrujący całe wlewane paliwo.

1. Wyczyścić otoczenie obszaru wlewu. Zanieczyszczenia w zbiorniku paliwa (5) powodują błędy w obsłudze.
2. Ostrożnie otworzyć korek wlewu paliwa (4), aby możliwe było zredukowanie ew. występującego nadciśnienia.
3. Napełnić zbiornik paliwa (5) za pomocą lejka paliwem (Super E10) (nie wchodzi w zakres dostawy). Stosować wkład filtra paliwa (4a). Należy zwrócić uwagę na maksymalną ilość napełnienia wynoszącą 2,8 l. Ostrożnie wlać paliwo aż do dolnej krawędzi króćca wlewowego.
4. Zamknąć korek wlewu paliwa (4). Upewnić się, że korek wlewu paliwa (4) jest szczelny.
5. Wyczyścić korek wlewu paliwa (4) i obszar wokół niego.
6. Sprawdzić zbiornik paliwa (5) i przewody paliwowe pod kątem nieszczelności.
7. Przed uruchomieniem silnika (10) odsunąć się przynajmniej trzy metry od miejsca tankowania.
8. Nie należy używać benzyny, która była już używana lub jest brudna. Nie dopuścić do przedostania się brudu i wody do zbiornika paliwa (5).

10.2 Wlewanie oleju silnikowego (rys. 8, 9)

⚠ Uwaga!

Maszyna jest dostarczana bez oleju silnikowego. Dlatego przed uruchomieniem należy koniecznie wlać olej. Należy użyć oleju wielosezonowego (SAE 10W-30 lub SAE 10W-40 (w zależności od temperatury roboczej)).

Wskazówka: Poziom oleju należy regularnie kontrolować, zawsze przed uruchomieniem. Zbyt niski poziom oleju może spowodować uszkodzenie silnika.

1. Ustawić maszynę na płaskiej, równej powierzchni.
2. Wykręcić prętowy wskaźnik poziomu oleju (13).
3. Napełnić zbiornik olejem silnikowym za pomocą lejka (nie wchodzi w zakres dostawy). Należy zwrócić uwagę na maksymalną ilość napełnienia wynoszącą 600 ml. Ostrożnie wlać olej aż do dolnej krawędzi króćca wlewowego.
4. Przetrzeć prętowy wskaźnik poziomu oleju (13) czystą, niestrzępiącą się szmatką.
5. Ponownie włożyć prętowy wskaźnik poziomu oleju (13) i sprawdzić poziom oleju (13) bez ponownego dokręcania miernika.
6. Poziom oleju musi znajdować się w granicach środkowego oznaczenia na prętowym wskaźniku poziomu oleju (13).
7. Jeśli poziom oleju jest zbyt niski, należy dodać zalecaną ilość oleju (maks. 600 ml).
8. Następnie ponownie wkręcić prętowy wskaźnik poziomu oleju (13).

10.3 Smarowanie systemu ubijania (rys. 10)

Olej smarowy zostanie rozprowadzony w całym systemie ubijania poprzez ruchy wibracyjne maszyny. Podczas eksploatacji maszyny, olej przechodzi do obudowy korby od dołu maszyny poprzez otwory w tłoku. Poziom oleju w systemie ubijania musi być zawsze utrzymywany na właściwym poziomie, aby zapewnić efektywne działanie ubijania.

Komentarz: Jeśli maszyna była transportowana w pozycji poziomej lub dopiero co została zastosowana, musi stać w pozycji pionowej przez 15 minut, zanim będzie można sprawdzić poziom oleju. Dzięki temu olej może osiąść, co pozwoli na uzyskanie lepszego odczytu.

1. Ustawić maszynę na płaskiej, równej powierzchni. Przechylić maszynę w taki sposób, aby tworzyła z podłożem kąt prosty.
2. Usunąć zanieczyszczenia w obszarze wziernika śruby spustowej oleju stopy ubijającej (14).
3. Poziom oleju należy sprawdzić poprzez wziernik śruby spustowej oleju stopy ubijającej (14). Smarowanie systemu ubijania jest prawidłowe, gdy wziernik oleju pokazuje około 1/2 - 3/4 napełnienia.
4. Jeśli nie widać oleju, wówczas należy go uzupełnić.
5. Pochylić maszynę do przodu, aż oprze się na rolce transportowej (24).
6. Wykręcić prętowy wskaźnik poziomu oleju stopy ubijającej (14) za pomocą klucza imbusowego SW24 oraz klucza grzechołkowego (nie wchodzi w zakres dostawy).
7. Wlać olej, korzystając z lejka (nie wchodzi w zakres dostawy). Należy zwrócić uwagę na maksymalną ilość napełnienia wynoszącą 800 ml. Należy użyć oleju wielosezonowego (SAE 10W-30 lub SAE 10W-40 (w zależności od temperatury roboczej)).
8. Następnie wkręcić z powrotem śrubę spustową oleju stopy ubijającej (14). Mocno dokręcić śrubę spustową oleju stopy ubijającej (14) z momentem obrotowym 9 Nm (6 ft-lbs.).
9. Ustawić maszynę z powrotem w pozycji pionowej.

WSKAZÓWKA: Nie należy przepelniać systemu ubijania olejem. Zbyt wysoki poziom oleju może doprowadzić do hydraulicznej blokady systemu ubijania. Może to spowodować wadliwą pracę i uszkodzenie sprzęgła silnika, systemu ubijania i stopy ubijającej.

10.4 Stopa ubijająca (18) (rys. 1)

Na nowej maszynie, przed każdym uruchomieniem lub po zamontowaniu nowej stopy ubijającej (18) dociągnąć wszystkie nakrętki mocujące kluczem płaskim SW19 (nie wchodzi w zakres dostawy). Przy zastosowaniu klucza dynamometrycznego (nie wchodzi w zakres dostawy) moment obrotowy dokręcania wynosi 86 Nm.

11. Uruchamianie

⚠ UWAGA!

Należy uważnie przeczytać wskazówki dotyczące bezpieczeństwa.

11.1 Przygotowanie

Umieścić maszynę w pozycji pionowej na twardej, równej powierzchni, aby zapewnić prawidłowe smarowanie silnika (10).

Kontrola obsługi

- Sprawdzić wszystkie strony silnika pod kątem wycieków oleju lub benzyny.
- Sprawdzić poziom oleju silnikowego.
- Sprawdzić poziom paliwa – zbiornik paliwa powinien być napełniony co najmniej do połowy.
- Sprawdzić stan filtra powietrza.

- Sprawdzić stan przewodów paliwowych.
- Sprawdzić, czy nie ma śladów uszkodzeń.
- Sprawdzić, czy wszystkie osłony ochronne są na swoim miejscu i czy wszystkie śruby, nakrętki i sworznie są dokręcone.
- Sprawdzić zewnętrzne połączenia śrubowe pod kątem prawidłowego osadzenia.
- Skontrolować, czy maszyna stoi na twardym, równym i stabilnym podłożu, aby zapobiec jej przechyleniu. Niebezpieczeństwo odniesienia obrażeń i przechylenia!
- Sprawdzić miejsce ustawienia. Nie uruchamiać maszyny na twardych powierzchniach, takich jak asfalt czy beton. Unikać miejsc instalacji z zagłębieniami lub dziurami (np. kałuże). Istnieje ryzyko poślizgnięcia się na śliskich, mokrych powierzchniach!

11.2 Włącznik /wyłącznik (16) (rys. 11)

Włącznik/wyłącznik (16) aktywuje lub dezaktywuje układ zapłonowy. Aby silnik (10) mógł pracować, włącznik/wyłącznik (16) musi znajdować się w pozycji ON.

Silnik (10) zatrzymuje się, gdy włącznik/wyłącznik (16) zostanie ustawiony w pozycji OFF.

11.3 Dźwignia gazu (6) (rys. 1, 6, 14)

Dźwignia gazu (6) steruje prędkością silnika (10). Jeśli dźwignia jest przesuwana w pokazanych kierunkach, silnik (10) pracuje szybciej lub wolniej.

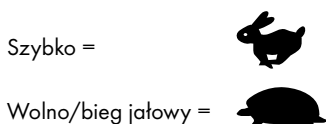

Wskazówka:

Maszyna jest przystosowana do pracy z prędkością 4 000 obr./min. Przy optymalnej prędkości obrotowej stopa bije w tempie 680 uderzeń na minutę. Zwiększenie prędkości przepustnicy powyżej ustawionej fabrycznie prędkości obrotowej nie zwiększy liczby uderzeń i może spowodować uszkodzenie maszyny.

⚠ UWAGA!

Podczas uruchamiania silnika (10) otwierać dźwignię ssania (7) tylko wtedy, gdy dźwignia gazu (6) jest na biegu jałowym. W przeciwnym razie maszyna może zacząć się poruszać.

Powoli podnieść maszynę z pozycji biegu jałowego do pozycji pełnego gazu.

11.4 Uruchamianie silnika (10) (rys. 11 - 14)

11.4.1 Rozruch na zimno

1. Kurek paliwa na zbiorniku paliwa (19) ustawić na ON.
2. Kurek paliwa na silniku (9) ustawić w prawo w celu otwarcia.
3. W tym celu zamknąć dźwignię ssania (7) i przesunąć ją w lewo.
4. Lekko otworzyć dźwignię gazu (6) przesuując ją nieco w lewo.
5. Obrócić włącznik/wyłącznik (16) na pozycję ON.
6. Pociągnąć lekko za rozrusznik linkowy (11) do wyczuwalnego oporu i pozwolić mu się zwinąć.
7. Pociągnąć mocno za rozrusznik linkowy (11) i poczekać, aż się powoli zwinie. Nie dopuścić do odwijania się rozrusznika linowego (11). W razie potrzeby pociągnąć kilkakrotnie za rozrusznik linkowy (11), aż do uruchomienia silnika (10).

8. Pozwolić silnikowi (10) rozgrzać się przez kilka sekund.
9. Ustawić dźwignię gazu (6) na biegu jałowym.
10. Po uruchomieniu silnika (10) powoli przesunąć dźwignię ssania (7) w prawo.
11. Powoli przesunąć dźwignię gazu (6) w lewo w celu uruchomienia.
12. Maszyna rozpoczyna pracę.

11.4.2 Rozruch na ciepło (rys. 11-14)

1. Kurek paliwa na zbiorniku paliwa (19) ustawić na ON.
2. Kurek paliwa na silniku (9) ustawić w prawo w celu otwarcia.
3. W tym celu otworzyć dźwignię ssania (7) i przesunąć ją w prawo.
4. Przesunąć dźwignię gazu (6) w prawo do pozycji biegu jałowego.
5. Obrócić włącznik/wyłącznik (16) na pozycję ON.
6. Pociągnąć mocno za rozrusznik linkowy (11) i poczekać, aż się powoli zwinie. Nie dopuścić do odwijania się rozrusznika linowego (11). W razie potrzeby pociągnąć kilkakrotnie za rozrusznik linkowy (11), aż do uruchomienia silnika (10).
7. Silnik (10) uruchamia się.
8. Powoli przesunąć dźwignię gazu (6) w lewo w celu uruchomienia.
9. Maszyna rozpoczyna pracę.

11.5 Wyłączenie silnika (10) (rys. 13, 14)

⚠ Uwaga!

Jeżeli trzeba zatrzymać silnik (10) w sytuacji awaryjnej, należy ustawić włącznik/wyłącznik (16) w pozycji OFF.

W normalnych warunkach należy stosować poniższą procedurę:

1. Przesunąć dźwignię gazu (6) w prawo do pozycji biegu jałowego.
2. Obrócić włącznik/wyłącznik (16) na pozycję OFF.
3. Kurek paliwa na zbiorniku paliwa (19) ustawić w celu zamknięcia na OFF.
4. Kurek paliwa na silniku (9) ustawić w lewo w celu zamknięcia.

OSTROŻNIE!

Nie należy regulować dźwigni ssania (7), aby zatrzymać silnik (10). Może dojść do zapłonu lub uszkodzenia silnika.

OSTROŻNIE!

W trakcie pracy maszyny nie wolno jej podnosić ani przenosić w inne miejsce. Można stracić kontrolę nad maszyną. Przestrzegać rozdziału 13.

11.6 Prowadzenie ubijaka wibracyjnego (rys. 1)

- Dla optymalnego zagęszczenia i niewielkiego zużycia stopy ubijającej, stopa ubijająca (18) musi spoczywać płasko na podłożu, ani na przedniej, ani na tylnej krawędzi.
- Stopa ubijająca (18) musi zawsze znajdować się w pozycji równoległej do podłoża, aby uniknąć ekstremalnego zużycia płyty.
- Poprowadzić maszynę obiema rękami za pomocą pałką prowadzącego (15).
- Stanąć za maszyną, iść powoli i w miarę jak maszyna porusza się do przodu, kierować nią w pożądanym kierunku.

- Maszynę należy prowadzić tak, aby nie została uwięziona między maszyną a nieruchomymi przedmiotami.
- Podczas pracy na zboczach lub wzniesieniach należy zawsze iść pod górę. Operator nigdy nie może stać w kierunku opadania.
- Używając maszyny na nierównym terenie lub podczas zagęszczania luźnego materiału, należy nosić obuwie ochronne.
- Zadbaj, by maszyna była czysta i sucha.
- Wyłącz maszynę nawet podczas krótkich przerw w pracy.
- Podczas pracy należy całkowicie otworzyć dźwignię gazu (6), aby uzyskać maksymalną moc.
- W żadnym wypadku nie wolno puszczać pałku prowadzącego (15) podczas zagęszczania.
- Pozwól, aby maszyna sama ciągnęła do przodu. Maszyna jest tak skonstruowana, że podczas ubijania sama porusza się do przodu. Aby przyspieszyć posuw, należy lekko cofnąć pałek prowadzący (15), tak aby tylna część stopy najpierw dotknęła podłoża.
- Nie wywieraj nacisku na maszynę. Nie należy próbować przesuwania maszyny do przodu siłą.
- W przypadku przechylenia się maszyny należy natychmiast zatrzymać silnik (10) (ustawić włącznik/wyłącznik (16) w pozycji OFF). Ustawić ponownie maszynę lub położyć ją na boku tak, aby silnik (10) był skierowany do góry. (patrz pozycja transportowa rys. 10).

Wskazówka: Aby uniknąć uszkodzenia silnika, maszyna nie może kontynuować pracy, gdy leży na boku.

⚠ UWAGA!

Nie należy stosować maszyny na betonie ani na twardym lub mocno ubitym podłożu. W takim przypadku maszyna zamiast wibrować zaczyna się odbijać, co prowadzi do uszkodzenia stopy ubijającej (18) i silnika (10).

12. Czyszczenie i konserwacja

⚠ UWAGA!

Przed przystąpieniem do prac związanych z czyszczeniem zawsze wyłączać silnik (10) i wyciągać końcówkę przewodu świecy zapłonowej (22).

Po każdym użyciu należy oczyścić żebra chłodzące cylindra i usunąć wszelkie zanieczyszczenia i kamienie, które nagromadziły się na maszynie.

⚠ UWAGA!

Nie używać „myjki wysokociśnieniowej” do czyszczenia maszyny. Woda może przedostać się do ciasnych obszarów maszyny i uszkodzić wrzeciona, łożyska, łożyska lub silnik (10). Myjki wysokociśnieniowe skracają czas pracy i pogarszają sprawność działania.

⚠ UWAGA!

Przed przystąpieniem do prac związanych z konserwacją zawsze wyłączać silnik (10) i wyciągać końcówkę przewodu świecy zapłonowej (22).

12.1 Plan konserwacji

Przestrzegać tabeli konserwacji maszyn i silników:

Plan konserwacji	
Kontrola utrzymania w sprawności	Częstotliwość
Poluzowane śruby	Przed uruchomieniem
Sprawdzenie pod kątem uszkodzeń	Przed uruchomieniem
Sprawdzenie zbiornika paliwa pod kątem szczelności	Przed uruchomieniem
Czyszczenie maszyny	Po uruchomieniu
Sprawdzenie żeberk chłodzących	Po 25 roboczogodzinach
Kontrola świecy zapłonowej	Po 25 roboczogodzinach
Wymienić olej silnikowy	Po 50 roboczogodzinach
Filtr powietrza	Po 100 roboczogodzinach
Wymienić olej silnikowy	Po 100 roboczogodzinach
Wymienić świecę zapłonową	Po 100 roboczogodzinach
Czyszczenie zbiornika osadowego	Po 100 roboczogodzinach
Wymienić olej w systemie ubijania	Po 300 roboczogodzinach
Wyczyścić filtr paliwa	Po 300 roboczogodzinach

12.2 Wymiana oleju silnikowego (rys. 15) WSKAZÓWKA!

Szkody środowiskowe!

Rozlany olej może trwale zanieczyścić środowisko. Ciecz jest silnie toksyczna i może szybko doprowadzić do zanieczyszczenia wody.

- Napętniać/spuszczać olej tylko na równych, utwardzonych powierzchniach.
- W tym celu należy użyć króćca wlewowego lub lejka.
- Spuszczony olej zebrać do odpowiedniego pojemnika.
- Rozlany olej należy natychmiast starannie wytrzeć, a użyć w tym celu ściereczkę zutylizować zgodnie z lokalnymi przepisami.
- Olej zutylizować zgodnie z lokalnymi przepisami.

Wymianę oleju silnikowego należy przeprowadzać w temperaturze roboczej silnika (10) i gdy jest on wyłączony.

1. Ustawić maszynę na płaskiej, równej powierzchni.
2. Umieścić odpowiedni pojemnik wyłapujący (nie wchodzi w zakres dostawy) pod śrubą spustową oleju (12).
3. Za pomocą klucza płaskiego SW 10 mm (nie wchodzi w zakres dostawy) otworzyć śrubę spustową oleju (12) i spuścić olej silnikowy.
4. Po całkowitym spuszczeniu oleju silnikowego, należy ponownie dokręcić śrubę spustową oleju (12).
5. Teraz odkręcić prętowy wskaźnik poziomu oleju (13) w kierunku przeciwnym do ruchu wskazówek zegara.
6. Uzupelnąć świeży olej silnikowy i sprawdzić poziom oleju (patrz 10.2).
7. Następnie wkręcić prętowy wskaźnik poziomu oleju (13) z powrotem zgodnie z ruchem wskazówek zegara.

12.3 Konserwacja filtra powietrza (3) (rys. 16)

⚠ NIEBEZPIECZEŃSTWO!

Niebezpieczeństwo pożaru i wybuchu!

Paliwo może się zapalić i wybuchnąć, jeśli nie zostanie prawidłowo oczyszczone. Grozi to poważnymi poparzeniami lub śmiercią.

- Wyczyścić filtr powietrza wyłącznie wystukując go lub przedmuchiwać sprężonym powietrzem.
- Nie wolno czyścić filtra powietrza paliwem ani łatwopalnymi rozpuszczalnikami.

WSKAZÓWKA!

Niebezpieczeństwo uszkodzenia!

Praca silnika bez zamontowanego wkładu filtra może spowodować uszkodzenie silnika.

- Nigdy nie należy uruchamiać silnika bez zamontowanego wkładu filtra powietrza.

Zabrudzony filtr powietrza zmniejsza moc silnika poprzez zbyt małe doprowadzanie powietrza do gaźnika. Dlatego regularna kontrola jest niezbędna.

Filtr powietrza należy sprawdzać co 100 roboczogodzin, a w razie potrzeby wyczyścić.

1. Zdjąć pokrywę obudowy filtra powietrza (3c).
2. Wyjąć wkład filtra powietrza i skontrolować pod kątem uszkodzeń.
3. Wymienić uszkodzony element. Wytrzeć wnętrze obudowy filtra czystą, wilgotną ściereczką. Zwrócić uwagę na to, aby do otworu nie dostał się żaden brud.
4. Zdjąć filtr piankowy (3b) z filtra papierowego (3a). Sprawdzić, czy nie jest uszkodzony i w razie potrzeby wymienić go. Wyczyścić filtr piankowy (3b) łagodnym roztworem mydła.
5. Przedmuchać filtr papierowy (3a) od wewnątrz na zewnątrz za pomocą sprężonego powietrza. Nie ścierać zanieczyszczeń z filtra papierowego (3a). Może to prowadzić do uszkodzeń.
6. Umieścić filtr piankowy (3b) na filtrze papierowym (3a).
7. Zamknąć pokrywę obudowy filtra powietrza (3c).

Nigdy nie uruchamiać silnika (10) bez lub z uszkodzonym wkładem filtra powietrza. W ten sposób brud dostaje się do silnika (10), co może spowodować jego poważne uszkodzenie. Za wynikające stąd szkody producent nie odpowiada; ryzyko ponosi wyłącznie użytkownik.

12.4 Czyszczenie/wymiana świecy zapłonowej (22a) (rys. 17, 18)

⚠ **UWAGA:** Świecę zapłonową wymieniać tylko wtedy, gdy silnik jest zimny!

Sprawdzić świecę zapłonową (22a) pod kątem zabrudzenia po raz pierwszy po 25 roboczogodzinach i w razie potrzeby oczyścić ją szczotką z drutu miedzianego.

Świecę zapłonową (22a) należy wymieniać co 100 roboczogodzin lub gdy zajdzie taka potrzeba.

1. Odtoczyć końcówkę przewodu świecy zapłonowej (22) i usunąć wszelkie zanieczyszczenia znajdujące się w obszarze świecy zapłonowej.

2. Odkręcić świecę zapłonową (22a) za pomocą dostarczonego klucza do świec (G) i sprawdzić je.
3. Sprawdzić izolator. Wymienić świecę zapłonową (22a), jeśli jest uszkodzona, np. pęknięta lub odłamana.
4. Wyczyścić elektrody świec zapłonowych za pomocą szczotki drucianej.
5. Sprawdzić odstęp elektrod i wyregulować go za pomocą szczelinomierza (nie wchodzi w zakres dostawy). Świeca zapłonowa (22a) musi mieć prawidłowy odstęp elektrod (0,7-0,8 mm), aby silnik (10) pozostał wydajny.
6. Wkręcić świecę zapłonową (22a) ręcznie i dokręcić ją o około 1/4 obrotu za pomocą klucza do świec (G).
7. Umieścić końcówkę przewodu świecy zapłonowej (22) na świecy zapłonowej (22a).

⚠ UWAGA!

Luźna świeca zapłonowa może spowodować przegrzanie i uszkodzenie silnika. W przypadku zbyt silnego pociągnięcia świecy zapłonowej, może dojść do uszkodzenia gwintu w głowicy cylindra.

12.5 Smarowanie systemu ubijania (rys. 10)

Poziom oleju należy kontrolować zawsze przed uruchomieniem.

Patrz 10.3 Smarowanie systemu ubijania.

12.6 Wymiana oleju w systemie ubijania (rys. 10)

1. Ustawić maszynę na płaskiej, równej powierzchni. Przechylić maszynę w taki sposób, aby tworzyła z podłożem kąt prosty.
2. Pochylić maszynę do tyłu, aż oprze się na pałąku prowadzącym (15).
3. Umieścić odpowiedni zbiornik wychwytyjący (nie wchodzi w zakres dostawy) pod maszyną.
4. Wykręcić prętowy wskaźnik poziomu oleju stopy ubijającej (14) za pomocą klucza imbusowego SW24 oraz klucza grzechołkowego (nie wchodzi w zakres dostawy).
5. Spuścić olej do zbiornika wychwytyjącego.
6. Przywrócić maszynę do pozycji pionowej i przechylić ją, aż maszyna oprze się na rolce transportowej (24).
7. Wlać olej, korzystając z lejka (nie wchodzi w zakres dostawy). Należy zwrócić uwagę na maksymalną ilość napełnienia wynoszącą 800 ml.
8. Następnie wkręcić z powrotem śrubę spustową oleju stopy ubijającej (14). Mocno dokręcić śrubę spustową oleju stopy ubijającej (14) z momentem obrotowym 9 Nm (6 ft-lbs.).
9. Ustawić maszynę z powrotem w pozycji pionowej.

12.7 Spuszczanie benzyny za pomocą pompy ssącej do benzyny (rys. 19)

W przypadku przechowywania przez dłuższy czas, należy spuścić paliwo.

⚠ OSTRZEŻENIE!

Zagrożenie zdrowia!

Wdychanie oparów paliwa / oleju smarowego i spalin może spowodować poważne szkody dla zdrowia, utratę przytomności, a w skrajnych przypadkach śmierć.

- Nie wdychać oparów paliwa / oleju smarowego ani spalin.
- Paliwo opróżniać tylko na zewnątrz.

1. Zamknąć kurek paliwa na zbiorniku paliw (19).
2. Pod węzłem pompy do odsysania paliwa (nie objęta zakresem dostawy) umieścić zbiornik.
3. Ostrożnie otworzyć kurek wlewu paliwa (4), aby możliwe było zredukowanie ew. występującego nadciśnienia. Wyjąć kurek wlewu paliwa (4).
4. Wyjąć wkład filtra paliwa (4a).
5. Wsunąć wąż pompy ssącej do benzyny do zbiornika paliwa (5) i całkowicie spuścić benzynę za pomocą pompy ssącej do benzyny.
6. Z powrotem włożyć wkład filtr paliwa (4a).
7. Ponownie wkręcić kurek wlewu paliwa (4).
8. Aby mieć pewność, że w gaźniku nie pozostanie paliwo, należy spuścić z niego resztki paliwa.

12.8 Czyszczenie wkładu filtra paliwa (4a) (rys. 19)

Wskazówka: W przypadku wkładu filtra paliwa (4a) chodzi o pojemnik filtrujący, umieszczony bezpośrednio nad kurem wlewu paliwa (4), filtrujący całe wlewane paliwo.

1. Wkręcić kurek wlewu paliwa (4).
2. Wyjąć wkład filtra paliwa (4a). Wyczyścić go za pomocą niepalnego rozpuszczalnika lub rozpuszczalnika o wysokiej temperaturze zapłonu.
3. Z powrotem włożyć wkład filtr paliwa (4a).
4. Ponownie wkręcić kurek wlewu paliwa (4).

W przypadku pytań proszę o podanie następujących danych:

- Dane z tabliczki identyfikacyjnej maszyny
- Dane z tabliczki identyfikacyjnej silnika

Ważna wskazówka dotycząca naprawy:

W przypadku dostawy zwrotnej maszyny do naprawy na stanowisku serwisowym należy pamiętać, aby z przyczyn związanych z bezpieczeństwem została ona opróżniona z oleju i paliwa.

Części zamienne/wyposażenie

Świeca zapłonowa F7RTC - nr artykułu:

3904601090 / poz. ET 16

Wkład filtra powietrza - nr artykułu:

3908301358 / poz. ET 127

Rolka transportowa - nr artykułu:

3908301101 / poz. ET 90

Informacje serwisowe

Należy pamiętać, że w przypadku tej maszyny poniższe części podlegają naturalnemu zużyciu lub zużyciu uwarunkowanemu użytkowaniem, bądź są potrzebne jako materiały zużywalne.

Części zużywalne*: Świeca zapłonowa, wkład filtra powietrza, rolka transportowa

* opcjonalnie w zakresie dostawy!

13. Transport i podnoszenie maszyny

⚠ OSTRZEŻENIE!

Niebezpieczeństwo odniesienia obrażeń!

Niezamierzone i nieoczekiwane uruchomienie maszyny może spowodować obrażenia ciała.

1. Przed załadowaniem należy wyłączyć silnik (10), a po jego (10) ostygnięciu zdjąć końcówkę przewodu świecy zapłonowej (22) ze świecy zapłonowej (22a).
2. Zamknąć kurek paliwa na silniku (9) i kurek paliwa na zbiorniku paliwa (19). Nie tankować maszyny na pojeździe transportowym.
3. Maszyna może spowodować poważne obrażenia w wyniku przygniecenia własnym ciężarem.

⚠ OSTRZEŻENIE!

Niebezpieczeństwo zmiążdżenia!

Pałęk prowadzący nie może być używany do podnoszenia maszyny.

- Do podnoszenia produktu można używać wyłącznie uchwytu transportowego.
- Uchwyt transportowy musi być regularnie kontrolowany pod kątem zużycia, uszkodzenia lub niewłaściwego użytkowania. Uszkodzony uchwyt transportowy należy natychmiast wymienić.

⚠ **Uwaga!** Maszyna może spaść i spowodować uszkodzenie lub zranienie, jeśli nie zostanie prawidłowo podniesiona.

⚠ **Uwaga!** Punkt mocowania służy do zabezpieczenia maszyny podczas transportu.

⚠ **Uwaga!** Uchwyt transportowy (1) służy do odzyskiwania lub holowania zakleszczonych maszyny. Jeśli holowanie za pomocą linki holowniczej nie jest możliwe, należy użyć haka holowniczego. Należy bezwzględnie upewnić się, że hak holowniczy nie ma widocznych wad i wytrzyma powstające siły. W przeciwieństwie do pasów, lin lub tańcuchów, hak holowniczy może absorbować i przenosić zarówno siły rozciągające, jak i dociskające.

13.1 Transport

Maszyna ta może być transportowana w pojeździe lub za pomocą urządzenia transportowego (E), w zależności od warunków miejsca użytkowania i odległości do pokonania.

Przed transportem lub załadunkiem należy odczekać, aż silnik (10) ostygnie, aby uniknąć poparzeń i zapobiec zagrożeniu pożarowemu.

Opróżnić całkowicie zbiornik paliwa (5) (patrz punkt 12.7).

13.1.1 Urządzenie transportowe (E) (rys. 20)

Urządzenie transportowe ułatwia obsługę na niewielkich odległościach. Urządzenie transportowe (E) należy stosować wyłącznie na równym i stałym podłożu i na krótkich odcinkach. Przed kolejnym zastosowaniem ponownie zdjąć urządzenie transportowe (E).

1. Przed rozpoczęciem transportu należy wyłączyć silnik (10) (patrz punkt 11.5).
2. Przechylić maszynę lekko do przodu i wsunąć urządzenie transportowe (E) pod wspornik.
3. Przytrzymać stopą urządzenie transportowe (E).
4. Przechylić maszynę do tyłu na os.
5. W razie potrzeby przetoczyć ją do przodu lub do tyłu za pomocą pałęka prowadzącego (15).

6. Podczas odstawiania należy postępować w odwrotnej kolejności.
7. Należy ostrożnie odstawić maszynę i zdjąć urządzenie transportowe (E).

13.1.2 Transport na pojeździe (rys. 1, 10, 20)

Jeśli to możliwe, maszynę należy transportować zawsze w pozycji pionowej. Jeżeli nie ma możliwości transportu maszyny na stojąco, to tylko w pozycji jak na rys. 11.

Filtr powietrza (3) nie może być przy tym skierowany w dół. Olej może dostać się do cylindra, komory spalania lub filtra powietrza (3). Może to prowadzić do trudności z uruchomieniem.

1. Podnieść maszynę na pojazd. Należy przy tym zauważyć, że maszyna jest zbyt ciężka, aby podnieść ją bez pomocy mechanicznej (tj. podnośnika).
2. Albo wykorzystać urządzenie transportowe (E) i rampę załadunkową do załadunku maszyny na pojazd.
3. Zabezpieczyć maszynę na pojeździe transportowym przed stoczeniem, ześlizgnięciem lub przechyleniem się i dodatkowo ją zamocować. Maszynę dodatkowo zabezpieczyć w punkcie mocowania pasem mocującym.

⚠ UWAGA!

Po przetransportowaniu maszyny w pozycji poziomej należy ją ponownie podnieść, aby umożliwić przepływ oleju z powrotem do silnika (10). Proces ten może potrwać pewien czas, aż do przywrócenia normalnego poziomu oleju.

13.2 Podnoszenie maszyny / transport przy pomocy podnośnika (rys. 1)

Przed przystąpieniem do podnoszenia należy upewnić się, że podnośnik (dźwig lub wciągnik) jest w stanie udźwignąć ciężar maszyny bez zagrożenia. Patrz tabliczka znamionowa dla wagi podnośnika.

Należy pamiętać, że rampy załadunkowe muszą być nośne i stabilne.

1. Zamocować mechanizm podnoszenia do centralnego zawieszenia, tj. do uchwytu transportowego (1).
2. Podnieść maszynę na niewielką odległość i upewnić się, że wszystkie połączenia są prawidłowo zamocowane.
3. Teraz można dowolnie podnosić maszynę za pomocą podnośnika.

⚠ UWAGA!

Maszyna jest ciężka i nie może być podnoszona przez jedną osobę. Zawsze podnosić maszynę przynajmniej w dwie osoby.

14. Przechowywanie

⚠ NIEBEZPIECZEŃSTWO!

Niebezpieczeństwo pożaru i wybuchu!

W przypadku przechowywania maszyny w pobliżu potencjalnych źródeł zapłonu może dojść do pożaru lub wybuchu. Grozi to poważnymi poparzeniami lub śmiercią.

- Usunąć potencjalne źródła zapłonu, takie jak kuchenki, gazowe kotły grzewcze, suszarki gazowe itp.

WSKAZÓWKA!

Niebezpieczeństwo uszkodzenia!

Nieprawidłowe przechowywanie maszyny może spowodować uszkodzenie silnika.

- Maszynę należy przechowywać w miejscu chronionym przed brudem, kurzem i wilgocią.

14.1 Przechowywanie podczas dłuższych przerw w pracy:

Jeśli maszyna nie jest używana dłużej niż 30 dni, należy wykonać poniższe czynności, aby przygotować ją do przechowywania.

1. Opróżnić całkowicie zbiornik paliwa (5) (patrz punkt 12.7). Magazynowana benzyna zawierająca etanol lub MTBE zużyje się w ciągu 30 dni. Benzyna Shell ma wysoką zawartość gumy i może zatykać gaźnik i ograniczyć dopływ paliwa.
2. Spuścić olej z silnika (10), gdy jest jeszcze ciepły. Napęlić nowym olejem. (Patrz punkt 12.2)
3. Do czyszczenia maszyny używać czystych szmatek.
 - ⚠ Do czyszczenia części z tworzyw sztucznych nie wolno stosować agresywnych środków czyszczących ani środków czyszczących na bazie oleju. Substancje chemiczne mogą uszkodzić tworzywa sztuczne.
4. Maszynę należy przechowywać w pozycji pionowej w czystym, suchym budynku z dobrą wentylacją.

Maszynę i jej wyposażenie należy przechowywać w ciemnym, suchym i zabezpieczonym przed mrozem miejscu, niedostępnym dla dzieci. Optymalna temperatura przechowywania wynosi od 5 do 30°C.

Przechowywać maszynę w oryginalnym opakowaniu.

Należy przykryć maszynę, aby zabezpieczyć ją przed pyłem i wilgocią.

15. Utylizacja i ponowne wykorzystanie

Wskazówki dotyczące opakowania



Materiały opakowaniowe nadają się do recyklingu. Opakowania należy utylizować w sposób przyjazny dla środowiska.

Informacji o możliwościach utylizacji starych urządzeń można zasięgnąć w urzędzie miasta lub gminy.

Paliwa i oleje

- Przed utylizacją urządzenia należy opróżnić zbiornik paliwa i zbiornik oleju silnikowego!
- Paliwa i oleju silnikowego nie należy wyrzucać do odpadów domowych ani kanalizacji, ale należy je zbierać lub usuwać oddzielnie!
- Puste zbiorniki po oleju i paliwie należy utylizować w sposób przyjazny dla środowiska.

16. Pomoc dotycząca usterek

W poniższej tabeli podano oznaki błędów oraz opisano sposób stosowania środków zaradczych, gdy maszyna nie pracuje prawidłowo. Jeżeli mimo to nie ma możliwości zlokalizowania i usunięcia problemu, należy zwrócić się do warsztatu serwisowego.

Usterka	Możliwa przyczyna	Środek zaradczy
Niedokładne zagęszczenie.	Stopa ubijająca (18) zużyta.	Wymienić stopę ubijającą (18). Skontaktować się z autoryzowanym wyspecjalizowanym warsztatem.
Utrata oleju z silnika (10).	Zużyte uszczelki, promieniowe pierścienie uszczelniające.	Skontaktować się z autoryzowanym wyspecjalizowanym warsztatem.
	Powierzchnia gleby jest zbyt twarda.	Zagęszczanie powierzchni gleby nie jest możliwe.
	Gleba jest zbyt mokra, stopa ubijająca (18) zakleszcza się.	Pozostawić do wyschnięcia.
	Gruba warstwa brudu na stopie ubijającej (18).	Wyczyścić stopę ubijającą (18) i dolną część ubijaka (17).
Silnik (10) pracuje, ale maszyna na pracuje nieregularnie.	Uszkodzone części w systemie ubijania.	Skontaktować się z autoryzowanym wyspecjalizowanym warsztatem.
	Złamana lub uszkodzona sprężyna.	
	Prędkość obrotowa silnika jest ustawiona zbyt wysoko.	
Silnik (10) nie chce się uruchomić.	Brak paliwa w zbiorniku paliwa (5).	Dopełnić benzyną (Super E10).
	Kurek paliwa na silniku (9) i kurek paliwa na zbiorniku paliwa (19) zamknięte.	Otworzyć kurek paliwa na silniku (9) i kurek paliwa na zbiorniku paliwa (19).
	Filtr powietrza (3) zabrudzony.	Wyczyścić filtra powietrza (3).
	Przycisk Wł./Wył. (16) ustawiony jest na „OFF”.	Przycisk Wł./Wył. (16) ustawiony jest na „ON”.
	Rozrusznik linkowy (11) uszkodzony.	Naprawić rozrusznik linkowy (11).
	Brak oleju silnikowego.	Uzupełnić olej silnikowy.
	Świeca zapłonowa (22a) zabrudzona.	Wyczyścić świecę zapłonową (22a).
Silnik (10) pracuje, ale maszyna się nie porusza.	Uszkodzone sprzęgło odśrodkowe.	Wymienić sprzęgło. Skontaktować się z autoryzowanym wyspecjalizowanym warsztatem.
	Niskie ciśnienie sprężania.	Skontaktować się z autoryzowanym wyspecjalizowanym warsztatem.
	Zablokowany króciec wydechowy.	
Silnik (10) nagrzewa się zbyt mocno.	Strumień powietrza chłodzącego jest ograniczony.	Usunąć wszystkie ciała obce z ramy, wentylatora, wlotów powietrza i żeberek chłodzących.
	Świeca zapłonowa (22a) uszkodzona.	Wymienić świecę zapłonową (22a).

17. Gwarancja

Drodzy Klienci,

Wszystkie nasze produkty przechodzą przez rygorystyczną kontrolę jakości, aby zapewnić, że dotrą do Państwa w idealnym stanie. W mało prawdopodobnej sytuacji wystąpienia usterki w Państwa urządzeniu, proszę skontaktować się z naszym działem serwisu pod adresem podanym w niniejszej karcie gwarancyjnej. Oczywiście, jeśli wolelibyście Państwo do nas zadzwonić, jesteśmy również gotowi zaoferować pomoc pod numerem telefonu serwisu wydrukowanym poniżej. Proszę zwrócić uwagę na następujące warunki gwarancyjne, jakich należy przestrzegać w celu zgłaszania roszczeń gwarancyjnych:

- Te warunki gwarancji dotyczą dodatkowych uprawnień gwarancyjnych i w żadnym stopniu nie ograniczają Państwa praw ustawowych. Niniejsza gwarancja jest oferowana bezpłatnie.
- Nasza gwarancja obejmuje jedynie problemy wynikające z wad materiałowych lub wad wykonania i ogranicza się do usunięcia tych wad lub wymiany urządzenia. Proszę zwrócić uwagę, że nasze urządzenia nie są przeznaczone do użytkowania w zastosowaniach komercyjnych, handlowych lub przemysłowych. W związku z powyższym, gwarancja traci ważność, jeśli urządzenie zostanie wykorzystane w zastosowaniach komercyjnych, handlowych lub przemysłowych lub w innych równoważnych zastosowaniach. Gwarancja nie obejmuje również następujących kwestii: odszkodowanie za uszkodzenia w transporcie, uszkodzenia spowodowane nieprzestrzeganiem instrukcji instalacji/montażu lub uszkodzenia spowodowane niefachową instalacją, nieprzestrzeganiem instrukcji obsługi (np. podłączenie do błędnego napięcia lub natężenia sieciowego), błędnym lub nieodpowiednim użytkowaniem (np. przeciążenie urządzenia lub użycie niezatwierdzonych narzędzi lub akcesoriów), nieprzestrzeganiem przepisów konserwacji lub bezpieczeństwa, przedostaniem się ciał obcych do urządzenia (np. piasek, kamienie lub pył), rezultaty użycia siły lub zewnętrznych czynników (np. uszkodzenie spowodowane upuszczeniem urządzenia) i normalne zużycie wynikające z poprawnego użytkowania urządzenia.

Każda próba ingerencji w urządzenie lub jego modyfikacji skutkuje unieważnieniem gwarancji.

- Gwarancja obowiązuje przez 3 lata od dnia zakupu urządzenia. Roszczenia gwarancyjne należy składać przed upływem okresu gwarancji w okresie dwóch tygodni od zauważenia wady. Roszczenia gwarancyjne składane po upływie okresu gwarancji nie będą przyjmowane. Wraz z wymianą urządzenia lub jego części składowych rozpoczyna się ponownie okres gwarancyjny zgodnie z art. 581§1 Kodeksu Cywilnego. Dotyczy to również korzystania z serwisu na miejscu.
- W celu zgłoszenia roszczenia gwarancyjnego należy skorzystać z podanego poniżej adresu serwisu. Jeżeli reklamacja zostanie złożona w okresie objętym gwarancją, udostępniemy Państwu formularz zwrotu, który umożliwi bezpłatne odesłanie uszkodzonego urządzenia. Bardzo pomoże nam jak najbardziej szczegółowe opisanie przez Państwa charakteru problemu. Jeśli wada jest objęta gwarancją, urządzenie zostanie albo niezwłocznie naprawione i przekazane Państwu albo prześlemy Państwu nowe urządzenie.

Oczywiście z przyjemnością oferujemy także usługę odpłatnej naprawy wad, które nie są objęte zakresem niniejszej gwarancji, a także usługi pogwarancyjnej naprawy urządzeń. Aby skorzystać z takich usług, proszę przelać urządzenie na adres naszego serwisu.

Infolinia serwisu (PL):

00800 4003 4003
(0,00 €/Min.)

Adres e-mail (PL):

service.PL@scheppach.com

Adres serwisu (PL):

Arconet Sp. Z o.o
ul.Grobelnego 4
PL - 05-300 Minsk Mazowiecki



Na stronie www.lidl-service.com można pobrać ten oraz wiele innych podręczników, filmów produktowych oraz programów instalacyjnych.

Za pomocą kodu QR przechodzi się bezpośrednio do strony serwisu Lidl (www.lidl-service.com), a po wpisaniu numeru artykułu (IAN) 420839_2204 można pobrać instrukcję obsługi.

Obsah:	Strana:
1. Vysvetlenie symbolov na prístroji	90
2. Úvod	93
3. Popis prístroja (obr. 1)	93
4. Rozsah dodávky (obr. 2)	93
5. Použitie v súlade s určením	93
6. Všeobecné bezpečnostné upozornenia	94
7. Technické údaje	96
8. Vybalenie	97
9. Zostavenie	97
10. Pred uvedením do prevádzky	98
11. Uvedenie do prevádzky	99
12. Čistenie a údržba	100
13. Preprava a zdvíhanie stroja	103
14. Skladovanie	103
15. Likvidácia a opätovné zhodnotenie	104
16. Odstraňovanie porúch	104
17. Záručný list	105
18. Rozložený výkres	106
19. Vyhlásenie o zhode	108

1. Vysvetlenie symbolov na prístroji

	Pred uvedením do prevádzky si prečítajte návod na obsluhu a bezpečnostné upozornenia a dodržiavajte ich!
	Noste ochranné okuliare!
	Noste ochranu sluchu!
	Používajte pracovné rukavice.
	Používajte bezpečnostnú obuv.
	Prístroj nevystavujte dažďu.
	Zdvíhací bod, na ktorom sa stroj môže bezpečne upevniť, napr. za účelom preloženia na prepravné vozidlo.
	Upevňovací bod slúži na zaistenie stroja počas prepravy.
	Je zakázané odstraňovať a meniť ochranné a bezpečnostné zariadenia.
	Nesiahajte do rotujúcich častí. Zachytenie v otáčajúcom sa remeni spôsobuje poranenie rúk. Vždy nasadzujte ochranu remeňa.
	Je prísne zakázané používať v blízkosti prístroja otvorený plameň alebo fajčiť!



Horúci povrch! Dotýkanie sa môže viesť k popáleninám.
Opravnárske, údržbové a čistiace práce vykonávajte len pri vychladnutom motore.

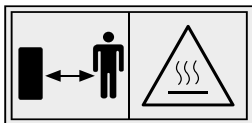

Varovanie pred horúcimi dielmi. Zabezpečte, aby iné osoby dodržiavali dostatočnú bezpečnostnú vzdialenosť. Zabráňte prístupu nezúčastnených osôb k prístroju.

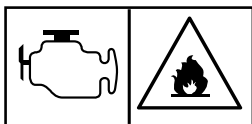

Pri spustení motora sa tvoria iskry. Tieto môžu zapáliť horľavé plyny nachádzajúce sa v blízkosti.

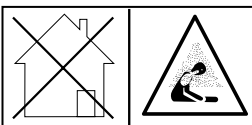

Nebezpečenstvo otravy! Prístroj používajte len vo vonkajších priestoroch a nikdy nie v uzavretých alebo zle vetraných miestnostiach.

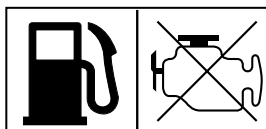

Dôležité: Pred doplnením paliva vypnite motor.
Nedopĺňajte počas prevádzky.

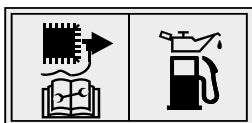

Pred všetkými čistiacimi a údržbovými prácami odstavte motor a vytiahnite konektor zapalovacej sviečky zo zapalovacej sviečky. Pri manipulácii s palivami a mazivami buďte veľmi opatrní!



Zaručená hladina akustického výkonu prístroja.

ON/OFF

Spínač zap./vyp.



Stroj zodpovedá platným európskym smerniciam.



V tomto návode na obsluhu sme miesta, ktoré sa týkajú vašej bezpečnosti, označili týmito znakmi.



- Sýtič zatvorený.
- Otvorený benzínový kohút.



Rýchlostná páka



Kontrola hladiny oleja

NEBEZPEČENSTVO!

Signálne slovo na označenie bezprostredne hroziacej nebezpečnej situácie, ktorá, ak sa jej nezabráni, bude mať za následok smrť alebo vážne poranenie.

VAROVANIE!

Signálne slovo na označenie možnej nebezpečnej situácie, ktorá, ak sa jej nezabráni, by mohla mať za následok smrť alebo vážne poranenie.

OPATRNE!

Signálne slovo na označenie možnej nebezpečnej situácie, ktorá, ak sa jej nezabráni, môže viesť k ľahkému alebo stredne ťažkému poraneniu.

UPOZORNENIE

Signálne slovo na označenie možnej nebezpečnej situácie, ktorá, ak sa jej nezabráni, môže viesť k materiálnym škodám na stroji alebo vlastníctve/majetku.

2. Úvod

VÝROBCA:

Scheppach GmbH

Günzburger Straße 69

D-89335 Ichenhausen

VÁŽENÝ ZÁKAZNÍK,

želáme Vám veľa zábavy a úspechov pri práci s Vaším novým prístrojom.

UPOZORNENIE:

Výrobca tohto prístroja neručí podľa platného zákona o ručení za výrobok za škody, ktoré vzniknú na tomto prístroji alebo budú spôsobené týmto prístrojom pri:

- neodbornej manipulácii,
- nedodržiavaní návodu na obsluhu,
- opravách tretími stranami, nie autorizovanými odborníkmi,
- montáži a výmene neoriginálnych náhradných dielov,
- použití v rozpore s určením.

Dodržiavajte:

Pred montážou a uvedením do prevádzky si prečítajte celý text návodu na obsluhu.

Návod na obsluhu vám má uľahčiť, aby ste sa oboznámili s prístrojom a používali ho v súlade s jeho určenými možnosťami použitia.

Návod na obsluhu obsahuje dôležité pokyny, ako s prístrojom bezpečne, odborne a hospodárne pracovať a ako zabrániť nebezpečenstvám, ušetríte náklady na opravy, znížite časy prestojov a zvýšite spoľahlivosť a životnosť príslušenstva.

Okrem bezpečnostných ustanovení tohto návodu na obsluhu musíte bezpodmienečne dodržiavať predpisy svojej krajiny platné pre prevádzku prístroja.

Návod na obsluhu uchovávajte pri prístroji v plastovom obale, aby bol chránený pred nečistotami a vlhkosťou. Všetci obsluhujúci pracovníci si ho musia pred začiatkom práce prečítať a starostlivo ho dodržiavať.

Na prístroji môžu pracovať len osoby, ktoré boli poučené o používaní prístroja a boli informované o nebezpečenstvách, ktoré sú s tým spojené. Je potrebné dodržať požadovaný minimálny vek.

Okrem bezpečnostných upozornení obsiahnutých v tomto návode na obsluhu a osobitných predpisov vašej krajiny treba rešpektovať všeobecne uznávané technické pravidlá pre prevádzku konštrukčne rovnakých strojov.

Nepreberáme zodpovednosť za žiadne nehody ani škody, ku ktorým dôjde v dôsledku nedodržania tohto návodu a bezpečnostných upozornení.

3. Popis prístroja (obr. 1)

1. Prepravný oblúk
2. Ochranný rám
3. Vzduchový filter
- 3a. Papierový filter
- 3b. Penový filter
- 3c. Veko telesa vzduchového filtra
4. Veko palivovej nádrže
- 4a. Vložka palivového filtra
5. Palivová nádrž
6. Plynová páka
7. Páčka sýtiča
8. Odvzdušňovacia hadica
9. Palivový kohút na motore
10. Motor
11. Štartér s lankovým tiahľom
12. Vypúšťacia skrutka oleja
13. Mierka oleja
14. Vypúšťacia skrutka oleja na nohe ubíjadla
15. Vodiaci strmeň
16. Spínač zap./vyp.
17. Dolná časť ubíjadla
18. Noha ubíjadla
19. Palivový kohút na palivovej nádrži
20. Prevodovka
21. Dosky adaptéra (2x)
22. Konektor zapaľovacej sviečky
- 22a. Zapaľovacia sviečka
23. Tlmič výfuku
24. Prepravné koliesko

4. Rozsah dodávky (obr. 2)

- Vibračné ubíjadlo (A)
- 4x skrutky so šesťhrannou hlavou M10x25 (B)
- 1x hadicová spojka (C)
- 2x skrutky so šesťhrannou hlavou (D)
- 1x prepravné zariadenie (E)
- 2x káblový viazač (F)
- 1x kľúč na zapaľovacie sviečky (G)
- 1x ochranný rám (2)
- 1x palivová nádrž (5)
- 2x dosky adaptéra (21)
- 1x návod na obsluhu

5. Použitie v súlade s určením

Stroj zodpovedá platnej smernici ES o strojových zariadeniach.

Stroj je motorový nástroj a je vhodný na zhutňovanie sypkej pôdy, hrúd a štrku, aby sa pritom vytvoril pevný a stabilný podklad pre základy, podkladový betón a iné spevnenia pôdy.

Stroj však nie je určený na zhutňovanie pôd s vysokým obsahom ílu.

Stroj sa môže používať iba v súlade so svojím určením. Každé iné použitie presahujúce určenie je považované za používanie v rozpore s určením. Stroj smú obsluhovať iba osoby, ktoré sú na to vyškolené, poučené a oprávnené.

Za škody z neho vzniknuté alebo poranenia akéhokoľvek druhu ručí používateľ/obsluha, a nie výrobca.

Súčasťou používania v súlade s určením je aj dodržiavanie bezpečnostných upozornení, ako aj návodu na montáž a prevádzkových pokynov v návode na obsluhu.

Osoby, ktoré obsluhujú stroj a vykonávajú údržbu, musia byť oboznámené so strojom a možnými nebezpečenstvami.

Okrem toho sa musia čo najdôkladnejšie dodržiavať predpisy na zabránenie úrazom.

Musia sa dodržiavať aj iné všeobecné pracovno-lekárske a bezpečnostno-technické pravidlá.

Pri škodách vzniknutých v dôsledku zmien na stroji sa vylučuje záruka výrobcu.

Stroj sa smie používať iba s originálnymi dielmi a originálnym príslušenstvom od výrobcu.

Dbajte, prosím, na to, že naše prístroje neboli v súlade s určením skonštruované na komerčné, remeselné ani priemyselné použitie. Ak sa prístroj používa v komerčných, remeselných alebo priemyselných podnikoch, ako aj na podobné činnosti, nepreberáme žiadnu záruku.

6. Všeobecné bezpečnostné upozornenia

V tomto návode na obsluhu sme miesta, ktoré sa týkajú vašej bezpečnosti, označili týmto znakom: ⚠

Návod na obsluhu okrem toho obsahuje iné dôležité miesta v texte, ktoré sú označené slovom „**POZOR!**“.

⚠ **Pozor!**

Pri použití prístrojov sa musí dodržiavať niekoľko bezpečnostných opatrení, aby sa predišlo poraneniam a škodám. Dôkladne si prečítajte predložený návod na obsluhu/bezpečnostné upozornenia. V prípade, že prístroj odovzdávate iným osobám, odovzdajte im aj tento návod na obsluhu/bezpečnostné upozornenia. Nepreberáme zodpovednosť za žiadne nehody ani škody, ku ktorým dôjde v dôsledku nedodržania tohto návodu a bezpečnostných upozornení.

⚠ **NEBEZPEČENSTVO**

Pri nedodržaní tohto pokynu existuje najvyššie nebezpečenstvo ohrozenia života, príp. nebezpečenstvo život ohrožujúcich poranení.

⚠ **VAROVANIE**

Pri nerespektovaní tohto pokynu hrozí smrteľné nebezpečenstvo, resp. nebezpečenstvo vážnych poranení.

⚠ **OPATRNE**

Pri nedodržaní tohto pokynu existuje nebezpečenstvo ľahkých až stredne závažných poranení.

UPOZORNENIE!

Pri nedodržaní tohto pokynu existuje nebezpečenstvo poškodenia motora alebo iných vecných hodnôt.

- Oboznámte sa so strojom.
- Pozorne si prečítajte návod na obsluhu a uistite sa, že ste porozumeli jeho obsahu, ako aj všetkým informáciám uvedeným na etiketách umiestnených na stroji.
- Oboznámte sa s oblasťou používania, ako aj obmedzeniami stroja a so zvláštnymi zdrojmi nebezpečenstva.
- Uistite sa, že presne poznáte všetky ovládacie prvky a ich funkciu.
- Uistite sa, že viete, ako stroj zastaviť a rýchlo deaktivovať ovládacie prvky.
- Nepokúšajte sa používať stroj bez toho, aby ste poznali presný spôsob fungovania motora a požiadavky na jeho údržbu a vedeli, ako môžete zabrániť nehodám s následným zranením osôb a/alebo vznikom vecných škôd.
- Ďalšie osoby, predovšetkým deti, udržiavajte mimo pracovnej oblasti.

Pracovná oblasť

- Nikdy neštartujte ani neobsluhujte stroj v uzavretej alebo zle vetranej oblasti. Spaliny sú nebezpečné, pretože obsahujú oxid uhoľnatý, smrteľný plyn bez zápachu. Používajte stroj iba v dobre vetraných exteriéroch.
- Nikdy nepoužívajte stroj pri nedostatočnej viditeľnosti alebo svetelných podmienkach.
- Zabezpečte, aby boli steny jamy stabilné a aby sa nezrútili kvôli vibráciám. Pozor na nebezpečenstvo pádu alebo prevrhnutia!
- Zabezpečte, aby ubíjaná oblasť neobsahovala žiadne elektrické káble, vedenia plynu alebo vody, ktoré sa v dôsledku vibrácie môžu poškodiť.
- Buďte opatrní, keď pracujete v blízkosti nechránených vrtaní alebo stavebných jám.
- S prístrojom nepracujte pri daždi, búrke a predovšetkým pri nebezpečenstvo zasiahnutia bleskom.
- Pri zlých poveternostných podmienkach, na nerovnom povrchu alebo na svahoch dbajte na stabilitu.
- Stroj používajte iba na staveniskách, na ktorých podmienky použitia staveniska umožňujú primerané použitie stroja. Zohľadnite predovšetkým:
 - podmienky stability;
 - pomery a nosnosť pôdy;
 - šírku jazdnej dráhy;
 - pomer výšky a šírky k prekážkam a hranám, po ktorých sa má vykonať prejazd (napr. v súvislosti so šírkou bandáže; výškou obrubníka; hĺbkou jamy);
 - uhol naklopenia stroja a podmienky použitia na stavenisku, ktoré majú negatívny účinok na stabilitu (napr. výška obrubníka, dynamické efekty).
- Pri prevádzke v oblastiach si všimajte osobitné ohrozenia, napr.:
 - dodržiavajte miestne predpisy pre prevádzku,
 - udržiavajte vzdialenosť od elektrických nadzemných vedení,
 - pri použití v tuneli dávajte pozor na pary a vytváranie prachu,
 - dávajte pozor na osobitné ohrozenia pri prácach v kontaminovaných oblastiach.

Bezpečnosť osôb

- Nepoužívajte stroj, ak ste požíli drogy, alkohol alebo lieky, ktoré ovplyvňujú vašu schopnosť správne používať stroj.
- Noste primeraný odev. Noste dlhé nohavice a rukavice. Noste bezpečnostnú obuv s oceľovými špičkami, oceľovými podrážkami a drsným profilom.
- Pri práci noste ochranu sluchu a ochranné okuliare. Pri prácach, pri ktorých sa vytvára prach, noste ochranu dýchacích ciest.
- Nenoste žiadne voľné oblečenie, krátke nohavice alebo šperky akéhokoľvek druhu. Dlhé vlasy majte vypnuté tak, aby siahali maximálne po pleciah. Udržujte vaše vlasy, oblečenie a rukavice ďaleko od pohyblivých častí. Voľné oblečenie, šperky alebo dlhé vlasy sa môžu zachytiť v pohyblivých častiach.
- Nechajte ochranné plechy na svojom mieste a vo funkčnom stave.
- Ubezpečte sa, že sú všetky matice, skrutky atď. bezpečne dotiahnuté.
- Nikdy nepoužívajte stroj, ak si vyžaduje opravu alebo je v zlom mechanickom stave. Poškodené, chýbajúce alebo pokazené časti vymeňte pred obsluhou stroja.
- Obsluhujúca osoba musí mať minimálne 18 rokov. Učni musia mať minimálne 16 rokov, no smú na stroji pracovať iba za dozoru.
- Všetky obsluhujúce osoby musia byť primerane vyškolené v používaní, nastavení a obsluhu stroja.
- Skontrolujte stroj, či sa na ňom nevyskytujú miesta, na ktorých presakuje benzín.
- Udržujte stroj funkčný. Nepoužívajte stroj, ak sa motor nedá zapnúť alebo vypnúť príslušným spínačom.
- Stroj poháňaný benzínom, ktorý sa nedá ovládať pomocou motorového spínača, je nebezpečný a musí sa vymeniť.
- Zvyknite si pred naštartovaním stroja skontrolovať, či sa z oblasti okolo stroja odstránili skrutkovače a kľúče. Skrutkovač alebo kľúč, ktorý sa ešte nachádza na rotujúcej časti stroja, môže spôsobiť zranenie osôb.
- Pracujte obozretne, dávajte pozor na vaše konanie a používajte váš zdravý ľudský rozum, keď pracujete so strojom. Nepresilujte sa.
- Nepoužívajte stroj, ak máte bosé nohy, obuté sandále alebo inú ľahkú obuv. Noste pracovnú obuv, ktorá chráni vaše nohy a zlepšuje váš postoj na klzkých povrchoch.
- Vždy si zaistíte dobrý postoj a udržujte rovnováhu. Takto môžete lepšie kontrolovať stroj v neočakávaných situáciách.
- Zabráňte neúmyselnému naštartovaniu. Uistite sa, že je motorový spínač vypnutý skôr, než budete stroj prepravovať alebo na ňom vykonávať údržbové práce. Keď je spínač zapnutý, preprava alebo údržbové práce vykonávané na stroji môžu viesť k nehodám.
- Na rôznych miestach stroja existuje nebezpečenstvo stlačenia spôsobené pohybujúcimi sa alebo otáčajúcimi sa konštrukčnými skupinami. Ruky a nohy držte v bezpečnej vzdialenosti od dosky. Pracujte koncentrovane a ustavične dbajte na to, aby ste bezpečne stáli. Noste bezpečnostnú obuv!
- Zabezpečte, aby bola zaistená stabilita stroja a obsluhujúcej osoby pri inštalácii na rovnom teréne a stroj sa počas prevádzky nepreklopil, nezosunul ani nepadol.

Bezpečnosť pri manipulácii s benzínom

- Benzín sa veľmi ľahko zapáli a jeho výpary, ak sa zapália, môžu explodovať.
- Vykonajte bezpečnostné opatrenia pri manipulácii s benzínom, aby ste znížili riziko ťažkého zranenia.
- Používajte vhodný benzínový kanister, keď plníte benzín do palivovej nádrže alebo ho z nej vypúšťate.
- Tieto práce vykonávajte v čistých, dobre vetraných exteriéroch.
- Nefajčite. Zabráňte vniknutiu iskier, otvorených plameňov alebo iných zdrojov ohňa do blízkosti, keď nalievate benzín alebo pracujete so strojom.
- Nikdy neplňte palivovú nádrž v interiéroch. Udržujte uzemnené, elektricky vodivé predmety, ako nástroje, ďaleko od voľne stojacich elektrických častí a vedení, aby ste zabránili vzniku iskier alebo elektrického oblúka. Takto by sa mohli vznietiť benzínové výpary.
- Vždy zastavte motor a nechajte ho vychladnúť predtým, ako budete plniť palivo do palivovej nádrže. Nikdy neodstraňujte veko palivovej nádrže a nikdy neplňte palivo do palivovej nádrže počas chodu motora alebo keď je motor horúci.
- Nepoužívajte stroj, ak viete o netesných miestach v benzínovom systéme. Veko palivovej nádrže povoľujte pomaly, aby ste vypustili možný tlak v palivovej nádrži. Palivovú nádrž nikdy nepreplňujte (benzín by sa nemal nachádzať nad označením maximálnej hranice plnenia). Opäť bezpečne uzatvorte palivovú nádrž pomocou veka palivovej nádrže a poutierajte rozliaty benzín.
- Nikdy nepoužívajte stroj, keď nie je veko palivovej nádrže bezpečne zaskrutkované. Zabráňte prítomnosti zápalných zdrojov v blízkosti rozliateho benzínu. Ak sa rozliat benzín, nepokúšajte sa naštartovať stroj. Premiestnite stroj z oblasti, kde bol rozliaty benzín, a zabráňte vzniku zápalných zdrojov, kým sa benzínové výpary nevyparia.
- Uchovávajte benzín iba v kanistroch špeciálne vyrobených na tento účel.
- Uchovávajte benzín na chladnom, dobre vetranom mieste, ďaleko od iskier a otvorených plameňov alebo iných zápalných zdrojov. Nikdy neuschovávajte benzín alebo stroj s naplnenou palivovou nádržou v budove, v ktorej by sa mohli benzínové výpary dostať do kontaktu s iskrami, otvorenými plameňmi alebo inými zápalnými zdrojmi, ako sú ohrievače vody, pece, sušičky a pod.
- Motor nechajte vychladnúť skôr, než uskladníte stroj v zatvorenom priestore.

Používanie a starostlivosť o stroj

- Nikdy nedvíhajte stroj alebo ho neprenášajte, keď je motor v chode.
- So strojom nezaobchádzajte násilne.
- Používajte správny stroj v jeho definovanej oblasti používania. Správny stroj vykoná práce, na ktoré bol skonštruovaný, lepšie a bezpečnejšie.
- Nemeňte nastavenie regulátora počtu otáčok motora, ani ho nepretáčajte. Regulátor počtu otáčok kontroluje najvyššiu rýchlosť motora pri dodržaní maximálnej bezpečnosti.
- Nenechávajte motor bežať s vysokými otáčkami, ak práve nezhuňujete.
- Nedávajte ruky alebo nohy do blízkosti rotujúcich častí.

- Zabráňte kontaktu s horúcim benzínom, olejom, spalninami a horúcimi povrchmi. Nedotýkajte sa motora alebo tlmiča výfuku. Tieto časti sú počas používania obzvlášť horúce. Horúce sú aj krátky čas po vypnutí stroja.
- Pred vykonaním údržbových prác alebo nastavením nechajte motor vychladnúť.
- Ak by stroj začal vydávať nezvyčajné zvuky alebo vibrácie, ihneď vypnite motor, odpojte kábel zapalovacej sviečky a vyhľadajte príčinu. Nezvyčajné zvuky alebo vibrácie sú zvyčajne znakom porúch.
- Používajte iba doplnkové diely a diely príslušenstva, ktoré schválil výrobca. Následkom nerešpektovania môžu byť zranenia.
- Vykonávajte údržbu stroja. Skontrolujte ho, či nie je nesprávne nastavený alebo či nie sú zablokované pohyblivé časti, poškodené diely a iné okolnosti, ktoré môžu ovplyvniť fungovanie stroja. Ak zistíte poškodenia, pred akýmkoľvek ďalším použitím stroja ho dajte opraviť. Veľa nehôd je dôsledkom nesprávne udržiavaného strojného vybavenia.
- Udržujte motor a tlmič výfuku bez trávy, lístia, nadmerného mazacieho prostriedku alebo uhlíkových usadenín, aby ste znížili riziko požiaru.
- Nikdy nelejte alebo nestriekajte na stroj vodu či iné kvapaliny.
- Udržujte rukoväť suchú, čistú a bez drobných predmetov.
- Po každom použití stroj vyčistite.
- Postupujte podľa platných smerníc na likvidáciu odpadu týkajúcich sa benzínu, oleja atď., aby ste chránili životné prostredie.
- Vypnutý stroj uschovávajte mimo dosahu detí a stroj nenechávajte používať osobami, ktoré nie sú oboznámené so strojom alebo týmto návodom. Stroj je v rukách nezaškolených používateľov nebezpečný.
- Zabezpečte, aby sa stroj nepreklopil, neskĺzol, neposunul ani nespadol, keď je mimo prevádzky.

Servis

- Pred čistením, opravami, kontrolami alebo nastavovacími prácami vypnite motor a zabezpečte, aby boli všetky pohyblivé časti v stave nečinnosti.
- Vždy sa uistite, že sa motorový spínač nachádza v polohe „OFF“. Odpojte kábel zapalovacej sviečky a odložte ho mimo zapalovacej sviečky, aby sa zabránilo nechcenému naštartovaniu.
- Údržbu vášho stroja nechajte vykonať kvalifikovanými pracovníkmi. Používajte iba originálne náhradné diely. Tým sa zabezpečí, že stroj zostane bezpečný.

Dodatočné bezpečnostné upozornenia

- Udržujte ruky, prsty a nohy ďaleko od základnej dosky, aby ste zabránili zraneniam.
- Držte rukoväť stroja pevne oboma rukami.
- Zostaňte vždy za strojom, keď ho používate; nikdy sa nepohybujte alebo nestojte pred strojom, ak je motor v chode.
- Pod stroj nikdy nekladte nástroje alebo iné predmety. Ak stroj narazí na cudzí objekt, zastavte motor, odpojte zapalovaciu sviečku a skontrolujte stroj, či nie je poškodený; opravte poškodenie skôr, než stroj znova naštartujete a budete ho používať.
- Nepreťažujte stroj tým, že budete zhutňovať príliš hlboko alebo príliš rýchlo.

- Nepoužívajte stroj pri vysokých rýchlostiach na tvrdých alebo klzkých povrchoch.
- Pracujte obzvlášť pozorne, ak používate stroj na štrkových podlahách, chodníkoch alebo vozovkách alebo cez ne prechádzate.
- Dávajte pozor na skryté nebezpečenstvá alebo na premávku. Neprepravujte žiadne osoby.
- Nikdy neopustíte pracovisko a nikdy nenechajte stroj bez dozoru, keď je motor v chode.
- Vždy zastavte stroj, keď prerušíte prácu alebo ak prechádzate z jedného miesta na druhé.
- Vyhýbajte sa okrajom jám a predchádzajte činnosti, pri ktorých by sa mohol stroj preklopiť. Opatrne postupujte na stúpajúcich svahoch v priamej línii nahor a naspäť, aby ste zabránili prevráteniu stroja na obsluhujúcu osobu.
- Vždy postavte stroj na pevný a rovný povrch a vypnite ho.
- Obmedzte pracovné časy so strojom a pravidelne dodržiavajte prestávky, aby ste zabránili vibračným preťaženiam a nechali si oddýchnuť vaše ruky. Znížte rýchlosť a vynaloženie sily, ktorou vykonávate opakujúce sa pohyby.

Zvyškové riziká

Stroj je skonštruovaný podľa stavu techniky a prijatých bezpečnostných technických pravidiel. Napriek tomu sa môžu pri práci vyskytnúť jednotlivé zvyškové riziká.

- Napriek všetkým prijatým opatreniam môžu pretrvávajúce zvyškové riziká, ktoré nie sú očividné.
- Zvyškové riziká je možné minimalizovať, ak sa spolu dodržiavajú „bezpečnostné upozornenia“ a „použitie v súlade s určením“, ako aj návod na obsluhu.
- Predchádzajte neúmyselnému uvedeniu stroja do prevádzky.
- Používajte nástroj odporúčaný v návode na obsluhu. Tak dosiahnete, že stroj dosiahne optimálne výkony.
- Nikdy nekladajte ruky do pracovnej oblasti, keď je stroj v prevádzke.

7. Technické údaje

Konštrukčné rozmery Š x H x V	480 x 780 x 1 150 mm
Ubjíjacia doska D x Š	345 x 285 mm
Zdvih ubijacej dosky	40 - 66 mm
Počet úderov	450 - 650/min
Odstredivá sila	10 kN
Konštrukcia motora	1 valec/4-takt
Max. výkon motora	4,1 kW
Zdvihový objem	196 ccm
Otáčky max.	3 600/min
Palivo	Benzín Super E10
Objem palivovej nádrže	2,8 l
Množstvo motorového oleja	0,6 l
Motorový olej	SAE 10 W-30/SAE 10 W-40
Mazanie systému ubijadla	SAE 10 W-30
Objem oleja v systéme ubijadla	0,8 l
Zapalovacia sviečka	F7RTC
Vzdialenosť elektród	0,7 - 0,8 mm
Hmotnosť	78 kg

Technické zmeny vyhradené!

Hluk a vibrácie

Hodnoty emisie hluku boli určené podľa EN ISO 3744. Celkové hodnoty vibrácií (vektorový súčet troch smerov) stanovené podľa normy EN 500-4.

Hluk môže mať závažný vplyv na vaše zdravie. Ak hluk stroja presiahne 85 dB, noste, prosím, vhodnú ochranu sluchu.

Hodnoty hluku

Hladina akustického výkonu L_{WA} 108 dB
Hladina akustického tlaku L_{PA} 87,45 dB
Neistota $K_{WA/PA}$ 3 dB

Hodnoty vibrácií

Vibrácie pravej rukoväti a_h 30,61 m/s²
Vibrácie ľavej rukoväti a_h 29,37 m/s²

Uvedené zvukové hodnoty boli namerané podľa normalizovanej skúšobnej metódy a môžu sa používať na vzájomné porovnanie rôznych nástrojov.

Okrem toho sú tieto hodnoty vhodné na predbežný odhad zaťaženia pre používateľov, ktoré vznikajú v dôsledku zvuku.

Varovanie! V závislosti od toho, ako budete stroj používať, sa tak môžu skutočné hodnoty odlišovať od uvedených hodnôt. Vykonajte opatrenia na ochranu proti zaťaženiám hlukom.

Zohľadnite pritom celý pracovný proces, teda aj časové obdobia, počas ktorých pracuje prístroj bez zaťaženia alebo je vypnutý.

Vhodné opatrenia okrem iného zahŕňajú aj pravidelnú údržbu a starostlivosť o elektrický nástroj a použité nástroje, pravidelné prestávky, ako aj dobré naplánovanie pracovných postupov.

Varovanie!

Pri dlhších prácach môže z dôvodu vibrácií dôjsť v rukách obsluhujúcej osoby k poruchám prekrvenia (syndróm bielych prstov).

Syndróm bielych prstov je cievne ochorenie, pri ktorom sa v záchvatoch kŕčovo sfahujú cievy na prstoch na rukách a nohách. Postihnuté oblasti už nie sú dostatočne zásobované krvou a preto sa zdajú extrémne bledé. Časté používanie vibrujúcich prístrojov môže u osôb, ktorých prekrvenie je narušené (napr. fajčiar, diabetici), vyvolať nervové poškodenia.

Ak spozorujete neobvyklé zhoršenia stavu prstov, okamžite ukončíte prácu a vyhľadajte lekára.

V záujme zníženia nebezpečenstiev dbajte na nasledujúce upozornenia:

- V chladnom počasí udržiavajte svoje telo a najmä ruky v teple.
- Pravidelne si robte prestávky a pohybujte pritom rukami, aby ste podporili ich prekrvenie.
- Pravidelnou údržbou a pevnými dielmi na prístroji sa postarajte o čo najmenšie vibrácie stroja.

8. Vybalenie

1. Otvorte obal a opatrne vyberte prístroj.
2. Odstráňte baliaci materiál, ako aj obalové a prepravné poistky. Prepravné poistky odstráňte vidlicovým kľúčom veľkosti 10 mm (nie je v rozsahu dodávky).

3. Skontrolujte, či je rozsah dodávky kompletný.
4. Prístroj a diely príslušenstva skontrolujte ohľadom poškodení spôsobených prepravou. V prípade reklamácií ihneď informujte dodávateľa. Neskoršie reklamácie nebudú uznané.
5. Obal podľa možnosti uschovajte až do uplynutia záručnej doby.
6. Pred použitím sa oboznámte s prístrojom na základe návodu na obsluhu.
7. Pri príslušenstve, ako aj pri dieloch podliehajúcich opotrebovaniu a náhradných dieloch, používajte iba originálne diely. Náhradné diely získate u svojho špecializovaného predajcu.
8. Pri objednávkach uvádzajte naše čísla výrobkov, ako aj typ a rok výroby prístroja.

⚠ NEBEZPEČENSTVO

Prístroj a baliace materiály nie sú hračkami pre deti! Deti sa nesmú hrať s plastovými vreckami, fóliami a malými dielmi! Existuje nebezpečenstvo prehltnutia a zadusenia!

9. Zostavenie

⚠ VAROVANIE!

Nebezpečenstvo poranenia a poškodenia!

Použitie nesprávnych náhradných dielov a dielov príslušenstva môže viesť k poraneniám a poškodeniam. Tieto by sa mohli uvoľniť a odletieť. Okrem toho môžu znížiť výkon stroja.

- Používajte iba originálne diely a príslušenstvo od výrobcu. Originálne náhradné diely alebo príslušenstvo získate u vášho špecializovaného predajcu.
- Pri nedodržaní sa môže znížiť výkon stroja a diely sa môžu eventuálne uvoľniť.
- Pri nedodržaní zaniká garancia od výrobcu.

UPOZORNENIE!

Vzhľadom na vysokú hmotnosť stroja odporúčame pri montáži použiť minimálne dve osoby.

Pri dodávke sú niektoré diely demontované. Na montáž potrebujete:

- vidlicový kľúč veľkosti 13 mm (montáž palivovej nádrže),
- ihlové kliešte (montáž palivovej nádrže),
- vidlicový kľúč veľkosti 16 mm (montáž ochranného rámu a dosiek adaptéra),
- vidlicový kľúč veľkosti 8 mm (montáž plynovej páky),
- vidlicový kľúč veľkosti 10 mm (montáž plynovej páky).

Montážne náradie nie je v rozsahu dodávky.

9.1 Montáž ochranného rámu (2) (obr. 3)

1. Najskôr na oboch stranách odstráňte štyri skrutky so šesťhrannou hlavou M10x25 (B), pružné podložky a podložky z dosiek adaptéra (21).
2. Namontujte ochranný rám (2) so štyrmi skrutkami so šesťhrannou hlavou M10x25 (B), pružnými podložkami a podložkami z oboch strán na dosky adaptéra (21).
3. Skrutky so šesťhrannou hlavou (B) pevne utiahnite vidlicovým kľúčom veľkosti 16.

9.2 Montáž palivovej nádrže (5) (obr. 4, 5)

1. Palivovú nádrž (5) namontujte dvomi skrutkami so šesťhrannou hlavou (D), dvomi podložkami M8 a dvomi rohátkovými maticami M8 na plechy držiaka ochranného rámu (2).
2. Skrutky so šesťhrannou hlavou (D) pevne utiahnite vidlicovým kľúčom veľkosti 13.
3. Benzínovú hadičku nasuňte na palivový kohút na palivovej nádrži (19). Benzínovú hadičku zaistíte hadicovou spojkou (C), aby ste zabránili zosunutiu. Použite na to ihlové kliešte.

9.3 Montáž plynovej páky (6) (obr. 2, 6)

1. Plynovú páku (6) namontujte s upevňovacou sponou, dvomi skrutkami so šesťhrannou hlavou M6x30 a dvomi samoistiacimi maticami M6 na ochranný rám (2).
2. Skrutky so šesťhrannou hlavou a matice pevne utiahnite vidlicovým kľúčom veľkosti 10 a vidlicovým kľúčom veľkosti 8.
3. Kábel upevnite priloženými káblovými viazačmi (F) na ochranný rám (2).

10. Pred uvedením do prevádzky

⚠ POZOR!

Pred uvedením do prevádzky je nevyhnutné stroj úplne zmontovať!

⚠ VAROVANIE!

Ohrozenie zdravia!

Vdýchnutie benzínových pár/výparov mazacieho oleja a spalín môže viesť k ťažkým poškodeniam zdravia, strate vedomia a v extrémnom prípade k smrti.

- Nevdychujte benzínové pary/výpary mazacieho oleja a spaliny.
- Stroj prevádzkujte len v exteriéri.

UPOZORNENIE!

Poškodenie prístroja

Ak sa stroj prevádzkuje bez motorového a prevodového oleja alebo je ho príliš málo, môže to viesť k poškodeniam motora.

- Pred uvedením do prevádzky doplňte benzín a olej. Stroj sa dodáva bez motorového a prevodového oleja.

UPOZORNENIE!

Poškodenia životného prostredia!

Vypustený olej môže trvalo znečistiť životné prostredie. Kvapalina je vysoko toxická a môže viesť k znečisteniu vody.

- Naplňte/vyprázdňte olej len na rovných a pevných povrchoch.
- Použite plniace hrdlo alebo lievika.
- Zachyťte vypustený olej do vhodnej nádoby.
- Okamžite a dôkladne utrite rozliaty olej a zlikvidujte handrou podľa miestnych predpisov.
- Zlikvidujte olej podľa miestnych predpisov.

UPOZORNENIE!

Nebezpečenstvo poškodenia!

Ak sa použijú nesprávne skladované alebo nevypustené palivá, karburátor sa môže upchať alebo môže dôjsť k narušeniu prevádzky motora.

- Nepotrebné palivo nalejte do vzdychotesnej nádoby a uskladnite ju v tmavej, chladnej miestnosti.

10.1 Plnenie benzínu (obr. 8)

⚠ Pozor!

Stroj sa dodáva bez benzínu. Pred uvedením do prevádzky preto bezpodmienečne doplňte benzín. Použite benzín Super E10.

⚠ NEBEZPEČENSTVO!

Nebezpečenstvo požiaru a výbuchu!

Palivo sa môže pri plnení vznietiť a prípadne vybuchnúť. To vedie k ťažkým popáleninám alebo k smrti.

- Vypnite motor a nechajte ho vychladnúť.
- Udržiavajte ho v dostatočnej vzdialenosti od tepla, plameňov a iskier.
- Palivo doplňajte len v exteriéri. Stroj netankujte na prepravnom vozidle.
- Noste ochranné rukavice.
- Zabráňte kontaktu s pokožkou a očami.
- Stroj naštartujte vo vzdialenosti min. 3 m od miesta plnenia palivom.

Upozornenie: Použite palivový filter (4a). Pri vložke palivového filtra (4a) ide o filtračnú nádobu, ktorá sa nachádza priamo pod vekom palivovej nádrže (4) a filtruje všetko naplnené palivo.

1. Vyčistite okolie oblasti plnenia. Znečistenia v palivovej nádrži (5) spôsobujú prevádzkové poruchy.
2. Opatrne otvorte veko palivovej nádrže (4), aby sa mohol odbúrať prípadný pretlak.
3. Palivovú nádrž (5) naplňte pomocou lievika (nie je v rozsahu dodávky) benzínom (Super E10). Použite vložku palivového filtra (4a). Dbajte na max. plniace množstvo 2,8 l. Opatrne naplňte benzín po dolnú hranu plniaceho hrdla.
4. Opäť zatvorte veko palivovej nádrže (4). Uistite sa, že je veko palivovej nádrže (4) tesne zatvorené.
5. Vyčistite veko palivovej nádrže (4) a okolitý priestor.
6. Palivovú nádrž (5) a palivové vedenia skontrolujte ohľadom netesností.
7. Pred naštartovaním motora (10) sa vzdialte aspoň tri metre od miesta tankovania.
8. Nepoužite už použitý a znečistený benzín. Nedovoľte, aby sa do palivovej nádrže (5) dostala špina a voda.

10.2 Naplnenie motorového oleja (obr. 8, 9)

⚠ Pozor!

Stroj sa dodáva bez motorového oleja. Pred uvedením do prevádzky preto bezpodmienečne naplňte olej. Používajte univerzálny olej (SAE 10W-30 alebo SAE 10W-40 (podľa teploty použitia)).

Upozornenie: Pred každým uvedením do prevádzky pravidelne kontrolujte hladinu oleja. Príliš nízka hladina oleja môže poškodiť motor.

1. Stroj umiestnite na rovnú, priamu plochu.
2. Vyskrutkujte mierku oleja (13).
3. Naplňte nádrž motorovým olejom pomocou lievika (nie je v rozsahu dodávky). Dbajte na max. plniace množstvo 600 ml. Opatrne naplňte olej po dolnú hranu plniaceho hrdla.
4. Utrite mierku oleja (13) čistou handrou neuvolňujúcou vlákna.

- Opäť zasuňte mierku oleja (13) a skontrolujte hladinu oleja bez toho, aby ste mierku oleja (13) opäť pevne priskrutkovali.
- Hladina oleja musí siahť po strednú značku na mierke oleja (13).
- Ak je hladina oleja príliš nízka, doplňte odporúčané množstvo oleja (max. 600 ml).
- Následne mierku oleja (13) opäť zaskrutkujte.

10.3 Mazanie systému ubíjadla (obr. 10)

Mazací olej sa prostredníctvom vibračného pohybu stroja rozdelí v celom systéme ubíjadla. Olej sa počas prevádzky stroja dostane cez vyvítané otvory v pieste z dna stroja do kľukovej skrine. Hladina oleja v systéme ubíjadla sa musí vždy udržiavať v správnom stave, aby sa zaručila účinná ubíjacia prevádzka.

Poznámka: Ak sa stroj prepravoval alebo práve používal vo vodorovnej polohe, musí stáť 15 minút vo vzpriamenej polohe predtým, ako sa môže skontrolovať hladina oleja. Vďaka tomu sa môže usadiť olej a poskytnú sa lepšia nameraná hodnota.

- Stroj umiestnite na rovnú, priamu plochu. Stroj sklopte tak, aby vytvoril pravý uhol s pôdou.
- Odstráňte znečistenia v oblasti priezoru vypúšťacej skrutky oleja nohy ubíjadla (14).
- Cez priezor vypúšťacej skrutky oleja nohy ubíjadla (14) skontrolujte hladinu oleja. Mazanie systému ubíjadla je v poriadku, keď je cez priezor oleja vidieť hladina naplnenia 1/2 – 3/4.
- Ak nie je vidieť žiaden olej, musí sa doplniť.
- Stroj nakláňajte dopredu, kým nedosadne na prepravné koliesko (24).
- Pomocou nástrčkového kľúča veľkosti 24 mm a račňového kľúča (nie je v rozsahu dodávky) odstráňte vypúšťaciu skrutku oleja nohy ubíjadla (14).
- Naplňte olej pomocou lievika (nie je v rozsahu dodávky). Dbajte na max. plniace množstvo 800 ml. Používajte univerzálny olej (SAE 10W-30 alebo SAE 10W-40 (podľa teploty použitia)).
- Následne opäť zaskrutkujte vypúšťaciu skrutku oleja nohy ubíjadla (14). Vypúšťaciu skrutku oleja nohy ubíjadla (14) utiahnite uťahovacím momentom 9 Nm (6 ft-lbs.).
- Stroj opäť postavte vzpriamene.

UPOZORNENIE: Systém ubíjadla nepreplňte olejom. Príliš vysoká hladina oleja môže viesť k hydraulickému blokovaniu v systéme ubíjadla. To môže viesť k chybné prevádzke a ku škodám na spojke motora, systéme ubíjadla a nohe ubíjadla.

10.4 Noha ubíjadla (18) (obr. 1)

Pri novom stroji sa pred každým uvedením do prevádzky alebo po montáži novej nohy ubíjadla (18) musia všetky upevňovacie matice utiahnuť vidlicovým kľúčom veľkosti 19 (nie je v rozsahu dodávky). Pri použití momentového kľúča (nie je v rozsahu dodávky) sa musí dodržať uťahovací moment 86 Nm.

11. Uvedenie do prevádzky

⚠ POZOR!

Pozorne si prečítajte bezpečnostné upozornenia.

11.1 Príprava

Stroj umiestnite vzpriamene na pevnú, rovnú plochu, aby ste zabezpečili riadne mazanie motora (10).

Kontrola pred obsluhou

- Skontrolujte všetky strany motora, či sa na ňom nenachádzajú netesné miesta s presakovaním oleja alebo benzínu.
- Skontrolujte hladinu motorového oleja.
- Skontrolujte hladinu paliva – palivová nádrž by mala byť naplnená minimálne do polovice.
- Skontrolujte stav vzduchového filtra.
- Skontrolujte stav palivových vedení.
- Dávajte pozor na náznaky poškodení.
- Skontrolujte, či sú pripevnené všetky ochranné kryty a dotiahnuté všetky skrutky, matice a čapy.
- Skontrolujte, či sú pevne utiahnuté vonkajšie skrutkové spoje.
- Skontrolujte, či sa stroj nachádza na pevnom, rovnom a stabilnom podklade, aby sa zabránilo preklopeniu. Nebezpečenstvo poranenia a prevrátenia!
- Skontrolujte stanovisko. Stroj neštartujte na tvrdých plochách, ako je asfalt alebo betón. Neinštalujte na miestach s priehlbami alebo dierami (ako napr. v kalužiach). Pri hladkých mokrych povrchoch hrozí riziko pošmyknutia!

11.2 Spínač zap./vyp. (16) (obr. 11)

Spínačom zap./vyp. (16) sa aktivuje alebo deaktivuje systém zapalovania. Spínač zap./vyp. (16) sa musí nachádzať v polohe ON, aby mohol byť motor (10) v chode.

Motor (10) sa zastaví, keď sa spínač zap./vyp. (16) premiestni do polohy OFF.

11.3 Plynová páka (6) (obr. 1, 6, 14)

Pomocou plynovej páky (6) sa ovláda rýchlosť motora (10). Ak pohnete pákou zobrazenými smermi, bude motor (10) pracovať rýchlejšie alebo pomalšie.

Rýchlo =



Pomaly/chod naprázdno =



Upozornenie:

Stroj je dimenzovaný pre otáčky 4 000 ot./min. Pri optimálnych otáčkach naráža noha rýchlosťou 680 úderov za minútu. Zvýšenie rýchlosti plynu nad otáčky nastavené z výroby nezvyší počet úderov a môže poškodiť stroj.

⚠ POZOR!

Páčku sýtiča (7) pri štartovaní motora (10) otvorte iba vtedy, keď je plynová páka (6) nastavená na chod naprázdno. Stroj sa inak môže uviesť do pohybu.

Stroj pomaly rozbiehajte z polohy chodu naprázdno do polohy plného plynu.

11.4 Naštartovanie motora (10) (obr. 11 – 14)

11.4.1 Studený štart

1. Palivový kohút na palivovej nádrži (19) uveďte do polohy ON.
2. Palivový kohút na motore (9) nastavte za účelom otvorenia doprava.
3. Zatvorte páčku sýtiča (7) a za týmto účelom ju potlačte doľava.
4. Zľahka otvorte plynovú páku (6) tým, že ju potlačíte trochu doľava.
5. Spínač zap./vyp. (16) otočte do polohy ON.
6. Zľahka ťahajte za štartér s lankovým tiahom (11), kým nebudete cítiť odpor, a opäť ho nechajte navinúť.
7. Silno potiahnite štartér s lankovým tiahom (11) a opäť ho nechajte pomaly navinúť. Štartér s lankovým tiahom (11) nenechajte rýchlo sa vrátiť späť. Ak je to potrebné, štartér s lankovým tiahom (11) potiahnite viackrát, kým nenaskočí motor (10).
8. Motor (10) nechajte zahrievať niekoľko sekúnd.
9. Plynovú páku (6) nastavte do polohy chodu naprázdno.
10. Len čo beží motor (10), páčku sýtiča (7) nastavte pomaly doprava.
11. Plynovú páku (6) potlačte za účelom prevádzky pomaly doľava.
12. Stroj začne pracovať.

11.4.2 Teplý štart (obr. 11 – 14)

1. Palivový kohút na palivovej nádrži (19) uveďte do polohy ON.
2. Palivový kohút na motore (9) nastavte za účelom otvorenia doprava.
3. Otvorte páčku sýtiča (7) a za týmto účelom ju potlačte doprava.
4. Plynovú páku (6) potlačte doprava do polohy chodu naprázdno.
5. Spínač zap./vyp. (16) otočte do polohy ON.
6. Silno potiahnite štartér s lankovým tiahom (11) a opäť ho nechajte pomaly navinúť. Štartér s lankovým tiahom (11) nenechajte rýchlo sa vrátiť späť. Ak je to potrebné, štartér s lankovým tiahom (11) potiahnite viackrát, kým nenaskočí motor (10).
7. Motor (10) sa naštartuje.
8. Plynovú páku (6) potlačte za účelom prevádzky pomaly doľava.
9. Stroj začne pracovať.

11.5 Odstavenie motora (10) (obr. 13, 14)

⚠ Pozor!

Ak v prípade núdze potrebujete zastaviť motor (10), otočte spínač zap./vyp. (16) do polohy OFF.

Za normálnych podmienok postupujte nasledovne:

1. Plynovú páku (6) potlačte doprava do polohy chodu naprázdno.
2. Spínač zap./vyp. (16) otočte do polohy OFF.
3. Palivový kohút na palivovej nádrži (19) uveďte za účelom zatvorenia do polohy OFF.
4. Palivový kohút na motore (9) nastavte za účelom zatvorenia doľava.

OPATRNE!

Na zastavenie motora (10) neprestavujte páčku sýtiča (7). Môže dôjsť k chybnému zapalovaniu alebo poškodeniu motora.

OPATRNE!

Stroj sa počas prevádzky nesmie dvíhať ani presúvať na iné stanovisko. Mohli by ste stratiť kontrolu nad strojom. Dodržte kapitolu 13.

11.6 Vedenie vibračného ubíjadla (obr. 1)

- Pre optimálne zhutňovanie a malé opotrebovanie nohy ubíjadla musí noha ubíjadla (18) dosadať na pôdu naplocho, nie na prednej ani na zadnej hrane.
- Noha ubíjadla (18) musí byť k pôde vždy v paralelnej polohe, aby sa predišlo extrémnemu opotrebovaniu dosky.
- Stroj vedte obomi rukami za vodiaci strmeň (15).
- Postavte sa za stroj, kráčajte pomaly a stroj riadte požadovaným smerom, zatiaľ čo sa pohybuje dopredu.
- Stroj vedte tak, aby ste sa nemohli zaseknúť medzi stroj a pevné predmety.
- Pri prácach so stúpaním alebo klesaním kráčajte stále stranou k údoliu. Obsluhujúca osoba nesmie nikdy stáť v smere klesania.
- Ak stroj používate na nerovnom teréne alebo pri zhutňovaní voľného materiálu, musíte nosiť bezpečnostnú obuv.
- Stroj udržiavajte v čistote a suchu.
- Stroj vypnite aj pri krátkych prerušení práce.
- Pri práci úplne otvorte plynovú páku (6), aby sa dosiahol max. výkon.
- Pri zhutňovaní v žiadnom prípade nepúšťajte vodiaci strmeň (15).
- Nechajte stroj, aby sa sám ťahal dopredu. Stroj je skonštruovaný tak, že sa pri ubíjaní ťahá dopredu samočinne. Na zrýchlenie posuvu potiahnite vodiaci strmeň (15) mierne späť tak, aby sa pôdy najskôr dotkla zadná časť nohy.
- Na stroj nevyvíjajte žiadny tlak. Nesnažte sa stroj posúvať dopredu pomocou sily svalov.
- Ak by sa stroj preklopil, ihneď vypnite motor (10) (spínač zap./vyp. (16) nastavte do polohy OFF). Stroj opäť postavte, príp. ho položte na bok tak, aby motor (10) smeroval nahor. (pozri prepravnú polohu na obr. 10).

Upozornenie: Aby sa zabránilo poškodeniu motora, stroj nesmie pokračovať v prevádzke, keď leží na boku.

⚠ POZOR!

Stroj nepoužívajte na betóne ani tvrdých, príp. pevne zhutnených pôdnych plochách. V takýchto prípadoch začne stroj namiesto vibrovania udierať, čo vedie k poškodeniu nohy ubíjadla (18) a motora (10).

12. Čistenie a údržba

⚠ POZOR!

Pred vykonaním čistiacich prác vždy vypnite motor (10) a vyťahnite konektor zapalovacej sviečky (22).

Po každom použití sa musia vyčistiť chladiace rebrá valca a musia sa odstrániť nečistoty a kamienky, ktoré sa nahromadili na stroji.

⚠ **POZOR!**

Na čistenie stroja nepoužívajte žiadny vysokotlakový čistič. Voda môže vniknúť do utesnených oblastí stroja a spôsobí poškodenie vretien, piestov, ložísk alebo motora (10). Vysokotlakové čističe skracujú prevádzkovú dobu a zhoršujú obsluhovateľnosť.

⚠ **POZOR!**

Pred vykonaním údržbových prác vždy vypnite motor (10) a vytiahnite konektor zapalovacej sviečky (22).

12.1 Plán údržby

Dbajte na tabuľku údržby stroja a motora:

Plán údržby	
Kontrola v rámci udržiavania	Interval
Uvoľnené skrutky	Pred uvedením do prevádzky
Kontrola poškodenia	Pred uvedením do prevádzky
Kontrola tesnosti palivovej nádrže	Pred uvedením do prevádzky
Čistenie stroja	Po uvedení do prevádzky
Kontrola chladiacich rebier	Po 25 prevádzkových hodinách
Kontrola zapalovacej sviečky	Po 25 prevádzkových hodinách
Výmena motorového oleja	Po 50 prevádzkových hodinách
Vzduchového filtra	Po 100 prevádzkových hodinách
Výmena motorového oleja	Po 100 prevádzkových hodinách
Výmena zapalovacej sviečky	Po 100 prevádzkových hodinách
Čistenie sedimentačnej nádoby	Po 100 prevádzkových hodinách
Výmena oleja v systéme ubíjadla	Po 300 prevádzkových hodinách
Čistenie palivového filtra	Po 300 prevádzkových hodinách

12.2 Výmena motorového oleja (obr. 15)

UPOZORNENIE!

Poškodenia životného prostredia!

Vypustený olej môže trvalo znečistiť životné prostredie. Kvapalina je vysoko toxická a môže viesť k znečisteniu vody.

- Naplňte/vyprázdňte olej len na rovných a pevných povrchoch.
- Použite plniace hrdlo alebo lievik.
- Zachyťte vypustený olej do vhodnej nádoby.
- Okamžite a dôkladne utrite rozliaty olej a zlikvidujte handrou podľa miestnych predpisov.
- Zlikvidujte olej podľa miestnych predpisov.

Motorový olej by sa mal vymieňať, keď je motor (10) teplý a vypnutý.

1. Stroj umiestnite na rovnú, priamu plochu.
2. Pod vypúšťaciu skrutku oleja (12) umiestnite vhodnú zachytnú nádobu (nie je v rozsahu dodávky).
3. Použite vidlicový kľúč veľ. 10 mm (nie je v rozsahu dodávky) na otvorenie vypúšťacej skrutky oleja (12) a vypustenie motorového oleja.

4. Po úplnom vypustení motorového oleja opäť utiahnite vypúšťaciu skrutku oleja (12).
5. Teraz vyskrutkujte mierku oleja (13) proti smeru hodinových ručičiek.
6. Doplňte nový motorový olej a skontrolujte hladinu oleja (pozri 10.2.).
7. Mierku oleja (13) následne opäť zaskrutkujte v smere hodinových ručičiek.

12.3 Údržba vzduchového filtra (3) (obr. 16)

⚠ NEBEZPEČENSTVO!

Nebezpečenstvo požiaru a výbuchu!

Palivo sa môže pri nesprávnom čistení vznietiť a prípadne vybuchnúť. To vedie k ťažkým popáleninám alebo k smrti.

- Vzduchový filter vyčistite vyklepaním alebo vyfúkaním stlačeným vzduchom.
- Nikdy nečistite vzduchový filter benzínom alebo horľavými rozpúšťadlami.

UPOZORNENIE!

Nebezpečenstvo poškodenia!

Prevádzka motora bez nasadeného filtračného prvku môže viesť k poškodeniam motora.

- Nikdy nenechajte bežať motor bez nasadeného prvku vzduchového filtra.

Znečistený vzduchový filter znižuje výkon motora vplyvom príliš malého prívodu vzduchu ku karburátoru. Preto je nevyhnutná pravidelná kontrola.

Vzduchový filter by sa mal kontrolovať každých 100 prevádzkových hodín a v prípade potreby vymeniť.

1. Zložte veko telesa vzduchového filtra (3c).
2. Vyberte vložku vzduchového filtra a skontrolujte, či je poškodená.
3. Vymeňte poškodený prvok. Nečistoty z vnútornej strany telesa filtra odstráňte čistou, vlhkou handrou. Dbajte na to, aby do otvoru neprenikli žiadne nečistoty.
4. Vyberte penový filter (3b) z papierového filtra (3a). Skontrolujte, či nie je poškodený, a v prípade potreby ho vymeňte. Penový filter (3b) vyčistite jemným mydlovým roztokom.
5. Papierový filter (3a) vyfúkajte zvnútra stlačeným vzduchom. Neutierajte nečistoty z papierového filtra (3a). Môže to viesť k poškodeniam.
6. Penový filter (3b) nasadte na papierový filter (3a).
7. Zatvorte veko telesa vzduchového filtra (3c).

Motor nikdy neprevádzkujte (10) bez vložky alebo s poškodenou vložkou vzduchového filtra. Nečistoty sa tak dostanú do motora (10), čím môžu vzniknúť závažné poškodenia motora. Za škody z toho vzniknuté výrobca neručí, riziko znáša samotný používateľ.

12.4 Čistenie/výmena zapalovacej sviečky (22a) (obr. 17, 18)

⚠ **POZOR:** Zapalovaciu sviečku vymieňajte len pri studenom motore!

Zapalovaciu sviečku (22a) prvýkrát skontrolujte po 25 prevádzkových hodinách ohľadom znečistenia a prípadne ju vyčistíte kefou s medenými štetinami.

Následne zapalovaciu sviečku (22a) vymieňajte každých 100 prevádzkových hodín alebo podľa potreby.

1. Vytiahnite konektor zapalovacej sviečky (22) a odstráňte prípadné nečistoty v oblasti zapalovacej sviečky.
2. Zapalovaciu sviečku (22a) vyskrutkujte pomocou príloženého kľúča na zapalovacie sviečky (G).
3. Skontrolujte izolátor. Zapalovaciu sviečku (22a) vymeňte v prípade poškodení, ako sú napr. trhliny alebo úlomky.
4. Elektródy zapalovacej sviečky čistite drôtenou kefou.
5. Skontrolujte vzdialenosť elektród a nastavte ju pomocou lístkovej mierky (nie je v rozsahu dodávky). Aby si motor (10) zachoval svoj výkon, musí mať zapalovacia sviečka (22a) správnu vzdialenosť elektród (0,7 – 0,8 mm).
6. Zapalovaciu sviečku (22a) opäť zaskrutkujte rukou a utiahnite ju kľúčom na zapalovacie sviečky (G) približne o 1/4 otáčky.
7. Nasadte konektor zapalovacej sviečky (22) na zapalovaciu sviečku (22a).

⚠ **POZOR!**

Voľná zapalovacia sviečka sa môže prehriať a poškodiť motor. Ak zapalovaciu sviečku utiahnete príliš silno, môže sa poškodiť závit v hlave valca.

12.5 Mazanie systému ubíjadla (obr. 10)

Pred každým uvedením do prevádzky skontrolujte hladinu oleja.

Pozri odsek 10.3 Mazanie systému ubíjadla.

12.6 Výmena oleja systému ubíjadla (obr. 10)

1. Stroj umiestnite na rovnú, priamu plochu. Stroj sklopte tak, aby vytvoril pravý uhol s pôdou.
2. Stroj nakláňajte dozadu, kým nedosadne na vodiaci strmeň (15).
3. Pod stroj umiestnite vhodnú záchytnú nádobu (nie je v rozsahu dodávky).
4. Pomocou nástrčkového kľúča veľkosti 24 mm a račňového kľúča (nie je v rozsahu dodávky) odstráňte vypúšťaciu skrutku oleja nohy ubíjadla (14).
5. Vypustíte olej do záchytnej nádoby.
6. Stroj dajte opäť do vzpriamenej polohy a nakláňajte ho, kým nedosadne na prepravné koliesko (24).
7. Naplňte olej pomocou lievika (nie je v rozsahu dodávky). Dbajte na max. plniace množstvo 800 ml.
8. Následne opäť zaskrutkujte vypúšťaciu skrutku oleja nohy ubíjadla (14). Vypúšťaciu skrutku oleja nohy ubíjadla (14) utiahnite uťahovacím momentom 9 Nm (6 ft-lbs.).
9. Stroj opäť postavte vzpriamene.

12.7 Vypustenie benzínu pomocou pumpy na odsávanie benzínu (obr. 19)

Pri dlhšom skladovaní sa musí vypustiť benzín.

⚠ **VAROVANIE!**

Ohrozenie zdravia!

Vdýchnutie benzínových pár/výparov mazacieho oleja a spalín môže viesť k ťažkým poškodeniam zdravia, strate vedomia a v extrémnom prípade k smrti.

- Nevdychujte benzínové pary/výpary mazacieho oleja a spaliny.
- Palivo vyprázdňte len v exteriéri.

1. Zatvorte palivový kohút na palivovej nádrži (19).
2. Držte záchytnú nádobu pod hadicou pumpy na odsávanie benzínu (nie je v rozsahu dodávky).
3. Opatrne otvorte veko palivovej nádrže (4), aby sa mohol odbúrať prípadný pretlak. Odstráňte veko palivovej nádrže (4).
4. Odstráňte vložku palivového filtra (4a).
5. Zasuňte hadicu pumpy na odsávanie benzínu do palivovej nádrže (5) a úplne vypustíte benzín pomocou pumpy.
6. Znova nasadte vložku palivového filtra (4a).
7. Opäť pevne naskrutkujte veko palivovej nádrže (4).
8. Aby sa zabezpečilo, že v karburátore nezostane žiaden benzín, musí sa zvyšné palivo z karburátora vypustiť.

12.8 Čistenie vložky palivového filtra (4a) (obr. 19)

Upozornenie: Pri vložke palivového filtra (4a) ide o filtračnú nádobu, ktorá sa nachádza priamo pod vekom palivovej nádrže (4) a filtruje všetko naplnené palivo.

1. Odskrutkujte veko palivovej nádrže (4).
2. Odstráňte vložku palivového filtra (4a). Nečistite ju horľavým rozpúšťadlom ani rozpúšťadlom s vysokou teplotou vzplanutia.
3. Znova nasadte vložku palivového filtra (4a).
4. Opäť pevne naskrutkujte veko palivovej nádrže (4).

V prípade otázok uveďte nasledujúce údaje:

- údaje z typového štítku stroja,
- údaje z typového štítku motora.

Dôležité upozornenie pre prípad opravy:

V prípade spätnej dodávky stroja na opravu majte na pamäti, že stroj sa z bezpečnostných dôvodov musí zasielať do servisnej stanice bez oleja a paliva.

Náhradné diely/príslušenstvo

Zapalovacia sviečka F7RTC - č. art.: 3904601090/poz. ND 16
Vložka vzduchového filtra - č. art.: 3908301358/poz. ND 127
Prepravné koliesko - č. art.: 3908301101/poz. ND 90

Servisné informácie

Je potrebné dbať na to, že pri tomto stroji podliehajú nasledujúce diely použitiu primeranému alebo prirodzenému opotrebovaniu, resp. nasledujúce diely sú potrebné ako spotrebné materiály.

Diely podliehajúce opotrebovaniu*: zapalovacia sviečka, vložka vzduchového filtra, prepravné koliesko.

* nie nevyhnutne obsiahnuté v rozsahu dodávky!

13. Preprava a zdvíhanie stroja

⚠ VAROVANIE!

Nebezpečenstvo poranenia!

Neúmyselný a nečakaný rozbeh stroja môže viesť k poraniam.

1. Pred naložením vypnite motor (10) a po vychladnutí motora (10) vytiahnite konektor zapalovacej sviečky (22) zo zapalovacej sviečky (22a).
2. Zatvorte palivový kohút na motore (9) a palivový kohút na palivovej nádrži (19). Stroj netankujte na prepravnom vozidle.
3. Stroj môže v dôsledku svojej vlastnej hmotnosti spôsobiť ťažké pomliaždeniny.

⚠ VAROVANIE!

Nebezpečenstvo stlačenia!

Vodiaci strmeň sa nesmie používať na zdvíhanie stroja.

- Na zdvíhanie výrobku sa smie používať iba prepravný oblúk.
- Prepravny oblúk sa musí pravidelne skontrolovať ohľadom opotrebovania, poškodenia alebo zneužitia. Poškodený prepravny oblúk sa musí ihneď vymeniť.

⚠ **Pozor!** Stroj môže spadnúť a spôsobiť škody alebo zranenia, ak sa nezdvíha odbornou.

⚠ **Pozor!** Upevňovací bod slúži na zaistenie stroja počas prepravy.

⚠ **Pozor!** Prepravny oblúk (1) slúži na vyslobodenie alebo odtiahnutie zaseknutého stroja. Ak nie je možné odtiahnutie pomocou odťahovacieho lana, použite odťahovaciu tyč. Bezpodmienečne dbajte na to, aby odťahovacia tyč nemala žiadne viditeľné nedostatky a aby odolala vznikajúcim silám. Na rozdiel od popruhov, lán alebo reťazí dokáže odťahovacia tyč absorbovať a prenášať nielen ťažné, ale aj tlačné sily.

13.1 Preprava

Tento stroj sa môže prepravovať vo vozidle alebo prostredníctvom prepravného zariadenia (E) podľa podmienok miesta použitia a vzdialenosti, ktorá sa má prejsť.

Pred prepravou alebo naložením nechajte vychladnúť motor (10), aby ste predišli popáleninám a zabránili nebezpečenstvu požiaru.

Palivovú nádrž (5) úplne vyprázdňte (pozri odsek 12.7).

13.1.1 Prepravné zariadenie (E) (obr. 20)

Prepravné zariadenie uľahčuje manipuláciu pri krátkych trasách. Prepravné zariadenie (E) používajte iba na rovnom a pevnom podklade a na krátke presuny. Prepravné zariadenie (E) pred nasledujúcim použitím opäť odstráňte.

1. Pred prepravou vypnite motor (10) (pozri odsek 11.5).
2. Stroj nakloňte mierne dopredu a pod držiak zasuňte prepravné zariadenie (E).
3. Prepravné zariadenie (E) držte nohou.
4. Stroj nakloňte dozadu na os.
5. Pomocou vodiaceho strmeňa (15) ho podľa potreby presuňte dopredu alebo dozadu.

6. Pri skladaní postupujte v opačnom poradí.
7. Stroj opatrne odstavte a odstráňte prepravné zariadenie (E).

13.1.2 Preprava vo vozidle (obr. 1, 10, 20)

Stroj vždy podľa možnosti prepravujte vo vzpriamenej polohe. Ak stroj nemožno prepravovať v stojatej polohe, potom iba v polohe, ako je vyobrazené na obr. 11.

Vzduchový filter (3) pritom nesmie smerovať nadol. Do valca, spaľovacej komory alebo vzduchového filtra (3) môže preniknúť olej. To môže viesť k problémom pri vedení.

1. Stroj zdvihnite do vozidla. Nezabudnite pritom, že stroj je príliš ťažký na to, aby ste ho zdvihli bez mechanickej pomôcky (tzn. zdvíhacieho zariadenia).
2. Alebo použite prepravné zariadenie (E) a nakladaciu rampu, aby ste stroj naložili do vozidla.
3. Stroj zaistite na prepravnom vozidle proti posunutiu, skĺznutiu alebo preklopeniu a dodatočne ho upevnite popruhmi. Stroj dodatočne zaistite upínacím popruhom v upevňovacom bode.

⚠ POZOR!

Po preprave vo vodorovnej polohe sa stroj musí opäť postaviť, aby olej prítiekol späť k motoru (10). Tento proces môže chvíľu trvať, kým sa znovu obnoví normálna hladina oleja.

13.2 Zdvíhanie stroja/preprava pomocou zdvíhacieho zariadenia (obr. 1)

Pred zdvíhaním zabezpečte, aby bolo zdvíhacie zariadenie (žeriav alebo kladkostroj) bez nebezpečenstva schopné uniesť hmotnosť stroja. Pozri typový štítok pre hmotnosť zdvíhacieho zariadenia.

Nezabudnite, že nakladacie rampy musia mať dostatočnú nosnosť a musia byť stabilné.

1. Zdvíhací prostriedok upevnite na centrálny záves, tzn. na prepravny oblúk (1).
2. Stroj zdvihnite o malý kúsok a uistite sa, či sú správne upevnené všetky spoje.
3. Stroj teraz môžete ako obvykle zdvihnúť prostredníctvom zdvíhacieho zariadenia.

⚠ POZOR!

Stroj je ťažký a nesmie ho zdvíhať iba jedna osoba. Stroj vždy zdvíhajte s minimálne dvomi osobami.

14. Skladovanie

⚠ NEBEZPEČENSTVO!

Nebezpečenstvo požiaru a výbuchu!

Pri skladovaní stroja v blízkosti možných zápalných zdrojov môže dôjsť k požiaru alebo k výbuchu. To vedie k ťažkým popáleninám alebo k smrti.

- Odstráňte možné zápalné zdroje, ako napr. pece, teplovodné plynové kotle, plynové sušičky atď.

UPOZORNENIE!

Nebezpečenstvo poškodenia!

Ak sa stroj neskladuje správne, môže dôjsť k poškodeniam motora.

- Stroj skladujte chránený pred špinou, prachom a vlhkosťou.

14.1 Skladovanie pri dlhších prevádzkových prestávkach:

Ak sa stroj nebude používať dlhšie ako 30 dní, postupujte podľa nasledujúcich krokov, aby ste ho pripravili na uskladnenie.

1. Palivovú nádrž (5) úplne vyprázdňte (pozri odsek 12.7). Skladovaný benzín, ktorý obsahuje etanol alebo MTBE, sa stane počas 30 dní nekvalitným. Nekvalitný benzín má vysoký podiel gúmy a môže tak upchať karburátor a obmedziť prívod benzínu.
2. Motorový olej vypúšťajte z motora (10), kým je ešte teplý. Naplňte nový olej. (pozri odsek 12.2)
3. Na čistenie stroja používajte čisté handry.
⚠ Nepoužívajte žiadne agresívne čistiace prostriedky alebo čistiace prostriedky na báze oleja, keď čistíte plastové časti. Chemikálie môžu poškodiť plasty.
4. Stroj skladujte vo vzpriamenej polohe v čistej, suchej budove s dobrou ventiláciou.

Stroj a jeho príslušenstvo skladujte na tmavom, suchom a nezamrzajúcom mieste neprístupnom pre deti. Optimálna skladovacia teplota sa nachádza medzi 5 a 30 °C.

Stroj skladujte v pôvodnom balení.

Stroj zakryte, aby ste ho chránili pred prachom alebo vlhkosťou.

15. Likvidácia a opätovné zhodnotenie

Upozornenia k baleniu



Baliace materiály sa dajú recyklovať. Prosím, likvidujte balenia ekologicky.

O možnostiach likvidácie opotrebovaného prístroja sa informujte na vašej samospráve alebo štátnej správe.

Palivá a oleje

- Pred likvidáciou prístroja sa musí palivová nádrž a nádoba na motorový olej vyprázdniť!
- Palivo a motorový olej nepatria do domového odpadu, ale musia sa zbierať, resp. likvidovať oddelene!
- Prázdne olejové a palivové nádrže sa musia ekologicky zlikvidovať.

16. Odstraňovanie porúch

V nasledujúcej tabuľke sú uvedené príznaky chýb a je tam opísané, ako môžete urobiť nápravu, keď váš stroj nepracuje správne. Ak pomocou toho nedokázate lokalizovať a odstrániť problém, obráťte sa na vašu servisnú dielňu.

Porucha	Možná príčina	Náprava
Nerovnomerné zhutnenie pôdy.	Opotrebovaná noha ubíjadla (18).	Vymeňte nohu ubíjadla (18). Kontaktujte autorizovanú odbornú dielňu.
Únik oleja na motore (10).	Opotrebované tesnenia, radiálne tesniace krúžky.	Kontaktujte autorizovanú odbornú dielňu.
	Pôdna plocha je príliš tvrdá.	Zhutnenie pôdnej plochy nie je možné.
	Pôda je príliš vlhká, noha ubíjadla (18) viazne.	Nechajte vysušiť.
	Hrubá vrstva nečistôt na nohe ubíjadla (18).	Vyčistite nohu ubíjadla (18) a dolnú časť ubíjadla (17).
Motor (10) beží, ale stroj beží nepravidelne.	Rozbité diely v systéme ubíjadla.	Kontaktujte autorizovanú odbornú dielňu.
	Zlomená alebo poškodená pružina.	
	Sú nastavené príliš vysoké otáčky motora.	
Motor (10) sa nedá naštartovať.	Žiadne palivo v palivovej nádrži (5).	Dotankujte benzín (Super E10).
	Zatvorený palivový kohút na motore (9) a palivový kohút na palivovej nádrži (19).	Otvorte palivový kohút na motore (9) a palivový kohút na palivovej nádrži (19).
	Znečistený vzduchový filter (3).	Vyčistite vzduchový filter (3).
	Spínač zap./vyp. (16) je v polohe „OFF“.	Spínač zap./vyp. (16) nastavte do polohy „ON“.
	Chybný štartér s lankovým tiahom (11).	Opravte štartér s lankovým tiahom (11).
	Žiadny motorový olej.	Doplňte motorový olej.
	Znečistená zapaľovacia sviečka (22a).	Vyčistite zapaľovaciu sviečku (22a).
Motor (10) beží, ale stroj sa nepohybuje.	Poškodená odstredivá spojka.	Vymeňte spojku. Kontaktujte autorizovanú odbornú dielňu.
	Nízky zhutňovací tlak.	Kontaktujte autorizovanú odbornú dielňu.
	Upchatý výfukový otvor.	
Motor (10) sa prehrieva.	Prúd chladiaceho vzduchu je obmedzený.	Odstráňte všetky cudzie telesá z rámu, ventilátora, vstupov vzduchu a chladiacich rebier.
	Chybná zapaľovacia sviečka (22a).	Vymeňte zapaľovaciu sviečku (22a).

17. Záručný list

Vážená zákazníčka, vážený zákazník,

naše výrobky podliehajú prísnej kontrole kvality. V prípade, že nebude prístroj napriek tomu bezchybne fungovať, je nám to veľmi ľúto a prosíme Vás, aby ste sa obrátili na našu servisnú službu na adrese uvedenej na tomto záručnom liste. Radi Vám budeme k dispozícii taktiež telefonicky na uvedenom servisnom telefónnom čísle. Pri uplatňovaní nárokov na záručné plnenie platia nasledujúce podmienky:

- Tieto záručné podmienky upravujú dodatočné záručné plnenie. Vaše zákonné nároky na záruku nie sú touto zárukou dotknuté. Naše záručné plnenie je pre Vás zadarmo.
- Záručné plnenie sa vzťahuje výlučne len na nedostatky, ktoré sú spôsobené chybami materiálu alebo výrobnými chybami, a je obmedzené na odstránenie týchto nedostatkov resp. výmenu prístroja. Prosím, dbajte na to, že naše prístroje neboli svojím určením konštruované na profesionálne, remeselnícke ani priemyselné použitie. Táto záručná zmluva sa preto neuzatvára, ak sa prístroj bude používať v profesionálnych, remeselníckych alebo priemyselných prevádzkach ako aj na činnosti rovnocenné s takýmto použitím. Z našej záruky sú okrem toho vylúčené náhradné plnenie za škody pri transporte, škody spôsobené nedodržaním návodu na montáž alebo na základe neodbornej inštalácie, nedodržaním návodu na použitie (ako napr. pripojením na nesprávne sieťové napätie alebo druh prúdu), zneužívaním alebo nesprávnym používaním (ako napr. preťaženie prístroja alebo použitie neprípustných pracovných nástrojov alebo príslušenstva), nedodržaním pokynov pre údržbu a bezpečnostných pokynov, vniknutím cudzích telies do prístroja (ako napr. piesok, kamene alebo prach), použitím násilia alebo cudzieho pôsobenia (napr. škody spôsobené pádom), a taktiež je vylúčené bežné opotrebenie primerané použitiu.

Nárok na záruku zaniká, ak už boli na prístroji svojvoľne uskutočnené zásahy.

- Doba záruky je 3 roky a začína sa dátumom nákupu prístroja. Nároky na záruku sa musia uplatniť pred koncom uplynutia záručnej doby do dvoch týždňov od zistenia nedostatku. Uplatnenie nárokov na záruku po uplynutí záručnej doby je vylúčené. Oprava alebo výmena prístroja nevedie k predĺženiu záručnej doby ani nedochádza na základe tohto plnenia ku vzniku novej záručnej doby pre prístroj ani pre akékoľvek inštalované náhradné diely. To platí taktiež pri nasadení miestneho servisu.
- Pre uplatnenie Vášho nároku na záruku sa, prosím, obráťte na nižšie uvedenú adresu servisu. Pokiaľ reklamácia prebieha počas záručnej doby, dáme Vám k dispozícii formulár o vrátení tovaru, s ktorým nám môže svoj chybný prístroj bezplatne poslať späť. Prosím, popíšte nám čo najpresnejšie dôvod reklamácie. Ak spadá defekt prístroja pod naše záručné plnenie, dostanete obratom naspäť opravený alebo nový prístroj.

Samozrejme Vám radi opravíme závady na prístroji na vaše náklady, ak tieto závady nespádajú alebo už nespádajú do rozsahu záruky. Prosím, pošlite nám v takom prípade prístroj na našu servisnú adresu.

Priama linka servisu (SK):

00800 4003 4003
(0,00 €/Min.)

E-mailová adresa (SK):

service.SK@scheppach.com

Adresa servisu (SK):

GARLAND distributor, s.r.o.
Hradecká 1136
CZ - 50601 Jicín



Na stránke www.lidl-service.com si môžete stiahnuť tieto a veľa ďalších príručiek, videí o výrobkoch a inštaláčne softvéry.

Pomocou kódu QR môžete priamo otvoriť stránku služieb spoločnosti Lidl (www.lidl-service.com) a otvoriť si návod na obsluhu zadáním čísla výrobku (IAN) 420839_2204.

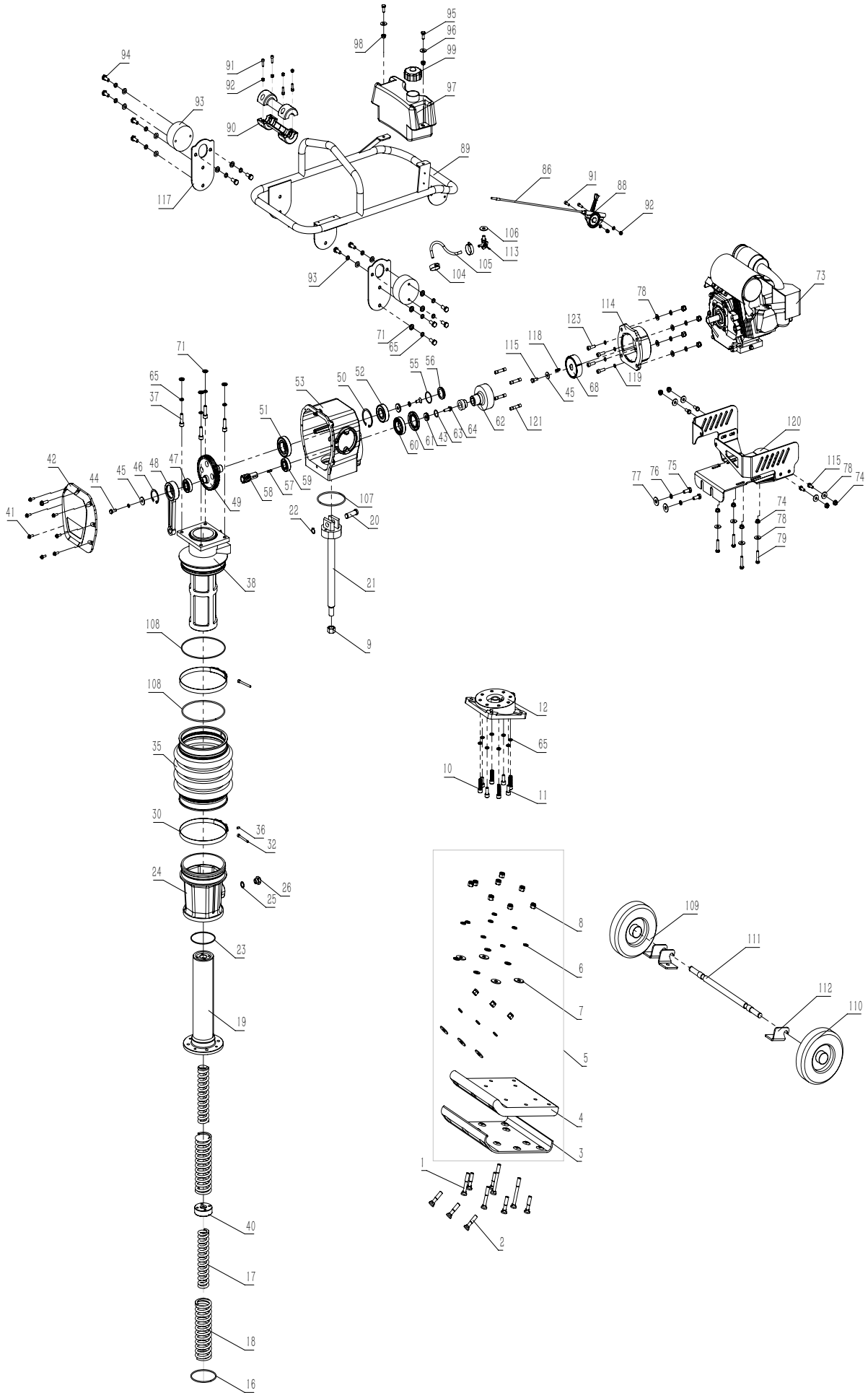

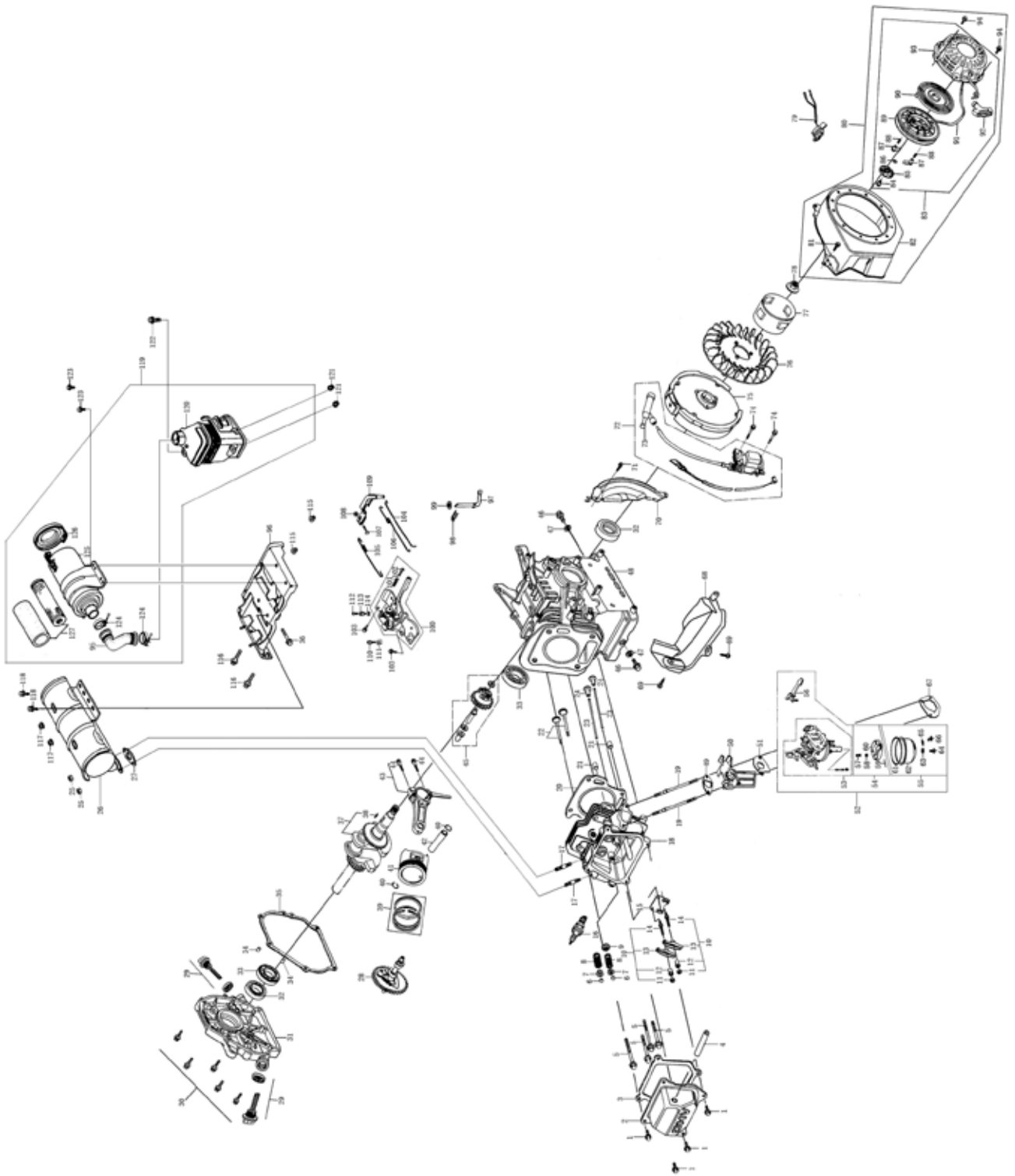

EG-Konformitätserklärung
Originalkonformitätserklärung
EC Declaration of Conformity
 Translation of the original EC declaration of conformity
Déclaration de conformité CE
 Traduction de la déclaration de conformité EC originale



Scheppach GmbH, Günzburger Str. 69, D-89335 Ichenhausen

DE	erklärt folgende Konformität gemäß EU-Richtlinie und Normen für den Artikel	PL	deklaruje, że produkt jest zgodny z następującymi dyrektywami UE i normami
GB	hereby declares the following conformity under the EU Directive and standards for the following article	LT	pareiškia, taip atitiktis pagal ES direktyvos ir standartai šį straipsnį
FR	déclare la conformité suivante selon la directive UE et les normes pour l'article	HU	az EU-irányelv és a vonatkozó szabványok szerinti következő megfeleléségi nyilatkozatot teszi a termékre
IT	dichiara la seguente conformità secondo le direttive e le normative UE per l'articolo	SI	izjavlja sledenco skladnost z EU-direktivo in normami za artikel
ES	declara la conformidad siguiente según la directiva la UE y las normas para el artículo	CZ	prohlašuje následující shodu podle smernice EU a norem pro výrobek
PT	declara o seguinte conformidade com a Directiva da UE e as normas para o seguinte artigo	SK	prehlasuje nasledujúcu zhodu podľa smernice EU a noriem pre výrobok
DK	erklærer hermed, at følgende produkt er i overensstemmelse med nedenstående EU-direktiver og standarder	HR	ovime izjavljuje da postoji skladnost prema EU-smjernica i normama za sljedeće artikle
NL	verklaart hierbij dat het volgende artikel voldoet aan de daarop betrekking hebbende EG-richtlijnen en normen	GR	δηλώνει την ακόλουθη συμμόρφωση σύμφωνα με την Οδηγία ΕΚ και τα πρότυπα για το προϊόν
FI	vakuuttaa täten, että seuraava tuote täyttää alla esitettyt EU-direktiivit ja standardit	RO	declară următoarea conformitate corespunzător directivelor și normelor UE pentru articolul
SE	försäkras härmed följande överensstämmelse enligt EU-direktiv och standarder för följande artikeln	BG	декларира съответното съответствие съгласно Дирек-тива на ЕС и норми за артикул

Marke / Brand / Marque: **Parkside**
 Art.-Bezeichnung: **VIBRATIONSSTAMPFER - PVS 4780 A1**
 Article name: **TAMPER - PVS 4780 A1**
 Nom d'article: **PILONNEUSE - PVS 4780 A1**
 Art.-Nr. / Art. no. / Numéro d'article: **39083029915**
 Ident.-Nr. / Ident. no. / N° d'ident.: **01001 - 01243**

<input type="checkbox"/> 2014/29/EU	<input type="checkbox"/> 2004/22/EG	<input type="checkbox"/> 89/686/EWG_96/58/EG	<input checked="" type="checkbox"/> 2000/14/EG_2005/88/EG
<input type="checkbox"/> 2014/35/EU	<input type="checkbox"/> 2014/68/EU	<input type="checkbox"/> 90/396/EWG	<input checked="" type="checkbox"/> Annex V
<input checked="" type="checkbox"/> 2014/30/EU	<input checked="" type="checkbox"/> 2011/65/EU*		<input checked="" type="checkbox"/> Annex VI Noise: measured $L_{WA} = 104$ dB; guaranteed $L_{WA} = 108$ dB
<input checked="" type="checkbox"/> 2006/42/EG			<input checked="" type="checkbox"/> Notified Body: TÜV Rheinland LGA Products GmbH, Tillystraße 2, 90431 Nürnberg Notified Body No.: 0197
			<input checked="" type="checkbox"/> 2010/26/EU
			Emission. No: e13*2016/1628*2016/1628SRA1/P*0076*02

Standard references:
EN 55012; EN 61000-6-1; EN 500-1; EN 500-4; EN ISO 3744

Die alleinige Verantwortung für die Ausstellung dieser Konformitätserklärung trägt der Hersteller.
 This declaration of conformity is issued under the sole responsibility of the manufacturer.
 Le fabricant assume seul la responsabilité d'établir la présente déclaration de conformité.

- * Der oben beschriebene Gegenstand der Erklärung erfüllt die Vorschriften der Richtlinie 2011/65/EU des Europäischen Parlaments und des Rates vom 8. Juni 2011 zur Beschränkung der Verwendung bestimmter gefährlicher Stoffe in Elektro- und Elektronikgeräten.
- * The object of the declaration described above fulfils the regulations of the directive 2011/65/EU of the European Parliament and Council from 8th June 2011, on the restriction of the use of certain hazardous substances in electrical and electronic equipment.
- * L'appareil décrit ci-dessus dans la déclaration est conforme aux réglementations de la directive 2011/65/EU du Parlement Européen et du Conseil du 8 juin 2011 visant à limiter l'utilisation de substances dangereuses dans la fabrication des appareils électriques et électroniques.

Ichenhausen, 25.11.2022

Signature / Andreas Pecher / Head of Project Management

First CE: 2019
Subject to change without notice

Documents registrar: Tobias Ihle
 Günzburger Str. 69, D-89335 Ichenhausen





SCHEPPACH GMBH

Günzburger Str. 69
D-89335 Ichenhausen

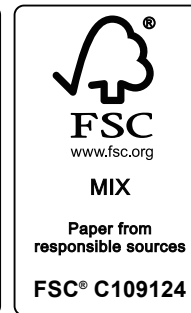

Last Information Update · Stand der Informationen · Version des informations · Stand van de informatie · Stav informací · Stan informacij · Stav informácií · Estado de las informaciones · Tilstand af information ·
Versione delle informazioni · Információk állása · Stanje informacij · Zadnje informacije · Stadiul informațiilor · Дата на информация · Εκδόση των πληροφοριών
Update: 12 / 2022 · Ident.-No.: 420839_2204_39083029915