

**/// PARKSIDE®**



## **Akku-Rasentrimmer / Cordless Grass Trimmer / Coupe-bordures sans fil PRTA 20-Li D3**

(DE) (AT) (CH) (BE)

### **Akku-Rasentrimmer**

Originalbetriebsanleitung

(FR) (BE)

### **Coupe-bordures sans fil**

Traduction de la notice originale

(IT) (MT)

### **Tagliabordi ricaricabile**

Traduzione delle istruzioni originali

(PT)

### **Aparador a bateria**

Tradução do manual original

(GB) (MT) (IE) (NL)

### **Cordless Grass Trimmer**

Translation of the original instructions

(NL) (BE)

### **Grastrimmer met accu**

Vertaling van de oorspronkelijke  
gebruiksaanwijzing

(ES)

### **Cortabordes recargable**

Traducción del manual original

**IAN 494214\_2504**

1



DE AT CH BE

Clappen Sie vor dem Lesen die Seite mit den Abbildungen aus und machen Sie sich anschließend mit allen Funktionen des Gerätes vertraut.

GB MT IE NI

Before reading, unfold the page containing the illustrations and familiarise yourself with all functions of the device.

FR BE

Avant de lire le mode d'emploi, ouvrez la page contenant les illustrations et familiarisez-vous ensuite avec toutes les fonctions de l'appareil.

NL BE

Vouw vóór het lezen de pagina met de afbeeldingen open en maak u vertrouwd met alle functies van het apparaat.

IT MT

Prima di leggere aprire la pagina con le immagini e prendere confidenza con le diverse funzioni dell'apparecchio.

ES

Antes de empezar a leer abra la página que contiene las imágenes y, en seguida, familiarícese con todas las funciones del dispositivo.

PT

Antes de começar a ler abra na página com as imagens e, de seguida, familiarize-se com todas as funções do aparelho.

DE/AT/CH/ BE	Originalbetriebsanleitung	Seite	4
GB/MT/IE/NI	Translation of the original instructions	Page	23
FR/BE	Traduction de la notice originale	Page	41
NL/BE	Vertaling van de oorspronkelijke gebruiksaanwijzing	Pagina	62
IT/MT	Traduzione delle istruzioni originali	Pagina	80
ES	Traducción del manual original	Página	99
PT	Tradução do manual original	Página	118



## Inhaltsverzeichnis

<b>Einleitung</b> .....	<b>4</b>
Bestimmungsgemäße Verwendung.....	4
Lieferumfang/Zubehör.....	5
Übersicht.....	5
Funktionsbeschreibung.....	5
Technische Daten.....	5
<b>Sicherheitshinweise</b> .....	<b>6</b>
Bedeutung der Sicherheitshinweise.....	7
Bildzeichen und Symbole.....	7
Sicherer Betrieb von Rasentrimmern.....	8
Spezielle Sicherheitshinweise für Akkugeräte.....	11
Restrisiken.....	12
<b>Vorbereitung</b> .....	<b>13</b>
Bedienteile.....	13
Montage.....	13
Abstandsrolle einsetzen und entfernen.....	13
Einstellungen am Gerät.....	14
Ladezustand des Akkus prüfen.....	15
Akku aufladen.....	15
<b>Betrieb</b> .....	<b>15</b>
Arbeiten mit dem Gerät.....	15
Gras schneiden.....	15
Rasenkantentrimmen.....	16
Akku einsetzen und entnehmen.....	16
Ein- und Ausschalten.....	16
<b>Transport</b> .....	<b>16</b>
<b>Reinigung, Wartung und Lagerung</b> .....	<b>16</b>
Reinigung.....	16
Wartung.....	17
Lagerung.....	17
<b>Entsorgung/Umweltschutz</b> .....	<b>18</b>
Akkus umweltgerecht entsorgen.....	18
<b>Fehlersuche</b> .....	<b>19</b>
<b>Service</b> .....	<b>19</b>
Garantie.....	19
Reparatur-Service.....	20
Service-Center.....	21
Importeur.....	21
<b>Ersatzteile und Zubehör</b> .....	<b>21</b>
<b>Original-EU-Konformitätserklärung</b> .....	<b>22</b>
<b>Explosionszeichnung</b> .....	<b>139</b>

## Einleitung

Herzlichen Glückwunsch zum Kauf Ihres neuen Akku-Rasentrimmers (nachfolgend Gerät oder Elektrowerkzeug genannt). Sie haben sich damit für ein hochwertiges Gerät entschieden. Dieses Gerät wurde während der Produktion auf Qualität geprüft und einer Endkontrolle unterzogen. Die Funktionsfähigkeit Ihres Gerätes ist somit sichergestellt.



Die Betriebsanleitung ist Bestandteil dieses Geräts. Sie enthält wichtige Hinweise für Sicherheit, Gebrauch und Entsorgung. Lesen Sie die Betriebsanleitung sorgfältig. Machen Sie sich mit den Bedienteilen und dem richtigen Gebrauch des Gerätes vertraut. Benutzen Sie das Gerät nur wie beschrieben und für die angegebenen Einsatzbereiche. Bewahren Sie die Betriebsanleitung gut auf und händigen Sie alle Unterlagen bei Weitergabe des Geräts an Dritte mit aus.

### Bestimmungsgemäße Verwendung

Das Gerät ist ausschließlich für folgende Verwendung bestimmt:

- Schneiden von Gras in Gärten und entlang von Beeträndern.

Verwenden Sie das Gerät nicht zum Schneiden von Hecken oder Sträuchern.

Die Benutzung des Gerätes bei Regen oder feuchter Umgebung ist verboten.

Das Gerät ist zum Gebrauch durch Erwachsene bestimmt. Jugendliche über 16 Jahre dürfen das Gerät nur unter Aufsicht benutzen.

Jede andere Verwendung, die in dieser Betriebsanleitung nicht ausdrücklich zugelassen wird, kann eine ernsthafte Gefahr für den Benutzer darstellen und zu Schäden am Gerät führen. Der Bediener oder Nutzer des Geräts ist für Unfälle oder Schäden an anderen Menschen oder deren Eigentum verantwortlich. Das Gerät ist für den Einsatz im Heimwerkerbereich bestimmt. Es wurde nicht für den gewerblichen Dauereinsatz konzipiert. Bei gewerblichem Einsatz erlischt die Garantie. Der Hersteller haftet nicht für Schäden, die durch bestimmungswidrige Verwendung oder falsche Bedienung verursacht wurden.

Das Gerät ist Teil der Serie **X 20 V TEAM** und kann mit Akkus der **X 20 V TEAM** Serie betrieben werden. Akkus der Serie **X 20 V TEAM** dürfen nur mit Ladegeräten der Serie **X 20 V TEAM** geladen werden.

### Lieferumfang/Zubehör

Packen Sie das Gerät aus und überprüfen Sie den Lieferumfang.  
Entsorgen Sie das Verpackungsmaterial ordnungsgemäß.

- Akku-Rasentrimmer
- Schutzhaube
- Abstandsrolle
- Zusatzhandgriff
- 2x Fadenspule (1x vormontiert)
- Originalbetriebsanleitung

**Akku und Ladegerät sind nicht im Lieferumfang enthalten.**

### Übersicht

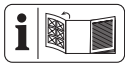

Die Abbildungen des Geräts finden Sie auf der vorderen und hinteren Ausklappseite.

#### Abb. A

- 1 Einschaltsperrle
- 2 Handgriff
- 3 Ein-/Ausschalter
- 4 Akku-Halter
- 5 Griffschraube
- 6 Griffteil
- 7 Arretierung (Motorkopf)
- 8 Schraubhülse
- 9 Teleskoprohr
- 10 Arretierknopf (Neigungswinkel)
- 11 Motorkopf
- 12 Schutzhaube
- 13 Schneidfaden
- 14 Spulenkapsel
- 15 Fadenspule
- 16 Distanzbügel (Pflanzenschutz)
- 17 Abstandsrolle
- 18 Aufnahme für Ersatzfadenspule
- 19 Zusatzhandgriff
- 20 Akku
- 21 Akku-Entriegelung

- 22 Taste (Ladezustandsanzeige)
- 23 Ladezustandsanzeige
- 24 Ladegerät

#### Abb. B

- 25 Pfeilmarkierung (Motorkopf)
- 26 Markierung (Schutzhaube)
- 27 Aussparung (Motorkopf)
- 28 Nase (Schutzhaube)

#### Abb. C

- 29 Aufnahme für Zusatzhandgriff

#### Abb. E

- 30 Öffnung (Abstandsrolle)

#### Abb. G

- 31 Spulenabdeckung
- 32 Entriegelung (Spulenabdeckung)
- 33 Fadenauslass-Öse
- 34 Arretierknopf (Spulenkapsel)
- 35 Fadenschneider
- 36 Schlitz (Fadenspule)
- 37 Öffnung (Fadenspule)

### Funktionsbeschreibung

Der Akku-Rasentrimmer besitzt als Schneideinrichtung ein Doppelfaden-System mit vollautomatischer Nachstellung. Zusätzlich ist das Gerät ausgestattet mit:

- verstellbarem Alu-Teleskoprohr
- schwenk-/drehbarem Motorkopf
- einstellbarem Zusatzhandgriff
- Schutzhaube mit Fadenschneider
- Distanzbügel (Pflanzenschutz)
- Abstandsrolle

Die Funktion der Bedienteile entnehmen Sie bitte den nachfolgenden Beschreibungen.

### Technische Daten

<b>Akku-Rasentrimmer</b> .....	<b>PRTA 20-Li D3</b>
Bemessungsspannung <i>U</i>	20 V = (Gleichspannung)
Gewicht (ohne Akku) .....	≈ 1,8 kg
Leerlaufdrehzahl <i>n</i> <sub>0</sub> .....	8500 min <sup>-1</sup>
Schutzart .....	IPX0
Schnittkreis .....	Ø 250 mm
Fadenspule	
- Fadenstärke .....	Ø 1,4 mm

- Fadenlänge ..... 2x 5 m
- Schalldruckpegel  $L_{pA}$   
..... 74,6 dB;  $K_{pA}=3$  dB
- Schalleistungspegel  $L_{WA}$   
- gemessen ..... 87,8 dB;  $K_{WA}=1,88$  m/s<sup>2</sup>
- garantiert ..... 92 dB
- Vibration  $a_h$   
- Handgriff ..... 1,844 m/s<sup>2</sup>;  $K=1,5$  m/s<sup>2</sup>
- Zusatzhandgriff ..... 1,944 m/s<sup>2</sup>;  $K=1,5$  m/s<sup>2</sup>
- Akku ..... Li-Ion
- Temperatur ..... ≤ 50 °C
- Ladevorgang ..... 4 - 40 °C
- Betrieb ..... 4 - 50 °C
- Lagerung ..... 15 - 25 °C
- PARKSIDE Performance Smart Akku  
Smart PAPS 204 A1/Smart PAPS 208 A1/  
Smart PAPS 2012 A1
- Frequenzband ..... 2400-2483,5 MHz
- Sendeleistung ..... ≤ 20 dBm

**Hinweise zu Lärm- und Vibrationswerten**

Lärm- und Vibrationswerte wurden entsprechend den in der Konformitätserklärung genannten Normen und Bestimmungen ermittelt.

**▲ VORSICHT!** Gehörschäden! Tragen Sie Gehörschutz.

Die angegebenen Schwingungsgesamtwerte und die angegebenen Geräuschemissionswerte sind nach einem genormten Prüfverfahren gemessen worden und können zum Vergleich eines Elektrowerkzeugs mit einem anderen verwendet werden. Die angegebenen Schwingungsgesamtwerte und die angegebenen Geräuschemissionswerte können auch zu einer vorläufigen Einschätzung der Belastung verwendet werden.

**▲ WARNUNG!** Die Schwingungs- und Geräuschemissionen können während der tatsächlichen Benutzung des Elektrowerkzeugs von dem Angabewert abweichen, abhängig von der Art und Weise, in der das Elektrowerkzeug verwendet wird, insbesondere, welche Art von Werkstück bearbeitet wird. Es ist notwendig, Sicherheitsmaßnahmen zum Schutz des Bedieners festzulegen, die auf einer Abschätzung der Schwingungsbelastung während der tatsächlichen Nutzungsbedingungen beruhen. Hierbei sind alle Anteile des Betriebszyklus zu berücksichtigen, beispielsweise Zeiten, in denen das

Elektrowerkzeug abgeschaltet ist, und solche, in denen es zwar eingeschaltet ist, aber ohne Belastung läuft.

**X 20 V TEAM**

Das Gerät ist Teil der Serie **X 20 V TEAM** und kann mit Akkus der **X 20 V TEAM** Serie betrieben werden. Akkus der Serie **X 20 V TEAM** dürfen nur mit Ladegeräten der Serie **X 20 V TEAM** geladen werden.

Wir empfehlen Ihnen, dieses Gerät ausschließlich mit folgenden Akkus zu betreiben: PAP 20 B1, PAP 20 B3, Smart PAPS 204 A1, Smart PAPS 208 A1, Smart PAPS 2012 A1

Wir empfehlen Ihnen, diese Akkus mit folgenden Ladegeräten zu laden: PLG 20 A3, PLG 20 A4, PLG 20 C1, PLG 20 C2, PLG 20 C3, PDSLGL 20 A1, PDSLGL 20 B1, PDSLGL 20 B2, PLG 201 A1, Smart PLGS 2012 A1

Technische Daten von Akku und Ladegerät: Siehe separate Anleitung.

**Sicherheitshinweise**



**ACHTUNG!** Beim Gebrauch von Elektrogeräten sind zum Schutz gegen elektrischen Schlag, Verletzungs- und Brandgefahr folgende grundsätzliche Sicherheitsmaßnahmen zu beachten.

**▲ WARNUNG!** Personen- und Sachschäden durch unsachgemäßen Umgang mit dem Akku. Beachten Sie die Sicherheitshinweise und Hinweise zum Aufladen und der korrekten Verwendung in der Betriebsanleitung Ihres Ak-

kus und Ladegeräts der Serie **X 20 V TEAM**. Eine detaillierte Beschreibung zum Ladevorgang und weitere Informationen finden Sie in dieser separaten Bedienungsanleitung.

**Bedeutung der Sicherheitshinweise**

**▲ GEFAHR!** Wenn Sie diesen Sicherheitshinweis nicht befolgen, tritt ein Unfall ein. Die Folge ist schwere Körperverletzung oder Tod.

**▲ WARNUNG!** Wenn Sie diesen Sicherheitshinweis nicht befolgen, tritt möglicherweise ein Unfall ein. Die Folge ist möglicherweise schwere Körperverletzung oder Tod.

**▲ VORSICHT!** Wenn Sie diesen Sicherheitshinweis nicht befolgen, tritt ein Unfall ein. Die Folge ist möglicherweise leichte oder mittelschwere Körperverletzung.

**HINWEIS!** Wenn Sie diesen Sicherheitshinweis nicht befolgen, tritt ein Unfall ein. Die Folge ist möglicherweise ein Sachschaden.

**Bildzeichen und Symbole  
Bildzeichen auf dem Gerät**



Das Gerät ist Teil der Serie **X 20 V TEAM** und kann mit Akkus der **X 20 V TEAM** Serie betrieben werden. Akkus der Serie **X 20 V TEAM** dürfen nur mit Ladegeräten der Serie **X 20 V TEAM** geladen werden.



Achtung!



Betriebsanleitung lesen



Elektrogeräte gehören nicht in den Hausmüll.



Schnittkreis



Halten Sie andere Personen fern. Sie könnten durch weggeschleuderte Fremdkörper verletzt werden.

 Nach dem Ausschalten dreht sich die Schneideinrichtung noch für einige Sekunden. Hände und Füße fernhalten.

 Gehörschutz benutzen/Augenschutz benutzen

 Die Benutzung des Gerätes bei Regen oder feuchter Umgebung ist verboten.

 Entfernen Sie den Akku vor Wartungsarbeiten!

 Garantiertes Schallleistungspegel  $L_{WA}$  in dB.

 Umstehende Personen vom Gerät fernhalten

 Verletzungsgefahr durch weggeschleuderte Teile!

 Achten Sie beim Einstellen der Arbeitspositionen darauf, dass Sie durch die Schutzabdeckung vor der Schneideinrichtung geschützt sind.

## Bildzeichen in der Betriebsanleitung

 Achtung!

### Sicherer Betrieb von Rasentrimmern

#### Allgemeine Hinweise

- Lesen Sie die Betriebsanleitung sorgfältig. Machen Sie sich mit den Bedienteilen und dem richtigen Gebrauch des Gerätes vertraut.
- Dieses Gerät ist nicht dafür bestimmt, von Kindern, Personen mit eingeschränkten körperlichen, sensorischen oder geistigen Fähigkeiten oder unzureichender Erfahrung und Wissen oder Personen, welche mit den Anweisungen nicht vertraut sind, benutzt zu werden. Kinder sollten beaufsichtigt werden, um sicherzustellen, dass sie nicht mit dem Gerät spielen. Reinigung und Wartung darf nicht von Kindern durchgeführt werden.
- Lokale Vorschriften können die Altersbeschrän-

kung für den Anwender festlegen.

- Das Gerät darf nicht in Lagen höher als 2000 m verwendet werden.
- Es ist zu beachten, dass der Benutzer selbst für Unfälle oder Gefährdungen gegenüber anderen Personen oder deren Besitz verantwortlich ist.
- Beachten Sie den Lärm- schutz und örtliche Vor- schriften.
- Betreiben Sie das Ge- rät niemals, wenn Men- schen, insbesondere Kin- der, oder Tiere in der Nä- he sind.

### **Vorbereitung**

- Benutzen Sie das Ge- rät niemals mit beschä- digten oder fehlenden Schutzeinrichtungen oder Schutzabdeckungen.
- Prüfen Sie vor Gebrauch des Geräts immer optisch auf beschädigte, fehlende oder falsch angebrachte Schutzeinrichtungen und Schutzabdeckungen.
- Prüfen Sie vor Inbetrieb- nahme der Maschine und nach irgendwelchem Auf-

prall, das Gerät auf An- zeichen von Verschleiß oder Beschädigung und lassen Sie notwendige Reparaturen durchführen.

### **Betrieb**

- Tragen Sie Augenschutz, lange Hose und festes Schuhwerk über den ge- samten Zeitraum der Be- nutzung der Maschine.
- Seien Sie aufmerksam, achten Sie darauf, was Sie tun, und gehen Sie mit Vernunft an die Arbeit mit dem Gerät. Benutzen Sie das Gerät nicht, wenn Sie müde sind oder unter Einfluss von Drogen, Al- kohol oder Medikamen- ten stehen.
- Arbeiten Sie nur bei Ta- geslicht oder bei guter künstlicher Beleuchtung.
- Vermeiden Sie den Be- trieb des Geräts bei schlechtem Wetter, ins- besondere Blitzgefahr.
- Vermeiden Sie den Be- trieb des Geräts bei nas- sem Gras.
- Arbeiten Sie nicht an übermäßig steilen Hän- gen.

- Halten Sie immer Hände und Füße von der Schneideinrichtung entfernt, vor allem, wenn Sie den Motor einschalten.
- **Warnung!** Berühren Sie keine sich bewegenden, gefährlichen Teile, bevor die Batterie entfernt wurde und die beweglichen, gefährlichen Teile vollständig zum Stillstand gekommen sind.
- Ersetzen Sie niemals die nichtmetallische Schneideinrichtung durch eine metallische Schneideinrichtung.
- Vermeiden Sie eine abnormale Körperhaltung. Sorgen Sie für einen sicheren Stand, um jederzeit das Gleichgewicht beim Arbeiten an Hängen halten zu können.
- Gehen Sie langsam. Laufen Sie nicht mit dem Gerät in der Hand.
- Halten Sie die Lüftungsöffnungen frei von Fremdkörpern.
- Schalten Sie das Gerät aus und entfernen Sie den Akku. Vergewissern Sie sich, dass alle sich bewegenden Teile zum vollständigen Stillstand gekommen sind
- wann immer Sie das Gerät verlassen,
- bevor Sie Blockierungen entfernen oder Verstopfungen beseitigen,
- bevor Sie das Gerät überprüfen, reinigen oder Arbeiten an ihm durchführen.
- Nach dem Kontakt mit einem Fremdkörper,
- immer, wenn die Maschine beginnt ungewöhnlich zu vibrieren.
- Falls das Gerät anfängt, ungewöhnlich stark zu vibrieren, ist eine sofortige Überprüfung erforderlich, entnehmen Sie den Akku und:
  - untersuchen Sie auf lose Teile und ziehen sie diese fest an,
  - suchen Sie nach Beschädigungen,
  - tauschen Sie beschädigte Teile. Wenden Sie sich an das Service-Center.
- **Schalten Sie das Gerät, bei Auftreten eines Unfalles oder einer Stö-**

**rung während des Betriebs, sofort aus. Versorgen Sie Verletzungen sachgemäß oder suchen Sie einen Arzt auf.** Lesen Sie zur Beseitigung von Störungen das Kapitel „Fehlersuche“ oder kontaktieren Sie unser Service-Center.

- **Verwenden Sie ausschließlich Zubehör, welches von PARKSIDE empfohlen wurde.** Ungeeignetes Zubehör kann zu elektrischem Schlag oder Feuer führen.

### **Reinigung, Wartung und Lagerung**

- Schalten Sie den Antrieb ab und entnehmen Sie den Akku. Warten Sie bis alle sich bewegenden Teile zum Stillstand gekommen sind und lassen Sie das Gerät abkühlen, wenn das Gerät zur Wartung, Reparatur, Lagerung oder zum Austausch eines Zubehörteils angehalten ist.
- Ersetzen Sie aus Sicherheitsgründen abgenutzte oder beschädigte Teile. Verwenden Sie aus-

schließlich Original-Ersatzteile und -Zubehör. Der Einsatz von Fremdteilen führt zum sofortigen Verlust des Garantieanspruchs.

- Überprüfen und warten Sie die Maschine regelmäßig. Lassen Sie die Maschine nur in einer Vertragswerkstatt instandsetzen.
- Bewahren Sie das Gerät unzugänglich für Kinder auf.

### **Spezielle Sicherheitshinweise für Akkugeräte**

- **Stellen Sie sicher, dass das Gerät ausgeschaltet ist, bevor Sie den Akku einsetzen.** Das Einsetzen eines Akkus in ein Elektrowerkzeug, das eingeschaltet ist, kann zu Unfällen führen.
- **Laden Sie Ihre Akkus nur im Innenbereich auf, weil das Ladegerät nur dafür bestimmt ist. Gefahr durch elektrischen Schlag.**
- **Um das Risiko eines elektrischen Schlags zu reduzieren, ziehen Sie den Stecker des Lade-**

**geräts aus der Steckdose heraus, bevor Sie es reinigen.**

- **Setzen Sie den Akku nicht über längere Zeit starker Sonneneinstrahlung aus und legen Sie ihn nicht auf Heizkörpern ab.** Hitze schadet dem Akku und es besteht Explosionsgefahr.
- **Lassen Sie einen erwärmten Akku vor dem Laden abkühlen.**
- **Öffnen Sie den Akku nicht und vermeiden Sie eine mechanische Beschädigung des Akkus.** Es besteht die Gefahr eines Kurzschlusses und es können Dämpfe austreten, die die Atemwege reizen. Sorgen Sie für Frischluft und nehmen Sie zusätzlich ärztliche Hilfe in Anspruch.
- **Verwenden Sie keine nicht wiederaufladbaren Batterien.** Das Gerät könnte beschädigt werden.
- **Verwenden Sie ausschließlich Zubehör, welches von PARKSIDE empfohlen wurde.** Un-

geeignetes Zubehör kann zu elektrischem Schlag oder Feuer führen.

### **Restrisiken**

Auch wenn Sie dieses Gerät vorschriftsmäßig bedienen, bleiben immer Restrisiken bestehen. Folgende Gefahren können im Zusammenhang mit der Bauweise und Ausführung dieses Gerätes auftreten:

- Augenschäden, falls kein geeigneter Augenschutz getragen wird.
- Gehörschäden, falls kein geeigneter Gehörschutz getragen wird.
- Gesundheitsschäden, die aus Hand-Arm-Schwingungen resultieren, falls das Gerät über einen längeren Zeitraum verwendet wird oder nicht ordnungsgemäß geführt und gewartet wird.
- Schnittverletzungen

**▲ WARNUNG!** Gefahr durch elektromagnetisches Feld, das, während das Gerät im Betrieb ist, erzeugt wird. Das Feld kann unter bestimmten Umständen aktive oder passive medizinische Implantate beein-

trächtigen. Um die Gefahr von ernsthaften oder tödlichen Verletzungen zu verringern, empfehlen wir Personen mit medizinischen Implantaten ihren Arzt und den Hersteller des medizinischen Implantats zu konsultieren, bevor das Gerät bedient wird.

## Vorbereitung

**▲ WARNUNG!** Verletzungsgefahr durch ungewollt anlaufendes Gerät. Setzen Sie den Akku erst dann in das Gerät ein, wenn das Gerät vollständig für den Einsatz vorbereitet ist.

### Bedienteile

Lernen Sie vor dem ersten Betrieb des Geräts die Bedienteile kennen.

- **Einschaltsperre (1)**
  - Sperrt den Ein-/Ausschalter gegen unbeabsichtigte Betätigung.
  - Entsperren: Drücken
- **Ein-/Ausschalter (3)**
  - Einschalten: Drücken
  - Ausschalten: Loslassen
- **Griffschraube (Abb. C.2)**  
Die Griffschraube (5) entriegelt/verriegelt die Winkelverstellung des Zusatzhandgriffs (19).
- **Schraubhülse (Abb. D.1)**  
Die Schraubhülse (8) entriegelt/verriegelt die Längenverstellung des Teleskoprohrs (9).
- **Arretierung, Motorkopf (Abb. D.2)**  
Die Arretierung (7) entriegelt/verriegelt die Positionsverstellung des Motorkopfs (11).
- **Arretierknopf, Neigungswinkel (Abb. D.3)**  
Der Arretierknopf (10) entriegelt/verriegelt die Winkelverstellung des Teleskoprohrs (9).

## Montage

**▲ WARNUNG!** Verletzungsgefahr durch ungewollt anlaufendes Gerät. Setzen Sie den Akku erst dann in das Gerät, wenn das Gerät vollständig für den Einsatz vorbereitet ist.

### Schutzhaube montieren

#### Vorgehen (Abb. B.1/B.2)

1. Setzen Sie die Schutzhaube (12) entsprechend der Markierungen (25/26) auf den Motorkopf (11). Die Pfeilmarkierung (25) am Motorkopf (11) muss dabei mit der Markierung (26) auf der Schutzhaube (12) fluchten (siehe Detailbild).  
Achten Sie darauf, dass die beiden Nasen (28) an der Unterseite der Schutzhaube (12) mit den Aussparungen (27) am Motorkopf (11) übereinstimmen.
2. Drehen Sie die Schutzhaube (12) bis zum Anschlag in Pfeilrichtung. Die Schutzhaube (12) rastet dabei spürbar ein.  
Achten Sie auf ein korrektes Einrasten und prüfen Sie durch ziehen und wackeln den festen Sitz der Schutzhaube.

### Zusatzhandgriff montieren

#### Vorgehen (Abb. C.1)

1. Lösen und entfernen Sie die vormontierte Griffschraube (5) des Zusatzhandgriffs (19).
2. Schieben Sie den Zusatzhandgriff (19) über die Aufnahme (29). Die Aufnahme für Ersatzfadenspule (18) zeigt dabei nach oben.
3. Stecken Sie die Griffschraube (5) durch die Durchgangsbohrung der Aufnahme (29) für Zusatzhandgriff.
4. Schrauben Sie den Zusatzhandgriff (19) mit der Griffschraube (5) fest.

### Abstandsrolle einsetzen und entfernen

#### Hinweise

- Die Abstandsrolle dient dem sauberen Schneiden von Rasenkanten und kann je nach Bedarf eingesteckt oder entfernt werden.

#### Vorgehen (Abb. E)

1. Stecken Sie die Abstandsrolle (17) bis zum Anschlag durch die Öffnung (30) am Motorkopf (11). Die Abstandsrolle (17) zeigt dabei nach oben.

- Um die Abstandsrolle (17) zu entfernen, ziehen Sie sie aus der Öffnung (30) am Motorkopf (11).

## Einstellungen am Gerät

### Zusatzhandgriff verstellen

Sie können den Zusatzhandgriff (19) in verschiedene Positionen bringen. Stellen Sie den Zusatzhandgriff so ein, dass die Spulenkapsel (14) in der Arbeitshaltung leicht nach vorne geneigt ist (siehe *Gras schneiden*, S. 15).

### Vorgehen (Abb. C.2)

- Lösen Sie die Griffschraube (5).
- Stellen Sie den Zusatzhandgriff (19) in die gewünschte Position. Die integrierten Raststufen verhindern ein ungewolltes Verstellen des Griffes.
- Ziehen Sie die Griffschraube (5) wieder fest.

### Höhe am Teleskoprohr anpassen

Das Teleskoprohr (9) erlaubt es Ihnen, das Gerät auf Ihre individuelle Größe einzustellen.

### Vorgehen (Abb. D.1)

- Lösen Sie die Schraubhülse (8).
- Bringen Sie das Teleskoprohr (9) auf die gewünschte Länge.
- Drehen Sie die Schraubhülse (8) wieder fest.

### Position des Motorkopfs einstellen

**⚠️ WARNUNG!** Verletzungsgefahr! Die Schutzabdeckung darf nicht vom Anwender abgewandt sein. Belassen Sie die Position des Motorkopfs (11) in der 0°-Position, wenn Sie das Gerät als Rasentrimmer in den Schnittwinkelpositionen 1 - 4 verwenden. Die Position des Motorkopfs (11) lässt sich um 180° drehen.

### Vorgehen (Abb. D.2)

- Drücken Sie die Arretierung (7) um die Verriegelung zu lösen.
- Drehen Sie das Griffteil (6), bis der Motorkopf in der gewünschten Position steht. Die Arretierung (7) muss wieder einrasten, bevor Sie das Gerät sicher verwenden können.

### Schnittwinkel einstellen

Mit verändertem Schnittwinkel können Sie auch an unzugänglichen Stellen trimmen, z. B. unter Bänken und Vorsprüngen.

### Vorgehen (Abb. D.3)

- Drücken Sie den Arretierknopf (10) um den Neigungswinkel zu verändern.
- Neigen Sie das Teleskoprohr (9) bis die gewünschte Position erreicht ist.

Diese 5 Einstellungen sind möglich:

Position	Neigungswinkel
1	15°
2	30°
3	45°
4	60°
5	75°

### Funktion als Rasentrimmer (Abb. D.2/D.3)

- Schnittwinkelposition 1 - 4
- Position des Motorkopfs 0°

### Funktion als Rasenkantentrimmer (Abb. D.2/D.3)

- Schnittwinkelposition 5
- Position des Motorkopfs 180°

### Distanzbügel verstellen

Der Distanzbügel (Pflanzenschutz) (16) hält nicht zu schneidende Pflanzen und Stämme von der Schneideinrichtung fern.

### Vorgehen (Abb. F)

- Klappen Sie den Distanzbügel (16) nach unten.
- Klappen Sie den Distanzbügel (16) nach oben (Parkposition), wenn er nicht benötigt wird.

### Schneidfaden verlängern

Das Gerät ist mit einer *vollautomatischen Fadennachführung* ausgerüstet. Der Faden verlängert sich automatisch bei jedem Einschaltvorgang. Damit die Fadenverlängerungs-Automatik korrekt funktioniert, muss die Fadenspule (15) zum Stillstand gekommen sein, bevor Sie das Gerät erneut einschalten. Sollten die Fäden anfangs länger sein als der Schnittkreis vorgibt, werden sie durch den Fadenschneider (35) automatisch auf die richtige Länge gekürzt.

### Vorgehen (Abb. G)

- Kontrollieren Sie die Nylonfäden regelmäßig auf Beschädigung und ob der Schneidfaden noch die durch den Fadenschneider vorgegebene Länge aufweist.
- Wenn keine Fadenenden sichtbar sind:** Erneuern Sie die Fadenspule (siehe *Wartung*, S. 17).
- Fadenlänge manuell einstellen:**

Nehmen Sie den Akku (20) aus dem Gerät.  
Ziehen Sie leicht am Fadenende und drücken Sie, ggf. mehrmals, den Arretierknopf (34), bis das Fadenende etwas über den Fadenschneider (35) heraussteht.

### Ladezustand des Akkus prüfen

LEDs	Bedeutung
rot, orange, grün	Akku geladen
rot, orange	Akku teilweise geladen
rot	Akku muss geladen werden

1. Drücken Sie die Taste (22) neben der Ladezustandsanzeige (23) am Akku (20). Die LEDs der Ladezustandsanzeige zeigen den Ladezustand des Akkus.
2. Laden Sie den Akku (20) auf, wenn nur noch die rote LED der Ladezustandsanzeige (23) leuchtet.

### Akku aufladen

Siehe auch Betriebsanleitung des Ladegeräts.

#### Hinweise

- Lassen Sie einen erwärmten Akku vor dem Laden abkühlen.
- Setzen Sie den Akku nicht über längere Zeit direkter Sonneneinstrahlung oder Temperaturen  $\leq 50^\circ\text{C}$  aus. Vermeiden Sie insbesondere das Ablegen auf Heizkörpern oder das Lagern in Fahrzeugen, die in der Sonne geparkt sind.

#### Vorgehen

1. Nehmen Sie gegebenenfalls den Akku (20) aus dem Akku-Gerät.
2. Schieben Sie den Akku in den Ladeschacht des Ladegeräts (24).
3. Schließen Sie das Ladegerät an eine Steckdose an.
4. Nach erfolgtem Ladevorgang trennen Sie das Ladegerät vom Netz.
5. Ziehen Sie den Akku aus dem Ladeschacht.

### Kontroll-LEDs auf dem Ladegerät (24)

grün	rot	Bedeutung
leuchtet	—	<ul style="list-style-type: none"> <li>• Akku ist vollständig aufgeladen</li> <li>• bereit (kein Akku eingelegt)</li> </ul>
—	leuchtet	Akku wird aufgeladen
—	blinkt	Akku ist überhitzt
blinkt	blinkt	Akku ist defekt

## Betrieb

### Arbeiten mit dem Gerät

**⚠️ WARNUNG!** Verletzungsgefahr! Beachten Sie die nachfolgenden Hinweise.

- Schneiden Sie kein feuchtes oder nasses Gras.
- Vergewissern Sie sich vor dem Starten des Geräts, dass die Schneideinrichtung nicht mit Steinen, Geröll oder anderen Fremdkörpern in Berührung ist.
- Schalten Sie das Gerät ein, bevor Sie sich dem zu schneidenden Gras nähern.
- Vermeiden Sie die Überbeanspruchung des Gerätes während der Arbeit.
- Vermeiden Sie die Berührung mit festen Hindernissen (Steine, Mauern, Lattenzäune usw.). Der Nylonfaden der Fadenspule würde sich schnell abnutzen.
- Vermeiden Sie die Verwendung des Gerätes bei schlechtem Wetter, besonders bei Blitzgefahr!
- Der Ein-/Ausschalter darf nicht arretiert werden. Er muss nach Loslassen des Schalters den Motor ausschalten.

### Gras schneiden

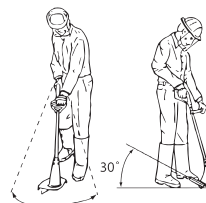

1. Schneiden Sie Gras, indem Sie das Gerät nach rechts und links schwenken.
2. Schneiden Sie langsam und halten Sie beim Schneiden das Gerät um ca.  $30^\circ$  nach vorn geneigt.

- Schneiden Sie langes Gras schichtweise von oben nach unten.

## Rasenkantentrimmen

Zum Trimmen von Rasenkanten führen Sie das Gerät langsam an den Rasenkanten entlang.

### Einstellungen (Abb. D.2/D.3/F)

- Position Motorkopf: 180°
- Schnittwinkelposition: 5
- Distanzbügel in Parkposition

**Achten Sie darauf, dass Sie beim Arbeiten durch die Schutzhaube (12) vor der Schneideinrichtung geschützt sind.**

## Akku einsetzen und entnehmen

**⚠ WARNUNG!** Verletzungsgefahr durch ungewollt anlaufendes Gerät. Setzen Sie den Akku erst dann in das Gerät ein, wenn das Gerät vollständig für den Einsatz vorbereitet ist.

*HINWEIS!* Beschädigungsgefahr! Falscher Akku kann Gerät und Akku beschädigen.

### Akku einsetzen

- Schieben Sie den Akku (20) entlang der Führungsschiene in den Akku-Halter (4). Der Akku verriegelt hörbar.

### Akku entnehmen

- Drücken und halten Sie die Akku-Entriegelung (21) am Akku (20).
- Ziehen Sie den Akku aus dem Akku-Halter (4).

## Ein- und Ausschalten

**⚠ WARNUNG!** Verletzungsgefahr durch ungewollten Dauerbetrieb des Gerätes. Prüfen Sie vor dem Einsetzen der Akkus in das Gerät, dass der Ein-/Ausschalter (3) ordnungsgemäß funktioniert und beim Loslassen in die Aus-Stellung zurückkehrt.

**⚠ VORSICHT!** Achten Sie auf einen sicheren Stand und halten Sie das Gerät mit beiden Händen und mit Abstand vom eigenen Körper gut fest. Achten Sie vor dem Einschalten darauf, dass das Gerät keine Gegenstände berührt.

**⚠ WARNUNG!** Verletzungsgefahr durch Nachdrehen der Schneideinrichtung. Lassen Sie die Schneideinrichtung vollständig zur Ruhe kommen. Hände und Füße fernhalten!

## Einschalten

- Setzen Sie den Akku (20) in das Gerät ein.
- Drücken Sie die Einschaltsperrleiste (1).
- Drücken und halten Sie den Ein-/Ausschalter (3).
- Lassen Sie die Einschaltsperrleiste (1) los.

## Ausschalten

- Lassen Sie den Ein-/Ausschalter (3) los.
- Entnehmen Sie den Akku (20) aus dem Gerät, wenn Sie das Gerät unbeaufsichtigt lassen oder mit der Arbeit fertig sind.

## Transport

Hinweise zum Transport des Geräts:

- Schalten Sie das Gerät aus und entfernen Sie den Akku. Vergewissern Sie sich, dass alle sich bewegenden Teile zum vollständigen Stillstand gekommen sind.
- Tragen Sie das Gerät immer mit zwei Händen, mit einer Hand am Handgriff (2) und mit der anderen Hand am Zusatzhandgriff (19).

## Reinigung, Wartung und Lagerung

**⚠ WARNUNG!** Verletzungsgefahr durch ungewollt anlaufendes Gerät. Schützen Sie sich bei Wartungs- und Reinigungsarbeiten. Schalten Sie das Gerät aus und entfernen Sie den Akku (20). Lassen Sie Instandsetzungsarbeiten und Wartungsarbeiten, die nicht in dieser Anleitung beschrieben sind, von unserem Service-Center durchführen. Verwenden Sie nur Original-Ersatzteile.

## Reinigung

**⚠ WARNUNG!** Elektrischer Schlag! Spritzen Sie das Gerät niemals mit Wasser ab. *HINWEIS!* Beschädigungsgefahr. Chemische Substanzen können die Kunststoffteile des Gerätes angreifen. Verwenden Sie keine Reinigungs- bzw. Lösungsmittel.

- Halten Sie Lüftungsschlitze, Motorgehäuse und Griffe des Gerätes sauber. Verwenden Sie dazu ein feuchtes Tuch oder eine Bürste.

**⚠ WARNUNG!** Verletzungsgefahr durch bewegliche, gefährliche Teile! Achten Sie auf den Fadenschneider. Er kann schwere Schnittwunden verursachen.

- Reinigen Sie nach jedem Schneidvorgang die Schutzabdeckung und die Schneideinrichtung von Gras und Erde.

## Wartung

### Fadenspule wechseln (Abb. G)

Die korrekte Wickelrichtung der Fadenspule (15) ist in der Spulenkapsel (14) und auf der Fadenspule angegeben. Die Pfeile auf der Spulenabdeckung (31) geben die Drehrichtung des Motors an.

### Vorgehen

1. Nehmen Sie den Akku (20) aus dem Gerät.
2. Öffnen Sie die Spulenkapsel (14), indem Sie gleichzeitig die beiden Entriegelungen (32) an der Spulenkapsel drücken.
3. Entfernen Sie die Spulenabdeckung (31) und entnehmen Sie die alte Fadenspule (15).
4. Drücken Sie die Fadenenden der neuen Fadenspule aus den Schlitz (36) der Fadenspule heraus.
5. Setzen Sie die neue Fadenspule (15) in die Spulenkapsel (14) ein. Die Seite der Fadenspule, auf der die Laufrichtung durch Pfeile angegeben ist, muss nach dem Einsetzen sichtbar sein.
6. Stecken Sie die beiden Fadenenden durch die sich gegenüberliegenden Fadenauslass-Ösen (33).
7. Setzen Sie die Spulenabdeckung (31) wieder auf die Spulenkapsel (14). Achten Sie darauf, dass die Entriegelungen (32) am Deckel dabei genau in die Aussparungen an der Spulenkapsel passen. Sie rasten dann spürbar ein.
8. Ziehen Sie an den Fadenenden und drücken Sie immer wieder den Arretierknopf (34), bis die Fadenenden circa 1 cm über den Fadenschneider (35) heraussteht.
9. Kontrollieren Sie den Fadenschneider.

Verwenden Sie das Gerät auf keinen Fall ohne oder mit defektem Fadenschneider. Wenn der Fadenschneider beschädigt ist, wenden Sie sich an das Service-Center.

### Ersatzfaden aufwickeln

1. Fädeln Sie ein Fadenende des Ersatzfadens durch die Öffnung (37) der Fadenspule (15).
2. Wickeln Sie den Faden in Wickelrichtung der Fadenspule. Beachten Sie dabei die

Pfeile auf der Oberseite der Fadenspule (15).

## Schutzhaube demontieren

### Hinweise

- Halten Sie Ihren Rasentrimmer in einwandfreiem Zustand, indem Sie die Schutzhaube regelmäßig überprüfen und bei Bedarf ersetzen.

### Voraussetzungen

- Abstandsrolle (17) entfernt (*Abstandsrolle einsetzen und entfernen, S. 13*)

### Notwendige Werkzeuge (nicht mitgeliefert)

- Schlitzschraubendreher

### Vorgehen (Abb. B.2)

1. Hebeln Sie mit einem kleinen Schlitzschraubendreher die Nase (28) an der Schutzhaube (12) über die Aussparung (27) am Motorkopf (11) (siehe Detailbild) und drehen Sie gleichzeitig die Schutzhaube (12) gegen die Pfeilrichtung.
2. Nehmen Sie die Schutzhaube (12) vom Motorkopf (11) ab.
3. Ersetzen Sie die beschädigte Schutzhaube (siehe *Schutzhaube montieren, S. 13*).

## Lagerung

Lagern Sie das Gerät stets:

- sauber
- trocken
- staubgeschützt
- außerhalb der Reichweite von Kindern

Die Lagertemperatur für den Akku und das Gerät beträgt zwischen 15 – 25 °C. Vermeiden Sie während der Lagerung extreme Kälte oder Hitze, damit der Akku nicht an Leistung verliert oder geschädigt wird.

Nehmen Sie den Akku vor einer längeren Lagerung (z. B. Überwinterung) aus dem Gerät (separate Bedienungsanleitung für Akku und Ladegerät beachten).

Legen Sie das Gerät nicht auf der Schutzabdeckung ab. Hängen Sie es am Besten am oberen Handgriff auf, dass die Schutzabdeckung keine anderen Gegenstände berührt. Es besteht die Gefahr, dass sich die Schutzabdeckung verformt und sich damit Abmessungen und Sicherheitseigenschaften verändern.

## Entsorgung/Umweltschutz

Nehmen Sie den Akku aus dem Gerät und führen Sie Gerät, Akku, Zubehör und Verpackung einer umweltgerechten Wiederverwertung zu.



Elektrogeräte gehören nicht in den Hausmüll.

Das Symbol der durchgestrichenen Mülltonne bedeutet, dass dieses Elektro- bzw. Elektronikgerät am Ende seiner Lebensdauer nicht im Hausmüll entsorgt werden darf, sondern vom Endnutzer einer getrennten Sammlung zugeführt werden muss.

### Richtlinie 2012/19/EU über Elektro- und Elektronik-Altgeräte:

Verbraucher sind gesetzlich dazu verpflichtet, Elektro- und Elektronikgeräte am Ende ihrer Lebensdauer einer umweltgerechten Wiederverwertung zuzuführen. Auf diese Weise wird eine umwelt- und ressourcenschonende Verwertung sichergestellt. Je nach Umsetzung in nationales Recht können Sie folgende Möglichkeiten haben:

- an einer Verkaufsstelle zurückgeben,
- an einer offiziellen Sammelstelle abgeben,
- an den Hersteller/Inverkehrbringer zurücksenden.

Nicht betroffen sind den Altgeräten beigefügte Zubehörteile und Hilfsmittel ohne Elektrobestandteile.

### Zusätzliche Entsorgungshinweise für Deutschland

Das Gerät ist bei eingerichteten Sammelstellen, Wertstoffhöfen oder Entsorgungsbetrieben abzugeben. Zudem sind Vertreiber von Elektro- und Elektronikgeräten sowie Vertreiber von Lebensmitteln zur Rücknahme verpflichtet. LIDL bietet Ihnen Rückgabemöglichkeiten direkt in den Filialen und Märkten an. Rückgabe und Entsorgung sind für Sie kostenfrei.

Beim Kauf eines Neugerätes haben Sie das Recht, ein entsprechendes Altgerät unentgeltlich zurückzugeben.

Zusätzlich haben Sie die Möglichkeit, unabhängig vom Kauf eines Neugerätes, unentgeltlich (bis zu drei) Altgeräte abzugeben, die in keiner Abmessung größer als 25 cm sind. Bitte entnehmen Sie vor der Rückgabe Batterien oder Akkumulatoren, sowie Lampen, die zerstörungsfrei entnommen werden können und führen diese einer separaten Sammlung zu.

### Akkus umweltgerecht entsorgen



Der Akku darf am Ende der Nutzungszeit nicht über den Hausmüll entsorgt werden. Werfen Sie den Akku nicht ins Feuer (Explosionsgefahr) oder ins Wasser. Beschädigte Akkus können der Umwelt und ihrer Gesundheit schaden, wenn giftige Dämpfe oder Flüssigkeiten austreten.

Sie sind verpflichtet, defekte oder ausgediente Akkus umweltgerecht zu entsorgen.

- Öffnen Sie Akkus nicht und vermeiden Sie eine mechanische Beschädigung. Es besteht die Gefahr eines Kurzschlusses und es können Dämpfe austreten, die die Atemwege reizen.
- Aus Sicherheitsgründen sollten Akkus vor der Entsorgung entladen werden.
- Kleben Sie die Pole ab, um Kurzschlüsse zu vermeiden.
- Entsorgen Sie Akkus über den Handel oder eine Sammelstelle.
- **Beschädigte Akkus**  
Behandeln Sie äußerlich beschädigte Akkus besonders vorsichtig!
  - Berühren Sie beschädigte Akkus nicht mit bloßen Händen.
  - Falls Sie die Pole nicht abkleben können, geben Sie Akkus einzeln in eine Plastiktüte.
  - Geben Sie beschädigte Akkus einzeln in einen nicht brennbaren, verschließbaren Behälter, der noch mit Sand gefüllt werden kann.
  - Bringen Sie beschädigte Akkus zu einer Sammelstelle mit Fachpersonal.

## Fehlersuche

Die folgende Tabelle hilft Ihnen kleine Störungen zu beseitigen:

Problem	Mögliche Ursache	Fehlerbehebung
Gerät startet nicht	Akku (20) entladen	Akku laden (siehe separate Bedienungsanleitung für Akku und Ladegerät)
	Akku (20) nicht eingesetzt	<i>Akku einsetzen, S. 16</i>
	Ein-/Ausschalter (3) defekt	Wenden Sie sich an das Service-Center.
	Motor defekt	
Gerät arbeitet mit Unterbrechungen	Interner Wackelkontakt	Wenden Sie sich an das Service-Center.
	Ein-/Ausschalter (3) defekt	
Starke Vibrationen, starke Geräusche	Schneideinrichtung verschmutzt	Schneideinrichtung reinigen (siehe <i>Reinigung, Wartung und Lagerung, S. 16</i> )
	Motor defekt	Wenden Sie sich an das Service-Center.
Schlechtes Schneidergebnis	Fadenspule (15) hat nicht genügend Schneidfaden	<i>Schneidfaden verlängern, S. 14</i> <i>Fadenspule wechseln (Abb. G), S. 17</i>
	Schneidfaden ist nicht aus der Spulenkapsel (14) geführt	Spulenabdeckung (31) von der Spulenkapsel abnehmen und Schneidfaden durch die Fadenauslass-Öse (33) nach außen fädeln, Spulenabdeckung wieder schließen
	Schneideinrichtung verschmutzt	Schneideinrichtung reinigen (siehe <i>Reinigung, Wartung und Lagerung, S. 16</i> )
	Geringe Akkuleistung	Akku laden (siehe separate Bedienungsanleitung für Akku und Ladegerät)

## Service

### Garantie

Sehr geehrte Kundin, sehr geehrter Kunde, Sie erhalten auf dieses Produkt 3 Jahre Garantie ab Kaufdatum. Im Falle von Mängeln dieses Produkts stehen Ihnen gegen den Verkäufer des Produkts gesetzliche Rechte zu. Diese gesetzlichen Rechte werden durch unsere im Folgenden dargestellte Garantie nicht eingeschränkt.

### Garantiebedingungen

Die Garantiefrist beginnt mit dem Kaufdatum. Bitte bewahren Sie den Original-Kassenbon gut auf. Diese Unterlage wird als Nachweis für den Kauf benötigt. Tritt inner-

halb von drei Jahren ab dem Kaufdatum dieses Produkts ein Material- oder Fabrikationsfehler auf, wird das Produkt von uns – nach unserer Wahl – für Sie kostenlos repariert oder ersetzt. Diese Garantieleistung setzt voraus, dass innerhalb der Drei-Jahres-Frist das defekte Produkt und der Kaufbeleg (Kassenbon) vorgelegt und schriftlich kurz beschrieben wird, worin der Mangel besteht und wann er aufgetreten ist.

Wenn der Defekt von unserer Garantie gedeckt ist, erhalten Sie das reparierte oder ein neues Produkt zurück. Mit Reparatur oder Austausch des Produkts beginnt kein neuer Garantiezeitraum.

## Garantiezeit und gesetzliche Mängelansprüche

Die Garantiezeit wird durch die Gewährleistung nicht verlängert. Dies gilt auch für ersetzte und reparierte Teile. Eventuell schon beim Kauf vorhandene Schäden und Mängel müssen sofort nach dem Auspacken gemeldet werden. Nach Ablauf der Garantiezeit anfallende Reparaturen sind kostenpflichtig.

### Garantieumfang

Das Produkt wurde nach strengen Qualitätsrichtlinien sorgfältig produziert und vor Anlieferung gewissenhaft geprüft.

Die Garantieleistung gilt für Material- oder Fabrikationsfehler. Diese Garantie erstreckt sich nicht auf Produktteile, die normaler Abnutzung ausgesetzt sind und daher als Verschleißteile angesehen werden können (z. B. Fadenspule) oder für Beschädigungen an zerbrechlichen Teilen.

Diese Garantie verfällt, wenn das Produkt beschädigt, nicht sachgemäß benutzt oder nicht gewartet wurde. Für eine sachgemäße Benutzung des Produkts sind alle in der Betriebsanleitung aufgeführten Anweisungen genau einzuhalten. Verwendungszwecke und Handlungen, von denen in der Betriebsanleitung abgeraten oder vor denen gewarnt wird, sind unbedingt zu vermeiden.

Das Produkt ist lediglich für den privaten und nicht für den gewerblichen Gebrauch bestimmt. Bei missbräuchlicher und unsachgemäßer Behandlung, Gewaltanwendung und bei Eingriffen, die nicht von unserer autorisierten Service-Niederlassung vorgenommen wurden, erlischt die Garantie.

### Abwicklung im Garantiefall

Um eine schnelle Bearbeitung Ihres Anliegens zu gewährleisten, folgen Sie bitte den folgenden Hinweisen:

- Bitte halten Sie für alle Anfragen den Kassenbon und die Artikelnummer (IAN 494214\_2504) als Nachweis für den Kauf bereit.
- Die Artikelnummer entnehmen Sie bitte dem Typenschild am Produkt, einer Gravur am Produkt, dem Titelblatt der Bedienungsanleitung (unten links) oder dem Aufkleber auf der Rück- oder Unterseite des Produktes.
- Sollten Funktionsfehler oder sonstige Mängel auftreten, kontaktieren Sie zunächst das nachfolgend benannte Service-Center **telefonisch** oder nutzen

Sie unser **Kontaktformular**, das Sie auf [parkside-diy.com](http://parkside-diy.com) in der Kategorie **Service** finden.

- Ein als defekt erfasstes Produkt können Sie, nach Rücksprache mit unserem Service-Center unter Beifügung des Kaufbelegs (Kassenbons) und der Angabe, worin der Mangel besteht und wann er aufgetreten ist, für Sie portofrei an die Ihnen mitgeteilte Service-Anschrift übersenden. Um Annahmeprobleme und Zusatzkosten zu vermeiden, benutzen Sie unbedingt nur die Adresse, die Ihnen mitgeteilt wird. Stellen Sie sicher, dass der Versand nicht unfrei, per Sperrgut, Express oder sonstiger Sonderfracht erfolgt. Senden Sie das Produkt bitte inkl. aller beim Kauf mitgelieferten Zubehörteile ein und sorgen Sie für eine ausreichend sichere Transportverpackung.



Auf [parkside-diy.com](http://parkside-diy.com) können Sie diese und viele weitere Handbücher einsehen und herunterladen. Mit diesem QR-Code gelangen Sie direkt auf [parkside-diy.com](http://parkside-diy.com). Wählen Sie Ihr Land aus, und suchen Sie über die Suchmaske nach den Bedienungsanleitungen. Durch Eingabe der Artikelnummer (IAN) 494214\_2504 können Sie Ihre Bedienungsanleitung öffnen.

### Reparatur-Service

Für Reparaturen, **die nicht der Garantie unterliegen**, wenden Sie sich an das Service-Center. Dort erhalten Sie gerne einen Kostenvoranschlag.

- Wir können nur Geräte bearbeiten, die ausreichend verpackt und frankiert eingekauft wurden.

**Hinweis:** Bitte senden Sie Ihr Gerät gereinigt und mit Hinweis auf den Defekt an

die vom Service-Center genannte Adresse.

- Nicht angenommen werden unfrei eingeschickte Geräte sowie Geräte, die per Sperrgut, Express oder mit sonstiger Sonderfracht versendet wurden.
- Wir entsorgen Ihre eingesendeten, defekten Geräte kostenlos.

### Service-Center

**DE** **Service Deutschland**  
Tel.: 0800 88 55 300  
Kontaktformular auf  
[parkside-diy.com](http://parkside-diy.com)  
**IAN 494214\_2504**

**AT** **Service Österreich**  
Tel.: 0800 447750  
Kontaktformular auf  
[parkside-diy.com](http://parkside-diy.com)  
**IAN 494214\_2504**

**CH** **Service Schweiz**  
Tel.: 0800 56 36 01  
Kontaktformular auf  
[parkside-diy.com](http://parkside-diy.com)  
**IAN 494214\_2504**

**BE** **Service Belgien**  
Tel.: 0800 12614  
Kontaktformular auf  
[parkside-diy.com](http://parkside-diy.com)  
**IAN 494214\_2504**

### Importeur

Bitte beachten Sie, dass die folgende Anschrift keine Serviceanschrift ist. Kontaktieren Sie zunächst das oben genannte Service-Center.

Grizzly Tools GmbH & Co. KG  
Stockstädter Str. 20  
63762 Großostheim  
DEUTSCHLAND  
[www.grizzlytools.de](http://www.grizzlytools.de)

## Ersatzteile und Zubehör

**Ersatzteile und Zubehör erhalten Sie unter [www.grizzlytools.shop](http://www.grizzlytools.shop).** Sollten bei Ihrem Bestellvorgang Probleme auftreten, kontaktieren Sie uns über unseren Online-Shop. Bei weiteren Fragen wenden Sie sich an: *Service-Center*, S. 21

Pos.-Nr.	Bezeichnung	Best.-Nr.
19	Zusatzhandgriff	91120360
12+35	Schutzhaube + Fadenschneider	91120361
15	Fadenspule	13600210

## Original-EU-Konformitätserklärung

Produkt: **Akku-Rasentrimmer**

Modell: **PRTA 20-Li D3**

Seriennummer: 000001 – 329000

Der oben beschriebene Gegenstand der Erklärung erfüllt die einschlägigen Harmonisierungsrechtsvorschriften der Union:

**2006/42/EG • 2014/30/EU • 2000/14/EG & 2005/88/EG • 2011/65/EU & (EU) 2015/863  
Produkt mit Akku Smart PAPS 204 A1/  
Smart PAPS 208 A1/Smart PAPS 2012 A1: 2014/53/EU**

Der oben beschriebene Gegenstand der Erklärung erfüllt die Vorschriften der Richtlinie 2011/65/EU des Europäischen Parlaments und des Rates vom 8. Juni 2011 zur Beschränkung der Verwendung bestimmter gefährlicher Stoffe in Elektro- und Elektronikgeräten.

Um die Konformität zu gewährleisten, wurden folgende harmonisierte Normen sowie nationale Normen und Bestimmungen angewendet:

**EN 60335-1:2012/A15:2021 • EN 50636-2-91:2014  
EN IEC 55014-1:2021 • EN IEC 55014-2:2021  
EN IEC 63000:2018  
Produkt mit Akku Smart PAPS 204 A1/Smart PAPS 208 A1/Smart PAPS 2012 A1:  
EN 301 489-1 V2.2.3:2019 • EN 301 489-17 V3.3.1:2024  
EN 300 328 V2.2.2:2019 • EN 50663:2017**

In Übereinstimmung mit der Richtlinie 2000/14/EG über Geräuschemissionen wird Folgendes bestätigt: Schalleistungspegel  $L_{WA}$

- gemessen: 87,8 dB;
- garantiert: 92 dB

Angewandtes Konformitätsbewertungsverfahren nach 2000/14/EG, Anhang VI.

Notifizierte Stelle: TÜV SÜD Industrie Service GmbH, Westendstrasse 199, 80686 München, NB 0036

Die alleinige Verantwortung für die Ausstellung dieser Konformitätserklärung trägt der Hersteller:



Grizzly Tools GmbH & Co. KG  
Stockstädter Str. 20  
63762 Großostheim  
DEUTSCHLAND  
25.10.2025

Christian Frank  
Dokumentationsbevollmächtigter

## Table of Contents

<b>Introduction.....</b>	<b>23</b>
Proper use.....	23
Scope of delivery/accessories.....	24
Overview.....	24
Description of functions.....	24
Technical data.....	24
<b>Safety information.....</b>	<b>25</b>
Meaning of the safety information.....	25
Pictograms and symbols.....	26
Safe operation of lawn trimmers.....	27
Special safety warnings for battery-operated tools.....	30
Residual risks.....	30
<b>Preparation.....</b>	<b>31</b>
Control elements.....	31
Assembly.....	31
Inserting and removing the distance rollers.....	32
Device settings.....	32
Checking the battery charge level.....	33
Charging the battery.....	33
<b>Operation.....</b>	<b>33</b>
Working with the device.....	33
Cutting grass.....	34
Lawn edge trimming.....	34
Inserting and removing the battery.....	34
Switching on and off.....	34
<b>Transport.....</b>	<b>34</b>
<b>Cleaning, maintenance and storage.....</b>	<b>34</b>
Cleaning.....	34
Maintenance.....	35
Storage.....	35
<b>Disposal/environmental protection.....</b>	<b>35</b>
Dispose of batteries in an environmentally friendly manner.....	36
<b>Troubleshooting.....</b>	<b>36</b>
<b>Service.....</b>	<b>37</b>
Guarantee.....	37
Repair service.....	38
Service Centre.....	38
Importer.....	38
<b>Spare parts and accessories.....</b>	<b>39</b>
<b>Translation of the original EU declaration of conformity.....</b>	<b>39</b>
<b>Declaration Of Conformity.....</b>	<b>40</b>
<b>Exploded view.....</b>	<b>139</b>

## Introduction

Congratulations on purchasing your new cordless lawn trimmer (hereafter referred to as device or power tool).

You have chosen a high-quality device. This device was quality-tested and subjected to a final inspection during production, therefore ensuring proper functioning of your device.



The instruction manual forms part of this device. It contains important information on safety, use and disposal. Read the instruction manual carefully. Familiarise yourself with the controls and how to use the device correctly. Use the device only as described and for the stated fields of application. Store the instruction manual carefully and ensure that all documents are handed over in the event that the device is passed on to another user.

### Proper use

This device is only intended for the following use:

- Cutting grass in gardens and along bed edges.

Do not use the device for cutting hedges or shrubs.

Use of the device in the rain or a damp environment is prohibited.

The device is intended for use by adults. Children under the age of 16 may not use the device, except under supervision.

Any other use that is not expressly permitted in this instruction manual may pose a serious hazard to the user and result in damage to the device. The operator or user of the machine is responsible for any accidents or personal injury and/or material damage to third parties or their property. The machine is intended to be used by do-it-yourselfers. It was not designed for heavy commercial use. The warranty is void in the case of commercial use. The manufacturer is not liable for damage caused by improper use or incorrect operation.

The device is part of the **X 20 V TEAM** series and can be operated with batteries of the **X 20 V TEAM** series. Batteries of the **X 20 V TEAM** series may only be charged using chargers of the **X 20 V TEAM** series.

## Scope of delivery/accessories

Unpack the device and check that everything is present.

Dispose of the packaging material properly.

- Cordless Grass Trimmer
- Protective cover
- Distance roller
- Auxiliary handle
- 2x Spool (1x pre-assembled)
- Translation of the original instructions

**The rechargeable battery and charger are not included in delivery.**

## Overview

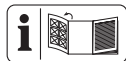

The illustrations for the device can be found on the front and back fold-out page.

### Fig. A

- 1 Switch lock
- 2 Handle
- 3 On/Off switch
- 4 Battery holder
- 5 Grip screw
- 6 Handle part
- 7 Locking mechanism (Motor head)
- 8 Screw sleeve
- 9 Telescopic tube
- 10 Locking button (Angle of tilt)
- 11 Motor head
- 12 Protective cover
- 13 Cutting line
- 14 Spool cap
- 15 Spool
- 16 Spacer (plant protection)
- 17 Distance roller
- 18 Holder for spare spool
- 19 Auxiliary handle
- 20 Battery
- 21 Battery release
- 22 Button (Charge level indicator)
- 23 Charge level indicator
- 24 Charger

### Fig. B

- 25 Arrow mark (Motor head)
- 26 Mark (Protective cover)

- 27 Recess (Motor head)
- 28 Lug (Protective cover)

### Fig. C

- 29 Holder for auxiliary handle

### Fig. E

- 30 Opening (Distance roller)

### Fig. G

- 31 Spool cover
- 32 Release (Spool cover)
- 33 Line outlet loop
- 34 Locking button (Spool cap)
- 35 Line cutter
- 36 Slot (Spool)
- 37 Opening (Spool)

## Description of functions

The cordless lawn trimmer has a double-line system with fully automatic adjustment as cutting unit.

The device is also equipped with:

- Adjustable aluminium telescopic tube
- Swivel/rotatable motor head
- Adjustable auxiliary handle
- Protective cover with line cutter
- Spacer (plant protection)
- Distance roller

Please refer to the descriptions below for information on how the operating elements work.

## Technical data

### Cordless Grass Trimmer ..... PRTA 20-Li D3

Rated voltage  $U$  ..... 20 V = (Direct voltage)

Weight (without battery) .....  $\approx$  1.8 kg

No-load rotation speed  $n_0$  ..... 8500 min<sup>-1</sup>

Protection type ..... IPX0

Cutting circle .....  $\varnothing$  250 mm

Spool

– Line thickness .....  $\varnothing$  1.4 mm

– Line length ..... 2x 5 m

Sound pressure level ( $L_{pA}$ )

..... 74.6 dB;  $K_{pA}$ =3 dB

Sound power level ( $L_{WA}$ )

– Measured (EU) ..... 87.8 dB;  $K_{WA}$ =1.88 m/s<sup>2</sup>

– Measured (UK) ..... 87.6 dB;  $K_{WA}$ =1.97 m/s<sup>2</sup>

– Guaranteed ..... 92 dB

Vibration ( $a_h$ )

- Handle .....1.844 m/s<sup>2</sup>; K=1.5 m/s<sup>2</sup>
- Auxiliary handle .....1.944 m/s<sup>2</sup>; K=1.5 m/s<sup>2</sup>
- Battery ..... Li-Ion
- Temperature ..... ≤ 50 °C
- Charging ..... 4 - 40 °C
- Operation ..... 4 - 50 °C
- Storage ..... 15 - 25 °C

PARKSIDE Performance Smart battery  
 Smart PAPS 204 A1/Smart PAPS 208 A1/  
 Smart PAPS 2012 A1

- frequency band .....2400-2483.5 MHz
- transmitted power ..... ≤ 20 dBm

**Notes on noise and vibration values**

Levels of noise and vibration were determined according to the standards and regulations in the declaration of conformity.

**⚠ CAUTION!** Hearing damage! Wear ear protection.

The specified total vibration values and the stated noise emission values have been measured according to a standardised test method and can be used to compare one power tool with another. The specified total vibration values and the stated specified noise emission values can also be used for a provisional assessment of the load.

**⚠ WARNING!** The vibration and noise emissions may deviate from the specified value during actual use of the power tool, depending on how the power tool is being used and, in particular, what kind of material is being worked on. Safety measures for protection of the operator are to be determined that are based on an estimate of the vibration load under the real operating conditions. All parts of the operating cycle have to be considered while doing so - for example, times when the power tool is switched off and times when it is switched on but running without any load.

**X 20 V TEAM**

The device is part of the **X 20 V TEAM** series and can be operated with batteries of the **X 20 V TEAM** series. Batteries of the **X 20 V TEAM** series may only be charged using chargers of the **X 20 V TEAM** series.

We recommend that you operate this appliance with the following batteries only:  
 PAP 20 B1, PAP 20 B3, Smart PAPS 204 A1, Smart PAPS 208 A1, Smart PAPS 2012 A1

We recommend charging these batteries with the following chargers:  
 PLG 20 A3, PLG 20 A4, PLG 20 C1, PLG 20 C2, PLG 20 C3, PDSLGL 20 A1, PDSLGL 20 B1, PDSLGL 20 B2, PLG 201 A1, Smart PLGS 2012 A1

Rechargeable battery and charger technical data: See separate manual.

**Safety information**



**CAUTION!** The following basic safety precautions must be observed while using electrical devices to protect against electric shock, injury and risk of fire.

**⚠ WARNING!** Injury and property damage due to improper handling of battery. Observe the safety information and notes on charging and proper use as shown in the instruction manual for your battery and charger from the series **X 20 V TEAM**. A detailed description of the charging process and further information can be found in these separate operating instructions.

**Meaning of the safety information**

**⚠ DANGER!** If you do not observe this safety instruc-

tion, an accident will occur. The result of which is severe bodily injury or death.

**▲ WARNING!** If you do not observe this safety instruction, an accident may occur. The result of which is likely severe bodily injury or death.

**▲ CAUTION!** If you do not observe this safety instruction, an accident will occur. The result of which is likely minor or moderate bodily injury.

**NOTICE!** If you do not observe this safety instruction, an accident will occur. The result of which is possible damage to property.

## Pictograms and symbols Symbols on the device



The device is part of the **X 20 V TEAM** series and can be operated with batteries of the **X 20 V TEAM** series. Batteries of the **X 20 V TEAM** series may only be charged using chargers of the **X 20 V TEAM** series.



Attention!



Read the instruction manual



Waste electrical and electronic equipment (WEEE) must not be disposed of with domestic waste.



Cutting circle



Keep other people away. You could be injured by ejected foreign bodies.



The cutting unit will keep rotating for a few seconds after the device has been switched off. Keep hands and feet at a safe distance.



Use hearing protection/Use eye protection



Use of the device in the rain or a damp environment is prohibited.



Remove the battery before maintenance work.



Guaranteed sound power level  $L_{WA}$  in dB.



Keep persons in the vicinity away from the device



Risk of injury due to ejected parts!



When adjusting the working positions, make sure that the protective cover protects you from the cutter.



Manufacturer



The UKCA marking indicates conformity with the applicable requirements for products sold within Great Britain.

## Symbols used in the instruction manual

 Attention!

### Safe operation of lawn trimmers

#### General Information

- Read the instruction manual carefully. Familiarise yourself with the controls and how to use the device correctly.
- This device is not intended for use by children, individuals with limited physical, sensory or mental capabilities, those with insufficient experience or knowledge or individuals who are not familiar with the instructions. Children should be supervised to ensure that they do not play with the device. Cleaning and maintenance must not be carried out by children.
- Local regulations may specify an age limit for the user.
- The machine must not be used at altitudes over 2000 m.
- Note that the user is responsible for any acci-

dents or risks to others and their property.

- Observe noise protection rules and other local regulations.
- Never use the device if there are people, in particular children, or animals nearby.

### Preparation

- Never use the device with damaged or missing guards or protective covers .
- Before using the device, always perform a visual check for damaged, missing or incorrectly installed safety devices and protective covers.
- Before operating the machine and after any impact, check the device for signs of wear or damage and have any necessary repairs carried out.

### Operation

- Wear eye protection, long trousers and sturdy shoes throughout the period of machine use.
- Pay attention, be aware of what you are doing and take the utmost care when working with the

device. Do not use the device if you are tired or you are under the influence of drugs, alcohol or medication.

- Use the machine only in daylight or with good artificial lighting.
- Operation of the device in bad weather is to be avoided, especially if there is a risk of lightning.
- Avoid operating the device when the grass is wet.
- Do not work on overly steep slopes.
- Always keep your hands and feet away from the cutting equipment, especially while starting the motor.
- Warning! Do not touch moving dangerous parts until the battery has been removed and the moving dangerous parts have come to a complete stop.
- Never replace the non-metallic cutting unit with a metallic cutting unit.
- Avoid an abnormal body posture. Ensure secure footing at all times to

maintain balance when working on slopes.

- Go slowly. Do not walk with the device in your hand.
- Make sure to keep the ventilation openings free of foreign objects.
- Switch off the device and remove the battery. Make sure that all moving parts have come to a complete stop
  - when leaving the device,
  - before removing obstructions or loosening blockages,
  - before checking the device, cleaning it or performing maintenance work on it.
- After contact with a foreign object,
- if the machine begins to vibrate in an unusual way.
- If the device starts to vibrate abnormally, an immediate check is required, remove the battery and:
  - examine for loose parts and tighten these,

- search for signs of damage,
- replace damaged parts. contact the service centre.

- **If an accident or malfunction occurs during operation, switch off the device immediately. Injuries must be properly treated or medical assistance sought.**

Read the “Troubleshooting” section to correct any malfunctions or contact our Service Centre.

- **Only use accessories recommended by PARKSIDE.** Unsuitable accessories may cause electric shock or fire.

### **Cleaning, maintenance and storage**

- Switch off the drive and remove the battery. Wait until all moving parts have stopped and allow the device to cool down when the device is stopped for maintenance, repair, storage or replacement of an accessory.
- Replace worn or damaged parts in the in-

terests of safety. Use only original spare parts and accessories. Using externally produced parts results in the immediate loss of any warranty claim.

- Check and maintain the machine regularly. Only have the machine repaired at an authorised workshop.
- Store the device out of reach of children.

**Special safety warnings for battery-operated tools**

- **Make sure the device is switched off before inserting the battery.** Inserting a battery into a power tool that is switched on may result in accidents.
- **Recharge the batteries indoors only because the battery charger is designed for indoor use only. Danger of electric shock.**
- **To reduce the electric shock hazard, unplug the battery charger from the mains before cleaning the charger.**

- **Do not expose the battery to strong sunlight over long periods and do not leave it on a heater.** Heat damages the battery and there is a risk of explosion.
- **Allow a hot battery to cool before charging.**
- **Do not open up the battery and avoid mechanical damage to the battery.** Risk of short circuit and fumes may be emitted that irritate the respiratory tract. Ensure fresh air and seek medical assistance.
- **Do not use non-rechargeable batteries!** The device could be damaged.
- **Only use accessories recommended by PARKSIDE.** Unsuitable accessories may cause electric shock or fire.

**Residual risks**

There will always be residual risks even if you operate this device according to the instructions. The following hazards may occur

in connection with the type and design of this device:

- Eye damage if no suitable eye protection is worn.
- Hearing damage if suitable ear protection is not worn.
- Health injuries resulting from the effect of hand/arm vibration in the event that the tool is used over a longer period of time or is not used and maintained properly.
- Cutting injuries

**▲ WARNING!** Danger due to electromagnetic field generated while the tool is in operation. Under certain circumstances, this field may negatively affect active or passive medical implants. In order to reduce the danger of serious or fatal injuries, we recommend that individuals who wear medical implants should consult their doctor and the manufacturer of the implant before operating the tool.

## Preparation

**▲ WARNING!** Risk of injury due to unintentional start-up. Only insert the battery into

the device once the device is fully prepared for use.

## Control elements

Familiarise yourself with the operating elements before using the device for the first time.

- **Switch lock (1)**
  - Locks the on/off switch against unintentional operation.
  - Unlocking: Press
- **On/Off switch (3)**
  - Switching on: Press
  - Switching off: Release
- **Grip screw (Fig. C.2)**  
The grip screw (5) unlocks/locks the angle adjustment of the auxiliary handle (19).
- **Screw sleeve (Fig. D.1)**  
The screw sleeve (8) unlocks/locks the length adjustment of the telescopic tube (9).
- **Locking mechanism, Motor head (Fig. D.2)**  
The lock (7) unlocks/locks the position adjustment of the motor head (11).
- **Locking button, Angle of tilt (Fig. D.3)**  
The locking button (10) unlocks/locks the angle adjustment of the telescopic tube (9).

## Assembly

**▲ WARNING!** Risk of injury due to unintentional start-up. Do not insert the rechargeable battery into the device until the device is fully prepared for use.

### Fitting the guard cover

#### Procedure (Fig. B.1/B.2)

1. Use the marks (25/26) as a guide to place the protective cover (12) on the motor head (11). The arrow mark (25) on the motor head (11) must be aligned with the mark (26) on the protective cover (12) (see detailed illustration).  
Make sure that the two lugs (28) on the underside of the protective cover (12) are aligned with the recesses (27) on the motor head (11).
2. Turn the protective cover (12) as far as it will go in the direction of the arrow. You can feel the protective cover (12) locking into place.

Make sure that it locks correctly and check that it is firmly in place by pulling and wiggling it.

### Fitting the auxiliary handle

#### Procedure (Fig. C.1)

1. Loosen and remove the pre-assembled grip screw (5) of the auxiliary handle (19).
2. Slide the auxiliary handle (19) over the holder (29). The holder for the spare spool (18) points upwards.
3. Insert the grip screw (5) through the through-hole of the holder (29) for the auxiliary handle.
4. Screw the auxiliary handle (19) tightly using the grip screw (5).

### Inserting and removing the distance rollers

#### Notes

- The distance roller is used for neatly cutting lawn edges and can be inserted or removed as required.

#### Procedure (Fig. E)

1. Push the distance roller (17) through the opening (30) on the motor head (11) as far as it will go. The distance roller (17) points upwards.
2. To remove the distance roller (17), pull it out of the opening (30) on the motor head (11).

### Device settings

#### Adjusting the auxiliary handle

You can move the auxiliary handle (19) to different positions. Adjust the auxiliary handle so that the spool cap (14) is tilted slightly forward as you work (see *Cutting grass*, p. 34).

#### Procedure (Fig. C.2)

1. Loosen the grip screw (5).
2. Adjust the auxiliary handle (19) to the desired position. The integrated latching steps prevent the handle changing position unintentionally.
3. Tighten the grip screw (5) again.

#### Adjusting the height on the telescopic tube

The telescopic tube (9) allows you to adjust the device to your individual height.

#### Procedure (Fig. D.1)

1. Loosen the screw sleeve (8).

2. Adjust the telescopic tube (9) to the desired length.
3. Tighten the screw sleeve (8) again.

#### Adjusting the position of the motor head

**⚠ WARNING!** Risk of injury! The protective cover must not face away from the user. Leave the position of the motor head (11) in the 0° position when using the device as a lawn trimmer in the cutting angle positions 1 - 4.

The position of the motor head (11) can be turned 180°.

#### Procedure (Fig. D.2)

1. Press the locking device (7) to release the lock.
2. Turn the handle section (6) until the motor head is in the desired position. The lock (7) must engage again before you can use the device safely.

#### Adjusting the cutting angle

Changing the cutting angle also allows you to trim in inaccessible places, e.g. under benches and ledges.

#### Procedure (Fig. D.3)

1. Press the lock button (10) to change the tilt angle.
2. Tilt the telescopic tube (9) until the desired position is reached.

These 5 settings are possible:

Position	Angle of tilt
1	15°
2	30°
3	45°
4	60°
5	75°

#### Function as a lawn trimmer (Fig. D.2/D.3)

- Cutting angle position 1 - 4
- Position of motor head 0°

#### Function as a lawn edge trimmer (Fig. D.2/D.3)

- Cutting angle position 5
- Position of motor head 180°

#### Adjusting the spacer

The spacer (plant protection) (16) keeps plants and stems that are not to be cut away from the cutting unit.

#### Procedure (Fig. F)

1. Fold the spacer (16) down.

2. Fold the spacer (16) up (resting position) when it is not needed.

### Extending the cutting line

The tool is equipped with a *fully automatic line tracker*. The line extends automatically every time the tool is switched on. For proper functioning of the automatic line extension mechanism, the spool (15) must have stopped completely before you restart the tool. If the lines are initially longer than the cutting circle, the line cutter (35) will automatically shorten it to the correct length.

### Procedure (Fig. G)

1. Check the nylon lines regularly for damage and make sure the cutting line still has the length specified by the line cutter.
2. **If no line ends are visible:**  
Replace the spool (see *Maintenance*, p. 35).
3. **Adjust the line length manually:**  
Remove the battery (20) from the tool. Lightly pull on the line end and press the locking button (34) repeatedly if necessary until the line end protrudes beyond the line cutter (35).

### Checking the battery charge level

LEDs	Meaning
red, orange, green	Battery charged
red, orange	Battery partially charged
red	Battery needs to be charged

1. Press the button (22) next to the charge level indicator button (23) on the battery (20).  
The LEDs of the charge level indicator show how much charge remains in the battery.
2. Charge the battery (20) when only the red LED on the charge level indicator (23) is illuminated.

### Charging the battery

See also the charger instruction manual.

#### Notes

- If warm, allow the battery to cool before charging.
- Do not expose the battery to direct sunlight or temperatures  $\leq 50\text{ }^{\circ}\text{C}$  for long periods of time. In particular, avoid pla-

cing the product on radiators or storing it in vehicles parked in the sun.

### Procedure

1. If necessary, remove the battery (20) from the cordless tool.
2. Slide the battery into the charging slot of the charger (24).
3. Plug the charger into an outlet.
4. Once charging is complete, disconnect the charger from the mains supply.
5. Pull the battery charging slot out.

### Control LEDs on the charger (24)

green	red	Meaning
lights up	—	<ul style="list-style-type: none"> <li>• Battery is fully charged</li> <li>• stand-by (No battery inserted)</li> </ul>
—	lights up	Battery is charging
—	flashes	Battery is overheated
flashes	flashes	Battery is defective

## Operation

### Working with the device

**▲ WARNING!** Risk of injury! Pay attention to the following instructions.

- Do not cut damp or wet grass.
- Before starting the device, make sure that the cutting unit is not in contact with stones, debris or other foreign objects.
- Switch on the device before approaching the grass to be cut.
- Avoid over-stressing the device while working.
- Avoid any contact with fixed obstacles (rocks, walls, picket fences, etc.). The nylon line on the spool would wear out quickly.
- Avoid using the device in bad weather, especially if there is a danger of lightning!
- Do not try to lock the on/off switch in place. It must switch off the motor after releasing the switch.

## Cutting grass



1. Cut grass by swivelling the device to the right and left.
2. Cut slowly and keep the device tilted forward by approx. 30° when cutting.
3. Cut long grass in layers from top to bottom.

## Lawn edge trimming

To trim lawn edges, guide the device slowly along the lawn edges.

### Settings (Fig. D.2/D.3/F)

- Position of motor head: 180°
- Cutting angle position: 5
- Spacer in resting position

**Make sure that you are protected from the cutting unit by the protective cover (12) when working.**

## Inserting and removing the battery

**▲ WARNING!** Risk of injury due to unintentional start-up. Only insert the battery into the device once the device is fully prepared for use.

**NOTICE!** Risk of damage! An incorrect battery can damage the device and battery.

### Inserting the battery

1. Push the battery (20) along the guide into the battery holder (4).  
You will hear the battery click into place.

### Removing the battery

1. Press and hold the battery release (21) on the battery (20).
2. Pull the battery out of the battery holder (4).

## Switching on and off

**▲ WARNING!** Risk of injury due to unintentional continuous operation of the tool. Before inserting the batteries into the device, check that the on/off switch (3) works properly and returns to the off position when released.

**▲ CAUTION!** Ensure your stance is stable and hold the device tightly with both hands and away from your body. Before switching the device on, make sure that it is not touching any objects.

**▲ WARNING!** Risk of injury due to re-rotation of the cutting unit. Allow the cutting unit to come to a complete stop. Keep hands and feet away!

### Switching on

1. Insert the rechargeable battery (20) into the tool.
2. Press the switch lock (1).
3. Press and hold the On/off switch (3).
4. Release the switch lock (1).

### Switching off

1. To turn it off, release the on/off switch (3).
2. Remove the rechargeable battery (20) from the device if you are leaving the device unattended or if you have finished working.

## Transport

Information on transporting the tool:

- Switch off the device and remove the battery. Make sure that all moving parts have come to a complete stop.
- Always carry the device with two hands: one hand on the handle (2) and the other hand on the auxiliary handle (19).

## Cleaning, maintenance and storage

**▲ WARNING!** Risk of injury due to unintentional start-up. Protect yourself when performing maintenance or cleaning work. Switch off the device and remove the battery (20).

You should have any repair and maintenance work that is not described in these instructions carried out by our Service Centre. Only use original replacement parts.

### Cleaning

**▲ WARNING!** Electric shock! Never spray down the device with water.

**NOTICE!** Risk of damage. Chemical substances may attack the plastic parts of the machine. Do not use any cleaning agents or solvents.

- Keep the ventilation slits, motor housing and handles of the machine clean. Use a damp cloth or brush to do this.

**⚠ WARNING!** Risk of injury from dangerous, moving parts! Be careful with the line cutter. It can cause serious lacerations.

- After each use, remove all grass and dirt from the protective cover and the cutting unit.

## Maintenance

### Replacing the spool (Fig. G)

The correct winding direction of the spool (15) is specified in the spool cap (14) and on the spool. The arrows on the spool cover (31) indicate the direction of rotation of the motor.

#### Procedure

1. Remove the battery (20) from the device.
2. the spool cap (14) by simultaneously pressing the two releases (32) on the spool cap.
3. Remove the spool cover (31) and take out the old spool (15).
4. Press the line ends of the new spool out of the spool slots (36).
5. Insert the new spool (15) into the spool cap (14). The side of the spool, on which the rotation direction is indicated by arrows, must be visible after insertion.
6. Insert both line ends through the line outlet loops opposite each other (33).
7. Put the spool cover (31) back on the spool cap (14). Make sure that the releases (32) on the cover fit precisely into the recesses on the spool cap. You will hear them snap into place.
8. Pull on the line ends and press on the locking button (34) repeatedly until the line end protrudes about 1 cm beyond the line cutter (35).
9. Check the line cutter.

Never use the device without a line cutter or with a defective line cutter. Contact the service centre if the line cutter is damaged.

### Winding up spare line

1. Thread an end of the spare line through the opening (37) of the spool (15).
2. Wind the line in the winding direction of the spool. Pay attention to the arrows on the top of the spool (15).

## Removing the protective cover

### Notes

- Keep your lawn trimmer in perfect condition by regularly checking the protective cover and replacing it if necessary.

### Requirements

- Distance roller (17) removed (*Inserting and removing the distance rollers*, p. 32)

### Tools required (not included)

- Slotted screwdriver

### Procedure (Fig. B.2)

1. Use a small slotted screwdriver to lever the lug (28) on the protective cover (12) over the recess (27) on the motor head (11) (see detailed image) and at the same time turn the protective cover (12) against the direction of the arrow.
2. Take the protective cover (12) of the motor head (11).
3. Replace the damaged protective cover (see *Fitting the guard cover*, p. 31).

## Storage

Always store the tool:

- clean
- dry
- protected against dust
- out of the reach of children

The storage temperature for the rechargeable battery and tool is between 15 – 25 °C. Avoid extreme cold or heat during storage to prevent the battery from losing power or becoming damaged.

Remove the battery from the tool before storage over a longer period (see separate operating instructions for battery and charger).

Do not place the tool on the protective cover. It is best to hang it on the upper handle so that the protective cover does not touch any other objects. There is a risk that the protective cover will become deformed, thus changing the dimensions and safety characteristics.

## Disposal/environmental protection

Remove the battery from the device and recycle the device, battery, accessories and

packaging in an environmentally-friendly manner.



Waste electrical and electronic equipment (WEEE) must not be disposed of with domestic waste.

The symbol of the crossed-out wheeled bin means that this product must not be disposed of as unsorted municipal waste at the end of its useful life.

**Directive 2012/19/EU on waste electrical and electronic equipment:**

Consumers are legally obliged to recycle electrical and electronic equipment in an environmentally sound manner at the end of its life. In this way, environmentally friendly and resource-saving recycling is ensured.

Depending on the implementation in national law, you may have the following options:

- Return to a shop,
- Hand over to an official collection point,
- Return to the manufacturer/distributor.

This does not affect accessories enclosed with the old devices or tools without any electrical components.

**Dispose of batteries in an environmentally friendly manner**



Do not throw batteries into domestic waste, fire (risk of explosion) or water. Damaged batteries can harm the environment and your health if poisonous fumes or liquids escape.

You are obliged to dispose of defective or used batteries in an environmentally friendly manner.

- Do not open the batteries and avoid mechanical damage. There is a risk of a short circuit and vapours may leak out, causing irritation to the respiratory tract.
- For safety reasons, batteries should be discharged before disposal.
- Tape the poles to prevent short circuits.
- Dispose of rechargeable batteries via a retailer or collection point.
- **Damaged batteries**  
Handle externally damaged batteries with particular care!
  - Do not touch damaged batteries with your bare hands.
  - If you cannot tape the poles, place the batteries individually in a plastic bag.
  - Place damaged batteries individually in a non-flammable, sealable container that can still be filled with sand.
  - Take damaged batteries to a collection point with specialised personnel.

**Troubleshooting**

The following table will assist you in fixing faults:

Problem	Possible cause	Troubleshooting
Device does not start	Rechargeable battery (20) discharged	Charge the battery (see the separate operating instructions for the rechargeable battery and charger)
	Rechargeable battery (20) not inserted	<i>Inserting the battery, p. 34</i>
	On/Off switch (3) is broken	Contact the service centre.
Defective motor		
Device works with interruptions	Internal loose contact	Contact the service centre.
	On/Off switch (3) is broken	
Strong vibrations, loud noises	Cutting unit dirty	Clean the cutting unit (see <i>Cleaning, maintenance and storage, p. 34</i> )
	Defective motor	Contact the service centre.

Problem	Possible cause	Troubleshooting
Bad cutting results	The line spool (15) does not have enough cutting line	<i>Extending the cutting line, p. 33</i> <i>Replacing the spool (Fig. G), p. 35</i>
	The cutting line is not guided out of the spool cap (14)	Remove the spool cover (31) from the spool cap and thread the cutting line through the line outlet loop (33) to the outside, then close the spool cover again
	Cutting unit dirty	Clean the cutting unit (see <i>Cleaning, maintenance and storage, p. 34</i> )
	Low battery power	Charge the battery (see the separate operating instructions for the rechargeable battery and charger)

## Service

### Guarantee

Dear Customer,

This product is provided with a 3 year guarantee from the date of purchase. In case of defects, you have statutory rights against the seller of the product. These statutory rights are not restricted by our guarantee presented below.

#### Terms of Guarantee

The guarantee period begins on the date of purchase. Please retain the original receipt. This document is required as proof of purchase. If a material or manufacturing defect occurs within three years of the date of purchase of this product, we will repair or replace – at our choice – the product for you free of charge. This guarantee requires the defective product and proof of purchase to be presented within the three-year period with a brief written description of what constitutes the defect and when it occurred.

If the defect is covered by our guarantee, you will receive either the repaired product or a new product. No new guarantee period begins on repair or replacement of the product.

#### Guarantee Period and Statutory Claims for Defects

The guarantee period is not extended by the guarantee service. This also applies for replaced or repaired parts. Any damages and defects already present at the time of purchase must be reported immediately after

unpacking. Repairs arising after expiry of the guarantee period are chargeable.

#### Guarantee Cover

The product has been carefully produced in accordance with strict quality guidelines and conscientiously checked prior to delivery.

The guarantee applies for all material and manufacturing defects. This guarantee does not extend to cover product parts that are subject to normal wear and may therefore be considered as wearing parts (e.g. Spool) or to cover damage to breakable parts.

This guarantee shall be invalid if the product has been damaged, used incorrectly or not maintained. Precise adherence to all of the instructions specified in the operating manual is required for proper use of the product. Intended uses and actions against which the operating manual advises or warns must be categorically avoided.

The product is designed only for private and not commercial use. The guarantee will be invalidated in case of misuse or improper handling, use of force, or interventions not undertaken by our authorised service branch.

#### Processing in Case of Guarantee

To ensure efficient handling of your query, please follow the directions below:

- Please have the receipt and product number (IAN 494214\_2504) ready as proof of purchase for all enquiries.
- Please refer for the product number to the type plate on the product, an engraving

ing on the product, the title page of the operating instructions (bottom left) or the sticker on the back or underside of the product.

- Should functional errors or other defects occur, please initially contact the service centre specified below by **telephone** or use the **contact form** available on [parkside-diy.com](http://parkside-diy.com) in the category **Service**.
- After consultation with our customer service, a product recorded as defective can be sent postage paid to the service address communicated to you, with the proof of purchase (receipt) and specification of what constitutes the defect and when it occurred. In order to avoid acceptance problems and additional costs, please be sure to use only the address communicated to you. Ensure that the consignment is not sent carriage forward or by bulky goods, express or other special freight. Please send the appliance inc. all accessories supplied at the time of purchase and ensure adequate, safe transport packaging.



You can view and download these and many other manuals on [parkside-diy.com](http://parkside-diy.com). This QR code will take you directly to [parkside-diy.com](http://parkside-diy.com). Select your country and search for the operating instructions via the search mask. You can open your operating instructions by entering the article number (IAN) 494214\_2504.

## Repair service

For repairs **that are not covered by warranty**, contact the service centre. They will gladly create a cost estimate for you.

- We can only work on devices which are sent in properly packed and with postage paid.  
**Note:** Please send your device cleaned and with an indication of the defect to the address named for the service centre.
- The following are not accepted: devices sent in without prepaid postage, sent as bulky goods, sent as an Express shipment, or devices sent as any other form of special freight.
- We will dispose of defective devices you ship to us free of charge.

## Service Centre

**GB Service Great Britain**  
Tel.: 0800 051 8970  
Contact form on [parkside-diy.com](http://parkside-diy.com)  
**IAN 494214\_2504**

**IE Service Ireland**  
Tel.: 1800 851251  
Contact form on [parkside-diy.com](http://parkside-diy.com)  
**IAN 494214\_2504**

**NI Service Northern Ireland**  
Tel.: 080 81013435  
Contact form on [parkside-diy.com](http://parkside-diy.com)  
**IAN 494214\_2504**

**MT Service Malta**  
Tel.: 800 65168  
Contact form on [parkside-diy.com](http://parkside-diy.com)  
**IAN 494214\_2504**

## Importer

Please note that the address below is not a service address. Contact the service centre named above first.

Grizzly Tools GmbH & Co. KG  
Stockstädter Str. 20  
63762 GroBostheim  
GERMANY  
[www.grizzlytools.de](http://www.grizzlytools.de)

### Imported for GB market by:

Lidl Great Britain Ltd  
Lidl House  
14 Kingston Road  
Surbiton, KT5 9NU

## Spare parts and accessories

You can get spare parts and accessories from [www.grizzlytools.shop](http://www.grizzlytools.shop). If you have any problems with your order, contact us via our online shop. If you have any other questions, contact: Service Centre, p. 38

Pos. nr.	Name	Order No.
19	Auxiliary handle	91120360
12+35	Protective cover + Line cutter	91120361
15	Spool	13600210

## Translation of the original EU declaration of conformity

Product: **Cordless Grass Trimmer**  
 Model: **PRTA 20-Li D3**  
 Serial number: 000001 – 329000

The object of the declaration described above is in conformity with the relevant Union harmonisation legislation:

**2006/42/EC • 2014/30/EU • 2000/14/EC & 2005/88/EC • 2011/65/EU & (EU) 2015/863**  
**Product with battery Smart PAPS 204 A1/**  
**Smart PAPS 208 A1/Smart PAPS 2012 A1: 2014/53/EU**

The object of the declaration described above is in conformity with Directive 2011/65/EU of the European Parliament and of the Council of 8 June 2011 on the restriction of the use of certain hazardous substances in electrical and electronic equipment.

To ensure conformity, the following harmonised standards and national standards and regulations have been applied:

**EN 60335-1:2012/A15:2021 • EN 50636-2-91:2014**  
**EN IEC 55014-1:2021 • EN IEC 55014-2:2021**  
**EN IEC 63000:2018**  
**Product with battery Smart PAPS 204 A1/Smart PAPS 208 A1/Smart PAPS 2012 A1:**  
**EN 301 489-1 V2.2.3:2019 • EN 301 489-17 V3.3.1:2024**  
**EN 300 328 V2.2.2:2019 • EN 50663:2017**

In accordance with the Directive 2000/14/EC relating to noise emission, the following is confirmed: Sound power level ( $L_{WA}$ )

- Measured: 87.8 dB;
- Guaranteed: 92 dB

Followed conformity assessment procedure according to 2000/14/EC, Annex VI.  
 Notified body: TÜV SÜD Industrie Service GmbH, Westendstrasse 199, 80686 München, NB 0036

This declaration of conformity is issued under the sole responsibility of the manufacturer:



Grizzly Tools GmbH & Co. KG  
 Stockstädter Str. 20  
 63762 Großostheim  
 GERMANY  
 25.10.2025



Christian Frank  
 Authorised representative of documentation

# Declaration Of Conformity

Product: **Cordless Grass Trimmer**

Model: **PRTA 20-Li D3**

Serial number: 000001 – 329000

The object of the declaration described above is in conformity with the relevant UK Statutory Instruments and their amendments:

**Supply of Machinery (Safety) Regulations 2008  
Electromagnetic Compatibility Regulations 2016  
Noise Emission in the Environment by Equipment for use Outdoors Regulations 2001  
Restriction of the Use of Certain Hazardous Substances  
in Electrical and Electronic Equipment Regulations 2012**

**Product with battery Smart PAPS 204 A1/Smart PAPS 208 A1/  
Smart PAPS 2012 A1: Radio Equipment Regulations 2017**

The conformity of the object of the declaration described above was assessed according to the requirements of the following standards:

**EN 60335-1:2012/A15:2021 • EN 50636-2-91:2014  
EN IEC 55014-1:2021 • EN IEC 55014-2:2021  
EN IEC 63000:2018**

**Product with battery Smart PAPS 204 A1/Smart PAPS 208 A1/Smart PAPS 2012 A1:  
EN 301 489-1 V2.2.3:2019 • EN 301 489-17 V3.3.1:2024  
EN 300 328 V2.2.2:2019 • EN 50663:2017**

We additionally confirm the following according to Noise Emission in the Environment by Equipment for use Outdoors Regulations 2001, Schedule 9:

**Sound power level ( $L_{WA}$ )** – Measured: 87.6 dB; – Guaranteed: 92 dB

Approved Body: TUV SUD BABT Unlimited · Octagon House, Concorde W · Hampshire PO 15 5RL · United Kingdom · Approved Body 0168

This declaration of conformity is issued under the sole responsibility of the manufacturer:



Grizzly Tools GmbH & Co. KG  
Stockstädter Str. 20  
63762 Großostheim  
GERMANY  
25.10.2025

Christian Frank  
Authorised representative of document-  
ation

# Sommaire

<b>Introduction.....</b>	<b>41</b>
Utilisation conforme.....	41
Matériel livré/Accessoires.....	42
Aperçu.....	42
Description fonctionnelle.....	42
Caractéristiques techniques.....	43
<b>Consignes de sécurité.....</b>	<b>44</b>
Signification des consignes de sécurité.....	44
Pictogrammes et symboles.....	45
Utilisation sûre de débroussailleuses.....	46
Consignes de sécurité spécifiques pour les appareils sans fil.....	49
Risques résiduels.....	49
<b>Préparation.....</b>	<b>50</b>
Éléments de commande.....	50
Montage.....	50
Insérer et retirer le galet d'espacement.....	51
Réglages de l'appareil.....	51
Contrôlez l'état de charge de la batterie.....	52
Recharger la batterie.....	52
<b>Fonctionnement.....</b>	<b>53</b>
Travailler avec l'appareil.....	53
Couper l'herbe.....	53
Couper des bordures.....	53
Insérer et retirer la batterie.....	53
Mise en marche et arrêt.....	53
<b>Transport.....</b>	<b>54</b>
<b>Nettoyage, entretien et stockage.....</b>	<b>54</b>
Nettoyage.....	54
Maintenance.....	54
Stockage.....	55
<b>Recyclage/protection de l'environnement.....</b>	<b>55</b>
Recycler les batteries de manière écologique.....	55
<b>Dépannage.....</b>	<b>56</b>
<b>Service.....</b>	<b>57</b>
Garantie.....	57
Garantie (France).....	58
Service de réparation.....	60
Service-Center.....	60
Importateur.....	60
<b>Pièces de rechange et accessoires.....</b>	<b>60</b>

<b>Traduction de la déclaration UE de conformité originale.....</b>	<b>61</b>
<b>Vue éclatée.....</b>	<b>139</b>

## Introduction

Nous vous félicitons pour l'achat de votre nouvelle débroussailleuse sans fil (ci-après dénommé appareil ou outil électrique).

Vous avez ainsi opté pour un produit de grande qualité. La qualité de cet appareil a été contrôlée au cours de la production, et il a été soumis à un contrôle final. Le bon fonctionnement de votre appareil est ainsi garanti.



Le mode d'emploi fait partie intégrante de cet appareil. Il contient des informations importantes sur la sécurité, l'utilisation et le recyclage. Lisez attentivement le mode d'emploi. Familiarisez-vous avec les éléments de commande et l'utilisation correcte de l'appareil. Utilisez l'appareil uniquement de la façon décrite et pour les domaines d'applications indiqués. Veillez à bien conserver le mode d'emploi et à remettre l'ensemble des documents en cas de cession de l'appareil à des tierces personnes.

## Utilisation conforme

Cet appareil est exclusivement destiné à l'utilisation suivante :

- Coupe d'herbe dans les jardins et le long des plates-bandes.

N'utilisez pas l'appareil pour couper des haies ou des buissons.

L'utilisation de l'appareil est interdite sous la pluie ou dans un environnement humide.

L'appareil est destiné à être utilisé par des adultes. Les jeunes de plus de 16 ans ne doivent utiliser cet appareil que sous la surveillance d'un adulte.

Toute autre utilisation qui n'est pas expressément préconisée dans ce mode d'emploi peut constituer un sérieux danger pour l'utilisateur et entraîner des dommages à l'appareil. L'opérateur ou l'utilisateur de l'appareil est responsable des accidents ou des dommages causés aux autres personnes ou à leurs biens. L'appareil est destiné à être utilisé dans le domaine du brico-

lage. Il n'a pas été conçu pour une utilisation professionnelle constante. Une utilisation commerciale annule la garantie. Le fabricant ne peut être tenu pour responsable des dommages causés par une utilisation inappropriée ou par une manipulation incorrecte.

L'appareil fait partie de la gamme **X 20 V TEAM** et peut être utilisé avec les batteries de la gamme **X 20 V TEAM**. Les batteries de la gamme **X 20 V TEAM** doivent être chargées uniquement avec des chargeurs appartenant à la gamme **X 20 V TEAM**.

## Matériel livré/Accessoires

Déballez l'appareil et vérifiez le matériel livré. Éliminez correctement les matériaux d'emballage.

- Coupe-bordures sans fil
- Capot de protection
- Galet d'espacement
- Poignée auxiliaire
- 2x Bobine (1x prémontée)
- Traduction de la notice originale

**Batterie et chargeur non fournis.**

## Aperçu

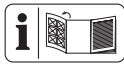

Vous trouverez les représentations de l'appareil sur le volet rabattable avant et arrière.

**Fig. A**

- 1 Verrouillage d'enclenchement
- 2 Poignée
- 3 Interrupteur Marche/Arrêt
- 4 Support batterie
- 5 Vis à poignée
- 6 Élément de poignée
- 7 Dispositif de blocage (Tête du moteur)
- 8 Douille fileté
- 9 Tube télescopique
- 10 Bouton de verrouillage (Angle d'inclinaison)
- 11 Tête du moteur
- 12 Capot de protection
- 13 Fil de coupe
- 14 Capsule
- 15 Bobine

- 16 Étrier d'écartement (protection des plantes)
- 17 Galet d'espacement
- 18 Logement de la bobine de rechange
- 19 Poignée auxiliaire
- 20 Batterie
- 21 Déverrouillage de batterie
- 22 Touche (Indicateur de charge)
- 23 Indicateur de charge
- 24 Chargeur

**Fig. B**

- 25 Repère fléché (Tête du moteur)
- 26 Repère (Capot de protection)
- 27 Encoche (Tête du moteur)
- 28 Ergot (Capot de protection)

**Fig. C**

- 29 Logement pour poignée auxiliaire

**Fig. E**

- 30 Ouverture (Galet d'espacement)

**Fig. G**

- 31 Cache de la bobine
- 32 Déverrouillage (Cache de la bobine)
- 33 Cillet de sortie de fil
- 34 Bouton de verrouillage (Capsule)
- 35 Coupe-fil
- 36 Fente (Bobine)
- 37 Ouverture (Bobine)

## Description fonctionnelle

La débroussailleuse sans fil possède comme dispositif de coupe un système à deux fils avec avance entièrement automatique.

De plus, l'appareil est équipé de :

- tube télescopique réglable en aluminium
- tête du moteur pivotante/rotative
- poignée auxiliaire réglable
- capot de protection avec coupe-fil
- Étrier d'écartement (protection des plantes)
- Galet d'espacement

Pour savoir quelles fonctions remplissent les éléments de commande, veuillez vous reporter aux descriptions suivantes.

## Caractéristiques techniques

### Coupe-bordures sans fil ..... PRTA 20-Li D3

Tension assignée $U$	.....20 V = (Tension continue)
Poids (sans batterie)	..... $\approx 1,8$ kg
Vitesse à vide $n_0$	..... 8500 min <sup>-1</sup>
Type de protection	..... IPX0
Rayon de coupe	..... $\varnothing$ 250 mm
Bobine	
– Épaisseur de fil	..... $\varnothing$ 1,4 mm
– Longueur de fil	.....2x 5 m
Niveau de pression acoustique ( $L_{pA}$ )	
.....	74,6 dB; $K_{pA}=3$ dB
Niveau de puissance acoustique ( $L_{WA}$ )	
– mesuré	.....87,8 dB; $K_{WA}=1,88$ m/s <sup>2</sup>
– garanti	.....92 dB
Vibration ( $a_h$ )	
– Poignée	.....1,844 m/s <sup>2</sup> ; $K=1,5$ m/s <sup>2</sup>
– Poignée auxiliaire	.....1,944 m/s <sup>2</sup> ; $K=1,5$ m/s <sup>2</sup>
Batterie	..... Li-Ion
Température	..... $\leq 50$ °C
– Procédure de charge	..... 4 – 40 °C
– Fonctionnement	..... 4 – 50 °C
– Stockage	..... 15 – 25 °C
Batterie PARKSIDE Performance Smart	
Smart PAPS 204 A1/Smart PAPS 208 A1/	
Smart PAPS 2012 A1	
– bande de fréquences	..... 2400–2483,5 MHz
– puissance émise	..... $\leq 20$ dBm

### Remarques concernant les valeurs sonores et vibratoires

Les valeurs sonores et de vibration ont été déterminées selon les normes et réglementations citées dans la déclaration de conformité.

**▲ PRUDENCE !** Troubles auditifs ! Portez une protection auditive.

Les valeurs totales de vibrations et les valeurs d'émissions sonores indiquées ont été calculées selon une méthode d'essai standardisée et peuvent être utilisées comme moyen de comparaison entre un outil électrique et un autre. Les valeurs totales de vibrations et les valeurs d'émissions sonores indiquées peuvent également être utilisées pour une évaluation préliminaire de la charge.

**▲ AVERTISSEMENT !** Les émissions de vibrations et les émissions sonores pendant l'utilisation réelle de l'outil électrique peuvent différer de la valeur indiquée, en fonction de la manière dont l'outil électrique est utilisé, en particulier du type de pièce à usiner. Il est nécessaire d'adopter des mesures de sécurité pour protéger l'utilisateur, en fonction de l'exposition aux vibrations estimée au cours de l'utilisation réelle de l'appareil. Il faut à cet égard tenir compte de toutes les parties du cycle d'exploitation (par exemple les temps au cours desquels l'outil électrique est éteint, et ceux au cours desquels il est certes allumé, mais fonctionne hors charge).

### X 20 V TEAM

L'appareil fait partie de la gamme **X 20 V TEAM** et peut être utilisé avec les batteries de la gamme **X 20 V TEAM**. Les batteries de la gamme **X 20 V TEAM** doivent être chargées uniquement avec des chargeurs appartenant à la gamme **X 20 V TEAM**.

Nous vous recommandons de faire fonctionner cet appareil exclusivement avec les batteries suivantes : PAP 20 B1, PAP 20 B3, Smart PAPS 204 A1, Smart PAPS 208 A1, Smart PAPS 2012 A1

Nous vous recommandons de recharger ces batteries avec les chargeurs suivants : PLG 20 A3, PLG 20 A4, PLG 20 C1, PLG 20 C2, PLG 20 C3, PDSLГ 20 A1, PDSLГ 20 B1, PDSLГ 20 B2, PLG 201 A1, Smart PLGS 2012 A1

Caractéristiques techniques de la batterie et du chargeur : voir notice séparée.

## Consignes de sécurité



**ATTENTION !** Lors de l'utilisation d'appareils électriques, les mesures de sécurité fondamentales suivantes doivent être observées pour la protection contre l'électrocution, le risque de blessure et le risque d'incendie.

### ▲ AVERTISSEMENT !

Dommmages corporels et dégâts matériels liés à une manipulation inadaptée de la batterie. Respectez les consignes de sécurité et informations relatives au chargement et à l'utilisation correcte qui sont indiquées dans le mode d'emploi de votre batterie et chargeur de la gamme **X 20 V TEAM**. Vous trouverez une description détaillée du processus de charge et de plus amples informations dans ce mode d'emploi séparé.

## Signification des consignes de sécurité

**▲ DANGER !** Si vous ne suivez pas cette consigne de sécurité, un accident se produira. Cela entraînera des blessures graves, voire la mort.

**▲ AVERTISSEMENT !** Si vous ne suivez pas cette consigne de sécurité, un accident peut se produire. Cela peut entraîner des blessures graves, voire la mort.

**▲ PRUDENCE !** Si vous ne suivez pas cette consigne de sécurité, un accident se produira. Cela peut entraîner des blessures physiques mineures ou modérées.

**REMARQUE !** Si vous ne suivez pas cette consigne de sécurité, un accident se produira. Cela peut entraîner des dommages matériels.

## Pictogrammes et symboles Pictogrammes sur l'appareil



L'appareil fait partie de la gamme **X 20 V TEAM** et peut être utilisé avec les batteries de la gamme **X 20 V TEAM**. Les batteries de la gamme **X 20 V TEAM** doivent être chargées uniquement avec des chargeurs appartenant à la gamme **X 20 V TEAM**.



Attention !



Lire le mode d'emploi



Les appareils électriques ne doivent pas être jetés avec les déchets ménagers.



Rayon de coupe



Éloignez les autres personnes. Elles pourraient être blessées par des corps étrangers projetés.



Après l'extinction, le dispositif de coupe continue de tourner pendant quelques secondes. Gardez les pieds et les mains à l'écart.



Utiliser une protection auditive/Utiliser une protection oculaire



L'utilisation de l'appareil est interdite sous la pluie ou dans un environnement humide.



Retirez la batterie avant des travaux d'entretien.



Niveau de puissance acoustique garanti  $L_{WA}$  en dB.



Éloigner de l'appareil les personnes présentes



Risques de blessure à cause des pièces expulsées !



Lors du réglage des positions de travail, veuillez à être protégé par le capot de protection devant le dispositif de coupe.

## Pictogrammes dans la notice d'utilisation



Attention !

### Utilisation sûre de débroussailleuses

#### Remarques générales

- Lisez attentivement le mode d'emploi. Familiarisez-vous avec les éléments de commande et l'utilisation correcte de l'appareil.
- Cet appareil n'est pas conçu pour être utilisé par des enfants, des personnes aux capacités physiques, sensorielles ou mentales limitées ou manquant d'expérience ou de connaissances, ou par des personnes qui ne sont pas familiarisées avec les instructions. Les enfants doivent être surveillés pour vérifier qu'ils ne jouent pas avec l'appareil. Le nettoyage et les travaux d'entretien ne doivent pas être effectués par des enfants.
- Les directives locales peuvent prévoir la limite d'âge pour l'utilisateur.

- L'appareil ne doit pas être utilisé à des altitudes supérieures à 2000 m.
- Il est à noter que l'utilisateur est lui-même responsable des accidents ou des mises en danger d'autrui ou de sa propriété.
- Respectez la protection sonore et les directives locales.
- N'utilisez jamais l'appareil lorsque des personnes, en particulier des enfants, ou des animaux se trouvent à proximité.

#### Préparation

- N'utilisez jamais l'appareil avec des dispositifs de protection ou capots de protection endommagés ou absents.
- Avant l'utilisation de l'appareil, vérifiez toujours visuellement si les dispositifs de protection ou caches de protection sont endommagés, manquants ou mal installés.
- Avant de mettre la machine en marche et après tout choc, vérifiez les signes d'usure ou de dommage sur l'appareil,

et faites effectuer les réparations nécessaires.

### **Fonctionnement**

- Portez une protection oculaire, un pantalon long et des chaussures solides pendant toute la durée d'utilisation de la machine.
- Soyez attentif et faites attention à ce que vous faites ; commencez le travail avec l'appareil raisonnablement. N'utilisez pas l'appareil si vous êtes fatigué ou sous l'influence de l'alcool, de drogues ou de médicaments.
- Travaillez uniquement en plein jour ou avec un bon éclairage artificiel.
- Évitez d'utiliser l'appareil par mauvais temps, en particulier en cas de risque d'éclairs.
- Évitez d'utiliser l'appareil sur une herbe mouillée.
- Ne travaillez jamais sur des pentes excessivement pentues.
- Gardez toujours les mains et les pieds éloignés du dispositif de coupe, surtout si vous allumez le moteur.
- Avertissement ! Ne touchez pas les pièces mobiles dangereuses avant d'avoir retiré la batterie et tant qu'elles ne sont pas totalement à l'arrêt.
- Ne remplacez jamais le dispositif de coupe non métallique par un dispositif de coupe métallique.
- Évitez toute position anormale du corps. Veillez à avoir une position sûre pour pouvoir conserver l'équilibre à tout instant lors de travaux en pente.
- Marchez lentement. Ne courez pas avec l'appareil dans les mains.
- Assurez-vous toujours que les ouïes de ventilation ne sont pas obstruées par des corps étrangers.
- Éteignez l'appareil et retirez la batterie. Assurez-vous que toutes les pièces en mouvement sont à l'arrêt complet
  - à chaque fois que vous vous éloignez de l'appareil,

- avant de retirer des blocages ou obstructions,
- avant de vérifier l'appareil, de le nettoyer ou de travailler dessus.
- Après le contact avec un corps étranger,
- toujours lorsque la machine commence à vibrer de manière inhabituelle.
- Si l'appareil commence à vibrer de manière inhabituellement forte, il faut le vérifier immédiatement, retirez la batterie et :
  - vérifiez si des pièces sont desserrées et resserrez-les,
  - recherchez des détériorations,
  - remplacez les pièces défectueuses.
 Adressez-vous au Centre de SAV.
- **Éteignez immédiatement l'appareil si un accident ou un incident se produit pendant l'utilisation. Veuillez soigner la blessure de manière adéquate, ou veuillez faire appel à un médecin.** Pour éliminer

les perturbations, veuillez vous reporter au chapitre « Diagnostic de pannes » ou contactez notre centre de SAV.

- **Utiliser uniquement les accessoires recommandés par PARKSIDE.** Des accessoires inadaptés peuvent provoquer un choc électrique ou un incendie.

### **Nettoyage, entretien et stockage**

- Coupez l'entraînement et retirez la batterie. Attendez que toutes les pièces en mouvement se soient immobilisées et laissez l'appareil refroidir lorsque celui-ci est arrêté pour un entretien, une réparation, le stockage ou le remplacement d'une pièce d'accessoire.
- Pour des raisons de sécurité, remplacez les pièces usées ou endommagées. N'utilisez que des pièces de rechange et accessoires d'origine. L'utilisation de pièces étrangères provoque la perte immédiate du droit à la garantie.

- Vérifiez et entretenez régulièrement la machine. Faites réparer la machine uniquement dans un atelier agréé.
- Conservez l'appareil hors de portée des enfants.

### Consignes de sécurité spécifiques pour les appareils sans fil

- **Assurez-vous que l'appareil est bien éteint avant d'insérer la batterie.** L'insertion de la batterie dans un outil électrique en marche peut entraîner des accidents.
- **Chargez vos batteries uniquement à l'intérieur, car le chargeur est prévu uniquement à cet effet. Risque d'électrocution.**
- **Afin de réduire le risque d'électrocution, débranchez la fiche du chargeur de la prise de courant avant de procéder au nettoyage.**
- **N'exposez pas la batterie à un fort rayonnement solaire pendant une période prolongée et ne la posez pas sur un radiateur.** La cha-

leur endommagement la batterie et il existe un risque d'explosion.

- **Lorsqu'une batterie est chaude, laissez-la refroidir avant de la charger.**
- **N'ouvrez pas la batterie et évitez un endommagement mécanique de la batterie.** Il y a un risque de court-circuit et d'émanation de vapeurs qui irritent les voies respiratoires. Veillez à un apport d'air frais et consultez également un médecin.
- **N'utilisez pas de batteries non rechargeables.** L'appareil pourrait être endommagé.
- **Utiliser uniquement les accessoires recommandés par PARKSIDE.** Des accessoires inadaptés peuvent provoquer un choc électrique ou un incendie.

### Risques résiduels

Même si cet appareil est utilisé d'une manière conforme, il reste toujours des risques résiduels. Les risques suivants peuvent

exister dans le cadre de la construction et l'exécution de cet appareil :

- Blessures aux yeux, si aucune protection oculaire appropriée n'est portée.
- Dégâts auditifs, si aucune protection auditive appropriée n'est portée.
- Dommages à la santé, résultants des oscillations main-bras, lorsque l'appareil est utilisé trop longtemps ou qu'il n'est pas utilisé ou entretenu correctement.

- Blessures par coupure

### ▲ AVERTISSEMENT !

Risque lié au champ électromagnétique généré pendant le fonctionnement de l'appareil. Le champ peut dans certaines circonstances nuire aux implants médicaux actifs ou passifs. Pour réduire les risques de blessures graves voire mortelles, nous recommandons aux personnes porteuses d'implants médicaux de consulter leur médecin, ainsi que le fabricant de leur implant médical avant d'utiliser l'appareil.

## Préparation

▲ **AVERTISSEMENT** ! Risque de blessures lié au démarrage involontaire de l'appareil. Insérez la batterie dans l'appareil uniquement lorsque celui-ci est entièrement prêt à être utilisé.

### Éléments de commande

Avant la première mise en service de l'appareil, familiarisez-vous avec les éléments de commande.

- **Verrouillage d'enclenchement (1)**
  - Bloque l'interrupteur Marche/Arrêt pour éviter tout actionnement involontaire.
  - Déverrouillage : appuyer
- **Interrupteur Marche/Arrêt (3)**
  - Mise en marche : appuyer
  - Arrêt : relâcher
- **Vis à poignée (Fig. C.2)**  
La vis à poignée (5) déverrouille/verrouille le réglage angulaire de la poignée auxiliaire (19).
- **Douille fileté (Fig. D.1)**  
La douille fileté (8) déverrouille/verrouille le réglage en longueur du tube télescopique (9).
- **Dispositif de blocage, Tête du moteur (Fig. D.2)**  
Le dispositif de blocage (7) déverrouille/verrouille le réglage de la position de la tête du moteur (11).
- **Bouton de verrouillage, Angle d'inclinaison (Fig. D.3)**  
Le bouton de verrouillage (10) déverrouille/verrouille le réglage angulaire du tube télescopique (9).

## Montage

▲ **AVERTISSEMENT** ! Risque de blessures lié au démarrage involontaire de l'appareil. Insérez la batterie dans l'appareil uniquement lorsque celui-ci est entièrement prêt à être utilisé.

### Monter le capot de protection

#### Procédure (Fig. B.1/B.2)

1. Placez le capot de protection (12) selon les repères (25/26) sur la tête du moteur (11). Le repère fléché (25) sur la tête du moteur (11) doit pour cela être ali-

gné avec le repère (26) sur le capot de protection (12) (voir image détaillée). Veillez à ce que les deux ergots (28) situés sous le capot de protection (12) correspondent avec les encoches (27) sur la tête du moteur (11).

2. Tournez le capot de protection (12) jusqu'en butée dans le sens de la flèche. Le capot de protection (12) s'emboîte alors de manière perceptible. Veillez à bien l'emboîter et vérifiez la bonne fixation du capot de protection en le tirant et en le secouant.

### Monter la poignée auxiliaire

#### Procédure (Fig. C.1)

1. Desserrez et retirez la vis à poignée prémontée (5) de la poignée auxiliaire (19).
2. Glissez la poignée auxiliaire (19) sur le logement (29). Pour cela, le logement de la bobine de recharge (18) est orienté vers le haut.
3. Enfichez la vis à poignée (5) par l'orifice traversant du logement (29) pour poignée auxiliaire.
4. Vissez solidement la poignée auxiliaire (19) avec la vis à poignée (5).

### Insérer et retirer le galet d'espacement

Remarques

- Le galet d'espacement sert à effectuer une coupe nette des bordures et peut, selon les besoins, être inséré ou retiré.

#### Procédure (Fig. E)

1. Enfoncez le galet d'espacement (17) jusqu'en butée dans l'ouverture (30) située sur la tête du moteur (11). Pour cela, le galet d'espacement (17) est orienté vers le haut.
2. Pour retirer le galet d'espacement (17), tirez-le hors de l'ouverture (30) située sur la tête du moteur (11).

### Réglages de l'appareil

#### Déplacer la poignée auxiliaire

Vous pouvez mettre la poignée auxiliaire (19) dans différentes positions. Réglez la poignée auxiliaire de manière à ce que la capsule (14) soit légèrement inclinée vers l'avant en position de travail (voir *Couper l'herbe*, p. 53).

#### Procédure (Fig. C.2)

1. Desserrez la vis à poignée (5).
2. Réglez la poignée auxiliaire (19) dans la position souhaitée. Les crans intégrés empêchent un dérèglement involontaire de la poignée.
3. Resserrez la vis à poignée (5).

#### Régler la hauteur du tube télescopique

Le tube télescopique (9) vous permet de régler l'appareil en fonction de votre taille.

#### Procédure (Fig. D.1)

1. Desserrez la douille fileté (8).
2. Amenez le tube télescopique (9) à la longueur souhaitée.
3. Revissez fermement la douille fileté (8).

#### Régler la position de la tête du moteur

**▲ AVERTISSEMENT !** Risque de blessures ! Le capot de protection ne doit pas être détourné de l'utilisateur. Laissez la position de la tête du moteur (11) dans la position 0° lorsque vous utilisez l'appareil comme débroussailluse dans les positions d'angle de coupe à 1 - 4 .

La position de la tête du moteur (11) peut être tournée à 180° .

#### Procédure (Fig. D.2)

1. Appuyez sur le dispositif de blocage (7) pour libérer le verrouillage.
2. Tournez l'élément de poignée (6) jusqu'à ce que la tête du moteur soit dans la position souhaitée. Le dispositif de blocage (7) doit être réenclenché avant que vous puissiez utiliser l'appareil en toute sécurité.

#### Régler l'angle de coupe

En changeant l'angle de coupe, vous pouvez également débroussailler des endroits inaccessibles, p. ex. sous des bancs et saillies.

#### Procédure (Fig. D.3)

1. Appuyez sur le bouton de verrouillage (10) pour modifier l'angle d'inclinaison.
2. Inclinez le tube télescopique (9) jusqu'à atteindre la position souhaitée.

Les 5 réglages suivants sont possibles :

Position	Angle d'inclinaison
1	15°
2	30°
3	45°

Position	Angle d'inclinaison
4	60°
5	75°

### Fonction de débroussaileuse

#### (Fig. D.2/D.3)

- Position de l'angle de coupe 1 - 4
- Position de la tête du moteur 0°

### Fonction de coupe-bordure (Fig. D.2/D.3)

- Position de l'angle de coupe 5
- Position de la tête du moteur 180°

### Déplacer l'étrier d'écartement

L'étrier d'écartement (protection des plantes) (16) isole le dispositif de coupe des plantes et des troncs.

#### Procédure (Fig. F)

1. Abaissez l'étrier d'écartement (16).
2. Relevez l'étrier d'écartement (16) (position de repos) lorsqu'il n'est pas utile.

### Prolonger le fil de coupe

L'appareil est équipé d'un *dispositif d'avance de fil entièrement automatique*. Le fil se prolonge automatiquement à chaque allumage. Pour que le système automatique de rallonge du fil fonctionne correctement, la bobine (15) doit être arrêtée avant que vous ne rallumiez l'appareil. Si les fils sont plus longs au début que le circuit de découpe, ils sont raccourcis raccourci automatiquement à la bonne longueur par le coupe-fil (35).

#### Procédure (Fig. G)

1. Contrôlez régulièrement si les fils en nylon sont endommagés et si le fil de coupe dispose encore de la longueur définie par le coupe-fil.
2. **Si vous ne voyez pas les extrémités du fil :**  
remplacez la bobine (voir *Maintenance*, p. 54).
3. **Régler manuellement la longueur du fil :**  
retirez la batterie (20) de l'appareil. Tirez légèrement sur l'extrémité de fil et appuyez, le cas échéant plusieurs fois, sur le bouton de verrouillage (34) jusqu'à ce que l'extrémité de fil ressorte un peu au-dessus du coupe-fil (35).

## Contrôlez l'état de charge de la batterie

LED	Signification
rouge, orange, vert	batterie chargée
rouge, orange	batterie partiellement chargée
rouge	la batterie doit être chargée

1. Appuyez sur la touche (22) à côté de l'indicateur de charge (23) sur la batterie (20).  
Les LED de l'indicateur de charge affichent l'état de charge de la batterie.
2. Rechargez la batterie (20) lorsqu'il ne reste plus que la LED rouge allumée sur l'indicateur de charge (23).

## Recharger la batterie

Voir également le mode d'emploi du chargeur.

### Remarques

- Lorsqu'une batterie est chaude, laissez-la refroidir avant de la recharger.
- La batterie ne doit pas être exposée pendant une longue durée à un ensoleillement important ni à des températures  $\leq 50^\circ\text{C}$ . Évitez notamment de la poser sur des radiateurs ou de la ranger dans des véhicules stationnés en plein soleil.

### Procédure

1. Le cas échéant, retirez la batterie (20) du chargeur.
2. Faites glisser la batterie dans le compartiment de charge du chargeur (24).
3. Branchez le chargeur sur une prise de courant.
4. À la fin de la charge complète, retirez le chargeur de la prise électrique.
5. Retirez la batterie du compartiment de charge.

### LED de contrôle sur le chargeur (24)

vert	rouge	Signification
s'allume	—	<ul style="list-style-type: none"> <li>• batterie entièrement chargée</li> <li>• prêt (pas de batterie insérée)</li> </ul>
—	s'allume	batterie en charge
—	clignote	La batterie est en surchauffe
clignote	clignote	La batterie est défectueuse

## Fonctionnement

### Travailler avec l'appareil

**▲ AVERTISSEMENT !** Risque de blessures ! Respectez les consignes suivantes.

- Ne coupez pas de l'herbe humide ou mouillée.
- Avant de démarrer l'appareil, assurez-vous que le dispositif de coupe n'est pas en contact avec des pierres, des cailloux ou d'autres corps étrangers.
- Mettez l'appareil en marche avant de vous approcher de l'herbe à couper.
- Évitez de trop solliciter l'appareil pendant le travail.
- Évitez d'entrer en contact avec des obstacles solides (pierres, murs, clôtures en lattes, etc.). Le fil en nylon de la bobine s'userait rapidement.
- Évitez d'utiliser l'appareil par mauvais temps, en particulier en cas de risque d'éclairs !
- L'interrupteur Marche/Arrêt ne doit pas être bloqué. Il doit éteindre le moteur après avoir relâché l'interrupteur.

### Couper l'herbe

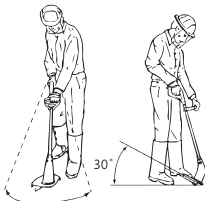

1. Coupez l'herbe en déplaçant l'appareil de la droite vers la gauche.
2. Coupez lentement et maintenez l'appareil incliné vers l'avant à 30° environ pendant la coupe.
3. Coupez de l'herbe haute par couche du haut vers le bas.

### Couper des bordures

Pour couper des bordures, guidez lentement l'appareil le long des bordures.

### Réglages (Fig. D.2/D.3/F)

- Position de la tête du moteur : 180°
- Position de l'angle de coupe : 5
- Étrier d'écartement en position de repos

Pendant le travail, veillez à être protégé par le capot de protection (12) devant le dispositif de coupe.

### Insérer et retirer la batterie

**▲ AVERTISSEMENT !** Risque de blessures lié au démarrage involontaire de l'appareil. Insérez la batterie dans l'appareil uniquement lorsque celui-ci est entièrement prêt à être utilisé.

**REMARQUE !** Risque de dommages ! Une batterie de type inadapté peut endommager l'appareil et la batterie.

#### Insérer la batterie

1. Glissez la batterie (20) le long du rail de guidage dans le support de batterie (4). La batterie se bloque avec un dé clic.

#### Retirer la batterie

1. Appuyez sur le déverrouillage de la batterie (21) situé sur la batterie et maintenez-le enfoncé (20).
2. Retirez la batterie du support de batterie (4).

### Mise en marche et arrêt

**▲ AVERTISSEMENT !** Risque de blessures lié au fonctionnement continu involontaire de l'appareil. Avant d'insérer les batteries dans l'appareil, vérifiez que l'interrupteur Marche/Arrêt (3) fonctionne correctement et revient en position Arrêt en le relâchant.

**▲ PRUDENCE !** Tenez-vous bien en équilibre, tenez l'outil fermement des deux mains et à distance de votre propre corps. Avant l'allumage, veillez à ce que l'appareil ne touche aucun objet.

**▲ AVERTISSEMENT !** Risque de blessure lié à la marche à vide du dispositif de coupe. Laissez le dispositif de coupe s'immobiliser complètement. Tenez les mains et les pieds éloignés !

#### Mise en marche

1. Insérez la batterie (20) dans l'appareil.
2. Appuyez sur le verrouillage d'enclenchement (1).
3. Maintenez l'interrupteur Marche/Arrêt (3) enfoncé.
4. Relâchez le verrouillage d'enclenchement (1).

#### Arrêt

1. Relâcher l'interrupteur Marche/Arrêt (3).

2. Si vous laissez l'appareil sans surveillance ou si vous avez terminé votre travail, retirez la batterie (20) de l'appareil.

## Transport

Consignes relatives au transport de l'appareil :

- Éteignez l'appareil et retirez la batterie. Assurez-vous que toutes les pièces en mouvement sont à l'arrêt complet.
- Portez toujours l'appareil à deux mains, avec une main sur la poignée (2) et l'autre main sur la poignée auxiliaire (19).

## Nettoyage, entretien et stockage

**▲ AVERTISSEMENT !** Risque de blessures lié au démarrage involontaire de l'appareil. Protégez-vous lors des travaux de maintenance et de nettoyage. Éteignez l'appareil et retirez la batterie (20).

Faites effectuer les travaux de réparation et de maintenance qui ne sont pas mentionnés dans cette notice par notre Centre de service après-vente. Utilisez exclusivement des pièces de rechange d'origine.

### Nettoyage

**▲ AVERTISSEMENT !** Électrocution ! Ne nettoyez jamais l'appareil au jet d'eau.

**REMARQUE !** Risque de dommages. Les substances chimiques peuvent attaquer les pièces en plastique de l'appareil. N'utilisez aucun produit de nettoyage ou solvants.

- Maintenez propre la fente d'aération, le carter du moteur et les poignées de l'appareil. Utilisez pour cela un chiffon humide ou une brosse.

**▲ AVERTISSEMENT !** Risque de blessures lié aux pièces mobiles dangereuses ! Faites attention au coupe-fil. Il peut provoquer de graves coupures.

- Après chaque coupe, enlevez l'herbe et la terre sur le capot de protection et le dispositif de coupe.

### Maintenance

#### Remplacer la bobine (Fig. G)

Le sens correct d'enroulement de la bobine (15) est indiqué dans la capsule (14) et sur la bobine. Les flèches sur le cache de

la bobine (31) indiquent le sens de rotation du moteur.

#### Procédure

1. Retirez la batterie (20) de l'appareil.
2. Ouvrez la capsule (14) en comprimant simultanément les deux déverrouillages (32) sur la capsule.
3. Retirez le cache de la bobine (31) et retirez l'ancienne bobine (15).
4. Faites ressortir les extrémités du fil de la nouvelle bobine de fil hors de des fentes (36) de la bobine.
5. Insérez la nouvelle bobine (15) dans la capsule (14). La face de la bobine de fil sur laquelle est indiqué le sens de rotation par une flèche doit être visible après l'insertion.
6. Insérez les deux extrémités de fil dans les œillets de sortie du fil (33) se trouvant à l'opposé.
7. Remplacez le cache de la bobine (31) sur la capsule (14). Veillez à ce que les déverrouillages (32) sur le couvercle passent exactement dans les encoches sur la capsule. Ils s'enclenchent alors de manière audible.
8. Tirez sur les extrémités de fil et appuyez à nouveau sur le bouton de verrouillage (34), jusqu'à ce que les extrémités de fil ressortent d'environ 1 cm au-dessus du coupe-fil (35).
9. Contrôlez le coupe-fil.

N'utilisez en aucun cas l'appareil sans ou avec un coupe-fil défectueux. Si le coupe-fil est endommagé, adressez-vous au Centre de SAV.

#### Enrouler le fil de rechange

1. Enfillez une extrémité de fil de la bobine de rechange par l'ouverture (37) de la bobine (15).
2. Enroulez le fil dans le sens d'enroulement de la bobine. Pour cela, suivez la flèche sur le dessus de la bobine (15).

#### Démonter le capot de protection

#### Remarques

- Maintenez votre débroussailleuse dans un état impeccable en vérifiant régulièrement le capot de protection, et en le remplaçant le cas échéant.

#### Conditions préalables

- Galet d'espacement (17) retiré (*Insérer et retirer le galet d'espacement, p. 51*)

## Outils nécessaires (non fourni)

- Tournevis plat

## Procédure (Fig. B.2)

1. Avec un petit tournevis plat, soulevez l'ergot (28) présent sur le capot de protection (12) au-dessus de l'encoche (27) située sur la tête du moteur (11) (voir image détaillée) et tournez en même temps le capot de protection (12) dans le sens contraire de la flèche.
2. Retirez le capot de protection (12) de la tête du moteur (11).
3. Remplacez le capot de protection endommagé (voir *Monter le capot de protection*, p. 50).

## Stockage

Stockez toujours l'appareil :

- propre
- sec
- à l'abri de la poussière
- hors de portée des enfants

La température de stockage pour la batterie et l'appareil se situe entre 15 – 25 °C. Évitez une chaleur ou un froid extrême pendant le stockage afin que la batterie ne perde pas en performance ou soit endommagée.

Retirez la batterie de l'appareil avant un stockage prolongé (p. ex. hivernage) (respecter la notice d'utilisation de la batterie et du chargeur).

Ne posez pas l'appareil sur le cache de protection. Le mieux est de l'accrocher par la poignée supérieure de sorte que le capot de protection ne touche aucun autre objet. Il y a un risque que le capot de protection se déforme et qu'en conséquence les dimensions et les propriétés de sécurité soient modifiées.

## Recyclage/protection de l'environnement

Enlevez la batterie de l'appareil et veuillez recycler l'appareil, la batterie, les accessoires et l'emballage dans le respect de l'environnement.



Les appareils électriques ne doivent pas être jetés avec les déchets ménagers.

Le symbole de la poubelle sur roues barrée d'une croix signifie que ce produit ne doit pas être éliminé comme déchet municipal non trié à la fin de sa vie utile.

## Directive 2012/19/UE sur les déchets d'équipements électriques et électroniques :

les consommateurs sont légalement tenus de recycler, dans le respect de l'environnement, les équipements électriques et électroniques arrivés en fin de vie. Cela permet de garantir une valorisation écologique et respectueuse des ressources. Suivant la transposition en droit national, vous pouvez disposer des possibilités suivantes :

- Restitution à un point de vente,
- Restitution à un point de collecte officiel,
- Renvoi au fabricant / au distributeur.

Ne sont pas concernés les accessoires qui accompagnent les appareils usagés et les moyens auxiliaires sans composants électriques.

## Recycler les batteries de manière écologique



La batterie ne doit pas être jetée avec les déchets ménagers, dans le feu (risque d'explosion) ou dans l'eau. Les batteries endommagées présentent un risque pour l'environnement et pour votre santé en cas de fuites de vapeurs ou de liquides toxiques.

Vous avez l'obligation de recycler de manière écologique les batteries défectueuses ou usagées.

- N'ouvrez pas les batteries et évitez un endommagement mécanique. Il y a un risque de court-circuit et d'émanation de vapeurs qui irritent les voies respiratoires.
- Pour des raisons de sécurité, les batteries doivent être déchargées avant le recyclage.
- Appliquez du ruban adhésif sur les bornes afin d'éviter les courts-circuits.
- Recyclez les batteries auprès du magasin ou d'un point de collecte.
- **Batteries endommagées**  
Manipulez des batteries endommagées à l'extérieur avec une précaution extrême !
  - Ne touchez pas de batteries endommagées à mains nues.

- Si vous ne pouvez pas appliquer du ruban adhésif sur les bornes, restituez les batteries séparément, chacune emballée dans un sac plastique.
- Restituez des batteries endommagées séparément dans un contenant incombustible, qui peut en plus être rempli de sable.
- Déposez des batteries endommagées dans un point de collecte employant du personnel qualifié.



Le produit est recyclable, est soumis à une responsabilité élargie du fabricant et est collecté dans le cadre du tri sélectif.



Portez le carton à un point de recyclage.

## Dépannage

Le tableau suivant vous aide à éliminer les petites pannes :

Problème	Cause possible	Dépannage
L'appareil ne démarre pas	Batterie (20) déchargée	Charger la batterie (voir la notice d'utilisation de la batterie et du chargeur)
	Batterie (20) non insérée	<i>Insérer la batterie, p. 53</i>
	Interrupteur Marche/Arrêt (3) défectueux Défaut du moteur	Adressez-vous au Centre de SAV.
L'outil fonctionne avec des interruptions	Mauvais contact interne	Adressez-vous au Centre de SAV.
	Interrupteur Marche/Arrêt (3) défectueux	
Fortes vibrations, bruits forts	Dispositif de coupe encrassé	Nettoyer le dispositif de découpe (voir <i>Nettoyage, entretien et stockage, p. 54</i> )
	Défaut du moteur	Adressez-vous au Centre de SAV.
Mauvais résultat de coupe	La bobine de fil (15) n'a pas assez de fil de coupe	<i>Prolonger le fil de coupe, p. 52</i> <i>Remplacer la bobine (Fig. G), p. 54</i>
	Le fil de coupe n'est pas guidé hors de la capsule (14)	Retirer le couvercle de bobine (31) de la capsule et enfiler vers l'extérieur le fil de coupe au travers de l'œillet de sortie de fil (33), refermer le couvercle de bobine
	Dispositif de coupe encrassé	Nettoyer le dispositif de découpe (voir <i>Nettoyage, entretien et stockage, p. 54</i> )
	Faible capacité de la batterie	Charger la batterie (voir la notice d'utilisation de la batterie et du chargeur)

## Service

### Garantie

Chère cliente, cher client,  
ce produit bénéficie d'une garantie de 3 ans, valable à compter de la date d'achat. En cas de manques constatés sur ce produit, vous disposez des droits légaux contre le vendeur du produit. Ces droits légaux ne sont pas limités par notre garantie présentée par la suite.

#### Conditions de garantie

Le délai de garantie débute avec la date d'achat. Veuillez conserver soigneusement le ticket de caisse original. En effet, ce document vous sera réclamé comme preuve d'achat. Si un défaut de matériel ou un défaut de fabrication se présente au cours des trois ans suivant la date d'achat de ce produit, nous réparons gratuitement ou remplaçons ce produit – selon notre choix. Cette garantie suppose que l'appareil défectueux et le justificatif d'achat (ticket de caisse) nous soient présentés durant cette délai de trois ans et que la nature du manque et la manière dont celui-ci est apparu soient explicités par écrit dans un bref courrier.

Si le défaut est couvert par notre garantie, le produit vous sera retourné, réparé ou remplacé par un neuf. Aucune nouvelle délai de garantie ne débute à la date de la réparation ou de l'échange du produit.

#### Durée de garantie et demande légale en dommages-intérêts

La durée de garantie n'est pas prolongée par la garantie. Ce point s'applique aussi aux pièces remplacées et réparées. Les dommages et les manques éventuellement constatés dès l'achat doivent immédiatement être signalés après le déballage. A l'expiration du délai de garantie les réparations occasionnelles sont à la charge de l'acheteur.

#### Volume de la garantie

L'appareil a été fabriqué avec soin, selon de sévères directives de qualité et il a été entièrement contrôlé avant la livraison.

La garantie s'applique aux défauts de matériel ou aux défauts de fabrication. Cette garantie ne s'étend pas aux parties du produit qui sont exposées à une usure normale et peuvent être donc considérées comme des

pièces d'usure (par ex. Bobine) ou pour des dommages affectant les parties fragiles.

Cette garantie est nulle si l'appareil a été endommagé, mal utilisé ou non entretenu. Il en va de même pour des dommages provoqués par l'eau, le gel, la foudre ou le feu ou un transport inadapté. Pour une utilisation appropriée du produit, il faut impérativement respecter toutes les instructions citées dans le manuel de l'opérateur. Les actions et les domaines d'utilisation déconseillés dans la notice d'utilisation ou vis-à-vis desquels une mise en garde est émise, doivent absolument être évités.

L'appareil est destiné à un usage privé uniquement et non à un usage commercial. La garantie est nulle en cas de mauvaise utilisation et de manipulation inappropriée, d'usage de la force et d'interventions qui n'ont pas été effectuées par notre centre de service agréé.

#### Marche à suivre dans le cas de garantie

Pour garantir un traitement rapide de votre demande, veuillez suivre les instructions suivantes :

- Tenez vous prêt à présenter, sur demande, le ticket de caisse et le numéro d'article (IAN 494214\_2504) comme preuve d'achat.
- Vous trouverez le numéro d'article sur la plaque signalétique du produit, d'une gravure sur le produit, de la page de titre du mode d'emploi (en bas à gauche) ou sur l'autocollant au dos ou en dessous du produit.
- Si des erreurs de fonctionnement ou d'autres défauts apparaissent, contactez d'abord le centre de service désigné ci-dessous par **téléphone** ou utilisez notre **formulaire de contact**, que vous trouverez sur [parkside-diy.com](http://parkside-diy.com) dans la catégorie **Service**.
- En cas de produit défectueux vous pouvez, après contact avec notre service clients, envoyer le produit, franco de port à l'adresse de service après-vente indiquée, accompagné du justificatif d'achat (ticket de caisse) et en indiquant quelle est la nature du défaut et quand celui-ci s'est produit. Pour éviter des problèmes d'acceptation et des frais supplémentaires, utilisez absolument seulement l'adresse qui vous est donnée. Assurez-vous que l'expédition ne se fait pas en

port dû, comme marchandises encombrantes, envoi express ou autre taxe spéciale. Veuillez renvoyer l'appareil, y compris tous les accessoires livrés lors de l'achat et prenez toute mesure pour avoir un emballage de transport suffisamment sûr.

## Garantie (France)

Chère cliente, cher client, ce produit bénéficie d'une garantie de 3 ans, valable à compter de la date d'achat. En cas de manques constatés sur ce produit, vous disposez des droits légaux contre le vendeur du produit. Ces droits légaux ne sont pas limités par notre garantie présentée par la suite.

Indépendamment de la garantie commerciale souscrite, le vendeur reste tenu des défauts de conformité du bien et des vices rédhibitoires dans les conditions prévues aux articles L217-4 à L217-13 du Code de la consommation et aux articles 1641 à 1648 et 2232 du Code Civil.

**Article L217-4 du Code de la consommation** – Le vendeur livre un bien conforme au contrat et répond des défauts de conformité existant lors de la délivrance.

Il répond également des défauts de conformité résultant de l'emballage, des instructions de montage ou de l'installation lorsque celle-ci a été mise à sa charge par le contrat ou a été réalisée sous sa responsabilité.

**Article L217-5 du Code de la consommation** – Le bien est conforme au contrat :

1. S'il est propre à l'usage habituellement attendu d'un bien semblable et, le cas échéant\* :
  - s'il correspond à la description donnée par le vendeur et posséder les qualités que celui-ci a présentées à l'acheteur sous forme d'échantillon ou de modèle ;
  - s'il présente les qualités qu'un acheteur peut légitimement attendre eu égard aux déclarations publiques faites par le vendeur, par le producteur ou par son représentant, notamment dans la publicité ou l'étiquetage ;
2. Ou s'il présente les caractéristiques définies d'un commun accord par les parties ou être propre à tout usage spécial recherché par l'acheteur, porté à la connaissance du vendeur et que ce dernier a accepté.

**Article L217-16 du Code de la consommation** – Lorsque l'acheteur demande au vendeur, pendant le cours de la garantie commerciale qui lui a été consentie lors de l'acquisition ou de la réparation d'un bien meuble, une remise en état couverte par la garantie, toute période d'immobilisation d'au moins sept jours vient s'ajouter à la durée de la garantie qui restait à courir.

Cette période court à compter de la demande d'intervention de l'acheteur ou de la mise à disposition pour réparation du bien en cause, si cette mise à disposition est postérieure à la demande d'intervention.

**Article L217-12 du Code de la consommation** – L'action résultant du défaut de conformité se prescrit par deux ans à compter de la délivrance du bien.

## Conditions de garantie

Le délai de garantie débute avec la date d'achat. Veuillez conserver soigneusement le ticket de caisse original. En effet, ce document vous sera réclamé comme preuve d'achat. Si un défaut de matériel ou un défaut de fabrication se présente au cours des trois ans suivant la date d'achat de ce produit, nous réparons gratuitement ou remplaçons ce produit – selon notre choix. Cette garantie suppose que l'appareil défectueux et le justificatif d'achat (ticket de caisse) nous soient présentés durant cette délai de trois ans et que la nature du manque et la manière dont celui-ci est apparu soient explicités par écrit dans un bref courrier.

Si le défaut est couvert par notre garantie, le produit vous sera retourné, réparé ou remplacé par un neuf. Aucune nouvelle délai de garantie ne débute à la date de la réparation ou de l'échange du produit.

## Durée de garantie et demande légale en dommages-intérêts

La durée de garantie n'est pas prolongée par la garantie. Ce point s'applique aussi aux pièces remplacées et réparées. Les dommages et les manques éventuellement constatés dès l'achat doivent immédiatement être signalés après le déballage. A l'expiration du délai de garantie les réparations occasionnelles sont à la charge de l'acheteur.

## Volume de la garantie

L'appareil a été fabriqué avec soin, selon de sévères directives de qualité et il a été entièrement contrôlé avant la livraison.

La garantie s'applique aux défauts de matériel ou aux défauts de fabrication. Cette garantie ne s'étend pas aux parties du produit qui sont exposées à une usure normale et peuvent être donc considérées comme des pièces d'usure (par ex. Bobine) ou pour des dommages affectant les parties fragiles.

Cette garantie est nulle si l'appareil a été endommagé, mal utilisé ou non entretenu. Il en va de même pour des dommages provoqués par l'eau, le gel, la foudre ou le feu ou un transport inadapté. Pour une utilisation appropriée du produit, il faut impérativement respecter toutes les instructions citées dans le manuel de l'opérateur. Les actions et les domaines d'utilisation déconseillés dans la notice d'utilisation ou vis-à-vis desquels une mise en garde est émise, doivent absolument être évités.

L'appareil est destiné à un usage privé uniquement et non à un usage commercial. La garantie est nulle en cas de mauvaise utilisation et de manipulation inappropriée, d'usage de la force et d'interventions qui n'ont pas été effectuées par notre centre de service agréé.

Les pièces détachées indispensables à l'utilisation du produit sont disponibles pendant la durée de la garantie du produit.

#### Article 1641 du Code civil

Le vendeur est tenu de la garantie à raison des défauts cachés de la chose vendue qui la rendent impropre à l'usage auquel on la destine, ou qui diminuent tellement cet usage que l'acheteur ne l'aurait pas acquise, ou n'en aurait donné qu'un moindre prix, s'il les avait connus.

#### Article 1648 1er alinéa du Code civil

L'action résultant des vices rédhibitoires doit être intentée par l'acquéreur dans un délai de deux ans à compter de la découverte du vice.

#### Marche à suivre dans le cas de garantie

Pour garantir un traitement rapide de votre demande, veuillez suivre les instructions suivantes :

- Tenez vous prêt à présenter, sur demande, le ticket de caisse et le numéro d'article (IAN 494214\_2504) comme preuve d'achat.
- Vous trouverez le numéro d'article sur la plaque signalétique du produit, d'une gravure sur le produit, de la page de titre du

mode d'emploi (en bas à gauche) ou sur l'autocollant au dos ou en dessous du produit.

- Si des erreurs de fonctionnement ou d'autres défauts apparaissent, contactez d'abord le centre de service désigné ci-dessous par **téléphone** ou utilisez notre **formulaire de contact**, que vous trouverez sur [parkside-diy.com](http://parkside-diy.com) dans la catégorie **Service**.
- En cas de produit défectueux vous pouvez, après contact avec notre service clients, envoyer le produit, franco de port à l'adresse de service après-vente indiquée, accompagné du justificatif d'achat (ticket de caisse) et en indiquant quelle est la nature du défaut et quand celui-ci s'est produit. Pour éviter des problèmes d'acceptation et des frais supplémentaires, utilisez absolument seulement l'adresse qui vous est donnée. Assurez-vous que l'expédition ne se fait pas en port dû, comme marchandises encombrantes, envoi express ou autre taxe spéciale. Veuillez renvoyer l'appareil, y compris tous les accessoires livrés lors de l'achat et prenez toute mesure pour avoir un emballage de transport suffisamment sûr.



Sur le site [parksidediy.com](http://parksidediy.com), vous pouvez consulter et télécharger ce manuel et bien d'autres. Ce QR code vous permet d'accéder directement au site [parksidediy.com](http://parksidediy.com). Sélectionnez votre pays et recherchez les modes d'emploi à l'aide du masque de recherche. En saisissant la référence produit (IAN) 494214\_2504, vous pourrez ouvrir votre mode d'emploi.

## Service de réparation

Pour les réparations **ne relevant pas de la garantie**, adressez-vous au Centre de SAV. Il vous établira volontiers un devis.

- Nous pouvons traiter uniquement les appareils qui ont été expédiés avec un emballage et un affranchissement suffisants.

**Remarque :** Veuillez envoyer votre appareil nettoyé en indiquant le défaut à l'adresse connue du Centre de SAV.

- Ne seront pas acceptés les appareils envoyés en port dû ainsi que les appareils envoyés comme produits encombrants, en express ou par tout autre mode de transport spécial.
- Nous recyclons gratuitement vos appareils défectueux que vous nous renvoyez.

## Service-Center

**FR** **Service France**  
Tel.: 0800 907612  
Formulaire de contact à  
[parkside-diy.com](http://parkside-diy.com)  
**IAN 494214\_2504**

**BE** **Service Belgique**  
Tel.: 0800 12614  
Formulaire de contact à  
[parkside-diy.com](http://parkside-diy.com)  
**IAN 494214\_2504**

## Importateur

Veuillez noter que l'adresse suivante n'est pas une adresse de service après-vente. Contactez d'abord le Centre de SAV cité ci-dessus.

Grizzly Tools GmbH & Co. KG  
Stockstädter Str. 20  
63762 Großostheim  
ALLEMAGNE  
[www.grizzlytools.de](http://www.grizzlytools.de)

## Pièces de rechange et accessoires

**Vous obtiendrez des pièces de rechange et accessoires à l'adresse**

**[www.grizzlytools.shop](http://www.grizzlytools.shop)**. En cas de problèmes lors de la passation de votre commande, contactez-nous via notre boutique en ligne. Pour toute autre question, adressez-vous à : *Service-Center, p. 60*

Les pièces détachées indispensables à l'utilisation du produit sont disponibles pendant la durée de la garantie du produit.

Pos. n°	Désignation	N° de commande
19	Poignée auxiliaire	91120360
12+35	Capot de protection + Coupe-fil	91120361
15	Bobine	13600210

## Traduction de la déclaration UE de conformité originale

Produit: **Coupe-bordures sans fil**

Modèle: **PRTA 20-Li D3**

Número de serie: 000001 – 329000

L'objet de la déclaration décrit ci-dessus est conforme à la législation d'harmonisation de l'Union applicable:

**2006/42/EC • 2014/30/EU • 2000/14/EC & 2005/88/EC • 2011/65/EU & (EU) 2015/863  
Produit avec batterie Smart PAPS 204 A1/  
Smart PAPS 208 A1/Smart PAPS 2012 A1: 2014/53/EU**

L'objet de la déclaration décrit ci-dessus est conforme à la directive 2011/65/EU du Parlement européen et du Conseil du 8 juin 2011 relative à la limitation de l'utilisation de certaines substances dangereuses dans les équipements électriques et électroniques.

Pour assurer la conformité, les normes harmonisées et les normes et réglementations nationales suivantes ont été appliquées :

**EN 60335-1:2012/A15:2021 • EN 50636-2-91:2014  
EN IEC 55014-1:2021 • EN IEC 55014-2:2021  
EN IEC 63000:2018  
Produit avec batterie Smart PAPS 204 A1/Smart PAPS 208 A1/Smart PAPS 2012 A1:  
EN 301 489-1 V2.2.3:2019 • EN 301 489-17 V3.3.1:2024  
EN 300 328 V2.2.2:2019 • EN 50663:2017**

Conformément à la directive 2000/14/EC relative aux émissions sonores, il est confirmé ce qui suit : Niveau de puissance acoustique ( $L_{WA}$ )

- mesuré: 87,8 dB;
- garanti: 92 dB

Procédure appliquée pour l'évaluation de la conformité conformément à la directive 2000/14/EC, annexe VI.

Organisme notifié: TÜV SÜD Industrie Service GmbH, Westendstrasse 199, 80686 München, NB 0036

La présente déclaration de conformité est établie sous la seule responsabilité du fabricant:

**CE** Grizzly Tools GmbH & Co. KG  
Stockstädter Str. 20  
63762 Großostheim  
ALLEMAGNE  
25.10.2025



Christian Frank  
Mandataire de documentation

## Inhoudsopgave

<b>Inleiding</b> .....	<b>62</b>
Reglementair gebruik.....	62
Inhoud van het pakket/accessoires.....	63
Overzicht.....	63
Functiebeschrijving.....	63
Technische gegevens.....	63
<b>Veiligheidsaanwijzingen</b> .....	<b>64</b>
Betekenis van de veiligheidsaanwijzingen.....	65
Pictogrammen en symbolen.....	65
Veilig bedrijf van gazontrimmers.....	66
Speciale veiligheidsinstructies voor apparaten op accu's.....	69
Restrisico's.....	70
<b>Vorbereiding</b> .....	<b>70</b>
Bedieningselementen.....	70
Montage.....	71
Afstandsrol plaatsen en verwijderen.....	71
Instellingen op het apparaat.....	71
Laadstatus van de accu controleren.....	72
Accu opladen.....	72
<b>Bedrijf</b> .....	<b>73</b>
Werzaamheden met het apparaat.....	73
Gras maaien.....	73
Gazonrandtrimmen.....	73
Accu plaatsen en verwijderen.....	73
In- en uitschakelen.....	74
<b>Transport</b> .....	<b>74</b>
<b>Reiniging, onderhoud en opslag</b> .....	<b>74</b>
Reiniging.....	74
Onderhoud.....	74
Opslag.....	75
<b>Afvoeren/milieubescherming</b> .....	<b>75</b>
Accu's milieuvriendelijk afvoeren.....	76
<b>Probleemopsporing</b> .....	<b>76</b>
<b>Service</b> .....	<b>77</b>
Garantie.....	77
Reparatie-service.....	78
Service-Center.....	78
Importeur.....	78
<b>Reserveonderdelen en toebehoren</b> .....	<b>78</b>
<b>Vertaling van de originele EU-conformiteitsverklaring</b> .....	<b>79</b>
<b>Explosietekening</b> .....	<b>139</b>

## Inleiding

Gefeliciteerd met de aankoop van uw nieuwe accu-gazontrimmer (hierna "apparaat" of "elektrisch gereedschap" genoemd).

U hebt voor een hoogwaardig product gekozen. Dit apparaat werd tijdens de productie op kwaliteit gecontroleerd en aan een eindcontrole onderworpen. Een goede werking van uw apparaat is daarom gegarandeerd.



Deze gebruiksaanwijzing maakt deel uit van dit apparaat. Ze bevat belangrijke instructies over de veiligheid, het gebruik en de afvoer van het apparaat. Lees zorgvuldig de gebruiksaanwijzing. Maak u vertrouwd met de bedieningselementen en het juiste gebruik van het apparaat. Gebruik het apparaat alleen zoals beschreven en alleen voor de vermelde doeleinden. Bewaar de gebruiksaanwijzing zorgvuldig en geef alle documentatie mee wanneer u het apparaat aan derden doorgeeft.

### Reglementair gebruik

Het apparaat is uitsluitend bedoeld voor het volgende gebruik:

- Gras maaien in tuinen en langs borders. Gebruik het apparaat niet voor het knippen van heggen of struiken.

Het is verboden het apparaat in een regenachtige of vochtige omgeving te gebruiken. Het apparaat is bedoeld voor gebruik door volwassenen. Jongeren ouder dan 16 jaar mogen het apparaat alleen onder toezicht gebruiken.

Elk ander gebruik dat in deze handleiding niet expliciet wordt toegestaan, kan leiden tot schade aan het apparaat en kan een ernstig risico voor de gebruiker inhouden. De bediener of gebruiker van het apparaat is verantwoordelijk voor letsel- of materiële schade aan derde partijen of hun eigendom. Het apparaat is bedoeld voor huishoudelijk gebruik. Het is niet ontworpen voor continu commercieel gebruik. Bij commercieel gebruik vervalt de garantie. De fabrikant is niet aansprakelijk voor schade die voortvloeit uit oneigenlijk gebruik of uit een foute bediening.

Het apparaat maakt deel uit van de reeks **X 20 V TEAM** en kan met accu's van de reeks **X 20 V TEAM** worden gebruikt.

Accu's van de reeks **X 20 V TEAM** mogen alleen met originele laders van de reeks **X 20 V TEAM** worden geladen.

### Inhoud van het pakket/ accessoires

Pak het apparaat uit en controleer de inhoud van het pakket.

Voer het verpakkingsmateriaal af zoals reglementair voorgeschreven.

- Grastrimmer met accu
- Beschermkap
- Afstandsrol
- Extra handvat
- 2x Draadspool (1 x voormonteerd)
- Vertaling van de oorspronkelijke gebruiksaanwijzing

**De accu en de lader zijn niet meegeleverd.**

### Overzicht

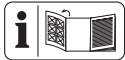

De afbeeldingen van het apparaat vindt u op de voorste en achterste uitvouwpagina.

#### Fig. A

- 1 Inschakelblokkering
- 2 Handgreep
- 3 Aan-/uitknop
- 4 Accuhouder
- 5 Greepschroef
- 6 Handgreep
- 7 Vergrendeling (Motorkop)
- 8 Schroefhuls
- 9 Telescopische buis
- 10 Vergrendelknop (Hellingshoek)
- 11 Motorkop
- 12 Beschermkap
- 13 Maaidraad
- 14 Spoelkap
- 15 Draadspool
- 16 Afstandsbeugel (plantenbescherming)
- 17 Afstandsrol
- 18 Sokkel voor reservedraadspool
- 19 Extra handvat
- 20 Accu
- 21 Accu-ontgrendeling

- 22 Toets (Laadstatusindicator)
- 23 Laadstatusindicator
- 24 Oplader

#### Fig. B

- 25 Pijlmarkering (Motorkop)
- 26 Markering (Beschermkap)
- 27 Uitsparing (Motorkop)
- 28 Nok (Beschermkap)

#### Fig. C

- 29 Houder voor hulphandgreep

#### Fig. E

- 30 Opening (Afstandsrol)

#### Fig. G

- 31 Spoelafdekking
- 32 Ontgrendeling (Spoelafdekking)
- 33 Draaduitloop-oog
- 34 Vergrendelknop (Spoelkap)
- 35 Draadsnijder
- 36 Gleuf (Draadspool)
- 37 Opening (Draadspool)

### Functiebeschrijving

De accu-gazontrimmer heeft een dubbellijns snijmechanisme met volledig automatische afstelling.

Bijkomend is het apparaat uitgerust met:

- verstelbare aluminium telescoopbuis
- Zwenk-/draaibare motorkop
- instelbaar extra handvat
- Beschermkap met draadsnijder
- Afstandsbeugel (plantenbescherming)
- Afstandsrol

De werking van de verschillende bedieningselementen is hieronder beschreven.

### Technische gegevens

#### Gastrimmer met accu ..... PRTA 20-Li D3

Nominale spanning <i>U</i>	..... 20 V = (Gelijkspanning)
Gewicht (zonder accu)	..... ≈ 1,8 kg
Stationair toerental $n_0$	..... 8500 min <sup>-1</sup>
Beschermingsgraad	..... IPX0
Maaicirkel	..... Ø 250 mm
Draadspool	.....
– Draaddiameter	..... Ø 1,4 mm

- Draadlengte ..... 2× 5 m
- Geluidsdrukniveau ( $L_{pA}$ )  
..... 74,6 dB;  $K_{pA}=3$  dB
- Geluidsvermogeniveau ( $L_{WA}$ )  
– gemeten ..... 87,8 dB;  $K_{WA}=1,88$  m/s<sup>2</sup>
- gegarandeerd ..... 92 dB
- Trilling ( $a_h$ )  
– Handgreep ..... 1,844 m/s<sup>2</sup>;  $K=1,5$  m/s<sup>2</sup>
- Extra handvat ..... 1,944 m/s<sup>2</sup>;  $K=1,5$  m/s<sup>2</sup>
- Accu ..... Li-Ion
- Temperatuur ..... ≤ 50 °C
- Laadproces ..... 4 – 40 °C
- Bedrijf ..... 4 – 50 °C
- Opslag ..... 15 – 25 °C
- PARKSIDE Performance Smart accu  
Smart PAPS 204 A1/Smart PAPS 208 A1/  
Smart PAPS 2012 A1
- frequentieband ..... 2400–2483,5 MHz
- zendvermogen ..... ≤ 20 dBm

**Opmerkingen over geluids- en trillingswaarden**

De geluids- en trilwaarden zijn vastgesteld in overeenstemming met de normen en bepalingen die in de conformiteitsverklaring zijn vermeld.

**▲ VOORZICHTIG!** Gehoorschade! Draag gehoorbescherming.

De aangegeven totale trillingswaarden en de aangegeven geluidsemisserieswaarden zijn gemeten volgens een genormeerde testprocedure en kunnen worden gebruikt om een elektrisch gereedschap met een ander gereedschap te vergelijken. De aangegeven totale trillingswaarden en de aangegeven geluidsemisserieswaarden kunnen ook worden gebruikt voor een voorlopige inschatting van de belasting.

**▲ WAARSCHUWING!** De trillings- en geluidsemisseries tijdens het daadwerkelijke gebruik van het elektrische gereedschap kunnen afwijken van de opgegeven waarde, afhankelijk van de manier waarop het elektrische gereedschap wordt gebruikt, in het bijzonder het type werkstuk dat wordt bewerkt. Het is noodzakelijk om veiligheidsmaatregelen te definiëren om de bediener te beschermen op basis van een schatting van de trillingsbelasting tijdens de werkelijke gebruiksomstandigheden. Houd hierbij rekening met alle fasen van de bedrijfscyclus, bij-

voorbeeld ook periodes wanneer het elektrische gereedschap is uitgeschakeld en periodes wanneer het weliswaar is ingeschakeld maar zonder belasting draait.

**X 20 V TEAM**

Het apparaat maakt deel uit van de reeks **X 20 V TEAM** en kan met accu's van de reeks **X 20 V TEAM** worden gebruikt.

Accu's van de reeks **X 20 V TEAM** mogen alleen met originele laders van de reeks **X 20 V TEAM** worden geladen.

We bevelen u aan dit apparaat uitsluitend met volgende accu's: PAP 20 B1, PAP 20 B3, Smart PAPS 204 A1, Smart PAPS 208 A1, Smart PAPS 2012 A1

We bevelen u aan deze accu's met volgende laders te laden: PLG 20 A3, PLG 20 A4, PLG 20 C1, PLG 20 C2, PLG 20 C3, PDSLGL 20 A1, PDSLGL 20 B1, PDSLGL 20 B2, PLG 201 A1, Smart PLGS 2012 A1

Technische specificaties van accu en lader: zie afzonderlijke gebruiksaanwijzing.

## Veiligheidsaanwijzingen



**LET OP! Om risico op een elektrische schok, lichamelijk letsel en brandgevaar te voorkomen, dient u bij het gebruik van elektrische apparaten de volgende elementaire veiligheidsmaatregelen in acht te nemen.**

**▲ WAARSCHUWING!** Persoonlijk letsel en materiële schade door ondeskundige omgang met de accu. Neem de veiligheidsinstructies en informatie

over opladen en correct gebruik in de gebruiksaanwijzing van uw accu en oplader van de serie in acht **X 20 V TEAM**. Een gedetailleerde beschrijving van het laadproces en andere informatie vindt u in de aparte gebruiksaanwijzing ervan.

**Betekenis van de veiligheidsaanwijzingen**

**▲ GEVAAR!** Als u deze veiligheidsaanwijzing niet volgt, gebeurt er een ongeval. Het gevolg is ernstig lichamelijk letsel of de dood.

**▲ WAARSCHUWING!** Als u deze veiligheidsaanwijzing niet volgt, gebeurt er eventueel een ongeval. Het gevolg is eventueel ernstig lichamelijk letsel of de dood.

**▲ VOORZICHTIG!** Als u deze veiligheidsaanwijzing niet volgt, gebeurt er een ongeval. Het gevolg is eventueel lichte of matig lichamelijk letsel.

**AANWIJZING!** Als u deze veiligheidsaanwijzing niet volgt, gebeurt er een ongeval. Het gevolg is eventueel materiële schade.

**Pictogrammen en symbolen**  
**Pictogrammen op het apparaat**



Het apparaat maakt deel uit van de reeks **X 20 V TEAM** en kan met accu's van de reeks **X 20 V TEAM** worden gebruikt. Accu's van de reeks **X 20 V TEAM** mogen alleen met originele laders van de reeks **X 20 V TEAM** worden geladen.



Let op!



Lees de gebruiksaanwijzing



Elektrische apparaten horen niet bij het huisvuil.





Maaicirkel





Houd het apparaat uit de buurt van andere personen. Weggeslingerde vreemde lichamen kunnen u verwonden.

 Nadat het uitschakelen, draait het messensamenstel nog enkele seconden verder. Handen en voeten uit de buurt houden.

 Gebruik gehoorbescherming/Gebruik oogbescherming

 Het is verboden het apparaat in een regenachtige of vochtige omgeving te gebruiken.

 Verwijder de accu voor onderhoudswerkzaamheden.

 Gegarandeerd geluidsvermogensniveau  $L_{WA}$  in dB.

 Houd omstanders uit de buurt van het apparaat

 Letselgevaar door weggeslingerde onderdelen!

 Zorg er tijdens het instellen van de werkstand voor dat u door de veiligheidsafdekking tegen het mes beschermd bent.

## Pictogrammen in de gebruiksaanwijzing

 Let op!

### Veilig bedrijf van gazontrimmers

#### Algemene instructies

- Lees zorgvuldig de gebruiksaanwijzing. Maak u vertrouwd met de bedieningselementen en het juiste gebruik van het apparaat.
- Dit apparaat is niet bestemd om te worden gebruikt door kinderen, personen met verminderde lichamelijke, zintuiglijke of geestelijke vermogens of met gebrek aan ervaring en kennis, of personen die de gebruiksaanwijzing niet kennen. Houd kinderen onder toezicht om ervoor te zorgen dat ze niet met het apparaat spelen. Reinigings- en onderhoudswerkzaamheden mogen niet door kinderen worden verricht.
- Lokale voorschriften kunnen mogelijk een leeftijdsbeperking voor gebruikers opleggen.

- Het apparaat mag niet worden gebruikt op een hoogte van meer dan 2000 m.
- We wijzen u erop dat de gebruiker zelf aansprakelijk is voor ongevallen of gevaarlijke situaties ten opzichte van derden en hun eigendom.
- Houd rekening met de geluidshinder en de lokale voorschriften.
- Bedien het apparaat nooit als er mensen, met name kinderen, of dieren in de buurt zijn.

### **Vorbereitung**

- Gebruik het apparaat nooit met beschadigde of ontbrekende veiligheidsinrichtingen of beschermkappen.
- Controleer altijd visueel op beschadigde, ontbrekende of onjuist aangebrachte afscherminingen en beschermkappen voordat u het apparaat gebruikt.
- Controleer de machine op tekenen van slijtage of schade en laat de nodige reparaties uitvoeren

voordat u de machine gebruikt en na elke botsing.

### **Bedrijf**

- Draag oogbescherming, een lange broek en stevige schoenen tijdens het gebruik van de machine.
- Wees oplettend, let op wat u doet en gebruik uw gezond verstand wanneer u met het apparaat werkt. Gebruik het apparaat niet als u moe bent of onder invloed van drugs, alcohol of medicijnen.
- Werk alleen bij daglicht of met goed kunstlicht.
- Vermijd het gebruik van het apparaat bij slecht weer, vooral bij kans op blikseminslag.
- Gebruik de machine niet als het gras nat is.
- Werk niet op te steile hellingen.
- Houd altijd handen en voeten op een veilige afstand tot de snoei-inrichting, vooral wanneer u de motor inschakelt.
- Waarschuwing! Raak geen bewegende gevaarlijke onderdelen aan, voordat de accu verwij-

- derd is en de bewegende delen volledig tot stilstand zijn gekomen.
- Vervang de niet-metalen snij-inrichting nooit door een metalen snij-inrichting.
  - Vermijd een abnormale lichaamshouding. Zorg ervoor dat u stevig en veilig staat om steeds het evenwicht bij werken op hellingen te kunnen behouden.
  - Loop stapvoets. Loop niet met het apparaat in de hand.
  - Houd de verluchtingsopeningen vrij van vreemde voorwerpen.
  - Schakel het apparaat uit en verwijder de accu. Verzekert u ervan dat alle bewegende delen volledig tot stilstand zijn gekomen
    - telkens wanneer u het apparaat alleen achterlaat,
    - voordat u blokkeringen verwijdert of verstoppingen verhelpt,
    - voordat u het apparaat controleert, reinigt of eraan werkt.
  - Na contact met een vreemd voorwerp,
  - wanneer de machine ongewoon sterk begint te trillen.
  - Als het apparaat abnormaal begint te trillen, is een onmiddellijke controle vereist, verwijder de accu en:
    - controleer de machine op losse delen en maak deze weer vast,
    - zoek naar beschadigingen,
    - vervang beschadigde onderdelen. Neem contact op met het servicecentrum.
  - **Schakel het apparaat onmiddellijk uit als zich tijdens het gebruik een ongeluk of storing voordoet. Verzorg verwondingen op een gepaste manier of raadpleeg een arts.** Raadpleeg in geval van storingen het hoofdstuk “Problemen oplossen” of neem contact op met ons servicecenter.
  - **Gebruik enkel toebehoren dat door PARKSIDE aanbevolen is.** Onge-

schikte toebehoren kunnen leiden tot elektrische schok of brand.

### **Reiniging, onderhoud en opslag**

- Schakel de aandrijving uit en verwijder de accu. Wacht tot alle bewege-nde delen tot stilstand zijn gekomen en laat het ap-paraat afkoelen wanneer het apparaat wordt ge-stoppt voor onderhoud, re-paratie, opslag of vervan-ging van een accessoire.
- Vervang om veiligheids-redenen versleten of be-schadigde onderdelen. Gebruik uitsluitend origi-nele onderdelen en toe-behoren. Bij gebruik van andere reserveonderde-len vervalt de garantie onmiddellijk.
- Controleer en onderhoud de machine regelmatig. Laat de machine alleen repareren door een er-kende werkplaats.
- Houd het apparaat buiten bereik van kinderen.

### **Speciale veiligheidsinstruc-ties voor apparaten op accu's**

- **Controleer of het ap-paraat uitgeschakeld is voordat u de accu plaatst.** Het plaatsen van een accu in een inge-schakeld elektrisch ge-reedschap kan tot onge-vallen leiden.
- **Laad de accu's alleen binnenshuis op, want de oplader is alleen voor gebruik binnens-huis bedoeld. Gevaar door elektrische schok.**
- **Om het risico op een elektrische schok te reduceren, dient u de stekker van de opla-der uit het stopcontact te trekken alvorens het apparaat te reinigen.**
- **Stel de accu niet lan-gere tijd bloot aan ster-ke zonnestrallen en leg hem niet op hete licha-men.** Hitte schaadt de accu en dan bestaat er ontploffingsgevaar.
- **Laat een opgewarm-de accu eerst afkoelen voordat u hem oplaadt.**

- **Open de accu niet en voorkom mechanische schade aan de accu.** Er bestaat het risico op kortsluiting en er kunnen dampen ontstaan die de luchtwegen irriteren. Zorg voor frisse lucht en zoek ook medische hulp.
- **Gebruik geen niet-heroplaadbare accu's.** Dat kan het apparaat beschadigen.
- **Gebruik enkel toebehoren dat door PARKSIDE aanbevolen is.** Ongeschikte toebehoren kunnen leiden tot elektrische schok of brand.

### **Restrisico's**

Zelfs als u dit apparaat volgens de instructies gebruikt, zijn er altijd restrisico's. De volgende gevaren kunnen ontstaan in verband met het ontwerp en de constructie van dit apparaat:

- Oogletsel, indien geen geschikte oogbescherming wordt gedragen.
- Gehoorschade indien geen passende gehoorbescherming wordt gedragen.

- Schade aan de gezondheid als gevolg van trillingen van hand en arm als het apparaat gedurende langere tijd wordt gebruikt of niet naar behoren wordt bewogen en onderhouden.

- Snijwonden

**▲ WAARSCHUWING!** Gevaar door elektromagnetisch veld dat wordt gegenereerd tijdens het bedrijf van het apparaat. Dit veld kan onder bepaalde omstandigheden actieve of passieve medische implantaten negatief beïnvloeden. Om het risico op ernstige of dodelijke letsels te reduceren, adviseren wij personen met medische implantaten om hun arts en de fabrikant van het medische implantaat te raadplegen voordat zij het apparaat bedienen.

### **Vorbereiding**

**▲ WAARSCHUWING!** Gevaar voor letsel door onbedoeld aanlopen van het apparaat. Plaats de accu pas in het apparaat wanneer het volledig gebruiksklaar is.

### **Bedieningselementen**

Maak u vóór het eerste gebruik van het apparaat vertrouwd met de bedieningselementen van het apparaat.

- **Inschakelblokkering (1)**
  - Vergrendelt de aan/uit-schakelaar tegen onbedoelde bediening.
  - Ontgrendelen: Drukken
- **Aan-/uitknop (3)**
  - Inschakelen: Drukken
  - Uitschakelen: Loslaten
- **Greepschroef (Fig. C.2)**  
De handgreepschroef (5) ontgrendelt/blokkeert de hoekinstelling van het extra handvat (19).
- **Schroefhuls (Fig. D.1)**  
De schroefhuls (8) ontgrendelt/blokkeert de lengteverstelling van de telescopische buis (9).
- **Vergrendeling, Motorkop (Fig. D.2)**  
De vergrendeling (7) ontgrendelt/vergrendelt de positie-instelling van de motorkop (11).
- **Vergrendelknop, Hellingshoek (Fig. D.3)**  
De vergrendelknop (10) ontgrendelt/vergrendelt de hoekinstelling van de telescopische buis (9).

## Montage

**▲ WAARSCHUWING!** Gevaar voor letsel door onbedoeld aanlopen van het apparaat. Plaats de accu pas in het apparaat als het apparaat volledig is voorbereid voor gebruik.

### Beschermkap monteren

#### Procedure (Fig. B.1/B.2)

1. Plaats de beschermkap (12) op de motorkop (11) volgens de markeringen (25/26). De pijlmarkering (25) op de motorkop (11) moet uitgelijnd zijn met de markering (26) op de beschermkap (12) (zie detailafbeelding).  
Zorg ervoor dat de twee nokken (28) aan de onderkant van de beschermkap (12) uitgelijnd zijn met de uitsparingen (27) op de motorkop (11).
2. Draai de veiligheidskap (12) tot aan de aanslag in de richting van de pijl. De beschermkap (12) klikt merkbaar vast. Zorg ervoor dat het vastklikken juist gebeurt en controleer of de beschermkap stevig vastzit door eraan te trekken en te draaien.

### Extra handvat monteren

#### Procedure (Fig. C.1)

1. Los en verwijder de voormonteerde greepschroef (5) van het extra handvat (19).
2. Schuif het extra handvat (19) over de sokkel (29). De sokkel voor de reserve-draadschoep (18) wijst daarbij naar boven.
3. Steek de greepschroef (5) door het doorlopende gat van de sokkel (29) van het extra handvat.
4. Schroef het extra handvat (19) met de greepschroef (5) vast.

### Afstandsrol plaatsen en verwijderen

#### Instructies

- De afstandsrol wordt gebruikt om grasskanten netjes af te snijden en kan naar wens worden geplaatst of verwijderd.

#### Procedure (Fig. E)

1. Duw de afstandsrol (17) tot aan de aanslag door de opening (30) in de motorkop (11). De afstandsrol (17) wijst daarbij naar boven.
2. Om de afstandsrol (17) te verwijderen, trekt u ze uit de opening (30) in de motor-kop (11).

### Instellingen op het apparaat

#### Extra handvat instellen

U kunt het extra handvat (19) in verschillende posities brengen. Stel het extra handvat zo in, dat de spoelkap (14) in de werkhouding licht naar voren is gekanteld (zie *Gras maaien, Pag. 73*).

#### Procedure (Fig. C.2)

1. Los de greepschroef (5).
2. Breng het extra handvat (19) in de gewenste stand. De geïntegreerde vergrendelstanden voorkomen dat de handgreep per ongeluk wordt versteld.
3. Draai de greepschroef (5) weer vast.

#### Hoogte aan de telescopische buis aanpassen

De telescopische buis (9) laat u toe het apparaat in te stellen volgens uw persoonlijke lengte.

#### Procedure (Fig. D.1)

1. Los de schroefhuls (8).

2. Breng de telescopische buis (9) op de gewenste lengte.
3. Draai de schroefhuls (8) weer vast.

### Positie van de motorkop instellen

**⚠ WAARSCHUWING!** Gevaar voor verwondingen! De veiligheidsafdekking mag niet van de gebruiker weggekeerd zijn. Laat de positie van de motorkop (11) in de 0°-positie als u het apparaat als gazontrimmer in de maaihoekstanden 1 - 4 gebruikt. De positie van de motorkop (11) kan over 180° gedraaid worden.

### Procedure (Fig. D.2)

1. Druk op de pal (7) om de vergrendeling te lossen.
2. Draai het handgreepgedeelte (6) tot de motorkop in de gewenste positie staat. De pal (7) moet weer inklikken voor u het apparaat veilig kunt gebruiken.

### Zaaghoek instellen

Met een gewijzigde zaaghoek kunt u ook op ontoegankelijke plaatsen trimmen, bijv. onder banken en richels.

### Procedure (Fig. D.3)

1. Druk op de vergrendelknop (10) om de kantelhoek te wijzigen.
2. Kantel de telescopische buis (9) tot de gewenste positie bereikt is.

Deze 5 instellingen zijn mogelijk:

Positie	Hellingshoek
1	15°
2	30°
3	45°
4	60°
5	75°

### Werking als gazontrimmer (Fig. D.2/D.3)

- Zaaghoekpositie 1 - 4
- Positie van de motorkop 0°

### Werking als gazonrandtrimmer (Fig. D.2/D.3)

- Zaaghoekpositie 5
- Positie van de motorkop 180°

### Afstandsbeugel instellen

De afstandsbeugel (plantenbescherming) (16) houdt planten en stengels die niet gemaaid moeten worden weg van het snijmechanisme.

### Procedure (Fig. F)

1. Klap de afstandsbeugel (16) naar beneden.
2. Klap de afstandsbeugel (16) naar boven (parkeerpositie), als hij niet nodig is.

### Maaidraad vieren

Het apparaat is uitgerust met een *volledig automatische draadtracking*. De draad wordt bij elk inschakelproces automatisch gevierd. Om de automatische viering van de draad correct te laten functioneren, moet de draadspoel (15) tot stilstand zijn gekomen voordat u het apparaat opnieuw inschakelt. Mochten de draden in het begin langer zijn dan de maaicirkel aangeeft, dan worden ze door de draadsnijder (35) automatisch ingekort tot de juiste lengte.

### Procedure (Fig. G)

1. Controleer de nylon draden regelmatig op beschadigingen en of de maaidraad nog de lengte heeft die door de draadsnijder is opgegeven.
2. **Wanneer geen draaduiteinden zichtbaar zijn:** vernieuw de draadspoel (zie *Onderhoud, Pag. 74*).
3. **Draadlengte handmatig instellen:** verwijder de accu (20) uit het apparaat. Trek licht aan het draadeinde en druk op de vergrendelknop (34), indien nodig meerdere keren, totdat het draadeinde iets buiten de draadafsnijder (35) uitsteekt.

### Laadstatus van de accu controleren

LED's	Betekenis
rood, oranje, groen	Accu geladen
rood, oranje	Accu gedeeltelijk geladen
rood	Accu moet worden opgeladen

1. Druk op de toets (22) naast de laadstatusindicator (23) op de accu (20). De leds van de laadstatusindicator geven het laadniveau van de accu aan.
2. Laad de accu (20) op wanneer alleen nog de rode led van de laadindicator (23) brandt.

### Accu opladen

Zie ook de gebruiksaanwijzing van de oplader.

**Instructies**

- Laat een opgewarmde accu eerst afkoelen voordat u hem oplaadt.
- Stel de accu niet langere tijd bloot aan directe zonnestralen of temperaturen ≤ 50 °C. Vermijd met name het neerleggen op radiatoren of het opslaan in voertuigen die in de zon geparkeerd staan.

**Procedure**

1. Neem desgevallend de accu (20) uit het accugevoede apparaat.
2. Schuif de accu in de laadschacht van de oplader (24).
3. Sluit de oplader aan op een stopcontact.
4. Haal na het laden de stekker van de oplader uit het stopcontact.
5. Trek de accu uit de laadschacht.

**Controle-LED's op de laadunit (24)**

groen	rood	Betekenis
brandt	—	<ul style="list-style-type: none"> <li>• Accu is volledig geladen</li> <li>• klaar (geen accu geplaatst)</li> </ul>
—	brandt	Accu wordt geladen
—	knippert	accu oververhit
knippert	knippert	accu defect

**Bedrijf**

**Werkzaamheden met het apparaat**

**⚠ WAARSCHUWING!** Gevaar voor verwondingen! Neem de volgende instructies in acht.

- Maai geen vochtig of nat gras.
- Voordat u het apparaat start, moet u ervoor zorgen dat het snij-inrichting niet in contact komt met stenen, puin of andere vreemde voorwerpen.
- Schakel het apparaat in voordat u het te maaien gras nadert.
- Vermijd een te grote belasting van het apparaat tijdens het werk.
- Zorg ervoor dat u geen vaste hindernissen (stenen, muren, houten omheiningen enz.) raakt. Dit doet de nylon draad van de draadspool namelijk snel verslijten.
- Vermijd het gebruik van de machine bij slecht weer, vooral wanneer er een risico op blikseminslag bestaat!

- De aan-/uitknop mag niet worden vastgezet. De motor moet worden uitgeschakeld nadat de schakelaar is losgelaten.

**Gras maaien**

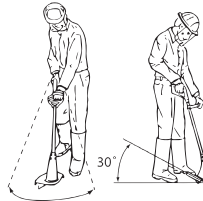

1. Snijd het gras af door het apparaat naar rechts en links te draaien.
2. Maai langzaam en houd het apparaat ongeveer 30° naar voren gekanteld tijdens het maaien.
3. Maai lang gras in lagen van boven naar beneden.

**Gazonrandtrimmen**

Om graskanten te trimmen, leidt u het apparaat langzaam langs de graskanten.

**Instellingen (Fig. D.2/D.3/F)**

- Positie motorkop: 180°
- Zaaghoekpositie: 5
- Afstandsbeugel in parkeerpositie

**Let erop dat u bij het werken beschermd bent door de beschermkap (12) voor de snij-inrichting.**

**Accu plaatsen en verwijderen**

**⚠ WAARSCHUWING!** Gevaar voor letsel door onbedoeld aanlopen van het apparaat. Plaats de accu pas in het apparaat wanneer het volledig gebruiksklaar is.

**AANWIJZING!** Beschadigingsgevaar! Verkeerde accu kan apparaat en accu beschadigen.

**Accu plaatsen**

1. Schuif de accu (20) langs de geleidingsrail in de accu-houder (4).  
De accu klikt hoorbaar vast.

**Accu verwijderen**

1. Druk op de accuontgrendeling (21) aan de accu (20) en houd ze ingedrukt.
2. Trek de accu uit de accu-houder (4).

## In- en uitschakelen

**⚠ WAARSCHUWING!** Risico op letsel door onbedoeld continu gebruik van het apparaat. Controleer, voordat u de accu's in het apparaat plaatst, of de aan/uit-schakelaar (3) goed werkt en bij het loslaten weer in de uitstand komt.

**⚠ VOORZICHTIG!** Zorg dat u stabiel staat en houd het apparaat met beide handen goed vast en houd het op voldoende afstand van uw lichaam. Controleer eerst of het apparaat geen voorwerpen raakt alvorens het in te schakelen.

**⚠ WAARSCHUWING!** Risico op letsel door nalopen van het snijmechanisme. Laat de snij-inrichting volledig tot stilstand komen. Handen en voeten uit de buurt houden!

### Inschakelen

1. Plaats de accu (20) in het apparaat.
2. Druk op de inschakelblokkering (1).
3. Druk en houd de aan-/uitschakelaar ingedrukt (3).
4. Laat de inschakelblokkering (1) los.

### Uitschakelen

1. Laat de aan-/uitschakelaar (3) los.
2. Verwijder de accu (20) uit het apparaat, als u het apparaat onbeheerd achterlaat of klaar bent met het werk.

## Transport

Aanwijzingen voor het transport van het apparaat:

- Schakel het apparaat uit en verwijder de accu. Verzekert u ervan dat alle bewegende delen volledig tot stilstand zijn gekomen.
- Draag het apparaat steeds met twee handen: één hand aan de handgreep (2) en de andere hand aan het extra handvat (19).

## Reiniging, onderhoud en opslag

**⚠ WAARSCHUWING!** Gevaar voor letsel door onbedoeld aanlopen van het apparaat. Bescherm u bij onderhouds- en reinigingswerkzaamheden, uit het stopcontact. Schakel het apparaat uit en haal de accu (20) eruit.

Laat reparatiewerkzaamheden en onderhoud, die niet zijn beschreven in deze handleiding, uitvoeren door een gespecialiseerd service-center. Gebruik uitsluitend originele onderdelen.

## Reiniging

**⚠ WAARSCHUWING!** Elektrische schok! Spuit het apparaat nooit schoon met water. **AANWIJZING!** Beschadigingsgevaar. Chemische substanties kunnen de plasticen delen van het apparaat aantasten. Gebruik geen reinigings- of oplosmiddelen.

- Houd ventilatiesleuven, de motorbehuizing en grepen van het apparaat schoon. Gebruik daartoe een vochtige doek of een borstel.

**⚠ WAARSCHUWING!** Risico op lichamelijk letsel door bewegende gevaarlijke onderdelen! Let op de draadsnijder. Hij kan ernstige snijwonden veroorzaken.

- Maak na elk maaiwerk de beveiligingsafdekking en het maaimechanisme vrij van gras en aarde.

## Onderhoud

### Draadspool vervangen (Fig. G)

De juiste wikkelrichting van de draadspool (15) is in het spoelhuis (14) en op de draadspool aangegeven. De pijlen op de spoelafdekking (31) geven de draairichting van de motor aan.

### Procedure

1. Neem de accu (20) uit het apparaat.
2. Open de spoelkap (14), door gelijktijdig op de beide ontgrendelingen (32) aan de spoelkap te drukken.
3. Verwijder de spoelafdekking (31) en verwijder de oude draadspool (15).
4. Druk de draaduiteinden van de nieuwe draadspool uit de gleuven (36) van de draadspool.
5. Plaats de nieuwe draadspool (15) in de spoelkap (14). De zijkant van de draadspool waarop de looprichting van de draad met een pijl is aangegeven, moet na plaatsing van de spoel zichtbaar zijn.
6. Steek de beide draaduiteinden door het de tegenover elkaar liggende draaduitloop-oogjes (33).
7. Plaats de spoelafdekking (31) weer op de spoelkap (14). Zorg ervoor dat de ontgrendelingen (32) van het deksel daarbij

precies in de uitsparingen van de spoelkap passen. Ze klikken dan voelbaar vast.

- Trek aan de draadeinden en blijf op de vergrendelknop (34) drukken totdat de draaduiteinden ongeveer 1 cm buiten de draadsnijder (35) uitsteekt.
- Controleer de draadsnijder.

Gebruik nooit het apparaat zonder draadsnijder of met defecte draadsnijder. Als de draadsnijder beschadigd is, neem dan contact op met het servicecentrum.

### Reservedraad opwickelen

- Steek een draaduiteinde van de reservedraad door de opening (37) van de draadspoel (15).
- Wikkel de draad in de wikkelrichting van de draadspoel. Let daarbij op de pijl op de bovenkant van de draadspoel (15).

### Beschermkap demonteren

#### Instructies

- Houd uw gazontrimmer in perfecte staat door de beschermkap regelmatig te controleren en indien nodig te vervangen.

#### Voorwaarden

- Afstandsrol (17) verwijderd (*Afstandsrol plaatsen en verwijderen, Pag. 71*)

### Benodigde gereedschappen (niet meegeleverd)

- Sleufschroevendraaier

#### Procedure (Fig. B.2)

- Gebruik een kleine sleufschroevendraaier om de nok (28) op de beschermkap (12) over de uitsparing (27) op de motorkop (11) te schuiven (zie detailafbeelding) en draai tegelijkertijd de beschermkap (12) tegen de richting van de pijl in.
- Verwijder de beschermkap (12) van de motorkop (11).
- Vervang de beschadigde beschermkap (zie *Beschermkap monteren, Pag. 71*).

### Opslag

Bewaar het apparaat steeds:

- zuiver
- droog
- beschut tegen stof
- buiten het bereik van kinderen

De opslagtemperatuur voor de accu en het apparaat ligt tussen 15 – 25 °C. Bescherm het apparaat tijdens opslag tegen extreme

koude en hitte, om te voorkomen dat het vermogen van de accu verloren gaat of aange-tast wordt.

Neem de accu uit het apparaat als u het apparaat gedurende langere tijd (bijv. tijdens de winter) niet zult gebruiken (neem de afzonderlijke bedieningshandleiding voor accu en oplader in acht).

Leg het apparaat niet op de kant van de veiligheidsafdekking neer. U kunt het beste het aan de bovenste handgreep ophangen, zodat de veiligheidsafdekking niet in aanraking komt met andere voorwerpen. Het risico bestaat dat de veiligheidsafdekking vervormt, waardoor de afmetingen en de veiligheidskenmerken veranderen.

## Afvoeren/milieubescherming

Neem de accu uit het apparaat en lever het apparaat, de accu, toebehoren en verpakking in voor een milieuvriendelijke verwerking.



Elektrische apparaten horen niet bij het huisvuil.

Het symbool van de doorkruiste verrijdbare afvalbak betekent dat dit product aan het einde van zijn levensduur niet als ongesorteerd stedelijk afval mag worden verwijderd.

### Richtlijn 2012/19/EU betreffende afgedankte elektrische en elektronische apparatuur:

Consumenten zijn wettelijk verplicht elektrische en elektronische apparatuur aan het eind van de levensduur op milieuvriendelijke wijze te recyclen. Op die manier wordt milieuvriendelijke en grondstofbesparende recycling gewaarborgd.

Afhankelijk van de omzetting in nationaal recht, hebt u de volgende mogelijkheden:

- retourneren naar een verkooppunt,
- aan een officieel inzamelpunt inleveren,
- retourneren naar de fabrikant/distributeur.

Dit is niet van toepassing op accessoires die bij oude apparaten zijn gevoegd en hulpmid-delen zonder elektrische bestanddelen.

## Accu's milieuvriendelijk afvoeren



Werp de accu niet bij het huisvuil, in het vuur (ontploffingsgevaar) of in het water. Beschadigde accu's kunnen het milieu en uw gezondheid schaden als er giftige dampen of vloeistoffen ontsnappen.

U bent verplicht om defecte of gebruikte accu's op een milieuvriendelijke manier af te voeren.

- Open de accu's niet en vermijd mechanische schade. Er bestaat het risico op kortsluiting en er kunnen dampen ontstaan die de luchtwegen irriteren.
- Om veiligheidsredenen moeten accu's worden ontladen voordat ze worden afgevoerd.
- Tape de polen af om kortsluiting te voorkomen.

- Voer accu's af via een winkel of inzamel-punt.
- **Beschadigde accu's**  
Hanteer extern beschadigde accu's heel voorzichtig!
  - Raak beschadigde accu's niet met blote handen aan.
  - Als u de polen niet kunt afplakken, doe de accu's dan afzonderlijk in een plastic zak.
  - Doe beschadigde accu's afzonderlijk in een niet-ontvlambare, afsluitbare bak die nog met zand gevuld kan worden.
  - Breng beschadigde accu's naar een inzamel-punt met gespecialiseerd personeel.

## Probleemopsporing

De volgende tabel helpt u bij het oplossen van storingen:

Probleem	Mogelijke oorzaak	Fouterstel
Apparaat start niet	Accu (20) leeg	Accu laden (zie aparte gebruiksaanwijzing voor accu en lader)
	Accu (20) niet geplaatst	<i>Accu plaatsen, Pag. 73</i>
	Aan-/uitschakelaar (3) defect	Neem contact op met het servicecentrum.
	Motor defect	Neem contact op met het servicecentrum.
Apparaat werkt met onderbrekingen	Intern loszittend contact	Neem contact op met het servicecentrum.
	Aan-/uitschakelaar (3) defect	Neem contact op met het servicecentrum.
Sterke trillingen, sterke geluiden	Snijdinrichting vuil	Snijdinrichting reinigen (zie <i>Reiniging, onderhoud en opslag, Pag. 74</i> )
	Motor defect	Neem contact op met het servicecentrum.
Slecht snijresultaat	De draadspool (15) bevat niet voldoende maaidraad	<i>Maaidraad vieren, Pag. 72</i> <i>Draadspool vervangen (Fig. G), Pag. 74</i>
	De maaidraad is niet uit de draadspool(14) gehaald	Verwijder het spoeldeksel (31) van het spoelhuis en voer de snijdraad door het draaduitlaatoogje (33) naar buiten. Sluit het spoeldeksel weer
	Snijdinrichting vuil	Snijdinrichting reinigen (zie <i>Reiniging, onderhoud en opslag, Pag. 74</i> )
	Gering accuvermogen	Accu laden (zie aparte gebruiksaanwijzing voor accu en lader)

## Service

### Garantie

Beste klant,

U krijgt op dit product een garantie van 3 jaar vanaf datum van aankoop. In geval van defecten aan dit product hebt u tegenover de verkoper van het product wettelijke rechten. Deze wettelijke rechten worden door de onderstaande garantie niet beperkt.

#### Garantievoorwaarden

De garantietermijn begint bij de koopdatum. Gelieve de originele kasbon goed te bewaren. Dit document is vereist als aankoopbewijs. Als een materiaal- of fabricagefout optreedt binnen drie jaar na de aankoopdatum van dit product, zullen wij – naar eigen goeddunken – het product gratis voor u repareren of vervangen. Deze garantieservice vereist dat het defecte product en het aankoopbewijs (kassabon) binnen de periode van drie jaar worden overlegd en een schriftelijk kort wordt beschreven wat het defect is en wanneer het zich heeft voorgedaan.

Als het defect onder onze garantie valt, krijgt u het gerepareerde of een nieuw product terug. Na reparatie of vervanging van het product begint geen nieuwe garantieperiode.

#### Garantietermijn en wettelijke claims voor gebreken

De garantie verlengt de garantieperiode niet. Dit geldt ook voor vervangen en gerepareerde onderdelen. Eventuele bij aankoop reeds aanwezige beschadigingen of gebreken dienen direct na het uitpakken te worden gemeld. Voor reparaties na afloop van de garantieperiode worden kosten in rekening gebracht.

#### Omvang van de garantie

Het product is zorgvuldig geproduceerd volgens strenge kwaliteitsrichtlijnen en grondig getest voor levering.

De garantie is van toepassing op materiaal- of fabricagefouten. Deze garantie dekt geen productonderdelen die onderhevig zijn aan normale slijtage en daarom kunnen worden beschouwd als slijtageonderdelen (bijv. Draadspoel) of schade aan breekbare onderdelen.

Deze garantie vervalt indien het product beschadigd, verkeerd gebruikt of niet onderhouden is. Voor een goed gebruik van het

product moeten alle aanwijzingen in de gebruiksaanwijzing strikt worden opgevolgd. Gebruiken en handelingen die in de gebruiksaanwijzing worden afgeraden of waartegen worden gewaarschuwd, moeten ten allen tijde worden vermeden.

Het product is uitsluitend bedoeld voor privégebruik en niet voor commercieel gebruik. De garantie vervalt bij misbruik en onoordeelkundig gebruik, het gebruik van geweld en ingrepen die niet door ons geautoriseerde servicefiliaal zijn uitgevoerd.

#### Verwerking bij garantie

Om ervoor te zorgen dat uw verzoek snel wordt verwerkt, volgt u de onderstaande instructies:

- Houd voor alle vragen de kassabon en het artikelnummer (IAN 494214\_2504) bij de hand als bewijs van aankoop.
- Raadpleeg het typeplaatje op het product, een gravure op het product, de titelpagina van de gebruiksaanwijzing (links-onder) of de sticker op de achterkant of onderkant van het product voor het artikelnummer.
- Neem bij functiestoringen of andere defecten eerst **telefonisch** of gebruik ons **contactformulier** dat u kunt vinden op [parkside-diy.com](http://parkside-diy.com) in de categorie **Service** contact op met het hieronder genoemde servicecentrum.
- Als een product als defect is geregistreerd, kunt u het na overleg met ons Servicecentrum franco opsturen naar het serviceadres dat u is opgegeven, met bijvoeging van het aankoopbewijs (kassabon) en onder vermelding van wat het defect is en wanneer het defect is opgetreden. Om acceptatieproblemen en extra kosten te voorkomen, is het absoluut noodzakelijk dat u alleen het aan u opgegeven adres gebruikt. Zorg ervoor dat de zending geen vrachtovervoer is, per volumineuze goederen, expres of andere speciale vracht. Verzend het product inclusief alle toebehoren die bij de aankoop zijn geleverd en zorg ervoor dat de verpakking voldoende stevig is voor transport.



U kunt deze en vele andere hand-  
leidingen bekijken en downloaden  
op *parkside-diy.com*. Deze QR-code  
brengt u rechtstreeks naar *parkside-  
diy.com*. Selecteer uw land en gebruik het  
zoekmasker om de gebruiksaanwijzing  
te zoeken. U kunt uw gebruiksaanwijzing  
openen door het artikelnummer (IAN)  
494214\_2504 in te voeren.

### Reparatie-service

Neem contact op met het servicecentrum  
voor reparaties **die niet door de garantie  
worden gedekt**. U ontvangt daar een kos-  
tenraming.

- Wij kunnen alleen apparaten verwerken  
die voldoende verpakt en gefrankeerd zijn  
verzonden.

**Opmerking:** stuur uw apparaat schoon  
en met vermelding van het defect naar  
het adres dat door het servicecentrum is  
opgegeven.

- Apparaten die niet vooraf zijn betaald of  
die zijn verzonden met omvangrijke goe-  
deren, exprespost of andere speciale  
vracht, worden niet geaccepteerd.
- We zullen de door u opgestuurde defecte  
apparaten gratis afvoeren.

### Service-Center

**NL** **Service Nederland**  
Tel.: 08000 229556  
Contactformulier op  
*parkside-diy.com*  
**IAN 494214\_2504**

**BE** **Service België**  
Tel.: 0800 12614  
Contactformulier op  
*parkside-diy.com*  
**IAN 494214\_2504**

### Importeur

Opgelet: het onderstaande adres is geen  
serviceadres. Neem eerst contact op met het  
bovenvermelde service-center.

Grizzly Tools GmbH & Co. KG  
Stockstädter Str. 20  
63762 Großostheim  
DUITSLAND  
*www.grizzlytools.de*

## Reserveonderdelen en toebehoren

**Reserveonderdelen en toebehoren zijn beschikbaar via *www.grizzlytools.shop*.** Als u pro-  
blemen heeft met uw bestelproces, neem dan contact met ons op via onze online shop. Indien  
u nog vragen heeft, kunt u contact opnemen met: *Service-Center, Pag. 78*

Pos. nr.	Benaming	Bestelnr.
19	Extra handvat	91120360
12+35	Beschermkap + Draadsnijder	91120361
15	Draadspool	13600210

## Vertaling van de originele EU-conformiteitsverklaring

Product: **Grastrimmer met accu**

Model: **PRTA 20-Li D3**

Serienummer: 000001 – 329000

Het hierboven beschreven voorwerp is in overeenstemming met de desbetreffende harmonisatiewetgeving van de Unie:

**2006/42/EC • 2014/30/EU • 2000/14/EC & 2005/88/EC • 2011/65/EU & (EU) 2015/863**  
**Product met batterij Smart PAPS 204 A1/**  
**Smart PAPS 208 A1/Smart PAPS 2012 A1: 2014/53/EU**

Het hierboven beschreven voorwerp is conform Richtlijn 2011/65/EU van het Europees Parlement en de Raad van 8 juni 2011 betreffende beperking van het gebruik van bepaalde gevaarlijke stoffen in elektrische en elektronische apparatuur.

Om de conformiteit te waarborgen, zijn de volgende geharmoniseerde normen en nationale normen en voorschriften toegepast:

**EN 60335-1:2012/A15:2021 • EN 50636-2-91:2014**  
**EN IEC 55014-1:2021 • EN IEC 55014-2:2021**  
**EN IEC 63000:2018**  
**Product met batterij Smart PAPS 204 A1/Smart PAPS 208 A1/Smart PAPS 2012 A1:**  
**EN 301 489-1 V2.2.3:2019 • EN 301 489-17 V3.3.1:2024**  
**EN 300 328 V2.2.2:2019 • EN 50663:2017**

Overeenkomstig Richtlijn 2000/14/EC betreffende de geluidsemissie wordt het volgende bevestigd: Geluidsvermogeniveau ( $L_{VA}$ )

- gemeten: 87,8 dB;
- gegarandeerd: 92 dB

Gevolgd conformiteitsbeoordelingsprocedure volgens 2000/14/EC, bijlage VI.

Aangemelde instantie: TÜV SÜD Industrie Service GmbH, Westendstrasse 199, 80686 München, NB 0036

Deze conformiteitsverklaring wordt verstrekt onder volledige verantwoordelijkheid van de fabrikant:

**CE** Grizzly Tools GmbH & Co. KG  
 Stockstädter Str. 20  
 63762 Großostheim  
 DUITSLAND  
 25.10.2025



Christian Frank  
 Documentatie gemachtigde

## Indice

<b>Introduzione.....</b>	<b>80</b>
Usò conforme.....	80
Materiale in dotazione/accessori.....	81
Panoramica.....	81
Descrizione del funzionamento.....	81
Dati tecnici.....	82
<b>Avvertenze di sicurezza.....</b>	<b>83</b>
Significato delle avvertenze di sicurezza.....	83
Pittogrammi e simboli.....	84
Funzionamento sicuro dei tagliaerba.....	85
Avvertenze di sicurezza specifiche per apparecchi a batteria.....	88
Rischi residui.....	88
<b>Preparazione.....</b>	<b>89</b>
Elementi di comando.....	89
Montaggio.....	89
Inserimento e rimozione del respingente.....	90
Impostazioni sull'apparecchio.....	90
Verifica dello stato di carica della batteria.....	91
Ricaricare la batteria.....	91
<b>Funzionamento.....</b>	<b>92</b>
Lavorare con l'apparecchio.....	92
Taglio del prato.....	92
Tagliabordi.....	92
Inserimento e rimozione della batteria.....	92
Accensione e spegnimento.....	92
<b>Trasporto.....</b>	<b>93</b>
<b>Pulizia, manutenzione e conservazione.....</b>	<b>93</b>
Pulizia.....	93
Manutenzione.....	93
Conservazione.....	94
<b>Smaltimento/rispetto dell'ambiente.....</b>	<b>94</b>
Smaltire le batterie secondo le norme per la tutela ambientale.....	94
<b>Ricerca degli errori.....</b>	<b>95</b>
<b>Assistenza.....</b>	<b>96</b>
Garanzia.....	96
Servizio di riparazione.....	97
Service-Center.....	97
Importatore.....	97
<b>Ricambi e accessori.....</b>	<b>97</b>

**Traduzione delle dichiarazioni UE di conformità originale.....**98

**Vista esplosa.....** 139

## Introduzione

Congratulazioni per l'acquisto di questo nuovo decespugliatore a batteria (di seguito apparecchio o elettroutensile).

Avete optato per un apparecchio di alta qualità. La qualità di questo apparecchio è stata verificata durante la produzione, in seguito l'apparecchio è stato sottoposto ad un controllo finale. Pertanto, la funzionalità dell'apparecchio è garantita.



Il manuale d'uso è parte integrante del presente apparecchio. Esse contengono importanti avvertenze sulla sicurezza, l'uso e lo smaltimento. Leggere attentamente il manuale d'uso. Acquisire familiarità con i comandi e con l'uso corretto dell'apparecchio. Utilizzare l'apparecchio solo come descritto e per i settori d'impiego previsti. Conservare il manuale d'uso e, in caso di cessione dell'apparecchio a terzi, consegnare anche tutti i documenti correlati.

## Uso conforme

L'apparecchio è destinato esclusivamente al seguente uso:

- Tagliare l'erba in giardini e lungo le aiuole. Non utilizzare l'apparecchio per tagliare siepi o arbusti.

È vietato l'uso dell'apparecchio in condizioni di pioggia e in ambienti umidi.

L'apparecchio è destinato all'utilizzo da parte di adulti. L'uso dell'apparecchio ai ragazzi di età superiore a 16 anni è consentito solo sotto sorveglianza.

Qualsiasi altro impiego non espressamente consentito nel presente manuale d'uso può causare danni all'apparecchio e rappresentare un serio pericolo per l'utilizzatore. L'utilizzatore od operatore dell'apparecchio è responsabile di eventuali incidenti o danni ad altre persone o alla loro proprietà.

L'apparecchio è adatto all'uso per piccoli lavori domestici. Non è stato concepito per l'impiego aziendale prolungato. Un eventuale utilizzo aziendale comporta l'estinzione della garanzia. Il produttore non si fa carico di

eventuali danni causati da un uso improprio o da un azionamento errato.

L'apparecchio è parte della serie **X 20 V TEAM** e può essere utilizzato con le batterie della serie **X 20 V TEAM**. Le batterie della serie **X 20 V TEAM** possono essere caricate solo con i caricabatterie della serie **X 20 V TEAM**.

### Materiale in dotazione/accessori

Estrarre l'apparecchio dalla confezione e controllare il materiale fornito.

Smaltire il materiale di imballaggio ai sensi della normativa vigente.

- Tagliabordi ricaricabile
- Calotta protettiva
- Respingente
- Impugnatura supplementare
- 2x Rocchetto portafilo (1x premontato)
- Traduzione delle istruzioni originali

**La batteria e il caricabatteria non sono compresi nella confezione.**

### Panoramica

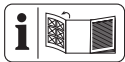

Le figure dell'apparecchio si trovano nelle pagine apribili anteriore e posteriore.

#### Fig. A

- 1 Blocco accensione
- 2 Impugnatura
- 3 Interruttore di accensione/spegnimento
- 4 Sostegno batteria
- 5 Vite per impugnatura
- 6 Manico
- 7 Blocco (Testa motore)
- 8 Manicotto filettato
- 9 Tubo telescopico
- 10 Pulsante di blocco (Angolo di inclinazione)
- 11 Testa motore
- 12 Calotta protettiva
- 13 Filo di taglio
- 14 Capsula del rocchetto
- 15 Rocchetto portafilo
- 16 staffa distanziatrice (protezione per le piante)
- 17 Respingente

- 18 Supporto per rocchetto portafilo di ricambio
- 19 Impugnatura supplementare
- 20 Batteria
- 21 Sblocco batteria
- 22 Tasto (Spia dello stato di carica)
- 23 Spia dello stato di carica
- 24 Caricabatterie

#### Fig. B

- 25 Segno della freccia (Testa motore)
- 26 Segno (Calotta protettiva)
- 27 Incavo (Testa motore)
- 28 Sporgenza (Calotta protettiva)

#### Fig. C

- 29 Alloggiamento per impugnatura supplementare

#### Fig. E

- 30 Apertura (Respingente)

#### Fig. G

- 31 Copertura rocchetto
- 32 Sblocco (Copertura rocchetto)
- 33 Occhiello di uscita filo
- 34 Pulsante di blocco (Capsula del rocchetto)
- 35 Tagliafilo
- 36 Fessura (Rocchetto portafilo)
- 37 Apertura (Rocchetto portafilo)

### Descrizione del funzionamento

Il dispositivo di taglio del tosaerba a batteria è un sistema a filo doppio a regolazione completamente automatica.

Inoltre l'apparecchio è provvisto di:

- tubo telescopico in alluminio regolabile
- testa motore rotabile e regolabile
- impugnatura supplementare regolabile
- calotta protettiva con tagliafilo
- staffa distanziatrice (protezione per le piante)
- Respingente

La seguente descrizione illustra il funzionamento dei componenti.

## Dati tecnici

### Tagliabordi ricaricabile .....PRTA 20-Li D3

Tensione nominale  $U$

..... 20 V = (Tensione continua)

Peso (senza batteria) .....  $\approx 1,8$  kg

Numero di giri a vuoto  $n_0$  ..... 8500 min<sup>-1</sup>

Grado di protezione ..... IPX0

Diametro di taglio .....  $\varnothing 250$  mm

Rocchetto portafilo

– Spessore filo .....  $\varnothing 1,4$  mm

– Lunghezza filo .....  $2 \times 5$  m

Livello di pressione acustica ( $L_{pA}$ )

..... 74,6 dB;  $K_{pA}=3$  dB

Livello di potenza acustica ( $L_{WA}$ )

- misurato ..... 87,8 dB;  $K_{WA}=1,88$  m/s<sup>2</sup>

- garantito ..... 92 dB

Vibrazione ( $a_h$ )

– Impugnatura ..... 1,844 m/s<sup>2</sup>;  $K=1,5$  m/s<sup>2</sup>

– Impugnatura supplementare

..... 1,944 m/s<sup>2</sup>;  $K=1,5$  m/s<sup>2</sup>

Batteria ..... Li-Ion

Temperatura .....  $\leq 50$  °C

– Processo di carica ..... 4 – 40 °C

– Funzionamento ..... 4 – 50 °C

– Conservazione ..... 15 – 25 °C

PARKSIDE Performance Smart Batteria

Smart PAPS 204 A1/Smart PAPS 208 A1/

Smart PAPS 2012 A1

– banda di frequenza ..... 2400–2483,5 MHz

– potenza trasmessa .....  $\leq 20$  dBm

### Avvertenze relative ai valori su rumorosità e vibrazioni

I valori relativi alla rumorosità e alle vibrazioni sono stati determinati in base alle norme e alle disposizioni indicate nella dichiarazione di conformità.

**⚠ ATTENZIONE!** Danni all'udito! Indossare le protezioni acustiche.

I valori complessivi di vibrazione indicati e i valori sulle emissioni rumorose riportati sono stati misurati secondo una procedura di controllo regolata da norme e possono essere utilizzati per il confronto di un utensile elettrico con un altro. I valori complessivi di vibrazione indicati e i valori sulle emissioni rumorose riportati possono essere utilizzati anche per una stima temporanea del carico.

**⚠ AVVERTIMENTO!** Le emissioni sulle vibrazioni e la rumorosità possono differire dal valore indicato durante l'uso effettivo dell'elettrotensile, in base alla tipologia e la modalità in cui si utilizza l'elettrotensile, in particolare quale tipo di pezzo viene lavorato. Risulta necessario stabilire misure di sicurezza per la tutela dell'utilizzatore che si basino su un calcolo approssimativo del carico dovuto alle vibrazioni in condizioni d'uso effettive. In tal senso, occorre tenere conto di tutte le componenti del ciclo operativo, ad esempio i momenti in cui l'elettrotensile è spento e quelli in cui è acceso, ma gira senza carico).

### X 20 V TEAM

L'apparecchio è parte della serie **X 20 V TEAM** e può essere utilizzato con le batterie della serie **X 20 V TEAM**. Le batterie della serie **X 20 V TEAM** possono essere caricate solo con i caricabatterie della serie **X 20 V TEAM**.

Consigliamo di utilizzare questo apparecchio esclusivamente con le seguenti batterie: PAP 20 B1, PAP 20 B3, Smart PAPS 204 A1, Smart PAPS 208 A1, Smart PAPS 2012 A1

Consigliamo di caricare queste batterie con i seguenti caricabatterie:

PLG 20 A3, PLG 20 A4, PLG 20 C1, PLG 20 C2, PLG 20 C3, PDSLGL 20 A1, PDSLGL 20 B1, PDSLGL 20 B2, PLG 201 A1, Smart PLGS 2012 A1

Dati tecnici di batteria e caricabatteria: vedere le istruzioni separate.

## Avvertenze di sicurezza



**ATTENZIONE!** Durante l'uso di apparecchi elettrici si devono osservare le seguenti misure di sicurezza fondamentali come protezione contro scossa elettrica, pericolo di lesioni e incendi:

▲ **AVVERTIMENTO!** L'uso inadeguato della batteria può causare danni a persone e cose. Rispettare le avvertenze di sicurezza e le indicazioni per la ricarica e l'uso corretto riportate nel manuale d'uso della batteria e del caricabatterie della serie **X 20 V TEAM**. Una descrizione dettagliata sul processo di carica e altre informazioni sono riportate nelle istruzioni per l'uso accluse separatamente.

### Significato delle avvertenze di sicurezza

▲ **PERICOLO!** Se non si seguono queste avvertenze di sicurezza, si verifica un incidente. La conseguen-

za è una grave lesione o la morte.

▲ **AVVERTIMENTO!** Se non si seguono queste avvertenze di sicurezza, si può verificare un incidente. La conseguenza può essere una grave lesione o la morte.

▲ **ATTENZIONE!** Se non si seguono queste avvertenze di sicurezza, si verifica un incidente. La conseguenza può essere una lieve o media lesione.

*NOTA!* Se non si seguono queste avvertenze di sicurezza, si verifica un incidente. La conseguenza può essere un danno materiale.

## Pittogrammi e simboli Pittogrammi sull'apparecchio



L'apparecchio è parte della serie **X 20 V TEAM** e può essere utilizzato con le batterie della serie **X 20 V TEAM**. Le batterie della serie **X 20 V TEAM** possono essere caricate solo con i caricabatterie della serie **X 20 V TEAM**.



Attenzione!



Leggere le istruzioni per l'uso



Gli apparecchi elettrici non devono essere smaltiti con i rifiuti domestici.



Diametro di taglio



Tenere a distanza le altre persone. Potrebbero subire lesioni a causa della proiezione di corpi estranei.



Dopo lo spegnimento il dispositivo di taglio continua a girare per alcuni secondi. Tenere lontano mani e piedi.



Utilizzare la protezione acustica/Utilizzare la protezione per gli occhi



È vietato l'uso dell'apparecchio in condizioni di pioggia e in ambienti umidi.



Rimuovere la batteria prima degli interventi di manutenzione.



Livello di potenza acustica garantito  $L_{WA}$  in dB.



Tenere lontane dall'apparecchio le persone non addette ai lavori



Pericolo di lesioni da corpi estranei proiettati!



In fase di regolazione delle posizioni di lavoro, verificare che la copertura di protezione ripari dal gruppo di taglio.

## Simboli nelle istruzioni per l'uso



Attenzione!

### Funzionamento sicuro dei tagliaerba

#### Indicazioni generali

- Leggere attentamente il manuale d'uso. Acquisire familiarità con i comandi e con l'uso corretto dell'apparecchio.
- Questo apparecchio non è destinato all'uso da parte di persone con capacità fisiche, sensoriali o intellettive limitate oppure con carente esperienza e/o conoscenza o di persone che non abbiano acquisito familiarità con le istruzioni per l'uso. I bambini devono essere sorvegliati per assicurarsi che non giochino con l'apparecchio. La pulizia e la manutenzione non possono essere effettuate da bambini.
- A livello locale possono essere in vigore disposizioni che stabiliscono limiti di età per l'utilizzatore.
- L'apparecchio non può essere utilizzato in luogo con altitudini superiori a 2000 m.
- Si tenga presente che l'utilizzatore stesso è responsabile di incidenti o pericoli causati ad altre persone o ai loro beni.
- Osservare la protezione contro il rumore e le normative locali.
- Non usare mai l'apparecchio se nelle vicinanze si trovano persone, in particolare bambini o animali.

#### Preparazione

- Non utilizzare mai l'apparecchio senza dispositivi o copertura di protezione o nel caso in cui risultino danneggiati.
- Prima dell'utilizzo dell'apparecchio ispezionare sempre visivamente l'apparecchio per verificare la presenza di guasti o il montaggio errato di dispositivi di protezione e coperture di protezione.
- Prima di mettere in funzione la macchina e in

caso di eventuali urti, controllare eventuali segni di usura sull'apparecchio o danni e fare eseguire le riparazioni necessarie.

### **Funzionamento**

- Indossare protezione oculare, pantaloni lunghi e scarpe antinfortunistiche per tutto il tempo di utilizzo della macchina.
- Prestare attenzione, usare prudenza in quello che si fa con l'apparecchio e apprestarsi al lavoro con raziocinio. Non utilizzare l'apparecchio quando si è stanchi o in condizioni di salute non perfette, oppure quando si è sotto l'effetto di droghe, alcol o farmaci.
- Lavorare solo in presenza di luce naturale o di una buona illuminazione artificiale.
- Evitare di far funzionare l'apparecchio in caso di cattivo tempo, in particolare in caso di pericolo di fulmini.
- Evitare di far funzionare l'apparecchio in caso di erba bagnata.
- Non falciare su pendenze eccessivamente ripide.
- Tenere sempre mani e piedi fuori dalla portata della lama, soprattutto quando si avvia il motore.
- Avvertenza! Non toccare le parti pericolose in movimento prima di aver rimosso la batteria e prima che le parti pericolose in movimento si siano completamente fermate.
- Non sostituire mai una componente di taglio non metallica con una componente di taglio metallica.
- Evitare posture innaturali. Assicurare di avere una posizione salda per poter mantenere sempre l'equilibrio durante i lavori in posizione sospesa.
- Camminare lentamente. Non correre con l'apparecchio in mano.
- Tenere puliti da corpi estranei i fori di aerazione.
- Spegnerne l'apparecchio e rimuovere la batteria. Assicurarsi che tutte le parti mobili siano completamente ferme

- prima di allontanarsi dall'apparecchio,
- prima di eliminare le cause di blocco o intasamento,
- prima di ispezionare l'apparecchio, pulirlo o effettuarvi degli interventi.
- Dopo il contatto con corpi estranei,
- ogni volta che la macchina inizia a vibrare in modo anomalo.
- Se l'apparecchio inizia ad emettere vibrazioni insolitamente forti, sottoporlo a un'immediata verifica , rimuovere la batteria e:
  - verificare la presenza di parti allentate e stringerle,
  - cercare eventuali danni,
  - sostituire i componenti danneggiati. rivolgersi al centro di assistenza.
- **In caso di incidente o malfunzionamento durante l'utilizzo, spegnere immediatamente l'apparecchio. Meditare in maniera adeguata le lesioni o consultare un medico.** Per eliminare

i guasti consultare il capitolo "Ricerca dei guasti" oppure contattare il nostro centro di assistenza.

- **Utilizzare solo accessori consigliati da PARKSIDE.** Accessori non idonei possono causare incendi o scariche elettriche.

### **Pulizia, manutenzione e conservazione**

- Spegnere il motore e rimuovere la batteria. Attendere che tutte le parti in movimento si siano arrestate e fare raffreddare l'apparecchio quando si arresta l'apparecchio per regolarlo, sottoporlo a manutenzione o riparazione e conservarlo, oppure per sostituire un elemento accessorio.
- Per motivi di sicurezza, sostituire gli elementi usurati o danneggiati. Utilizzare esclusivamente pezzi di ricambio e accessori originali. L'uso di componenti non originali comporta l'immediata decadenza dei diritti di garanzia.

- Ispezionare e sottoporre la macchina a manutenzione regolarmente. Far riparare la macchina solo da un'officina autorizzata.
- Conservare l'apparecchio fuori dalla portata dei bambini.

### Avvertenze di sicurezza specifiche per apparecchi a batteria

- **Assicurarsi che l'apparecchio sia spento prima di inserire la batteria.** L'inserimento di una batteria in un elettrodomestico acceso può causare incidenti.
- **Caricare le batterie solo in luoghi chiusi in quanto il caricabatterie è destinato solo a tale uso. Pericolo di scossa elettrica.**
- **Per ridurre il rischio di scossa elettrica, estrarre la spina del caricabatterie dalla presa prima di pulirlo.**
- **Non esporre la batteria a radiazioni solari intense per un periodo di tempo prolungato e non appoggiarla sui caloriferi.** Il calore danneg-

gia la batteria e sussiste il pericolo di esplosione.

- **Prima di ricaricare una batteria surriscaldata aspettare che si raffreddi.**
- **Non aprire la batteria ed evitare danni meccanici alla batteria.** Sussiste pericolo di cortocircuito e di fuoriuscita di vapori che irritano le vie respiratorie. Andare all'aria fresca e inoltre consultare un medico.
- **Non utilizzare batterie non ricaricabili.** L'apparecchio potrebbe danneggiarsi.
- **Utilizzare solo accessori consigliati da PARKSIDE.** Accessori non idonei possono causare incendi o scariche elettriche.

### Rischi residui

Anche utilizzando l'apparecchio in modo conforme, rimangono dei rischi residui. I seguenti pericoli possono verificarsi in funzione del modello e del tipo di apparecchio:

- **Danni agli occhi, in caso di mancato utilizzo di**

un'adeguata protezione oculare.

- Danni all'udito, in caso di mancato utilizzo di un'apposita protezione acustica.
- Danni alla salute derivanti dalle vibrazioni della mano e del braccio, qualora l'apparecchio venga utilizzato per un periodo di tempo prolungato o il suo uso e la sua manutenzione non siano effettuati in modo conforme.
- Lesioni da taglio

**▲ AVVERTIMENTO!** Pericolo di campo elettromagnetico generato durante il funzionamento dell'apparecchio. In presenza di determinate condizioni, questo campo può danneggiare i dispositivi medici attivi e passivi. Per ridurre il rischio di lesioni gravi o mortali, raccomandiamo alle persone che portano dispositivi medici di consultare il proprio medico e il costruttore dello stesso prima dell'utilizzo dell'apparecchio.

## Preparazione

**▲ AVVERTIMENTO!** Pericolo di lesioni a causa di un avviamento accidentale dell'apparecchio. Inserire la batteria nell'apparecchio solo quando l'apparecchio è completamente pronto per l'uso.

### Elementi di comando

Familiarizzare con i comandi prima di mettere in funzione l'apparecchio per la prima volta.

- **Blocco accensione (1)**
  - Blocca l'interruttore on/off per impedirne l'azionamento accidentale.
  - Sbloccare: premere
- **Interruttore di accensione/spengimento (3)**
  - Accensione: premere
  - Spengimento: rilasciare
- **Vite per impugnatura (Fig. C.2)**  
La vite per impugnatura (5) sblocca/blocca la regolazione dell'angolo dell'impugnatura supplementare(19).
- **Manicotto filettato (Fig. D.1)**  
Il manicotto filettato (8) blocca/sblocca la prolunga del tubo telescopico (9).
- **Blocco, Testa motore (Fig. D.2)**  
Il blocco (7) sblocca/blocca la regolazione della posizione della testa motore (11).
- **Pulsante di blocco, Angolo di inclinazione (Fig. D.3)**  
La testa di blocco (10) sblocca/blocca la regolazione dell'angolo del tubo telescopico (9).

## Montaggio

**▲ AVVERTIMENTO!** Pericolo di lesioni a causa di un avviamento accidentale dell'apparecchio. Installare la batteria nell'apparecchio solo quando l'apparecchio è completamente pronto per l'uso.

### Montare la calotta protettiva

#### Procedura (Fig. B.1/B.2)

1. Posizionare la calotta protettiva (12) sugli appositi segni (25/26) della testa del motore (11). Il segno della freccia (25) sulla testa del motore (11) deve trovarsi a raso con il segno (26) presente sulla calotta protettiva (12) (vedere figura dettagliata).

Assicurarsi che le due sporgenze (28) del lato inferiore della calotta protettiva (12) coincidano con gli incavi (27) della testa del motore (11).

2. Ruotare la Calotta protettiva (12) nel senso della freccia fino a battuta. La calotta protettiva (12) si innesta in modo percepibile.

Assicurarsi che la calotta protettiva si sia innestata correttamente e verificare che sia ben saldo tirandola e muovendola.

### Montare l'impugnatura supplementare

#### Procedura (Fig. C.1)

1. Allentare e rimuovere la vite per impugnatura premontata (5) dell'impugnatura supplementare (19).
2. Spostare l'impugnatura supplementare (19) sul supporto (29). La custodia per il rocchetto portafilo di ricambio (18) è rivolta verso l'alto.
3. Inserire la vite per impugnatura (5) facendola passare attraverso il foro di passaggio del supporto (29) per impugnatura supplementare.
4. Avvitare l'impugnatura supplementare (19) con la vite a manopola (5).

### Inserimento e rimozione del respingente

#### Avvertenze

- Il respingente serve a tagliare con precisione i bordi del prato e può essere inserito e rimosso secondo necessità.

#### Procedura (Fig. E)

1. Inserire il respingente (17) fino alla battuta nell'apertura (30) della testa del motore (11). Il respingente (17) è rivolto verso l'alto.
2. Per rimuovere il respingente (17) estrarlo dall'apertura (30) della testa del motore (11).

### Impostazioni sull'apparecchio

#### Regolazione dell'impugnatura supplementare

È possibile portare l'impugnatura supplementare (19) in diverse posizioni. Impostare l'impugnatura supplementare in modo che la capsula del rocchetto (14) nella posizione di lavoro sia leggermente inclinata in avanti (vedere *Taglio del prato*, p. 92).

#### Procedura (Fig. C.2)

1. Allentare la vite per impugnatura (5).

2. Impostare l'impugnatura supplementare (19) nella posizione desiderata. Le tacche di arresto integrate impediscono uno spostamento involontario dell'impugnatura.
3. Stringere nuovamente la vite per impugnatura (5).

#### Regolare l'altezza sul tubo telescopico

Il tubo telescopico (9) consente di regolare l'apparecchio in base alla propria altezza.

#### Procedura (Fig. D.1)

1. Allentare il manicotto filettato (8).
2. Portare il tubo telescopico (9) alla lunghezza desiderata.
3. Stringere nuovamente il manicotto filettato (8).

#### Impostare la posizione della testa motore

#### ▲ AVVERTIMENTO! Pericolo di lesioni!

L'utente non può rimuovere la copertura di protezione. Non spostare la posizione della testa motore (11) in posizione 0°, se si sta utilizzando l'apparecchio come tagliaerba nelle posizioni angolo di taglio 1 - 4.

La posizione della testa motore (11) può essere ruotata di 180°.

#### Procedura (Fig. D.2)

1. Premere il dispositivo di blocco (7) per togliere il blocco.
2. Ruotare l'impugnatura (6) fino a che la testa motore non si innesta nella posizione desiderata. Il blocco (7) deve essere reinserito prima di poter utilizzare l'apparecchio in modo sicuro.

#### Impostare l'angolo di taglio

Con l'angolo di taglio modificato si possono tagliare anche punti di difficile accesso, ad es. sotto panchine e sporgenze.

#### Procedura (Fig. D.3)

1. A tal fine premere il pulsante di blocco (10) per variare l'angolo di inclinazione.
2. Inclinare il tubo telescopico (9) alla posizione desiderata.

Sono possibili queste 5 seguenti impostazioni:

Posizione	Angolo di inclinazione
1	15°
2	30°
3	45°
4	60°
5	75°

**Funzione come tagliaerba (Fig. D.2/D.3)**

- Posizione angolo di taglio 1 - 4
- Posizione della testa motore 0°

**Funzione come tagliabordi (Fig. D.2/D.3)**

- Posizione angolo di taglio 5
- Posizione della testa motore 180°

**Regolazione della staffa distanziatrice**

La staffa distanziatrice (protezione per le piante) (16) mantiene distanti dal gruppo di taglio piante e arbusti da non tagliare.

**Procedura (Fig. F)**

1. Ribaltare la staffa distanziatrice (16) verso il basso.
2. Ribaltare la staffa distanziatrice (16) verso l'alto (posizione di parcheggio) quando non è necessaria.

**Allungare il filo di taglio**

L'apparecchio è dotato di *un allineamento del rocchetto* completamente automatizzato. Il filo si allunga automaticamente ad ogni accensione. Affinché il sistema automatico di allungamento del filo funzioni correttamente, il rocchetto portafilo (15) deve essersi fermato prima di una nuova accensione dell'apparecchio. Qualora i fili inizialmente sia più lungo di quanto richiesto dal diametro di taglio, viene automaticamente alla lunghezza necessaria tramite il tagliafilo (35).

**Procedura (Fig. G)**

1. Controllare regolarmente la presenza di danni al filo di nylon e se il filo di taglio presenta la lunghezza definita tramite il tagliafilo.
2. **Se il filo non è visibile:** sostituire il rocchetto portafilo (vedere *Manutenzione*, p. 93).
3. **Regolare la lunghezza del filo manualmente:** rimuovere la batteria (20) dall'apparecchio. Tirare leggermente l'estremità del filo e se necessario premere più volte il pulsante di blocco (34) finché l'estremità del filo non sporge dal tagliafilo (35).

**Verifica dello stato di carica della batteria**

LED	Significato
rosso, arancione, verde	Batteria caricata
rosso, arancione	Batteria parzialmente caricata
rosso	La batteria deve essere caricata

1. Premere il tasto (22) accanto alla spia dello stato di carica (23) sulla batteria (20).  
I LED della spia dello stato di carica indicano lo stato di carica della batteria.
2. Caricare la batteria (20) quando è accesa ormai solo la spia a LED rossa dello stato di carica (23).

**Ricaricare la batteria**

Vedere anche il manuale d'uso del caricabatteria.

**Avvertenze**

- Prima di ricaricare una batteria surriscaldata aspettare che si raffreddi.
- Non esporre la batteria alla luce solare diretta o a temperature elevate per un tempo prolungato ≤ 50 °C. Evitare in particolare di appoggiare la batteria su radiatori o di lasciarla in veicoli parcheggiati al sole.

**Procedura**

1. All'occorrenza, rimuovere la batteria (20) dall'apparecchio a batteria.
2. Inserire la batteria nel vano del caricabatterie (24).
3. Collegare il caricabatteria ad una presa elettrica.
4. Quando la batteria è completamente carica, scollegare il caricabatteria dalla rete elettrica.
5. Estrarre la batteria dal vano del caricabatterie.

**LED di controllo sul caricabatterie (24)**

verde	rosso	Significato
si accende	—	<ul style="list-style-type: none"> <li>• La batteria è completamente carica</li> <li>• pronto (nessuna batteria inserita)</li> </ul>
—	si accende	La batteria è in carica

verde	rosso	Significato
—	lampeggia	Batteria surriscaldata
lampeggia	lampeggia	Batteria difettosa

## Funzionamento

### Lavorare con l'apparecchio

**▲ AVVERTIMENTO!** Pericolo di lesioni! Rispettare le avvertenze seguenti.

- Non tagliare mai erba umida o bagnata.
- Prima di avviare l'apparecchio accertarsi che il dispositivo di taglio non sia in contatto con pietre, detriti o altri corpi estranei.
- Accendere l'apparecchio prima di avvicinarlo all'erba da tagliare.
- Evitare di sollecitare eccessivamente l'apparecchio durante il lavoro.
- Evitare il contatto con ostacoli fissi (pietre, mura, staccionate, ecc.). Il filo di nylon del rocchetto portafilo si usurerebbe velocemente.
- Evitare di far funzionare l'apparecchio in caso di maltempo, in particolare in caso di pericolo di fulmini!
- L'interruttore On/Off non deve essere bloccato. Dopo aver rilasciato l'interruttore deve poter spegnere il motore.

### Taglio del prato

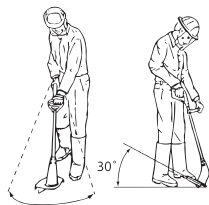

1. Tagliare il prato facendo oscillare l'apparecchio a destra e a sinistra.
2. Tagliare lentamente e durante il taglio tenere l'apparecchio inclinato in avanti di circa 30°.
3. Tagliare l'erba lunga a strati dall'alto verso il basso.

### Tagliabordi

Per tagliare le aiuole guidare lentamente l'apparecchio lungo le aiuole.

### Impostazioni (Fig. D.2/D.3/F)

- Posizione testa motore: 180°

- Posizione angolo di taglio: 5
- Staffa distanziatrice in posizione di parcheggio

**Verificare che durante il lavoro la copertura di protezione (12) ripari dal gruppo di taglio.**

### Inserimento e rimozione della batteria

**▲ AVVERTIMENTO!** Pericolo di lesioni a causa di un avviamento accidentale dell'apparecchio. Inserire la batteria nell'apparecchio solo quando l'apparecchio è completamente pronto per l'uso.

**NOTA!** Pericolo di danneggiamento! Una batteria sballata può danneggiarsi e danneggiare l'apparecchio.

#### Inserimento della batteria

1. Fare scivolare la batteria (20) nel supporto batteria (4) lungo la guida.

La batteria si blocca con uno scatto udibile.

#### Rimozione della batteria

1. Premere e mantenere premuto il dispositivo di sblocco (21) della batteria (20).
2. Estrarre la batteria dal supporto batteria (4).

### Accensione e spegnimento

**▲ AVVERTIMENTO!** Pericolo di lesioni a causa funzionamento continuo accidentale dell'apparecchio. Prima di inserire la batteria nell'apparecchio, verificare che l'interruttore on/off (3) funzioni correttamente e che se rilasciato ritorni in posizione off.

**▲ ATTENZIONE!** Assicurarsi di avere un appoggio sicuro e di tenere l'apparecchio con entrambe le mani e distante dal proprio corpo. Prima dell'accensione assicurarsi che l'apparecchio non tocchi alcun oggetto.

**▲ AVVERTIMENTO!** Pericolo di lesioni se si stringe il dispositivo di taglio. Attendere che il gruppo di taglio sia completamente fermo. Tenere lontano mani e piedi!

#### Accensione

1. Inserire la batteria (20) nell'apparecchio.
2. Premere il blocco accensione (1).
3. Tenere premuto l'interruttore di accensione/spegnimento (3).
4. Rilasciare il blocco accensione (1).

## Spegnimento

1. Per spegnere, rilasciare l'interruttore di accensione/spegnimento (3).
2. Quando si lascia l'apparecchio incustodito o al termine del lavoro, togliere la batteria (20) dall'apparecchio.

## Trasporto

Indicazioni per il trasporto dell'apparecchio:

- Spegner l'apparecchio e rimuovere la batteria. Assicurarsi che tutte le parti mobili siano completamente ferme.
- Trasportare sempre l'apparecchio con entrambe le mani, tenendone una sull'impugnatura (2) e l'altra sull'impugnatura supplementare (19).

## Pulizia, manutenzione e conservazione

**▲ AVVERTIMENTO!** Pericolo di lesioni a causa di un avviamento accidentale dell'apparecchio. Proteggersi durante i lavori di manutenzione e pulizia. Spegner l'apparecchio e rimuovere la batteria (20). Per i lavori di riparazione e manutenzione non descritti nelle presenti istruzioni chiedere l'intervento del nostro Centro Assistenza. Usare solo componenti originali.

### Pulizia

**▲ AVVERTIMENTO!** Scossa elettrica! Non spruzzare mai acqua sull'apparecchio.

**NOTA!** Pericolo di danneggiamento. Le sostanze chimiche possono aggredire i componenti in materiale sintetico dell'apparecchio. Non utilizzare detersivi o solventi.

- Garantire una costante pulizia delle fessure di aerazione, dell'alloggiamento del motore e delle impugnature dell'apparecchio. A tale scopo utilizzare un panno umido o una spazzola.

**▲ AVVERTIMENTO!** Pericolo di lesioni dovute a parti in movimento e pericolose! Prestare attenzione al tagliafilo. Può causare gravi lesioni da taglio.

- Dopo ogni taglio rimuovere erba e terra dal coperchio di protezione e dal gruppo di taglio.

## Manutenzione

### Sostituire il rocchetto portafilo (Fig. G)

La direzione di avvolgimento corretta del rocchetto portafilo (15) è indicata nella capsula del rocchetto (14) e sul rocchetto portafilo. Le frecce sulla copertura rocchetto (31) indicano il senso di rotazione del motore.

### Procedura

1. Rimuovere la batteria (20) dall'apparecchio.
2. Aprire la capsula del rocchetto (14) premendo contemporaneamente i due sblocchi (32) sulla capsula del rocchetto.
3. Rimuovere la copertura del rocchetto (31) ed estrarre il vecchio rocchetto portafilo (15).
4. Premere del nuovo rocchetto portafilo fuori (36) del rocchetto portafilo.
5. Inserire il rocchetto portafilo nuovo (15) nella capsula del rocchetto (14). Dopo l'inserimento, il lato del rocchetto portafilo la cui freccia indica il senso di rotazione deve essere visibile.
6. Inserire attraverso antistante.
7. Applicare nuovamente la copertura rocchetto (31) sulla capsula del rocchetto (14). Verificare che gli sblocchi (32) sul coperchio si innestino perfettamente nelle cavità sulla capsula del rocchetto. Si innestano con uno scatto percettibile.
8. Tirare l'estremità del filo e premere ripetutamente il pulsante di blocco (34) finché non sporge di circa 1 cm dal tagliafilo (35).
9. Controllare il tagliafilo.

Non utilizzare mai l'apparecchio senza tagliafilo o con un tagliafilo difettoso. Se il tagliafilo è danneggiato, rivolgersi al centro di assistenza.

### Avvolgere il filo di ricambio

1. Infilare un'estremità del filo di ricambio attraverso l'apertura (37) del rocchetto portafilo (15).
2. Avvolgere il filo in senso di avvolgimento del rocchetto portafilo. Controllare la freccia sul lato superiore del rocchetto portafilo (15).

## Smontaggio della calotta protettiva

### Avvertenze

- Mantenere il tosaerba in perfette condizioni controllando regolarmente la calotta protettiva e sostituendola se necessario.

### Requisiti

- Respingente (17) rimosso (*Inserimento e rimozione del respingente, p. 90*)

### Utensili necessari (non fornito)

- Cacciavite piatto

### Procedura (Fig. B.2)

1. Con un piccolo cacciavite piatto, sollevare la sporgenza (28) della calotta protettiva (12) sopra l'incavo (27) della testa del motore (11) (vedere figura dettagliata) e ruotare contemporaneamente la calotta protettiva (12) in direzione contraria a quella della freccia.
2. Togliere la calotta protettiva (12) dalla testa del motore (11).
3. Sostituire la calotta protettiva danneggiata (vedere *Montare la calotta protettiva, p. 89*).

## Conservazione

Conservare sempre l'apparecchio:

- pulito
- asciutto
- protetto dalla polvere
- fuori dalla portata dei bambini

La temperatura di conservazione per la batteria e l'apparecchio è compresa fra 15 – 25 °C. Durante la conservazione evitare condizioni estreme di freddo o caldo che potrebbero comportare una perdita di autonomia della batteria.

Prima di una conservazione prolungata (ad es. durante il periodo invernale), rimuovere la batteria dall'apparecchio (rispettando le istruzioni per l'uso separate per batteria e caricabatteria).

Non appoggiare l'apparecchio sulla copertura di protezione. Agganciarlo preferibilmente dall'impugnatura superiore in modo che il coperchio di protezione non tocchi altri oggetti. Sussiste il pericolo che il coperchio di protezione si deformi cambiando quindi dimensioni e caratteristiche di sicurezza.

## Smaltimento/rispetto dell'ambiente

Rimuovere la batteria dall'apparecchio e smaltire l'apparecchio, la batteria, gli accessori e l'imballaggio in modo da garantirne il corretto riciclaggio nel rispetto dell'ambiente.



Gli apparecchi elettrici non devono essere smaltiti con i rifiuti domestici.

Il simbolo del contenitore di spazzatura mobile barrato indica che questo prodotto non deve essere smaltito come rifiuto urbano non differenziato al termine della sua vita utile.

### Direttiva 2012/19/UE sui rifiuti di apparecchiature elettriche ed elettroniche:

Il consumatore è tenuto per legge al corretto riciclaggio nel rispetto dell'ambiente degli apparecchi elettrici ed elettronici al termine della loro vita utile. In questo modo si garantisce che vengano riciclati nel rispetto dell'ambiente e delle risorse.

A seconda del recepimento nel diritto nazionale, le possibilità sono le seguenti:

- restituzione a un punto vendita
- conferimento a un centro di raccolta ufficiale,
- restituzione al produttore/commerciante.

Tali disposizioni non contemplano gli accessori e i dispositivi ausiliari privi di componenti elettrici a corredo dell'apparecchio da smaltire.

### Smaltire le batterie secondo le norme per la tutela ambientale



Non smaltire la batteria con i rifiuti domestici, nel fuoco (pericolo di esplosione) o in acqua. In caso di fuoriuscita di fumi o liquidi tossici, le batterie danneggiate possono essere nocive per l'ambiente e per la salute delle persone.

Vige l'obbligo di smaltire batterie guaste oppure esauste nel rispetto dell'ambiente.

- Non aprire le batterie ed evitare danni meccanici. Sussiste pericolo di cortocircuito e di fuoriuscita di vapori che irritano le vie respiratorie.
- Per motivi di sicurezza, scaricare le batterie prima di gettarle.
- Coprire i poli per evitare cortocircuiti.

- Smaltire le batterie negli esercizi commerciali o in un centro di raccolta.
- **Batterie danneggiate**  
Maneggiare le batterie danneggiate all'esterno prestando molta cautela!
  - Non toccare mai le batterie danneggiate con le mani nude.
- Qualora non sia possibile coprire i poli, inserire le batterie singolarmente in un sacchetto di plastica.
- Inserire le batterie danneggiate in un contenitore ignifugo e richiudibile, che possa essere successivamente riempito di sabbia.
- Conferire le batterie danneggiate in un luogo di raccolta con personale specializzato.

## Ricerca degli errori

La tabella che segue aiuta a risolvere piccoli guasti:

Problema	Possibile causa	Risoluzione dei problemi
L'apparecchio non si accende	Batteria (20) scarica	Caricare la batteria (attenersi alle istruzioni per l'uso separate per batteria e caricabatteria)
	Batteria (20) non inserita	<i>Inserimento della batteria, p. 92</i>
	Interruttore on/off (3) difettoso Motore difettoso	Rivolgersi al centro di assistenza.
Nell'apparecchio si verificano interruzioni	Contatto difettoso interno	Rivolgersi al centro di assistenza.
	Interruttore on/off (3) difettoso	
Forti vibrazioni, forti rumori	Gruppo di taglio sporco	Pulire il gruppo di taglio (vedere <i>Pulizia, manutenzione e conservazione, p. 93</i> )
	Motore difettoso	Rivolgersi al centro di assistenza.
Taglio non preciso	Il rocchetto portafilo (15) non ha filo di taglio a sufficienza	<i>Allungare il filo di taglio, p. 91</i> <i>Sostituire il rocchetto portafilo (Fig. G), p. 93</i>
	Il filo di taglio non fuoriesce dalla capsula del rocchetto (14)	Rimuovere il coperchio della capsula del rocchetto portafilo (31) e far passare il filo di taglio attraverso gli occhielli di uscita (33) verso l'esterno, rimontare il coperchio della capsula del rocchetto
	Gruppo di taglio sporco	Pulire il gruppo di taglio (vedere <i>Pulizia, manutenzione e conservazione, p. 93</i> )
	Potenza ridotta della batteria	Caricare la batteria (attenersi alle istruzioni per l'uso separate per batteria e caricabatteria)

## Assistenza

### Garanzia

Gentile cliente,

Il prodotto gode di una garanzia di 3 anni dalla data di acquisto. In caso di difetti del prodotto, al cliente spettano diritti legali verso il venditore del prodotto. Questi diritti legali non sono limitati dalla garanzia descritta di seguito.

#### Condizioni di garanzia

Il termine di garanzia decorre dalla data di acquisto. Conservare lo scontrino originale in buono stato. Tale documento è necessario come prova d'acquisto. Se entro tre anni dalla data di acquisto di questo prodotto dovessero emergere difetti di fabbricazione o del materiale, il prodotto viene a nostra discrezione ripartito o sostituito a titolo gratuito. Questa garanzia presuppone che il prodotto difettoso venga presentato entro il termine di tre anni unitamente allo scontrino d'acquisto (scontrino) con una breve descrizione del difetto e di quando si è riscontrato.

Se il difetto è coperto dalla nostra garanzia, si riceverà l'apparecchio riparato o un prodotto nuovo. Il periodo di garanzia non si rinnova con la riparazione o la sostituzione del prodotto.

#### Periodo di garanzia e diritti legali di reclamo per vizi

Il periodo di garanzia non viene prolungato dalla prestazione della garanzia. Ciò si applica anche ai pezzi sostituiti e riparati. Danni e difetti eventualmente presenti già al momento dell'acquisto devono essere segnati subito dopo il disimballaggio. Le riparazioni effettuate dopo la scadenza del periodo di garanzia sono a pagamento.

#### Copertura della garanzia

Il prodotto è stato prodotto con cura sulla base di rigorose direttive di qualità ed è stato controllato scrupolosamente prima della consegna.

La garanzia viene prestata esclusivamente per difetti del materiale o di fabbricazione. La presente garanzia non si estende a parti del prodotto esposte a normale usura e che pertanto vengono considerate pezzi soggetti a usura (ad es. Rocchetto portafilo) oppure a danni a parti fragili.

La garanzia decade se il prodotto è stato danneggiato, non è stato utilizzato adeguata-

mente o non è stato sottoposto a manutenzione. Per un impiego adeguato del prodotto occorre attenersi strettamente a tutte le istruzioni riportate nel manuale di istruzioni. Evitare assolutamente impieghi e azioni che nelle istruzioni per l'uso vengono espressamente sconsigliati o dai quali viene messo in guardia.

Il prodotto è concepito esclusivamente per l'uso privato e non è destinato a quello commerciale. La garanzia in caso di trattamento scorretto, uso di violenza e interventi non eseguiti dalla nostra filiale di assistenza autorizzata.

#### Procedimento in caso di intervento in garanzia

Per assicurare un rapido disbrigo del caso, si prega di attenersi alle seguenti indicazioni:

- Per tutte le richieste tenere pronti lo scontrino e il codice articolo (ad es. IAN 494214\_2504) come prova d'acquisto.
- Il codice articolo è riportato sulla targhetta applicata sul prodotto, inciso sul prodotto, riportato sulla pagina iniziale delle Istruzioni per l'uso (in basso a sinistra) o sull'adesivo sul retro o il fondo del prodotto.
- Se dovessero presentarsi errori di funzionamento o altri difetti, per prima cosa mettersi in contatto **telefonticamente** oppure utilizzare il **modulo di contatto** disponibile su [parkside-diy.com](http://parkside-diy.com) alla voce **Assistenza** con il Centro di assistenza indicato di seguito.
- D'intesa con il nostro Centro di assistenza, allegando la prova d'acquisto (scontrino) e indicando in cosa consiste il difetto e quando si è presentato, si potrà spedire franco di porto il prodotto registrato come difettoso all'indirizzo del servizio di assistenza che verrà comunicato. Per evitare problemi di accettazione e spese aggiuntive, utilizzare esclusivamente l'indirizzo comunicato. Assicurarsi che la spedizione non avvenga non affrancata, come merce ingombrante, per espresso o come altra spedizione speciale. Si prega di inviare il prodotto insieme a tutti gli accessori consegnati all'acquisto e di assicurarsi che l'imballaggio per il trasporto sia sufficientemente sicuro.



Su *parkside-diy.com* è possibile consultare e scaricare questo e tanti altri manuali. Scansionando questo codice QR si apre direttamente *parkside-diy.com*. Selezionare il proprio Paese e con la funzione di ricerca cercare le istruzioni per l'uso. Inserendo il codice articolo (IAN) 494214\_2504 si aprono le istruzioni per l'uso.

### Servizio di riparazione

Per le riparazioni **non coperte dalla garanzia** rivolgersi al centro di assistenza, dove potrete ottenere un preventivo.

- Accettiamo solo apparecchi imballati sufficientemente e inviati a spese del cliente.

## Ricambi e accessori

**Pezzi di ricambio e accessori sono reperibili qui [www.grizzlytools.shop](http://www.grizzlytools.shop).** Qualora sorgessero problemi durante l'ordinazione, si prega di contattarci tramite il nostro negozio online. Per ulteriori domande, rivolgersi al: *Service-Center*, p. 97

Pos. nr.	Designazione	No. d'ordine
19	Impugnatura supplementare	91120360
12+35	Calotta protettiva + Tagliafilo	91120361
15	Rocchetto portafilo	13600210

**Nota:** inviare l'apparecchio pulito e indicando il difetto all'indirizzo del centro di assistenza indicato.

- Non si accettano apparecchi inviati a carico del destinatario, tramite contrassegno, corriere espresso o altri invii speciali.
- Ci occuperemo di smaltire gratuitamente gli apparecchi difettosi che ci vengono spediti.

### Service-Center

**IT Assistenza Italia**  
Tel.: 800 172663  
Modulo di contatto su  
*parkside-diy.com*  
**IAN 494214\_2504**

**MT Assistenza Malta**  
Tel.: 800 65168  
Modulo di contatto su  
*parkside-diy.com*  
**IAN 494214\_2504**

### Importatore

Si tenga presente che l'indirizzo indicato di seguito non è l'indirizzo del centro di assistenza. Per prima cosa contattare il centro di assistenza summenzionato.

Grizzly Tools GmbH & Co. KG  
Stockstädter Str. 20  
63762 Großostheim  
GERMANIA  
[www.grizzlytools.de](http://www.grizzlytools.de)

## Traduzione delle dichiarazioni UE di conformità originale

Prodotto: **Tagliabordi ricaricabile**

Modello: **PRTA 20-Li D3**

Numero di serie: 000001 – 329000

L'oggetto della dichiarazione di cui sopra è conforme alla pertinente normativa di armonizzazione dell'Unione:

**2006/42/EC • 2014/30/EU • 2000/14/EC & 2005/88/EC • 2011/65/EU & (EU) 2015/863**  
**Prodotto con batteria Smart PAPS 204 A1/**  
**Smart PAPS 208 A1/Smart PAPS 2012 A1: 2014/53/EU**

L'oggetto della dichiarazione di cui sopra è conforme alla direttiva 2011/65/EU del Parlamento europeo e del Consiglio dell'8 giugno 2011, sulla restrizione dell'uso di determinate sostanze pericolose nelle apparecchiature elettriche ed elettroniche.

Per garantire la conformità, sono state applicate le seguenti norme armonizzate e le norme e i regolamenti nazionali:

**EN 60335-1:2012/A15:2021 • EN 50636-2-91:2014**  
**EN IEC 55014-1:2021 • EN IEC 55014-2:2021**  
**EN IEC 63000:2018**

**Prodotto con batteria Smart PAPS 204 A1/Smart PAPS 208 A1/Smart PAPS 2012 A1:**  
**EN 301 489-1 V2.2.3:2019 • EN 301 489-17 V3.3.1:2024**  
**EN 300 328 V2.2.2:2019 • EN 50663:2017**

In conformità con la direttiva concernenti l'emissione acustica 2000/14/EC, si conferma quanto segue: Livello di potenza acustica ( $L_{WA}$ )

- misurato: 87,8 dB;
- garantito: 92 dB

Procedura di valutazione della conformità seguita secondo la 2000/14/EC, allegato VI.

Organismo notificato: TÜV SÜD Industrie Service GmbH, Westendstrasse 199, 80686 München, NB 0036

La presente dichiarazione di conformità è rilasciata sotto la responsabilità esclusiva del fabbricante:

**CE** Grizzly Tools GmbH & Co. KG  
 Stockstädter Str. 20  
 63762 GroBostheim  
 GERMANIA  
 25.10.2025



Christian Frank  
 Mandatario della documentazione

# Índice de contenido

<b>Introducción.....</b>	<b>99</b>
Uso previsto.....	99
Volumen de suministro/accesorios.....	100
Vista general.....	100
Descripción del funcionamiento.....	100
Datos técnicos.....	100
<b>Indicaciones de seguridad.....</b>	<b>101</b>
Significado de las indicaciones de seguridad.....	102
Gráficos y símbolos.....	102
Funcionamiento seguro de desbrozadoras.....	103
Indicaciones de seguridad especiales para aparatos con batería.....	106
Riesgos residuales.....	107
<b>Preparación.....</b>	<b>108</b>
Elementos de control.....	108
Montaje.....	108
Insertar/retirar el rodillo distanciador... ..	108
Ajustes en el aparato.....	108
Revisar el nivel de carga de la batería.....	110
Cargar la batería.....	110
<b>Funcionamiento.....</b>	<b>110</b>
Funcionamiento del aparato.....	110
Cortar hierba.....	110
Recorte de bordes de césped.....	110
Insertar/retirar la batería.....	111
Encendido y apagado.....	111
<b>Transporte.....</b>	<b>111</b>
<b>Limpieza, mantenimiento y almacenamiento.....</b>	<b>111</b>
Limpieza.....	111
Mantenimiento.....	112
Almacenamiento.....	112
<b>Eliminación/protección del medio ambiente.....</b>	<b>113</b>
Eliminar las baterías de forma respetuosa con el medio ambiente.....	113
<b>Localización de averías.....</b>	<b>113</b>
<b>Servicio.....</b>	<b>114</b>
Garantía.....	114
Servicio de reparación.....	115
Service-Center.....	115
Importador.....	116
<b>Piezas de repuesto y accesorios.....</b>	<b>116</b>

**Traducción de la declaración UE de conformidad.....** 117

**Vista explosionada.....** 139

## Introducción

Felicidades por la compra de su nuevo recortador de césped a batería (en adelante, denominado aparato o herramienta eléctrica).

Ha adquirido un aparato de alta calidad. Durante la producción del aparato se ha revisado su calidad y se le ha realizado una inspección final. Por lo tanto, la capacidad de funcionamiento de su aparato queda garantizada.



Este manual de instrucciones es parte de este aparato. Contiene indicaciones importantes para la seguridad, uso y desecho del producto. Lea atentamente el manual de instrucciones. Familiarícese con los controles y el uso correcto del aparato. Utilice exclusivamente el aparato como se describe y para los campos de aplicación especificados. Conserve el manual de instrucciones y entregue toda la documentación si traspasa este aparato a un tercero.

## Uso previsto

El aparato está previsto exclusivamente para el uso siguiente:

- Corte de hierba en jardines y a lo largo de los arriates.

No utilice el aparato para cortar setos o arbustos.

Está prohibido utilizar el aparato con lluvia o en un entorno húmedo.

El aparato está destinado para ser utilizado por adultos. Los menores que superen los 16 años de edad pueden utilizar el aparato solo bajo supervisión.

Cualquier otro uso que no esté expresamente permitido en este manual de instrucciones puede suponer un serio peligro para el usuario y provocar daños en el aparato. El operador o usuario del aparato será responsable de los accidentes o daños causados a otras personas o sus propiedades. El aparato está destinado al uso doméstico. No se ha concebido para uso industrial prolongado. Si se le da un uso profesional, se anulará la garan-

tía. El fabricante no se responsabiliza de los daños derivados de un uso erróneo o distinto del previsto.

Este aparato forma parte de la Serie **X 20 V TEAM** y puede utilizarse con baterías de la serie **X 20 V TEAM**. Las baterías de la serie **X 20 V TEAM** solo pueden cargarse con cargadores de la serie **X 20 V TEAM**.

## Volumen de suministro/ accesorios

Desembale el aparato y compruebe el volumen de suministro.

Deseche el material de embalaje según corresponda.

- Cortabordes recargable
- Cubierta de protección
- Rodillo distanciador
- Empuñadura adicional
- 2x Bobina de hilo (1x premontado)
- Traducción del manual original

**La batería y el cargador no están incluidos.**

## Vista general

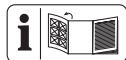

En las páginas desplegadas delantera y trasera encontrará ilustraciones del aparato.

### Fig. A

- 1 Bloqueo de encendido
- 2 Empuñadura
- 3 Interruptor de encendido/apagado
- 4 Soporte de batería
- 5 Tornillo del mango
- 6 Mango
- 7 Bloqueo (Cabeza del motor)
- 8 Casquillo roscado
- 9 Tubo telescópico
- 10 Botón de bloqueo (Ángulo de inclinación)
- 11 Cabeza del motor
- 12 Cubierta de protección
- 13 Hilo de corte
- 14 Cápsula de la bobina
- 15 Bobina de hilo
- 16 Arco distanciador (protección de plantas)
- 17 Rodillo distanciador
- 18 Alojamiento de la bobina de hilos de repuesto
- 19 Empuñadura adicional
- 20 Batería
- 21 Desbloqueo de la batería
- 22 Botón (Indicador de nivel de carga)
- 23 Indicador de nivel de carga
- 24 Cargador

### Fig. B

- 25 Marca de flecha (Cabeza del motor)
- 26 Marca (Cubierta de protección)
- 27 Alojamiento (Cabeza del motor)
- 28 Saliente (Cubierta de protección)

### Fig. C

- 29 Alojamiento para empuñadura adicional

### Fig. E

- 30 Abertura (Rodillo distanciador)

### Fig. G

- 31 Cubierta de la bobina
- 32 Desbloqueo (Cubierta de la bobina)
- 33 Ojal de salida del hilo
- 34 Botón de bloqueo (Cápsula de la bobina)
- 35 Cortahilos
- 36 Ranura (Bobina de hilo)
- 37 Abertura (Bobina de hilo)

## Descripción del funcionamiento

El recortador de césped a batería tiene como dispositivo de corte un sistema de doble hilo con reajuste totalmente automático.

Además, el aparato está equipado con:

- Tubo telescópico de aluminio ajustable
- Cabeza del motor giratoria
- Empuñadura adicional ajustable
- Cubierta de protección con cortahilos
- Arco distanciador (protección de plantas)
- Rodillo distanciador

El funcionamiento de los elementos de mando se describe en las siguientes páginas.

## Datos técnicos

**Cortabordes recargable .....PRTA 20-Li D3**

Tensión nominal  $U$  20 V  $\approx$  (Tensión continua)

Peso (sin batería) .....  $\approx$  1,8 kg

Régimen de ralentí $n_0$ .....	8500 min <sup>-1</sup>
Tipo de protección .....	IPX0
Círculo de corte .....	Ø 250 mm
Bobina de hilo	
– Espesor del hilo .....	Ø 1,4 mm
– Longitud del hilo .....	2x 5 m
Nivel de presión acústica ( $L_{pA}$ )	
.....	74,6 dB; $K_{pA}=3$ dB
Nivel de potencia acústica ( $L_{WA}$ )	
– medido .....	87,8 dB; $K_{WA}=1,88$ m/s <sup>2</sup>
– garantizado .....	92 dB
Vibración ( $a_h$ )	
– Empuñadura .....	1,844 m/s <sup>2</sup> ; $K=1,5$ m/s <sup>2</sup>
– Empuñadura adicional	
.....	1,944 m/s <sup>2</sup> ; $K=1,5$ m/s <sup>2</sup>
Batería .....	Li-Ion
Temperatura .....	≤ 50 °C
– Procedimiento de carga .....	4 – 40 °C
– Funcionamiento .....	4 – 50 °C
– Almacenamiento .....	15 – 25 °C
Batería PARKSIDE Performance Smart Smart PAPS 204 A1/Smart PAPS 208 A1/ Smart PAPS 2012 A1	
– banda de frecuencias ....	2400–2483,5 MHz
– potencia transmitida .....	≤ 20 dBm

### Indicaciones sobre los valores de ruido y vibraciones

Los valores de ruido y vibración se han obtenido según la normativa y disposiciones indicadas en la declaración de conformidad.

**▲ ¡PRECAUCIÓN!** ¡Daños auditivos! Use protección para los oídos.

Los valores de emisión de vibraciones y los valores de emisiones sonoras indicados se obtienen mediante la medición en un procedimiento de ensayo normalizado y se pueden utilizar para hacer una comparación entre una herramienta eléctrica y otra. Los valores de emisión de vibraciones y los valores de emisiones sonoras indicados también pueden utilizarse para una evaluación preliminar de la carga.

**▲ ¡ADVERTENCIA!** Los valores de emisión de vibraciones y sonoras reales pueden variar frente al valor indicado cuando se hace un uso real de la herramienta electrónica, dependiendo del tipo y forma en que se utiliza la herramienta eléctrica y, en particular, del

tipo de pieza de trabajo que se procesa. Es necesario establecer medidas de seguridad para proteger al operador basadas en una estimación de la carga de vibraciones durante las condiciones reales de uso. En este sentido, se deben tener en cuenta todas las fases del ciclo de trabajo, por ejemplo, los tiempos en los que la herramienta eléctrica está desconectada y aquellos en los que está encendida, pero funciona sin carga.

### X 20 V TEAM

Este aparato forma parte de la Serie **X 20 V TEAM** y puede utilizarse con baterías de la serie **X 20 V TEAM**. Las baterías de la serie **X 20 V TEAM** solo pueden cargarse con cargadores de la serie **X 20 V TEAM**.

Le recomendamos utilizar este aparato únicamente con las siguientes baterías: PAP 20 B1, PAP 20 B3, Smart PAPS 204 A1, Smart PAPS 208 A1, Smart PAPS 2012 A1

Le recomendamos cargar estas baterías con los siguientes cargadores: PLG 20 A3, PLG 20 A4, PLG 20 C1, PLG 20 C2, PLG 20 C3, PDSL G 20 A1, PDSL G 20 B1, PDSL G 20 B2, PLG 201 A1, Smart PLGS 2012 A1

Datos técnicos de la batería y el cargador: Consultar las instrucciones separadas.

## Indicaciones de seguridad



**¡ATENCIÓN!** Cuando se utilizan aparatos eléctricos, deben tenerse en cuenta las siguientes medidas de seguridad fundamentales de protección contra descargas eléctricas, peligro de lesiones o de incendio.

▲ **¡ADVERTENCIA!** Una manipulación inadecuada de la batería puede producir daños personales y materiales. Observe las indicaciones de seguridad y las indicaciones de carga y de uso correcto que aparecen en las instrucciones de funcionamiento de su batería y cargador de la serie **X 20 V TEAM**. Para una descripción más detallada sobre el proceso de carga y para más información, consulte este manual de instrucciones separado.

#### Significado de las indicaciones de seguridad

▲ **¡PELIGRO!** Si no sigue esta indicación de seguridad, se producirá accidentes. El resultado es una lesión grave o la muerte.

▲ **¡ADVERTENCIA!** Si no sigue esta indicación de seguridad, es posible que se produzca un accidente. El resultado es posiblemente una lesión grave o la muerte.

▲ **¡PRECAUCIÓN!** Si no sigue esta indicación de seguridad, se producirá accidentes. El resultado es po-

siblemente una lesión de gravedad leve o media.

¡**NOTA IMPORTANTE!** Si no sigue esta indicación de seguridad, se producirá accidentes. El resultado es posiblemente un daño material.

### Gráficos y símbolos Símbolos gráficos sobre el aparato



Este aparato forma parte de la Serie **X 20 V TEAM** y puede utilizarse con baterías de la serie **X 20 V TEAM**. Las baterías de la serie **X 20 V TEAM** solo pueden cargarse con cargadores de la serie **X 20 V TEAM**.



¡Atención!



Lea las instrucciones de uso



Los aparatos eléctricos no deben tirarse a la basura doméstica.



Círculo de corte



Mantenga alejadas a otras personas. ya que podrían sufrir lesiones por los cuerpos extraños disparados.



Después del apagado, el dispositivo de corte sigue girando unos segundos. Aleje las manos y los pies.



Utilice protección auditiva/Utilice protección ocular



Está prohibido utilizar el aparato con lluvia o en un entorno húmedo.



¡Antes de realizar trabajos de mantenimiento, retire la batería!



Nivel de potencia acústica garantizado  $L_{WA}$  en dB.



Mantenga alejadas a las personas en las inmediaciones del aparato



¡Peligro de lesiones por la proyección de piezas!



Cuando ajuste las posiciones de trabajo, asegúrese de que la cubierta de protección le protege del dispositivo de corte.

## Gráficos en el manual de instrucciones



¡Atención!

## Funcionamiento seguro de desbrozadoras

### Indicaciones generales

- Lea atentamente el manual de instrucciones. Familiarícese con los controles y el uso correcto del aparato.
- Los niños, las personas con capacidades físicas, sensoriales o intelectuales reducidas o con insuficiente experiencia y conocimientos, o las personas que no estén familiarizadas con las instrucciones no deben nunca manejar el aparato. Se debe supervisar que los niños no jueguen con el

aparato. La limpieza y el mantenimiento no pueden ser realizados por niños.

- La normativa local puede establecer limitaciones en cuanto a la edad del usuario.
- Este aparato no debe ser utilizado a alturas superiores a 2000 m.
- Recuerde que el usuario es el único responsable de los accidentes o daños causados a otras personas o sus propiedades.
- Cumpla con las restricciones para emisión de ruidos y las normas locales.
- No utilice nunca el aparato cuando haya personas, especialmente niños, o animales cerca.

### **Preparación**

- No use nunca el aparato si los dispositivos de protección o cubiertas de protección están dañados o no están montados.
- Antes de utilizar el aparato, compruebe visualmente si las protecciones

y cubiertas están dañadas, están ausentes o están mal colocadas.

- Antes de utilizar la máquina o después de cualquier golpe, compruebe posibles signos de desgaste o daños en el aparato y, si fuese necesario, procure su reparación.

### **Funcionamiento**

- Utilice protección ocular, pantalones largos y calzado resistente durante todo el periodo de uso de la máquina.
- Preste atención a lo que está haciendo y tenga cuidado, utilice el sentido común al trabajar con el aparato. No utilice el aparato si está cansado o bajo la influencia de estupefacientes, alcohol o medicamentos.
- Trabaje solo a la luz del día o con buena iluminación artificial.
- Evite poner en funcionamiento el aparato si hace mal tiempo, sobre todo si existe peligro de tormenta eléctrica.

- Evite poner en funcionamiento el aparato si la hierba está mojada.
- No trabaje en pendientes demasiado inclinadas.
- Mantenga las extremidades siempre alejadas de los dispositivos de corte, especialmente, cuando encienda el motor.
- ¡Advertencia! No toque ninguna de las piezas móviles que entrañan peligro antes de haber retirado la batería y las piezas móviles se hayan detenido.
- Nunca sustituya un dispositivo de corte no metálico por uno metálico.
- Evite adoptar posiciones corporales anormales. Procure estar en una posición segura para poder mantener en todo momento el equilibrio al trabajar en pendientes.
- Proceda lentamente. No corra con el aparato en la mano.
- Mantenga las ranuras de ventilación libres de cuerpos extraños.
- Apague el aparato y extraiga la batería. Asegúrese de que todas las piezas en movimiento se hayan detenido completamente
  - cada vez que deje el aparato;
  - antes de retirar bloques u obstrucciones;
  - antes de revisar, limpiar o trabajar en el aparato..
  - Después de que haya entrado en contacto con un cuerpo extraño,
  - siempre que la máquina comience a vibrar de forma inusual.
- Si el aparato comienza a vibrar muy fuerte, más de lo normal, revíselo inmediatamente: , retire la batería y
  - compruebe si hay piezas sueltas y, en ese caso, apriételas;
  - observe si presenta algún desperfecto;;
  - cambie las piezas dañadas. Diríjase al centro de servicio.

- **Si se produce un accidente o una avería durante el funcionamiento, apague inmediatamente el aparato. Trate las lesiones como corresponda o solicite atención médica.** Para subsanar averías, lea el capítulo «Localización de averías» o póngase en contacto con nuestro centro de servicio.
- **Utilice solo accesorios recomendados por PARKSIDE.** Los accesorios inadecuados pueden causar una descarga eléctrica o un incendio.

### **Limpieza, mantenimiento y almacenamiento**

- Apague el motor y extraiga la batería. Espere hasta que todas las piezas móviles se hayan detenido y deje que el aparato se enfríe antes de su mantenimiento, reparación, almacenamiento, o para la sustitución de un accesorio.
- Por razones de seguridad, cambie las piezas desgastadas o dañadas. Utilice únicamente piezas

de repuesto y accesorios originales. El uso de piezas externas provoca la pérdida inmediata de los derechos de garantía.

- Compruebe y mantenga la máquina con regularidad. Encargue la reparación de la máquina únicamente a un taller autorizado.
- Guarde el aparato fuera del alcance de los niños.

### **Indicaciones de seguridad especiales para aparatos con batería**

- **Asegúrese de que el aparato está apagado antes de insertar la batería.** Si introduce la batería mientras la herramienta eléctrica está encendida, pueden producirse accidentes.
- **Las baterías solo deben cargarse en espacios interiores porque es para lo que está previsto el cargador. Peligro de descarga eléctrica.**
- **Para reducir el riesgo de descarga eléctrica, retire el enchufe del cargador de la toma de**

**corriente antes de limpiarlo.**

- **No exponga la batería durante mucho tiempo a una fuerte irradiación solar y no la deposite sobre radiadores.** El calor daña la batería y existe peligro de explosión.
- **Si la batería está caliente, deje que se enfríe antes de cargarla.**
- **No abra la batería y evite que se produzcan daños mecánicos en la batería.** Existe peligro de cortocircuito y podrían desprenderse vapores que irritan las vías respiratorias. Garantice una buena ventilación y visite a un médico.
- **No utilice baterías no recargables.** Podría dañar el aparato.
- **Utilice solo accesorios recomendados por PARKSIDE.** Los accesorios inadecuados pueden causar una descarga eléctrica o un incendio.

### **Riesgos residuales**

Incluso aunque esta herramienta se maneje con precaución, existen siem-

pre riesgos residuales. Debido a su diseño y ejecución, esta herramienta puede presentar los siguientes peligros:

- Daños oculares, si no se utilizan gafas de protección.
- Daños auditivos, si no se lleva una protección adecuada para los oídos.
- Daños en la salud provocados por las vibraciones en manos y brazos, si el aparato se utiliza por un periodo prolongado o si no se utiliza y se mantiene correctamente.
- Lesiones por cortes

**▲ ¡ADVERTENCIA!** Peligro por el campo electromagnético generado mientras el dispositivo está en funcionamiento. En determinadas circunstancias este campo puede afectar a implantes médicos activos o pasivos. Para reducir el peligro de lesiones graves o mortales, recomendamos a las personas que tengan implantes médicos que consulten a su médico y al fabricante de los implantes médicos

antes de utilizar la máquina.

## Preparación

**⚠ ¡ADVERTENCIA!** Peligro de lesiones debido a la puesta en marcha involuntaria del aparato. No coloque la batería en el aparato hasta que el aparato esté completamente preparado para su uso.

### Elementos de control

Antes de poner en funcionamiento el aparato por primera vez, familiarícese con los elementos de control.

- **Bloqueo de encendido (1)**
  - Bloquea el interruptor de encendido/apagado contra un accionamiento involuntario.
  - Desbloqueo: Presionar
- **Interruptor de encendido/apagado (3)**
  - Encender: Presionar
  - Apagar: Soltar
- **Tornillo del mango (Fig. C.2)**  
El tornillo del mango (5) desbloquea/bloquea el ajuste del ángulo de la empuñadura adicional (19).
- **Casquillo roscado (Fig. D.1)**  
El casquillo de rosca (8) desbloquea/bloquea el ajuste longitudinal del tubo telescópico (9).
- **Bloqueo, Cabeza del motor (Fig. D.2)**  
El bloqueo (7) desbloquea/bloquea el ajuste de posición de la cabeza del motor (11).
- **Botón de bloqueo, Ángulo de inclinación (Fig. D.3)**  
El botón de bloqueo (10) desbloquea/bloquea el ajuste del ángulo del tubo telescópico (9).

## Montaje

**⚠ ¡ADVERTENCIA!** Peligro de lesiones debido a la puesta en marcha involuntaria del aparato. No coloque la batería en el aparato hasta que el aparato esté completamente preparado para su uso.

## Montar la cubierta de protección

### Procedimiento (Fig. B.1/B.2)

1. Coloque la cubierta de protección (12) según las marcas previstas (25/26) en la cabeza del motor (11). La flecha (25) en la cabeza del motor (11) debe alinearse con la marca (26) de la cubierta de protección (12) (ver imagen detallada). Asegúrese de que ambas protuberancias (28) en la parte inferior de la cubierta de protección (12) encajen con los alojamientos (27) en la cabeza del motor (11).
2. Gire la cubierta de protección (12) en la dirección de la flecha hasta el tope. La cubierta de protección (12) encajará de forma audible.  
Compruebe que encaja correctamente, tire de ella y muévala para ver si está firmemente colocada.

## Montar la empuñadura adicional

### Procedimiento (Fig. C.1)

1. Suelte y retire el tornillo premontado del mango (5) de la empuñadura adicional (19).
2. Deslice la empuñadura adicional (19) sobre el alojamiento (29). El alojamiento para la bobina de repuesto (18) apunta hacia arriba.
3. Inserte el tornillo del mango (5) por el orificios de paso del alojamiento (29) de la empuñadura adicional.
4. Enrosque firmemente la empuñadura adicional (19) con el tornillo del mango (5).

## Insertar/retirar el rodillo distanciador

### Indicaciones

- El rodillo distanciador facilite el corte limpio de los bordes y puede instalarse o retirarse según se necesite.

### Procedimiento (Fig. E)

1. Introduzca el rodillo distanciador (17) hasta el tope por la abertura (30) de la cabeza del motor (11). El rodillo distanciador (17) apunta hacia arriba.
2. Para retirar el rodillo distanciador (17), tire de él desde la abertura (30) de la cabeza del motor (11).

## Ajustes en el aparato

### Ajuste de la empuñadura adicional

La empuñadura adicional (19) puede colocarse en diferentes posiciones. Ajuste la

empuñadura adicional de tal manera que la cápsula de la bobina (14) esté inclinada ligeramente hacia delante (véase *Cortar hierba*, p. 110).

#### Procedimiento (Fig. C.2)

1. Afloje el tornillo del mango (5).
2. Ajuste la empuñadura adicional (19) en la posición deseada. Los niveles de encastre integrados impiden que la empuñadura se desajuste involuntariamente.
3. Vuelva a apretar el tornillo del mango (5).

#### Ajuste de la altura del tubo telescópico

El tubo telescópico (9) le permite ajustar el aparato a su altura.

#### Procedimiento (Fig. D.1)

1. Suelte el casquillo de rosca (8).
2. Ajuste la longitud deseada del tubo telescópico (9).
3. Apriete de nuevo el casquillo de rosca (8).

#### Ajuste de la posición de la cabeza del motor

**⚠ ¡ADVERTENCIA!** ¡Peligro de lesiones!

La cubierta de protección no debe estar orientada hacia el usuario. Deje la posición de la cabeza del motor (11) en la posición de 0° cuando utilice el aparato como recortador de césped en las posiciones del ángulo de corte 1 - 4 .

La posición de la cabeza del motor (11) puede girar 180° .

#### Procedimiento (Fig. D.2)

1. Presione el bloqueo (7) para soltar el bloqueo.
2. Gire el mango (6) hasta que la cabeza del motor se ponga en la posición deseada. El bloqueo (7) debe encajar de nuevo antes de que pueda usar el aparato con seguridad.

#### Ajustar el ángulo de corte

Cambiando el ángulo de corte también puede podar zonas inaccesibles, p. ej., debajo de bancos y resaltos.

#### Procedimiento (Fig. D.3)

1. Presione el botón de bloqueo (10) para cambiar el ángulo de inclinación.
2. Inclíne el tubo telescópico (9) hasta alcanzar la posición deseada.

Son posibles estos 5 ajustes:

Posición	Ángulo de inclinación
1	15°
2	30°
3	45°
4	60°
5	75°

#### Función como recortador de césped (Fig. D.2/D.3)

- Posición del ángulo de corte 1 - 4
- Posición de la cabeza del motor 0°

#### Funcionamiento como cortabordes (Fig. D.2/D.3)

- Posición del ángulo de corte 5
- Posición de la cabeza del motor 180°

#### Ajustar el arco distanciador

El arco distanciador (protección de plantas) (16) mantiene las plantas o ramas que no han de recortarse alejadas del dispositivo de corte.

#### Procedimiento (Fig. F)

1. Abata hacia abajo el arco distanciador (16).
2. Abata hacia arriba (posición de estacionamiento) el arco distanciador (16) cuando no lo necesite.

#### Alargar el hilo de corte

El aparato está equipado con un *sistema de alargamiento del hilo totalmente automático*. El hilo se alarga automáticamente cada vez que se enciende. Para que el sistema de alargamiento de hilo automático funcione correctamente, la bobina de hilo (15) ha de pararse antes de que se vuelva a encender el aparato. Si al principio los hilos fuesen más largos de lo que requiere el círculo de corte, el cortahilos (35) los corta automáticamente a la longitud correcta.

#### Procedimiento (Fig. G)

1. Controle regularmente los hilos de nailon para ver si hay daños y si el hilo de corte sigue teniendo la longitud indicada por el cortahilos.
2. **Si no se ven los extremos del hilo:** Sustituya la bobina de hilos (véase *Mantenimiento*, p. 112).
3. **Ajustar manualmente la longitud del hilo:** Retire la batería (20) del aparato.

Tire ligeramente del extremo del hilo y pulse el botón de bloqueo (34) varias veces si es necesario, hasta que los extremos de los hilos sobresalgan un poco sobre el cortahilos (35).

## Revisar el nivel de carga de la batería

Ledes	Significado
-------	-------------

rojo, naranja, verde	Batería cargada
rojo, naranja	Batería parcialmente cargada
rojo	Se debe cargar la batería

1. Presione la tecla (22) al lado del indicador del nivel de carga (23) de la batería (20). Los LED del indicador del nivel de carga muestran el nivel de carga de la batería.
2. Cargue la batería (20) cuando solo se ilumine el LED rojo del indicador del nivel de carga (23).

## Cargar la batería

Consulte también el manual de instrucciones del cargador.

### Indicaciones

- Si la batería está caliente, deje que se enfríe antes de cargarla.
- No exponga la batería durante mucho tiempo la radiación solar directa ni a temperaturas  $\leq 50$  °C. En particular, evite colocarla sobre radiadores o guardarla en vehículos aparcados al sol.

### Procedimiento

1. En caso de que sea necesario, extraiga la batería (20) del aparato.
2. Introduzca la batería en el receptáculo del cargador (24).
3. Conecte el cargador a un enchufe.
4. Cuando se haya cargado, retire el cargador de la corriente.
5. Saque la batería del receptáculo de carga.

### LEDs de control en el cargador (24)

verde	rojo	Significado
-------	------	-------------

se ilumina	—	<ul style="list-style-type: none"> <li>• La batería está completamente cargada</li> <li>• listo (ninguna batería introducida)</li> </ul>
—	se ilumina	La batería se está cargando

verde	rojo	Significado
—	parpadea	Batería sobrecalentada
parpadea	parpadea	Batería defectuosa

## Funcionamiento

### Funcionamiento del aparato

**⚠ ¡ADVERTENCIA!** ¡Peligro de lesiones!

Observe las siguientes indicaciones.

- No corte hierba húmeda o mojada.
- Antes de arrancar el aparato, asegúrese de que el dispositivo de corte no entra en contacto con piedras, guijarros u otros cuerpos extraños.
- Encienda el aparato antes de acercarse a la hierba que va a cortar.
- Evite que el aparato haga un esfuerzo excesivo durante el trabajo.
- Evite que toque obstáculos duros (piedras, paredes, vallas, etc.). El hilo de nylon de la bobina de hilos se desgastaría demasiado pronto.
- Evite utilizar la máquina si hace mal tiempo, sobre todo si existe peligro de tormenta eléctrica.
- El interruptor de encendido/apagado no debe bloquearse. Debe apagar el motor cuando suelte el interruptor.

### Cortar hierba

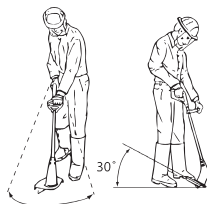

1. Corte hierba moviendo el aparato hacia la izquierda y la derecha.
2. Corte lentamente y sujete el aparato inclinado hacia delante unos 30°.
3. Si la hierba está muy crecida, córtela por capas desde arriba hacia abajo.

### Recorte de bordes de césped

Para recortar bordes de césped, guíe el aparato lentamente alrededor del borde.

### Ajustes (Fig. D.2/D.3/F)

- Posición de la cabeza del motor: 180°
- Posición del ángulo de corte: 5

- Arco distanciador en posición de parada **Al usar el aparato, asegúrese de que la cubierta de protección (12) le proteja del dispositivo de corte.**

## Insertar/retirar la batería

**⚠ ¡ADVERTENCIA!** Peligro de lesiones debido a la puesta en marcha involuntaria del aparato. No coloque la batería en el aparato hasta que el aparato esté completamente preparado para su uso.

*¡NOTA IMPORTANTE!* ¡Peligro de daños! No colocar la batería correcta en el aparato puede dañar el aparato y la batería.

### Insertar la batería

1. Deslice la batería (20) a lo largo del carril guía para introducirla en el soporte de la batería (4).  
La batería encaja de manera audible.

### Retirar la batería

1. Presione y mantenga presionado el desbloqueo de la batería (21) en la batería (20).
2. Retire la batería del soporte de la batería (4).

## Encendido y apagado

**⚠ ¡ADVERTENCIA!** Peligro de lesiones debido al funcionamiento continuo del aparato. Antes de introducir las baterías en el aparato, compruebe que el interruptor de encendido/apagado (3) funciona correctamente y vuelve a la posición de apagado al soltarlo.

**⚠ ¡PRECAUCIÓN!** Procure estar en una posición segura y sujete el aparato bien con ambas manos y distanciado del propio cuerpo. Antes de encender el aparato procure que no toque ningún objeto.

**⚠ ¡ADVERTENCIA!** Riesgo de lesiones debido a la rotación del dispositivo de corte. Espere a que el dispositivo de corte se pare completamente. Aleje las manos y los pies.

### Encender

1. Inserte la batería (20) en el aparato.
2. Presione el bloqueo de encendido (1).
3. Mantenga pulsado el interruptor de encendido/apagado (3).
4. Suelte el bloqueo de encendido (1).

### Apagar

1. Suelte el interruptor de encendido/apagado (3).

2. Cuando deje el aparato desatendido o cuando termine de trabajar, retire la batería (20).

## Transporte

Indicaciones para el transporte del aparato:

- Apague el aparato y extraiga la batería. Asegúrese de que todas las piezas en movimiento se hayan detenido completamente.
- Sostenga el aparato siempre con las dos manos, una mano en la empuñadura (2) y la otra sobre la empuñadura adicional (19).

## Limpieza, mantenimiento y almacenamiento

**⚠ ¡ADVERTENCIA!** Peligro de lesiones debido a la puesta en marcha involuntaria del aparato. Protéjase durante los trabajos de mantenimiento y limpieza. Apague el aparato y extraiga la batería (20).

Los trabajos de reparación y mantenimiento que no están descritos en estas instrucciones han de llevarse a cabo por nuestro centro de servicio. Utilice exclusivamente piezas de repuesto originales.

### Limpieza

**⚠ ¡ADVERTENCIA!** ¡Descarga eléctrica! Nunca rocíe el aparato con agua.

*¡NOTA IMPORTANTE!* ¡Peligro de daños! Las sustancias químicas pueden dañar las partes del aparato que son de plástico. No utilice detergentes o disolventes.

- Mantenga limpias las ranuras de ventilación, la carcasa del motor y las empuñaduras del aparato. Para ello utilice un trapo húmedo o un cepillo.

**⚠ ¡ADVERTENCIA!** ¡Peligro de lesiones por las piezas móviles peligrosas! Preste atención al cortahilos. Puede causar cortes graves.

- Siempre que haya cortado limpie la hierba y tierra de la cubierta de protección y del dispositivo de corte.

## Mantenimiento

### Cambiar la bobina de hilo (Fig. G)

El sentido correcto de bobinado de la bobina de hilos (15) se indica en la cápsula de la bobina (14) y en la propia bobina de hilos. Las flechas de la cubierta de la bobina (31) indican el sentido de giro del motor.

#### Procedimiento

1. Extraiga la batería (20) del aparato.
2. Abra la cápsula de la bobina (14) presionando simultáneamente los dos desbloques (32) de la cápsula de la bobina.
3. Retire la cubierta de la bobina (31) y extraiga la bobina de hilos vieja (15).
4. Presione los extremos del hilo de la nueva bobina de hilos por las ranuras (36) de la bobina de hilos.
5. Coloque la nueva bobina de hilos (15) en la cápsula de la bobina (14). El lado de la bobina de hilos en el que se indica el sentido de la marcha con las flechas deberá quedar visible cuando se inserte.
6. Inserte los dos extremos del hilo a través de los ojales de salida del hilo opuestos entre sí (33).
7. Vuelva a colocar la cubierta de la bobina (31) sobre la cápsula de la bobina (14). Procure que los desbloques (32) de la tapa se ajusten exactamente en las ranuras de la cápsula de la bobina. Encajarán de manera perceptible.
8. Tire de los extremos del hilo y siga pulsando el botón de bloqueo (34), hasta que los extremos de los hilos sobresalgan aproximadamente 1 cm del cortahilos (35).
9. Controle el cortahilos.

En ningún caso debe utilizar el aparato sin el cortahilos o si está defectuoso. Si el cortahilos está dañado, diríjase al centro de servicio.

### Enrollar el hilo de repuesto

1. Inserte un extremo del hilo de repuesto a través de la abertura (37) de la bobina de hilos (15).
2. Enrolle el hilo en la dirección de bobinado de la bobina de hilos. Para ello, observe las flechas que figuran en la parte superior de la bobina de hilos (15).

## Desmontar la cubierta de protección

### Indicaciones

- Mantenga el recortador de césped en buen estado inspeccionando regularmente la cubierta de protección y cambiándola cuando sea necesario.

### Requisitos

- Retirar (*Insertar/retirar el rodillo distanciador, p. 108*) el rodillo distanciador (17)

### Herramientas necesarias (no incluido)

- Destornillador

### Procedimiento (Fig. B.2)

1. Levante con ayuda de un destornillador pequeño la protuberancia (28) de la cubierta de protección (12) desde el alojamiento (27) en la cabeza del motor (11) (ver imagen detallada) y gire a la vez la cubierta de protección (12) contra la dirección de la flecha.
2. Retire la cubierta de protección (12) de la cabeza del motor (11).
3. Sustituya la cubierta de protección dañada (ver *Montar la cubierta de protección, p. 108*).

## Almacenamiento

Almacene el aparato en un estado permanentemente:

- limpio
- secos
- protegido contra el polvo
- fuera del alcance de los niños

La temperatura de almacenamiento de la batería y del aparato debe oscilar entre 15 – 25 °C. Durante el almacenamiento, evite el frío o calor extremos para que la batería no pierda potencia o se dañe.

Cuando vaya a almacenar el aparato durante un largo periodo de tiempo (p. ej., durante el invierno), retire la batería (observe las instrucciones de uso separadas para la batería y el cargador).

No ponga el aparato encima de la cubierta de protección. Es mejor colgarlo del asidero superior para que la cubierta de protección no toque otros objetos. Existe el peligro de que la cubierta de protección se deforme y con ello cambien las dimensiones y las características de seguridad.

## Eliminación/protección del medio ambiente

Retire la batería del aparato y lleve el aparato, la batería, los accesorios y el embalaje a un punto verde para su reciclaje.



Los aparatos eléctricos no deben tirarse a la basura doméstica.

El símbolo del contenedor de basura tachado significa que este producto no debe eliminarse como residuo municipal sin clasificar al final de su vida útil.

### Directiva 2012/19/UE sobre residuos de aparatos eléctricos y electrónicos:

Los consumidores tienen la obligación legal de reciclar los aparatos eléctricos y electrónicos de forma ecológica al final de su vida útil. De este modo, se garantiza un reciclaje respetuoso con el medio ambiente y con los recursos.

Dependiendo de las normas estatales, puede tener las siguientes opciones:

- devolverlo a un punto de venta,
- entregarlo a un punto de recogida oficial,
- devolver al fabricante/distribuidor.

Esto no afecta a los accesorios y a otros medios sin componentes electrónicos.

## Eliminar las baterías de forma respetuosa con el medio ambiente



No tire la batería a la basura doméstica, tampoco al fuego (peligro de explosión) o al agua. Las baterías deterioradas pueden provocar daños en el medio ambiente y en su salud cuando desprenden vapores o líquidos venenosos.

Está obligado a desechar las baterías defectuosas o gastadas de forma respetuosa con el medio ambiente.

- No abra las baterías y evite que sufran daños mecánicos. Existe peligro de cortocircuito y podrían desprenderse vapores que irritan las vías respiratorias.
- Por razones de seguridad, descargue las baterías antes de desecharlas.
- Cubra los polos con cinta adhesiva para evitar cortocircuitos.
- Deseche las baterías en un punto de venta o en un punto de recogida.
- **Baterías dañadas**  
¡Manipule con especial cuidado las baterías dañadas externamente!
  - No toque las baterías dañadas con las manos desnudas.
  - Si no puede cubrir los polos con cinta adhesiva, introduzca las baterías individualmente en una bolsa de plástico.
  - Introduzca las baterías dañadas una a una en un recipiente no inflamable y con cierre que se pueda llenar de arena.
  - Entregue las baterías dañadas a un punto de recogida con personal especializado.

## Localización de averías

La siguiente tabla le ayudará a eliminar las pequeñas averías:

Problema	Posible causa	Subsanación del error
El aparato no arranca	Batería (20) descargada	Cargar la batería (observar el manual de instrucciones independiente de la batería y del cargador)
	Batería (20) no insertada	<i>Insertar la batería, p. 111</i>
	Interruptor de encendido/apagado (3) defectuoso	Diríjase al centro de servicio.
	Motor defectuoso	

Problema	Posible causa	Subsanación del error
El aparato funciona con interrupciones	Contacto flojo en el interior	Dirijase al centro de servicio.
	Interruptor de encendido/apagado (3) defectuoso	
Vibraciones y ruidos fuertes	Dispositivo de corte sucio	Limpiar el dispositivo de corte (véase <i>Limpieza, mantenimiento y almacenamiento, p. 111</i> )
	Motor defectuoso	Dirijase al centro de servicio.
Resultado de corte no favorable	La bobina de hilos (15) no tiene suficiente hilo de corte	<i>Alargar el hilo de corte, p. 109</i> <i>Cambiar la bobina de hilo (Fig. G), p. 112</i>
	El hilo de corte no se guía fuera de la cápsula de la bobina (14)	Retirar la tapa de la cápsula de la bobina (31) y pasar el hilo de corte por los ojales de salida del hilo (33) hacia fuera, cerrar de nuevo la tapa
	Dispositivo de corte sucio	Limpiar el dispositivo de corte (véase <i>Limpieza, mantenimiento y almacenamiento, p. 111</i> )
	Poca capacidad de la batería	Cargar la batería (observar el manual de instrucciones independiente de la batería y del cargador)

## Servicio

### Garantía

Estimada/o cliente:

Este producto tiene una garantía de 3 años a partir de la fecha de compra. En caso de defectos en este producto, tiene derechos legales contra el vendedor del producto. Estos derechos legales no están limitados por nuestra garantía que se detalla a continuación.

#### Condiciones de la garantía

El plazo de la garantía empieza a partir de la fecha de compra. Guarde el recibo de caja original, ya que se necesita como comprobante de compra. Si se produce un defecto de material o de fabricación en el plazo de tres años a partir de la fecha de compra de este producto, procederemos a la reparación o sustitución del producto, según consideremos oportuno, sin cargo alguno para usted. Para poder hacer uso de la garantía, es necesario presentar el aparato defectuoso y el comprobante de compra (recibo de caja) en el plazo de tres años y entregar una breve

descripción por escrito de la naturaleza del defecto y de cuándo se produjo.

Si nuestra garantía cubre el defecto, recibirá el producto reparado o uno nuevo. La reparación o sustitución del producto no supone un nuevo inicio del periodo de garantía.

#### Periodo de garantía y reclamaciones por defectos legales

La garantía no prolonga el periodo de garantía. Esto también se aplica a piezas repuestas o reparadas. Cualquier daño o defecto ya presente en el momento de la compra debe ser comunicado inmediatamente después de desembalar el producto. Transcurrido el periodo de garantía, cualquier reparación está sujeta a costes.

#### Alcance de la garantía

El producto ha sido fabricado cuidadosamente según las más estrictas normas de calidad y ha sido sometido a pruebas exhaustivas antes de su entrega.

La garantía cubre los fallos de material o de fabricación. Esta garantía no cubre las piezas del producto sujetas al desgaste normal y que, por lo tanto, pueden considerarse pie-

zas de desgaste (p. ej.: Bobina de hilo) o los daños en las piezas frágiles .

Esta garantía queda anulada si el producto ha sido dañado, utilizado indebidamente o no se ha mantenido correctamente. Para garantizar el uso adecuado del producto, es imprescindible respetar estrictamente todas las instrucciones que figuran en el manual de instrucciones. Se debe evitar a toda costa cualquier uso o acción desaconsejada o advertida en el manual de instrucciones.

El producto está previsto exclusivamente para su uso particular y no para un uso profesional. La garantía desaparece en caso de manipulación inadecuada, uso de la fuerza e intervenciones no realizadas por nuestro centro de servicio autorizado.

### Tramitación en caso de reclamación de garantía

Con el fin de garantizar una rápida tramitación de su solicitud, le rogamos que siga las siguientes instrucciones:

- Para cualquier consulta, conserve el recibo de caja y el número de artículo (IAN 494214\_2504) como comprobante de su compra.
- El número del artículo figura en la placa de características del producto, en un grabado en el producto, en la portada de su manual de instrucciones (parte inferior a la izquierda) o en la pegatina situada en la parte posterior o inferior del producto.
- Si se producen errores de funcionamiento u otros defectos, póngase en contacto con el centro de servicio que se indica a continuación **por teléfono**. O utilice nuestro **formulario de contacto**, que puede encontrar en *parkside-diy.com* en la sección **Servicio**.
- Después de consultar con nuestro centro de servicio, puede enviar un producto que haya sido identificado como defectuoso a la dirección de servicio que se le ha proporcionado, con el franqueo pagado, junto con el comprobante de compra (recibo de caja) e indicando en qué consiste el defecto y cuándo se produjo. Para evitar problemas de aceptación y costes adicionales, utilice únicamente la dirección que se le ha comunicado. Asegúrese de que el envío no se realiza a portes debidos, por mercancías voluminosas, exprés u otro tipo de carga especial. Por favor, envíe el producto con todos los ac-

cesorios suministrados con la compra y asegúrese de que el embalaje de transporte es suficientemente seguro.



En *parkside-diy.com* puede consultar y descargar este y muchos otros manuales. Con este código QR accederá directamente a *parkside-diy.com*. Seleccione su país y, a través de la interfaz de búsqueda, busque los manuales de instrucciones que desee. Introduciendo el número de artículo (IAN) 494214\_2504, podrá abrir el manual de instrucciones.

### Servicio de reparación

Para las reparaciones **no cubiertas por la garantía**, póngase en contacto con el centro de servicio. Estarán encantados de proporcionarle un presupuesto.

- Solo podemos procesar equipos que hayan sido suficientemente empaquetados y franqueados.  
**Nota:** Envíe su aparato limpio y con una nota de los defectos a la dirección indicada por el centro de servicio.
- No se aceptarán los aparatos enviados a portes debidos, por mercancías voluminosas, envíos exprés o con otro tipo de carga especial.
- Nos deshacemos de forma gratuita de los aparatos defectuosos devueltos.

### Service-Center



**Servicio España**  
Tel.: 900 994 940  
Formulario de contacto en  
*parkside-diy.com*  
**IAN 494214\_2504**

## Importador

Por favor, tenga en cuenta que la siguiente dirección no es una dirección de servicio técnico. Póngase en contacto con la dirección del centro de servicio mencionada arriba.

Grizzly Tools GmbH & Co. KG  
 Stockstädter Str. 20  
 63762 Großostheim  
 ALEMANIA  
[www.grizzlytools.de](http://www.grizzlytools.de)

## Piezas de repuesto y accesorios

Encontrará piezas de repuesto y accesorios en [www.grizzlytools.shop](http://www.grizzlytools.shop). Si surgen problemas durante el proceso de pedido, por favor, póngase en contacto con nosotros a través de nuestra tienda online. Si tiene más preguntas, póngase en contacto con: *Service-Center*, p. 115

Pos. n°	Nombre	N° de pedido
19	Empuñadura adicional	91120360
12+35	Cubierta de protección + Cortahilos	91120361
15	Bobina de hilo	13600210

## Traducción de la declaración UE de conformidad

Producto: **Cortabordes recargable**

Modelo: **PRTA 20-Li D3**

Número de serie: 000001 – 329000

El objeto de la declaración descrita anteriormente es conforme con la legislación de armonización pertinente de la Unión:

**2006/42/EC • 2014/30/EU • 2000/14/EC & 2005/88/EC • 2011/65/EU & (EU) 2015/863**  
**Producto con batería Smart PAPS 204 A1/**  
**Smart PAPS 208 A1/Smart PAPS 2012 A1: 2014/53/EU**

El objeto de la declaración descrito anteriormente es conforme a la Directiva 2011/65/EU del Parlamento Europeo y del Consejo, de 8 de junio de 2011, sobre restricciones a la utilización de determinadas sustancias peligrosas en aparatos eléctricos y electrónicos.

Para garantizar la conformidad, se han aplicado las siguientes normas armonizadas así como las normas y reglamentos nacionales:

**EN 60335-1:2012/A15:2021 • EN 50636-2-91:2014**  
**EN IEC 55014-1:2021 • EN IEC 55014-2:2021**  
**EN IEC 63000:2018**  
**Producto con batería Smart PAPS 204 A1/Smart PAPS 208 A1/Smart PAPS 2012 A1:**  
**EN 301 489-1 V2.2.3:2019 • EN 301 489-17 V3.3.1:2024**  
**EN 300 328 V2.2.2:2019 • EN 50663:2017**

De acuerdo con la Directiva sobre emisiones sonoras 2000/14/EC, se confirma lo siguiente:  
 Nivel de potencia acústica ( $L_{WA}$ )

– medido: 87,8 dB;

– garantizado: 92 dB

Se ha seguido el procedimiento de evaluación de la conformidad según el anexo VI de la Directiva 2000/14/EC.

Organismo notificado: TÜV SÜD Industrie Service GmbH, Westendstrasse 199,  
 80686 München, NB 0036

La presente declaración de conformidad se expide bajo la exclusiva responsabilidad del fabricante:



Grizzly Tools GmbH & Co. KG  
 Stockstädter Str. 20  
 63762 Grobostheim  
 ALEMANIA  
 25.10.2025

Christian Frank  
 Representante autorizado para la documentación

## Índice

<b>Introdução.....</b>	<b>118</b>
Utilização correta.....	118
Material fornecido/acessórios.....	119
Vista geral.....	119
Descrição do funcionamento.....	119
Dados técnicos.....	119
<b>Indicações de segurança.....</b>	<b>120</b>
Significado das indicações de segurança.....	121
Pictogramas e símbolos.....	121
Operação segura dos aparadores de relva.....	122
Indicações de segurança especiais para aparelhos a bateria.....	125
Riscos residuais.....	126
<b>Preparação.....</b>	<b>126</b>
Elementos de comando.....	126
Montagem.....	127
Inserir e remover o rolo distanciador... ..	127
Configurações no aparelho.....	127
Verificar o estado de carga da bateria.....	128
Carregar a bateria.....	128
<b>Operação.....</b>	<b>129</b>
Trabalhar com o aparelho.....	129
Cortar relva.....	129
Aparadores de bordas.....	129
Inserir e remover a bateria.....	129
Ligar e desligar.....	129
<b>Transporte.....</b>	<b>130</b>
<b>Limpeza, manutenção e armazenamento.....</b>	<b>130</b>
Limpeza.....	130
Manutenção.....	130
Armazenamento.....	131
<b>Eliminação/proteção do ambiente.....</b>	<b>131</b>
Eliminar as baterias de forma ambientalmente correta.....	131
<b>Localização de erros.....</b>	<b>132</b>
<b>Assistência.....</b>	<b>133</b>
Garantia.....	133
Assistência de reparação.....	134
Service-Center.....	134
Importador.....	134
<b>Peças sobresselentes e acessórios.....</b>	<b>134</b>
<b>Tradução do original da declaração de conformidade UE.....</b>	<b>135</b>
<b>Vista explodida.....</b>	<b>139</b>

## Introdução

Queremos dar-lhe os parabéns pela aquisição do seu novo aparador de relva a bateria (seguidamente designado de aparelho ou ferramenta elétrica).

Acabou de adquirir um aparelho de elevada qualidade. A qualidade deste aparelho foi verificada durante a produção, sendo o mesmo submetido a uma verificação final. A funcionalidade do seu aparelho está assim assegurada.



Este manual de instruções faz parte integrante deste aparelho. Contém indicações importantes em relação à segurança, utilização e eliminação. Leia o manual de instruções com atenção. Familiarize-se com os comandos e a utilização correta do aparelho. Utilize o aparelho apenas como descrito e para a utilização indicada. Guarde bem o manual de instruções e entregue todos os documentos no momento da entrega do aparelho a terceiros.

### Utilização correta

O aparelho destina-se exclusivamente à seguinte utilização:

- Corte de relva em jardins e ao longo de bordas de canteiros.

Não utilize o aparelho para cortar sebes ou arbustos.

É proibida a utilização do aparelho com chuva ou em ambientes húmidos.

O aparelho deve ser usado apenas por adultos. Jovens acima dos 16 anos podem usar o aparelho apenas sob supervisão.

Qualquer outra utilização que não seja expressamente permitida, neste manual de instruções, pode representar um grave perigo para o utilizador e resultar em danos para o aparelho. O operador ou utilizador do aparelho é responsável pelos acidentes ou danos causados a terceiros ou aos seus bens. O aparelho destina-se para os trabalhos de bricolage. Não foi concebido para uma utilização comercial contínua. A garantia expira em caso de se tratar de uma utilização comercial. O fabricante não se responsabiliza por danos causados pela utilização não conforme com os fins previstos ou operação incorreta.

O aparelho é parte integrante da série **X 20 V TEAM** e pode ser operado com baterias da série **X 20 V TEAM**. As baterias da série **X 20 V TEAM** podem ser carregadas exclusivamente com carregadores da série **X 20 V TEAM**.

### Material fornecido/acessórios

Desembale o aparelho e verifique o material fornecido.

Elimine o material de embalagem adequadamente.

- Aparador a bateria
- Tampa de proteção
- Rolo distanciador
- Pega adicional
- 2x Bobina de fio (1x pré-montado)
- Tradução do manual original

**A bateria e o carregador não estão incluídos.**

### Vista geral

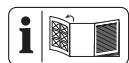

As figuras do aparelho encontram-se no desdobrável dianteiro e traseiro.

#### Fig. A

- 1 Bloqueio de ativação
- 2 Punho
- 3 Interruptor de ligar/desligar
- 4 Suporte de bateria
- 5 Parafuso do punho
- 6 Parte do punho
- 7 Bloqueio (Cabeça do motor)
- 8 Cápsula de rosca
- 9 Tubo telescópico
- 10 Botão de bloqueio (Ângulo de inclinação)
- 11 Cabeça do motor
- 12 Tampa de proteção
- 13 Fio de corte
- 14 Cápsula de bobina
- 15 Bobina de fio
- 16 Arco distanciador (proteção de plantas)
- 17 Rolo distanciador
- 18 Alojamento para a bobina de fio de substituição
- 19 Pega adicional

- 20 Bateria
- 21 Desbloqueio da bateria
- 22 Botão (Indicação de estado de carga)
- 23 Indicação de estado de carga
- 24 Carregador

#### Fig. B

- 25 Marcação da seta (Cabeça do motor)
- 26 Marcação (Tampa de proteção)
- 27 Ranhura (Cabeça do motor)
- 28 Saliência (Tampa de proteção)

#### Fig. C

- 29 Apoio para pega adicional

#### Fig. E

- 30 Abertura (Rolo distanciador)

#### Fig. G

- 31 Cobertura da bobina
- 32 Desbloqueio (Cobertura da bobina)
- 33 Olhal de saída de fio
- 34 Botão de bloqueio (Cápsula de bobina)
- 35 Cortador de fio
- 36 Fenda (Bobina de fio)
- 37 Abertura (Bobina de fio)

### Descrição do funcionamento

O aparador de relva a bateria como dispositivo de corte em um sistema de fio duplo com reajuste totalmente automático. Adicionalmente, o aparelho está equipado com:

- Tubo telescópico de alumínio ajustável
- Cabeça do motor articulada/rotativa
- Pega adicional ajustável
- Tampa de proteção com cortador de fio
- Arco distanciador (proteção de plantas)
- Rolo distanciador

A função dos elementos de comando pode ser consultada nas seguintes descrições.

### Dados técnicos

**Aparador a bateria .....PRTA 20-Li D3**

Tensão nominal  $U$  20 V  $\approx$  (Corrente contínua)

Peso (sem bateria) .....  $\approx$  1,8 kg

Velocidade nominal do motor  $n_0$  .8500 min<sup>-1</sup>

Tipo de proteção .....	IPX0
Círculo de corte .....	Ø 250 mm
Bobina de fio	
– Espessura de fio .....	Ø 1,4 mm
– Comprimento de fio .....	2x 5 m
Nível de pressão sonora ( $L_{pA}$ )	
.....	74,6 dB; $K_{pA}=3$ dB
Nível de potência sonora ( $L_{WA}$ )	
– medido .....	87,8 dB; $K_{WA}=1,88$ m/s <sup>2</sup>
– garantido .....	92 dB
Vibração ( $a_h$ )	
– Punho .....	1,844 m/s <sup>2</sup> ; $K=1,5$ m/s <sup>2</sup>
– Pega adicional .....	1,944 m/s <sup>2</sup> ; $K=1,5$ m/s <sup>2</sup>
Bateria .....	Li-Ion
Temperatura .....	≤ 50 °C
– Processo de carregamento .....	4 – 40 °C
– Funcionamento .....	4 – 50 °C
– Armazenamento .....	15 – 25 °C
Bateria PARKSIDE Performance Smart Smart PAPS 204 A1/Smart PAPS 208 A1/ Smart PAPS 2012 A1	
– banda de frequências ....	2400–2483,5 MHz
– potência emitida .....	≤ 20 dBm

#### Indicações relativamente a valores de ruído e de vibrações

Os valores de ruído e vibração foram determinados de acordo com as normas e determinações especificadas na declaração de conformidade.

**▲ CUIDADO!** Perdas de audição! Use proteção auditiva.

Os valores totais de emissão de vibrações e os valores de emissão de ruídos indicados foram medidos de acordo com um processo de verificação normalizado e podem, em comparação com ferramentas elétricas, ser usados com outro. Os valores totais de vibrações e os valores de emissão de ruídos indicados também podem ser usados como estimativa provisória do esforço.

**▲ ATENÇÃO!** Os valores de emissão de vibrações e de ruídos podem divergir dos valores de indicação durante a utilização efetiva da ferramenta elétrica, dependendo do modo como a ferramenta elétrica é utilizada, especialmente do tipo de peça trabalhada.. É necessário determinar medidas de segurança para proteção do operador que se baseiam na estimativa da carga de vibrações durante as condições de utilização reais. De-

vem ser consideradas todas as partes do ciclo de operação (por exemplo, as horas em que a ferramenta elétrica está desligada e quando está ligada mas se encontra em funcionamento sem carga).

#### X 20 V TEAM

O aparelho é parte integrante da série **X 20 V TEAM** e pode ser operado com baterias da série **X 20 V TEAM**. As baterias da série **X 20 V TEAM** podem ser carregadas exclusivamente com carregadores da série **X 20 V TEAM**.

Recomendamos-lhe a utilizar este aparelho apenas com as seguintes baterias: PAP 20 B1, PAP 20 B3, Smart PAPS 204 A1, Smart PAPS 208 A1, Smart PAPS 2012 A1  
Recomendamos-lhe a carregar estas baterias com os seguintes carregadores: PLG 20 A3, PLG 20 A4, PLG 20 C1, PLG 20 C2, PLG 20 C3, PDSL 20 A1, PDSL 20 B1, PDSL 20 B2, PLG 201 A1, Smart PLGS 2012 A1

Dados técnicos da bateria e do carregador: Ver instruções em separado.

## Indicações de segurança



**ATENÇÃO!** Antes da utilização de aparelhos elétricos, respeitar medidas de segurança fundamentais para proteção contra choque elétrico, perigo de ferimentos e de incêndio.

**▲ ATENÇÃO!** Lesões e danos materiais resultantes do manuseamento indevido da bateria. Respeite as instruções de segurança e

as indicações relativas ao carregamento e à utilização correta, incluídas no manual de instruções da sua bateria e do seu carregador da série **X 20 V TEAM**. Para uma descrição detalhada do processo de carregamento e mais informações, consulte o manual de instruções em separado.

### Significado das indicações de segurança

**▲ PERIGO!** Se não cumprir esta indicação de segurança, ocorre um acidente. A consequência são ferimentos físicos graves ou morte.

**▲ ATENÇÃO!** Se não cumprir esta indicação de segurança, pode ocorrer um acidente. A consequência podem ser ferimentos físicos graves ou a morte.

**▲ CUIDADO!** Se não cumprir esta indicação de segurança, ocorre um acidente. A consequência podem ser ferimentos físicos ligeiros ou médios.

**AVISO!** Se não cumprir esta indicação de segurança, ocorre um acidente. A con-

sequência podem ser os danos materiais.

## Pictogramas e símbolos

### Pictogramas no aparelho



O aparelho é parte integrante da série **X 20 V TEAM** e pode ser operado com baterias da série **X 20 V TEAM**. As baterias da série **X 20 V TEAM** podem ser carregadas exclusivamente com carregadores da série **X 20 V TEAM**.



Atenção!



Ler manual de instruções



Os aparelhos elétricos não devem ser eliminados no lixo doméstico.



Círculo de corte



Mantenha as outras pessoas afastadas. Pode ficar ferido por corpos estranhos projetados.



Depois de desligar, o dispositivo de corte ainda gira durante alguns segundos. Manter as mãos e os pés afastados.



Usar proteção auditiva/Usar proteção ocular



É proibida a utilização do aparelho com chuva ou em ambientes húmidos.



Retirar a bateria antes dos trabalhos de manutenção!



Nível de potência garantido  $L_{WA}$  em dB.



Manter as pessoas próximas afastadas do aparelho



Perigo de ferimentos devido a objetos projetados!



No ajuste das posições de trabalho, garantir que o dispositivo de corte fica devidamente protegido pela cobertura de proteção.

## Pictogramas no manual de instruções



Atenção!

### Operação segura dos aparadores de relva

#### Indicações gerais

- Leia o manual de instruções com atenção. Familiarize-se com os comandos e a utilização correta do aparelho.
- O aparelho não de destina a ser utilizado por crianças, pessoas com limitações físicas, sensoriais ou mentais, com falta de experiência ou conhecimento ou pessoas que não estão familiarizadas com as instruções. As crianças devem ser vigiadas para assegurar que não brincam com o aparelho. A limpeza e manutenção não podem ser executadas por crianças.
- As normas locais podem ditar uma limitação de idade para o utilizador.
- O aparelho não deve ser utilizado em altitudes superiores a 2000 m.
- Ter em consideração que o utilizador é responsá-

vel por acidentes ou riscos que possam ocorrer a terceiros ou respetivos pertences.

- Respeite a proteção sonora e as prescrições locais.
- Nunca utilize o aparelho com pessoas, especialmente crianças, ou animais na proximidade.

### **Preparação**

- Nunca utilize o aparelho com equipamentos ou coberturas de proteção danificados ou em falta.
- Antes da utilização do aparelho, verifique visualmente se existem equipamentos ou coberturas de proteção danificados, em falta ou mal colocados.
- Antes de colocar a máquina em funcionamento, e após qualquer impacto, verifique o aparelho quanto a indícios de desgaste ou danos e, se necessário, deixe realizar as reparações necessárias.

### **Funcionamento**

- Durante o período de utilização da máquina, utili-

ze sempre proteção ocular, calças compridas e calçado fechado.

- Esteja atento, preste atenção ao que faz e tenha bom senso ao trabalhar com o aparelho. Não utilize o aparelho, se estiver com sono, sob efeitos de drogas, álcool ou medicamentos.
- Trabalhe apenas com a luz do dia ou com boa iluminação artificial.
- Evite operar a máquina com mau tempo, especialmente quando existe perigo de relâmpagos.
- Evite operar a máquina com relva molhada.
- Nunca trabalhe em encostas demasiado íngremes.
- Mantenha as mãos e os pés sempre afastados do dispositivo de corte, especialmente se ligar o motor.
- Aviso! Não toque em peças em movimento perigosas, antes de retirar a bateria e todas as peças móveis perigosas estiverem completamente imobilizadas.

- Nunca substitua um dispositivo de corte não metálico por um dispositivo de corte metálico.
  - Evite uma postura corporal incorreta. Procure ter uma postura correta para poder manter sempre o equilíbrio durante o trabalho em encostas.
  - Caminhe lentamente. Não corra com o aparelho na mão.
  - Mantenha as aberturas de ventilação livres de corpos estranhos.
  - Desligue o aparelho e retire a bateria. Certifique-se de que todas as peças móveis estão completamente imobilizadas
    - sempre que abandonar o aparelho,,
    - antes de soltar bloqueios ou remover obstruções,,
    - antes de verificar, limpar ou efetuar trabalhos no aparelho.
    - Após o contacto com um corpo estranho,
    - sempre que a máquina começar a vibrar de forma incomum.
  - Se o aparelho começar a vibrar muito é necessário realizar imediatamente uma verificação do mesmo, retire a bateria e:
    - verifique se existem peças soltas e apertadas.,
    - localize os danos,
    - troque os componentes danificados. Entre em contacto com o centro de assistência técnica.
  - **Desligue imediatamente o aparelho, se ocorrer um acidente ou uma avaria durante o funcionamento. Cuide corretamente dos ferimentos ou consulte um médico.** Para resolver as avarias, leia o capítulo “Localização de falhas” ou entre em contacto com o nosso centro de assistência.
  - **Utilize apenas acessórios recomendados pela PARKSIDE.** Acessórios inadequados podem causar choques elétricos ou incêndio.
- Limpeza, manutenção e armazenamento**
- Desligue o acionamento e retire a bateria. Aguar-

de até que todos os componentes móveis fiquem imobilizados, permita que o aparelho arrefeça quando estiver parado para manutenção, reparação, armazenamento ou substituição de um acessório.

- Por motivos de segurança, substitua as peças com desgaste ou danificadas. Utilize apenas peças sobresselentes e acessórios originais. A utilização de peças de terceiros leva à perda imediata do direito à garantia.
- Verifique e faça a manutenção da máquina regularmente. Repare a máquina apenas no centro de serviço autorizado.
- Guarde o aparelho num local fora do alcance de crianças.

#### **Indicações de segurança especiais para aparelhos a bateria**

- **Certifique-se de que o aparelho está desligado antes de colocar a bateria.** A aplicação de uma bateria numa ferramenta

elétrica em funcionamento pode causar acidentes.

- **Carregue a sua bateria apenas em espaços fechados, visto que o carregador apenas é apropriado para utilização interior. Perigo devido a choque elétrico.**
- **Para reduzir o risco de choque elétrico, puxe a ficha do carregador da tomada antes de realizar a sua limpeza.**
- **Não exponha a bateria a radiação solar intensa por um período prolongado, nem a coloque em cima de aquecedores.** O calor danifica a bateria e pode causar uma explosão.
- **Deixe arrefecer uma bateria aquecida antes de a carregar.**
- **Não abra a bateria e evite danos mecânicos na mesma.** Existe o risco de um curto-circuito e podem sair vapores que irritam o trato respiratório. Proporcione ar fresco e consulte, adicionalmente, um médico.

- **Não utilize baterias não recarregáveis.** O aparelho poderia ficar danificado.
- **Utilize apenas acessórios recomendados pela PARKSIDE.** Acessórios inadequados podem causar choques elétricos ou incêndio.

### Riscos residuais

Mesmo que o aparelho seja manuseado de acordo com as instruções, mantêm-se alguns riscos residuais. Relativamente à construção e à versão deste aparelho podem surgir os seguintes perigos:

- Lesões oculares, caso não seja utilizada uma proteção ocular adequada.
- Lesões auditivas, caso não seja utilizada uma proteção auditiva adequada.
- Problemas de saúde, originados pelas vibrações na mão e no braço, se o aparelho for utilizado por um longo período de tempo ou se não for utilizado corretamente e a

manutenção não for realizada devidamente.

- Ferimentos por corte
- ▲ **ATENÇÃO!** Perigo devido ao campo eletromagnético gerado enquanto o aparelho está em funcionamento. O campo pode, em determinadas situações, influenciar ativa ou passivamente implantes médicos. Para reduzir o risco de ferimentos graves ou mortais, recomendamos que as pessoas com implantes médicos consultem o seu médico e o fabricante dos implantes médicos antes de operar o aparelho.

### Preparação

▲ **ATENÇÃO!** Perigo de ferimentos devido ao arranque involuntário do aparelho. Não coloque a bateria no aparelho até que este esteja completamente preparado para ser utilizado.

### Elementos de comando

Antes de operar o aparelho, familiarize-se com os elementos de comando.

- **Bloqueio de ativação (1)**
  - Bloqueia o interruptor de ligar/desligar contra acionamento inadvertido.
  - Desbloquear: Pressionar
- **Interruptor de ligar/desligar (3)**
  - Ligar: Pressionar
  - Desligar: Soltar
- **Parafuso do punho (Fig. C.2)**

O parafuso do punho (5) desbloqueia/bloqueia o ajuste do ângulo da pega adicional (19).

- **Cápsula de rosca (Fig. D.1)**

A cápsula de rosca (8) desbloqueia/bloqueia o ajuste de comprimento do tubo telescópico (9).

- **Bloqueio, Cabeça do motor (Fig. D.2)**

O bloqueio (7) desbloqueia/bloqueia o ajuste de posição da cabeça do motor (11).

- **Botão de bloqueio, Ângulo de inclinação (Fig. D.3)**

O botão de bloqueio (10) desbloqueia/bloqueia o ajuste do ângulo do tubo telescópico (9).

## Montagem

**⚠ ATENÇÃO!** Perigo de ferimentos devido ao arranque involuntário do aparelho. Não coloque a bateria no aparelho até que este esteja completamente preparado para ser utilizado.

### Montar a tampa de proteção

#### Procedimento (Fig. B.1/B.2)

1. Coloque a tampa de proteção (12) nas respectivas marcações (25/26) na cabeça do motor (11). A marcação da seta (25) na cabeça do motor (11) deve estar alinhada com a marcação (26) na tampa de proteção (12) (ver imagem detalhada). Certifique-se de que as duas saliências (28) na parte inferior da tampa de proteção (12) coincidem com as ranhuras (27) na cabeça do motor (11).
2. Rode a tampa de proteção (12) no sentido da seta até ao batente. A tampa de proteção (12) engata audivelmente. Certifique-se do engate correto e verifique se a tampa de proteção está bem ajustada, puxando-a e mexendo-a.

### Montar a pega adicional

#### Procedimento (Fig. C.1)

1. Solte e retire o parafuso do punho pré-montado (5) da pega adicional (19).
2. Deslize a pega adicional (19) sobre o alojamento (29). Sendo que o alojamento para a bobina de fio de substituição (18) aponta para cima.
3. Insira o parafuso do punho (5) através do furo de passagem do alojamento (29) da pega adicional.
4. Enrosque a pega adicional (19) com o parafuso do punho (5).

## Inserir e remover o rolo distanciador

### Indicações

- O rolo distanciador é utilizado para cortar as bordas da relva e pode ser inserido ou retirado conforme necessário.

### Procedimento (Fig. E)

1. Insira o rolo distanciador (17) até ao batente através da abertura (30) na cabeça do motor (11). Sendo que o rolo distanciador (17) aponta para cima.
2. Para retirar o rolo distanciador (17), puxe para fora da abertura (30) na cabeça do motor (11).

## Configurações no aparelho

### Ajustar a pega adicional

Pode colocar a pega adicional (19) em diversas posições. Ajuste a pega adicional, de forma a que a cápsula da bobina (14) fique ligeiramente inclinada para a frente na posição de trabalho (ver *Cortar relva*, Pág. 129).

### Procedimento (Fig. C.2)

1. Solte o parafuso do punho (5).
2. Coloque a pega adicional (19) na posição pretendida. As etapas de bloqueio integradas impedem o ajuste involuntário da pega.
3. Volte a apertar o parafuso do punho (5).

### Adaptar a altura no tubo telescópico

O tubo telescópico (9) permite configurar o dispositivo para o seu tamanho personalizado.

### Procedimento (Fig. D.1)

1. Desaperte a cápsula de rosca (8).
2. Coloque o tubo telescópico (9) no comprimento desejado.
3. Volte a apertar a cápsula de rosca (8).

### Ajustar a posição da cabeça do motor

**⚠ ATENÇÃO!** Perigo de ferimentos! A cobertura de proteção tem de estar virada para o utilizador. Deixe a posição da cabeça do motor (11) na posição 0°, se utilizar o aparador de relva nas posições de ângulo de corte 1 - 4.

A posição da cabeça do motor (11) pode ser rodada 180°.

**Procedimento (Fig. D.2)**

1. Prima o bloqueio (7) para soltar o bloqueio.
2. Rode a parte do punho (6) até a cabeça do motor estar na posição desejada. O bloqueio (7) deve ser engatado novamente antes de poder utilizar o aparelho em segurança.

**Ajustar o ângulo de corte**

Com um ângulo de corte alterado pode cortar até mesmo em locais de difícil acesso, por exemplo, debaixo de bancos e saliências.

**Procedimento (Fig. D.3)**

1. Prima o botão de bloqueio (10) para alterar o ângulo de inclinação.
2. Incline o tubo telescópico (9) até atingir a posição desejada.

São possíveis estas 5 configurações:

Posição	Ângulo de inclinação
1	15°
2	30°
3	45°
4	60°
5	75°

**Função como aparador de relva (Fig. D.2/D.3)**

- Posição do ângulo de corte 1 - 4
- Posição da cabeça do motor 0°

**Função como aparador de bordas (Fig. D.2/D.3)**

- Posição do ângulo de corte 5
- Posição da cabeça do motor 180°

**Ajustar o arco distanciador**

O arco distanciador (proteção de plantas) (16) não afasta as plantas e os troncos a cortar afastados do dispositivo de corte.

**Procedimento (Fig. F)**

1. Dobre o arco distanciador (16) para baixo.
2. Dobre o arco distanciador (16) para cima (posição de paragem) se ele não for necessário.

**Prolongar o fio de corte**

O aparelho está equipado com *seguinte de fio totalmente automático*. O fio é automaticamente estendido de cada vez que se liga. Para que o sistema automático de extensão de fios funcione corretamente, a bo-

bina de fio (15) deve parar antes de ligar novamente o aparelho. Se os fios forem inicialmente mais longo(s) do que o círculo de corte, eles são automaticamente cortado(s) no comprimento correto pelo cortador de fio (35).

**Procedimento (Fig. G)**

1. Verifique os fios de nylon regularmente quanto a danos e se o fio de corte ainda tem o comprimento especificado pelo cortador de fio.
2. **Se as extremidades do fio não estiverem visíveis:**  
substitua a bobina de fio (ver *Manutenção, Pág. 130*).
3. **Ajustar manualmente o comprimento do fio:**  
retire a bateria (20) do aparelho. Puxe ligeiramente a extremidade do fio e pressione, se necessário, repetidamente o botão de bloqueio (34) até que a extremidade do fio sobressaia um pouco acima do cortador de fio (35).

**Verificar o estado de carga da bateria**

LEDs	Significado
vermelho, laranja, verde	Bateria carregada
vermelho, laranja	Bateria parcialmente carregada
vermelho	A bateria deve ser carregada

1. Pressione a tecla (22) junto ao indicador do estado de carga (23) da bateria (20). Os LED do estado de carga da bateria indicam o estado de carga da mesma.
2. Carregue a bateria (20) apenas quando acender o LED vermelho do indicador do estado de carga (23).

**Carregar a bateria**

Consulte também o manual de instruções do carregador.

**Indicações**

- Deixe arrefecer uma bateria aquecida antes de a carregar.
- Não exponha a bateria a radiação solar direta por um período prolongado ou a temperaturas  $\leq 50$  °C. Evite, em particular, a colocação sobre aquecedores ou a sua colocação em veículos estacionados ao sol.

## Procedimento

1. Caso necessário, retire a bateria (20) do aparelho a bateria.
2. Insira a bateria no compartimento de carga do carregador (24).
3. Ligue o carregador a uma tomada.
4. Após o processo de carga retire o carregador da rede.
5. Retire a bateria do carregamento de carga.

## LEDs de controlo no carregador (24)

verde	vermelho	Significado
ilumina-se	—	<ul style="list-style-type: none"> <li>• Bateria totalmente carregada</li> <li>• Pronto (sem bateria colocada)</li> </ul>
—	ilumina-se	A carregar bateria
—	pisca	A bateria está sob-reaquecida
pisca	pisca	Bateria defeituosa

## Operação

### Trabalhar com o aparelho

**⚠ ATENÇÃO!** Perigo de ferimentos! Observe as instruções seguintes.

- Não corte relva molhada ou húmida.
- Certifique-se, antes de iniciar o aparelho, de que o dispositivo de corte não está em contacto com pedras, cascalho ou outros corpos estranhos.
- Ligue o aparelho antes de o aproximar da relva a cortar.
- Evite o esforço excessivo do aparelho durante o trabalho.
- Evite o contacto com obstáculos fixos (pedras, muros, paliçadas, etc.). O fio de nylon da bobina de fio ficaria gasto rapidamente.
- Evite a utilização do aparelho com mau tempo, especialmente quando existe perigo de relâmpagos!
- O interruptor de ligar/desligar não pode ser travado. Depois de soltar o interruptor, ele deve desligar o motor.

## Cortar relva

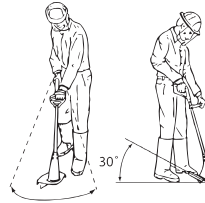

1. Corte a relva, oscilando o aparelho para a direita e para a esquerda.
2. Corte lentamente e mantenha o dispositivo inclinado em cerca de 30° para a frente ao cortar.
3. Corte a relva comprida em camadas, de cima para baixo.

## Aparadores de bordas

Para aparar as bordas do relvado, mova a máquina lentamente ao longo das bordas do relvado.

### Configurações (Fig. D.2/D.3/F)

- Posição da cabeça do motor: 180°
- Posição do ângulo de corte: 5
- Arco distanciador na posição de paragem

**Certifique-se de que, durante o trabalho, fica devidamente protegido pela tampa de proteção (12) que se encontra à frente do dispositivo de corte.**

## Inserir e remover a bateria

**⚠ ATENÇÃO!** Perigo de ferimentos devido ao arranque involuntário do aparelho. Não coloque a bateria no aparelho até que este esteja completamente preparado para ser utilizado.

**AVISO!** Perigo de danos! Uma bateria pode danificar o aparelho e a bateria.

### Colocar a bateria

1. Deslize a bateria (20) ao longo da calha guia para o suporte da bateria (4). A bateria engata audivelmente.

### Retirar a bateria

1. Pressione e mantenha o desbloqueio da bateria (21) junto à bateria (20).
2. Retire a bateria do suporte da bateria (4).

## Ligar e desligar

**⚠ ATENÇÃO!** Perigo de ferimentos devido a funcionamento contínuo não intencional do aparelho. Antes de colocar a bateria no

aparelho, verifique se o interruptor ligar/desligar (3) está a funcionar corretamente e se regressa à posição desligada quando é solto.

**⚠ CUIDADO!** Tenha atenção a um posicionamento seguro e segure no aparelho com as duas mãos de forma afastada do corpo. Antes da ligação, verifique se o aparelho não toca em quaisquer objetos.

**⚠ ATENÇÃO!** Perigo de ferimentos devido à rotação do dispositivo de corte. Deixe que o dispositivo de corte pare completamente. Manter mãos e pés afastados!

### Ligar

1. Coloque a bateria (20) no aparelho.
2. Prima o bloqueio de ativação (1).
3. Prima e mantenha o interruptor de ligar/desligar (3) premido.
4. Solte o bloqueio de ativação (1).

### Desligar

1. Solte o botão Ligar/Desligar (3).
2. Retire a bateria (20) do aparelho se o deixar sem vigilância ou quando terminar o trabalho.

## Transporte

Instruções sobre o transporte da unidade:

- Desligue o aparelho e retire a bateria. Certifique-se de que todas as peças móveis estão completamente imobilizadas.
- Segure o aparelho sempre com as duas mãos, com uma mão na pega (2) e com a outra na pega adicional (19).

## Limpeza, manutenção e armazenamento

**⚠ ATENÇÃO!** Perigo de ferimentos devido ao arranque involuntário do aparelho. Proteja-se durante os trabalhos de manutenção e limpeza. Desligue o aparelho e retire a bateria (20).

Os trabalhos de reparação e de manutenção que não estão descritos neste manual, devem ser realizados pelo nosso centro de assistência. Utilize apenas peças de substituição originais.

### Limpeza

**⚠ ATENÇÃO!** Choque elétrico! Nunca limpe o aparelho com jato de água.

**AVISO!** Perigo de danos. As substâncias químicas podem danificar as peças de plástico do aparelho. Não utilize soluções de limpeza nem solventes.

- Mantenha a ranhura de ventilação, o corpo do motor e os punhos do aparelho limpos. Utilize um pano húmido ou uma escova.

**⚠ ATENÇÃO!** Perigo de ferimentos devido a peças móveis perigosas! Preste atenção ao cortador de fio. Este pode provocar ferimentos de corte graves.

- Limpe a capa de proteção e o dispositivo de corte após cada processo de corte de qualquer vestígio de relva ou terra.

## Manutenção

### Substituir a bobina de fio (Fig. G)

A direção correta de enrolamento da bobina de fio (15) está indicada na cápsula da bobina (14) e na própria bobina de fio. As setas na cobertura da bobina (31) indicam o sentido de rotação do motor.

### Procedimento

1. Retire a bateria (20) do aparelho.
2. Abra a cápsula da bobina (14) pressionando simultaneamente os dois desbloqueios (32) na cápsula da bobina.
3. Remova a cobertura da bobina (31) e retire a bobina de fio (15).
4. Prima as extremidades do fio da nova bobina de fio para fora das ranhuras (36) da bobina de fio.
5. Coloque a nova bobina de fio (15) na cápsula da bobina (14). O lado da bobina de fio no qual o sentido de funcionamento é indicado por setas deve estar visível após a inserção.
6. Coloque as duas extremidades do fio através dos olhais de saída do fio (33) oposto(s).
7. Volte a colocar a cobertura da bobina (31) na cápsula da bobina (14). Certifique-se de que os desbloqueios (32) na tampa se encaixam de forma precisa nas ranhuras da cápsula da bobina. Eles encaixam-se então visivelmente.
8. Puxe as extremidades do fio e prima repetidamente o botão de bloqueio (34) até que as extremidades do fio fiquem aproximadamente 1 cm sobre o cortador de fio (35).
9. Controle o cortador de fio.

Nunca utilize o aparelho se o cortador de fio não estiver colocado ou se este estiver danificado. Se o cortador de fio estiver danificado, entre em contacto com o centro de assistência.

### Enrolar o fio de substituição

1. Enfie uma extremidade do fio através da abertura (37) da bobina de fio (15).
2. Enrole o fio no sentido de enrolamento da bobina de fio. Observe as setas no lado superior da bobina de fio (15).

### Desmontar a tampa de proteção

#### Indicações

- Mantenha o seu aparador de relva em perfeitas condições, verificando regularmente a tampa de proteção e substituindo-a se necessário.

#### Requisitos

- Rolo distanciador (17) removido (*Inserir e remover o rolo distanciador, Pág. 127*)

#### Ferramentas necessárias (não fornecido)

- Chave de fendas

#### Procedimento (Fig. B.2)

1. Com uma pequena chave fendas, eleve a saliência (28) na tampa de proteção (12) sobre a ranhura (27) na cabeça do motor (11) (ver imagem detalhada) e rode simultaneamente a tampa de proteção (12) no sentido contrário ao da seta.
2. Retire a tampa de proteção (12) da cabeça do motor (11).
3. Substitua a tampa de proteção danificada (ver *Montar a tampa de proteção, Pág. 127*).

### Armazenamento

Guarde o aparelho sempre:

- limpo
- seco
- protegido do pó
- fora do alcance de crianças

A temperatura de armazenamento da bateria e do aparelho situa-se entre 15 – 25 °C. Durante o armazenamento, evite o frio ou o calor extremos, para que a bateria não perca desempenho ou fique danificada.

Se o aparelho for armazenado durante um período mais longo (p. ex., durante o inverno), retire a bateria do aparelho (manual de instruções separado para bateria e carregador).

Não coloque o aparelho sobre a cobertura de proteção. Preferencialmente, pendure-o pelo punho superior, de modo a que a cobertura de proteção não toque em quaisquer outros objetos. Existe o risco de a cobertura de proteção se deformar e, assim, alterar as dimensões e características de segurança.

## Eliminação/proteção do ambiente

Retire a bateria do aparelho e coloque o aparelho, a bateria, os acessórios e a embalagem no ecoponto respetivo.



Os aparelhos elétricos não devem ser eliminados no lixo doméstico.

O símbolo do contentor de lixo barrado com uma cruz significa que este produto não deve ser eliminado como resíduo municipal não seleccionado no fim da sua vida útil.

### Diretiva 2012/19/UE relativa a Resíduos de Equipamentos Elétricos e Eletrónicos:

Os consumidores são legalmente obrigados a entregar os seus equipamentos elétricos e eletrónicos em fim de vida para que seja feita uma reciclagem sustentável dos mesmos. Desta forma é garantida uma reciclagem sustentável do ponto de vista ambiental e de economia dos recursos.

Dependendo da implementação no direito nacional podem existir as seguintes opções:

- a entrega num ponto de venda,
- a entrega num ecoponto oficial,
- a devolução ao fabricante ou distribuidor.

Estas premissas não se aplicam a acessórios e meios auxiliares sem componentes elétricos.

### Eliminar as baterias de forma ambientalmente correta



Não coloque a bateria no lixo doméstico, no lume (perigo de explosão) ou em água. As baterias danificadas podem causar danos ao meio-ambiente e à sua saúde ao libertarem vapores ou líquidos nocivos.

Tem a obrigação de eliminar as baterias danificadas ou gastas de forma ambientalmente correta.

- Não abra as baterias e evite danos mecânicos. Existe o risco de um curto-circuito e podem sair vapores que irritam o trato respiratório.
- Por motivos de segurança, as baterias devem ser descarregadas antes de serem eliminadas.
- Cole os polos, para evitar a ocorrência de curto-circuitos.
- Entregue as baterias no estabelecimento comercial ou em pontos de recolha adequados.

#### • Baterias danificadas

As baterias com danos exteriores devem ser manuseadas com especial cuidado!

- Não deve tocar em baterias danificadas com as mãos.
- Caso não consiga colar os polos, deve colocar as bateria individualmente em sacos de plástico.
- Coloque as baterias danificadas num recipiente não combustível, com fecho, que possa ser cheio de areia.
- Entregue as baterias danificadas num ponto de recolha que tenha pessoal especializado para o efeito.

## Localização de erros

A seguinte tabela ajuda-o a eliminar pequenas falhas:

Problema	Possível causa	Resolução da avaria
O aparelho não liga	Bateria (20) descarregada	Carregar bateria (ver instruções de utilização separadas para bateria e carregador)
	Bateria (20) não colocada	<i>Colocar a bateria, Pág. 129</i>
	Interruptor de ligar/desligar (3) avariado	Entre em contacto com o centro de assistência técnica.
	Motor danificado	
Aparelho trabalha com interrupções	Mau contacto interior	Entre em contacto com o centro de assistência técnica.
	Interruptor de ligar/desligar (3) avariado	
Vibrações fortes, ruídos intensos	Dispositivo de corte sujo	Limpar o dispositivo de corte (ver <i>Limpeza, manutenção e armazenamento, Pág. 130</i> )
	Motor danificado	Entre em contacto com o centro de assistência técnica.
Mau resultado de corte	Bobina de fio (15) não tem fio de corte suficiente	<i>Prolongar o fio de corte, Pág. 128</i> <i>Substituir a bobina de fio (Fig. G), Pág. 130</i>
	O fio de corte não está colocado na cápsula de bobina (14)	Retirar a cobertura da bobina (31) da cápsula de bobina e passar o fio de corte através do olhal de saída de fio (33) para fora, fechando novamente a cobertura da bobina
	Dispositivo de corte sujo	Limpar o dispositivo de corte (ver <i>Limpeza, manutenção e armazenamento, Pág. 130</i> )
	Desempenho da bateria reduzido	Carregar bateria (ver instruções de utilização separadas para bateria e carregador)

## Assistência

### Garantia

Cara cliente, caro cliente,

Recebe 3 anos de garantia a partir da data de compra. Em caso de danos no produto, pode fazer valer os seus direitos legais junto da entidade vendadora. Estes direitos legais que lhe assistem não são, de forma alguma, restringidos pela nossa garantia.

#### Condições de garantia

O período de garantia começa a ser contabilizado à data de aquisição. Por favor, guarde o talão de compra original. Ele serve de comprovativo da compra. Se, no período de três anos após a data de compra, o produto apresentar deficiências de material ou de fabrico, o produto será reparado ou substituído, de acordo com os nossos critérios, gratuitamente. Este serviço de garantia requer que, no prazo de três anos, o produto defeituoso e o comprovativo de compra (talão de compra) sejam apresentados juntamente com uma descrição, por escrito, dos defeitos em questão e de quando surgiram. Se o defeito estiver coberto pela nossa garantia, recebe o produto reparado ou um produto novo. A reparação ou substituição do produto não significa que a contagem do período de garantia recomece.

#### Duração da garantia e reclamações ao abrigo da garantia

O período de garantia não é prolongado pela cobertura da garantia. O mesmo se aplica a peças substituídas e reparadas. Os danos e defeitos eventualmente já existentes aquando da compra devem ser notificados de imediato após a desembalagem do produto. Uma vez decorrido o período de garantia, todas as reparações têm um custo.

#### Âmbito da garantia

O produto foi produzido de acordo com normas de qualidade bastante rigorosas e devidamente testado antes do fornecimento.

A garantia cobre defeitos de material ou de fabrico. A garantia não cobre peças do produto que estejam sujeitas a desgaste normal, devendo estas ser consideradas como peças de desgaste (p. ex. Bobina de fio) ou danos em peças quebráveis.

A garantia expira se o produto estiver danificado, ou tiver sido utilizado indevidamen-

te, ou não tenha sido alvo de trabalhos de manutenção. Para uma utilização correta do produto devem ser rigorosamente cumpridas todas as instruções constantes do manual de instruções. As finalidades ou manipulações desaconselhadas no manual de instruções devem ser evitadas a todo o custo. O produto destina-se exclusivamente à utilização privada e não à utilização comercial. Em caso de uso indevido ou abusivo, aplicação de força ou em caso de intervenções de livre iniciativa, não autorizadas pelo centro de assistência, a garantia expira.

#### Procedimento em caso de reclamação ao abrigo da garantia

Para garantir um rápido processamento do seu pedido, siga as seguintes indicações:

- Em caso de contacto, mantenha o seu talão de compra e a referência do artigo à mão (IAN 494214\_2504) como comprovativo de compra.
- A referência do artigo consta da placa de características do produto, de uma gravura no produto, da folha de rosto do manual de instruções (em baixo, lado esquerdo) ou do autocolante na parte posterior ou inferior do produto.
- Em caso de ocorrência de falhas de funcionamento ou outros defeitos, contacte em primeiro lugar o departamento de assistência técnica **por telefone** ou através do nosso **formulário de contacto**, que encontra na [parkside-diy.com](http://parkside-diy.com) categoria **Apoio ao Cliente**.
- Um produto considerado defeituoso pode, após marcação com a nossa assistência técnica, ser devolvido em conjunto com o comprovativo de compra (talão de compra) e indicação, por escrito, do defeito e data de ocorrência. O envio é livre de portes e deve ser efetuado para a nossa morada de assistência técnica. Para evitar problemas de receção e custos adicionais, utilize apenas a morada indicada. Certifique-se de que o envio não é de remessa livre, por item de volume, via expresso ou outro tipo de expedição especial. Devolva o produto com todos os acessórios adquiridos e certifique-se de que a embalagem de transporte é segura.



Em *parkside-diy.com* pode consultar e descarregar muitos outros manuais de instruções. Com o código QR acede diretamente a *parkside-diy.com*. Selecione o seu país e procure as instruções de utilização com a ferramenta de pesquisa. Através da introdução da referência (IAN) 494214\_2504 pode abrir o manual de instruções.

### Assistência de reparação

Para reparações, **não abrangidas pela garantia**, queira dirigir-se ao centro de assistência. Pode obter um orçamento.

- Apenas processar aparelhos que tenham sido suficientemente embalados e franqueados.

## Peças sobresselentes e acessórios

**Para mais informação sobre peças sobresselentes e acessórios, consultar [www.grizzlytools.shop](http://www.grizzlytools.shop).** Se ocorrerem problemas durante o seu processo de encomenda, contacte-nos por favor através da nossa loja online. Caso tenha mais dúvidas, consulte o *Service-Center*, Pág. 134

Pos. nº	Nome	N.º de encomenda
19	Pega adicional	91120360
12+35	Tampa de proteção + Cortador de fio	91120361
15	Bobina de fio	13600210

**Indicação:** Não serão aceites aparelhos enviados sem franquia, ou envios, volumosos, enviados por correio expresso ou fretes especiais.

- Eliminamos gratuitamente os seus aparelhos devolvidos e defeituosos.
- Eliminamos gratuitamente os seus aparelhos devolvidos e defeituosos.

### Service-Center

**PT** **Assistência Portugal**  
Tel.: 800 849 131  
Formulário de contacto em  
*parkside-diy.com*  
**IAN 494214\_2504**

### Importador

Tenha presente que a morada seguinte não é a morada da assistência técnica. Comece por contactar o centro de assistência técnica acima indicado.

Grizzly Tools GmbH & Co. KG  
Stockstädter Str. 20  
63762 GroBostheim  
ALEMANHA  
[www.grizzlytools.de](http://www.grizzlytools.de)

## Tradução do original da declaração de conformidade UE

Produto: **Aparador a bateria**

Modelo: **PRTA 20-Li D3**

Número da série: 000001 – 329000

O objeto da declaração acima descrito está em conformidade com a legislação de harmonização da União aplicável:

**2006/42/EC • 2014/30/EU • 2000/14/EC & 2005/88/EC • 2011/65/EU & (EU) 2015/863**  
**Produto com bateria Smart PAPS 204 A1/**  
**Smart PAPS 208 A1/Smart PAPS 2012 A1: 2014/53/EU**

O objecto da declaração acima mencionada está em conformidade com a Directiva 2011/65/EU do Parlamento Europeu e do Conselho, de 8 de Junho de 2011, relativa à restrição do uso de determinadas substâncias perigosas em equipamentos eléctricos e electrónicos.

Para assegurar a conformidade, foram aplicadas as seguintes normas harmonizadas e normas e regulamentos nacionais:

**EN 60335-1:2012/A15:2021 • EN 50636-2-91:2014**  
**EN IEC 55014-1:2021 • EN IEC 55014-2:2021**  
**EN IEC 63000:2018**  
**Produto com bateria Smart PAPS 204 A1/Smart PAPS 208 A1/Smart PAPS 2012 A1:**  
**EN 301 489-1 V2.2.3:2019 • EN 301 489-17 V3.3.1:2024**  
**EN 300 328 V2.2.2:2019 • EN 50663:2017**

Em conformidade com a Directiva 2000/14/EC em matéria de emissão sonora, confirma-se o seguinte: Nível de potência sonora ( $L_{WA}$ )

– medido: 87,8 dB;

– garantido: 92 dB

Procedimento de avaliação de conformidade aplicado de acordo com 2000/14/EC, Anexo VI.

Organismo notificado: TÜV SÜD Industrie Service GmbH, Westendstrasse 199, 80686 München, NB 0036

Esta declaração de conformidade é emitida sob a exclusiva responsabilidade do fabricante:



Grizzly Tools GmbH & Co. KG  
 Stockstädter Str. 20  
 63762 Großostheim  
 ALEMANHA  
 25.10.2025

Christian Frank  
 Mandatário para documentação



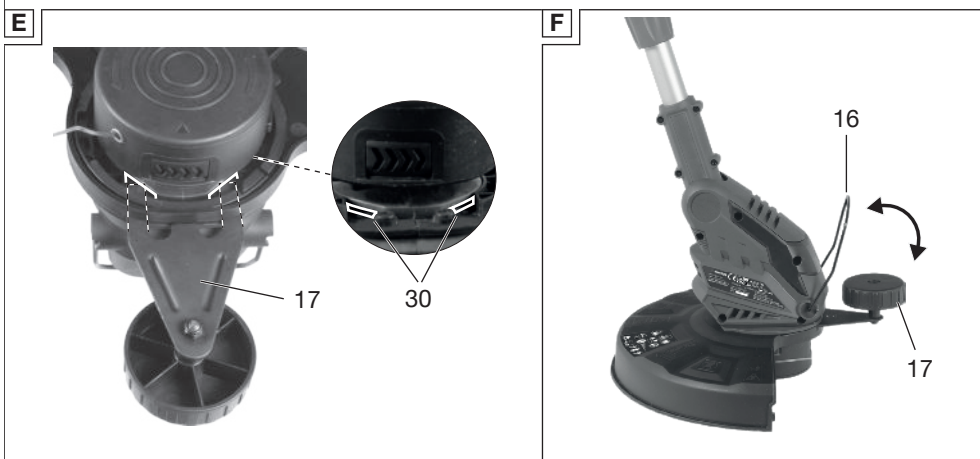
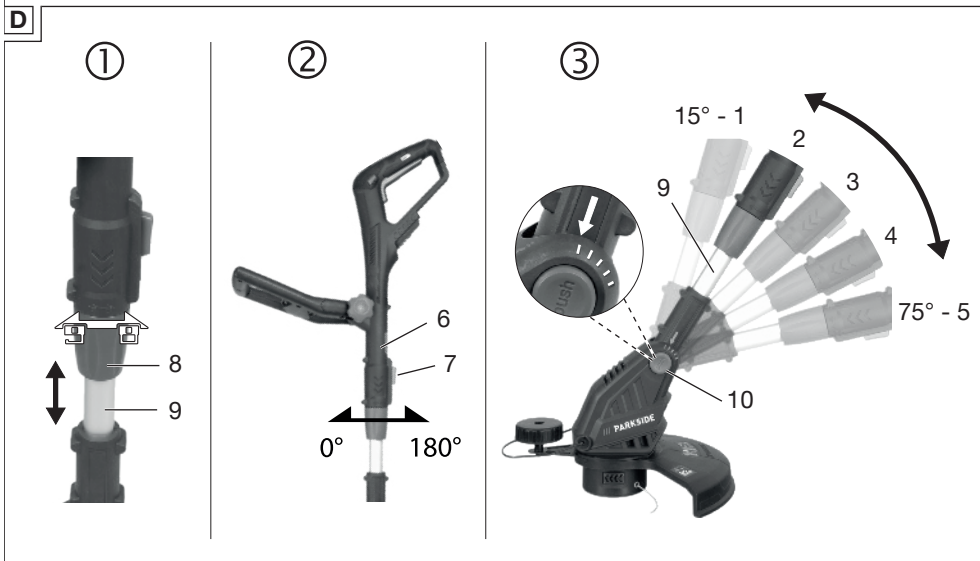
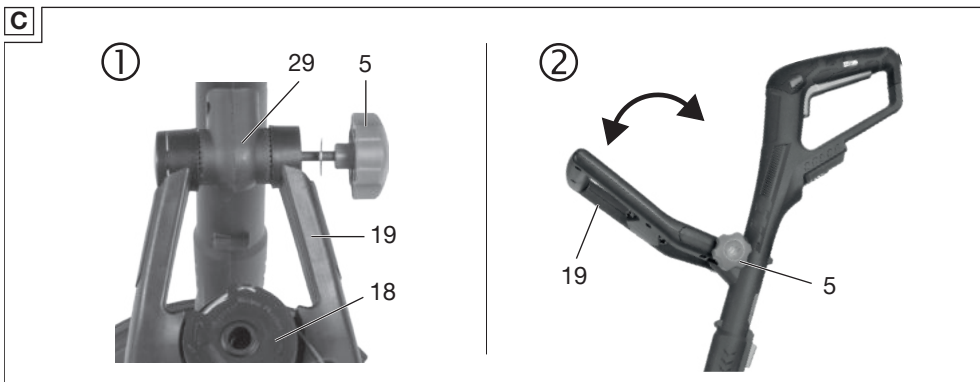

G

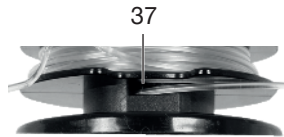
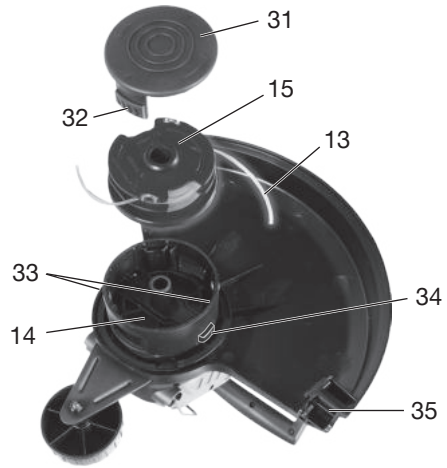

Explosionszeichnung • Exploded view • Vue éclatée • Vista esplosa • Vista explosionada • Explosietekening • Vista explodida

PRTA 20-Li D3

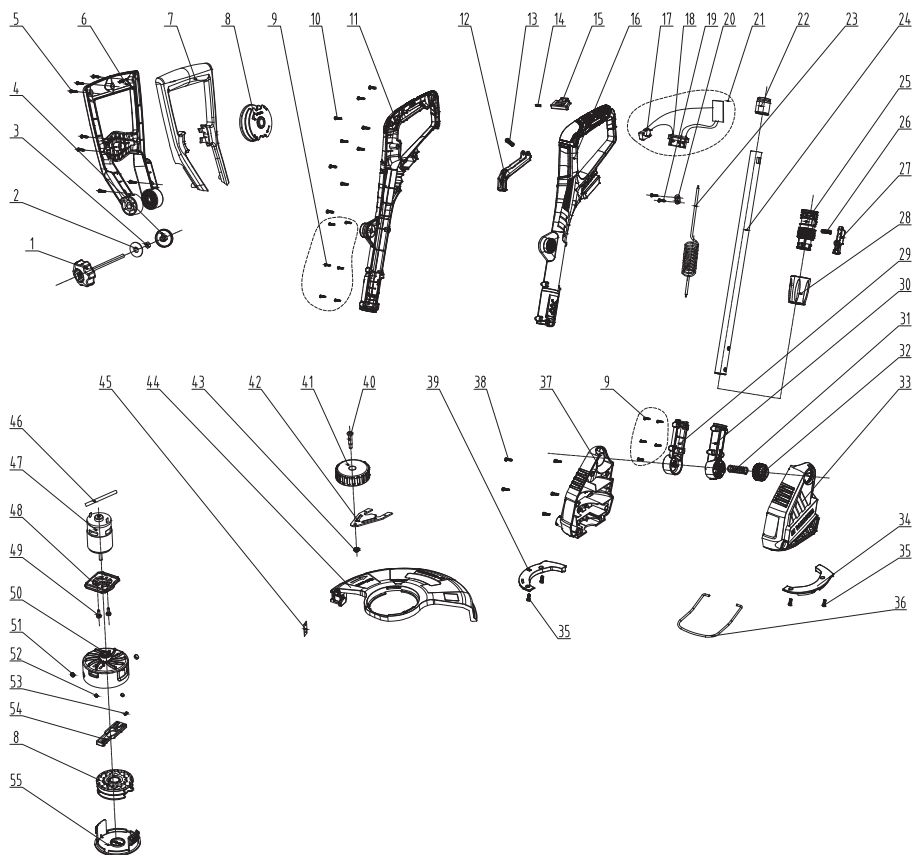

informativ • informative • informatif • informatief • informativo



 **Grizzly Tools GmbH & Co. KG**  
Stockstädter Str. 20  
63762 Großostheim  
GERMANY

Imported for GB market by:  
Lidl Great Britain Ltd, Lidl House,  
14 Kingston Road, Surbiton, KT5 9NU

Stand der Informationen • Last Information • Ver-  
sion des informations • Versione delle informazioni  
• Estado de las informaciones • Stand van de in-  
formatie • Estado das informações: 08/2025  
Ident.-No.: 72020878082025-1



IAN 494214\_2504

1 