



MINI CHOPPER MULTIZERKLEINERER HACHOIR MULTIFONCTION SMZ 260 L5

GB IE NI MT

MINI CHOPPER

Operating instructions

FR BE CH

HACHOIR MULTIFONCTION

Mode d'emploi

IT CH MT

TRITATUTTO ELETTRICO

Istruzioni per l'uso

PT

PICADORA MULTIUSOS

Manual de instruções

DE AT BE CH

MULTIZERKLEINERER

Bedienungsanleitung

NL BE

MULTIHAKKER

Gebruiksaanwijzing

ES

PICADORA

Instrucciones de uso

IAN 496421_2507

DE AT CH FR ES
IT MT PT BE NL

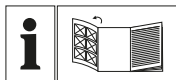

GB IE NI MT

Before reading, unfold the page containing the illustrations and familiarise yourself with all functions of the device.

DE AT BE CH

Klappen Sie vor dem Lesen die Seite mit den Abbildungen aus und machen Sie sich anschließend mit allen Funktionen des Gerätes vertraut.

FR BE CH

Avant de lire le mode d'emploi, ouvrez la page contenant les illustrations et familiarisez-vous ensuite avec toutes les fonctions de l'appareil.

NL BE

Vouw vóór het lezen de pagina met de afbeeldingen open en maak u vertrouwd met alle functies van het apparaat.

IT CH MT

Prima di leggere aprire la pagina con le immagini e prendere confidenza con le diverse funzioni dell'apparecchio.

ES

Antes de empezar a leer abra la página que contiene las imágenes y, en seguida, familiarícese con todas las funciones del dispositivo.

PT

Antes de começar a ler abra na página com as imagens e, de seguida, familiarize-se com todas as funções do aparelho.

English	Operating instructions	Page	1
Deutsch	Bedienungsanleitung	Seite	11
Français	Mode d'emploi	Page	21
Nederlands	Gebruiksaanwijzing	Pagina	33
Italiano	Istruzioni per l'uso	Pagina	43
Español	Instrucciones de uso	Página	53
Português	Manual de instruções	Página	63

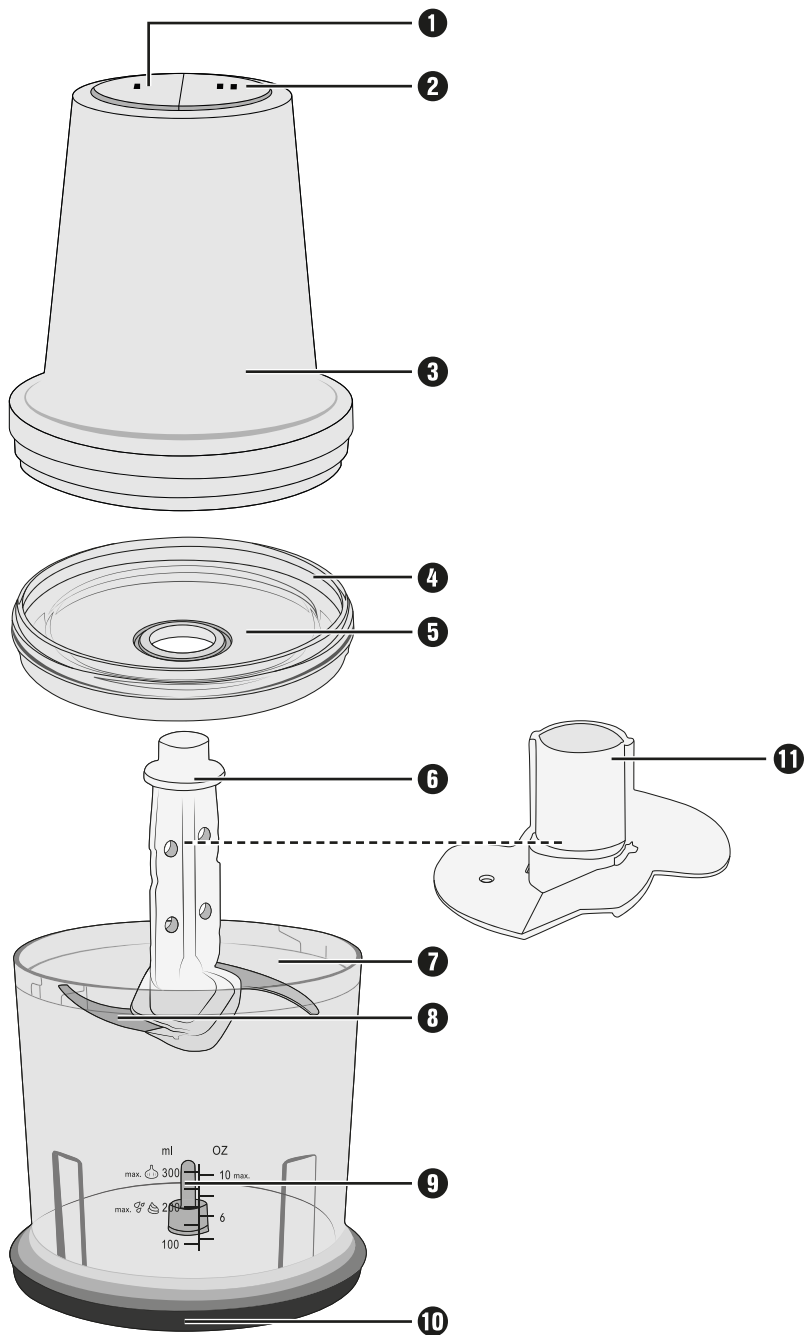
A

Contents

1. Introduction	2
2. Intended use	2
3. Warnings and symbols used	2
4. Package contents	3
5. Unpacking	3
6. Appliance description	3
7. Technical details	3
8. Safety information	4
9. Operation	6
9.1. Chopping	6
9.2. Whipping cream	7
10. Cleaning and care	8
11. Troubleshooting	8
12. Disposal	9
13. Kompernass Handels GmbH warranty	9
13.1. Service	10
13.2. Importer	10

1. Introduction

Congratulations on the purchase of your new appliance!



You have chosen a modern, high-quality product. These operating instructions are part of the product. They contain important information about safety, usage and disposal. Before using the product, please familiarise yourself with all operating and safety instructions. This appliance may only be used as described and for the purposes indicated. Please also pass these operating instructions on to any future owner.

2. Intended use



This appliance is intended for the chopping of boneless foods in small amounts or for whipping cream. This appliance is intended exclusively for use in domestic households.

3. Warnings and symbols used

The following warnings and symbols are used in these operating instructions, on the packaging and on the appliance (where applicable):

	DANGER! A warning with this symbol and the signal word "DANGER" indicates an imminently hazardous situation that will result in death or serious injury if not avoided.
	WARNING! A warning with this symbol and the signal word "WARNING" indicates a potentially hazardous situation that could result in death or serious injury if not avoided.
	CAUTION! A warning with this symbol and the signal word "CAUTION" indicates a potentially hazardous situation that could result in a minor or moderate injury if not avoided.

	ATTENTION! A warning with this symbol and the signal word "ATTENTION" indicates a potential situation that could result in property damage if not avoided.
	A note identifies additional information that facilitates the use of the appliance.
	AC current/voltage
	double insulation
	All of the parts of this appliance that come into contact with food are food-safe.
	Dishwasher-proof.
	Read the instructions.
	This product satisfies the requirements of the applicable European and national regulations.
	Do not dispose of electrical appliances in the household waste!
	Dispose of the packaging in an environmentally-responsible manner.
	The packaging is made of recyclable materials. Observe the labelling on the packaging material when sorting for disposal: The material is labelled with abbreviations (a) and numbers (b) with the following meanings: 1-7: plastics, 20-22: paper and cardboard, 80-98: composites.

ES/PT

The packaging contains paper and/or cardboard components.

The packaging contains plastic and/or metal components.

FR

Cet appareil et ses accessoires se recyclent

A DÉPOSER EN MAGASIN



OU

A DÉPOSER EN DÉCHÈTERIE





Points de collecte sur www.quefairemesdechets.fr
Privilégiez la réparation ou le don de votre appareil !

FR

ÉLÉMENTS D'EMBALLAGE









FR: The product, its packaging and the operating instructions are recyclable. They are subject to an extended manufacturer responsibility and will be collected separately.

4. Package contents

The appliance is supplied with the following components as standard:

- Mini Chopper
- Blade holder with blade
- Whisk attachment
- Stand
- Operating instructions

5. Unpacking

- 1) Remove all parts of the appliance and the operating instructions from the box.
- 2) Remove all packaging materials from the appliance.

i Note



- ▶ Check the package for completeness and for signs of visible damage.
- ▶ If the delivery is incomplete or damage has occurred as a result of defective packaging or during transport, contact the Service hotline (see section **13.1. Service**).

6. Appliance description

Figure A:

- ❶ Speed button - level I
- ❷ Speed button - level II
- ❸ Motor unit
- ❹ Lid flange
- ❺ Lid
- ❻ Blade holder
- ❼ Bowl
- ❽ Blade
- ❾ Bearing
- ❿ Stand
- ⓫ Whisk attachment

7. Technical details

Mains voltage	220 - 240 V ~ , 50 Hz
Rated power	260 W
Power consumption in off mode	<0.1 W
Protection class	II / 
CO time	30 sec. (with blade ❸) 1 minute (with whisk attachment ⓫)
Capacity	840 ml
Max. filling quantity	Food products up to the 300 ml marking  Liquids up to the 200 ml marking 

CO time

The CO time (continuous operation time) is the amount of time an appliance can be operated without the motor overheating and becoming damaged. After the appliance has been operated for this duration of time, switch it off until the motor has cooled down.

8. Safety information

WARNING! RISK OF ELECTRIC SHOCK!

- Connect the appliance only to a correctly installed power socket supplying a mains power voltage of 220 – 240 V ~, at 50 Hz.
- To avoid potential risks, if the appliance power cable is damaged, it must be replaced by the manufacturer, its customer service or by a qualified technician.
- In event of operating malfunctions and before cleaning the appliance, remove the power plug from the mains power socket.
- Always remove the power cable from the socket by pulling on the plug, not on the power cable itself.
- Do not kink or crush the power cable, and route the cable so that it cannot be stepped on or tripped over.
- Do not expose the appliance to humidity and do not use it outdoors. If any liquid gets into the housing, disconnect the appliance from the mains power socket immediately and have it repaired by a qualified technician.
- Never hold the appliance, power cable or power plug with wet hands.
- If the power cable or the motor unit are damaged, you must have the appliance repaired by qualified technicians before using it again. Do not attempt to open the motor unit housing. This can lead to risks and also invalidates the warranty.
- Disconnect the appliance from the mains power source immediately after use. The appliance is completely free of electrical power only when unplugged.



Never immerse the motor unit in liquid and do not allow any liquids to enter the motor unit casing.

WARNING! RISK OF INJURY!

- Before changing any accessories or additional parts which move during operation, the appliance must be switched off and disconnected from mains power.
- Never use the appliance for purposes other than those described in these instructions.

- Take care when emptying the bowl! The blade is extremely sharp!
- Take care when cleaning the appliance! The blade is extremely sharp!
- The appliance must always be disconnected from the mains when left unsupervised and before assembly, disassembly or cleaning.
- This appliance may not be used by children.
- The appliance and its connecting cable must be kept away from children.
- This appliance may be used by persons with limited physical, sensory or mental capabilities or lack of experience and knowledge, provided that they are under supervision or have been told how to use the appliance safely and are aware of the potential risks.
- Do not allow children to use the appliance as a plaything.
- Children should be supervised to ensure that they do not play with the appliance.
- Handle the extremely sharp blade with caution as it can cause injuries. Reassemble the appliance after using and/or cleaning it so that you do not injure yourself with the exposed blade. Keep the blade out of the reach of children.
- Never attempt to remove foodstuffs from the bowl for as long as the blade is still rotating. Risk of injury!
- Wait until the blade has stopped rotating before removing the motor unit.
- Never try to grasp the blade if it is still rotating!
Risk of injury!

⚠ WARNING! RISK OF FIRE!

- Do not operate the device for longer than 30 seconds with the blade or 1 minute with the whisk attachment. Afterwards, allow it to cool down.

⚠ CAUTION! APPLIANCE DAMAGE!

- See the table on the recommended fill quantities in the section "9.1. Chopping". Otherwise, there is a risk of contamination due to leaking contents.
- Do not clean the motor unit in the dishwasher, as this will damage it.
- Never fill the appliance with hot liquids! Otherwise the appliance could be damaged!

9. Operation

9.1. Chopping

i Note

- ▶ Before first use, you must clean the appliance thoroughly as described in the section on cleaning.

1) Place the bowl **7** on the stand **10**.

Food	Max. filling quantity	Processing time	Speed
Onions	100 g	pulse	Level II
Garlic	150 g	pulse	Level II
Tomatoes	200 g	10 sec.	Level I
Hazelnuts	200 g	3 x 8 sec.	Level II
Almonds	200 g	coarse: 1 x 15 sec. medium: 2 x 15 sec. fine: 3 x 15 sec.	Level II
Cheese (Gouda, young, fridge temperature)	150 g	2 x 15 sec.	Level II
Eggs (hard-boiled)	3 (150 g)	2 x 4 sec.	Level II
Meat	200 g	4 x 12 sec.	Level II
Ice cubes	100 g	15 x 1 sec. pulse	Level II

5) Close the bowl **7** with the lid **5**: Place it onto the bowl **7** so that the lugs on the lid **5** grip into the guides on the bowl **7**. Turn the lid **5** so that the lugs slide into the guides below.

6) Place the motor unit **3** on the lid flange **4**.

7) Insert the plug into a mains socket.

i Note

- ▶ Hold the bowl **7** firmly with one hand and the motor unit **3** with the other hand while processing food.
- 8) Press the desired speed button **1/2**. The blade **8** rotates as long as you keep the speed button **1/2** pressed. The motor stops as soon as it is released.

2) Insert the blade holder **6** with the blade **8** onto the bearing **9**.

3) Prepare the food by chopping larger pieces into pieces (approx. 2 cm) which will fit better into the bowl **7**.

4) Add the food to the bowl **7**. Please note the following table: For optimum results, we recommend the following maximum filling quantities:

i Note

- ▶ If larger pieces start collecting on the wall of the bowl during processing, lift the motor unit **3** off the lid flange **4**. Give the bowl **7** a firm shake and restart the processing. Any residues can be removed with a spatula.
- ▶ Particularly hard foods should be cut into small pieces (approx. 2 cm) before processing. Otherwise, the motor unit could block. Use a 'pulsing' processing method when working with hard foods. To do this, press the relevant speed button **1/2** several times. If the food is not completely chopped, you can either cut it into smaller pieces or lift the motor unit **3** off of the lid flange **4**. Give the bowl **7** a firm shake and restart the processing.

9) Once the food is fully chopped, release the speed button **1/2**.

10) Remove the power plug from the socket.

⚠ WARNING! RISK OF INJURY!

▶ Never attempt to remove food from the bowl **7** while the blade **8** is still turning. There is a risk of injury and food can also spray out and make a mess.

11) Wait until the blade **8** has come to a complete standstill.

12) Lift the motor unit **3** off the lid flange **4**.

13) Remove the lid **5**.

⚠ WARNING! RISK OF INJURY!

▶ Handle the extremely sharp blade **8** with caution as it can cause injuries. Keep the blade **8** out of the reach of children.

14) Pull the blade holder **6** with the blade **8** carefully out of the bowl **7**.

15) Remove the food.

i Note

▶ Chopping harder, abrasive foods can cause the bowl **7** to take on a dull appearance. This is normal and will not impair the functioning of the appliance.

▶ After you have finished processing the food, you can use the stand **10** as a lid for the bowl **7** to keep the food fresh for longer.

– Take the motor unit **3** and the lid **5** off the bowl **7**.

– Make sure that you remove the blade holder **6** with the blade **8** from the bowl **7** before storing the food.

– Remove the stand **10** from the underside of the bowl **7**. Turn the stand **10**. You can now place the stand **10** on the bowl **7** so that it closes off the bowl **7**.

9.2. Whipping cream

You can also use the appliance to whip cream with the help of the whisk attachment **11**:

1) Place the bowl **7** on the stand **10**.

2) Push the whisk attachment **11** onto the blade holder **6**:

– For 100 ml of cream, place it onto the blade holder **6** so that the whisk attachment **11** is in contact with both blades **8** and clicks into place (fig. 1):

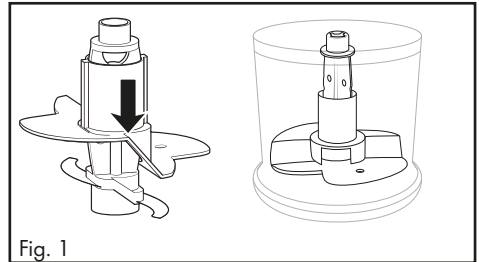

– For 200 ml of cream, turn the whisk attachment **11** horizontally by 180° (fig. 2), so that it is in contact with only one blade **8** and clicks into place (fig. 3). It then churns higher through the cream.

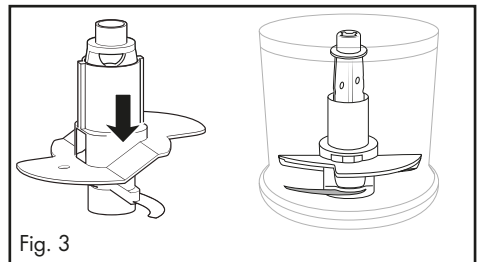
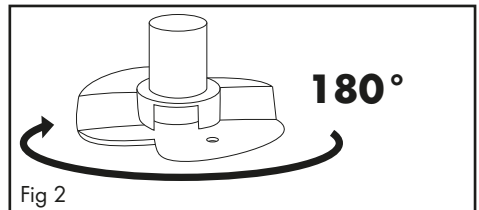

- 3) Attach the blade holder **6** together with the whisk attachment **11** to the bearing **9**.
- 4) Add the cream.
- 5) Close the bowl **7** with the lid **5**: Place it onto the bowl **7** so that the lugs on the lid **5** grip into the guides on the bowl **7**. Turn the lid **5** so that the lugs slide into the guides below.
- 6) Place the motor unit **3** on the lid flange **4**.
- 7) Insert the plug into a mains socket.

i Note

- ▶ To whip cream, you should make sure that it is well chilled before whipping (max. 8°C/ fridge temperature).
- ▶ For 100 ml of cream, we recommend a whipping time of around 30 seconds at speed level I (speed button - level I **1**).
- ▶ For 200 ml of cream, we recommend a whipping time of around 30–50 seconds at speed level I (speed button - level I **1**).
- ▶ Depending on certain factors, such as fat content or the ambient temperature, the whipping time can vary. Keep an eye on the cream while you are whipping it and adjust the whipping time to fit your needs.

10. Cleaning and care

⚠ WARNING! RISK OF ELECTRIC SHOCK

- ▶ Always remove the plug from the mains power socket before cleaning the appliance.

⚠ You must never immerse the appliance in water when cleaning it or hold it under running water.

⚠ WARNING! RISK OF INJURY!

- ▶ Handle the extremely sharp blade **8** with caution as it can cause injuries. Reassemble the appliance after using and/or cleaning it so that you do not injure yourself with the exposed blade **8**. Keep the blade **8** out of the reach of children.

⚠ CAUTION! PROPERTY DAMAGE!

- ▶ Do not clean the motor unit **3** in the dishwasher, as this will damage it.

- Remove the power plug from the socket.
- Clean the motor unit **3** with a moist cloth. If necessary, add a little mild detergent onto the cloth. Wipe off with a cloth moistened only with clear water so that all detergent residues are removed.
- Clean the bowl **7**, whisk attachment **11**, lid **5**, stand **10**, blade holder **6** with blade **8** in warm water with a little mild washing-up liquid. Rinse all the parts using clean water to remove any detergent residues. Dry all parts well.



Alternatively, you can clean all of the parts apart from the motor unit **3** in the dishwasher. If possible, place the parts in the top basket of the dishwasher. Ensure that the parts are not trapped in any way.

11. Troubleshooting

PROBLEM	POSSIBLE CAUSE	POSSIBLE SOLUTIONS
The appliance is not working.	The appliance is not connected to a mains power socket.	Connect the appliance to a mains power socket.
	The appliance is damaged.	Contact the Customer Service department.
	A household fuse has blown.	Check the household fuses and replace them if necessary.
	The appliance is possibly defective.	Contact the Customer Service department.

If the malfunction cannot be corrected using one of the suggestions above, or if you have found some other kind of malfunction, please contact our Customer Service department.

12. Disposal



The symbol of the crossed-out wheellie bin means that this appliance may not be disposed of in regular household waste at the end of its service life. The appliance must be deposited at an established collection point, recycling centre or disposal company.

Please erase all personal data before returning an appliance.

The packaging is made from environmentally friendly material which can be disposed of at your local recycling plant.

Dispose of the packaging in an environmentally friendly manner.

13. Kompnass Handels GmbH warranty

Dear Customer,

This appliance has a 3-year warranty valid from the date of purchase. If this product has any faults, you, the buyer, have certain statutory rights. Your statutory rights are not restricted in any way by the warranty described below.

Warranty conditions

The warranty period starts on the date of purchase. Please keep your receipt in a safe place. This will be required as proof of purchase.

If any material or manufacturing fault occurs within three years of the date of purchase of the product, we will either repair or replace the product for you or refund the purchase price (at our discretion).

This warranty service requires that you present the defective appliance and the proof of purchase (receipt) within the three-year warranty period, along with a brief written description of the fault and of when it occurred.

If the defect is covered by the warranty, your product will either be repaired or replaced by us. The repair or replacement of a product does not signify the beginning of a new warranty period.

Warranty period and statutory claims for defects

The warranty period is not prolonged by repairs effected under the warranty. This also applies to replaced and repaired components. Any damage and defects present at the time of purchase must be reported immediately after unpacking. Repairs carried out after expiry of the warranty period shall be subject to a fee.

Scope of the warranty

This appliance has been manufactured in accordance with strict quality guidelines and inspected meticulously prior to delivery.

The warranty covers material faults or production faults. The warranty does not extend to product parts subject to normal wear and tear or to fragile parts which could be considered as consumable parts such as switches or parts made of glass.

The warranty does not apply if the product has been damaged, improperly used or improperly maintained. The directions in the operating instructions for the product regarding proper use of the product are to be strictly followed. Uses and actions that are discouraged in the operating instructions or which are warned against must be avoided.

This product is intended solely for private use and not for commercial purposes. The warranty shall be deemed void in cases of misuse or improper handling, use of force and modifications / repairs which have not been carried out by one of our authorised Service centres.

Warranty claim procedure

To ensure quick processing of your case, please observe the following instructions:

- Please have the till receipt and the item number (IAN) 496421_2507 available as proof of purchase.
- You will find the item number on the type plate on the product, an engraving on the product, on the front page of the operating instructions (below left) or on the sticker on the rear or bottom of the product.

- If functional or other defects occur, please contact the service department listed either by **telephone** or by **e-mail**.
- You can return a defective product to us free of charge to the service address that will be provided to you. Ensure that you enclose the proof of purchase (till receipt) and information about what the defect is and when it occurred.



You can download these instructions along with many other manuals, product videos and installation software at www.lidl-service.com.

This QR code will take you directly to the Lidl service page (www.lidl-service.com) where you can open your operating instructions by entering the item number (IAN) 496421_2507.

13.1. Service

GB Service Great Britain

Tel.: 0800 404 7657

E-Mail: kompernass@lidl.co.uk

IE Service Ireland

Tel.: 1800 101010

E-Mail: kompernass@lidl.ie

MT Service Malta

Tel.: 80062230

E-Mail: kompernass@lidl.com.mt

IAN 496421_2507

13.2. Importer

Please note that the following address is not the service address. Please use the service address provided in the operating instructions.

KOMPERNASS HANDELS GMBH

BURGSTRASSE 21

44867 BOCHUM

GERMANY

www.kompernass.com

Inhaltsverzeichnis

1. Einleitung	12
2. Bestimmungsgemäße Verwendung	12
3. Verwendete Warnhinweise und Symbole	12
4. Lieferumfang	13
5. Auspacken	13
6. Gerätebeschreibung	13
7. Technische Daten	13
8. Sicherheitshinweise	14
9. Bedienen	16
9.1. Zerkleinern	16
9.2. Sahne schlagen	17
10. Reinigung und Pflege	18
11. Fehlerbehebung	19
12. Entsorgung	19
13. Garantie der Kompernaß Handels GmbH	19
13.1. Service	20
13.2. Importeur	20

1. Einleitung

Herzlichen Glückwunsch zum Kauf Ihres neuen Gerätes!



Sie haben sich damit für ein modernes und hochwertiges Produkt entschieden. Die Bedienungsanleitung ist Bestandteil dieses Produktes. Sie enthält wichtige Hinweise für Sicherheit, Gebrauch und Entsorgung. Machen Sie sich vor der Benutzung des Produkts mit allen Bedien- und Sicherheitshinweisen vertraut. Benutzen Sie dieses Produkt nur wie beschrieben und für die angegebenen Einsatzbereiche. Händigen Sie alle Unterlagen bei Weitergabe des Produkts an Dritte mit aus.

2. Bestimmungsgemäße Verwendung

Dieses Gerät dient ausschließlich dem Zerkleinern von knochenlosen Lebensmitteln in kleinen Mengen oder dem Schlagen von Sahne. Dieses Gerät ist ausschließlich für die Benutzung im privaten Haushalt bestimmt.



Dieses Gerät ist nicht für den Betrieb in einem Unternehmen bzw. den gewerblichen Einsatz vorgesehen.

3. Verwendete Warnhinweise und Symbole

In der vorliegenden Bedienungsanleitung, auf der Verpackung und dem Gerät werden folgende Warnhinweise und Symbole verwendet (falls zutreffend):

	<p>GEFAHR! Ein Warnhinweis mit diesem Symbol und dem Signalwort „GEFAHR“ kennzeichnet eine unmittelbar bevorstehende Gefährdungssituation, die, wenn sie nicht vermieden wird, den Tod oder eine schwere Verletzung zur Folge hat.</p>
	<p>WARNUNG! Ein Warnhinweis mit diesem Symbol und dem Signalwort „WARNUNG“ kennzeichnet eine mögliche Gefährdungssituation, die, wenn sie nicht vermieden wird, den Tod oder eine schwere Verletzung zur Folge haben könnte.</p>

	<p>VORSICHT! Ein Warnhinweis mit diesem Symbol und dem Signalwort „VORSICHT“ kennzeichnet eine mögliche Gefährdungssituation, die, wenn sie nicht vermieden wird, eine geringfügige oder mäßige Verletzung zur Folge haben könnte.</p>
	<p>ACHTUNG! Ein Warnhinweis mit diesem Symbol und dem Signalwort „ACHTUNG“ kennzeichnet eine mögliche Situation, die, wenn sie nicht vermieden wird, einen Sachschaden zur Folge haben könnte.</p>
	<p>Hinweis: Ein Hinweis kennzeichnet zusätzliche Informationen, die den Umgang mit dem Gerät erleichtern.</p>
	<p>Wechselstrom/-spannung</p>
	<p>Doppelisolierung</p>
	<p>Alle Teile dieses Gerätes, die mit Lebensmitteln in Berührung kommen, sind lebensmittelecht.</p>
	<p>Spülmaschinengeeignet</p>
	<p>Anleitung lesen.</p>
	<p>Dieses Produkt erfüllt die Anforderungen der geltenden europäischen und nationalen Richtlinien.</p>
	<p>Elektrogerät nicht in den Hausmüll entsorgen!</p>
	<p>Führen Sie die Verpackung einer umweltgerechten Entsorgung zu.</p>
	<p>Verpackung aus recyclebaren Materialien. Beachten Sie die Kennzeichnung der Verpackungsmaterialien bei der Abfalltrennung: Diese sind gekennzeichnet mit Abkürzungen (a) und Ziffern (b) mit folgender Bedeutung: 1-7: Kunststoffe, 20-22: Papier und Pappe, 80-98: Verbundstoffe.</p>

ES/PT

Die Verpackung enthält Bestandteile aus Papier und/oder Pappe.

Die Verpackung enthält Bestandteile aus Plastik und/oder Metall.



FR: Das Produkt, die Verpackung und die Bedienungsanleitung sind recycelbar, unterliegen einer erweiterten Herstellerverantwortung und werden getrennt gesammelt.

4. Lieferumfang

Das Gerät wird standardmäßig mit folgenden Komponenten geliefert:

- Multizerkleinerer
- Messereinsatz mit Messer
- Emulgierscheibe
- Standfuß
- Bedienungsanleitung

5. Auspacken

- 1) Entnehmen Sie alle Teile des Gerätes und die Bedienungsanleitung aus dem Karton.
- 2) Entfernen Sie sämtliches Verpackungsmaterial vom Gerät.

i Hinweis:



- ▶ Prüfen Sie die Lieferung auf Vollständigkeit und auf sichtbare Schäden.
- ▶ Bei einer unvollständigen Lieferung oder Schäden infolge mangelhafter Verpackung oder durch Transport wenden Sie sich an die Service-Hotline (siehe Kapitel **13.1. Service**).

6. Gerätebeschreibung

Abbildung A:

- ① Geschwindigkeitstaste - Stufe I
- ② Geschwindigkeitstaste - Stufe II
- ③ Motorblock
- ④ Deckel-Bund
- ⑤ Deckel
- ⑥ Messereinsatz
- ⑦ Behälter
- ⑧ Messer
- ⑨ Lager
- ⑩ Standfuß
- ⑪ Emulgierscheibe

7. Technische Daten

Netzspannung	220-240 V ~, 50 Hz
Leistungsaufnahme	260 W
Leistungsaufnahme im Aus-Zustand	<0,1 W
Schutzklasse	II / □
KB-Zeit	30 Sek. (mit Messer ⑧) 1 Minute (mit Emulgierscheibe ⑪)
Fassungsvermögen	840 ml
Nutzvolumen	Lebensmittel bis zur 300 ml-Markierung  Flüssigkeiten bis zur 200 ml-Markierung 

KB-Zeit

Die KB-Zeit (Kurzzeitbetrieb) gibt an, wie lange man ein Gerät betreiben kann, ohne dass der Motor überhitzt und Schaden nimmt. Nach der angegebenen KB-Zeit muss das Gerät so lange ausgeschaltet werden, bis sich der Motor abgekühlt hat.

8. Sicherheitshinweise

GEFAHR! ELEKTRISCHER SCHLAG!

- Schließen Sie das Gerät nur an eine vorschriftsmäßig installierte Netzsteckdose mit einer Netzspannung von 220–240 V ~, mit 50 Hz an.
- Wenn die Netzanschlussleitung dieses Gerätes beschädigt wird, muss sie durch den Hersteller oder seinen Kundendienst oder eine ähnlich qualifizierte Person ersetzt werden, um Gefährdungen zu vermeiden.
- Ziehen Sie bei Betriebsstörungen und bevor Sie das Gerät reinigen den Netzstecker aus der Netzsteckdose.
- Ziehen Sie das Netzkabel stets am Stecker aus der Netzsteckdose, ziehen Sie nicht am Kabel selbst.
- Knicken oder quetschen Sie das Netzkabel nicht und verlegen Sie das Netzkabel so, dass niemand darauf treten oder darüber stolpern kann.
- Sie dürfen das Gerät keiner Feuchtigkeit aussetzen und nicht im Freien benutzen. Falls doch einmal Flüssigkeit in das Gerätegehäuse gelangt, ziehen Sie sofort den Netzstecker des Geräts aus der Netzsteckdose und lassen Sie es von qualifiziertem Fachpersonal reparieren.
- Fassen Sie Gerät, Netzkabel und -stecker nie mit nassen Händen an.
- Wenn das Netzkabel oder der Motorblock beschädigt sind, müssen Sie das Gerät von Fachpersonal reparieren lassen, bevor Sie es erneut verwenden. Sie dürfen das Motorblockgehäuse nicht öffnen. In diesem Falle ist die Sicherheit nicht gegeben und die Gewährleistung erlischt.
- Trennen Sie das Gerät sofort nach dem Gebrauch vom Stromnetz. Nur wenn Sie den Netzstecker aus der Netzsteckdose ziehen, ist es vollständig stromfrei.
-  Sie dürfen den Motorblock keinesfalls in Flüssigkeit tauchen und keine Flüssigkeiten in das Gehäuse des Motorblocks gelangen lassen.

WARNUNG! VERLETZUNGSGEFAHR!

- Vor dem Auswechseln von Zubehör oder Zusatzteilen, die im Betrieb bewegt werden, muss das Gerät ausgeschaltet und vom Netz getrennt werden.

- Missbrauchen Sie das Gerät nicht für andere Zwecke als in dieser Anleitung beschrieben.
- Gehen Sie vorsichtig beim Leeren der Schüssel vor!
Das Messer ist sehr scharf!
- Gehen Sie vorsichtig beim Reinigen des Gerätes vor!
Das Messer ist sehr scharf!
- Das Gerät ist bei nicht vorhandener Aufsicht und vor dem Zusammenbau, dem Auseinandernehmen oder Reinigen stets vom Netz zu trennen.
- Das Gerät darf nicht von Kindern benutzt werden.
- Das Gerät und seine Anschlussleitung sind von Kindern fernzuhalten.
- Dieses Gerät kann von Personen mit reduzierten physischen, sensorischen oder mentalen Fähigkeiten oder Mangel an Erfahrung und/oder Wissen benutzt werden, wenn sie beaufsichtigt oder bezüglich des sicheren Gebrauchs des Gerätes unterwiesen wurden und die daraus resultierenden Gefahren verstanden haben.
- Kinder dürfen nicht mit dem Gerät spielen.
- Kinder sollten beaufsichtigt werden, um sicherzustellen, dass sie nicht mit dem Gerät spielen.
- Beim Umgang mit dem extrem scharfen Messer besteht Verletzungsgefahr. Setzen Sie das Gerät nach Benutzung und Reinigung wieder zusammen, damit Sie sich nicht am freiliegenden Messer verletzen. Halten Sie das Messer für Kinder unzugänglich.
- Entnehmen Sie niemals die Lebensmittel aus der Schüssel, solange sich das Messer noch dreht. Verletzungsgefahr!
- Warten Sie, bis das Messer steht, bevor Sie den Motorblock abnehmen.
- Greifen Sie niemals in das noch rotierende Messer!
Verletzungsgefahr!

WARNUNG! BRANDGEFAHR!

- Sie dürfen das Gerät nicht länger als 30 Sekunden mit dem Messer und 1 Minute mit der Emulgierscheibe laufen lassen. Lassen Sie es danach abkühlen.

! ACHTUNG! SACHSCHADEN!

- Beachten Sie die Tabelle über die Füllmengen im Kapitel „9.1. Zerkleinern“. Andernfalls besteht Verschmutzungsgefahr durch herausquellendes Füllgut.
- Sie dürfen den Motorblock nicht in der Geschirrspülmaschine reinigen, dieser würde dadurch beschädigt.
- Füllen Sie keine heißen Flüssigkeiten in das Gerät! Ansonsten kann das Gerät beschädigt werden!

9. Bedienen

9.1. Zerkleinern

i Hinweis:

- ▶ Vor der ersten Benutzung müssen Sie das Gerät entsprechend den Anweisungen im Reinigungskapitel gründlich reinigen.
- 1) Setzen Sie den Behälter 7 in den Standfuß 10.

- 2) Stecken Sie den Messereinsatz 6 mit dem Messer 8 auf das Lager 9.
- 3) Bereiten Sie das Füllgut vor, indem Sie große Stücke soweit zerkleinern (ca. 2 cm), dass diese in den Behälter 7 passen.
- 4) Geben Sie das Füllgut in den Behälter 7. Für optimale Ergebnisse empfehlen wir folgende maximale Füllmengen:

Lebensmittel	Max. Füllmenge	Bearbeitungszeit	Geschwindigkeit
Zwiebeln	100 g	pulsierend	Stufe II
Knoblauch	150 g	pulsierend	Stufe II
Tomaten	200 g	10 Sek.	Stufe I
Haselnüsse	200 g	3 x 8 Sek.	Stufe II
Mandeln	200 g	grob: 1 x 15 Sek. mittel: 2 x 15 Sek. fein: 3 x 15 Sek.	Stufe II
Käse (Gouda, jung, Kühlschranktemperatur)	150 g	2 x 15 Sek.	Stufe II
Eier (hart gekocht)	3 Stück (150 g)	2 x 4 Sek.	Stufe II
Fleisch	200 g	4 x 12 Sek.	Stufe II
Eiswürfel	100 g	15 x 1 Sek. pulsierend	Stufe II

- 5) Verschließen Sie den Behälter 7 mit dem Deckel 5: Setzen Sie ihn so auf den Behälter 7, dass die Nasen am Deckel 5 in die Schienen an dem Behälter 7 greifen. Drehen Sie den Deckel 5 dann so, dass die Nasen in den Schienen nach unten gleiten.
- 6) Setzen Sie den Motorblock 3 auf den Deckel-Bund 4.
- 7) Verbinden Sie den Netzstecker mit einer Netzsteckdose.

i Hinweis:

- ▶ Halten Sie während der Verarbeitung der Lebensmittel mit der einen Hand den Behälter **7** fest und mit der anderen den Motorblock **3**.
- 8) Drücken Sie die gewünschte Geschwindigkeitstaste **1/2**. Das Messer **8** dreht sich, solange Sie die Geschwindigkeitstaste **1/2** gedrückt halten. Sobald Sie diese lösen, stoppt der Motor.

i Hinweis:

- ▶ Sollten sich während der Bearbeitung größere Stücke des Füllguts an der Behälterwand ansammeln, heben Sie den Motorblock **3** vom Deckel-Bund **4** ab. Schütteln Sie den Behälter **7** kräftig durch und beginnen Sie anschließend mit der Bearbeitung von vorne. Entfernen Sie eventuelle Rückstände mit einem Teigschaber.
- ▶ Besonders harte Lebensmittel müssen vor der Bearbeitung in kleinere Stücke zerteilt werden (ca. 2 cm). Ansonsten kann der Motor blockieren. Wählen Sie eine pulsierende Bearbeitung bei harten Lebensmitteln. Drücken Sie hierzu mehrfach kurzzeitig die jeweilige Geschwindigkeits-Taste **1/2**. Sollte das Füllgut nicht vollständig zerkleinert werden, können Sie es entweder in kleinere Stücke schneiden oder heben Sie den Motorblock **3** vom Deckel-Bund **4** ab. Schütteln Sie den Behälter **7** kräftig durch und beginnen Sie anschließend mit der Bearbeitung von vorne.
- 9) Wenn das Füllgut zerkleinert worden ist, lassen Sie die Geschwindigkeitstaste **1/2** los.

10) Ziehen Sie den Netzstecker.

⚠ WARNUNG! VERLETZUNGSGEFAHR!

- ▶ Entnehmen Sie niemals die Lebensmittel aus dem Behälter **7**, solange sich das Messer **8** noch dreht. Es besteht Verletzungsgefahr und herausspritzender Inhalt könnte zu Verschmutzungen führen.

11) Warten Sie, bis das Messer **8** still steht.

12) Heben Sie den Motorblock **3** vom Deckel-Bund **4**.

13) Nehmen Sie den Deckel **5** ab.

⚠ WARNUNG! VERLETZUNGSGEFAHR!

- ▶ Beim Umgang mit dem extrem scharfen Messer **8** besteht Verletzungsgefahr. Machen Sie das Messer **8** für Kinder unzugänglich.

14) Ziehen Sie den Messereinsatz **6** mit dem Messer **8** vorsichtig aus dem Behälter **7**.

15) Entnehmen Sie das Füllgut.

i Hinweis:

- ▶ Durch das Zerkleinern von härteren, reibenden Lebensmitteln kann der Behälter **7** mit der Zeit ein trübes Aussehen bekommen. Dies ist normal und beeinträchtigt die Funktion des Gerätes nicht.
- ▶ Sie können den Standfuß **10**, nachdem Sie die Bearbeitung der Lebensmittel beendet haben, als Deckel für den Behälter **7** verwenden, um die Lebensmittel länger frisch zu halten.
 - Nehmen Sie den Motorblock **3** und den Deckel **5** von dem Behälter **7** ab.
 - Stellen Sie sicher, dass Sie den Messereinsatz **6** mit dem Messer **8** vor der Lagerung der Lebensmittel aus dem Behälter **7** entfernen.
 - Lösen Sie den Standfuß **10** von der Unterseite des Behälters **7**. Drehen Sie den Standfuß **10** um. Sie können den Standfuß **10** nun auf den Behälter **7** setzen, so dass dieser den Behälter **7** verschließt.

9.2. Sahne schlagen

Mit der Emulgierscheibe **11** können Sie mit diesem Gerät auch Sahne schlagen:

1) Setzen Sie den Behälter **7** in den Standfuß **10**.

2) Schieben Sie die Emulgierscheibe **11** auf den Messereinsatz **6**:

- Für 100 ml Sahne stecken Sie sie so auf den Messereinsatz **6**, dass die Emulgierscheibe **11** auf beiden Messern **8** aufliegt und einrastet (Abb. 1):



Abb. 1

- Für 200 ml Sahne drehen Sie die Emulgierscheibe **11** horizontal um 180° (Abb. 2), so dass diese nur noch auf einem Messer **8** aufliegt und einrastet (Abb. 3). Sie pflügt dann höher durch die Sahne:



Abb. 2

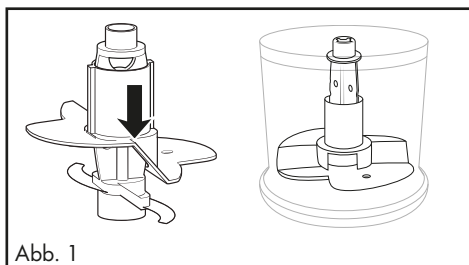

Abb. 3

- 3) Stecken Sie den Messereinsatz **6** mit der Emulgierscheibe **11** auf das Lager **9**.
- 4) Füllen Sie die Sahne ein.
- 5) Verschließen Sie den Behälter **7** mit dem Deckel **5**: Setzen Sie ihn so auf den Behälter **7**, dass die Nasen am Deckel **5** in die Schienen an dem Behälter **7** greifen. Drehen Sie den Deckel **5** dann so, dass die Nasen in den Schienen nach unten gleiten.
- 6) Setzen Sie den Motorblock **3** auf den Deckel-Bund **4**.
- 7) Verbinden Sie den Netzstecker mit einer Netzsteckdose.

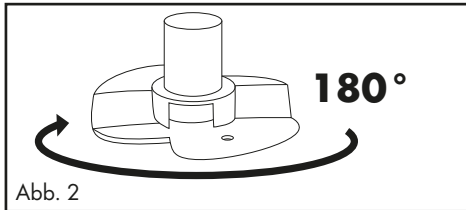
i Hinweis:

- ▶ Um Sahne zu schlagen, sollte diese vor dem Steifschlagen gut gekühlt sein (max. 8°C/ Kühlschranktemperatur).
- ▶ Wir empfehlen bei 100 ml Sahne eine Schlagzeit von ca. 30 Sekunden bei Geschwindigkeitsstufe I (Geschwindigkeitstaste - Stufe I **1**).
- ▶ Bei 200 ml Sahne empfehlen wir eine Schlagzeit von ca. 30 - 50 Sekunden bei Geschwindigkeitsstufe I (Geschwindigkeitstaste - Stufe I **1**).

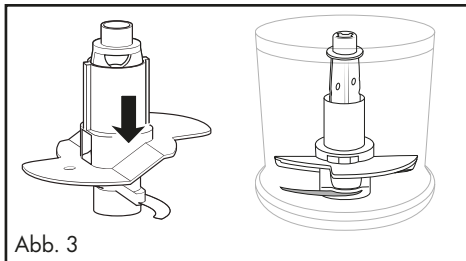
- ▶ Bedingt durch verschiedene Einflüsse, wie z. B. Fettgehalt der Sahne oder die Außentemperatur, kann die Schlagzeit jedoch variieren! Beobachten Sie die Sahne während des Steifschlagens und passen Sie die Schlagzeit Ihren Bedürfnissen an.

10. Reinigung und Pflege

⚠ STROMSCHLAGGEFAHR!

- ▶ Bevor Sie das Gerät reinigen, ziehen Sie immer den Netzstecker aus der Netzsteckdose.
- ⚠** Sie dürfen das Gerät bei der Reinigung keinesfalls in Wasser tauchen oder unter fließendem Wasser halten.

⚠ WARNUNG! VERLETZUNGSGEFAHR!

- ▶ Beim Umgang mit dem extrem scharfen Messer **8** besteht Verletzungsgefahr. Setzen Sie das Gerät nach Benutzung und Reinigung wieder zusammen, damit Sie sich nicht am freiliegenden Messer **8** verletzen. Machen Sie das Messer **8** für Kinder unzugänglich.

⚠ ACHTUNG! SACHSCHADEN!

- ▶ Sie dürfen den Motorblock **3** nicht in der Geschirrspülmaschine reinigen, dieser würde dadurch beschädigt.
- Ziehen Sie den Netzstecker.
- Reinigen Sie den Motorblock **3** mit einem feuchten Tuch. Geben Sie gegebenenfalls ein mildes Spülmittel auf das Tuch. Wischen Sie mit einem nur mit klarem Wasser befeuchteten Tuch nach, so dass alle Spülmittelreste entfernt werden.
- Reinigen Sie den Behälter **7**, die Emulgierscheibe **11**, den Deckel **5**, den Standfuß **10**, den Messereinsatz **6** mit Messer **8** in warmem Wasser und geben Sie ein mildes Spülmittel hinzu. Spülen Sie alle Teile mit klarem Wasser nach, so dass keine Spülmittelreste daran haften. Trocknen Sie alle Teile gut ab.



- Alternativ können alle Teile, bis auf den Motorblock **3**, in der Geschirrspülmaschine gereinigt werden. Legen Sie die Teile dabei, wenn möglich, in den oberen Korb der Spülmaschine. Achten Sie darauf, dass die Teile nicht eingeklemmt werden.

11. Fehlerbehebung

PROBLEM	MÖGLICHE URSACHE	MÖGLICHE LÖSUNGEN
Das Gerät funktioniert nicht.	Das Gerät ist nicht mit einer Netzsteckdose verbunden.	Schließen Sie das Gerät an eine Netzsteckdose an.
	Das Gerät ist beschädigt.	Wenden Sie sich an den Service.
	Eine Haushaltssicherung ist defekt.	Überprüfen Sie die Haushaltssicherungen und erneuern Sie diese gegebenenfalls.
	Das Gerät ist möglicherweise defekt.	Wenden Sie sich an den Service.

Sollten sich die Störungen nicht mit oben stehenden Fehlerbehebungen beheben lassen oder wenn Sie andere Arten von Störungen feststellen, wenden Sie sich bitte an unseren Service.

12. Entsorgung



Das Symbol der durchgestrichenen Mülltonne bedeutet, dass dieses Gerät am Ende der Nutzungszeit nicht über den Haushaltsmüll entsorgt werden darf. Das Gerät ist bei eingerichteten Sammelstellen, Wertstoffhöfen oder Entsorgungsbetrieben abzugeben.

Für den deutschen Markt gilt:

Zudem sind Vertrieber von Elektro- und Elektronikgeräten sowie Vertrieber von Lebensmitteln zur Rücknahme verpflichtet. LIDL bietet Ihnen Rückgabemöglichkeiten direkt in den Filialen und Märkten an. Rückgabe und Entsorgung sind für Sie kostenfrei. Beim Kauf eines Neugerätes haben Sie das Recht, ein entsprechendes Altgerät unentgeltlich zurückzugeben. Zusätzlich haben Sie die Möglichkeit, unabhängig vom Kauf eines Neugerätes, unentgeltlich (bis zu drei) Altgeräte abzugeben, die in keiner Abmessung größer als 25 cm sind.

Bitte löschen Sie vor der Rückgabe alle personenbezogenen Daten.

Die Verpackung besteht aus umweltfreundlichen Materialien, die Sie über die örtlichen Recyclingstellen entsorgen können.

Entsorgen Sie die Verpackung umweltgerecht.

13. Garantie der Kompernaß Handels GmbH

Sehr geehrte Kundin, sehr geehrter Kunde,

Sie erhalten auf dieses Gerät 3 Jahre Garantie ab Kaufdatum. Im Falle von Mängeln dieses Produkts stehen Ihnen gegen den Verkäufer des Produkts gesetzliche Rechte zu. Diese gesetzlichen Rechte werden durch unsere im Folgenden dargestellte Garantie nicht eingeschränkt.

Garantiebedingungen

Die Garantiefrist beginnt mit dem Kaufdatum. Bitte bewahren Sie den Kassenbon gut auf. Dieser wird als Nachweis für den Kauf benötigt.

Tritt innerhalb von drei Jahren ab dem Kaufdatum dieses Produkts ein Material- oder Fabrikationsfehler auf, wird das Produkt von uns – nach unserer Wahl – für Sie kostenlos repariert, ersetzt oder der Kaufpreis erstattet. Diese Garantieleistung setzt voraus, dass innerhalb der Dreijahresfrist das defekte Gerät und der Kaufbeleg (Kassenbon) vorgelegt und schriftlich kurz beschrieben wird, worin der Mangel besteht und wann er aufgetreten ist.

Wenn der Defekt von unserer Garantie gedeckt ist, erhalten Sie das reparierte oder ein neues Produkt zurück. Mit Reparatur oder Austausch des Produkts beginnt kein neuer Garantiezeitraum.

Garantiezeit und gesetzliche Mängelansprüche

Die Garantiezeit wird durch die Gewährleistung nicht verlängert. Dies gilt auch für ersetzte und reparierte Teile. Eventuell schon beim Kauf vorhandene Schäden und Mängel müssen sofort nach dem Auspacken gemeldet werden. Nach Ablauf der Garantiezeit anfallende Reparaturen sind kostenpflichtig.

Garantieumfang

Das Gerät wurde nach strengen Qualitätsrichtlinien sorgfältig produziert und vor Auslieferung gewissenhaft geprüft.

Die Garantieleistung gilt für Material- oder Fabrikationsfehler. Diese Garantie erstreckt sich nicht auf Produktteile, die normaler Abnutzung ausgesetzt sind und daher als Verschleißteile angesehen werden können oder für Beschädigungen an zerbrechlichen Teilen, z. B. Schalter oder Teile, die aus Glas gefertigt sind.

Diese Garantie verfällt, wenn das Produkt beschädigt, nicht sachgemäß benutzt oder gewartet wurde. Für eine sachgemäße Benutzung des Produkts sind alle in der Bedienungsanleitung aufgeführten Anweisungen genau einzuhalten. Verwendungszwecke und Handlungen, von denen in der Bedienungsanleitung abgeraten oder vor denen gewarnt wird, sind unbedingt zu vermeiden.

Das Produkt ist nur für den privaten und nicht für den gewerblichen Gebrauch bestimmt. Bei missbräuchlicher und unsachgemäßer Behandlung, Gewaltanwendung und bei Eingriffen, die nicht von unserer autorisierten Serviceniederlassung vorgenommen wurden, erlischt die Garantie.

Abwicklung im Garantiefall

Um eine schnelle Bearbeitung Ihres Anliegens zu gewährleisten, folgen Sie bitte den folgenden Hinweisen:

- Bitte halten Sie für alle Anfragen den Kassenbon und die Artikelnummer (IAN) 496421_2507 als Nachweis für den Kauf bereit.
- Die Artikelnummer entnehmen Sie bitte dem Typenschild am Produkt, einer Gravur am Produkt, dem Titelblatt der Bedienungsanleitung (unten links) oder dem Aufkleber auf der Rück- oder Unterseite des Produktes.
- Sollten Funktionsfehler oder sonstige Mängel auftreten, kontaktieren Sie zunächst die nachfolgend benannte Serviceabteilung **telefonisch** oder per **E-Mail**.
- Ein als defekt erfasstes Produkt können Sie dann unter Beifügung des Kaufbelegs (Kassenbon) und der Angabe, worin der Mangel besteht und wann er aufgetreten ist, für Sie portofrei an die Ihnen mitgeteilte Serviceanschrift übersenden.



Auf www.lidl-service.com können Sie diese und viele weitere Handbücher, Produktvideos und Installationssoftware herunterladen.

Mit diesem QR-Code gelangen Sie direkt auf die Lidl-Service-Seite (www.lidl-service.com) und können durch die Eingabe der Artikelnummer (IAN) 496421_2507 Ihre Bedienungsanleitung öffnen.

13.1. Service

DE Service Deutschland

Tel.: 0800 5435 111 (kostenfrei
aus dem dt. Festnetz / Mobilfunknetz)
E-Mail: kompernass@lidl.de

AT Service Österreich

Tel.: 0800 447 744
E-Mail: kompernass@lidl.at

BE Service Belgien

Tel.: 0800 12089
E-Mail: kompernass@lidl.be

CH Service Schweiz

Tel.: 0800 56 44 33
E-Mail: kompernass@lidl.ch

IAN 496421_2507

13.2. Importeur

Bitte beachten Sie, dass die folgende Anschrift keine Serviceanschrift ist. Kontaktieren Sie zunächst die benannte Servicestelle.

KOMPERNASS HANDELS GMBH
BURGSTRASSE 21
44867 BOCHUM
DEUTSCHLAND
www.kompernass.com

Table des matières

1. Introduction	22
2. Usage conforme	22
3. Avertissements et symboles utilisés	22
4. Matériel livré	23
5. Déballage	23
6. Description de l'appareil	23
7. Caractéristiques techniques	23
8. Consignes de sécurité	24
9. Utilisation	26
9.1. Broyer.....	26
9.2. Fouetter de la crème.....	28
10. Nettoyage et entretien	28
11. Dépannage	29
12. Recyclage	29
13. Garantie pour Kompernass Handels GmbH (France)	29
14. Garantie pour Kompernass Handels GmbH (Belgique/Suisse)	31
15. Service après-vente	32
16. Importateur	32

1. Introduction

Félicitations pour l'achat de votre nouvel appareil !



Vous avez opté pour un produit moderne et de grande qualité. Le présent mode d'emploi fait partie intégrante de ce produit. Il contient des remarques importantes concernant la sécurité, l'usage et la mise au rebut. Avant d'utiliser le produit, veuillez vous familiariser avec toutes les consignes d'utilisation et de sécurité. N'utilisez l'appareil que de la manière indiquée et pour les domaines d'application spécifiés.

Si vous cédez le produit à un tiers, remettez-lui également tous les documents.

2. Usage conforme



L'appareil sert uniquement à broyer des produits alimentaires sans os et en petites quantités, et à fouetter de la crème. Cet appareil est exclusivement destiné à un usage domestique.

3. Avertissements et symboles utilisés

Les avertissements et symboles suivants sont utilisés (s'il y a lieu) dans le présent mode d'emploi, sur l'emballage et sur l'appareil :

	<p>DANGER ! Un avertissement accompagné de ce symbole et de la mention "DANGER" désigne une situation dangereuse imminente qui, si elle n'est pas évitée, a pour conséquence d'entraîner la mort ou une blessure grave.</p>
	<p>AVERTISSEMENT ! Un avertissement accompagné de ce symbole et de la mention "AVERTISSEMENT" désigne une situation possiblement dangereuse qui, si elle n'est pas évitée, peut entraîner la mort ou une blessure grave.</p>
	<p>PRUDENCE ! Un avertissement accompagné de ce symbole et de la mention "PRUDENCE" annonce une situation possiblement dangereuse qui, si elle n'est pas évitée, pourrait occasionner une blessure légère ou modérée.</p>

	<p>ATTENTION ! Un avertissement accompagné de ce symbole et de la mention "ATTENTION" annonce une situation susceptible d'occasionner des dégâts matériels si elle n'est pas évitée.</p>
	<p>Une remarque comporte des informations supplémentaires facilitant la manipulation de l'appareil.</p>
	<p>Courant/tension alternatif(ive)</p>
	<p>double isolation</p>
	<p>Peut être lavé au lave-vaisselle.</p>
	<p>Toutes les parties de cet appareil en contact avec des aliments conviennent aux produits alimentaires.</p>
	<p>Lire le mode d'emploi.</p>
	<p>Ce produit répond aux exigences des directives européennes et nationales applicables.</p>
	<p>Ne pas jeter les appareils électriques dans les ordures ménagères !</p>
	<p>Recyclez l'emballage en respectant les règles environnementales.</p>
	<p>Emballage en matériaux recyclables. Pour le tri des déchets, respectez l'identification des matériaux d'emballage : ils sont repérés par des abréviations (a) et des numéros (b) qui ont la signification suivante : 1-7 : plastiques, 20-22 : papier et carton, 80-98 : matériaux composites.</p>

ES/PT

L'emballage se compose d'éléments en papier et/ou en carton.

L'emballage se compose d'éléments en plastique et/ou en métal.



Points de collecte sur www.quefairede mesdechets.fr
Privilégiez la réparation ou le don de votre appareil !





FR: Le produit, l'emballage et le mode d'emploi sont recyclables, soumis à une responsabilité élargie du fabricant, et sont collectés séparément.

6. Description de l'appareil

Figure A:

- ❶ Touche de vitesse - Niveau I
- ❷ Touche de vitesse - Niveau II
- ❸ Bloc-moteur
- ❹ Collet du couvercle
- ❺ Couvercle
- ❻ Porte-lame
- ❼ Bol
- ❽ Lame-hélice
- ❾ Support
- ❿ Embase
- ⓫ Accessoire batteur

7. Caractéristiques techniques

Tension secteur	220 - 240 V ~, 50 Hz
Puissance nominale	260 W
Puissance absorbée à l'état inactif	<0,1 W
Classe de protection	II / □
Temps d'opération par intermittence	30 sec. (avec la lame-hélice ❸) 1 minute (avec l'accessoire batteur ⓫)
Capacité	840 ml
Quantités max.	Aliments jusqu'au repère 300 ml  Liquides jusqu'au repère 200 ml 

Temps d'opération par intermittence

Le temps d'opération par intermittence indique pendant combien de temps l'appareil peut être opéré sans que le moteur ne surchauffe ou subisse de dommages. Suite au temps d'opération par intermittence, l'appareil doit être éteint jusqu'à ce que le moteur soit refroidi.

4. Matériel livré

L'appareil est livré équipé standard avec les composants suivants :

- Hachoir multifonction
- Porte-lame avec lame-hélice
- Accessoire batteur
- Embase
- Mode d'emploi

5. Déballage

- 1) Sortez du carton toutes les pièces de l'appareil et le mode d'emploi.
- 2) Retirez tout le matériel d'emballage de l'appareil.

❶ Remarque

- ▶ Vérifiez si la livraison est au complet et ne présente aucun dégât apparent.
- ▶ En cas de livraison incomplète ou de dommages résultant d'un emballage défectueux ou du transport, veuillez vous adresser à la hotline du service après-vente (voir le chapitre **15. Service après-vente**).

8. Consignes de sécurité

RISQUE D'ÉLECTROCUTION

- Ne branchez la fiche secteur de cet appareil que dans une prise secteur réglementairement installée et débitant une tension nominale comprise entre 220 et 240 V ~, à 50 Hz.
- Si le cordon d'alimentation de cet appareil est endommagé, il doit être remplacé par le fabricant, son service après-vente ou une personne de qualification similaire afin d'éviter tout risque.
- En cas de dysfonctionnements et avant de nettoyer l'appareil, débranchez la fiche secteur de la prise secteur.
- Pour débrancher le cordon d'alimentation, toujours prendre soin de retirer la fiche de la prise et de ne pas tirer sur le cordon.
- Évitez de plier ou d'écraser le cordon d'alimentation et posez-le de telle manière que personne ne puisse marcher ni trébucher dessus.
- Il est interdit d'exposer l'appareil à l'humidité et de l'utiliser à l'extérieur. Si toutefois du liquide devait pénétrer dans le boîtier de l'appareil, débranchez immédiatement la fiche de la prise secteur et confiez l'appareil à un atelier spécialisé pour le réparer.
- Ne jamais saisir l'appareil, le cordon ou la fiche avec des mains humides.
- Si le cordon d'alimentation ou le bloc-moteur est endommagé, il faut confier la réparation de l'appareil à du personnel qualifié avant de le réutiliser à nouveau. Il ne faut jamais ouvrir le corps du bloc-moteur. Dans ce cas, la sécurité n'est plus assurée et vous perdez le bénéfice de la garantie.
- Après utilisation de l'appareil, débranchez-le immédiatement du réseau électrique. L'appareil n'est entièrement hors tension que si vous débranchez la fiche mâle de la prise secteur.
-  Ne plongez jamais le bloc moteur dans des liquides et ne laissez jamais des liquides pénétrer dans le corps du bloc moteur.

AVERTISSEMENT ! RISQUE DE BLESSURES !

- Avant de changer les accessoires ou les pièces supplémentaires mobiles lors de l'utilisation, l'appareil doit être à l'arrêt et débranché du secteur.

- N'utilisez pas l'appareil à d'autres fins que celles décrites dans cette notice.
- Procédez avec la plus grande prudence lorsque vous videz le bol mélangeur ! La lame est extrêmement tranchante !
- Procédez avec la plus grande prudence lorsque vous nettoyez l'appareil ! La lame est extrêmement tranchante !
- Il faut toujours débrancher l'appareil du réseau électrique s'il doit rester sans surveillance, avant l'assemblage, le démontage ou le nettoyage.
- L'appareil ne doit pas être utilisé par des enfants.
- Tenez l'appareil et son cordon de raccordement hors de portée des enfants.
- Cet appareil peut être utilisé par des personnes ayant des capacités physiques, sensorielles ou mentales réduites ou un manque d'expérience et de connaissances, à condition qu'elles aient reçu une supervision ou des instructions concernant l'utilisation de l'appareil en toute sécurité et qu'elles comprennent les dangers encourus.
- Les enfants ne doivent pas jouer avec l'appareil.
- Il faut surveiller les enfants pour être sûr qu'ils ne jouent pas avec l'appareil.
- Risque de blessures pendant le maniement de la lame extrêmement tranchante. Après l'utilisation et le nettoyage, remontez l'appareil afin de ne pas vous blesser au contact de la lame à nu. Rangez la lame hors de portée des enfants.
- Ne retirez jamais les produits alimentaires du bol tant que la lame tourne. Risque de blessures !
- Avant de retirer le bloc-moteur, attendez que la lame se soit immobilisée.
- N'approchez jamais les doigts de la lame en train de tourner ! Risque de blessures !

⚠ AVERTISSEMENT ! RISQUE D'INCENDIE !

- Vous ne devez pas utiliser l'appareil plus de 30 secondes avec la lame-hélice et plus de 1 minute avec l'accessoire batteur. Laissez-le ensuite refroidir.

! ATTENTION ! DOMMAGES SUR L'APPAREIL !

- Respectez le contenu du tableau des quantités au chapitre «9.1. Broyer». Il y a sinon risque de vous salir au contact du contenu en train de déborder.
- Le bloc-moteur ne doit pas passer au lave-vaisselle car il risque d'être endommagé.
- Ne versez aucun produit alimentaire/liquide très chaud dans l'appareil ! Vous risquez d'endommager l'appareil !

9. Utilisation

9.1. Broyer

i Remarque

- Avant la première utilisation, il faut nettoyer l'appareil soigneusement, conformément aux instructions du chapitre sur le nettoyage.

1) Placez le bol 7 dans son embase 10.

2) Placez le porte-lame 6 avec la lame-hélice 8 sur le support 9.

3) Préparez le contenu : réduisez la taille des gros morceaux (jusqu'à 2 cm env.) afin qu'ils puissent rentrer dans le bol 7.

4) Placez les aliments dans le bol 7. Pour d'excellents résultats, nous recommandons les quantités maximales suivantes :

Aliments	Quantité max.	Temps de transformation	Vitesse
Oignons	100 g	par impulsions	Niveau II
Ail	150 g	par impulsions	Niveau II
Tomates	200 g	10 sec.	Niveau I
Noisettes	200 g	3 x 8 sec.	Niveau II
Amandes	200 g	Broyage grossier : 1 x 15 sec. Broyage moyen : 2 x 15 sec. Broyage fin : 3 x 15 sec.	Niveau II
Fromage (Gouda, jeune, à température du réfrigérateur)	150 g	2 x 15 sec.	Niveau II
Œufs (durs)	3 (150 g)	2 x 4 sec.	Niveau II
Viande	200 g	4 x 12 sec.	Niveau II
Glaçons	100 g	15 x 1 sec. par impulsions	Niveau II

- 5) Fermez le bol **7** avec le couvercle **5** : placez le couvercle sur le bol **7** de sorte que les ergots du couvercle **5** s'enclenchent dans les rails du bol **7**. Ensuite, tournez le couvercle **5** de manière à ce que les ergots glissent vers le bas dans les rails.
- 6) Placez le bloc-moteur **3** sur le collet du couvercle **4**.
- 7) Branchez la fiche secteur sur une prise secteur.

i Remarque

- ▶ Pendant le traitement des produits alimentaires, tenez fermement le bol **7** d'une main et de l'autre tenez le bloc moteur **3**.
- 8) Appuyez sur la touche de vitesse **1/2** désirée. La porte-lame **6** tourne aussi longtemps que vous maintenez la touche de vitesse **1/2** appuyée. Dès que vous la relâchez, le moteur stoppe.

i Remarque

- ▶ Si pendant la transformation de gros morceaux le contenu s'accumule contre la paroi du bol, soulevez le bloc moteur **3** pour le détacher du collet du couvercle **4**. Agitez le bol **7** énergiquement et reprenez la transformation depuis le début. Retirez d'éventuels résidus à l'aide d'une spatule à pâte.
- ▶ Avant de transformer des aliments particulièrement durs, il faut les couper en morceaux plus petits (2 cm env.). Le moteur risque sinon de se bloquer. Avec les aliments durs, utilisez de préférence une transformation par impulsions. Pour cela, appuyez plusieurs fois brièvement sur la touche de vitesse **1/2** correspondante. Si l'appareil ne broie pas complètement le contenu, vous pouvez soit couper ce dernier en plus petits morceaux ou détacher le bloc-moteur **3** du collet **4** du couvercle. Agitez le bol **7** énergiquement et reprenez ensuite la transformation depuis le début.
- 9) Une fois que le contenu a été broyé, relâchez la touche de vitesse **1/2**.

- 10) Retirez la fiche mâle de la prise secteur.

⚠ AVERTISSEMENT ! RISQUE DE BLESSURES !

- ▶ Ne retirez jamais d'aliments du bol **7** tant que la lame-hélice **8** tourne. Il y a risque de blessures et le contenu risque de causer des salissures en jaillissant.
- 11) Attendez que la lame-hélice **8** se soit immobilisée.
- 12) Soulevez le bloc-moteur **3** pour le détacher du collet **4** du couvercle.
- 13) Retirez le couvercle **5**.

⚠ AVERTISSEMENT ! RISQUE DE BLESSURES !

- ▶ Risque de blessures pendant le maniement de la lame-hélice **8** extrêmement tranchante. Rangez la lame-hélice **8** hors de portée des enfants.
- 14) Extrayez prudemment le porte-lame **6** et la lame-hélice **8** du bol **7**.
- 15) Retirez le contenu.

i Remarque

- ▶ Le broyage d'aliments plutôt durs et générateurs de friction peut avec le temps opacifier la paroi intérieure du bol **7**. Il s'agit d'un phénomène normal qui ne gêne aucunement le fonctionnement de l'appareil !
- ▶ Après avoir fini de traiter les aliments et pour les maintenir frais plus longtemps, vous pouvez utiliser l'embase **10** comme couvercle du bol **7**.
 - Détachez le bloc-moteur **3** et le couvercle **5** du bol **7**.
 - Veillez à retirer le porte-lame **6** avec la lame-hélice **8** avant de retirer les aliments du bol **7**.
 - Détachez l'embase **10** du dessous du bol **7**. Retournez l'embase **10**. Maintenant, vous pouvez poser l'embase **10** sur le bol **7** afin de fermer le bol **7**.

9.2. Fouetter de la crème

L'accessoire batteur **11** vous permet aussi de fouetter de la crème :

- 1) Placez le bol **7** dans son embase **10**.
- 2) Poussez l'accessoire batteur **11** sur le porte-lame **6** :
 - Pour 100 ml de crème, montez l'accessoire batteur sur le porte-lame **6** de sorte que l'accessoire batteur **11** s'applique sur les deux lames-hélice **8** et s'enclenche (fig. 1) :

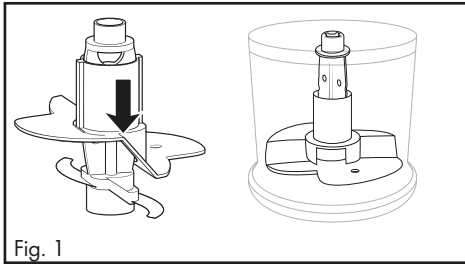

Fig. 1

- Pour 200 ml de crème, tournez l'accessoire batteur **11** horizontalement à 180° (fig. 2) de sorte qu'il n'appuie plus que sur une lame-hélice **8** et s'enclenche (fig. 3). Dans ce cas, il fouette la crème plus en hauteur :

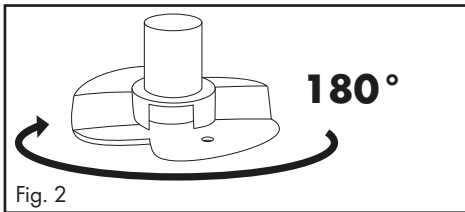

Fig. 2

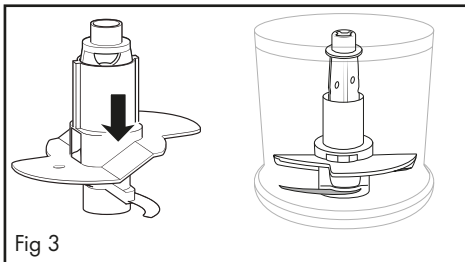

Fig 3

- 3) Fixez le porte-lame **6** avec l'accessoire batteur **11** sur le support **9**.
- 4) Versez la crème dans le bol.

- 5) Fermez le bol **7** avec le couvercle **5** : placez le couvercle sur le bol **7** de sorte que les ergots du couvercle **5** s'enclenchent dans les rails du bol **7**. Ensuite, tournez le couvercle **5** de manière à ce que les ergots glissent vers le bas dans les rails.
- 6) Placez le bloc-moteur **3** sur le collet du couvercle **4**.
- 7) Branchez la fiche secteur sur une prise secteur.

i Remarque

- ▶ Pour fouetter la crème et lui donner une consistance ferme, il faut qu'elle soit bien froide (8°C max./température du réfrigérateur).
- ▶ Pour 100 ml de crème, nous recommandons de fouetter pendant env. 30 secondes au niveau de vitesse I (Touche de vitesse - Niveau I **1**).
- ▶ Pour 200 ml de crème, nous recommandons de fouetter pendant env. 30 à 50 secondes au niveau de vitesse I (Touche de vitesse - Niveau I **1**).
- ▶ Ces durées peuvent varier en fonction de différents facteurs dont par ex. la teneur en matière grasse de la crème et la température extérieure ! Pendant que vous fouettez la crème, observez sa consistance et adaptez la durée suivant besoin.

10. Nettoyage et entretien

⚠ AVERTISSEMENT !

- ▶ Avant de nettoyer l'appareil, toujours retirer la fiche secteur de la prise de courant.



- Lors du nettoyage, il ne faut en aucun cas plonger l'appareil dans l'eau ou le maintenir sous l'eau du robinet.



AVERTISSEMENT ! RISQUE DE BLESSURES !

- ▶ Risque de blessures pendant le maniement de la lame-hélice **8** extrêmement tranchante. Après avoir utilisé et nettoyé l'appareil, remontez-le afin de ne pas vous blesser au contact de la lame-hélice **8** à nu. Rangez la lame-hélice **8** hors de portée des enfants.

ATTENTION ! RISQUE DE DÉGÂTS MATÉRIELS !

- ▶ Il ne faut jamais passer le bloc-moteur **3** au lave-vaisselle, il risquerait d'être abîmé.
- Retirez la fiche mâle de la prise secteur.
- Nettoyez le bloc-moteur **3** à l'aide d'un chiffon humide. Le cas échéant, ajoutez du liquide vaisselle doux sur le chiffon. Pour enlever tous les résidus de produit vaisselle, essuyez avec un chiffon imbibé seulement d'eau claire.
- Nettoyez le bol **7**, l'accessoire batteur **11**, le couvercle **5**, l'embase **10**, le porte-lame **6** avec la lame-hélice **8** dans de l'eau chaude et ajoutez du liquide vaisselle doux. Rincez toutes les pièces à l'eau claire afin qu'aucun résidu de produit n'y adhère. Séchez bien toutes les pièces.



À titre d'alternative, vous pouvez mettre toutes les pièces, sauf le bloc moteur **3**, au lave-vaisselle. Si possible, placez les pièces dans le panier supérieur du lave-vaisselle. Veillez à ce que les pièces ne soient pas coincées.

11. Dépannage

PROBLÈME	CAUSE POSSIBLE	SOLUTIONS POSSIBLES
L'appareil ne fonctionne pas.	L'appareil n'est pas branché sur une prise secteur.	Branchez l'appareil sur une prise secteur.
	L'appareil est endommagé.	Adressez-vous au service après-vente.
	Un fusible est défectueux dans le logement.	Vérifiez les fusibles du logement et changez-les si nécessaire.
	L'appareil est peut-être défectueux	Adressez-vous au service après-vente.

Si vous ne parvenez pas à remédier aux pannes à l'aide des indications données ci-dessus ou si vous constatez d'autres types de pannes, veuillez vous adresser à notre service après-vente.

12. Recyclage



Le symbole de la poubelle barrée signifie que cet appareil ne doit pas être jeté avec les ordures ménagères à la fin de sa période d'utilisation.

L'appareil doit être remis aux points de collecte établis, aux déchetteries ou aux entreprises chargées du recyclage.

Veillez effacer toutes vos données personnelles avant le retour.

L'emballage est constitué de matériaux écologiques que vous pouvez recycler par le biais des services de recyclage locaux.

Éliminez l'emballage dans le respect de l'environnement.

13. Garantie pour Kompernass Handels GmbH (France)

Chère cliente, cher client,

Cet appareil est garanti 3 ans à partir de la date d'achat. Si ce produit venait à présenter des vices, vous disposez de droits légaux face au vendeur de ce produit. Vos droits légaux ne sont pas restreints par notre garantie présentée ci-dessous.

Conditions de garantie

La période de garantie débute à la date d'achat. Veuillez bien conserver le ticket de caisse. Celui-ci servira de preuve d'achat.

Si dans un délai de trois ans suivant la date d'achat de ce produit, un vice de matériel ou de fabrication venait à apparaître, le produit sera réparé, remplacé gratuitement par nos soins ou le prix d'achat remboursé, selon notre choix. Cette prestation sous garantie nécessite, dans le délai de trois ans, la présentation de l'appareil défectueux et du justificatif d'achat (ticket de caisse) ainsi que la description brève du vice et du moment de son apparition.

Si le vice est couvert par notre garantie, vous recevrez le produit réparé ou un nouveau produit en retour. Aucune nouvelle période de garantie ne débute avec la réparation ou l'échange du produit.

Période de garantie et réclamation légale pour vices cachés

L'exercice de la garantie ne prolonge pas la période de garantie. Cette disposition s'applique également aux pièces remplacées ou réparées. Les dommages et vices éventuellement déjà présents à l'achat doivent être signalés immédiatement après le déballage. Toute réparation survenant après la période sous garantie fera l'objet d'une facturation.

Étendue de la garantie

L'appareil a été fabriqué avec soin conformément à des directives de qualité strictes et consciencieusement contrôlé avant sa livraison.

La prestation de la garantie s'applique aux vices de matériel et de fabrication. Cette garantie ne s'étend pas aux pièces du produit qui sont exposées à une usure normale et peuvent de ce fait être considérées comme pièces d'usure, ni aux détériorations de pièces fragiles, par ex. interrupteurs ou pièces en verre.

Cette garantie devient caduque si le produit est détérioré, utilisé ou entretenu de manière non conforme. Toutes les instructions listées dans le manuel d'utilisation doivent être exactement respectées pour une utilisation conforme du produit. Des buts d'utilisation et actions qui sont déconseillés dans le manuel d'utilisation, ou dont vous êtes avertis doivent également être évités.

Le produit est uniquement destiné à un usage privé et ne convient pas à un usage professionnel. La garantie est annulée en cas d'entretien incorrect et inapproprié, d'usage de la force et en cas d'intervention non réalisée par notre centre de service après-vente agréé.

Article L217-16 du Code de la consommation

Lorsque l'acheteur demande au vendeur, pendant le cours de la garantie commerciale qui lui a été consentie lors de l'acquisition ou de la réparation d'un bien meuble, une remise en état couverte par la garantie, toute période d'immobilisation d'au moins sept jours vient s'ajouter à la durée de la garantie qui restait à courir. Cette période court à compter de la demande d'intervention de l'acheteur ou de la mise à disposition pour réparation du bien en cause, si cette mise à disposition est postérieure à la demande d'intervention.

Indépendamment de la garantie commerciale souscrite, le vendeur reste tenu des défauts de conformité du bien et des vices rédhibitoires dans les conditions prévues aux articles L217-4 à L217-13 du Code de la consommation et aux articles 1641 à 1648 et 2232 du Code Civil.

Article L217-4 du Code de la consommation

Le vendeur livre un bien conforme au contrat et répond des défauts de conformité existant lors de la délivrance. Il répond également des défauts de conformité résultant de l'emballage, des instructions de montage ou de l'installation lorsque celle-ci a été mise à sa charge par le contrat ou a été réalisée sous sa responsabilité.

Article L217-5 du Code de la consommation

Le bien est conforme au contrat :

- 1° S'il est propre à l'usage habituellement attendu d'un bien semblable et, le cas échéant :
 - s'il correspond à la description donnée par le vendeur et posséder les qualités que celui-ci a présentées à l'acheteur sous forme d'échantillon ou de modèle ;
 - s'il présente les qualités qu'un acheteur peut légitimement attendre eu égard aux déclarations publiques faites par le vendeur, par le producteur ou par son représentant, notamment dans la publicité ou l'étiquetage ;
- 2° Ou s'il présente les caractéristiques définies d'un commun accord par les parties ou être propre à tout usage spécial recherché par l'acheteur, porté à la connaissance du vendeur et que ce dernier a accepté.

Article L217-12 du Code de la consommation

L'action résultant du défaut de conformité se prescrit par deux ans à compter de la délivrance du bien.

Article 1641 du Code civil

Le vendeur est tenu de la garantie à raison des défauts cachés de la chose vendue qui la rendent impropre à l'usage auquel on la destine, ou qui diminuent tellement cet usage que l'acheteur ne l'aurait pas acquise, ou n'en aurait donné qu'un moindre prix, s'il les avait connus.

Article 1648 1er alinéa du Code civil

L'action résultant des vices rédhibitoires doit être intentée par l'acquéreur dans un délai de deux ans à compter de la découverte du vice.

Les pièces détachées indispensables à l'utilisation du produit sont disponibles pendant la durée de la garantie du produit.

Procédure en cas de garantie

Afin de garantir un traitement rapide de votre demande, veuillez suivre les indications suivantes :

- Veuillez avoir à portée de main pour toutes questions le ticket de caisse et la référence article (IAN) 496421_2507 en tant que justificatif de votre achat.
- Vous trouverez la référence sur la plaque signalétique sur le produit, une gravure sur le produit, sur la page de garde du mode d'emploi (en bas à gauche) ou sur l'autocollant au dos ou sur le dessous du produit.
- Si des erreurs de fonctionnement ou d'autres vices venaient à apparaître, veuillez d'abord contacter le département service clientèle cité ci-dessous par **téléphone** ou par **e-mail**.
- Vous pouvez ensuite retourner un produit enregistré comme étant défectueux en joignant le ticket de caisse et en indiquant en quoi consiste le vice et quand il est survenu, sans devoir l'affranchir à l'adresse de service après-vente communiquée.



Sur www.lidl-service.com, vous pourrez télécharger ce mode d'emploi et de nombreux autres manuels, vidéos produit et logiciels d'installation.

Grâce à ce code QR, vous arriverez directement sur le site Lidl service après-vente (www.lidl-service.com) et vous pourrez ouvrir votre mode d'emploi en saisissant votre référence (IAN) 496421_2507.

14. Garantie pour Kompennass Handels GmbH (Belgique/Suisse)

Chère cliente, cher client,

Cet appareil est garanti 3 ans à partir de la date d'achat. Si ce produit venait à présenter des vices, vous disposez de droits légaux face au vendeur de ce produit. Vos droits légaux ne sont pas restreints par notre garantie présentée ci-dessous.

Conditions de garantie

La période de garantie débute à la date d'achat. Veuillez bien conserver le ticket de caisse. Celui-ci servira de preuve d'achat.

Si dans un délai de trois ans suivant la date d'achat de ce produit, un vice de matériel ou de fabrication venait à apparaître, le produit sera réparé, remplacé gratuitement par nos soins ou le prix d'achat remboursé, selon notre choix. Cette prestation sous garantie nécessite, dans le délai de trois ans, la présentation de l'appareil défectueux et du justificatif d'achat (ticket de caisse) ainsi que la description brève du vice et du moment de son apparition.

Si le vice est couvert par notre garantie, vous recevrez le produit réparé ou un nouveau produit en retour. Aucune nouvelle période de garantie ne débute avec la réparation ou l'échange du produit.

Période de garantie et réclamation légale pour vices cachés

L'exercice de la garantie ne prolonge pas la période de garantie. Cette disposition s'applique également aux pièces remplacées ou réparées. Les dommages et vices éventuellement déjà présents à l'achat doivent être signalés immédiatement après le déballeage. Toute réparation survenant après la période sous garantie fera l'objet d'une facturation.

Étendue de la garantie

L'appareil a été fabriqué avec soin conformément à des directives de qualité strictes et consciencieusement contrôlé avant sa livraison.

La prestation de la garantie s'applique aux vices de matériel et de fabrication. Cette garantie ne s'étend pas aux pièces du produit qui sont exposées à une usure normale et peuvent de ce fait être considérées comme pièces d'usure, ni aux détériorations de pièces fragiles, par ex. interrupteurs ou pièces en verre.

Cette garantie devient caduque si le produit est détérioré, utilisé ou entretenu de manière non conforme. Toutes les instructions listées dans le manuel d'utilisation doivent être exactement respectées pour une utilisation conforme du produit. Des buts d'utilisation et actions qui sont déconseillés dans le manuel d'utilisation, ou dont vous êtes avertis doivent également être évités.

Le produit est uniquement destiné à un usage privé et ne convient pas à un usage professionnel. La garantie est annulée en cas d'entretien incorrect et inapproprié, d'usage de la force et en cas d'intervention non réalisée par notre centre de service après-vente agréé.

Procédure en cas de garantie

Afin de garantir un traitement rapide de votre demande, veuillez suivre les indications suivantes :

- Veuillez avoir à portée de main pour toutes questions le ticket de caisse et la référence article (IAN) 496421_2507 en tant que justificatif de votre achat.
- Vous trouverez la référence sur la plaque signalétique sur le produit, une gravure sur le produit, sur la page de garde du mode d'emploi (en bas à gauche) ou sur l'autocollant au dos ou sur le dessous du produit.
- Si des erreurs de fonctionnement ou d'autres vices venaient à apparaître, veuillez d'abord contacter le département service clientèle cité ci-dessous par **téléphone** ou par **e-mail**.
- Vous pouvez ensuite retourner un produit enregistré comme étant défectueux en joignant le ticket de caisse et en indiquant en quoi consiste le vice et quand il est survenu, sans devoir l'affranchir à l'adresse de service après-vente communiquée.



Sur www.lidl-service.com, vous pourrez télécharger ce mode d'emploi et de nombreux autres manuels, vidéos produit et logiciels d'installation.

Grâce à ce code QR, vous arriverez directement sur le site Lidl service après-vente (www.lidl-service.com) et vous pourrez ouvrir votre mode d'emploi en saisissant votre référence (IAN) 496421_2507.

15. Service après-vente

FR Service France
Tel.: 0800 919270
E-Mail: kompennass@lidl.fr

BE Service Belgique
Tel.: 0800 12089
E-Mail: kompennass@lidl.be

CH Service Suisse
Tel.: 0800 56 44 33
E-Mail: kompennass@lidl.ch

IAN 496421_2507

16. Importateur

Veuillez tenir compte du fait que l'adresse suivante n'est pas une adresse de service après-vente. Veuillez d'abord contacter le service mentionné.

KOMPENASS HANDELS GMBH
BURGSTRASSE 21
44867 BOCHUM
ALLEMAGNE
www.kompennass.com

Inhoud

1. Inleiding	34
2. Gebruik in overeenstemming met bestemming	34
3. Gebruikte waarschuwingen en pictogrammen	34
4. Inhoud van het pakket	35
5. Uitpakken	35
6. Apparaatbeschrijving	35
7. Technische gegevens	35
8. Veiligheidsvoorschriften	36
9. Bedienen	38
9.1. Fijnhakken.....	38
9.2. Slagroom kloppen.....	40
10. Reiniging en onderhoud	40
11. Problemen oplossen	41
12. Afvoeren	41
13. Garantie van Kompernaß Handels GmbH	41
13.1. Service.....	42
13.2. Importeur.....	42

1. Inleiding

Gefeliciteerd met de aankoop van uw nieuwe apparaat!



U hebt hiermee gekozen voor een modern en hoogwaardig product. De gebruiksaanwijzing maakt deel uit van dit product. Deze bevat belangrijke aanwijzingen voor veiligheid, gebruik en afvoer. Lees alle bedienings- en veiligheidsaanwijzingen voordat u het product in gebruik neemt. Gebruik het product uitsluitend op de voorgeschreven wijze en voor de aangegeven doeleinden. Geef alle documenten mee als u het product doorgeeft aan een derde.

2. Gebruik in overeenstemming met bestemming



Dit apparaat dient uitsluitend voor het fijnhakken van levensmiddelen zonder bot in kleine hoeveelheden of voor het kloppen van slagroom. Dit apparaat is uitsluitend bestemd voor gebruik in het privéhuishouden.

3. Gebruikte waarschuwingen en pictogrammen

In deze gebruiksaanwijzing, op de verpakking en op het apparaat worden de volgende waarschuwingen en pictogrammen gebruikt (indien van toepassing):

	GEVAAR! Een waarschuwing met dit pictogram en met het signaalwoord "GEVAAR" duidt op een onmiddellijk aanwezige gevaarlijke situatie, die fataal of ernstig letsel tot gevolg heeft als deze niet wordt vermeden.
	WAARSCHUWING! Een waarschuwing met dit pictogram en met het signaalwoord "WAARSCHUWING" duidt op een mogelijk gevaarlijke situatie, die fataal of ernstig letsel tot gevolg kan hebben als deze niet wordt vermeden.
	VOORZICHTIG! Een waarschuwing met dit pictogram en met het signaalwoord "VOORZICHTIG" duidt op een mogelijk gevaarlijke situatie, die licht of matig letsel tot gevolg kan hebben als deze niet wordt vermeden.

	LET OP! Een waarschuwing met dit pictogram en met het signaalwoord "LET OP" duidt op een mogelijke situatie die materiële schade tot gevolg kan hebben als deze niet wordt vermeden.
	Een opmerking bevat extra informatie die de omgang met het apparaat eenvoudiger maakt.
	Wisselstroom/-spanning
	dubbel geïsoleerd
	Geschikt voor reiniging in de vaatwasser.
	Alle delen van dit apparaat die in aanraking komen met voedingsmiddelen, zijn levensmiddelveilig.
	Lees de gebruiksaanwijzing.
	Dit product voldoet aan de eisen van de toepasselijke Europese en nationale richtlijnen.
	Elektrisch apparaat niet via het huisvuil verwijderen!
	Voer de verpakking af in overeenstemming met de milieuvorschriften.
	Verpakking van recyclebare materialen. Neem de aanduiding van de verpakkingsmaterialen in acht bij de afvalscheiding: de verpakkingsmaterialen zijn voorzien van afkortingen (a) en cijfers (b) met de volgende betekenis: 1-7: kunststoffen, 20-22: papier en karton, 80-98: composietmaterialen.

ES/PT

De verpakking bevat bestanddelen van papier en/of karton.

De verpakking bevat bestanddelen van plastic en/of metaal.



Points de collecte sur www.quefairemesdechets.fr
Privilégiez la réparation ou le don de votre appareil !



FR: Het product, de verpakking en de gebruiksaanwijzing zijn recycleerbaar, vallen onder de uitgebreide producentenverantwoordelijkheid en worden gescheiden ingezameld.

4. Inhoud van het pakket

Het apparaat wordt standaard met de volgende componenten geleverd:

- Multihakker
- Meshouder met mes
- Garde-opzetstuk
- Voet
- Gebruiksaanwijzing

5. Uitpakken

- 1) Haal alle onderdelen van het apparaat en de gebruiksaanwijzing uit de doos.
- 2) Verwijder alle verpakkingsmateriaal van het apparaat.

i Opmerking



- ▶ Controleer of het pakket compleet is en of er sprake is van zichtbare schade.
- ▶ Neem contact op met de Service-Hotline (zie het hoofdstuk **13.1. Service**) als het pakket niet compleet is, of indien er sprake is van schade door gebrekkige verpakking of transport.

6. Apparaatbeschrijving

Afbeelding A:

- ❶ Snelheidsknop - stand I
- ❷ Snelheidsknop - stand II
- ❸ Motorblok
- ❹ Motorblokzitting
- ❺ Deksel
- ❻ Meshouder
- ❼ Kom
- ❽ Mes
- ❾ Lager
- ❿ Voet
- ⓫ Garde-opzetstuk

7. Technische gegevens

Netspanning	220 - 240 V ~, 50 Hz
Nominaal vermogen	260 W
Opgenomen vermogen in uit-toestand	<0,1 W
Beschermingsklasse	II / 
KB-tijd	30 sec. (met mes ❸) 1 minuut (met garde-opzetstuk ⓫)
Capaciteit	840 ml
Max. vulhoeveelheden:	Vaste levensmiddelen tot aan de 300 ml-markering  Vloeistoffen tot aan de 200 ml-markering 

KB-tijd

De KB-tijd (kort bedrijf) geeft aan hoe lang een apparaat kan worden bediend, zonder dat de motor oververhit en beschadigd raakt. Na de aangegeven KB-tijd moet het apparaat zo lang worden uitgeschakeld tot de motor is afgekoeld.

8. Veiligheidsvoorschriften

GEVAAR VOOR EEN ELEKTRISCHE SCHOK!

- Sluit het apparaat alleen aan op een volgens de voorschriften geïnstalleerd stopcontact met een netspanning van 220 – 240 V ~, met 50 Hz.
- Wanneer het snoer van dit apparaat beschadigd raakt, moet het worden vervangen door de fabrikant of de klantenservice van de fabrikant of een persoon met vergelijkbare kwalificaties, om risico's te voorkomen.
- Haal bij storing van het apparaat en voordat u het apparaat schoonmaakt de stekker uit het stopcontact.
- Trek het snoer altijd aan de stekker uit het stopcontact, trek niet aan het snoer zelf.
- Knik of plet het snoer niet en leidt het snoer zodanig dat niemand erop kan gaan staan of erover kan struikelen.
- Stel het apparaat niet bloot aan vocht en gebruik het niet in de openlucht. Mocht er toch een keer vloeistof in de behuizing van het apparaat komen, haal dan direct de stekker van het apparaat uit het stopcontact en laat het apparaat door gekwalificeerd deskundig personeel repareren.
- Pak het apparaat, het netsnoer en de stekker nooit met natte handen vast.
- Wanneer het snoer of het motorblok beschadigd is, dient u het apparaat door deskundig personeel te laten repareren voordat u het opnieuw gebruikt. U mag de behuizing van het motorblok niet openen. In dat geval is de veiligheid niet gegarandeerd en vervalt de garantie.
- Koppel het apparaat meteen na gebruik los van het lichtnet. Alleen wanneer u de stekker uit het stopcontact trekt, is het apparaat helemaal spanningsloos.



Dompel het motorblok in geen geval onder in vloeistoffen en voorkom dat er vloeistoffen in de behuizing van het motorblok komen

WAARSCHUWING! LETSELGEVAAR!

- Schakel het apparaat uit en haal de stekker uit het stopcontact voordat u accessoires of hulpstukken verwisselt die bij gebruik in beweging zijn.

- Gebruik het apparaat nooit voor andere doeleinden dan in deze gebruiksaanwijzing zijn beschreven.
- Wees voorzichtig bij het legen van de kom. Het mes is zeer scherp!
- Wees voorzichtig bij het reinigen van het apparaat! Het mes is zeer scherp!
- Het apparaat moet altijd van het lichtnet worden losgekoppeld als er geen toezicht is, en tevens voor montage, demontage en reiniging.
- Het apparaat mag niet door kinderen worden gebruikt.
- Houd het apparaat en het bijbehorende snoer buiten bereik van kinderen.
- Dit apparaat mag worden gebruikt door personen met beperkte fysieke, zintuiglijke of geestelijke vermogens of gebrek aan ervaring en/of kennis, mits ze onder toezicht staan of over het veilige gebruik van het apparaat zijn geïnstrueerd en de daaruit resulterende gevaren hebben begrepen.
- Kinderen mogen niet met het apparaat spelen.
- Houd kinderen in de buurt van het apparaat in de gaten zodat ze er niet mee kunnen gaan spelen.
- Er bestaat letselgevaar bij de omgang met het extreem scherpe mes. Zet het apparaat na gebruik en reiniging weer in elkaar, zodat u zich niet aan het blootliggende mes kunt verwonden. Zorg dat kinderen niet bij het mes kunnen komen.
- Haal nooit de levensmiddelen uit de schaal zolang het mes nog draait. Letselgevaar!
- Wacht tot het mes tot stilstand is gekomen, voordat u het motorblok afneemt.
- Grijp nooit in het nog draaiende mes! Letselgevaar!

WAARSCHUWING! BRANDGEVAAR!

- U mag het apparaat niet langer dan 30 seconden met het mes, resp. 1 minuut met het garde-opzetstuk laten werken. Laat het daarna afkoelen.

! LET OP! MATERIËLE SCHADE!

- Neem de tabel voor vulhoeveelheden in het hoofdstuk “9.1. Fijnhakken” in acht. Anders kunnen er dingen vuil worden door uit de kom lopende levensmiddelen.
- U mag het motorblok niet in de vaatwasmachine reinigen, het zou daardoor beschadigd raken.
- Vul het apparaat niet met hete vloeistoffen! Anders kan het apparaat beschadigd raken!

9. Bedienen

9.1. Fijnhakken

i Opmerking

- ▶ Voorafgaand aan het eerste gebruik moet u het apparaat conform de aanwijzingen in het hoofdstuk “Reiniging en onderhoud” grondig reinigen.

- 1) Plaats de kom 7 op de voet 10.
- 2) Steek de meshouder 6 met het mes 8 op het lager 9.
- 3) Prepareer de fijn te hakken levensmiddelen door grote stukken zo ver klein te snijden (ca. 2 cm), dat ze in de kom 7 passen.
- 4) Doe de fijn te hakken levensmiddelen in de kom 7. Voor optimale resultaten adviseren wij de volgende maximale vulhoeveelheden:

Levensmiddel	Max. vulhoeveelheid	Bewerkingstijd	Snelheid
Uien	100 g	pulserend	stand II
Knoflook	150 g	pulserend	stand II
Tomaten	200 g	10 sec.	stand I
Hazelnoten	200 g	3 x 8 sec.	stand II
Amandelen	200 g	grof: 1 x 15 sec. middel: 2 x 15 sec. fijn: 3 x 15 sec.	stand II
Kaas (Gouda, jong, koelkasttemperatuur)	150 g	2 x 15 sec.	stand II
Eieren (hardgekookt)	3 stuks (150 g)	2 x 4 sec.	stand II
Vlees	200 g	4 x 12 sec.	stand II
Ijsklontjes	100 g	15 x 1 sec. pulserend	stand II

5) Sluit de kom **7** af met het deksel **5**: plaats het zodanig op de kom **7**, dat de punten van het deksel **5** in de geleiders op de kom **7** grijpen. Draai het deksel **5** dan zo, dat de punten in de geleiders omlaag glijden.

6) Plaats het motorblok **3** op de motorblokzitting **4**.

7) Steek de stekker in een stopcontact.

i **Opmerking**

▶ Houd tijdens het verwerken van levensmiddelen met de ene hand de kom **7** vast en met de andere hand het motorblok **3**.

8) Druk op de gewenste snelheidsknop **1/2**. Het mes **8** blijft draaien zolang u op de snelheidsknop **1/2** drukt. Zodra u de knop loslaat, stopt de motor.

i **Opmerkingen**

▶ Neem het motorblok **3** van de motorblokzitting **4** als er tijdens de bewerking grote stukken levensmiddelen tegen de wand van de kom blijven zitten. Schud de kom **7** krachtig heen en weer en begin weer opnieuw met de bewerking. Verwijder eventuele resten met een spatel.

▶ Vooral harde levensmiddelen moeten voor de bewerking in kleinere stukken worden gesneden (ca. 2 cm). Anders kan de motor blokkeren. Kies voor harde levensmiddelen een pulserende bewerking. Druk daarvoor meermaals kort op de betreffende snelheidsknop **1/2**. Mochten de levensmiddelen niet volledig worden fijngehakt, dan kunt u ze in kleinere stukken snijden of het motorblok **3** van de motorblokzitting **4** halen. Schud de kom **7** krachtig heen en weer en begin weer opnieuw met de bewerking.

9) Wanneer de levensmiddelen zijn fijngehakt, laat u de snelheidsknop **1/2** los.

10) Haal de stekker uit het stopcontact.

⚠ **WAARSCHUWING! LETSELGEVAAR!**

▶ Haal de levensmiddelen nooit uit de kom **7** zolang het mes **8** nog draait. Er is letselgevaar en de rondspattende inhoud kan vuil veroorzaken.

11) Wacht tot het mes **8** stilstaat.

12) Til het motorblok **3** van de motorblokzitting **4**.

13) Neem het deksel **5** van de kom.

⚠ **WAARSCHUWING! LETSELGEVAAR!**

▶ Er bestaat letselgevaar bij de omgang met het extreem scherpe mes **8**. Zorg dat kinderen niet bij het mes **8** kunnen komen.

14) Trek de meshouder **6** met het mes **8** voorzichtig uit de kom **7**.

15) Verwijder de levensmiddelen.

i **Opmerkingen**

▶ Door het fijnhakken van hardere, schurende levensmiddelen kan de kom **7** er in de loop der tijd troebel uit gaan zien. Dit is normaal en beïnvloedt de werking van het apparaat niet.

▶ U kunt de voet **10**, nadat u de bewerking van de levensmiddelen hebt afgesloten, als deksel voor de kom **7** gebruiken, om de levensmiddelen langer vers te houden.

– Neem het motorblok **3** en het deksel **5** van de kom **7**.

– Zorg ervoor dat u de meshouder **6** met het mes **8** uit de kom **7** haalt voordat u de levensmiddelen in de kom bewaart.

– Maak de voet **10** los van de onderkant van de kom **7**. Draai de voet **10** om. U kunt de voet **10** nu op de kom **7** plaatsen, zodat deze de kom **7** afsluit.

9.2. Slagroom kloppen

Met het garde-opzetstuk ⑩ kunt u met dit apparaat ook slagroom kloppen:

- 1) Plaats de kom ⑦ op de voet ⑩.
- 2) Schuif het garde-opzetstuk ⑩ op de meshouder ⑥:
 - Voor 100 ml slagroom steekt u deze zodanig op de meshouder ⑥, dat het garde-opzetstuk ⑩ op beide messen ⑧ rust en vastklikt (afb. 1):

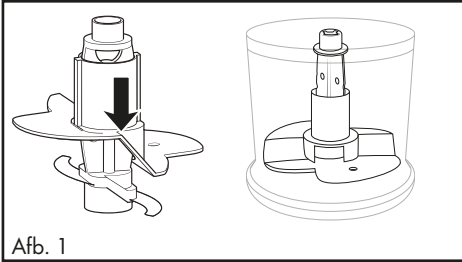

Afb. 1

- Voor 200 ml slagroom draait u het garde-opzetstuk ⑩ horizontaal 180° (afb. 2), zodat het op slechts één mes ⑧ rust en vastklikt (afb. 3). Het ploegt dan hoger door de slagroom:

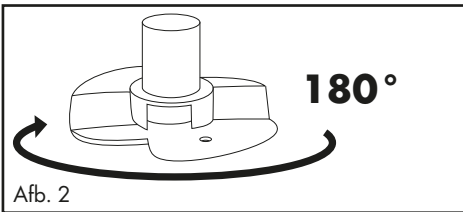

Afb. 2

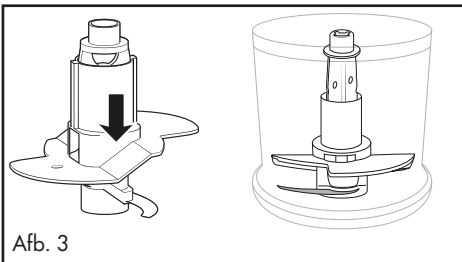

Afb. 3

- 3) Steek de meshouder ⑥ met het garde-opzetstuk ⑩ op het lager ⑨.
- 4) Doe de room in de kom.
- 5) Sluit de kom ⑦ af met het deksel ⑤: plaats het zodanig op de kom ⑦, dat de punten van het deksel ⑤ in de geleiders op de kom ⑦ grijpen. Draai het deksel ⑤ dan zo, dat de punten in de geleiders omlaag glijden.
- 6) Plaats het motorblok ③ op de motorblokzitting ④.
- 7) Steek de stekker in een stopcontact.

i Opmerkingen

- ▶ Om slagroom te kloppen, moet die voor het stijf kloppen goed gekoeld zijn (max. 8 °C/koelkasttemperatuur).
- ▶ We raden voor 100 ml slagroom een kloptijd van ca. 30 seconden op snelheidsstand I (snelheidsknop - stand I ①) aan.
- ▶ Voor 200 ml slagroom raden we een kloptijd van ca. 30 - 50 seconden op snelheidsstand I (snelheidsknop - stand I ①) aan.
- ▶ Afhankelijk van verschillende invloeden, bijv. het vetgehalte van de room of de buitentemperatuur, kan de kloptijd echter variëren! Houd de room tijdens het kloppen in de gaten en pas de kloptijd aan uw wensen aan.

10. Reiniging en onderhoud

⚠ WAARSCHUWING! GEVAAR VOOR EEN ELEKTRISCHE SCHOK!

- ▶ Haal altijd eerst de stekker uit het stopcontact voordat u het apparaat reinigt.
- ⚡ Dompel het apparaat bij het schoonmaken in geen geval onder in water en houd het niet onder stromend water.

⚠ WAARSCHUWING! LETSELGEVAAR!

- ▶ Er bestaat letselgevaar bij de omgang met het extreem scherpe mes ⑧. Zet het apparaat na gebruik en reiniging weer in elkaar, zodat u zich niet aan het blootliggende mes ⑧ kunt verwonden. Zorg dat kinderen niet bij het mes ⑧ kunnen komen.

LET OP! MATERIËLE SCHADE!

- ▶ U mag het motorblok **3** niet in de vaatwasmachine reinigen, het zou daardoor beschadigd raken.
- Haal de stekker uit het stopcontact.
- Reinig het motorblok **3** met een vochtige doek. Doe desgewenst een beetje afwasmiddel op de doek. Veeg vervolgens het motorblok schoon met een doek die met schoon water is bevochtigd, om alle resten van het afwasmiddel te verwijderen.
- Reinig de kom **7**, het garde-opzetstuk **11**, het deksel **5**, de voet **10** en de meshouder **6** met het mes **8** in warm water waaraan u wat mild afwasmiddel toevoegt. Spoel daarna alle onderdelen af met schoon water, zodat er geen afwasmiddelresten achterblijven. Droog alle onderdelen goed af.



Alle onderdelen, behalve het motorblok **3**, kunnen ook in de vaatwasser worden gereinigd. Leg de onderdelen daarbij indien mogelijk in het bovenste rek van de vaatwasser. Zorg ervoor dat de onderdelen niet beklemd raken.

11. Problemen oplossen

PROBLEEM	MOGELIJKE OORZAAK	MOGELIJKE OPLOSSINGEN
Het apparaat werkt niet.	Het apparaat is niet verbonden met een stopcontact.	Sluit het apparaat aan op een stopcontact.
	Het apparaat is beschadigd.	Neem contact op met de klantenservice.
	Een zekering in de meterkast is defect.	Controleer de zekeringen in de meterkast en vervang ze zo nodig.
	Het apparaat is mogelijk defect.	Neem contact op met de klantenservice.

Neem contact op met de klantenservice, als de storingen met de bovenstaande aanwijzingen niet verholpen kunnen worden, of indien u andere storingen constateert.

12. Afvoeren



Het symbool met een doorgestreepte vuilnisbak betekent dat dit apparaat aan het einde van zijn levensduur niet met het normale huisvuil meegegeven mag worden. Het apparaat moet worden ingeleverd bij speciaal hiervoor bestemde inzamelpunten, milieustraten of afvalverwerkingsbedrijven.

Verwijder alle persoonlijke gegevens voordat u het product inlevert.

De verpakking bestaat uit milieuvriendelijke materialen, die u via de plaatselijke recyclepunten kunt afvoeren.

Voer de verpakking af volgens de milieuoorschriften.

13. Garantie van Kompernaß Handels GmbH

Geachte klant,

U hebt op dit apparaat 3 jaar garantie vanaf de aankoopdatum. In geval van gebreken in dit product hebt u wettelijke rechten tegenover de verkoper van het product. Deze wettelijke rechten worden door onze hierna beschreven garantie niet beperkt.

Garantievoorwaarden

De garantieperiode geldt vanaf de datum van aankoop. Bewaar de kassabon zorgvuldig. U hebt hem nodig als bewijs van aankoop.

Als er binnen drie jaar vanaf de aankoopdatum van dit product een materiaal- of fabricagefout optreedt, wordt - naar onze keuze - het product door ons kosteloos gerepareerd of vervangen of wordt de koopprijs terugbetaald. Voorwaarde voor deze garantie is dat het defecte apparaat en het aankoopbewijs (kassabon) binnen de termijn van drie jaar worden overlegd en dat kort wordt omschreven waaruit het gebrek bestaat en wanneer het is opgetreden.

Wanneer het defect door onze garantie wordt gedekt, krijgt u het gerepareerde product of een nieuw product retour. Met de reparatie of vervanging van het product begint er geen nieuwe garantieperiode.

Garantieperiode en wettelijke aanspraken bij gebreken

De garantieperiode wordt door deze waarborg niet verlengd. Dat geldt ook voor vervangen en gerepareerde onderdelen. Eventueel al bij aankoop aanwezige schade en gebreken moeten meteen na het uitpakken worden gemeld. Voor reparaties na afloop van de garantieperiode worden kosten in rekening gebracht.

Garantieomvang

Het apparaat is op basis van strenge kwaliteitsnormen met de grootst mogelijke zorg vervaardigd en voorafgaand aan de levering nauwkeurig gecontroleerd.

De garantie geldt voor materiaal- of fabricagefouten. Deze garantie geldt niet voor productonderdelen die onderhevig zijn aan normale slijtage en die daarom als slijtonderdelen worden beschouwd, of voor schade aan breekbare onderdelen zoals schakelaars of onderdelen die van glas zijn gemaakt.

Deze garantie vervalt wanneer het product is beschadigd, ondeskundig is gebruikt of is gerepareerd. Voor deskundig gebruik van het product moeten alle in de gebruiksaanwijzing beschreven aanwijzingen precies worden opgevolgd. Gebruiksdoeleinden en handelingen die in de gebruiksaanwijzing worden afgeraden of waarvoor wordt gewaarschuwd, moeten beslist worden vermeden.

Het product is uitsluitend bestemd voor privégebruik en niet voor bedrijfsmatige doeleinden. Bij verkeerd gebruik en ondeskundige behandeling, bij gebruik van geweld en bij reparaties die niet door ons erkend servicefiliaal zijn uitgevoerd, vervalt de garantie.

Afhandeling bij een garantiekwestie

Voor een snelle afhandeling van uw aanvraag neemt u de volgende aanwijzingen in acht:

- Houd voor alle aanvragen de kassabon en het artikelnummer (IAN) 496421_2507 als aankoopbewijs bij de hand.
- Het artikelnummer vindt u op het typeplaatje van het product, op het product gegraveerd, op de titelpagina van de gebruiksaanwijzing (linksonder) of op de sticker op de achter- of onderkant van het product.

- Als er fouten in de werking of andere gebreken optreden, neemt u eerst contact op met de hierna genoemde serviceafdeling, **telefonisch** of **via e-mail**.
- Een als defect geregistreerd product kunt u dan zonder portokosten naar het aan u doorgegeven serviceadres sturen. Voeg het aankoopbewijs (kassabon) bij en vermeld waaruit het gebrek bestaat en wanneer het is opgetreden.



Op www.lidl-service.com kunt u deze en vele andere handleidingen, productvideo's en installatiesoftware downloaden.

Met deze QR-code gaat u direct naar de website van Lidl Service (www.lidl-service.com) en kunt u met het invoeren van het artikelnummer (IAN) 496421_2507 de gebruiksaanwijzing openen.

13.1. Service

NL Service Nederland

Tel.: 0800 0249630

E-Mail: kompernass@lidl.nl

BE Service België

Tel.: 0800 12089

E-Mail: kompernass@lidl.be

IAN 496421_2507

13.2. Importeur

Let op: het volgende adres is geen serviceadres. Neem eerst contact op met het opgegeven serviceadres.

KOMPERNASS HANDELS GMBH

BURGSTRASSE 21

44867 BOCHUM

DUISSLAND

www.kompernass.com

Indice

1. Introduzione	44
2. Uso conforme	44
3. Avvertenze e simboli utilizzati	44
4. Materiale in dotazione	45
5. Disimballaggio	45
6. Descrizione dell'apparecchio	45
7. Dati tecnici	45
8. Avvertenze di sicurezza	46
9. Utilizzo	48
9.1. Tritatura.....	48
9.2. Montare la panna.....	49
10. Pulizia e manutenzione	50
11. Eliminazione dei guasti	51
12. Smaltimento	51
13. Garanzia della Kompnass Handels GmbH	51
13.1. Assistenza.....	52
13.2. Importatore.....	52

1. Introduzione

Congratulazioni per l'acquisto del nuovo apparecchio!





È stato scelto un prodotto moderno e di alta qualità. Il manuale di istruzioni è parte integrante del presente prodotto. Esso contiene importanti indicazioni per la sicurezza, l'uso e lo smaltimento. Prima di utilizzare il prodotto, acquisire dimestichezza con tutte le indicazioni relative ai comandi e alla sicurezza. Utilizzare il prodotto solo come descritto e per i campi d'impiego indicati. In caso di cessione del prodotto a terzi, consegnare anche tutta la relativa documentazione.

2. Uso conforme

Questo apparecchio serve esclusivamente a tritare alimenti privi di ossa in piccole quantità o a montare la panna. Questo apparecchio è destinato esclusivamente all'impiego in ambiente domestico privato.

3. Avvertenze e simboli utilizzati

Nel presente manuale di istruzioni, sulla confezione e sull'apparecchio vengono utilizzati gli avvisi e i simboli seguenti (se pertinenti):

	PERICOLO! Un avviso con questo simbolo e la parola di segnalazione "PERICOLO" indica una situazione di pericolo immediata che, se non viene evitata, ha come conseguenza la morte o una grave lesione.
	AVVERTENZA! Un avviso con questo simbolo e la parola di segnalazione "AVVERTENZA" indica una possibile situazione di pericolo che, se non viene evitata, potrebbe avere come conseguenza la morte o una grave lesione.
	CAUTELA! Un avviso con questo simbolo e la parola di segnalazione "Cautela" indica una possibile situazione di pericolo che, se non viene evitata, potrebbe avere come conseguenza una lesione di entità lieve o moderata.

	ATTENZIONE! Un avviso con questo simbolo e la parola di segnalazione "ATTENZIONE" indica una possibile situazione che, se non viene evitata, potrebbe avere come conseguenza danni materiali.
	Una nota fornisce ulteriori informazioni volte a facilitare l'uso dell'apparecchio.
	Corrente/tensione alternata
	Isolamento doppio
	Adatto al lavaggio in lavastoviglie.
	Tutti i componenti di questo apparecchio che vengono a contatto con alimenti sono idonei al contatto con gli alimenti.
	Leggere le istruzioni.
	Questo prodotto soddisfa tutti i requisiti delle vigenti direttive europee e nazionali.
	Non smaltire l'apparecchio elettrico insieme ai rifiuti domestici!
	Smaltire l'imballaggio in modo ecologico.
	Imballaggio in materiali riciclabili. Per la differenziazione dei rifiuti tenere conto dell'identificazione dei materiali di imballaggio: presentano codici costituiti da abbreviazioni (a) e numeri (b) con il seguente significato: 1-7: materie plastiche, 20-22: carta e cartone, 80-98: materiali compositi.

ES/PT
 L'imballaggio contiene elementi di carta e/o cartone.

ES/PT
 L'imballaggio contiene elementi di plastica e/o metallo.

ES/PT

FR
 Cet appareil et ses accessoires se recyclent

FR
 A DÉPOSER EN MAGASIN

FR
 A DÉPOSER EN DÉCHÈTERIE

FR
 ÉLÉMENTS D'EMBALLAGE

FR
 BAG DE TRI

FR

FR

FR

FR
 Points de collecte sur www.quefairemesdechets.fr
 Privilégiez la réparation ou le don de votre appareil !

FR: Il prodotto, l'imballaggio e il libretto di istruzioni sono riciclabili, sono soggetti ad una responsabilità estesa del produttore e vengono raccolti in maniera differenziata.

4. Materiale in dotazione

La fornitura standard dell'apparecchio comprende i seguenti componenti:

- Tritatutto elettrico
- Portalame con lama
- Frusta
- Base
- Manuale di istruzioni

5. Disimballaggio

- 1) Rimuovere dalla scatola tutte le parti dell'apparecchio e il manuale di istruzioni.
- 2) Rimuovere tutto il materiale d'imballaggio dall'apparecchio.

i Nota



- ▶ Controllare la completezza e l'integrità della fornitura.
- ▶ In caso di fornitura incompleta o in presenza di danni da trasporto o da imballaggio inadeguato, rivolgersi alla linea diretta di assistenza (vedere capitolo **13.1. Assistenza**).

6. Descrizione dell'apparecchio

Figura A:

- 1 Tasto velocità - Livello I
- 2 Tasto velocità - Livello II
- 3 Blocco motore
- 4 Collo del coperchio
- 5 Coperchio
- 6 Portalame
- 7 Ciotola
- 8 Lama
- 9 Supporto
- 10 Base
- 11 Frusta

7. Dati tecnici

Tensione di rete	220 - 240 V ~, 50 Hz
Potenza nominale	260 W
Assorbimento di potenza da spento	<0,1 W
Classe di protezione	II / □
Ciclo di funzionamento breve	30 sec. (con lama 8) 1 minuto (con frusta 11)
Capacità	840 ml
Capacità max. di riempimento	Alimenti solidi fino alla tacca 300 ml  Liquidi fino alla tacca 200 ml 

Ciclo di funzionamento breve

Il ciclo di funzionamento breve indica il tempo di funzionamento dell'apparecchio senza pericolo di surriscaldamento e di guasti al motore. Al termine del ciclo di funzionamento breve, l'apparecchio deve rimanere spento fino a motore raffreddato.

8. Avvertenze di sicurezza

PERICOLO DI FOLGORAZIONE!

- Collegare l'apparecchio solo a una presa elettrica installata a norma con tensione di rete di 220 - 240 V ~, con 50 Hz.
 - In caso di danni al cavo di alimentazione dell'apparecchio, per evitare pericoli farlo sostituire dal produttore, dal servizio di assistenza clienti o da personale altrettanto qualificato.
 - In caso di guasti e prima della pulizia, staccare sempre la spina dalla presa di corrente.
 - Per disinserire la spina dalla presa tirare sempre dalla spina, mai dal cavo.
 - Non piegare o schiacciare il cavo di rete e posizionarlo in modo che non costituisca intralcio o inciampo.
 - Non esporre l'apparecchio all'umidità e non utilizzarlo all'aperto. In caso di infiltrazioni di liquidi nell'alloggiamento dell'apparecchio, disinserire subito la spina dalla presa e far riparare l'apparecchio da personale specializzato qualificato.
 - Non toccare mai l'apparecchio, il cavo di rete e la spina di rete con le mani umide.
 - Se il cavo o il blocco motore sono danneggiati, fare riparare l'apparecchio da personale specializzato prima di riutilizzarlo. Non aprire l'alloggiamento del blocco motore. In caso contrario, la sicurezza non può essere garantita e la garanzia decade.
 - Dopo l'uso, staccare immediatamente l'apparecchio dalla rete elettrica. L'apparecchio è completamente privo di tensione solo se scollegato dalla rete elettrica.
 - Dopo l'uso, staccare immediatamente l'apparecchio dalla rete elettrica. L'apparecchio è completamente privo di tensione solo se scollegato dalla rete elettrica.
-  Non immergere mai il blocco motore dell'apparecchio in liquidi e impedire la penetrazione di liquidi nell'alloggiamento del blocco motore.

AVVERTENZA! PERICOLO DI LESIONI!

- Prima di sostituire accessori o pezzi aggiuntivi che si muovono durante il funzionamento, spegnere assolutamente l'apparecchio e staccare la spina dalla presa di corrente.

- Non utilizzare mai l'apparecchio per scopi diversi da quelli descritti nel presente manuale.
- Procedere con cautela durante lo svuotamento della ciotola!
La lama è molto affilata!
- Procedere con cautela durante la pulizia dell'apparecchio!
La lama è molto affilata!
- Staccare sempre l'apparecchio dalla rete in caso di assenza di sorveglianza e prima del montaggio, dello smontaggio o della pulizia.
- Questo apparecchio non deve essere utilizzato dai bambini.
- Tenere lontani i bambini dall'apparecchio e dal relativo cavo.
- Questo apparecchio può essere utilizzato da persone con capacità fisiche, sensoriali o mentali ridotte o insufficiente esperienza o conoscenza, solo se sorvegliate o istruite sull'uso sicuro dell'apparecchio e qualora ne abbiano compreso i pericoli associati.
- I bambini non devono giocare con l'apparecchio.
- Sorvegliare i bambini per assicurarsi che non giochino con l'apparecchio.
- L'uso della lama estremamente affilata comporta pericolo di infortuni. Dopo l'uso e la pulizia, ricomporre l'apparecchio, per evitare lesioni con la lama lasciata scoperta. Tenere la lama fuori dalla portata dei bambini.
- Non prelevare mai gli alimenti dalla ciotola mentre la lama è ancora in movimento. Pericolo di lesioni!
- Attendere l'arresto della lama prima di rimuovere il blocco motore.
- Non toccare mai la lama in movimento!
Pericolo di lesioni!

⚠ AVVERTENZA! PERICOLO D'INCENDIO!

- Non lasciare in funzione l'apparecchio per più di 30 secondi con la lama o 1 minuto con la frusta. Poi lasciarlo raffreddare.

⚠ ATTENZIONE! DANNI ALL'APPARECCHIO!

- Rispettare le quantità da immettere indicate nella tabella al capitolo "9.1. Tritatura". In caso contrario, sussiste il pericolo di fuoriuscita degli alimenti e conseguente imbrattamento.

- Non lavare il blocco motore in lavastoviglie in quanto potrebbe danneggiarsi.
- Non riempire liquidi bollenti nell'apparecchio! Altrimenti l'apparecchio può danneggiarsi!

9. Utilizzo

9.1. Tritatura

i Nota

- Prima del primo utilizzo occorre pulire a fondo l'apparecchio conformemente a quanto indicato al capitolo Pulizia.

1) Mettere la ciotola **7** sulla base **10**.

- 2) Infilare il portalama **6** con la lama **8** sul supporto **9**.
- 3) Preparare gli alimenti da versare nell'apparecchio riducendo le dimensioni dei pezzi grossi (a ca. 2 cm) in modo tale che ci stiano nella ciotola **7**.
- 4) Versare gli alimenti da tritare nella ciotola **7**. Per risultati ottimali si consigliano le seguenti quantità di riempimento massime:

Alimento	Quantità di riempimento max.	Tempo di lavorazione	Velocità
Cipolle	100 g	a impulsi	livello II
Aglione	150 g	a impulsi	livello II
Pomodori	200 g	10 sec.	livello I
Nocciole	200 g	3 x 8 sec.	livello II
Mandorle	200 g	tritatura grossolana: 1 x 15 sec. tritatura media: 2 x 15 sec. tritatura fine: 3 x 15 sec.	livello II
Formaggio (gouda, formaggio poco stagionato, a temperatura frigorifero)	150 g	2 x 15 sec.	livello II
Uova (sode)	3 pezzi (150 g)	2 x 4 sec.	livello II
Carne	200 g	4 x 12 sec.	livello II
Cubetti di ghiaccio	100 g	15 x 1 sec. a impulsi	livello II

5) Chiudere la ciotola **7** con il coperchio **5**: collocare il coperchio sulla ciotola **7** in modo tale che i naselli del coperchio stesso **5** si inseriscano nelle guide della ciotola **7**. Ruotare poi il coperchio **5** in modo tale che i naselli che si trovano nelle guide scivolino verso il basso.

6) Mettere il blocco motore **3** sul collo del coperchio **4**.

7) Collegare la spina ad una presa di corrente.

i Nota

- Durante la lavorazione dell'alimento, mantenere ferma la ciotola **7** con una mano e con l'altra mantenere il blocco motore **3**.
- 8) Premere il tasto velocità **1/2** desiderato. La lama **8** gira finché si mantiene premuto il tasto velocità **1/2**. Non appena lo si rilascia, il motore si ferma.

i Note

- ▶ Qualora durante la lavorazione si dovessero accumulare sulla parete della ciotola dei pezzi di alimenti piuttosto grossi, sollevare il blocco motore **3** dal collo del coperchio **4**. Agitare bene la ciotola **7** e poi riprendere la lavorazione dal principio. Rimuovere eventuali residui con una spatola.
 - ▶ Alimenti particolarmente duri, devono venire tagliati in piccoli pezzi (circa 2 cm) prima della lavorazione. In caso contrario, il motore si potrebbe bloccare. Nel caso di alimenti duri selezionare una lavorazione a impulsi. A tal fine premere più volte brevemente il tasto velocità **1/2** corrispondente. Qualora gli alimenti versati non venissero tritati completamente, tagliarli in piccoli pezzi o rimuovere il blocco motore **3** dal collo del coperchio **4**. Agitare bene la ciotola **7** e poi riprendere la lavorazione dal principio.
- 9) Dopo aver tritato il contenuto della ciotola, rilasciare il tasto velocità **1/2**.

10) Staccare la spina dalla presa di corrente.

! AVVERTENZA! PERICOLO DI LESIONI!

- ▶ Non rimuovere mai gli alimenti dalla ciotola **7** fintanto che la lama **8** ruota ancora. Sussiste il pericolo di lesioni e la possibilità di spruzzi di contenuto con conseguente imbrattamento.

11) Attendere che la lama **8** sia completamente ferma.

12) Rimuovere il blocco motore **3** dal collo del coperchio **4**.

13) Rimuovere il coperchio **5**.

! AVVERTENZA! PERICOLO DI LESIONI!

- ▶ L'uso della lama **8** estremamente affilata comporta pericolo di infortuni. Tenere la lama **8** fuori dalla portata dei bambini.

14) Sfilare cautamente il portalama **6** con la lama **8** dalla ciotola **7**.

15) Prelevare gli alimenti tritati.

i Note

- ▶ Per effetto della tritatura di alimenti duri e del conseguente attrito, la ciotola **7** con il tempo potrebbe opacizzarsi. Ciò è normale e non compromette il funzionamento dell'apparecchio.
- ▶ Al termine della lavorazione, si può utilizzare la base **10** come coperchio per la ciotola **7** in modo che gli alimenti si conservino freschi più a lungo.
 - Rimuovere il blocco motore **3** e il coperchio **5** dalla ciotola **7**.
 - Assicurarsi che il portalama **6** con la lama **8** venga estratto dalla ciotola **7** prima dello stoccaggio degli alimenti.
 - Staccare la base **10** dal lato inferiore della ciotola **7**. Capovolgere la base **10**. Ora si può mettere la base **10** sulla ciotola **7** in modo tale che la ciotola **7** sia chiusa.

9.2. Montare la panna

Con la frusta **11** l'apparecchio può anche montare la panna:

- 1) Mettere la ciotola **7** sulla base **10**.
- 2) Infilare la frusta **11** sul portalama **6**:
 - Per 100 ml di panna infilarla sul portalama **6** in modo tale che la frusta **11** poggi su entrambe le lame **8** e si innesti in posizione (Fig. 1):

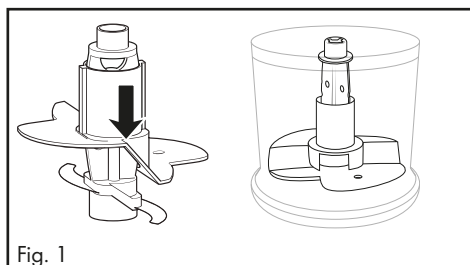

Fig. 1

- Per 200 ml di panna ruotare la frusta **11** in orizzontale di 180° (Fig. 2) in modo tale che essa poggi solo su una lama **8** e si innesti in posizione (Fig. 3). In tal modo la frusta attraversa la panna in una posizione superiore:

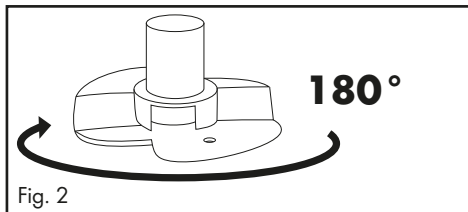

Fig. 2

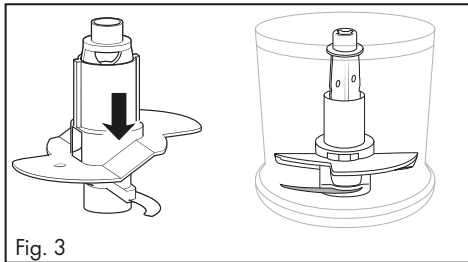

Fig. 3

- 3) Infilare il portalama **6** con la frusta **11** sul supporto **9**.
- 4) Versare la panna.
- 5) Chiudere la ciotola **7** con il coperchio **5**:
Collocare il coperchio sulla ciotola **7** in modo tale che i naselli del coperchio stesso **5** si inseriscano nelle guide della ciotola **7**. Ruotare poi il coperchio **5** in modo tale che i naselli che si trovano nelle guide scivolino verso il basso.
- 6) Mettere il blocco motore **3** sul collo del coperchio **4**.
- 7) Collegare la spina ad una presa di corrente.

i Note

- ▶ Per montare la panna, quest'ultima dovrebbe essere fredda di frigo (max. 8°C/temperatura di frigorifero).
- ▶ Per 100 ml di panna, consigliamo un tempo di montatura di circa 30 secondi a livello I (tasto velocità - Livello I **1**).
- ▶ Per 200 ml di panna, consigliamo un tempo di montatura di circa 30 - 50 secondi a livello I (tasto velocità - Livello I **1**).
- ▶ A causa di diverse influenze, come per es. percentuale di grasso della panna o temperatura esterna, il tempo di montatura potrebbe tuttavia subire delle variazioni! Durante la montatura, osservare la panna e adattare il tempo di montatura alle proprie esigenze.

10. Pulizia e manutenzione

⚠ PERICOLO DI FOLGORAZIONE!

- ▶ Prima di pulire l'apparecchio, staccare sempre la spina dalla presa di corrente.



Non immergere assolutamente l'apparecchio in acqua per la pulizia e non tenerlo sotto l'acqua corrente.

⚠ AVVERTENZA! PERICOLO DI LESIONI!

- ▶ L'uso della lama **8** estremamente affilata comporta pericolo di infortuni. Dopo l'uso e la pulizia, ricomporre l'apparecchio per evitare lesioni con la lama **8** lasciata scoperta. Tenere la lama **8** fuori dalla portata dei bambini.

⚠ ATTENZIONE! DANNI MATERIALI!

- ▶ Non lavare il blocco motore **3** in lavastoviglie in quanto potrebbe danneggiarsi.

- Staccare la spina dalla presa di corrente.
- Pulire il blocco motore **3** con un panno umido. Se necessario aggiungere al panno un poco di detersivo delicato. Quindi ripassare tutto con un panno inumidito con sola acqua, per rimuovere i residui di detersivo.
- Pulire la ciotola **7**, la frusta **11**, il coperchio **5**, la base **10** e il portalama **6** con la lama **8** in acqua calda aggiungendovi un poco di detersivo delicato. Risciacquare tutti i pezzi con acqua pulita, per rimuovere qualsiasi resto di detersivo. Asciugare bene tutti i pezzi.



In alternativa tutti i pezzi tranne il blocco motore ❸ possono essere lavati in lavastoviglie. Se possibile, collocare i pezzi nella parte superiore della lavastoviglie. Assicurarsi che i pezzi non vengano schiacciati.

11. Eliminazione dei guasti

PROBLEMA	POSSIBILE CAUSA	POSSIBILI SOLUZIONI
L'apparecchio non funziona.	L'apparecchio non è collegato a una presa di rete.	Collegare l'apparecchio a una presa di corrente.
	L'apparecchio è danneggiato.	Rivolgersi al servizio clienti.
	Un fusibile è guasto.	Controllare i fusibili e all'occorrenza sostituirli.
	L'apparecchio è probabilmente guasto.	Rivolgersi al servizio clienti.

Qualora i guasti non possano essere risolti con i rimedi indicati sopra o si riscontrino altri tipi di guasti, rivolgersi all'assistenza.

12. Smaltimento



Il simbolo del cassonetto dei rifiuti barrato significa che questo apparecchio non deve essere smaltito con i normali rifiuti domestici al termine

della sua durata utile. L'apparecchio deve essere conferito a punti di raccolta autorizzati, centri di riciclaggio o aziende di smaltimento.

Si prega di eliminare tutti i dati personali prima della riconsegna.

L'imballaggio è costituito da materiali ecocompatibili che possono essere smaltiti tramite gli appositi centri di raccolta e riciclaggio.

Smaltire l'imballaggio conformemente alle norme di tutela ambientale.

13. Garanzia della Kompernass Handels GmbH

Egregio Cliente,

Questo apparecchio ha una garanzia di 3 anni dalla data di acquisto. Qualora questo prodotto presentasse vizi, Le spettano diritti legali nei confronti del venditore del prodotto. La garanzia qui di seguito descritta non costituisce alcun limite a tali diritti legali.

Condizioni di garanzia

Il periodo di garanzia decorre dalla data di acquisto. Si prega di conservare bene lo scontrino di cassa. Quest'ultimo è necessario come prova d'acquisto.

Qualora entro tre anni a partire dalla data d'acquisto del prodotto si presentasse un difetto del materiale o di fabbricazione, provvederemo a nostra discrezione a riparare o a sostituire gratuitamente il prodotto oppure a rimborsare il prezzo d'acquisto. Questa prestazione di garanzia ha come presupposto che l'apparecchio guasto e la prova d'acquisto (scontrino di cassa) vengano presentati entro il termine di tre anni e che si descriva per iscritto in cosa consiste il difetto e quando si è evidenziato.

Se il vizio rientra nell'ambito della nostra garanzia, il Suo prodotto verrà riparato o sostituito da uno nuovo. Con la riparazione o la sostituzione del prodotto non decorre un nuovo periodo di garanzia.

Periodo di garanzia e diritti legali di rivendicazione di vizi

Il periodo di garanzia non viene prolungato da interventi in garanzia. Ciò vale anche per le parti sostituite e riparate. Danni e vizi eventualmente già presenti al momento dell'acquisto devono venire segnalati immediatamente dopo che l'apparecchio è stato disimballato. Le riparazioni eseguite dopo la scadenza del periodo di garanzia sono a pagamento.

Ambito della garanzia

L'apparecchio è stato prodotto con cura secondo severe direttive qualitative e debitamente collaudata prima della consegna.

La prestazione in garanzia vale per difetti del materiale o di fabbricazione. Questa garanzia non si estende a componenti del prodotto esposti a normale logorio, che possono pertanto essere considerati come componenti soggetti a usura (esempio capacità della batteria, calcificazione, lampade, pneumatici, filtri, spazzole...). La garanzia non si estende altresì a danni che si verificano su componenti delicati (esempio interruttori, parti realizzate in vetro, schermi, accessori vari) nonché danni derivanti dal trasporto o altri incidenti.

Questa garanzia decade se il prodotto è stato danneggiato oppure utilizzato o sottoposto a interventi di manutenzione in modo non conforme.

Per un utilizzo adeguato del prodotto si devono rigorosamente rispettare tutte le istruzioni esposte nel manuale di istruzioni per l'uso. Si devono assolutamente evitare modalità di utilizzo e azioni che il manuale di istruzioni per l'uso sconsiglia o da cui esso mette in guardia.

Il prodotto è destinato esclusivamente all'uso domestico e non a quello commerciale. La garanzia decade in caso di impiego improprio o manomissione, uso della forza e interventi non eseguiti dalla nostra filiale di assistenza autorizzata.

Trattamento dei casi di garanzia

Per garantire una rapida evasione della Sua richiesta, La preghiamo di seguire le seguenti istruzioni:

- Tenga a portata di mano per qualsiasi richiesta lo scontrino di cassa e il codice dell'articolo (IAN) 496421_2507 come prova di acquisto.
- Il codice dell'articolo è riportato sulla targhetta identificativa o su un'incisione presenti sul prodotto, sul frontespizio del manuale di istruzioni (in basso a sinistra) o su un adesivo applicato alla parte posteriore o inferiore del prodotto.
- Qualora si presentassero malfunzionamenti o altri tipi di vizi, contatti innanzitutto il reparto assistenza clienti qui di seguito indicato **telefonticamente** o via **e-mail**.

- Una volta che il prodotto è stato registrato come difettoso, lo può poi spedire a nostro carico, provvedendo ad allegare la prova di acquisto (scontrino di cassa), una descrizione del vizio e l'indicazione della data in cui si è presentato, all'indirizzo del servizio di assistenza clienti che Le è stato comunicato.



Sul sito www.lidl-service.com è possibile scaricare questo e molti altri manuali di istruzioni, filmati sui prodotti e software d'installazione.

Con questo codice QR si giunge direttamente al sito dell'assistenza clienti Lidl (www.lidl-service.com) e con la digitazione del codice articolo (IAN) 496421_2507 si può aprire il manuale di istruzioni di proprio interesse.

13.1. Assistenza

IT Assistenza Italia

Tel.: 80078 1 188

E-Mail: kompernass@lidl.it

CH Assistenza Svizzera

Tel.: 0800 56 44 33

E-Mail: kompernass@lidl.ch

MT Service Malta

Tel.: 80062230

E-Mail: kompernass@lidl.com.mt

IAN 496421_2507

13.2. Importatore

Badi che il seguente indirizzo non è quello del servizio di assistenza clienti. Contatti innanzitutto il servizio di assistenza clienti indicato.

KOMPERNASS HANDELS GMBH

BURGSTRASSE 21

44867 BOCHUM

GERMANIA

www.kompernass.com

Índice

1. Introducción	54
2. Uso previsto	54
3. Indicaciones de advertencia y símbolos utilizados	54
4. Volumen de suministro	55
5. Desembalaje	55
6. Descripción del aparato	55
7. Características técnicas	55
8. Indicaciones de seguridad	56
9. Manejo	58
9.1. Triturado/picado	58
9.2. Montar nata	59
10. Limpieza y mantenimiento	60
11. Eliminación de fallos	61
12. Desecho	61
13. Garantía de Kompernass Handels GmbH	61
13.1. Asistencia técnica	62
13.2. Importador	62

1. Introducción

¡Felicidades por la compra de su aparato nuevo!



Ha adquirido un producto moderno y de alta calidad. Las instrucciones de uso forman parte del producto y contienen indicaciones importantes acerca de la seguridad, el uso y el desecho de este aparato. Antes de usar el producto, familiarícese con todas las indicaciones de manejo y de seguridad. Utilice el producto como se describe y para los ámbitos de aplicación indicados.

Entregue todos los documentos cuando transfiera el producto a terceros.

2. Uso previsto

Este aparato está diseñado exclusivamente para triturar alimentos sin huesos en pequeñas cantidades o montar nata. Este aparato está previsto exclusivamente para su uso doméstico privado.

3. Indicaciones de advertencia y símbolos utilizados

En estas instrucciones de uso, en el embalaje y en el aparato se utilizan las siguientes indicaciones de advertencia y símbolos (si corresponde):

	¡PELIGRO! Una indicación de advertencia marcada con este símbolo y con el término "PELIGRO" designa una situación de peligro inminente que, si no se evita, causa lesiones mortales o graves.
	¡ADVERTENCIA! Una indicación de advertencia marcada con este símbolo y con el término "ADVERTENCIA" designa una posible situación peligrosa que, si no se evita, puede causar lesiones mortales o graves.
	¡CUIDADO! Una indicación de advertencia marcada con este símbolo y con el término "CUIDADO" designa una posible situación peligrosa que, si no se evita, puede causar lesiones de gravedad leve a moderada.

	¡ATENCIÓN! Una indicación de advertencia marcada con este símbolo y con el término "ATENCIÓN" designa una posible situación que, si no se evita, puede causar daños materiales.
	La indicación proporciona información adicional que facilita el manejo del aparato.
	Corriente/tensión alterna
	Aislamiento doble
	Producto apto para el lavavajillas.
	Todas las piezas de este aparato que entran en contacto con alimentos son aptas para su uso con alimentos.
	Lea las instrucciones de uso.
	Este producto cumple los requisitos de las normas europeas y nacionales aplicables.
	¡No deseche este aparato eléctrico con la basura doméstica!
	Deseche el embalaje de forma respetuosa con el medio ambiente.
	Embalaje realizado con materiales reciclables. Observe la indicación de los materiales de embalaje para su reciclaje: se indican con abreviaciones (a) y cifras (b) que significan lo siguiente: 1-7: plásticos; 20-22: papel y cartón, 80-98: materiales compuestos.

ES/PT
AZUL

El embalaje contiene componentes de papel y/o cartón.

ES/PT
AMARELLO

El embalaje contiene componentes de plástico y/o metal.

ES/PT

FR
Cet appareil et ses accessoires se recyclent

A DÉPOSER EN MAGASIN OU A DÉPOSER EN DÉCHÈTERIE

Points de collecte sur www.quefairemedesdechets.fr
Privilégiez la réparation ou le don de votre appareil !

FR
ÉLÉMENTS D'EMBALLAGE

FR
BAG DE TRI

FR

FR: El producto, el embalaje y las instrucciones de uso son reciclables, se someten a una responsabilidad ampliada del fabricante y se desechan por separado.

4. Volumen de suministro

El aparato se suministra de serie con los siguientes componentes:

- Picadora
- Portacuchillas con cuchilla
- Accesorio batidor
- Base
- Instrucciones de uso

5. Desembalaje

- 1) Extraiga todas las piezas del aparato y las instrucciones de uso de la caja.
- 2) Retire todos los materiales de embalaje del aparato.

i Indicación



- ▶ Compruebe la integridad del suministro y si hay daños visibles.
- ▶ Si el suministro está incompleto o se observan daños debidos a un embalaje deficiente o al transporte, póngase en contacto con la línea directa de asistencia (consulte el capítulo **13.1. Asistencia técnica**).

6. Descripción del aparato

Figura A:

- 1 Botón de velocidad: nivel I
- 2 Botón de velocidad: nivel II
- 3 Bloque motor
- 4 Unión de la tapa
- 5 Tapa
- 6 Portacuchillas
- 7 Recipiente
- 8 Cuchilla
- 9 Soporte
- 10 Base
- 11 Accesorio batidor

7. Características técnicas

Tensión de red	220 - 240 V ~, 50 Hz
Potencia nominal	260 W
Consumo de potencia en estado apagado	<0,1 W
Clase de protección	II / □
Duración del funcionamiento corto	30 s (con cuchilla 8) 1 minuto (con accesorio batidor 11)
Capacidad	840 ml
Máx. cantidad de llenado	Alimentos sólidos: hasta la marca de 300 ml  Líquidos: hasta la marca de 200 ml 

Duración del funcionamiento corto

La duración del funcionamiento corto indica durante cuánto tiempo puede funcionar un aparato sin que el motor se sobrecaliente ni se dañe. Después del intervalo de uso indicado, deberá apagarse el aparato hasta que el motor se haya enfriado.

8. Indicaciones de seguridad

PELIGRO DE DESCARGA ELÉCTRICA

- Conecte el aparato exclusivamente a una base de enchufe instalada conforme a la normativa con una tensión de red de 220 - 240 V ~ y 50 Hz.
- Si se estropea el cable de conexión de red de este aparato, encomiende su sustitución al fabricante, a su servicio de asistencia técnica o a una persona que posea una cualificación similar para evitar peligros.
- Si se producen errores de funcionamiento y antes de limpiar el aparato, extraiga la clavija de red de la base de enchufe.
- Cuando extraiga el cable de red de la base de enchufe, tire siempre de la clavija y no del propio cable.
- No doble ni aplaste el cable de red y tiéndalo de modo que nadie pueda pisarlo ni tropezar con él.
- El aparato no debe estar expuesto a la humedad ni utilizarse a la intemperie. Si, por cualquier motivo, penetrase líquido en la carcasa del aparato, extraiga la clavija de red de la base de enchufe y entregue el aparato al personal especializado cualificado para su reparación.
- No toque el aparato, el cable ni la clavija de red con las manos húmedas.
- Si el cable de red o el bloque motor están dañados, debe encargarse de la reparación del aparato al personal especializado antes de volver a utilizarlo. No abra nunca la carcasa del bloque motor. De lo contrario, no podrá garantizarse la seguridad del aparato y se anulará el derecho a la garantía.
- Desconecte el aparato de la red eléctrica inmediatamente después de su uso. El aparato solo estará totalmente desconectado de la corriente cuando se extraiga la clavija de red de la base de enchufe.



No sumerja nunca el bloque motor del aparato en líquidos y evite la penetración de líquidos en la carcasa del bloque motor.

¡ADVERTENCIA! ¡PELIGRO DE LESIONES!

- Antes de cambiar los accesorios o las piezas móviles del aparato, apáguelo y desconéctelo de la red.
- No utilice nunca el aparato para fines distintos a los aquí descritos.
- Tenga cuidado al vaciar el recipiente. ¡La cuchilla está muy afilada!

- Tenga cuidado al limpiar el aparato. ¡La cuchilla está muy afilada!
- Desconecte el aparato de la red eléctrica siempre que no esté bajo vigilancia y antes de su montaje, desmontaje y limpieza.
- Los niños no deben utilizar el aparato.
- El aparato y su cable de conexión deben mantenerse fuera del alcance de los niños.
- Este aparato puede ser utilizado por personas cuyas facultades físicas, sensoriales o mentales sean reducidas o carezcan de los conocimientos y de la experiencia necesaria, siempre que sean vigiladas o hayan sido instruidas correctamente sobre el uso seguro del aparato y hayan comprendido los peligros que entraña.
- Los niños no deben jugar con el aparato.
- Vigile a los niños para asegurarse de que no jueguen con el aparato.
- Existe riesgo de lesiones al manipular las cuchillas extremadamente afiladas. Vuelva a montar el aparato después de su utilización y limpieza para no dañarse con la cuchilla suelta. Guarde la cuchilla fuera del alcance de los niños.
- No retire nunca los alimentos del recipiente mientras la cuchilla siga girando. ¡Peligro de lesiones!
- Espere hasta que la cuchilla se pare antes de retirar el bloque motor.
- ¡No toque nunca la cuchilla en movimiento! ¡Peligro de lesiones!

⚠ ¡ADVERTENCIA! ¡PELIGRO DE INCENDIO!

- No debe ponerse el aparato en funcionamiento durante más de 30 segundos con la cuchilla ni durante más de 1 minuto con el accesorio batidor. Tras esto, deje que se enfríe

⚠ ¡ATENCIÓN: ¡DAÑOS EN EL APARATO!

- Observe las cantidades de llenado de la tabla del capítulo "9.1. Triturado/picado". De lo contrario, existe el peligro de que la superficie se ensucie por el rebosamiento/la salida de los alimentos.
- El bloque motor no debe limpiarse en el lavavajillas porque se dañaría.
- ¡No vierta líquidos calientes en el aparato! De lo contrario, podría dañarse el aparato.

9. Manejo

9.1. Triturado/picado

i Indicación

- ▶ Antes del primer uso, debe limpiarse conienzudamente el aparato de acuerdo con las instrucciones del capítulo dedicado a la limpieza.

- 1) Coloque el recipiente **7** en la base **10**.
- 2) Coloque el portacuchillas **6** con la cuchilla **8** en el soporte **9**.
- 3) Corte los alimentos grandes hasta que quepan en el recipiente **7** (en trozos de aprox. 2 cm).
- 4) Introduzca los trozos en el recipiente **7**. Para obtener un resultado óptimo, recomendamos las siguientes cantidades máximas de llenado:

Alimento	Máx. cantidad de llenado	Tiempo de preparación	Velocidad
Cebollas	100 g	Funcionamiento intermitente	Nivel II
Ajos	150 g	Funcionamiento intermitente	Nivel II
Tomates	200 g	10 s	Nivel I
Avellanas	200 g	3 veces durante 8 s/vez	Nivel II
Almendras	200 g	En trozos grandes: 1 vez durante 15 s En trozos medianos: 2 veces durante 15 s/vez En trozos finos: 3 veces durante 15 s/vez	Nivel II
Queso (Gouda joven a la temperatura de la nevera)	150 g	2 veces durante 15 s/vez	Nivel II
Huevos (cocidos)	(3 huevos) 150 g	2 veces durante 4 s/vez	Nivel II
Carne	200 g	4 veces durante 12 s/vez	Nivel II
Cubitos de hielo	100 g	15 veces durante 1 s/vez Funcionamiento intermitente	Nivel II

- 5) Cierre el recipiente **7** con la tapa **5**: para ello, colóquela sobre el recipiente **7** de forma que los salientes de la tapa **5** encajen en las guías del recipiente **7**. A continuación, gire la tapa **5** de manera que los salientes se deslicen por las guías hacia abajo.
- 6) Coloque el bloque motor **3** sobre la unión de la tapa **4**.
- 7) Conecte el enchufe a una toma eléctrica.

i Indicación

- ▶ Durante el procesamiento de los alimentos, sujete firmemente con una mano el recipiente **7** y con la otra el bloque motor **3**.
- 8) Pulse el botón de velocidad **1/2** deseado. La cuchilla **8** girará mientras mantenga pulsado el botón de velocidad **1/2**. El motor se parará tan pronto como lo suelte.

i Indicación

- ▶ Si durante el procesamiento, se acumulan los trozos más grandes de alimentos en la pared del recipiente, levante el bloque motor **3** para retirarlo de la unión de la tapa **4**. Agite el recipiente **7** con fuerza y reinicie el procesamiento. Retire cualquier posible resto con una espátula de silicona.
 - ▶ Los alimentos especialmente duros deben cortarse en trozos más pequeños (de aprox. 2 cm) antes de procesarlos. De lo contrario, el motor podría bloquearse. Seleccione un modo de funcionamiento intermitente para los alimentos duros. Para ello, pulse repetidamente y de forma breve el botón de velocidad **1/2** que corresponda. Si el alimento no se ha triturado totalmente, puede cortarlo en trozos más pequeños o levantar el bloque motor **3** para retirarlo de la unión de la tapa **4**. Tras esto, agite bien el recipiente **7** y reinicie el procesamiento.
- 9) Una vez triturado el alimento, suelte el botón de velocidad **1/2**.

10) Tras esto, extraiga la clavija de red.

! ADVERTENCIA: ¡PELIGRO DE LESIONES!

- ▶ No retire nunca los alimentos del recipiente **7** mientras la cuchilla **8** siga girando. Existe peligro de lesiones y el contenido podría salpicar y ensuciar.

11) Espere a que la cuchilla **8** se pare.

12) Levante el bloque motor **3** para retirarlo de la unión de la tapa **4**.

13) Retire la tapa **5**.

! ADVERTENCIA: ¡PELIGRO DE LESIONES!

- ▶ Existe peligro de lesiones al manipular la cuchilla **8** extremadamente afilada. Guarde la cuchilla **8** fuera del alcance de los niños

14) Retire cuidadosamente el portacuchillas **6** con la cuchilla **8** del recipiente **7**.

15) Extraiga los alimentos.

i Indicación

- ▶ Si se trituran alimentos duros y abrasivos, es posible que el recipiente **7** acabe adquiriendo un aspecto turbio con el tiempo. Esto es normal y no afecta al funcionamiento del aparato.
- ▶ Una vez finalizado el procesamiento de los alimentos, puede utilizar la base **10** como tapa para el recipiente **7** para mantenerlos frescos durante más tiempo.
 - Retire el bloque motor **3** y la tapa **5** del recipiente **7**.
 - Asegúrese de retirar el portacuchillas **6** con la cuchilla **8** antes de guardar los alimentos del recipiente **7**.
 - Retire la base **10** de la parte inferior del recipiente **7**. Dé la vuelta a la base **10**. Tras esto, podrá colocar la base **10** sobre el recipiente **7** para cerrar el recipiente **7**.

9.2. Montar nata

También puede montarse nata con este aparato por medio del accesorio batidor **11**:

1) Coloque el recipiente **7** en la base **10**.

2) Coloque el accesorio batidor **11** sobre el portacuchillas **6**:

- Para 100 ml de nata, colóquelo sobre el portacuchillas **6** de forma que el accesorio batidor **11** quede sobre las dos cuchillas **8** y encastre (fig. 1):

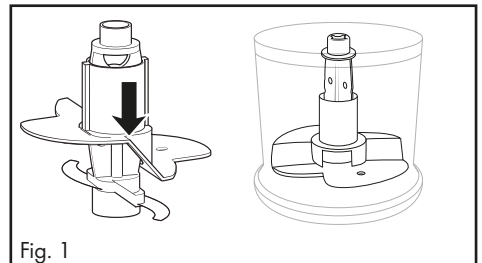

Fig. 1

- Para 200 ml de nata, gire el accesorio batidor **11** horizontalmente 180° (fig. 2) de forma que solo quede sobre una cuchilla **8** y encastre (fig. 3). Con esto, se montará la nata desde una posición superior:

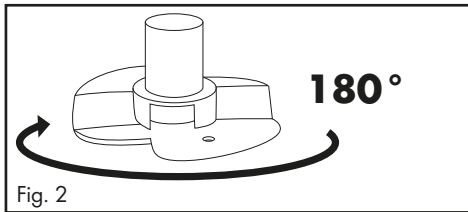

Fig. 2

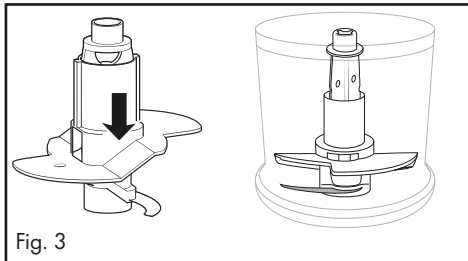

Fig. 3

- 3) Coloque el portacuchillas **6** con el accesorio batidor **11** en el soporte **9**.
- 4) Añada la nata.
- 5) Cierre el recipiente **7** con la tapa **5**: para ello, colóquela sobre el recipiente **7** de forma que los salientes de la tapa **5** encajen en las guías del recipiente **7**. A continuación, gire la tapa **5** de manera que los salientes se deslicen por las guías hacia abajo.
- 6) Coloque el bloque motor **3** sobre la unión de la tapa **4**.
- 7) Conecte el enchufe a una toma eléctrica.

i Indicación

- ▶ Para montar la nata, esta debe estar bien fría (máx. 8 °C/temperatura de la nevera).
- ▶ Para batir 100 ml de nata, recomendamos hacerlo durante aprox. 30 segundos en el nivel de velocidad I (botón de velocidad: nivel I **1**).
- ▶ Para batir 200 ml de nata, recomendamos hacerlo durante aprox. 30 - 50 segundos en el nivel de velocidad I (botón de velocidad: nivel I **1**).

- ▶ No obstante, el tiempo puede variar por distintos factores, como, p. ej., el contenido de grasa de la nata o la temperatura externa. Observe la nata mientras la monta y ajuste el tiempo a sus necesidades.

10. Limpieza y mantenimiento

⚠ ADVERTENCIA: ¡PELIGRO DE DESCARGA ELÉCTRICA!

- ▶ Antes de limpiar el aparato, extraiga siempre la clavija de red de la base de enchufe.



El aparato no debe sumergirse en agua ni mantenerse bajo el agua corriente para su limpieza.

⚠ ADVERTENCIA: ¡PELIGRO DE LESIONES!

- ▶ Existe peligro de lesiones al manipular la cuchilla **8** extremadamente afilada. Vuelva a montar el aparato tras su uso y limpieza para no dañarse con la cuchilla suelta **8**. Guarde la cuchilla **8** fuera del alcance de los niños.

⚠ ATENCIÓN: ¡DAÑOS MATERIALES!

- ▶ El bloque motor **3** no debe limpiarse en el lavavajillas porque se dañaría.
- Extraiga la clavija de red.
- Limpie el bloque motor **3** con un paño húmedo. En caso necesario, añada un poco de jabón lavavajillas suave al paño. A continuación, vuelva a frotarlo con un paño humedecido solo con agua para que no quede ningún resto de jabón lavavajillas.
- Limpie el recipiente **7**, el accesorio batidor **11**, la tapa **5**, la base **10** y el portacuchillas **6** con la cuchilla **8** en agua caliente y añada un poco de jabón lavavajillas suave. A continuación, enjuague todas las piezas con agua limpia para eliminar cualquier resto de jabón lavavajillas. Séquelo todo bien.



Alternativamente, pueden lavarse todas las piezas, excepto el bloque motor **3**, en el lavavajillas. Coloque las piezas, dentro de lo posible, en la cesta superior del lavavajillas. Tenga cuidado de no aprisionar las piezas.

11. Eliminación de fallos

PROBLEMA	POSIBLE CAUSA	POSIBLES SOLUCIONES
El aparato no funciona.	El aparato no está conectado a una base de enchufe.	Conecte el aparato a una base de enchufe.
	El aparato está dañado.	Póngase en contacto con el servicio de asistencia técnica.
	Un fusible de la vivienda está defectuoso.	Compruebe los fusibles de la vivienda y cámbielos en caso necesario.
	Es posible que el aparato esté defectuoso.	Póngase en contacto con el servicio de asistencia técnica.

Si no logra solucionar los fallos siguiendo las instrucciones de eliminación de fallos mencionadas o comprueba la existencia de otras anomalías, póngase en contacto con nuestro servicio de asistencia técnica.

12. Desecho



El símbolo de un contenedor tachado significa que este aparato no debe desecharse con la basura doméstica al final de su vida útil, sino en puntos de recogida, puntos limpios o empresas de desechos previstas especialmente para ello.

Antes de entregar el aparato, le rogamos que elimine todos los datos personales.

El embalaje consta de materiales ecológicos que pueden desecharse a través de los centros de reciclaje locales.

Deseche el embalaje de forma respetuosa con el medio ambiente.

13. Garantía de Kompennass Handels GmbH

Estimado cliente:

Este aparato cuenta con una garantía de 3 años a partir de la fecha de compra. Si se detectan defectos en el producto, puede ejercer sus derechos legales frente al vendedor. Estos derechos legales no se ven limitados por la garantía descrita a continuación.

Condiciones de la garantía

El plazo de la garantía comienza con la fecha de compra. Guarde bien el comprobante de caja, ya que lo necesitará como justificante de compra.

Si dentro de un periodo de tres años a partir de la fecha de compra de este producto se detecta un defecto en su material o un error de fabricación, asumiremos la reparación o sustitución gratuita del producto o restituiremos el precio de compra a nuestra elección. La prestación de la garantía requiere la presentación del aparato defectuoso y del justificante de compra (comprobante de caja), así como una breve descripción por escrito del defecto detectado y de las circunstancias en las que se haya producido dicho defecto, dentro del plazo de tres años.

Si el defecto está cubierto por nuestra garantía, le devolveremos el producto reparado o le suministraremos uno nuevo. La reparación o sustitución del producto no supone el inicio de un nuevo periodo de garantía.

Duración de la garantía y reclamaciones legales por vicios

La duración de la garantía no se prolonga por hacer uso de ella. Este principio también se aplica a las piezas sustituidas y reparadas. Si después de la compra del aparato, se detecta la existencia de daños o de defectos al desembalarlo, deben notificarse de inmediato. Cualquier reparación que se realice una vez finalizado el plazo de garantía estará sujeta a costes.

Alcance de la garantía

El aparato se ha fabricado cuidadosamente según estándares elevados de calidad y se ha examinado en profundidad antes de su entrega.

La prestación de la garantía se aplica a defectos en los materiales o errores de fabricación. Esta garantía no cubre las piezas del producto normalmente sometidas al desgaste y que, en consecuencia, puedan considerarse piezas de desgaste ni los daños producidos en los componentes frágiles, p. ej., interruptores o piezas de vidrio.

Se anulará la garantía si el producto se daña o no se utiliza o mantiene correctamente. Para utilizar correctamente el producto, deben observarse todas las indicaciones especificadas en las instrucciones de uso. Debe evitarse cualquier uso y manejo que esté desaconsejado o frente al que se advierta en las instrucciones de uso.

El producto está previsto exclusivamente para su uso privado y no para su uso comercial. En caso de manipulación indebida e incorrecta, uso de la fuerza y apertura del aparato por personas ajenas a nuestros centros de asistencia técnica autorizados, la garantía perderá su validez.

Proceso de reclamación conforme a la garantía

Para garantizar una tramitación rápida de su reclamación, le rogamos que observe las siguientes indicaciones:

- Mantenga siempre a mano el comprobante de caja y el número de artículo (IAN) 496421_2507 como justificante de compra.
- Podrá ver el número de artículo en la placa de características del producto, grabado en el producto, en la portada de las instrucciones de uso (parte inferior izquierda) o en el adhesivo de la parte trasera o inferior del producto.
- Si se producen errores de funcionamiento u otros defectos, póngase primero en contacto con el departamento de asistencia técnica especificado a continuación **por teléfono** o **por correo electrónico**.

- Podrá enviar el producto calificado como defectuoso junto con el justificante de compra (comprobante de caja) y la descripción del defecto y de las circunstancias en las que se haya producido de forma gratuita a la dirección de correo proporcionada.



En www.lidl-service.com, podrá descargar este manual de usuario y muchos otros más, así como vídeos sobre los productos y software de instalación.

Con este código QR, accederá directamente a la página del Servicio Lidl (www.lidl-service.com) y podrá abrir las instrucciones de uso mediante la introducción del número de artículo (IAN) 496421_2507.

13.1. Asistencia técnica

ES Servicio España

Tel.: 900 984 989

E-Mail: kompennass@lidl.es

IAN 496421_2507

13.2. Importador

Tenga en cuenta que la dirección siguiente no es una dirección de asistencia técnica. Póngase primero en contacto con el centro de asistencia técnica especificado.

KOMPERNASS HANDELS GMBH

BURGSTRASSE 21

44867 BOCHUM

ALEMANIA

www.kompennass.com

Índice

1. Introdução	64
2. Utilização correta	64
3. Indicações de aviso e símbolos utilizados	64
4. Conteúdo da embalagem	65
5. Desembalagem	65
6. Descrição do aparelho	65
7. Dados técnicos	65
8. Instruções de segurança	66
9. Utilização	68
9.1. Triturar.....	68
9.2. Bater natas.....	70
10. Limpeza e conservação	70
11. Resolução de falhas	71
12. Eliminação	71
13. Garantia da Kompernass Handels GmbH	71
13.1. Assistência Técnica.....	72
13.2. Importador.....	72

1. Introdução

Parabéns pela compra do seu novo aparelho!



Optou por um produto moderno e de elevada qualidade. O manual de instruções é parte integrante deste produto. Este contém instruções importantes para a segurança, a utilização e a eliminação. Antes de utilizar o produto, familiarize-se com todas as instruções de operação e segurança. Utilize este produto apenas como descrito e nas áreas de aplicação indicadas. Ao transferir o produto para terceiros, entregue todos os respetivos documentos.

2. Utilização correta

Este aparelho destina-se exclusivamente a triturar alimentos sem ossos em pequenas quantidades e a bater natas. Este aparelho foi concebido exclusivamente para a utilização doméstica privada. Este aparelho não foi concebido para utilização em empresas nem para utilização comercial.

3. Indicações de aviso e símbolos utilizados

No presente manual de instruções, na embalagem e no aparelho são utilizadas as seguintes indicações de aviso e símbolos (se aplicável):

	PERIGO! Uma indicação de aviso com este símbolo e com a palavra sinalizadora "PERIGO" identifica uma situação de perigo iminente que, se não for evitada, terá como consequência ferimentos graves ou mortais.
	AVISO! Uma indicação de aviso com este símbolo e com a palavra sinalizadora "AVISO" identifica uma possível situação de perigo que, se não for evitada, poderá ter como consequência ferimentos graves ou mortais.
	CUIDADO! Uma indicação de aviso com este símbolo e com a palavra sinalizadora "CUIDADO" identifica uma possível situação de perigo que, se não for evitada, poderá ter como consequência ferimentos ligeiros ou moderados.

	ATENÇÃO! Uma indicação de aviso com este símbolo e com a palavra sinalizadora "ATENÇÃO" identifica uma possível situação que, se não for evitada, poderá ter como consequência danos materiais.
	Uma nota fornece informações adicionais que facilitam o manuseamento do aparelho.
	Corrente/tensão alternada
	isolamento duplo
	Adequado para a máquina de lavar loiça.
	Todas as peças deste aparelho que entram em contacto com alimentos são adequadas para utilização com produtos alimentares.
	Ler as instruções.
	Este produto cumpre os requisitos das diretivas europeias e nacionais em vigor.
	Não colocar aparelhos elétricos no lixo doméstico!
	Elimine os resíduos de embalagem de modo ecológico.
	Embalagem composta por materiais recicláveis. Tenha em atenção a identificação dos materiais de embalagem ao proceder à separação de resíduos: Estes estão identificados com abreviações (a) e algarismos (b), com os seguintes significados: 1-7: plásticos, 20-22: papel e cartão, 80-98: compostos.

8. Instruções de segurança

PERIGO DE CHOQUE ELÉTRICO!

- Ligue o aparelho apenas a uma tomada devidamente instalada, com uma tensão de rede de 220-240 V ~, com 50 Hz.
 - Se o cabo de alimentação deste aparelho for danificado, terá de ser substituído pelo fabricante, pelo respetivo Serviço de Apoio ao Cliente ou por uma pessoa igualmente qualificada, a fim de evitar situações de perigo.
 - Em caso de falhas de funcionamento, e antes de limpar o aparelho, retire a ficha da tomada.
 - Retire o cabo de alimentação da tomada elétrica, puxando sempre pela ficha e nunca pelo próprio cabo.
 - Não dobre nem esmague o cabo de alimentação e coloque-o de modo que ninguém possa pisá-lo ou tropeçar no mesmo.
 - Não exponha o aparelho a humidade nem o utilize ao ar livre. No entanto, em caso de infiltração de líquido no corpo do aparelho, remova imediatamente a ficha da tomada e solicite a respetiva reparação por técnicos devidamente qualificados.
 - Nunca toque no aparelho, no cabo de alimentação e na ficha elétrica com as mãos molhadas.
 - Se o cabo de alimentação ou o bloco do motor estiverem danificados, o aparelho deve ser reparado por um técnico antes de voltar a ser utilizado. O corpo do bloco do motor não pode ser aberto. Caso contrário, a segurança não é assegurada e a garantia extingue-se.
 - Após a utilização, desligue imediatamente o aparelho da corrente. Este só fica totalmente isento de corrente quando retira a ficha da tomada.
-  Nunca mergulhe o bloco do motor em líquidos nem permita que penetrem líquidos no corpo do mesmo.

AVISO! PERIGO DE FERIMENTOS!

- Antes da substituição de acessórios ou peças adicionais que se movam durante o funcionamento, o aparelho tem de ser desligado e a ficha retirada da tomada.

- Nunca utilize o aparelho para fins diferentes dos descritos neste manual.
 - Tenha cuidado ao esvaziar a taça! A lâmina é muito afiada!
 - Tenha cuidado ao limpar o aparelho! A lâmina é muito afiada!
 - O aparelho deve ser sempre desligado da corrente em caso de inexistência de vigilância e antes da montagem, desmontagem ou limpeza.
 - Este aparelho não pode ser utilizado por crianças.
 - O aparelho e o respetivo cabo de ligação devem ser mantidos afastados das crianças.
 - Este aparelho pode ser utilizado por pessoas com capacidades físicas, sensoriais ou mentais reduzidas, ou com falta de experiência e/ou conhecimento, caso sejam vigiadas ou instruídas sobre a utilização segura do aparelho e tenham compreendido os perigos daí resultantes.
 - As crianças não podem brincar com o aparelho.
 - As crianças devem ser vigiadas para garantir que não brincam com o aparelho.
 - Perigo de ferimentos ao manusear a lâmina extremamente afiada. Após a utilização e limpeza, volte a montar o aparelho, de modo que não se possa ferir na lâmina desprotegida. Mantenha a lâmina fora do alcance de crianças.
 - Nunca retire os alimentos da taça com a lâmina ainda em rotação. Perigo de ferimentos!
 - Aguarde até que a lâmina pare, antes de retirar o bloco do motor.
 - Nunca toque na lâmina em rotação! Perigo de ferimentos!
- ⚠ AVISO! PERIGO DE INCÊNDIO!**
- O aparelho não pode funcionar durante mais de 30 segundos com a lâmina ou 1 minuto com o disco para emulsionar. Após este período, aguarde que o aparelho arrefeça.

! ATENÇÃO! DANOS NO APARELHO!

- Tenha em atenção a tabela acerca das quantidades de enchimento no capítulo "9.1. Triturar". Caso contrário, existe perigo de sujidade, porque o conteúdo pode transbordar.
- O bloco do motor não pode ser lavado na máquina de lavar loiça, pois poderá ser danificado.
- Não encha o aparelho com líquidos quentes! Caso contrário, o aparelho pode ser danificado!

9. Utilização

9.1. Triturar

i Nota:

- ▶ Antes da primeira utilização, tem de limpar meticolosamente o aparelho de acordo com as instruções apresentadas no capítulo "Limpeza".

1) Coloque o recipiente 7 na base 10.

2) Encaixe o porta-lâmina 6 com a lâmina 8 no apoio 9.

3) Prepare os alimentos, cortando os pedaços grandes em pedaços mais pequenos (aprox. 2 cm), de modo que caibam no recipiente 7.

4) Coloque os alimentos no recipiente 7. Para resultados ideais, recomendamos as seguintes quantidades máximas de enchimento:

Alimento	Quantidade máx. de enchimento	Tempo de preparação	Velocidade
Cebolas	100 g	Por impulsos	nível II
Alho	150 g	Por impulsos	nível II
Tomates	200 g	10 seg.	nível I
Avelãs	200 g	3 x 8 seg.	nível II
Amêndoas	200 g	Trituração grossa: 1 x 15 seg. Trituração média: 2 x 15 seg. Trituração fina: 3 x 15 seg.	nível II
Queijo (Gouda, jovem, refrigerado)	150 g	2 x 15 seg.	nível II
Ovos (cozidos)	3 unidades (150 g)	2 x 4 seg.	nível II
Carne	200 g	4 x 12 seg.	nível II
Cubos de gelo	100 g	15 x 1 seg. Por impulsos	nível II

- 5) Feche o recipiente **7** com a tampa **5**: coloque-a sobre o recipiente **7**, de modo que as saliências na tampa **5** encaixem nas calhas do recipiente **7**. Rode depois a tampa **5**, de modo que as saliências deslizem para baixo nas calhas.
- 6) Coloque o bloco do motor **3** no colar da tampa **4**.
- 7) Ligue a ficha elétrica a uma tomada.

i Nota:

- ▶ Durante o processamento dos alimentos, segure o recipiente **7** com uma mão e o bloco do motor **3** com a outra.
- 8) Prima o botão de velocidade **1/2** desejado. A lâmina **8** rodará enquanto mantiver o botão de velocidade **1/2** pressionado. O motor para assim que o botão for solto.

i Nota:

- ▶ Se, durante a preparação, alguns pedaços maiores de alimento ficarem agarrados à parede do recipiente, retire o bloco do motor **3** do colar da tampa **4**. Agite o recipiente **7** vigorosamente e, de seguida, reinicie a preparação. Remova eventuais resíduos com um rapador.
 - ▶ Alimentos particularmente duros deverão ser cortados em pedaços pequenos (aprox. 2 cm) antes da preparação. Caso contrário, o motor pode bloquear. Para alimentos duros, selecione uma preparação por impulsos. Para esse fim, prima repetidamente, por breves segundos, o respetivo botão de velocidade **1/2**. Se o alimento não for completamente triturado, corte-o em pedaços mais pequenos ou levante o bloco do motor **3** e remova-o do colar da tampa **4**. Agite o recipiente **7** vigorosamente e, de seguida, reinicie a preparação.
- 9) Quando os alimentos estiverem triturados, solte o botão de velocidade **1/2**.

- 10) Desligue a ficha elétrica.

⚠ AVISO! PERIGO DE FERIMENTOS!

- ▶ Nunca retire os alimentos do recipiente **7** com a lâmina **8** ainda em rotação. Existe perigo de ferimentos e o conteúdo pode salpicar e sujar.

- 11) Aguarde até que a lâmina **8** pare.
- 12) Retire o bloco do motor **3** do colar da tampa **4**.
- 13) Retire a tampa **5**.

⚠ AVISO! PERIGO DE FERIMENTOS!

- ▶ Perigo de ferimentos ao manusear a lâmina **8** extremamente afiada. Mantenha a lâmina **8** fora do alcance das crianças.

- 14) Remova cuidadosamente o porta-lâmina **6** com a lâmina **8** para fora do recipiente **7**.
- 15) Retire os alimentos.

i Nota:

- ▶ Devido à trituração de alimentos mais duros que provocam atritos, com o tempo, o recipiente **7** pode ficar com um aspeto baço. Isto é normal e não exerce qualquer influência sobre o funcionamento do aparelho.
- ▶ Terminada a preparação dos alimentos, pode utilizar a base **10** como tampa para o recipiente **7**, mantendo assim os alimentos frescos durante mais tempo.
 - Retire o bloco do motor **3** e a tampa **5** do recipiente **7**.
 - Certifique-se de que remove o porta-lâmina **6** com a lâmina **8** do recipiente **7**, antes de armazenar os alimentos.
 - Solte a base **10** da parte inferior do recipiente **7**. Volte a base **10** ao contrário. Pode agora colocar a base **10** no recipiente **7**, de modo a fechar o recipiente **7**.

9.2. Bater natas

Com o disco para emulsionar 11 também pode bater natas neste aparelho:

- 1) Coloque o recipiente 7 na base 10.
- 2) Monte o disco para emulsionar 11 no porta-lâmina 6:
 - Para 100 ml de natas, coloque-o no porta-lâmina 6, de modo que o disco para emulsionar 11 assente e encaixe nas duas lâminas 8 (fig. 1):

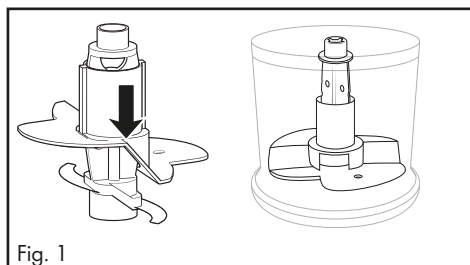

- Para 200 ml de natas, rode o disco para emulsionar 10 180° na horizontal (fig. 2), de modo que assente e encaixe apenas numa lâmina 7 (fig. 3). Este roda, então, mais acima nas natas:

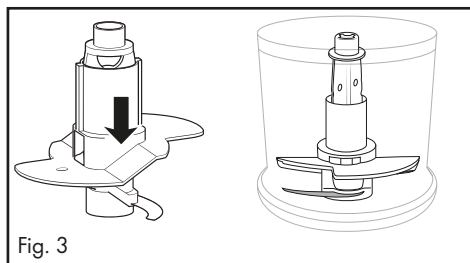
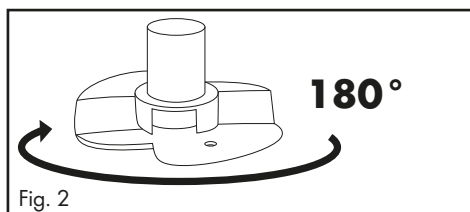

- 3) Encaixe o porta-lâmina 6 com o disco para emulsionar 11 no apoio 9.
- 4) Verta as natas para o recipiente.

- 5) Feche o recipiente 7 com a tampa 5: coloque-a sobre o recipiente 7, de modo que as saliências na tampa 5 encaixem nas calhas do recipiente 7. Rode depois a tampa 5, de modo que as saliências deslizem para baixo nas calhas.
- 6) Coloque o bloco do motor 3 no colar da tampa 4.
- 7) Ligue a ficha elétrica a uma tomada.

i Nota:

- ▶ Para fazer chantilly, as natas têm de estar bem frescas antes de bater (temperatura máx. de 8 °C no frigorífico).
- ▶ Para 100 ml de natas recomendamos um tempo de batimento de aprox. 30 segundos a um nível de velocidade I (botão de velocidade - nível I 1).
- ▶ Para 200 ml de natas recomendamos um tempo de batimento de aprox. 30 - 50 segundos a um nível de velocidade I (botão de velocidade - nível I 1).
- ▶ No entanto, devido a diferentes influências, como p. ex. o teor de gordura das natas ou a temperatura exterior, o tempo pode variar! Observe as natas enquanto são batidas e adapte o tempo às suas necessidades.

10. Limpeza e conservação

⚠ PERIGO DE CHOQUE ELÉTRICO!

- ▶ Antes de limpar o aparelho, retire sempre a ficha da tomada.



Nunca mergulhe o aparelho em água nem o coloque debaixo de água corrente durante a limpeza.

⚠ AVISO! PERIGO DE FERIMENTOS!

- ▶ Perigo de ferimentos ao manusear a lâmina 8 extremamente afiada. Após a utilização e limpeza, volte a montar o aparelho, de modo que não se possa ferir na lâmina 8 desprotegida. Mantenha a lâmina 8 fora do alcance das crianças.

⚠ ATENÇÃO! DANOS MATERIAIS!

- ▶ O bloco do motor 3 não pode ser lavado na máquina de lavar loiça, pois poderá ser danificado.

- Desligue a ficha elétrica.
- Limpe o bloco do motor ③ com um pano húmido. Se necessário, adicione um detergente suave no pano. Limpe depois com um pano humedecido apenas com água limpa, de forma a eliminar todos os resíduos de detergente.
- Lave o recipiente ⑦, o disco para emulsionar ⑪, a tampa ⑤, a base ⑩, o porta-lâmina ⑥ e a lâmina ⑧ com água morna e um pouco de detergente de loiça suave. Passe todas as peças por água limpa, de forma a não ficarem quaisquer resíduos de detergente nas mesmas. Seque bem todas as peças.



Em alternativa, pode lavar todas as peças, exceto o bloco do motor ③, na máquina de lavar loiça. Coloque as peças, se possível, no cesto superior da máquina de lavar loiça. Certifique-se de que as peças não ficam presas.

11. Resolução de falhas

PROBLEMA	CAUSA POSSÍVEL	SOLUÇÕES POSSÍVEIS
O aparelho não funciona.	O aparelho não está ligado a uma tomada elétrica.	Ligue o aparelho a uma tomada elétrica.
	O aparelho está danificado.	Contacte a Assistência Técnica.
	Um fusível da instalação elétrica doméstica está queimado.	Verifique os fusíveis domésticos e, se necessário, substitua-os.
	Possivelmente, o aparelho está avariado.	Contacte a Assistência Técnica.

Caso não seja possível corrigir as falhas por meio da resolução de falhas acima descrita, ou caso detete outros tipos de falhas, contacte a nossa Assistência Técnica.

12. Eliminação



O símbolo do contentor do lixo com uma cruz por cima indica que este aparelho, no final da sua vida útil, não deve ser eliminado juntamente com os resíduos domésticos. O aparelho deve ser entregue em pontos de recolha apropriados, ecocentros ou centros de tratamento de resíduos autorizados.

Por favor, elimine todos os dados pessoais do aparelho antes de o devolver.

A embalagem é composta por materiais amigos do ambiente e pode ser descartada nos pontos de reciclagem locais.

Elimine a embalagem de modo ecológico.

13. Garantia da Kompennass Handel GmbH

Estimada Cliente, Estimado Cliente,

Este aparelho tem uma garantia de 3 anos a contar da data de compra. No caso deste produto ter defeitos, tem direitos legais contra o vendedor do produto. Estes direitos legais não são limitados pela nossa garantia que passamos a transcrever.

Condições de garantia

O prazo de garantia tem início na data da compra. Por favor, guarde bem o talão de compra. Este é necessário como comprovativo da compra.

Se, no prazo de três anos a contar da data de compra deste produto, ocorrer um defeito de material ou de fabrico, o produto será reparado ou substituído por nós, ao nosso critério, gratuitamente, ou o preço de compra será reembolsado. Esta garantia parte do princípio que o aparelho avariado e o comprovativo da compra (talão de compra) são apresentados no prazo de três anos, junto com uma descrição breve, por escrito, da falha e das circunstâncias em que a mesma ocorreu.

Se o defeito estiver coberto pela nossa garantia, receberá o produto reparado ou um novo produto. Com a substituição do produto é iniciado um novo prazo de garantia segundo DL 67/2003.

Prazo de garantia e direitos legais

O período de garantia não é prolongado pelo acionamento da mesma. Isto também se aplica a peças substituídas e reparadas. Danos e defeitos que possam eventualmente já existir no momento da compra devem ser imediatamente comunicados, após retirar o aparelho da embalagem. Expirado o período da garantia, quaisquer reparações necessárias estão sujeitas a pagamento.

Âmbito da garantia

O aparelho foi fabricado segundo diretivas de qualidade rigorosas, com o maior cuidado, e testado escrupulosamente antes da sua distribuição.

A garantia abrange apenas defeitos de material ou de fabrico. Esta garantia não abrange peças do produto sujeitas ao desgaste normal e que podem, por isso, ser consideradas peças de desgaste, ou danos em peças frágeis, p. ex., interruptores ou peças de vidro.

Esta garantia perde a validade, se o produto for danificado, utilizado incorretamente ou se a manutenção tenha sido realizada indevidamente. Para garantir uma utilização correta do produto, é necessário cumprir todas as instruções contidas no manual de instruções. Ações ou fins de utilização que são desaconselhados, ou para os quais é alertado no manual de instruções, têm de ser impreterivelmente evitados.

O produto foi concebido apenas para uso privado e não para uso comercial. A garantia extingue-se em caso de utilização incorreta, uso de força e intervenções que não tenham sido efetuadas pela nossa Filial de Assistência Técnica autorizada.

Procedimento em caso de acionamento da garantia

Para garantir um processamento rápido do seu pedido, siga, por favor, as seguintes instruções:

- Para todos os pedidos de esclarecimento, tenha à mão o talão de compra e o número do artigo (IAN) 496421_2507 como comprovativo da compra.
- O número do artigo consta da capa do manual de instruções (em baixo à esquerda), da placa de características, de uma impressão no produto ou do autocolante na traseira ou lado inferior do produto.

- Caso ocorram falhas de funcionamento ou outros defeitos, contacte primeiro o Serviço de Assistência Técnica, indicado em seguida, **telefonicamente** ou **por e-mail**.
- De seguida, pode enviar gratuitamente o produto registado como defeituoso, incluindo o comprovativo da compra (talão de compra) e indique o defeito e quando este ocorreu, para a morada do Serviço de Assistência Técnica que lhe foi indicada.



Em www.lidl-service.com poderá descarregar este manual de instruções e muitos outros manuais, bem como vídeos sobre produtos e software de instalação.

Com o código QR acede diretamente à página da Assistência Técnica Lidl (www.lidl-service.com) e poderá abrir o seu manual de instruções, introduzindo o número de artigo (IAN) 496421_2507.

13.1. Assistência Técnica

PT Assistência Portugal

Tel.: 800849000

E-Mail: kompernass@lidl.pt

IAN 496421_2507

13.2. Importador

Por favor, observe que a seguinte morada não é a morada do Serviço de Assistência Técnica. Primeiro entre em contacto com o Serviço de Assistência Técnica.

KOMPERNASS HANDELS GMBH

BURGSTRASSE 21

44867 BOCHUM

ALEMANHA

www.kompernass.com



KOMPERNASS HANDELS GMBH

BURGSTRASSE 21

44867 BOCHUM

GERMANY

www.kompernass.com

Last Information Update · Stand der Informationen · Version des informations

Stand van de informatie · Versione delle informazioni · Estado de las informaciones

Estado das informações: 08/2025 · Ident.-No.: SMZ260L5-052025-1

IAN 496421_2507