



SCHUHREGAL / 10 SHELF ROLLING SHOE RACK / MEUBLE À CHAUSSURES

DE AT CH

SCHUHREGAL

Montage- und Sicherheitshinweise

FR BE

MEUBLE À CHAUSSURES

Instruction de montage et de sécurité

PL

REGAŁ NA BUTY

Instrukcja montażu oraz bezpieczeństwa

SK

REGÁL NA TOPÁNKY

Montážne a bezpečnostné pokyny

GB IE

10 SHELF ROLLING SHOE RACK

Assembly and safety advice

NL BE

SCHOENENREK

Montage- en veiligheidsinstructies

CZ

BOTNÍK

Pokyny k montáži a bezpečnostní pokyny

DE/AT/CH	Montage- und Sicherheitshinweise	Seite	3
GB/IE	Assembly instructions and safety notes	Page	5
FR/BE	Instruction de montage et de sécurité	Page	7
NL/BE	Montage- en veiligheidsinstructies	Pagina	9
PL	Instrukcja montażu oraz bezpieczeństwa	Strona	11
CZ	Pokyny k montáži a bezpečnostní pokyny	Strana	13
SK	Montážne a bezpečnostné pokyny	Strana	15

Schuhregal

● Einleitung

Wir beglückwünschen Sie zum Kauf Ihres neuen Produkts. Sie haben sich damit für ein hochwertiges Produkt entschieden. Machen Sie sich vor der ersten Inbetriebnahme mit dem Produkt vertraut. Lesen Sie hierzu aufmerksam die nachfolgende Bedienungsanleitung und die Sicherheitshinweise. Benutzen Sie das Produkt nur wie beschrieben und für die angegebenen Einsatzbereiche. Bewahren Sie diese Anleitung an einem sicheren Ort auf. Händigen Sie alle Unterlagen bei Weitergabe des Produktes an Dritte mit aus.

● Bestimmungsgemäße Verwendung

Das Produkt ist für den privaten Gebrauch mit einer max. Belastung von 5 kg je Etage geeignet. Das Produkt ist nicht für den gewerblichen Gebrauch vorgesehen. Das Produkt wurde für den privaten Wohnbereich hergestellt.

● Technische Daten

Maße: 92 x 36,5 x 151 cm
(inkl. Rollen)

Max. Belastung je Etage: 5 kg



Sicherheitshinweise

BEWAHREN SIE DIESE ANLEITUNG GUT AUF!
HÄNDIGEN SIE ALLE UNTERLAGEN BEI WEITERGABE DES PRODUKTS AN DRITTE EBENFALLS MIT AUS.

-  **⚠️ WARNUNG! LEBENS- UND UNFALLGEFAHR FÜR KLEINKINDER UND KINDER!**

Lassen Sie Kinder niemals unbeaufsichtigt mit

dem Verpackungsmaterial. Es besteht Erstickungsgefahr.

- Halten Sie Kinder während der Montage vom Arbeitsbereich fern. Zum Lieferumfang gehören eine Vielzahl von kleinen Schrauben und anderen Kleinteilen. Diese Kleinteile können beim Verschlucken oder Inhalieren lebensgefährlich sein.
- Achten Sie darauf, dass das Produkt nur von fachkundigen Personen montiert wird.
- Stellen Sie das Produkt vor dem Gebrauch auf einem ebenen, festen Untergrund auf, andernfalls könnte das Produkt instabil werden und zur Seite fallen oder kippen. Dies kann zu Verletzungen oder Sachbeschädigung führen.
- Achten Sie vor der Benutzung des Produkts auf die richtige Stabilität.
- Dieses Produkt ist kein Spielzeug und sollte unter Aufsicht von Erwachsenen verwendet werden. Das Produkt ist kein Klettergerüst oder Spielzeug!
- Überprüfen Sie das Produkt vor jeder Verwendung auf Beschädigung oder Verschleiß. Verwenden Sie das Produkt nur in einem einwandfreien Zustand. Verwenden Sie das Produkt nicht, wenn Schäden sichtbar oder vermutet werden.
- Überprüfen Sie die Schraube regelmäßig auf festen Sitz und stellen Sie sicher, dass die Schweißverbindungen intakt sind.
- Verwenden Sie das Produkt nicht in der Nähe von offenem Feuer.
- Achten Sie bitte darauf, dass Personen, insbesondere Kinder, nicht auf das Produkt steigen oder sich daran hochziehen. Das Produkt könnte umfallen.
- Stellen Sie die Rollen fest, wenn Sie das Schuhregal nicht bewegen.

● Montage

Wir empfehlen, das Produkt zu zweit aufzubauen, um Verletzungen oder Sachschäden am Produkt zu vermeiden.

● Reinigung und Pflege

- Reinigen Sie das Produkt mit einem feuchten Tuch und einem milden Reinigungsmittel.
- Lagern Sie das Produkt in einem geschützten, trockenen Raum. Lagern Sie das trockene und saubere Produkt immer bei Raumtemperatur.

● Entsorgung

Die Verpackung besteht aus umweltfreundlichen Materialien, die Sie über die örtlichen Recyclingstellen entsorgen können.

Möglichkeiten zur Entsorgung des ausgedienten Produkts erfahren Sie bei Ihrer Gemeinde- oder Stadtverwaltung.

● Garantie

Das Produkt wurde nach strengen Qualitätsrichtlinien sorgfältig produziert und vor Anlieferung gewissenhaft geprüft. Im Falle von Mängeln dieses Produkts stehen Ihnen gegen den Verkäufer des Produkts gesetzliche Rechte zu. Diese gesetzlichen Rechte werden durch unsere im Folgenden dargestellte Garantie nicht eingeschränkt.

Sie erhalten auf dieses Produkt 3 Jahre Garantie ab Kaufdatum. Die Garantiefrist beginnt mit dem Kaufdatum. Bitte bewahren Sie den Original-Kassenbonnut auf. Diese Unterlage wird als Nachweis für den Kauf benötigt.

Tritt innerhalb von 3 Jahren ab dem Kaufdatum dieses Produkts ein Material- oder Fabrikationsfehler auf, wird das Produkt von uns – nach unserer Wahl – für Sie kostenlos repariert oder ersetzt. Diese Garantie verfällt, wenn das Produkt beschädigt, nicht sachgemäß benutzt oder gewartet wurde.

Die Garantieleistung gilt für Material- oder Fabrikationsfehler. Diese Garantie erstreckt sich nicht auf Produktteile, die normaler Abnutzung ausgesetzt sind (z. B. Batterien) und daher als Verschleißteile angesehen werden können oder Beschädigungen

an zerbrechlichen Teilen, z. B. Schalter, Akkus oder die aus Glas gefertigt sind.

● Abwicklung im Garantiefall

Um eine schnelle Bearbeitung Ihres Anliegens zu gewährleisten, folgen Sie bitte den folgenden Hinweisen:

Bitte halten Sie für alle Anfragen den Kassenbonn und die Artikelnummer (z. B. IAN 123456_7890) als Nachweis für den Kauf bereit.

Die Artikelnummer entnehmen Sie bitte dem Typenschild, einer Gravur, auf dem Titelblatt Ihrer Anleitung (unten links) oder als Aufkleber auf der Rück- oder Unterseite.

Sollten Funktionsfehler oder sonstige Mängel auftreten, kontaktieren Sie zunächst die nachfolgend benannte Serviceabteilung telefonisch oder per E-Mail.

Ein als defekt erfasstes Produkt können Sie dann unter Beifügung des Kaufbelegs (Kassenbonn) und der Angabe, worin der Mangel besteht und wann er aufgetreten ist, für Sie portofrei an die Ihnen mitgeteilte Service-Anschrift übersenden.

● Service

Ⓛ DE **Service Deutschland**

Tel.: 0800 5435 111
(kostenfrei aus dem dt.
Festnetz/ Mobilfunknetz)
E-Mail: owim@lidl.de

Ⓛ AT **Service Österreich**

Tel.: 0820 201 222 (0,15 EUR/Min.)
E-Mail: owim@lidl.at

Ⓛ CH **Service Schweiz**

Tel.: 0842 665566
(0,08 CHF/Min., Mobilfunk max.
0,40 CHF/Min.)
E-Mail: owim@lidl.ch

10 Shelf Rolling Shoe Rack

● Introduction

We congratulate you on the purchase of your new product. You have chosen a high quality product. Familiarise yourself with the product before using it for the first time. In addition, please carefully refer to the operating instructions and the safety advice below. Only use the product as instructed and only for the indicated field of application. Keep these instructions in a safe place. If you pass the product on to anyone else, please ensure that you also pass on all the documentation with it.

● Intended use

This product is suitable for private use with a max. load of 5 kg per shelf. This product is not intended for commercial purposes. This product was manufactured for private residential use.

● Technical Data

Dimension:	92 x 36.5 x 151 cm (with casters)
Max. load per shelf:	5 kg



Safety information

KEEP THESE INSTRUCTIONS IN A SAFE PLACE!
WHEN PASSING THIS PRODUCT ON TO OTHERS;
PLEASE INCLUDE ALL THE DOCUMENTS.



⚠ WARNING! DANGER TO LIFE AND RISK OF ACCIDENT FOR INFANTS AND CHILDREN!

Never leave children unsupervised with the packaging materials. The packaging material poses a suffocation hazard.

- During installation keep children away from the area in which you are working. The contents of this package include many small screws and other small parts. These small parts could be inhaled or swallowed and cause a danger to life.
- Make sure that the product is only assembled by competent persons.
- Set the product on a level, firm surface, otherwise the product could become instable and tip to the side and/or fall over. This can lead to injuries or damage.
- Verify the product is stable before use.
- This product is not a toy and should be used under adult supervision. The product is not a climbing frame or a toy!
- Check the product for damage and wear before each use. Only use the product in good condition. Do not use the product if damage is visible or suspected.
- Check the screw regularly for tightness and make sure the welded joints are intact.
- Do not use the product close to a naked flame.
- Please ensure that persons, especially children, do not climb on the product or pull themselves up on it. The product could fall over.
- Lock the castors when you do not move the shoe rack.

● Assembly

We recommend that two persons assemble the product together in order to avoid injuries or damage to people or the product.

● Cleaning and care

- Clean the product with damp cloth and a mild detergent
- Store the product in a sheltered dry room. Always store the dry and clean product at room temperature.

● Disposal

The packaging is made entirely of recyclable materials, which you may dispose of at local recycling facilities.

Contact your local refuse disposal authority for more details of how to dispose of your worn-out product.

● Warranty

The product has been manufactured to strict quality guidelines and meticulously examined before delivery. In the event of product defects you have legal rights against the retailer of this product. Your legal rights are not limited in any way by our warranty detailed below.

The warranty for this product is 3 years from the date of purchase. Should this product show any fault in materials or manufacture within 3 years from the date of purchase, we will repair or replace it – at our choice – free of charge to you.

The warranty period begins on the date of purchase. Please keep the original sales receipt in a safe location. This document is required as your proof of purchase. This warranty becomes void if the product has been damaged, or used or maintained improperly.

The warranty applies to defects in material or manufacture. This warranty does not cover product parts subject to normal wear, thus possibly considered consumables (e.g. batteries) or for damage to fragile parts, e.g. switches, rechargeable batteries or glass parts.

● Warranty claim procedure

To ensure quick processing of your case, please observe the following instructions:

Please have the till receipt and the item number (e.g. IAN 123456_7890) available as proof of purchase.

You will find the item number on the type plate, an engraving on the front page of the instructions (bottom left), or as a sticker on the rear or bottom of the appliance.

If functional or other defects occur, please contact the service department listed either by telephone or by e-mail.

You can return a defective product to us free of charge to the service address that will be provided to you. Ensure that you enclose the proof of purchase (till receipt) and information about what the defect is and when it occurred.

● Service

Ⓜ **Service Great Britain**

Tel.: 0800 404 7657

E-Mail: owim@lidl.co.uk

Ⓜ **Service Ireland**

Tel.: 1890 930 034

(0,08 EUR/Min., (peak))

(0,06 EUR/Min., (off peak))

E-Mail: owim@lidl.ie

Meuble à chaussures

● Introduction

Nous vous félicitons pour l'achat de votre nouveau produit. Vous avez opté pour un produit de grande qualité. Avant la première mise en service, vous devez vous familiariser avec toutes les fonctions du produit. Veuillez lire attentivement le mode d'emploi ci-dessous et les consignes de sécurité. N'utilisez le produit que pour l'usage décrit et les domaines d'application cités. Conserver ces instructions dans un lieu sûr. Si vous donnez le produit à des tiers, remettez-leur également la totalité des documents.

● Utilisation conforme

Le produit est uniquement destiné à un usage privé, et peut supporter une charge maximale de 5 kg par niveau. Le produit n'est pas destiné à un usage commercial. Le produit a été conçu pour les espaces d'habitation privés.

● Caractéristiques techniques

Dimensions : 92 x 36,5 x 151 cm
(avec les roues)

Charge max. par étage : 5 kg



Consignes de sécurité

CONSERVEZ SOIGNEUSEMENT CETTE NOTICE !
REMETTEZ TOUS LES DOCUMENTS AUX UTILISATEURS AUXQUELS VOUS TRANSMETTREZ LE PRODUIT.

-  **AVERTISSEMENT !**
DANGER DE MORT ET RISQUE D'ACCIDENT POUR LES ENFANTS EN BAS AGE ET LES ENFANTS !

Ne laissez jamais les enfants manipuler les emballages sans surveillance. Risque d'asphyxie.

- Toujours tenir les enfants éloignés de la zone de travail lors du montage. Le contenu fourni comprend de nombreuses petites vis et autres petites pièces. Celles-ci représentent un danger de mort en cas d'ingestion ou d'inhalation.
- Veillez à ce que le produit soit uniquement monté par des personnes compétentes.
- Avant utilisation, assurez-vous que le produit se trouve sur une surface stable et plane. Dans la cas contraire, le produit pourrait se trouver en position instable et tomber/basculer sur le côté. Des blessures ou dommages matériels peuvent en résulter.
- Veillez à utiliser le produit sur une surface stable.
- Ce produit n'est pas un jouet et il doit uniquement être utilisé sous la surveillance d'un adulte. Le produit ne doit pas être escaladé et n'est pas un jouet !
- Avant chaque utilisation, vérifiez que le produit ne présente aucune trace de dommages ou d'usure. Utilisez uniquement le produit en parfait état. N'utilisez pas le produit si vous constatez ou supposez la présence de dommages.
- Vérifiez régulièrement que les vis sont correctement serrées, et assurez-vous que les soudures sont intactes.
- N'utilisez pas le produit à proximité d'un feu ouvert.
- Veuillez vous adresser que personne, en particulier des enfants, ne monte sur le produit ou ne s'y appuie. Le produit pourrait se renverser.
- Bloquez les roues, lorsque vous ne déplacez pas l'étagère à chaussures.

● Montage

Nous recommandons de monter le produit à deux pour éviter toute blessure ou endommagement du produit.

● Nettoyage et entretien

- Nettoyez le produit avec un chiffon humide imbibé de détergent neutre.

- Entreposez le produit dans un endroit protégé et sec. Rangez le produit à l'état propre et sec, et toujours à température ambiante.

● Mise au rebut

L'emballage se compose de matières recyclables pouvant être mises au rebut dans les déchetteries locales.

Votre mairie ou votre municipalité vous renseigneront sur les possibilités de mise au rebut des produits usagés.

● Garantie

Le produit a été fabriqué selon des critères de qualité stricts et contrôlé consciencieusement avant sa livraison. En cas de défaillance, vous êtes en droit de retourner ce produit au vendeur. La présente garantie ne constitue pas une restriction de vos droits légaux.

Ce produit bénéficie d'une garantie de 3 ans à compter de sa date d'achat. La durée de garantie débute à la date d'achat. Veuillez conserver le ticket de caisse original. Il fera office de preuve d'achat.

Si un problème matériel ou de fabrication devait survenir dans 3 ans suivant la date d'achat de ce produit, nous assurons à notre discrétion la réparation ou le remplacement du produit sans frais supplémentaires. La garantie prend fin si le produit est endommagé suite à une utilisation inappropriée ou à un entretien défaillant.

La garantie couvre les vices matériels et de fabrication. Cette garantie ne s'étend ni aux pièces du produit soumises à une usure normale (p. ex. des piles) et qui, par conséquent, peuvent être considérées comme des pièces d'usure, ni aux dommages sur des composants fragiles, comme des interrupteurs, des batteries ou des éléments fabriqués en verre.

● Faire valoir sa garantie

Pour garantir la rapidité d'exécution de la procédure de garantie, veuillez respecter les indications suivantes :

Veuillez conserver le ticket de caisse et la référence du produit (par ex. IAN 123456_7890) à titre de preuve d'achat pour toute demande.

Le numéro de référence de l'article est indiqué sur la plaque d'identification, gravé sur la page de titre de votre manuel (en bas à gauche) ou sur un autocollant apposé sur la face arrière ou inférieure du produit.

En cas de dysfonctionnement du produit, ou de tout autre défaut, contactez en premier lieu le service après-vente par téléphone ou par e-mail aux coordonnées indiquées ci-dessous.

Vous pouvez alors envoyer franco de port tout produit considéré comme défectueux au service clientèle indiqué, accompagné de la preuve d'achat (ticket de caisse) et d'une description écrite du défaut avec mention de sa date d'apparition.

● Service après-vente

FR Service après-vente France

Tél. : 0800 919270

E-Mail : owim@lidl.fr

BE Service après-vente Belgique

Tél. : 070 270 171 (0,15 EUR/Min.)

E-Mail : owim@lidl.be

Schoenenrek

● Inleiding

Hartelijk gefeliciteerd met de aankoop van uw nieuwe product. U hebt voor een hoogwaardig product gekozen. Maak u voor de eerste ingebruikname vertrouwd met het product. Lees hiervoor aandachtig de volgende gebruiksaanwijzing en de veiligheidsvoorschriften. Gebruik het product alleen zoals beschreven en voor de aangegeven toepassingsgebieden. Bewaar deze gebruiksaanwijzing op een veilige plek. Geef, wanneer u het product doorgeeft aan derden, ook alle documenten mee.

● Correct gebruik

Het product is bestemd voor privégebruik en mag tot maximaal 5 kg per etage worden belast. Het product is niet bestemd voor commercieel gebruik. Het product is gemaakt voor gebruik in de privéwoonsfeer.

● Technische gegevens

Afmetingen: 92 x 36,5 x 151 cm
(incl. wieltjes)
Max. belasting per etage: 5 kg



Veiligheidsinstructies

BEWAAR DEZE GEBRUIKSAANWIJZING ZORGVULDIG! GEEF OOK ALLE DOCUMENTEN MEE WANNEER U HET PRODUCT AAN DERDEN GEEFT.

-  **WAARSCHUWING! LEVENSGEVAAR EN KANS OP ONGEVALLEN VOOR KLEUTERS EN KINDEREN!** Laat kinderen nooit zonder toezicht bij het verpakkingsmateriaal. Er bestaat verstikkingsgevaar.

- Houd kinderen tijdens de montage bij de werkplek vandaan. Tot de omvang van de levering behoren veel kleine schroeven en andere kleine onderdelen. Bij innemen of inslikken kunnen deze kleine onderdelen levensgevaarlijk zijn.
- Let erop dat het product alleen door vakkundige personen wordt gemonteerd.
- Plaats het product voor het gebruik op een vlakke, stevige ondergrond, anders kan het product instabiel worden en opzij vallen of kantelen. Dit kan leiden tot verwondingen of materiële schade.
- Let voor het gebruik van het product op een goede stabiliteit.
- Dit product is geen speelgoed en mag alleen onder toezicht van volwassenen worden gebruikt. Het product is geen klimrek of speelgoed!
- Controleer het product voor elk gebruik op beschadiging of slijtage. Gebruik het product alleen als het in onberispelijke staat verkeert. Gebruik het product niet bij zichtbare of vermoedelijke beschadigingen.
- Controleer regelmatig of de schroeven nog goed vast zitten en de lasverbindingen nog intact zijn.
- Gebruik het product niet in de buurt van open vuur.
- Let er a.u.b. op dat personen, met name kinderen, niet op het product klimmen of zich eraan omhoog trekken. Het product kan dan omvallen.
- Zet de wieltjes vast als u het schoenenrek niet verplaatst.

● Montage

Wij raden aan om het product met twee personen in elkaar te zetten om verwondingen of materiële schade aan het product te vermijden.

● Reiniging en onderhoud

- Reinig het product met een vochtige doek en een mild reinigingsmiddel.

- Bewaar het product in een beschermd, droge ruimte. Bewaar het droge en schone product altijd op kamertemperatuur.

● Afvoer

De verpakking bestaat uit milieuvriendelijke grondstoffen die u via de plaatselijke recyclingcontainers kunt afvoeren.

Informatie over de mogelijkheden om het uitgediende product na gebruik te verwijderen, verstrekt uw gemeentelijke overheid.

● Garantie

Het product wordt volgens strenge kwaliteitsrichtlijnen zorgvuldig geproduceerd en voor levering grondig getest. In geval van schade aan het product kunt u rechtmatig beroep doen op de verkoper van het product. Deze wettelijke rechten worden door onze hierna vermelde garantie niet beperkt.

Op dit product verlenen wij 3 jaar garantie vanaf aankoopdatum. De garantieperiode start op de dag van aankoop. Bewaar de originele kassabon alstublieft. Dit document is nodig als bewijs voor aankoop.

Wanneer binnen 3 jaar na de aankoopdatum van dit product een materiaal- of productiefout optreedt, dan wordt het product door ons – naar onze keuze – gratis voor u gerepareerd of vervangen. Deze garantie komt te vervallen als het product beschadigd wordt, niet correct gebruikt of onderhouden wordt.

De garantie geldt voor materiaal- en productiefouten. Deze garantie is niet van toepassing op productonderdelen, die onderhevig zijn aan normale slijtage en hierdoor als aan slijtage onderhevige onderdelen gelden (bijv. batterijen) of voor beschadigingen aan breekbare onderdelen, zoals bijv. schakelaars, accu's of dergelijke onderdelen, die gemaakt zijn van glas.

● Afwikkeling in geval van garantie

Om een snelle afhandeling van uw reclamatie te waarborgen dient u de volgende instructies in acht te nemen:

Houd bij alle vragen alstublieft de kassabon en het artikelnummer (bijv. IAN 123456_7890) als bewijs van aankoop bij de hand.

Het artikelnummer vindt u op de typeplaat, ingegraveerd, op het titelblad van uw handleiding (linksonder) of als sticker op de achter- of onderzijde.

Wanneer er storingen in de werking of andere gebreken optreden, dient u eerst telefonisch of per e-mail contact met de onderstaande service-afdeling op te nemen.

Een als defect geregistreerd product kunt u dan samen met uw aankoopbewijs (kassabon) en vermelding van de concrete schade alsmede het tijdstip van optreden voor u franco aan het u meegedeelde servicepunt verzenden.

● Service

Ⓝ **Service Nederland**

Tel.: 0900 0400 223 (0,10 EUR/Min.)

E-Mail: owim@lidl.nl

Ⓟ **Service België**

Tel.: 070 270 171 (0,15 EUR/Min.)

E-Mail: owim@lidl.be

Regał na buty

● Wstęp

Gratulujemy Państwu zakupu nowego produktu. Zdecydowali się Państwo na zakup produktu najwyższej jakości. Przed uruchomieniem urządzenia po raz pierwszy zapoznaj się z nim. W tym celu przeczytaj uważnie poniższą instrukcję obsługi oraz wskazówki dotyczące bezpieczeństwa. Produkt należy użytkować w sposób tu opisany i zgodnie z określonym zakresem zastosowania. Należy przechowywać tę instrukcję w bezpiecznym miejscu. Przekazując produkt innej osobie, należy również przekazać wszystkie dokumenty.

● Zastosowanie zgodne z przeznaczeniem

Produkt przeznaczony jest do prywatnego użytku z maksymalnym obciążeniem wynoszącym 5 kg na półkę. Produkt nie jest przeznaczony do użytku komercyjnego. Produkt został wykonany do prywatnych gospodarstw domowych.

● Dane techniczne

Wymiary: 92 x 36,5 x 151 cm
(z kółkami)

Maks. obciążenie
na półkę: 5 kg



Wskazówki bezpieczeństwa

NALEŻY ZACHOWAĆ INSTRUKCJĘ NA PRZYSZŁOŚĆ! W PRZYPADKU PRZEKAZANIA PRODUKTU INNEJ OSOBIE NALEŻY DOŁĄCZYĆ DO NIEGO CAŁĄ JEGO DOKUMENTACJĘ.

-  **⚠ OSTRZEŻENIE! ZAGROŻENIE ŻYCIA I NIEBEZPIECZEŃSTWO WYPADKU U DZIECI!**

Nigdy nie pozostawiać dzieci bez nadzoru z materiałem opakowania. Niebezpieczeństwo uduszenia.

- Podczas montażu należy pilnować, aby w pobliżu miejsca pracy nie było dzieci. W zestawie znajdują się liczne małe śruby i inne drobne części. Połknięcie lub zainhalowanie małych części może zagrozić życiu.
- Zadbaj o to, aby produkt został zamontowany przez osobę posiadającą odpowiednie kwalifikacje.
- Produkt przed użyciem należy ustawić na równym, twardym podłożu, w przeciwnym razie mógłby on utracić stabilność, przechylić się na bok lub przewrócić. Może to prowadzić do poważnych obrażeń ciała lub szkód rzeczowych.
- Przed użyciem należy sprawdzić właściwą stabilność produktu.
- Ten produkt nie jest zabawką i powinien być używany przez dzieci wyłącznie pod nadzorem osób dorosłych. Produkt nie jest drabinką do wspinania się ani zabawką!
- Produkt należy sprawdzić przed każdym użyciem pod kątem uszkodzenia lub zużycia. Produktu należy używać tylko jeśli jest w nienagannym stanie. Nie używać produktu w razie stwierdzenia widocznych uszkodzeń lub przypuszczenia, że takie mogą być.
- Regularnie sprawdzać śrubę pod kątem mocnego osadzenia i upewnić się, że połączenia spawane są nienaruszone.
- Nie używać produktu w pobliżu otwartego ognia.
- Proszę uważać na to, aby nikt, w szczególności dzieci, nie wspinały się na produkt ani się na nim nie podciągały. Produkt mógłby się przewrócić.
- Zablokować kółka, jeśli regał na buty nie jest przesuwany.

● Montaż

Zalecamy montaż produktu w dwie osoby, aby uniknąć obrażeń lub szkód rzeczowych produktu.

● Czyszczenie i pielęgnacja

- Czyścić produkt wilgotną ściereczką, w razie potrzeby z dodatkiem łagodnego środka myjącego.
- Produkt przechowywać w chronionym, suchym pomieszczeniu. Przechowywać suchy i czysty produkt zawsze w temperaturze pokojowej.

● Utylizacja

Opakowanie wykonane jest z materiałów przyjaznych dla środowiska, które można przekazać do utylizacji w lokalnym punkcie przetwarzania surowców wtórnych.

Informacji na temat możliwości utylizacji wyeksploatowanego produktu udziela urząd gminy lub miasta.

● Gwarancja

Produkt wyprodukowano według wysokich standardów jakości i poddano skrupulatnej kontroli przed wysyłką. W przypadku wad produktu nabywcy przysługują ustawowe prawa. Gwarancja nie ogranicza ustawowych praw nabywcy produktu.

Produkt objęte jest 3 gwarancją, licząc od daty zakupu. Gwarancja wygasa w razie zawinionego przez użytkownika uszkodzenia produktu, niewłaściwego użycia lub konserwacji.

W przypadku wystąpienia w ciągu 3 lat od daty zakupu wad materiałowych lub fabrycznych, dokonujemy – według własnej oceny – bezpłatnej naprawy lub wymiany produktu.

Świadczenie gwarancyjne obejmuje wady materiałowe i fabryczne. Gwarancja nie obejmuje części produktu ulegających normalnemu zużyciu, uznawanych za części zużywalne (np. baterie) oraz uszkodzeń części łamliwych, np. przetłączników, akumulatorów lub wykonanych ze szkła.

Zgodnie z Kodeksem Cywilnym art. 581 §1 wraz z wymianą urządzenia lub ważnej części czas gwarancji rozpoczyna się na nowo.

● Sposób postępowania w przypadku naprawy gwarancyjnej

Aby zapewnić szybkie rozpatrzenie Państwa wniosku, prosimy stosować się do następujących wskazówek:

Przed skontaktowaniem się z działem serwisowym należy przygotować paragon i numer artykułu (np. IAN 123456_7890) jako dowód zakupu.

Numer artykułów można znaleźć na tabliczce znamionowej, na grawerunku, na stronie tytułowej jego instrukcji (na dole po lewej stronie) lub jako naklejkę na stronie odwrotnej lub spodniej.

W razie wystąpienia błędów w działaniu lub innych wad, należy skontaktować się najpierw z wymienionym poniżej działem serwisowym telefonicznie lub pocztą elektroniczną.

Produkt uznany za uszkodzony można następnie z dołączeniem dowodu zakupu (paragonu) i podaniem, na czym polega wada i kiedy wystąpiła, przesłać bezpłatnie na podany Państwu adres serwisu.

● Serwis

PL Serwis Polska

Tel.: 22 397 4996

E-Mail: owim@lidl.pl

Botník

● Úvod

Blahopřejeme Vám ke koupi nového výrobku. Rozhodli jste se pro kvalitní výrobek. Před prvním uvedením do provozu se seznámte s výrobkem. K tomu si pozorně přečtěte následující návod k obsluze a bezpečnostní pokyny. Používejte výrobek jen popsáním způsobem a pouze pro uvedené oblasti použití. Uchovejte si tento návod na bezpečném místě. Všechny podklady vydejte při předání výrobku i třetí osobě.

● Použití ke stanovenému účelu

Výrobek je určen k osobnímu použití při zatížení každé police maximálně 5 kg. Výrobek není určen pro podnikatelské účely. Výrobek byl vyroben pro privátní obytné prostory.

● Technická data

Rozměry: 92 x 36,5 x 151 cm
(vč. koleček)

Max. nosnost jedné police: 5 kg



Bezpečnostní upozornění

TENTO NÁVOD DOBŘE USCHOVEJTE! PŘI PŘEDÁNÍ VÝROBKU TŘETÍ OSOĚ PŘEDEJTE SOUČASNĚ I VEŠKEROU JEHO DOKUMENTACI.

-  **VÝSTRAHA! NEBEZPEČÍ OHROŽENÍ ŽIVOTA A ÚRAZU MALÝCH I VĚTŠÍCH DĚTÍ!** Nenechávejte děti nikdy bez dohledu s obalovým materiálem. Hrozí nebezpečí udušení.
- Během montáže chraňte pracoviště před dětmi. Součástí dodávky je velký počet malých šroubů

a jiných drobných dílů. Tyto malé díly mohou při spolknutí nebo vdechnutí způsobit udušení.

- Pamatujte, že výrobek smí montovat pouze osoby s odbornými znalostmi.
- Před použitím výrobek postavte na rovnou a pevnou podložku, v opačném případě může být výrobek nestabilní a může spadnout nebo se převrátit. Následkem mohou být zranění nebo věcné škody.
- Při používání výrobku dbejte na správnou stabilitu.
- Tento výrobek není hračka a smí být používán pouze pod dohledem dospělých osob. Tento výrobek není určen ke šplhání a není hračka!
- Kontrolujte výrobek před každým použitím, zda není poškozený nebo opotřebovaný. Používejte pouze výrobek v bezvadném stavu. Nepoužívejte výrobek s viditelným poškozením, nebo pokud se domníváte, že má vady.
- Pravidelně kontrolujte šrouby, zda jsou dostatečně utažené a ujistěte se, že jsou svary nepoškozené.
- Nepoužívejte výrobek v blízkosti otevřeného ohně.
- Zajistěte, aby na výrobek nestoupaly žádné osoby, zejména děti, a aby na výrobek nešplhaly. Výrobek se může převrátit a spadnout.
- Zajistěte kolečka, pokud nebudete botník přesouvat.

● Montáž

Doporučujeme provést montáž výrobku ve dvou, abyste předešli zranění nebo poškození výrobku.

● Čištění a ošetřování

- Výrobek čistěte vlhkou utěrkou a mírným čisticím prostředkem.
- Skladujte výrobek v suché chráněné místnosti. Výrobek skladujte vždy suchý a čistý za pokojové teploty.

● Zlikvidování

Obal se skládá z ekologických materiálů, které můžete zlikvidovat prostřednictvím místních sběren recyklovatelných materiálů.

O možnostech likvidace vysloužilých zařízení se informujte u správy vaší obce nebo města.

● Záruka

Výrobek byl vyroben s nejvyšší pečlivostí podle přísných kvalitativních směrnic a před odesláním prošel výstupní kontrolou. V případě závad máte možnost uplatnění zákonných práv vůči prodejci. Vaše práva ze zákona nejsou omezena naší níže uvedenou zárukou.

Na tento artikl platí 3 záruka od data zakoupení. Záruční lhůta začíná od data zakoupení. Uschovejte si dobře originál pokladní stvrzenky. Tuto stvrzenku budete potřebovat jako doklad o zakoupení.

Pokud se do 3 let od data zakoupení tohoto výrobku vyskytne vada materiálu nebo výrobní vada, výrobek Vám – dle našeho rozhodnutí – bezplatně opravíme nebo vyměníme. Tato záruka zaniká, jestliže se výrobek poškodí, neodborně použil nebo neobdržel pravidelnou údržbu.

Záruka platí na vady materiálu a výrobní vady. Tato záruka se nevztahuje na díly výrobku podléhající opotřebení (např. na baterie), dále na poškození křehkých, choulostivých dílů, např. vypínačů, akumulátorů nebo dílů zhotovených ze skla.

● Postup v případě uplatňování záruky

Pro zajištění rychlého zpracování Vašeho případu se řiďte následujícími pokyny:

Pro všechny požadavky si připravte pokladní stvrzenku a číslo artiklu (např. IAN 123456_7890) jako doklad o zakoupení.

Číslo artiklu najdete na typovém štítku, gravuře, titulní stránce návodu (vlevo dole) nebo na nálepce na zadní nebo spodní straně.

V případě poruch funkce nebo jiných závad nejdříve kontaktujte, telefonicky nebo e-mailem, v následujícím textu uvedené servisní oddělení.

Výrobek registrovaný jako vadný potom můžete s přiloženým dokladem o zakoupení (pokladní stvrzenkou) a údaji k závadě a kdy k ní došlo, bezplatně zaslat na adresu servisu, která Vám byla sdělena.

● Servis

Servis Česká republika

Tel.: 800 143 873

E-Mail: owim@lidl.cz

Regál na topánky

● Úvod

Blahoželáme Vám ku kúpe Vášho nového výrobku. Kúpou ste sa rozhodli pre vysoko kvalitný produkt. Pred prvým uvedením do prevádzky sa oboznámte s výrobkom. Za týmto účelom si pozorne prečítajte nasledujúci návod na obsluhu a bezpečnostné pokyny. Výrobok používajte iba v súlade s popisom a v uvedených oblastiach používania. Tento návod uschovajte na bezpečnom mieste. Ak výrobok odozdáte ďalšej osobe, priložte k nemu aj všetky podklady.

● Používanie v súlade s určeným účelom

Výrobok je vhodný na súkromné používanie s maximálnym zaťažením 5 kg na každú policu. Výrobok nie je určený na komerčné účely. Výrobok bol vyrobený pre súkromné obytné oblasti.

● Technické údaje

Rozmery: 92 x 36,5 x 151 cm
(vrát. koliesok)

Max. zaťaženie
každej police: 5 kg



Bezpečnostné upozornenia

TENTO NÁVOD SI DOBRE USCHOVAJTE! AK VÝROBOK ODOVDÁTE ĎALŠEJ OSOBE, PRILOŽTE K NEMU AJ VŠETKY PODKLADY.

-  **VAROVANIE! NEBEZPEČENSTVO OHROZENIA ŽIVOTA A NEBEZPEČENSTVO ÚRAZU PRE MALÉ I STARŠIE DETI!**

Nikdy nenechávajte deti bez dozoru s obalovým materiálom. Hrozí nebezpečenstvo zadusenía.

- Počas montáže zabráňte prístupu detí do pracovnej oblasti. Súčasťou dodávky je množstvo malých skrutiek a iných drobných súčiastok. Drobné časti môžu byť v prípade prehĺtnutia alebo vdýchnutia životu nebezpečné.
- Dbajte na to, aby výrobok montovali iba osoby s odbornými znalosťami.
- Pred používaním postavte výrobok na rovný, pevný podklad, inak môže byť nestabilný a prevrátiť sa nabok. Môže to viesť k poraneniám alebo k vzniku vecných škôd.
- Pred používaním skontrolujte správnu stabilitu výrobku.
- Tento výrobok nie je hračka a mal by byť používaný iba pod dozorom dospeljej osoby. Výrobok nie je určený na lezenie alebo na hranie!
- Pred každým použitím výrobok skontrolujte ohľadom poškodenia alebo opotrebovania. Výrobok používajte, iba ak je v bezchybnom stave. Výrobok nepoužívajte, ak vidíte alebo predpokladáte akékoľvek poškodenia.
- Pravidelne kontrolujte pevné priliehanie skrutky a uistite sa, že sú zvarové spoje intaktné.
- Nepoužívajte výrobok v blízkosti otvoreného ohňa.
- Zabezpečte, aby sa osoby, najmä deti, nemohli na výrobok postaviť alebo sa naň šplhať. Výrobok sa môže prevrátiť.
- Zaisťte kolieska, ak už regál na obuv nehybete.

● Montáž

Odporúčame, aby demontáž výrobku vykonalí dve osoby, aby nedošlo k poraneniám alebo vzniku vecných škôd na výrobku.

● Čistenie a údržba

- Výrobok čistite vlhkou handričkou a jemným čistiacim prostriedkom.
- Výrobok skladujte v chránenej, suchej miestnosti. Suchý a čistý výrobok skladujte vždy pri izbovej teplote.

● Likvidácia

Obal pozostáva z ekologických materiálov, ktoré môžete odovzdať na miestnych recyklačných zberných miestach.

O možnostiach likvidácie opotrebovaného výrobku sa môžete informovať na Vašej obecnej alebo mestskej správe.

● Záruka

Tento výrobok bol dôkladne vyrobený podľa prísnych akostných smerníc a pred dodaním svedomito testovaný. V prípade nedostatkov tohto výrobku Vám prináležia zákonné práva voči predajcovi produktu. Tieto zákonné práva nie sú našou nižšie uvedenou zárukou obmedzené.

Na tento produkt poskytujeme 3-ročnú záruku od dátumu nákupu. Záručná doba začína plynúť dátumom kúpy. Starostlivo si prosím uschovajte originálny pokladničný lístok. Tento doklad je potrebný ako dôkaz o kúpe.

Ak sa v rámci 3 rokov od dátumu nákupu tohto výrobku vyskytne chyba materiálu alebo výrobná chyba, výrobok Vám bezplatne opravíme alebo vymeníme – podľa nášho výberu. Táto záruka zaniká, ak bol produkt poškodený, neodborne používaný alebo neodborne udržiavaný.

Poskytnutie záruky sa vzťahuje na chyby materiálu a výrobné chyby. Táto záruka sa nevzťahuje na časti produktu, ktoré sú vystavené normálnemu opotrebovaniu, a preto ich je možné považovať za opotrebovateľné diely (napr. batérie) alebo na poškodenia na rozbitných dieloch, napr. na spínači, akumulátorových batériách alebo častiach, ktoré sú zhotovené zo skla.

● Postup v prípade poškodenia v záruke

Pre zaručenie rýchleho spracovania Vašej požiadavky dodržte prosím nasledujúce pokyny:

Pre všetky otázky majte pripravený pokladničný doklad a číslo výrobku (napr. IAN 123456_7890) ako dôkaz o kúpe.

Číslo výrobku nájdete na typovom štítku, gravúre, na prednej strane Vášho návodu (dole vľavo) alebo ako nálepku na zadnej alebo spodnej strane.

Ak sa vyskytnú funkčné poruchy alebo iné nedostatky, najskôr telefonicky alebo e-mailom kontaktujte následne uvedené servisné oddelenie.

Produkt označený ako defektný potom môžete s priloženým dokladom o kúpe (pokladničný lístok) a uvedením, v čom spočíva nedostatok a kedy sa vyskytol, bezplatne odoslať na Vám oznámenú adresu servisného pracoviska.

● Servis

 **Servis Slovensko**

Tel.: 0850 232001

E-pošta: owim@idl.sk

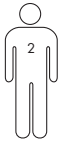

Sie benötigen · You need · Il vous faut · U hebt nodig
Potrzebujecie · Pořebujete · Budete potrebovať:

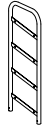

1xA

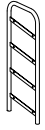

1xB

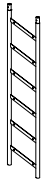

1xC

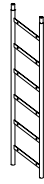

1xD



2xE

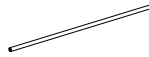

20xF



1xK



4xL



40xM



2xG



2xH



1xI



4xJ



1xN



4xO



4xP

A

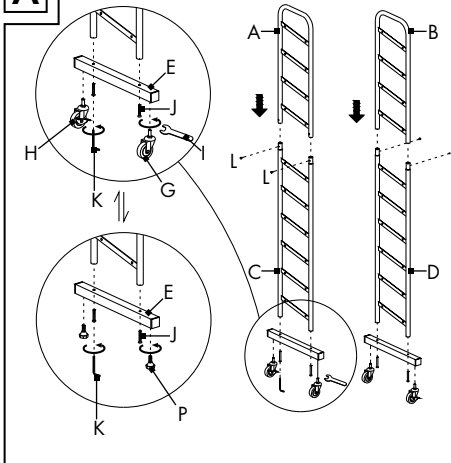

B

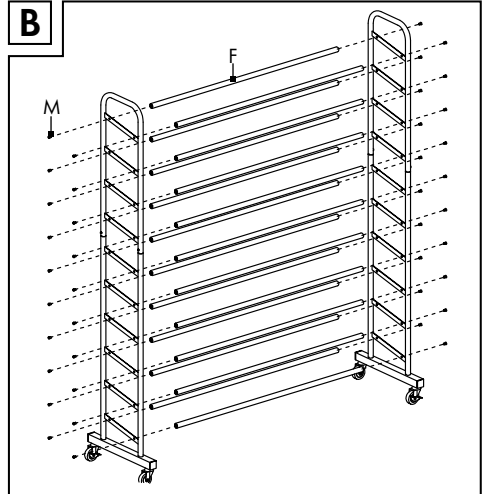

C

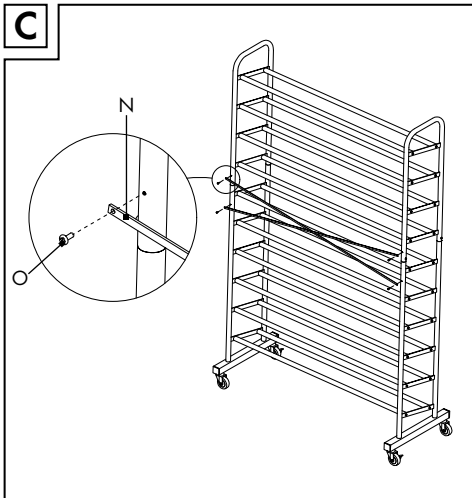

D

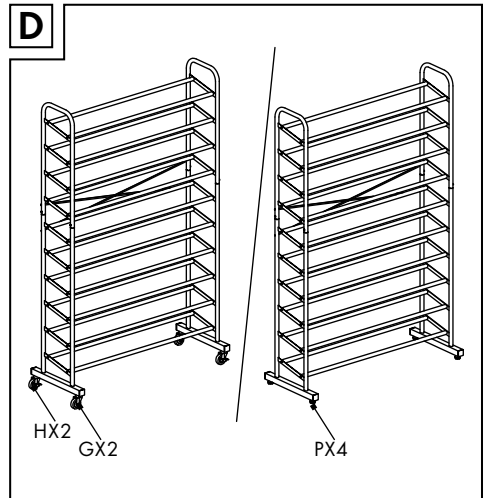

OWIM GmbH & Co. KG

Stiftsbergstraße 1
74167 Neckarsulm
GERMANY

Model-No.: HG04222
Version: 10/2019

Stand der Informationen · Last Information Update
Version des informations · Stand van de informatie
Stan informacii · Stav informací · Stav informácií:
07/2019 · Ident.-No.: HG04222072019-8

IAN 317639_1904

