



## FALTBARES FUSSBALLTOR

(DE) (AT) (CH)

### FALTBARES FUSSBALLTOR

Gebrauchsanweisung

(IT) (CH)

### PORTA DA CALCIO PIEGHEVOLE

Istruzioni d'uso

(FR) (CH)

### BUT DE FOOTBALL PLIANT

Notice d'utilisation



IAN 445523\_2307

(DE) (AT) (CH)  
(FR) (IT)

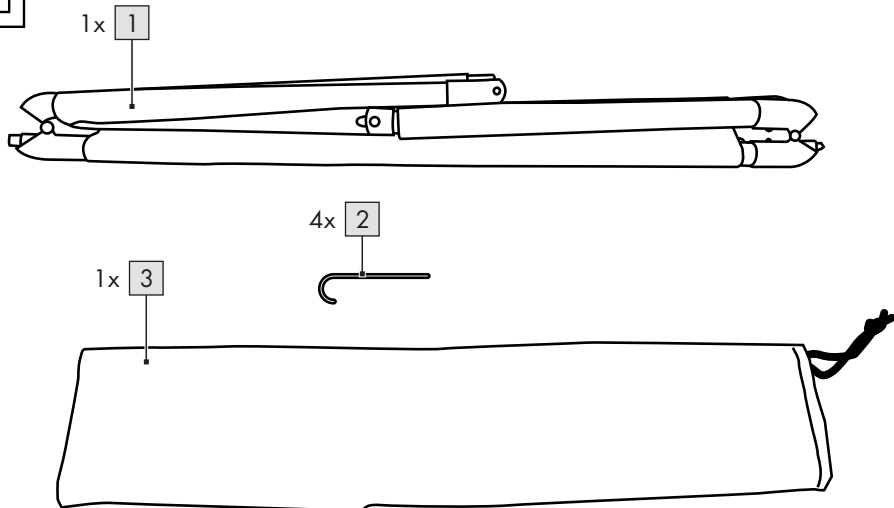
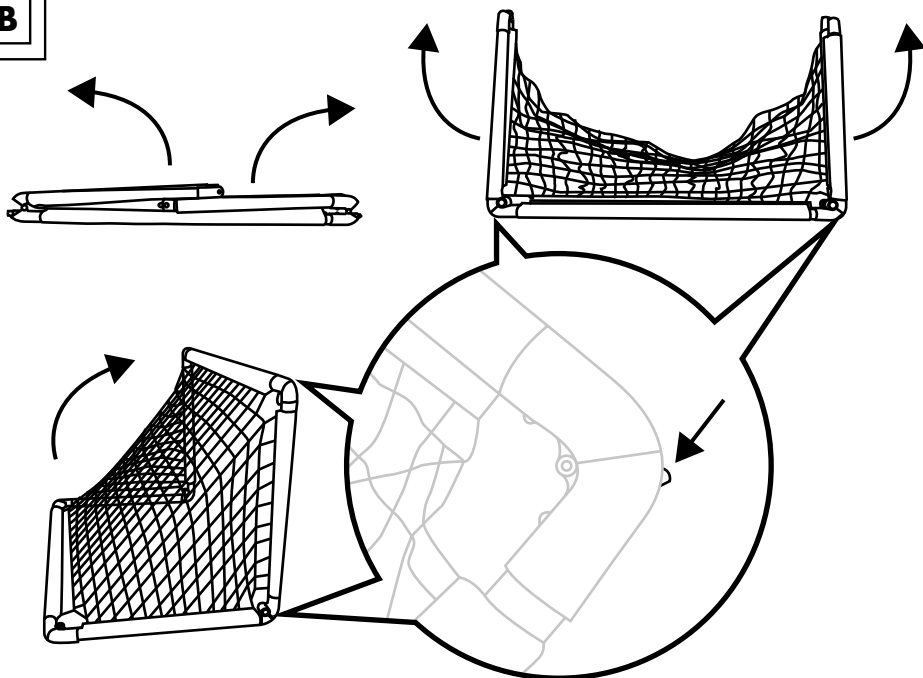
**A****B**

C

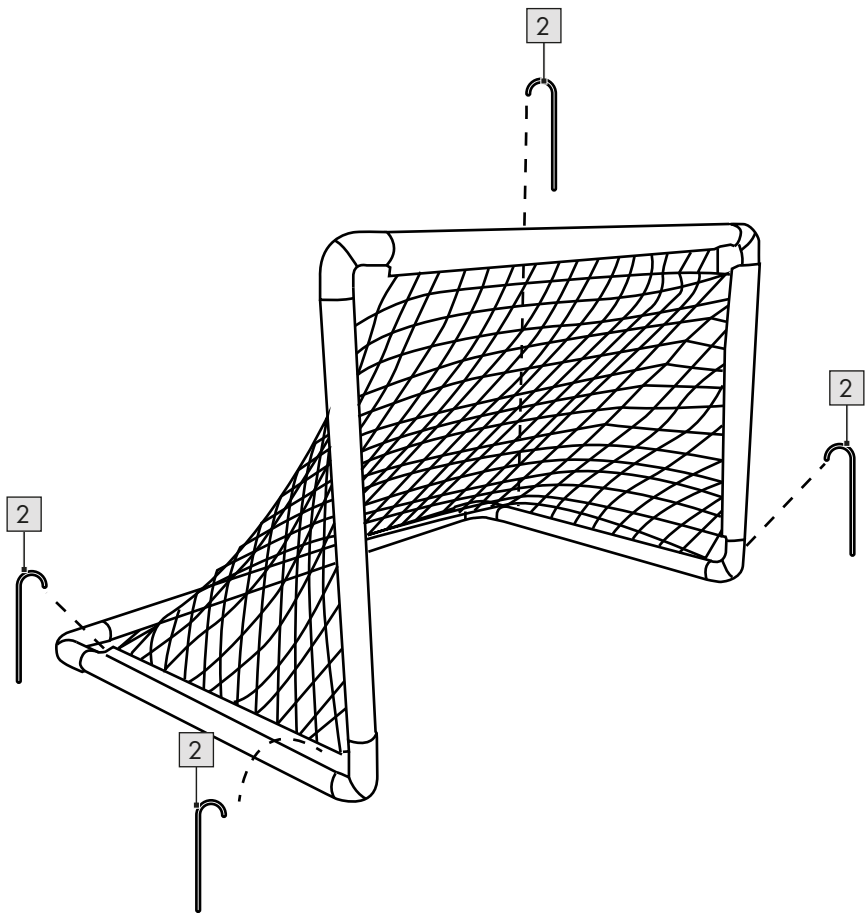

DE AT CH

**WICHTIG, FÜR SPÄTERE BEZUGNAHME  
AUFBEWAHREN: SORGFÄLTIG LESEN!**

FR CH

**IMPORTANT, À CONSERVER POUR CONSULTATION  
ULTÉRIEURE : À LIRE ATTENTIVEMENT !**

IT CH

**IMPORTANTE: CONSERVARE PER EVENTUALI  
NECESSITÀ FUTURE: LEGGERE CON ATTENZIONE!**

Herzlichen Glückwunsch!

Mit Ihrem Kauf haben Sie sich für einen hochwertigen Artikel entschieden. Machen Sie sich vor der ersten Verwendung mit dem Artikel vertraut.



**Lesen Sie hierzu aufmerksam die nachfolgende Gebrauchsanweisung.**

Benutzen Sie den Artikel nur wie beschrieben und für die angegebenen Einsatzbereiche. Bewahren Sie diese Gebrauchsanweisung gut auf. Händigen Sie alle Unterlagen bei Weitergabe des Artikels an Dritte ebenfalls mit aus.

## Lieferumfang (Abb. A)

- 1 x Fußballtor, faltbar (1)
- 4 x Erdnagel (2)
- 1 x Aufbewahrungsbeutel (3)
- 1 x Gebrauchsanweisung

## Technische Daten

Maße (aufgebaut):

ca. 89 x 55 x 55 cm (L x B x H)



Herstellungsdatum (Monat/Jahr):  
11/2023



Hiermit erklärt Delta-Sport Handelskontor GmbH, dass dieser Artikel mit den folgenden grundlegenden

Anforderungen und den übrigen einschlägigen Bestimmungen übereinstimmt:

2009/48/EG – Spielzeug-Richtlinie

## Bestimmungsgemäße Verwendung

Der Artikel ist ein Spielzeug und für den privaten Gebrauch konzipiert.

Der Artikel entspricht nicht den Anforderungen für Sport-Tore der Norm DIN EN 748:2006.

Achtung. Dieses Tor ist ausschließlich für Fußball konstruiert und für keine anderen Zwecke.

## Sicherheitshinweise

### Verletzungsgefahr!

- Achtung. Nicht für Kinder unter 36 Monaten geeignet. Strangulationsgefahr. Lange Schnur.
- Achtung. Altersempfehlung: ab 6 Jahren.
- Achtung. Alle Verpackungs- und Befestigungsmaterialien sind nicht Bestandteil des Spielzeugs und müssen aus Sicherheitsgründen stets entfernt werden, bevor der Artikel Kindern zum Spielen übergeben wird.
- Lassen Sie Kinder niemals unbeaufsichtigt mit dem Verpackungsmaterial. Es besteht Erstickungsgefahr.
- Kinder dürfen nur unter Aufsicht von Erwachsenen mit dem Artikel spielen.
- Der Zusammenbau ist durch einen Erwachsenen vorzunehmen. Achten Sie darauf, dass der Artikel und sämtliche Bestandteile bzw. Komponenten nur im aufgebauten Zustand an das Kind übergeben werden.
- Der Artikel muss während der Benutzung auf ebenem Grund platziert werden.
- Beim Toraufbau ist eine freie Fläche von 3 m Umkreis zu gefährdeten Hindernissen, wie Fensterscheiben oder Straßen, nötig.
- Bauen Sie den Artikel auf, wie in der Gebrauchsanweisung beschrieben. Nehmen Sie keine Veränderungen am Artikel vor.
- Stellen Sie sicher, dass alle Erdnägel tief im Boden verankert sind.
- Achtung. Nicht auf den Artikel klettern.
- Sichern Sie den Artikel immer gegen Umstürzen auch wenn er gerade nicht verwendet wird.
- Entfernen Sie eventuell entstandene scharfe Kanten sofort.
- Prüfen Sie den Artikel vor jedem Gebrauch auf Beschädigungen oder Abnutzungen. Kontrollieren Sie stets den festen Sitz aller Verbindungselemente. Der Artikel darf nur in einwandfreiem Zustand verwendet werden!
- Achten Sie beim Auf- und Zuklappen besonders auf Ihre Finger. Es besteht Verletzungsgefahr durch Quetschungen.

- Achten Sie darauf, dass die Klappfunktion ordnungsgemäß arretiert ist, bevor Sie den Artikel benutzen.
- Achten Sie darauf, dass der Artikel vollständig ausgespannt wurde, bevor Sie den Artikel benutzen.
- Der Artikel ist kein Kletter- oder Spielgerät! Stellen Sie sicher, dass sich Personen, insbesondere Kinder, nicht an dem Artikel hochziehen oder daran anlehnen. Der Artikel kann umfallen.
- Wählen Sie einen möglichst festen, ebenerdigen Untergrund als Standplatz. Sandige Oberflächen reduzieren die Stabilität. Achten Sie auf einen Untergrund, der festen Halt für die Erdnägel bietet. Diese können sich sonst lösen und stellen eine Gefahr dar (z. B. stolpern, darauf fallen).
- Schlagen Sie die Erdnägel nie mit Gewalt in den Boden! Ggf. Abspannungen mithilfe einer Schlaufe verlängern und den Erdnagel an einem anderen Ort platzieren.

### **Vermeidung von Sachschäden!**

- Während der Lagerung sollte der Artikel keiner direkten Sonneneinstrahlung ausgesetzt werden. Wenn Sie das Fußballtor über einen längeren Zeitraum, zum Beispiel im Winter, nicht benutzen, empfehlen wir, den Artikel abzubauen, trocken und sauber bei Raumtemperatur zu lagern.

### **Aufbau**

1. Nehmen Sie den Artikel (1) aus dem Aufbewahrungsbeutel (3) und falten Sie ihn auseinander (Abb. B).

### **Hinweis: Klappen Sie erst die seitlichen Elemente aus und richten Sie dann das Tor auf.**

2. Achten Sie darauf, dass die Klappfunktion ordnungsgemäß arretiert ist, bevor Sie den Artikel benutzen.

3. Stecken Sie die Erdnägel (2) über die Stangen an den unteren Seiten des Fußballtores (1) und befestigen Sie sie im Boden (Abb. C).

### **Hinweis: Stecken Sie die Erdnägel etwas schräg in die Erde, damit eine hohe Festigkeit erreicht wird.**

### **Achten Sie darauf, dass nicht zu viel Spannung auf dem Artikel ist. Prüfen Sie die Verspannung je nach Witterung.**

### **Abbau**

Gehen Sie beim Abbau in der umgekehrten Reihenfolge des Aufbaus vor:

1. Ziehen Sie die Erdnägel (2) aus dem Boden (Abb. C).
  2. Entfernen Sie eventuelle Verschmutzung an den Erdnägeln und verstauen Sie sie im Aufbewahrungsbeutel (3).
  3. Zum Zusammenfallen des Tores, drücken Sie die Arretierpunkte ein (Abb. B).
- Achtung:** Achten Sie beim Auf- und Zuklappen besonders auf Ihre Finger. Es besteht Verletzungsgefahr durch Quetschungen.
4. Verstauen Sie den Artikel im Aufbewahrungsbeutel (3).

### **Lagerung, Reinigung**

Lagern Sie den Artikel bei Nichtbenutzung immer trocken und sauber bei Raumtemperatur. Nur mit einem feuchten Reinigungstuch reinigen und anschließend trockenwischen. WICHTIG! Nie mit scharfen Reinigungsmitteln reinigen.

### **Wartung**

Kontrollieren Sie regelmäßig die Unversehrtheit aller Verbindungsstellen (und überprüfen Sie Abspannungen) und den festen Sitz der Erdnägel.

### **Verletzungsgefahr!**

- Prüfen Sie regelmäßig Seile und anderes Zubehör auf Verschleiß. Sollten sich Abnutzungen und Defekte zeigen, sind die Teile sofort auszutauschen.

- Warten Sie den Artikel regelmäßig. Der Artikel kann bei fehlender Überprüfung und Wartung zur Gefahr werden!

Durch die Reinigung und Wartung verhindern Sie, dass der Artikel z. B. spröde oder brüchig wird.

Reinigen Sie den Artikel nach Gebrauch, damit die Qualität nicht durch Verschmutzungen leidet.

## Hinweise zur Entsorgung



Entsorgen Sie den Artikel und die Verpackungsmaterialien entsprechend den aktuellen örtlichen Vorschriften.

Bewahren Sie Verpackungsmaterialien (wie z. B. Folienbeutel) für Kinder unerschwinglich auf. Weitere Informationen zur Entsorgung des ausgedienten Artikels erhalten Sie bei Ihrer Gemeinde- oder Stadtverwaltung. Entsorgen Sie den Artikel und die Verpackung umweltschonend.



Der Recycling-Code dient der Kennzeichnung verschiedener Materialien zur Rückführung in den Wiederverwertungskreislauf (Recycling). Der Code besteht aus einem Recyclingsymbol für den Verwertungskreislauf und einer Nummer, die das Material kennzeichnet.

## Hinweise zur Garantie und Serviceabwicklung

Der Artikel wurde mit großer Sorgfalt und unter ständiger Kontrolle produziert. DELTA-SPORT HANDELSKONTOR GmbH räumt privaten Endkunden auf diesen Artikel drei Jahre Garantie ab Kaufdatum (Garantiefrist) nach Maßgabe der folgenden Bestimmungen ein. Die Garantie gilt nur für Material- und Verarbeitungsfehler. Die Garantie erstreckt sich nicht auf Teile, die der normalen Abnutzung unterliegen und deshalb als Verschleißteile anzusehen sind (z. B. Batterien) sowie nicht auf zerbrechliche Teile wie Schalter oder Teile, die aus Glas gefertigt sind.

Ansprüche aus dieser Garantie sind ausgeschlossen, wenn der Artikel unsachgemäß oder missbräuchlich oder nicht im Rahmen der vorgesehenen Bestimmung oder des vorgesehenen Nutzungsumfangs verwendet wurde oder Vorgaben in der Anleitung/Anweisung nicht beachtet wurden, es sei denn, der Endkunde weist nach, dass ein Material- oder Verarbeitungsfehler vorliegt, der nicht auf einem der vorgenannten Umstände beruht.

Ansprüche aus der Garantie können nur innerhalb der Garantiefrist unter Vorlage des Originalkassenbelegs geltend gemacht werden. Bitte bewahren Sie deshalb den Originalkassenbeleg auf. Die Garantiefrist wird durch etwaige Reparaturen aufgrund der Garantie, gesetzlicher Gewährleistung oder Kulanz nicht verlängert. Dies gilt auch für ersetzte und reparierte Teile. Bitte wenden Sie sich bei Beanstandungen zunächst an die untenstehende Service-Hotline oder setzen Sie sich per E-Mail mit uns in Verbindung. Liegt ein Garantiefall vor, wird der Artikel von uns – nach unserer Wahl – für Sie kostenlos repariert, ersetzt oder der Kaufpreis erstattet. Weitere Rechte aus der Garantie bestehen nicht. Ihre gesetzlichen Rechte, insbesondere Gewährleistungsansprüche gegenüber dem jeweiligen Verkäufer, werden durch diese Garantie nicht eingeschränkt.

IAN: 445523\_2307

- DE** Kundenservice Deutschland  
 Tel.: 0800 5435 111  
 E-Mail: [deltasport@lidl.de](mailto:deltasport@lidl.de)
- AT** Service Österreich  
 Tel.: 0800 447744  
 E-Mail: [deltasport@lidl.at](mailto:deltasport@lidl.at)
- CH** Service Schweiz  
 Tel.: 0800 56 44 33  
 E-Mail: [deltasport@lidl.ch](mailto:deltasport@lidl.ch)

Félicitations !

Vous venez d'acquérir un article de grande qualité. Avant la première utilisation, familiarisez-vous avec l'article.



**Pour cela, veuillez lire attentivement la notice d'utilisation suivante.**

Utilisez l'article uniquement comme indiqué et pour les domaines d'utilisation mentionnés. Conservez bien cette notice d'utilisation. Si vous cédez l'article à un tiers, veuillez à lui remettre l'ensemble de la documentation.

## Contenu de la livraison (fig. A)

- 1 but de football, pliable (1)
- 4 piquet (2)
- 1 sac de rangement (3)
- 1 notice d'utilisation

## Données techniques

Dimensions (monté) : env. 89 x 55 x 55 cm  
(L x l x h)



Date de fabrication (mois/année) :  
11/2023



Delta-Sport Handelskontor GmbH déclare par la présente que cet article répond aux exigences essentielles et aux autres dispositions en vigueur suivantes :  
2009/48/CE – Directive relative à la sécurité des jouets

## Utilisation conforme

L'article est un jouet et il est destiné à un usage privé.

L'article ne répond pas aux exigences relatives aux buts de sport de la norme DIN EN 748:2006.

Attention. Ce but est uniquement prévu pour le football et n'est pas destiné à un autre usage.

## Consignes de sécurité

### Risque de blessure !

- Attention. Ne convient pas aux enfants de moins de 36 mois. Danger de strangulation. Longue corde.
- Attention. Âge conseillé : à partir de 6 ans.
- Attention. Les matériaux d'emballage et de fixation ne font pas partie du jouet et doivent toujours être retirés pour des raisons de sécurité avant que les enfants ne puissent jouer avec.
- Ne laissez jamais les enfants sans surveillance avec le matériel d'emballage : il existe un risque d'étouffement.
- Les enfants ne sont autorisés à jouer avec l'article que sous surveillance d'un adulte.
- Assemblage par un adulte requis. Veillez à ce que l'article et tous les éléments ou composants ne soient remis à l'enfant qu'une fois assemblés.
- Pendant l'utilisation, l'article doit être placé sur une surface plane.
- Lors du montage du but, il est nécessaire de disposer d'une zone dégagée de 3 m d'envergure par rapport aux obstacles dangereux, tels que les fenêtres ou les routes.
- Montez l'article comme cela est décrit dans la notice d'utilisation. N'apportez aucune modification à l'article.
- Assurez-vous que tous les piquets sont enfoncés profondément dans le sol.
- Attention. Ne pas grimper sur l'article.
- Protégez toujours l'article contre les chutes, même lorsqu'il n'est pas utilisé.
- Retirez tout de suite tous les bords tranchants potentiels.
- Avant chaque utilisation, vérifiez que l'article ne montre aucun signe de dégradation ou d'usure. Contrôlez toujours le serrage de tous les éléments de raccords vissés. L'article ne doit être utilisé qu'en parfait état !
- Faites particulièrement attention à vos doigts lorsque vous dépliez et repliez l'article. Risque de blessure par pincement.
- Assurez-vous que la fonction de pliage est correctement bloquée avant d'utiliser l'article.



- Assurez-vous que l'article est totalement déplié avant de l'utiliser.
- L'article n'est pas un appareil d'escalade ni de jeu ! Veillez à ce que personne, en particulier les enfants, ne s'appuie sur l'article ou ne s'y hisse. L'article peut basculer.
- Choisissez la surface la plus stable et plane possible pour y installer l'article. Les surfaces sableuses réduisent la stabilité. Assurez-vous que le sol est suffisamment ferme pour supporter les piquets. Autrement, ils peuvent se détacher et présenter un danger (p. ex., trébucher ou tomber dessus).
- N'enfonchez jamais les piquets avec violence dans le sol ! Si nécessaire, prolongez les cordes de haubanage à l'aide d'une boucle et placez le piquet à un autre endroit.

### Éviter les dégâts matériels !

- Lorsqu'il est stocké, l'article ne doit pas recevoir de rayons directs du soleil. Si vous n'utilisez pas le but de football pendant une période prolongée, par exemple en hiver, nous vous recommandons de démonter l'article et de le stocker sec et propre dans un endroit à une température ambiante.

## Montage

1. Retirez l'article (1) du sac de rangement (3) et dépliez-le (fig. B).

**Remarque : Dépliez d'abord les éléments latéraux et redressez ensuite le but.**

2. Assurez-vous que la fonction de pliage est correctement bloquée avant d'utiliser l'article.
3. Placez les piquets (2) sur les poteaux au niveau de la bordure inférieure du but de football (1) et fixez-les dans le sol (fig. C).

**Remarque : Insérez les piquets dans le sol de manière légèrement penchée pour plus de solidité.**

**Assurez-vous que l'article n'est pas soumis à une trop grande tension.**

**Vérifiez la tension en fonction des conditions météorologiques.**

## Démontage

Pour le démontage, procédez dans l'ordre inverse du montage :

1. Retirez les piquets (2) du sol (fig. C).
2. Nettoyez les éventuelles salissures sur les piquets et replacez ces derniers dans le sac de rangement (3).
3. Pour replier le but, appuyez sur les goupilles de verrouillage (fig. B).

**Attention :** Faites particulièrement attention à vos doigts lorsque vous dépliez et repliez l'article. Risque de blessure par pincement.

4. Rangez l'article dans le sac de rangement (3).

## Stockage, nettoyage

Lorsque vous n'utilisez pas l'article, rangez-le toujours dans un endroit sec et propre à une température ambiante.

Nettoyez l'article uniquement avec un chiffon de nettoyage humide, puis l'essuyez.

**IMPORTANT !** Ne jamais laver avec des produits de nettoyage agressifs.

## Maintenance

Contrôlez régulièrement l'intégrité de tous les points de raccordement (et vérifiez les cordes de haubanage) ainsi que la stabilité des piquets.

### Risque de blessure !

- Vérifiez régulièrement l'usure des cordes et autres accessoires. Si vous faites le constat de signes d'usure ou de défauts, remplacez les pièces immédiatement.
- Entretenez régulièrement l'article. L'article peut devenir dangereux s'il n'est pas vérifié et entretenu !

En nettoyant et en entretenant l'article, vous évitez que celui-ci ne devienne par exemple cassant ou fragile.

Après utilisation, nettoyez l'article afin que les salissures ne nuisent pas à la qualité.

## Mise au rebut



Éliminez le produit et les matériaux d'emballage conformément aux réglementations locales actuelles en vigueur. Conservez les matériaux d'emballage (comme les sachets en plastique) hors de portée des enfants. Vous obtiendrez plus d'informations relatives à l'élimination du produit usagé auprès de votre commune ou de votre municipalité. Éliminez le produit et l'emballage dans le respect de l'environnement.



Le code de recyclage est utilisé pour identifier les différents matériaux à retourner dans le cycle de recyclage. Ce code se compose du symbole de recyclage, représentant le cycle de recyclage ainsi que d'un numéro identifiant le matériau.

## Indications concernant la garantie et le service après-vente

L'article a été produit avec grand soin et sous un contrôle constant. DELTA-SPORT HANDELS-KONTOR GmbH accorde au client final privé une garantie de trois ans sur cet article à compter de la date d'achat (période de garantie) conformément aux dispositions suivantes. La garantie ne vaut que pour les défauts de matériaux et de fabrication. La garantie ne couvre pas les pièces soumises à une usure normale, lesquelles doivent donc être considérées comme des pièces d'usure (comme p. ex., les piles), de même qu'elle ne couvre pas les pièces fragiles, telles que les interrupteurs ou les pièces fabriquées en verre.

Les réclamations au titre de cette garantie sont exclues si l'article a été utilisé de manière abusive ou inappropriée, hors du cadre de son usage ou du champ d'application prévu ou si les instructions de la notice d'utilisation n'ont pas été respectées, à moins que le client final ne prouve que l'article présentait un défaut de matériau ou de fabrication n'étant pas dû à l'une des conditions mentionnées ci-dessus.

Les réclamations au titre de la garantie ne peuvent être adressées pendant la période de garantie qu'en présentant le ticket de caisse original. Veuillez pour cela conserver le ticket de caisse original. Ceci s'applique également aux pièces remplacées et réparées.

Si vous avez des plaintes à formuler, veuillez d'abord contacter le service d'assistance téléphonique ci-dessous ou nous contacter par courrier électronique. Si le cas est couvert par la garantie, nous nous engageons - à notre appréciation - à réparer ou à remplacer l'article gratuitement pour vous ou à vous rembourser le prix d'achat. Aucun autre droit ne découle de la garantie.

Vos droits légaux, en particulier les droits de garantie contre le vendeur concerné, ne sont pas limités par cette garantie.

IAN : 445523\_2307



Service Suisse

Tel. : 0800 56 44 33

E-Mail : [deltasport@lidl.ch](mailto:deltasport@lidl.ch)

Congratulazioni!

Avete acquistato un articolo di alta qualità. Consigliamo di familiarizzare con l'articolo prima di cominciare ad utilizzarlo.



### **Leggere attentamente le seguenti istruzioni d'uso.**

Utilizzare l'articolo solo nel modo descritto e per gli ambiti di applicazione indicati. Conservare accuratamente queste istruzioni d'uso. In caso di trasferimento dell'articolo a terzi, consegnare tutti i documenti insieme all'articolo.

## **Contenuto della confezione (imm. A)**

1 x porta da calcio, pieghevole (1)

4 x picchetto (2)

1 x sacchetto di conservazione (3)

1 x istruzioni d'uso

## **Dati tecnici**

Dimensioni (ad articolo montato):

ca. 89 x 55 x 55 cm (L x L x A)



Data di produzione (mese/anno):

11/2023



Con la presente Delta-Sport Handel- skontor GmbH dichiara che questo articolo è conforme ai seguenti

requisiti di base e alle altre disposizioni vigenti:

2009/48/CE - Direttiva sulla sicurezza dei giocattoli

## **Utilizzo conforme**

L'articolo è un giocattolo ed è concepito per l'utilizzo privato.

L'articolo non è conforme ai requisiti della norma DIN EN 748:2006.

Avvertenza. Questa porta è costruita esclusivamente per il calcio e per nessun altro scopo.



## **Indicazioni di sicurezza**

### **Pericolo di subire lesioni!**

- Avvertenza. Non adatta a bambini di età inferiore a 36 mesi. Rischio di strangolamento. Corde lunghe.

- Avvertenza. Età consigliata: a partire da 6 anni.
- Avvertenza. Tutti i materiali della confezione e dei fissaggi non sono parte integrante del giocattolo e per motivi di sicurezza devono essere sempre tolti prima di affidare l'articolo ai bambini che ci giocheranno.
- Non permettere mai ai bambini di giocare con il materiale della confezione se non sorvegliati. Essi corrono il rischio di rimanere soffocati.
- I bambini possono giocare con l'articolo solo se sorvegliati da persone adulte.
- Richiesto assemblaggio da parte di un adulto. Assicurarsi che l'articolo, compresi tutti i pezzi o componenti, sia affidato al bambino solo se completamente montato.
- Durante l'utilizzo l'articolo deve essere collocato su un fondo piano.
- Quando si monta la porta è necessaria una superficie libera di 3 m di circonferenza, all'interno della quale non ci devono essere ostacoli che potrebbero rappresentare un pericolo, come lastre di finestre o strade.
- Montare l'articolo come descritto nelle istruzioni d'uso. Non apportare modifiche all'articolo.
- Assicurarsi che i picchetti siano ancorati in profondità nel terreno.
- Avvertenza. Non arrampicarsi sull'articolo.
- Fissare sempre l'articolo in modo che non possa ribaltarsi, anche quando non viene utilizzato.
- Eliminare subito gli eventuali spigoli aguzzi che si sono formati.
- Prima di ogni utilizzo verificare che l'articolo non presenti danni o segni di usura. Verificare regolarmente la tenuta stabile di tutti gli elementi di collegamento. L'articolo può essere utilizzato solo se in perfetto stato!
- Quando si apre e si richiude la sedia, fare particolare attenzione alle dita. Pericolo di subire ferite da schiacciamento.
- Assicurarsi che la funzione di ribaltamento sia correttamente bloccata prima di utilizzare l'articolo.

- Assicurarsi che l'articolo sia completamente esteso prima di utilizzarlo.
- L'articolo non è un'attrezzatura per arrampicarsi o per giocare! Assicurarsi che nessuno, in particolare i bambini, utilizzi l'articolo per sollevarsi o appoggiarsi. L'articolo può ribaltarsi.
- Scegliere un fondo possibilmente solido e piano in cui collocare l'articolo. Le superfici sabbiose riducono la stabilità. Scegliere un fondo che offre una tenuta stabile per i picchetti. In caso contrario, essi potrebbero staccarsi e rappresentare un pericolo (ad es. si potrebbe inciampare o cadere su di essi).
- Non conficcare mai i picchetti con violenza nel terreno! Prolungare eventualmente i tiranti con un cappio e collocare i picchetti in un'altra posizione.

### **Evitare i danni materiali!**

- Durante la conservazione, l'articolo non deve essere esposto alla luce solare diretta. In caso di mancato utilizzo dell'articolo per un periodo prolungato, ad esempio in inverno, consigliamo di smontare l'articolo e di conservarlo asciutto e pulito a temperatura ambiente.

## **Montaggio**

1. Estrarre l'articolo (1) dal sacchetto di conservazione (3) e dispiegarlo (imm. B).

### **Indicazione: estendere dapprima gli elementi laterali e poi sollevare la porta.**

2. Assicurarsi che la funzione di ribaltamento sia correttamente bloccata prima di utilizzare l'articolo.
3. Inserire i picchetti (2) attraverso le aste sui lati inferiori della porta da calcio (1) e fissarli nel terreno (imm. C).

### **Indicazione: Conficcare i picchetti nel terreno leggermente inclinati in modo da raggiungere un'alta stabilità.**

**Assicurarsi che non ci sia tensione eccessiva sull'articolo.**

**Verificare la tensione in funzione delle condizioni atmosferiche.**

## **Smontaggio**

Per smontare l'articolo, procedere con la successione inversa rispetto al montaggio:

1. Estrarre i picchetti (2) dal terreno (imm. C).
2. Eliminare l'eventuale sporcizia dai picchetti e riporli nel sacchetto di conservazione (3).
3. Per ripiegare la porta, premere sui punti di bloccaggio (imm. B).

**Avvertenza:** Quando si apre e si richiude la sedia, fare particolare attenzione alle dita. Pericolo di subire ferite da schiacciamento.

4. Riporre l'articolo nel sacchetto di conservazione (3).

## **Conservazione, pulizia**

In caso di mancato utilizzo, riporre l'articolo a temperatura ambiente in un luogo asciutto e pulito.

Pulire solo con un panno umido e quindi asciugare.

**IMPORTANTE!** Non utilizzare mai detergenti aggressivi.

## **Manutenzione**

Controllare regolarmente che tutti i punti di collegamento siano intatti (e verificare che non ci siano pezzi staccati) e che i picchetti siano stabili.

### **Pericolo di subire lesioni!**

- Verificare regolarmente che le cordicelle e gli altri accessori non siano usurati. Se si dovessero manifestare segni di usura oppure pezzi danneggiati, è necessario sostituire subito questi pezzi.
- Sottoporre regolarmente l'articolo a manutenzione. In caso di mancata verifica o manutenzione, l'articolo può divenire un pericolo!

Tramite la pulizia e la manutenzione si evita che l'articolo possa divenire ad es. poroso o fragile. Pulire l'articolo dopo l'utilizzo, in modo che la qualità non sia compromessa dalla sporcizia.

## Smaltimento



Smaltire l'articolo e i materiali della confezione nel rispetto delle attuali normative locali. Conservare i materiali della confezione (come ad es. i sacchetti) in modo che non siano raggiungibili per i bambini. Presso la propria amministrazione comunale o cittadina è possibile ottenere ulteriori informazioni sullo smaltimento dell'articolo alla fine del suo periodo di impiego. Smaltire l'articolo e la confezione nel rispetto dell'ambiente.



Il codice di riciclaggio serve per indicare i diversi materiali per il loro ritorno al ciclo di riutilizzo (recycling). Il codice è composto da un simbolo di riciclaggio per il ciclo di riutilizzo e da un numero che contraddistingue il materiale.

## Avvertenze sulla garanzia e sulla gestione dei servizi di assistenza

L'articolo è stato prodotto con la massima cura e sotto un continuo controllo. DELTA-SPORT HANDELSKONTOR GmbH concede ai clienti finali privati, su questo articolo, tre anni di garanzia dalla data di acquisto (termine di garanzia) sulla base delle seguenti disposizioni. La garanzia vale solo per i vizi di materiale e di lavorazione. La garanzia non si estende alle parti soggette ad un normale degradamento e che siano quindi da considerarsi come pezzi soggetti a usura (p. es. le batterie) né ai pezzi fragili come ad es. interruttori oppure pezzi in vetro.

Dalla presente garanzia sono escluse le richieste legate a casi di utilizzo non conforme oppure di abuso dell'articolo, oppure di utilizzo avvenuto non nell'ambito delle condizioni previste oppure del campo di impiego previsto, oppure in caso di non osservanza delle direttive riportate nelle istruzioni d'uso, a meno che il cliente non dimostri che sussista un vizio di materiale o di lavorazione che non sia riconducibile ad una delle circostanze riportate sopra.

Le richieste di garanzia possono essere avanzate solo entro il relativo termine, su presentazione dello scontrino originale di acquisto. Si prega quindi di conservare lo scontrino originale. Il termine di garanzia non sarà prolungato a seguito di eventuali riparazioni effettuate sulla base della garanzia, della garanzia obbligatoria prevista per legge oppure di accondiscendenza. Ciò vale anche per le parti sostituite oppure riparate.

In caso di contestazione rivolgersi dapprima alla hotline di assistenza sotto indicata oppure mettersi in contatto con noi via e-mail. Laddove sussista un caso coperto dalla garanzia, l'articolo sarà - a nostra discrezione - da noi riparato gratuitamente, sostituito oppure sarà rimborsato il prezzo di acquisto. Non sussistono ulteriori diritti derivanti dalla garanzia.

I vostri diritti giuridici, in particolare i diritti di garanzia obbligatoria prevista dalla legge nei confronti del relativo venditore, non sono limitati dalla presente garanzia.

IAN: 445523\_2307



Assistenza Svizzera

Tel.: 0800 56 44 33

E-Mail: [deltasport@lidl.ch](mailto:deltasport@lidl.ch)





**DELTA-SPORT HANDELSKONTOR GMBH**

Wragekamp 6 • 22397 Hamburg

GERMANY



Delta-Sport Nr.: FF-14036

---

11:28:2023 / AM 10:19

IAN 445523\_2307

