

OWIM GmbH & Co. KG

Stiftsbergstraße 1
74167 Neckarsulm
GERMANY

Model-Nr.: HG14224

Version: 01/2026

IAN 525971_2507





IONIC HAIR DRYER / IONEN-HAARTROCKNER / SÈCHE-CHEVEUX IONIQUE CHDB 2200 D1

GB IE NI MT

IONIC HAIR DRYER

Operation and safety notes

DE AT BE CH

IONEN-HAARTROCKNER

Bedienungs- und Sicherheitshinweise

FR BE CH

SÈCHE-CHEVEUX IONIQUE

Instructions d'utilisation et consignes de sécurité

NL BE

FÖHN MET IONEN

Bedienings- en veiligheidsinstructies

IT CH MT

ASCIUGACAPELLI AGLI IONI

Indicazioni per l'uso e per la sicurezza

ES

SECADOR IÓNICO

Instrucciones de utilización y de seguridad

PT

SECADOR COM FUNÇÃO DE IÕES

Instruções de utilização e de segurança

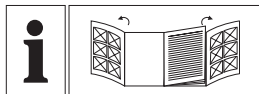

| | | | |
|-------------|---|--------|----|
| GB/IE/NL/MT | Operation and safety notes | Page | 5 |
| DE/AT/BE/CH | Bedienungs- und Sicherheitshinweise | Seite | 13 |
| FR/BE/CH | Instructions d'utilisation et consignes de sécurité | Page | 22 |
| NL/BE | Bedienings- en veiligheidsinstructies | Pagina | 31 |
| IT/CH/MT | Indicazioni per l'uso e per la sicurezza | Pagina | 40 |
| ES | Instrucciones de utilización y de seguridad | Página | 48 |
| PT | Instruções de utilização e de segurança | Página | 57 |

A

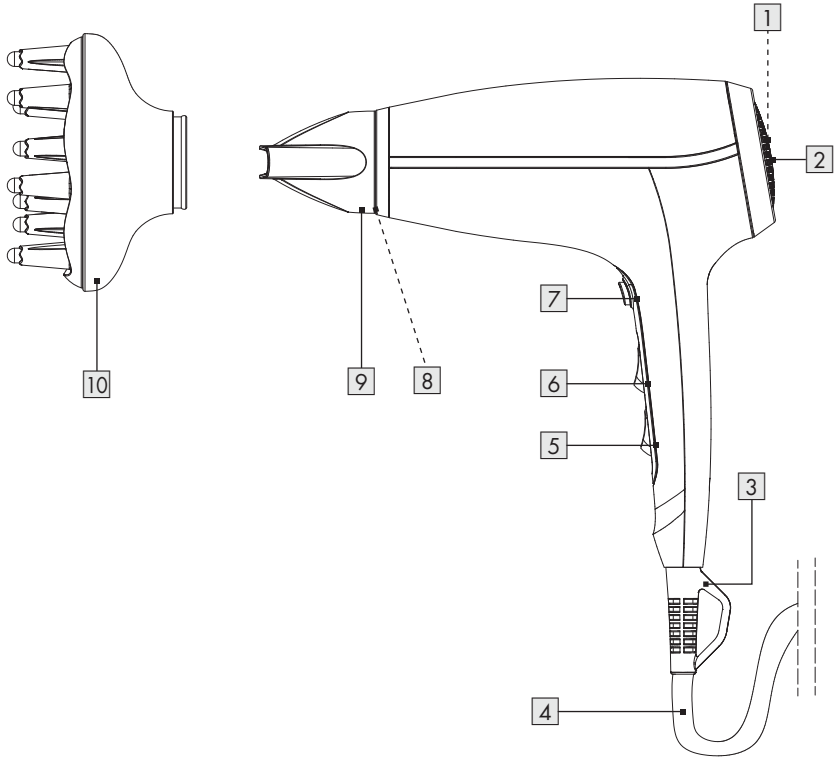

B

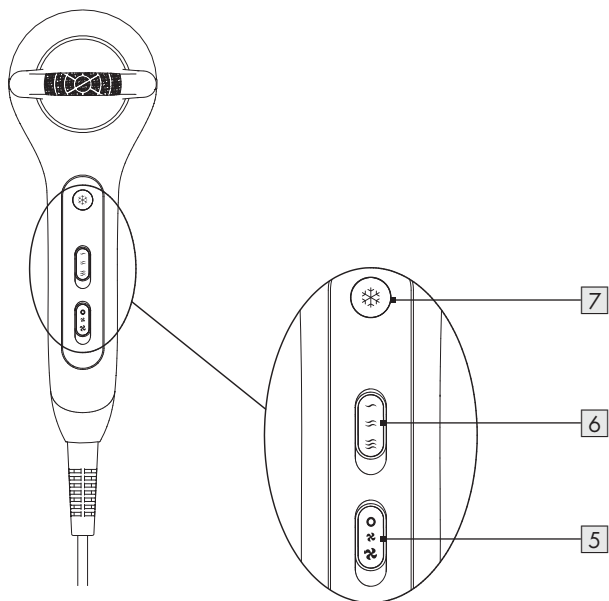



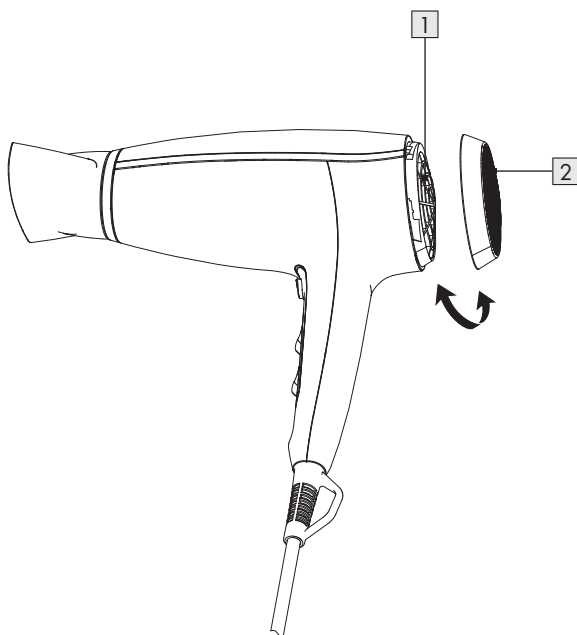







C



| | | |
|--|------|----|
| Warnings and symbols used | Page | 6 |
| Introduction | Page | 7 |
| Intended use | Page | 7 |
| Scope of delivery | Page | 7 |
| Description of parts (Fig. A) | Page | 7 |
| Technical data | Page | 7 |
| Safety instructions | Page | 7 |
| Before first use | Page | 10 |
| Operation | Page | 10 |
| Off mode | Page | 10 |
| Drying hair | Page | 10 |
| Styling hair | Page | 10 |
| Cleaning and care | Page | 11 |
| Cleaning the housing, the concentrator nozzle and the diffuser | Page | 11 |
| Cleaning the protection grid and the air inlet | Page | 11 |
| Storage | Page | 11 |
| Disposal | Page | 11 |
| Warranty | Page | 12 |
| Warranty claim procedure | Page | 12 |
| Service | Page | 12 |

Warnings and symbols used

The following warnings are used in this user manual and on the packaging:

| | | |
|--|--|---|
|  | <p>DANGER! This symbol in combination with the signal word “Danger” marks a high-risk hazard that if not prevented could result in death or serious injury.</p> |  Alternating current / voltage |
| | | <p>Hz Hertz (supply frequency)</p> |
| | | <p>W Watts</p> |
|  | <p>WARNING! This symbol in combination with the signal word “Warning” marks a medium-risk hazard that if not prevented could result in death or serious injury.</p> |  Symbol for a Protection Class II product |
| | |  Do not use this product near bathtubs, showers, basins or other vessels containing water. |
|  | <p>CAUTION! This symbol in combination with the signal word “Caution” marks a low-risk hazard that if not prevented could result in minor or moderate injury.</p> |  Read the instruction manual thoroughly, particularly the safety instructions. |
|  | <p>NOTE: This symbol in combination with “Note” provides additional useful information.</p> | <p>CE CE mark indicates conformity with relevant EU directives applicable for this product.</p> |
|  | <p>Use the product in dry indoor spaces only.</p> |  Safety information Instructions for use |

IONIC HAIR DRYER

● Introduction

We congratulate you on the purchase of your new product. You have chosen a high quality product. The instructions for use are part of the product. They contain important information concerning safety, use and disposal. Before using the product, please familiarise yourself with all of the safety information and instructions for use. Only use the product as described and for the specified applications. If you pass the product on to anyone else, please ensure that you also pass on all the documentation with it.



You can download and view this and numerous other manuals at www.lidl-service.com. By scanning this QR code, you will be taken straight to the Lidl service website (www.lidl-service.com) where you can open your instruction manual by entering the article number (IAN) 525971_2507.

● Intended use

This product is designed to dry and style human hair. The product must not be used on artificial or animal hair. Do not use the product for any other purpose.

This product is only intended for private household use, not for commercial purposes.

The manufacturer accepts no liability for damages caused by improper use.

● Scope of delivery

After unpacking the product, check if the delivery is complete and if all parts are in good condition. Remove all packing materials before use.

- 1x Ionic hair dryer
- 1x Diffuser
- 1x Concentrator nozzle
- 1x User manual

● Description of parts (Fig. A)

- 1 Air inlet
- 2 Protection grid
- 3 Hanging loop
- 4 Power cord and power plug
- 5 ○ / ✖ / ✖ (Air flow switch)
- 6 — / ≡ / ≡ (Heat control switch)
- 7 ❄️ (Cooling mode button)
- 8 Air outlet
- 9 Concentrator nozzle
- 10 Diffuser

● Technical data

- Input voltage: 220–240 V~, 50 Hz
- Rated power: 2000–2200 W
- Protection class: II
- Power consumption under off mode: 0.1W



Safety instructions

BEFORE USING THE PRODUCT, PLEASE FAMILIARISE YOURSELF WITH ALL OF THE SAFETY INFORMATION AND INSTRUCTIONS FOR USE! WHEN PASSING THIS PRODUCT ON TO OTHERS, PLEASE ALSO INCLUDE ALL THE DOCUMENTS!

In the case of damage resulting from non-compliance with these operating instructions the warranty claim becomes invalid! No liability is accepted for consequential damage! In the case of material damage or personal injury caused by incorrect handling or non-compliance with the safety instructions, no liability is accepted!

⚠ WARNING! RISK OF LOSS OF LIFE OR ACCIDENT TO INFANTS AND CHILDREN!

Never leave children unsupervised with the packaging material. The packaging material represents a danger of suffocation. Children frequently underestimate the dangers. Always keep children away from the packaging material.

- This product can be used by children aged from 8 years and above and persons with reduced physical, sensory or mental capabilities or lack of experience and knowledge if they have been given supervision or instruction concerning use of the product in a safe way and understand the hazards involved.
- Children shall not play with the product.

- Cleaning and user maintenance shall not be made by children without supervision.

⚠ WARNING! Misuse may lead to injury. Use this product solely in accordance with these instructions. Do not attempt to modify the product in any way.

⚠ DANGER! Risk of electric shock! Never attempt to repair the product yourself. In case of malfunction, repairs are to be conducted by qualified personnel only.

⚠ WARNING! Risk of electric shock! Do not immerse the product in water or other liquids. Never hold the product under running water.

⚠ WARNING! Risk of electric shock! Never use a damaged product. Disconnect the product from the power supply and contact your retailer if it is damaged.

- Before connecting the product to the power supply, check that the voltage and current rating corresponds with the power supply details shown on the product's rating label.

- Regularly check the power plug and the power cord for damages. If the power cord is damaged, it must be replaced by the manufacturer, its service agent or similarly qualified persons in order to avoid a hazard.
- Protect the power cord against damages. Do not let it hang over sharp edges, do not squeeze or bend it. Keep the power cord away from hot surfaces and open flames.
- For additional protection, the installation of a residual current device (RCD) having a rated residual operating current not exceeding 30 mA is advisable in the electrical circuit supplying the bathroom. Ask your installer for advice.
- The use of extension cords is not recommended. If the use of an extension cord is necessary, it must be designed for a current flow of at least 10 A. Lay cords in such a way that they may not be tripped over or otherwise damaged.
- The product must not be left unattended while it is connected to the supply mains.
- Do not operate the product with wet hands or while standing on a wet floor. Do not touch the power plug with wet hands.
- Do not pull the power plug out of the electrical outlet by the power cord. Do not wrap the power cord around the product.
- Protect the product, its power cord and power plug against dust, direct sunlight, dripping and splashing water.
- Switch off the product before
 - changing attachments,
 - cleaning,
 - disconnecting the product from the power supply.
- When the product is used in a bathroom, unplug it after use since the proximity of water presents a hazard even when the product is switched off.
- Do not drop the product to avoid damage to the product.
- To avoid product overheat, never block the air inlet and air outlet during use.

⚠ WARNING! Risk of electric shock! Do not use this product near bathtubs, showers, basins or other vessels containing water.

● Before first use

- Remove the packaging. Check if all parts are complete.

i NOTE: The product may give off some odour during first use. These are production or transport residue that will quickly subside.

● Operation





● Off mode





The off mode is switched by plugged in the appliance without giving any action.

● Drying hair

(Fig. B)

- Connect the power plug **4** to a suitable electrical outlet.
- Select the desired air flow and heat levels (Fig. B):

|  5 | Air flow level |
|---|-----------------------------|
| (Air flow switch) | |
|  | Product off |
|  | Product on: gentle air flow |
|  | Product on: strong air flow |



|  6 | Heat level |
|--|-------------------|
| (Heat control switch) | |
|  | No heat |
|  | Low heat |
|  | High heat |

- After use: Select  **5** to switch off the product. Disconnect the power plug **4** from the electrical outlet.

● Styling hair

Using the concentrator nozzle

- Put the concentrator nozzle **9** on the air outlet **8**.
- Rotate the concentrator nozzle **9** to change the position.
- Switch on the product. Use the concentrator nozzle **9** to direct the air flow onto a specific section of the hair.

i NOTE: We recommended to use gentle air flow ( **5**) and low heat level ( **6**) when styling hair.

! CAUTION! Do not touch and remove the concentrator nozzle **9** when it is still hot.

Using the Diffuser

- Place the diffuser **10** on the air outlet **8**.
- Switch on the product. Use the diffuser **10** to create curls and gentle waves in the lengths and tips, as well as for body and volume at the roots of the hair.

i NOTES:

- For long hair: Draw diffuser **10** through to the tips, and style the hair into gentle waves in the direction of the roots.
- For short hair: Use the diffuser **10** to work on the hair around the roots, generating body and volume.



! CAUTION! Do not touch and remove the diffuser **10** when it is still hot.

Cooling mode

Use the cooling mode to make the hairstyle last longer:

|  7 | Cool air flow |
|--|----------------------|
| ■ Press and hold button | On |
| ■ Release button | Off |

i NOTES:

- The cooling function ( **7**) does not work when the heat level is set to "no heat" ( **6**).
- When the product fails to function, disconnect the product from power. Let the product to cool.

Ionisation function

- Ions are continuously applied to the hair. This reduces the static loading of the hair and improves its stylability. The hair becomes soft, smooth, glossy, and easier to style.

i NOTE: We recommend the use without attachments for the optimum activity of the ions.

● **Cleaning and care**

⚠ DANGER! Risk of electric shock! Always switch off the product and disconnect the power plug **4** from the electrical outlet before cleaning the product.

⚠ WARNING! Do not immerse the product's electrical components in water or other liquids. Never hold the product under running water.

⚠ CAUTION! Do not use corrosive or abrasive cleaning agents or material to clean the product.

● **Cleaning the housing, the concentrator nozzle and the diffuser**

- Remove the concentrator nozzle **9** or the diffuser **10** from the air outlet **8**.
- Wipe the housing, the concentrator nozzle **9** and the diffuser **10** with a slightly damp cloth. For stubborn soiling, wipe with a light detergent on the cloth. And dry all parts thoroughly.

● **Cleaning the protection grid and the air inlet**

- Hold the handle of the product. Rotate the protection grid **2** in a counterclockwise direction.
- Remove the protection grid **2** from the air inlet **1** (Fig. C).
- Clean the protection grid **2** and the air inlet **1** with a soft brush.
- Attach the protection grid **2** back onto the air inlet **1**.
- Rotate the protection grid **2** in a clockwise direction to securely attach it onto the air inlet **1**.

● **Storage**

- Store the product at a cool, dry place, protected from moisture and out of the reach of children.
- Store the product in the original packaging when it is not in use.
- Alternatively, the product can also be hung on its hanging loop **3**.

● **Disposal**

The packaging is made of environmentally friendly materials, which may be disposed of through your local recycling facilities.



Observe the marking of the packaging materials for waste separation, which are marked with abbreviations (a) and numbers (b) with following meaning: 1-7: plastics/20-22: paper and fibreboard/80-98: composite materials.

Product:



The product incl. accessories, manual and packaging materials are recyclable and are subject to extended producer responsibility.

Dispose them separately, following the illustrated Info-tri (sorting information), for better waste treatment. The Triman logo is valid in France only.



Contact your local refuse disposal authority for more details of how to dispose of your wornout product.



To help protect the environment, please dispose of the product properly when it has reached the end of its useful life and not in the household waste. Information on collection points and their opening hours can be obtained from your local authority.

● **Warranty**

The product has been manufactured to strict quality guidelines and meticulously examined before delivery. In the event of material or manufacturing defects you have legal rights against the retailer of this product. Your legal rights are not limited in any way by our warranty detailed below.

The warranty for this product is 3 years from the date of purchase. The warranty period begins on the date of purchase. Keep the original sales receipt in a safe location as this document is required as proof of purchase.

Any damage or defects already present at the time of purchase must be reported without delay after unpacking the product.

Should the product show any fault in materials or manufacture within 3 years from the date of purchase, we will repair or replace it – at our choice – free of charge to you. The warranty period is not extended as a result of a claim being granted. This also applies to replaced and repaired parts.

This warranty becomes void if the product has been damaged, or used or maintained improperly.

The warranty covers material or manufacturing defects. This warranty does not cover product parts subject to normal wear and tear, thus considered consumables (e.g. batteries, rechargeable batteries, tubes, cartridges), nor damage to fragile parts, e.g. switches or glass parts.

● **Warranty claim procedure**

To ensure quick processing of your claim, observe the following instructions:

Make sure to have the original sales receipt and the item number (IAN 525971_2507) available as proof of purchase.

You can find the item number on the rating plate, an engraving on the product, on the front page of the instruction manual (bottom left), or as a sticker on the rear or bottom of the product.

If functional or other defects occur, contact the service department listed below either by telephone or by e-mail.

Once the product has been recorded as defective you can return it free of charge to the service address that will be provided to you. Ensure to enclose the proof of purchase (sales receipt) and a short, written description outlining the details of the defect and when it occurred.

● **Service**

GB **Service Great Britain**

Tel.: 0800 404 7657

E-Mail: owim@lidl.co.uk

IE **Service Ireland**

Tel.: 1800 101010

E-Mail: owim@lidl.ie

NI **Service Northern Ireland**

E-Mail: owim@lidl.ie

MT **Service Malta**

Tel.: 80062230

E-Mail: owim@lidl.com.mt



| | | |
|--|-------|----|
| Verwendete Warnhinweise und Symbole | Seite | 14 |
| Einleitung | Seite | 15 |
| Bestimmungsgemäße Verwendung | Seite | 15 |
| Lieferumfang | Seite | 15 |
| Teilebeschreibung (Abb.A) | Seite | 15 |
| Technische Daten | Seite | 15 |
| Sicherheitshinweise | Seite | 15 |
| Vor der ersten Verwendung | Seite | 18 |
| Bedienung | Seite | 18 |
| Ausgeschalteter Modus | Seite | 18 |
| Haare trocknen | Seite | 18 |
| Haare stylen | Seite | 18 |
| Reinigung und Pflege | Seite | 19 |
| Gehäuse, schmale Stylingdüse und Diffusor reinigen | Seite | 19 |
| Schutzgitter und Lufteinlass reinigen | Seite | 19 |
| Lagerung | Seite | 19 |
| Entsorgung | Seite | 20 |
| Garantie | Seite | 20 |
| Abwicklung im Garantiefall | Seite | 21 |
| Service | Seite | 21 |

Verwendete Warnhinweise und Symbole

In dieser Bedienungsanleitung und auf der Verpackung werden die folgenden Warnhinweise verwendet:

| | | |
|--|--|---|
|  | <p>GEFAHR! Dieses Symbol mit dem Signalwort „Gefahr“ bezeichnet eine Gefährdung mit einem hohen Risikograd, die, wenn sie nicht vermieden wird, eine schwere Verletzung oder den Tod zur Folge hat.</p> |  Wechselstrom/-spannung |
| | | <p>Hz Hertz (Netzfrequenz)</p> |
| | | <p>W Watt</p> |
|  | <p>WARNUNG! Dieses Symbol mit dem Signalwort „Warnung“ bezeichnet eine Gefährdung mit einem mittleren Risikograd, die, wenn sie nicht vermieden wird, eine schwere Verletzung oder den Tod zur Folge haben kann.</p> |  Symbol für ein Produkt der Schutzklasse II |
| | |  Dieses Gerät nicht in der Badewanne, der Dusche oder über einem mit Wasser gefüllten Becken benutzen. |
|  | <p>VORSICHT! Dieses Symbol mit dem Signalwort „Vorsicht“ bezeichnet eine Gefährdung mit einem niedrigen Risikograd, die, wenn sie nicht vermieden wird, eine geringe oder mäßige Verletzung zur Folge haben kann.</p> |  Lesen Sie die Bedienungsanleitung sorgfältig durch, insbesondere die Sicherheitshinweise. |
|  | <p>HINWEIS: Dieses Symbol mit dem Signalwort „Hinweis“ bietet weitere nützliche Informationen.</p> | <p>CE Das CE-Zeichen bestätigt Konformität mit den für das Produkt zutreffenden EU-Richtlinien.</p> |
|  | <p>Verwenden Sie das Produkt nur in trockenen Innenräumen.</p> |  Sicherheitshinweise Gebrauchsanweisungen |

IONEN-HAARTROCKNER

● Einleitung

Wir beglückwünschen Sie zum Kauf Ihres neuen Produkts. Sie haben sich damit für ein hochwertiges Produkt entschieden. Die Bedienungsanleitung ist Teil dieses Produkts. Sie enthält wichtige Hinweise für Sicherheit, Gebrauch und Entsorgung. Machen Sie sich vor der Benutzung des Produkts mit allen Bedien- und Sicherheitshinweisen vertraut. Benutzen Sie das Produkt nur wie beschrieben und für die angegebenen Einsatzbereiche. Händigen Sie alle Unterlagen bei Weitergabe des Produkts an Dritte mit aus.



Sie können dieses und zahlreiche andere Handbücher unter www.lidl-service.com herunterladen und ansehen. Durch Scannen dieses QR-Codes werden Sie direkt auf die Lidl-Service-Website (www.lidl-service.com) weitergeleitet, wo Sie durch Eingabe der Artikelnummer (IAN) 525971_2507 Ihre Bedienungsanleitung öffnen können.

● Bestimmungsgemäße Verwendung

Dieses Produkt ist zum Trocknen und Stylen von Menschenhaar vorgesehen.

Das Produkt darf nicht an künstlichem Haar oder Tierhaar angewendet werden. Verwenden Sie das Produkt für keine anderen Zwecke.

Das Produkt darf nur im Haushalt verwendet werden. Es ist nicht zur gewerblichen Nutzung vorgesehen.

Der Hersteller übernimmt keine Haftung für Schäden aufgrund unsachgemäßer Verwendung.

● Lieferumfang

Überprüfen Sie nach dem Auspacken des Produkts, ob die Lieferung vollständig ist und alle Teile in ordnungsgemäßem Zustand sind. Entfernen Sie vor der Verwendung sämtliche Verpackungsmaterialien.

- 1x Ionen-Haartrockner
- 1x Diffusor
- 1x Schmale Stylingdüse
- 1x Bedienungsanleitung

● Teilebeschreibung (Abb.A)

- 1 Lufteinlass
- 2 Schutzgitter
- 3 Aufhängeöse
- 4 Anschlussleitung und Netzstecker
- 5 (Luftströmungs-Schalter)
- 6 (Wärmesteuerungs-Schalter)
- 7 (Kühlmodus-Taste)
- 8 Luftauslass
- 9 Schmale Stylingdüse
- 10 Diffusor

● Technische Daten

| | |
|--|-------------------|
| Eingangsspannung: | 220–240 V~, 50 Hz |
| Nennleistung: | 2000–2200 W |
| Schutzklasse: | II |
| Stromverbrauch im ausgeschalteten Modus: | 0,1 W |



Sicherheitshinweise

MACHEN SIE SICH VOR DER BENUTZUNG DES PRODUKTS MIT ALLEN SICHERHEITS- UND BEDIENHINWEISEN VERTRAUT! WENN SIE DIESES PRODUKT AN ANDERE WEITERGEBEN, GEBEN SIE AUCH ALLE DOKUMENTE WEITER!

Im Falle von Schäden aufgrund der Nichteinhaltung dieser Bedienungsanleitung erlischt Ihr Garantieanspruch! Für Folgeschäden wird keine Haftung übernommen! Im Falle von Sach- oder Personenschäden aufgrund einer unsachgemäßen Benutzung oder Nichteinhaltung der Sicherheitshinweise wird keine Haftung übernommen!

⚠️ WARNUNG! LEBENS-GEFAHR UND UNFALL-GEFAHR FÜR SÄUGLINGE UND KINDER!

Lassen Sie Kinder nicht mit dem Verpackungsmaterial unbeaufsichtigt. Das Verpackungsmaterial stellt eine Erstickungsgefahr dar. Kinder unterschätzen die damit verbundenen Gefahren häufig. Halten Sie Kinder stets von Verpackungsmaterialien fern.

- Dieses Produkt kann von Kindern ab 8 Jahren und darüber sowie von Personen mit verringerten physischen, sensorischen oder mentalen Fähigkeiten oder Mangel an Erfahrung und Wissen benutzt werden, wenn sie beaufsichtigt oder bezüglich des sicheren Gebrauchs des Produktes unterwiesen wurden und die daraus resultierenden Gefahren verstehen.

- Kinder dürfen nicht mit dem Produkt spielen.
- Reinigung und Benutzerwartung dürfen nicht von Kindern ohne Beaufsichtigung durchgeführt werden.

⚠️ WARNUNG! Eine unsachgemäße Verwendung kann zu Verletzungen führen. Verwenden Sie das Produkt ausschließlich dieser Anleitung entsprechend.

⚠️ GEFAHR! Stromschlaggefahr! Versuchen Sie niemals, das Produkt selbst zu reparieren. Im Fall einer Fehlfunktion dürfen Reparaturen ausschließlich von qualifiziertem Personal durchgeführt werden.

⚠️ WARNUNG! Stromschlaggefahr! Tauchen Sie das Produkt nicht in Wasser oder andere Flüssigkeiten ein. Halten Sie das Produkt niemals unter fließendes Wasser.

⚠️ WARNUNG! Stromschlaggefahr! Verwenden Sie kein beschädigtes Produkt. Trennen Sie das Produkt vom Stromnetz und wenden Sie sich an Ihren Händler, wenn es beschädigt ist.

- Bevor Sie das Produkt mit dem Stromnetz verbinden, überprüfen Sie, ob Spannung und Netzfrequenz den am Typenschild des Produkts angegebenen Details zur Stromversorgung entsprechen.
 - Überprüfen Sie den Netzstecker und die Anschlussleitung regelmäßig auf Schäden. Wenn die Anschlussleitung beschädigt ist, muss sie durch den Hersteller, seinen Kundendienst oder eine ähnlich qualifizierte Person ersetzt werden, um Gefährdungen zu vermeiden.
 - Schützen Sie die Anschlussleitung vor Beschädigungen. Lassen Sie sie nicht über scharfe Kanten hängen und quetschen oder biegen Sie sie nicht. Halten Sie die Anschlussleitung von heißen Oberflächen und offenen Flammen fern.
 - Als zusätzlicher Schutz wird die Installation eines Fehlerstromschutzschalters (RCD) mit einem Auslösestrom von nicht mehr als 30 mA im Stromkreis des Badezimmers empfohlen. Fragen Sie Ihren Installateur um Rat.
 - Die Verwendung von Verlängerungsleitungen wird nicht empfohlen. Falls der Einsatz einer Verlängerungsleitung erforderlich sein sollte, muss sie für einen Stromfluss von mindestens 10 A vorgesehen sein. Verlegen Sie Leitungen so, dass niemand darüber stolpern und nichts beschädigt werden kann.
- ⚠️ WARNUNG!** Dieses Gerät nicht in der Nähe von Badewannen, Duschwannen, Waschbecken oder anderen Gefäßen benutzen, die Wasser enthalten.
- Das Produkt darf nicht unbeaufsichtigt bleiben, während es an das Stromnetz angeschlossen ist.
 - Nehmen Sie das Produkt nicht mit feuchten Händen oder auf nassem Boden stehend in Betrieb. Fassen Sie den Netzstecker nie mit nassen oder feuchten Händen an.
 - Ziehen Sie den Netzstecker nicht an der Anschlussleitung aus der Steckdose. Wickeln Sie die Anschlussleitung nicht um das Produkt.
 - Schützen Sie das Produkt, die Anschlussleitung und den Netzstecker vor Staub, direkter Sonneneinstrahlung, Tropf- und Spritzwasser.

- Schalten Sie das Produkt stets aus, bevor Sie
 - Zubehörteile austauschen,
 - das Produkt reinigen,
 - das Produkt von der Stromversorgung trennen.
- Wenn das Produkt in einem Badezimmer verwendet wird, trennen Sie es nach dem Gebrauch vom Stromnetz, da die Nähe von Wasser eine Gefahr darstellt, selbst wenn das Produkt ausgeschaltet ist.
- Lassen Sie das Produkt nicht fallen, um Schäden am Produkt zu vermeiden.
- Um eine Überhitzung des Geräts zu vermeiden, dürfen der Lufteinlass und der Luftauslass während des Gebrauchs nicht blockiert werden.

● **Vor der ersten Verwendung**

- Entfernen Sie das gesamte Verpackungsmaterial. Überprüfen Sie, ob alle Teile vollständig sind.
- ⓘ **HINWEIS:** Dieses Produkt kann während der ersten Verwendung einen Geruch abgeben. Dabei handelt es sich um Produktions- oder Transport-Rückstände, die schnell nachlassen.

● **Bedienung**





● **Ausgeschalteter Modus**







Der ausgeschaltete Modus wird durch Einstecken des Geräts eingeschaltet, ohne dass eine Aktion erfolgt.

● **Haare trocknen**

(Abb. B)

- Verbinden Sie den Netzstecker **4** mit einer geeigneten Steckdose.
- Wählen Sie die gewünschten Luftströmungs- und Wärmestufen aus (Abb. B):



| ○ /  /  5 | Luftstromstärke |
|--|---------------------------------|
| ○ | Produkt aus |
|  | Produkt an: sanfte Luftströmung |
|  | Produkt an: starke Luftströmung |

|  /  /  6 | Wärmestufe |
|--|-------------------|
|  | Keine Wärme |
|  | Geringe Wärme |
|  | Hohe Wärme |

- Nach der Verwendung: Wählen Sie **○ 5**, um das Produkt auszuschalten. Ziehen Sie den Netzstecker **4** aus der Steckdose.

● **Haare stylen**

Schmale Stylingdüse verwenden

- Setzen Sie die schmale Stylingdüse **9** auf den Luftauslass **8**.
- Drehen Sie die schmale Stylingdüse **9**, um die Position zu ändern.
- Schalten Sie das Produkt ein. Verwenden Sie die schmale Stylingdüse **9**, um die Luftströmung auf einen bestimmten Bereich im Haar zu richten.
- ⓘ **HINWEIS:** Wir empfehlen, zum Stylen der Haare eine sanfte Luftströmung ( **5**) und eine geringe Wärmestufe ( **6**) zu verwenden.

⚠ VORSICHT! Berühren und entfernen Sie die schmale Stylingdüse **9** nicht, wenn sie noch heiß ist.

Diffusor verwenden

- Setzen Sie den Diffusor **10** auf den Luftauslass **8**.
- Schalten Sie das Produkt ein. Verwenden Sie den Diffusor **10** für Locken und sanfte Wellen in den Längen und Spitzen sowie für Fülle und Volumen am Haaransatz.

HINWEISE:

- Für langes Haar: Den Diffusor **10** bis in die Spitzen ziehen und das Haar in sanften Wellen in Richtung des Haaransatzes stylen.
- Für kurzes Haar: Verwenden Sie den Diffusor **10**, um das Haar am Ansatz zu bearbeiten und ihm Fülle und Volumen zu verleihen.

VORSICHT! Berühren und wechseln Sie den Diffusor **10** nicht, wenn er noch heiß ist.

Kühlmodus

Verwenden Sie den Kühlmodus, damit das Styling länger hält:



Kalte Luftströmung

- | | |
|-------------------------|-----|
| ■ Taste gedrückt halten | An |
| ■ Taste loslassen | Aus |

HINWEISE:

- Die Kühlfunktion (❄️ **7**) funktioniert nicht, wenn die Wärmestufe auf „Keine Wärme“ (— **6**) gestellt ist.
- Falls das Produkt nicht funktionieren sollte, trennen Sie es von der Stromversorgung. Lassen Sie das Produkt abkühlen.

Ionisierungsfunktion

- Das Produkt gibt kontinuierlich Ionen an das Haar ab. Dadurch wird die statische Aufladung des Haares reduziert und seine Frisierbarkeit verbessert. Das Haar wird weich, glatt, glänzend und lässt sich leichter stylen.
- HINWEIS:** Wir empfehlen die Verwendung ohne Aufsätze, damit die Ionen optimal wirken können.

Reinigung und Pflege

GEFAHR! Stromschlaggefahr! Schalten Sie das Produkt vor der Reinigung stets aus und ziehen Sie den Netzstecker **4** aus der Steckdose.

WARNUNG! Tauchen Sie die elektrischen Teile des Produkts nicht in Wasser oder andere Flüssigkeiten ein. Halten Sie das Produkt niemals unter fließendes Wasser.

VORSICHT! Verwenden Sie keine ätzenden oder scheuernden Reinigungsmittel oder Materialien, um das Produkt zu reinigen.

Gehäuse, schmale Stylingdüse und Diffusor reinigen

- Nehmen Sie die schmale Stylingdüse **9** oder den Diffusor **10** vom Luftauslass **8**.
- Wischen Sie das Gehäuse, die schmale Stylingdüse **9** und den Diffusor **10** mit einem leicht feuchten Tuch ab. Bei hartnäckigen Verschmutzungen wischen Sie mit einem leichten Reinigungsmittel auf dem Tuch. Und trocknen Sie alle Teile gründlich ab.

Schutzgitter und Lufteinlass reinigen

- Halten Sie den Griff des Produkts. Drehen Sie das Schutzgitter **2** gegen den Uhrzeigersinn.
- Entfernen Sie das Schutzgitter **2** vom Lufteinlass **1** (Abb. C).
- Reinigen Sie das Schutzgitter **2** und den Lufteinlass **1** mit einer weichen Bürste.
- Setzen Sie das Schutzgitter **2** wieder auf den Lufteinlass **1**.
- Drehen Sie das Schutzgitter **2** im Uhrzeigersinn, um es fest am Lufteinlass **1** zu befestigen.

Lagerung

- Lagern Sie das Produkt an einem kühlen, trockenen und vor Feuchtigkeit geschützten Ort und außerhalb der Reichweite von Kindern.
- Lagern Sie das Produkt in der Originalverpackung, wenn es nicht in Verwendung ist.
- Alternativ kann das Produkt auch an der Aufhängeöse **3** aufgehängt werden.

● Entsorgung

Die Verpackung besteht aus umweltfreundlichen Materialien, die Sie über die örtlichen Recyclingstellen entsorgen können.



Beachten Sie die Kennzeichnung der Verpackungsmaterialien bei der Abfalltrennung, diese sind gekennzeichnet mit Abkürzungen (a) und Nummern (b) mit folgender Bedeutung: 1-7: Kunststoffe/20-22: Papier und Pappe/80-98: Verbundstoffe.

Produkt:



Das Produkt inkl. Zubehör, die Anleitung und die Verpackungsmaterialien sind recyclebar und unterliegen einer erweiterten Herstellerverantwortung. Entsorgen Sie diese getrennt, den abgebildeten Info-tri (Sortierinformation) folgend, für eine bessere Abfallbehandlung.

Das Triman-Logo gilt nur für Frankreich.



Möglichkeiten zur Entsorgung des ausgedienten Produkts erfahren Sie bei Ihrer Gemeinde oder Stadtverwaltung.



Gerät entsorgen

Das Symbol der durchgestrichenen Mülltonne bedeutet, dass dieses Gerät am Ende der Nutzungszeit nicht über den Hausmüll entsorgt werden darf. Das Gerät ist bei eingerichteten Sammelstellen, Wertstoffhöfen oder Entsorgungsbetrieben abzugeben. Zudem sind Vertrieber von Elektro- und Elektronikgeräten sowie Vertrieber von Lebensmitteln zur Rücknahme verpflichtet. LIDL bietet Ihnen Rückgabemöglichkeiten direkt in den Filialen und Märkten an. Rückgabe und Entsorgung sind für Sie kostenfrei. Beim Kauf eines Neugerätes haben Sie das Recht, ein

entsprechendes Altgerät unentgeltlich zurückzugeben. Zusätzlich haben Sie die Möglichkeit, unabhängig vom Kauf eines Neugerätes, unentgeltlich (bis zu drei) Altgeräte abzugeben, die in keiner Abmessung größer als 25 cm sind. Bitte löschen Sie vor der Rückgabe alle personenbezogenen Daten. Bitte entnehmen Sie vor der Rückgabe Batterien oder Akkumulatoren, die nicht vom Altgerät umschlossen sind, sowie Lampen, die zerstörungsfrei entnommen werden können und führen diese einer separaten Sammlung zu.

● Garantie

Das Produkt wurde nach strengen Qualitätsrichtlinien hergestellt und vor der Auslieferung sorgfältig geprüft. Im Falle von Material- oder Herstellungsfehlern haben Sie gegenüber dem Verkäufer des Produkts gesetzliche Rechte. Ihre gesetzlichen Rechte werden in keiner Weise durch unsere unten aufgeführte Garantie eingeschränkt.

Die Garantie für dieses Produkt beträgt 3 Jahre ab Kaufdatum. Die Garantiezeit beginnt mit dem Kaufdatum. Bewahren Sie den Originalkaufbeleg an einem sicheren Ort auf, da dieses Dokument als Nachweis des Kaufs erforderlich ist.

Alle Schäden oder Mängel, die bereits zum Zeitpunkt des Kaufs vorhanden sind, müssen unverzüglich nach dem Auspacken des Produkts gemeldet werden.

Sollte das Produkt innerhalb von 3 Jahren ab Kaufdatum einen Material- oder Herstellungsfehler aufweisen, werden wir es – nach unserer Wahl – kostenlos für Sie reparieren oder ersetzen. Die Garantiezeit verlängert sich durch einen stattgegebenen Gewährleistungsanspruch nicht. Dies gilt auch für ersetzte und reparierte Teile.

Diese Garantie erlischt, wenn das Produkt beschädigt oder unsachgemäß verwendet oder gewartet wurde.

Die Garantie deckt Material- und Herstellungsfehler ab. Diese Garantie erstreckt sich weder auf Produktteile, die normalem Verschleiß unterliegen, und somit als Verschleißteile gelten (z. B. Batterien, Akkus, Schläuche, Farbpatronen), noch auf Schäden an zerbrechlichen Teilen, z. B. Schalter oder Teile aus Glas.

● Abwicklung im Garantiefall

Um eine schnelle Bearbeitung Ihres Anspruchs zu gewährleisten, beachten Sie die folgenden Hinweise:

Halten Sie den Originalkaufbeleg und die Artikelnummer (IAN 525971_2507) als Nachweis für den Kauf bereit.

Sie finden die Artikelnummer auf dem Typenschild, einer Gravur auf dem Produkt, der Startseite der Bedienungsanleitung (unten links) oder als Aufkleber auf der Rück- oder Unterseite des Produkts.

Sollten Funktionsfehler oder sonstige Mängel auftreten, wenden Sie sich zunächst telefonisch oder per E-Mail an die unten aufgeführte Serviceabteilung.

Sobald das Produkt als defekt erfasst wurde, können Sie es kostenlos an die Ihnen mitgeteilte Service-Anschrift zurücksenden. Stellen Sie sicher, dass Sie den Originalkaufbeleg (Kassenbon) sowie eine kurze, schriftliche Beschreibung beilegen, in der die Einzelheiten des Defekts und der Zeitpunkt des Auftretens dargelegt sind.

● Service

DE Service Deutschland

Tel.: 0800 5435 111

E-Mail: owim@lidl.de

AT Service Österreich

Tel.: 0800 447744

E-Mail: owim@lidl.at

BE Service Belgien

Tél.: 0800 12089

E-Mail: owim@lidl.be

CH Service Schweiz

Tel.: 0800 56 44 33









E-Mail: owim@lidl.ch



| | | |
|--|------|----|
| Avertissements et symboles utilisés | Page | 23 |
| Introduction | Page | 24 |
| Utilisation conforme aux prescriptions | Page | 24 |
| Contenu de l'emballage | Page | 24 |
| Description des pièces (Fig. A) | Page | 24 |
| Données techniques | Page | 24 |
| Consignes de sécurité | Page | 24 |
| Avant la première utilisation | Page | 27 |
| Fonctionnement | Page | 27 |
| Mode arrêt | Page | 27 |
| Séchage des cheveux | Page | 27 |
| Coiffage | Page | 27 |
| Nettoyage et entretien | Page | 28 |
| Nettoyer le boîtier, la buse de coiffage étroite et le diffuseur | Page | 28 |
| Nettoyer la grille de protection et l'entrée d'air | Page | 28 |
| Rangement | Page | 28 |
| Mise au rebut | Page | 28 |
| Garantie | Page | 29 |
| Faire valoir sa garantie | Page | 30 |
| Service après-vente | Page | 30 |

Avertissements et symboles utilisés

Les avertissements suivants sont utilisés dans ce mode d'emploi et sur l'emballage :

| | |
|---|---|
|  <p>DANGER ! Ce symbole avec ce signal important de « Danger » indique un danger avec un risque élevé de blessures graves ou de mort si la situation dangereuse n'est pas évitée.</p> |  <p>Courant alternatif/tension alternative</p> |
| | <p>Hz Hertz (fréquence du secteur)</p> |
| | <p>W Watt</p> |
|  <p>AVERTISSEMENT ! Ce symbole avec ce signal important d'« Avertissement » indique un danger avec un risque moyen de blessures graves ou de mort si la situation dangereuse n'est pas évitée.</p> |  <p>Symbole pour un produit de la classe de protection II</p> |
| |  <p>N'utilisez pas le produit près d'une baignoire, d'une douche, d'un lavabo ou de tout autre récipient contenant de l'eau.</p> |
|  <p>PRUDENCE ! Ce symbole avec ce signal important de « Prudence » indique un danger avec un risque faible de blessures légères à importantes si la situation dangereuse n'est pas évitée.</p> |  <p>Lisez attentivement les instructions du mode d'emploi, en particulier les consignes de sécurité.</p> |
|  <p>REMARQUE : Ce symbole avec ce signal important de « Remarque » propose plus d'informations utiles.</p> | <p>CE Le sigle CE confirme la conformité aux directives de l'UE applicables au produit.</p> |
|  <p>Utilisez le produit seulement à l'intérieur de locaux secs.</p> | <p>■ Consignes de sécurité □ Instructions d'utilisation</p> |

SÈCHE-CHEVEUX IONIQUE

● Introduction

Nous vous félicitons pour l'achat de votre nouveau produit. Vous avez opté pour un produit de grande qualité. Le mode d'emploi fait partie intégrante de ce produit. Il contient des indications importantes pour la sécurité, l'utilisation et la mise au rebut. Veuillez lire consciencieusement toutes les indications d'utilisation et de sécurité du produit. Ce produit doit uniquement être utilisé conformément aux instructions et dans les domaines d'application spécifiés. Lors d'une cession à tiers, veuillez également remettre tous les documents.



Vous pouvez télécharger et consulter ce manuel ainsi que de nombreux autres sur le site www.lidl-service.com. En scannant ce code QR, vous serez directement redirigé vers le site du service Lidl (www.lidl-service.com), où vous pourrez ouvrir votre manuel d'instructions en saisissant le numéro d'article (IAN) 525971_2507.

● Utilisation conforme aux prescriptions

Ce produit est destiné au séchage et au brushing des cheveux humains.

Le produit ne doit pas être utilisé sur des cheveux artificiels ou poils d'animaux. N'utilisez pas le produit à d'autres fins.

Le produit est destiné uniquement à une utilisation domestique. Il n'est pas prévu pour une utilisation à des fins commerciales.

Le fabricant décline toute responsabilité pour les dommages résultant d'une utilisation inadéquate.

● Contenu de l'emballage

Après le déballage du produit, vérifiez l'exhaustivité du contenu de l'emballage et si toutes les pièces sont en parfait état. Retirez tous les matériaux d'emballage avant l'utilisation.

- 1x Sèche-cheveux ionique
- 1x Diffuseur
- 1x Buse de coiffage étroite
- 1x Mode d'emploi

● Description des pièces (Fig. A)

- | | |
|----|---|
| 1 | Entrée d'air |
| 2 | Grille de protection |
| 3 | Œillet d'accrochage |
| 4 | Cordon d'alimentation avec fiche de secteur |
| 5 | ○ / ✖ / ✖ (bouton de réglage du flux d'air) |
| 6 | — / = / ≡ (bouton de réglage de la chaleur) |
| 7 | ✖ (bouton d'air froid) |
| 8 | Sortie d'air |
| 9 | Buse de coiffage étroite |
| 10 | Diffuseur |

● Données techniques

- | | |
|---|-------------------|
| Tension d'entrée : | 220-240 V~, 50 Hz |
| Puissance nominale : | 2000-2200 W |
| Classe de protection : | II |
| Consommation électrique en mode arrêt : | 0,1 W |



Consignes de sécurité

AVANT D'UTILISER LE PRODUIT, FAMILIARISEZ-VOUS AVEC TOUTES LES CONSIGNES DE SÉCURITÉ ET DE FONCTIONNEMENT ! TRANSMETTEZ TOUS LES DOCUMENTS CONCERNANT LE PRODUIT LORSQUE VOUS LE DONNEZ À UN TIERS !

Dans le cas de dommages résultant du non-respect des instructions du mode d'emploi, le recours à la garantie est annulé ! Toute responsabilité est déclinée pour des dommages consécutifs ! Aucune responsabilité n'est assumée dans le cas de dommages aux biens et aux personnes résultant d'une utilisation inappropriée ou du non-respect des consignes de sécurité !

⚠ AVERTISSEMENT ! DANGER MORTEL ET RISQUE D'ACCIDENT POUR BÉBÉS ET ENFANTS !

Ne laissez jamais des enfants sans surveillance avec des matériaux d'emballage. Les matériaux d'emballage représentent un risque d'étouffement. Les enfants sous-estiment fréquemment les dangers en résultant. Maintenez toujours les enfants hors de la portée des matériaux d'emballage.

- Ce produit peut être utilisé par des enfants de plus de 8 ans et par des personnes ayant des capacités physiques, sensorielles ou mentales limitées ou ayant une expérience et des connaissances réduites, seulement s'ils sont surveillés ou s'ils ont reçu des instructions concernant l'utilisation en toute sécurité du produit et ont compris les risques encourus.

- Les enfants ne doivent pas jouer avec le produit.
- Le nettoyage et l'entretien réalisables par l'utilisateur ne doivent pas être effectués par des enfants sans surveillance.

⚠ AVERTISSEMENT ! Une utilisation non conforme peut provoquer des blessures. Utilisez ce produit uniquement comme décrit dans ce mode d'emploi.

⚠ DANGER ! Risque d'électrocution ! N'essayez jamais de réparer le produit par vous-même.

En cas de dysfonctionnement, les réparations doivent être effectuées par de la main d'œuvre qualifiée.

⚠ AVERTISSEMENT ! Risque d'électrocution ! Ne plongez pas le produit dans de l'eau ou tout autre liquide. Ne maintenez jamais le produit sous l'eau courante.

⚠ AVERTISSEMENT ! Risque d'électrocution ! N'utilisez aucun produit endommagé. Débranchez le produit endommagé du réseau électrique et adressez-vous à votre revendeur.

- Avant de brancher le produit sur le réseau électrique, vérifiez si la tension et la fréquence du secteur correspondent bien aux données de l'alimentation en électricité indiquées sur l'étiquette signalétique du produit.
 - Vérifiez régulièrement l'état de la fiche de secteur et du cordon d'alimentation afin de détecter tout dommage éventuel. Si le cordon d'alimentation est endommagé, celui-ci doit être remplacé soit par le fabricant ou son service après-vente ou soit par un personnel qualifié afin d'éviter tout danger.
 - Protégez le cordon d'alimentation contre tout dommage. Ne le faites pas passer sur des bords tranchants et assurez-vous de ne pas le coincer ou le plier. Conservez le cordon d'alimentation hors de la portée de surfaces chaudes ainsi que des feux et flammes.
 - L'installation d'un dispositif différentiel résiduel (DDR) est recommandé comme protection supplémentaire avec un courant de déclenchement d'un maximum de 30 mA dans le circuit électrique de la salle de bains. Demandez des conseils à votre électricien.
 - L'utilisation de rallonge électrique n'est pas recommandée. Si l'utilisation d'une rallonge électrique s'avérait nécessaire, elle doit être compatible à une puissance électrique d'au moins 10 A. Posez les câbles électriques en toute sécurité afin que personne ne puisse trébucher dessus et que rien ne puisse être endommagé.
- ⚠ AVERTISSEMENT ! Risque d'électrocution !** N'utilisez pas ce produit près d'une baignoire, d'une douche, d'un lavabo ou de tout autre récipient contenant de l'eau.
- Le produit ne doit pas rester sans surveillance tant qu'il est branché sur le réseau électrique.
 - Ne mettez pas le produit en marche si vous avez les mains humides ou si vous vous tenez sur un sol humide. Ne touchez jamais la fiche de secteur avec les mains mouillées ou humides.
 - Ne débranchez jamais la fiche de secteur de la prise de courant en tirant sur le cordon d'alimentation. N'enroulez pas le cordon d'alimentation autour du produit.
 - Protégez le produit, le cordon d'alimentation et la fiche de secteur contre la poussière, le rayonnement solaire direct, les projections et l'égouttement d'eau.

- Éteignez toujours le produit, avant de
 - Remplacer les accessoires,
 - Nettoyer le produit,
 - Débrancher le produit de l'alimentation électrique.
- Si le produit est utilisé dans une salle de bains, débranchez-le du réseau électrique après l'utilisation, car la présence d'eau constitue un danger même si le produit est éteint.
- Ne pas faire tomber le produit afin d'éviter de l'endommager.
- Ne jamais bloquer l'entrée et la sortie d'air pendant l'utilisation afin d'éviter une surchauffe du produit.

● Avant la première utilisation

- Enlevez tous les matériaux d'emballage. Vérifiez que toutes les pièces sont présentes.

① **REMARQUE :** Ce produit peut dégager une odeur lors de la première utilisation. Cela est dû à des résidus de fabrication ou de transport qui disparaîtront rapidement.

● Fonctionnement

● Mode arrêt

Le mode arrêt est activé par le branchement de l'appareil sans aucune action.

● Séchage des cheveux

(Ill. B)

- Branchez la fiche de secteur [4] sur une prise de courant compatible.

- Sélectionnez les niveaux de flux d'air et de chaleur souhaités (ill. B) :

| ○ / ⌘ / ⌘ [5] | |
|------------------------|-----------------------------------|
| (Bouton du flux d'air) | Niveau du flux d'air |
| ○ | Produit éteint |
| ⌘ | Produit sur : flux d'air doux |
| ⌘ | Produit sur : flux d'air puissant |

| - / ≡ / ≡ [6] | |
|------------------------------------|-------------------|
| (Bouton de contrôle de la chaleur) | Niveau de chaleur |
| - | Aucune chaleur |
| ≡ | Chaleur faible |
| ≡ | Chaleur élevée |

- Après l'utilisation : Sélectionnez ○ [5] pour éteindre le produit. Débranchez la fiche de secteur [4] de la prise de courant.

● Coiffage

Utilisation de la buse de coiffage étroite

- Placez la buse de coiffage étroite [9] sur la sortie d'air [8].
- Tournez la buse de coiffage étroite [9] pour changer la position.
- Allumez le produit. Utilisez la buse de coiffage étroite [9] pour diriger le flux d'air vers une zone spécifique de la chevelure.

① **REMARQUE :** Afin de réaliser votre coiffure, nous recommandons l'utilisation d'un flux d'air (⌘ [5]) doux et un niveau de chaleur faible (≡ [6]).

⚠ **PRUDENCE !** Ne touchez pas et ne changez pas la buse de coiffage étroite [9] lorsqu'elle est encore chaude.

Utilisation du diffuseur

- Positionnez le diffuseur [10] sur la sortie d'air [8].
- Allumez le produit. Utilisez le diffuseur [10] pour créer des boucles et des ondulations douces sur les longueurs et les pointes, et pour donner du corps et du volume aux racines.

i REMARQUES :

- Pour les cheveux longs : Tirer le diffuseur [10] jusqu'aux pointes et coiffer les cheveux en ondulant doucement vers les racines.
- Pour les cheveux courts : Utilisez le diffuseur [10] pour travailler les cheveux à la racine et leur donner du corps et du volume.

⚠ PRUDENCE ! Ne touchez pas et n'enlevez pas le diffuseur [10] lorsqu'il est encore chaud.

Mode d'air froid

Utilisez le mode d'air froid afin que votre coiffure tienne plus longtemps :



Flux d'air froid

- Maintenir le bouton enfoncé Marche
- Relâcher le bouton Arrêt

i REMARQUES :

- La fonction d'air froid (❄ [7]) ne fonctionne pas lorsque le niveau de chaleur est réglé sur « aucune chaleur » (← [6]).
- Si le produit ne fonctionne pas, débranchez-le de l'alimentation électrique. Laissez le produit refroidir.

Fonction ionique

- Le produit libère continuellement des ions dans les cheveux. Cela permet de réduire la charge statique des cheveux et de faciliter le coiffage. Les cheveux sont doux, lisses, brillants et plus faciles à coiffer.

i **REMARQUE :** Nous recommandons de l'utiliser sans embouts afin que les ions puissent agir de manière optimale.

Nettoyage et entretien

⚠ DANGER ! Risque d'électrocution ! Avant tout nettoyage, éteignez toujours le produit et débranchez la fiche de secteur [4] de la prise de courant.

⚠ AVERTISSEMENT ! Ne plongez jamais les pièces électriques du produit dans de l'eau ou d'autres liquides. Ne maintenez jamais le produit sous l'eau courante.

⚠ PRUDENCE ! Pour nettoyer le produit, n'utilisez pas de produits de nettoyage ou de matières corrosifs ou récurants.

● **Nettoyer le boîtier, la buse de coiffage étroite et le diffuseur**

- Enlevez la buse de coiffage étroite [9] et le diffuseur [10] de la sortie d'air [8].
- Essuyez le boîtier, la buse de coiffage étroite [9] et le diffuseur [10] avec un chiffon légèrement humide. En cas de salissures tenaces, appliquez un détergent léger sur le chiffon. Et séchez soigneusement toutes les pièces.

● **Nettoyer la grille de protection et l'entrée d'air**

- Tenez la poignée du produit. Tournez la grille de protection [2] dans le sens inverse des aiguilles d'une montre.
- Enlevez la grille de protection [2] de l'entrée d'air [1] (ill. C).
- Nettoyez la grille de protection [2] et l'entrée d'air [1] avec une brosse souple.
- Remplacez la grille de protection [2] sur l'entrée d'air [1].
- Tournez la grille de protection [2] dans le sens des aiguilles d'une montre afin de la fixer sur l'entrée d'air [1].

● **Rangement**

- Rangez le produit dans un endroit frais et sec, protégé de l'humidité et hors de portée des enfants.
- Rangez le produit dans son emballage d'origine lorsque vous ne l'utilisez pas.
- Le produit peut également être accroché grâce à son œillet d'accrochage [3].

● **Mise au rebut**

L'emballage se compose de matières recyclables pouvant être mises au rebut dans les déchetteries locales.



Veillez respecter l'identification des matériaux d'emballage pour le tri sélectif, ils sont identifiés avec des abréviations (a) et des chiffres (b) ayant la signification suivante : 1-7 : plastiques / 20-22 : papiers et cartons / 80-98 : matériaux composites.

Produit :



Le produit ainsi que les accessoires et les matériaux d'emballage sont recyclables et relèvent de la responsabilité élargie du producteur.

Éliminez-les séparément, en suivant l'Infotri illustrée, dans l'intérêt d'un meilleur traitement des déchets.

Le logo Triman n'est valable qu'en France.



Votre mairie ou votre municipalité vous renseigneront sur les possibilités de mise au rebut des produits usagés.



Afin de contribuer à la protection de l'environnement, veuillez ne pas jeter votre produit usagé dans les ordures ménagères, mais éliminez-le de manière appropriée.

Pour obtenir des renseignements concernant les points de collecte et leurs horaires d'ouverture, vous pouvez contacter votre municipalité.

● Garantie

Article L217-16 du Code de la consommation

Lorsque l'acheteur demande au vendeur, pendant le cours de la garantie commerciale qui lui a été consentie lors de l'acquisition ou de la réparation d'un bien meuble, une remise en état couverte par la garantie, toute période d'immobilisation d'au moins sept jours vient s'ajouter à la durée de la garantie qui restait à courir. Cette période court à compter de la demande d'intervention de l'acheteur ou de la mise à disposition pour réparation du bien en cause, si cette mise à disposition est postérieure à la demande d'intervention.

Indépendamment de la garantie commerciale souscrite, le vendeur reste tenu des défauts de conformité du bien et des vices rédhibitoires dans les conditions prévues aux articles L217-4 à L217-13 du Code de la consommation et aux articles 1641 à 1648 et 2232 du Code Civil.

Article L217-4 du Code de la consommation

Le vendeur livre un bien conforme au contrat et répond des défauts de conformité existant lors de la délivrance.

Il répond également des défauts de conformité résultant de l'emballage, des instructions de montage ou de l'installation lorsque celle-ci a été mise à sa charge par le contrat ou a été réalisée sous sa responsabilité.

Article L217-5 du Code de la consommation

Le bien est conforme au contrat :

- 1° S'il est propre à l'usage habituellement attendu d'un bien semblable et, le cas échéant :
 - s'il correspond à la description donnée par le vendeur et possède les qualités que celui-ci a présentées à l'acheteur sous forme d'échantillon ou de modèle ;
 - s'il présente les qualités qu'un acheteur peut légitimement attendre eu égard aux déclarations publiques faites par le vendeur, par le producteur ou par son représentant, notamment dans la publicité ou l'étiquetage ;
- 2° Ou s'il présente les caractéristiques définies d'un commun accord par les parties ou être propre à tout usage spécial recherché par l'acheteur, porté à la connaissance du vendeur et que ce dernier a accepté.

Article L217-12 du Code de la consommation

L'action résultant du défaut de conformité se prescrit par deux ans à compter de la délivrance du bien.

Article 1641 du Code civil

Le vendeur est tenu de la garantie à raison des défauts cachés de la chose vendue qui la rendent impropre à l'usage auquel on la destine, ou qui diminuent tellement cet usage que l'acheteur ne l'aurait pas acquise, ou n'en aurait donné qu'un moindre prix, s'il les avait connus.

Article 1648 1er alinéa du Code civil

L'action résultant des vices rédhibitoires doit être intentée par l'acquéreur dans un délai de deux ans à compter de la découverte du vice.

Les pièces détachées indispensables à l'utilisation du produit sont disponibles pendant la durée de la garantie du produit.

Le produit a été fabriqué selon des critères de qualité stricts, et contrôlé consciencieusement avant sa livraison. En cas de défaut de matériau ou de fabrication, vous avez des droits légaux vis-à-vis du vendeur du produit. Vos droits légaux ne sont en aucun cas limités par notre garantie mentionnée ci-dessous.

La garantie de ce produit est de 3 ans à partir de la date d'achat. La période de garantie commence à la date d'achat. Conservez l'original de la preuve d'achat dans un endroit sûr car ce document est nécessaire pour prouver l'achat.

Tout dommage ou défaut déjà présent au moment de l'achat doit être signalé immédiatement après le déballage du produit.

Si le produit présente un défaut de matériau ou de fabrication dans les 3 ans qui suivent la date d'achat, nous le réparerons ou le remplacerons - à notre choix - gratuitement pour vous. La période de garantie n'est pas prolongée par une demande de garantie acceptée. Cette mesure s'applique également pour les pièces remplacées et réparées.

Cette garantie est annulée si le produit a été endommagé ou utilisé ou entretenu de manière incorrecte.

La garantie couvre les défauts de matériels et de fabrication. Cette garantie ne couvre pas les pièces du produit soumises à une usure normale, et qui sont donc considérées comme des pièces d'usure (par exemple les piles, les piles rechargeables, tuyaux, les cartouches d'encre), ni les dommages aux pièces fragiles, par exemple les interrupteurs ou les pièces en verre.

● Faire valoir sa garantie

Pour garantir la rapidité d'exécution de la procédure de garantie, veuillez respecter les indications suivantes :

Veuillez conserver le ticket de caisse et la référence du produit (IAN 525971_2507) à titre de preuve d'achat pour toute demande.

Le numéro de référence de l'article est indiqué sur la plaque d'identification, gravé sur la page de titre de votre manuel (en bas à gauche) ou sur un autocollant apposé sur la face arrière ou inférieure du produit.

En cas de dysfonctionnement du produit, ou de tout autre défaut, contactez en premier lieu le service après-vente par téléphone ou par e-mail aux coordonnées indiquées ci-dessous.

Vous pouvez alors envoyer franco de port tout produit considéré comme défectueux au service clientèle indiqué, accompagné de la preuve d'achat (ticket de caisse) et d'une description écrite du défaut avec mention de sa date d'apparition.

● Service après-vente

(FR) Service après-vente France
Tél.: 0800 919 270
E-Mail: owim@lidl.fr

(BE) Service après-vente Belgique
Tél.: 0800 12089
E-Mail: owim@lidl.be











(CH) Service après-vente Suisse
Tél.: 0800 56 44 33
E-Mail: owim@lidl.ch



| | | |
|---|--------|----|
| Gebruikte waarschuwingen en symbolen | Pagina | 32 |
| Inleiding | Pagina | 33 |
| Beoogd gebruik | Pagina | 33 |
| Levering | Pagina | 33 |
| Onderdelenbeschrijving (Afb. A) | Pagina | 33 |
| Technische gegevens | Pagina | 33 |
| Veiligheidstips | Pagina | 33 |
| Voor het eerste gebruik | Pagina | 36 |
| Bediening | Pagina | 36 |
| Uit-stand | Pagina | 36 |
| Haar drogen | Pagina | 36 |
| Haar stylen | Pagina | 36 |
| Schoonmaken en onderhoud | Pagina | 37 |
| Behuizing, smal mondstuk en diffusor reinigen | Pagina | 37 |
| Beschermmrooster en luchtinlaat schoonmaken | Pagina | 37 |
| Opbergen | Pagina | 37 |
| Afvoer | Pagina | 37 |
| Garantie | Pagina | 38 |
| Afwikkeling in geval van garantie | Pagina | 38 |
| Service | Pagina | 39 |

Gebruikte waarschuwingen en symbolen

In deze gebruiksaanwijzing en op de verpakking worden de volgende waarschuwingen gebruikt:

| | | | |
|--|--|---|--|
|  | <p>GEVAAR! Dit symbool met de aanduiding "Gevaar" duidt op een groot risico op gevaar dat, indien niet vermeden, zware verwondingen of de dood tot gevolg kan hebben.</p> |  | Wisselstroom/-spanning |
| | | Hz | Hertz (neffrequentie) |
| | | W | Watt |
|  | <p>WAARSCHUWING! Dit symbool met de aanduiding "Waarschuwing" betekent een middelmatig risico op gevaar dat, indien niet vermeden, zware verwondingen of de dood tot gevolg kan hebben.</p> |  | Symbool voor een product uit beschermingsklasse II |
| | |  | Gebruik het product niet in de nabijheid van badkuipen, douches, wastafels of andere objecten waar water in zit. |
|  | <p>VOORZICHTIG! Dit symbool met de aanduiding "Voorzichtig" duidt op een klein risico op gevaar dat, indien niet vermeden, kan leiden tot kleine of middelgrote verwondingen.</p> |  | Lees de gebruiksaanwijzing goed door, in het bijzonder de veiligheidsinstructies. |
|  | <p>TIP: Dit symbool met de aanduiding "Tip" duidt op verdere nuttige informatie.</p> | CE | Het CE-teken bevestigt dat het product voldoet aan de betreffende EU-richtlijnen. |
|  | Gebruik het product alleen in droge binnenruimtes. |  | Veiligheidsinformatie |
| | |  | Gebruiksaanwijzing |

FÖHN MET IONEN

● Inleiding

Hartelijk gefeliciteerd met de aankoop van uw nieuwe product. U heeft voor een hoogwaardig product gekozen. De gebruiksaanwijzing is een deel van het product. Deze bevat belangrijke aanwijzingen voor veiligheid, gebruik en verwijdering. Maakt U zich voor de ingebruikname van het product met alle bedienings- en veiligheidsvoorschriften vertrouwd. Gebruik het product alleen zoals beschreven en voor de aangegeven toepassingsgebieden. Overhandig alle documenten bij doorgifte van het product aan derden.



Je kunt deze en vele andere handleidingen downloaden en bekijken op www.lidl-service.com. Door deze QR-code te scannen, kom je meteen op de Lidl service website (www.lidl-service.com) waar je jouw gebruiksaanwijzing kunt openen door het artikelnummer (IAN) 525971_2507 in te voeren.

● Beoogd gebruik

Dit product is bestemd voor het drogen en stylen van menselijk haar.
Het product mag niet gebruikt worden voor kunsthaar of haar van dieren. Gebruik het product niet voor andere doeleinden.

Dit product is uitsluitend voor huishoudelijk gebruik. Het product is niet bestemd voor commercieel gebruik.

De fabrikant aanvaardt geen aansprakelijkheid voor schade als gevolg van ondeskundig gebruik.

● Levering

Controleer na het uitpakken van het product of de levering volledig is en alle onderdelen in goede staat verkeren. Verwijder vóór gebruik al het verpakkingsmateriaal.

- 1x Föhn met ionen
- 1x Diffusor
- 1x Smal stylingmondstuk
- 1x Gebruiksaanwijzing

● Onderdelenbeschrijving (Afb. A)

- 1 Luchtinlaat
- 2 Beschermrooster
- 3 Ophangoog
- 4 Aansluitnoer met netstekker
- 5 ○ / ✖ / ✚ (Luchtstroomschakelaar)
- 6 — / = / ≡ (Warmteregelingsschakelaar)
- 7 ✖ (Koelmodustoets)
- 8 Luchtuitlaat
- 9 Smal stylingmondstuk
- 10 Diffusor

● Technische gegevens

- Voedingsspanning: 220-240 V~, 50 Hz
- Nominaal vermogen: 2000-2200 W
- Beschermingsklasse: II
- Stroomverbruik in uit-stand: 0,1W



Veiligheidstips

MAAK UZELF, VOORDAT U HET PRODUCT GEBRUIKT, VERTROUWD MET ALLE VEILIGHEIDS- EN BEDIENINGSAANWIJZINGEN! ALS U DIT PRODUCT AAN IEMAND ANDERS DOORGEEFT, GEEF DAN OOK ALLE DOCUMENTATIE MEE!

In geval van schade ontstaan door het niet de hand houden aan deze gebruiksaanwijzing vervalt uw aanspraak op garantie! Wij aanvaarden geen aansprakelijkheid voor gevolgschade! Er wordt geen aansprakelijkheid aanvaard voor materiële schade of persoonlijk letsel ontstaan door ondeskundig gebruik of het niet opvolgen van de veiligheidstips!

⚠ WAARSCHUWING!
LEVENSGEVAAR EN KANS OP ONGEVALLLEN VOOR PEUTERS EN KINDEREN!

Laat kinderen nooit zonder toezicht achter met het verpakkingsmateriaal. Het verpakkingsmateriaal vormt een verstikkingsgevaar. Kinderen onderschatten vaak de daaraan verbonden gevaren. Houd kinderen altijd uit de buurt van verpakkingsmateriaal.

- Dit product mag door kinderen vanaf 8 jaar alsmede door personen met verminderde fysieke, sensorische of geestelijke vermogens of gebrek aan ervaring en kennis alleen gebruikt worden als ze onder supervisie staan of geïnstrueerd zijn wat betreft veilig gebruik van het product en begrepen hebben welke gevaren uit dat gebruik voortvloeien.

- Kinderen mogen niet met het product spelen.
- Schoonmaken en gebruikersonderhoud mogen niet door kinderen worden uitgevoerd, tenzij ze onder toezicht staan.

⚠ WAARSCHUWING!

Ondeskundig gebruik kan verwondingen veroorzaken. Gebruik het product uitsluitend zoals aangegeven in deze handleiding.

⚠ GEVAAR! Gevaar voor elektrische schokken!

Probeer nooit het product zelf te repareren.

In geval van een storing mogen reparaties alleen door gekwalificeerde vaklieden worden uitgevoerd.

⚠ WAARSCHUWING! Gevaar voor elektrische schokken!

Dompel het product nooit onder in water of andere vloeistoffen. Houd het product nooit onder stromend water.

⚠ WAARSCHUWING! Gevaar voor elektrische schokken!

Gebruik het product nooit als het is beschadigd. Koppel het product los van het elektriciteitsnet en neem contact op met uw verkoper als het beschadigd is.

- Controleer, voordat u het product aansluit op het elektriciteitsnet, of de spanning en de netfrequentie in overeenstemming zijn met de op het typeplaatje aangegeven informatie.
- Controleer de netstekker en het aansluitsnoer regelmatig op beschadigingen. Als het aansluitsnoer beschadigd is, moet dit door de fabrikant, zijn klantendienst of een vergelijkbaar gekwalificeerd persoon vervangen worden om gevaar te vermijden.
- Zorg ervoor dat het aansluitsnoer niet beschadigd wordt. Laat het niet over scherpe randen hangen en klem of buig het niet. Houd het aansluitsnoer uit de buurt van hete oppervlakken en open vuur.
- Als extra veiligheidsmaatregel wordt aanbevolen een aardlekschakelaar (RCD) met een lekstroom van niet meer dan 30 mA in de stroomkring van de badkamer op te nemen. Vraag uw installateur om advies.
- Het gebruik van verlengsnoeren wordt afgeraden. Mocht gebruik van een verlengsnoer nodig zijn, dan moet dit minimaal geschikt zijn voor een stroomsterkte van 10 A. Leg de snoeren zo dat niemand erover kan struikelen en niets beschadigd kan worden.

⚠ WAARSCHUWING! Gevaar voor elektrische schokken!

Gebruik het product niet in de nabijheid van badkuipen, douches, wastafels of andere objecten waar water in zit.

- Het product moet onder toezicht blijven zolang het op het elektriciteitsnet is aangesloten.
- Schakel het product nooit in met vochtige handen of als u op een nat oppervlak staat. Pak de netstekker nooit met vochtige of natte handen vast.
- Trek de netstekker nooit aan het aansluitsnoer uit het stopcontact. Wikkel het netsnoer niet om het product.
- Bescherm het product, het aansluitsnoer en de netstekker tegen stof, direct zonlicht, waterdruppels en opspattend water.
- Schakel het product altijd uit voordat u
 - Hulpstukken verwisselt,
 - Het product schoonmaakt,
 - Het product van het elektriciteitsnet loskoppelt.
- Als het product in de badkamer wordt gebruikt, trek dan na gebruik de netstekker uit het stopcontact omdat de aanwezigheid van water gevaarlijk kan zijn, zelfs als het product uit is geschakeld.

- Laat het product niet vallen om het niet te beschadigen
- Belemmer nooit de luchtinlaat en -uitlaat tijdens gebruik om oververhitting van het product te vermijden.

● Voor het eerste gebruik

- Pak het product helemaal uit. Controleer of alle onderdelen aanwezig zijn.

① **TIP:** Als u dit apparaat voor het eerst gebruikt, kan er een lichte geur vrijkomen. Het gaat hierbij om productie- en transportresten, die snel verdwijnen.

● Bediening

● Uit-stand

De uit-stand is ingesteld wanneer de stekker in het stopcontact zit zonder enige handeling op het apparaat.

● Haar drogen

(Afb. B)

- Steek de netstekker **4** in een daarvoor geschikt stopcontact.
- Kies de door u gewenste luchtstroom- en verwarmingsstand (afb. B):

| ○ / ☞ / ☞ 5 | Luchtstroomniveau (Luchtstroomschakelaar) |
|--------------------|--|
| ○ | Product uit |
| ☞ | Product aan: zwakke luchtstroom |
| ☞ | Product aan: sterke luchtstroom |

| — / ≡ / ≡ 6 | Warmteniveau (Warmteregelingsschakelaar) |
|--------------------|---|
| — | Geen warmteafgifte |
| ≡ | Geringe warmteafgifte |
| ≡ | Grote warmteafgifte |

- Na gebruik: Kies **5** om het product uit te zetten. Trek de netstekker **4** uit het stopcontact.

● Haar stylen

Smal stylingmondstuk gebruiken

- Plaats het smalle stylingmondstuk **9** op de luchtuitlaat **8**.
 - Draai aan het smalle stylingmondstuk **9** om de stand ervan te veranderen.
 - Schakel het product in. Gebruik het smalle stylingmondstuk **9** om de luchtstroom te richten op een bepaald deel van het kapsel.
- ① **TIP:** Wij bevelen u aan voor het stylen van haren een zwakke luchtstroom (☞ **5**) en een geringe warmteafgifte (≡ **6**) te gebruiken.

⚠ **VOORZICHTIG!** Raak het smal stylingmondstuk **9** niet aan en verwijder het niet wanneer het mondstuk nog heet is.

Diffusor gebruiken

- Plaats de diffusor **10** op de luchtuitlaat **8**.
- Schakel het product in. Gebruik de diffusor **10** voor lokken en zachte golven in de lengte en punten evenals voor volheid en volume bij de haarlijn.

① TIPS:

- Voor lang haar: De diffusor **10** tot naar de haarpunten trekken en het haar in zachte golven in de richting van de haarlijn stylen.
- Voor kort haar: Gebruik de diffusor **10** om het haar bij de inzet te bewerken en het volheid en volume te geven.

⚠ **VOORZICHTIG!** Raak de diffusor **10** niet aan of verwijder die niet wanneer nog heet.

Koelmodus

Gebruik de koelmodus om ervoor te zorgen dat de styling langer blijft zitten:



Koude luchtstroom

- | | |
|--------------------------|-----|
| ■ Toets ingedrukt houden | Aan |
| ■ Toets loslaten | Uit |

❗ TIPS:

- De koelfunctie (❄️ 7) werkt niet als de warmteinstelling op stand "Geen warmteafgifte" (— 6) is gezet.
- Mocht het product niet werken, trek dan de stekker van het aansluitnoer uit het stopcontact. Laat het product afkoelen.

Ioniseringsfunctie

- Het product geeft voortdurend ionen aan het haar af. Daardoor wordt de statische lading van het haar kleiner en kan het beter worden gefriseerd. Het haar wordt zacht, glad, glanzend en kan beter worden gestyled.

❗ **TIP:** Wij bevelen gebruik zonder opzetstukken aan zodat de ionen een optimaal effect hebben.

● Schoonmaken en onderhoud

⚠️ **GEVAAR! Gevaar voor elektrische schokken!** Schakel het product altijd uit voordat u het schoon gaat maken en trek de netstekker 4 uit het stopcontact.

⚠️ **WAARSCHUWING!** Dompel de elektrische onderdelen van het product nooit onder in water of andere vloeistoffen. Houd het product nooit onder stromend water.

⚠️ **VOORZICHTIG!** Gebruik geen bijtend of schurend schoonmaakmiddel of ander materiaal met deze eigenschappen om het product schoon te maken.

● Behuizing, smal mondstuk en diffusor reinigen

- Verwijder het smalle stylingmondstuk 9 en de diffusor 10 van de luchtuitlaat 8.

- Veeg de behuizing, het smal stylingmondstuk 9 en de diffusor 10 schoon met een licht bevochtigde doek. Voor hardnekkige vlekken, veeg weg met een licht reinigingsmiddel op de doek. Veeg alle onderdelen grondig droog.

● Beschermrooster en luchtinlaat schoonmaken

- Houd het product aan de greep vast. Draai het beschermrooster 2 tegen de wijzers van de klok in los.
- Verwijder het beschermrooster 2 van de luchtinlaat 1 (afb. C).
- Maak het beschermrooster 2 en de luchtinlaat 1 schoon met een zachte borstel.
- Plaats het beschermrooster 2 weer op de luchtinlaat 1 terug.
- Draai het beschermrooster 2 met de wijzers van de klok mee om het stevig aan de luchtinlaat te bevestigen 1.

● Opbergen

- Berg het product op in een koele, droge ruimte, beschermd tegen vocht en buiten het bereik van kinderen.
- Bewaar het product in de oorspronkelijke verpakking wanneer het niet wordt gebruikt.
- In plaats daarvan kan het product ook aan het ophangoog 3 opgehangen worden.

● Afvoer

De verpakking bestaat uit milieuvriendelijke grondstoffen die u via de plaatselijke recyclingcontainers kunt afvoeren.



Neem de aanduiding van de verpakkingsmaterialen voor de afvalscheiding in acht. Deze zijn gemarkeerd met de afkortingen (a) en een cijfers (b) met de volgende betekenis: 1-7: kunststoffen / 20-22: papier en vezelplaten / 80-98: composietmaterialen.

Product:



Het product, waaronder het toebehoren, en de verpakkingsmaterialen kunnen worden gerecycled en zijn onderhevig aan een uitgebreide verantwoordelijkheid van de fabrikant. Gooi ze apart weg, overeenkomstig de aangegeven Info-tri (informatie over afvalscheiding), voor een beter afvalbeheer.

Het Triman-logo geldt alleen voor Frankrijk.



Informatie over de mogelijkheden om het uitgediende product na gebruik te verwijderen, verstrekt uw gemeentelijke overheid.



Gooi het afgedankte product omwille van het milieu niet weg via het huisvuil, maar geef het af bij het daarvoor bestemde depot of het gemeentelijke milieupark. Over afgifteplaatsen en hun openingstijden kunt u zich bij uw aangewezen instantie informeren.

● Garantie

Het product werd volgens strenge kwaliteitsrichtlijnen gemaakt en voor de uitlevering zorgvuldig gecontroleerd. In geval van materiaal- of fabricagefouten hebt u tegenover de verkoper van het product wettelijke rechten. Uw wettelijke rechten worden op geen enkele manier door onze hieronder vermelde garantie beperkt.

De garantie voor dit product bedraagt 3 jaar vanaf aankoopdatum. De garantieperiode gaat in op de datum van aankoop. Bewaar het originele bewijs van aankoop op een veilige plek aangezien dit document nodig is als bewijs.

Alle beschadigingen of gebreken die reeds op het moment van aankoop aanwezig zijn, moeten meteen na het uitpakken van het product worden gemeld.

Mocht het product binnen 3 jaar na aankoopdatum een materiaal- of fabricagefout vertonen, zullen wij het – naar onze keuze – gratis voor u repareren of vervangen. De garantieperiode wordt door een plaatsgevonden garantieverlening niet verlengd. Dit geldt ook voor vervangen en gerepareerde onderdelen.

Deze garantie vervalt als het product werd beschadigd of onjuist is gebruikt of onderhouden.

De garantie dekt materiaal- en fabricagefouten af. Deze garantie dekt geen productonderdelen die aan normale slijtage onderhevig zijn en daarom als verbruiksartikelen worden beschouwd (bv. batterijen, oplaadbare batterijen, slangen, inktpatronen), noch dekt zij schade aan breekbare onderdelen, bv. schakelaars of onderdelen die van glas zijn gemaakt.

● Afwikkeling in geval van garantie

Om een snelle afhandeling van uw reclamatie te waarborgen dient u de volgende instructies in acht te nemen:

Houd bij alle vragen alstublieft de kassabon en het artikelnummer (IAN 525971_2507) als bewijs van aankoop bij de hand.

Het artikelnummer vindt u op de typeplaat, ingegraveerd, op het titelblad van uw handleiding (linksonder) of als sticker op de achter- of onderzijde.

Wanneer er storingen in de werking of andere gebreken optreden, dient u eerst telefonisch of per e-mail contact met de onderstaande service-afdeling op te nemen.

Een als defect geregistreerd product kunt u dan samen met uw aankoopbewijs (kassabon) en vermelding van de concrete schade alsmede het tijdstip van optreden voor u franco aan het u meegeedeelde servicepunt verzenden.

● Service

Service Nederland

Tel.: 0800 0249630

E-Mail: owim@lidl.nl

Service België

Tel.: 0800 12089









E-Mail: owim@lidl.be



| | | |
|--|--------|----|
| Avvertenze e simboli utilizzati | Pagina | 41 |
| Introduzione | Pagina | 42 |
| Uso previsto | Pagina | 42 |
| Contenuto della confezione | Pagina | 42 |
| Descrizione dei componenti (Fig. A) | Pagina | 42 |
| Dati tecnici | Pagina | 42 |
| Istruzioni di sicurezza | Pagina | 42 |
| Prima del primo utilizzo | Pagina | 45 |
| Funzionamento | Pagina | 45 |
| Modalità Spento | Pagina | 45 |
| Asciugare i capelli | Pagina | 45 |
| Acconciatura | Pagina | 45 |
| Pulizia e manutenzione | Pagina | 46 |
| Pulizia di alloggiamento, ugello styling stretto e diffusore | Pagina | 46 |
| Pulire la griglia di protezione e l'ingresso dell'aria. | Pagina | 46 |
| Conservazione | Pagina | 46 |
| Smaltimento | Pagina | 46 |
| Garanzia | Pagina | 47 |
| Gestione dei casi in garanzia | Pagina | 47 |
| Assistenza | Pagina | 47 |

Avvertenze e simboli utilizzati

Nel presente manuale e sull'imballaggio sono utilizzate le seguenti avvertenze:

| | |
|---|--|
|  <p>PERICOLO! Questo simbolo con il termine "Pericolo" indica una minaccia ad alto rischio che, se non evitata, può causare gravi lesioni o un esito letale.</p> |  <p>Corrente/tensione alternata</p> |
| | <p>Hz Hertz (frequenza di rete)</p> |
| | <p>W Watt</p> |
|  <p>AVVERTENZA! Questo simbolo con il termine "Avvertenza" indica una minaccia a medio rischio che, se non evitata, può causare gravi lesioni o un esito letale.</p> |  <p>Simbolo di un prodotto della classe di protezione II</p> |
| |  <p>Non utilizzare il prodotto in prossimità vasche da bagno, docce, lavandini o altri recipienti che contengono acqua.</p> |
|  <p>CAUTELA! Questo simbolo con il termine "Cautela" indica una minaccia a basso rischio che, se non evitata, può causare lesioni lievi o di media gravità.</p> |  <p>Leggere attentamente il manuale di istruzioni, in particolare le istruzioni di sicurezza.</p> |
|  <p>INDICAZIONE: Questo simbolo con il termine "Indicazione" contiene ulteriori utili informazioni.</p> | <p>CE Il marchio CE conferma la conformità alle direttive UE applicabili al prodotto.</p> |
|  <p>Utilizzare il prodotto solo in ambiente asciutto.</p> | <p>■ Avvertenza di sicurezza □ Istruzioni per l'uso</p> |

ASCIUGACAPELLI AGLI IONI

● Introduzione

Congratulazioni per l'acquisto del vostro nuovo prodotto. Avete optato per un prodotto di alta qualità. Le istruzioni d'uso sono parte integrante di questo prodotto. Esse contengono importanti avvertenze sulla sicurezza, l'impiego e lo smaltimento. Prima dell'utilizzo del prodotto, prendere conoscenza di tutte le istruzioni d'uso e delle avvertenze di sicurezza. Utilizzare il prodotto solo come descritto e per i campi di applicazione indicati. Consegnare tutte le documentazioni su questo prodotto quando viene ceduto a terzi.



Puoi scaricare e visualizzare questo e numerosi altri manuali sul sito www.lidl-service.com. Scansionando questo codice QR, verrai reindirizzato subito al sito web dell'assistenza di Lidl (www.lidl-service.com) dove potrai aprire il tuo manuale di istruzioni per l'uso inserendo il codice prodotto (IAN) 525971_2507.

● Uso previsto

Questo prodotto è destinato all'asciugatura e allo styling dei capelli umani.

Il prodotto non deve essere utilizzato su capelli artificiali o peli di animali. Non utilizzare il prodotto per altri scopi.

Il prodotto può essere utilizzato solo in ambito domestico. Non è destinato ad un uso commerciale.

Il produttore non si assume alcuna responsabilità per danni derivanti da utilizzi non conformi.

● Contenuto della confezione

Dopo avere disimballato il prodotto, verificare che la confezione sia integra e che tutti i componenti non presentino danni. Rimuovere tutti i materiali di imballaggio prima dell'uso.

- 1x Asciugacapelli agli ioni
- 1x Diffusore
- 1x Ugello styling stretto
- 1x Manuale di istruzioni

● Descrizione dei componenti (Fig. A)

- 1 Ingresso dell'aria
- 2 Griglia di protezione
- 3 Occhiello
- 4 Cavo di alimentazione e spina
- 5 (interruttore flusso d'aria)
- 6 (interruttore controllo calore)
- 7 (tasto aria fredda)
- 8 Uscita dell'aria
- 9 Ugello styling stretto
- 10 Diffusore

● Dati tecnici

| | |
|--|-------------------|
| Tensione di ingresso: | 220-240 V~, 50 Hz |
| Potenza nominale: | 2000-2200 W |
| Classe di protezione: | II |
| Consumo di energia in modalità Spento: | 0,1 W |



Istruzioni di sicurezza

PRIMA DI USARE IL PRODOTTO PER LA PRIMA VOLTA, FAMILIARIZZARE CON TUTTE LE ISTRUZIONI PER LA SICUREZZA E L'USO! IN CASO DI CESSIONE DEL PRODOTTO A TERZI, AVERE CURA DI CONSEGNARE TUTTA LA DOCUMENTAZIONE!

In caso di danni dovuti al mancato rispetto di questo manuale di istruzioni, la garanzia è invalidata! La Società declina qualsiasi responsabilità per danni consequenziali! Il Produttore declina qualsiasi responsabilità in caso di danni a cose o persone dovuti a un utilizzo non conforme o al mancato rispetto delle istruzioni di sicurezza!

⚠ AVVERTENZA! PERICOLO DI MORTE E INFORTUNIO PER BAMBINI E INFANTI!

Non lasciare mai i bambini da soli in presenza di materiale di imballaggio. Il materiale di imballaggio comporta un pericolo di soffocamento. I bambini sottovalutano spesso i pericoli esistenti. Tenere sempre i materiali di imballaggio fuori dalla portata dei bambini.

- Il prodotto può essere usato da bambini di almeno 8 anni e da persone con ridotte capacità fisiche, sensoriali o intellettive, oppure prive di esperienza e di conoscenza del prodotto, solo sotto supervisione o a seguito di istruzioni per un uso sicuro del prodotto e conseguente comprensione dei rischi connessi all'utilizzo dello stesso.
- I bambini non devono giocare con il prodotto.

- La pulizia e la manutenzione non possono essere eseguite da bambini senza sorveglianza.
- ⚠ **AVVERTENZA!** L'uso improprio può causare lesioni. Utilizzare il prodotto esclusivamente in conformità alle presenti istruzioni.
- ⚠ **PERICOLO! Pericolo di folgorazione!** Non tentare mai di riparare autonomamente il prodotto.
In caso di cattivo funzionamento le riparazioni devono essere eseguite esclusivamente da personale qualificato.
- ⚠ **AVVERTENZA! Pericolo di folgorazione!** Non immergere il prodotto in acqua o altri liquidi. Non tenere mai il prodotto sotto l'acqua corrente.
- ⚠ **AVVERTENZA! Pericolo di folgorazione!** Non utilizzare un prodotto danneggiato. Scollegare il prodotto dalla rete di alimentazione e rivolgersi al rivenditore se il prodotto è danneggiato.
- Prima di collegare il prodotto alla rete elettrica verificare che la tensione e la frequenza di rete corrispondano ai dettagli indicati sulla targhetta del modello riguardo all'alimentazione di corrente.

- Verificare regolarmente se sono presenti eventuali danni sulla spina e sul cavo di alimentazione. Se il cavo di alimentazione elettrica del prodotto è danneggiato deve essere sostituito dal produttore o dal suo servizio clienti, o da persona qualificata, per evitare rischi.
 - Proteggere il cavo di alimentazione da eventuali danni. Non lasciarlo appeso su spigoli vivi e non schiacciarlo o piegarlo. Tenere il cavo di alimentazione lontano da superfici calde e da fiamme libere.
 - Per una protezione aggiuntiva, l'installazione di un dispositivo a corrente residua (RCD) è consigliato con una corrente di intervento non superiore ai 30 mA nel circuito elettrico del bagno. Chiedere consiglio al proprio installatore.
 - Si sconsiglia l'uso di prolunghe. Qualora fosse necessario utilizzare una prolunga, questa deve essere prevista per un flusso di corrente di almeno 10 A. Posare i cavi in modo che nessuno possa inciampare e che nulla possa essere danneggiato.
- ⚠ AVVERTENZA! Pericolo di folgorazione!** Non utilizzare questo prodotto in prossimità vasche da bagno, docce, lavandini o altri recipienti pieni d'acqua.
- Il prodotto non deve rimanere incustodito mentre è collegato alla rete elettrica.
 - Non azionare il prodotto con mani umide o mentre ci si trova su un pavimento bagnato. Non toccare la spina con mani bagnate o umide.
 - Non estrarre la spina dalla presa tirando il cavo di alimentazione. Non avvolgere il cavo di alimentazione attorno al prodotto.
 - Proteggere il prodotto, il cavo di alimentazione e la spina da polvere, luce solare diretta, gocce e spruzzi d'acqua.
 - Spegnere il prodotto prima di
 - sostituire gli accessori,
 - pulire il prodotto,
 - scollegare il prodotto dall'alimentazione elettrica.
 - Se il prodotto viene utilizzato in un bagno, scollegarlo dall'alimentazione elettrica dopo l'uso, poiché la vicinanza all'acqua è pericolosa anche quando il prodotto è spento.
 - Non far cadere il prodotto per evitare di danneggiarlo.

- Non ostruire le aperture di ingresso e uscita dell'aria per evitare il rischio di surriscaldamento del prodotto.

● **Prima del primo utilizzo**

- Rimuovere tutto il materiale d'imballo. Verificare che tutti i componenti siano integri.

① **INDICAZIONE:** Al primo utilizzo, questo prodotto può emettere un odore. Si tratta di residui di produzione o di trasporto che diminuiscono rapidamente.

● **Funzionamento**





● **Modalità Spento**





La modalità Spento si riferisce all'apparecchio collegato alla fonte di alimentazione ma non in funzione.

● **Asciugare i capelli**

(Fig. B)

- Inserire la spina **4** in una presa idonea.
- Selezionare i livelli di flusso d'aria e di calore desiderati (Fig. B):





|  (Selettore della velocità) | Livello di velocità |
|--|---------------------------------------|
|  | Prodotto spento |
|  | Prodotto acceso: flusso d'aria debole |
|  | Prodotto acceso: flusso d'aria forte |



|  (Selettore del calore) | Livello di calore |
|--|--------------------------|
|  | Nessun calore |
|  | Calore basso |
|  | Calore elevato |

- Dopo l'uso: Selezionare  per spegnere il prodotto. Scollegare la spina **4** dalla presa.

● **Acconciatura**



Utilizzo dell'ugello styling stretto

- Posizionare l'ugello styling stretto  sull'uscita dell'aria .
- Ruotare l'ugello styling stretto  per cambiare la posizione.
- Accendere il prodotto. Utilizzare l'ugello styling stretto  per dirigere il flusso d'aria su una specifica area dei capelli.



① **INDICAZIONE:** Per acconciare i capelli, si consiglia di utilizzare un flusso d'aria debole ( **5**) e un livello di calore basso ( **6**).

⚠ CAUTELA! Non toccare e rimuovere l'ugello styling stretto  quando è ancora caldo.

Uso del diffusore

- Posizionare il diffusore  sull'uscita dell'aria .
- Accendere il prodotto. Utilizzare il diffusore  per modellare ricci e onde morbide nelle lunghezze e nelle punte, come pure per dare consistenza e volume alle radici.

① **INDICAZIONI:**

- Capelli lunghi: Passare il diffusore  fino alle punte, e modellare i capelli in morbide onde nella direzione delle radici.
- Capelli corti: Utilizzare il diffusore  per lavorare i capelli intorno alle radici, generando corpo e volume.

⚠ CAUTELA! Non toccare e rimuovere il diffusore  quando è ancora caldo.

Modalità aria fredda

Utilizzare la modalità aria fredda per uno styling che dura più a lungo:

|  7 | Flusso d'aria fredda |
|--|-----------------------------|
| ■ Tenere premuto il tasto | Acceso |
| ■ Rilasciare il tasto | Spento |

i INDICAZIONI:

- La funzione di aria fredda (❄️ [7]) non funziona quando il livello di calore è impostato su "Nessun calore" (☹️ [6]).
- Se il prodotto non funziona, scollegarlo dall'alimentazione elettrica. Lasciar raffreddare il prodotto.

Funzione di ionizzazione

- Il prodotto fornisce continuamente ioni ai capelli. Questo riduce l'elettricità statica nei capelli e ne migliora la pettinabilità. I capelli diventano morbidi, lisci, lucenti e facili da modellare.

i **INDICAZIONE:** Si consiglia di utilizzare senza accessori, in modo da consentire una ionizzazione ottimale.

● Pulizia e manutenzione

⚠️ PERICOLO! Pericolo di folgorazione!

Prima di ogni pulizia spegnere sempre il prodotto e scollegare la spina [4] dalla presa.

⚠️ AVVERTENZA! Non immergere le parti elettriche del prodotto in acqua o altri liquidi. Non tenere mai il prodotto sotto l'acqua corrente.

⚠️ CAUTELA! Non utilizzare detergenti o materiali corrosivi o abrasivi per pulire il prodotto.

● Pulizia di alloggiamento, ugello styling stretto e diffusore

- Rimuovere l'ugello styling stretto [9] o il diffusore [10] dall'uscita dell'aria [8].
- Pulire le superfici esterne, l'ugello styling stretto [9] e il diffusore [10] con un panno leggermente umido. Per lo sporco resistente, inumidire il panno con un detergente delicato. Asciugare accuratamente tutte le parti.

● Pulire la griglia di protezione e l'ingresso dell'aria

- Tenere il prodotto dal manico. Ruotare la griglia di protezione [2] in senso antiorario.
- Rimuovere la griglia di protezione [2] dall'ingresso dell'aria [1] (Fig. C).
- Pulire la griglia di protezione [2] e l'ingresso dell'aria [1] con una spazzola morbida.

- Rimettere la griglia di protezione [2] sull'ingresso dell'aria [1].
- Ruotare la griglia di protezione [2] in senso orario per fissarla saldamente all'ingresso dell'aria [1].

● Conservazione

- Conservare il prodotto in un luogo fresco e asciutto, al riparo dall'umidità e fuori dalla portata dei bambini.
- Conservare in prodotto nell'imballo originale quando non viene utilizzato.
- In alternativa, il prodotto può anche essere appeso dall'occhietto [3].

● Smaltimento

L'imballaggio è composto da materiali ecologici che possono essere smaltiti presso i siti di raccolta locali per il riciclo.



Osservare l'identificazione dei materiali di imballaggio per lo smaltimento differenziato, i quali sono contrassegnati da abbreviazioni (a) e da numeri (b) con il seguente significato: 1-7: plastiche / 20-22: carta e cartone / 80-98: materiali compositi.

Prodotto:



Il prodotto, i suoi accessori e i materiali di imballaggio sono riciclabili e soggetti alla responsabilità estesa del produttore.

Per un migliore trattamento dei rifiuti, smaltirli separatamente seguendo i diversi simboli della raccolta differenziata.

Il logo Triman è valido solamente per la Francia.



E' possibile informarsi circa le possibilità di smaltimento del prodotto usato presso l'amministrazione comunale o cittadina.



Per questioni di tutela ambientale non gettare il prodotto usato tra i rifiuti domestici, ma provvedere invece al suo corretto smaltimento. Presso l'amministrazione competente è possibile ricevere informazioni circa i siti di raccolta e i relativi orari di apertura.

● **Garanzia**

Il prodotto è stato fabbricato accuratamente secondo severe direttive di qualità ed è stato controllato meticolosamente prima della consegna. In caso di difetti di materiale o fabbricazione l'acquirente può far valere diritti legali nei confronti del venditore. La nostra garanzia sotto riportata non costituisce alcun limite ai diritti legali dell'acquirente.

Questo prodotto è garantito per 3 anni con decorrenza dalla data di acquisto. La garanzia decorre dalla data d'acquisto. Conservare lo scontrino originale in un posto sicuro perché questo documento viene richiesto come prova dell'avvenuto acquisto.

Tutti i danni o difetti presenti già al momento dell'acquisto devono essere comunicati subito dopo l'apertura della confezione.

Se entro 3 anni dalla data di acquisto di questo prodotto si rileva un difetto di materiale o di fabbricazione, noi procederemo, a nostra discrezione, alla riparazione o sostituzione gratuita del prodotto o al rimborso del prezzo di acquisto. Un eventuale intervento in garanzia non prolunga né rinnova il periodo di garanzia stesso. Ciò vale anche per le parti sostituite e riparate.

Questa garanzia decade in caso di danneggiamento oppure uso o manutenzione impropri del prodotto.

La prestazione in garanzia vale per difetti del materiale o di fabbricazione. Questa garanzia non si estende a componenti del prodotto esposti a normale logorio, che possono pertanto essere considerati come componenti soggetti a usura (esempio capacità della batteria, calcificazione, lampade, pneumatici, filtri, spazzole...). La garanzia non si estende altresì a danni che si verificano su componenti delicati (esempio interruttori, batterie, parti realizzate in vetro, schermi, accessori vari) nonché danni derivanti dal trasporto o altri incidenti.

● **Gestione dei casi in garanzia**

Per garantire un rapido disbrigo delle proprie pratiche, seguire le istruzioni seguenti:

Per ogni richiesta si prega di conservare lo scontrino e il codice dell'articolo (IAN 525971_2507) come prova d'acquisto.

Il numero d'articolo può essere dedotto dalla targhetta, da un'incisione, dal frontespizio delle istruzioni (in basso a sinistra) oppure dall'adesivo applicato sul retro o sul lato inferiore.

In caso di disfunzioni o avarie, contattare innanzitutto i partner di assistenza elencati di seguito telefonicamente oppure via e-mail.

Si può inviare il prodotto ritenuto difettoso all'indirizzo del centro di assistenza indicato con spedizione esente da affrancatura, completo del documento di acquisto (scontrino) e della descrizione del difetto, specificando anche quando tale difetto si è verificato.

● **Assistenza**

IT Assistenza Italia
Tel.: 800781188
E-Mail: owim@lidl.it

CH Assistenza Svizzera
Tel.: 0800 56 44 33
E-Mail: owim@lidl.ch

















MT Assistenza Malta
Tel.: 80062230
E-Mail: owim@lidl.com.mt



| | | |
|--|--------|----|
| Indicaciones de advertencia y símbolos empleados | Página | 49 |
| Introducción | Página | 50 |
| Uso previsto | Página | 50 |
| Volumen de suministro | Página | 50 |
| Descripción de las piezas (Fig. A) | Página | 50 |
| Datos técnicos | Página | 50 |
| Indicaciones de seguridad | Página | 50 |
| Antes del primer uso | Página | 53 |
| Funcionamiento | Página | 53 |
| Modo apagado | Página | 53 |
| Secar el pelo | Página | 53 |
| Peinar el pelo | Página | 53 |
| Limpieza y cuidado | Página | 54 |
| Limpieza de la carcasa, de la boquilla concentradora delgada y del difusor | Página | 54 |
| Limpieza de la rejilla de protección y entrada de aire. | Página | 54 |
| Almacenamiento | Página | 54 |
| Eliminación | Página | 55 |
| Garantía | Página | 55 |
| Tramitación de la garantía | Página | 55 |
| Asistencia | Página | 56 |

Indicaciones de advertencia y símbolos empleados

En este manual de instrucciones y en el embalaje se emplean las indicaciones de advertencia siguientes:

| | | | |
|--|--|---|--|
|  | <p>¡PELIGRO! Este símbolo con la palabra de señalización "Peligro" identifica un riesgo de nivel alto que, si no se evita, puede tener como consecuencia una lesión grave o incluso la muerte.</p> |  | <p>Tensión / corriente alterna</p> |
|  | <p>¡ADVERTENCIA! Este símbolo con la palabra de señalización "Advertencia" identifica un riesgo de nivel medio que, si no se evita, puede tener como consecuencia una lesión grave o incluso la muerte.</p> |  | <p>Hertzio (frecuencia de red)</p> |
|  | <p>¡CUIDADO! Este símbolo con la palabra de señalización "Cuidado" identifica un riesgo de nivel bajo que, si no se evita, puede tener como consecuencia una lesión menor o de tipo leve.</p> |  | <p>Watt</p> |
|  | <p>NOTA: Este símbolo con la palabra de señalización "Nota" ofrece más información útil.</p> |  | <p>Símbolo para un producto de la clase de protección II</p> |
|  | <p>Utilice el producto solo en espacios interiores secos.</p> |  | <p>No utilice el producto cerca de bañeras, duchas, fregaderos u otros recipientes que contengan agua.</p> |
|  | <p>Lea atentamente el manual de instrucciones, en especial las indicaciones de seguridad.</p> |  | <p>El marcado CE ratifica la conformidad con las Directivas de la UE aplicables al producto.</p> |
|  | <p>Información sobre seguridad</p> |  | <p>Instrucciones de uso</p> |
|  | <p>Información sobre seguridad</p> |  | <p>Instrucciones de uso</p> |

SECADOR IÓNICO

● Introducción

Enhorabuena por la adquisición de su nuevo producto. Ha optado por un producto de alta calidad. El manual de instrucciones forma parte de este producto. Contiene importantes indicaciones sobre seguridad, uso y eliminación. Antes de usar el producto, familiarícese con todas las indicaciones de manejo y de seguridad. Utilice el producto únicamente como se describe a continuación y para las aplicaciones indicadas. Adjunte igualmente toda la documentación en caso de entregar el producto a terceros.



Puede descargar y ver este y muchos otros manuales en www.lidl-service.com. Escaneando este código QR accederá directamente a la página web de servicio de Lidl (www.lidl-service.com), donde puede abrir su manual de instrucciones introduciendo el número de artículo (IAN) 525971_2507.

● Uso previsto

Este producto ha sido previsto para secar y peinar el cabello humano.

No aplicar el producto en pelo artificial o en pelo de animal. No utilice el producto para otro fin distinto al previsto.

Utilizar el producto únicamente en la estancia doméstica. No está previsto para un uso comercial.







El fabricante no acepta ninguna responsabilidad por los daños debido a un uso incorrecto.

● Volumen de suministro

Después de desembalar el producto, compruebe si la entrega está completa y todas las piezas están en perfecto estado. Antes del uso, elimine la totalidad de los materiales de embalaje.

- 1 x Secador iónico
- 1 x Difusor
- 1 x Boquilla concentradora delgada
- 1 x Manual de instrucciones

● Descripción de las piezas (Fig. A)

- 1 Entrada de aire
- 2 Rejilla de protección
- 3 Ojal de suspensión
- 4 Cable de conexión y enchufe
- 5  /  /  (Interruptor de flujo de aire)
- 6  /  /  (Interruptor de control de calor)
- 7  (Botón Modo refrigeración)
- 8 Salida de aire
- 9 Boquilla concentradora delgada
- 10 Difusor

● Datos técnicos

- Tensión de entrada: 220-240 V~, 50 Hz
- Potencia nominal: 2000-2200 W
- Clase de protección: II
- Consumo de energía en modo apagado: 0,1 W



Indicaciones de seguridad

¡ANTES DE USAR EL PRODUCTO, FAMILIARÍCESE CON TODAS LAS INDICACIONES DE SEGURIDAD Y FUNCIONAMIENTO! ¡SI TRANSFIERE ESTE PRODUCTO, HÁGALO CON TODA LA DOCUMENTACIÓN!

¡Quedará anulada su garantía en el caso de daños resultantes de la no observación de este manual de instrucciones! ¡No se asumirá ninguna responsabilidad por daños indirectos! ¡No se asumirá ninguna responsabilidad en el caso de daños materiales o a personas si esos daños son el resultado de un uso inadecuado o de la no observación de las indicaciones de seguridad!

⚠ ¡ADVERTENCIA! ¡PELIGRO DE MUERTE Y DE ACCIDENTE PARA NIÑOS Y BEBÉS!

No deje que los niños jueguen solos con el material de embalaje. El material de embalaje presenta riesgo de asfixia. Los niños subestiman a menudo los peligros. Mantenga siempre el material de embalaje fuera del alcance de los niños.

- Este producto puede ser utilizado por niños a partir de los 8 años y personas con capacidades físicas, mentales o sensoriales reducidas, siempre y cuando haya una persona responsable de su seguridad que los supervise o se los haya instruido en el uso seguro del producto y estos conozcan los posibles peligros.
- No permita que los niños jueguen con el producto.

- La limpieza y el mantenimiento no podrán llevarse a cabo por niños sin vigilancia.

⚠ ¡ADVERTENCIA! Un uso no conforme a lo previsto puede provocar lesiones. Utilice solo el producto conforme a este manual de instrucciones.

⚠ ¡PELIGRO! ¡Peligro de descarga eléctrica! Nunca intente reparar el producto usted mismo.

En caso de fallo de funcionamiento, deje que solo el personal cualificado lleve a cabo las reparaciones.

⚠ ¡ADVERTENCIA! ¡Peligro de descarga eléctrica! Nunca sumerja el producto en agua u otros líquidos. Nunca ponga el producto debajo del agua corriente.

⚠ ¡ADVERTENCIA! ¡Peligro de descarga eléctrica! No utilice ningún producto dañado. Desconecte el producto de la red eléctrica y póngase en contacto con su distribuidor si estuviera dañado.

- Antes de conectar el producto a la red eléctrica, compruebe si la tensión y la frecuencia de red de la placa de características del producto corresponden con los detalles especificados del suministro de corriente.
 - Compruebe regularmente la presencia de daños en el enchufe y el cable de conexión. A fin de evitar riesgos, si el cable de conexión resulta dañado, sólo el fabricante, su representante de servicio al cliente o una persona con una cualificación similar podrá realizar la sustitución.
 - Proteja el cable de conexión frente a posibles daños. No deje que cuelgue sobre bordes afilados ni tampoco lo aplaste o doble. Mantenga alejado el cable de conexión de superficies calientes y llamas abiertas.
 - Como protección adicional, se recomienda la instalación de un interruptor automático (RCD) con una corriente de disparo que no exceda los 30 mA en el circuito eléctrico del baño. Póngase en contacto con su instalador.
 - No se recomienda el uso de cables de extensión. Si se debe utilizar un cable de extensión, este deberá estar diseñado para un flujo de corriente mínimo de 10 A. Tienda el cable de extensión, de modo que nadie pueda tropezarse con él y no pueda resultar dañado.
- ⚠ ¡ADVERTENCIA! ¡Peligro de descarga eléctrica!** No utilice el producto cerca de bañeras, duchas, fregaderos u otros recipientes que contengan agua.
- No deje el producto sin supervisión mientras esté conectado a la red eléctrica.
 - No ponga el producto en funcionamiento con las manos húmedas o sobre un suelo mojado. Nunca agarre el enchufe con las manos húmedas o mojadas.
 - No desconecte el enchufe de la toma de corriente tirando del cable de conexión. No enrolle el cable de conexión alrededor del producto.
 - Proteja el producto, el cable de conexión y el enchufe contra el polvo, la radiación solar directa y las gotas y salpicaduras de agua.

- Apague siempre el producto antes de
 - cambiar los accesorios,
 - limpiar el producto,
 - desconectar el producto del suministro de corriente.
- Si se emplea el producto en el baño, desconéctelo de la red eléctrica después de usarlo, ya que la proximidad del agua representa un peligro, incluso si el producto está apagado.
- No deje caer el producto para evitar dañarlo.
- Para evitar el sobrecalentamiento del producto, no bloquee nunca la entrada y la salida de aire durante el uso.

● Antes del primer uso

- Retire por completo el material de embalaje. Compruebe la totalidad de las piezas.
- ① **NOTA:** Este producto puede desprender un olor durante el primer uso. Se trata de restos de fabricación o transporte, que desaparecen rápidamente.

● Funcionamiento

● Modo apagado

El modo apagado se activa enchufando el aparato sin realizar ninguna acción.

● Secar el pelo

(Fig. B)

- Conecte el enchufe [4] a una toma de corriente apropiada.
- Seleccione los niveles de calor y de flujo de aire deseados (Fig. B):

| ○ / ⌘ / ⌘ [5] (Interruptor de caudal de aire) | Nivel de flujo de aire |
|--|--|
| ○ | Producto apagado |
| ⌘ | Producto encendido: flujo de aire suave |
| ⌘ | Producto encendido: flujo de aire fuerte |

| — / ≡ / ≡ [6] (Interruptor de control térmico) | Nivel de calor |
|---|------------------|
| — | No produce calor |
| ≡ | Calor bajo |
| ≡ | Calor alto |

- Después del uso: Seleccione ○ [5] para apagar el producto. Desconecte el enchufe [4] de la toma de corriente.

● Peinar el pelo

Uso de la boquilla concentradora delgada

- Coloque la boquilla concentradora delgada [9] en la salida de aire [8].
- Gire la boquilla concentradora delgada [9] para cambiar la posición.
- Encienda el producto. Utilice la boquilla concentradora delgada [9] para dirigir el flujo de aire a una zona específica del pelo.

- ① **NOTA:** Para peinar el pelo recomendamos un flujo de aire suave (⌘ [5]) y un nivel de calor bajo (≡ [6]).

⚠ **¡CUIDADO!** No toque ni retire la boquilla concentradora delgada [9] cuando aún esté caliente.

Utilizar el difusor

- Coloque el difusor [10] en la salida de aire [8].
- Encienda el producto. Utilice el difusor [10] para conseguir rizos y ondas suaves en los largos y las puntas, y para dar cuerpo y volumen a la línea del cabello.

❗ NOTA:

- Para cabellos largos: Pase el difusor [10] hacia las puntas y peine el cabello con suaves ondas hacia las raíces.
- Para cabellos cortos: Utilice el difusor [10] para trabajar el cabello en las raíces y darle cuerpo y volumen.

⚠ ¡CUIDADO! No toque ni retire el difusor [10] cuando aún esté caliente.

Modo refrigeración

Utilice el modo refrigeración para hacer que el peinado dure más tiempo:



Flujo de aire frío

- | | |
|-----------------------------|-----------|
| ■ Mantener pulsado el botón | Encendido |
| ■ Soltar el botón | Apagado |

❗ NOTA:

- La función refrigeración (❄ [7]) no funciona si el nivel de calor se encuentra en "No produce calor" (— [6]).
- Desconecte el producto del suministro de corriente si advierte que no funciona correctamente. Deje que el producto se enfríe.

Función de ionización

- El producto libera continuamente iones en el cabello. Esto reduce la carga estática del cabello y mejora su manejabilidad. El cabello se vuelve suave, liso, brillante y más fácil de peinar.

❗ NOTA: Recomendamos utilizarlo sin accesorios para que los iones puedan funcionar de forma óptima.

● Limpieza y cuidado

⚠ ¡PELIGRO! ¡Peligro de descarga eléctrica! Antes de la limpieza, apague siempre el producto y desconecte el enchufe [4] de la toma de corriente.

⚠ ¡ADVERTENCIA! No sumerja las piezas eléctricas del producto en agua u otros líquidos. Nunca ponga el producto debajo del agua corriente.

⚠ ¡CUIDADO! No utilice ningún material o producto de limpieza corrosivo o abrasivo para limpiar el producto.

● Limpieza de la carcasa, de la boquilla concentradora delgada y del difusor

- Quite la boquilla concentradora delgada [9] o el difusor [10] de la salida de aire [8].
- Limpie la carcasa, la boquilla concentradora delgada [9] y el difusor [10] con un paño ligeramente humedecido. En caso de suciedad persistente, pase un paño con un poco de detergente. Y seque bien todas las piezas.

● Limpieza de la rejilla de protección y entrada de aire

- Sujete el mango del producto. Gire la rejilla de protección [2] en sentido antihorario.
- Quite la rejilla de protección [2] de la entrada de aire [1] (Fig. C).
- Limpie la rejilla de protección [2] y la entrada de aire [1] con un cepillo suave.
- Vuelva a colocar la rejilla de protección [2] en la entrada de aire [1].
- Gire la rejilla de protección [2] en sentido horario para fijarla bien a la entrada de aire [1].

● Almacenamiento

- Almacene el producto en un lugar fresco y seco, protegido de la humedad y fuera del alcance de los niños.
- Guarde el producto en su embalaje original siempre que no esté en uso.
- De forma alternativa, el producto puede colgarse del ojal de suspensión [3].

● **Eliminación**

El embalaje está compuesto por materiales no contaminantes que pueden ser desechados en el centro de reciclaje local.



Tenga en cuenta el distintivo del embalaje para la separación de residuos. Está compuesto por abreviaturas (a) y números (b) que significan lo siguiente: 1-7: plásticos / 20-22: papel y cartón / 80-98: materiales compuestos.

Producto:



El producto, incluidos los accesorios, y el material de embalaje son reciclables y están sujetos a la responsabilidad extendida del fabricante. Deséchelos por separado siguiendo la información ilustrada de recogida selectiva para un mejor tratamiento de los residuos.

El logotipo Triman se aplica solo para Francia.



Para obtener información sobre las posibilidades de desecho del producto al final de su vida útil, acuda a la administración de su comunidad o ciudad.



Para proteger el medio ambiente no tire el producto junto con la basura doméstica cuando ya no le sea útil. Deséchelo en un contenedor de reciclaje. Diríjase a la administración competente para obtener información sobre los puntos de recogida de residuos y sus horarios.

● **Garantía**

El producto ha sido fabricado según normas de calidad exigentes y ha sido probado minuciosamente antes de la entrega. En caso de fallos de material o de fabricación, dispone de derechos legales frente al vendedor del producto. Nuestra garantía mencionada a continuación no restringe sus derechos legales de ningún modo.

La garantía para este producto es de 3 años a partir de la fecha de compra. La garantía empieza el día de la fecha de compra. Conserve el justificante de compra original en un lugar seguro, ya que este documento es necesario para demostrar la compra.

Todos los daños o defectos ya presente en el momento de la compra deben informarse inmediatamente tras desembalar el producto.

Si el producto presenta defectos de material o fabricación en los 3 años a partir de la fecha de compra, lo repararemos o sustituiremos, según nuestra elección, gratuitamente para usted. El período de garantía no se extiende por una reclamación de garantía aprobada. Esto también es aplicable a las piezas sustituidas y reparadas.

La garantía pierde su validez si el producto se daña o se utiliza o mantiene de forma inadecuada.

La garantía cubre defectos de material y fabricación. Esta garantía no cubre las piezas del producto sujetas a un uso y desgaste normal y, por lo tanto, consideradas piezas de desgaste (por ej. pilas, baterías, mangueras, cartuchos de tinta) ni los daños a las piezas frágiles, por ej. interruptores o piezas de cristal.

● **Tramitación de la garantía**

Para garantizar una rápida tramitación de su consulta, tenga en cuenta las siguientes indicaciones:

Para realizar cualquier consulta, tenga a mano el recibo y el número de artículo (IAN 525971_2507) como justificante de compra.

Encontrará el número de artículo en una inscripción de la placa indentificativa, en la portada de las instrucciones (abajo a la izquierda) o en una pegatina en la parte posterior o inferior.

Si el producto fallase o presentase algún defecto, póngase primero en contacto con el departamento de asistencia indicado, ya sea por teléfono o correo electrónico.

Puede enviarnos el producto defectuoso libre de franqueo adjuntando el recibo de compra (ticket de compra) e indicando dónde está y cuándo ha ocurrido el fallo a la dirección de asistencia que le indicamos.

● Asistencia

Asistencia en España

Tel.: 900984989













E-Mail: owim@lidl.es



| | | |
|---|--------|----|
| Indicações de segurança e símbolos utilizados | Página | 58 |
| Introdução | Página | 59 |
| Utilização adequada | Página | 59 |
| Conteúdo da embalagem | Página | 59 |
| Descrição das peças (Imagem A) | Página | 59 |
| Dados técnicos | Página | 59 |
| Instruções de segurança | Página | 59 |
| Antes da primeira utilização | Página | 62 |
| Utilização | Página | 62 |
| Modo desligado | Página | 62 |
| Secar cabelo | Página | 62 |
| Modelar o cabelo | Página | 62 |
| Limpeza e conservação | Página | 63 |
| Limpar a cobertura, o bocal estreito de modelar e o difusor | Página | 63 |
| Limpar grade de proteção e entrada de ar | Página | 63 |
| Armazenamento | Página | 63 |
| Eliminação | Página | 63 |
| Garantia | Página | 64 |
| Procedimento no caso de ativação da garantia | Página | 64 |
| Assistência Técnica | Página | 64 |

Indicações de segurança e símbolos utilizados

Neste manual de instruções e na embalagem são utilizados as seguintes indicações de segurança:

| | | | |
|--|---|---|--|
|  | <p>PERIGO! Este símbolo com a palavra “Perigo” indica uma situação perigosa de alto risco, se não for evitada, resultará em morte ou ferimentos graves.</p> |  | <p>Corrente alternada/tensão alternada</p> |
| | |  | <p>Hertz (frequência elétrica)</p> |
| | |  | <p>Watt</p> |
|  | <p>AVISO! Este símbolo com a palavra “Aviso” indica uma situação perigosa de médio risco, se não for evitada, resultará em morte ou ferimentos graves.</p> |  | <p>Símbolo referente ao produto da classe de proteção II</p> |
| | |  | <p>Não utilize o produto perto de banheiras, duchas, lavatórios ou outros recipientes que contêm água.</p> |
|  | <p>CUIDADO! Este símbolo com a palavra “Cuidado” indica uma situação perigosa de baixo risco, se não for evitada, resultará em ferimentos ligeiros ou moderados.</p> |  | <p>Leia cuidadosamente o manual de instrução, em especial as indicações de segurança.</p> |
|  | <p>NOTA: Este símbolo com a palavra “Nota” fornece mais informações úteis.</p> |  | <p>O sinal CE confirma a conformidade do produto com as respetivas diretivas da UE.</p> |
|  | <p>Utilize o produto apenas em espaços interiores e secos.</p> |  | <p>Informações de segurança Instruções de utilização</p> |

SECADOR COM FUNÇÃO DE IÕES

● **Introdução**

Damos-lhe os parabéns pela aquisição do seu novo produto. Acabou de adquirir um produto de grande qualidade. O manual de instruções é parte integrante deste produto. Contém indicações importantes referentes à segurança, utilização e eliminação.

Familiarize-se com todas as indicações de utilização e de segurança do produto. Utilize o produto apenas como descrito e para as áreas de aplicação indicadas. Se transmitir o artigo a terceiros, entregue também os respectivos documentos.



Pode descarregar e visualizar este e muitos outros manuais em www.lidl-service.com. Ao digitalizar este código QR, será direcionado diretamente para o site de assistência da Lidl (www.lidl-service.com), onde poderá abrir o manual de instruções introduzindo o número do artigo (IAN) 525971_2507.

● **Utilização adequada**

Este produto foi concebido para secar e modelar o cabelo humano.

O produto não pode ser utilizado em cabelos artificiais ou em pelos de animais. Não utilize o produto para outros fins.

Este produto foi concebido exclusivamente para o uso doméstico. O produto não é adequado para o uso industrial.

O fabricante não se responsabiliza pelos danos que resultam de uma utilização indevida.

● **Conteúdo da embalagem**

Ao abrir o produto, verifique a integridade do conteúdo e a existência de eventuais danos de todas as peças. Elimine todo o material de embalagem antes da utilização.

- 1x Secador com função de iões
- 1x Difusor
- 1x Bocal estreito de modelar
- 1x Manual de instruções

● **Descrição das peças (Imagem A)**

- 1 Entrada de ar
- 2 Grade de proteção
- 3 Suspensão
- 4 Cabo de ligação e ficha de alimentação
- 5 ○ / ✖ / ✖ (botão para fluxo de ar)
- 6 — / ≡ / ≡ (botão de regulação de temperatura)
- 7 ✖ (botão de modo de arrefecimento)
- 8 Saída de ar
- 9 Bocal estreito de modelar
- 10 Difusor

● **Dados técnicos**

| | |
|---------------------------------------|-------------------|
| Tensão de entrada: | 220-240 V~, 50 Hz |
| Potência nominal: | 2000-2200 W |
| Classe de proteção: | II |
| Consumo de energia no modo desligado: | 0,1W |



Instruções de segurança

ANTES DA UTILIZAÇÃO DO PRODUTO LER TODAS AS INSTRUÇÕES DE OPERAÇÃO E SEGURANÇA! SE ESTE PRODUTO FOR DADO A TERCEIROS, TODOS OS DOCUMENTOS DEVEM SER DADOS TAMBÉM!

Em caso de danos que resultam do incumprimento do presente manual de instruções, a garantia fica anulada! Para danos consequentes não assumimos qualquer responsabilidade! Em caso de danos pessoais ou materiais causados por uma utilização indevida ou incumprimento das indicações de segurança não assumimos qualquer responsabilidade!

⚠️ AVISO! PERIGO DE MORTE E DE ACIDENTE PARA BEBÉS E CRIANÇAS!

Não deixe crianças sozinhas com os materiais da embalagem. Existe perigo de asfixia devido ao material de embalagem. As crianças subestimam frequentemente os perigos associados ao material de embalagem. Mantenha as crianças sempre afastadas do material de embalagem.

- Este produto pode ser utilizado por crianças com idade superior a 8 anos e por pessoas com capacidades físicas, sensoriais ou mentais reduzidas, ou por pessoas sem experiência ou conhecimentos, desde que sejam supervisionadas ou recebam instruções para utilizarem o produto de forma segura e compreendam os riscos envolvidos.

- As crianças não devem brincar com o produto.
- A limpeza e a manutenção do utilizador não devem ser realizadas por crianças sem vigilância.

⚠️ AVISO! Uma utilização indevida pode causar ferimentos. Utilize apenas o produto conforme descrito no presente manual.

⚠️ PERIGO! Perigo de choque elétrico! Não deve realizar reparações no produto por conta própria. Em caso de avaria as reparações só devem ser realizadas por pessoal qualificado.

⚠️ AVISO! Perigo de choque elétrico! Não mergulhe o produto por baixo de água ou outros líquidos. Nunca coloque o produto por baixo de água corrente.

⚠️ AVISO! Perigo de choque elétrico! Não utilize um produto danificado. Desligue o produto da corrente elétrica e consulte o fornecedor em caso de haver danos.

- Antes de ligar o produto à alimentação certifique-se de que a tensão e a frequência elétrica indicadas na placa do produto correspondam à alimentação elétrica.

- Verifique com frequência se a ficha de alimentação e o cabo de ligação apresentam danos. Se o cabo de ligação apresentar danos, o fabricante, o respetivo serviço de clientes ou uma pessoa autorizada devem substituí-lo para evitar perigos.
 - Protege o cabo de ligação contra danos. Não deixe o cabo pendurado em cantos afiados, não o esmague nem dobre. Mantenha o cabo de ligação afastado de superfícies quentes e chamas desprotegidas.
 - Como proteção adicional recomendamos uma instalação de um botão de proteção contra uma corrente residual (RCD) com uma corrente de disparo até 30 mA dentro do circuito elétrico da casa de banho. Peça conselhos ao seu instalador.
 - Não recomendamos a utilização de cabos de extensão. Se precisar de um cabo de extensão, esse deve dispor, pelo menos, de uma potência de 10 A. Quando colocar a extensão, certifique-se de que ninguém possa tropeçar no cabo e causar danos.
- ⚠ AVISO! Perigo de choque elétrico!** Não utilize o produto perto de banheiras, duchas, lavatórios ou outros recipientes que contêm água.
- O produto não pode ficar sem vigilância enquanto estiver ligado à alimentação.
 - Não coloque o produto em funcionamento com as mãos molhadas ou quando esteja em cima de um chão molhado. Nunca toque na ficha de alimentação com as mãos húmidas ou molhadas.
 - Não puxe a ficha de alimentação no cabo de ligação para tira-la da tomada. Não enrole o cabo de ligação no produto.
 - Protege o produto, o cabo de ligação e a ficha de alimentação contra pó, luz solar direta, gotas e salpicos de água.
 - Desligue sempre o produto antes de
 - Substituir os acessórios,
 - Limpar o produto,
 - Desligar o produto da alimentação.
 - Se o produto é utilizado na casa de banho desligue-o após a utilização porque a proximidade da água representa um perigo mesmo que o produto esteja desligado.
 - Não deixe cair o produto, para evitar danos.

- Nunca bloqueie a entrada e saída do ar durante a utilização, para evitar o sobreaquecimento do produto.

● Antes da primeira utilização

- Remova todo o material de embalagem. Verifique a integridade do conteúdo.

i **NOTA:** O produto é capaz de emitir um cheiro durante a primeira utilização. Trata-se de vestígios de produção ou de transporte que passarão rapidamente.

● Utilização

● Modo desligado

O modo desligado é ativado quando o aparelho estiver ligado, mas sem que faça qualquer ação.

● Secar cabelo

(Imag. B)

- Ligue a ficha de alimentação **4** a uma tomada adequada.
- Selecione o nível desejado de fluxo de ar e de calor (imag. B):

| 5 (Interruptor do fluxo do ar) | Nível do fluxo do ar |
|--|----------------------|
| | Produto desligado |

| | |
|--|-----------------------------------|
| | Produto ligado: fluxo de ar suave |
| | Produto ligado: fluxo de ar forte |

| 6 (Interruptor de controlo do calor) | Nível de aquecimento |
|--|----------------------|
| | Sem calor |

| | |
|--|---------------|
| | Pouco calor |
| | Calor elevado |

- Após a utilização: Selecione **5** para desligar o produto. Puxe a ficha de alimentação **4** da tomada.

● Modelar o cabelo

Utilizar bocal estreito de modelar

- Coloque o bocal estreito de modelar **9** na saída do ar **8**.
- Gire o bocal estreito de modelar **9** para alterar a posição.
- Ligue o produto. Utilize o bocal estreito de modelar **9** para direcionar o fluxo do ar para uma área específica do cabelo.

i **NOTA:** Para modelar o cabelo recomendamos que utilize um fluxo de ar (**5**) suave e um nível baixo de calor (**6**).

⚠ CUIDADO! Não toque nem retire o bocal estreito de modelar **9** quando este ainda estiver quente.

Utilizar o difusor

- Coloque o difusor **10** na saída do ar **8**.
- Ligue o produto. Use o difusor **10** para caracóis e ondulação suave no comprimento e nas pontas e para dar corpo e volume nas raízes.

i NOTAS:

- Para cabelo comprido: Deslize o difusor **10** até às pontas e penteie o cabelo com uma ondulação suave, no sentido da raiz.
- Para cabelo curto: Use o difusor **10** para trabalhar o cabelo nas raízes e para dar corpo e volume.

⚠ CUIDADO! Não toque nem retire o difusor **10** quando este ainda estiver quente.

Modo de arrefecimento

Utilize o modo de arrefecimento para manter o penteado por mais tempo:

| 7 | Fluxo de ar frio |
|--------------------------|------------------|
| ■ Manter o botão premido | Ligar |
| ■ Soltar o botão | Desligar |

NOTAS:

- A função de arrefecimento (☼ [7]) não funciona quando o nível de calor está colocado em “sem calor” (— [6]).
- Se o produto não funcionar desligue-o da alimentação. Deixe o produto arrefecer.

Função de ionização

- O produto liberta continuamente iões para o cabelo. Isto reduz a carga estática do cabelo e torna-o mais maleável. O cabelo fica macio, liso, brilhante e mais fácil de pentear.

- ❗ **NOTA:** Recomendamos uma utilização sem aditivos para que os iões possam atuar corretamente.

Limpeza e conservação

- ⚠ **PERIGO! Perigo de choque elétrico!** Antes da limpeza desligue sempre o produto e tira a ficha de alimentação [4] da tomada.

- ⚠ **AVISO!** Não mergulhe as peças elétricas do produto por baixo de água ou outros líquidos. Nunca coloque o produto por baixo de água corrente.

- ⚠ **CUIDADO!** Não utilize materiais ou detergentes corrosivos ou abrasivos para limpar o produto.

Limpar a cobertura, o bocal estreito de modelar e o difusor

- Remova o bocal estreito de modelar [9] ou o difusor [10] da saída de ar [8].
- Limpe a estrutura, o bocal estreito de modelar [9] e o difusor [10] com um pano ligeiramente embebido em água. Para sujidade difícil, passe com um detergente suave no pano. Limpe e seque bem todas as partes.

Limpar grade de proteção e entrada de ar

- Segure o produto na pega. Gire a grade de proteção [2] em sentido contrário ao dos ponteiros do relógio.
- Remova a grade de proteção [2] da entrada de ar [1] (imag. C).
- Limpe a grade de proteção [2] e a entrada de ar [1] com uma escova suave.

- Volte a colocar a grade de proteção [2] na entrada de ar [1].
- Gire a grade de proteção [2] em sentido dos ponteiros do relógio para fixa-la na entrada de ar [1].

Armazenamento

- Guarde o produto num local fresco, seco, sem humidade e fora do alcance das crianças.
- Armazene o produto na embalagem original se não estiver em uso.
- Em alternativa pode pendurar o produto na suspensão [3].

Eliminação

A embalagem é feita de materiais não poluentes que podem ser eliminados nos contentores de reciclagem locais.



Esteja atento à especificação dos materiais da embalagem para a separação de lixo. Estas são identificadas com abreviações (a) e números (b) com o seguinte significado: 1-7: Plásticos / 20-22: Papel e papelão / 80-98: Materiais compostos.

Produto:



O produto, incluindo os acessórios e materiais de embalagem, são recicláveis e estão sujeitos a uma responsabilidade alargada do fabricante. Elimine-os separadamente, seguindo as informações-tri (informações de triagem) ilustradas, para um melhor tratamento dos resíduos.

O logotipo Triman somente vale para a França.



As possibilidades de reciclagem dos artigos utilizados poderão ser averiguadas no seu Município ou Câmara Municipal.



Não deposite o produto utilizado no lixo doméstico, a favor da proteção do ambiente. Elimine-o de forma responsável. Pode informar-se no seu município sobre os locais de recolha adequados e o seu período de funcionamento.

● **Garantia**

O produto foi fabricado de acordo com diretrizes de qualidade rigorosas e cuidadosamente testado antes da entrega. Em caso de defeitos materiais ou de fabrico, tem direitos legais contra o vendedor do produto. Os seus direitos legais não são limitados de forma alguma pela nossa garantia abaixo apresentada.

A garantia para este produto é de 3 anos a partir da data de compra. O período de garantia começa na data da compra. Guarde o recibo de compra original num local seguro, pois este documento é exigido como prova de compra.

Quaisquer danos ou defeitos já presentes no momento da compra devem ser comunicados imediatamente após a desembalagem do produto.

No caso de o produto apresentar um defeito de material ou de fabrico dentro de 3 anos a partir da data de compra, repará-lo-emos ou substituí-lo-emos gratuitamente, à nossa critério. O período de garantia não pode ser prolongado por uma reclamação de garantia concedida. Isto também se aplica às peças substituídas e reparadas.

Esta garantia é nula se o produto tiver sido danificado ou utilizado ou mantido de forma inadequada.

A garantia cobre defeitos de material e de fabrico. Esta garantia não cobre peças do produto sujeitas a desgaste normal e, portanto, consideradas peças consumíveis (por ex., baterias, baterias recarregáveis, mangueiras, cartuchos de tinta), nem cobre danos em peças frágeis, por ex., interruptores ou peças feitas em vidro.

Com a troca do aparelho, de acordo com DL 67/2003, o tempo de garantia se inicia novamente.

● **Procedimento no caso de ativação da garantia**

De forma a garantir um rápido processamento do seu pedido, solicitamos as seguintes indicações:

Para qualquer questão, guarde o talão de compra e o número de artigo (IAN 525971_2507) como comprovativo da mesma.

Podes ver o número do artigo na placa de identificação, gravura, na folha título do manual (em baixo esquerda) ou no adesivo na lado de baixo ou de trás.

Caso erros de função ou outras falhas ocorram, entre em contato primeiramente com o seguinte departamento de serviço por telefone ou e-mail.

Um produto identificado como falho, pode ser enviado gratuitamente para o endereço de serviço anexando o comprovativo de compra (nota) e a indicação da falha e quando ela ocorreu.

● **Assistência Técnica**

PT **Serviço Portugal**

Tel.: 800849000

E-Mail: owim@lidl.pt

