



HÄNGEMATTE MIT GESTELL HAMMOCK WITH FRAME HAMAC AVEC SUPPORT

(DE) (AT) (CH)

HÄNGEMATTE MIT GESTELL

Gebrauchsanweisung

(FR) (BE)

HAMAC AVEC SUPPORT

Notice d'utilisation

(PL)

HAMAK Z PODSTAWĄ

Instrukcja użytkowania

(SK)

HOJDACIA SIŤ SO STOJANOM

Navod na používanie

(DK)

HÆNGEKØJE MED STATIV

Brugervejledning

(GB) (IE)

HAMMOCK WITH FRAME

Instructions for use

(NL) (BE)

HANGMAT MET ONDERSTEL

Gebruiksaanwijzing

(CZ)

ZÁVĚSNÁ SÍŤ SE STOJANEM

Návod k použití

(ES)

CAMA DE REDE COM ARMAÇÃO

Instrucciones de uso

IAN 385213_2107

(DE) (AT) (CH) (GB) (IE) (FR) (BE)
(NL) (PL) (CZ) (SK) (ES) (DK)

A

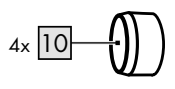
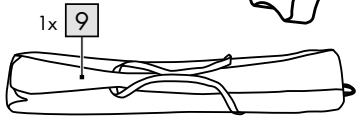
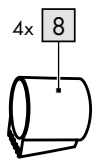
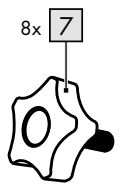
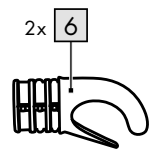
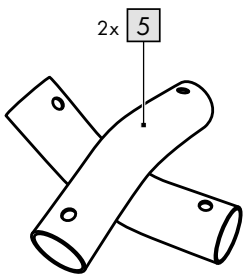
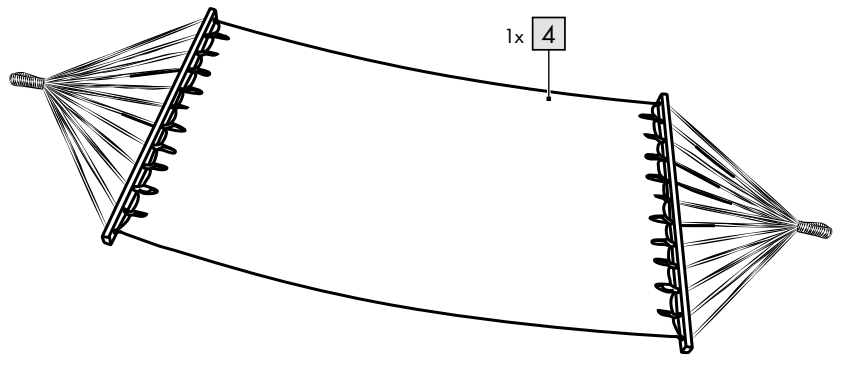
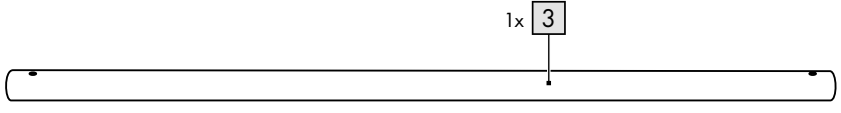
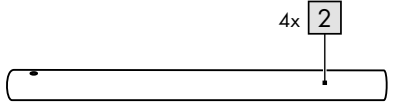
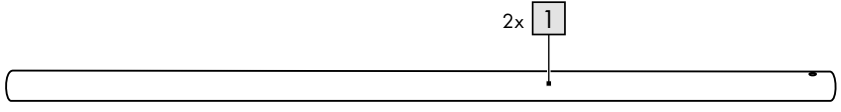

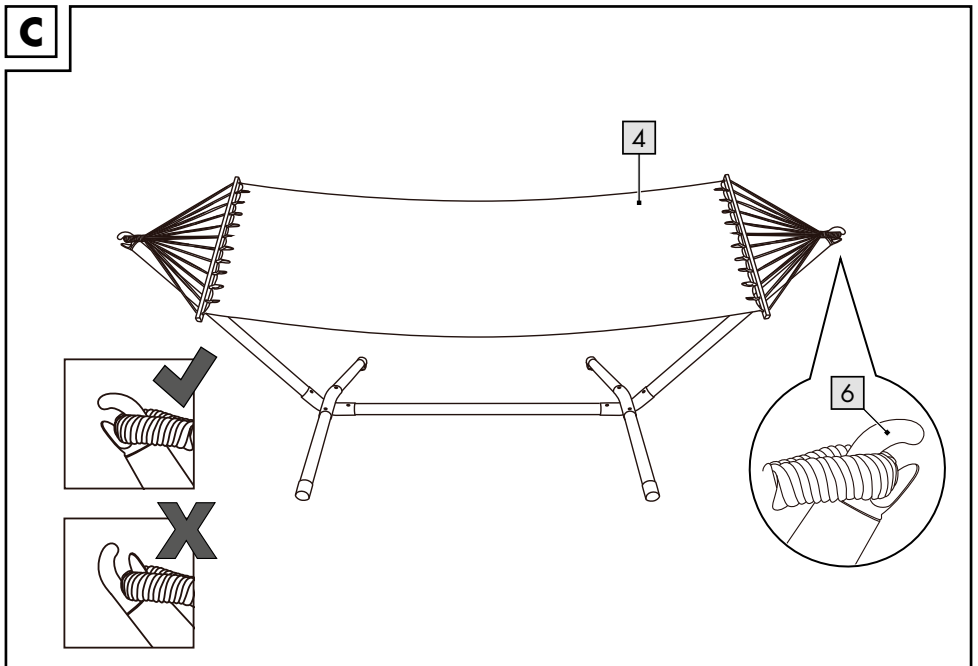
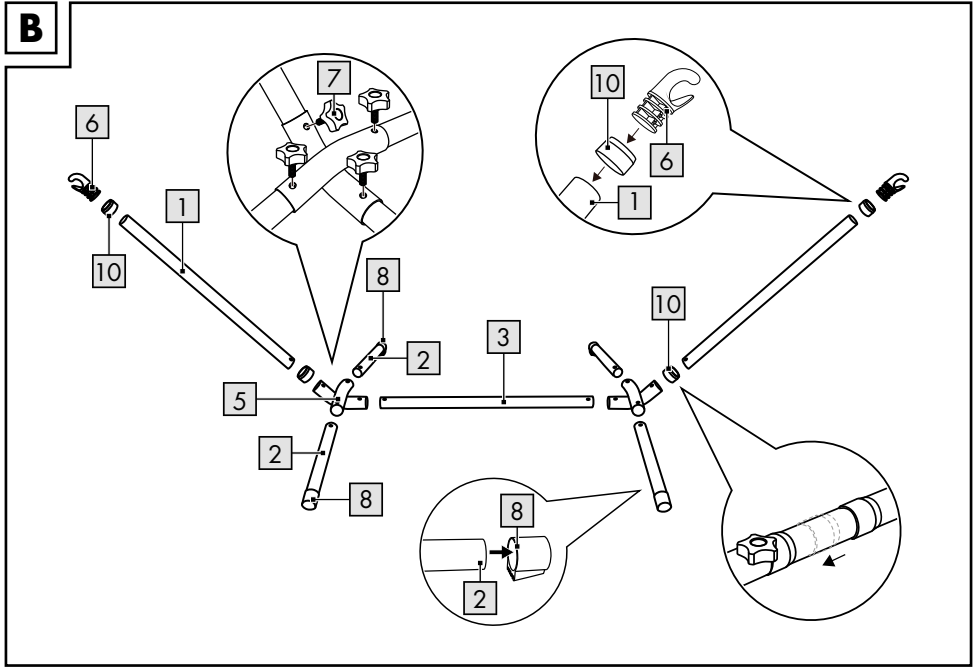

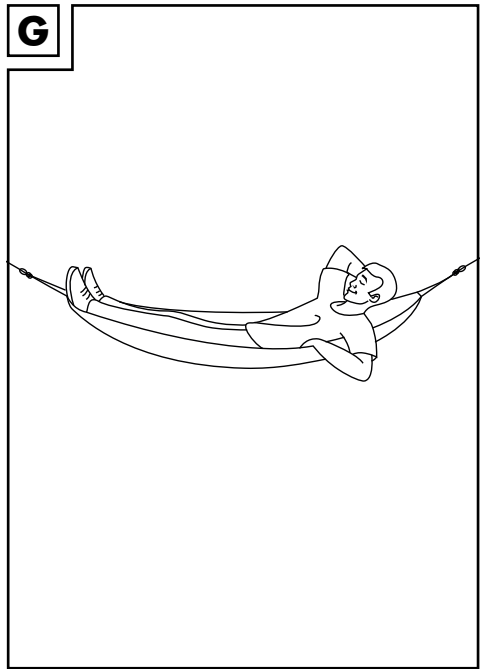
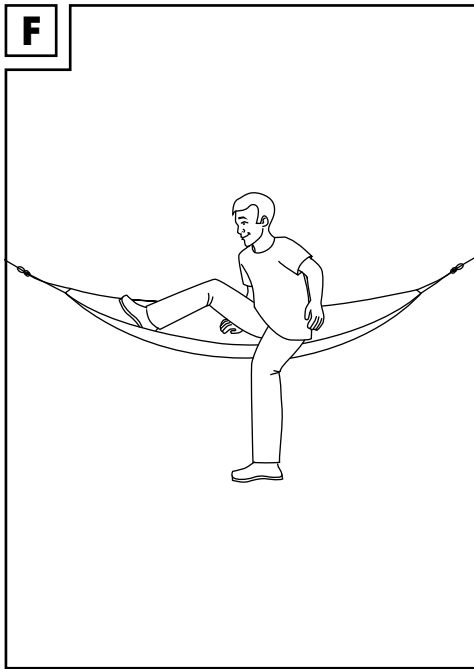
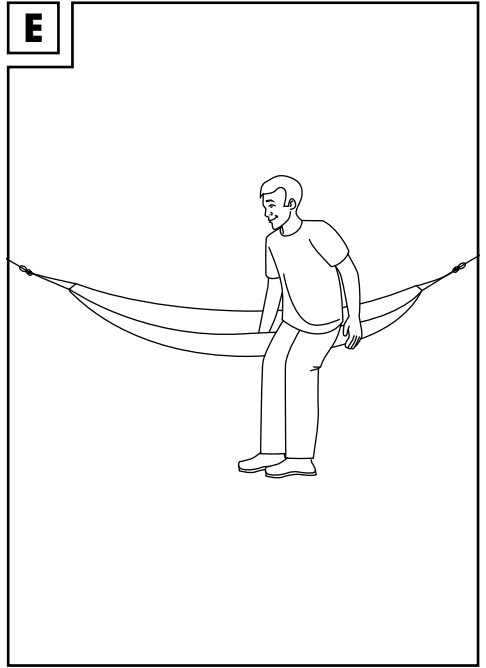
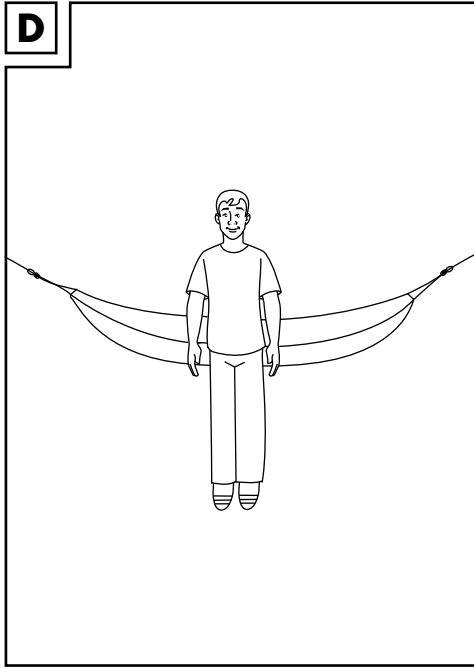

H

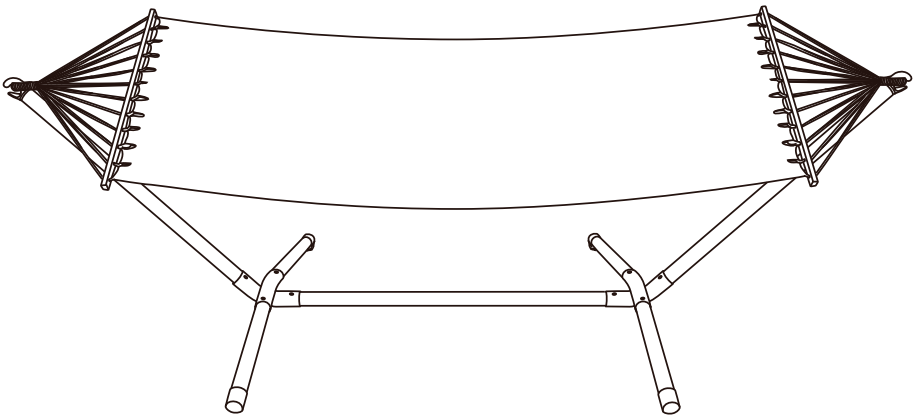

Herzlichen Glückwunsch!

Mit Ihrem Kauf haben Sie sich für einen hochwertigen Artikel entschieden. Machen Sie sich vor der ersten Verwendung mit dem Artikel vertraut.



Lesen Sie hierzu aufmerksam die nachfolgende Gebrauchsanweisung.

Benutzen Sie den Artikel nur wie beschrieben und für die angegebenen Einsatzbereiche. Bewahren Sie diese Gebrauchsanweisung gut auf. Händigen Sie alle Unterlagen bei Weitergabe des Artikels an Dritte ebenfalls mit aus.

Lieferumfang (Abb. A)

- 2 x Stange mit einem Bohrloch (1)
- 4 x Stange mit Füßen (2)
- 1 x Stange mit zwei Bohrlöchern (3)
- 1 x Hängematte (4)
- 2 x Anschlusskreuz (5)
- 2 x Haken (6)
- 8 x Flügelschraube (7)
- 4 x Fußkappe (8)
- 1 x Aufbewahrungstasche (9)
- 4 x Gummiring (10)
- 1 x Gebrauchsanweisung

Technische Daten

Maße: ca. 290 x 120 x 110 cm (L x B x H)
Liegefläche: ca. 200 x 100 cm (L x B)



Maximale Belastung: 100 kg



Herstellungsdatum (Monat/Jahr):
01/2022

Bestimmungsgemäße Verwendung

Der Artikel dient als Liegemöglichkeit für eine Person bis 100 kg ab 12 Jahren. Der Artikel ist für den privaten Gebrauch bestimmt.



Sicherheitshinweise
Wichtig: Lesen Sie diese Gebrauchsanweisung sorgfältig und bewahren Sie diese unbedingt auf!



Lebensgefahr!

- Lassen Sie Kinder niemals unbeaufsichtigt mit dem Verpackungsmaterial. Es besteht Erstickungsgefahr.
- Achtung. Aufgrund von Öffnungen, die eine potentielle Strangulationsgefahr darstellen können, ist dieser Artikel nicht für die unbeaufsichtigte Nutzung durch Kinder geeignet.
- Achtung. Nicht für Personen unter 12 Jahren geeignet.



Verletzungsgefahr!

- Materialveränderung durch Wettereinflüsse! Sonne, UV-Strahlung, Regen, relative Luftfeuchtigkeit sowie Temperaturen beeinflussen das Material. Es besteht die Gefahr, dass der Artikel durch Materialveränderung nicht den angegebenen Belastungen standhält und somit eine Verletzungsgefahr darstellt. Setzen Sie den Artikel nicht unnötig lange Wettereinflüssen aus.
- Halten Sie den Artikel von Kindern fern.
- Der Artikel ist kein Spielzeug.
- Verwenden Sie den Artikel nur zum angegebenen Zweck.
- Der Aufbau sollte immer durch einen Erwachsenen erfolgen.
- Achten Sie darauf, dass der Artikel nicht als Schaukel, Klettergerüst oder Turngerät verwendet wird. Stellen Sie sich nicht in den Artikel, steigen Sie nicht zuerst mit den Füßen ein und stecken Sie Ihren Kopf nicht durch die Aufhängeschnüre.
- Seile und Stoffe nutzen ab und können brüchig werden. Prüfen Sie den Artikel vor jedem Gebrauch auf Beschädigungen oder Abnutzungen. Der Artikel darf nur in einwandfreiem Zustand verwendet werden!
- Verwenden Sie nur das vom Hersteller bestätigte Zubehör und entsprechende Ersatzteile.
- Verwenden Sie den Artikel nicht über festgestampfter Erde, Zement-, Asphalt- oder anderen harten Böden.

- Benutzen Sie den Artikel wenn möglich nur auf Böden mit stoßdämpfenden Eigenschaften, wie Teppich oder Grasboden im Freien, um das Verletzungsrisiko beim Hinausfallen aus der Hängematte zu minimieren.
- Überprüfen Sie vor der Verwendung unbedingt, ob der Artikel korrekt aufgehängt wurde.
- Beachten Sie einen ausreichenden Freiraum von min. 1,5 m zu den ausschlagenden Seiten.

Montage

1. Montieren Sie die Hängeliege gemäß den Abbildungen B und C.

Achtung. Die Richtung der Haken (ó) muss der Anweisung in Abb. C entsprechen. Eine falsche Montage kann zu schweren Verletzungen führen.

Verwendung

Wichtig!

Lassen Sie sich von einer zweiten Person beim Ein- und Aussteigen aus dem Artikel helfen, um die Gefahr des Herausfallens zu minimieren. Überprüfen Sie stets vor jedem Gebrauch, dass der Artikel richtig aufgehängt worden ist.

Ein- und Aussteigen aus dem Artikel ohne Hilfe einer zweiten Person

1. Stellen Sie sich dicht mittig vor den Artikel (Abb. D).
2. Balancieren Sie den Artikel mit einer Hand aus. (Abb. E)
3. Setzen Sie sich vorsichtig in den Artikel und balancieren Sie ihn dabei mit der Hand aus. (Abb. F).
4. Legen Sie sich vollständig in den Artikel. (Abb. G).

Lagerung, Reinigung

Bei Lagerung im Außenbereich sollte der Artikel mit einer Plane abgedeckt werden. Achten Sie auf ausreichend Luftzirkulation und halten Sie die Plane trocken. Lagern Sie den Artikel bei Nichtbenutzung immer trocken und sauber bei Raumtemperatur. Nur mit einem feuchten Reinigungstuch reinigen und anschließend trockenwischen. **WICHTIG!** Nie mit scharfen Reinigungsmitteln reinigen.

Hinweise zur Garantie und Serviceabwicklung

Der Artikel wurde mit großer Sorgfalt und unter ständiger Kontrolle produziert. DELTA-SPORT HANDELSKONTOR GmbH räumt privaten Endkunden auf diesen Artikel drei Jahre Garantie ab Kaufdatum (Garantiefrist) nach Maßgabe der folgenden Bestimmungen ein. Die Garantie gilt nur für Material- und Verarbeitungsfehler. Die Garantie erstreckt sich nicht auf Teile, die der normalen Abnutzung unterliegen und deshalb als Verschleißteile anzusehen sind (z. B. Batterien) sowie nicht auf zerbrechliche Teile, z. B. Schalter, Akkus oder Teile, die aus Glas gefertigt sind. Ansprüche aus dieser Garantie sind ausgeschlossen, wenn der Artikel unsachgemäß oder missbräuchlich oder nicht im Rahmen der vorgesehenen Bestimmung oder des vorgesehenen Nutzungsumfangs verwendet wurde oder Vorgaben in der Anleitung/Anweisung nicht beachtet wurden, es sei denn, der Endkunde weist nach, dass ein Material- oder Verarbeitungsfehler vorliegt, der nicht auf einem der vorgenannten Umstände beruht.

Ansprüche aus der Garantie können nur innerhalb der Garantiefrist unter Vorlage des Originalkassenbelegs geltend gemacht werden. Bitte bewahren Sie deshalb den Originalkassenbeleg auf. Die Garantiefrist wird durch etwaige Reparaturen aufgrund der Garantie, gesetzlicher Gewährleistung oder Kulanz nicht verlängert. Dies gilt auch für ersetzte und reparierte Teile. Bitte wenden Sie sich bei Beanstandungen zunächst an die untenstehende Service-Hotline oder setzen Sie sich per E-Mail mit uns in Verbindung. Liegt ein Garantiefall vor, wird der Artikel von uns – nach unserer Wahl – für Sie kostenlos repariert, ersetzt oder der Kaufpreis erstattet. Weitere Rechte aus der Garantie bestehen nicht. Ihre gesetzlichen Rechte, insbesondere Gewährleistungsansprüche gegenüber dem jeweiligen Verkäufer, werden durch diese Garantie nicht eingeschränkt.

IAN: 385213_2107

DE Service Deutschland

Tel.: 0800-5435111

E-Mail: deltasport@lidl.de

AT Service Österreich

Tel.: 0820 201 222 (0,15 EUR/Min.)

E-Mail: deltasport@lidl.at

CH Service Schweiz

Tel.: 0842 665566 (0,08 CHF/Min.,
Mobilfunk max. 0,40 CHF/Min.)

E-Mail: deltasport@lidl.ch

Congratulations!

You have chosen to purchase a high-quality product. Familiarise yourself with the product before using it for the first time.

 **Read the following instructions for use carefully.**

Use the product only as described and only for the given areas of application. Store these instructions for use carefully. When passing the product on to third parties, please also hand over all accompanying documents.

Scope of delivery (fig. A)

2 x rod with one borehole (1)

4 x rod with bases (2)

1 x rod with two boreholes (3)

1 x hammock (4)

2 x connecting crosspiece (5)

2 x hook (6)

8 x wing screw (7)

4 x base cap (8)

1 x storage bag (9)

4 x rubber ring (10)

1 x instructions for use

Technical data

Dimensions: approx. 290 x 120 x 110cm
(L x W x H)

Reclining surface: approx. 200 x 100cm (L x W)



Maximum load: 100 kg



Date of manufacture (month/year):
01/2022

Intended use

The product is for lying down and resting by a person over the age of 12 with a maximum weight of 100kg. The product is intended for private use.

Safety instructions

Important: Read these instructions for use carefully and be sure to keep it handy!

Danger to life!

- Never leave children unsupervised with the packaging material. Risk of suffocation.
- Warning. The product is not suitable for use by unsupervised children due to openings that represent a potential risk of strangulation.
- Warning. Not suitable for children under 12.

Risk of injury!

- Change in material due to the weather conditions! The material is affected by sun, UV radiation, rain, relative air humidity, and temperature.
There is a risk that the product will not withstand the specified loads thus pose a risk of injury due to changes in the material. Do not expose the product needlessly to long-term weather effects.
- Keep the product away from children.
- The product is not a toy.
- Use the product only for its intended purpose.
- An adult should always assemble the product.
- Do not allow the product to be used as a swing, for climbing on, or as gymnastics equipment. Do not stand up in the product, do not climb in feet first, and do not put your head between the suspension cords.
- Ropes and materials wear out and can become fragile. Check the product for damage or wear before each use. The product may be used only when in good working order and condition!
- Use only the manufacturer's recommended accessories and appropriate replacement parts.
- Do not use the product over rammed earth, cement, asphalt, or other hard surfaces.
- If possible, use the product only on surfaces that can absorb impacts, such as carpets or outdoor grass surfaces so as to minimise the risk of injury when falling out of the hammock.

- Before using, be absolutely sure that the product has been suspended correctly.
- Keep a sufficient minimum clearance of 1.5m from the sides as they swing out.

Assembly

1. Assemble the hammock as described in figs. B and C.

Warning. The hooks (6) must be pointing in the direction indicated in fig. C. Incorrect assembly can lead to serious injury.

Use

Important!

When getting into and out of the product, have someone else help you in order to minimise the risk of falling out. Always check that the product has been correctly suspended before each use.

Getting into and out of the product without the help of a second person

1. Stand close to the middle of the product (fig. D).
2. Hold the product steady with one hand. (Fig. E)
3. Sit down carefully in the product while holding it steady with your hand. (Fig. F).
4. Lie down full length in the product. (Fig. G).

Storage, cleaning

When stored outdoors the product should be covered by a tarpaulin. Make sure that there is adequate air circulation and keep the tarpaulin dry. When not in use, always store the product clean and dry at room temperature. Only clean the product with a damp cloth and wipe dry afterwards.

IMPORTANT! Never clean the product with harsh cleaning agents.

Notes on the guarantee and service handling

The product was produced with great care and under continuous quality control. DELTA-SPORT HANDELSKONTOR GmbH gives private end customers a three-year guarantee on this product from the date of purchase (guarantee period) in accordance with the following provisions.

The guarantee is only valid for material and manufacturing defects. The guarantee does not cover parts subject to normal wear and tear that are thus considered wear parts (e.g. batteries) or fragile parts such as switches, rechargeable batteries, or parts made of glass.

Claims under this guarantee are excluded if the product has been used incorrectly, improperly, or contrary to the intended purpose, or if the provisions in the instructions for use were not observed, unless the end customer proves that a material or manufacturing defect exists that was not caused by one of the aforementioned circumstances.

Claims under the guarantee can only be made within the guarantee period by presenting the original sales receipt. Please therefore keep the original sales receipt. The guarantee period is not extended by any repairs carried out under the guarantee, under statutory guarantees, or as a gesture of goodwill. This also applies to replaced and repaired parts.

If you wish to make a claim please first contact the service hotline mentioned below or contact us by e-mail. If there is a guarantee case, then the product will be repaired or replaced free of charge to you or the purchase price will be refunded, depending on our choice.

Your legal rights, in particular guarantee claims against the respective seller, are not limited by this guarantee.

IAN: 385213_2107

GB Service Great Britain
Tel.: 0800 404 7657
E-Mail: deltasport@idl.co.uk

IE Service Ireland
Tel.: 1890 930 034
(0,08 EUR/Min., (peak))
(0,06 EUR/Min., (off peak))
E-Mail: deltasport@idl.ie

Félicitations !

Vous venez d'acquérir un article de grande qualité. Avant la première utilisation, familiarisez-vous avec l'article.



Pour cela, veuillez lire attentivement la notice d'utilisation suivante.

Utilisez l'article uniquement comme indiqué et pour les domaines d'utilisation mentionnés. Conservez bien cette notice d'utilisation. Si vous cédez l'article à un tiers, veuillez à lui remettre l'ensemble de la documentation.

Contenu de la livraison (fig. A)

- 2 barre avec un trou (1)
- 4 barre avec pieds (2)
- 1 barre avec deux trous (3)
- 1 hamac (4)
- 2 croix de connexion (5)
- 2 crochet (6)
- 8 vis à ailettes (7)
- 4 capuchon pour les pieds (8)
- 1 sac de rangement (9)
- 4 x anneau en caoutchouc (10)
- 1 notice d'utilisation

Données techniques

Dimensions : env. 290 x 120 x 110 cm (L x l x h)

Surface de couche : env. 200 x 100 cm (L x l)



Charge maximale : 100 kg



Date de fabrication (mois/année) :
01/2022

Utilisation conforme

L'article est conçu pour qu'une personne jusqu'à 100 kg et à partir de 12 ans puisse s'allonger dessus. L'article est destiné uniquement à un usage prévu.



Consignes de sécurité

Important : Lisez attentivement cette notice d'utilisation et conservez-la absolument !



Danger de mort !

- Ne laissez jamais des enfants manipuler le matériau d'emballage sans surveillance. Danger d'étouffement.
- Attention. En raison des ouvertures, qui peuvent présenter un risque de strangulation potentiel, l'article n'est pas adapté à une utilisation par des enfants sans surveillance.
- Attention. Ne convient pas aux enfants de moins de 12 ans.



Risque de blessure !

- Modification du matériau en fonction des influences météorologiques ! Le soleil, les rayons UV, la pluie, l'humidité relative et les températures influencent le matériau. L'article risque de ne pas résister aux conditions spécifiées si son matériau subit des modifications, ce qui peut entraîner un risque de blessure. N'exposez pas l'article aux influences météorologiques pendant une période inutilement longue.
- Tenez l'article hors de portée des enfants.
- Cet article n'est pas un jouet.
- Utilisez l'article uniquement pour son usage prévu.
- Le montage doit toujours être assuré par un adulte.
- Veillez à ce que l'article ne soit pas utilisé comme une balançoire, une structure d'escalade ou un équipement de gymnastique. Ne vous tenez pas debout dans l'article, ne montez pas les pieds en premier et ne passez pas votre tête entre les cordes de suspension.
- Les cordes et les tissus sont sujets à l'usure et peuvent devenir cassants. Avant chaque utilisation, vérifiez que l'article ne montre aucun signe de dégradation ou d'usure. L'article ne doit être utilisé qu'en parfait état !
- N'utilisez que des accessoires et des pièces de rechange appropriés et confirmés par le fabricant.
- Ne pas utiliser l'article sur de la terre battue, du ciment, de l'asphalte ou d'autres surfaces dures.

- Dans la mesure du possible, n'utilisez l'article que sur des sols ayant des propriétés d'absorption des chocs, comme la moquette ou le gazon extérieur, afin de minimiser le risque de blessure en cas de chute du hamac.
- Avant de l'utiliser, assurez-vous bien que l'article a été accroché correctement.
- Respectez une distance suffisante de 1,5 m minimum par rapport aux côtés qui oscillent.

Montage

1. Montez le hamac comme illustré sur les figures B et C.

Attention. L'orientation des crochets (ó) doit correspondre aux indications de la fig. C. Un montage incorrect peut occasionner des blessures graves.

Utilisation

Important !

Demandez à une deuxième personne de vous aider à entrer et sortir de l'article pour minimiser le risque de chute. Avant chaque utilisation, vérifiez toujours que l'article est correctement suspendu.

Entrer et sortir de l'article sans l'aide d'une deuxième personne

1. Tenez-vous près du centre de l'article (fig. D).
2. Équilibrez l'article avec une main. (Fig. E)
3. Asseyez-vous avec précaution dans l'article tout en le tenant en équilibre avec votre main. (Fig. F).
4. Installez-vous complètement dans l'article. (Fig. G).

Stockage, nettoyage

Pour un stockage en extérieur, l'article doit être recouvert d'une bâche. Assurez une circulation de l'air suffisante et maintenez la bâche au sec. Lorsque vous n'utilisez pas l'article, rangez-le toujours dans un endroit sec et propre à une température ambiante. Nettoyez l'article uniquement avec un chiffon de nettoyage humide, puis l'essayez.

IMPORTANT ! Ne jamais laver avec des produits de nettoyage agressifs.

Indications concernant la garantie et le service après-vente

L'article a été produit avec grand soin et sous un contrôle constant. DELTA-SPORT HANDELS-KONTOR GmbH accorde au client final privé une garantie de trois ans sur cet article à compter de la date d'achat (période de garantie) conformément aux dispositions suivantes. La garantie ne vaut que pour les défauts de matériaux et de fabrication. La garantie ne couvre pas les pièces soumises à une usure normale, lesquelles doivent donc être considérées comme des pièces d'usure (comme par ex. les piles), de même qu'elle ne couvre pas les pièces fragiles, telles que les interrupteurs, les batteries ou les pièces fabriquées en verre.

Les réclamations au titre de cette garantie sont exclues si l'article a été utilisé de manière abusive ou inappropriée, hors du cadre de son usage ou du champ d'application prévu ou si les instructions de la notice d'utilisation n'ont pas été respectées, à moins que le client final ne prouve que l'article présentait un défaut de matériau ou de fabrication n'étant pas dû à l'une des conditions mentionnées ci-dessus.

Les réclamations au titre de la garantie ne peuvent être adressées pendant la période de garantie qu'en présentant le ticket de caisse original. Veuillez pour cela conserver le ticket de caisse original. Ceci s'applique également aux pièces remplacées et réparées.

Si vous avez des plaintes à formuler, veuillez d'abord contacter le service d'assistance téléphonique ci-dessous ou nous contacter par courrier électronique. Si le cas est couvert par la garantie, nous nous engageons - à notre appréciation - à réparer ou à remplacer l'article gratuitement pour vous ou à vous rembourser le prix d'achat. Aucun autre droit ne découle de la garantie. Vos droits légaux, en particulier les droits de garantie contre le vendeur concerné, ne sont pas limités par cette garantie.

Article L217-16 du Code de la consommation

Lorsque l'acheteur demande au vendeur, pendant le cours de la garantie commerciale qui lui a été consentie lors de l'acquisition ou de la réparation d'un bien meuble, une remise en état couverte par la garantie, toute période d'immobilisation d'au moins sept jours vient s'ajouter à la durée de la garantie qui restait à courir. Cette période court à compter de la demande d'intervention de l'acheteur ou de la mise à disposition pour réparation du bien en cause, si cette mise à disposition est postérieure à la demande d'intervention.

Indépendamment de la garantie commerciale souscrite, le vendeur reste tenu des défauts de conformité du bien et des vices rédhibitoires dans les conditions prévues aux articles L217-4 à L217-13 du Code de la consommation et aux articles 1641 à 1648 et 2232 du Code Civil.

Article L217-4 du Code de la consommation

Le vendeur livre un bien conforme au contrat et répond des défauts de conformité existant lors de la délivrance.

Il répond également des défauts de conformité résultant de l'emballage, des instructions de montage ou de l'installation lorsque celle-ci a été mise à sa charge par le contrat ou a été réalisée sous sa responsabilité.

Article L217-5 du Code de la consommation

Le bien est conforme au contrat :

1° S'il est propre à l'usage habituellement attendu d'un bien semblable et, le cas échéant :

- s'il correspond à la description donnée par le vendeur et possède les qualités que celui-ci a présentées à l'acheteur sous forme d'échantillon ou de modèle ;
- s'il présente les qualités qu'un acheteur peut légitimement attendre eu égard aux déclarations publiques faites par le vendeur, par le producteur ou par son représentant, notamment dans la publicité ou l'étiquetage ;

2° Ou s'il présente les caractéristiques définies d'un commun accord par les parties ou être propre à tout usage spécial recherché par l'acheteur, porté à la connaissance du vendeur et que ce dernier a accepté.

Article L217-12 du Code de la consommation

L'action résultant du défaut de conformité se prescrit par deux ans à compter de la délivrance du bien.

Article 1641 du Code civil

Le vendeur est tenu de la garantie à raison des défauts cachés de la chose vendue qui la rendent impropre à l'usage auquel on la destine, ou qui diminuent tellement cet usage que l'acheteur ne l'aurait pas acquise, ou n'en aurait donné qu'un moindre prix, s'il les avait connus.

Article 1648 1er alinéa du Code civil

L'action résultant des vices rédhibitoires doit être intentée par l'acquéreur dans un délai de deux ans à compter de la découverte du vice.

Les pièces détachées indispensables à l'utilisation du produit sont disponibles pendant la durée de la garantie du produit.

IAN : 385213_2107

(FR) Service France
Tel. : 0800 919270
E-Mail : deltasport@lidl.fr

(BE) Service Belgique
Tel. : 070 270 171 (0,15 EUR/Min.)
E-Mail : deltasport@lidl.be

Gefeliciteerd!

Met uw aankoop hebt u voor een hoogwaardig artikel gekozen. Zorg ervoor dat u voor het eerste gebruik met het artikel vertrouwd raakt.

 **Lees hiervoor de volgende gebruiksaanwijzing zorgvuldig door.**

Gebruik het artikel alleen zoals omschreven en voor het aangegeven doel. Bewaar deze gebruiksaanwijzing goed. Geef alle documenten mee als u het artikel aan iemand anders geeft.

In het leveringspakket inbegrepen (afb. A)

2 x stang met één boorgat (1)

4 x stang met poten (2)

1 x stang met twee boorgaten (3)

1 x hangmat (4)

2 x aansluitkruis (5)

2 x haak (6)

8 x vleugelschroef (7)

4 x pootdop (8)

1 x opbergtas (9)

4 x rubberen ring (10)

1 x gebruiksaanwijzing

Technische gegevens

Afmetingen: ca. 290 x 120 x 110 cm (l x b x h)

Ligvlak: ca. 200 x 100 cm (l x b)



Maximale belasting: 100 kg



Productiedatum (maand/jaar):

01/2022

Voorgeschreven gebruik

Het artikel dient als ligmogelijkheid voor één persoon tot 100 kg vanaf 12 jaar. Het artikel is bestemd voor privégebruik.

Veiligheidsinstructies

Belangrijk: Lees deze gebruiksaanwijzing zorgvuldig en berg ze onvoorwaardelijk op!

Levensgevaar!

- Laat kinderen nooit zonder toezicht met het verpakkingsmateriaal. Er bestaat verstikkingsgevaar.
- Waarschuwing. Op grond van openingen die een potentieel ophangingsgevaar kunnen vormen, is dit artikel niet geschikt voor het gebruik door kinderen zonder toezicht.
- Waarschuwing. Niet geschikt voor personen jonger dan 12 jaar.

Gevaar voor blessures!

- Verandering van het materiaal door weersinvloeden! Zon, ultraviolette straling, regen, relatieve luchtvochtigheid en temperaturen beïnvloeden het materiaal. Het gevaar bestaat dat het artikel door verandering van het materiaal niet tegen de aangegeven vormen van belasting bestand is en bijgevolg een gevaar voor blessures vormt. Stel het artikel niet onnodig bloot aan langdurige weersinvloeden.
- Houd het artikel buiten het bereik van kinderen.
- Het artikel is geen speelgoed.
- Gebruik het artikel alleen voor het aangegeven doeleinde.
- De montage dient altijd door een volwassene te gebeuren.
- Let erop dat het artikel niet als schommel, klimrek of gymnastiektoestel gebruikt wordt. Ga niet rechtop in het artikel staan, stap niet eerst met de voeten in en steek uw hoofd niet door de ophangtouwen.
- Touwen en stoffen verslijten en kunnen broos worden. Controleer het artikel telkens vóór gebruik op beschadigingen of slijtageverschijnselen. Het artikel mag uitsluitend in een perfecte staat gebruikt worden!
- Gebruik alleen de door de fabrikant bevestigde accessoires en passende reserveonderdelen.

- Gebruik het artikel niet over vastgestampte aarde, cement, asfalt- of andere harde vloeren.
- Gebruik het artikel zo mogelijk alleen op vloeren met schokdempende eigenschappen, zoals tapijt of een met gras begroeide bodem in de open lucht, om het risico voor blessures tot een minimum te herleiden indien u uit de hangmat valt.
- Controleer vóór gebruik in ieder geval, of het artikel correct opgehangen werd.
- Neem voldoende vrije ruimte van min. 1,5 m tot de zijkanen van een bewegende hangmat in acht.

Montage

1. Monteer de hangstoel in overeenstemming met de afbeeldingen B en C.

Waarschuwing. De richting van de haken (ó) moet met de aanwijzing in afb. C overeenstemmen. Een verkeerde montage kan tot ernstige blessures leiden.

Gebruik

Belangrijk!

Laat u door een tweede persoon bij het instappen in en het uitstappen uit het artikel helpen om het risico, uit de hangmat te vallen, tot een minimum te herleiden. Controleer steeds telkens vóór gebruik, of het artikel correct opgehangen werd.

Instappen in en uitstappen uit het artikel zonder de hulp van een tweede persoon

1. Ga dicht vóór het midden van de hangmat staan (afb. D).
2. Balanceer het artikel met één hand uit. (Afb. E)
3. Ga voorzichtig zitten in het artikel en balanceer het daarbij met de hand uit. (Afb. F).
4. Ga volledig in het artikel liggen. (Afb. G).

Opslag, reiniging

Wanneer het artikel buitenshuis opgeborgen wordt, dient het met een dekzeil afgedekt te worden. Let op voldoende luchtcirculatie en houd het dekzeil droog. Bewaar het artikel wanneer u dit niet gebruikt altijd droog en schoon op kamertemperatuur.

Reinig het artikel alleen met een vochtige schoonmaakdoek en droog het vervolgens af. **BELANGRIJK!** Reinig nooit met agressieve reinigingsmiddelen.

Afvalverwerking

Voer het artikel en verpakkingsmaterialen in overeenstemming met actuele lokale voorschriften af. Verpakkingsmaterialen, zoals bv. foliezakjes, horen niet thuis in kinderhanden. Berg het verpakkingsmateriaal buiten het bereik van kinderen op.



Voer de producten en verpakkingen op milieuvriendelijke wijze af.



De recyclingcode dient om verschillende materialen te kenmerken ten behoeve van hergebruik via het recyclingproces.

De code bestaat uit het recyclingsymbool, dat het recyclingproces weerspiegelt, en een getal dat het materiaal identificeert.

Opmerkingen over garantie en serviceafhandeling

Het artikel werd met de grootste zorgvuldigheid en onder permanent toezicht geproduceerd. De firma DELTA-SPORT HANDELSKONTOR GmbH verleent particuliere eindklanten op dit artikel drie jaar garantie, te rekenen vanaf de datum van aankoop (garantietermijn) en dit op grond van de volgende bepalingen. De garantie geldt alleen voor materiaal- en verwerkingsfouten.

De garantie is niet van toepassing op onderdelen die aan een normale slijtage onderhevig zijn en daarom als niet-slijtvaste onderdelen te beschouwen zijn (bv. batterijen) en evenmin op breekbare onderdelen, bv. schakelaars, accu's of onderdelen die van glas gemaakt zijn. Uit de garantie voortvloeiende claims zijn uitgesloten als het artikel onvakkundig, verkeerd of niet in het kader van de voorziene bepaling of in het kader van het voorziene gebruiksdoeleinde gebruikt werd of indien richtlijnen in de gebruiksaanwijzing niet in acht genomen werden, tenzij de eindklant aantoonde dat er sprake is van een materiaal- of verwerkingsfout die niet op één van de hoger vermelde omstandigheden gebaseerd is.

Uit de garantie voortvloeiende claims kunnen alleen tijdens de garantieperiode op vertoon van de originele kassabon ingediend worden. Gelieve daarom de originele kassabon te bewaren. De garantieperiode wordt door eventuele reparaties op grond van de garantie, wettelijke waarborg of coulance niet verlengd. Dit geldt ook voor vervangen en gerepareerde onderdelen.

Gelieve u bij klachten in eerste instantie tot de hieronder vermelde servicehotline te richten of met ons per e-mail contact op te nemen. Is er sprake van een garantiegeval, dan wordt het artikel door ons – naar onze keuze – voor u gratis gerepareerd, wordt het vervangen of wordt de aankoopssom terugbetaald. Verdere rechten op grond van de garantie bestaan niet.

Uw wettelijke rechten, in het bijzonder rechten op garantie tegenover de betreffende verkoper, worden door deze garantie niet beperkt.

IAN: 385213_2107

- Ⓛ**BE** Service België
Tel.: 070 270 171 (0,15 EUR/Min.)
E-Mail: deltasport@lidl.be
- Ⓛ**NL** Service Nederland
Tel.: 0900 0400223 (0,10 EUR/Min.)
E-Mail: deltasport@lidl.nl

Gratulujemy!

Decydując się na ten produkt, otrzymują Państwo towar wysokiej jakości. Należy zapoznać się z produktem przed jego pierwszym użyciem.



Należy uważnie przeczytać następującą instrukcję użytkownika.

Produkt ten należy użytkować wyłącznie w opisany sposób oraz zgodnie ze wskazanym przeznaczeniem. Niniejszą instrukcję użytkowania należy przechowywać w bezpiecznym miejscu. Przekazując produkt innej osobie, należy upewnić się, że otrzyma ona także całą dokumentację dotyczącą produktu.

Zakres dostawy (rys. A)

- 2 x drążek z jednym nawierconym otworem (1)
- 4 x drążek ze stopkami (2)
- 1 x drążek z dwoma nawierconymi otworami (3)
- 1 x hamak (4)
- 2 x złączka krzyżowa (5)
- 2 x hak (6)
- 8 x śruba skrzydełkowa (7)
- 4 x nakładka na stopkę (8)
- 1 x torba do przechowywania (9)
- 4 x pierścień gumowy (10)
- 1 x instrukcja użytkownika

Dane techniczne

Wymiary: ok. 290 x 120 x 110 cm
(dł. x szer. x wys.)

Powierzchnia do leżenia: ok. 200 x 100 cm
(dł. x szer.)



Maksymalne obciążenie: 100 kg



Data produkcji (miesiąc/rok):
01/2022

Zastosowanie zgodne z przeznaczeniem

Artykuł służy jako miejsce do leżenia dla jednej osoby od 12. roku życia, o maksymalnej masie ciała 100 kg. Artykuł jest przeznaczony do użytku prywatnego.



Wskazówki bezpieczeństwa

Ważne: Należy uważnie przeczytać niniejszą instrukcję użytkowania i koniecznie zachować ją na później!



Zagrożenie dla życia!

- Nigdy nie pozostawiać dzieci z materiałem opakowaniowym bez nadzoru. Istnieje niebezpieczeństwo uduszenia.
- Ostrzeżenie. Ze względu na otwory, które stwarzają potencjalne niebezpieczeństwo zadziergnięcia, artykuł nie jest przeznaczony do użytku przez dzieci pozostawione bez nadzoru.
- Ostrzeżenie. Produkt nieodpowiedni dla osób w wieku poniżej 12 lat.



Ryzyko obrażeń!

- Zmiany materiałowe spowodowane czynnikami atmosferycznymi! Na materiał wpływają słońce, promieniowanie UV, deszcz, wilgotność względna i temperatura. Istnieje ryzyko, że przez zmiany materiałowe artykuł nie wytrzyma podanych obciążeń, stwarzając tym samym ryzyko obrażeń. Nie należy wystawiać artykułu na działanie czynników atmosferycznych przez dłuższy czas.
- Artykuł trzymać z dala od dzieci.
- Niniejszy artykuł nie jest zabawką.
- Korzystać z artykułu wyłącznie w przewidzianym do tego celu.
- Montażu dokonywać mogą wyłącznie osoby dorosłe.
- Należy zadbać o to, aby artykuł nie był wykorzystywany jako huśtawka, urządzenie do wspinaczki lub przyrząd gimnastyczny. Nie stawać w artykule, nie wchodzić do niego najpierw nogami i nie wkładać głowy przez liny służące do podwieszania.

- Liny i tkanina zużywają się i mogą stać się łamliwe. Przed każdym użyciem należy sprawdzić, czy artykuł nie posiada uszkodzeń bądź śladów zużycia. Z artykułu można korzystać tylko wtedy, gdy znajduje się w nienagannym stanie!
- Stosować wyłącznie akcesoria i odpowiednie części zamienne zatwierdzone przez producenta.
- Nie korzystać z artykułu na ubitej ziemi, cemencie, asfalcie lub innych twardych powierzchniach.
- Aby zminimalizować ryzyko obrażeń wskutek wypadnięcia z hamaka, należy – o ile to możliwe – używać artykułu tylko na podłożach o właściwościach amortyzujących, takich jak dywan lub trawa w ogrodzie.
- Przed rozpoczęciem z korzystania należy sprawdzić, czy artykuł został prawidłowo zawieszony.
- Zachować wystarczającą odległość min. 1,5 m po bokach.

Montaż

1. Zamontować hamak w sposób przedstawiony na rysunkach B i C.

Ostrzeżenie. Kierunek haków (6) musi być zgodny z zaleceniem na rys. C. Nieprawidłowy montaż może doprowadzić do poważnych obrażeń.

Zastosowanie

Ważne!

Aby zminimalizować ryzyko wypadnięcia, należy poprosić drugą osobę o pomoc przy wchodzeniu i wychodzeniu z artykułu. Przed każdym użyciem należy sprawdzać, czy artykuł został prawidłowo zawieszony.

Wchodzenie i wychodzenie z artykułu bez pomocy drugiej osoby

1. Należy stanąć blisko środka artykułu (rys. D).
2. Zbalansować artykuł, trzymając go jedną ręką. (rys. E)
3. Usiąść ostrożnie w artykule, trzymając go jedną ręką w celu zachowania równowagi. (rys. F).
4. Położyć się całym ciałem w artykule. (rys. G).

Przechowywanie, czyszczenie

W przypadku przechowywania artykułu na zewnątrz należy go przykryć plandeką. Proszę zadbać o wystarczającą cyrkulację powietrza i o to, żeby plandeka była sucha. Podczas nieużywania należy zawsze przechowywać produkt w suchym i czystym miejscu, w temperaturze pokojowej. Czyścić wyłącznie przy użyciu wilgotnej ściereczki, następnie wytrzeć do sucha. **WAŻNE!** Nie czyścić przy użyciu ostrych środków czyszczących.

Uwagi odnośnie recyklingu

Artykuł oraz materiały opakowaniowe należy usunąć zgodnie z aktualnymi przepisami obowiązującymi w danym miejscu. Materiały opakowaniowe, jak np. worki foliowe nie powinny znaleźć się w rękach dzieci. Materiał opakowaniowy należy przechowywać w miejscu niedostępnym dla dzieci.



Zutylizować produkt i opakowanie w sposób przyjazny dla środowiska.



Kod materiału do recyklingu służy do oznaczenia różnych materiałów przeznaczonych do zwrotu do przetwórstwa wtórnego (recyklingu). Kod składa się z symbolu, który powinien odzwierciedlać cykl odzysku, oraz numeru oznaczającego materiał.

Wskazówki dotyczące gwarancji i obsługi serwisowej

Artykuł został wyprodukowany z najwyższą starannością i pod stałą kontrolą. DELTA-SPORT HANDELSKONTOR GmbH przyznaje klientowi końcowemu na niniejszy artykuł trzy lata gwarancji od daty zakupu (okres gwarancyjny) z zastrzeżeniem poniższych postanowień. Gwarancja dotyczy wyłącznie wad materiałowych i wad wykonania. Gwarancja nie obejmuje części, które podlegają normalnemu zużyciu i z tego względu należy je traktować jako części zużywalne (np. baterie) i nie obejmuje części kruchych, np. przełączników, akumulatorów ani części wykonanych ze szkła.

Wyklucza się roszczenia z tytułu niniejszej gwarancji w przypadku użycia artykułu w sposób niewłaściwy lub sprzeczny z jego przeznaczeniem lub w sposób wykraczający poza przewidziane przeznaczenie lub poza przewidziany zakres użytkowania lub jeśli wytyczne zawarte w instrukcji obsługi nie były przestrzegane, chyba że klient końcowy udowodni istnienie wady materiałowej lub wady wykonania, która nie wynika z podanych wyżej przyczyn.

Roszczenia z tytułu gwarancji można zgłaszać wyłącznie w okresie gwarancyjnym za okazaniem oryginalnego dowodu zakupu. Prosimy zatem zachować oryginalny dowód zakupu!

W przypadku jakichkolwiek reklamacji prosimy skontaktować się z nami najpierw za pośrednictwem podanej poniżej infolinii serwisowej lub drogą e-mailową. W przypadku objętym gwarancją artykuł zostanie – według naszego uznania – bezpłatnie naprawiony, wymieniony lub nastąpi zwrot ceny zakupu. Z gwarancji nie wynikają żadne inne prawa.

Niniejsza gwarancja nie ogranicza Państwa ustawowych praw, w szczególności roszczeń gwarancyjnych wobec danego sprzedawcy.

W przypadku wymiany części lub całego artykułu okres gwarancji przedłuża się o trzy lata zgodnie z art. 581 § 1 kodeksu cywilnego. Po upływie czasu gwarancji powstałe naprawy są płatne.

IAN: 385213_2107

 Serwis Polska

Tel.: 22 397 4996

E-Mail: deltasport@lidl.pl

Srdečně blahopřejeme!

Svým nákupem jste se rozhodli pro kvalitní výrobek. Před prvním použitím se prosím seznamte s tímto výrobkem.

Pozorně si přečtete následující návod k použití.

Používejte tento výrobek pouze tak, jak je popsáno, a pro uvedené účely. Uchovejte si tento návod k použití pro budoucí použití. Pokud výrobek předáte třetí osobě, předejte jí i veškerou dokumentaci.

Rozsah dodávky (obr. A)

- 2 x tyč s jedním otvorem (1)
- 4 x tyč s patkami (2)
- 1 x tyč se dvěma otvory (3)
- 1 x houpačí síť (4)
- 2 x přípojovací kříž (5)
- 2 x háček (6)
- 8 x křídlový šroub (7)
- 4 x patka (8)
- 1 x ukládací vak (9)
- 4 x gumový kroužek (10)
- 1 x návod k použití

Technická data

Rozměry: cca 290 x 120 x 110 cm (D x Š x V)
Plocha pro ležení: cca 200 x 100 cm (D x Š)



Maximální zatížení: 100 kg



Datum výroby (měsíc/rok):
01/2022

Použití v souladu s určením

Výrobek slouží jako lehátko pro osobu do 100 kg od 12 let. Výrobek je určen pouze pro privátní potřebu.

Bezpečnostní pokyny

Důležité! Pečlivě přečtete tento návod k použití a bezpodmínečně ho uschovejte!

Ohrožení života!

- Nikdy nenechávejte děti bez dohledu s obalovým materiálem. Existuje nebezpečí udušení.
- Upozornění. Vzhledem k otvorům, které by mohly představovat potenciální nebezpečí uskrvení, není tento výrobek vhodný pro používání dětmi bez dozoru.
- Upozornění. Nevhodné pro osoby do 12 let.

Nebezpečí úrazu!

- Změny materiálu působením povětrnostních vlivů! Materiál ovlivňuje slunce, UV záření, déšť, relativní vlhkost vzduchu, tak jako teplota. Existuje nebezpečí, že výrobek v důsledku změny materiálu nebude schopen odolat specifikovaným zatížením a představuje tak riziko úrazu. Nevystavujte výrobek povětrnostním vlivům zbytečně dlouho.
- Výrobek uchovávejte z dosahu dětí.
- Výrobek není hračka.
- Výrobek používejte pouze k danému účelu.
- Sestavení by měl vždy provádět dospělý.
- Zajistěte, aby výrobek nebyl používán jako houpačka, prolézačka nebo gymnastické náčiní. Nestavte se do výrobku, nestoupejte na něj nejprve nohama nebo neprostrkávejte hlavu závěsnými šňůrami.
- Lana a textilie se opotřebovávají a mohou ztrácet pevnost. Kontrolujte výrobek před každým použitím, zda není poškozen nebo opotřeben. Výrobek smí být používán pouze v bezvadném stavu!
- Používejte pouze příslušenství a odpovídající náhradní díly schválené výrobcem.
- Výrobek nepoužívejte nad zhuštění zeminou, betonovými, asfaltovými nebo jinými tvrdými povrchy.
- Pokud je to možné, používejte výrobek pouze na plochách s vlastnostmi tlumícími nárazy, jako jsou koberce nebo travnaté plochy venku, abyste minimalizovali riziko úrazu, pokud spadnete z houpačí sítě.
- Před použitím zkontrolujte, zda je výrobek správně zavěšen.
- Zajistěte dostatečný volný prostor alespoň 1,5 m od výkyvných stran.

Montáž

1. Sestavte závěsné lůžko podle obrázků B a C.

Upozornění. Směr háčků (ó) musí odpovídat pokynům na obrázku C. Nesprávná montáž může vést k vážným úrazům.

Používání

Důležité!

Využijte druhou osobu, která vám pomůže dostat se dovnitř a ven ze závěsné sítě, abyste minimalizovali riziko, že z ní spadnete. Před každým použitím zkontrolujte, zda byl výrobek správně zavěšen.

Nastoupení a vystoupení z výrobku bez pomoci druhé osoby

1. Postavte se blízko středu výrobku (obr. D).
2. Jednou rukou výrobek vyvažte. (obr. E)
3. Opatrně se posaďte na výrobek a přitom ho vyvažujte rukou. (obr. F).
4. Úplně se položte do výrobku. (obr. G).

Uskladnění, čištění

Pokud je výrobek uložen venku, měl by být zakryt plachtou. Zajistěte dostatečnou cirkulaci vzduchu a plachtu udržujte v suchu. Pokud výrobek nepoužíváte, skladujte jej vždy suchý a čistý při pokojové teplotě. Čistěte pouze vlhkým hadříkem a následně ořížte do sucha.

DŮLEŽITÉ! K čištění nikdy nepoužívejte agresivní čisticí prostředky.

Pokyny k likvidaci

Výrobek a obalový materiál likvidujte do odpadu podle aktuálních místních předpisů. Obalový materiál, jako např. fóliové sáčky, nepatří do dětských rukou. Obalový materiál uchovávejte z dosahu dětí.



Zlikvidujte produkty a balení ekologicky.



Recyklační kód identifikuje různé materiály pro recyklaci. Kód se skládá z recyklačního symbolu - který indikuje recyklační cyklus - a čísla identifikujícího materiál.

Pokyny k záruce a průběhu služby

Výrobek byl vyroben s velkou péčí a za stálé kontroly. DELTA-SPORT HANDELSKONTOR GmbH poskytuje koncovým privátním zákazníkům na tento výrobek tři roky záruky od data nákupu (záruční lhůta) podle následující ustanovení. Záruka se týká pouze vad materiálu a závad ve zpracování. Záruka se nevztahuje na díly, které podléhají normálnímu opotřebením, a proto je nutné na ně pohlížet jako na rychle opotřebitelné díly (např. baterie), a na křehké díly, např. vypínače, akumulátory nebo díly vyrobené ze skla.

Nároky z této záruky jsou vyloučeny, pokud výrobek byl používán neodborně nebo nedovoleným způsobem nebo nikoli v rámci stanoveného účelu určení nebo předpokládaného rozsahu používání nebo nebyla dodržena zadání v návodu k obsluze, ledaže by koncový zákazník prokázal, že existuje vada materiálu nebo došlo k chybě ve zpracování, které nevyplývají z některé výše uvedených okolností.

Nároky ze záruky lze uplatnit pouze v rámci záruční lhůty po předložení originálního pokladního dokladu. Proto si prosím uschovejte originál pokladního dokladu. Doba záruky se neprodlužuje případnými opravami na základě záruky, zákonné záruky nebo kulance. Totéž platí také pro vyměněné a opravené díly.

Při reklamacích se prosím obračejte na níže uvedenou horkou linku servisu nebo se s námi spojte e-mailem. Pokud se vyskytne případ reklamace, výrobek Vám - dle naší volby - bezplatně opravíme, vyměníme nebo Vám vrátíme kupní cenu. Další práva ze záruky nevznikají.

Vaše zákonná práva, zejména nároky na zajištění záruky vůči konkrétnímu prodejci, nejsou touto zárukou omezena.

IAN: 385213_2107



Servis Česko

Tel.: 800143873

E-Mail: deltasport@lidl.cz

Blahoželáme!

Svojím nákupom ste sa rozhodli pre kvalitný výrobok. Pred prvým použitím sa s výrobkom dôkladne oboznámte.

Pozorne si prečítajte tento návod na používanie.

Výrobok používajte len uvedeným spôsobom a na uvedený účel. Tento návod na používanie si dobre uschovajte. Pri odovzdávaní výrobku tretej osobe odovzdajte s výrobkom aj všetky podklady.

Obsah balenia (obr. A)

- 2 x tyč s jedným otvorom (1)
- 4 x tyč s podstavcami (2)
- 1 x tyč s dvoma otvormi (3)
- 1 x hojdacia sieť (4)
- 2 x spojovací kríž (5)
- 2 x hák (6)
- 8 x krídlová skrutka (7)
- 4 x čiapočka na podstavec (8)
- 1 x taška na odkladanie (9)
- 4 x gumový krúžok (10)
- 1 x návod na používanie

Technické údaje

Rozmery: cca. 290 x 120 x 110 cm (D x Š x V)
Lôžko: cca 200 x 100 cm (D x Š)



Maximálne zaťaženie: 100 kg



Dátum výroby (mesiac/rok):
01/2022

Použitie podľa určenia

Výrobok slúži ako miesto na ležanie pre jednu osobu do 100 kg od 12 rokov. Výrobok je určený pre súkromné používanie.

Bezpečnostné pokyny

Dôležité: Tento návod na použitie dôkladne prečítajte a bezpečnostne ho uschovajte!

Nebezpečenstvo života!

- Nikdy nenechávajte deti bez dohľadu s obalovým materiálom. Hrozí nebezpečenstvo udusenía.
- Upozornenie. Kvôli otvorom, ktoré môžu predstavovať potenciálne nebezpečenstvo usmrtenia, nie je tento výrobok vhodný na to, aby ho používali deti bez dozoru.
- Upozornenie. Nevhodné pre osoby vo veku do 12 rokov.

Nebezpečenstvo poranenia!

- Zmena materiálu v dôsledku poveternostných vplyvov! Materiál ovplyvňujú slnko, UV-žiarenie, dážď, relatívna vlhkosť vzduchu ako aj teploty. Hrozí nebezpečenstvo, že výrobok kvôli zmene materiálu neodolá uvedeným zaťaženiam a tým predstavuje nebezpečenstvo poranenia. Výrobok nevystavujte zbytočne dlho poveternostným vplyvom.
- Výrobok uchovávajte mimo dosahu detí.
- Výrobok nie je hračka.
- Výrobok používajte len podľa uvedeného určenia.
- Montáž by mala vždy urobiť dospelá osoba.
- Dbajte na to, aby sa výrobok nepoužíval ako hojdačka, preliezačka alebo ako telocvičné náradie. Vo výrobku nevstávajú, nenastupujte doň najskôr nohami a hlavu nestrkajte cez závesné šnúry.
- Povrazy a látky sa opotrebovávajú a môžu sa stať krehkými. Pred každým používaním výrobku skontrolujte, či nie je poškodený alebo opotrebený. Výrobok sa smie používať len v bezchybnom stave!
- Používajte len príslušenstvo potvrdené výrobcom a odpovedajúce náhradné diely.
- Výrobok nepoužívajte nad udupanou zemou, cementovými, asfaltovými alebo inými tvrdými podlahami.
- Ak je to možné, používajte výrobok len na podlahách s vlastnosťami tlmiacimi nárazy, ako koberec alebo trávnatý porast v prírode, aby ste minimalizovali nebezpečenstvo poranenia pri vypadnutí z hojdacej siete.

- Pred používaním bezpodmienečne skontrolujte, či bol výrobok správne zavesený.
- Dodržujte dostatočný odstup min. 1,5 m po stranách vychýlenia siete.

Montáž

1. Hojdaciu sieť namontujte podľa obrázkov B a C.

Upozornenie. Smer hákov (6) sa musí zhodovať s pokynom na obr. C. Nesprávna montáž môže spôsobiť ťažké poranenia.

Používanie

Dôležité!

Nechajte si pomôcť od druhej osoby pri nastupovaní a vystupovaní z výrobku, aby ste minimalizovali nebezpečenstvo vypadnutia. Pred každým používaním vždy skontrolujte, či bol výrobok správne zavesený.

Nastupovanie a vystupovanie z výrobku bez pomoci druhej osoby

1. Postavte sa tesne uprostred pred výrobok (obr. D).
2. Výrobok vyvážte jednou rukou. (obr. E)
3. Opatrne si sadnite do výrobku a pritom ho rukou vyvažujte. (obr. F).
4. Do výrobku si ľahnite celým telom. (obr. G).

Skladovanie, čistenie

Pri skladovaní v exteriéri by mal byť výrobok zakrytý plachtou. Dávajte pozor na dostatočnú cirkuláciu vzduchu a udržiajte plachtu suchú. Pri nepoužívaní skladujte výrobok vždy suchý a čistý pri izbovej teplote. Čistíte len vlhkou čistiacou handričkou a nakoniec utrite dosucha. **DÔLEŽITÉ!** Výrobok nikdy nečistíte ostrými čistiacimi prostriedkami.

Pokyny k likvidácii

Výrobok a obalový materiál zlikvidujte v súlade s aktuálnymi miestnymi predpismi. Obalový materiál, ako napr. fóliové vrecúško nepatrí do rúk detí. Obalový materiál uschovajte mimo dosahu detí.



Výrobky a obaly likvidujte ekologickým spôsobom.



Recyklačný kód slúži na označenia rôznych materiálov na navrátenie do obehu opätovného využitia. Kód sa skladá z recyklačného symbolu - ktorý má odzrkadľovať zhodnotenie recyklačného obehu - a číslo označujúce materiál.

Pokyny k záruke a priebehu servisu

Výrobok bol vyrobený veľmi starostlivo a pod stálou kontrolou. Na tento výrobok poskytuje DELTA-SPORT HANDELSKONTOR GmbH súkromným koncovým užívateľom trojročnú záruku od dňa kúpy (záručná lehota) po splnení nasledovných podmienok. Záruka platí len na chyby materiálu a spracovania. Záruka sa netýka dielov, ktoré podliehajú bežnému opotrebeniu a preto ich možno považovať za opotrebitelné diely (napr. batérie), ako aj krehkých dielov, napr. vypínače, akumulátory alebo diely, ktoré sú vyrobené zo skla. Nároky z tejto záruky zanikajú, keď sa výrobok používal neodborne alebo nesprávne, mimo určenia na používanie alebo určeného rozsahu používania alebo neboli dodržané pokyny návodu na obsluhu, s výnimkou, že koncový užívateľ preukáže, že ide o chybu materiálu alebo spracovania, ktorá nebola spôsobená niektorou z hore uvedených okolností. Záruku je možné uplatniť len počas záručnej lehoty po predložení originálu pokladničného dokladu. Originál pokladničného dokladu preto prosím uschovajte. Záručná doba sa kvôli prípadným záručným opravám, zákonnej záruke alebo ako obchodné gesto nepredlžuje. Platí to aj pre vymenené a opravené diely. Pri reklamáciách sa prosím najskôr obráťte na dolo uvedenú Service-Hotline alebo sa s nami spojte prostredníctvom e-mailu. Ak sa jedná o záručný prípad, výrobok - podľa našej voľby - bezplatne opravíme, vymeníme alebo vrátime kúpnu cenu. Ďalšie práva zo záruky nevyplývajú. Vaše zákonné práva, hlavne nároky na záručné plnenie voči príslušnému predajcovi, nie sú touto zárukou obmedzené.

IAN: 385213_2107

 Servis Slovensko
Tel.: 0850 232001
E-Mail: deltasport@lidl.sk

¡Enhorabuena!

Con su compra se ha decidido por un artículo de gran calidad. Familiarícese con el artículo antes de usarlo por primera vez.



Para ello, lea detenidamente las siguientes instrucciones de uso.

Use el artículo solo de la forma descrita y para los campos de aplicación indicados. Conserve estas instrucciones de uso a buen recaudo. Entregue todos los documentos en caso de traspasar el artículo a terceros.

Material fornecido (fig. A)

- 2 barra com um furo (1)
- 4 barra com pés (2)
- 1 barra com dois furos (3)
- 1 cama de rede (4)
- 2 junção em cruz (5)
- 2 gancho (6)
- 8 parafuso de orelhas (7)
- 4 proteção para o pé (8)
- 1 bolsa de armazenamento (9)
- 4 anillo de goma (10)
- 1 manual de utilização

Dados técnicos

Dimensões: aprox. 290 x 120 x 110 cm
(L x F x A)

Área da cama: aprox. 200 x 100 cm (L x A)



Capacidade de carga máxima: 100 kg



Data de fabrico (mês/ano):
01/2022

Utilização prevista

O artigo destina-se a ser um local de repouso para uma pessoa com idade superior a 12 anos e com até 100 kg de peso. O artigo é indicado para o uso privado.



Instruções de segurança
Importante: Leia este manual de utilização com atenção e guarde-o sempre!



Perigo de morte!

- Nunca deixe as crianças com o material da embalagem sem supervisão. Há risco de asfixia.
- Atenção. Devido às aberturas, que podem representar um possível risco de estrangulamento, este artigo não deve ser utilizado por crianças sem vigilância.
- Atenção. Contra-indicado para pessoas com menos de 12 anos.



Perigo de ferimentos!

- O material está sujeito a alterações devido às influências atmosféricas! O sol, a radiação UV, a chuva, a humidade relativa do ar e as temperaturas afetam o material. Devido à alteração do material, há risco de o artigo não suportar as cargas indicadas e, assim, acarretar risco de ferimento. Não exponha o artigo desnecessariamente a influências atmosféricas prolongadas.
- Mantenha o artigo afastado de crianças.
- O artigo não é um brinquedo.
- Utilize o artigo apenas para a finalidade indicada.
- A montagem deve ser sempre feita por um adulto.
- Certifique-se de que o artigo não é usado como baloiço, equipamento de escalada ou equipamento de ginástica. Não se coloque de pé por cima do artigo, não suba com os pés primeiro nem enfie a cabeça pelos cordões para pendurar.
- Os cabos e os materiais desgastam-se e podem ficar quebradiços. Antes de qualquer utilização, verifique se o artigo apresenta danos ou desgaste. O artigo só deve ser usado em perfeitas condições!
- Utilize apenas peças sobressalentes e acessórios aprovados pelo fabricante.

- Não utilize o artigo por cima de terra batida, pisos em cimento, asfalto ou outras bases duras.
- Se possível, utilize o artigo apenas sobre pisos com propriedades amortecedoras, como tapetes ou relvado ao ar livre para minimizar o risco de ferimentos em caso de queda da cama de rede.
- Antes da utilização verifique sempre se o artigo foi pendurado corretamente.
- Mantenha um espaço livre suficiente mínimo de 1,5 m em relação aos lados de inclinação.

Montagem

1. Monte a cama de rede de acordo com as figuras B e C.

Atenção. O sentido do gancho (6) tem de corresponder à instrução presente na fig. C. Uma montagem incorreta pode provocar ferimentos graves.

Utilização

Importante!

Peça ajuda a uma segunda pessoa para subir e descer do artigo para minimizar o risco de queda. Antes de cada utilização verifique sempre se o artigo foi pendurado corretamente.

Subida e descida do artigo sem ajuda de uma segunda pessoa

1. Posicione-se em frente ao artigo perto do centro (fig. D).
2. Equilibre o artigo com uma mão. (fig. E)
3. Sente-se cuidadosamente no artigo enquanto o equilibra com a mão. (fig. F).
4. Deite-se totalmente no artigo. (fig. G).

Almacenamiento, limpieza

El artículo debería cubrirse con una lona si se almacena en el exterior. Tenga cuidado de que exista suficiente circulación de aire y mantenga la lona seca. Si no va a utilizarlo, almacene siempre el artículo seco y limpio y a temperatura ambiente. Limpie solo con un paño de limpieza húmedo y después seque frotándolo.

¡IMPORTANTE! No lo limpie con productos de limpieza agresivos.

Indicaciones para la eliminación

Elimine el artículo y el material de embalaje conforme a la normativa legal local en la actualidad. No deje material de embalaje, como bolsas de plástico, en manos de niños. Guarde el material de embalaje en un lugar inaccesible para éstos.



Deseche los productos y embalajes de manera respetuosa con el medio ambiente.



El código de reciclaje sirve para identificar diversos materiales para reincorporarlos en el ciclo de reciclaje.

El código consta del símbolo de reciclaje, el cual debe reflejar el ciclo de recuperación, y de un número que identifica el material.

Indicaciones relativas a la garantía y la gestión de servicios

El artículo ha sido fabricado con gran esmero y sometido a controles constantes. Para el mismo, DELTA-SPORT HANDELSKONTOR GmbH ofrece a los clientes finales particulares una garantía de tres años a contar desde la fecha de compra (periodo de garantía) con arreglo a las condiciones que se exponen a continuación. La garantía tiene validez únicamente para fallos del material y fabricación. La garantía no cubre las piezas sometidas a un desgaste normal, las cuales se consideran piezas de desgaste (p. ej., pilas) así como tampoco piezas frágiles como, p. ej., interruptores, baterías o piezas fabricadas en vidrio o cristal.

Se excluyen derechos derivados de esta garantía, si se ha realizado un uso incorrecto o abusivo del artículo o que no se encuentre dentro del marco del uso o ámbito de uso previstos o si no se ha observado lo recogido en el manual de instrucciones, a no ser que el cliente final demuestre que existen fallos del material o fabricación no derivados de una de las circunstancias expuestas anteriormente.

Las demandas derivadas de la garantía sólo podrán presentarse dentro del periodo de garantía exhibiendo el comprobante de compra original. Le rogamos, por ello, que conserve el comprobante de compra original. El periodo de garantía no se verá prolongado por ningún tipo de reparación realizada con motivo de la garantía, la garantía legal o como gesto de buena voluntad. Esto se aplica también a las piezas sustituidas o reparadas.

Por favor, dirija sus quejas primero a la línea telefónica del servicio de atención al cliente que se indica a continuación o póngase en contacto con nosotros por correo electrónico. Si el caso está cubierto por la garantía, a nuestra elección, repararemos o cambiaremos gratuitamente el artículo o le restituiremos el precio de compra del mismo. De la garantía no se derivan otros derechos.

Esta garantía no limitará sus derechos legales, especialmente los derechos de garantía frente al vendedor correspondiente.

IAN: 385213_2107

ES Servicio España
Tel.: 900 984 989
E-Mail: deltasport@lidl.es

Hjertelig tillykke!

Du har valgt at købe et kvalitetsprodukt. Lær produktet at kende, inden du bruger det første gang.

 **Det gør du ved at læse nedenstående brugervejledning omhyggeligt.**

Brug kun produktet som beskrevet og til de angivne anvendelsesområder. Opbevar denne brugervejledning et sikkert sted. Udlever også alle dokumenter, hvis produktet videregives til en tredjepart.

Leveringsomfang (afb. A)

- 2 x stang med et borehul (1)
- 4 x stang med fødder (2)
- 1 x stang med to borehuller (3)
- 1 x hængekøje (4)
- 2 x forbindelseskryds (5)
- 2 x krog (6)
- 8 x fingerskrue (7)
- 4 x fodkappe (8)
- 1 x opbevaringstaske (9)
- 4 x gummiring (10)
- 1 x brugervejledning

Tekniske data

Mål: ca. 290 x 120 x 110 cm (L x B x H)

Liggeflade: ca. 200 x 100 cm (L x B)



Maksimal belastning: 100 kg



Fremstillingsdato (måned/år):
01/2022

Tilsigtet brug

Artiklen fungerer som liggeplads for en person op til 100 kg fra 12 år. Artiklen er beregnet til privat brug.

Sikkerhedsoplysninger

Vigtigt: Læs denne brugervejledning omhyggeligt og sørg for at gemme den!

Livsfare!

- Lad aldrig børn være uden opsyn med emballagematerialet. Der er kvælningsfare.

- Advarsel. På grund af åbninger, der kan udgøre potentiel fare for strangulering, er denne artikel ikke egnet til at blive benyttet af børn uden opsyn.
- Advarsel. Ikke egnet til personer under 12 år.

Fare for skader!

- Materialeforandring grundet vejrpåvirkning! Sol, UV-stråling, regn, relativ luftfugtighed og temperatur påvirker materialet. Der er fare for, at artiklen grundet materialeforandring ikke kan overholde de angivne belastninger og dermed udgør en risiko for tilskadekomst. Udsæt ikke artiklen for unødigt lange vejrpåvirkninger.
- Opbevar artiklen utilgængeligt for børn.
- Artiklen er ikke legetøj.
- Brug kun artiklen til det angivne formål.
- Opstilling skal altid foretages af en voksen.
- Sørg for, at artiklen ikke anvendes som gynge, klatrestativ eller gymnastikredskab. Stå ikke på artiklen, stig ikke op med fødderne først, og stik ikke hovedet gennem ophængssnorene.
- Tovværk og stof slides og kan blive skørt. Kontrollér artiklen for beskadigelser eller slid før hver brug. Artiklen må kun bruges i fejlfri tilstand!
- Anvend kun tilbehør og reservedele godkendt af producenten.
- Anvend ikke artiklen over faststampet jord, cement, asfalt eller andre hårde underlag.
- Benyt så vidt muligt kun artiklen på underlag med støddæmpende egenskaber, som tæppe eller græsplæne i det fri, for at minimere risiko for tilskadekomst ved at falde ud af hængekøjen.
- Undersøg altid før anvendelse, om artiklen er hængt korrekt op.
- Sørg for passende frirum på min. 1,5 m til de svingende sider.

Montering

1. Montér hængekøjen som vist i afbildningerne B og C.

Advarsel. Krogenes (6) retning skal svare til anvisningen i afb. C. Forkert montering kan føre til svær tilskadekomst.

Anvendelse

Vigtigt!

Få hjælp af en anden person ved ind- og udstigning for at minimere faren for at falde ud. Undersøg altid før hver brug, at artiklen er hængt rigtigt op.

Ind- og udstigning af artiklen uden hjælp fra en anden person

1. Stå tæt på midten foran artiklen (afb. D).
2. Bring artiklen i balance med den ene hånd. (afb. E)
3. Sæt dig forsigtigt i artiklen, og hold den imens i balance med hånden. (afb. F).
4. Læg dig helt op i artiklen. (afb. G).

Opbevaring, rengøring

Ved opbevaring udenfor ska artiklen være dækket af en presenning. Sørg for, at der er tilstrækkelig luftcirkulation, og hold presenningen tør. Opbevar altid artiklen tør og ren ved stuetemperatur, når den ikke er i brug. Rengør kun med en fugtig klud, og tør af bagefter. VIGTIGT! Må aldrig rengøres med skræppe rengøringsmidler.

Henvisninger vedr. bortskaffelse

Bortskaf artikel og emballage i overensstemmelse med lokalt gældende forskrifter. Embalagematerialer som f.eks. plastposer hører ikke hjemme i børnehænder. Opbevar emballagen utilgængeligt for børn.



Bortskaf produkter og emballage miljørigtigt.



Genbrugskoden anvendes til mærkning af forskellige materialer med henblik på genvinding. Koden består af genbrugssymbolet – som afspejler genvindingskredsløbet – og et nummer, der kendetegner materialet.

Oplysninger om garanti og servicehåndtering

Varen er fremstillet med største omhu og under løbende kontrol. DELTA-SPORT HANDELS-KONTOR GmbH yder private slutkunder tre års garanti på varen fra købsdato (Garantifrist) i henhold til følgende bestemmelser. Garantien gælder kun for materiale- og fremstillingsfejl. Garantien omfatter ikke dele, der er udsat for normal slid og derfor skal betragtes som sliddele (f.eks. batterier) og ikke skrøbelige dele, f.eks. kontakter, genopladelige batterier eller dele, der er fremstillet af glas. Garantien kan ikke gøres gældende, hvis varen er blevet anvendt ukorrekt eller uagtsomt eller til andre formål end det tilsigtede eller i det tilsigtede omfang. Garantien bortfalder ligeledes ved manglende overholdelse af anvisningerne i betjeningsvejledningen. Kunden skal kunne påvise, at der er tale om materiale- eller fremstillingsfejl og ikke fejl som følge af ovenstående omstændigheder. Garantien kan kun gøres gældende i garanti-perioden mod fremvisning af original kvittering. Gem derfor den originale kvittering. Garantiperioden forlænges ikke i tilfælde af reparation i henhold til garantien, den lovpligtige garanti eller pr. kulance. Dette gælder også for udskiftede og reparerede dele.

I tilfælde af klager er det muligt at kontakte nedenstående servicelinje eller kontakte os pr. e-mail. Ved garantisager vil vi efter eget skøn reparere varen uden beregning, ombytte varen eller refundere købsprisen. Der er ingen yderligere rettigheder under garantien. Dine lovmæssige rettigheder, herunder navnlig garantikrav over for sælger, indskrænkes ikke som følge af denne garanti.

IAN: 385213_2107

 Service Danmark
Tel.: 32 710005
E-Mail: deltasport@lidl.dk

DELTA-SPORT HANDELSKONTOR GMBH

Wragekamp 6 • DE-22397 Hamburg
GERMANY



01/2022

Delta-Sport-Nr.: HG-10175

11.26.2021 / PM 2:11

IAN 385213_2107

