



PEPPA PIG WOODEN TRAIN SET

(GB)

PEPPA PIG WOODEN TRAIN SET

Instructions for use

(SE)

TÅGSET I TRÄ „GRETA GRIS“

Bruksanvisning

(LT)

MEDINIS GELEŽINKELIO RINKINYS „KIAULYTĖ PEPA“

Naudojimo instrukcija

(LV)

KOKA ROTĻLIETA: DZELZCEĻA KOMPLEKTS „CUCIŅA PEPA“

Lietošanas norādījumi

(FI)

PUINEN JUNARATA: PIPSA POSSU

Käyttöohje

(PL)

DREWNIANY ZESTAW KOLEJKOWY „ŚWINKA PEPPA“

Instrukcja użytkownika

(EE)

PUIDUST RONGIKOMPLEKT „PÕRSAS PEPPA“

Kasutusjuhend

(DE) (AT) (CH)

HOLZEISENBAHN-SET „PEPPA WUTZ“

Gebrauchsanweisung



IAN 477574_2401



Congratulations!

You have chosen to purchase a high-quality product. Familiarise yourself with the product before using it for the first time.

 **Read the following instructions for use carefully.**

Use the product only as described and only for the given areas of application. Store these instructions for use carefully. When passing the product on to third parties, please also hand over all accompanying documents.

Delivery contents

20 x track section

2 x bridge support, 2-part

6 x vehicle

29 x accessory

1 x overview of assembly variants

1 x instructions for use

Technical data



Date of manufacture (month/year):
06/2024



Delta-Sport Handelskontor GmbH hereby declares that this article complies with the essential requirements and the other relevant provisions.



UK Conformity Assessed
Delta-Sport Handelskontor GmbH hereby declares that this article complies with the essential requirements and the other relevant provisions.

Intended use

This product is a toy for private use and for children aged 2 years and above.



Safety instructions

- Children may play with this product only under adult supervision.
- Warning. Neither the packaging/mounting materials nor the 'SUPER DRY' pouch (desiccant) are a constituent part of the toy and they must be removed before the product is given to children to play with.

- Warning. Desiccant contains calcium chloride (CAS 10043-52-4). Keep out of reach of children.
- Check the product for damage and wear before each use. The product may only be used in good order and condition!
- This product includes small magnets. Swallowing a magnet can lead to serious injury! If a magnet is swallowed see a doctor immediately. This product is manufactured with great care but if damage does happen to occur, take it away from children without delay and dispose of it.

Assembly options

You will find options for assembly in the enclosed overview.

Note: In the case of assembly options with many consecutive curved sections the vehicles could derail!

Clean the rails with a damp cloth before first use!

Storage, cleaning

When not in use, always store the product clean and dry at room temperature.

Only clean the product with a damp cloth and wipe dry afterwards.

Attention: the rails should be cleaned before using them for the first time!

IMPORTANT! Never clean the product with harsh cleaning agents.

Disposal



Dispose of the product and packaging materials in accordance with current local regulations. Store the packaging materials (foil bags, for example) out of the reach of children. For further information about disposal of the product no longer needed, contact your local council. Dispose of the product and the packaging in an environmentally friendly manner.



The Recycling Code distinguishes different materials to be returned for recycling. The Code consists of the recycling symbol for the recycling process and a number that identifies the material.

IAN: 477574_2401

 Service Great Britain
Tel.: 0800 404 7657
E-Mail: deltasport@lidl.co.uk

Notes on the guarantee and service handling

The product was produced with great care and under continuous quality control. DELTA-SPORT HANDELSKONTOR GmbH gives private end customers a three-year guarantee on this product from the date of purchase (guarantee period) in accordance with the following provisions. The guarantee is only valid for material and manufacturing defects. The guarantee does not cover parts that are subject to normal wear and tear and that are thus considered wear parts (e.g. batteries) and it does not cover fragile parts such as switches or parts that are made of glass. Claims under this guarantee are excluded if the product has been used incorrectly, improperly, or contrary to the intended purpose, or if the provisions in the instructions for use were not observed, unless the end customer proves that a material or manufacturing defect exists that was not caused by one of the aforementioned circumstances.

Claims under the guarantee can only be made within the guarantee period by presenting the original sales receipt. Please therefore keep the original sales receipt. The guarantee period is not extended by any repairs carried out under the guarantee, under statutory guarantees, or as a gesture of goodwill. This also applies to replaced and repaired parts.

If you wish to make a claim please first contact the service hotline mentioned below or contact us by e-mail. If there is a guarantee case, then the product will be repaired or replaced free of charge to you or the purchase price will be refunded, depending on our choice. There are no further rights from the guarantee.

Your legal rights, in particular guarantee claims against the respective seller, are not limited by this guarantee.

Onneksi olkoon!

Olet hankkinut korkealaatuisen tuotteen. Tutustu tuotteeseen ennen sen ensimmäistä käyttöönottoa.



Lue seuraavat käyttöohjeet huolellisesti.

Käytä tuotetta vain kuvatulla tavalla ja määritellyllä käyttöalueella. Säilytä hyvin nämä käyttöohjeet myöhempää tarvetta varten. Luovuttaessasi tuotteen kolmannelle osapuolelle, luovuta sen mukana myös kaikki siihen liittyvät asiakirjat.

Pakkaus sisältää

20 x kisko-osa

2 x siltatuki, 2-osainen

6 x ajoneuvo

29 x lisäosa

1 x kokoamisvaihtoehtojen yleiskuvas

1 x käyttöohje

Tekniset tiedot



Valmistuspäivämäärä (kuukausi/vuosi):
06/2024



Delta-Sport Handelskontor GmbH vakuuttaa täten, että tämä tuote on olennaisten vaatimusten ja muiden

asiaa koskevien säännösten mukainen.

Määräystenmukainen käyttö

Tämä tuote on lelu, joka on tarkoitettu yli 2-vuotiaille lapsille yksityiskäyttöön.



Turvallisuusohjeet

- Lapset saavat leikkiä tämän tuotteen kanssa vain aikuisten valvonnassa.
- Varoitus. Mitkään pakkaus- tai kiinnitysmateriaalit ja SUPER DRY -pussi (kuivausaine) eivät kuulu leikkikalun ja ne on turvallisuussyistä poistettava ennen kuin tuote annetaan lapsille leikkimistä varten.
- Varoitus. Kuivausaine sisältää calcium chloride (CAS 10043-52-4). Säilytä lasten ulottumattomissa.

- Tarkista aina ennen tuotteen käyttöä, ettei siinä ole havaittavissa vaurioita tai kulumista. Tuotetta saa käyttää vain moitteettomassa kunnossa!
- Tuote sisältää pieniä magneetteja. Magneettien nielemisestä voi seurata vakavia vammoja! Jos magneetti on nielty, hakeudu välittömästi lääkäriin. Tuote on valmistettu huolellisesti. Mikäli siinä kuitenkin ilmenee vaurioita, poista tuote välittömästi lasten ulottuvilta ja hävitä tuote.

Kokoamisvaihtoehdot

Kokoamisvaihtoehtoja on oheisessa yleiskuvasuksessa.

Ohje: Paljon peräkkäisiä kaarreosia sisältävissä kokoamisvaihtoehtoissa ajoneuvot saattavat pudota raiteiltaan!

Puhdista kiskot ennen ensimmäistä käyttöä kostealla puhdistusliinalla!

Säilytys, puhdistus

Kun tuotetta ei käytetä, säilytä sitä aina kuivana ja puhtaana huoneenlämpötilassa.

Puhdista ainoastaan kostealla puhdistusliinalla ja pyyhi lopuksi kuivaksi. Huomautus: kiskot on puhdistettava ennen ensimmäistä käyttöä! **TÄRKEÄÄ!** Älä koskaan puhdista voimakkailla puhdistusaineilla.

Hävittämistä koskevat ohjeet



Hävitä tuote ja pakkausmateriaalit voimassa olevien paikallisten määräysten mukaisesti. Säilytä pakkausmateriaalia (kuten muovipusseja) lasten ulottumattomissa. Lisätietoa käytöstä poistetun tuotteen hävittämisestä saat omasta kunnastasi. Hävitä tuote ja pakkaus ympäristöystävällisesti.



Kierrätyskoodilla merkitään erilaiset materiaalit uudelleenkäyttöä (kierrätystä) varten. Koodi koostuu uusiokäyttöä kuvaavasta kierrätysmerkistä ja materiaalia merkitsevästä numerosta.

Takuuta ja huoltoprosessia koskevat ohjeet

Tuote on valmistettu huolellisesti jatkuvassa valvonnassa. DELTA-SPORT HANDELSKONTOR GmbH myöntää yksityisille loppuasiakkaille tälle tuotteelle kolmen vuoden takuun ostopäivämäärästä lähtien (takuu-aika) seuraavien ehtojen mukaisesti. Takuu koskee vain materiaali- ja valmistusvirheitä. Takuu ei koske kuluviksi osiksi luettavia, normaalisti kuluvia osia (esim. paristot) eikä särkyviä osia, kuten kytkimiä tai lasista valmistettuja osia.

Tähän takuuseen liittyviä vaatimuksia ei voi esittää, jos tuotetta on käytetty epäasianmukaisesti tai väärin, määrättyjen ehtojen tai ilmoitetun käyttömäärän vastaisesti tai käyttöohjeessa annettuja ohjeita ei ole noudatettu, ellei loppuasiakas pysty todistamaan, että kyseessä on materiaali- tai valmistusvirhe, joka ei johdu edellä mainituista olosuhteista.

Takuuseen liittyvät vaatimukset voidaan täyttää vain takuu-aikana esittämällä alkuperäisen kassakuitin. Säilytä siksi alkuperäinen kassakuitti. Takuu-aika ei pitene takuuseen, lainmukaiseen takuuseen tai harkintatakuuseen liittyvien korjausten myötä. Tämä koskee myös vaihdettuja ja korjattuja osia.

Mahdollisissa reklamaatiotilanteissa soita alla olevaan palvelunumeroon tai ota yhteyttä sähköpostitse. Mikäli takuehdot täyttyvät, korjaamme tai vaihdamme tuotteen maksutta tai hyvitämme ostohinnan – oman valintamme mukaan. Muita takuuseen liittyviä oikeuksia ei ole.

Tämä takuu ei vaikuta lainmukaisiin oikeuksiisi, erityisesti lakiin perustuviin takuuoikeuksiisi kyseistä myyjää vastaan.

IAN: 477574_2401

 Huolto Suomi

Tel.: 010309 3582

E-Mail: deltasport@lidl.fi

Grattis!

Du har köpt en högkvalitativ produkt. Bekanta dig med produkten innan du använder den för första gången.



Läs den medföljande bruksanvisningen.

Använd produkten endast enligt beskrivningen och för de angivna användningsområdena. Förvara bruksanvisningen på en säker plats. Lämna över alla dokument när du överlämnar produkten till tredje part.

Leveransomfattning

20 x rälsdel

2 x brostöd, 2 delar

6 x fordon

29 x tillbehör

1 x översikt monteringsalternativ

1 x bruksanvisning

Tekniska data



Tillverkningsdatum (månad/år):
06/2024



Delta-Sport Handelskontor GmbH försäkras härmed att denna artikel uppfyller de väsentliga kraven och övriga relevanta bestämmelser.

Ändamålsenlig användning

Denna produkt är en leksak för barn från 2 år och är endast avsedd för privat bruk.



Säkerhetsanvisningar

- Barn får endast leka med produkten under vuxens uppsikt.
- Varning. Förpacknings- och fästmaterial samt SUPER DRY-paketet (torkmedel) ingår inte i själva leksaken och ska av säkerhetsskäl avlägsnas innan barn får börja leka med den.
- Varning. Torkmedlet innehåller calcium kloride (CAS 10043-52-4). Förvaras oåtkomligt för barn.

- Kontrollera produkten innan första användning med avseende på skador och slitage. Produkten får endast användas i felfritt skick!
- Denna produkt innehåller små magneter. Om magneterna sväljs kan det leda till allvarliga skador! Om en magnet sväljs, kontakta läkare omedelbart. Produkten tillverkas med största noggrannhet. Om skador ändå skulle uppstå, ta produkten från barnen och kassera den.

Alternativa konstruktioner

Alternativa konstruktioner hittar du i medföljande översikt.

Observera: Vid alternativa konstruktioner där du placerar flera kurvor efter varandra, kan fordonen eventuellt spåra ur!
Före första användningstillfället – rengör rälsen med en fuktad trasa!

Förvaring, rengöring

Förvara produkten i rumstemperatur på en torr och ren plats när den inte används.

Rengör endast med en fuktig trasa och torka därefter torr.

Observera: skenorna ska rengöras innan första användning!

VIKTIGT! Rengör aldrig med starka rengöringsmedel.

Anvisningar för avfallshantering



Avfallshandtera produkten och förpackningen enligt gällande föreskrifter.

Förvara förpackningsmaterial (som t.ex. plastpåsar) otillgängligt för barn.

Kontakta din kommun för mer information om avfallshantering av förbrukade produkter.

Avfallshandtera produkten och dess förpackning på ett miljövänligt sätt.



Återvinningskoden visar hur de olika materialen ska återvinnas. Koden består av återvinningsymbolen, som står för ett kretslopp, och ett nummer, som kännetecknar materialet.

Information om garanti och servicehantering

Produkten har tillverkats med största noggrannhet och under kontinuerliga kontroller. DELTA-SPORT HANDELSKONTOR GmbH ger privatkunder tre års garanti från inköpsdatum (garantifrist) på denna produkt enligt nedanstående villkor. Garantin gäller endast material- och tillverkningsfel. Garantin omfattar inte delar som utsätts för normalt slitage och därför anses vara sliddelar (t.ex. batterier), samt ömtåliga delar som brytare eller delar som är tillverkade i glas.

Anspråk på denna garanti kan inte göras om produkten använts på ett felaktigt sätt, missbrukats eller använts i strid med ändamålsenlig användning. Anspråk kan heller inte göras om tillverkarens anvisningar inte har beaktats eller om produkten uppvisar skador som tyder på felaktig användning, eller underlåtelse att beakta tillverkarens anvisningar. Undantag är material- eller bearbetningsfel som inte beror på ovanstående orsaker och som kan bevisas av kunden.

Anspråk på garantin kan endast göras inom garanti tiden och mot uppvisande av kvitto. Spara därför originalkvittot. Garanti tiden kan inte förlängas på grund av eventuella reparationer, lagstadgad garanti eller ex gratia. Detta gäller även för utbytta och reparerade delar.

Vid ärenden kontakta oss via nedanstående servicetelefon eller via e-post. Om ett garantifall föreligger kommer vi – efter egen bedömning – att reparera, byta ut eller ersätta din produkt kostnadsfritt. Inga ytterligare rättigheter föreligger i samband med garantin.

Dina juridiska rättigheter, i synnerhet garantianspråk gentemot återförsäljaren, påverkas inte av denna garanti.

IAN: 477574_2401

SE Service Sverige
Tel.: 0770 930 739
E-Mail: deltasport@lidl.se

FI Service Suomi
Tel.: 010309 3582
E-Mail: deltasport@lidl.fi

Gratulujemy!

Decydując się na ten produkt, otrzymują Państwo towar wysokiej jakości. Należy zapoznać się z produktem przed jego pierwszym użyciem.



Należy uważnie przeczytać następującą instrukcję użytkowania.

Produkt ten należy użytkować wyłącznie w opisany sposób oraz zgodnie ze wskazanym przeznaczeniem. Niniejszą instrukcję użytkowania należy przechowywać w bezpiecznym miejscu. Przekazując produkt innej osobie, należy upewnić się, że otrzyma ona także całą dokumentację dotyczącą produktu.

Zakres dostawy

20 x odcinek szyn

2 x wspornik mostu, 2-częściowa

6 x pojazd

29 x akcesoria

1 x przegląd wariantów montażu

1 x instrukcja użytkowania

Dane techniczne



Data produkcji (miesiąc/rok):
06/2024



Delta-Sport Handelskontor GmbH niniejszym oświadcza, że niniejszy artykuł jest zgodny z zasadniczymi wymaganiami i innymi stosownymi przepisami.

Zastosowanie zgodne z przeznaczeniem

Ten produkt jest zabawką dla dzieci od 2. roku życia i jest przeznaczony do użytku prywatnego.



Wskazówki dotyczące bezpieczeństwa

- Dzieci mogą bawić się artykułem tylko pod nadzorem osób dorosłych.
- Ostrzeżenie. Opakowanie/wszystkie materiały mocujące oraz woreczek „SUPER DRY” (pochłaniacz wilgoci) nie są częścią zabawki i ze względów bezpieczeństwa muszą być usunięte, zanim artykuł będzie przekazany dzieciom do zabawy.

- Ostrzeżenie. Pochłaniacz wilgoci zawiera calcium chloride (CAS 10043-52-4). Chronić przed dziećmi.
- Należy sprawdzić artykuł przed każdym użyciem pod względem uszkodzeń i zużycia. Artykuł może być używany tylko w nienagannym stanie!
- Ten artykuł zawiera niewielkie magnesy. Połknięcie magnesów może spowodować poważne obrażenia! W przypadku połknięcia magnesu należy natychmiast skontaktować się z lekarzem. Artykuł wyprodukowano z zachowaniem należytej staranności. Gdyby jednak doszło do wystąpienia uszkodzeń, artykuł należy niezwłocznie odebrać dziecku i poddać go utylizacji.

Warianty konstrukcji

Warianty konstrukcji znajdują Państwo w załączonym przeglądzie.

Wskazówka: W przypadku wariantów konstrukcji z wieloma zakrętami następującymi po sobie pojazdy mogą się wykołocić!

Przed pierwszym użyciem należy wyczyścić szyny wilgotną ściereczką!

Przechowywanie, czyszczenie

Podczas nieużywania należy zawsze przechowywać produkt w suchym i czystym miejscu, w temperaturze pokojowej.

Czyścić wyłącznie przy użyciu wilgotnej ściereczki, następnie wytrzeć do sucha.

Uwaga: przed pierwszym użyciem szyny należy preczyścić!

WAŻNE! Nie czyścić przy użyciu ostrych środków czyszczących.

Uwagi odnośnie recyklingu



Artykuł i materiały opakowaniowe należy usunąć zgodnie z aktualnie obowiązującymi miejscowymi przepisami. Materiały opakowaniowe (np. worki foliowe) należy przechowywać w miejscu niedostępnym dla dzieci. Szczegółowe informacje na temat sposobów usuwania zużytego artykułu można uzyskać u władz gminnych i miejskich. Artykuł oraz opakowanie należy usunąć w sposób przyjazny dla środowiska.



Kod recyklingu służy do oznaczenia różnych materiałów nadających się do ponownego przetworzenia (recyklingu).

Kod taki składa się z symbolu recyklingu odzwierciedlającego obieg materiałów do ponownego przetworzenia, a także z numeru, który jest oznaczeniem materiału.

Wskazówki dotyczące gwarancji i obsługi serwisowej

Artykuł został wyprodukowany z najwyższą starannością i pod stałą kontrolą. DELTA-SPORT HANDELSKONTOR GmbH przyznaje klientowi końcowemu na niniejszy artykuł trzy lata gwarancji od daty zakupu (okres gwarancyjny) z zastrzeżeniem poniższych postanowień. Gwarancja dotyczy wyłącznie wad materiałowych i wad wykonania. Gwarancja nie obejmuje części, które podlegają normalnemu zużyciu i z tego względu należy je traktować jako części zużywalne (np. baterie) i nie obejmuje części kruchych takich jak przetłączniki ani części wykonanych ze szkła.

Wyklucza się roszczenia z tytułu niniejszej gwarancji w przypadku użycia artykułu w sposób niewłaściwy lub sprzeczny z jego przeznaczeniem lub w sposób wykraczający poza przewidziane przeznaczenie lub poza przewidziany zakres użytkowania lub jeśli wytyczne zawarte w instrukcji obsługi nie były przestrzegane, chyba że klient końcowy udowodni istnienie wady materiałowej lub wady wykonania, która nie wynika z podanych wyżej przyczyn.

Roszczenia z tytułu gwarancji można zgłaszać wyłącznie w okresie gwarancyjnym za okazaniem oryginalnego dowodu zakupu. Prosimy zatem zachować oryginalny dowód zakupu!

W przypadku jakichkolwiek reklamacji prosimy skontaktować się z nami najpierw za pośrednictwem podanej poniżej infolinii serwisowej lub drogą e-mailową. W przypadku objętym gwarancją artykuł zostanie – według naszego uznania – bezpłatnie naprawiony, wymieniony lub nastąpi zwrot ceny zakupu. Z gwarancji nie wynikają żadne inne prawa.

Niniejsza gwarancja nie ogranicza Państwa ustawowych praw, w szczególności roszczeń gwarancyjnych wobec danego sprzedawcy. W przypadku wymiany części lub całego artykułu okres gwarancji przedłuża się o trzy lata zgodnie z art. 581 § 1 kodeksu cywilnego. Po upływie czasu gwarancji powstałe naprawy są płatne.

IAN: 477574_2401

 Serwis Polska
Tel.: 22 397 4996
E-Mail: deltasport@lidl.pl

Sveikiname!

Įsigijote aukštos kokybės gaminį. Prieš pirmą kartą naudodami, susipažinkite su gaminiu.



Atidžiai perskaitykite pateiktą naudojimo instrukciją.

Gaminį naudokite tik taip, kaip aprašyta, ir tik nurodytu tikslu. Išsaugokite šią naudojimo instrukciją. Perduodami gaminį, nepamirškite perduoti trečiajai šaliai ir visų su juo susijusių dokumentų.

Tiekiamo komplekto apimtis

20 x bėgis

2 x tilto kolona, 2 dalių

6 x transporto priemonė

29 x priedas

1 x antstatų modelių apžvalga

1 x naudojimo instrukcija

Techniniai duomenys



Pagamavimo data (mėnuo/metai):

06/2024



“Delta-Sport Handelskontor GmbH”

pareiškia, kad šis gaminys atitinka esminius reikalavimus ir kitas susijusias nuostatas.

Tinkamas naudojimas

Šis gaminys yra žaislas, skirtas privačiai naudoti vaikams nuo 2 metų.



Saugos nuorodos

- Su gaminiu vaikai gali žaisti tik prižiūrimi suaugusiųjų.
- Įspėjimas. Visos pakuotės ir tvirtinimo medžiagos bei „SUPER DRY“ krepšelis (sausiklis) nėra šio žaislo dalis ir dėl saugos, prieš perduodant žaislą žaisti vaikams, turi būti pašalintos.
- Įspėjimas. Sausiklio sudėtyje yra calcium chloride (CAS 10043-52-4). Laikyti vaikams neprieinamoje vietoje.
- Kiekvieną kartą prieš naudodami gaminį, patikrinkite, ar jis nepažeistas ir nenusidėvėjęs. Naudokite tik neprikaištingos būklės gaminį!

- Į gaminio sudėtį įeina mažų magnetų. Prarijus magnetą, gali kilti sunkių sužalojimų! Prarijus magnetą, būtina skubiai kreiptis į gydytoją.

Gaminys pagamintas itin kruopščiai, tačiau jei vis dėlto atsirastų pažeidimų, gaminį paimkite iš vaikų ir išmeskite.

Surinkimo variantai

Surinkimo variantai pateikiami pridėtoje apžvalgoje.

Nurodymas. Paeilui įrengus daug posūkių, transporto priemonės gali nuvirsti nuo bėgių! Prieš naudodami pirmą kartą, bėgius nuvalykite drėgna šluoste!

Laikymas, valymas

Kai gaminio nenaudojate, laikykite sausą ir švarų kambario temperatūroje.

Valykite tik drėgna valymo šluoste, o po to nušluostykite sausai.

Dėmesio. Prieš pirmąjį naudojimą nuvalykite bėgius!

SVARBU! Niekada nevalykite šiurkščiomis valymo priemonėmis.

Išmetimo nurodymai



Gaminio ir pakuotės atliekas tvarkykite laikydamiesi galiojančių vietos taisyklių.

Pakuotės medžiagas (pvz., plastikinius maišelius) laikykite vaikams nepasiekiamoje vietoje. Daugiau informacijos apie panaudotų gaminių atliekų tvarkymą teiraukitės savo savivaldybės arba miesto administracijos įstaigose. Gaminio ir pakuotės atliekas sutvarkykite tausodami aplinką.



Perdirbimo kodas skirtas įvairioms medžiagoms ženklinti ir grąžinti pakartotiniam naudojimui (perdirbimui). Kodą sudaro perdirbimo simbolis, reiškiantis pakartotinį naudojimą, ir numeris, žymintis medžiagą.

Pastabos dėl garantijos ir aptarnavimo

Gaminys pagamintas kruopščiai, vykdant nuolatinę kontrolę. Privatiems galutiniams klientams „DELTA-SPORT HANDELSKONTOR GmbH“ šiam gaminui suteikia trejų metų garantiją nuo pirkimo datos (garantinis laikotarpis) pagal toliau nurodytas sąlygas. Garantija taikoma tik medžiagoms ir apdirbimui. Garantija netaikoma toms dalims, kurios įprastai dėvėsi ir yra laikomos nusidėvinčiomis dalimis (pvz., baterijoms), taip pat dužioms dalimis, pvz., jungikliams ar iš stiklo pagamintoms dalims.

Teisė pasinaudoti šia garantija negalioja, jei gaminys buvo naudojamas netinkamai ar neteisingai, ne pagal numatytą paskirtį arba jei nesilaikoma naudojimo instrukcijos nurodymų, išskyrus tuos atvejus, kai galutinis klientas įrodo, kad buvo medžiagų arba apdirbimo klaida, kilusi ne dėl minėtų aplinkybių.

Teise į garantiją galima pasinaudoti tik garantiniu laikotarpiu, pateikus originalų kasos kvitą. Todėl saugokite originalų kasos kvitą. Atlikus bet kokį remontą, grindžiamą įmonės garantija, įstatymuose numatyta garantija ar gamintojo gera valia, garantinis laikotarpis nėra pratęsiamas. Ši nuostata taip pat taikoma pakeistoms ir suremontuotoms dalims.

Kilus nusiskundimų, pirmiausiai kreipkitės toliau nurodytu techninės pagalbos telefono numeriu arba susisiekite su mumis elektroniniu paštu. Jei taikoma garantija, mes Jums nemokamai gaminį pataisysime ar pakeisime arba grąžinsime pinigų, sumokėtus už gaminį (savo nuožiūra). Jokių kitų teisių garantija nesuteikia.

Ši garantija neriboja Jūsų teisių, numatytų įstatymuose, ypač garantinių teisių pardavėjo atžvilgiu.

IAN: 477574_2401

LT Aptarnavimas Lietuvoje
Tel.: 8 800 33144
E-Mail: deltasport@lidl.lt

Soovime õnne!

Olete otsustanud kvaliteetse toote kasuks. Enne esmakordset kasutamist tutvuge tootega.

Selleks lugege tähelepanelikult järgmist kasutusjuhendit.

Kasutage toodet ainult toodud kirjelduste kohaselt ja ainult ettenähtud kasutusvaldkondades. Hoidke seda kasutusjuhendit kindlas kohas. Toote edasiandmisel andke üle ka kõik tootedokumendid.

Tarnekomplekt

20 x rööpatükk

2 x silla toed, 2-osaline

6 x sõiduk

29 x lisa

1 x ülesehitusvariantide ülevaade

1 x kasutusjuhend

Tehnilised andmed



Valmistamiskuupäev (kuu/aasta):
06/2024



Delta-Sport Handelskontor GmbH
kinnitab käesolevaga, et käesolev
toode vastab olulistele nõuetele ja

muudele asjakohastele sätetele.

Sihotstarbeline kasutamine

See toode on mänguasi 2-aastastele ja vanematele lastele isiklikuks kasutamiseks.

Ohutusjuhised

- Lapsed tohivad tootega mängida ainult täiskasvanu järelevalve all.
- Hoiatus. Mitte ükski pakke-/kinnitusmaterjal ega ka „SUPER DRY“-kott (kuivatusaine) pole mänguasja koostisosa ja need tuleb ohutuse tagamiseks eemaldada, enne kui annate toote edasi lapsele mängimiseks.
- Hoiatus. Kuivatusaine sisaldab calcium chloride (CAS 10043-52-4). Hoida lastele kättesaamatus kohas.
- Kontrollige tooteartiklit enne kasutamist kahjustuste või kulumise suhtes. Tooteartiklit tohib kasutada ainult laitmatus seisukorras!

- See tooteartikkel sisaldab väikseid magneteid. Allaneelatud magnetid võivad põhjustada raskekujulisi vigastusi! Kui magnet on alla neelatud, pöörduge kohe arsti poole. Tooteartikkel on valmistatud suurima hoolikusega; kui siiski peaks esinema kahjustusi, siis eemaldage tooteartikkel viivitamatult laste käest ja visake see ära.

Ülesehitamise variandid

Ülesehitamise variandid leiate juurdelisatud ülevaatest.

Märkus. Ülesehitamise variantide puhul, kus on järjest mitu kurvitükki, võivad sõidukid maha veereda!

Puhastada rööpaid enne esmast kasutamist niiske puhastuslapiga!

Hoidmine ja puhastamine

Hoidke toodet, kui te seda ei kasuta, alati kuivas ja puhtas kohas ruumitemperatuuril.

Puhastage üksnes niiske lapiga ja pühkige kuivaks.

Hoiatus: rööpaid tuleb puhastada enne esmast kasutust!

TÄHTIS! Ärge puhastage tugevatoimeliste puhastusvahenditega.

Jäätmekäitlusjuhised



Utiliseerige tooteartikkel ja pakkematerjalid vastavalt ajakohastele kohalikele eeskirjadele. Hoidke pakkematerjali (nt kilekotte) lastele kättesaamatus kohas.

Kasutuskõlbmatu tooteartikli utiliseerimise kohta saate lisainformatsiooni oma valla- või linnavalitsusest. Utiliseerige tooteartikkel ja pakend keskkonnasäästlikult.



Taaskasutuskoodi kasutatakse ringlussevõtu tsüklis olevate erinevate materjalide identifitseerimiseks (taaskasutamine).

Kood koosneb ringlussevõtu tsükli taaskasutussümbolist ja materjali identifitseerivast numbrist.

Juhised garantii ja teeninduskulu kohta

Toode on toodetud väga hoolikalt ja pideva kontrolli all. DELTA-SPORT HANDELSKONTOR GmbH annab eraisikutest lõpptarbijatele selle kauba ostmisel kolmeaastase garantii alates ostukuupäevast (garantiiperiood) vastavalt järgmistele sätetele. Garantii kehtib ainult materjali- ja töötlemisvigade korral. Garantii ei laiene osadele, mis on tavapäraselt kulunud, ja seetõttu tuleb neid käsitleda kulumisdetailidena (nt patareid), ega kergesti purunevatele osadele, nagu lülitid või klaasist osad.

Garantiinõuded on välistatud, kui toodet on kasutatud mitte ettenähtud otstarbel, valesi või mitte ettenähtud nõuete raames või kasutusolukorras või kui kasutusjuhendis toodud andmeid ei ole järgitud, kui just lõppklient ei suuda tõestada, et esinevad materjali- või töötlemisvead, mis ei põhine eelnimetatud tingimustel.

Garantiinõudeid saab garantiiaja jooksul esitada alles pärast originaalkviitungi esitamist.

Seetõttu palun hoidke originaalkviitung alles. Garantiid ei pikendata garantii, seadusliku garantii või hea tahte põhjal tehtud remonditööde järgi. See kehtib ka asendatud ja parandatud osade kohta.

Kui teil on kaebusi, võtke ühendust allpool toodud infotelefoni või e-posti teel. Garantiinõude korral parandame - omal valikul - toote teile tasuta, asendame selle või maksame tagasi ostuhinna. Muid õigusi garantiist ei tulene.

See garantii ei piira teie seadusjärgseid õigusi, eriti garantiinõudeid vastava müüja vastu.

IAN: 477574_2401

 Teenindus Eesti

Tel.: 8000049109

E-post: deltasport@lidl.ee

Apsveicam!

Jūs izvēlējāties iegādāties augstas kvalitātes precī. Pirms sākat lietot precī, apgūstiet to.



Šajā nolūkā rūpīgi izlasiet tālāk iekļauto lietošanas norādījumus.

Lietojiet precī tikai atbilstoši aprakstītajam lietojumam un tikai norādītajiem lietošanas mērķiem. Saudzīgi glabājiet šo lietošanas norādījumus. Nododot precī trešajām personām, pievienojiet tai visus dokumentus.

Piegādes komplekts

20 x sliežu posms

2 x tilta balsts, 2 detaļas

6 x transportlīdzeklis

29 x piederumi

1 x uzstādīšanas variantu pārskats

1 x lietošanas norādījumi

Tehniskie dati



Izgatavošanas datums (mēnesis/gads):
06/2024



Delta-Sport Handelskontor GmbH ar šo paziņo, ka šis izstrādājums atbilst pamatprasībām un citiem attiecīgajiem noteikumiem.

Noteikumiem atbilstoša lietošana

Šis izstrādājums ir privātai lietošanai paredzēta rotaļlieta bērniem no 2 gadu vecuma.

Drošības norādījumi

- Bērni ar izstrādājumu drīkst rotaļāties tikai pieaugušo uzraudzībā.
- Brīdinājums. Iepakojuma un stiprinājuma materiāli un „SUPER DRY” maisiņš (desikants) nav rotaļlietas sastāvdaļa, tādēļ drošības apsvērumu dēļ tie jānoņem, pirms izstrādājums tiek nodots bērniem rotaļām.
- Brīdinājums. Desikants satur calcium chloride (CAS 10043-52-4). Sargāt no bērniem.

- Ikreiz pirms lietošanas pārbaudiet, vai precei nav bojājumu vai nolietojuma pazīmju. Precī drīkst lietot tikai tad, ja tā ir nevainojamā stāvoklī!
- Šī prece satur mazus magnētus. Norīti magnēti var radīt nopietnus ievainojumus! Ja ir norīts magnēts, nekavējoties uzmeklējiet ārstu. Prece tiek izgatavota ļoti rūpīgi, tomēr, ja rodas bojājumi, neļaujiet bērniem ar to vairs rotaļāties un nekavējoties utilizējiet.

Uzstādīšanas varianti

Uzstādīšanas variantus skatiet pievienotajā pārskatā.

Norādījums: Izveidojot variantus ar vairākiem likumiem, kas seko viens aiz otra, transportlīdzekļi var noskriet no sliedēm!

Slīdes pirms pirmās lietošanas reizes notīriet ar mitru lupatiņu!

Uzglabāšana, tīrīšana

Kad izstrādājums netiek lietots, vienmēr glabājiet to sausā un tīrā stāvoklī istabas temperatūrā. Tīriet tikai ar samitrinātu lupatiņu un pēc tam noslaukiet sausu.

Brīdinājums: Slīdes pirms pirmās lietošanas reizes jānoīrina!

SVARĪGI! Nedrīkst tīrīt ar asiem tīrīšanas līdzekļiem.

Norādes par likvidēšanu



Utilizējiet izstrādājumu un iepakojuma materiālus atbilstoši spēkā esošajiem, vietējiem noteikumiem. Iepakojuma materiālus (piem., plastikāta maisiņus) uzglabājiet bērniem nepieejamā vietā. Papildu informāciju par nokalpojotāju izstrādājuma utilizāciju vaicājiet savā pašvaldībā. Utilizējiet izstrādājumu un iepakojumu videi draudzīgā veidā.



Otrreizējās pārstrādes kods paredzēts dažādu materiālu atgriešanai otrreizējās pārstrādes ciklā (reciklēšana). Kods sastāv no reciklēšanas simbola, kas apzīmē otrreizējās pārstrādes ciklu, un no numura, kas apzīmē materiālu.

Norādes par garantiju un servisa pakalpojumiem

Izstrādājums ir izgatavots ar lielu rūpību, veicot tā pastāvīgu kontroli. DELTA-SPORT HANDELS-KONTOR GmbH privātiem gala klientiem šim izstrādājumam dod trīs gadu garantiju kopš iegādes datuma (garantijas termiņš), ievērojot turpmākos noteikumus. Garantija attiecas tikai uz materiālu un apstrādes kļūdām. Garantija neattiecas uz detaļām, kas pakļautas normālam nolietojumam un tādēļ uzskatāmas par dilstošām detaļām (piem., baterijas), kā arī tā neattiecas uz plīstošām detaļām, piem., slēdžiem, vai no stikla izgatavotām detaļām.

Garantijas prasības ir izslēgtas, ja izstrādājums ir izmantots nepareizi, ļaunprātīgi vai neatbilstoši paredzētajiem noteikumiem vai paredzētajam pielietojumam vai nav ievērotas lietošanas instrukcijā dotās norādes, ja vien gala klients nepierāda, ka ir radusies materiāla vai apstrādes kļūda, kuras iemesls nav kāds no iepriekš minētajiem apstākļiem.

Garantijas prasības var izvirzīt tikai garantijas termiņā, uzrādot pirkuma čeka oriģinālu. Tādēļ saglabājiet pirkuma čeka oriģinālu. Jebkādi remontdarbi, kas veikti garantijas, likumdošanā paredzētās garantijas vai godīgas komercprakses ietvaros, nepagarina garantijas termiņu. Tas attiecas arī uz nomainītām un labotām detaļām. Iebildumu gadījumā vispirms, lūdzu, zvaniet uz zemāk norādīto servisa tālruni vai sazinieties ar mums pa e-pastu. Ja iestājas garantijas gadījums, mēs izstrādājumu – pēc saviem ieskatiem – bez maksas salabojam, nomainām vai atlīdzinām pirkuma cenu. Citas garantijas tiesības nepastāv. Šī garantija neierobežo jūsu tiesības, kas paredzētas likumdošanā, it īpaši tiesības uz garantiju attiecībā pret attiecīgo pārdevēju.

IAN: 477574_2401

 Serviss Latvija
Tel.: 8000 5808
Epasts: deltasport@lidl.lv

Herzlichen Glückwunsch!

Mit Ihrem Kauf haben Sie sich für einen hochwertigen Artikel entschieden. Machen Sie sich vor der ersten Verwendung mit dem Artikel vertraut.



Lesen Sie hierzu aufmerksam die nachfolgende Gebrauchsanweisung.

Benutzen Sie den Artikel nur wie beschrieben und für die angegebenen Einsatzbereiche. Bewahren Sie diese Gebrauchsanweisung gut auf. Händigen Sie alle Unterlagen bei Weitergabe des Artikels an Dritte ebenfalls mit aus.

Lieferumfang

20 x Schienenelement

2 x Brückenpfeiler, 2-tlg.

6 x Fahrzeug

29 x Zubehör

1 x Übersicht Aufbauvarianten

1 x Gebrauchsanweisung

Technische Daten



Herstellungsdatum (Monat/Jahr):
06/2024



Hiermit erklärt Delta-Sport Handelskontor GmbH, dass dieser Artikel mit den grundlegenden Anforderungen und den übrigen einschlägigen Bestimmungen übereinstimmt.

Bestimmungsgemäße Verwendung

Dieser Artikel ist ein Spielzeug für Kinder ab 2 Jahren für den privaten Gebrauch.



Sicherheitshinweise

- Kinder dürfen nur unter Aufsicht von Erwachsenen mit dem Artikel spielen.
- Achtung. Alle Verpackungs-/Befestigungsmaterialien und der „SUPER DRY“-Beutel (Trockenmittel) sind nicht Bestandteil des Spielzeugs und müssen aus Sicherheitsgründen entfernt werden, bevor der Artikel Kindern zum Spielen übergeben wird.

- Achtung. Trockenmittel enthält calcium chloride (CAS 10043-52-4). Darf nicht in die Hände von Kindern gelangen.
- Prüfen Sie den Artikel vor jedem Gebrauch auf Beschädigungen oder Abnutzungen. Der Artikel darf nur in einwandfreiem Zustand verwendet werden!
- Dieser Artikel enthält kleine Magnete. Verschluckte Magnete können schwerwiegende Verletzungen herbeiführen! Sollte ein Magnet verschluckt werden, suchen Sie sofort einen Arzt auf. Der Artikel wird unter größter Sorgfalt hergestellt, sollte es dennoch vorkommen, dass Beschädigungen auftreten, entfernen Sie den Artikel unverzüglich von Kindern und entsorgen Sie ihn.

Aufbauvarianten

Aufbauvarianten finden Sie in der beiliegenden Übersicht.

Hinweis: Bei Aufbauvarianten mit vielen aufeinanderfolgenden Kurventeilen können die Fahrzeuge eventuell entgleisen!

Die Schienen vor dem ersten Gebrauch mit einem feuchten Reinigungstuch reinigen!

Lagerung, Reinigung

Lagern Sie den Artikel bei Nichtbenutzung immer trocken und sauber bei Raumtemperatur. Nur mit einem feuchten Reinigungstuch reinigen und anschließend trockenwischen.

Achtung: Die Schienen sollten vor dem ersten Gebrauch gereinigt werden!

WICHTIG! Nie mit scharfen Reinigungsmitteln reinigen.

Hinweise zur Entsorgung



Entsorgen Sie den Artikel und die Verpackungsmaterialien entsprechend den aktuellen örtlichen Vorschriften.

Bewahren Sie Verpackungsmaterialien (wie z. B. Folienbeutel) für Kinder unerreichbar auf. Weitere Informationen zur Entsorgung des ausgedienten Artikels erhalten Sie bei Ihrer Gemeinde- oder Stadtverwaltung. Entsorgen Sie den Artikel und die Verpackung umweltschonend.



Der Recycling-Code dient der Kennzeichnung verschiedener Materialien zur Rückführung in den Wiederverwertungskreislauf (Recycling). Der Code besteht aus einem Recyclingsymbol für den Verwertungskreislauf und einer Nummer, die das Material kennzeichnet.

Hinweise zur Garantie und Serviceabwicklung

Der Artikel wurde mit großer Sorgfalt und unter ständiger Kontrolle produziert. DELTA-SPORT HANDELSKONTOR GmbH räumt privaten Endkunden auf diesen Artikel drei Jahre Garantie ab Kaufdatum (Garantiefrist) nach Maßgabe der folgenden Bestimmungen ein. Die Garantie gilt nur für Material- und Verarbeitungsfehler. Die Garantie erstreckt sich nicht auf Teile, die der normalen Abnutzung unterliegen und deshalb als Verschleißteile anzusehen sind (z. B. Batterien) sowie nicht auf zerbrechliche Teile wie Schalter oder Teile, die aus Glas gefertigt sind. Ansprüche aus dieser Garantie sind ausgeschlossen, wenn der Artikel unsachgemäß oder missbräuchlich oder nicht im Rahmen der vorgesehenen Bestimmung oder des vorgesehenen Nutzungsumfangs verwendet wurde oder Vorgaben in der Anleitung/Anweisung nicht beachtet wurden, es sei denn, der Endkunde weist nach, dass ein Material- oder Verarbeitungsfehler vorliegt, der nicht auf einem der vorgenannten Umstände beruht.

Ansprüche aus der Garantie können nur innerhalb der Garantiefrist unter Vorlage des Originalkassenbelegs geltend gemacht werden. Bitte bewahren Sie deshalb den Originalkassenbeleg auf. Die Garantiefrist wird durch etwaige Reparaturen aufgrund der Garantie, gesetzlicher Gewährleistung oder Kulanz nicht verlängert. Dies gilt auch für ersetzte und reparierte Teile. Bitte wenden Sie sich bei Beanstandungen zunächst an die untenstehende Service-Hotline oder setzen Sie sich per E-Mail mit uns in Verbindung. Liegt ein Garantiefall vor, wird der Artikel von uns – nach unserer Wahl – für Sie kostenlos repariert, ersetzt oder der Kaufpreis erstattet. Weitere Rechte aus der Garantie bestehen nicht.

Ihre gesetzlichen Rechte, insbesondere Gewährleistungsansprüche gegenüber dem jeweiligen Verkäufer, werden durch diese Garantie nicht eingeschränkt.

IAN: 477574_2401

(DE) Kundenservice Deutschland
Tel.: 0800 5435 111
E-Mail: deltasport@idl.de

(AT) Service Österreich
Tel.: 0800 447744
E-Mail: deltasport@idl.at

(CH) Service Schweiz
Tel.: 0800 56 44 33
E-Mail: deltasport@idl.ch

MANUFACTURED UNDER LICENSE BY
OWIM GmbH & Co. KG, Stiftsbergstraße 1,
74167 Neckarsulm, GERMANY

Distributor:
DELTA-SPORT HANDELSKONTOR GMBH,
Wragekamp 6, 22397 Hamburg, GERMANY



06/2024

Delta-Sport-Nr.: HB-14873

06.25.2024 / PM 1:49

IAN 477574_2401

3 A small icon consisting of two perpendicular lines forming an L-shape, typically used to denote a corner or a specific page layout.

1

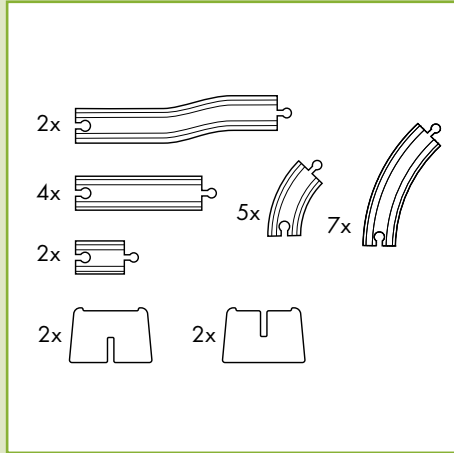
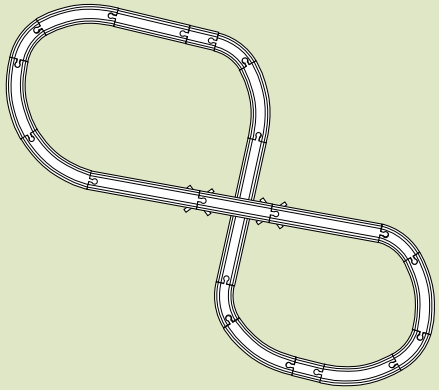
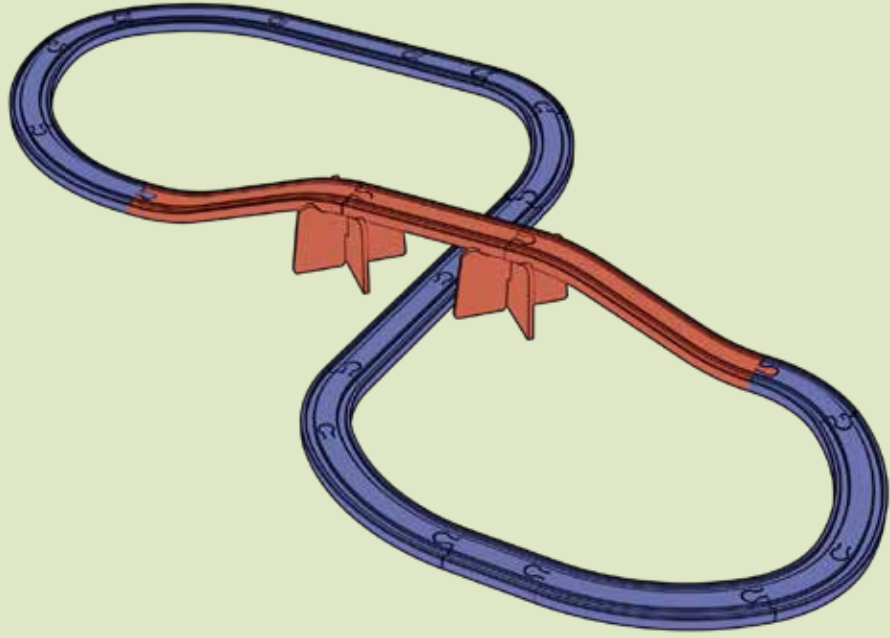

2

