

LASER DISTANCE MEASURER 20 M PLEM 20 A4

GB IE NI

LASER DISTANCE MEASURER 20 M PLEM 20 A4

Operation and safety notes

FR BE

TÉLÉMÈTRE LASER 20 M PLEM 20 A4

Instructions d'utilisation et consignes de sécurité

DE AT CH

LASER-ENTFERNUNGS- MESSER 20 M PLEM 20 A4

Bedienungs- und Sicherheitshinweise

DK

LASERAFSTANDSMÅLER 20 M PLEM 20 A4

Brugs- og sikkerhedsanvisninger

NL BE

LASERAFSTANDSMETER 20 M PLEM 20 A4

Bedienings- en veiligheidsinstructies

IAN 338157_2001

DK BE NL

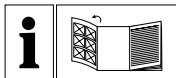

GB/IE/NI	Operation and safety notes	Page	5
DK	Brugs- og sikkerhedsanvisninger	Side	20
FR/BE	Instructions d'utilisation et consignes de sécurité	Page	34
NL/BE	Bedienings- en veiligheidsinstructies	Pagina	50
DE/AT/CH	Bedienungs- und Sicherheitshinweise	Seite	65

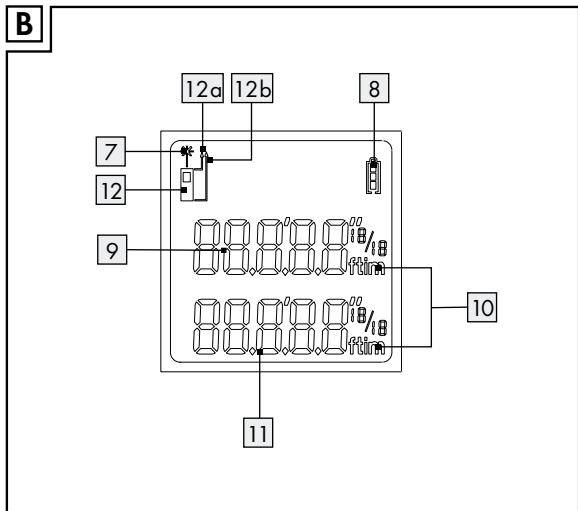
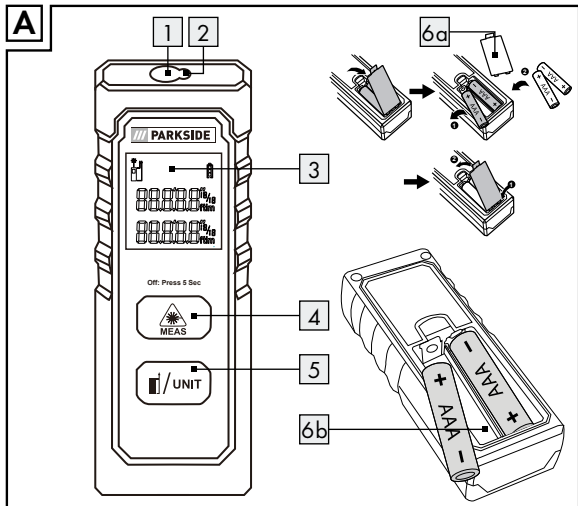

List of pictograms used	Page 6
Introduction	Page 6
Intended use.....	Page 7
Parts description.....	Page 7
Scope of delivery.....	Page 8
Technical data.....	Page 8
General safety instructions	Page 9
Safety instructions for batteries / rechargeable batteries.....	Page 10
Before using	Page 12
Inserting / replacing the batteries.....	Page 12
Start-up	Page 13
Switching on / off.....	Page 13
Selecting the unit of length.....	Page 13
Measuring lengths.....	Page 14
Changing measurement mode	Page 14
Continuous measurement mode.....	Page 14
Single measurement mode.....	Page 14
Error, faults & troubleshooting	Page 15
Maintenance and cleaning	Page 15
Storage	Page 16
Disposal	Page 16
Warranty and service	Page 17
Warranty.....	Page 17
Warranty claim procedure.....	Page 18
Service.....	Page 18

List of pictograms used

	Read the instruction manual.
	Danger of explosion!
	Wear protective gloves!
	Attention!
	Protect yourself from laser radiation!
	Do not stare into the laser beam!
	Direct current / voltage
	Battery included

Laser distance measurer 20 m

● Introduction

We congratulate you on the purchase of your new product. You have chosen a high quality product. The instructions for use are part of the product. They contain important information concerning safety, use and disposal. Before using the product, please familiarise yourself with all of the safety information and instructions for use. Only use the product as described and for the

specified applications. If you pass the product on to anyone else, please ensure that you also pass on all the documentation with it.





● Intended use

This product is suitable for measuring distances, lengths and heights in indoor spaces. Any other use or product modification shall be considered improper use and hold considerable safety hazards. The manufacturer assumes no liability for damages due to improper use. Not intended for commercial use.

● Parts description

- 1 Receiver lens
- 2 Laser beam output opening
- 3 Display
- 4 MEAS button  (Switch on and off, single measurement, continuous measurement)
- 5 Reference / Unit button (changing the measurement reference point, changing unit)
- 6a Battery compartment cover
- 6b Battery compartment

Display

- 7 Laser on 
- 8 Battery charge level display 
- 9 First (previous) measured value
- 10 Length unit
- 11 Second (latest) measured value
- 12 Reference plane 
- 12a The measurement is taken from the top side of the product 

12b The measurement is taken from the bottom side of the product 

Note: First (previous) measured value will move to the top row when the second (latest) measurement is successfully started.

● Scope of delivery

- 1 Laser distance measurer
- 2 1.5 V-batteries LR03 (AAA)
- 1 Instructions for use

● Technical data

Measurement range:	0.075–20 m* (reference point top side) 0.175–20 m* (reference point bottom side)
Measuring accuracy (typical):	± 2.0 mm**
Smallest display unit:	1 mm
Operating temperature:	0 °–40 °C (For indoor use)
Relative humidity max.:	≤ 75%
Laser category:	2
Wavelength of the laser (λ):	620–690 nm
Maximum power P max:	<1 mW
Operating voltage:	3 V \equiv (Direct current)
Batteries:	2 x 1.5 V LR03 (AAA)
Weight:	52 g (without batteries)
Dimensions:	10 x 3.8 x 2.45 cm
Degree of protection:	IP20

*) The range improves the better the laser light is returned from the surface of the target (dispersing, not reflecting) and the brighter the laser is compared to the ambient light (interior rooms, twilight).

***) In unfavourable conditions such as strong sunlight or poorly reflective surfaces, the maximum deviation is ± 8 mm at 20 m. In favourable conditions, a deviation influence of ± 0.1 mm/m must be taken into account.



General safety instructions

- **CHOKING HAZARD!** Packaging material (e. g. foils or polystyrol) are not to be toyed with. Keep children away from packaging material. The packaging material is not a toy.
- Do not use the product in locations where there is a risk of fire or explosion, e.g. in the vicinity of inflammable liquids or gases.
- This product can be used by children aged from 8 years and above and persons with reduced physical, sensory or mental capabilities or lack of experience and knowledge if they have been given supervision or instruction concerning use of the appliance in a safe way and understand the hazards involved. Children shall not play with the appliance. Cleaning and user maintenance shall not be made by children without supervision.
- Do not leave the product unattended when switched on, and switch off the product directly after use. Other people could be blinded by the laser beam.
- Protect the product from wetness or direct sunlight.
- Do not expose the product to any extremes of temperature or temperature fluctuations. For example, do not leave it in a car for extended periods. After exposure to large temperature fluctuations, allow the product to acclimatise before using

it again. The precision of the product can be adversely affected by extreme temperatures or temperature fluctuations.

- Avoid hefty knocks or dropping the measuring tool.



! WARNING!

Protect yourself from laser radiation!



- **CAUTION LASER RADIATION! DO NOT STARE INTO BEAM! CLASS 2 LASER PRODUCT!**

- Never look directly into the laser beam or into the opening from which it emerges.

! WARNING!

Looking at a laser beam through optical instruments (e.g. magnifying glasses etc.) can cause eye injuries.

- **ATTENTION!** If operating and adjustment equipment is used or procedures other than those specified here are carried out, this may result in hazardous radiation exposure.
- Never aim the laser beam at reflective surfaces, people or animals. Even brief visual contact with a laser beam can result in eye injuries.



Safety instructions for batteries / rechargeable batteries

- **DANGER TO LIFE!** Keep batteries / rechargeable batteries out of reach of children. If accidentally swallowed seek immediate medical attention.

- Swallowing may lead to burns, perforation of soft tissue, and death. Severe burns can occur within 2 hours of ingestion.
-  **DANGER OF EXPLOSION!** Never recharge non-rechargeable batteries. Do not short-circuit batteries / rechargeable batteries and / or open them. Overheating, fire or bursting can be the result.
- Never throw batteries / rechargeable batteries into fire or water.
- Do not exert mechanical loads to batteries / rechargeable batteries.

Risk of leakage of batteries / rechargeable batteries

- Avoid extreme environmental conditions and temperatures, which could affect batteries / rechargeable batteries, e.g. radiators / direct sunlight.
- If batteries / rechargeable batteries have leaked, avoid contact with skin, eyes and mucous membranes with the chemicals! Flush immediately the affected areas with fresh water and seek medical attention!
-  **WEAR PROTECTIVE GLOVES!** Leaked or damaged batteries / rechargeable batteries can cause burns on contact with the skin. Wear suitable protective gloves at all times if such an event occurs.
- In the event of a leakage of batteries / rechargeable batteries, immediately remove them from the product to prevent damage.
- Only use the same type of batteries / rechargeable batteries. Do not mix used and new batteries / rechargeable batteries.
- Remove batteries / rechargeable batteries if the product will not be used for a longer period.

Risk of damage of the product



- Only use the specified type of battery / rechargeable battery!

- Insert batteries / rechargeable batteries according to polarity marks (+) and (-) on the battery / rechargeable battery and the product.
- Use a dry lint-free cloth or cotton swab to clean the contacts on the battery / rechargeable battery and in the battery compartment before inserting!
- Remove exhausted batteries / rechargeable batteries from the product immediately.

● **Before using**

- Check the consignment for completeness and for signs of visible damage.
- Remove all packaging material from the product.



● **Inserting / replacing the batteries**

When the low battery icon  appears in the display 3, you can still make measurements. As soon as the battery icon turns empty , however, you must replace the batteries. Measurements are no longer possible.

- Open the battery compartment cover 6a by gently pushing down the battery compartment cover latch.
- Remove the used batteries from the battery compartment 6b, if necessary.
- Insert the (new) batteries. Ensure the correct polarity as shown on the diagram inside the battery compartment 6b.
- Replace the battery compartment cover 6a as shown (fig. A).

● Start-up

● Switching on / off

- To switch the product on, press the MEAS button  **4**.
When the product is switched on, the laser beam is activated.
- To switch the product off, press and hold the MEAS button  **4** for approx. 5 seconds until the "OFF" is shown on display **3**. If no button is pressed for about 3 minutes, the product turns off automatically to save the batteries.
- To switch measuring reference point: Press the reference / unit button **5** to change measurement base from the top side of the product to its bottom side or vice versa.

● Selecting the unit of length

1. Press and hold the REF/UNIT button **5** for more than 3 seconds.
2. The unit will change on the display **3**.
3. Repeat the step 1 until the desired unit appears on the display **3**.

Note: Following units of length are available:

- m meter
- '" feet/inches
- in inch
- ft foot/feet

● Measuring lengths

- Briefly press the MEAS button [4] again to activate the laser beam. Once the laser is switched on, this is indicated on the top left corner of the display [3] by the icon* [7].
Note: If laser beam is already activated, the above mentioned step can be skipped.
- Now aim the laser at the target point. Briefly press the MEAS button [4] again. If the measurement is successful the measured value will be shown on the bottom line of the display [3] and the laser beam will be turned off.
- If needed to measure another distance, repeat above steps.
- Newly measured value will be shown on the bottom line of the display [3] and the previous measured value will be shown in the middle of the display [3]. Now, the laser beam will be turned off.

● Changing measurement mode

● Continuous measurement mode

- Under single measurement mode, press and hold the MEAS button [4] for 3 seconds to enter continuous measurement mode.
- Laser icon flashes in continuous measurement mode

● Single measurement mode

- Under continuous measurement mode, press and hold the MEAS button [4] for 3 seconds to enter single measurement mode.
- Laser icon stays on in single measurement mode.

● Error, faults & troubleshooting

Faults	Cause	Solution
—	Calculation error	Pay attention to the correct operating measuring range.
301	Operating temperature too low or too high	Pay attention to the correct operating temperature range (0 ° - 40 °C).
401	Hardware failure	If the icon appears despite repeated switching on and off, take the product to a specialist workshop

● Maintenance and cleaning

The product is maintenance-free.

- **CAUTION!** Never submerge the product in water or other liquids. Do not allow any moisture to penetrate into the product during cleaning.
- Clean the laser beam output opening 2 and the receiver lens 1 with a gentle air stream. In the case of more serious contamination, remove the dirt with a damp cotton swab. Do not exert any strong pressure!
- Never use petrol, solvents or cleaning agents that attack plastic.
- **⚠ WARNING!** The product should only be opened by a qualified person for repairs.
- To clean the casing, use a soft dry cloth.
- Keep the product clean to ensure fault-free operation.

● Storage

- If you decide not to use the product for a long period, remove the batteries and store it in a clean, dry place away from direct sunlight.

● Disposal

The packaging is made entirely of recyclable materials, which you may dispose of at local recycling facilities.



Observe the marking of the packaging materials for waste separation, which are marked with abbreviations (a) and numbers (b) with following meaning: 1-7: plastics / 20-22: paper and fibreboard / 80-98: composite materials.



The product and packaging materials are recyclable, dispose of it separately for better waste treatment. The Triman logo is valid in France only.



Contact your local refuse disposal authority for more details of how to dispose of your worn-out product.



To help protect the environment, please dispose of the product properly when it has reached the end of its useful life and not in the household waste. Information on collection points and their opening hours can be obtained from your local authority.

Faulty or used batteries / rechargeable batteries must be recycled in accordance with Directive 2006/66/EC and its

amendments. Please return the batteries / rechargeable batteries and / or the product to the available collection points.



Environmental damage through incorrect disposal of the batteries / rechargeable batteries!

Batteries / rechargeable batteries may not be disposed of with the usual domestic waste. They may contain toxic heavy metals and are subject to hazardous waste treatment rules and regulations. The chemical symbols for heavy metals are as follows: Cd = cadmium, Hg = mercury, Pb = lead. That is why you should dispose of used batteries / rechargeable batteries at a local collection point.

● Warranty and service

● Warranty

The product has been manufactured to strict quality guidelines and meticulously examined before delivery. In the event of product defects you have legal rights against the retailer of this product. Your legal rights are not limited in any way by our warranty detailed below.

The warranty for this product is 3 years from the date of purchase. Should this product show any fault in materials or manufacture within 3 years from the date of purchase, we will repair or replace it - at our choice - free of charge to you.

The warranty period begins on the date of purchase. Please keep the original sales receipt in a safe location. This document is required as your proof of purchase. This warranty becomes

void if the product has been damaged, or used or maintained improperly.

The warranty applies to defects in material or manufacture. This warranty does not cover product parts subject to normal wear, thus possibly considered consumables (e.g. batteries) or for damage to fragile parts, e.g. switches, rechargeable batteries or glass parts.

● **Warranty claim procedure**

To ensure quick processing of your case, please observe the following instructions:

Please have the till receipt and the item number (e.g. IAN 123456_7890) available as proof of purchase.

You will find the item number on the rating plate, an engraving on the front page of the instructions for use (bottom left), or as a sticker on the rear or bottom of the product.

If functional or other defects occur, please contact the service department listed either by telephone or by e-mail.

You can return a defective product to us free of charge to the service address that will be provided to you. Ensure that you enclose the proof of purchase (till receipt) and information about what the defect is and when it occurred.

● **Service**

 **Service Great Britain**

Tel.: 08000569216

E-Mail: owim@lidl.co.uk

IE Service Ireland

Tel.: 1800 200736

NI Service Northern Ireland

Tel.: 0800927852

E-Mail: owim@lidl.ie



De anvendte piktogrammers legende	Side 21
Indledning	Side 21
Formålsbestemt anvendelse	Side 22
Beskrivelse af de enkelte dele	Side 22
Leverede dele	Side 23
Tekniske data.....	Side 23
Generelle sikkerhedshenvisninger ...	Side 24
Sikkerhedshenvisninger for batterier / akkuer	Side 25
Inden ibrugtagningen	Side 27
Isættelse / udskiftning af batterier.....	Side 27
Ibrugtagning	Side 27
Tænd- / slukning	Side 27
Vælg længdeenhed	Side 28
Måling af længder.....	Side 28
Ændring af målingstilstand	Side 29
Konstant målingstilstand	Side 29
Enkelt målingstilstand	Side 29
Fejl, forstyrrelser og fejlfinding	Side 29
Vedligeholdelse og rengøring	Side 30
Opbevaring	Side 30
Bortskaffelse	Side 30
Garanti og service	Side 32
Garanti	Side 32
Afvikling af garantisager	Side 32
Service	Side 33

De anvendte piktogrammers legende

	Læs betjeningsvejledningen.
	Eksplisionsfare!
	Bær beskyttelseshandsker!
	Obs!
	Sørg for beskyttelse mod laserstråling!
	Kig aldrig ind i laserstrålen!
	Jævnstrøm / -spænding
	Med batterier

Laserafstandsmåler 20 m

● Indledning

Hjerteligt tillykke med købet af deres nye produkt. Du har besluttet dig for et produkt af høj kvalitet. Brugervejledningen er en del af dette produkt. Den indeholder vigtige informationer om sikkerhed, brug og bortskaffelse. Gør dig inden ibrugtagning af produktet fortrolig med alle betjenings- og sikkerhedsanvisninger.

Benyt kun produktet som beskrevet og til de oplyste formål. Videregiv alle papirer, hvis du giver produktet videre til tredjemand.





● Formålsbestemt anvendelse

Produktet egner sig til måling af afstande, længde- og højdeafstande. Enhver anden anvendelse eller ændring hos produktet er ikke bestemmelsesmæssigt korrekt og kan forårsage alvorlige skader. Producenten fralægger sig ethvert ansvar for skader som følge af u hensigtsmæssig anvendelse. Ikke bestemt til den erhvervsmæssige indsats.

● Beskrivelse af de enkelte dele

- 1 Indgangslinse
- 2 Laserstråleudgang
- 3 Display
- 4 MEAS-tasten  (tænding og slukning, enkelt måling, konstant måling)
- 5 Reference-/Unit-tasten (ændre måling af udgangspunktet/ ændre enhed)
- 6a Batterirumslåg
- 6b Batterirum

Display

- 7 Laseren er tændt 
- 8 Batteriindikator 
- 9 Tidligere målt værdi
- 10 Længdeenhed
- 11 Sidst målte værdi
- 12 Referenceniveau 
- 12a Målingen gennemføres fra produktets øverste kant 

12b Målingen gennemføres fra produktets nederste kant 

Bemærk: den første (forudgående) målte værdi vises i midten, efter at den anden (nye) målte værdi er startet succesfuld.

● Leverede dele

- 1 Laser-afstandsmåleenhed
- 2 1,5 V-batterier, type LR03 (AAA)
- 1 Betjeningsvejledning

● Tekniske data

Måleområde:	0,075–20 m* (udgangspunkt øverste kant) 0,175–20 m* (udgangspunkt nederste kant)
Målenøjagtighed - (typisk):	± 2,0 mm**
Mindste visningsenhed:	1 mm
Drifttemperatur:	0–40 °C (til indendørs anvendelse)
Relativ luftfugtighed maks.:	≤ 75 %
Laserklasse:	2
Laserens bølgelængde (λ):	620–690 nm
Maksimal effekt P maks.:	< 1 mW
Driftspænding:	3 V _{DC} (jævnstrøm)
Batterier:	2 x 1,5 V LR03 (AAA)
Vægt:	52 g (uden batterier)
Mål:	10 x 3,8 x 2,45 cm
Beskyttelsesgrad:	IP20

*) Rækkevidden bliver større, jo bedre laserlyset bliver tilbagekastet fra målets overflade (strøet, ikke reflekterende) og jo lysere laserpunktet er overfor omgivelseslysheden (indendørs rum, skumring).

***) Under ufordelagtige betingelser som f. eks. stærkt sollys eller dårlig reflekterende overflade er den maksimale afvigelse ± 8 mm på 20 m. Under fordelagtige betingelser må der påregnes en effekt på $\pm 0,1$ mm/m.



Generelle sikkerhedshenvisninger

- **KVÆLNINGSFARE!** Forpakkingsmaterialer (f.eks. folier eller polystyrol) må ikke anvendes til leg. Hold altid emballagematerialet uden for børns rækkevidde. Emballagen er ikke noget legetøj.
- Benyt ikke produktet på steder, hvor der er brand- eller eksplosionsfare, f.eks. i nærheden af brændbare væsker eller gasser.
- Dette produkt kan benyttes af børn fra 8 år og op, samt af personer med forringede fysiske, følelsesmæssige eller mentale evner eller mangel på erfaring og viden, når de er under opsyn eller er blevet vejledt med hensyn til produktet og forstår de deraf resulterende farer. Børn må ikke lege med produktet. Rengøring og brugervedligeholdelse må ikke gennemføres af børn uden at de er under opsyn.
- Lad ikke produktet være uden opsyn, når det er i brug. Andre personer kan blive blændet af laserstrålen.
- Beskyt produktet mod fugtighed og direkte sollys.
- Udsæt ikke produktet for ekstreme temperaturer eller temperatursvingninger. Lad f. eks. ikke produktet ligge længere tid i bilen. I tilfælde af større temperatursvingninger bør produktet først tempereres inden anvendelse. Ekstreme

temperaturer eller temperatursvingninger kan påvirke produktets præcision.

- Undgå at udsætte produktet for voldsomme stød eller fald.



⚠ ADVARSEL!

Sørg for beskyttelse mod laserstråling!



- **ADVARSEL LASERSTRÅLING! KIG IKKE IND I STRÅLEN! LASER KLASSE 2!**

- Se ikke direkte ind i laserstrålen eller ind i åbningen.

⚠ ADVARSEL!

Observation af laserstrålen med optiske instrumenter (f. eks. lup, forstørrelsesglas eller lign.) er forbundet med fare for øjenskader.

- **FORSIGTIG!** Hvis der anvendes andre end de her angivne betjenings- eller justeringsanordninger eller der bruges andre fremgangsmåder, kan dette føre til farlig stråling.
- Ret aldrig laserstrålen mod reflekterende overflader, personer eller dyr. Allerede en kort synskontakt kan føre til øjenskader.



Sikkerhedshenvisninger for batterier / akkuer

- **LIVSFARE!** Hold batterier / akkuer udenfor børns rækkevidde. Opsøg i tilfælde af slugning straks lægehjælp!
- Indtagelse kan forårsage forbrændinger, perforering af blødt væv og døden. Alvorlige forbrændinger kan forekomme inden for 2 timer efter indtagelse.

-  **EKSPLOSIONSFARE!** Genoplad aldrig ikke-opladelige batterier igen. Kortslut ikke batterier / akkuer og / eller åben disse ikke. Der kan opstå overophedning, brandfare eller eksplosion.
- Smid batterier / akkuer aldrig i ild eller vand.
- Udsæt batterier / akkuer ikke for mekanisk belastning.

Risiko for udsivning fra batteriene / akkuerne

- Undgå ekstreme betingelser og temperaturer, som kan påvirke batterier / akkuer, f.eks. varmelegemer / direkte sollys.
- Hvis batterier / akkuer er lækket, skal du undgå at få kemikalierne på huden, i øjnene og i slimhinderne! Skyl de berørte steder med det samme med klart vand og opsøg en læge!

-  **BÆR BESKYTTELSESHANDSKER!** Udløbne eller beskadigede batterier / akkuer kan forårsage ætsninger ved berøring med huden. Bær i dette tilfælde derfor egnede beskyttelseshandsker.
- I tilfælde af en lækage hos batterierne / akkuerne, skal De fjerne disse med det samme fra produktet for at undgå beskadigelser.
- Anvend kun batterier / akkuer af samme type. Bland ikke gamle batterier / akkuer med nye!
- Fjern batterierne / akkuerne, når produktet ikke anvendes i en længere periode.



Risiko for beskadigelse af produktet

- Anvend udelukkende den angivne batteri- / akkutype!
- Indsæt batterier / akkuer iht. polaritetsmærkningen (+) og (-) til batteri / akku og produktet.
- Rengør kontakter ved batteriet / det genopladelige batteri og i batterirummet før ilægningen med en tør, fnugfri klud eller en vatpind!
- Fjern brugte batterier / akkuer omgående fra produktet.

● Inden ibrugtagningen

- Kontrollér leveringen for kompletthed og for synlige skader.
- Fjern det samlede emballagemateriale fra produktet.

● Isættelse / udskiftning af batterier



Når batterisymbolet  vises i displayet 3, er det muligt at foretage få målinger. Ses det tomme batterisymbol , skal batterierne skiftes.

Målinger er ikke længere mulige.

- Fjern batterikammerets afdækning 6a ved forsigtigt at trykke afdækningen ned.
- Tag de brugte batterier ud af batterikammeret 6b (efter behov).
- Isæt (nye) batterier. Vær opmærksom på den korrekte polaritet som vist på batterikammerets inderside 6b.
- Luk batterikammeret 6a som vist (Fig. A).

● Ibrugtagning

● Tænd- / slukning

- Tryk kort på MEAS-knappen  4 for at tænde produktet. Når produktet er tændt, lyser laserstrålen.
- Hold MEAS-knappen  4 trykket i ca. 5 sekunder for at slukke produktet, indtil "OFF" vises i displayet 3. Trykkes der ikke på en af produktets knapper i ca. 3 minutter, slukkes produktet automatisk for at skåne batteriet.
- For at skifte udgangspunktet for målingen fra produktets øverste kant til dets nederste kant eller omvendt, skal du trykke på Reference-/Unit-tasten 5.

● Vælg længdeenhed

1. Tryk og hold Reference-/Unit-tasten **5** i længere tid end 3 sekunder.
2. Enheden på displayet **3** skifter.
3. Gentag trin 1, indtil den ønskede enhed vises på displayet **3**.

Bemærk: Følgende længdeenheder kan vælges:

m meter

'" fod/tomme

in tomme

ft fod

● Måling af længder

- Tryk kort på MEAS-knappen **4** for at aktivere laserstrålen. Så snart laseren er aktiveret, vises symbolet * **7** i øverste venstre hjørne af displayet **3**.

Bemærk: Hvis laserstrålen allerede er aktiveret, kan man springe over trinnet ovenfor.

- Ret nu laseren mod målet. Tryk igen kort på MEAS-knappen **4**. Ved succesfuld måling vises den målte værdi nederst i displayet **3** og laseren bliver slukket.
- Hvis du ønsker at foretage endnu en måling, gentages trinene ovenfor.
- Den nye målte værdi vises nederst i displayet **3** og den forrige målte værdi i midten. Laserstrålen er nu slukket.

● Ændring af målingstilstand

● Konstant målingstilstand

- Tryk og hold i den enkelte målingstilstand MEAS-tasten 4 trykket i 3 sekunder, for at komme ind i tilstanden af den konstante måling.
- Lasersymbolet blinker i den konstante målingstilstand.

● Enkelt målingstilstand

- Tryk og hold i den konstante målingstilstand MEAS-tasten 4 trykket i 3 sekunder, for at komme ind i tilstanden af den enkelte måling.
- Lasersymbolet forbliver tændt i den enkelte målingstilstand.

● Fejl, forstyrrelser og fejlfinding

Problem	Årsag	Løsning
—	Beregningsfejl	Bemærk det tilladte måleområde.
301	Omgivelsestemperaturen er for lav eller for høj	Bemærk den tilladte omgivelsestemperatur (0 ° - 40 °C).
401	Produktfejl	Hvis dette symbol stadig ses efter flere gentagne genstarts-forsøg, skal produktet indleveres hos et fagkyndigt værksted.

● Vedligeholdelse og rengøring

Produktet er vedligeholdelsesfrit.

- **OBS!** Dyk produktet aldrig i vand eller andre væsker. Ved rengøring må der ikke trænge fugt ind i produktet.
- Rengør laserudgangen [2] og indgangslinsen [1] med en mild luftstråle. Stærk snavs kan fjernes med en let fugtig vatpind. Udsæt derved ikke produktet for tryk!
- Brug aldrig benzin, opløsningsmidler eller rensmidler, som kan beskadige plastik.
- **⚠ ADVARSEL!** Produktet må kun åbnes i forbindelse med reparation og kun af fagkyndigt personale.
- Anvend til rengøring af kabinettet en tør klud.
- Rengør produktet regelmæssigt, ideelt set efter hver brug.

● Opbevaring

- Skulle produktet ikke blive brugt i længere tid, fjernes batterierne, hvorefter produktet opbevares tørt og rent uden direkte sollys.

● Bortskaffelse

Indpakningen består af miljøvenlige materialer, som De kan bortskaffe over de lokale genbrugssteder.



Bemærk forpakningsmaterialernes mærkning til affaldssorteringen, disse er mærket med forkortelser (a) og numre (b) med følgende betydning: 1-7: kunststoffer / 20-22: papir og pap / 80-98: kompositmaterialer.



Produktet og indpakningsmaterialerne kan genbruges; bortskaf disse særskilt til en bedre affaldsbehandling. Triman-logoet gælder kun for Frankrig.



De får oplyst muligheder til bortskaffelse af det udtjente produkt hos deres lokale myndigheder eller bystyre.



For miljøets skyld, så må produktet aldrig smides ud sammen med husholdningsaffaldet, når det er udtjent, men skal afleveres til en fagmæssig korrekt bortskaffelse. De kan informere Dem vedrørende opsamlingssteder og deres åbningstider hos deres ansvarlige forvaltning.

Defekte eller brugte batterier / akkuer skal genbruges iht. retningslinje 2006/66/EF og dennes ændringer. Aflever batterier / akkuer og / eller produktet via et af de tilbudte indsamlingssteder.



Miljøskader gennem forkert bortskaffelse af batterierne / akkuerne!

Batterier / akkuer må ikke bortskaffes via husholdningsaffaldet. De kan indeholde giftige tungmetaller og er underlagt behandlingen for særaffald. De kemiske symboler for tungmetaller er følgende: Cd = kadmium, Hg = kviksølv, Pb = bly. Aflever derfor brugte batterier / akkuer hos en kommunal genbrugsstation.

● **Garanti og service**

● **Garanti**

Produktet blev produceret omhyggeligt efter de strengeste kvalitetskrav og kontrolleret grundigt inden levering. Hvis der forekommer mangler ved dette produkt, så har de juridiske rettigheder over for sælgeren af dette produkt. Disse juridiske rettigheder indskrænkes ikke af vores garanti, der beskrives i det følgende.

De får 3 års garanti fra købsdatoen på dette produkt. Garantifristen begynder med købsdatoen. Opbevar den originale kassebon på et sikkert sted. Denne kassebon behøves som dokumentation for købet.

Hvis der inden for 3 år fra købsdatoen af for dette produkt opstår en materiale- eller fabrikationsfejl, bliver produktet repareret eller erstattet – efter vores valg – af os uden omkostninger for dem. Garantien bortfalder, hvis produktet bliver beskadiget eller ikke anvendes eller vedligeholdes korrekt.

Garantien gælder for materiale- eller fabrikationsfejl. Denne garanti dækker ikke produktdele, som er udsat for normalt slid og derfor kan betragtes som normale sliddele (f.eks. batterier) eller ved skader på skrøbelige dele; f.eks. kontakter, akkumulatører som er fremstillet af glas.

● **Afvikling af garantisager**

For at kunne garantere en hurtig sagsbehandling af deres forespørgsel, bedes De følge følgende anvisninger:

Opbevar kassebon og artikelnummer (f.eks. IAN 123456_7890) som købsdokumentation, så disse kan fremlægges på forespørgsel. Artikelnumrene er angivet på typeskiltet, ved en indgravering, på forsiden af vejledningen (nederst til venstre) eller på et mærkat på bag- eller undersiden. Hvis der forekommer funktionsfejl eller andre mangler, skal De først kontakte nedenstående serviceafdeling telefonisk eller via e-mail.

Et produkt, der er registreret som defekt, kan De derefter sende portofrit til den meddelte serviceadresse ved vedlæggelse af købsbeviset (kassebon) og angivelsen af, hvori manglen består, og hvornår den er opstået.

● Service

DK Service Danmark

Tel.: 80253972

E-Mail: owim@lidl.dk



Légende des pictogrammes utilisés...Page 35

Introduction.....Page 35

Utilisation conformePage 36

Descriptif des piècesPage 36

Contenu de la livraison.....Page 37

Caractéristiques techniques.....Page 37

Instructions générales de sécuritéPage 38

Consignes de sécurité relatives aux piles /
aux piles rechargeablesPage 40

Avant la mise en service.....Page 42

Insérer / remplacer les piles.....Page 42

Mise en servicePage 42

Mise en marche / arrêtPage 42

Choix de l'unité de longueurPage 43

Mesures de longueursPage 43

Changer le mode de mesure.....Page 44

Mode mesure permanentePage 44

Mode mesure unique.....Page 44

Erreur, dysfonctionnement & dépannagePage 44

Entretien et nettoyage.....Page 45

Rangement.....Page 46

Mise au rebut.....Page 46

Garantie et service.....Page 47

GarantiePage 47

Faire valoir sa garantie.....Page 48

Service après-vente.....Page 49

Légende des pictogrammes utilisés

	Veillez lire le mode d'emploi.
	Risque d'explosion !
	Porter des gants de protection !
	Attention !
	Protégez-vous contre les rayons laser !
	Ne regardez pas le rayon laser !
	Courant continu / Tension continue
	Pile fournie

Télémètre laser 20 m

● Introduction

Nous vous félicitons pour l'achat de votre nouveau produit. Vous avez opté pour un produit de grande qualité. Le mode d'emploi fait partie intégrante de ce produit. Il contient des indications importantes pour la sécurité, l'utilisation et la mise au rebut. Veuillez lire consciencieusement toutes les indications d'utilisation et de

sécurité du produit. Ce produit doit uniquement être utilisé conformément aux instructions et dans les domaines d'application spécifiés. Lors d'une cession à tiers, veuillez également remettre tous les documents.



● Utilisation conforme

Le produit est conçu pour mesurer des distances, des longueurs, des hauteurs et des écarts. Toute autre utilisation ou modification du produit est considérée comme non conforme et peut être source de graves dangers. Le fabricant décline toute responsabilité pour les dommages résultant d'une utilisation non conforme. Non destiné à une utilisation commerciale.

● Descriptif des pièces

- 1 Lentille réceptrice
- 2 Port de sortie du rayon laser
- 3 Écran
- 4 Touche MEAS  (mise en marche et arrêt, mesure unique, mesure permanente)
- 5 Touche référence / unité (modifier la mesure du point de départ / modifier l'unité)
- 6a Couvercle du compartiment à piles
- 6b Compartiment à piles

Écran

- 7 Laser allumé 
- 8 Affichage de l'état de la batterie 
- 9 Valeur mesurée précédemment
- 10 Unité de longueur
- 11 Dernière valeur mesurée

12 Plan de référence 

12a La mesure est effectuée à partir du bord supérieur de l'appareil 

12b La mesure est effectuée à partir du bord inférieur de l'appareil 

Indication : la première (précédente) mesure est affichée au milieu après qu'une deuxième (nouvelle) mesure a été démarrée avec succès.

● Contenu de la livraison

- 1 appareil de mesure laser
- 2 piles 1,5 V type LR03 (AAA)
- 1 mode d'emploi

● Caractéristiques techniques

- Plage de mesure : 0,075–20 m* (point de départ bord supérieur)
0,175–20 m* (point de départ bord inférieur)
- Exactitude de mesure (typique) : $\pm 2,0 \text{ mm}^{**}$
- Unité d'affichage la plus petite : 1 mm
- Température de fonctionnement : 0 °–40 °C (pour un usage en intérieur)
- Humidité de l'air relative max. : $\leq 75 \%$
- Classe de laser : 2

Longueur d'onde du laser (λ) :	620-690 nm
Puissance P max. :	<1 mW
Tension de service :	3 V $\overline{=}$ (courant continu)
Piles :	2 x 1,5 V LR03 (AAA)
Poids :	52 g (sans piles)
Dimensions :	10 x 3,8 x 2,45 cm
Indice de protection :	IP20

*) La portée du laser devient plus grande plus la lumière du laser est bien renvoyée par la surface de l'objectif (diffusion et non reflet) et plus le point laser est clair par rapport à la luminosité ambiante (intérieur, crépuscule).

**) Dans des conditions défavorables telles qu'un puissant rayonnement solaire ou une surface peu réfléchissante, l'écart maximal est de ± 8 mm à 20 m. Dans des conditions favorables, il faut compter une influence de $\pm 0,1$ mm / m.



Instructions générales de sécurité

- **RISQUE D'ASPHYXIE !** Les matériaux d'emballages (par.ex. plastiques ou en polystyrène) ne doivent pas être utilisés comme jouet. Ne laissez jamais les matériaux d'emballages à portée des enfants. Le matériel d'emballage n'est pas un jouet.
- Ne pas utiliser le produit dans les lieux exposés à un risque d'incendie ou d'explosion, par ex. à proximité de liquides ou gaz inflammables.
- Ce produit peut être utilisé par des enfants âgés de 8 ans et plus ainsi que par des personnes ayant des capacités physiques, sensorielles ou mentales réduites ou manquant d'expérience ou de connaissances, s'ils sont surveillés ou s'ils ont été informés de l'utilisation sûre du produit et s'ils

comprennent les risques liés à son utilisation. Les enfants ne doivent pas jouer avec le produit. Le nettoyage et l'entretien du produit ne doivent pas être effectués par des enfants laissés sans surveillance.

- Ne jamais laisser le produit sans surveillance lorsqu'il est en cours d'utilisation. D'autres personnes pourraient être aveuglées par le faisceau laser.
- Protégez le produit contre l'humidité et les rayons solaires directs.
- Ne pas exposer le produit à des variations de température ou températures extrêmes. Par exemple, ne le laissez pas dans la voiture en été pendant une longue durée. Avant d'utiliser le produit, laissez-le d'abord se remettre à température ambiante s'il a été exposé à de fortes variations de température. Lors de températures ou variations de température extrêmes, la précision du produit peut être altérée.
- Évitez les chocs violents ou la chute du produit.



⚠ AVERTISSEMENT !

Protégez-vous contre les rayons laser !



- **ATTENTION RAYON LASER ! NE PAS REGARDER DANS LE FAISCEAU LASER ! CLASSE DE LASER 2 !**
- Ne regardez pas directement dans le faisceau laser ou dans l'ouverture du laser.

⚠ AVERTISSEMENT !

Regarder le faisceau laser à l'aide d'instruments optiques (par ex. loupe, loupe grossissante, etc.) peut représenter un risque pour les yeux.

- **ATTENTION !** Si des commandes ou dispositifs de réglage autres que ceux spécifiés ici sont utilisés ou que d'autres procédures sont effectuées, cela peut entraîner une exposition dangereuse au rayonnement.
- N'orientez jamais le laser sur des surfaces réfléchissantes, des personnes ou des animaux. Un seul contact visuel bref avec le faisceau peut provoquer des lésions oculaires.



Consignes de sécurité relatives aux piles / aux piles rechargeables

- **DANGER DE MORT !** Rangez les piles / piles rechargeables hors de la portée des enfants. En cas d'ingestion, consultez immédiatement un médecin !
- Une ingestion peut entraîner des brûlures, une perforation des tissus mous et la mort. Des brûlures graves peuvent apparaître dans les 2 heures suivant l'ingestion.
-  **RISQUE D'EXPLOSION !** Ne rechargez jamais des piles non rechargeables. Ne court-circuitez pas les piles / piles rechargeables et / ou ne les ouvrez pas ! Autrement, vous risquez de provoquer une surchauffe, un incendie ou une explosion.
- Ne jetez jamais des piles / piles rechargeables au feu ou dans l'eau.
- Ne pas soumettre les piles / piles rechargeables à une charge mécanique.

Risque de fuite des piles / piles rechargeables

- Évitez d'exposer les piles / piles rechargeables à des conditions et températures extrêmes susceptibles de les endommager, par ex. sur des radiateurs / exposition directe aux rayons du soleil.

- Lorsque les piles / piles rechargeables fuient, évitez tout contact du produit chimique avec la peau, les yeux ou les muqueuses ! Rincez les zones touchées à l'eau claire et consultez immédiatement un médecin !
-  **PORTER DES GANTS DE PROTECTION !**
Les piles / piles rechargeables endommagées ou sujettes à des fuites peuvent provoquer des brûlures au contact de la peau. Vous devez donc porter des gants adéquats pour les manipuler.
- En cas de fuite des piles / piles rechargeables, retirez-les aussitôt du produit pour éviter tout endommagement.
- Utilisez uniquement des piles / piles rechargeables du même type. Ne mélangez pas des piles / piles rechargeables usées et neuves !
- Retirez les piles / piles rechargeables, si vous ne comptez pas utiliser le produit pendant une période prolongée.



Risque d'endommagement du produit

- Exclusivement utiliser le type de pile / pile rechargeable spécifié.
- Insérez les piles / piles rechargeables conformément à l'indication de polarité (+) et (-) indiquée sur la pile / pile rechargeable et sur le produit.
- Avant l'insertion de la pile, nettoyez les contacts de la pile / de la pile rechargeable ainsi que ceux présents dans le compartiment à piles en vous servant d'un chiffon sec et non pelucheux ou d'un coton-tige !
- Retirez immédiatement les piles / piles rechargeables usées du produit.

● **Avant la mise en service**

- Vérifiez que les éléments de la livraison sont au complet, et constatez si des dommages sont visibles.
- Veuillez retirer entièrement les matériaux composant l'emballage du produit.



● **Insérer / remplacer les piles**

Lorsque le symbole de la batterie  apparaît pour la première fois sur l'écran 3, quelques mesures sont encore possibles. Si le symbole batterie faible apparaît , vous devez remplacer les piles. Les mesures ne sont plus possibles.

- Ouvrez le couvercle du compartiment à piles 6a en appuyant doucement sur le loquet du couvercle.
- Retirez les piles usagées du compartiment à piles 6b, si nécessaire.
- Insérez les piles (neuves). Respectez la polarité comme indiqué à l'intérieur du compartiment à piles 6b.
- Fermez le couvercle du compartiment à piles 6a comme illustré (ill. A).

● **Mise en service**

● **Mise en marche / arrêt**

- Appuyez sur la touche MEAS  4 pour allumer l'appareil. Lors de la mise en marche du produit, le rayon laser s'allume.
- Maintenez la touche MEAS  4 enfoncée env. 5 secondes pour éteindre le produit, jusqu'à ce que le signe «OFF» apparaisse sur l'écran 3.

L'appareil s'éteint automatiquement pour économiser les piles si aucune touche n'est actionnée pendant env. 3 minutes.

- Pour changer le point de départ de la mesure du bord supérieur du produit à son bord inférieur ou l'inverse, pressez la touche référence / unité [5].

● Choix de l'unité de longueur

1. Pressez et maintenez enfoncée la touche référence / unité [5] pendant plus de 3 secondes.
2. L'unité sur l'écran [3] change.
3. Répétez l'étape 1 jusqu'à ce que l'unité souhaitée apparaisse à l'écran [3].

Remarque : Les unités de longueur suivantes sont disponibles :

- m mètre
- '" pied/pouce
- in pouce
- ft pied

● Mesures de longueurs

- Appuyez sur la touche MEAS [4] rapidement une nouvelle fois pour activer le rayon laser. Dès que le laser est allumé, le symbole * [7] est affiché dans le coin gauche supérieur de l'écran [3].

Remarque : Lorsque le rayon laser est déjà activé, l'étape précédente peut être passée.

- Orientez maintenant le laser sur votre objectif. Appuyez sur la touche MEAS [4] rapidement une nouvelle fois. Lorsque la valeur est mesurée, elle sera indiquée en bas de l'écran [3] et le laser s'éteindra.

- Si vous désirez effectuer une nouvelle mesure, répétez les étapes décrites précédemment.
- La nouvelle mesure est affichée en bas de l'écran [3], la mesure précédente est affichée au milieu. Le faisceau laser est à présent éteint.

● Changer le mode de mesure

● Mode mesure permanente

- En mode mesure unique, pressez et maintenez enfoncée la touche MEAS [4] pendant 3 secondes pour accéder au mode mesure permanente.
- En mode mesure permanente, le symbole laser clignote.

● Mode mesure unique

- En mode mesure permanente, pressez et maintenez enfoncée la touche MEAS [4] pendant 3 secondes pour accéder au mode mesure unique.
- En mode mesure unique, le symbole laser reste allumé.

● Erreur, dysfonctionnement & dépannage

Problème	Cause	Solution
—	Erreur de calcul	Respectez la plage de mesure admissible.

Problème	Cause	Solution
301	La température ambiante est trop basse ou trop élevée	Respectez les températures ambiantes admissibles (0 ° - 40 °C).
401	Dysfonctionnement	Si le symbole apparaît toujours après la mise en marche et l'arrêt à maintes reprises, apportez le produit dans un atelier spécialisé.

● Entretien et nettoyage

Le produit ne nécessite pas de maintenance.

- **ATTENTION !** Ne plongez jamais le produit dans de l'eau, ni dans d'autres liquides. L'humidité ne peut pas pénétrer à l'intérieur du produit lors du nettoyage.
- Nettoyez le port de sortie du rayon laser 2 et la lentille réceptrice 1 à l'aide d'un jet d'air doux. Pour les impuretés plus tenaces, enlevez la saleté avec un coton-tige légèrement humidifié. Ne pas exercer de fortes pressions lors de cette manipulation !
- N'utilisez en aucun cas de l'essence, des solvants ou des nettoyants attaquant le plastique.
- **⚠ AVERTISSEMENT !** Le produit ne peut être ouvert que par un spécialiste s'il a besoin d'être réparé.
- Utilisez un chiffon sec pour le nettoyage du boîtier.
- Nettoyez le produit régulièrement, de préférence après chaque utilisation.

● Rangement

- Si vous n'utilisez plus le produit pendant une longue période, enlevez les piles et stockez-le dans un endroit propre, sec et protégé des rayons directs du soleil.

● Mise au rebut

L'emballage se compose de matières recyclables pouvant être mises au rebut dans les déchetteries locales.



Veillez respecter l'identification des matériaux d'emballage pour le tri sélectif, ils sont identifiés avec des abbréviations (a) et des chiffres (b) ayant la signification suivante : 1-7 : plastiques / 20-22 : papiers et cartons / 80-98 : matériaux composite.



Le produit et les matériaux d'emballage sont recyclables, mettez-les au rebut séparément pour un meilleur traitement des déchets. Le logo Triman n'est valable qu'en France.



Votre mairie ou votre municipalité vous renseigneront sur les possibilités de mise au rebut des produits usagés.



Afin de contribuer à la protection de l'environnement, veuillez ne pas jeter votre produit usagé dans les ordures ménagères, mais éliminez-le de manière appropriée. Pour obtenir des renseignements concernant les points de collecte et leurs horaires d'ouverture, vous pouvez contacter votre municipalité.

Les piles/piles rechargeables défectueuses ou usagées doivent être recyclées conformément à la directive 2006/66/CE et ses modifications. Les piles et/ou piles rechargeables et/ou le produit doivent être retournés dans les centres de collecte proposés.



Pollution de l'environnement par la mise au rebut incorrecte des piles / piles rechargeables !

Les piles/piles rechargeables ne doivent pas être mises au rebut avec les ordures ménagères. Elles peuvent contenir des métaux lourds toxiques et doivent être considérées comme des déchets spéciaux. Les symboles chimiques des métaux lourds sont les suivants : Cd = cadmium, Hg = mercure, Pb = plomb. Pour cette raison, veuillez toujours déposer les piles/piles rechargeables usagées dans les conteneurs de recyclage communaux.

● Garantie et service

● Garantie

Le produit a été fabriqué selon des critères de qualité stricts et contrôlé consciencieusement avant sa livraison. En cas de défaillance, vous êtes en droit de retourner ce produit au vendeur. La présente garantie ne constitue pas une restriction de vos droits légaux.

Ce produit bénéficie d'une garantie de 3 ans à compter de sa date d'achat. La durée de garantie débute à la date d'achat. Veuillez conserver le ticket de caisse original. Il fera office de preuve d'achat.

Si un problème matériel ou de fabrication devait survenir dans 3 ans suivant la date d'achat de ce produit, nous assurons à

notre discrétion la réparation ou le remplacement du produit sans frais supplémentaires. La garantie prend fin si le produit est endommagé suite à une utilisation inappropriée ou à un entretien défaillant.

La garantie couvre les vices matériels et de fabrication. Cette garantie ne s'étend ni aux pièces du produit soumises à une usure normale (p. ex. des piles) et qui, par conséquent, peuvent être considérées comme des pièces d'usure, ni aux dommages sur des composants fragiles, comme des interrupteurs, des batteries ou des éléments fabriqués en verre.

● **Faire valoir sa garantie**

Pour garantir la rapidité d'exécution de la procédure de garantie, veuillez respecter les indications suivantes :

Veuillez conserver le ticket de caisse et la référence du produit (par ex. IAN 123456_7890) à titre de preuve d'achat pour toute demande.

Le numéro de référence de l'article est indiqué sur la plaque d'identification, gravé sur la page de titre de votre manuel (en bas à gauche) ou sur un autocollant apposé sur la face arrière ou inférieure du produit.

En cas de dysfonctionnement du produit, ou de tout autre défaut, contactez en premier lieu le service après-vente par téléphone ou par e-mail aux coordonnées indiquées ci-dessous.

Vous pouvez alors envoyer franco de port tout produit considéré comme défectueux au service clientèle indiqué, accompagné de la preuve d'achat (ticket de caisse) et d'une description écrite du défaut avec mention de sa date d'apparition.

● Service après-vente

FR Service après-vente France

Tél. : 0800904879

E-Mail : owim@lidl.fr

BE Service après-vente Belgique

Tél. : 080071011

Tél. : 80023970 (Luxembourg)

E-Mail : owim@lidl.be



Legenda van de gebruikte pictogrammen	Pagina 51
Inleiding	Pagina 51
Correct gebruik	Pagina 52
Beschrijving van de onderdelen.....	Pagina 52
Omvang van de levering.....	Pagina 53
Technische gegevens	Pagina 53
Algemene veiligheidsinstructies	Pagina 54
Veiligheidsinstructies voor batterijen / accu's.....	Pagina 56
Voor de ingebruikname	Pagina 57
Batterijen plaatsen / vervangen.....	Pagina 57
Ingebruikname	Pagina 58
In-/ Uitschakelen	Pagina 58
Lengte-eenheid kiezen	Pagina 58
Lengtes meten.....	Pagina 59
Meetmodus wijzigen	Pagina 59
Continue meting	Pagina 59
Enkele meting	Pagina 60
Fouten, storingen & storingen oplossen	Pagina 60
Onderhoud en reiniging	Pagina 60
Opslag	Pagina 61
Afvoer	Pagina 61
Garantie en service	Pagina 62
Garantie	Pagina 62
Afwikkeling in geval van garantie	Pagina 63
Service	Pagina 64

Legenda van de gebruikte pictogrammen

	Lees de gebruiksaanwijzing.
	Explosiegevaar!
	Veiligheidshandschoenen dragen!
	Opgelet!
	Bescherm u tegen laserstraling!
	Niet in de laserstraal kijken!
	Gelijkstroom / -spanning
	Inclusief batterij

Laserafstandsmeter 20 m

● Inleiding

Hartelijk gefeliciteerd met de aankoop van uw nieuwe product. U heeft voor een hoogwaardig product gekozen. De gebruiksaanwijzing is een deel van het product. Deze bevat belangrijke aanwijzingen voor veiligheid, gebruik en verwijdering. Maakt U zich voor de ingebruikname van het product met alle

bedienings- en veiligheidsvoorschriften vertrouwd. Gebruik het product alleen zoals beschreven en voor de aangegeven toepassingsgebieden. Overhandig alle documenten bij doorgifte van het product aan derden.



● Correct gebruik

Het product is bedoeld om dieptes, lengtes, hoogtes en afstanden te meten. Elke wijziging of elk ander gebruik van het product is niet doelmatig en houdt een aanzienlijk ongevalrisico in. De fabrikant is niet aansprakelijk voor schade als gevolg van ondoelmatig gebruik. Niet bestemd voor commercieel gebruik.

● Beschrijving van de onderdelen

- 1 Sensor-oog
- 2 Uitgang laserstraal
- 3 Display
- 4 MEAS-knop  (in- en uitschakelen, enkele meting, continue meting)
- 5 Reference-/ Unit-knop (uitgangspunt van de meting wijzigen / eenheid wijzigen)
- 6a Deksel voor batterijvak
- 6b Batterijvak

Display

- 7 Laser is ingeschakeld 
- 8 Batterij-indicatie 
- 9 Eerder gemeten waarde
- 10 Lengte-eenheid
- 11 Laatst gemeten waarde
- 12 Referentievlak 

12a De meting wordt vanaf de bovenkant van het apparaat uitgevoerd 

12b De meting wordt vanaf de onderkant van het apparaat uitgevoerd 

Opmerking: de eerste (eerdere) meetwaarde wordt in het midden weergegeven nadat de tweede (nieuwe) meetwaarde succesvol is begonnen.

● Omvang van de levering

- 1 laserafstandsmeter
- 2 1,5V-batterijen type LR03 (AAA)
- 1 gebruiksaanwijzing

● Technische gegevens

Meetbereik:	0,075–20 m* (vanaf de bovenkant) 0,175–20 m* (vanaf de onderkant)
Meetnauwkeurigheid (typisch):	± 2,0 mm**
Kleinste weergave-eenheid:	1 mm
Bedrijfstemperatuur:	0 ° – 40 °C (voor gebruik binnenshuis)
Relatieve luchtvochtigheid max.:	≤ 75 %
Laserklasse:	2
Golflengte van de laser (λ):	620–690 nm
Maximaal vermogen P max:	<1 mW
Voedingsspanning:	3V=== (gelijkstroom)

Batterijen:	2 x 1,5V LR03 (AAA)
Gewicht:	52 g (zonder batterijen)
Afmetingen:	10 x 3,8 x 2,45 cm
Beschermingsgraad:	IP20

*) De reikwijdte wordt groter naarmate het laserlicht beter door het oppervlak van het object weerkaatst wordt (strooiend, niet spiegelend) en hoe helderder de laserpunt in verhouding tot het omgevingslicht is (binnenruimtes, schemering).

***) Bij ongunstige omstandigheden zoals bijv. fel zonlicht of slecht reflecterende oppervlakken, bedraagt de maximale afwijking ± 8 mm op 20 m. Bij gunstige omstandigheden moet rekening worden gehouden met een afwijking van $\pm 0,1$ mm/m.



Algemene veiligheidsinstructies

- **VERSTIKKINGSGEVAAR!** Verpakkingsmateriaal (bijv. folie of polystyreen) mag niet worden gebruikt om ermee te spelen. Houd kinderen uit de buurt van het verpakkingsmateriaal. Het verpakkingsmateriaal is geen speelgoed.
- Gebruik het product niet op plekken waar brand- of explosiegevaar bestaat, bijv. in de buurt van brandbare vloeistoffen of gassen.
- Dit product kan door kinderen vanaf 8 jaar alsmede door personen met verminderde fysieke, sensorische of mentale vaardigheden of een gebrek aan ervaring en kennis worden gebruikt, als zij onder toezicht staan of geïnstrueerd zijn met betrekking tot het veilige gebruik van het product en zij de hieruit voortvloeiende gevaren begrijpen. Kinderen mogen niet met het product spelen. Reiniging en onderhoud mogen niet door kinderen zonder toezicht worden uitgevoerd.

- Laat het product niet onbeheerd achter als het wordt gebruikt. Andere personen zouden door de laserstraal verblind kunnen worden.
- Bescherm het product tegen vocht en directe zonnestraling.
- Stel het product niet bloot aan extreme temperaturen of temperatuurschommelingen. Laat het bijvoorbeeld niet voor lange tijd in de auto liggen. Laat het product bij grote temperatuurschommelingen eerst acclimatiseren alvorens het in bedrijf te nemen. Bij extreme temperaturen of temperatuurschommelingen kan de nauwkeurigheid van het product beïnvloed worden.
- Vermijd heftige schokken of het laten vallen van het product.



⚠ WAARSCHUWING!

Bescherm u tegen laserstraling!



■ **VOORZICHTIG LASERSTRALING! NIET IN DE STRAAL KIJKEN! LASERKLASSE 2!**

- Kijk nooit direct in de laserstraal of in de opening.

⚠ WAARSCHUWING!

Het observeren van de laserstraal met optische instrumenten (bijv. loep, vergrootglas e. d.) is schadelijk voor de ogen.

- **VOORZICHTIG!** Als er andere dan de hier genoemde bedienings- of afstelfuncties worden gebruikt of andere handelingen worden verricht, kan dit tot gevaarlijke blootstelling aan straling leiden.
- Richt de laserstraal nooit op reflecterende oppervlakken, personen of dieren. Slechts een kort zichtcontact met de laserstraal kan leiden tot oogletsel.



Veiligheidsinstructies voor batterijen / accu's

- **LEVENSGEVAAR!** Houd batterijen / accu's buiten het bereik van kinderen. Raadpleeg bij inslikken onmiddellijk een arts!
- Inslikken kan leiden tot inwendige verbrandingen, perforatie van zacht weefsel en tot de dood. Ernstige inwendige verbrandingen kunnen binnen 2 uur na het inslikken optreden.
-  **EXPLOSIEGEVAAR!** Laad niet oplaadbare batterijen nooit op. Sluit de batterijen / accu's niet kort en / of open deze niet. Daardoor kan de batterij oververhit raken, in brand vliegen of exploderen.
- Gooi batterijen / accu's nooit in het vuur of water.
- Stel batterijen / accu's nooit bloot aan mechanische belastingen.

Risico dat de batterijen / accu's lekken

- Vermijd extreme omstandigheden en temperaturen die invloed op de batterijen / accu's zouden kunnen hebben bijv. radiatoren / direct zonlicht.
- Bij lekkende batterijen / accu's het contact van de chemicaliën met de huid, ogen en slijmvliezen vermijden! Spoel de desbetreffende plekken direct af met schoon water en raadpleeg onmiddellijk een arts!
-  **DRAAG VEILIGHEIDSHANDSCHOENEN!** Lekkende of beschadigde batterijen / accu's kunnen in geval van huidcontact chemische brandwonden veroorzaken. Draag daarom in dit geval geschikte veiligheidshandschoenen.
- Als de batterijen / accu's lekken, dient u deze direct uit het product te halen om beschadigingen te vermijden.
- Gebruik alleen batterijen / accu's van hetzelfde type. Gebruik nooit nieuwe en oude batterijen / accu's door elkaar!

- Verwijder de batterijen / accu's, als u het product gedurende een langere periode niet gebruikt.



Risico op beschadiging van het product

- Gebruik uitsluitend het aangegeven type batterij / accu!
- Plaats de batterijen / accu's volgens de weergegeven polariteit (+) en (-) op batterij / accu en op product.
- Reinig de contacten van de batterij / accu en in het batterijvak voor het plaatsen met een droge, pluisvrije doek of wattenstaafje!
- Verwijder verbruikte batterijen / accu's direct uit het product.

● Voor de ingebruikname

- Controleer de levering op volledigheid en op zichtbare beschadigingen.
- Verwijder al het verpakkingsmateriaal van het product.

● Batterijen plaatsen / vervangen



Als het batterijsymbool  voor de eerste keer in het display 3 verschijnt, zijn nog enkele metingen mogelijk. Verschijnt het lege batterijsymbool , dan moeten de batterijen worden vervangen. Metingen zijn niet meer mogelijk.

- Open het deksel van het batterijvakje 6a door het nokje van het deksel voorzichtig naar beneden te drukken.
- Verwijder, indien nodig, de lege batterijen uit het batterijvak 6b.
- Plaats de (nieuwe) batterijen. Let op de juiste polariteit overeenkomstig de afbeelding aan de binnenkant van het batterijvak 6b.

- Sluit het deksel **6a** van het batterijvak zoals aangegeven (afb. A).

● Ingebruikname

● In- / Uitschakelen

- Druk voor het inschakelen van het product op de MEAS-knop  **4**. Bij het inschakelen van het product wordt de laserstraal ingeschakeld.
- Houd voor het uitschakelen van het product de MEAS-knop  **4** ca. 5 seconden lang ingedrukt, tot in het display **3** „OFF” wordt weergegeven.
Als er gedurende ca. 3 minuten geen knop op het product wordt ingedrukt, schakelt het product zichzelf automatisch uit om de batterijen te sparen.
- Om te wisselen tussen de meting vanaf de bovenkant of de onderkant van het product of omgekeerd, drukt u op de Reference- / Unit-knop **5**.

● Lengte-eenheid kiezen

1. Houd de Reference- / Unit-knop **5** langer dan 3 seconden ingedrukt.
2. De eenheid op het display **3** verandert.
3. Herhaal stap 1 totdat de gewenste eenheid op het display **3** verschijnt.

Opmerking: U kunt kiezen uit de volgende lengte-eenheden:

- m meter
- '" voet / inch

in inch
ft voet

● Lengtes meten

- Druk nog een keer kort op de MEAS-knop [4] om de laserstraal te activeren. Zodra de laser is ingeschakeld, wordt het symbool \dagger^* [7] in de linker bovenhoek van het display [3] weergegeven.

Opmerking: als de laserstraal reeds geactiveerd is, kan de bovengenoemde stap worden overgeslagen.

- Richt de laser alleen op het te meten object. Druk nog een keer kort op de MEAS-knop [4]. Bij een succesvolle meting wordt de meetwaarde aan de onderkant van het display [3] weergegeven en de laser wordt uitgeschakeld.
- Als u nog een meting wilt uitvoeren, herhaalt u de bovengenoemde stappen.
- De nieuwe meetwaarde wordt aan de onderkant van het display [3] weergegeven, de vorige meetwaarde in het midden. De laserstraal is nu uitgeschakeld.

● Meetmodus wijzigen

● Continue meting

- Druk in de modus voor enkele meting op de MEAS-knop [4] en houd deze 3 seconden ingedrukt om in de modus voor continue meting te komen.
- Het lasersymbool knippert in de modus voor continue meting.

● Enkele meting

- Druk in de modus voor continue meting op de MEAS-knop **4** en houd deze 3 seconden ingedrukt om in de modus voor enkele meting te komen.
- Het lasersymbool blijft in de modus voor enkele meting staan.

● Fouten, storingen & storingen oplossen

Probleem	Oorzaak	Oplossing
—	Berekeningsfout	Let op het toegestane meetbereik.
301	Omgevingstemperatuur te laag of te hoog	Let op de toegestane omgevingstemperaturen (0 ° - 40 ° C).
401	Apparaat-fout	Als het symbool ook na meermaals in- en uitschakelen nog steeds verschijnt, breng dan het product naar een vakman.

● Onderhoud en reiniging

Het product is onderhoudsvrij.

- **LET OP!** Dompel het product nooit onder in water of andere vloeistoffen. Bij het reinigen mag er geen vocht in het product binnendringen.
- Reinig de uitgang van de laserstraal **2** en het sensor-oog **1** met een zachte luchtstroom. Bij sterkere

verontreinigen het vuil verwijderen met een licht vochtig gemaakt wattenstaafje. Oefen daarbij geen sterke druk uit!

- Gebruik nooit benzine, oplosmiddelen of reinigingsmiddelen die kunststof aantasten.
- **⚠ WAARSCHUWING!** Het product mag voor reparatie-doelinden alleen door een vakman worden geopend.
- Gebruik voor het reinigen van de behuizing een droge doek.
- Reinig het product regelmatig, zo mogelijk na elk gebruik.

● Opslag

- Indien het product voor langere tijd niet wordt gebruikt, verwijder dan de batterijen en bewaar deze op een schone, droge plek zonder direct zonlicht.

● Afvoer

De verpakking bestaat uit milieuvriendelijke grondstoffen die u via de plaatselijke recyclingcontainers kunt afvoeren.



Neem de aanduiding van de verpakkingsmaterialen voor de afvalscheiding in acht. Deze zijn gemarkeerd met de afkortingen (a) en een cijfers (b) met de volgende betekenis: 1-7: kunststoffen / 20-22: papier en vezelplaten / 80-98: composietmaterialen.



Het product en de verpakkingsmaterialen zijn recyclebaar; verwijder deze afzonderlijk voor een betere afvalbehandeling. Het Triman-logo geldt alleen voor Frankrijk.



Informatie over de mogelijkheden om het uitgediende product na gebruik te verwijderen, verstrekt uw gemeentelijke overheid.



Gooi het afgedankte product omwille van het milieu niet weg via het huisvuil, maar geef het af bij het daarvoor bestemde depot of het gemeentelijke milieupark. Over afgifteplaatsen en hun openingstijden kunt u zich bij uw aangewezen instantie informeren.

Defecte of verbruikte batterijen / accu's moeten volgens de richtlijn 2006/66/EG en veranderingen daarop worden gerecycled. Geef batterijen / accu's en / of het product af bij de daarvoor bestemde verzamelstations.



Milieuschade door foutieve verwijdering van de batterijen / accu's!

Batterijen / accu's mogen niet via het huisvuil worden weggegooid. Ze kunnen giftige zware metalen bevatten en vallen onder het chemisch afval. De chemische symbolen van de zware metalen zijn: Cd = cadmium, Hg = kwik, Pb = lood. Geef verbruikte batterijen / accu's daarom af bij een gemeentelijk inzamelpunt.

● **Garantie en service**

● **Garantie**

Het product wordt volgens strenge kwaliteitsrichtlijnen zorgvuldig geproduceerd en voor levering grondig getest. In geval van schade aan het product kunt u rechtmatig beroep doen op de verkoper van het product. Deze wettelijke rechten worden door onze hierna vermelde garantie niet beperkt.

Op dit product verlenen wij 3 jaar garantie vanaf aankoopdatum. De garantieperiode start op de dag van aankoop. Bewaar de originele kassabon alstublieft. Dit document is nodig als bewijs voor aankoop.

Wanneer binnen 3 jaar na de aankoopdatum van dit product een materiaal- of productiefout optreedt, dan wordt het product door ons – naar onze keuze – gratis voor u gerepareerd of vervangen. Deze garantie komt te vervallen als het product beschadigd wordt, niet correct gebruikt of onderhouden wordt.

De garantie geldt voor materiaal- en productiefouten. Deze garantie is niet van toepassing op productonderdelen, die onderhevig zijn aan normale slijtage en hierdoor als aan slijtage onderhevige onderdelen gelden (bijv. batterijen) of voor beschadigingen aan breekbare onderdelen, zoals bijv. schakelaars, accu's of dergelijke onderdelen, die gemaakt zijn van glas.

● Afwikkeling in geval van garantie

Om een snelle afhandeling van uw reclamatie te waarborgen dient u de volgende instructies in acht te nemen:

Houd bij alle vragen alstublieft de kassabon en het artikelnummer (bijv. IAN 123456_7890) als bewijs van aankoop bij de hand. Het artikelnummer vindt u op de typeplaat, ingegraveerd, op het titelblad van uw handleiding (linksonder) of als sticker op de achter- of onderzijde.

Wanneer er storingen in de werking of andere gebreken optreden, dient u eerst telefonisch of per e-mail contact met de onderstaande service-afdeling op te nemen.

Een als defect geregistreerd product kunt u dan samen met uw aankoopbewijs (kassabon) en vermelding van de concrete

schade alsmede het tijdstip van optreden voor u franco aan het u meegedeelde servicepunt verzenden.

● Service

NL Service Nederland

Tel.: 08000225537

E-Mail: owim@lidl.nl

BE Service België

Tel.: 080071011

Tel.: 80023970 (Luxemburg)

E-Mail: owim@lidl.be



Legende der verwendeten Piktogramme	Seite 66
Einleitung	Seite 66
Bestimmungsgemäße Verwendung	Seite 67
Teilebeschreibung	Seite 67
Lieferumfang	Seite 68
Technische Daten	Seite 68
Allgemeine Sicherheitshinweise	Seite 69
Sicherheitshinweise für Batterien / Akkus	Seite 71
Vor der Inbetriebnahme	Seite 72
Batterien einsetzen / austauschen	Seite 72
Inbetriebnahme	Seite 73
Ein- / Ausschalten	Seite 73
Längeneinheit auswählen	Seite 73
Messen von Längen	Seite 74
Messmodus ändern	Seite 75
Dauermessungsmodus	Seite 75
Einzelmessungsmodus	Seite 75
Fehler, Störungen & Fehlerbehebung	Seite 75
Wartung und Reinigung	Seite 76
Lagerung	Seite 76
Entsorgung	Seite 76
Garantie und Service	Seite 78
Garantie	Seite 78
Abwicklung im Garantiefall	Seite 79
Service	Seite 79

Legende der verwendeten Piktogramme

	Lesen Sie die Bedienungsanleitung.
	Explosionsgefahr!
	Schutzhandschuhe tragen!
	Achtung!
	Schützen Sie sich vor Laserstrahlung!
	Nicht in den Laserstrahl blicken!
	Gleichstrom/-spannung
	Batterie inklusive

Laser-Entfernungsmesser 20 m

● Einleitung

Wir beglückwünschen Sie zum Kauf Ihres neuen Produkts. Sie haben sich damit für ein hochwertiges Produkt entschieden. Die Bedienungsanleitung ist Teil dieses Produkts. Sie enthält wichtige Hinweise für Sicherheit, Gebrauch und Entsorgung. Machen Sie sich vor der Benutzung des Produkts mit allen Bedien- und

Sicherheitshinweisen vertraut. Benutzen Sie das Produkt nur wie beschrieben und für die angegebenen Einsatzbereiche. Händigen Sie alle Unterlagen bei Weitergabe des Produkts an Dritte mit aus.



● Bestimmungsgemäße Verwendung



Das Produkt eignet sich zum Messen von Entfernungen, Längen, Höhen, Abständen. Jede andere Verwendung oder Veränderung des Produkts gilt als nicht bestimmungsgemäß und birgt erhebliche Unfallgefahren. Für aus bestimmungswidriger Verwendung entstandene Schäden übernimmt der Hersteller keine Haftung. Nicht für den gewerblichen Einsatz bestimmt.

● Teilebeschreibung

- 1 Empfangslinse
- 2 Laserstrahlaustrittsöffnung
- 3 Display
- 4 MEAS-Taste  (Ein- und Ausschalten, Einzelmessung, Dauermessung)
- 5 Reference-/Unit-Taste (Messung des Ausgangspunkts ändern / Einheit ändern)
- 6a Batteriefachdeckel
- 6b Batteriefach

Display

- 7 Laser eingeschaltet 
- 8 Batteriezustandsanzeige 
- 9 zuvor gemessener Wert
- 10 Längeneinheit
- 11 zuletzt gemessener Wert
- 12 Bezugsebene 

- 12a Die Messung wird von der Oberkante des Geräts aus durchgeführt 
- 12b Die Messung wird von der Unterkante des Geräts aus durchgeführt 

Hinweis: Erster (vorheriger) Messwert wird in der Mitte angezeigt, nachdem der zweite (neue) Messwert erfolgreich gestartet ist.

● Lieferumfang

- 1 Laser-Entfernungsmessgerät
- 2 1,5 V-Batterien Typ LR03 (AAA)
- 1 Bedienungsanleitung

● Technische Daten

Messbereich:	0,075–20 m* (Ausgangspunkt Oberkante) 0,175–20 m* (Ausgangspunkt Unterkante)
Messgenauigkeit (typisch):	± 2,0 mm**
Kleinste Anzeigeneinheit:	1 mm
Betriebstemperatur:	0 °–40 °C (für den Gebrauch in Innenräumen)
Relative Luftfeuchte max.:	≤ 75 %
Laserklasse:	2
Wellenlänge des Lasers (λ):	620–690 nm
Maximale Leistung P max:	<1 mW
Betriebsspannung:	3 V=== (Gleichstrom)
Batterien:	2 x 1,5 V LR03 (AAA)
Gewicht:	52 g (ohne Batterien)

Maße:	10 x 3,8 x 2,45 cm
Schutzgrad:	IP20

*) Die Reichweite wird größer, je besser das Laserlicht von der Oberfläche des Zieles zurückgeworfen wird (streuend, nicht spiegelnd) und je heller der Laserpunkt gegenüber der Umgebungshelligkeit ist (Innenräume, Dämmerung).

***) Bei ungünstigen Bedingungen wie z. B. starker Sonneneinstrahlung oder schlecht reflektierender Oberfläche beträgt die maximale Abweichung ± 8 mm auf 20 m. Bei günstigen Bedingungen ist mit einem Einfluss von $\pm 0,1$ mm/m zu rechnen.



Allgemeine Sicherheitshinweise

- **ERSTICKUNGSGEFAHR!** Verpackungsmaterialien (z. B. Folien oder Polystyrol) dürfen nicht zum Spielen verwendet werden. Halten Sie Kinder stets von Verpackungsmaterial fern. Das Verpackungsmaterial ist kein Spielzeug.
- Benutzen Sie das Produkt nicht an Orten, an denen Feuergefahr oder Explosionsgefahr besteht, z. B. in der Nähe von brennbaren Flüssigkeiten oder Gasen.
- Dieses Produkt kann von Kindern ab 8 Jahren und darüber sowie von Personen mit verringerten physischen, sensorischen oder mentalen Fähigkeiten oder Mangel an Erfahrung und Wissen benutzt werden, wenn sie beaufsichtigt oder bezüglich des sicheren Gebrauchs des Produkts unterwiesen wurden und die daraus resultierenden Gefahren verstehen. Kinder dürfen nicht mit dem Produkt spielen. Reinigung und Benutzerwartung dürfen nicht von Kindern ohne Beaufsichtigung durchgeführt werden.

- Lassen Sie das Produkt nicht unbeaufsichtigt, wenn dieses in Gebrauch ist. Andere Personen könnten vom Laserstrahl geblendet werden.
- Schützen Sie das Produkt vor Nässe und direkter Sonneneinstrahlung.
- Setzen Sie das Produkt keinen extremen Temperaturen oder Temperaturschwankungen aus. Lassen Sie es z. B. nicht längere Zeit im Auto liegen. Lassen Sie das Produkt bei größeren Temperaturschwankungen erst austemperieren, bevor Sie es in Betrieb nehmen. Bei extremen Temperaturen oder Temperaturschwankungen kann die Präzision des Produkts beeinträchtigt werden.
- Vermeiden Sie heftige Stöße oder Stürze des Produkts.



⚠️ WARNUNG!

Schützen Sie sich vor Laserstrahlung!



- **VORSICHT LASERSTRAHLUNG! NICHT IN DEN STRAHL BLICKEN! LASER KLASSE 2!**

- Schauen Sie nicht direkt in den Laserstrahl bzw. in die -öffnung.

⚠️ WARNUNG!

Das Betrachten des Laserstrahls mit optischen Instrumenten (z. B. Lupe, Vergrößerungsgläsern u. Ä.) ist mit einer Augengefährdung verbunden.

- **VORSICHT!** Wenn andere als die hier angegebenen Bedienungs- oder Justiereinrichtungen benutzt oder andere Verfahrensweisen ausgeführt werden, kann dies zu gefährlicher Strahlungsexposition führen.

- Richten Sie den Laserstrahl niemals auf reflektierende Flächen, Personen oder Tiere. Bereits ein kurzer Sichtkontakt mit dem Laserstrahl kann zu Augenschäden führen.



Sicherheitshinweise für Batterien / Akkus

- **LEBENSGEFAHR!** Halten Sie Batterien / Akkus außer Reichweite von Kindern. Suchen Sie im Falle eines Verschluckens sofort einen Arzt auf!
- Verschlucken kann zu Verbrennungen, Perforation von Weichgewebe und Tod führen. Schwere Verbrennungen können innerhalb von 2 Stunden nach dem Verschlucken auftreten.
-  **EXPLOSIONSGEFAHR!** Laden Sie nicht aufladbare Batterien niemals wieder auf. Schließen Sie Batterien / Akkus nicht kurz und / oder öffnen Sie diese nicht. Überhitzung, Brandgefahr oder Platzen können die Folge sein.
- Werfen Sie Batterien / Akkus niemals in Feuer oder Wasser.
- Setzen Sie Batterien / Akkus keiner mechanischen Belastung aus.

Risiko des Auslaufens von Batterien / Akkus

- Vermeiden Sie extreme Bedingungen und Temperaturen, die auf Batterien / Akkus einwirken können, z. B. auf Heizkörpern / direkte Sonneneinstrahlung.
- Wenn Batterien / Akkus ausgelaufen sind, vermeiden Sie den Kontakt von Haut, Augen und Schleimhäuten mit den Chemikalien! Spülen Sie die betroffenen Stellen sofort mit klarem Wasser und suchen Sie einen Arzt auf!
-  **SCHUTZHANDSCHUHE TRAGEN!** Ausgelaufene oder beschädigte Batterien / Akkus können bei Berührung mit der Haut Verätzungen

verursachen. Tragen Sie deshalb in diesem Fall geeignete Schutzhandschuhe.

- Im Falle eines Auslaufens der Batterien / Akkus entfernen Sie diese sofort aus dem Produkt, um Beschädigungen zu vermeiden.
- Verwenden Sie nur Batterien / Akkus des gleichen Typs. Mischen Sie nicht alte Batterien / Akkus mit neuen!
- Entfernen Sie die Batterien / Akkus, wenn das Produkt längere Zeit nicht verwendet wird.



Risiko der Beschädigung des Produkts

- Verwenden Sie ausschließlich den angegebenen Batterietyp / Akkutyp!
- Setzen Sie Batterien / Akkus gemäß der Polaritätskennzeichnung (+) und (-) an Batterie / Akku und des Produkts ein.
- Reinigen Sie Kontakte an Batterie / Akku und im Batteriefach vor dem Einlegen mit einem trockenen, fusselfreien Tuch oder Wattestäbchen!
- Entfernen Sie erschöpfte Batterien / Akkus umgehend aus dem Produkt.

● Vor der Inbetriebnahme

- Prüfen Sie die Lieferung auf Vollständigkeit und auf sichtbare Schäden.
- Entfernen Sie das gesamte Verpackungsmaterial vom Produkt.

● Batterien einsetzen / austauschen



Wenn das Batteriesymbol  erstmals im Display 3 erscheint, sind noch einige Messungen möglich. Erscheint das leere Batteriesymbol , müssen Sie die Batterien auswechseln.

Messungen sind nicht mehr möglich.

- Öffnen Sie den Batteriefachdeckel **6a**, indem Sie die Rastklinke des Deckels vorsichtig nach unten drücken.
- Entfernen Sie die verbrauchten Batterien aus dem Batteriefach **6b**, falls notwendig.
- Legen Sie die (neuen) Batterien ein. Achten Sie auf die richtige Polarität entsprechend der Darstellung auf der Innenseite des Batteriefachs **6b**.
- Schließen Sie den Batteriefachdeckel **6a** wie gezeigt (Abb. A).

● **Inbetriebnahme**

● **Ein- / Ausschalten**

- Drücken Sie zum Einschalten des Produkts die MEAS-Taste  **4**. Beim Einschalten des Produktes wird der Laserstrahl eingeschaltet.
- Halten Sie zum Ausschalten des Produkts die MEAS-Taste  **4** ca. 5 Sekunden lang gedrückt, bis im Display **3** „OFF“ angezeigt wird.
Wird ca. 3 Minuten keine Taste am Produkt gedrückt, schaltet sich das Produkt zur Schonung der Batterien automatisch ab.
- Um den Ausgangspunkt der Messung von der Oberkante des Produkts zu dessen Unterkante oder umgekehrt zu wechseln, drücken Sie die Reference-/Unit-Taste **5**.

● **Längeneinheit auswählen**

1. Drücken und halten Sie die Reference-/Unit-Taste **5** länger als 3 Sekunden.

- Die Einheit auf dem Display **3** wechselt.
- Wiederholen Sie Schritt 1, bis die gewünschte Einheit auf dem Display **3** erscheint.

Hinweis: Die folgenden Längeneinheiten sind verfügbar:

- m Meter
- '" Fuß/Zoll
- in Zoll
- ft Fuß

● Messen von Längen

- Drücken Sie die MEAS-Taste **4** kurz ein weiteres Mal, um den Laserstrahl zu aktivieren. Sobald der Laser eingeschaltet ist, wird das Symbol * **7** in der oberen linken Ecke des Displays **3** angezeigt.

Hinweis: Wenn der Laserstrahl bereits aktiviert ist, kann der oben genannte Schritt übersprungen werden.

- Richten Sie den Laser nun auf Ihr Ziel. Drücken Sie ein weiteres Mal kurz die MEAS-Taste **4**. Bei erfolgreicher Messung wird der Messwert am unteren Rand des Displays **3** angezeigt und der Laser ausgeschaltet.
- Wenn Sie eine weitere Messung vornehmen wollen, wiederholen Sie die zuvor beschriebenen Schritte.
- Der neue Messwert wird am unteren Rand des Displays **3** angezeigt, der vorherige Messwert in der Mitte. Der Laserstrahl ist nun ausgeschaltet.

● Messmodus ändern

● Dauermessungsmodus

- Drücken und halten Sie im Einzelmessungsmodus die MEAS-Taste **4** 3 Sekunden, um in den Modus der Dauermessung zu gelangen.
- Das Lasersymbol blinkt im Dauermessungsmodus.

● Einzelmessungsmodus

- Drücken und halten Sie im Dauermessungsmodus die MEAS-Taste **4** 3 Sekunden, um in den Modus der Einzelmessung zu gelangen.
- Das Lasersymbol bleibt im Einzelmessungsmodus eingeschaltet.

● Fehler, Störungen & Fehlerbehebung

Problem	Ursache	Lösung
—	Berechnungsfehler	Beachten Sie den zulässigen Messbereich.
301	Umgebungstemperatur zu gering oder zu hoch	Beachten Sie die zulässigen Umgebungstemperaturen (0 ° -40 °C).
401	Gerätefehler	Wenn das Symbol auch nach mehrfachem Ein- und Ausschalten noch erscheint, bringen Sie das Produkt zu einer Fachwerkstatt.

● Wartung und Reinigung

Das Produkt ist wartungsfrei.

- **ACHTUNG!** Tauchen Sie das Produkt niemals in Wasser oder andere Flüssigkeiten. Beim Reinigen darf keine Feuchtigkeit in das Produkt dringen.
- Reinigen Sie die Laserstrahlaustrittsöffnung 2 und die Empfangslinse 1 mit einem sanften Luftstrahl. Bei stärkeren Verunreinigungen entfernen Sie den Schmutz mit einem leicht angefeuchteten Wattestäbchen. Üben Sie dabei keinen starken Druck aus!
- Verwenden Sie niemals Benzin, Lösungsmittel oder Reiniger, die Kunststoff angreifen.
- **⚠️ WARNUNG!** Das Produkt darf zu Reparaturzwecken nur von einer Fachkraft geöffnet werden.
- Verwenden Sie zum Reinigen des Gehäuses ein trockenes Tuch.
- Reinigen Sie das Produkt regelmäßig, im Idealfall nach jedem Gebrauch.

● Lagerung

- Sollten Sie das Produkt längere Zeit nicht benutzen, entnehmen Sie die Batterien und lagern Sie diese an einem sauberen, trockenen Ort ohne direkte Sonneneinstrahlung.

● Entsorgung

Die Verpackung besteht aus umweltfreundlichen Materialien, die Sie über die örtlichen Recyclingstellen entsorgen können.



Beachten Sie die Kennzeichnung der Verpackungsmaterialien bei der Abfalltrennung, diese sind gekennzeichnet mit Abkürzungen (a) und Nummern (b) mit folgender Bedeutung: 1-7: Kunststoffe / 20-22: Papier und Pappe / 80-98: Verbundstoffe.



Das Produkt und die Verpackungsmaterialien sind recycelbar, entsorgen Sie diese getrennt für eine bessere Abfallbehandlung. Das Triman-Logo gilt nur für Frankreich.



Möglichkeiten zur Entsorgung des ausgedienten Produkts erfahren Sie bei Ihrer Gemeinde- oder Stadtverwaltung.



Werfen Sie Ihr Produkt, wenn es ausgedient hat, im Interesse des Umweltschutzes nicht in den Hausmüll, sondern führen Sie es einer fachgerechten Entsorgung zu. Über Sammelstellen und deren Öffnungszeiten können Sie sich bei Ihrer zuständigen Verwaltung informieren.

Defekte oder verbrauchte Batterien / Akkus müssen gemäß Richtlinie 2006/66/EG und deren Änderungen recycelt werden. Geben Sie Batterien / Akkus und / oder das Produkt über die angebotenen Sammeleinrichtungen zurück.



Umweltschäden durch falsche Entsorgung der Batterien / Akkus!

Batterien / Akkus dürfen nicht über den Hausmüll entsorgt werden. Sie können giftige Schwermetalle enthalten und unterliegen der Sondermüllbehandlung. Die chemischen Symbole der Schwermetalle sind wie folgt: Cd = Cadmium, Hg = Quecksilber,

Pb = Blei. Geben Sie deshalb verbrauchte Batterien/ Akkus bei einer kommunalen Sammelstelle ab.

● **Garantie und Service**

● **Garantie**

Das Produkt wurde nach strengen Qualitätsrichtlinien sorgfältig produziert und vor Anlieferung gewissenhaft geprüft. Im Falle von Mängeln dieses Produkts stehen Ihnen gegen den Verkäufer des Produkts gesetzliche Rechte zu. Diese gesetzlichen Rechte werden durch unsere im Folgenden dargestellte Garantie nicht eingeschränkt.

Sie erhalten auf dieses Produkt 3 Jahre Garantie ab Kaufdatum. Die Garantiefrist beginnt mit dem Kaufdatum. Bitte bewahren Sie den Original-Kassenbon gut auf. Diese Unterlage wird als Nachweis für den Kauf benötigt.

Tritt innerhalb von 3 Jahren ab dem Kaufdatum dieses Produkts ein Material- oder Fabrikationsfehler auf, wird das Produkt von uns – nach unserer Wahl – für Sie kostenlos repariert oder ersetzt. Diese Garantie verfällt, wenn das Produkt beschädigt, nicht sachgemäß benutzt oder gewartet wurde.

Die Garantieleistung gilt für Material- oder Fabrikationsfehler. Diese Garantie erstreckt sich nicht auf Produktteile, die normaler Abnutzung ausgesetzt sind (z. B. Batterien) und daher als Verschleißteile angesehen werden können oder Beschädigungen an zerbrechlichen Teilen, z. B. Schalter, Akkus oder die aus Glas gefertigt sind.

● Abwicklung im Garantiefall

Um eine schnelle Bearbeitung Ihres Anliegens zu gewährleisten, folgen Sie bitte den folgenden Hinweisen:

Bitte halten Sie für alle Anfragen den Kassenbon und die Artikelnummer (z. B. IAN 123456_7890) als Nachweis für den Kauf bereit.

Die Artikelnummer entnehmen Sie bitte dem Typenschild, einer Gravur, auf dem Titelblatt Ihrer Bedienungsanleitung (unten links) oder als Aufkleber auf der Rück- oder Unterseite des Produkts. Sollten Funktionsfehler oder sonstige Mängel auftreten, kontaktieren Sie zunächst die nachfolgend benannte Serviceabteilung telefonisch oder per E-Mail.

Ein als defekt erfasstes Produkt können Sie dann unter Beifügung des Kaufbelegs (Kassenbon) und der Angabe, worin der Mangel besteht und wann er aufgetreten ist, für Sie portofrei an die Ihnen mitgeteilte Service-Anschrift übersenden.

● Service

DE **Service Deutschland**

Tel.: 0800 5435 111

E-Mail: owim@lidl.de

AT **Service Österreich**

Tel.: 0800 292726

E-Mail: owim@lidl.at

CH **Service Schweiz**

Tel.: 0800562153

E-Mail: owim@lidl.ch



OWIM GmbH & Co. KG

Stiftsbergstraße 1
74167 Neckarsulm
GERMANY

Model-No.: HG06724

Version: 06/2020

Last Information Update · Tilstand af
information · Version des informations · Stand
van de informatie · Stand der Informationen:
05/2020 · Ident.-No.: HG06724052020-6



IAN 338157_2001

DK

BE

NL