



LED CEILING LIGHT

NL

LED-PLAFONDLAMP

Montage-, bedienings- en veiligheidsinstructies

DE AT CH

LED-DECKENLEUCHE

Montage-, Bedienungs- und Sicherheitshinweise

IAN 459098_2401

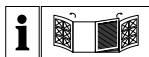

NL

Vouw alvorens te lezen de twee bladzijden met de afbeeldingen open en raak vertrouwd met alle functies van het toestel.

DE

AT

CH

Klappen Sie vor dem Lesen die beiden Seiten mit den Abbildungen aus und machen Sie sich anschließend mit allen Funktionen des Gerätes vertraut.



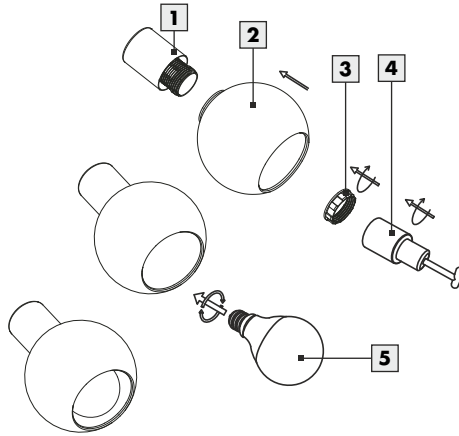
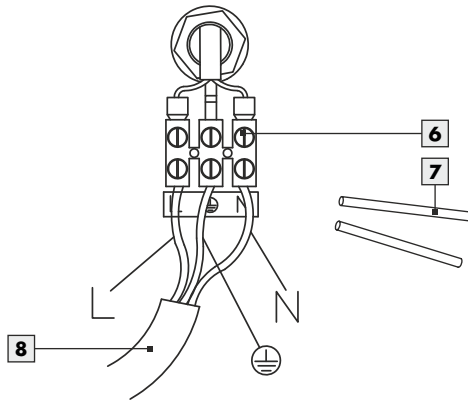
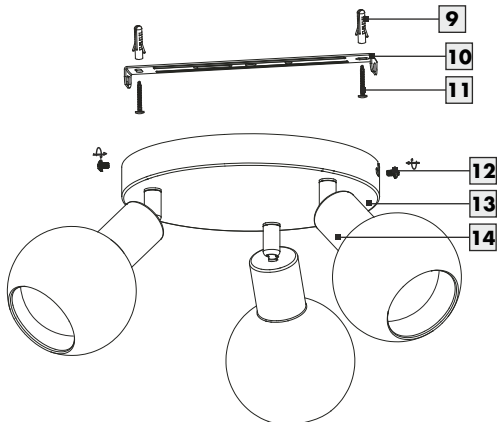

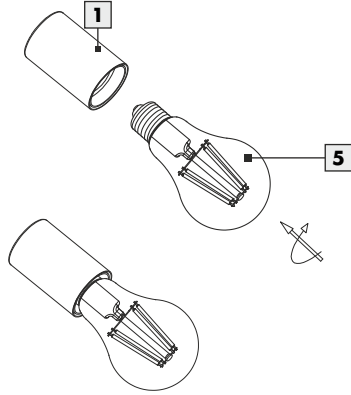
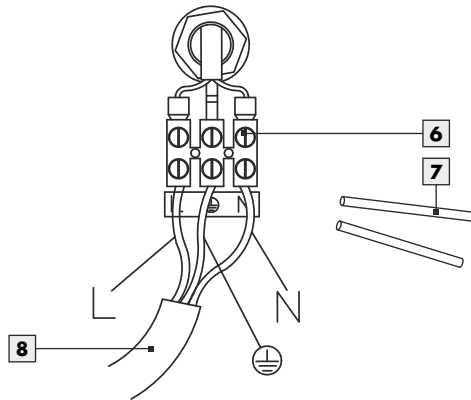
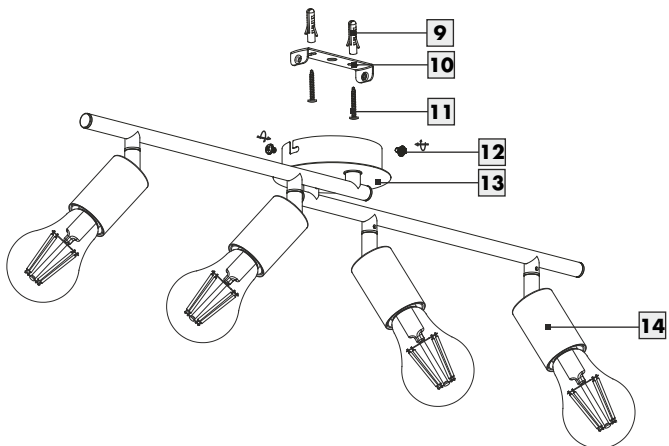

















NL	Montage-, bedienings- en veiligheidsinstructies	Pagina	5
DE / AT / CH	Montage-, Bedienungs- und Sicherheitshinweise	Seite	13

A**14173905L****B****C**

A**14174007L****B****C**

Legenda van de gebruikte pictogrammen	Pagina 6
Inleiding	Pagina 7
Correct gebruik.....	Pagina 7
Omvang van de levering.....	Pagina 7
Beschrijving van de onderdelen.....	Pagina 7
Technische gegevens.....	Pagina 7
Veiligheid	Pagina 7
Veiligheidsvoorschriften.....	Pagina 7
Vorbereiding	Pagina 9
Benodigd gereedschap en materiaal.....	Pagina 9
Voor de installatie	Pagina 9
Ingebruikname	Pagina 9
Lamp monteren.....	Pagina 9
Spot afstellen.....	Pagina 10
Verlichtingsmiddel vervangen.....	Pagina 10
Onderhoud en reiniging	Pagina 10
Afvoer	Pagina 10
Garantie en service	Pagina 11
Garantie.....	Pagina 11
Serviceadres.....	Pagina 11
Conformiteitsverklaring.....	Pagina 11
Fabrikant.....	Pagina 11

Legenda van de gebruikte pictogrammen

Legenda van de gebruikte pictogrammen			
	Lees de instructies!		Voorzichtig! Kans op brandwonden door hete oppervlakken!
	Deze lamp is uitsluitend bedoeld voor gebruik binnenshuis, in droge en gesloten ruimtes.		Waarschuwing voor een elektrische schok! Levensgevaar!
 A.C. a.c.	Wisselspanning (stroom- en spanningstype)		Niet geschikt voor externe dimmers en elektronische schakelaars.
V	Volt		Zo handelt u correct
Hz	Hertz (frequentie)		Verwijder de verpakking en het apparaat op een milieuvriendelijke manier!
W	Watt (nuttig vermogen)		Lichttemperatuur in Kelvin
 lm	Lumen	Ra CRI	Kleurweergave-index
mA	Milliampère	h	Levensduur
	Aardingskabel		Verlichtingsmiddel – alleen gebruiken in een droge omgeving.
	Waarschuwings- en veiligheidsinstructies in acht nemen!		Het verlichtingsmiddel kan door de klant worden vervangen
	Veiligheidsaanwijzingen Handelingsaanwijzingen		De verpakking bestaat uit 100% gerecycled papier.
	Levensgevaar en kans op ongevallen bij kleuters en kinderen!	IP20	De lamp heeft beschermingsgraad IP20 en is uitsluitend bedoeld voor particulier gebruik binnenshuis. De lamp biedt geen bescherming tegen binnendringend water.
	Polyethyleentereftalaat		Golfkarton
	Karton		Papier
	Polyethyleen (geringe dichtheid)		

LED-plafondlamp

• Inleiding



Gefeliciteerd met de koop van uw nieuwe apparaat. U hebt voor een hoogwaardig product gekozen. Lees deze gebruiksaanwijzing volledig en zorgvuldig door. Vouw de pagina met de afbeeldingen open. Deze gebruiksaanwijzing hoort bij dit product en bevat belangrijke aanwijzingen voor de ingebruikname en bediening. Neem altijd de veiligheidsinstructies in acht. Controleer vóór de ingebruikname of de juiste spanning beschikbaar is en of alle onderdelen goed gemonteerd zijn. Wanneer u vragen hebt of onzeker bent in verband met de bediening van het apparaat, kunt u contact opnemen met uw leverancier of met het servicepunt. Bewaar deze handleiding op een veilige plaats en geef hem evt. aan derden door.

• Correct gebruik



Deze lamp is uitsluitend bestemd voor gebruik binnenshuis. De lamp kan op alle normaal ontvlambare oppervlakken bevestigd worden. Dit product is bestemd voor het gebruik in privé-huishoudens. Dit product is bestemd voor het normale gebruik.

• Omvang van de levering

Controleer de levering altijd direct na het uitpakken op volledigheid en optimale staat van het product.

- 1 LED-plafondrail 4-lichts 14174007L / LED-plafondspot 3-lichts 14173905L
- 3 Lampenglazen (14173905L)
- 3 LED-lamp, E14 Miniglobe (14173905L)
- 1 Gereedschap (14173905L)
- 4 LED-lamp, E27, A60 (14174007L)

Alle modellen

- 2 Pluggen
- 2 Schroeven (montagebeugel)
- 2 Isolatiekousen
- 1 Montage- en gebruikershandleiding

• Beschrijving van de onderdelen

- 1 Fitting
- 2 Lampglas (14173905L)
- 3 Schroefring (14173905L)
- 4 Gereedschap (14173905L)
- 5 Verlichtingsmiddel
- 6 Kroonsteentje
- 7 Isolatiekous
- 8 Stroomkabel (extern)
- 9 Pluggen
- 10 Montagebeugel
- 11 Schroeven (montagebeugel)
- 12 Bevestigingsschroeven (behuizing)
- 13 Behuizing
- 14 Spot

• Technische gegevens

Modelnr.:	14173905L / 14174007L
Bedrijfsspanning:	230–240 V~, 50 Hz
Nominaal vermogen:	3x max. 4,9 W (14173905L) 4x max. 4,9 W (14174007L)
Beschermingsklasse:	I
Beschermingsgraad:	IP20
Lampfitting:	3x E14 (14173905L) 4x E27 (14174007L)

Lamp:	3x E14, 4,9W (14173905L) 4x E27, 4,9W (14174007L)
-------	--

Dit product bevat een lichtbron met energie-efficiëntieklasse „F“.

• Veiligheid



Veiligheidsvoorschriften

Bij beschadigingen die worden veroorzaakt door het niet in acht nemen van deze gebruiksaanwijzing vervalt de garantie! Wij zijn niet aansprakelijk voor gevolgschade! Bij materiële schade of persoonlijk letsel die worden veroorzaakt door onjuist gebruik of het niet in

acht nemen van de veiligheidsinstructies zijn wij niet aansprakelijk!

-  **WAARSCHUWING!**
LEVENSGEVAAR EN KANS OP ONGEVALLEN BIJ KLEUTERS

EN KINDEREN!

Laat kinderen nooit zonder toezicht bij het verpakkingsmateriaal. Er bestaat kans op verstikking door verpakkingsmateriaal. Kinderen onderschatten vaak de gevaren. Houd kinderen altijd uit de buurt van het product.

- Dit apparaat kan door kinderen vanaf 8 alsmede door personen met verminderde fysieke, sensorische of mentale vaardigheden of een gebrek aan ervaring en kennis worden gebruikt, als zij onder toezicht staan of geïnstrueerd werden met betrekking tot het veilige gebruik van het apparaat en zij de hieruit voortvloeiende gevaren begrijpen. Kinderen mogen niet met het apparaat spelen. Reiniging en onderhoud mag niet door kinderen zonder toezicht worden uitgevoerd.



Vermijd levensgevaar door elektrische schok

- Laat de elektronische installatie door een opgeleide elektricien of een voor elektrische installaties geïnstrueerde persoon uitvoeren.
- Controleer de lamp en de stroomkabel voor het aansluiten aan de stroom op eventuele beschadigingen. Gebruik uw lamp nooit, wanneer u een beschadiging hebt geconstateerd.

WAARSCHUWING!

Beschadigde stroomkabels zorgen voor levensgevaar door elektrische schokken. Neem in geval van beschadigingen, reparaties of andere problemen aan de lamp contact op met de klantenservice of met een elektricien.

- Verwijder voor de montage de zekering of schakel de aardlekschakelaar in de groepenkast uit (0-stand).
- Wees er voor de montage zeker van dat de beschikbare netspanning overeenkomt met de benodigde bedrijfsspanning van de lamp (zie „Technische gegevens“).
- Vermijd dat de lamp in contact komt met water of andere vloeistoffen.

- Open nooit een van de elektrische delen en steek er geen voorwerpen in. Bij dergelijke ingrepen bestaat levensgevaar door elektrische schokken.
- Monteer de lamp niet op vochtige of geleidende ondergronden.



Vermijd brand- en letselgevaar

LETSELGEVAAR!

Controleer elke lamp direct na het uitpakken op beschadigingen.

- Monteer de lamp niet met defecte verlichtingen en/of lampenglas. Neem in dit geval contact op met het klantenservice.
- Niet direct in de lichtbron (lamp, LED etc.) kijken.
- Kijk niet met een optisch instrument (bijv. vergrootglas) in de LED-lamp



PAS OP! KANS OP BRANDWONDEN DOOR HETE OPPERVLAKKEN!

Zorg ervoor dat de lamp uitgeschakeld en afgekoeld is voordat u deze aanraakt, om verbranding te voorkomen. Verlichtingsmiddelen ontwikkelen in de buurt van de kop van de lamp een sterke hitte.

- Laat de lamp volledig afkoelen.
- Vervang defecte verlichtingsmiddelen direct door nieuwe. Verwijder altijd eerst de zekering of schakel de installatieautomaat uit, voordat u verlichtingsmiddelen vervangt.
- Leg de lamp en het verpakkingsmateriaal direct op een veilige plek. Plasticfolie, plastic zakken, kunststof onderdelen enzovoort zijn geen speelgoed en kunnen een gevaar vormen voor kinderen.

-  Lichtbron - Alleen gebruiken in een droge omgeving.

-  Niet geschikt voor externe dimmers en elektronische schakelaars.



Zo handelt u correct

- Gebruik alleen verlichtingsmiddelen zoals beschreven bij het onderdeel 'Technische gegevens'.
- Monteer de lamp zo, zodat hij tegen vocht en vuil beschermd is.

- Bereid de montage zorgvuldig voor en maak hier voldoende tijd voor vrij. Leg alle onderdelen en extra benodigd gereedschap of materiaal van tevoren overzichtelijk en binnen handbereik klaar.
- Wees altijd alert! Let er altijd op wat u doet en ga steeds met overleg te werk. Monteer de lamp niet als u niet geconcentreerd bent of zich niet lekker voelt.

● Voorbereiding

● Benodigd gereedschap en materiaal

Het genoemde gereedschap en materiaal wordt niet meegeleverd. Het gaat hierbij om niet-bindende informatie en waarden ter oriëntatie. De hoedanigheid van het materiaal is afhankelijk van de individuele omstandigheden ter plekke.

- Potlood/markeergereedschap
- 2-polige spanningstester
- Schroevendraaier
- Boormachine
- Boortje (ø 6 mm)
- Zijknijptang
- Ladder
- Hamer

● Voor de installatie

Belangrijk: Laat de installatie uitvoeren door een opgeleide elektricien of een voor elektro-installaties bevoegde persoon. Deze persoon moet op de hoogte zijn van de eigenschappen van de lamp en van de aansluitvoorwaarden.

- Maak uzelf voor de installatie vertrouwd met alle aanwijzingen en afbeeldingen in deze gebruiksaanwijzing alsook met de lamp zelf.
- Wees er voor de installatie zeker van dat de leiding, waaraan de lamp wordt aangesloten, geen spanning heeft. Verwijder hiervoor de zekering of schakel het betreffende stroomcircuit in de groepenkast uit (0-stand).
- Controleer hiervoor de spanningsvrijheid met een 2-polige spanningzoekers.

● Ingebruikname

● Lamp monteren

- Draai de aan weerszijden van de aansluitbehuizing [13] zichtbare fixeerschroeven [12] los en haal de montagebeugel [10] aan de achterkant eraf (zie afb. C).
- Markeer de boorgaten met behulp van de in de montagebeugel [10] voor de schroeven [11] bestemde sleufgaten.
- Boor vervolgens de bevestigingsgaten (ø 6 diepte ca. 40 mm). Zorg ervoor dat de stroomkabel niet wordt beschadigd.
- Stop de pluggen [9] in de boorgaten.
- Bevestig de montagebeugel [10] met de meegeleverde schroeven [11].
- Steek de afzonderlijke draden L en N van de stroomkabel (extern) [8] door de isolatiekousen [7] (zie afb. B).
- Sluit vervolgens de aansluitkabel van de lamp met behulp van het kroonsteentje [6] aan op de stroomkabel (extern) [8].
- Let ook op de juiste kleuren van de aangesloten stroomdraden (fasedraad, zwart of bruin = symbool L, nuldraad, blauw = symbool N).
- Verbind nu de aarddraad (groen-geel) met de in de aansluitbehuizing [13] gemarkeerde aardingsklem ⚡.
- Schroef nu de lamp met behulp van de fixeerschroeven [12] aan de montagebeugel [10] (zie afb. C).

14173905L:

- Draai de schroefring [3] van de fitting [1] af.
- Plaats het lampglas [2] voorzichtig over de fitting [1] en bevestig het door de schroefring [3] met het meegeleverde werktuig [4] vast te draaien (zie afb. A).

14174007L:

- Breng de lamparmen in de gewenste positie.

Alle modellen:

- Gebruik voor het monteren van het verlichtingsmiddel [5] een schone, pluisvrije doek. Draai het verlichtingsmiddel [5] met de klok mee in de fitting.

- Breng de spots **14** van de lamp in de gewenste positie.
- Plaats de zekering weer terug of schakel de installatie-automaat in de groepenkast weer in (I-stand).

Uw lamp is nu gereed voor gebruik.

● Spot afstellen

- **PAS OP! GEVAAR VOOR GLASBREUK!**
- Let er bij het afstellen van de spots **14** op dat de glazen onderdelen nergens tegenaan komen.
- Verander de positie van de spots **14** alleen, als de lamp is uitgeschakeld.
- Laat de lamp volledig afkoelen.
- Draai de afzonderlijke spots **14** aan de voet in de gewenste richting. De spots kunnen ca. 320° draaien.

● Verlichtingsmiddel vervangen

WAARSCHUWING! GEVAAR VOOR ELEKTRISCHE SCHOK!

Onderbreek voor het vervangen van het verlichtingsmiddel eerst de stroomtoevoer naar de lamp. Verwijder hiervoor de zekering of schakel de installatieautomaat in de groepenkast uit (0-stand).

PAS OP! KANS OP BRANDWONDEN DOOR HETE OPPERVLAKKEN!

Laat de lamp volledig afkoelen.

- Vervang het verlichtingsmiddel **5** alleen, als het volledig is afgekoeld.
- Draai het defecte verlichtingsmiddel **5** linksom uit de fitting **1**.
- Gebruik voor de vervanging een schone, pluisvrije doek.
- Gebruik alleen verlichtingsmiddelen **5** zoals beschreven in het hoofdstuk "Technische gegevens".
- Draai het nieuwe verlichtingsmiddel **5** voorzichtig met de klok mee in de fitting **1**. Controleer de juiste montage.
- Plaats de zekering weer terug of schakel de hoofdzekering in de zekeringskast weer in (I-stand).

● Onderhoud en reiniging

WAARSCHUWING! GEVAAR VOOR ELEKTRISCHE SCHOK!

Verbreek voor de reiniging eerst de verbinding van de lamp met het stroomnet. Verwijder hiervoor de zekering of schakel het betreffende stroomcircuit in de groepenkast uit (0-stand).

WAARSCHUWING! GEVAAR VOOR ELEKTRISCHE SCHOK!

Op basis van de elektrische veiligheid mag de lamp nooit met water of andere vloeistoffen worden gereinigd of in zijn geheel in water worden gedompeld.

VOORZICHTIG! GEVAAR VOOR BRANDWONDEN DOOR HETE OPPERVLAKKEN!

Laat de lamp volledig afkoelen.

- Gebruik geen oplosmiddel, benzine e.d. De lichten zullen hierdoor schade ondervinden.
- Gebruik voor de reiniging uitsluitend een droge, pluisvrije doek.
- Plaats de zekering weer terug of schakel de installatie-automaat in de groepenkast weer in (I-stand).

● Afvoer



De verpakking bestaat uit milieuvriendelijke grondstoffen die u via de plaatselijke recyclingcontainers kunt afvoeren.



Neem de aanduiding van de verpakkingsmaterialen voor de afvalscheiding in acht. Deze zijn gemarkeerd met de afkortingen (a) en een cijfers (b) met de volgende betekenis: 1-7: kunststoffen / 20-22: papier en vezelplaten / 80-98: composietmaterialen.



Gooi het afgedankte product omwille van het milieu niet weg via het huisvuil, maar geef het af bij het daarvoor bestemde depot of het gemeentelijke milieupark. Over afgifteplaatsen en hun openingstijden kunt u zich bij uw aangewezen instantie informeren.

● **Garantie en service**

● **Garantie**

Op dit product verlenen wij 36 maanden garantie vanaf koopdatum. Het apparaat werd zorgvuldig vervaardigd en aan een nauwkeurige kwaliteitscontrole onderworpen. Binnen de garantieperiode herstellen wij kosteloos alle materiaal- of productiefouten. Mocht u desondanks tijdens de garantieperiode mankementen aantreffen, stuur het apparaat dan naar het aangegeven serviceadres met vermelding van het volgende modelnummer: 14173905L / 14174007L.

Beschadigingen door ondeskundig gebruik, negeren van de handleiding of ingrepen door niet-geautoriseerde personen zijn van de garantieverlening uitgesloten. Dit geldt eveneens voor slijtende delen (zoals bijv. gloeilampen). Door de garantieservice wordt de garantieperiode noch verlengd noch vernieuwd.

● **Serviceadres**

Briloner Leuchten GmbH & Co. KG
 Am Steinbach 14
 59872 Meschede
 DUITSLAND
 Tel.: +49 29 1 / 95 29 93-650
 Fax: +49 29 1 / 95 29 93-109
 E-mail: kundenservice@briloner.com
 www.briloner.com

IAN 459098_2401

Houd bij alle vragen alstublieft de kassabon en het artikelnummer (IAN 459098_2401) als bewijs van aankoop bij de hand.

● **Conformiteitsverklaring CE**









Dit product voldoet aan de eisen van de van toepassing zijnde Europese en nationale richtlijnen. De conformiteit is aangetoond.

● **Fabrikant**

Briloner Leuchten GmbH & Co. KG
 Am Steinbach 14
 59872 Meschede
 DUITSLAND

Legende der verwendeten Piktogramme	Seite 14
Einleitung	Seite 15
Bestimmungsgemäße Verwendung.....	Seite 15
Lieferumfang.....	Seite 15
Teilebeschreibung.....	Seite 15
Technische Daten.....	Seite 15
Sicherheit	Seite 15
Sicherheitshinweise.....	Seite 15
Vorbereitung	Seite 17
Benötigtes Werkzeug und Material.....	Seite 17
Vor der Installation	Seite 17
Inbetriebnahme	Seite 17
Leuchte montieren.....	Seite 17
Spot ausrichten.....	Seite 18
Leuchtmittel wechseln.....	Seite 18
Wartung und Reinigung	Seite 18
Entsorgung	Seite 18
Garantie und Service	Seite 19
Garantie.....	Seite 19
Serviceadresse.....	Seite 19
Konformitätserklärung.....	Seite 19
Hersteller.....	Seite 19

Legende der verwendeten Piktogramme

Legende der verwendeten Piktogramme			
	Anweisungen lesen!		Vorsicht! Verbrennungsgefahr durch heiße Oberflächen!
	Diese Leuchte ist ausschließlich für den Betrieb im Innenbereich, in trockenen und geschlossenen Räumen geeignet.		Warnung vor elektrischem Schlag! Lebensgefahr!
 A.C. a.c.	Wechselspannung (Strom- und Spannungsart)		Nicht geeignet für externe Dimmer und elektronische Schalter.
V	Volt		So verhalten Sie sich richtig
Hz	Hertz (Frequenz)		Entsorgen Sie Verpackung und Gerät umweltgerecht!
W	Watt (Wirkleistung)		Lichttemperatur in Kelvin
 lm	Lumen	Ra CRI	Farbwiedergabeindex
mA	Milliampere	h	Lebensdauer
	Schutzleiter		Leuchtmittel - Nur in trockener Umgebung einsetzen.
	Warn- und Sicherheitshinweise beachten!		Leuchtmittel ist vom Kunden austauschbar
	Sicherheitshinweise Handlungsanweisungen		Die Verpackung besteht aus 100 % recyceltem Papier.
	Lebens- und Unfallgefahr für Kleinkinder und Kinder!	IP20	Die Leuchte besitzt die Schutzart "IP20" und ist ausschließlich für den Einsatz im Innenbereich von privaten Haushalten vorgesehen. Kein Schutz gegen das Eindringen von Wasser.
 PET	Polyethylenterephthalat	 PAP	Wellpappe
 PAP	Pappe	 PAP	Papier
 LDPE	Polyethylen (geringe Dichte)		

LED-Deckenleuchte

• Einleitung



Wir beglückwünschen Sie zum Kauf Ihres neuen Gerätes. Sie haben sich damit für ein hochwertiges Produkt entschieden. Bitte lesen

Sie diese Bedienungsanleitung vollständig und sorgfältig durch. Klappen Sie die Seite mit den Abbildungen aus. Diese Anleitung gehört zu diesem Produkt und enthält wichtige Hinweise zur Inbetriebnahme und Handhabung. Beachten Sie immer alle Sicherheitshinweise. Prüfen Sie vor der Inbetriebnahme, ob die korrekte Spannung vorhanden ist und ob alle Teile richtig montiert sind. Sollten Sie Fragen haben oder unsicher in Bezug auf die Handhabung des Gerätes sein, setzen Sie sich bitte mit Ihrem Händler oder der Servicestelle in Verbindung. Bewahren Sie diese Anleitung bitte sorgfältig auf und geben Sie sie ggf. an Dritte weiter.

• Bestimmungsgemäße Verwendung



Diese Leuchte ist nur für den Betrieb im Innenbereich geeignet. Die Leuchte kann auf allen normal entflammaren Oberflächen befestigt werden. Dieses Gerät ist nur für den Einsatz

in privaten Haushalten vorgesehen. Dieses Produkt ist vorgesehen für den normalen Betrieb.

• Lieferumfang

Kontrollieren Sie unmittelbar nach dem Auspacken immer den Lieferumfang auf Vollständigkeit sowie den einwandfreien Zustand des Gerätes.

- 1 LED-Deckenschiene 4 flammig 14174007L / LED-Deckenspot 3 flammig 14173905L
- 3 Lampengläser (14173905L)
- 3 LED-Leuchtmittel, E14 Miniglobe (14173905L)
- 1 Werkzeug (14173905L)
- 4 LED-Leuchtmittel, E27, A60 (14174007L)

Alle Modelle

- 2 Dübel
- 2 Schrauben (Montagewinkel)
- 2 Schutzschläuche

1 Montage- und Bedienungsanleitung

• Teilebeschreibung

- 1 Fassung
- 2 Lampenglas (14173905L)
- 3 Schraubring (14173905L)
- 4 Werkzeug (14173905L)
- 5 Leuchtmittel
- 6 Lüsterklemme
- 7 Schutzschläuche
- 8 Netzanschlusskabel (extern)
- 9 Dübel
- 10 Montagewinkel
- 11 Schrauben (Montagewinkel)
- 12 Fixierschrauben (Anschlussgehäuse)
- 13 Anschlussgehäuse
- 14 Spot

• Technische Daten

Modell-Nr.:	14173905L / 14174007L
Betriebsspannung:	230–240 V~, 50 Hz
Nennleistung:	3x max. 4,9 W (14173905L) 4x max. 4,9 W (14174007L)
Schutzklasse:	I
Schutzart:	IP20
Lampenfassung:	3x E14 (14173905L) 4x E27 (14174007L)

Leuchtmittel: 3x E14, 4,9W (14173905L) | 4x E27, 4,9W (14174007L)

Dieses Produkt enthält Lichtquellen der Energieeffizienzklasse „F“.

• Sicherheit



Sicherheitshinweise

Bei Schäden, die durch Nichtbeachtung dieser Bedienungsanleitung verursacht werden, erlischt der Garantieanspruch! Für Folgeschäden wird keine Haftung übernommen! Bei Sach- oder Personenschäden, die durch unsachgemäße Handhabung oder

Nichtbeachtung der Sicherheitshinweise verursacht werden, wird keine Haftung übernommen!

■  **⚠️ WARNUNG! LEBENS- UND UNFALLGEFAHR FÜR KLEINKINDER UND KINDER!**

Lassen Sie Kinder niemals unbeaufsichtigt mit dem Verpackungsmaterial. Es besteht Erstickungsgefahr durch Verpackungsmaterial. Kinder unterschätzen häufig die Gefahren. Halten Sie Kinder stets vom Produkt fern.

- Dieses Gerät kann von Kindern ab 8 Jahren und darüber sowie von Personen mit verringerten physischen, sensorischen oder mentalen Fähigkeiten oder Mangel an Erfahrung und Wissen benutzt werden, wenn sie beaufsichtigt oder bezüglich des sicheren Gebrauchs des Gerätes unterwiesen wurden und die daraus resultierenden Gefahren verstehen. Kinder dürfen nicht mit dem Gerät spielen. Reinigung und Benutzererwartung dürfen nicht von Kindern ohne Beaufsichtigung durchgeführt werden.

■  **Vermeiden Sie Lebensgefahr durch elektrischen Schlag**

- Lassen Sie die Elektroinstallation durch einen ausgebildeten Elektriker oder eine für Elektroinstallationen eingewiesene Person durchführen.
- Überprüfen Sie vor jedem Netzanschluss die Leuchte und das Netzanschlusskabel auf etwaige Beschädigungen. Benutzen Sie Ihre Leuchte niemals, wenn Sie irgendwelche Beschädigungen feststellen.

 **WARNUNG!**

Beschädigte Netzkabel bedeuten Lebensgefahr durch elektrischen Schlag. Wenden Sie sich bei Beschädigungen, Reparaturen oder anderen Problemen an der Leuchte an die Servicestelle oder eine Elektrofachkraft.

- Entfernen Sie vor der Montage die Sicherung oder schalten Sie den Leitungsschutzschalter im Sicherungskasten aus (0-Stellung).
- Vergewissern Sie sich vor der Montage, dass die vorhandene Netzspannung mit der benötigten Betriebsspannung der Leuchte übereinstimmt (siehe „Technische Daten“).
- Vermeiden Sie unbedingt die Berührung der Leuchte mit Wasser oder anderen Flüssigkeiten.
- Öffnen Sie niemals eines der elektrischen Betriebsmittel oder stecken irgendwelche Gegenstände in

dieselben. Derartige Eingriffe bedeuten Lebensgefahr durch elektrischen Schlag.

- Montieren Sie die Leuchte nicht auf feuchtem oder leitendem Untergrund.

■  **Vermeiden Sie Brand- und Verletzungsgefahr**

 **VERLETZUNGSGEFAHR!**

Überprüfen Sie unmittelbar nach dem Auspacken die Leuchte auf Beschädigungen.

- Montieren Sie die Leuchte nicht mit defekten Leuchtmitteln und/oder Lampenglas. Setzen Sie sich in diesem Fall für Ersatz mit der Servicestelle in Verbindung.
- Nicht direkt in die Lichtquelle (Leuchtmittel, LED etc.) schauen.
- Die LED nicht mit einem optischen Instrument (z. B. Lupe) betrachten.

■  **VORSICHT! VERBRENNUNGS-GEFAHR DURCH HEISSE OBERFLÄCHEN!**

Stellen Sie sicher, dass die Leuchte ausgeschaltet und abgekühlt ist, bevor Sie diese berühren, um Verbrennungen zu vermeiden. Leuchtmittel entwickeln im Bereich des Lampenkopfes eine starke Hitze.

- Lassen Sie die Leuchte vollständig abkühlen.
- Ersetzen Sie defekte Leuchtmittel sofort durch neue. Entfernen Sie vor dem Leuchtmittelwechsel immer zuerst die Sicherung oder schalten Sie den Leitungsschutzschalter aus.
- Lassen Sie die Leuchte oder Verpackungsmaterial nicht achtlos liegen. Plastikfolien / -tüten, Kunststoffteile etc. könnten für Kinder zu einem gefährlichen Spielzeug werden.

-  Leuchtmittel - Nur in trockener Umgebung einsetzen.

-  Nicht geeignet für externe Dimmer und elektronische Schalter.

■  **So verhalten Sie sich richtig**

- Verwenden Sie nur Leuchtmittel wie im Kapitel „Technische Daten“ angegeben.

- Montieren Sie die Leuchte so, dass sie vor Feuchtigkeit und Verschmutzung geschützt ist.
- Bereiten Sie die Montage sorgfältig vor und nehmen Sie sich ausreichend Zeit. Legen Sie alle Einzelteile und zusätzlich benötigtes Werkzeug oder Material vorher übersichtlich und griffbereit zurecht.
- Seien Sie stets aufmerksam! Achten Sie immer darauf was Sie tun und gehen Sie stets mit Vernunft vor. Montieren Sie die Leuchte in keinem Fall, wenn Sie unkonzentriert sind oder sich unwohl fühlen.

● Vorbereitung

● Benötigtes Werkzeug und Material

Die genannten Werkzeuge und Materialien sind nicht im Lieferumfang enthalten. Es handelt sich hierbei um unverbindliche Angaben und Werte zur Orientierung. Die Beschaffenheit des Materials richtet sich nach den individuellen Gegebenheiten vor Ort.

- Bleistift/Markierwerkzeug
- 2-poliger Spannungsprüfer
- Schraubendreher
- Bohrmaschine
- Bohrer (ø 6 mm)
- Seitenschneider
- Leiter
- Hammer

● Vor der Installation

Wichtig: Der elektrische Anschluss muss durch einen ausgebildeten Elektriker oder eine für Elektroinstallationen eingewiesene Person erfolgen. Diese muss Kenntnis über die Eigenschaften der Leuchte und Anschlussbestimmungen haben.

- Machen Sie sich vor der Installation mit allen Anweisungen und Abbildungen in dieser Anleitung sowie mit der Leuchte selbst vertraut.
- Stellen Sie vor der Installation sicher, dass an der Leitung, an der die Leuchte angeschlossen werden soll, keine Spannung vorliegt. Entfernen Sie hierfür die Sicherung oder schalten Sie den Leitungsschutzschalter im Sicherungskasten aus (0-Stellung).
- Überprüfen Sie die Spannungsfreiheit mittels 2-poligem Spannungsprüfer.

● Inbetriebnahme

● Leuchte montieren

- Lösen Sie die seitlich am Anschlussgehäuse **13** sichtbaren Fixierschrauben **12** und nehmen Sie den Montagewinkel **10** auf der Rückseite ab (s. Abb. C).
- Markieren Sie die Bohrlöcher mit Hilfe der im Montagewinkel **10** für die Schrauben **11** vorgesehenen Langlöcher.
- Bohren Sie nun die Befestigungslöcher (ø 6 mm, Tiefe ca. 40 mm). Stellen Sie sicher, dass Sie die Zuleitung nicht beschädigen.
- Führen Sie die Dübel **9** in die Bohrlöcher ein.
- Befestigen Sie den Montagewinkel **10** mit den mitgelieferten Schrauben **11**.
- Führen Sie die einzelnen Adern L und N des Netzanschlusskabels (extern) **8** durch die Schutzschläuche **7** (s. Abb. B).
- Verbinden Sie nun das Anschlusskabel der Leuchte mittels der Lüsterklemme **6** mit dem Netzanschlusskabel (extern) **8**.
- Achten Sie auch auf den farblichen Zusammenschluss der angeschlossenen Leitungen (stromführender Leiter, schwarz oder braun = Symbol L, Neutraleiter, blau = Symbol N).
- Verbinden Sie nun den Schutzleiter (grün-gelb) mit der im Anschlussgehäuse **13** gekennzeichneten Erdungsklemme .
- Verschrauben Sie nun die Leuchte mittels der Fixierschrauben **12** mit dem Montagewinkel **10** (s. Abb. C).

14173905L:

- Drehen Sie den Schraubring **3** von der Fassung **1**.
- Stecken Sie das Lampenglas **2** vorsichtig über die Fassung **1** und befestigen Sie es, indem Sie den Schraubring **3** mittels mitgeliefertem Werkzeug **4** festdrehen (s. Abb. A).

14174007L:

- Bringen Sie die Leuchtarme in die gewünschte Position.

Alle Modelle:

- Benutzen Sie zum Einsetzen des Leuchtmittels **[5]** ein sauberes, fusselfreies Tuch. Drehen Sie das Leuchtmittel **[5]** im Uhrzeigersinn in die Fassung.
- Bringen Sie die Spots **[14]** der Leuchte in die gewünschte Position.
- Setzen Sie die Sicherung wieder ein oder schalten Sie den Leitungsschutzschalter am Sicherungskasten ein (I-Stellung).

Ihre Leuchte ist nun betriebsbereit.

● Spot ausrichten

- **VORSICHT! GLASBRUCHGEFAHR!**
- Achten Sie beim Bewegen der Spots **[14]** darauf, dass die Glasteile nicht anschlagen.
- Verändern Sie die Ausrichtung der Spots **[14]** nur, wenn die Leuchte ausgeschaltet ist.
- Lassen Sie die Leuchte vollständig abkühlen.
- Drehen Sie die einzelnen Spots **[14]** am Fuß in die gewünschte Richtung. Die Spots lassen sich um ca. 320° drehen.

● Leuchtmittel wechseln

WARNUNG! STROMSCHLAGGEFAHR!

Trennen Sie zum Auswechseln des Leuchtmittels die Leuchte zuerst vom Stromnetz. Entfernen Sie hierfür die Sicherung oder schalten Sie den Leitungsschutzschalter im Sicherungskasten aus (0-Stellung).



VORSICHT! VERBRENNUNGSGEFAHR DURCH HEISSE OBERFLÄCHEN!

Lassen Sie die Leuchte vollständig abkühlen.

- Wechseln Sie das Leuchtmittel **[5]** nur dann aus, wenn es vollständig abgekühlt ist.
- Drehen Sie das defekte Leuchtmittel **[5]** gegen den Uhrzeigersinn aus der Fassung **[1]**.
- Benutzen Sie zum Auswechseln ein sauberes, fusselfreies Tuch.
- Verwenden Sie nur Leuchtmittel **[5]** wie im Kapitel „Technische Daten“ beschrieben.
- Drehen Sie das neue Leuchtmittel **[5]** im Uhrzeigersinn in die Fassung **[1]** ein. Überprüfen Sie den richtigen Sitz.

- Setzen Sie die Sicherung wieder ein oder schalten Sie den Leitungsschutzschalter am Sicherungskasten ein (I-Stellung).

● Wartung und Reinigung

WARNUNG! STROMSCHLAGGEFAHR!

Trennen Sie zur Reinigung die Leuchte zuerst vom Stromnetz. Entfernen Sie hierfür die Sicherung oder schalten Sie den Leitungsschutzschalter im Sicherungskasten aus (0-Stellung).

WARNUNG! STROMSCHLAGGEFAHR!

Aus Gründen der elektrischen Sicherheit darf die Leuchte niemals mit Wasser oder anderen Flüssigkeiten gereinigt oder gar in Wasser getaucht werden.

VORSICHT! VERBRENNUNGSGEFAHR DURCH HEISSE OBERFLÄCHEN!

Lassen Sie die Leuchte vollständig abkühlen.

- Benutzen Sie keine Lösungsmittel, Benzin o. Ä. Die Leuchte würde hierbei Schaden nehmen.
- Verwenden Sie zur Reinigung nur ein trockenes, fusselfreies Tuch.
- Setzen Sie die Sicherung wieder ein oder schalten Sie den Leitungsschutzschalter am Sicherungskasten ein (I-Stellung).

● Entsorgung



Die Verpackung besteht aus umweltfreundlichen Materialien, die Sie über die örtlichen Recyclingstellen entsorgen können.



Beachten Sie die Kennzeichnung der Verpackungsmaterialien bei der Abfalltrennung, diese sind gekennzeichnet mit Abkürzungen (a) und Nummern (b) mit folgender Bedeutung: 1–7: Kunststoffe/20–22: Papier und Pappe/80–98: Verbundstoffe.



Werfen Sie Ihr Produkt, wenn es ausgedient hat, im Interesse des Umweltschutzes nicht in den Hausmüll, sondern führen Sie es einer fachgerechten Entsorgung zu. Über Sammelstellen und deren Öffnungszeiten können Sie sich bei Ihrer zuständigen Verwaltung informieren.

● **Garantie und Service**

● **Garantie**

Sie erhalten zum Zeitpunkt des Kaufs auf dieses Gerät 36 Monate Garantie. Das Gerät wurde sorgfältig produziert und einer genauen Qualitätskontrolle unterzogen. Innerhalb der Garantiezeit beheben wir kostenlos alle Material- oder Herstellerfehler. Sollten sich dennoch während der Garantiezeit Mängel herausstellen, senden Sie das Gerät bitte an die aufgeführte Service-Adresse unter Angabe folgender Modellnummer: 14173905L / 14174007L.

Von der Garantie ausgeschlossen sind Schäden durch nicht sachgemäße Handhabung, Nichtbeachtung der Bedienungsanleitung oder Eingriff durch nicht autorisierte Personen sowie Verschleißteile (wie z. B. Leuchtmittel). Durch die Garantieleistung wird die Garantiezeit weder verlängert noch erneuert.

● **Serviceadresse**

Briloner Leuchten GmbH & Co. KG
 Am Steinbach 14
 59872 Meschede
 DEUTSCHLAND
 Tel.: +49 29 1 / 95 29 93-650
 Fax: +49 29 1 / 95 29 93-109
 E-Mail: kundenservice@briloner.com
 www.briloner.com

IAN 459098_2401

Bitte halten Sie für alle Anfragen den Kassenbon und die Artikelnummer (IAN 459098_2401) als Nachweis für den Kauf bereit.

● **Konformitätserklärung CE**

Dieses Produkt erfüllt die Anforderungen der geltenden europäischen und nationalen Richtlinien. Die Konformität wurde nachgewiesen. Entsprechende Erklärungen und Unterlagen sind beim Hersteller hinterlegt.

● **Hersteller**

Briloner Leuchten GmbH & Co. KG
 Am Steinbach 14
 59872 Meschede
 DEUTSCHLAND

BRILONER LEUCHTEN GMBH & CO. KG

Am Steinbach 14
59872 Meschede
GERMANY

Stand van de informatie • Stand der Informationen: 04/2024
Ident.-No.: 14173905L / 14174007L 042024-6



IAN 459098_2401