



WASSERKOCHER SWKE 3100 E1 KETTLE SWKE 3100 E1 BOUILLOIRE SWKE 3100 E1

DE AT

WASSERKOCHER

Bedienungsanleitung und Sicherheitshinweise

FR BE

BOUILLOIRE

Mode d'emploi et consignes de sécurité

PL

CZAJNIK ELEKTRYCZNY

Instrukcja montażu i wskazówki bezpieczeństwa

SK

RYCHLOVARNÁ KANVICA

Návod na používanie a bezpečnostné pokyny

DK

ELKEDEL I RUSTFRIT STÅL

Bedjeningsvejledning og sikkerhedsanvisninger

HU

VÍZFORRALÓ

Kezelési útmutató és biztonsági tudnivalók

GB IE

KETTLE

Operating instructions and safety instructions

NL BE

WATERKOKER

Handleiding en veiligheidsaanwijzingen

CZ

RYCHLOVARNÁ KONVICE

Návod k obsluze a bezpečnostní pokyny

ES

HERVIDOR DE AGUA

Manual de instrucciones e indicaciones de seguridad

IT

BOLLITORE ELETTRICO

Istruzioni d'uso e disposizioni di sicurezza

TARGA GMBH
Coesterweg 45
59494 Soest
GERMANY

Stand der Informationen - Last Information Update
Version des informations - Datum nieuwste versie
Ostatnia aktualizacja - Aktualizacje na základě nejnovějších informací
Aktualizácia na základe najnovších informácií - Última actualizació del contenido
Seneste informationsopdatering - Versione delle informazioni
Legutóbbi adatfrissítés:
06/2023 - Ident.-No.: SWKE 3100 E1 062023-1



IAN 427244_2304

IAN 427244_2304

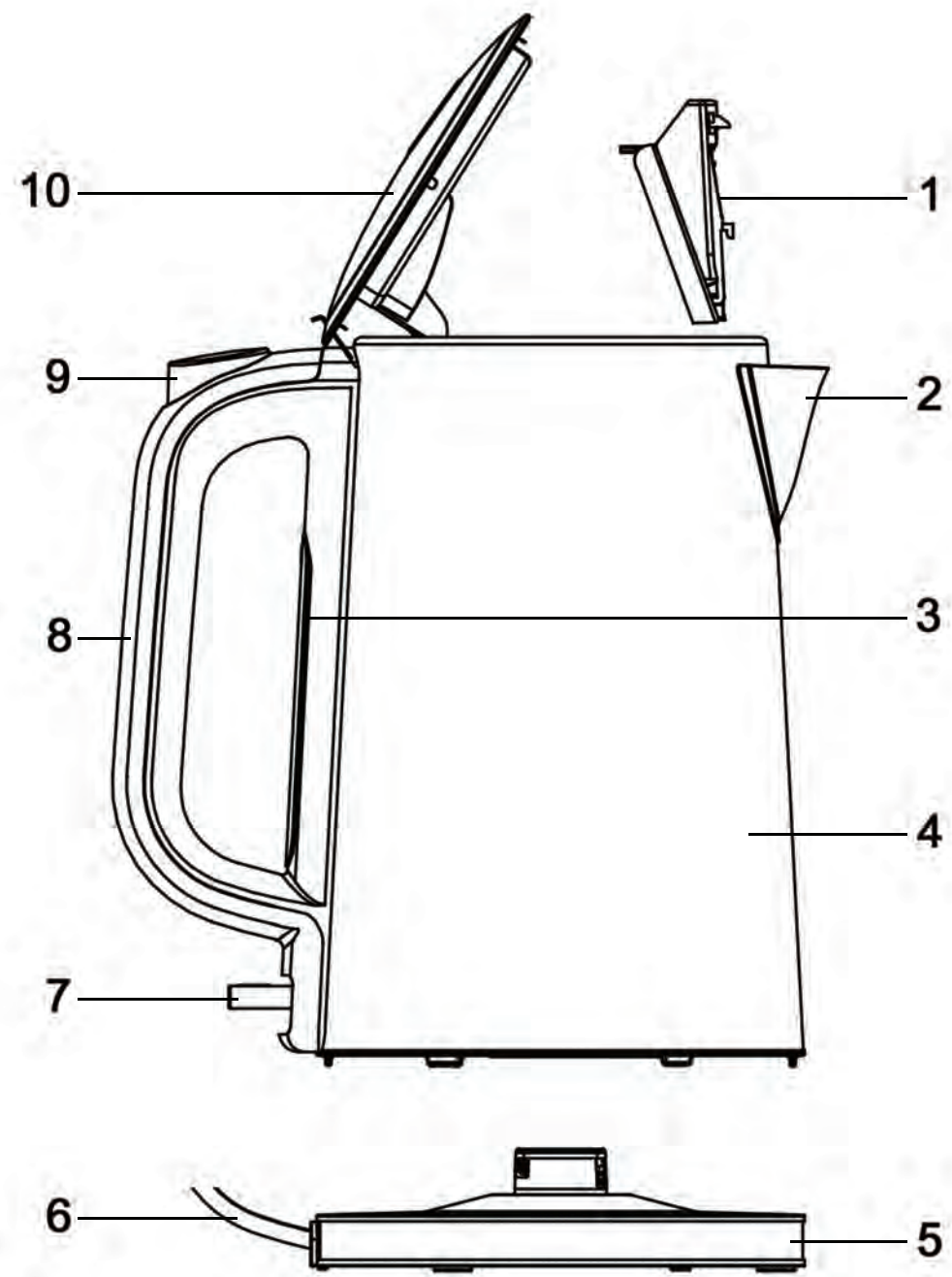

Deutsch..... 2

English 19

Français 35

Nederlands 55

Polski..... 72

Česky 89

Slovenčina 105

Español..... 122

Dansk 139

Italiano 155

Magyar 172

Inhaltsverzeichnis

1. Bestimmungsgemäße Verwendung	3
2. Lieferumfang	3
3. Technische Daten	4
4. Sicherheitshinweise	4
5. Urheberrecht	10
6. Vor der Inbetriebnahme	11
7. Inbetriebnahme	11
7.1 Wasser aufkochen	11
8. Wartung / Reinigung	13
8.1 Kessel (4) entkalken	13
8.2 Kalkfilter (1) reinigen	13
8.3 Lagerung bei Nichtbenutzung	14
9. Problemlösung	14
10. Umwelthinweise und Entsorgungsangaben	15
11. Konformitätsvermerke	16
12. Garantiehinweise	17

Herzlichen Glückwunsch!

Mit dem Kauf des kabellosen Wasserkochers SilverCrest SWKE 3100 E1, nachfolgend als Wasserkocher bezeichnet, haben Sie sich für ein hochwertiges Produkt entschieden.

Machen Sie sich vor der ersten Inbetriebnahme mit dem Wasserkocher vertraut und lesen Sie diese Bedienungsanleitung aufmerksam durch. Beachten Sie vor allem die Sicherheitshinweise und benutzen Sie den Wasserkocher nur, wie in dieser Bedienungsanleitung beschrieben und für die angegebenen Einsatzbereiche.

Bewahren Sie diese Bedienungsanleitung gut auf. Händigen Sie alle Unterlagen bei Weitergabe des Wasserkochers an Dritte ebenfalls mit aus.

1. Bestimmungsgemäße Verwendung

Dieser Wasserkocher ist ein Haushaltsgerät und dient ausschließlich zum Erhitzen von Wasser. Er darf nicht außerhalb von geschlossenen Räumen und in tropischen Klimaregionen genutzt werden. Der Wasserkocher ist nicht für den Betrieb in einem Unternehmen bzw. den gewerblichen Einsatz vorgesehen. Verwenden Sie den Wasserkocher ausschließlich in Wohnbereichen für den privaten Gebrauch, jede andere Verwendung ist nicht bestimmungsgemäß. Dieser Wasserkocher erfüllt alle, im Zusammenhang mit der CE-Konformität, relevanten Normen und Standards. Bei einer nicht mit dem Hersteller abgestimmten Änderung des Wasserkochers ist die Einhaltung dieser Normen nicht mehr gewährleistet. Aus hieraus resultierenden Schäden oder Störungen ist jegliche Haftung seitens des Herstellers ausgeschlossen. Benutzen Sie nur das vom Hersteller mitgelieferte Zubehör.

Bitte beachten Sie die Landesvorschriften bzw. Gesetze des Einsatzlandes.

2. Lieferumfang

Nehmen Sie den Wasserkocher und alle Zubehörteile aus der Verpackung. Entfernen Sie alle Verpackungsmaterialien und überprüfen Sie, ob alle Komponenten vollständig und unbeschädigt sind. Im Falle einer unvollständigen oder beschädigten Lieferung wenden Sie sich bitte an den Hersteller.

- **Wasserkocher SilverCrest SWKE 3100 E1**
- **Gerätebasis**
- **Kurzanleitung (vollständige Bedienungsanleitung Online verfügbar)**

Diese Bedienungsanleitung ist mit einem ausklappbaren Umschlag versehen. Auf der Innenseite des Umschlags sind der SilverCrest Wasserkocher SWKE 3100 E1 und alle Bedienelemente mit einer Bezifferung abgebildet. Sie können diese Umschlagseite ausgeklappt lassen, während Sie weitere Kapitel der Bedienungsanleitung lesen. So haben Sie immer eine Referenz zum betreffenden Bedienelement vor Augen. Die Ziffern haben folgende Bedeutung:

1	Kalkfilter
2	Ausguss
3	Wasserstandsanzeige
4	Kessel
5	Basis (mit integrierter Kabelaufwicklung)
6	Netzkabel
7	EIN-/AUS-Schalter (mit integrierter, weißer Betriebsanzeige)
8	Griff
9	Deckelöffnungstaste
10	Deckel

3. Technische Daten

Hersteller	TARGA GmbH
Bezeichnung	SilverCrest SWKE 3100 E1
Spannungsversorgung	220-240 V~, 50/60 Hz
Leistungsaufnahme	2600W - 3100W
Fassungsvermögen	0,5 (Minimum) bis 1,7 (Maximum) Liter
Schutzklasse	I

Änderungen der technischen Daten sowie des Designs können ohne Ankündigung erfolgen.

4. Sicherheitshinweise

Vor der ersten Verwendung des Gerätes lesen Sie bitte die folgenden Anweisungen genau durch und beachten Sie alle Warnhinweise, selbst wenn Ihnen der Umgang mit elektronischen und Haushaltsgeräten vertraut ist. Bewahren Sie diese Bedienungsanleitung sorgfältig als zukünftige Referenz auf. Wenn Sie das Gerät verkaufen oder weitergeben, händigen Sie unbedingt auch diese Bedienungsanleitung aus. Sie ist Bestandteil des Gerätes.

Erläuterung der verwendeten Symbole



GEFAHR! Dieses Signalwort bezeichnet eine Gefährdung mit einem hohen Risikograd, die, wenn sie nicht vermieden wird, den Tod oder schwere Verletzung zur Folge hat.



WARNING! Dieses Signalwort bezeichnet eine Gefährdung mit einem mittleren Risikograd, die, wenn sie nicht vermieden wird, den Tod oder schwere Verletzung zur Folge haben kann.



GEFAHR! Dieses Symbol kennzeichnet Gefahren für die Gesundheit bis zur Lebensgefahr und/oder Sachschäden durch elektrischen Schlag.



Achtung, heiße Oberfläche!

GEFAHR! Dieses Symbol warnt vor Verletzungen / Verbrennungen im Zusammenhang mit heißen Oberflächen.



In diesem Wasserkocher ist ein Qualitäts-Controller der Firma OTTER verbaut.



Dieses Symbol kennzeichnet Produkte, die auf ihre physikalische und chemische Zusammensetzung getestet wurden und gemäß der Anforderung der Verordnung EG 1935/2004 als gesundheitlich unbedenklich für den Kontakt mit Lebensmitteln befunden wurden.



Dieses Symbol kennzeichnet weitere informative Hinweise zum Thema.



EIN/AUS



Herstelleradresse

Vorhersehbarer Missbrauch

- Erhitzen Sie den Kessel (4) nur mit der hierfür entwickelten Basis (5). Stellen Sie ihn keinesfalls auf ein Kochfeld, um ihn zu erhitzen, und verwenden Sie auch keine Basis eines anderen Wasserkochers.
- Benutzen Sie den Kessel (4) nicht für andere Flüssigkeiten, sondern nur mit Trinkwasser.
- Verwenden Sie immer frisches Trinkwasser. Verzehren Sie kein Wasser, welches schon länger als eine Stunde im Kessel (4) gestanden hat. Kochen Sie kein erkaltetes Wasser erneut auf. Schütten Sie altes Wasser immer weg. Es können sich Keime bilden.

Der Wasserkocher darf nicht mit einer externen Zeitschaltuhr oder einem separaten Fernwirksystem betrieben werden.

Kinder und Personen mit Einschränkungen

- Dieses Gerät darf von Kindern ab 8 Jahren und von Personen mit reduzierten körperlichen, sensorischen oder geistigen Fähigkeiten oder Mangel an Erfahrung bzw. Wissen benutzt werden, wenn sie beaufsichtigt oder bezüglich des sicheren Gebrauches des Gerätes unterwiesen wurden und die daraus resultierenden Gefahren verstanden haben.
- Kinder dürfen nicht mit dem Gerät spielen.
- Reinigung und Wartung durch den Benutzer dürfen nicht durch Kinder vorgenommen werden, es sei denn, sie sind 8 Jahre oder älter und werden beaufsichtigt.
- Kinder unter 8 Jahren sind vom Gerät und dem Netzkabel (6) fernzuhalten.



GEFAHR! Verpackungsmaterial ist kein Kinderspielzeug. Kinder dürfen nicht mit den Kunststoffbeuteln spielen. Es besteht Erstickungsgefahr.

Bewahren Sie das Gerät außerhalb der Reichweite von Kindern auf.

Allgemeine Sicherheitshinweise



GEFAHR von Verbrennungen

- Berühren Sie bei und unmittelbar nach dem Betrieb keinesfalls das Gehäuse des Kessels (4). Halten oder tragen Sie den Kessel (4) immer nur am Griff (8).
- Wenn das Wasser kocht, entweicht heißer Dampf. Achten Sie darauf, dass Sie sich nicht verbrennen. Tragen Sie ggf. Topf-Handschuhe. Drehen Sie den Kessel (4) so, dass der Dampf von Ihnen weg gerichtet austritt.
- Beachten Sie, dass nach der Anwendung die Oberfläche des Heizelements noch über Restwärme verfügt.
- Reinigen Sie den Kessel (4) nur, wenn er vollständig abgekühlt ist.
- Füllen Sie den Kessel (4) mit maximal 1,7 Liter Wasser. Beachten Sie hierzu die Wasserstandsanzeige (3). Wenn Sie zu viel Wasser einfüllen, kann dieses überkochen und Verbrennungen und Sachschäden verursachen.
- Kochen Sie Wasser nur mit geschlossenem Deckel (10). Andernfalls kann das Wasser überkochen und Verbrennungen und Sachschäden verursachen.
- Öffnen Sie den Deckel (10) nicht, während Wasser erhitzt wird.



WARNUNG vor Sachschäden

- Der Kessel (4) darf nur mit der zugehörigen Basis (5) verwendet werden.
- Stellen Sie keine Gegenstände auf der Basis (5) ab.
- Betreiben Sie den Wasserkocher nur auf einer ebenen, stabilen, feuerfesten Oberfläche. Wenn der Wasserkocher nicht auf einer ebenen Oberfläche steht, kann dieser durch die Bewegung des kochenden Wassers umkippen und Sachschäden und unter Umständen auch Verbrennungen verursachen.
- Lassen Sie den Wasserkocher während des Betriebes niemals unbeaufsichtigt.
- Ziehen Sie den Netzstecker aus der Netzsteckdose, wenn der Wasserkocher unbeaufsichtigt ist.



GEFAHR durch elektrischen Schlag

- Wenn die Netzanschlussleitung dieses Gerätes beschädigt wird, muss sie durch den Hersteller oder seinen Kundendienst oder eine ähnlich qualifizierte Person ersetzt werden, um Gefährdungen zu vermeiden.
- Öffnen Sie niemals das Gehäuse der Basis (5), da dieses keine zu wartenden Teile enthält. Bei geöffnetem Gehäuse besteht Gefahr durch Stromschlag.
- Falls Sie Rauchentwicklung, ungewöhnliche Geräusche oder Gerüche feststellen, schalten Sie den Wasserkocher sofort aus und ziehen Sie den Netzstecker aus der Netzsteckdose. In diesen Fällen darf der Wasserkocher nicht weiterverwendet werden, bevor eine Überprüfung durch einen Fachmann

durchgeführt wurde. Atmen Sie keinesfalls Rauch aus einem möglichen Gerätebrand ein. Sollten Sie dennoch Rauch eingeatmet haben, suchen Sie einen Arzt auf. Das Einatmen von Rauch kann gesundheitsschädlich sein.

- Stellen Sie sicher, dass das Netzkabel (6) nicht durch scharfe Kanten oder heiße Stellen beschädigt werden kann. Wickeln Sie das Netzkabel (6) nach dem Gebrauch stets um die Netzkabelaufwicklung unter der Basis (5).
- Stellen Sie sicher, dass das Netzkabel (6) nicht eingeklemmt oder gequetscht wird.
- Das Gerät muss bei nicht vorhandener Aufsicht, vor dem Zusammenbau, dem Auseinandernehmen oder Reinigen stets vom Stromnetz getrennt werden.
- Um den Netzstecker aus der Steckdose zu ziehen, ziehen Sie nur am Netzstecker selbst und niemals am Netzkabel (6).
- Wenn Sie sichtbare Beschädigungen am Wasserkocher oder am Netzkabel (6) feststellen, schalten Sie das Gerät sofort aus, ziehen Sie den Netzstecker aus der Steckdose und setzen Sie sich mit dem Kundendienst in Verbindung.
- Schließen Sie die Basis (5) nur an eine ordnungsgemäß installierte, leicht zugängliche Steckdose an, deren Netzspannung der Angabe auf dem Typenschild entspricht. Es ist keine Aktion seitens der Benutzer erforderlich, um das Produkt zwischen 50 und 60 Hz umzustellen. Das Produkt passt sich sowohl für 50 als auch für 60 Hz an. Die Steckdose muss nach dem Anschließen weiterhin leicht zugänglich sein, damit Sie im Notfall den Netzstecker schnell ziehen können
- Es darf keine Flüssigkeit auf die Gerätesteckverbindung überlaufen.

- Tauchen Sie die Basis (5) niemals in Wasser oder andere Flüssigkeiten. Sollte Flüssigkeit in die Basis (5) gelangt sein, ziehen Sie sofort den Netzstecker aus der Steckdose und setzen Sie sich mit dem Kundendienst in Verbindung.



GEFAHR von Brand

Füllen Sie den Kessel (4) mit mindestens 0,5 L Wasser. Wenn Sie zu wenig Wasser einfüllen, besteht Brandgefahr durch Überhitzung.

Halten Sie einen Abstand von mindestens 50 cm rund um den Wasserkocher zu entzündlichen und brennbaren Materialien ein. Es besteht Brandgefahr.

5. Urheberrecht

Alle Inhalte dieser Bedienungsanleitung unterliegen dem Urheberrecht und werden dem Leser ausschließlich als Informationsquelle bereitgestellt. Jegliches Kopieren oder Vervielfältigen von Daten und Informationen ist ohne ausdrückliche und schriftliche Genehmigung durch den Autor verboten. Dies betrifft auch die gewerbliche Nutzung der Inhalte und Daten. Text und Abbildungen entsprechen dem technischen Stand bei Drucklegung. Änderungen vorbehalten.

6. Vor der Inbetriebnahme

Entnehmen Sie den Wasserkocher SWKE 3100 E1 und alle Zubehörteile der Verpackung und überprüfen Sie die Vollständigkeit der Lieferung. Entfernen Sie alle Schutzfolien. Halten Sie das Verpackungsmaterial von Kindern fern und entsorgen Sie es umweltgerecht.

7. Inbetriebnahme

Bevor Sie zum ersten Mal Wasser zum Verzehr zubereiten, müssen Sie den Kessel (4) und den Kalkfilter (1) zunächst reinigen, um Staub und evtl. Reste des Verpackungsmaterials zu entfernen. Dazu gehen Sie wie folgt vor:

1. Öffnen Sie den Deckel (10) durch Drücken der Deckelöffnungstaste (9) und entnehmen Sie den Kalkfilter (1). Spülen Sie den Kessel (4) mit klarem Wasser aus und reinigen Sie den Kalkfilter (1) unter fließendem Wasser.
2. Füllen Sie den Kessel (4) mit Trinkwasser bis zur Markierung „MAX 1.7 L“.
3. Schließen Sie den Deckel (10), indem Sie ihn herunterdrücken, und lassen Sie das Wasser einmal aufkochen (siehe den folgenden Abschnitt „Wasser aufkochen“) und schütten Sie es weg.

Wiederholen Sie die Schritte 1 bis 3 ein weiteres Mal. Setzen Sie den Kalkfilter (1) wieder ein. Danach ist der Kessel (4) gereinigt. Sie können den Wasserkocher nun verwenden.

7.1 Wasser aufkochen



GEFAHR durch elektrischen Schlag

Halten Sie die Basis (5) von Wasser fern. Es besteht Lebensgefahr durch elektrischen Schlag.



WARNUNG

Kochen Sie bei der allerersten Inbetriebnahme zweimal Wasser auf, das Sie wegschütten (siehe den vorherigen Abschnitt „Inbetriebnahme“).



WARNUNG

Verwenden Sie immer frisches Trinkwasser. Verzehren Sie kein Wasser, wenn es länger als eine Stunde im Kessel (4) gestanden hat.

Kabelaufwicklung

An der Unterseite der Basis (5) befindet sich eine integrierte Kabelaufwicklung. Sie haben so die Möglichkeit, die Länge des Netzkabels (6) auf Ihre örtlichen Gegebenheiten einzustellen.

Wenn Sie den Wasserkocher nicht benutzen, können Sie hier die Kabellänge auf ein Minimum reduzieren.

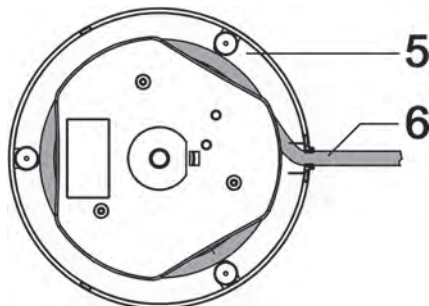

- Wickeln Sie das Netzkabel (6) an der Unterseite der Basis (5) ab.
- Stellen Sie die Basis (5) auf eine ebene, rutschfeste und trockene Oberfläche. Achten Sie darauf, dass das Netzkabel (6) durch die hierfür vorgesehene Aussparung an der Unterseite der Basis (5) geführt werden muss, um einen sicheren Stand zu gewährleisten.



WARNUNG

Wenn das Netzkabel (6) nicht durch die hierfür vorgesehene Aussparung auf der Unterseite der Basis (5) geführt wird, stehen die Basis (5) und der Kessel (4) nicht stabil. Durch die Bewegung des aufkochenden Wassers kann der Wasserkocher umkippen und schwere Sach- und Personenschäden verursachen!

- Öffnen Sie den Deckel (10) durch Drücken der Deckelöffnungstaste (9).
- Füllen Sie den Kessel (4) mit Trinkwasser, mindestens bis zur Markierung „MIN 0.5 L“ und höchstens bis zur Markierung „MAX 1.7 L“ der Wasserstandsanzeige (3) und schließen Sie den Deckel (10), indem Sie ihn herunterdrücken.



Wenn Sie den Kessel (4) auf die Basis (5) stellen, können Sie ihn frei um 360° um die senkrechte Achse drehen. Er muss nicht in einer bestimmten Position einrasten. So können Sie den Kessel (4) geeignet drehen, dass Sie einerseits die Wasserstandsanzeige (3) gut kontrollieren können und andererseits der Dampf von Ihnen weg gerichtet austritt.

- Stecken Sie den Netzstecker in eine immer leicht zugängliche Netzsteckdose.
- Stellen Sie den Kessel (4) auf die Basis (5) und drücken Sie den EIN-/AUS-Schalter (7) nach unten, um den Kessel (4) einzuschalten. Die in den EIN-/AUS-Schalter (7) integrierte Betriebsanzeige leuchtet weiß. Während des Heizvorgangs macht der Wasserkocher Geräusche. Dies stellt keine Fehlfunktion dar.



GEFAHR von Verbrennungen

Drehen Sie den Kessel (4) so, dass der Dampf von Ihnen weg gerichtet austritt. Anderenfalls können Sie sich verbrennen.

Kochen Sie Wasser nur mit geschlossenem Deckel (10) auf. Anderenfalls kann der Kessel (4) überkochen und Verbrennungen und Sachschäden verursachen.

- Sobald das Wasser kocht, schaltet sich der Kessel (4) aus. Der EIN-/AUS-Schalter (7) stellt sich automatisch in die obere Position zurück und die integrierte Betriebsanzeige erlischt.
- Ziehen Sie den Netzstecker des Netzkabels (6) aus der Netzsteckdose, nehmen Sie den Kessel (4) von der Basis (5) und gießen Sie das Wasser aus.



GEFAHR von Verbrennungen

Berühren Sie bei und unmittelbar nach dem Betrieb keinesfalls das Gehäuse des Kessels (4). Halten oder tragen Sie den Kessel (4) nur am Griff (8).

Wenn das Wasser kocht, entweicht heißer Dampf. Achten Sie darauf, dass Sie sich nicht verbrennen. Tragen Sie ggf. Topf-Handschuhe. Drehen Sie den Kessel (4) so, dass der Dampf von Ihnen weg gerichtet austritt.

8. Wartung / Reinigung



GEFAHR von Verbrennungen

Warten Sie, bis der Kessel (4) vollständig abgekühlt ist, bevor Sie ihn reinigen. Anderenfalls können Sie sich verbrennen.



GEFAHR durch elektrischen Schlag

Ziehen Sie vor der Reinigung den Netzstecker aus der Steckdose. Anderenfalls besteht Stromschlaggefahr.

Schütten oder sprühen Sie keine Flüssigkeiten auf die Basis (5) und tauchen Sie diese auch nicht in Wasser oder andere Flüssigkeiten. Anderenfalls besteht Stromschlag- und Brandgefahr durch Kurzschlüsse.



WARNUNG vor Sachschäden

Verwenden Sie zur Reinigung keine kratzenden oder ätzenden Reinigungsmittel und auch keine kratzenden Gegenstände (z. B. Metallschwämme). Anderenfalls kann der Wasserkocher beschädigt werden.

- Spülen Sie den Kessel (4) von innen mit klarem Wasser aus.
- Die Außenflächen des Kessels (4) und der Basis (5) reinigen Sie mit einem leicht angefeuchteten Tuch. Bei hartnäckigen Verschmutzungen geben Sie etwas Spülmittel auf das angefeuchtete Tuch. Achten Sie darauf, dass sich am Kessel (4) und an der Basis (5) keine Spülmittelreste befinden, wenn Sie den Wasserkocher wieder in Betrieb nehmen. Trocknen Sie Kessel (4) und Basis (5) vor der nächsten Verwendung gut ab.



Zum Entfernen hartnäckiger Verschmutzungen im Innern des Kessels (4) können Sie eine Spül- oder Flaschenbürste mit einem langen Stiel verwenden.

8.1 Kessel (4) entkalken

Mit der Zeit kann es vorkommen, dass sich Kalk („Kesselstein“) im Kessel (4) abgelagert. Dieser führt zu Energieverlust und kann die Lebensdauer des Wasserkochers verkürzen. Daher sollten Sie Kalkablagerungen entfernen, sobald diese sichtbar werden.

- Verwenden Sie einen Kalklöser, der für Kaffeemaschinen und andere Haushaltsgeräte geeignet ist. Verfahren Sie wie in der Bedienungsanleitung des Kalklösers beschrieben.
- Nach dem Entkalken spülen Sie den Kessel (4) mehrfach mit reichlich klarem Wasser aus.

8.2 Kalkfilter (1) reinigen

Im Kessel (4) ist ein Kalkfilter (1) installiert, den Sie von Zeit zu Zeit ebenfalls reinigen sollten. So reinigen Sie den Kalkfilter (1):

- Nehmen Sie den abgekühlten Kessel (4) von der Basis (5).

- Öffnen Sie den Deckel (10) durch Drücken der Deckelöffnungstaste (9)
 - Greifen Sie vorsichtig mit der Hand in den Kessel (4). Ziehen Sie den Kalkfilter (1) am oberen Ende aus der Führung am Ausguss (2) heraus und entnehmen Sie ihn.
 - Legen Sie den Kalkfilter (1) einige Stunden in eine warme Entkalkerlösung für Haushaltsgeräte (z. B. für Kaffeemaschinen) und spülen Sie ihn anschließend gut mit klarem Wasser ab.
 - Setzen Sie den Kalkfilter (1) wieder ein, indem Sie das untere Ende zunächst in die Führung am Ausguss (2) einsetzen. Schieben Sie den Kalkfilter (1) bis zum Anschlag nach unten.
- Schließen Sie den Deckel (10), indem Sie ihn herunterdrücken.

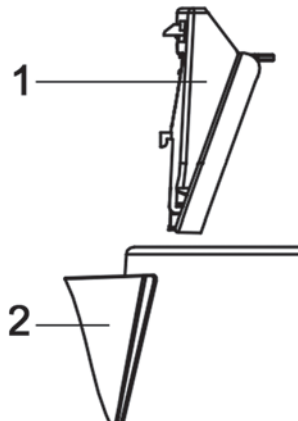

8.3 Lagerung bei Nichtbenutzung

Wenn Sie den Wasserkocher für einen längeren Zeitraum nicht gebrauchen, bewahren Sie diesen an einem trockenen und sauberen Ort auf.

- Lassen Sie den Kessel (4) vollständig abkühlen, bevor Sie ihn lagern.
- Wickeln Sie das Netzkabel (6) um die Netzkabelaufwicklung unter der Basis (5) und verstauen Sie den Wasserkocher an einem sicheren und staubfreien Ort.

9. Problemlösung

Sollte Ihr Wasserkocher einmal nicht wie gewohnt funktionieren, versuchen Sie zunächst anhand der folgenden Hinweise das Problem zu lösen. Falls nach Durcharbeiten der folgenden Tipps der Fehler fortbesteht, setzen Sie sich mit unserer Hotline in Verbindung.





Der Wasserkocher hat keine Funktion

- Der Netzstecker ist nicht eingesteckt. Stecken Sie den Netzstecker in eine Netzsteckdose.
- Die Netzsteckdose ist defekt. Probieren Sie das Gerät an einer anderen Netzsteckdose von der Sie sicher wissen, dass diese in Ordnung ist.
- Der Kessel (4) ist nicht eingeschaltet. Drücken Sie den EIN-/AUS-Schalter (7) nach unten, um den Kessel (4) einzuschalten.
- Der Kessel (4) ist überhitzt und der Überhitzungsschutz verhindert das Einschalten. Warten Sie, bis der Kessel (4) abgekühlt ist. Füllen Sie mindestens 0,5 Liter Wasser bis zur Markierung „MIN 0.5 L“ in den Kessel (4).

Der EIN-/AUS-Schalter (7) rastet beim Einschalten nicht ein

- Der Kessel (4) steht nicht richtig auf der Basis (5). Stellen Sie den Kessel (4) richtig auf die Basis (5).

10. Umwelthinweise und Entsorgungsangaben

	<p>Das Symbol der durchgestrichenen Mülltonne bedeutet, dass dieses Gerät am Ende der Nutzungszeit nicht über den Hausmüll entsorgt werden darf. Das Gerät ist bei eingerichteten Sammelstellen, Wertstoffhöfen oder Entsorgungsbetrieben abzugeben. Zudem sind Verreiber von Elektro- und Elektronikgeräten sowie Verreiber von Lebensmitteln zur Rücknahme verpflichtet. LIDL bietet Ihnen Rückgabemöglichkeiten direkt in den Filialen und Märkten an. Rückgabe und Entsorgung sind für Sie kostenfrei. Beim Kauf eines Neugerätes haben Sie das Recht, ein entsprechendes Altgerät unentgeltlich zurückzugeben.</p> <p>Zusätzlich haben Sie die Möglichkeit, unabhängig vom Kauf eines Neugerätes, unentgeltlich (bis zu drei) Altgeräte abzugeben, die in keiner Abmessung größer als 25 cm sind.</p> <p>Bitte löschen Sie vor der Rückgabe alle personenbezogenen Daten.</p> <p>Bitte entnehmen Sie vor der Rückgabe Batterien oder Akkumulatoren, die nicht vom Altgerät umschlossen sind, sowie Lampen, die zerstörungsfrei entnommen werden können und führen diese einer separaten Sammlung zu.</p>
	<p>Das Symbol mit der durchgekreuzten Mülltonne auf Batterien und Akkus zeigt, dass diese nicht im Hausmüll entsorgt werden dürfen, sondern getrennt gesammelt werden müssen.</p> <p>Unter diesem Symbol finden Sie bei schadstoffhaltigen Batterien zusätzlich das chemische Symbol des Schadstoffes mit folgender Bedeutung:</p> <ul style="list-style-type: none"> - Pb: Batterie enthält Blei - Cd: Batterie enthält Cadmium - Hg: Batterie enthält Quecksilber <p>Sie sind zur Rückgabe gebrauchter Batterien und Akkus gesetzlich verpflichtet. Altbatterien können Schadstoffe enthalten, die bei nicht sachgemäßer Lagerung oder Entsorgung die Umwelt oder Ihre Gesundheit schädigen können. Batterien enthalten aber auch wichtige Rohstoffe, wie z.B. Eisen, Zink, Mangan oder Nickel und können verwertet werden.</p> <p>Sie können die Batterien nach Gebrauch entweder an uns oder bei Stellen in Ihrer unmittelbaren Nähe (z. B. im Handel oder in kommunalen Sammelstellen) unentgeltlich zurückgeben. Bitte beachten Sie, dass Batterien nur im entladenen Zustand in die Sammelbehälter für Geräte-Altbatterien gegeben werden dürfen bzw. bei nicht vollständig entladenen Batterien Vorsorge gegen Kurzschlüsse getroffen werden muss.</p>
 	<p>Führen Sie auch die Verpackung einer umweltgerechten Entsorgung zu. Kartonagen können bei Altpapiersammlungen oder an öffentlichen Sammelplätzen zur Wiederverwertung abgegeben werden. Folien und Kunststoffe des Lieferumfangs werden über Ihr örtliches Entsorgungsunternehmen eingesammelt und umweltgerecht entsorgt.</p>

Nur relevant für Frankreich:**„Sortieren einfacher gemacht“**

Das Produkt, das Zubehör, beiliegende Druckerzeugnisse und die Verpackungsbestandteile sind recycelbar. Diese unterliegen einer erweiterten Herstellerverantwortung und werden sortiert und getrennt gesammelt.

	Beachten Sie die Kennzeichnung der Verpackungsmaterialien bei der Abfalltrennung, diese sind gekennzeichnet mit Abkürzungen (a) und Nummern (b) mit folgender Bedeutung:	
	1-7: Kunststoffe / 20-22: Papier und Pappe / 80-98: Verbundstoffe.	
Symbol	Werkstoff	Enthalten in folgenden Verpackungsbestandteilen dieses Produktes
	Polyethylen High-Density	Kunststoffüte innerhalb der Verkaufsverpackung
	Wellpappe	Verkaufsverpackung und Transportschutz zwischen Basis und Kessel

11. Konformitätsvermerke

Dieses Produkt erfüllt die Anforderungen der geltenden europäischen und nationalen Richtlinien. Die Konformität wurde nachgewiesen. Entsprechende Erklärungen und Unterlagen sind beim Hersteller hinterlegt.

Die vollständige EU-Konformitätserklärung kann unter folgendem Link heruntergeladen werden:

https://www.targa.gmbh/downloads/conformity/427244_2304.pdf

12. Garantiehinweise

Garantie der TARGA GmbH

Sehr geehrte Kundin, sehr geehrter Kunde,

Sie erhalten auf dieses Gerät 3 Jahre Garantie ab Kaufdatum. Im Falle von Mängeln dieses Produkts stehen Ihnen gegen den Verkäufer des Produkts gesetzliche Rechte zu. Diese gesetzlichen Rechte werden durch unsere im Folgenden dargestellte Garantie nicht eingeschränkt.

Garantiebedingungen

Die Garantiefrist beginnt mit dem Kaufdatum. Bitte bewahren Sie den originalen Kassenbon gut auf. Diese Unterlage wird als Nachweis für den Kauf benötigt. Tritt innerhalb von drei Jahren ab dem Kaufdatum dieses Produkts ein Material- oder Fabrikationsfehler auf, wird das Produkt von uns – nach unserer Wahl – für Sie kostenlos repariert oder ersetzt.

Garantiezeit und gesetzliche Mängelansprüche

Die Garantiezeit wird durch die Gewährleistung nicht verlängert. Dies gilt auch für ersetzte und reparierte Teile. Eventuell schon beim Kauf vorhandene Schäden und Mängel müssen sofort nach dem Auspacken gemeldet werden. Nach Ablauf der Garantiezeit anfallende Reparaturen sind kostenpflichtig.

Garantieumfang

Das Gerät wurde nach strengen Qualitätsrichtlinien sorgfältig produziert und vor Auslieferung gewissenhaft geprüft. Die Garantieleistung gilt für Material- oder Fabrikationsfehler. Diese Garantie erstreckt sich nicht auf Produktteile, die normaler Abnutzung ausgesetzt sind und daher als Verschleißteile angesehen werden können oder für Beschädigungen an zerbrechlichen Teilen, z. B. Schalter, Akkus oder die aus Glas gefertigt sind. Diese Garantie verfällt, wenn das Produkt beschädigt, nicht sachgemäß benutzt oder gewartet wurde. Für eine sachgemäße Benutzung des Produkts sind alle in der Bedienungsanleitung aufgeführten Anweisungen genau einzuhalten. Verwendungszwecke und Handlungen, von denen in der Bedienungsanleitung abgeraten oder vor denen gewarnt wird, sind unbedingt zu vermeiden. Das Produkt ist nur für den privaten und nicht für den gewerblichen Gebrauch bestimmt. Bei missbräuchlicher und unsachgemäßer Behandlung, Gewaltanwendung und bei Eingriffen, die nicht von unserer autorisierten Service-Niederlassung vorgenommen wurden, erlischt die Garantie. Mit Reparatur oder Austausch des Produkts beginnt kein neuer Garantiezeitraum.

Abwicklung im Garantiefall

Um eine schnelle Bearbeitung Ihres Anliegens zu gewährleisten, folgen Sie bitte den folgenden Hinweisen:

- Bitte lesen Sie vor Inbetriebnahme Ihres Produktes sorgfältig die beigelegte Dokumentation. Sollte es einmal zu einem Problem kommen, welches auf diese Weise nicht gelöst werden kann, wenden Sie sich bitte an unsere Hotline.
- Bitte halten Sie für alle Anfragen den Kassenbon und die Artikelnummer bzw. wenn vorhanden die Seriennummer als Nachweis für den Kauf bereit.
- Für den Fall, dass eine telefonische Lösung nicht möglich ist, wird durch unsere Hotline in Abhängigkeit der Fehlerursache ein weiterführender Service veranlasst.

- Auf www.lidl-service.com können Sie dieses und viele weitere Handbücher, Produktvideos und Installationssoftware herunterladen. Mit diesem QR-Code gelangen Sie direkt auf die LIDL-Service-Seite (www.lidl-service.com) und können mittels Eingabe der Artikelnummer (IAN) Ihre Bedienungsanleitung öffnen.



Service

DE Telefon: 0800 5435111
E-Mail: targa@lidl.de

AT Telefon: 0820 201222
E-Mail: targa@lidl.at

CH Telefon: 0842 665 566
E-Mail: targa@lidl.ch

IAN: 427244_2304



Hersteller

Bitte beachten Sie, dass die folgende Anschrift keine Serviceanschrift ist. Kontaktieren Sie zunächst die oben benannte Servicestelle.

TARGA GmbH
Coesterweg 45
59494 Soest
DEUTSCHLAND

Contents

1. Intended use	20
2. Package contents.....	20
3. Technical data	21
4. Safety instructions	21
5. Copyright.....	26
6. Before initial use	27
7. Initial use	27
7.1 Boiling the water.....	27
8. Maintenance/cleaning	29
8.1 Descaling the kettle (4)	29
8.2 Cleaning the limescale filter (1).....	29
8.3 Storing the device when not in use.....	30
9. Troubleshooting.....	30
10. Environmental and waste disposal information	31
11. Marks of conformity	32
12. Warranty information	33

Congratulations!

By purchasing the SilverCrest SWKE 3100 E1 wireless kettle, hereinafter referred to as kettle, you have opted for a high quality product.

Familiarise yourself with the kettle before using it for the first time and read these operating instructions carefully. Observe the safety instructions and only use the kettle in the manner described in these operating instructions and for the indicated fields of application.

Keep this operating manual in a safe place. Hand over all documents in the event that you pass on the kettle to a third party.

1. Intended use

This kettle is a household device and is only intended for heating water. It must not be used outside of closed rooms or in regions with a tropical climate. The kettle is not intended for business or commercial use. Use the kettle solely for private purposes in living areas; any other use is deemed improper. The kettle meets the requirements of all relevant standards related to CE conformity. Compliance with these standards is no longer guaranteed if a change is made to the kettle without the authorisation of the manufacturer. The manufacturer shall not be liable for any damages or faults arising as a result. Only use the accessories provided by the manufacturer.

Please observe the national regulations and/or laws of the country in which the device is used.

2. Package contents

Unpack the kettle and all of the accessories. Remove all packaging materials and check all of the components for completeness and signs of damage. If any parts are missing or damaged, please contact the manufacturer.

- **SilverCrest SWKE 3100 E1 kettle**
- **Device base**
- **Quick start guide (the complete operating manual is available online)**

This operating manual also has a cover that can be unfolded. The inside of the cover provides a numbered schematic of the SilverCrest SWKE 3100 E1 kettle and all controls. This cover page can remain unfolded while you read other sections of the operating instructions. This provides you with a reference to the controls at all times. The numbers identify the following parts/functions:

1	Limescale filter
2	Spout
3	Water level gauge
4	Kettle
5	Base (with integrated cable rewind)
6	Power cable
7	ON/OFF switch (with integrated white status display)
8	Handle
9	Lid release button
10	Lid

3. Technical data

Manufacturer	TARGA GmbH
Designation	SilverCrest SWKE 3100 E1
Power supply	220-240 V~, 50/60 Hz
Power consumption	2600 W - 3100 W
Capacity	0.5 (minimum) to 1.7 (maximum) litres
Protection class	I

The specifications and design are subject to change without notice.

4. Safety instructions

Before using the device for the first time, please read the following instructions carefully and observe all warnings, even if you are familiar with using electronic and household devices. Keep this operating manual in a safe place for future reference. If you give the device away or sell it, please ensure that you also pass on this operating manual. It is part of the device.

Key to symbols



DANGER! This signal word indicates a hazard involving a high level of risk, which if not avoided, may result in severe injury or death.



WARNING! This signal word indicates a hazard involving a medium level of risk, which if not avoided, may result in severe injury or death.



DANGER! This symbol indicates hazards to health and/or property posed by an electric shock, potentially including risk of death.



Danger, hot surface!

DANGER! This symbol warns against injuries/burns caused by contact with hot surfaces.



A high-quality controller from the company OTTER is installed in this kettle.



This symbol indicates products whose physical and chemical composition have been tested and found to be safe for use in contact with foodstuffs in accordance with Regulation EC 1935/2004.



This symbol indicates further information on the topic.



ON/OFF



Manufacturer's address

Foreseeable misuse

- Only heat the kettle (4) with the base (5) developed for this purpose. Do not under any circumstances place it on a hob to heat it and do not use the base of any other kettle.
- Do not use the kettle (4) for other liquids; only use it for drinking water.
- Always use fresh drinking water. Do not drink water that has been in the kettle (4) for longer than an hour. Do not reheat water that has cooled down. Always pour away old water. Otherwise germs may form.

The kettle should not be operated with an external timer or a separate remote control system.

Children and people with disabilities

- This device may be used by children aged eight and over and by people with reduced physical, sensory or mental abilities or who lack experience and knowledge, provided that they are supervised or have been instructed in the safe use of the device and understand the resulting dangers.
- Children must not play with the device.
- Children must not clean or carry out maintenance on the device unless they are over eight years of age and supervised by an adult.
- Children under eight years of age are to be kept away from the device and the power cable (6).



DANGER! The packaging material is not a toy. Children must not play with plastic bags. There is a risk of suffocation.

Store the device out of reach of children.

General safety instructions



DANGER of burns

- Never touch the housing of the kettle (4) during and immediately after operation. Only use the handle (8) to hold or carry the kettle (4).
- Hot steam is released when the water boils. Be careful not to burn yourself. Wear an oven glove, if necessary. Turn the kettle (4) so that the steam is directed away from you.
- The surface of the heating element is still hot after use.
- Only clean the kettle (4) once it has cooled down completely.
- Fill the kettle (4) with a maximum of 1.7 litres of water. Refer to the water level gauge (3). If you pour in too much water, it can boil over and cause burn injuries and damage to property.
- Only boil the water with the lid (10) closed. Otherwise water can escape and cause burn injuries and damage to property.
- Do not open the lid (10) while the water is being heated.



WARNING – potential damage to property

- Only use the kettle (4) with the corresponding base (5).
- Do not put any objects on the base (5).
- Only operate the kettle on a flat, stable and fire-proof surface. If the kettle is not placed on a level surface, it can tip over due to the movement of the boiling water and cause damage to property and under certain circumstances may also cause burn injuries.
- Never leave the kettle unattended when in use.
- Unplug the plug from the socket when the kettle is unattended.



DANGER of electric shock

- If the device's power cable is damaged, it must be replaced by the manufacturer, their service department or by a similarly qualified person in order to prevent any hazards.
- Never open the housing of the base (5), as this does not contain any parts to be maintained. If the housing is open, there is a risk of electric shock.
- If you notice any smoke, unusual noises or smells, switch off the kettle immediately and remove the plug from the socket. If this happens, you must stop using the kettle until it has been checked by a specialist. If the device catches fire, do not inhale any resulting smoke. If you do inhale any smoke, seek medical attention. Inhaling smoke can be harmful to your health.
- Ensure that the power cable (6) cannot be damaged by sharp edges or hot surfaces. Always wrap the power cable (6) around the cable rewind under the base (5) after use.
- Ensure that the power cable (6) is not jammed or squashed.
- The device must always be disconnected from the mains network if left unattended, prior to assembly and disassembly or cleaning.
- Never remove the plug from the power socket by pulling the power cable (6); only ever pull the plug.
- If you find visible damage on the kettle or the power cable (6), switch off the device immediately, remove the plug from the power socket and contact the service department.
- Only plug the base (5) into a power socket that is properly installed and easily accessible and whose mains voltage corresponds with the rating plate specifications. The user does

not have to do anything to switch the product between 50 and 60 Hz. The product is suitable for both 50 and 60 Hz supplies. Following connection, the power socket must continue to be easily accessible so that the plug can be quickly removed in an emergency.

- Do not spill liquid on the plug for the device.
- Never immerse the base (5) in water or any other liquid. If liquid enters the base (5), immediately remove the plug from the power socket and contact the customer service department.



RISK of fire

Fill the kettle (4) with a minimum of 0.5 litres of water. If you do not pour in enough water, there is a risk of fire due to overheating.

Keep the kettle at least 50 cm away from flammable and combustible materials. There is a risk of fire.

5. Copyright

All contents of this operating manual are subject to copyright law and are provided to the user solely as a source of information. Any form of copying or reproduction of data and information without the express written permission of the author is prohibited. This also concerns commercial use of the content and data. The text and illustrations correspond to the technical standards at the time of printing. Subject to alterations.

6. Before initial use

Remove the SWKE 3100 E1 kettle and all accessories from the packaging and check the completeness of the delivery. Remove the protective film. Keep the packaging material away from children and dispose of it in an environmentally-friendly manner.

7. Initial use

Before you prepare water for consumption for the first time, you must first clean the kettle (4) and the limescale filter (1) in order to remove dust and any remnants of the packaging material. Proceed as follows to clean the kettle:

1. Open the lid (10) by pressing the lid release button (9) and remove the limescale filter (1). Rinse the inside of the kettle (4) with clear water and clean the limescale filter (1) under running water.
2. Fill the kettle (4) with drinking water up to '1.7 l MAX' on the water level gauge.
3. Close the lid (10) by pressing it down. Boil the water once (see 'Boiling the water' section) and pour it away.

Repeat steps 1–3. Reinstall the limescale filter (1). The kettle (4) is now clean. You can now use the kettle.

7.1 Boiling the water



DANGER of electric shock

Keep the base (5) away from water. There is danger of electric shock.



WARNING

Boil the water and pour it away twice before you use the kettle for the first time (see the previous section on 'Initial use').



WARNING

Always use fresh drinking water. Do not drink water that has been in the kettle (4) for longer than an hour.

Cable rewind

An integrated cable rewind is located on the underside of the base (5). You can adapt the length of the power cable (6) to the conditions at the location in which you are using the kettle.

You can minimise the length of the cable when you are not using the kettle.

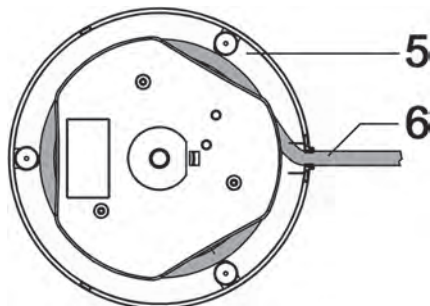

- Unwind the power cable (6) on the underside of the base (5).
- Place the base (5) on a flat, non-slip and dry surface. Make sure that the power cable (6) passes through the opening on the underside of the base (5). This is to ensure that the kettle is positioned securely.



WARNING

If the power cable (6) does not pass through the opening on the underside of the base (5), the base (5) and kettle (4) are not positioned securely. The movement of the boiling water can make the kettle tip over and cause serious damage to property and cause injuries!

- Open the lid (10) by pressing the lid release button (9).
- Fill the kettle (4) with drinking water up to a minimum of '0.5 l MIN' and a maximum of '1.7 l MAX' on the water level gauge (3) and close the lid (10) by pressing it down.



You can freely rotate the kettle (4) by 360° around its vertical axis when you place it on the base (5). The kettle does not need to be locked into a particular position. This way, you can turn the kettle (4) so that the water level gauge (3) is easy to see or to direct the steam from the kettle away from you.

- Plug the connector into a power socket, which is always easily accessible.
- Place the kettle (4) on the base (5) and press the ON/OFF switch (7) down in order to switch on the kettle (4). The ON/OFF switch (7) integrated into the status display lights up white. The kettle makes noise during the heating process. This is not due to a malfunction.



DANGER of burns

Turn the kettle (4) so that the steam is directed away from you. Otherwise you could burn yourself.

Only boil water with the closed lid (10) on. Otherwise the kettle (4) can tip over and cause burn injuries and damage to property.

- As soon as the water boils, the kettle (4) switches off. The ON/OFF switch (7) automatically returns to the upper position and the integrated status display goes out.
- Pull out the power cable (6) plug from the socket, remove the kettle (4) from the base (5) and pour out the water.



DANGER of burns

Never touch the housing of the kettle (4) during and immediately after operation. Only use the handle (8) to hold or carry the kettle (4).

Hot steam is released when the water boils. Be careful not to burn yourself. Wear an oven glove, if necessary. Turn the kettle (4) so that the steam is directed away from you.

8. Maintenance/cleaning



DANGER of burns

Wait until the kettle (4) has cooled down completely before cleaning it. Otherwise you could burn yourself.



DANGER of electric shock

Always remove the plug from the power socket before cleaning commences. Otherwise, there is a risk of electric shock.

Do not pour or spray any liquids onto the base (5) or immerse it into water or any other liquids. Otherwise, there is a risk of electric shock and a fire hazard due to short circuits.



WARNING – potential damage to property

Do not use any scratching or abrasive cleaning agents or abrasive objects (such as a metal scourer) for cleaning purposes. Otherwise the kettle may be damaged.

- Rinse the inside of the kettle (4) with clear water.
- Clean the outer surfaces of the kettle (4) or base (5) with a slightly damp cloth. Use some washing up-liquid on the damp cloth for stubborn stains. Make sure to remove any detergent residue from the kettle (4) and base (5) before using the kettle again. Dry the kettle (4) and base (5) thoroughly before the next use.



You can use a cleaning or bottle brush with a long handle to remove stubborn stains from inside the kettle (4).

8.1 Descaling the kettle (4)

Limescale may build up in the kettle (4) over time. This can lead to loss of energy and shorten the kettle's service life. You should therefore remove the limescale as soon as it becomes visible.

- Use a descaling agent that is used for coffee machines and other household devices. Proceed as described in the instructions for the descaling agent.
- Rinse the kettle (4) with plenty of clear water several times after descaling it.

8.2 Cleaning the limescale filter (1)

A limescale filter (1) is installed in the kettle (4). You should clean the limescale filter from time to time.

Proceed as follows to clean the limescale filter (1):

- Remove the cooled down kettle (4) from the base (5).
- Open the lid (10) by pressing the lid release button (9).

- Reach carefully into the kettle (4) with your hand. Pull the limescale filter (1) by its upper end out of the guide on the spout (2) and remove it.
 - Place the limescale filter (1) in a warm descaling solution for household appliances (such as for coffee machines) for several hours and then rinse it thoroughly with clear water.
 - Replace the limescale filter (1) by first inserting the lower end into the guide on the spout (2). Slide the limescale filter (1) down as far as it will go.
- Close the lid (10) by pressing it down.

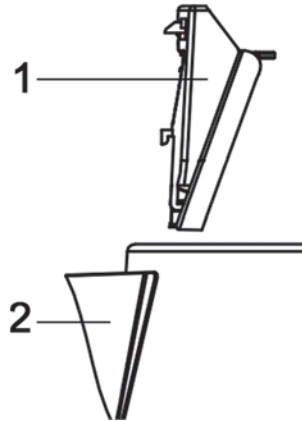

8.3 Storing the device when not in use

If the kettle will not be used for a longer period of time, store it in a clean and dry place.

- Let the kettle (4) cool down fully before you store it.
- Wrap the power cable (6) around the cable rewind under the base (5) and store the kettle in a safe, dust-free place.

9. Troubleshooting

If your kettle does not work as usual, use the following instructions to try and solve the problem. If working through the following tips does not eliminate the fault, please contact our hotline.





The kettle is not working

- The plug is not inserted. Insert the plug into a power socket.
- The power socket is faulty. Try the appliance in another power socket which definitely works.
- The kettle (4) is not switched on. Press the ON/OFF switch (7) down in order to switch on the kettle (4).
- The kettle (4) has overheated and the overheating protection is preventing the device from switching on. Wait until the kettle (4) has cooled down completely. Fill the kettle (4) with at least 0.5 litres of drinking water up to '0.5 l MIN' mark.

The ON/OFF switch (7) does not engage when switched on

- The kettle (4) is not properly placed on the base (5). Place the kettle (4) properly onto the base (5).

10. Environmental and waste disposal information

	<p>Devices marked with this symbol are subject to the European Union Directive 2012/19/EU. Electrical and electronic devices may not be put in the household waste, but must be disposed of via designated public disposal centres. By properly disposing of the old device, you can avoid environmental damage and hazards to health. Further information regarding proper disposal of the old device can be obtained from your local authority or the shop where you purchased the device.</p>
	<p>The crossed-out bin symbol on batteries indicates that they are not permitted to be disposed of with household waste, rather they must be collected separately.</p> <p>With batteries that contain harmful substances, you will also find the chemical symbol of the harmful substance under the crossed-out bin symbol. These symbols mean the following:</p> <ul style="list-style-type: none"> - Pb: Battery contains lead - Cd: Battery contains cadmium - Hg: Battery contains mercury <p>You are legally obligated to return disposable and rechargeable batteries. Old batteries may contain harmful substances that can be harmful to your health or the environment when stored or disposed of improperly. Batteries also contain important raw materials, such as iron, zinc, manganese or nickel.</p> <p>You can return old batteries to us or at collection points in your immediate vicinity (for example, at shops or municipal collection points) Please note that you should only dispose of batteries in collection containers for old batteries when they are fully discharged. If the batteries are not completely dead, you need to take precautionary measures before disposal to prevent short circuits.</p>
  <p>ES/PT</p>	<p>Make sure that the packaging is disposed of in an environmentally friendly manner. Cardboard packaging can be put out for waste-paper collection or taken to public collection points for recycling. The plastic packaging used for your device will be collected by your local waste management company and disposed of in an environmentally friendly manner.</p>

Relevant for France only:**'Sorting made easier'**

This product, including all accessories, its printed material and packaging components, can be recycled. They are subject to an extended producer responsibility and are sorted and collected separately.

	Please pay attention to the labels on packaging materials when you separate waste; these are marked with abbreviations (a) and numbers (b) that mean the following:	
	1-7: Plastics/20-22: Paper and cardboard/80-98: Composite materials.	
Symbol	Material	This product contains the following packaging components
	High-density polyethylene	Plastic bag within sales packaging
	Corrugated cardboard	Sales packaging and transport protection between base and kettle

11. Marks of conformity

This product meets the requirements specified in the applicable European and national policies. This product's conformity has been verified. The declarations and documents are stored with the manufacturer.

You can download the full EU declaration of conformity at the following link:

https://www.targa.gmbh/downloads/conformity/427244_2304.pdf

12. Warranty information

Warranty of TARGA GmbH

Dear Customer,

This device is sold with three years warranty from the date of purchase. In the event of product defects, you have legal rights towards the seller. These statutory rights are not restricted by our warranty as described below.

Warranty conditions

The warranty period commences upon the date of purchase. Please keep the original receipt in a safe place as it is required as proof of purchase. If any material or manufacturing faults occur within three years of purchase of this product, we will repair or replace the product free of charge as we deem appropriate.

Warranty period and legal warranty rights

The warranty period is not extended in the event of a warranty claim. This also applies to replaced and repaired parts. Any damage or defects discovered upon purchase must be reported immediately when the product has been unpacked. Any repairs required after the warranty period will be subject to charge.

Scope of warranty

The device was carefully manufactured in compliance with stringent quality guidelines and subjected to thorough testing before it left the works. The warranty applies to material and manufacturing faults. This warranty does not cover product components which are subject to normal wear and which can therefore be regarded as wearing parts, or damage to fragile components such as switches, rechargeable batteries or components made of glass. This warranty is void if the product is damaged, incorrectly used or serviced. To ensure correct use of the product, always comply fully with all instructions contained in the user manual. The warnings and recommendations in the user manual regarding correct and incorrect use and handling of the product must always be observed and complied with. The product is solely designed for private use and is not suitable for commercial applications. The warranty is rendered void in the event of incorrect handling and misuse, if it is subjected to force, and also if any person other than our authorised service technicians interfere with the device. No new warranty period commences if the product is repaired or replaced.

Submitting warranty claims

To ensure speedy handling of your complaint, please note the following:

- Before using your product for the first time, please read the enclosed documentation carefully. Should any problems arise which cannot be solved in this way, please call our hotline.
- Always have your receipt, the product article number as well as the serial number (if available) to hand as proof of purchase.
- If it is not possible to solve the problem on the phone, our hotline support staff will initiate further servicing procedures depending on the fault.

- You can find this and many more manuals, product videos and installation software available for download at www.lidl-service.com. This QR code takes you directly to the LIDL service page (www.lidl-service.com). There, you can enter the item number (IAN) to access your operating manual.



Service

GB Phone: 0800 404 7657

E-Mail: targa@lidl.co.uk

IE Phone: 1800 101010

E-Mail: targa@lidl.ie

MT Phone: 800 62230

E-Mail: targa@lidl.com.mt

CY Phone: 8009 4241

E-Mail: targa@lidl.com.cy

IAN: 427244_2304



Manufacturer

Please note that the following address is not a service address. First contact the service point stated above.

TARGA GmbH
Coesterweg 45
59494 Soest
GERMANY

Table des matières

1. Utilisation conforme.....	36
2. Contenu de la livraison	36
3. Caractéristiques techniques	37
4. Consignes de sécurité.....	37
5. Droits d'auteur	43
6. Avant la mise en service	44
7. Mise en service	44
7.1 Faire bouillir de l'eau	44
8. Entretien/nettoyage	46
8.1 Détartrage de la bouilloire (4)	46
8.2 Nettoyage du filtre anti-calcaire (1).....	46
8.3 Entreposage en cas de non-utilisation.....	47
9. Résolution des problèmes.....	47
10. Directives environnementales et indications concernant l'élimination des déchets	48
11. Remarques relatives à la conformité	49
12. Informations concernant la garantie.....	50

Félicitations !

Grâce à l'achat de votre bouilloire sans fil SilverCrest SWKE 3100 E1, ci-après désignée par l'appellation « bouilloire », vous avez fait le choix d'un produit de haute qualité.

Avant la première mise en service, familiarisez-vous avec la bouilloire en lisant attentivement le présent mode d'emploi. Veuillez notamment respecter les consignes de sécurité et n'utiliser la bouilloire que dans les domaines d'application décrits et indiqués dans le présent mode d'emploi.

Veuillez conserver le présent mode d'emploi. Veuillez également transmettre tous les documents en cas de transfert de la bouilloire à un tiers.

1. Utilisation conforme

Cette bouilloire est un appareil électroménager qui doit être exclusivement utilisé pour chauffer de l'eau. Il ne doit en aucun cas être employé hors des espaces fermés et dans des régions climatiques tropicales. La bouilloire n'est pas prévue pour une utilisation en entreprise ou pour une exploitation commerciale. Elle ne doit être utilisée qu'à titre privé dans une zone résidentielle ; aucune autre utilisation n'est admise. Cette bouilloire satisfait à toutes les normes et tous les standards applicables en matière de conformité CE. En cas de modification de la bouilloire effectuée sans l'accord du fabricant, le respect de ces normes n'est plus garanti. Le fabricant décline toute responsabilité quant aux dommages ou problèmes pouvant résulter d'une telle situation. Utilisez uniquement les accessoires livrés par le fabricant.

Veuillez respecter les réglementations et la législation en vigueur dans le pays d'utilisation.

2. Contenu de la livraison

Sortez la bouilloire et tous les accessoires de leur emballage. Retirez tous les matériaux d'emballage et vérifiez que tous les composants sont présents dans leur intégralité et qu'ils sont en bon état. En cas de livraison incomplète ou détériorée, veuillez vous adresser au fabricant.

- **Bouilloire SilverCrest SWKE 3100 E1**
- **Socle de l'appareil**
- **Mode d'emploi abrégé (mode d'emploi exhaustif disponible en ligne)**

Le présent mode d'emploi est doté d'un rabat dépliant. Une illustration chiffrée de la bouilloire SilverCrest SWKE 3100 E1 et de tous les éléments de commande est reproduite sur la face interne du rabat. Vous pouvez laisser cette page de couverture dépliée pendant que vous lisez un autre chapitre du mode d'emploi. Vous pouvez ainsi repérer à tout moment l'élément de commande concerné. Les chiffres désignent les éléments suivants :

1	Filtre anti-calcaire
2	Bec verseur
3	Indicateur de niveau d'eau
4	Bouilloire
5	Socle (avec range-cordon intégré)
6	Câble d'alimentation
7	Bouton MARCHÉ/ARRÊT (avec voyant de fonctionnement blanc intégré)
8	Poignée
9	Touche d'ouverture du couvercle
10	Couvercle

3. Caractéristiques techniques

Fabricant	TARGA GmbH
Désignation	SilverCrest SWKE 3100 E1
Alimentation	220-240 V~, 50/60 Hz
Puissance absorbée	2 600 W - 3 100 W
Contenance	de 0,5 (minimum) à 1,7 (maximum) litre
Classe de protection	I

Les caractéristiques techniques ainsi que la conception peuvent faire l'objet de modifications sans préavis.

4. Consignes de sécurité

Préalablement à la première utilisation de l'appareil, veuillez lire attentivement les instructions suivantes et respectez tous les avertissements, même si la manipulation d'appareils électroniques et électroménagers vous est familière. Conservez ce mode d'emploi soigneusement en vue d'une consultation ultérieure. Si vous vendez ou confiez l'appareil à une autre personne, vous devez absolument lui fournir le présent mode d'emploi. Il fait partie intégrante de l'appareil.

Signification des symboles utilisés



DANGER ! Cette mention d'avertissement désigne un danger avec un degré de risque élevé pouvant, s'il n'est pas évité, causer la mort ou des blessures graves.



AVERTISSEMENT ! Cette mention d'avertissement désigne un danger avec un degré de risque modéré pouvant, s'il n'est pas évité, causer la mort ou des blessures graves.



DANGER ! Ce symbole met en garde l'utilisateur contre les risques pour la santé pouvant aller jusqu'à un danger de mort et/ou des dommages matériels résultant d'un choc électrique.



Attention, surface chaude !

DANGER ! Ce symbole vous avertit des risques de blessure/brûlure que pourraient entraîner les surfaces chaudes.



Cette bouilloire contient un contrôleur de qualité intégré fabriqué par l'entreprise OTTER.



Ce symbole désigne des produits dont la composition physique et chimique a été testée, déclarés inoffensifs pour la santé en ce qui concerne le contact avec des aliments, conformément au règlement CE 1935/2004.



Ce symbole attire l'attention sur des informations complémentaires sur le sujet.



MARCHE/ARRÊT



Adresse du fabricant

Mauvais usage prévisible

- Chauffez la bouilloire (4) exclusivement à l'aide du socle (5) prévu à cet effet. Ne la posez en aucun cas sur une plaque chauffante pour la chauffer et n'utilisez aucun socle autre que celui fourni avec la bouilloire.
- Utilisez la bouilloire (4) exclusivement pour l'eau potable, et non pas pour d'autres liquides.
- Utilisez toujours de l'eau fraîche. Jetez toujours l'eau restée plus d'une heure dans la bouilloire (4). Ne refaites pas bouillir de l'eau qui a refroidi. Jetez toujours l'eau qui n'est plus fraîche. Des germes peuvent se former.

La bouilloire ne doit pas être utilisée avec un minuteur externe ou un système de commande à distance.

Enfants et personnes à capacités réduites

- Cet appareil peut être utilisé par des enfants de plus de 8 ans et des personnes présentant des capacités mentales, sensorielles ou physiques réduites ou ne disposant pas de l'expérience ou des connaissances nécessaires, à condition qu'ils soient supervisés ou informés de l'utilisation sûre de l'appareil et comprennent ainsi les risques encourus.
- Les enfants ne doivent pas jouer avec l'appareil.
- Le nettoyage et l'entretien ne doivent pas être effectués par des enfants, sauf s'ils sont âgés de 8 ans ou plus et qu'ils sont supervisés lors de l'exécution de la tâche.
- Veuillez tenir les enfants de moins de 8 ans à l'écart de l'appareil et du câble d'alimentation (6).



DANGER ! L'emballage n'est pas un jouet. Les enfants ne doivent pas jouer avec les sacs en plastique. Ils pourraient s'étouffer.

Conservez l'appareil hors de portée des enfants.

Consignes générales de sécurité



RISQUE de brûlures

- Ne touchez en aucun cas l'enveloppe de la bouilloire (4) pendant et immédiatement après l'utilisation. Tenez ou soulevez la bouilloire (4) exclusivement au moyen de la poignée (8).
- De la vapeur chaude s'échappe lorsque l'eau commence à bouillir. Faites attention à ne pas vous brûler. Si besoin, portez des gants de cuisine. Faites pivoter la bouilloire (4) de manière à ce que la vapeur ne soit pas orientée dans votre direction.
- Veuillez noter qu'après l'utilisation, la surface de l'élément chauffant possède encore un peu de chaleur résiduelle.
- Nettoyez la bouilloire (4) uniquement lorsqu'elle a totalement refroidi.
- Versez au maximum 1,7 litre d'eau dans la bouilloire (4). Référez-vous à l'indicateur de niveau d'eau (3). Si vous la remplissez trop, la bouilloire pourrait déborder lors de l'ébullition et entraîner des brûlures ou l'endommagement de l'appareil.
- Fermez toujours le couvercle (10) lorsque vous faites bouillir de l'eau. Dans le cas contraire, la bouilloire pourrait déborder et entraîner des brûlures ou l'endommagement de l'appareil.
- N'ouvrez jamais le couvercle (10) pendant que l'eau chauffe.



AVERTISSEMENT relatif aux dommages matériels

- La bouilloire (4) doit être utilisée exclusivement avec le socle (5) fourni avec l'appareil.
- Ne placez aucun objet sur le socle (5).
- Faites fonctionner la bouilloire uniquement sur une surface plane, stable et résistante à la chaleur. Si la bouilloire n'est pas placée sur une surface plane, elle pourrait basculer par les mouvements de l'eau en ébullition et causer des dommages matériels et éventuellement des brûlures.
- Ne laissez jamais la bouilloire sans surveillance pendant le fonctionnement.
- Débranchez la fiche secteur de la prise de courant lorsque vous vous éloignez de la bouilloire.



RISQUE de choc électrique

- Si le câble de raccordement de cet appareil est endommagé, il doit être remplacé par le fabricant, son service client ou une autre personne qualifiée afin d'éviter tout danger.
- N'ouvrez jamais le boîtier du socle (5) car celui-ci ne contient aucune pièce à entretenir. Cela peut entraîner une électrocution lorsque le boîtier est ouvert.
- Suite à la constatation d'une formation de fumée, de bruits ou d'odeurs inhabituels, éteignez immédiatement la bouilloire et débranchez la fiche secteur de la prise de courant. Si vous vous trouvez dans l'une de ces situations, n'utilisez plus la bouilloire tant qu'un spécialiste n'a pas effectué de vérification. Si l'appareil s'enflamme, ne respirez en aucun cas la fumée.

Consultez un médecin si vous avez inhalé de la fumée. L'inhalation de fumée peut être nuisible à la santé.

- Assurez-vous que le câble d'alimentation (6) ne peut pas être endommagé par des bords tranchants ou des points chauds. Après chaque utilisation, veuillez toujours enrouler le câble d'alimentation (6) et le remettre dans le range-cordon sous le socle (5).
- Assurez-vous que le câble d'alimentation (6) n'est pas pincé ou coincé.
- L'appareil doit être débranché du secteur en l'absence de surveillance et avant les opérations d'assemblage, de démontage ou de nettoyage.
- Pour débrancher la fiche secteur de la prise, tirez uniquement sur la fiche et non pas sur le câble d'alimentation (6).
- Suite à la constatation de dommages visibles sur la bouilloire ou le câble d'alimentation (6), éteignez immédiatement la bouilloire, débranchez la fiche secteur de la prise et contactez le service client.
- Ne raccordez le socle (5) qu'à une prise de courant correctement installée, facilement accessible et dont la tension correspond à l'indication fournie sur la plaque signalétique. Aucune action n'est requise de la part de l'utilisateur pour faire basculer le produit entre 50 et 60 Hz. Le produit s'adapte aussi bien à une tension de 50 que de 60 Hz. Après le raccordement, la fiche secteur doit toujours être facilement accessible pour que vous puissiez la débrancher rapidement en cas d'urgence.
- Aucun liquide ne doit entrer en contact avec la fiche de raccordement de l'appareil.

- Ne plongez en aucun cas le socle (5) entièrement dans de l'eau ou tout autre liquide. Si vous constatez la présence de liquide sur la base (5), débranchez immédiatement la fiche secteur de la prise et contactez le service client.



RISQUE d'incendie

Versez au minimum 0,5 l d'eau dans la bouilloire (4). Il y a un risque d'incendie si la quantité d'eau n'est pas suffisante.

Respectez une distance d'au moins 50 cm autour de la bouilloire par rapport aux matériaux combustibles et inflammables. Il existe un risque d'incendie !

5. Droits d'auteur

Tous les contenus du présent mode d'emploi sont soumis aux droits d'auteur et sont mis à disposition du lecteur exclusivement à titre d'information. Toute copie ou reproduction des données et informations sans l'accord explicite et écrit de l'auteur est interdite. Cette disposition s'applique également en cas d'utilisation commerciale des contenus et données. Le texte et les illustrations sont conformes à l'état de la technique lors de l'impression. Sous réserve de modifications.

6. Avant la mise en service

Sortez la bouilloire SWKE 3100 E1 et tous les accessoires de leur emballage et vérifiez que la livraison est bien complète. Retirez tous les films de protection. Conservez l'emballage hors de portée des enfants et mettez-le au rebut en respectant l'environnement.

7. Mise en service

Nettoyez la bouilloire (4) et le filtre anti-calcaire (1) avant de l'utiliser pour la première fois afin d'en ôter la poussière et les potentiels restes d'emballage. Procédez comme suit :

1. Ouvrez le couvercle (10) en appuyant sur la touche d'ouverture du couvercle (9) et retirez le filtre anti-calcaire (1). Rincez la bouilloire (4) à l'eau claire et nettoyez le filtre anti-calcaire (1) à l'eau courante.
2. Versez de l'eau potable dans la bouilloire (4) sans dépasser le repère « MAX 1,7 L ».
3. Remettez le couvercle (10) en place en appuyant dessus et faites bouillir l'eau une fois (voir le paragraphe suivant « Faire bouillir de l'eau ») puis jetez-la.

Répétez encore une fois les étapes 1 à 3. Remplacez le filtre anti-calcaire (1). La bouilloire (4) est alors propre. Vous pouvez désormais utiliser la bouilloire.

7.1 Faire bouillir de l'eau



RISQUE de choc électrique

Tenir le socle (5) éloigné de toute source d'eau. Il existe un danger de mort par électrocution.



AVERTISSEMENT

Lors de la première utilisation, faites bouillir de l'eau à deux reprises et jetez l'eau à chaque fois (voir le paragraphe précédent « Mise en service »).



AVERTISSEMENT

Utilisez toujours de l'eau fraîche. Ne consommez jamais de l'eau restée plus d'une heure dans la bouilloire (4).

Range-cordon

Un range-cordon intégré se trouve en dessous du socle (5). Il vous permet de régler la longueur du câble d'alimentation (6) en fonction de vos conditions locales. Lorsque vous n'utilisez pas la bouilloire, il est possible de réduire à un minimum la longueur du câble.

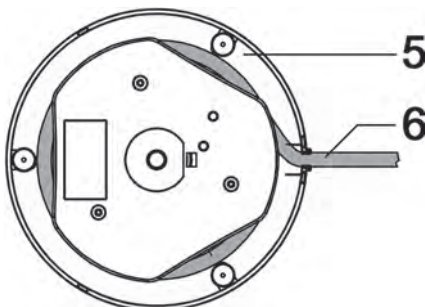

- Déroulez le câble d'alimentation (6) se trouvant sous le socle (5).
- Placez le socle (5) sur une surface plane, non glissante et sèche. Ce faisant, assurez-vous que le câble d'alimentation (6) passe bien par la fente prévue à cet effet sous le socle (5), afin de garantir une bonne stabilité.



AVERTISSEMENT

Si nous ne passez pas le câble d'alimentation (6) par la fente prévue à cet effet située sous le socle (5), le socle (5) et la bouilloire (4) ne seront pas stables. Les mouvements de l'eau en ébullition risqueraient de renverser la bouilloire et de provoquer de graves blessures et dommages matériels !

- Ouvrez le couvercle (10) en appuyant sur la touche d'ouverture du couvercle (9).
- Versez de l'eau potable dans la bouilloire (4), au moins jusqu'au repère « MIN 0,5 L » et au maximum jusqu'au repère « MAX 1,7 L » de l'indicateur du niveau d'eau (3). Remettez le couvercle en place (10) en appuyant dessus.



Lorsque la bouilloire (4) est placée sur le socle (5), elle peut tourner librement à 360° autour de l'axe vertical. Elle n'a pas besoin d'être engagée dans une position particulière. Vous pouvez tourner la bouilloire (4) de manière, d'une part, à facilement contrôler l'indicateur de niveau d'eau (3) et d'autre part, à ce que la vapeur ne soit pas orientée dans votre direction.

- Branchez la fiche secteur dans une prise facilement accessible.
- Placez la bouilloire (4) sur le socle (5) et appuyez sur le bouton marche/arrêt (7) vers le bas pour mettre la bouilloire (4) en marche. Le voyant de fonctionnement intégré au bouton marche/arrêt (7) devient blanc. Durant le processus de chauffage, la bouilloire fait du bruit. Cela est normal.



RISQUE de brûlures

Faites pivoter la bouilloire (4) de manière à ce que la vapeur ne soit pas orientée dans votre direction. Sinon vous vous exposez à un risque de brûlure.

Fermez toujours le couvercle (10) lorsque vous faites bouillir de l'eau. Sinon la bouilloire (4) pourrait déborder lors de l'ébullition et entraîner des brûlures ou l'endommagement de l'appareil.

- La bouilloire (4) s'éteint dès que l'eau bout. Le bouton marche/arrêt (7) retourne automatiquement à sa position d'arrêt (vers le haut) et le voyant de fonctionnement s'éteint.
- Débranchez la fiche secteur du câble d'alimentation (6) de la prise secteur, retirez la bouilloire (4) du socle (5) et versez l'eau.



RISQUE de brûlures

Ne touchez en aucun cas l'enveloppe de la bouilloire (4) pendant et immédiatement après l'utilisation. Tenez ou soulevez la bouilloire (4) exclusivement au moyen de la poignée (8).

De la vapeur chaude s'échappe lorsque l'eau commence à bouillir. Faites attention à ne pas vous brûler. Si besoin, portez des gants de cuisine. Faites pivoter la bouilloire (4) de manière à ce que la vapeur ne soit pas orientée dans votre direction.

8. Entretien/nettoyage



RISQUE de brûlures

Veuillez attendre que la bouilloire (4) ait entièrement refroidi avant de la nettoyer. Sinon vous vous exposez à un risque de brûlure.



RISQUE de choc électrique

Avant le nettoyage, débranchez la fiche secteur de la prise. Sinon vous vous exposez à un risque d'électrocution.

Ne versez ou ne projetez aucun liquide sur le socle (5) et ne le plongez en aucun cas entièrement dans de l'eau ou tout autre liquide. Sinon vous vous exposez à un risque d'électrocution ou d'incendie dû à des courts-circuits.



AVERTISSEMENT relatif aux dommages matériels

Pour effectuer le nettoyage, n'utilisez aucun détergent abrasif ou caustique, ni d'objets abrasifs (p. ex. des éponges métalliques). Sinon, la bouilloire peut être endommagée.

- Rincez l'intérieur de la bouilloire (4) à l'eau claire.
- Nettoyez l'extérieur de la bouilloire (4) et le socle (5) à l'aide d'un chiffon légèrement humide. En cas de saleté tenace, ajoutez un peu de liquide vaisselle sur le chiffon humide. Assurez-vous qu'il n'y a pas de résidus de détergent sur la bouilloire (4) et sur le socle (5) avant de remettre la bouilloire en service. Séchez bien la bouilloire (4) et le socle (5) avant de les réutiliser.



Pour éliminer la saleté tenace se trouvant à l'intérieur de la bouilloire (4), vous pouvez utiliser une brosse à vaisselle ou un goupillon à long manche.

8.1 Détartrage de la bouilloire (4)

Au fil du temps, il se peut que du calcaire (« tartre ») s'accumule dans la bouilloire (4). Cela entraîne une perte d'énergie et peut réduire la durée de vie de la bouilloire. Les dépôts de calcaire doivent donc être éliminés dès qu'ils deviennent visibles.

- Utilisez un produit de détartrage adapté pour les machines à café et autres appareils ménagers. Suivez les instructions d'utilisation du produit de détartrage.
- Après le détartrage, rincez abondamment la bouilloire (4) à l'eau claire à plusieurs reprises.

8.2 Nettoyage du filtre anti-calcaire (1)

Un filtre anti-calcaire (1) est installé dans la bouilloire (4) et il doit être nettoyé de temps en temps. Pour nettoyer le filtre anti-calcaire (1), procédez de la manière suivante :

- Une fois refroidie, retirez la bouilloire (4) du socle (5).
- Ouvrez le couvercle (10) en appuyant sur la touche d'ouverture du couvercle (9).

- Mettez votre main avec précaution dans la bouilloire (4). Ôtez le filtre anticalcaire (1) par son extrémité supérieure de la glissière située sur le bec verseur (2) et retirez-le.
- Déposez le filtre anti-calcaire (1) pendant quelques heures dans une solution anti-calcaire pour appareils ménagers (p. ex. pour machines à café) chaude. Puis rincez-le bien à l'eau claire.
- Remplacez le filtre anti-calcaire (1) en plaçant d'abord l'extrémité inférieure dans la glissière du bec verseur (2) . Poussez le filtre anticalcaire (1) vers le bas jusqu'à la butée.
- Remettez le couvercle (10) en place en appuyant dessus.

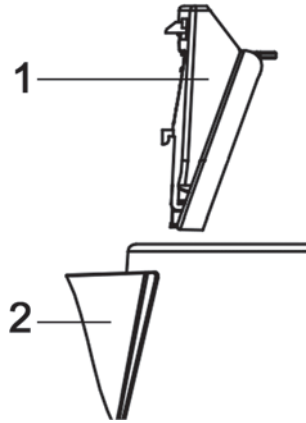

8.3 Entreposage en cas de non-utilisation

Si vous n'utilisez pas la bouilloire pendant une longue période, conservez-la dans un endroit sec et frais.

- Laissez la bouilloire (4) entièrement refroidir avant de l'entreposer.
- Enroulez le câble d'alimentation (6) autour du range-cordon situé sous le socle (5) et rangez la bouilloire dans un endroit sûr et à l'abri de la poussière.

9. Résolution des problèmes

Si votre bouilloire venait à ne plus fonctionner comme d'habitude, essayez d'abord de résoudre le problème à l'aide des instructions suivantes. Si le problème persiste après avoir respecté les indications suivantes, contactez notre hotline (voir chapitre « Informations concernant la garantie »).





La bouilloire ne fonctionne pas.

- La fiche secteur n'est pas branchée. Branchez la fiche secteur dans une prise.
- La prise est défectueuse. Essayez de brancher l'appareil à une autre prise dont vous savez qu'elle fonctionne.
- La bouilloire (4) ne se met pas en marche. Appuyez sur le bouton marche/arrêt (7) vers le bas pour mettre la bouilloire (4) en marche.
- La bouilloire (4) surchauffe, ce qui empêche sa mise en marche. Veuillez attendre que la bouilloire (4) ait refroidi. Versez au moins 0,5 litre d'eau dans la bouilloire (4) jusqu'au repère « MIN 0,5 L ».

Le bouton marche/arrêt (7) ne s'enclenche pas en position marche

- La bouilloire (4) n'est pas placée correctement sur le socle (5). Placez la bouilloire (4) correctement sur le socle (5).

10. Directives environnementales et indications concernant l'élimination des déchets

	<p>Les appareils identifiés par ce symbole sont soumis à la directive européenne 2012/19/UE. Tous les appareils électriques et électroniques usagés doivent être mis au rebut, séparément des déchets ménagers et par le biais des points de collecte prévus par l'État. L'élimination conforme des anciens appareils permet de préserver l'environnement et votre santé. Des renseignements complémentaires concernant l'élimination réglementaire des anciens appareils peuvent être obtenus auprès de la municipalité, des services d'élimination des déchets, ou du commerce ayant vendu l'appareil.</p>
	<p>Le symbole de la poubelle barrée sur les piles et les accumulateurs indique qu'ils ne doivent pas être jetés avec les ordures ménagères, mais collectés séparément.</p> <p>Sous ce symbole, vous trouverez également, pour les piles contenant des substances nocives, le symbole chimique de la substance nocive avec la signification suivante :</p> <ul style="list-style-type: none"> - Pb : la pile contient du plomb - Cd : la pile contient du cadmium - Hg : la pile contient du mercure <p>Vous êtes légalement tenu de rapporter les piles et les accumulateurs usagés. Les piles usagées peuvent contenir des substances nocives qui peuvent nuire à l'environnement ou à votre santé si elles ne sont pas stockées ou éliminées correctement. Mais les piles contiennent également des matières premières importantes, comme le fer, le zinc, le manganèse ou le nickel, et peuvent être recyclées.</p> <p>Après utilisation, vous pouvez nous retourner les piles gratuitement ou les déposer dans un point de collecte proche de chez vous (par exemple dans un magasin ou un point de collecte communal). Veuillez noter que les piles ne doivent être déposées dans le récipient de collecte des déchets de piles que lorsqu'elles sont déchargées. Si les piles ne sont pas totalement déchargées, des précautions sont à prendre contre les courts-circuits.</p>
 	<p>L'élimination de l'emballage doit également respecter les directives environnementales. Les cartons peuvent être déposés dans les bacs de collecte de vieux papiers ou aux points de collecte publics en vue de leur recyclage. Les films et plastiques utilisés dans les emballages d'origine sont collectés par les entreprises de ramassage des déchets locales et éliminés de manière respectueuse de l'environnement.</p>

Uniquement pertinent pour la France :**« Trier plus facilement »**

Le produit, les accessoires, les supports imprimés et les éléments d'emballage sont recyclables. Ils sont soumis à une responsabilité élargie du fabricant et sont triés et collectés séparément.



Veillez prendre en compte l'identification des matériaux d'emballage lors du tri sélectif. Ils sont caractérisés par des abréviations (a) et des numéros (b) ayant la signification suivante :



1-7 : plastique / 20-22 : papier et carton / 80-98 : matériaux composites.

Symbole	Matériau	Contenu dans les composants d'emballage suivants de ce produit
	Polyéthylène haute densité	Sachet en plastique à l'intérieur de l'emballage de vente
	Carton ondulé	Emballage de vente et protection de transport entre le socle et la bouilloire

11. Remarques relatives à la conformité

Ce produit est conforme aux dispositions des directives européennes et nationales en vigueur. La conformité a été démontrée. Les déclarations de conformité et documents correspondants sont disponibles auprès du fabricant.

Le document intégral de la déclaration de conformité UE est disponible au téléchargement sous le lien suivant :

https://www.targa.gmbh/downloads/conformity/427244_2304.pdf

12. Informations concernant la garantie

Vous pouvez télécharger ce manuel et bien d'autres ainsi que des vidéos sur les produits et des logiciels d'installation sur www.lidl-service.com. Ce code QR vous permet d'arriver directement sur le site du service après-vente LIDL (www.lidl-service.com) ; vous pouvez y ouvrir votre mode d'emploi en saisissant le numéro d'article (IAN).



Garantie de TARGA GmbH

FR

Cher client, chère cliente,

La garantie accordée sur ce produit est de trois ans à partir de la date d'achat. En cas de vice sur ce produit, vous disposez de droits que vous pouvez faire valoir vis-à-vis du vendeur du produit. L'exercice de ces droits n'est pas limité par notre garantie exposée ci-après.

Conditions de garantie

La période de garantie commence à la date d'achat. Merci de conserver soigneusement le ticket de caisse d'origine. Il vous sera demandé comme preuve d'achat. Si un vice matériel ou de fabrication survient dans les trois ans qui suivent la date d'achat de ce produit, le produit sera réparé ou remplacé gratuitement, le choix restant à notre discrétion.

Période de garantie et droits résultant de vices

La période de garantie n'est pas prolongée en cas de son exercice. La même chose s'applique pour les pièces remplacées et réparées. Les dégâts et vices éventuellement présents dès l'achat doivent être signalés immédiatement dès le déballage. Une fois la période de garantie écoulée, toute réparation est payante.

Prestations incluses dans la garantie

L'appareil a été fabriqué selon des directives qualité strictes et a été soigneusement contrôlé avant d'être livré. La garantie s'applique aux défauts matériels ou de fabrication. Cette garantie ne s'étend pas aux pièces soumises à une usure normale et qui peuvent donc être considérées comme des pièces d'usure, ni aux dégâts sur les pièces fragiles comme p. ex. les interrupteurs, les piles rechargeables ou les pièces en verre. Cette garantie est invalidée si le produit est endommagé, est utilisé ou entretenu de manière inappropriée. Pour assurer une utilisation conforme du produit, toutes les instructions indiquées dans le mode d'emploi doivent être soigneusement respectées. Les utilisations et manipulations non conseillées

dans le mode d'emploi ou qui font l'objet d'un avertissement doivent impérativement être évitées. Ce produit est destiné exclusivement à une utilisation privée et non commerciale. La garantie prend fin en cas de manipulation abusive et inappropriée, de recours à la force et d'interventions qui ne sont pas effectuées par notre service technique autorisé. La réparation ou le remplacement du produit ne prolonge pas d'autant la période de garantie.

Processus d'application de la garantie

Afin de permettre un traitement rapide de votre demande, nous vous prions de suivre les indications suivantes :

- Avant de mettre votre produit en service, merci de lire avec attention la documentation jointe. Si un problème survient qui ne peut être résolu de cette manière, merci de vous adresser à notre assistance téléphonique.
- Pour toute demande, ayez la référence de l'article et si disponible, le numéro de série, à portée de main pour apporter la preuve de votre achat.
- S'il est impossible d'apporter une solution par téléphone, notre assistance téléphonique organisera une intervention technique en fonction de l'origine de la panne.

Indépendamment de la garantie commerciale souscrite, le vendeur reste tenu des défauts de conformité du bien et des vices rédhibitoires dans les conditions prévues aux articles L217-4 à L217-13 du Code de la consommation et aux articles 1641 à 1648 et 2232 du Code Civil.

Article L217-16 du Code de la consommation

Lorsque l'acheteur demande au vendeur, pendant le cours de la garantie commerciale qui lui a été consentie lors de l'acquisition ou de la réparation d'un bien meuble, une remise en état couverte par la garantie, toute période d'immobilisation d'au moins sept jours vient s'ajouter à la durée de la garantie qui restait à courir. Cette période court à compter de la demande d'intervention de l'acheteur ou de la mise à disposition pour réparation du bien en cause, si cette mise à disposition est postérieure à la demande d'intervention.

Article L217-4 du Code de la consommation

Le vendeur livre un bien conforme au contrat et répond des défauts de conformité existant lors de la délivrance.

Il répond également des défauts de conformité résultant de l'emballage, des instructions de montage ou de l'installation lorsque celle-ci a été mise à sa charge par le contrat ou a été réalisée sous sa responsabilité.

Article L217-5 du Code de la consommation

Le bien est conforme au contrat :

1° S'il est propre à l'usage habituellement attendu d'un bien semblable et, le cas échéant :

- s'il correspond à la description donnée par le vendeur et possède les qualités que celui-ci a présentées à l'acheteur sous forme d'échantillon ou de modèle ;

- s'il présente les qualités qu'un acheteur peut légitimement attendre eu égard aux déclarations publiques faites par le vendeur, par le producteur ou par son représentant, notamment dans la publicité ou l'étiquetage ;
- 2° Ou s'il présente les caractéristiques définies d'un commun accord par les parties ou être propre à tout usage spécial recherché par l'acheteur, porté à la connaissance du vendeur et que ce dernier a accepté.

Article L217-12 du Code de la consommation

L'action résultant du défaut de conformité se prescrit par deux ans à compter de la délivrance du bien.

Article 1641 du Code civil

Le vendeur est tenu de la garantie à raison des défauts cachés de la chose vendue qui la rendent impropre à l'usage auquel on la destine, ou qui diminuent tellement cet usage que l'acheteur ne l'aurait pas acquise, ou n'en aurait donné qu'un moindre prix, s'il les avait connus.

Article 1648 1er alinéa du Code civil

L'action résultant des vices rédhibitoires doit être intentée par l'acquéreur dans un délai de deux ans à compter de la découverte du vice.

Les pièces détachées indispensables à l'utilisation du produit sont disponibles pendant la durée de la garantie du produit.



Service



Téléphone : 0800 919270

E-Mail : targa@lidl.fr

IAN: 427244_2304



Fabricant

Important : l'adresse suivante n'est pas l'adresse de notre service technique. Contactez d'abord notre service technique aux coordonnées ci-dessus.

TARGA GmbH

Coesterweg 45

59494 Soest

ALLEMAGNE

Garantie de TARGA GmbH

Cher client, chère cliente,

La garantie accordée sur ce produit est de trois ans à partir de la date d'achat. En cas de vice sur ce produit, vous disposez de droits que vous pouvez faire valoir vis-à-vis du vendeur du produit. L'exercice de ces droits n'est pas limité par notre garantie exposée ci-après.

Conditions de garantie

La période de garantie commence à la date d'achat. Merci de conserver soigneusement le ticket de caisse d'origine. Il vous sera demandé comme preuve d'achat. Si un vice matériel ou de fabrication survient dans les trois ans qui suivent la date d'achat de ce produit, le produit sera réparé ou remplacé gratuitement, le choix restant à notre discrétion.

Période de garantie et droits résultant de vices

La période de garantie n'est pas prolongée en cas de son exercice. La même chose s'applique pour les pièces remplacées et réparées. Les dégâts et vices éventuellement présents dès l'achat doivent être signalés immédiatement dès le déballage. Une fois la période de garantie écoulee, toute réparation est payante.

Prestations incluses dans la garantie

L'appareil a été fabriqué selon des directives qualité strictes et a été soigneusement contrôlé avant d'être livré. La garantie s'applique aux défauts matériels ou de fabrication. Cette garantie ne s'étend pas aux pièces soumises à une usure normale et qui peuvent donc être considérées comme des pièces d'usure, ni aux dégâts sur les pièces fragiles comme p. ex. les interrupteurs, les piles rechargeables ou les pièces en verre. Cette garantie est invalidée si le produit est endommagé, est utilisé ou entretenu de manière inappropriée. Pour assurer une utilisation conforme du produit, toutes les instructions indiquées dans le mode d'emploi doivent être soigneusement respectées. Les utilisations et manipulations non conseillées dans le mode d'emploi ou qui font l'objet d'un avertissement doivent impérativement être évitées. Ce produit est destiné exclusivement à une utilisation privée et non commerciale. La garantie prend fin en cas de manipulation abusive et inappropriée, de recours à la force et d'interventions qui ne sont pas effectuées par notre service technique autorisé. La réparation ou le remplacement du produit ne prolonge pas d'autant la période de garantie.

Processus d'application de la garantie

Afin de permettre un traitement rapide de votre demande, nous vous prions de suivre les indications suivantes :

- Avant de mettre votre produit en service, merci de lire avec attention la documentation jointe. Si un problème survient qui ne peut être résolu de cette manière, merci de vous adresser à notre assistance téléphonique.

- Pour toute demande, ayez la référence de l'article et si disponible, le numéro de série, à portée de main pour apporter la preuve de votre achat.
- S'il est impossible d'apporter une solution par téléphone, notre assistance téléphonique organisera une intervention technique en fonction de l'origine de la panne.



Service

BE Téléphone : 0800 12089
E-Mail : targa@lidl.be

LU Téléphone : 8002 5142
E-Mail : targa@lidl.be

CH Téléphone : 0800 56 44 33
E-Mail : targa@lidl.ch

IAN: 427244_2304



Fabricant

Important : l'adresse suivante n'est pas l'adresse de notre service technique. Contactez d'abord notre service technique aux coordonnées ci-dessus.

TARGA GmbH

Coesterweg 45

59494 Soest

ALLEMAGNE

Inhoudsopgave

1. Gebruik volgens de voorschriften	56
2. Inhoud van de verpakking	56
3. Technische specificaties	57
4. Veiligheidsaanwijzingen	57
5. Auteursrecht	63
6. Voor de ingebruikname	63
7. Ingebruikname	63
7.1 Water koken	64
8. Onderhoud/reiniging	65
8.1 De waterkoker (4) ontkalken	66
8.2 Het kalkfilter (1) reinigen	66
8.3 Het apparaat opbergen.....	66
9. Probleemoplossing	67
10. Milieu-informatie en afvalverwijdering	68
11. Conformiteitsnotities	69
12. Garantiebepalingen	70

Van harte gefeliciteerd!

Met de aankoop van de snoerloze waterkoker SilverCrest SWKE 3100 E1, hierna "waterkoker" genoemd, heeft u gekozen voor een hoogwaardig product.

Leer de waterkoker voor de eerste ingebruikname kennen en lees deze gebruiksaanwijzing aandachtig door. Let vooral op de veiligheidsaanwijzingen en gebruik de waterkoker alleen zoals in deze gebruiksaanwijzing is beschreven en voor de vermelde toepassingsgebieden.

Bewaar deze gebruiksaanwijzing zorgvuldig. Overhandig ook alle documentatie, wanneer u de waterkoker aan derden overdraagt.

1. Gebruik volgens de voorschriften

Deze waterkoker is bedoeld voor huishoudelijk gebruik en dient uitsluitend voor het verwarmen van water. Het apparaat mag niet buiten besloten ruimten en niet in tropische klimaatzones worden gebruikt. De waterkoker is niet bedoeld voor zakelijk of commercieel gebruik. Gebruik de waterkoker uitsluitend voor privédoeleinden in het huishouden. Elk ander gebruik is niet volgens de voorschriften. Deze waterkoker voldoet aan alle relevante normen en standaarden voor CE-conformiteit. Wanneer er een verandering wordt aangebracht aan de waterkoker die niet door de fabrikant is goedgekeurd, wordt de overeenstemming met deze normen niet langer gegarandeerd. De fabrikant sluit iedere aansprakelijkheid voor schade of storingen als gevolg van een dergelijke verandering uit. Gebruik uitsluitend accessoires die door de fabrikant zijn meegeleverd.

Houd u aan de voorschriften en wetten in het land van gebruik.

2. Inhoud van de verpakking

Neem de waterkoker en alle accessoires uit de verpakking. Verwijder alle verpakkingsmaterialen en controleer of alle onderdelen compleet en onbeschadigd zijn. Neem contact op met de leverancier als de inhoud van de verpakking incompleet of beschadigd is.

- **Waterkoker SilverCrest SWKE 3100 E1**
- **Voet van de waterkoker**
- **Snelstartgids (volledige gebruiksaanwijzing online beschikbaar)**

Deze gebruiksaanwijzing is voorzien van een uitklapbare omslag. Aan de binnenzijde van de omslag zijn de SilverCrest waterkoker SWKE 3100 E1 en alle bedieningsonderdelen met cijfers afgebeeld. U kunt de omslag uitgeklaapt houden terwijl u de volgende hoofdstukken van de gebruiksaanwijzing leest. Op die manier kunt u steeds refereren aan de afbeelding van onderdelen. De cijfers hebben de volgende betekenis:

1	Kalkfilter
2	Tuit
3	Waterhoogte-indicator
4	Waterkoker
5	Voet (met ingebouwde kabelspoel)
6	Netsnoer
7	AAN/UIT-knop (met ingebouwd wit indicatielampje)
8	Handvat
9	Knop voor het openen van de deksel
10	Deksel

3. Technische specificaties

Fabrikant	TARGA GmbH
Productmodel	SilverCrest SWKE 3100 E1
Voeding	220-240 V~, 50/60 Hz
Energieverbruik	2600 W - 3100 W
Inhoud	0,5 (minimum) tot 1,7 (maximum) liter
Beveiligingsklasse	I

De technische specificaties en het design kunnen zonder voorafgaande kennisgeving worden gewijzigd.

4. Veiligheidsaanwijzingen

Lees voor ingebruikname de volgende aanwijzingen nauwkeurig door en neem alle waarschuwingen in acht, zelfs als u vertrouwd bent met elektronische en huishoudelijke apparatuur. Bewaar deze gebruiksaanwijzing zorgvuldig, zodat u deze later nog eens kunt raadplegen. Wanneer u het apparaat verkoopt of aan iemand anders doorgeeft, dient u ook deze gebruiksaanwijzing te overhandigen. Deze maakt deel uit van het product.

Verklaring van de gebruikte symbolen



GEVAAR! Dit signaalwoord duidt een gevaar met een hoog risico aan dat, indien dit niet wordt vermeden, de dood of ernstig letsel tot gevolg heeft.



WAARSCHUWING! Dit signaalwoord duidt een gevaar met een middelhoog risico aan dat, indien dit niet wordt vermeden, tot de dood of ernstig letsel kan leiden.



GEVAAR! Dit symbool duidt op gevaar voor de gezondheid tot en met levensgevaar en/of materiële schade door een elektrische schok.



Pas op, heet oppervlak!

GEVAAR! Dit symbool waarschuwt voor letsel/verbrandingen in verband met hete oppervlakken.



In deze waterkoker is een kwaliteitscontroller van OTTER ingebouwd.



Dit symbool kenmerkt producten waarvan de fysische en chemische samenstelling is getest en waarvan is gebleken dat deze overeenkomstig de eisen van de verordening EG 1935/2004 geen schadelijke gevolgen opleveren bij contact met levensmiddelen.



Dit symbool duidt op nadere informatie over het onderwerp.



AAN/UIT



Adres fabrikant

Voorzienbaar verkeerd gebruik

- Verwarm de waterkoker (4) uitsluitend op de hiervoor ontwikkelde voet (5). Verwarm de waterkoker in geen geval op een kookplaat en gebruik ook geen voet van een andere waterkoker.
- Gebruik de waterkoker (4) niet voor andere vloeistoffen dan drinkwater.
- Gebruik altijd vers water. Consumeer geen water dat al langer dan een uur in de waterkoker (4) heeft gestaan. Verhit afgekoeld water niet opnieuw. Giet oud water altijd weg. Oud water is een voedingsbodem voor ziektekiemen.

De waterkoker mag niet worden gebruikt met een timer of een aparte afstandsbediening.

Kinderen en personen met beperkingen

- Dit apparaat mag door kinderen vanaf 8 jaar, personen met beperkte fysieke, zintuiglijke of verstandelijke vaardigheden of een gebrek aan ervaring en kennis worden gebruikt, mits dit onder toezicht gebeurt of zij over het veilige gebruik van het apparaat geïnstrueerd zijn en de daaruit voortvloeiende gevaren begrijpen.
- Kinderen mogen niet met het apparaat spelen.
- Reiniging en onderhoud door de gebruiker mogen niet door kinderen worden uitgevoerd, tenzij ze 8 jaar of ouder zijn en er toezicht op hen wordt gehouden.
- Kinderen die jonger dan 8 jaar zijn dienen uit de buurt van het apparaat en het netsnoer (6) te worden gehouden.



GEVAAR! Verpakkingsmateriaal is geen kinderspeelgoed. Kinderen mogen niet met de plastic zakken spelen. Er bestaat verstikkingsgevaar.

Berg het apparaat buiten het bereik van kinderen op.

Algemene veiligheidsaanwijzingen



GEVAAR voor verbranding

- Raak de behuizing van de waterkoker (4) nooit tijdens of direct na gebruik aan. Pak de waterkoker (4) altijd aan het handvat (8) vast.
- Als het water kookt, ontsnapt er hete stoom. Let op dat u zich niet verbrandt. Draag zo nodig ovenwanten. Draai de waterkoker (4) zo, dat de stoom van u weg is gericht.
- Let op: na gebruik is het oppervlak van het verwarmingselement nog heet.
- Reinig de waterkoker (4) alleen wanneer deze volledig is afgekoeld.
- Vul de waterkoker (4) met maximaal 1,7 liter water. Lees daartoe de waterhoogte-indicator (3) af. Wanneer er te veel water in de waterkoker wordt geschonken, kan het water overkoken en brandwonden en materiële schade veroorzaken.
- Verhit uitsluitend water met een gesloten deksel (10). Zo voorkomt u dat er water uitspat dat brandwonden en materiële schade veroorzaakt.
- Open de deksel niet (10) tijdens het verhitten van water.



WAARSCHUWING voor materiële schade

- De waterkoker (4) mag uitsluitend met de bijbehorende voet (5) worden gebruikt.

- Plaats geen voorwerpen op de voet (5).
- Gebruik de waterkoker alleen op een vlak, stevig, vuurvast oppervlak. Als de waterkoker niet op een vlak oppervlak staat, kan hij omkiepen als gevolg van het kokende water en materiële schade en onder bepaalde omstandigheden ook brandwonden veroorzaken.
- Laat de ingeschakelde waterkoker niet zonder toezicht achter.
- Trek de stekker uit het stopcontact als er geen toezicht op de waterkoker is.



GEVAAR door elektrische schok

- Als het netsnoer van dit apparaat beschadigd is, moet het door de fabrikant of zijn klantenservice, of een gelijkwaardig gekwalificeerde persoon worden vervangen om gevaarlijke situaties te vermijden.
- Open de behuizing van de voet (5) niet; deze bevat geen onderdelen die onderhoud vereisen. Bij een geopende behuizing bestaat gevaar voor elektrische schokken.
- Schakel de waterkoker direct uit en trek de stekker uit het stopcontact indien u rookontwikkeling, vreemde geluiden of geuren opmerkt. In deze gevallen mag de waterkoker niet meer worden gebruikt, voordat deze door een vakman is gecontroleerd. Adem nooit rook in van een mogelijk brandend apparaat. Mocht u per ongeluk toch rook ingeademd hebben, neem dan contact op met een arts. Het inademen van rook kan schadelijk zijn voor de gezondheid.

- Zorg ervoor dat het netsnoer (6) niet beschadigd kan raken door scherpe randen of hete oppervlakken. Wikkel het netsnoer (6) na gebruik steeds om de kabelspoel onder de voet (5).
- Zorg ervoor dat het netsnoer (6) niet bekneld raakt of platgedrukt wordt.
- Trek de stekker van het apparaat altijd uit het stopcontact als er geen toezicht is en voordat u het in elkaar zet, uit elkaar neemt of reinigt.
- Trek de stekker nooit aan het netsnoer (6) uit het stopcontact, maar houd altijd de stekker zelf vast.
- Schakel de waterkoker direct uit indien de waterkoker of het netsnoer (6) zichtbaar beschadigd zijn. Trek de stekker uit het stopcontact en neem contact op met de klantenservice.
- Sluit de voet (5) alleen aan op een volgens de voorschriften geïnstalleerd, goed bereikbaar stopcontact waarvan de netspanning overeenkomt met de gegevens op het typeplaatje. De gebruiker hoeft niets te doen om het product tussen 50 en 60 Hz om te schakelen. Het product past zich zowel aan 50 als aan 60 Hz aan. Het stopcontact moet ook na aansluiting goed bereikbaar zijn, zodat u in noodgevallen de stekker snel uit het stopcontact kunt trekken.
- Er mag geen vloeistof op de stekerverbinding druppelen.
- Dompel de voet (5) nooit onder in water of andere vloeistoffen. Indien er vloeistof in de voet (5) terechtkomt, moet u de stekker direct uit het stopcontact trekken en contact opnemen met de klantenservice.



BRANDGEVAAR

Vul de waterkoker (4) met minimaal 0,5 liter water. Als u te weinig water gebruikt, ontstaat er brandgevaar door oververhitting.

Neem een afstand van tenminste 50 cm rondom de waterkoker in acht ten opzichte van ontvlambare en brandbare materialen. Er bestaat brandgevaar.

5. Auteursrecht

De inhoud van deze gebruiksaanwijzing is auteursrechtelijk beschermd en wordt uitsluitend als informatiebron aan de lezer beschikbaar gesteld. Het kopiëren of vermenigvuldigen van gegevens en informatie is niet toegestaan zonder de uitdrukkelijke, schriftelijke toestemming van de auteur. Dit geldt ook voor het commerciële gebruik van de inhoud en gegevens. De tekst en afbeeldingen zijn technisch correct bij het ter perse gaan. Wijzigingen voorbehouden.

6. Voor de ingebruikname

Neem de waterkoker SWKE 3100 E1 en alle accessoires uit de verpakking en controleer of alles compleet is. Verwijder alle beschermfolie. Houd het verpakkingsmateriaal uit de buurt van kinderen en voer het milieuvriendelijk af.

7. Ingebruikname

Voordat u de eerste keer water voor consumptie bereidt, moet u de waterkoker (4) en het kalkfilter (1) eerst reinigen om stof en eventuele resten van het verpakkingsmateriaal te verwijderen. Ga als volgt te werk:

1. Druk op de knop voor het openen van de deksel (9) om de deksel (10) te openen en verwijder het kalkfilter (1). Spoel de waterkoker (4) om met schoon water en reinig het kalkfilter (1) onder stromend water.
2. Vul de waterkoker (4) met drinkwater tot de markering "MAX 1,7 l".
3. Sluit de deksel (10) door erop te drukken, warm het water op tot het kookpunt (zie de volgende paragraaf "Water koken") en gooi het water daarna weg.

Herhaal stap 1 tot en met 3. Zet het kalkfilter (1) er weer in: Daarna is de waterkoker (4) schoon. De waterkoker is nu klaar voor gebruik.

7.1 Water koken



GEVAAR door elektrische schok

Houd de voet (5) uit de buurt van water. Dit levert levensgevaar als gevolg van elektrische schokken op.



WAARSCHUWING

Kook bij de ingebruikname twee keer water dat u daarna weggooit (zie de vorige paragraaf "Ingebruikname").



WAARSCHUWING

Gebruik altijd vers water. Consumeer geen water dat al langer dan een uur in de waterkoker (4) heeft gestaan.

Kabelspoel

Op de onderzijde van de voet (5) bevindt zich een ingebouwde kabelspoel. Daarmee kunt u de lengte van het netsnoer (6) aan de omstandigheden ter plaatse aanpassen.

Als u de waterkoker niet gebruikt, kunt u er de lengte van het snoer tot een minimum mee beperken.

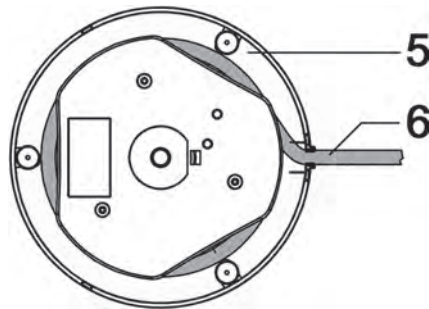

- Wikkel het netsnoer (6) op de onderzijde van de voet (5) af.
- Zet de voet (5) op een vlakke, slipvrije en droge ondergrond. Let erop dat het netsnoer (6) door de speciaal hiervoor aangebrachte uitsparing in de onderzijde van de voet (5) moet worden geleid om ervoor te zorgen dat de voet stevig staat.



WAARSCHUWING

Wanneer het netsnoer (6) niet door de speciaal hiervoor aangebrachte uitsparing in de voet (5) wordt geleid, staan de voet (5) en de waterkoker (4) niet stabiel. Door het kolken van het kokende water kan de waterkoker omkiepen en ernstige materiële schade en persoonlijk letsel veroorzaken!

- Druk op de knop voor het openen van de deksel (9) om de deksel (10) te openen.
- Vul de waterkoker (4) met drinkwater tot minimaal de markering "MIN 0,5 l" en maximaal de markering "MAX 1,7 l" van de waterhoogte-indicatie (3) en sluit de deksel (10) door erop te drukken.



Wanneer u de waterkoker (4) op de voet (5) zet, kunt u de waterkoker 360° vrij om zijn loodrechte as draaien. De waterkoker hoeft niet in een bepaald stand vast te klikken. U kunt de waterkoker (4) zo draaien, dat enerzijds de waterhoogte-indicatie (3) goed leesbaar is en anderzijds de stoom van u weg gericht is.

- Steek de stekker in een altijd gemakkelijk toegankelijk stopcontact.

- Zet de waterkoker (4) op de voet (5) en druk de AAN/UIT-knop (7) omlaag om de waterkoker (4) in te schakelen. Het witte indicatielampje in de AAN/UIT-knop (7) begint te branden. Tijdens het opwarmen van het water maakt de waterkoker geluiden. Dat wijst niet op een storing.



GEVAAR voor verbranding

Draai de waterkoker (4) zo, dat de stoom van u weg is gericht. Zo voorkomt u dat u zich verbrandt.

Verwarm water uitsluitend met een gesloten deksel (10). Zo voorkomt u dat het water in de waterkoker (4) overkookt en brandwonden en materiële schade veroorzaakt.

- Zodra het water kookt, wordt de waterkoker (4) uitgeschakeld. De AAN/UIT-knop (7) schakelt automatisch terug naar de bovenste stand en het geïntegreerde indicatielampje dooft.
- Trek de stekker van het netsnoer (6) uit het stopcontact, neem de waterkoker (4) van de voet (5) en giet het water uit de waterkoker.



GEVAAR voor verbranding

Raak de behuizing van de waterkoker (4) nooit tijdens of direct na gebruik aan. Pak of draag de waterkoker (4) alleen aan het handvat (8).

Als het water kookt, ontsnapt er hete stoom. Let op dat u zich niet verbrandt. Draag zo nodig ovenwanten. Draai de waterkoker (4) zo, dat de stoom van u weg is gericht.

8. Onderhoud/reiniging



GEVAAR voor verbranding

Wacht totdat de waterkoker (4) volledig is afgekoeld voordat u hem reinigt. Zo voorkomt u dat u zich verbrandt.



GEVAAR door elektrische schok

Trek voor het reinigen de stekker uit het stopcontact. Anders bestaat er gevaar voor elektrische schokken.

Giet of sproei geen vloeistoffen op de voet (5) en dompel deze ook niet onder in water of andere vloeistoffen. Anders bestaat er gevaar voor brand en elektrische schokken door kortsluiting.



WAARSCHUWING voor materiële schade

Gebruik voor het reinigen geen schurende of etsende reinigingsmiddelen, en evenmin schurende voorwerpen (bijvoorbeeld schuursponsjes). Dat zou de waterkoker kunnen beschadigen.

- Spoel de waterkoker (4) om met schoon water.
- De behuizing van de waterkoker (4) en de voet (5) kunt u met een licht vochtige doek schoonvegen. Doe bij hardnekkig vuil een beetje afwasmiddel op de vochtige doek. Zorg ervoor dat er geen resten van afwasmiddel op de waterkoker (4) en de voet (5) achterblijven. Droog de waterkoker (4) en de voet (5) goed af voordat u hem opnieuw gebruikt.



Voor het verwijderen van hardnekkige vlekken in de waterkoker (4), kunt u een afwasborstel of flessenborstel met een lange steel gebruiken.

8.1 De waterkoker (4) ontkalken

Na verloop van tijd kan het gebeuren dat er kalk ("ketelsteen") wordt afgezet in de waterkoker (4). Dat leidt tot energieverlies en kan de levensduur van de waterketel verkorten. Om die reden dient u kalkaanslag te verwijderen zodra u die constateert.

- Gebruik een ontkalkingsmiddel dat geschikt is voor koffiezetapparaten en andere huishoudelijke apparaten. Ga te werk zoals beschreven in de gebruiksaanwijzing van het ontkalkingsmiddel.
- Spoel de waterkoker (4) na het ontkalken meerdere keren om met veel schoon water.

8.2 Het kalkfilter (1) reinigen

In de waterkoker (4) is een kalkfilter (1) ingebouwd dat u periodiek ook dient te reinigen. Zo reinigt u het kalkfilter (1):

- Neem de afgekoelde waterkoker (4) van de voet (5).
- Druk op de knop voor het openen van de deksel (9) om de deksel (10) te openen.
 - Steek voorzichtig uw hand in de waterkoker (4). Trek het kalkfilter (1) aan de bovenkant uit de geleider op de tuit (2) en neem het uit.
 - Leg het kalkfilter (1) enkele uren in een warme ontkalkingsoplossing voor huishoudelijke apparaten (bijvoorbeeld voor koffiemachines) en spoel het vervolgens goed af met schoon water.
 - Plaats het kalkfilter (1) weer door het onderste uiteinde eerst in geleiding op de tuit (2) te steken. Schuif het kalkfilter (1) naar beneden tot aan de aanslag.

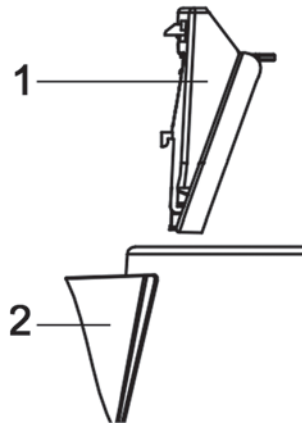

- Sluit de deksel (10) door erop te drukken.

8.3 Het apparaat opbergen

Bewaar de waterkoker, als u die gedurende langere tijd niet gebruikt, op een droge en schone plaats.

- Laat de waterkoker (4) volledig afkoelen voordat u hem opbergt.
- Wikkel het netsnoer (6) na gebruik om de kabelspoel onder de voet (5) en berg de waterkoker op een veilige, stofvrije plaats op.

9. Probleemoplossing

Probeer aan de hand van de volgende aanwijzingen het probleem te verhelpen als de waterkoker een keer niet zoals gebruikelijk functioneert. Neem contact op met onze hotline, als het probleem na het doornemen van de volgende tips aanhoudt.



De waterkoker werkt niet

- De stekker is niet in het stopcontact gestoken. Steek de stekker in het stopcontact.
- Het stopcontact is defect. Steek de stekker van het apparaat in een ander stopcontact waarvan u zeker weet dat het niet defect is.
- De waterkoker (4) is niet ingeschakeld. Druk de AAN/UIT-knop (7) omlaag om de waterkoker (4) in te schakelen.
- De waterkoker (4) is oververhit en de oververhittingsbeveiliging voorkomt het inschakelen. Wacht totdat de waterkoker (4) is afgekoeld. Vul de waterkoker (4) met minstens 0,5 liter water tot de markering "MIN 0,5 l".

De AAN/UIT-knop (7) klikt bij het inschakelen niet vast

- De waterkoker (4) staat niet goed op de voet (5). Zet de waterkoker (4) goed op de voet (5).

10. Milieu-informatie en afvalverwijdering

	<p>Apparaten die met dit symbool zijn gekenmerkt, zijn onderworpen aan de Europese richtlijn 2012/19/EU. Alle oude elektrische en elektronische apparaten moeten gescheiden van het huishoudelijk afval worden ingeleverd op de daartoe aangewezen plaatsen. Door uw oude apparaten gescheiden in te leveren, voorkomt u schade aan het milieu en risico's voor de persoonlijke gezondheid. U kunt voor meer informatie over het correct inleveren van oude apparaten terecht bij uw gemeente, het afvalverwerkingsbedrijf of de winkel waar u het apparaat hebt gekocht.</p>
	<p>Het symbool met de doorgekruiste afvalbak op batterijen en accu's geeft aan dat deze niet met het huisvuil mogen worden meegegeven, maar gescheiden moeten worden ingeleverd.</p> <p>Bij batterijen die schadelijke stoffen bevatten, vindt u onder dit symbool ook het scheikundige symbool van de schadelijke stof met de volgende betekenis:</p> <ul style="list-style-type: none"> - Pb: Batterij bevat lood - Cd: Batterij bevat cadmium - Hg: Batterij bevat kwik <p>U bent wettelijk verplicht om gebruikte batterijen en accu's in te leveren. Oude batterijen kunnen schadelijke stoffen bevatten die het milieu of de gezondheid kunnen aantasten als de batterijen niet correct worden bewaard of verwijderd. Batterijen bevatten echter ook waardevolle grondstoffen zoals ijzer, zink, mangaan of nikkel, die kunnen worden teruggewonnen.</p> <p>U kunt batterijen na gebruik gratis bij ons of in uw directe omgeving (bijvoorbeeld bij winkels of gemeentelijke inzamelpunten) inleveren. Er mogen alleen lege batterijen in de inzamelton voor afgedankte batterijen worden gegooid. Als u batterijen weggooit die niet helemaal leeg zijn, zorg er dan voor dat er geen kortsluiting kan ontstaan.</p>
 <p>ES/PT</p>	<p>Zorg ook voor een milieuvriendelijke verwijdering van het verpakkingsmateriaal. Karton kan met het oud papier worden ingeleverd of op openbare inzamelpunten voor recycling worden afgegeven. Folie en plastic worden door uw plaatselijke afvalverwerkingsbedrijf ingezameld en milieuvriendelijk verwijderd.</p>

Alleen relevant voor Frankrijk:**"Afval makkelijker sorteren"**

Het product, de accessoires, meegeleverd drukwerk en onderdelen van de verpakking zijn recyclebaar. Deze zijn onderworpen aan een uitgebreidere verantwoordelijkheid van de fabrikant en worden gesorteerd en gescheiden ingezameld.



Volg bij de afvalscheiding de aanduidingen op de verpakingsmaterialen, die gekenmerkt zijn met afkortingen (a) en nummers (b) met de volgende betekenis:



1 - 7: Kunststoffen / 20 - 22: Papier en karton / 80 - 98: Composietmaterialen.

Symbol	Grondstof	Dit product bevat de volgende verpakingsonderdelen
	High-density polyethyleen	Plastic tas in de verkoopverpakking
	Bordkarton	Verkoopverpakking en transportbeveiliging tussen de voet en de waterkoker

11. Conformiteitsnotities

Dit product voldoet aan de eisen van de toepasselijke Europese en nationale richtlijnen. De conformiteit werd aangetoond. Dienovereenkomstige verklaringen en documentatie zijn bij de fabrikant opvraagbaar.

De volledige EU-conformiteitsverklaring kan via de volgende link worden gedownload:

https://www.targa.gmbh/downloads/conformity/427244_2304.pdf

12. Garantiebepalingen

Garantie van TARGA GmbH

Geachte klant,

U krijgt op dit apparaat 3 jaar garantie vanaf de datum van aankoop. In het geval van gebreken aan dit product heeft u ten opzichte van de verkoper van het product bepaalde wettelijke rechten. Deze wettelijke rechten worden door onze hierna volgende garantie niet beperkt.

Garantievoorwaarden

De garantietermijn begint op de datum van aankoop. Bewaart u de originele kassabon goed. Deze bon is nodig als bewijs van aankoop. Indien er binnen drie jaar vanaf de datum van aankoop van dit product een materiaal- of fabricagefout optreedt, wordt het product door ons – naar ons goeddunken – gratis gerepareerd of vervangen.

Garantietermijn en wettelijke aanspraak bij gebreken

De garantietermijn wordt door de wettelijke aanspraak bij gebreken niet verlengd. Dit geldt ook voor vervangen en gerepareerde onderdelen. Eventueel reeds bij aankoop aanwezige schade en gebreken dienen onmiddellijk na het uitpakken te worden gemeld. Na afloop van de garantietermijn benodigde reparaties worden alleen tegen betaling uitgevoerd.

Garantiedekking

Het apparaat is zorgvuldig gefabriceerd volgens strenge kwaliteitsrichtlijnen en voor de levering nauwgezet onderzocht. De garantie dekt materiaal- en fabricagefouten. Deze garantie dekt geen onderdelen van het product die onderhevig zijn aan normale slijtage en daardoor kunnen worden beschouwd als slijtbare onderdelen of beschadigingen aan breekbare onderdelen zoals schakelaars, batterijen of onderdelen gemaakt van glas. De garantie vervalt als het product beschadigd, niet doelmatig gebruikt of onderhouden is. Voor een doelmatig gebruik van het product dienen alle in de meegeleverde handleiding opgenomen aanwijzingen strikt te worden nageleefd. Gebruiksdoeleinden en handelingen die in de handleiding worden afgeraden of waarvoor wordt gewaarschuwd, dienen in elk geval te worden vermeden. Het product is uitsluitend bestemd voor privégebruik en niet voor commercieel gebruik. In geval van misbruik of niet doelmatig gebruik, gebruik van geweld of ingrepen die niet zijn uitgevoerd door onze geautoriseerde service-afdeling, komt de garantie te vervallen. Met de reparatie of vervanging van het product begint geen nieuwe garantietermijn.

Afwikkeling van een garantieclaim

Gelieve voor een snelle verwerking van uw probleem de volgende aanwijzingen in acht te nemen:

- Lees voordat u het product in gebruik neemt de bijbehorende documentatie aandachtig door. Mocht er een probleem optreden dat op deze manier niet kan worden opgelost, neem dan contact op met onze hotline.
- Houdt u bij elke navraag de kassabon en het artikelnummer of indien beschikbaar het serienummer als bewijs van aankoop bij de hand.
- In het geval dat een oplossing per telefoon niet mogelijk is, zal onze hotline er afhankelijk van de oorzaak van het probleem voor zorgen dat het probleem op andere wijze wordt opgelost.
- Op www.lidl-service.com kunt u deze en allerlei andere handleidingen, productvideo's en installatiesoftware downloaden. Deze QR-code brengt u rechtstreeks naar de servicepagina

van LIDL (www.lidl-service.com). Voer hier het artikelnummer (IAN) in om uw gebruiksaanwijzing te openen.



Service

- NL** Telefoon: 0800 0249630
E-Mail: targa@lidl.nl
- BE** Telefoon: 0800 12089
E-Mail: targa@lidl.be
- LU** Telefoon: 8002 5142
E-Mail: targa@lidl.be

IAN: 427244_2304



Fabrikant

Merk op dat het volgende adres geen service-adres is. Neem eerst contact op met de bovenvermelde service-afdeling.

TARGA GmbH
Coesterweg 45
59494 Soest
DUITSLAND

Spis treści

1. Zastosowanie zgodne z przeznaczeniem	73
2. Zawartość opakowania	73
3. Dane techniczne	74
4. Wskazówki dotyczące bezpieczeństwa.....	74
5. Prawa autorskie	80
6. Przed pierwszym użyciem	80
7. Uruchomienie	80
7.1 Gotowanie wody	81
8. Konserwacja / Czyszczenie	82
8.1 Usuwanie osadu z dzbanka (4)	83
8.2 Czyszczenie filtra antyosadowego (1).....	83
8.3 Przechowywanie w czasie, gdy urządzenie nie jest wykorzystywane	84
9. Rozwiązywanie problemów	84
10. Informacje dotyczące środowiska naturalnego i utylizacji odpadów	85
11. Zgodność	86
12. Gwarancja.....	87

Gratulacje!

Dokonując zakupu bezprzewodowego czajnika SilverCrest SWKE 3100 E1, zwanego w dalszej części instrukcji „czajnikiem”, zdecydowali się Państwo na produkt najwyższej jakości.

Przed pierwszym uruchomieniem czajnika należy zapoznać się z urządzeniem i przeczytać uważnie instrukcję obsługi. Przede wszystkim należy przestrzegać wskazówek dotyczących bezpieczeństwa i używać czajnika jedynie w sposób przedstawiony w instrukcji obsługi i w opisanych w instrukcji celach.

Proszę zachować niniejszą instrukcję obsługi. Podczas przekazywania czajnika innej osobie należy jej także przekazać wszystkie dokumenty.

1. Zastosowanie zgodne z przeznaczeniem

Czajnik jest urządzeniem przeznaczonym do użytku domowego i służy wyłącznie do podgrzewania wody. Nie można go używać poza pomieszczeniami zamkniętymi i w tropikalnych strefach klimatycznych. Czajnik nie jest przeznaczony do użytku w zakładach pracy ani do stosowania na skalę przemysłową. Czajnika należy używać wyłącznie w pomieszczeniach mieszkalnych dla prywatnego użytku, każde inne zastosowanie jest niezgodne z przeznaczeniem. Czajnik spełnia wszelkie mające zastosowanie normy i standardy związane z oznakowaniem zgodności CE. W przypadku zmodyfikowania czajnika w sposób, który nie został uzgodniony z producentem, spełnienie tych norm nie jest już gwarantowane. Producent nie ponosi odpowiedzialności za uszkodzenia lub usterki wynikające z modyfikacji. Należy używać wyłącznie akcesoriów dostarczonych przez producenta.

Należy przestrzegać przepisów prawa kraju, w którym korzysta się z urządzenia.

2. Zawartość opakowania

Wyjść z opakowania czajnik i wszystkie akcesoria. Zdjąć wszystkie opakowania i sprawdzić, czy wszystkie elementy są kompletne i nieuszkodzone. Jeśli zawartość opakowania jest niekompletna lub uszkodzona, należy zwrócić się do producenta.

- **Czajnik SilverCrest SWKE 3100 E1**
- **Podstawa urządzenia**
- **Skrócona instrukcja (pełna Instrukcja obsługi dostępna online)**

Niniejsza instrukcja obsługi posiada rozkładaną okładkę. Na wewnętrznej stronie okładki przedstawiono czajnik SilverCrest SWKE 3100 E1 i wszystkie elementy obsługowe wraz z oznaczeniem numerycznym. Tę stronę okładki można pozostawić rozłożoną podczas czytania dalszych rozdziałów instrukcji obsługi. W ten sposób będą mieli Państwo przed oczami dany element obsługowy. Cyfry oznaczają następujące elementy:

1	Filtr antyosadowy
2	Wylewka
3	Wskaźnik poziomu wody
4	Dzbanek
5	Podstawa (z wbudowanym schowkiem na przewód)
6	Przewód zasilania
7	Przycisk włączania/wyłączania (z wbudowanym białym sygnalizatorem pracy)
8	Rączka
9	Przycisk otwierania pokrywki
10	Pokrywka

3. Dane techniczne

Producent	TARGA GmbH
Oznaczenie	SilverCrest SWKE 3100 E1
Zasilanie	220-240 V~, 50/60 Hz
Pobór mocy	2600W - 3100W
Pojemność	0,5 (minimum) do 1,7 (maximum) litra
Klasa ochrony	I

Zmiany danych technicznych i wzorów mogą być przeprowadzane bez zapowiedzi.

4. Wskazówki dotyczące bezpieczeństwa

Przed pierwszym użyciem urządzenia należy dokładnie przeczytać znajdujące się poniżej zalecenia i mieć na uwadze wszystkie ostrzeżenia, nawet jeśli użytkownik wie, jak obchodzić się z urządzeniami elektronicznymi i urządzeniami przeznaczonymi do użytku domowego. Należy zachować niniejszą instrukcję obsługi w celu późniejszego wykorzystania. Jeśli użytkownik sprzedaje lub przekazuje urządzenie innej osobie, bezwzględnie należy dołączyć także instrukcję obsługi. Stanowi ona część produktu.

Objaśnienie użytych symboli



NIEBEZPIECZEŃSTWO! Ten komunikat dotyczy zagrożenia wysokiego stopnia, które, jeśli się go nie uniknie, skutkuje śmiercią lub poważnymi obrażeniami.



OSTRZEŻENIE! Ten komunikat dotyczy zagrożenia średniego stopnia, które, jeśli się go nie uniknie, może skutkować śmiercią lub poważnymi obrażeniami.



NIEBEZPIECZEŃSTWO! Ten symbol oznacza zagrożenie dla zdrowia i życia lub szkody materialne na skutek porażenia prądem elektrycznym.



Uwaga, gorąca powierzchnia!

NIEBEZPIECZEŃSTWO! Ten symbol ostrzega przed obrażeniami / oparzeniami, które mogą powstać w razie kontaktu z gorącymi powierzchniami.



W czajniku zamontowano moduł kontroli jakości firmy OTTER.



Ten symbol oznacza produkty, które zostały przebadane pod kątem właściwości fizycznych i chemicznych i zgodnie z wymogami Rozporządzenia WE nr 1935/2004 zostały uznane za bezpieczne dla zdrowia i odpowiednie do kontaktu z żywnością.



Ten symbol oznacza dalsze informacje na dany temat.



WŁĄCZANIE/WYŁĄCZANIE



Adres producenta

Możliwe do przewidzenia niewłaściwe użycie urządzenia

- Podgrzewać dzbanek (4) tylko na przeznaczonej do tego celu podstawie (5). W żadnym razie nie podgrzewać urządzenia na płycie kuchennej. Nie używać podstaw przeznaczonych do innych czajników.
- Nie wlewać do dzbanka (4) żadnych innych płynów niż woda pitna.
- Zawsze używać świeżej wody pitnej. Nie należy spożywać wody, która znajdowała się w dzbanku (4) dłużej niż godzinę. Nie można ponownie gotować wystygłej wody. Należy zawsze wylewać nieświeżą wodę. Mogą się w niej namnażać drobnoustroje.

Czajnika nie można obsługiwać za pomocą zewnętrznego zegara sterującego lub systemu zdalnego sterowania.

Dzieci i osoby z ograniczoną sprawnością

- Dzieci od 8. roku życia, osoby o ograniczonej sprawności fizycznej, czuciowej lub umysłowej i osoby, które nie posiadają doświadczenia lub wiedzy, mogą korzystać z urządzenia pod nadzorem lub po poinstruowaniu o bezpiecznym używaniu urządzenia i zrozumieniu związanych z tym zagrożeń.
- Dzieci nie mogą bawić się urządzeniem.
- Czyszczenie i konserwacja urządzenia nie mogą być przeprowadzane przez dzieci, chyba że dzieci mają co najmniej 8 lat i wykonują te czynności pod nadzorem.
- Chronić urządzenie i przewód zasilania (6) przed dostępem dzieci poniżej 8. roku życia.



NIEBEZPIECZEŃSTWO! Opakowanie nie jest zabawką. Dzieci nie mogą bawić się plastikowymi torbami. Istnieje ryzyko uduszenia.

Urządzenie należy przechowywać poza zasięgiem dzieci.

Ogólne wskazówki dotyczące bezpieczeństwa



NIEBEZPIECZEŃSTWO poparzenia

- W żadnym razie nie dotykać obudowy dzbanka (4) w trakcie pracy urządzenia i bezpośrednio po jej zakończeniu. Zawsze trzymać i podnosić dzbanek (4) tylko za uchwyt (8).
- Kiedy woda wrze, z urządzenia wydostaje się gorąca para. Należy uważać, aby się nie poparzyć. Można ewentualnie założyć rękawice kuchenne. Należy obrócić dzbanek (4) w taki sposób, aby skierować parę z dala od siebie.
- Należy pamiętać, że po użyciu powierzchnia elementu grzejjego jest jeszcze ciepła.
- Czyścić dzbanek (4) dopiero kiedy całkowicie ostygnie.
- Dzbanek (4) można napełnić maksymalnie 1,7 litra wody. W tym celu należy sprawdzić wskaźnik poziomu wody (3). W przypadku nalania zbyt dużej ilości wody może ona wykipieć i spowodować poparzenia oraz szkody materialne.
- Wodę można gotować tylko po zamknięciu pokrywki (10). W przeciwnym wypadku woda może się wydostać z czajnika i spowodować poparzenia oraz szkody materialne.
- Nie wolno otwierać pokrywki (10) podczas podgrzewania wody.



OSTRZEŻENIE przed szkodami materialnymi

- Dzbanka (4) należy używać wyłącznie z dołączoną podstawą (5).

- Na podstawie (5) nie należy umieszczać żadnych przedmiotów.
- Czajnika należy używać jedynie na równej, stabilnej i żaroodpornej powierzchni. Jeśli czajnik nie stoi na równej powierzchni, może się przewrócić wskutek ruchu gotującej się wody i spowodować szkody materialne, a w pewnych okolicznościach także poparzenia.
- W trakcie pracy nigdy nie pozostawiać czajnika bez nadzoru.
- Gdy czajnik jest pozostawiany bez nadzoru, należy wyjąć wtyczkę z gniazdka.



NIEBEZPIECZEŃSTWO porażenia prądem elektrycznym

- Jeśli przewód przyłączeniowy urządzenia ulegnie uszkodzeniu, konieczna jest jego wymiana przez producenta lub jego doradcę klienta bądź osobę posiadającą podobne kwalifikacje w celu uniknięcia zagrożenia.
- Nigdy nie należy otwierać obudowy podstawy (5), ponieważ nie ma w niej części, które podlegają konserwacji. Przy otwartej obudowie istnieje niebezpieczeństwo porażenia prądem elektrycznym.
- Jeśli użytkownik zobaczy dym, usłyszy nietypowe dźwięki lub poczuje nietypowe zapachy, musi natychmiast wyłączyć czajnik i wyjąć wtyczkę z gniazda. W takim przypadku nie należy korzystać z czajnika, dopóki nie przejdzie on kontroli specjalisty. W żadnym wypadku nie należy wdychać dymu powstałego na skutek zapalenia się urządzenia. Jeśli jednak dym dostał się do płuc, należy udać się do lekarza. Wdychanie dymu może być szkodliwe dla zdrowia.

- Należy upewnić się, że przewód zasilania (6) nie znajduje się w pobliżu ostrych krawędzi lub źródeł ciepła, które mogą spowodować jego uszkodzenie. Po każdym użyciu urządzenia umieścić przewód zasilania (6) w schowku na przewód znajdującym się pod podstawą (5).
- Należy upewnić się, że przewód zasilania (6) nie jest przyciśnięty ani zmiażdżony.
- Urządzenie musi być odłączone od zasilania sieciowego zawsze jeśli nie jest możliwy stały nadzór nad nim oraz przed jego zmontowaniem, rozebraniem na części i czyszczeniem.
- Aby wyjąć wtyczkę z gniazdka, należy chwytać zawsze tylko za samą wtyczkę, a nie za przewód zasilania (6).
- Jeśli na czajniku lub przewodzie zasilania (6) widoczne są uszkodzenia, należy natychmiast wyłączyć urządzenie, wyjąć wtyczkę z gniazdka i skontaktować się z serwisem.
- Podstawę (5) można podłączyć jedynie do prawidłowo zainstalowanego, łatwo dostępnego gniazdka, w którym napięcie sieciowe odpowiada wartości podanej na tabliczce znamionowej. Przystawienie częstotliwości produktu w przedziale między 50 a 60 Hz nie wymaga żadnego działania ze strony użytkownika. Produkt dopasowuje się zarówno do częstotliwości 50, jak i 60 Hz. Po podłączeniu podstawy gniazdko musi nadal pozostać łatwo dostępne, tak aby w przypadku awarii można było szybko wyjąć z niego wtyczkę.
- Na połączenie wtykowe nie może spłynąć żadna ciecz.
- Nigdy nie należy zanurzać podstawy (5) w wodzie ani w innych cieczach. Jeśli do podstawy (5) dostanie się ciecz, należy natychmiast wyjąć wtyczkę z gniazdka i skontaktować się z serwisem.



NIEBEZPIECZEŃSTWO pożaru

Dzbanek (4) należy napełnić co najmniej 0,5 l wody. Jeśli w dzbanku jest za mało wody, powstaje ryzyko przegrzania, które może doprowadzić do pożaru.

Jakiegokolwiek łatwopalne materiały muszą znajdować się w odległości co najmniej 50 cm od czajnika. Istnieje ryzyko wystąpienia pożaru.

5. Prawa autorskie

Cała treść niniejszej instrukcji obsługi podlega ochronie prawa autorskiego i służy wyłącznie jako źródło informacji. Kopiowanie i powielanie danych i informacji bez uzyskania jednoznacznej pisemnej zgody autora jest zabronione. Dotyczy to także komercyjnego wykorzystania treści i danych. Tekst i ilustracje odpowiadają stanowi technicznemu na dzień oddania instrukcji do druku. Zastrzega się prawo do wprowadzenia zmian.

6. Przed pierwszym użyciem

Wyjąć z opakowania czajnik SWKE 3100 E1 i wszystkie akcesoria i sprawdzić, czy zawartość opakowania jest kompletna. Zdjąć wszystkie folie ochronne. Chronić opakowania przed dziećmi i zutylizować je w sposób nieszkodliwy dla środowiska.

7. Uruchomienie

Przed pierwszym przygotowaniem wody do spożycia należy najpierw wyczyścić dzbanek (4) i filtr antyosadowy (1) w celu usunięcia kurzu i ewentualnych resztek opakowań. W tym celu należy postępować w następujący sposób:

1. Otworzyć pokrywkę (10), naciskając przycisk otwierania pokrywki (9) i wyjąć filtr antyosadowy (1). Przepłukać dzbanek (4) czystą wodą i wyczyścić filtr antyosadowy (1) pod bieżącą wodą.
2. Napełnić dzbanek (4) wodą pitną do oznaczenia „MAX 1,7l”.
3. Zamknąć pokrywkę (10) poprzez jej przyciśnięcie i zagotować wodę jednokrotnie (zob. następny Rozdział „Gotowanie wody”), a następnie wylać.

Powtórzyć jednokrotnie kroki od 1 do 3. Ponownie umieścić filtr antyosadowy (1). Po wykonaniu tych czynności dzbanek (4) jest czysty. Teraz czajnik nadaje się do użycia.

7.1 Gotowanie wody



NIEBEZPIECZEŃSTWO porażenia prądem elektrycznym

Przechowywać podstawę (5) z dala od wody. Zachodzi zagrożenie dla życia na skutek porażenia prądem elektrycznym.



OSTRZEŻENIE

Przy pierwszym użyciu czajnika dwukrotnie zagotować, a następnie wylać wodę (zob. poprzedni Rozdział „Uruchomienie”).



OSTRZEŻENIE

Zawsze używać świeżej wody pitnej. Nie należy spożywać wody, jeśli znajdowała się on w dzbanku (4) dłużej niż godzinę.

Zwijanie przewodu zasilania

W dolnej części podstawy (5) znajduje się wbudowany schowek na przewód zasilania. Dzięki temu długość przewodu zasilania (6) można dostosowywać do dostępnej przestrzeni.

Kiedy czajnik nie jest używany, długość przewodu można zmniejszyć do minimum.

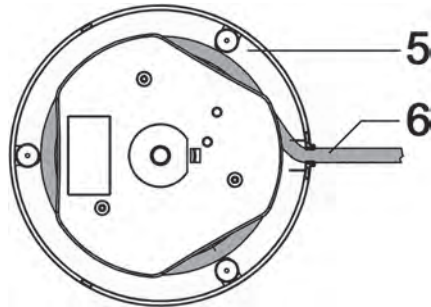

- Przewód zasilania (6) należy zwinąć w dolnej części podstawy (5).
- Podstawę (5) umieścić na równej, stabilnej i suchej powierzchni. Należy zwrócić uwagę, aby przewód zasilania (6) został włożony do przewidzianego do tego celu zagłębienia w dolnej części podstawy (5), co pozwoli zapewnić stabilną pozycję czajnika.



OSTRZEŻENIE

Jeśli przewód zasilania (6) nie zostanie włożony do przewidzianego do tego celu zagłębienia w dolnej części podstawy (5), podstawa (5) i dzbanek (4) nie będą stać stabilnie. Ruch gotującej się wody może doprowadzić do przewrócenia się czajnika i spowodować poważne szkody materialne oraz obrażenia ciała!

- Otworzyć pokrywkę (10), naciskając przycisk otwierania pokrywki (9).
- Napełnić dzbanek (4) wodą pitną, co najmniej do poziomu „MIN 0,5l” i maksymalnie do poziomu „MAX 1,7l” na wskaźniku poziomu wody (3) i zamknąć pokrywkę (10), przyciskając ją aż do zatrzaśnięcia.



Po umieszczeniu dzbanka (4) na podstawie (5) można go swobodnie obracać o 360° wokół osi pionowej. Nie ma konieczności ustawienia dzbanka w określonej pozycji aż do kliknięcia zatrzaśku. W ten sposób można odpowiednio obracać dzbanek (4), co z jednej strony umożliwi kontrolowanie wskaźnika poziomu wody (3), z drugiej zaś pozwala skierować parę z dala od siebie.

- Wtyczkę należy włożyć do gniazdka, które jest zawsze łatwo dostępne.

- Umieścić dzbanek (4) na podstawie (5) i przesunąć w dół przycisk włączania/wyłączania (7), aby włączyć dzbanek (4). Wbudowany w przycisk włączania/wyłączania (7) wskaźnik pracy świeci na biało. Podczas procesu podgrzewania czajnik wydaje dźwięki. Nie świadczy to o jego nieprawidłowym działaniu.



NIEBEZPIECZEŃSTWO poparzenia

Należy obrócić dzbanek (4) w taki sposób, aby skierować parę z dala od siebie. W przeciwnym razie można się poparzyć.

Wodę można gotować tylko po zamknięciu pokrywy (10). W przeciwnym wypadku woda może się wydostać z czajnika (4) i spowodować poparzenia oraz szkody materialne.

- Kiedy woda się zagotuje, dzbanek (4) się wyłącza. Przycisk włączania/wyłączania (7) automatycznie przesuwają się ku górze a wbudowany sygnalizator pracy gaśnie.
- Należy wyciągnąć wtyczkę przewodu zasilania (6) z gniazdka, zdjęć dzbanek (4) z podstawy (5) i wylać wodę.



NIEBEZPIECZEŃSTWO poparzenia

W żadnym razie nie dotykać obudowy dzbanka (4) w trakcie pracy urządzenia i bezpośrednio po jej zakończeniu. Zawsze trzymać i podnosić dzbanek (4) tylko za uchwyt (8).

Kiedy woda wrze, z urządzenia wydostaje się gorąca para. Należy uważać, aby się nie poparzyć. Można ewentualnie założyć rękawice kuchenne. Należy obrócić dzbanek (4) w taki sposób, aby skierować parę z dala od siebie.

8. Konserwacja / Czyszczenie



NIEBEZPIECZEŃSTWO poparzenia

Przed przystąpieniem do czyszczenia dzbanka (4) należy odczekać, aż całkowicie wystygnie. W przeciwnym razie można się poparzyć.



NIEBEZPIECZEŃSTWO porażenia prądem elektrycznym

Przed przystąpieniem do czyszczenia urządzenia należy wyjąć wtyczkę z gniazdka. W przeciwnym razie zachodzi niebezpieczeństwo porażenia prądem elektrycznym.

Nie wylewać na podstawę (5) żadnych cieczy, ani jej nimi nie spryskiwać. Nie zanurzać podstawy w wodzie ani w innych cieczach. W przeciwnym razie zachodzi niebezpieczeństwo porażenia prądem elektrycznym i powstania pożaru na skutek zwarcia.



OSTRZEŻENIE przed szkodami materialnymi

Do czyszczenia urządzenia nie należy używać żadnych ostrych ani żrących środków, a także żadnych ostrych przedmiotów (np. metalowych zmywaków). W przeciwnym razie może dojść do uszkodzenia czajnika.

- Należy przepłukać wnętrze dzbanka (4) czystą wodą.
- Powierzchnie zewnętrzne dzbanka (4) i podstawę (5) należy czyścić lekko zwilżoną szmatką. W przypadku bardziej uporczywych zabrudzeń wlać na zwilżoną szmatkę niewielką ilość płynu do

mycia naczyń. Należy uważać, aby podczas kolejnego uruchomienia czajnika na dzbanku (4) ani na podstawie (5) nie znajdowały się resztki płynu do mycia naczyń. Dzbanek (4) i podstawę (5) należy dobrze osuszyć przed kolejnym użyciem.



W celu usunięcia uporczywych zabrudzeń z wnętrza dzbanka (4) można zastosować szczotkę do mycia lub szczotkę do czyszczenia butelek z długim trzonkiem.

8.1 Usuwanie osadu z dzbanka (4)

Z czasem w dzbanku (4) może zacząć pojawiać się osad („kamień”). Powoduje on straty energii i może też skutkować skróceniem okresu eksploatacji czajnika. Dlatego też po dostrzeżeniu osadu należy go bezzwłocznie usuwać.

- W tym celu należy zastosować odkamieniacz przeznaczony do usuwania osadu z ekspresów do kawy i innych urządzeń gospodarstwa domowego. Proszę postępować zgodnie z instrukcją umieszczoną na opakowaniu odkamieniacza.
- Po usunięciu osadu należy kilkakrotnie przepłukać wnętrze dzbanka (4) dużą ilością czystej wody.

8.2 Czyszczenie filtra antyosadowego (1)

W dzbanku (4) zainstalowano filtr antyosadowy (1), który także wymaga okresowego czyszczenia.

Sposób czyszczenia filtra antyosadowego (1):

- Zdjąć wystudzony dzbanek (4) z podstawy (5).
- Otworzyć pokrywkę (10), naciskając przycisk otwierania pokrywki (9).
 - Należy ostrożnie włożyć rękę do dzbanka (4). Wysunąć filtr antyosadowy (1) za górną krawędź z prowadnicy przy wylewce (2) i go wyjąć.
 - Filtr antyosadowy (1) należy włożyć na kilka godzin do ciepłego roztworu odkamieniacza do urządzeń domowych (np. do ekspresów do kawy) a następnie dobrze oplukać go czystą wodą.
 - Ponownie należy założyć filtr antyosadowy (1), wsuwając najpierw jego dolną część od góry do prowadnicy przy wylewce (2). Przesuń filtr antyosadowy (1) w dół do oporu.
- Zamknąć pokrywkę (10) poprzez jej naciśnięcie.

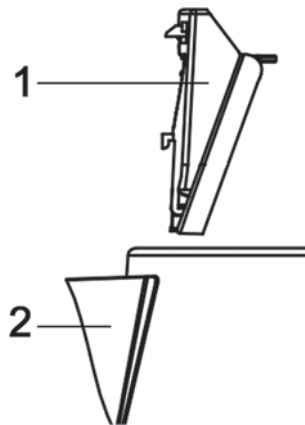

8.3 Przechowywanie w czasie, gdy urządzenie nie jest wykorzystywane

Jeśli czajnik nie jest używany przez dłuższy czas, należy go przechowywać w bezpiecznym, suchym i czystym miejscu.

- Przed odłożeniem dzbanka (4) do przechowywania należy odczekać, aż całkowicie wystygnie.
- Zwinąć przewód zasilania (6) w schowku na przewód zasilania pod podstawą (5) i umieścić czajnik w bezpiecznym miejscu wolnym od kurzu.

9. Rozwiązywanie problemów

Jeśli czajnik nie działa tak jak zwykle, proszę najpierw spróbować rozwiązać problemy na podstawie podanych poniżej wskazówek. Jeśli po zastosowaniu wskazówek podanych poniżej problem dalej występuje, należy skontaktować się z naszą infolinią.





Czajnik nie działa

- Wtyczka nie jest włożona do gniazdka. Włożyć wtyczkę do gniazdka.
- Gniazdko jest uszkodzone. Spróbować podłączyć urządzenie do innego gniazdka, które na pewno nie jest uszkodzone.
- Dzbanek (4) jest wyłączony. Wcisnąć przycisk włączania/wyłączania (7), aby włączyć dzbanek (4).
- Dzbanek (4) jest przegrzany, przegrzanie uniemożliwia włączenie urządzenia. Należy odczekać, aż dzbanek (4) wystygnie. Nalać do dzbanka (4) co najmniej 0,5 litra wody pitnej, do oznaczenia „MIN 0,5l”.

Podczas włączania przycisk włączania/wyłączania (7) nie zaskakuje z wyraźnym kliknięciem

- Dzbanek (4) nie jest właściwie umieszczony na podstawie (5). Umieścić dzbanek (4) prawidłowo na podstawie (5).

10. Informacje dotyczące środowiska naturalnego i utylizacji odpadów

	<p>Urządzenia, na których jest umieszczony ten symbol, podlegają przepisom unijnej dyrektywy 2012/19/UE. Wszystkie zużyte sprzęty elektryczne i elektroniczne należy usuwać oddzielnie od odpadów domowych, w miejscach przewidzianych w tym celu przez instytucje publiczne. Dzięki usuwaniu zużytych sprzętów w sposób zgodny z przepisami można zapobiec szkodom w środowisku naturalnym i zagrożeniu własnego zdrowia. Dalsze informacje na temat zgodnego z przepisami usuwania zużytych sprzętów można otrzymać w jednostkach administracyjnych, zakładach gospodarki odpadami lub w sklepie, w którym dokonano zakupu sprzętu.</p> <p>Zużyty sprzęt może mieć szkodliwy wpływ na środowisko i zdrowie ludzi z uwagi na potencjalną zawartość niebezpiecznych substancji, mieszanin oraz części składowych. Gospodarstwo domowe spełnia ważną rolę w przyczynianiu się do ponownego użycia i odzysku surowców wtórnych, w tym recyklingu zużytego sprzętu. Na tym etapie kształtuje się postawy, które wpływają na zachowanie wspólnego dobra jakim jest czyste środowisko naturalne.</p>
	<p>Symbol z przekreślonym koszem na śmieci na bateriach i akumulatorach oznacza, że nie wolno ich wyrzucać do odpadów z gospodarstwa domowego, lecz należy je zbierać oddzielnie.</p> <p>W przypadku baterii zawierających substancje szkodliwe pod ww. symbolem znajduje się również symbol chemiczny danej substancji szkodliwej o następującym znaczeniu:</p> <ul style="list-style-type: none"> - Pb: bateria zawiera ołów - Cd: bateria zawiera kadm - Hg: bateria zawiera rtęć <p>Użytkownik jest ustawowo zobowiązany do zwrotu zużytych baterii i akumulatorów. Zużyte baterie mogą zawierać szkodliwe substancje, które mogą szkodzić środowisku naturalnemu lub zdrowiu, jeśli nie są odpowiednio przechowywane lub utylizowane. Baterie zawierają jednak także ważne surowce, takie jak żelazo, cynk, mangan czy nikiel, i mogą być poddawane recyklingowi.</p> <p>Po zużyciu baterii można je nieodpłatnie zwrócić do nas lub do punktów w najbliższej okolicy (np. w sklepach lub miejskich punktach zbiórki). Należy pamiętać, że baterie można umieścić w pojemniku zbiorczym na zużyte baterie do urzędzeń dopiero po ich wyczerpaniu; w przypadku niecałkowicie wyczerpanych baterii konieczne jest podjęcie odpowiednich środków w celu zapobieżenia ewentualnym zwarciom.</p>
  ES/PT	<p>Także opakowanie należy zutylizować w sposób bezpieczny dla środowiska. Kartony można oddać do punktu skupu makulatury lub do państwowych punktów zbiórki odpadów do recyklingu. Folie i tworzywo sztuczne znajdujące się w opakowaniu zostaną zabrane przez miejscowy zakład gospodarowania odpadami i zutylizowane w sposób bezpieczny dla środowiska.</p>

Dotyczy tylko Francji:**„łatwiejsze sortowanie”**

Produkt, akcesoria, załączone materiały drukowane oraz części opakowania nadają się do recyklingu. Są objęte rozszerzoną odpowiedzialnością producenta i podlegają sortowaniu i odrębnej zbiórce.

	Należy zwrócić uwagę na oznaczenie materiałów opakowaniowych podczas sortowania odpadów. Są one oznaczone skrótami (a) i liczbami (b), które mają następujące znaczenie:	
	1-7: tworzywa sztuczne / 20-22: papier i tektura / 80-98: kompozyty.	
Symbol	Materiał	Zawarty w następujących składnikach opakowania niniejszego produktu
	Polietylen o wysokiej gęstości	Torebka plastikowa w opakowaniu handlowym
	Tektura falista	Opakowanie handlowe i zabezpieczenie transportowe umieszczone pomiędzy podstawą a dzbankiem

11. Zgodność

Produkt ten spełnia wymogi określone w obowiązujących wytycznych europejskich i krajowych. Zgodność została potwierdzona. Producent posiada odpowiednie deklaracje i dokumenty.

Pełną deklarację zgodności UE można pobrać pod adresem:

https://www.targa.gmbh/downloads/conformity/427244_2304.pdf

12. Gwarancja

Gwarancja firmy TARGA GmbH

Szanowni Państwo,

Niniejszy produkt jest objęty trzyletnią gwarancją od daty zakupu. W przypadku stwierdzenia wad tego produktu przysługują Państwu ustawowe uprawnienia w stosunku do sprzedawcy tego produktu. Nasza przedstawiona poniżej gwarancja w niczym nie ogranicza tych praw.

Warunki gwarancji

Bieg gwarancji rozpoczyna się od daty zakupu. Prosimy zachować oryginalny dowód zakupu. Ten dokument będzie potrzebny jako dowód zakupu. Jeżeli w ciągu trzech lat od daty zakupu tego produktu wystąpi w nim wada materiałowa lub produkcyjna, naprawimy go bezpłatnie lub wymienimy na nowy – wedle naszego swobodnego uznania.

Czas gwarancji i ustawowe roszczenia z tytułu wad

Zgodnie z art. 581 §1 polskiego kodeksu cywilnego wraz z wymianą produktu lub jego istotnej części rozpoczyna się nowy okres gwarancyjny. Szkody i wady istniejące już w chwili zakupu należy zgłosić niezwłocznie po rozpakowaniu. Po upływie gwarancji wszelkie naprawy są płatne.

Zakres gwarancji

Urządzenie zostało wyprodukowane z zachowaniem surowych norm jakościowych i przed dostawą zostało dokładnie sprawdzone. Gwarancja obejmuje wady materiałowe lub produkcyjne. Gwarancja nie obejmuje tych części produktu, które ulegają normalnemu zużyciu i dlatego należy je traktować jako części normalnie zużywające się i nie obejmuje uszkodzeń części łamliwych, jak np. wyłączniki, akumulatory lub części wykonane ze szkła. Gwarancja traci ważność w razie uszkodzenia produktu, niewłaściwego użytkowania lub naprawy produktu. Prawidłowe użytkowanie produktu wymaga dokładnego przestrzegania wszystkich wskazówek wymienionych w instrukcji obsługi. Należy bezwzględnie unikać przeznaczeń i sposobów użytkowania, które nie są zalecane lub przed którymi ostrzega instrukcja obsługi. Produkt jest przeznaczony wyłącznie do użytku domowego i nie jest przeznaczony do użytku komercyjnego. W przypadku nieprawidłowej obsługi, aktów przemocy lub ingerencji, które nie zostały wykonane przez autoryzowaną filię serwisu, gwarancja wygasa. Naprawa lub wymiana produktu nie powoduje rozpoczęcia nowego okresu gwarancyjnego.

Postępowanie w przypadku objętym gwarancją

Aby umożliwić szybkie załatwienie reklamacji, prosimy przestrzegać następujących wskazówek:

- Przed uruchomieniem produktu prosimy dokładnie zapoznać się z załączoną dokumentacją. W razie wystąpienia problemu, którego nie można rozwiązać w ten sposób, prosimy skontaktować się z naszą infolinią pomocy technicznej.
- Przy każdym kontakcie z infolinią pomocy technicznej należy mieć pod ręką dowód zakupu i numer artykułu lub numer seryjny, jeśli jest dostępny, jako dowód zakupu.
- W przypadku, gdy rozwiązanie problemu przez telefon nie będzie możliwe, w zależności od przyczyny usterki nasza infolinia pomocy technicznej zorganizuje inną formę serwisowania.
- Na stronie www.lidl-service.com użytkownik może pobrać niniejszą instrukcję oraz wiele innych podręczników, filmów wideo produktów i oprogramowanie instalacyjne. Z tym kodem

QR można bezpośrednio przejść na stronę LIDL (www.lidl-service.com) i otworzyć swoją instrukcję obsługi, podając numer artykułu (IAN).



Serwis



Telefon: 22 397 4996

E-Mail: targa@lidl.pl

IAN: 427244_2304



Producent

Należy pamiętać, że poniższy adres nie jest adresem serwisu. Najpierw należy skontaktować się z podanym powyżej punktem serwisowym.

TARGA GmbH

Coesterweg 45

59494 Soest

NIEMCY

Obsah

1. Použití v souladu s určeným účelem.....	90
2. Rozsah dodávky.....	90
3. Technické údaje	91
4. Bezpečnostní pokyny	91
5. Autorské právo	96
6. Před uvedením do provozu	97
7. Uvedení do provozu	97
7.1 Uvedení vody do varu.....	97
8. Údržba / čištění	99
8.1 Odvápnění konvice (4).....	99
8.2 Čištění filtru vodního kamene (1).....	99
8.3 Skladování při nepoužívání	100
9. Řešení problémů.....	100
10. Pokyny k ochraně životního prostředí a údaje k likvidaci	101
11. Poznámky ke shodě	102
12. Informace o záruce	103

Blahopřejeme!

Koupí bezdrátové rychlovarné konvice SilverCrest SWKE 3100 E1, dále označované jen jako rychlovarná konvice, jste se rozhodli pro kvalitní výrobek.

Před prvním použitím se s rychlovarnou konvicí seznámte a pozorně si přečtěte tento návod k obsluze. Řiďte se především bezpečnostními pokyny a používejte rychlovarnou konvici pouze způsobem popsaným v tomto návodu k obsluze a pro uvedené účely.

Tento návod k obsluze pečlivě uschovejte. Při předání rychlovarné konvice dalším osobám jim předejte rovněž veškerou dokumentaci.

1. Použití v souladu s určeným účelem

Tato rychlovarná konvice je domácí spotřebič určený výhradně k ohřevu vody. Nesmí být používán mimo uzavřené prostory a v tropických klimatických regionech. Tato rychlovarná konvice není určena k provozu v podniku resp. ke komerčnímu použití. Používejte rychlovarnou konvici výhradně v obytných prostorách k soukromým účelům, jakékoliv jiné použití není v souladu s určením. Tato rychlovarná konvice splňuje všechny platné normy a standardy související se shodou CE. V případě provedení změny na rychlovarné konvici, která nebyla odsouhlasena jeho výrobcem, již nemůže být dodržení těchto norem a směrnic zaručeno. Za škody a poruchy vzniklé na základě takovýchto změn výrobce žádným způsobem neodpovídá. Používejte pouze výrobcem dodané příslušenství.

Dodržujte, prosím, národní předpisy, resp. zákony země, ve které se přístroj používá.

2. Rozsah dodávky

Vyjměte rychlovarnou konvici a všechny součásti příslušenství z obalu. Odstraňte veškerý obalový materiál a zkontrolujte, zda jsou všechny komponenty kompletní a nepoškozené. V případě neúplné nebo poškozené dodávky se obraťte na výrobce.

- **Rychlovarná konvice SilverCrest SWKE 3100 E1**
- **Podstavec přístroje**
- **Stručný návod (úplná uživatelská příručka je k dispozici online)**

Tento návod k obsluze je opatřen rozkládací obálkou. Na vnitřní straně obálky je vyobrazena rychlovarná konvice SilverCrest SWKE 3100 E1 a všechny ovládací prvky s vyznačenými čísly. Během čtení dalších kapitol návodu k obsluze můžete nechat tuto stranu obálky vyklopenou. Budete tak mít stále před očima odkaz k příslušnému ovládacímu prvku. Tyto číslice mají následující význam:

1	Filtr vodního kamene
2	Hrdlo
3	Ukazatel stavu vody
4	Konvice
5	Podstavec (s integrovaným navíjením kabelu)
6	Napájecí kabel
7	Páčka zapínání/vypínání (se zabudovaným bílým indikátorem provozního stavu)
8	Madlo
9	Tlačítko pro otevření víka
10	Víko

3. Technické údaje

Výrobce	TARGA GmbH
Označení modelu	SilverCrest SWKE 3100 E1
Elektrické napájení	220-240 V~, 50/60 Hz
Příkon	2600W - 3100W
Objem	0,5 (minimum) až 1,7 (maximum) litru
Třída ochrany	I

Technické údaje a design mohou být změněny bez předchozího oznámení.

4. Bezpečnostní pokyny

Před prvním použitím přístroje si pečlivě přečtěte následující pokyny a dbejte všech výstražných upozornění, a to i v případě, že jste zběhlí v zacházení s elektronickými přístroji a domácími spotřebiči. Tento návod k obsluze si pečlivě uschovejte pro pozdější použití. Pokud přístroj prodáte nebo předáte jinému uživateli, bezpodmínečně mu vždy předejte také tento návod. Tento návod k obsluze tvoří součást výrobku.

Vysvětlení použitých symbolů



NEBEZPEČÍ! Toto signální slovo označuje ohrožení s vysokým stupněm rizika, které, pokud mu nebude zabráněno, způsobí usmrcení nebo těžké zranění.



VAROVÁNÍ! Toto signální slovo označuje ohrožení se středním stupněm rizika, které, pokud mu nebude zabráněno, může způsobit usmrcení nebo těžké zranění.



NEBEZPEČÍ! Tento symbol označuje ohrožení zdraví až po ohrožení života a/nebo riziko hmotných škod v důsledku zásahu elektrickým proudem.



Pozor, horký povrch!

NEBEZPEČÍ! Tento symbol varuje před úrazy/popáleninami způsobenými horkým povrchem.



V této rychlovarné konvici jsou zabudovány ovládací a řídicí prvky firmy OTTER.



Tento symbol označuje výrobky, které byly otestovány ohledně svého fyzikálního a chemického složení a v souladu s nařízením ES 1935/2004 byly shledány zdravotně nezávadnými při kontaktu s potravinami.



Tento symbol označuje další upozornění informativní povahy k danému tématu.



ZAPÍNÁNÍ/VYPÍNÁNÍ



Adresa výrobce

Předvídatelné nesprávné použití

- Zahřívajte konvici (4) pouze prostřednictvím k tomu určeného podstavce (5). V žádném případě ji nepokládejte na vařič za účelem ohřátí a rovněž nepoužívejte podstavec z jiné rychlovarné konvice.
- Nepoužívejte konvici (4) pro jiné tekutiny, než je pitná voda.
- Používejte vždy čerstvou pitnou vodu. Nepijte vodu, která stála déle než jednu hodinu v konvici (4). Neohřívajte znovu vychladlou vodu. Starou vodu vždy vylijte. Mohou vznikat choroboplodné zárodky.

Rychlovarná konvice nesmí být provozována s externím časovým spínačem nebo se samostatným systémem dálkového řízení.

Děti a osoby s omezeními

- Tento přístroj smí používat děti ve věku od 8 let a osoby s omezenými fyzickými, smyslovými nebo duševními schopnostmi nebo s nedostatkem zkušeností a znalostí pouze pod dohledem, nebo pokud byly poučeny ohledně bezpečného způsobu používání přístroje a pochopily s tím související, potenciálně hrozící rizika.
- Děti si s přístrojem nesmí hrát.
- Uživatelské čištění a údržbu nesmí provádět děti s výjimkou těch dětí, které dovršily 8. rok věku a jsou při tom pod dohledem.
- Udržujte přístroj a napájecí kabel (6) mimo dosah dětí mladších 8 let.



NEBEZPEČÍ! Obalový materiál není hračka pro děti. Děti si nesmí hrát s plastovými sáčky. Hrozí nebezpečí udušení.

Uchovávejte přístroj mimo dosah dětí.

Všeobecné bezpečnostní pokyny



NEBEZPEČÍ popálení

- V žádném případě se nedotýkejte povrchu konvice (4) při provozu nebo bezprostředně po provozu. Držte a noste konvici (4) vždy pouze za rukojeť (8).
- Když se voda vaří, uniká horká pára. Dávejte pozor, abyste se nespálili. Popř. používejte chňapku. Otočte konvici (4) tak, aby pára směřovala pryč od vás.
- Vezměte na zřetel, že po použití se na povrchu topného prvku stále nachází zbytkové teplo.
- Čistěte pouze zcela vychladlou konvici (4).
- Konvici (4) plňte maximálně 1,7 l vody. Řiďte se při tom ukazatelem stavu vody (3). Jestliže nalijete příliš mnoho vody, může voda překypět a způsobit popáleniny a hmotné škody.
- Vařte vodu pouze se zavřeným víkem (10). V opačném případě by mohla voda překypět a způsobit popáleniny a hmotné škody.
- Neotevírejte víko (10) během ohřevu vody.



VAROVÁNÍ před poškozením přístroje

- Konvice (4) se smí používat pouze s příslušným podstavcem (5).
- Nepokládejte na podstavec (5) žádné předměty.
- Používejte rychlovarnou konvici pouze na rovných, stabilních a žáruvzdorných podkladech. Pokud rychlovarnou konvici postavíte na nerovnou plochu, může se vlivem pohybu vařící se vody převrhnout a způsobit hmotné škody a za určitých okolností také popáleniny.
- Nikdy nenechávejte rychlovarnou konvici při provozu bez dozoru.

- Pokud ponecháváte rychlovarnou konvici bez dozoru, vytáhněte elektrickou zástrčku ze zásuvky.



NEBEZPEČÍ úrazu elektrickým proudem

- V případě, že se napájecí kabel tohoto přístroje poškodí, musí být pro zamezení ohrožení vyměněn výrobcem nebo jeho zákaznickým servisem či podobnou kvalifikovanou osobou.
- Nikdy neotevírejte kryt podstavce (5), protože neobsahuje žádné součásti opravitelné uživatelem. Při otevření krytu hrozí nebezpečí úrazu elektrickým proudem.
- Pokud si všimnete vývoje kouře, nezvyklých zvuků nebo nezvyklého zápachu, okamžitě rychlovarnou konvici vypněte a vytáhněte elektrickou zástrčku ze zásuvky. V těchto případech nesmíte rychlovarnou konvici dále používat, dokud odborník neprovede kontrolu přístroje. V žádném případě nevdechujte kouř vznikající při případném požáru přístroje. Pokud byste přesto tento kouř vdechli, vyhledejte lékaře. Vdechnutí kouře může být zdraví nebezpečné.
- Ujistěte se, že napájecí kabel (6) nemůže být poškozen ostrými hranami nebo na horkých místech. Napájecí kabel (6) po použití vždy navíňte na navíjení napájecího kabelu umístěné pod podstavcem (5).
- Ujistěte se, že napájecí kabel (6) nemůže být přiskřípnut nebo zmáčknut.
- Přístroj musí být vždy odpojen z elektrické sítě v případě, že je bez dohledu a před montáží, demontáží a čištěním.
- Při vytahování elektrické zástrčky ze zásuvky vždy tahejte za samotnou elektrickou zástrčku a ne za napájecí kabel (6).

- Pokud objevíte na rychlovarné konvici nebo napájecím kabelu (6) jakékoliv poškození, okamžitě přístroj vypněte, vytáhněte elektrickou zástrčku ze zásuvky a obraťte se na zákaznickou službu.
- Zapojte podstavec (5) pouze do správně instalované, snadno přístupné elektrické zásuvky, jejíž napájecí napětí odpovídá údajům na typovém štítku. Pro přepínání výrobku na kmitočty 50, resp. 60 Hz není nutná žádná akce uživatele. Výrobek se přizpůsobí jak kmitočtu 50 Hz, tak i 60 Hz. Zásuvka musí být po připojení nadále snadno přístupná, abyste mohli v případě nouze rychle vytáhnout zástrčku.
- Do konektoru pro připojení přístroje se nesmí dostat žádná tekutina.
- Nikdy neponořujte podstavec (5) do vody nebo jiných tekutin. Pokud se do podstavce (5) dostane voda, okamžitě vytáhněte elektrickou zástrčku ze zásuvky a obraťte se na zákaznický servis.



NEBEZPEČÍ požáru

Konvici (4) plňte minimálně 0,5 l vody. Pokud nalijete příliš málo vody, hrozí nebezpečí požárů v důsledku přehřátí.

Snadno vznětlivé a hořlavé materiály udržujte ve vzdálenosti minimálně 50 cm od rychlovarné konvice. Hrozí nebezpečí požáru.

5. Autorské právo

Veškerý obsah tohoto návodu k obsluze podléhá autorskému právu a čtenáři se poskytuje výhradně jako zdroj informací. Jakékoliv kopírování nebo reprodukování údajů a informací bez výslovného písemného souhlasu autora je zakázáno. To se týká také komerčního využití obsahu a údajů. Text a obrázky odpovídají technickému stavu při odevzdání do tisku. Změny vyhrazeny.

6. Před uvedením do provozu

Vyjměte rychlovarnou konvici SWKE 3100 E1 a všechny díly příslušenství z obalu a zkontrolujte kompletnost dodávky. Odstraňte všechny ochranné fólie. Uchovejte balicí materiál z dosahu dětí a zlikvidujte jej způsobem šetrným k životnímu prostředí.

7. Uvedení do provozu

Dříve než budete poprvé připravovat vodu ke konzumaci, musíte konvici (4) a filtr vodního kamene (1) vyčistit a zbavit prachu i případných zbytků obalového materiálu. Postupujte následujícím způsobem:

1. Otevřete víko (10) stisknutím tlačítka pro otevření víka (9) a vyjměte filtr vodního kamene (1).
Vypláchněte konvici (4) čistou vodou a vyčistěte filtr vodního kamene (1) pod tekoucí vodou.
2. Naplňte konvici (4) pitnou vodou až po značku „MAX 1,7l“.
3. Zavřete víko (10) tak, že jej přitisknete ke konvici, a vodu jednou uveďte do varu (viz následující oddíl „Uvedení vody do varu“) a vylíjte ji.

Zopakujte kroky 1 až 3 ještě jednou. Nasadte opět filtr vodního kamene (1). Poté je konvice (4) vyčištěná. Nyní můžete začít rychlovarnou konvici používat.

7.1 Uvedení vody do varu



NEBEZPEČÍ úrazu elektrickým proudem

Udržujte podstavec (5) v dostatečné vzdálenosti od vody. Hrozí nebezpečí ohrožení života v důsledku zásahu elektrickým proudem.



VAROVÁNÍ

Při úplně prvním uvedení do provozu uveďte vodu dvakrát do varu a potom ji vylíjte (viz předchozí oddíl „Uvedení do provozu“).



VAROVÁNÍ

Používejte vždy čerstvou pitnou vodu. Nepijte vodu, pokud stála v konvici (4) déle než jednu hodinu.

Navíjení kabelu

Na spodní straně podstavce (5) se nachází integrované navíjení kabelu. Díky němu máte možnost přizpůsobit délku napájecího kabelu (6) Vaším místním podmínkám.

Pokud zpěňovač mléka nepoužíváte, můžete délku kabelu zkrátit na minimum.

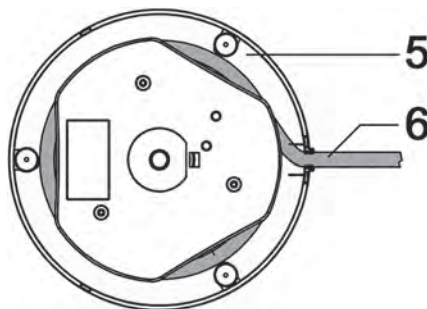

- Rozviňte napájecí kabel (6) na spodní straně podstavce (5).

- Postavte podstavec (5) na rovný, neklouzavý a suchý povrch. Dbejte na to, aby napájecí kabel (6) vedl k tomu určeným výřezem na spodní straně podstavce (5), a tím byla zajištěna bezpečná stabilita přístroje.



VAROVÁNÍ

Pokud napájecí kabel (6) nevede k tomu určeným výřezem na spodní straně podstavce (5), nestojí podstavec (5) a konvice (4) stabilně. Vlivem pohybu vařící se vody se může rychlovarná konvice převrhnout a způsobit značné hmotné škody a škody na zdraví!

- Otevřete víko (10) stisknutím tlačítka pro otevření víka (9).
- Naplňte konvici (4) pitnou vodou minimálně až ke značce „MIN 0,5l“ a nanejvýše po značku „MAX 1,7l“ na ukazateli stavu vody (3) a zavřete víko (10) tak, že jej přitisknete ke konvici.



Když postavíte konvici (4) na podstavec (5), můžete ji volně otáčet o 360° okolo svislé osy. Konvice nemusí zaskočit v určité poloze. Takto můžete konvici (4) libovolně otáčet, abyste mohli pohodlně sledovat ukazatel stavu vody (3), a zároveň aby pára z konvice směřovala pryč od vás.

- Vložte elektrickou zástrčku vždy do dobře přístupné elektrické zásuvky.
- Postavte konvici (4) na podstavec (5) a zapněte konvici (4) stisknutím páčky zapínání/vypínání (7) směrem dolů. Indikátor provozního stavu zabudovaný v páčce zapínání/vypínání (7) svítí bíle. Během ohřevu vydává rychlovarná konvice zvuky. To není projev chybné funkce.



NEBEZPEČÍ popálení

Otočte konvici (4) tak, aby pára směřovala pryč od vás. Jinak byste se mohli popálit.

Vařte vodu pouze se zavřeným víkem (10). V opačném případě by mohla voda v konvici (4) překypět a způsobit popáleniny a hmotné škody.

- Jakmile se voda vaří, konvice (4) se vypne. Páčka zapínání/vypínání (7) se automaticky přepne zpět do horní polohy a zabudovaný indikátor provozního stavu zhasne.
- Vytáhněte elektrickou zástrčku napájecího kabelu (6) ze zásuvky, zvedněte konvici (4) z podstavce (5) a vylijte vodu.



NEBEZPEČÍ popálení

V žádném případě se nedotýkejte povrchu konvice (4) při provozu nebo bezprostředně po provozu. Držte a noste konvici (4) pouze za rukojeť (8).

Když se voda vaří, uniká horká pára. Dávejte pozor, abyste se nespálili. Popř. používejte chňapku. Otočte konvici (4) tak, aby pára směřovala pryč od vás.

8. Údržba / čištění



NEBEZPEČÍ popálení

Dříve než začnete s čištěním, počkejte, než konvice (4) úplně vychladne. Jinak byste se mohli popálit.



NEBEZPEČÍ úrazu elektrickým proudem

Před čištěním vytáhněte elektrickou zástrčku ze zásuvky. Jinak hrozí nebezpečí úrazu elektrickým proudem.

Nepolévajte podstavec (5) tekutinami a nestříkejte na něj tekutiny a také jej neponořujte do vody ani jiných tekutin. Jinak hrozí nebezpečí úrazu elektrickým proudem a požáru způsobeného zkratem.



VAROVÁNÍ před poškozením přístroje

K čištění nepoužívejte drsné nebo leptavé čisticí prostředky a také žádné škrábavé předměty (např. drátěnou houbičku). Jinak může dojít k poškození rychlovarné konvice.

- Vyláchněte vnitřek konvice (4) čistou vodou.
- Vnější plochy konvice (4) a podstavce (5) čistěte mírně navlhčeným hadříkem. V případě odolného znečištění přidejte na navlhčený hadřík trochu mycího prostředku. Dříve než rychlovarnou konvici znovu použijete k ohřevu, přesvědčte se, že na konvici (4) a podstavci (5) neulpěly zbytky mycího prostředku. Před dalším použitím konvici (4) a podstavec (5) dobře osušte.



Pro odstranění odolného znečištění uvnitř konvice (4) můžete použít kartáč na láhve či na nádoby s dlouhou rukojetí.

8.1 Odvápnění konvice (4)

Po určité době používání se může v konvici (4) začít usazovat vodní kámen. Ten vede ke ztrátám energie a může zkrátit životnost rychlovarné konvice. Proto je třeba usazeniny vodního kamene odstranit, hned jak jsou v konvici viditelné.

- Použijte odvápňovač vhodný pro kávovary a ostatní přístroje pro domácnost. Postupujte podle popisu uvedeného v návodu k použití odvápňovače.
- Po odvápnění vyláchněte konvici (4) opakovaně dostatečným množstvím čisté vody.

8.2 Čištění filtru vodního kamene (1)

V konvici (4) je instalovaný filtr vodního kamene (1), který byste měli rovněž čas od času čistit. Takto vyčistíte filtr vodního kamene (1):

- Zvedněte vychladlou konvici (4) z podstavce (5).
- Otevřete víko (10) stisknutím tlačítka pro otevření víka (9).

- Sáhnete opatrně do konvice (4). Vytáhněte filtr vodního kamene (1) za horní konec z vedení na hrdle (2) a odstraňte jej.
- Filtr vodního kamene (1) vložte na několik hodin do teplého odvápnovacího roztoku pro domácí přístroje (např. pro kávovary) a poté jej dobře opláchněte čistou vodou.
- Nasadíte filtr vodní kamene (1) opět tak, že jeho spodní konec nejprve zasunete do vedení na hrdle (2). Posuňte filtr vodního kamene (1) dolů až na doraz.

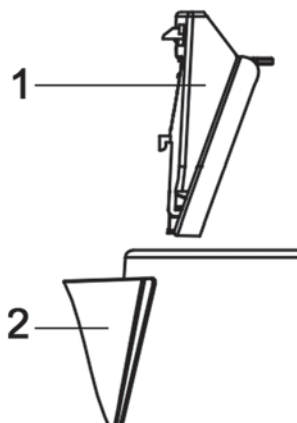

- Zavřete víko (10) tak, že jej přitisknete ke konvici.

8.3 Skladování při nepoužívání

Pokud nebudete rychlovarnou konvici delší dobu používat, uložte ji na suchém a čistém místě.

- Dříve než konvici (4) uložíte, nechte ji zcela vychladnout.
- Naviňte napájecí kabel (6) na navíjení napájecího kabelu umístěné pod podstavcem (5) a rychlovarnou konvici uložte na bezpečném a bezprašném místě.

9. Řešení problémů

Pokud by Vaše rychlovarná konvice někdy nefungovala jako obvykle, zkuste problém nejprve vyřešit pomocí následujících pokynů. Pokud chyba přetrvává i po vyzkoušení následujících tipů, spojte se s naší horkou linkou.





Rychlovarná konvice nefunguje

- Elektrická zástrčka není zapojena. Vložte elektrickou zástrčku do zásuvky.
- Zásuvka je vadná. Vyzkoušejte přístroj na jiné zásuvce, o níž víte, že je v pořádku.
- Konvice (4) není zapnutá. Zapněte konvici (4) stisknutím páčky zapínání/vypínání (7) směrem dolů.
- Konvice (4) je přehřátá a ochrana proti přehřátí brání zapnutí přístroje. Počkejte, než konvice (4) vychladne. Nalijte do konvice (4) minimálně 0,5 litru vody až po značku „MIN 0,5l“.

Páčka zapínání/vypínání (7) při zapnutí nezaskočila

- Konvice (4) nestojí správně na podstavci (5). Postavte konvici (4) správně na podstavec (5).

10. Pokyny k ochraně životního prostředí a údaje k likvidaci

	<p>Přístroje označené tímto symbolem podléhají evropské směrnici 2012/19/EU. Všechna vysloužilá elektrická a elektronická zařízení musejí být likvidována odděleně od domovního odpadu na místech, která jsou k tomu určena státem. Náležitou likvidací starého přístroje zabráníte zátěži životního prostředí a ohrožení Vašeho osobního zdraví. Další informace k likvidaci starého přístroje podle předpisů obdržíte u městské správy, ve sběrném dvoře nebo v prodejně, ve které jste přístroj koupili.</p>
	<p>Symbol s přeškrtnutou popelnicí na bateriích a akumulátorech upozorňuje na to, že tyto nesmějí být likvidovány spolu s domovním odpadem, ale je třeba je odevzdat na příslušném sběrném místě.</p> <p>Pod tímto symbolem najdete u baterií obsahujících znečišťující látky také chemickou značku znečišťující látky s následujícím významem:</p> <ul style="list-style-type: none"> - Pb: baterie obsahuje olovo - Cd: baterie obsahuje kadmium - Hg: baterie obsahuje rtuť <p>Ze zákona jste povinni vracet použité baterie a akumulátory. Staré baterie mohou obsahovat škodlivé látky, které při nesprávném skladování a likvidaci mohou škodit životnímu prostředí nebo Vašemu zdraví. Kromě toho baterie obsahují důležité suroviny, jako např. železo, zinek, mangan nebo nikl, které lze znovu zhodnotit.</p> <p>Baterie můžete po použití buď bezplatně vrátit u nás nebo na místech ve Vašem nejbližším okolí (například v obchodech nebo na sběrných místech). Respektujte, že baterie smějí být odevzdány do sběrných nádob na staré baterie pouze vybité. Pokud baterie nejsou plně vybité, je třeba provést opatření proti zkratům.</p>
  ES/PT	<p>Také obal výrobku odevzdejte k likvidaci v souladu s předpisy o ochraně životního prostředí. Kartony lze odevzdat k recyklaci ve sběrných surovinách nebo ve veřejných sběrných dvorech. Fólie a plasty z rozsahu dodávky je třeba odevzdat k likvidaci v místním sběrném dvoře, kde budou ekologicky zlikvidovány.</p>

Platí jen pro Francii:**„Ještě snazší třídění“**

Výrobek, příslušenství, přiložené výtisky a součásti obalu jsou recyklovatelné. Vztahuje se na ně rozšířená odpovědnost výrobce a jsou tříděny a shromažďovány samostatně.

	Při třídění odpadu se řiďte označením obalových materiálů. Tyto materiály jsou opatřeny zkratkami (a) a čísly (b), která mají následující význam:	
	1–7: plasty / 20–22: papír a lepenka / 80–98: kompozitní materiály.	
Symbol	Materiál	Obsažený v následujících součástech obalu tohoto výrobku
	Polyetylen s vysokou hustotou	Plastový sáček uvnitř prodejního obalu
	Vlnitá lepenka	Prodejní obal a přepravní ochrana mezi podstavcem a konvicí

11. Poznámky ke shodě

Tento výrobek splňuje požadavky platných evropských a vnitrostátních norem. Shoda výrobku byla prokázána. Odpovídající prohlášení a příslušná dokumentace jsou uloženy u výrobce.

Úplné prohlášení o shodě EU si můžete stáhnout pod následujícím odkazem:

https://www.targa.gmbh/downloads/conformity/427244_2304.pdf

12. Informace o záruce

Záruka TARGA GmbH

Vážená zákaznice, vážený zákazník,

Na přístroj obdržíte záruku 3 roky od data nákupu. V případě závad na tomto produktu můžete vůči prodávajícímu uplatnit svá zákonná práva. Tato zákonná práva nejsou omezena naší níže uvedenou zárukou.

Záruční podmínky

Záruční lhůta začíná datem zakoupení. Dobře si prosím uschovejte originál pokladního dokladu. Tento doklad potřebujete k prokázání nákupu. Dojde-li do tří let od data zakoupení tohoto výrobku k materiálové či výrobní vadě, pak výrobek - dle naší volby - bezplatně opravíme nebo vyměníme.

Záruční lhůta a zákonné nároky z vad

Záruční lhůta se plněním neprodlužuje. To platí i pro vyměněné a opravené součásti. Poškození a závady, které se vyskytují již při zakoupení, musí být nahlášeny ihned po vybalení. Opravy po uplynutí záruční doby jsou zpoplatněny.

Rozsah záruky

Přístroj byl pečlivě vyroben dle nejpřísnějších kvalitativních směrnic a před dodáním svědomitě zkontrolován. Záruční plnění platí pro materiálové a výrobní vady. tato záruka se nevztahuje na součásti výrobku, které jsou vystaveny normálnímu užívání a mohou být roto považovány za opotřebované součástky, nebo jsou zhotoveny pro poškození na rozbitných částech, např. spínacích, akumulátorech nebo ze skla. Záruku není možno uplatnit, je-li výrobek poškozen, neodborně používán nebo udržován. Pro řádné užívání výrobku musí být přesně dodrženy všechny pokyny uvedené v návodech. Účelům použití a postupům, které návod k použití nedoporučuje nebo před nimiž varuje, je třeba se vyhnout. Výrobek je určen pouze pro soukromé a ne pro průmyslové využití. Záruční plnění zaniká při zneužití nebo neodborném použití, použití síly při zásahu, který nebyl proveden naším autorizovaným servisem. Opravou nebo výměnou výrobku nezačíná nová záruční doba.

Vyřizování záručního plnění

Abychom zajistili rychlé zpracování vaší záležitosti, postupujte dle následujících pokynů:

- Před uvedením Vašeho výrobku do provozu si prosím přečtěte přiloženou dokumentaci. Pokud by došlo k problému, který není tímto způsobem možno vyřešit, obraťte se prosím na naši zákaznickou linku.
- Pro veškeré požadavky z vaší strany si připravte pokladní doklad a číslo výrobku popř., je-li k dispozici, i sériové číslo jako doklad o koupi.
- Pro případ, že není možné telefonické řešení, zahájí naše zákaznická linka v závislosti na příčině chyby další servisní postup.

- Na www.lidl-service.com si můžete stáhnout tuto příručku a mnoho dalších příruček, videí k výrobkům a instalačních softwarů. Pomocí tohoto QR kódu se dostanete přímo na webovou stránku LIDL-Service (www.lidl-service.com), kde si můžete po zadání čísla zboží (IAN) otevřít svůj návod k obsluze.



Servis



Telefon: 800 143 873

E-mailový: targa@lidl.cz

IAN: 427244_2304



Výrobce:

Uvědomte si, prosím, že následující adresa není adresou servisu. Nejprve kontaktujte výše uvedené servisní místo.

TARGA GmbH

Coesterweg 45

59494 Soest

NĚMECKO

Obsah

1. Používanie v súlade s určením	106
2. Obsah balenia	106
3. Technické údaje	107
4. Bezpečnostné pokyny	107
5. Práva duševného vlastníctva	113
6. Pred uvedením do prevádzky	113
7. Uvedenie do prevádzky	113
7.1 Varenie vody.....	114
8. Údržba a čistenie	115
8.1 Odvápnenie kanvice (4)	116
8.2 Čistenie filtra vodného kameňa (1)	116
8.3 Skladovanie pri nepoužívaní	116
9. Riešenie problémov	117
10. Ochrana životného prostredia a likvidácia zariadenia	118
11. Vyhlásenia o zhode	119
12. Záručné pokyny	120

Blahoželáme!

Zakúpením bezkáblovej rýchlovarnej kanvice SilverCrest SWKE 3100 E1, ďalej len rýchlovarná kanvica, ste získali kvalitný výrobok.

Pred prvým uvedením do prevádzky sa oboznámte s rýchlovarnou kanvicou a pozorne si prečítajte tento návod na použitie. Dodržiavajte najmä bezpečnostné pokyny a rýchlovarnú kanvicu používajte len v súlade s pokynmi v tomto návode na použitie a len na účely vymedzené v návode.

Tento návod na použitie starostlivo uschovajte. Ak rýchlovarná kanvica zmení majiteľa, odovzdajte novému majiteľovi spolu s výrobkom aj všetky sprievodné dokumenty.

1. Používanie v súlade s určením

Táto rýchlovarná kanvica je prístroj do domácnosti a je určený výlučne na ohrievanie vody. Zariadenie sa nesmie používať mimo uzavretých priestorov ani v oblastiach s tropickým podnebím. Rýchlovarná kanvica nie je určená na komerčnú prevádzku. Používajte rýchlovarnú kanvicu len v obytných priestoroch a výlučne na súkromné účely. Iný spôsob použitia nie je v súlade s určením produktu. Táto rýchlovarná kanvica spĺňa všetky príslušné normy a štandardy, ktoré sa vyžadujú na získanie označenia CE. V prípade zmien alebo úprav rýchlovarnej kanvice, ktoré neschválil výrobca, prestáva platiť záruka súladu s týmito normami. Výrobca neručí za žiadne škody ani poruchy v dôsledku takýchto úprav. Používajte len príslušenstvo, ktoré dodal spolu so zariadením výrobca.

Výrobok používajte v súlade s platnými zákonmi a predpismi v krajine použitia.

2. Obsah balenia

Vyberte rýchlovarnú kanvicu a všetky súčasti jej príslušenstva z obalov. Odstráňte všetok baliaci materiál a skontrolujte, či balenie obsahuje všetky komponenty a či tieto komponenty nie sú poškodené. Ak dodávka nie je úplná alebo je poškodená, obráťte sa na výrobcu.

- **Rýchlovarná kanvica SilverCrest SWKE 3100 E1**
- **Podstavec prístroja**
- **Krátky návod (úplný návod na obsluhu je dostupný online)**

Tento návod na použitie má rozkladaciu obálku. Na vnútornej strane obálky je zobrazená rýchlovarná kanvica SilverCrest SWKE 3100 E1 a všetky jej ovládacie prvky s očíslovanými súčasťami. Rozkladaciu obálku si môžete nechať pri čítaní ďalších kapitol tohto návodu otvorenú. Každý ovládací prvok tak budete mať pre lepší prehľad hneď pred očami. Jednotlivým číslom zodpovedajú tieto súčasti:

1	Filter vodného kameňa
2	Výlevka
3	Ukazovateľ hladiny vody
4	Kanvica
5	Podstavec (so zabudovaným navinutím kábla)
6	Sieťový kábel
7	Zapínač/vypínač (so zabudovaným ukazovateľom prevádzkového stavu v bielej farbe)
8	Rukoväť
9	Tlačidlo na otváranie veka
10	Vrchnák

3. Technické údaje

Výrobca	TARGA GmbH
Modelové označenie	SilverCrest SWKE 3100 E1
Prevádzkové napätie	220-240 V~, 50/60 Hz
Príkon	2600 W - 3100 W
Plniaci objem kanvice	0,5 litra (minimum) až 1,7 litra (maximum)
Trieda ochrany	I

Výrobca si vyhradzuje právo na zmeny technických špecifikácií a dizajnu bez predchádzajúceho upozornenia.

4. Bezpečnostné pokyny

Pred prvým použitím spotrebiča si pozorne prečítajte nasledujúce pokyny a dodržte všetky výstražné upozornenia, a to aj keď už máte skúsenosti s používaním elektronických zariadení a prístrojov do domácnosti. Tento návod na použitie starostlivo uschovajte pre budúcu potrebu. Ak spotrebič zmení majiteľ'a, odovzdajte novému majiteľ'ovi v každom prípade aj tento návod na použitie. Návod na použitie je súčasťou výrobku.

Vysvetlivky použitých symbolov



NEBEZPEČENSTVO! Toto signálne slovo označuje ohrozenie s vysokým stupňom rizika. Pokiaľ sa mu nepredíde, bude následkom smrť alebo vážne zranenie.



VÝSTRAHA! Toto signálne slovo označuje ohrozenie so stredným stupňom rizika. Pokiaľ sa mu nepredíde, môže byť následkom smrť alebo vážne zranenie.



NEBEZPEČENSTVO! Tento symbol označuje nebezpečenstvo, ktoré môže ohroziť zdravie alebo život osôb, prípadne môže spôsobiť hmotné škody v dôsledku zásahu elektrickým prúdom.



Pozor, horúci povrch!

NEBEZPEČENSTVO! Tento symbol varuje pred zraneniami a popáleniami z horúcich povrchov.



V tejto rýchlovarnej kanvici je zabudované zariadenie na kontrolu kvality od firmy Otter.



Tento symbol označuje produkty, pre ktoré sa vykonali testy ich fyzikálneho a chemického zloženia a pre ktoré sa v zmysle požiadaviek nariadenia ES č. 1935/2004 určilo, že sú zdravotne nezávadné pri styku s potravinami.



Tento symbol označuje ďalšie informatívne pokyny k danej téme.



ZAP./VYP.



Adresa výrobcu

Predvídateľné nesprávne použitie

- Kanvicu (4) vždy ohrievajte len na podstavci (5), ktorý bol skonštruovaný na tento účel. V žiadnom prípade ju neohrievajte tým, že ju položíte na varnú dosku. Nepoužívajte ani podstavce iných rýchlovarných kanvíc.
- Kanvicu (4) naplňajte len pitnou vodou. Nepoužívajte ju s inými tekutinami.
- Vždy používajte čerstvú pitnú vodu. Nepoužívajte vodu, ktorá v kanvici (4) stála dlhšie než jednu hodinu. Vychladnutú vodu neprivádzajte znovu do varu. Použitú vodu vždy vylejte. V kanvici sa môžu tvoriť choroboplodné zárodky.

Rýchlovarná kanvica sa nesmie používať spolu s externým časovačom ani s iným samostatným systémom, ktorý sa spúšťa na diaľku.

Deti a postihnuté osoby

- Tento spotrebič smú používať deti od 8 rokov a osoby so zníženou fyzickou schopnosťou alebo so senzorickými či mentálnymi obmedzeniami či s nedostatočnými znalosťami a skúsenosťami len pod dozorom iných osôb, alebo za predpokladu, že boli poučené o bezpečnom používaní spotrebiča a sú si vedomé nebezpečenstiev spojených s jeho používaním.
- Nedovoľte deťom hrať sa so spotrebičom.
- Užívateľské čistenie a údržbu spotrebiča nesmú vykonávať deti mladšie ako 8 rokov, a staršie deti tak môžu robiť vždy len pod dozorom iných osôb.

- Uchovávajte prístroj a sieťový kábel (6) mimo dosahu detí mladších ako 8 rokov.



NEBEZPEČENSTVO! Obaly nie sú hračkou pre deti. Nedovoľte deťom hrať sa s umelohmotnými vreckami. Hrozí nebezpečenstvo udusenía.

Uchovávajte prístroj mimo dosahu detí.

Všeobecné bezpečnostné pokyny



NEBEZPEČENSTVO popálenia

- Počas prevádzky a bezprostredne po jej skončení sa nedotýkajte tela kanvice (4). Kanvicu (4) držte a prenášajte vždy len za rukoväť (8).
- Pri varení vody uniká horúca para. Dbajte na opatrnosť, aby ste sa nepopálili. Podľa potreby používajte kuchynské rukavice. Otočte si kanvicu (4) tak, aby sa vystupujúca para šírila smerom od vás.
- Nezabúdajte, že po použití je ešte povrch výhrevného prvku horúci od zvyškového tepla.
- Kanvicu (4) čistite až keď úplne ochladne.
- Do kanvice (4) vlejte najviac 1,7 litra vody. Riadte sa pritom ukazovateľom hladiny vody (3). Ak do kanvice naplníte príliš veľa vody, môže voda pri varení pretiecť a spôsobiť popáleniny a hmotné škody.
- Vodu varte vždy len so zatvoreným vrchnákom (10). Inak môže voda prekypieť a spôsobiť popáleniny a vecné škody.
- Počas ohrievania vody neotvárajte vrchnák (10).



VÝSTRAHA pred škodami na majetku

- Kanvicu (4) možno používať vždy len s príslušným podstavcom (5).
- Na podstavec (5) nekladte žiadne predmety.
- Rýchlovarnú kanvicu prevádzkujte vždy len na rovnej, stabilnej a ohňovzdornej ploche. Ak rýchlovarná kanvica nestojí na rovnej ploche, môže sa v dôsledku pohybov vriacej vody prevrátiť a spôsobiť hmotné škody či za určitých okolností aj popáleniny.
- Pri používaní rýchlovarnej kanvice ju nikdy nenechávajte bez dozoru.
- Ak nemôžete venovať pozornosť prevádzke rýchlovarnej kanvice, vytiahnite sieťovú zástrčku zo zásuvky.



NEBEZPEČENSTVO úrazu elektrickým prúdom

- Ak sa poškodí sieťový pripojovací kábel k tomuto spotrebiču, musí zabezpečiť výmenu kábla výrobca alebo jeho zákaznícky servis, alebo iná osoba s podobnou kvalifikáciou, aby sa predišlo ohrozeniam.
- Nikdy neotvárajte kryt podstavca (5). Neobsahuje žiadne súčasti, ktorých údržbu by mohol vykonávať používateľ. Pri otvorenom kryte hrozí nebezpečenstvo úrazu elektrickým prúdom.
- Ak z rýchlovarnej kanvice vystupuje dym, alebo ak prístroj vydáva neobvyklé zvuky či zápach, okamžite ho vypnite a vytiahnite zástrčku zo sieťovej zásuvky. V takých prípadoch sa zariadenie nesmie používať dotedy, kým ho skontroluje

odborník. Nikdy nevdychujte dym vychádzajúci z prístroja v prípade požiaru. Ak dym napriek tomu vdýchnete, vyhľadajte lekársku pomoc. Vdýchnutie dymu môže mať zdraviu nebezpečné následky.

- Zaistite, aby nemohlo dôjsť k poškodeniu sieťového kábla (6) o ostré hrany alebo horúce plochy. Po každom použití navíňte sieťový kábel (6) na držiak kábla zospodu podstavca (5).
- Zaistite, aby nedošlo k privretiu alebo stlačeniu sieťového kábla (6).
- Ak nie je prítomný dozor, a tiež pred zložením, rozobratím alebo čistením vždy odpojte spotrebič od elektrickej siete.
- Ak chcete odpojiť sieťovú zástrčku od zásuvky, ťahajte len za sieťovú zástrčku. Nikdy neťahajte za sieťový kábel (6).
- Ak ste na rýchlovarnej kanvici alebo sieťovom kábli (6) zistili zjavné poškodenia, okamžite prístroj vypnite, vytiahnite sieťovú zástrčku zo zásuvky a kontaktujte zákaznícky servis.
- Podstavec (5) možno zapájať len do riadne nainštalovanej a ľahko prístupnej elektrickej zásuvky, ktorej sieťové napätie sa zhoduje s údajom na typovom štítku zariadenia. Na prepnutie prístroja medzi sieťovými kmitočtami 50 a 60 Hz nie je potrebný aktívny zásah spotrebiteľa. Spotrebič sa automaticky prispôbi tak na sieťový kmitočet 50 Hz, ako aj 60 Hz. Elektrická zásuvka musí byť aj po pripojení naďalej ľahko prístupná, aby bolo možné v prípade núdze rýchlo vytiahnuť zástrčku.
- Na pripojovací konektor prístroja sa nesmie dostať žiadna kvapalina.
- Podstavec (5) nikdy neponárajte do vody ani do iných kvapalín. Ak sa do podstavca (5) dostala kvapalina, okamžite vytiahnite sieťovú zástrčku zo zásuvky a kontaktujte zákaznícky servis.



NEBEZPEČENSTVO požiaru

Do kanvice (4) vlejte vždy aspoň 0,5 l vody. Ak naplníte príliš málo vody, hrozí prehriatie kanvice a s tým spojené nebezpečenstvo požiaru.

Dbajte, aby bola medzi kanvicou a zápalnými či horľavými materiálmi vo všetkých smeroch vzdialenosť aspoň 50 cm. Hrozí nebezpečenstvo požiaru.

5. Práva duševného vlastníctva

Na všetky súčasti tohto návodu na použitie sa vzťahujú práva duševného vlastníctva a používateľovi sa poskytujú len na informačné účely. Je zakázané akýmkoľvek spôsobom kopírovať a rozmnožovať údaje a informácie v tomto návode bez výslovného písomného súhlasu autora. To sa vzťahuje aj na komerčné použitie znenia a údajov z tohto návodu. Text a obrázky v návode zodpovedajú technickému stavu v čase zadania do tlače. Zmeny vyhradené.

6. Pred uvedením do prevádzky

Vyberte rýchlovarnú kanvicu SWKE 3100 E1 a všetky súčasti jej príslušenstva z obalov a skontrolujte úplnosť dodávky. Odstráňte všetky ochranné fólie. Uchovajte obaly mimo dosahu detí a zabezpečte ekologickú likvidáciu obalov.

7. Uvedenie do prevádzky

Skôr než prvýkrát pripravíte vodu na konzumáciu, treba kanvicu (4) a filter vodného kameňa (1) najprv vyčistiť a odstrániť z nich tak prach a prípadné zvyšky baliaceho materiálu. Postupujte nasledujúcim spôsobom:

1. Stlačením tlačidla na otváranie veka (9) otvorte vrchnák (10) a vyberte filter vodného kameňa (1). Vypláchnite kanvicu (4) čistou vodou a vyčistite filter vodného kameňa (1) pod tečúcou vodou.
2. Nalejte do kanvice (4) pitnú vodu tak, aby hladina vody nepresiahla značku „MAX 1,7 l“.
3. Zatvorte vrchnák (10) zatlačením až na doraz. Potom uveďte vodu jedenkrát do varu (pozri nasledujúcu kapitolu „Varenie vody“) a napokon ju vylejte.

Zopakujte kroky 1 až 3. Znovu nasadte filter vodného kameňa (1). Tým je kanvica (4) vyčistená. Rýchlovarnú kanvicu tak možno začať používať.

7.1 Varenie vody



NEBEZPEČENSTVO úrazu elektrickým prúdom

Zabráňte kontaktu podstavca (5) s vodou. Hrozí nebezpečenstvo úrazu elektrickým prúdom.



POZOR

Pred prvým uvedením spotrebiča do prevádzky uveďte vodu dvakrát do varu a vylejte ju (pozri kapitolu „Uvedenie do prevádzky“).



POZOR

Vždy používajte čerstvú pitnú vodu. Nekonzumujte vodu, ktorá v kanvici (4) stála dlhšie než jednu hodinu.

Navíjanie kábla

V spodnej časti podstavca (5) je zabudovaný držiak na navíjanie kábla. Vďaka nemu môžete prispôbiť dĺžku sieťového kábla (6) miestnym podmienkam.

Ak speňovač mlieka nepoužívate, môžete dĺžku kábla skrátiť na minimum.

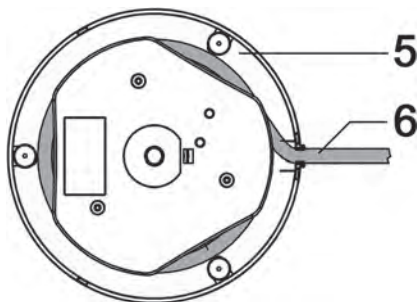

- Odviňte sieťový kábel (6) zo spodnej časti podstavca (5).
- Položte podstavec (5) na rovný a suchý povrch, na ktorom nehrozí riziko zošmyknutia. Sieťový kábel (6) musí byť vedený cez štrbinu v spodnej časti podstavca (5), aby bola kanvica stabilná.



POZOR

Ak sieťový kábel (6) nie je vedený cez na to určenú štrbinu v spodnej časti podstavca (5), podstavec (5) ani kanvica (4) nebudú mať potrebnú stabilitu. Pohybom vriacej vody by sa rýchlovarná kanvica mohla prevrhnúť a spôsobiť vážne vecné škody a škody na zdraví!

- Stlačením tlačidla na otváranie veka (9) otvorte vrchnák (10).
- Naplňte kanvicu (4) pitnou vodou tak, aby hladina vody dosahovala aspoň značku „MIN 0,5 l“ a nepresahovala značku „MAX 1,7 l“ na ukazovateli hladiny vody (3). Zatlačte na povrch veka (10) tak, aby sa veko zatvorilo až na doraz.



Po položení kanvice (4) na podstavec (5) možno kanvicu otáčať o 360° okolo zvislej osi. Kanvica nemusí zapadnúť do určitej polohy. Kanvicu (4) tak možno otáčať podľa potreby, čo umožňuje dobrú kontrolu ukazovateľa hladiny vody (3), a zároveň si ju natočiť tak, aby sa vystupujúca para šírila smerom od vás.

- Zapojte sieťovú zástrčku do vždy ľahko prístupnej sieťovej zásuvky.
- Položte kanvicu (4) na podstavec (5) a na zapnutie kanvice (4) stlačte zapínač/vypínač (7). Zabudovaný ukazovateľ prevádzkového stavu v zapínači/vypínači (7) sa bielo rozsvieti. Počas zohrievania vydáva rýchlovarná kanvica zvuky. Tieto zvuky nepredstavujú poruchu funkčnosti prístroja.

**NEBEZPEČENSTVO popálenia**

Otočte si kanvicu (4) tak, aby sa vystupujúca para šírila smerom od vás. V opačnom prípade hrozí nebezpečenstvo popálenia.

Vodu varte len so zatvoreným vekom (10). Inak môže voda prekypieť cez okraj kanvice (4) a spôsobiť popáleniny a vecné škody.

- Kanvica (4) sa samočinne vypne, keď voda zovrie. Zapínač/vypínač (7) sa automaticky prepne späť do hornej polohy, a zhasne integrovaný ukazovateľ prevádzkového stavu.
- Vytiahnite zástrčku sieťového kábla (6) zo zásuvky, vyberte kanvicu (4) z podstavca (5) a vylejte vodu.

**NEBEZPEČENSTVO popálenia**

Počas prevádzky a bezprostredne po jej skončení sa nedotýkajte tela kanvice (4). Kanvicu (4) držte a prenášajte vždy len za rukoväť (8).

Pri varení vody uniká horúca para. Dbajte na opatnosť, aby ste sa nepopálili. Podľa potreby používajte kuchynské rukavice. Otočte si kanvicu (4) tak, aby sa vystupujúca para šírila smerom od vás.

8. Údržba a čistenie

**NEBEZPEČENSTVO popálenia**

Pred čistením kanvice (4) počkajte, kým táto celkom vychladne. V opačnom prípade hrozí nebezpečenstvo popálenia.

**NEBEZPEČENSTVO úrazu elektrickým prúdom**

Pred čistením vytiahnite sieťovú zástrčku zo zásuvky. Inak hrozí nebezpečenstvo úrazu elektrickým prúdom.

Nelejte alebo nestriekajte na podstavec (5) žiadne tekutiny ani neponárajte podstavec do vody alebo iných kvapalín. Inak hrozí nebezpečenstvo úrazu elektrickým prúdom a požiaru v dôsledku skratu!

**VÝSTRAHA pred škodami na majetku**

Nikdy nepoužívajte na čistenie drsné ani žieravé čistiace prostriedky, ani žiadne drsné predmety (napr. kovová drôtenka). Mohli by ste tak poškodiť rýchlovarnú kanvicu.

- Vypláchnite vnútro kanvice (4) čistou vodou.
- Vonkajšie plochy kanvice (4) a podstavca (5) čistite mierne navlhčenou utierkou. Ak sú nečistoty odolnejšie, naneste na navlhčenú utierku malé množstvo čistiaceho prostriedku. Pri ďalšom použití rýchlovarnej kanvice sa presvedčte, že na povrchu kanvice (4) a podstavca (5) neostali zvyšky čistiaceho prostriedku. Pred ďalším použitím riadne vysušte kanvicu (4) aj podstavec (5).



Na odstránenie odolných nečistôt vnútri kanvice (4) možno použiť čistiacu kefu, alebo kefu na čistenie fliaš s dlhou rukoväťou.

8.1 Odvápnenie kanvice (4)

Časom sa v kanvici (4) môžu vytvárať usadeniny vápnika („vodný kameň“). Ten spôsobuje energetické straty a môže skrátiť životnosť rýchlovarnej kanvice. Usadeniny vodného kameňa by sa preto mali odstrániť okamžite po zistení ich výskytu.

- Použite rozpúšťadlo vodného kameňa, ktoré je určené pre kávovary a iné domáce spotrebiče. Pri čistení postupujte podľa návodu na použitie rozpúšťadla vodného kameňa.
- Po odvápnení vypláchnite kanvicu (4) viackrát dostatočným množstvom čistej vody.

8.2 Čistenie filtra vodného kameňa (1)

V kanvici (4) je zabudovaný filter vodného kameňa (1), ktorý je taktiež vhodné z času na čas vyčistiť.

Postup čistenia filtra vodného kameňa (1):

- Kanvicu (4) po ochladení vyberte z podstavca (5).
- Stlačením tlačidla na otváranie veka (9) otvorte vrchnák (10).
 - Opatrne vložte ruku do kanvice (4). Vytiahnite filter vodného kameňa (1) za horný koniec z vodiaceho prvku na výlevke (2) a vyberte ho von.
 - Vložte filter vodného kameňa (1) na niekoľko hodín do teplého odvápnovacieho roztoku na domáce spotrebiče (napr. na kávovary) a následne ho dobre vypláchnite čistou vodou.
 - Znovu nasadte filter vodného kameňa (1) tak, že jeho spodnú časť najprv nasuniete do vodiaceho prvku dole na výlevke (2). Nasuňte filter vodného kameňa (1) až na doraz.
- Zatvorte veko (10) zatlačením až na doraz.

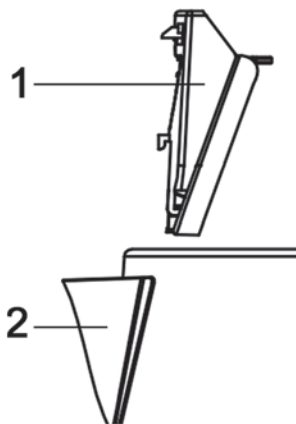

8.3 Skladovanie pri nepoužívaní

Ak rýchlovarnú kanvicu dlhší čas nepoužívate, skladujte ju na suchom a čistom mieste.

- Pred uskladnením počkajte, kým kanvica (4) úplne vychladne.
- Naviňte sieťový kábel (6) na držiak kábla pod podstavcom (5) a uložte rýchlovarnú kanvicu na bezpečné miesto, na ktorom sa netvorí prach.

9. Riešenie problémov

Ak rýchlovarná kanvica nefunguje ako má, pokúste sa najprv vyriešiť problém s pomocou nižšie uvedených pokynov. Ak aj po prebratí všetkých týchto bodov pretrváva problém aj naďalej, obráťte sa na našu horúcu linku.





Rýchlovarná kanvica nefunguje

- Nie je zapojená sieťová zástrčka. Zapojte sieťovú zástrčku do sieťovej zásuvky.
- Porucha sieťovej zásuvky. Vyskúšajte prístroj v inej sieťovej zásuvke, o ktorej viete, že je funkčná a v poriadku.
- Kanvica (4) nie je zapnutá. Na zapnutie kanvice (4) stlačte zapínač/vypínač (7) smerom nadol.
- Kanvica (4) je prehriata a ochrana pred prehriatím zabráňuje zapnutiu. Počkajte, kým kanvica (4) vychladne. Nalejte do kanvice (4) aspoň 0,5 litra vody, teda aby hladina dosahovala aspoň značku „MIN 0,5 l“ na kanvici.

Zapínač/vypínač (7) pri zapnutí nezapadne do svojej polohy

- Kanvica (4) nie je správne položená na podstavec (5). Položte kanvicu (4) na podstavec (5) správnym spôsobom.

10. Ochrana životného prostredia a likvidácia zariadenia

	<p>Na zariadenia označené týmto symbolom sa vzťahuje európska smernica 2012/19/EÚ. Všetky použité elektrické a elektronické zariadenia sa musia likvidovať oddelene od domového odpadu na miestach, ktoré sú štátom určené na tento účel. Riadnou likvidáciou Vášho starého prístroja chránite životné prostredie i svoje vlastné zdravie. Ďalšie informácie o likvidácii starého prístroja v súlade s predpismi získate na miestnom úrade, na úrade pre likvidáciu odpadov alebo v predajni, v ktorej ste zakúpili toto zariadenie.</p>
	<p>Symbol preškrtnutého odpadkového kontajnera na batérie a akumulátory znamená, že sa tieto zariadenia nesmú vyhadzovať do domového odpadu, ale musia sa separovať. Pod týmto symbolom nájdete v prípade batérií obsahujúcich škodlivé látky aj chemický symbol škodlivej látky s týmto významom:</p> <ul style="list-style-type: none"> - Pb: Batéria obsahuje olovo - Cd: Batéria obsahuje kadmium - Hg: Batéria obsahuje ortuť <p>Použitie batérie a akumulátory ste podľa zákona povinný odovzdať na recykláciu. Staré batérie môžu obsahovať škodlivé látky, ktoré môžu pri nesprávnom skladovaní alebo likvidácii poškodiť životné prostredie alebo vaše zdravie. Batérie obsahujú aj dôležité suroviny, ako napr. železo, zinok, mangán alebo nikel a tieto sa môžu recyklovať.</p> <p>Batérie po použití buď prineste k nám alebo bezplatne na zberné miesta vo svojej bezprostrednej blízkosti (napr. obchod alebo komunálne zberné dvory). Pamätajte si, že do zberných nádob na použité batérie a zariadenia možno vkladať len prázdne batérie, respektíve v prípade batérií, ktoré ešte nie sú celkom vybité, je potrebné prijať preventívne opatrenia proti skratu.</p>
  ES/PT	<p>Zabezpečte aj ekologickú likvidáciu obalov. Kartóny a lepenku možno na recykláciu odovzdať v zariadeniach na zber papiera alebo v zberniach odpadov. Fólie a plasty z obalov prevezme Váš miestny podnik na likvidáciu odpadov, ktorý zabezpečí ich ekologickú likvidáciu.</p>

Len pre Francúzsko:**„Tried'me jednoduchšie“**

Tento výrobok, príslušenstvo, priložené dokumenty a časti obalu sú recyklovateľné. Vzťahuje sa na ne rozšírená zodpovednosť výrobcu a podlieha samostatnému triedeniu a zberu.

	Pri triedení odpadov si všimajte označenie obalových materiálov; tieto sú označené skratkami (a) a číslami (b) s nasledujúcim významom:	
	1 - 7: Plasty/20 - 22: Papier a lepenka/80 - 98: Kompozitné a sendvičové materiály.	
Symbol	Materiál	Obsiahnuté v týchto častiach obalu výrobku
	Polyetylén s vysokou hustotou	Plastová taška v predajnom obale
	Vlnitá lepenka	Predajný obal a prepravná ochrana medzi podstavcom a kanvicou

11. Vyhlásenia o zhode

Tento výrobok spĺňa požiadavky platných európskych a národných smerníc. Zhoda bola preukázaná. Príslušné vysvetlivky a podklady sú k dispozícii u výrobcu.

Úplné vyhlásenie EÚ o zhode si možno prevziať zo stránky:

https://www.targa.gmbh/downloads/conformity/427244_2304.pdf

12. Záručné pokyny

Záruka spoločnosti TARGA GmbH

Vážená zákazníčka, vážený zákazník,

Na tento prístroj máte trojročnú záruku od dátumu nákupu. V prípade nedostatkov tohto výrobku máte voči jeho predajcovi zákonné práva. Tieto zákonné práva nie sú obmedzené našou zárukou, ktorá je uvedená ďalej.

Záručné podmienky

Záručná doba začína dňom kúpy. Dobré si uschovajte originál pokladničného bloku. Tento doklad je potrebný ako potvrdenie o kúpe. Ak sa v priebehu troch rokov od kúpy tohto výrobku prejavi materiálová alebo výrobná chyba, tento výrobok vám podľa našej úvahy bezplatne buď vymeníme alebo opravíme.

Záručná doba a zákonné nároky z titulu chyby

Záruka sa nepredlžuje o dobu trvania záručných opráv. To platí aj na vymenené alebo opravené diely. Prípadné už pri kúpe zistené chyby a nedostatky musíte ohlásiť ihneď po vybalení výrobku. Opravy, ktoré spadajú do obdobia po skončení záruky, si musíte zaplatiť.

Rozsah záruky

Prístroj bol podľa prísnych kvalitatívnych predpisov starostlivo vyrobený a pred expedíciou dôkladne vyskúšaný. Záruka platí na materiálové a výrobné chyby. Táto záruka neplatí na také súčasti výrobku, ktoré sú vystavené normálnemu opotrebeniu, takže sa na ne hľadí ako na opotrebené diely, ani na poškodenia krehkých dielov, ako sú spínače, akumulátory alebo diely zo skla. Táto záruka stráca platnosť, ak bol výrobok poškodený, nesprávne používaný alebo udržiavaný. Pre správne používanie tohto výrobku treba presne dodržiavať všetky pokyny uvedené v návode na používanie. Bezpodmienečne sa treba vyhnúť takému účelu používania a takej manipulácii, pred akými sú v návode na používanie uvedené výstrahy. Výrobok je určený len na súkromné používanie a nie na podnikateľské účely. Záruka stráca platnosť pri zaobchádzaní nezodpovedajúcemu účelu a pri neprimeranom zaobchádzaní, pri použití násilia a pri zásahoch, ktoré neurobil náš autorizovaný servis. Opravou ani výmenou výrobku nezačína plynúť nová záručná doba.

Postup pri uplatňovaní záruky

Ak chcete zabezpečiť rýchle vybavenie vašej požiadavky, riadte sa týmito pokynmi:

- Pred uvedením výrobku do prevádzky si pozorne prečítajte priloženú dokumentáciu. Ak by sa vyskytol problém, ktorý sa takýmto spôsobom nedá vyriešiť, obráťte sa na našu zákaznícku linku.
- Pri každej požiadavke majte poruke účtenku a číslo výrobku príp. jeho výrobné číslo ako doklad o kúpe.
- V prípade, že telefonické vyriešenie nie je možné, v závislosti od príčiny chyby zákaznícky servis zariadi ďalšie služby.

- Na stránkach www.lidl-service.com si môžete prevziať túto a mnoho ďalších príručiek, videosúborov o výrobkoch a inštalačný softvér. Pomocou tohto QR kódu sa dostanete priamo na stránku servisu spoločnosti LIDL (www.lidl-service.com) a po zadaní čísla výrobku (IAN) si môžete otvoriť svoj návod na použitie.



Servis



Telefón: 0850 232001

E-mailový: targa@lidl.sk

IAN: 427244_2304



Výrobca

Majte na pamäti, že táto adresa nie je adresou servisu. Najprv sa obráťte na vyššie uvedenú opravovňu.

TARGA GmbH

Coesterweg 45

59494 Soest

NEMECKO

Índice

1. Uso previsto.....	123
2. Material incluido.....	123
3. Datos técnicos	124
4. Indicaciones de seguridad	124
5. Derechos de propiedad intelectual.....	130
6. Antes de la puesta en funcionamiento	130
7. Puesta en funcionamiento.....	130
7.1 Hervir el agua.....	131
8. Mantenimiento y limpieza	132
8.1 Eliminar la cal de la jarra (4)	133
8.2 Limpiar el filtro antical (1).....	133
8.3 Almacenamiento cuando no se utiliza.....	133
9. Resolución de problemas.....	134
10. Información medioambiental y sobre eliminación de residuos	135
11. Información sobre la conformidad del aparato	136
12. Información sobre la garantía	137

¡Enhorabuena!

Al comprar un hervidor de agua SilverCrest SWKE 3100 E1 sin cable (de ahora en adelante denominado «hervidor de agua») ha elegido un producto de primera calidad.

Antes de ponerlo en marcha por primera vez, familiarícese con el hervidor de agua y lea atentamente estas instrucciones de uso. Preste especial atención a las indicaciones de seguridad y utilice el hervidor de agua solamente de la manera descrita en las presentes instrucciones y para los usos que aquí se indican.

Guarde bien estas instrucciones de uso. En caso de transferir la propiedad del hervidor de agua a un tercero, entréguele también toda la documentación.

1. Uso previsto

Este hervidor de agua es un electrodoméstico y se debe utilizar exclusivamente para calentar agua. No se debe utilizar fuera de espacios cerrados ni en regiones de clima tropical. Tampoco está previsto el uso del hervidor de agua en empresas o de modo comercial. El hervidor de agua está destinado exclusivamente al uso privado; cualquier otro se considera un uso indebido. Este hervidor de agua cumple con todas las normas y estándares relevantes y en relación con la conformidad CE. En caso de realizar una modificación del hervidor de agua no acordada con el fabricante, no será posible continuar garantizando el cumplimiento de estas normas. El fabricante declina cualquier responsabilidad relacionada con los daños o fallos que puedan resultar de ello. Utilice solo los accesorios suministrados por el fabricante.

Respete las normas aplicables en cada caso a escala nacional o las leyes del país en el que se utilice el aparato.

2. Material incluido

Saque del embalaje el hervidor de agua y todos sus accesorios. Retire todos los materiales de embalaje y compruebe que todos los componentes estén íntegros y no presenten daños. Si su material presenta daños o fallos, póngase en contacto con el fabricante.

- **Hervidor de agua SilverCrest SWKE 3100 E1**
- **Base del aparato**
- **Guía breve (las instrucciones de uso completas están disponibles en línea)**

Estas instrucciones de uso cuentan con una cubierta desplegable. En la parte interior de la cubierta se hallan representados el hervidor de agua SilverCrest SWKE 3100 E1 y todos sus elementos de mando con una serie de números. Puede desplegar esta contraportada mientras lee otros capítulos de las instrucciones de uso. De esta forma siempre tendrá una referencia del elemento en cuestión a la vista. Estos números tienen el siguiente significado:

1	Filtro antical
2	Boquilla
3	Indicador del nivel de llenado
4	Jarra
5	Base (con enrollacables integrado)
6	Cable de alimentación
7	Interruptor de encendido/apagado (con indicador blanco de estado operativo incorporado)
8	Asa
9	Botón para la apertura de la tapa
10	Tapa

3. Datos técnicos

Fabricante	TARGA GmbH
Modelo	SilverCrest SWKE 3100 E1
Alimentación eléctrica	220-240 V~, 50/60 Hz
Consumo	2600 W - 3100 W
Capacidad del recipiente	0,5 (mínimo) a 1,7 (máximo) litros
Clase de protección	I

Los datos técnicos y el diseño pueden ser modificados sin previo aviso.

4. Indicaciones de seguridad

Antes de utilizar por primera vez el aparato, lea con atención las siguientes instrucciones y tenga en cuenta todas las advertencias aunque esté acostumbrado a manejar electrodomésticos y aparatos electrónicos. Conserve en buen estado estas instrucciones de uso para utilizarlas como referencia en el futuro. Si vende o entrega el aparato a otra persona, no olvide incluir estas instrucciones de uso. Son parte integrante del aparato.

Explicación de los símbolos utilizados



¡PELIGRO! Esta palabra de advertencia hace referencia a un riesgo con un elevado grado de peligro que, de no evitarlo, causaría lesiones graves o incluso la muerte.



¡ADVERTENCIA! Esta palabra de advertencia hace referencia a un riesgo con un grado medio de peligro que, de no evitarlo, podría causar lesiones graves o incluso la muerte.



¡PELIGRO! Este símbolo identifica situaciones peligrosas que pueden ser perjudiciales para la salud o incluso causar la muerte, y/o que pueden provocar daños materiales por descarga eléctrica.



¡Atención! ¡Superficie caliente!

¡PELIGRO! Este símbolo advierte sobre lesiones/quemaduras relacionadas con superficies calientes.



Este hervidor de agua cuenta con un controlador de calidad de la empresa OTTER.



Este símbolo identifica a aquellos productos que han sido probados debido a su composición física y química y cuyo contacto con alimentos no plantea problemas para la salud según lo establecido en el reglamento CE 1935/2004.



Este símbolo indica la existencia de más información sobre el mismo tema.



ENCENDIDO/APAGADO



Dirección del fabricante

Uso indebido previsible

- Caliente la jarra (4) utilizando solamente la base (5) diseñada para ello. No la coloque nunca en una placa de cocina para calentarla ni utilice ninguna base distinta a la del propio hervidor de agua.
- No utilice la jarra (4) para otros líquidos distintos al agua.
- Utilice siempre agua potable fresca. No consuma agua que lleve más de una hora en la jarra (4). No caliente de nuevo el agua una vez que se haya enfriado. Tire siempre el agua que no haya utilizado. De lo contrario, podría favorecer la aparición de gérmenes.

El hervidor de agua no se debe utilizar con un temporizador o un sistema de control remoto externos.

Niños y personas discapacitadas

- Este aparato puede ser utilizado por niños a partir de los 8 años y por personas cuyas capacidades físicas, sensoriales o mentales estén mermadas o que carezcan de la experiencia o los conocimientos necesarios siempre que estén supervisadas durante dicha utilización o que hayan sido instruidas acerca del uso seguro del aparato y hayan comprendido los peligros que conlleva.
- Los niños no deben jugar con el aparato.
- Los niños no deben realizar las tareas de limpieza y mantenimiento a cargo del usuario a menos que tengan 8 o más años de edad y estén supervisados durante el proceso.
- Mantener alejados del aparato y del cable de alimentación (6) a los niños menores de 8 años.



¡PELIGRO! El material de embalaje no es ningún juguete. Los niños no deben jugar con las bolsas de plástico. Existe peligro de asfixia.

Mantenga el aparato fuera del alcance de los niños.

Indicaciones generales de seguridad



PELIGRO de quemaduras

- No toque la carcasa de la jarra (4) bajo ningún concepto inmediatamente después de que haya estado en funcionamiento. Sujete o mueva la jarra (4) agarrándola siempre por el asa (8).
- Cuando el agua comienza a hervir se genera vapor caliente. Asegúrese de no quemarse. Dado el caso, utilice guantes de cocina. Gire la jarra (4) de forma que el vapor salga alejado de usted.
- Tenga en cuenta que, tras su uso, la superficie del elemento calefactor conserva todavía calor residual.
- Limpie la jarra (4) solamente una vez que se haya enfriado por completo.
- Llene la jarra (4) con un máximo de 1,7 l de agua. A este respecto, tenga en cuenta el indicador de nivel de agua (3). Si vierte demasiada agua esta puede salirse al hervir y causar quemaduras y daños materiales.
- Hierva el agua solamente con la tapa cerrada (10). De lo contrario, es posible que se salga algo de agua al hervirla y provoque quemaduras y daños materiales.
- No abra la tapa (10) mientras caliente el agua.



ADVERTENCIA de daños materiales

- La jarra (4) solamente se puede utilizar con su base (5) correspondiente.
- No coloque ningún objeto sobre la base (5).
- Utilice el hervidor de agua únicamente sobre una superficie plana, estable y resistente al fuego. Si el hervidor de agua no se halla sobre una superficie plana, este se puede volcar debido al movimiento del agua al hervir causando daños materiales y, en determinadas circunstancias, también quemaduras.
- No deje nunca el hervidor de agua desatendido mientras esté en funcionamiento.
- Desconecte el enchufe de la toma de corriente siempre que vaya a dejar el hervidor de agua sin vigilancia.



PELIGRO por descarga eléctrica

- Si el cable de conexión a la corriente de este aparato sufre algún desperfecto, deberá ser sustituido por el fabricante, por el servicio de atención al cliente del fabricante o por otra persona que tenga una cualificación equiparable, a fin de evitar riesgos.
- No abra nunca la carcasa de la base (5) ya que esta no contiene ninguna pieza que requiera mantenimiento. Si se abre la carcasa, existe el riesgo de sufrir una descarga eléctrica.
- Si detecta humo, ruidos u olores extraños, apague inmediatamente el hervidor de agua y desenchúfelo de la toma de corriente. En estos casos no se deberá volver a utilizar el hervidor de agua hasta que un técnico especializado lo haya revisado. No respire nunca el humo de un posible incendio del aparato. Si a pesar de todo no pudiera evitarlo, acuda

inmediatamente al médico. La inhalación de humo puede resultar perjudicial para la salud.

- Asegúrese de que el cable de alimentación (6) no haya resultado dañado por bordes afilados o puntos calientes. Tras su uso, enrolle de nuevo el cable de alimentación (6) alrededor del enrollacables situado bajo la base (5).
- Asegúrese de que el cable de alimentación (6) no quede aprisionado ni aplastado.
- El aparato se debe desconectar de la red eléctrica cuando no se esté vigilando o antes de su montaje, desmontaje o limpieza.
- Para retirar el enchufe de la toma de corriente tire solamente del propio enchufe y nunca del cable de alimentación (6).
- Si observa daños visibles en el hervidor de agua o en el cable de alimentación (6) apague inmediatamente el aparato, retire el enchufe de la toma de corriente y póngase en contacto con el servicio de atención al cliente.
- Conecte la base (5) a una toma de corriente correctamente instalada y de fácil acceso cuya tensión de alimentación se corresponda con los datos de la placa de características. No es necesario que el usuario haga nada en el producto para cambiar entre 50 y 60 Hz. El producto funciona tanto a 50 como a 60 Hz. Tras conectarla, la toma de corriente debe seguir siendo de fácil acceso para poder retirar rápidamente el conector en caso de emergencia.
- No debe salpicar ningún líquido en la conexión del aparato.
- No sumerja nunca la base (5) en agua ni en ningún otro líquido. Si observa la presencia de líquidos en la base (5) retire inmediatamente el enchufe de la toma de corriente y póngase en contacto con el servicio de atención al cliente.



PELIGRO de incendio

Llene la jarra (4) con un mínimo de 0,5 l de agua. Si vierte muy poca agua existe peligro de incendio por sobrecalentamiento.

Mantenga una distancia mínima de 50 cm entre el hervidor de agua y materiales inflamables o combustibles. Existe peligro de incendio.

5. Derechos de propiedad intelectual

Todo el contenido de estas instrucciones de uso está sometido a la legislación sobre propiedad intelectual y se pone a disposición del lector únicamente como fuente de información. Sin la autorización expresa y por escrito del autor se prohíbe copiar o reproducir datos o información contenidos en ellas. Esto también se refiere al uso comercial del contenido y de los datos. El texto y las imágenes corresponden al estado tecnológico en el momento de imprimirse las instrucciones. Reservado el derecho de realizar modificaciones.

6. Antes de la puesta en funcionamiento

Saque el hervidor de agua SWKE 3100 E1 y todos sus accesorios del embalaje y compruebe la integridad del conjunto. Retire todas las láminas de protección. Mantenga el material de embalaje alejado de los niños y deséchelo de forma respetuosa con el medio ambiente.

7. Puesta en funcionamiento

Antes de preparar por primera vez agua para su consumo debe limpiar la jarra (4) y el filtro antical (1) para eliminar cualquier resto de polvo o de material de embalaje. Para ello, proceda de la siguiente forma:

1. Abra la tapa (10) pulsando el botón para la apertura de la tapa (9) y extraiga el filtro antical (1). Enjuague la jarra (4) con agua fresca y limpie el filtro antical (1) bajo un chorro de agua.
2. Llene la jarra (4) con agua fresca hasta la marca «MAX 1.7 L».
3. Cierre la tapa (10) presionándola hacia abajo hasta que encastre, deje que el agua hierva (consulte el siguiente apartado "Hervir el agua") y tírela.

Repita los pasos 1 a 3 de nuevo. Vuelva a colocar el filtro antical (1). De esta forma, la jarra (4) quedará limpia. Ahora ya puede utilizar el hervidor de agua.

7.1 Hervir el agua



PELIGRO por descarga eléctrica

Mantenga la base (5) alejada del agua. Existe peligro de muerte por descarga eléctrica.



ADVERTENCIA

En su primera puesta en funcionamiento hierva agua, tírela y repita el proceso (consulte el apartado anterior "Puesta en funcionamiento").



ADVERTENCIA

Utilice siempre agua potable fresca. No consuma agua que lleve más de una hora en la jarra (4).

Enrollables

La parte inferior de la base (5) cuenta con un enrollables integrado. De esta forma tiene la posibilidad de ajustar la longitud del cable de alimentación (6) a sus circunstancias locales.

Si no utiliza el hervidor de agua, desde aquí podrá reducir al mínimo la longitud del cable.

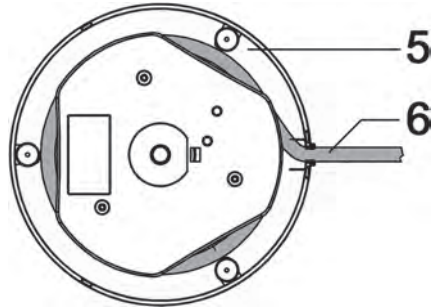

- Desenrolle el cable de alimentación (6) en la parte inferior de la base (5).
- Coloque la base (5) sobre una superficie plana, antideslizante y seca. Tenga en cuenta que el cable de alimentación (6) debe pasar por las ranuras previstas para ello en la parte inferior de la base (5) para garantizar un apoyo seguro.



ADVERTENCIA

Si no se pasa el cable de alimentación (6) por las ranuras previstas para ello en la parte inferior de la base (5), ni la base (5) ni la jarra (4) se mantendrán estables. ¡El movimiento del agua cuando rompe a hervir puede hacer que el hervidor de agua vuelque, causando graves lesiones y daños materiales!

- Abra la tapa (10) pulsando el botón para la apertura de la tapa (9).
- Llene la jarra (4) con agua fresca, al menos hasta alcanzar la marca «MIN 0.5 L» y, como máximo, hasta la marca «MAX 1.7 L» del indicador del nivel de llenado (3), y cierre la tapa (10) presionándola hasta que encastre.



Cuando coloque la jarra (4) en la base (5), podrá girarla 360° alrededor del eje vertical. Esta no necesita encastrar en una posición concreta. De esta forma puede girar la jarra (4) de manera que pueda controlar bien el indicador de nivel de llenado (3) y, también de manera que el vapor salga alejado de usted.

- Conecte siempre el calefactor a una toma de corriente de fácil acceso.
- Coloque la jarra (4) sobre la base (5) y pulse el botón de encendido/apagado (7) hacia abajo para conectar la jarra (4). El indicador de modo operativo integrado en el interruptor de

encendido/apagado (7) se ilumina en color blanco. Durante el proceso de calentamiento, la jarra hace una serie de ruidos. Estos no suponen un malfuncionamiento del aparato.



PELIGRO de quemaduras

Gire la jarra (4) de forma que el vapor salga alejado de usted. De lo contrario, podría sufrir quemaduras. Hierva el agua solamente con la tapa cerrada (10). De lo contrario, es posible que salga agua de la jarra (4) al hervirla y esto provoque quemaduras y daños materiales.

- Una vez que el agua esté hirviendo, la jarra (4) se desconecta. El interruptor de encendido/apagado (7) vuelve automáticamente a la posición superior y el indicador operativo integrado se apaga.
- Desconecte el enchufe del cable de alimentación (6) de la toma de corriente, retire la jarra (4) de la base (5) y vierta el agua.



PELIGRO de quemaduras

No toque la carcasa de la jarra (4) bajo ningún concepto inmediatamente después de que haya estado en funcionamiento. Sujete o mueva la jarra (4) cogiéndola solo por el asa (8). Cuando el agua comienza a hervir se genera vapor caliente. Asegúrese de no quemarse. Dado el caso, utilice guantes de cocina. Gire la jarra (4) de forma que el vapor salga alejado de usted.

8. Mantenimiento y limpieza



PELIGRO de quemaduras

Espere hasta que la jarra (4) se haya enfriado por completo antes de proceder a su limpieza. De lo contrario, podría sufrir quemaduras.



PELIGRO por descarga eléctrica

Antes de proceder con la limpieza, desconecte el enchufe de la toma de corriente. De lo contrario, existe riesgo de descarga eléctrica.

No vierta ni pulverice ningún líquido sobre la base (5) ni tampoco la sumerja en agua ni en ningún otro líquido. De hacerlo, existe riesgo de descarga eléctrica y quemaduras por cortocircuito.



ADVERTENCIA de daños materiales

No utilice detergentes ni objetos abrasivos o que puedan rayar las superficies (por ejemplo, estropajos de metal). De lo contrario, el hervidor de agua podría resultar dañado.

- Enjuague la jarra (4) por dentro con agua limpia.
- Limpie las superficies exteriores de la jarra (4) y de la base (5) con un paño ligeramente humedecido. En el caso de haber restos de suciedad resecos, añada un poco de detergente al paño humedecido. Asegúrese de que no queden restos de detergente ni en la jarra (4) ni en la base (5) cuando ponga de nuevo el hervidor de agua en funcionamiento. Seque bien la jarra (4) y la base (5) antes de su siguiente uso.



Para eliminar restos de suciedad resecos del interior de la jarra (4) puede utilizar un cepillo de fregar o de limpiar botellas que cuente con un mango largo.

8.1 Eliminar la cal de la jarra (4)

Con el tiempo es posible que se acumulen restos de cal (incrustaciones) en la jarra (4). Esto puede producir una pérdida energética y acortar la vida útil del hervidor de agua. Por ello, se recomienda eliminar las acumulaciones de cal en cuanto estas sean visibles.

- Utilice un limpiador de cal apto para cafeteras y otros electrodomésticos. Proceda tal y como se describa en las instrucciones de uso del limpiador de cal.
- Tras limpiar los restos de cal, enjuague la jarra (4) varias veces con abundante agua limpia.

8.2 Limpiar el filtro antical (1)

La jarra (4) cuenta con un filtro antical (1) instalado, que deberá ser limpiado de vez en cuando. El filtro antical (1) se limpia de la siguiente manera:

- Retire la jarra (4) ya enfriada de la base (5).
- Abra la tapa (10) pulsando el botón para la apertura de la tapa (9).
 - Sujete cuidadosamente con la mano la jarra (4). Extraiga el filtro antical (1) del extremo superior de la guía de la boquilla (2) y retírelo.
 - Deje el filtro antical (1) inmerso durante algunas horas en una solución descalcificante caliente para electrodomésticos (por ejemplo, para máquinas de café) y, a continuación, enjuáguelo bien con agua limpia.
 - Vuelva a colocar el filtro antical (1) en su lugar insertando su extremo interior en la guía de la boquilla (2). Deslice el filtro antical (1) hacia abajo hasta el tope.
- Cierre la tapa (10) presionándola hacia abajo.

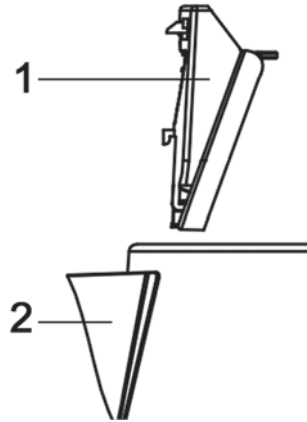

8.3 Almacenamiento cuando no se utiliza

Si no va utilizar el hervidor de agua durante un largo periodo de tiempo, guárdelo en un lugar limpio y seco.

- Antes de guardar la jarra (4) deje que se enfríe por completo.
- Enrolle de nuevo el cable de alimentación (6) alrededor del enrollacables situado bajo la base (5) y guarde el hervidor de agua en un lugar limpio y seguro.

9. Resolución de problemas

Si su hervidor de agua no funciona como debiese, trate de resolver el problema siguiendo las indicaciones expuestas a continuación. Si a pesar de seguir estos consejos el fallo persiste, póngase en contacto con nuestro servicio de atención al cliente.





El hervidor de agua no funciona

- El enchufe no está conectado. Conecte el enchufe a una toma de corriente.
- La toma de corriente está defectuosa. Pruebe a conectar el aparato a otra toma de corriente que sepa con seguridad que funciona.
- La jarra (4) no está conectada. Pulse el interruptor de encendido/apagado (7) hacia abajo para conectar la jarra (4).
- La jarra (4) se ha sobrecalentado y la protección contra sobrecalentamiento evita la conexión. Espere hasta que la jarra (4) se haya enfriado por completo. Vierta al menos 0,5 litros de agua hasta alcanzar la marca «MIN 0.5 L» de la jarra (4).

El interruptor de encendido/apagado (7) no se queda enclavado al encenderlo

- La jarra (4) no se asienta correctamente sobre la base (5). Coloque la jarra (4) correctamente sobre la base (5).

10. Información medioambiental y sobre eliminación de residuos

	<p>Los aparatos marcados con este símbolo tienen que cumplir la directiva europea 2012/19/UE. Todos los aparatos eléctricos y electrónicos se tienen que desechar independientemente de la basura doméstica en los puntos establecidos para ello por el Estado. Desechando correctamente el aparato cuando deje de usarlo evitará daños al medioambiente y riesgos para su propia salud. Encontrará más información sobre la forma adecuada de desechar el aparato en la administración municipal, en el organismo responsable de la gestión de residuos o en la tienda en la que lo haya adquirido.</p>
	<p>El símbolo con el cubo de basura tachado en pilas y baterías indica que estas no se pueden tirar con la basura doméstica, sino que es necesario agruparlas por separado. Bajo este símbolo encontrará también, en el caso de baterías que contengan sustancias contaminantes, el símbolo químico del contaminante:</p> <ul style="list-style-type: none"> - Pb: la batería contiene plomo - Cd: la batería contiene cadmio - Hg: la batería contiene mercurio <p>Usted tiene la obligación legal de devolver las pilas y baterías usadas. Las baterías viejas pueden contener sustancias contaminantes que pueden dañar el medioambiente o su salud en caso de un almacenamiento o eliminación erróneos. Sin embargo, las baterías también contienen importantes materias primas como hierro, cinc, manganeso o níquel, que se pueden reutilizar.</p> <p>Tras su uso, puede devolvernos las baterías a nosotros o a puntos de su entorno (como tiendas o puntos de recogida municipales) de forma gratuita. Tenga en cuenta que las pilas solamente se pueden desechar en los contenedores de recogida de pilas. Si no están totalmente gastadas, deben tomarse precauciones para evitar cortocircuitos.</p>
  ES/PT	<p>Deseche también el material del embalaje de forma respetuosa con el medioambiente. El cartón se puede entregar en puntos públicos de recogida para su reciclaje. Los envoltorios y plásticos del embalaje serán recogidos por la empresa de basuras de su localidad para ser eliminados de forma respetuosa con el medioambiente.</p>

Información relevante solo para Francia:**«La clasificación, simplificada»**

El producto, los accesorios, los productos impresos incluidos y los componentes del embalaje son reciclables. Estos están sujetos a una responsabilidad ampliada del fabricante y se clasifica y recoge por separado.

	A la hora de separar los residuos, tenga en cuenta el distintivo del embalaje y las abreviaturas (a) y números (b) que aparecen en él con el siguiente significado:	
	1-7: plásticos / 20-22: papel y cartón / 80-98: materiales compuestos.	
Símbolo	Material	Incluido en los siguientes componentes del embalaje de este producto
	Polietileno de alta densidad	Bolsa de plástico dentro del embalaje comercial
	Cartón corrugado	Embalaje comercial y protección para el transporte entre la base y la jarra

11. Información sobre la conformidad del aparato

Este producto cumple los requisitos de las directivas europeas y nacionales vigentes. Se ha demostrado su conformidad. Las declaraciones y la documentación correspondientes están en posesión del fabricante.

Puede descargar la declaración UE de conformidad completa desde el siguiente enlace:

https://www.targa.gmbh/downloads/conformity/427244_2304.pdf

12. Información sobre la garantía

Garantía de TARGA GmbH

Muy estimado cliente, muy estimada cliente:

Este aparato tiene 3 años de garantía a partir de la fecha de compra. Recuerde que, si detecta desperfectos en este aparato, usted tiene derechos legales respecto al vendedor del producto. La garantía que se detalla a continuación no limita en modo alguno esos derechos legales.

Condiciones de garantía

El plazo de garantía empieza a partir de la fecha de compra. Guarde el comprobante de caja original en un lugar seguro, puesto que lo necesitará para acreditar que hizo la compra. Si el producto sufre un defecto de material o de fabricación dentro de este periodo de tres años a partir de la fecha de compra, nos haremos cargo de la reparación o sustitución gratuitas del producto, de acuerdo con nuestro propio criterio.

Plazo de garantía y reclamaciones legales

La prestación de la garantía no alarga el plazo de garantía. Esto es válido también para las piezas sustituidas y reparadas. Los daños y desperfectos que ya existían al adquirir el producto deben notificarse inmediatamente después de quitar el embalaje. Una vez finalizado el plazo de garantía, todas las reparaciones son de pago.

Volumen de la garantía

El aparato ha sido fabricado en conformidad con las normas de calidad más exigentes y ha sido revisado minuciosamente antes de entregarse. La prestación de garantía cubre los defectos de material y de fabricación. Esta garantía no cubre las piezas del producto que estén expuestas a desgaste habitual, pudiendo ser consideradas piezas de desgaste, ni tampoco los daños en las piezas frágiles, como interruptores, baterías o componentes de cristal. La garantía quedará invalidada si el producto resulta dañado, se utiliza incorrectamente o es manipulado. Para utilizar el producto correctamente deben respetarse todas las instrucciones contenidas en el manual de instrucciones. Debe evitarse expresamente cualquier finalidad de uso o manejo que difiera de lo recomendado o que esté contraindicado en el manual de instrucciones. El producto está diseñado únicamente para el uso particular, y no para el uso comercial o industrial. El manejo incorrecto e inadecuado, el uso de la fuerza bruta y las intervenciones no realizadas por uno de nuestros centros de servicio autorizados invalidarán la garantía. La reparación o sustitución del producto no dan lugar a ningún plazo de garantía nuevo.

Procesamiento de la garantía

Para que su solicitud se tramite lo más rápido posible, proceda de la siguiente manera:

- Antes de poner en marcha el producto, lea detenidamente la documentación adjunta. Si experimenta algún problema y no puede solucionarlo con ayuda de esas instrucciones, llame a nuestro servicio de atención al cliente.

- Siempre que vaya a realizar una consulta, tenga preparado el comprobante de caja y la referencia o el número de serie del aparato para poder acreditar la compra.
- Si no fuera posible solucionar el problema por teléfono, y dependiendo de la causa del mismo, nuestro servicio de atención al cliente le pasará con otro servicio técnico.
- Desde la web de www.lidl-service.com podrá descargarse tanto este como muchos otros manuales, videos de productos y softwares de instalación. Este código QR le llevará directamente a la página de LIDL Service (www.lidl-service.com) donde, introduciendo el número de artículo (IAN), podrá abrir sus instrucciones de uso.



Servicio

ES Teléfono: 900 984 989
E-Mail: targa@lidl.es

IAN: 427244_2304



Fabricante

Tenga presente que los siguientes datos no pertenecen a servicio técnico. En primer lugar, póngase en contacto con el centro de servicio indicado.

TARGA GmbH

Coesterweg 45

59494 Soest

ALEMANIA

Indholdsfortegnelse

1. Normale anvendelsesformål	140
2. Leveringsomfang	140
3. Tekniske data	141
4. Sikkerhedsanvisninger	141
5. Ophavsret	146
6. Før ibrugtagningen	147
7. Ibrugtagning	147
7.1 Kogning af vand	147
8. Vedligeholdelse/rengøring.....	148
8.1 Afkalkning af kedlen (4)	149
8.2 Rengøring af kalkfilteret (1)	149
8.3 Opbevaring af apparatet, når det ikke anvendes	150
9. Problemløsning.....	150
10. Oplysninger om miljø og bortskaffelse	151
11. Overensstemmelsesbemærkning.....	152
12. Garantibemærkninger.....	153

Tillykke!

Med dit køb af den ledningsfri elkedel SilverCrest SWKH 3100 E1, herefter kaldet elkedel, har du valgt et kvalitetsprodukt.

Gør dig fortrolig med elkedlen, inden du bruger den første gang, og læs denne vejledning grundigt igennem. Læs og følg altid sikkerhedsanvisningerne, og brug kun elkedlen som beskrevet i denne vejledning og til de angivne formål.

Opbevar denne brugsvejledning sikkert. Sørg for at medtage al dokumentation om elkedlen ved overdragelse til andre.

1. Normale anvendelsesformål

Denne elkedel er et husholdningsapparat og er udelukkende beregnet til opvarmning af vand. Den må ikke bruges uden for lukkede rum eller i områder med tropisk klima. Elkedlen er ikke beregnet til brug i virksomheder eller til erhvervs-mæssig anvendelse. Elkedlen er udelukkende til privat brug i private boliger - enhver anden form for anvendelse anses for ikke-bestemmelsesmæssig anvendelse. Denne elkedel opfylder alle relevante normer og standarder vedrørende CE-overensstemmelse. Hvis elkedlen ændres uden aftale med producenten, kan det ikke mere garanteres, at disse standarder er opfyldt. Producenten hæfter under ingen omstændigheder for skader eller fejl som følge heraf. Benyt kun det tilbehør, der følger med fra producenten.

De i anvendelseslandet gældende love og bestemmelser skal overholdes.

2. Leveringsomfang

Tag elkedlen og alle tilbehørsdele ud af emballagen. Fjern al emballage, og undersøg, om alle komponenter fremstår komplette og ubeskadigede. Hvis nogle dele er ufuldstændige eller beskadigede ved levering, bedes du kontakte producenten.

- **Elkedel SilverCrest SWKE 3100 E1**
- **Apparatets base**
- **Lynguide (den komplette brugsvejledning er tilgængelig online)**

Denne brugsvejledning er udstyret med et omslag, der kan foldes ud. SilverCrest elkedlen SWKE 3100 E1 og alle betjeningselementer er afbildet og nummereret på indersiden af omslaget. Omslagssiden kan forblive udfoldet, mens du læser de andre kapitler i brugervejledningen. Dermed har du hele tiden et overblik over betjeningselementerne. Tallene henviser til følgende:

1	Kalkfilter
2	Tud
3	Vandstandsdisplay
4	Kedel
5	Base (med integreret ledningsholder)
6	Strømledning
7	TÆND/SLUK-knap (med integreret hvid driftsindikator)
8	Håndtag
9	Knap til åbning af låget
10	Låg

3. Tekniske data

Producent	TARGA GmbH
Betegnelse	SilverCrest SWKE 3100 E1
Spændingsforsyning	220-240 V~, 50/60 Hz
Effektforbrug	2600-3100 W
Kapacitet	0,5 liter (min.) til 1,7 liter (maks.)
Beskyttelsesklasse	I

Vi forbeholder os ret til ændring af tekniske oplysninger og design uden forudgående varsel.

4. Sikkerhedsanvisninger

Læs nedenstående anvisninger omhyggeligt, og overhold alle advarsler, inden du tager apparatet i brug første gang, også selvom du er bekendt med håndteringen af elektriske husholdningsapparater. Opbevar denne brugsvejledning omhyggeligt til fremtidig brug. Hvis du sælger apparatet eller giver det videre, skal denne brugsvejledning vedlægges. Den er en del af apparatet.

Symbolforklaring



FARE! Dette symbol betegner en fare med en høj risiko, som forårsager død eller alvorlige kvæstelser, hvis den ikke undgås.



ADVARSEL! Dette symbol betegner en fare med en middel risiko, som kan forårsage død eller alvorlige kvæstelser, hvis den ikke undgås.



FARE! Dette symbol angiver farer for sundheden, der kan omfatte livsfare og/eller tingskader som følge af elektrisk stød.



Forsigtig, varm overflade!

FARE! Dette symbol advarer mod kvæstelser/forbrændinger i forbindelse med varme overflader.



Denne elkedel er udstyret med en kvalitetsstyreenhed fra firmaet OTTER.



Dette symbol angiver produkter, hvis fysiske og kemiske sammensætning er efterprøvet, og som i henhold til Europa-Parlamentets og Rådets forordning EF 1935/2004 er sundhedsmæssigt ufarlige ved kontakt med fødevarer.



Dette symbol angiver andre oplysninger om emnet.



TÆND/SLUK



Producentens adresse

Forudsigelig forkert brug

- Kedlen (4) må kun opvarmes på den dertil beregnede base (5). Kedlen må aldrig stilles på en kogeplade til opvarmning og må kun anvendes med den medfølgende base (brug ikke basen fra en anden elkedel).
- Brug ikke kedlen (4) til andre væsker end drikkevand.
- Brug altid friskt drikkevand. Drik ikke vand, der har stået længere end en time i elkedlen (4). Opvarm ikke allerede kogt vand, der er blevet koldt. Hæld altid gammelt vand ud. Der kan dannes bakterier i elkedlen.

Elkedlen må ikke bruges med en ekstern tidsudkobler eller et separat fjernbetjeningsystem.

Børn og handicappede

- Dette apparat kan anvendes af børn fra 8 år og af personer med nedsatte fysiske, sensoriske eller mentale evner eller mangel på erfaring eller viden, hvis de er under opsyn eller har fået instruktion i sikker brug af apparatet og forstår den dermed forbundne risiko.
- Børn må ikke lege med apparatet.
- Rengøring og brugervedligeholdelse må ikke foretages af børn, medmindre de er over 8 år og under opsyn.
- Børn under 8 år må ikke have adgang til elkedlen og strømledningen (6).



FARE! Emballage er ikke egnet som legetøj til børn. Børn må ikke lege med plasticposerne. Der er risiko for kvælning.

Opbevar apparatet uden for børns rækkevidde.

Generelle sikkerhedsanvisninger



FARE for forbrænding

- Kedlen (4) må ikke berøres umiddelbart efter brug. Hold og bær altid kun kedlen (4) i håndtaget (8).
- Når vandet koger, strømmer der varm damp ud. Pas på, at du ikke bliver forbrændt. Bær evt. grillhandsker. Drej kedlen (4) således, at dampen strømmer ud i retningen væk fra dig.
- Efter brug af elkedlen er der stadig restvarme på varmeelementets overflade.
- Rengør først kedlen (4), når den er helt afkølet.
- Fyld kedlen (4) med maks. 1,7 liter vand. Hold øje med vandstandsdisplayet (3). Hvis du fylder for meget vand i kedlen, kan det koge over og forårsage forbrænding og tingskade.
- Sørg for, at låget (10) altid er lukket, når du koger vand i kedlen. I modsat fald kan vandet koge over og forårsage forbrænding og tingskade.
- Åbn ikke låget (10), mens vandet opvarmes.



ADVARSEL om tingskade

- Kedlen (4) må kun anvendes med den tilhørende base (5).
- Stil aldrig genstande på basen (5).
- Brug kun elkedlen på en jævn, stabil og ildfast overflade. Hvis elkedlen ikke står på en jævn flade, kan den vælte på grund af bevægelsen i det kogende vand og forårsage tingskade og evt. forbrænding.
- Lad aldrig elkedlen være uden opsyn, når den er tændt.
- Træk strømstikket ud af stikkontakten, når elkedlen er uden opsyn.



FARE for elektrisk stød

- Hvis nettilslutningsledningen til dette apparat bliver beskadiget, skal den udskiftes af producenten eller dennes kundeservice eller en lignende kvalificeret person, så farer undgås.
- Basen (5) må aldrig åbnes – den indeholder ikke nogen dele, der kan serviceres af brugeren. Der er risiko for elektrisk stød.
- Hvis du konstaterer udvikling af røg eller usædvanlige lyde eller lugte, skal du straks slukke elkedlen og trække strømstikket ud af stikdåsen. I givet fald må elkedlen ikke anvendes, før den er blevet kontrolleret af en fagmand. Indånd aldrig røgen, hvis der går ild i udstyret. Hvis du alligevel kommer til at indånde røgen, skal du søge lægehjælp. Indånding af røg kan være sundhedsskadelig.
- Sørg for, at strømledningen (6) ikke kan beskadiges af skarpe kanter eller varme overflader. Vikl altid strømledningen (6) op på ledningsholderen under basen (5) efter brug.
- Sørg for, at strømledningen (6) ikke kommer i klemme eller trykkes.
- Elkedlens tilslutning til lysnettet skal afbrydes, når den ikke er under opsyn, før den samles eller skilles ad, og inden den rengøres.
- Træk kun i strømstikket – aldrig i strømledningen (6) – for at trække strømstikket ud af stikkontakten.
- Hvis du konstaterer synlige skader på elkedlen eller strømledningen (6), skal du straks slukke elkedlen, trække strømstikket ud af stikkontakten og henvende dig til kundeservice.

- Basen (5) må kun sluttes til en korrekt installeret og let tilgængelig stikkontakt med en netspænding, der svarer til specifikationerne på mærkaten. Brugeren behøver ikke foretage sig noget for at indstille produktet til en spænding mellem 50 og 60 Hz. Produktet tilpasser sig til både 50 og 60 Hz. Stikkontakten skal fortsat være let tilgængelig efter tilslutningen, så strømstikket hurtigt kan trækkes ud i nødstilfælde.
- Der må ikke løbe væske ud på apparatets stikforbindelse.
- Basen (5) må aldrig nedsænkes i vand eller andre væsker. Hvis der trænger væske ind i basen (5), skal du straks trække strømstikket ud af stikkontakten og henvende dig til kundeservice.



FARE for brand

Fyld kedlen (4) med min. 0,5 liter vand. Hvis du hælder for lidt vand i, er der risiko for brand på grund af overophedning.

Sørg for, at der er en afstand på mindst 50 cm til antændelige og brændbare materialer rundt omkring elkedlen. Brandfare.

5. Ophavsret

Alt indhold i denne brugsvejledning er ophavsretligt beskyttet og stilles udelukkende til rådighed for brugeren som informationskilde. Kopiering eller mangfoldiggørelse af data og oplysninger er forbudt uden ophavsmandens udtrykkelige og skriftlige tilladelse. Dette gælder også enhver form for kommerciel brug af indhold og data. Tekst og illustrationer er i overensstemmelse med det tekniske niveau, vi var bekendt med på trykkesidspunktet. Forbehold for ændringer.

6. Før ibrugtagningen

Tag elkedlen SWRE 3100 E1 og alle tilbehørsdele ud af emballagen, og kontroller, at alle dele medfølger. Fjern beskyttelsesfolien fra alle dele. Emballagen skal holdes uden for børns rækkevidde og bortskaffes på miljørigtig vis.

7. Ibrugtagning

Før du koger vand til indtagelse første gang, skal du rengøre kedlen (4) og kalkfilteret (1) for at fjerne støv og eventuelle emballagerester. Rengør elkedlen på følgende måde:

1. Åbn låget (10) ved at trykke på knappen til åbning af låget (9), og fjern kalkfilteret (1). Skyl elkedlen (4) med rent vand, og rengør kalkfilteret (1) under rindende vand.
2. Fyld kedlen (4) med drikkevand op til mærket "MAX 1.7 L".
3. Luk låget (10) ved at trykke det ned, og lad vandet koge én gang (se nedenstående afsnit "Kogning af vand"), og hæld derefter vandet ud.

Gentag trin 1 til 3 én gang. Sæt kalkfilteret (1) på plads igen. Derefter er kedlen (4) rengjort. Du kan nu tage elkedlen i brug.

7.1 Kogning af vand



FARE for elektrisk stød

Sørg for, at basen (5) ikke kommer i berøring med vand. Livsfare på grund af elektrisk stød.



ADVARSEL

Når elkedlen tages i brug første gang, skal du to gange koge vand i den, som du derefter hælder ud (se ovenstående afsnit "Ibrugtagning").



ADVARSEL

Brug altid friskt drikkevand. Drik ikke vand, der har stået længere end en time i kedlen (4).

Ledningsholder

På undersiden af basen (5) er der en integreret ledningsholder. Du kan således selv tilpasse strømledningens (6) længde efter dine behov.

Når du ikke bruger elkedlen, kan du reducere ledningslængden til et minimum.

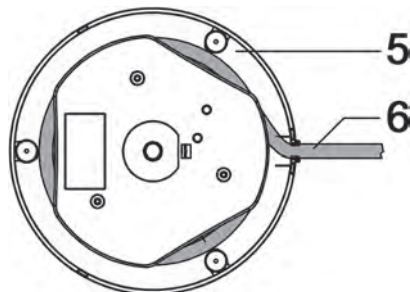

- Vikl strømledningen (6) af ledningsholderen på undersiden af basen (5).
- Stil basen (5) på en jævn, skridsikker og tør overflade. Bemærk, at strømledningen (6) skal føres i udsparringen til ledningen på undersiden af basen (5) for at sikre, at elkedlen står stabil.



ADVARSEL

Hvis strømledningen (6) ikke føres i udsparingen til ledningen på undersiden af basen (5), står basen (5) og kedlen (4) ikke stabilt. På grund af bevægelsen i det kogende vand kan elkedlen vælte og forårsage alvorlige person- og tingskader!

- Åbn låget (10) ved at trykke på knappen til åbning af låget (9).
- Fyld kedlen (4) med drikkevand min. op til mærket "MIN 0.5 L" og maks. op til mærket "MAX 1.7 L" på vandstandsdisplayet (3), og sæt derefter igen låget (10) på ved at trykke det ned.



Når du stiller kedlen (4) på basen (5), kan du frit dreje den 360° om den lodrette akse.

Den skal ikke gå i indgreb i en bestemt position. Derfor kan du stille kedlen (4) således, at du både kan se vandstandsdisplayet (3) og kan dreje kedlen sådan, at dampen strømmer ud i retningen væk fra dig.

- Sæt netstikket i en netstikdåse med nem adgang.
- Stil elkedlen (4) på basen (5), og tryk TÆND/SLUK-knappen (7) ned for at tænde elkedlen (4). Den integrerede driftsindikator i TÆND/SLUK-knap (7) lyser hvidt. Der høres lyde fra elkedlen under opvarmningen. Det er ikke udtryk for en fejlfunktion.



FARE for forbrænding

Drej kedlen (4) således, at dampen strømmer ud i retningen væk fra dig. I modsat fald kan du blive forbrændt.

Sørg for, at låget (10) altid er lukket, når du koger vand i elkedlen. I modsat fald kan kedlen (4) koge over og forårsage forbrænding og tingskade.

- Kedlen (4) slukker automatisk, når vandet koger. TÆND/SLUK-knappen (7) springer automatisk tilbage til øverste position, og den integrerede driftsindikator slukkes.
- Træk strømledningens (6) netstik ud af netstikdåsen, løft kedlen (4) af basen (5), og hæld vandet ud.



FARE for forbrænding

Kedlen (4) må ikke berøres umiddelbart efter brug. Hold og bær altid kedlen (4) i håndtaget (8).

Når vandet koger, strømmer der varm damp ud. Pas på, at du ikke bliver forbrændt. Bær evt. grillhandsker. Drej kedlen (4) således, at dampen strømmer ud i retningen væk fra dig.

8. Vedligeholdelse/rengøring



FARE for forbrænding

Vent, indtil kedlen (4) er helt afkølet, før du rengør den. I modsat fald kan du blive forbrændt.



FARE for elektrisk stød

Træk strømstikket ud af stikkontakten, inden apparatet rengøres. I modsat fald er der fare for elektrisk stød.

Undgå at hælde eller sprøjte væske på basen (5), og nedsænk den aldrig i vand eller andre væsker. Ellers er der fare for elektrisk stød og brand som følge af kortslutning.



ADVARSEL om tingskade

Undlad at bruge skuremidler eller ætsende rengøringsmidler samt rengøringsredskaber, der kan lave ridser (f.eks. skuresvampe af metal). Ellers kan elkedlen blive beskadiget.

- Skyl kedlen (4) indvendigt med rent vand.
- Rengør kedlen (4) og basen (5) udvendigt med en let fugtig klud. Ved hårdnakkethed kan du tilsætte lidt opvaskemiddel på den fugtige klud. Sørg for, at der ikke er rester af opvaskemiddel på kedlen (4) og basen (5), når du igen tager elkedlen i brug. Tør kedlen (4) og basen (5) grundigt, før de anvendes igen.



Du kan bruge en opvaske- eller flaskebørste med et langt skaft til at fjerne hårdnakkethed indvendigt i kedlen (4).

8.1 Afkalkning af kedlen (4)

Med tiden kan der aflejres kalk ("kedelsten") i kedlen (4). Dette medfører energitab og kan reducere elkedlens levetid. Derfor skal kalkaflejringer fjernes, så snart de kan ses.

- Anvend en kalkfjerner, der er velegnet til kaffemaskiner og andre husholdningsapparater. Gå frem som beskrevet i brugsvejledningen til kalkfjerner.
- Skyl kedlen (4) flere gange med rigelige mængder rent vand efter afkalkningen.

8.2 Rengøring af kalkfilteret (1)

Kedlen (4) er udstyret med et kalkfilter (1), som med jævne mellemrum skal rengøres. Sådan rengør du kalkfilteret (1):

- Løft den afkølede kedel (4) af basen (5).
- Åbn låget (10) ved at trykke på knappen til åbning af låget (9).
 - Stik forsigtigt hånden ned i kedlen (4). Træk den øverste ende af kalkfilteret (1) ud af udsparingen på tuden (2), og fjern det.
 - Læg kalkfilteret (1) i en varm afkalkningsopløsning til husholdningsapparater (f.eks. kaffemaskiner) i nogle timer, og skyl det derefter grundigt med rent vand.
 - Sæt igen kalkfilteret (1) i ved først at sætte den nederste del i udsparingen forinden på tuden (2). Skub kalkfilteret (1) ned, så langt det kan komme.
- Luk låget (10) ved at trykke det ned.

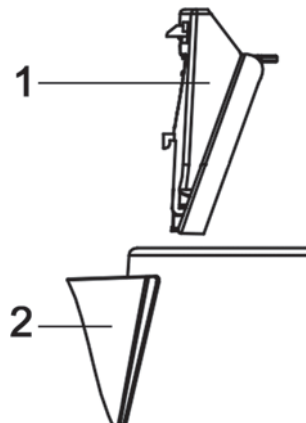

8.3 Opbevaring af apparatet, når det ikke anvendes

Når elkedlen ikke bruges i længere tid ad gangen, skal den opbevares på et tørt og rent sted.

- Lad kedlen (4) køle helt af, før den stilles til opbevaring.
- Vikl strømledningen (6) op på ledningsholderen under basen (5), og opbevar elkedlen et sikkert og støvfrit sted.

9. Problemløsning

Hvis elkedlen på et tidspunkt ikke fungerer, som den plejer, kan du prøve at følge nedenstående råd for at løse problemet. Hvis problemet fortsat opstår, bedes du kontakte vores hotline.





Elkedlen fungerer ikke

- Strømstikket er ikke tilsluttet. Sæt strømstikket i en stikkontakt.
- Stikkontakten er defekt. Undersøg, om apparatet fungerer, når du bruger en anden stikkontakt, som med sikkerhed virker.
- Kedlen (4) er ikke tændt. Tryk TÆND/SLUK-knappen (7) ned for at tænde elkedlen (4).
- Kedlen (4) er overophedet, og overophedningssikringen forhindrer, at den kan tændes. Vent, indtil kedlen (4) er afkølet. Fyld mindst 0,5 liter vand i kedlen (4) op til mærket "MIN 0.5 L".

TÆND/SLUK-knappen (7) går ikke i indgreb, når elkedlen tændes

- Kedlen (4) står ikke rigtigt på basen (5). Stil kedlen (4) rigtigt på basen (5).

10. Oplysninger om miljø og bortskaffelse

	<p>For apparater, der er mærket med dette symbol, gælder Europa-Parlamentets og Rådets direktiv 2012/19/EU. Alle elektriske og elektroniske apparater skal bortskaffes adskilt fra husholdningsaffald på de dertil indrettede offentlige anlæg. Når du bortskaffer det gamle apparat korrekt, undgår du at beskadige miljøet og dit eget helbred. Ønsker du yderligere oplysninger om korrekt bortskaffelse af det gamle apparat, skal du kontakte de lokale myndigheder, affaldskontoret eller den forretning, hvor du købte apparatet.</p>
	<p>Symbolet med den overstregede skraldespand på batterier viser, at disse ikke må bortskaffes sammen med husholdningsaffald, men skal indsamles separat.</p> <p>Under dette symbol på batterier, der indeholder forurenende stoffer, finder du også det kemiske symbol for det forurenende stof med følgende betydning:</p> <ul style="list-style-type: none"> - Pb: Batteriet indeholder bly - Cd: Batteriet indeholder cadmium - Hg: Batteriet indeholder kviksølv <p>Du er juridisk forpligtet til at returnere brugte batterier. Gamle batterier kan indeholde skadelige stoffer, der kan skade miljøet eller dit helbred, hvis de ikke opbevares eller bortskaffes korrekt. Batterier indeholder også vigtige råstoffer, som f.eks. jern, zink, mangan eller nikkel, der kan genbruges.</p> <p>Efter brug kan du enten returnere batterierne til os eller til steder i din umiddelbare nærhed (f.eks. i butikker eller på kommunale indsamlingssteder) gratis. Bemærk, at batterierne skal være afladet, før de lægges i indsamlingsbeholderen til gamle apparatbatterier. Hvis batterierne ikke er helt afladet, skal du sørge for, at der ikke sker kortslutninger.</p>
	<p>Sørg også for miljørigtig bortskaffelse af emballagen. Papemballage skal smides i dertil indrettede containere eller afleveres på offentlige genbrugspladser. Al folie- og plastemballage skal afleveres på din lokale genbrugsplads.</p>
 <p>ES/PT</p>	

Kun relevant for Frankrig:**"Nem sortering"**

Produktet, dets tilbehør, vedlagte tryksager og emballagedele er genanvendelige. De er underlagt et udvidet producentansvar og sorteres og indsamles separat.

	Vær opmærksom på mærkningen på emballagematerialerne i forbindelse med affaldssortering. Disse er mærket med forkortelser (a) og numre (b) med følgende betydning:	
	1-7: Plastic / 20-22: Papir og pap / 80-98: Kompositmaterialer.	
Symbol	Materiale	Dette produkts emballagedele indeholder følgende
	HD-polyætylen	Plasticpose inden i emballagen
	Bølgepap	Emballage og transportbeskyttelse mellem base og kedel

11. Overensstemmelsesbemærkning

Dette produkt opfylder kravene i gældende europæiske og nationale direktiver. Overensstemmelsen er dokumenteret. De relevante erklæringer og dokumenter findes hos producenten.

Hele EU-overensstemmelseserklæringen kan hentes på følgende link:
https://www.targa.gmbh/downloads/conformity/427244_2304.pdf

12. Garantibemærkninger

TARGA GmbH - Garanti

Kære kunde,

Der er 3 års garanti på dette apparat fra købsdatoen. I tilfælde af mangler ved dette produkt, har du ifølge loven rettigheder over for sælgeren. Disse rettigheder begrænses ikke af garantien nedenfor.

Garantibetingelser

Garantien træder i kraft fra og med købsdatoen. Opbevar kassebonen omhyggeligt. Denne bon skal bruges som bevis for købet. Hvis der opstår en materiale- eller fabrikationsfejl på dette produkt inden for 3 år fra købsdatoen, vil produktet, efter vores skøn, blive enten repareret eller udskiftet gratis.

Garantiperiode og juridiske mangelskrav

Garantiperioden forlænges ikke med garantiydelsen. Dette gælder også for udskiftede og reparerede dele. Vi skal omgående informeres om skader og mangler ved købet, der konstateres umiddelbar efter udpakningen. Reparationer, der udføres efter garantiperiodens udløb, er betalingspligtige.

Garantiens omfang

Apparatet er produceret efter strenge kvalitetskrav og testet nøje før levering. Garantiydelsen omfatter materiale- eller fabrikationsfejl. Denne garanti omfatter ikke produktdele, der udsættes for normalt slid og som derfor kan betragtes som sliddele, eller for skader på skrøbelige dele, f.eks. kontakter, batterier eller dele, der er fremstillet af glas. Denne garanti bortfalder, hvis produktet bliver skadet på grund af ukorrekt anvendelse eller vedligeholdelse. Alle anvisninger i betjeningsvejledningen skal følges for at sikre, at produktet anvendes korrekt. Anvendelsesformål og handlinger, der frarådes eller advares om i betjeningsvejledningen, skal altid undgås. Produktet er udelukkende beregnet til privat brug, og ikke til erhvervsmæssig brug. Ved misbrug eller ukorrekt behandling, anvendelse af magt eller reparationer, der ikke er foretaget af vores autoriserede serviceafdeling, bortfalder garantien. Der påbegyndes ikke en ny garantiperiode ved reparation eller udskiftning af produktet.

Afvikling i tilfælde af garantisager

For at sikre en hurtig behandling af din sag, bedes du følge anvisningerne nedenfor:

- Læs venligst den vedlagte dokumentation omhyggeligt, før du tager dit produkt i brug. Hvis der skulle opstå et problem, der ikke kan afhjælpes på denne måde, bedes du kontakte vores hotline.
- Sørg venligst for, at du altid har din kassebon og artikelnummeret, eller i givet fald serienummeret, parat som købsbevis, når du kontakter os.
- I tilfælde af, at problemet ikke kan afhjælpes via telefonen, foranlediger vi yderligere service via vores hotline, afhængigt af årsagen til fejlen.
- På www.lidl-service.com kan du downloade denne og mange andre brugsanvisninger, produktvideoer og installationssoftware. Med denne QR-kode lander du direkte på LIDLs

serviceside (www.lidl-service.com) og kan efter angivelse af artikelnummeret (IAN) åbne den relevante brugsanvisning.



Service



Telefon: 32 710005

E-mail: targa@lidl.dk

IAN: 427244_2304



Producent

Bemærk venligst, at adressen nedenfor ikke er en serviceadresse. Kontakt først det servicecenter, der er angivet ovenfor.

TARGA GmbH

Coesterweg 45

59494 Soest

TYSKLAND

Sommario

1. Destinazione d'uso	156
2. Dotazione	156
3. Specifiche tecniche	157
4. Avvertenze per la sicurezza.....	157
5. Copyright.....	163
6. Prima dell'utilizzo.....	163
7. Messa in funzione	163
7.1 Ebollizione dell'acqua.....	163
8. Manutenzione / pulizia.....	165
8.1 Rimuovere il calcare dal bollitore (4).....	165
8.2 Pulizia del filtro anticalcare (1).....	166
8.3 Conservazione in caso di inutilizzo prolungato	166
9. Risoluzione di problemi	167
10. Indicazioni ambientali e misure di smaltimento	168
11. Dichiarazione di conformità.....	169
12. Avvertenze sulla garanzia.....	170

Congratulazioni!

Ti ringraziamo per l'acquisto del bollitore senza fili SilverCrest SWKE 3100 E1 (di seguito definito "bollitore") e per la scelta di un prodotto di alta gamma.

Prima di mettere in funzione il bollitore per la prima volta è necessario leggere attentamente le istruzioni per l'uso. Prestare particolare attenzione alle avvertenze di sicurezza e utilizzare il bollitore esclusivamente secondo quanto descritto nelle presenti istruzioni, rispettandone la destinazione d'uso indicata.

Conservare accuratamente il presente manuale di istruzioni. In caso di cessione del bollitore a terzi è necessario consegnare anche tutta la relativa documentazione.

1. Destinazione d'uso

Il bollitore è un apparecchio destinato esclusivamente all'uso domestico per scaldare l'acqua. L'utilizzo del dispositivo è vietato all'aperto e in regioni caratterizzate da climi tropicali. Il bollitore non è pertanto idoneo all'utilizzo commerciale e/o all'interno di aziende. Il bollitore è predisposto per il solo utilizzo domestico e privato. L'impiego per altri scopi non è conforme alla destinazione d'uso. Il presente bollitore è conforme a tutte le norme e le direttive previste dalla dichiarazione di conformità CE. Tale conformità non è più garantita in caso di modifiche apportate al bollitore senza il consenso del produttore. Il produttore declina ogni responsabilità per danni o guasti derivanti dalla violazione di tali norme. Utilizzare unicamente gli accessori in dotazione forniti dal produttore.

Osservare le normative nazionali e/o le leggi vigenti del paese di utilizzo.

2. Dotazione

Estrarre dalla confezione il bollitore e tutti i rispettivi accessori. Rimuovere completamente i materiali di imballaggio, verificando la completezza e l'integrità di tutti i componenti. Nel caso in cui la consegna risulti incompleta o presenti dei danni, contattare il produttore.

- **Bollitore SilverCrest SWKE 3100 E1**
- **Base del dispositivo**
- **Guida rapida (le istruzioni per l'uso complete sono disponibili online)**

Le presenti istruzioni per l'uso sono dotate di una copertina apribile. Sul retro della copertina è illustrato il bollitore SilverCrest SWKE 3100 E1 e i relativi comandi/componenti, contrassegnati da numeri di riferimento. È possibile lasciare aperta la pagina della copertina mentre si procede a leggere gli altri capitoli del manuale di istruzioni. In questo modo si ha sempre un riferimento visivo dell'elemento di comando trattato. La numerazione corrisponde ai seguenti elementi:

1	Filtro anticalcare
2	Beccuccio
3	Indicatore livello acqua
4	Bollitore
5	Base (con riavvolgimento cavo integrato)
6	Cavo di alimentazione
7	Interruttore ON/OFF (con spia di funzionamento bianca integrata)
8	Impugnatura
9	Pulsante per apertura coperchio
10	Coperchio

3. Specifiche tecniche

Produttore	TARGA GmbH
Nome	SilverCrest SWKE 3100 E1
Alimentazione	220-240 V~, 50/60 Hz
Potenza assorbita	2.600 W - 3.100 W
Capacità	da 0,5 litri (minimo) a 1,7 litri (massimo)
Classe di protezione	I

Eventuali modifiche alle specifiche tecniche e al design possono essere apportate senza preavviso.

4. Avvertenze per la sicurezza

Prima di utilizzare il dispositivo per la prima volta, leggere attentamente le seguenti istruzioni e osservare le avvertenze, anche se si ha già dimestichezza con i dispositivi elettronici e gli elettrodomestici. Conservare accuratamente le presenti istruzioni per l'uso per eventuali consultazioni future. In caso di vendita o cessione del dispositivo, consegnare anche le presenti istruzioni per l'uso, quali parti integranti del dispositivo.

Simbologia utilizzata



PERICOLO! Questa parola indica un pericolo con un livello di rischio elevato che, se non evitato, provoca la morte o lesioni gravi.



AVVERTENZA! Questa parola indica un pericolo con un livello di rischio medio che, se non evitato, può provocare la morte o lesioni gravi.



PERICOLO! Questo simbolo segnala pericoli per la salute, compreso il rischio di morte e/o danni materiali a causa di scosse elettriche.



Attenzione: superficie molto calda!

PERICOLO! Questo simbolo segnala possibili lesioni/ustioni qualora si entri a contatto con superfici calde.



Nel bollitore è integrato un dispositivo di controllo qualità dell'azienda OTTER.



Questo simbolo apposto sui prodotti indica che la loro composizione fisica e chimica è stata sottoposta a test e che il loro contatto con i generi alimentari non rappresenta un rischio per la salute, nel rispetto delle prescrizioni del Regolamento CE 1935/2004.



Questo simbolo indica ulteriori note informative sull'argomento.



ON/OFF



Indirizzo del produttore

Possibile uso improprio

- Riscaldare il bollitore (4) esclusivamente sull'apposita base (5). Non riscaldare mai il bollitore su un fornello e non utilizzare in nessun caso le basi di altri bollitori.
- Introdurre solo acqua potabile nel bollitore (4), non utilizzare il bollitore per liquidi diversi.
- Utilizzare esclusivamente acqua corrente. Non consumare l'acqua rimasta nel bollitore (4) per più di un'ora. Non far bollire acqua già raffreddata in precedenza. Gettare sempre l'acqua non utilizzata. Potrebbero formarsi germi.

Non utilizzare il bollitore con un timer esterno o con un sistema di telecomando separato.

Bambini e persone con disabilità

- Il presente dispositivo può essere utilizzato da bambini dagli 8 anni in su e da persone con ridotte facoltà fisiche, sensoriali o mentali, nonché da persone prive di sufficiente esperienza o conoscenza dello stesso, solo se sorvegliati o istruiti in merito all'utilizzo sicuro del dispositivo stesso e consapevoli degli eventuali rischi derivanti da un utilizzo improprio.
- Non permettere ai bambini di giocare con il dispositivo.
- La pulizia e la manutenzione a carico dell'utente non possono essere eseguite da bambini, se non di età superiore a 8 anni e a meno che non siano sorvegliati.
- Tenere il bollitore e il cavo di alimentazione (6) lontano dalla portata dei bambini di età inferiore a 8 anni.



PERICOLO! Il materiale di imballaggio non è un giocattolo. Non permettere ai bambini di giocare con i sacchetti in plastica. Pericolo di soffocamento.

Conservare il dispositivo al di fuori della portata dei bambini.

Avvertenze generali per la sicurezza



PERICOLO di ustioni

- Non toccare mai il corpo del bollitore (4) durante o immediatamente dopo l'utilizzo. Utilizzare sempre e solo l'impugnatura (8) per afferrare o sollevare il bollitore (4).
- Quando l'acqua bolle, fuoriesce del vapore molto caldo. Fare attenzione a non ustionarsi. Se necessario, indossare guanti da forno. Girare il bollitore (4) in modo tale da dirigere il flusso di vapore lontano dall'utente.
- Tenere presente che, dopo l'utilizzo, la superficie dell'elemento riscaldante rimane calda.
- Pulire il bollitore (4) solo se completamente raffreddato.
- Riempire il bollitore (4) al massimo con 1,7 litri di acqua. A tale scopo, fare riferimento all'indicatore del livello dell'acqua (3). Riempiendo eccessivamente il bollitore, l'acqua in ebollizione potrebbe fuoriuscire provocando ustioni e danni materiali.
- Far bollire l'acqua esclusivamente con il coperchio (10) chiuso. In caso contrario, l'acqua in ebollizione potrebbe fuoriuscire provocando ustioni e danni materiali.
- Non aprire il coperchio (10) mentre l'acqua viene riscaldata.



AVVERTENZA per danni materiali

- Utilizzare il bollitore (4) solo con la rispettiva base (5).
- Non appoggiare oggetti sulla base dell'apparecchio (5).
- Utilizzare il bollitore solo se posizionato su una superficie piana, stabile e refrattaria. Se la superficie di appoggio non è piana, l'acqua in ebollizione potrebbe portare il bollitore a ribaltarsi causando danni materiali e possibili ustioni.

- Non lasciare mai il bollitore incustodito durante il funzionamento.
- Scollegare sempre la spina dalla presa di corrente se il bollitore rimane incustodito.



PERICOLO di scossa elettrica

- Qualora il cavo di collegamento alla rete del dispositivo presenti danni, provvedere a farlo sostituire dal produttore, dal servizio di assistenza clienti o da personale similmente qualificato per evitare pericoli.
- Non aprire mai il corpo della base (5), in quanto non contiene alcun componente che necessiti di manutenzione. L'apertura dell'alloggiamento comporta il pericolo di scossa elettrica.
- Se si nota la presenza di fumo, rumori o odori anomali, spegnere immediatamente il bollitore e scollegare la spina dalla presa di corrente. In questi casi, non utilizzare il bollitore prima di averlo sottoposto a un controllo approfondito da parte del personale specializzato. Non inalare i fumi derivanti da un eventuale incendio del dispositivo. In caso di inalazione accidentale dei fumi, consultare un medico. L'inalazione dei fumi può arrecare danni alla salute.
- Assicurarsi che il cavo di alimentazione (6) non venga danneggiato da spigoli vivi o superfici calde. Riavvolgere sempre il cavo di alimentazione (6) intorno al supporto di avvolgimento presente sotto la base (5) dopo l'utilizzo.
- Assicurarsi che il cavo di alimentazione (6) non venga stretto o schiacciato.

- Scollegare sempre dalla rete elettrica il dispositivo in caso non venga sorvegliato, prima dell'assemblaggio, dello smontaggio o della pulizia.
- Afferrare sempre la spina per disinserire il cavo di alimentazione dalla presa di corrente, non tirare mai il cavo stesso (6).
- In caso di danni visibili al bollitore o al cavo di alimentazione (6), spegnere immediatamente il dispositivo, scollegare la spina dalla presa di corrente e rivolgersi al servizio di assistenza clienti.
- Collegare la base (5) esclusivamente a prese di corrente facilmente accessibili e a norma, la cui tensione di rete corrisponda a quella indicata sulla targhetta del modello. Per convertire la frequenza da 50 a 60 Hz, l'utente non deve eseguire nessuna azione. Il prodotto esegue la conversione da 50 a 60 Hz in completa autonomia. Dopo aver collegato l'apparecchio alla presa di corrente, assicurarsi che questa resti facilmente accessibile, in modo da poter staccare rapidamente la spina in caso di pericolo.
- Evitare il contatto con l'acqua del connettore ad innesto.
- Non immergere mai la base (5) in acqua o altri liquidi. Nel caso in cui siano penetrati liquidi nella base (5), scollegare immediatamente la spina dalla presa di corrente e rivolgersi al servizio di assistenza clienti.



PERICOLO di incendio

Riempire il bollitore (4) con almeno 0,5 l di acqua. Una quantità eccessivamente ridotta di acqua può causare il surriscaldamento dell'apparecchio e il conseguente pericolo di incendio.

Mantenere una distanza di almeno 50 cm dal bollitore per i materiali infiammabili. Pericolo di incendio.

5. Copyright

I contenuti delle presenti istruzioni per l'uso sono protetti da copyright e vengono forniti all'utente unicamente a scopo informativo. È rigorosamente vietato copiare o riprodurre i dati e le informazioni ivi contenute senza l'autorizzazione scritta ed esplicita dell'autore. Il divieto si applica anche in caso di utilizzo commerciale di tali informazioni e dati. Testi e illustrazioni si intendono aggiornati al momento della stampa. Con riserva di modifiche.

6. Prima dell'utilizzo

Estrarre dalla confezione il bollitore SWKE 3100 E1 e tutti gli accessori e verificare che siano presenti tutte le parti in dotazione. Rimuovere tutte le pellicole protettive. Tenere il materiale da imballaggio fuori dalla portata dei bambini e smaltirlo correttamente.

7. Messa in funzione

Prima di riscaldare per la prima volta l'acqua per il consumo è necessario pulire il bollitore (4) e il filtro anticalcare (1), in modo da rimuovere la polvere ed eventuali residui del materiale di imballaggio.

Procedere come segue:

1. Aprire il coperchio (10) premendo l'apposito pulsante di apertura (9) ed estrarre il filtro anticalcare (1). Risciacquare il bollitore (4) con acqua pulita e pulire il filtro anticalcare (1) sotto acqua corrente.
2. Riempire il bollitore (4) con acqua potabile sino al segno "MAX 1.7 L".
3. Chiudere il coperchio (10) spingendolo verso il basso e portare l'acqua ad ebollizione (vedere la sezione seguente "Ebollizione dell'acqua"), quindi gettarla via.

Ripetere i passaggi da 1 a 3 per un'altra volta. Riposizionare il filtro anticalcare (1). Ora il bollitore (4) è pulito. Adesso è possibile utilizzare il bollitore.

7.1 Ebollizione dell'acqua



PERICOLO di scossa elettrica

Tenere la base dell'apparecchio (5) lontano dall'acqua. Pericolo di scosse elettriche mortali.



ATTENZIONE

Alla prima messa in funzione, portare a ebollizione l'acqua per due volte dopo averla gettata via (vedere la sezione precedente "Messa in esercizio").



ATTENZIONE

Utilizzare esclusivamente acqua corrente. Non riscaldare l'acqua che è rimasta per più di un'ora nel bollitore (4).

Riavvolgimento del cavo

Sul lato inferiore della base (5) c'è un supporto integrato per il riavvolgimento del cavo. L'utente ha la possibilità di regolare la lunghezza del cavo alimentatore (6) in funzione delle necessità.

Se non si utilizza il bollitore, è possibile accorciare al minimo la lunghezza del cavo.

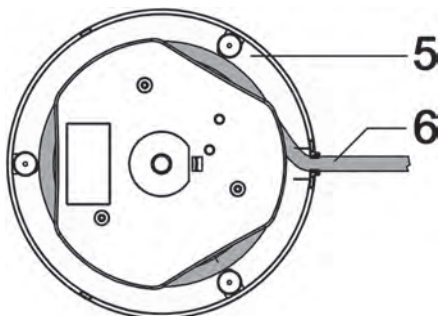

- Riavvolgere il cavo di alimentazione (6) sul lato inferiore della base (5).
- Posizionare la base (5) su una superficie piana, antiscivolo e asciutta. Assicurarsi che il cavo di alimentazione (6) venga inserito nell'apposito spazio sul lato inferiore della base (5) così da garantire una posizione stabile del dispositivo.



ATTENZIONE

Qualora il cavo di alimentazione (6) non venga inserito nell'apposito spazio posto sul lato inferiore della base (5), la stessa base (5) e il bollitore (4) potrebbero diventare instabili. Le sollecitazioni causate dall'acqua in ebollizione possono portare al ribaltamento del bollitore causando ingenti danni a cose e persone!

- Aprire il coperchio (10) premendo l'apposito pulsante di apertura (9).
- Riempire il bollitore (4) con acqua potabile almeno sino al segno "MIN 0.5 L" e al massimo sino al segno "MAX 1.7 L" dell'indicatore del livello d'acqua (3) e chiudere il coperchio (10) premendolo verso il basso.



Quando si posiziona il bollitore (4) sulla base (5), è possibile ruotarlo liberamente di 360° sull'asse verticale. Non è necessario incastrare il bollitore in una determinata posizione. In questo modo, è possibile girare il bollitore (4) per controllare adeguatamente l'indicatore del livello dell'acqua (3) oppure per direzionare il flusso di vapore lontano dall'utente.

- Inserire la spina in una presa di alimentazione facilmente accessibile.
- Posizionare il bollitore (4) sulla base (5) e spingere l'interruttore ON/OFF (7) verso il basso per accendere il bollitore (4). La spia di funzionamento dell'interruttore ON/OFF (7) si illumina di bianco. Durante l'ebollizione il bollitore emette dei rumori. Non si tratta di un malfunzionamento.



PERICOLO di ustioni

Girare il bollitore (4) in modo tale da dirigere il flusso di vapore lontano dall'utente. In caso contrario sussiste il pericolo di ustioni. Far bollire l'acqua esclusivamente con il coperchio (10) chiuso. In caso contrario, l'acqua in ebollizione potrebbe fuoriuscire dal bollitore (4) provocando ustioni e danni materiali.

- Una volta che l'acqua bolle, il bollitore (4) si spegne. L'interruttore ON/OFF (7) torna automaticamente nella posizione precedente (in alto) e la spia di funzionamento si spegne.
- Scollegare la spina del cavo di alimentazione (6) dalla presa di corrente, rimuovere il bollitore (4) dalla base (5) e versare l'acqua.



PERICOLO di ustioni

Non toccare mai il corpo del bollitore (4) durante o immediatamente dopo l'utilizzo. Utilizzare solo l'impugnatura (8) per afferrare o sollevare il bollitore (4). Quando l'acqua bolle, fuoriesce del vapore molto caldo. Fare attenzione a non ustionarsi. Se necessario, indossare guanti da forno. Girare il bollitore (4) in modo tale da dirigere il flusso di vapore lontano dall'utente.

8. Manutenzione / pulizia



PERICOLO di ustioni

Attendere che il bollitore (4) sia completamente raffreddato prima di pulirlo. In caso contrario sussiste il pericolo di ustioni.



PERICOLO di scossa elettrica

Prima della pulizia, scollegare la spina dalla presa di alimentazione. In caso contrario sussiste il pericolo di scossa elettrica.

Non versare o spruzzare liquidi sulla base (5) e non immergerla in acqua o altri liquidi. In caso contrario sussiste il pericolo di scossa elettrica e incendio da cortocircuito.



AVVERTENZA per danni materiali

Non utilizzare detergenti abrasivi o corrosivi per la pulizia, evitare l'uso di oggetti abrasivi (ad es. spugne in metallo). In caso contrario si rischia di danneggiare il bollitore.

- Risciacquare il bollitore (4) dall'interno con acqua pulita.
- Le superfici esterne del bollitore (4) e della base (5) si possono pulire con un panno leggermente umido. In caso di sporco ostinato, aggiungere un po' di detergente al panno umido per la pulizia. Assicurarsi che sul bollitore (4) e sulla base (5) non rimangano depositati residui di detergente una volta rimesso in funzione il bollitore. Asciugare accuratamente il bollitore (4) e la base (5) prima di riporli per il prossimo utilizzo.



Per rimuovere le macchie ostinate all'interno del bollitore (4), è possibile utilizzare una piccola spazzola o uno scovolino per bottiglie con un manico lungo.

8.1 Rimuovere il calcare dal bollitore (4)

Con il tempo possono formarsi depositi di calcare nel bollitore (4) che causano incrostazioni e perdite di efficienza energetica, riducendo la durata dello stesso bollitore. Di conseguenza, è necessario rimuovere i depositi di calcare non appena visibili.

- Utilizzare un agente anticalcare per macchine da caffè e altri elettrodomestici. Seguire la procedura descritte nelle istruzioni d'uso dell'anticalcare.
- Dopo aver rimosso il calcare, risciacquare il bollitore (4) più volte con abbondante acqua pulita.

8.2 Pulizia del filtro anticalcare (1)

Nel bollitore (4) è installato un filtro anticalcare (1) che è consigliabile pulire di tanto in tanto. Ecco come pulire il filtro anticalcare (1):

- Rimuovere il bollitore (4) dalla base (5) una volta raffreddato.
- Aprire il coperchio (10) premendo l'apposito pulsante di apertura (9).
 - Infilare con cautela una mano nel bollitore (4). Afferrare il filtro anticalcare (1) all'estremità superiore e rimuoverlo dalla guida presente sul beccuccio (2).
 - Immergere il filtro anticalcare (1) per alcune ore in una soluzione anticalcare calda per elettrodomestici (ad es. per macchine da caffè), quindi risciacquarlo accuratamente con acqua corrente.
 - Riposizionare il filtro anticalcare (1) inserendo dapprima l'estremità inferiore nella guida presente sul beccuccio (2). Spingere il filtro anticalcare (1) verso il basso fino al punto di arresto.
- Chiudere il coperchio (10) spingendolo verso il basso.

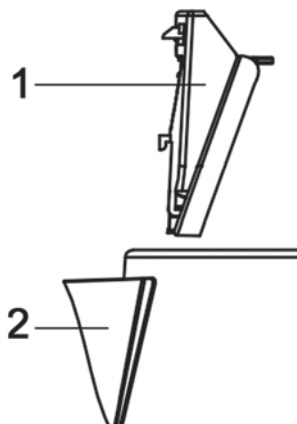

8.3 Conservazione in caso di inutilizzo prolungato

Nel caso in cui non si utilizzi il bollitore per un periodo di tempo prolungato, conservarlo in un luogo pulito e asciutto.

- Lasciar raffreddare completamente il bollitore (4) prima di riporlo.
- Riavvolgere il cavo di alimentazione (6) intorno al supporto di avvolgimento presente sotto la base (5) e conservare il bollitore in un luogo sicuro e lontano dalla polvere.

9. Risoluzione di problemi

In caso di funzionamento anomalo del bollitore, provare a risolvere il problema consultando le seguenti avvertenze. Al persistere del problema, anche dopo aver adottato i seguenti accorgimenti, contattare la nostra hotline di assistenza.





Il bollitore non funziona

- La spina di rete non è inserita. Inserire la spina in una presa di corrente.
- La presa di corrente è guasta. Provare ad accendere il dispositivo usando un'altra presa di cui si è sicuri del buon funzionamento.
- Il bollitore (4) non è acceso. Spingere l'interruttore ON/OFF (7) verso il basso per accendere il bollitore (4).
- Il bollitore (4) è surriscaldato e la protezione contro il surriscaldamento ne impedisce l'accensione. Attendere che il bollitore (4) si sia raffreddato. Versare un minimo di 0,5 litri di acqua fino al segno "MIN 0.5 L" all'interno del bollitore (4).

L'interruttore ON/OFF (7) non scatta all'accensione

- Il bollitore (4) non è posizionato correttamente sulla base (5). Posizionare correttamente il bollitore (4) sulla base (5).

10. Indicazioni ambientali e misure di smaltimento

	<p>I dispositivi che riportano questo simbolo sono conformi alla Direttiva europea 2012/19/UE. I dispositivi elettrici ed elettronici dismessi devono essere smaltiti, separatamente dai rifiuti domestici, presso gli appositi centri di raccolta predisposti dai singoli paesi. Il corretto smaltimento del dispositivo dismesso contribuisce a evitare possibili danni ambientali, nonché l'insorgere di rischi per la salute personale. Ulteriori informazioni sullo smaltimento corretto dei dispositivi dismessi sono reperibili presso le amministrazioni comunali, gli enti preposti a tale servizio o nel negozio dove è stato acquistato l'apparecchio.</p>
	<p>Il simbolo del cassonetto barrato con una croce posto su batterie e accumulatori indica che non devono essere smaltiti nei rifiuti domestici, bensì con la raccolta differenziata.</p> <p>Sotto questo simbolo, nel caso di batterie contenenti sostanze nocive, si trova il simbolo chimico della sostanza in questione che ha il significato seguente:</p> <ul style="list-style-type: none"> - Pb: la batteria contiene piombo - Cd: la batteria contiene cadmio - Hg: la batteria contiene mercurio <p>L'acquirente è obbligato per legge a restituire le batterie e gli accumulatori usati. Le batterie dismesse possono contenere sostanze nocive in grado di inquinare l'ambiente o provocare danni alla salute in caso di stoccaggio o smaltimento non appropriati. Le batterie contengono tuttavia anche importanti materie prime, come ad es. ferro, zinco, manganese o nickel, che possono essere riciclate.</p> <p>Dopo l'uso, è possibile consegnare gratuitamente le batterie presso la nostra sede oppure presso i punti di raccolta predisposti a livello locale (ad es. nel punto vendita o nei centri di raccolta comunali). Le batterie vanno smaltite completamente scariche negli appositi centri di raccolta per batterie/dispositivi usati. In caso di batterie non completamente scariche, è necessario adottare misure cautelative contro possibili cortocircuiti.</p>
  ES/PT	<p>Riciclare correttamente anche il materiale di imballaggio. I materiali di cartone possono essere smaltiti presso gli appositi contenitori per carta oppure nei centri pubblici di raccolta predisposti al riciclaggio. Pellicole e imballaggi di plastica devono essere consegnati presso i punti di raccolta pubblici locali e smaltiti adeguatamente.</p>

Solo per la Francia:**“Uno smaltimento più facile”**

Il prodotto, gli accessori, gli stampati allegati e i componenti dell’imballaggio sono riciclabili. Questi sono soggetti alla responsabilità estesa del produttore e vengono selezionati e raccolti separatamente.



Durante la separazione dei rifiuti, osservare l’etichettatura dei materiali di imballaggio, contrassegnati da abbreviazioni (a) e numeri (b) con il seguente significato:



1-7: plastica / 20-22: carta e cartone / 80-98: materiali compositi.

Simbolo	Materiale	Contenuto nei seguenti componenti di imballaggio del prodotto
	Polietilene alta densità	Sacchetto in plastica all’interno della confezione di vendita
	Cartone ondulato	Confezione di vendita e protezione per il trasporto tra base e bollitore

11. Dichiarazione di conformità

Il presente prodotto soddisfa i requisiti delle direttive vigenti a livello europeo e nazionale. La conformità è stata comprovata. Le certificazioni e la documentazione sono state depositate presso il produttore.

La dichiarazione di conformità EU completa può essere scaricata al link seguente:

https://www.targa.gmbh/downloads/conformity/427244_2304.pdf

12. Avvertenze sulla garanzia

Garanzia di TARGA GmbH

Gentile cliente,

con questo apparecchio riceve 3 anni di garanzia a partire dalla data di acquisto. Nel caso in cui dovesse riscontrare difetti del presente prodotto, Lei gode di diritti legali nei confronti del venditore del prodotto. Tali diritti non sono in alcun modo limitati dalla garanzia qui di seguito riportata.

Condizioni di garanzia

Il periodo di validità della garanzia ha inizio con la data di acquisto. Conservare lo scontrino fiscale originale come prova d'acquisto. Se entro tre anni dalla data di acquisto dovessero essere riscontrati difetti di materiale o di fabbricazione, il prodotto sarà, a nostra discrezione, riparato o sostituito gratuitamente.

Durata della garanzia e diritti per difetti

La durata della presente garanzia non viene prolungata dalla garanzia legale. Ciò vale anche per i pezzi sostituiti e riparati. Eventuali danni e difetti già presenti al momento dell'acquisto devono essere notificati immediatamente dopo l'apertura della confezione. Allo scadere della garanzia le riparazioni saranno a carico del cliente.

Copertura della garanzia

L'apparecchio è stato accuratamente prodotto nel rispetto di elevati standard qualitativi e controllato scrupolosamente prima della consegna. La garanzia è valida per difetti di materiale o fabbricazione. Tale garanzia non si estende alle parti del prodotto esposte a normale usura (i cosiddetti pezzi d'usura) o al danneggiamento di pezzi fragili, ad es. interruttori, accumulatori o pezzi in vetro. La presente garanzia decade se il prodotto viene danneggiato, non utilizzato correttamente o sottoposto a manutenzione. Per un corretto utilizzo del prodotto, attenersi scrupolosamente alle istruzioni descritte nel manuale d'uso. Evitare nel modo più assoluto utilizzi e azioni sconsigliate o segnalate come pericolose nelle istruzioni d'uso. Il prodotto è destinato esclusivamente all'uso privato e non commerciale. In caso di utilizzo improprio, scorretto o violento e in caso di interventi non eseguiti dal nostro centro di assistenza autorizzato, la garanzia è da considerarsi nulla. La riparazione o sostituzione del prodotto non comporta l'inizio di un nuovo periodo di garanzia.

Gestione in caso di garanzia

Per una rapida soddisfazione della Sua richiesta, si attenga alle seguenti istruzioni:

- Prima della messa in funzione del prodotto, leggere attentamente la documentazione allegata. Se dovesse presentarsi un problema che non si riesce a risolvere con i mezzi indicati, contattare la nostra assistenza clienti.
- Per ogni richiesta, si prega di custodire come prova d'acquisto lo scontrino fiscale e il codice articolo oppure il numero di serie, se esistente.

- Nel caso in cui non sia possibile trovare una soluzione per via telefonica, tramite la nostra assistenza clienti viene contattata una seconda assistenza, in base alla causa del difetto.
- Su www.lidl-service.com è possibile scaricare questo e molti altri manuali, video dei prodotti e software di installazione. Scansionare questo codice QR per accedere direttamente alla pagina di assistenza di LIDL (www.lidl-service.com): qui è possibile consultare le istruzioni per l'uso inserendo il codice articolo (IAN).



Assistenza

- IT** Telefono: 800781188
E-Mail: targa@lidl.it
- CH** Telefono: 0800 56 44 33
E-Mail: targa@lidl.ch
- MT** Telefono: 800 62230
E-Mail: targa@lidl.com.mt

IAN: 427244_2304



Produttore

Considerare che il seguente indirizzo non coincide con l'indirizzo dell'assistenza. Contattare in primo luogo il centro di assistenza sopra indicato.

TARGA GmbH
Coesterweg 45
59494 Soest
GERMANIA

Tartalomjegyzék

1. Rendeltetészerű használat	173
2. Szállítási terjedelem	173
3. Műszaki adatok.....	174
4. Biztonsági tudnivalók	174
5. Szerzői jog.....	180
6. Az üzembe helyezés előtt	180
7. Üzembe helyezés.....	180
7.1 Vízfelforralása	181
8. Karbantartás/tisztítás.....	182
8.1 A forralóedény (4) vízkőtlenítése	183
8.2 A vízkőszűrő (1) tisztítása.....	183
8.3 Tárolás használaton kívül	183
9. Problémamegoldás	184
10. Környezetvédelmi és hulladékkezelési tudnivalók.....	185
11. Megfelelőségi megjegyzések	186
12. Garanciális tudnivalók.....	187

Gratulálunk!

Az SWKE 3100 E1 SilverCrest vezeték nélküli vízforraló (a továbbiakban: vízforraló) megvásárlásával Ön egy kiváló minőségű termék mellett döntött.

Az első üzembe vétel előtt ismerkedjen meg a vízforraló használatával, és olvassa el gondosan a kezelési útmutatót. Vegye figyelembe a biztonsági tudnivalókat, és csak a kezelési útmutatóban leírt módon, a megadott rendeltetési célra használja a vízforralót.

Gondosan őrizze meg a kezelési útmutatót. Ha a vízforralót továbbadja egy harmadik személynek, mellékelje az összes dokumentumot is.

1. Rendeltetészerű használat

Ez a vízforraló egy háztartási készülék, amely kizárólag víz melegítésére szolgál. A készülék nem alkalmas kültéri használatra és nem használható trópusi éghajlati övezetben. A vízforraló nem céges, illetve nem iparszerű használatra készült. A vízforraló kizárólag lakóhelyiségben, magáncélra használható, minden egyéb használat nem rendeltetészerűnek minősül. Ez a vízforraló a CE-megfelelőséghez szükséges összes szabványnak és előírásnak megfelel. A vízforraló gyártóval nem egyeztetett módosítása esetén nem szavatolható a szabványok betartása. A gyártó semmilyen szavatosságot nem vállal az ebből eredő károkért vagy üzemzavarokért. Kizárólag a gyártótól kapott tartozékokat használja.

Kérjük, tartsa be a használat helyén érvényes nemzeti előírásokat és törvényeket.

2. Szállítási terjedelem

Vegye ki a vízforralót és összes tartozékát a csomagolásból. Távolítson el minden csomagolóanyagot, és ellenőrizze az alkatrészek hiánytalanságát és sérülésmentességét. Hiányos vagy sérült szállítmány esetén forduljon a gyártóhoz.

- **SilverCrest SWKE 3100 E1 vízforraló**
- **Készüléktaip**
- **Rövid útmutató (a teljes kezelési útmutató online érhető el)**

Ez a kezelési útmutató kihajtható borítóval van ellátva. A borító belső oldalán található az SWKE 3100 E1 SilverCrest vizforraló és összes kezelőelemének számozott ábrája. A borító oldalt nyitva hagyhatja, miközben a kezelési útmutató további fejezeteit olvassa. Így mindig szem előtt maradnak az érintett kezelőelemek. A számok jelentése:

1	Vízköszűrő
2	Kiöntő
3	Vízszintjelző
4	Forralóedény
5	Talp (beépített kábelcsévélővel)
6	Hálózati kábel
7	Be-/kikapcsológomb (beépített fehér színű üzemjelző lámpával)
8	Markolat
9	Fedélynyitó gomb
10	Fedél

3. Műszaki adatok

Gyártó	TARGA GmbH
Megnevezés	SilverCrest SWKE 3100 E1
Hálózati feszültség	220-240 V~, 50/60 Hz
Teljesítményfelvétel	2600 W - 3100 W
Edény térfogata	0,5 (minimum) - 1,7 (maximum) liter
Érintésvédelmi osztály	I

A műszaki adatok és a kivétel módosítása külön bejelentés nélkül lehetséges.

4. Biztonsági tudnivalók

A készülék első használata előtt kérjük, figyelmesen olvassa át a következő utasításokat és tartsa be a figyelmeztetéseket, akkor is, ha tisztában van az elektronikus és háztartási készülékek kezelésével. Őrizze meg a kezelési útmutatót későbbi használatra. A készülék eladásakor vagy továbbadásakor mindenképpen adja át ezt a kezelési útmutatót is. Az a készülék elválaszthatatlan részét képezi.

A használt szimbólumok jelentése



VESZÉLY! Ez a figyelmeztetés egy magas kockázatú veszélyt jelöl, amely, ha nem kerüljük el, halálhoz vagy súlyos sérüléshez vezet.



FIGYELMEZTETÉS! Ez a figyelmeztetés egy közepes kockázatú veszélyt jelöl, amely, ha nem kerüljük el, halálhoz vagy súlyos sérüléshez vezethet.



VESZÉLY! Ez a szimbólum áramütés veszélyére figyelmeztet, amely akár halálos sérülést és/vagy anyagi károkat okozhat.



Figyelem, forró felületek!

VESZÉLY! Ez a szimbólum a forró felületekkel összefüggésben keletkező sérülésekre / égési sérülésekre figyelmeztet.



Ez a vízforraló az OTTER vállalattól származó minőségellenőrző alkatrészt tartalmaz.



Ez a szimbólum olyan termékeket jelöl, amelyek fizikai és kémiai alkotórészeit bevizsgálták, és az 1935/2004/EK rendelet követelményei szerint azok egészségügyi szempontból nem adnak okot aggodalomra, ha élelmiszerekkel érintkeznek.



Ez a szimbólum a témával kapcsolatos további hasznos tudnivalókat jelöli.



BE/KI



A gyártó címe

Óvintézkedések

- A forralóedényt (4) kizárólag a hozzá kifejlesztett talpon (5) melegítse. A melegítéshez semmiképpen ne állítsa főzőlapra, és ne használja más vízforralók talpát sem.
- Ne használja a forralóedényt (4) más folyadékokhoz, csak ivóvízhez.
- Mindig friss ivóvizet használjon. Ne használjon olyan vizet, amely több mint egy órája a forralóedényben (4) állt. Lehűlt vizet ne forraljon fel ismételten. Az állott vizet mindig dobja ki. Kórokozók alakulhatnak ki benne.

Tilos felszerelni a vízforralót külső kapcsolóórával vagy különálló távvezérlő rendszerrel.

Gyerekek és fogyatékossgal élő felnőttek

- Ezt a vízforralót 8 évnél idősebb gyermekek, valamint csökkent fizikai, szenzoros vagy mentális képességű, illetve tapasztalatokkal és ismeretekkel nem rendelkező felnőttek kizárólag felügyelet mellett, vagy a tejhabosító biztonságos használatára vonatkozó tájékoztatást követően használhatják, amennyiben megértették az ezzel járó veszélyeket.
- Gyermekek nem játszhatnak a készülékkel.
- A készülék tisztítását és karbantartását nem végezhetik gyerekek, kivéve, ha legalább 8 évesek, és egy felnőtt felügyeli őket.
- A 8 évnél fiatalabb gyerekeket tartsa távol a készüléktől és a hálózati kábeltől (6).



VESZÉLY! A csomagolóanyag nem játék. Gyerekeknek tilos a műanyag zacskókkal játszani. Fennáll a fulladás veszélye.

Tárolja a készüléket gyerekektől elzárva.

Általános biztonsági tudnivalók



Égésveszély

- Használat közben és közvetlenül használat után semmiképpen ne érintse meg a forralóedény (4) burkolatát. Mindig a markolatnál (8) fogva tartsa és vigye a forralóedényt (4).
- Forró gőz keletkezik, ha forr a víz. Vigyázzon, nehogy megégesse magát. Szükség esetén viseljen edényfogó kesztyűt. Fordítsa el a forralóedényt (4), hogy a gőz Önnel ellentétes irányba távozzon.
- Ne feledje, hogy a használatot követően a fűtőelemek felületén maradékhő található.
- Csak azután tisztítsa meg a forralóedényt (4), hogy az teljesen kihűlt.
- A forralóedényt (4) legfeljebb 1,7 l vízzel töltsen meg. Vegye figyelembe a vízszintjelzőt (3). Ha túl sok vizet tölt be, az kifuthat, ezáltal pedig égési sérüléseket és anyagi károkat okozhat.
- A vizet csak lezárt fedéllel (10) forralja. Különben a víz túlforr, ezáltal égési sérüléseket és anyagi károkat okozhat.
- Ne nyissa ki a fedelet (10), amíg a víz forralása folyamatban van.



FIGYELEMFLHÍVÁS a készülék károsodására

- A forralóedényt (4) kizárólag a hozzá tartozó talppal (5) használja.
- Ne helyezzen semmilyen tárgyat a talpra (5).
- A vízforralót vízszintes, stabil, tűzálló felületen használja. Ha a vízforraló nem vízszintes felületen áll, akkor a forrásban levő mozgása miatt feldőlhet, ezzel anyagi károkat és bizonyos körülmények között akár égési sérüléseket is okozhat.
- Használat közben ne hagyja őrizetlenül a vízforralót.
- Húzza ki a hálózati csatlakozót a hálózati aljzatból, ha a vízforralót felügyelet nélkül hagyja.



Áramütés VESZÉLYE

- Ha a készülék hálózati csatlakozókábele megsérül, akkor a balesetek elkerülése érdekében ki kell cseréltetni a gyártóval, az ügyfélszolgálattal vagy képzett szakemberrel.
- A talp (5) burkolatát tilos kinyitni, mivel az nem tartalmaz karbantartást igénylő alkatrészeket. Kinyitott burkolat esetén fennáll az áramütés veszélye.
- Ha füstképződést, szokatlan zajokat vagy szagokat észlel, azonnal kapcsolja ki a vízforralót, és húzza ki a hálózati csatlakozót az aljzatból. Ilyen esetben a vízforralót tilos használni mindaddig, amíg szakember meg nem vizsgálta. Semmiképpen ne lélegezze be a készülék esetleges égése során keletkező füstöt. Ha mégis belélegezte a füstöt, forduljon orvoshoz. A füst belégzése káros lehet az egészségre.
- Győződjön meg arról, hogy nem áll-e fenn a hálózati kábel (6) károsodása az éles peremekkel vagy forró felületekkel való

érintkezés miatt. Használat után mindig csévélje fel a hálózati kábelt (6) a talp (5) alján levő hálózatkábel-csévélőre.

- Győződjön meg arról, hogy a hálózati kábel (6) nem csípődött vagy szorult-e be.
- Ha a készüléket felügyelet nélkül hagyja, összeszerelés és szétszedés, valamint tisztítás előtt mindig válassza le a készüléket az erősáramú hálózatról.
- Amikor a hálózati csatlakozót kihúzza az aljzatból, magánál a csatlakozónál fogva húzza, soha ne a hálózati kábelnél (6) fogva.
- Ha a vízforralón vagy a hálózati kábelen (6) látható sérüléseket észlel, azonnal kapcsolja ki a készüléket, húzza ki a hálózati csatlakozót az aljzatból, és lépjen kapcsolatba a Vevőszolgálattal.
- A talpat (5) kizárólag rendeltetésszerűen beszerelt, könnyen hozzáférhető dugaszolóaljzatba csatlakoztassa, amelynek hálózati feszültsége megfelel a készülék típus tábláján szereplő adatoknak. A termék 50 és 60 Hz között történő átállítása a felhasználó részéről nem igényel semmilyen lépést. A termék egyaránt használható 50 és 60 Hz-hez. A dugaszolóaljzat a készülék csatlakoztatása után is maradjon könnyen hozzáférhető, hogy vészhelyzetben gyorsan ki tudja húzni a csatlakozódugaszt.
- Nem ömölhet ki folyadék a készülék dugaszolócsatlakozására.
- Soha ne merítse a talpat (5) vízbe vagy más folyadékba. Ha a talpba (5) folyadék kerül, azonnal húzza ki a hálózati csatlakozót az aljzatból, és lépjen kapcsolatba ügyfélszolgálatunkkal.



TŰZVESZÉLY

A forralóedényt (4) legalább 0,5 l vízzel töltsse meg. Ha túl kevés vizet tölt bele, a túlmelegedés miatt tűzveszély áll fent.

A gyúlékony és éghető anyagoktól tartson legalább 50 cm-es távolságot a vízforraló körül. Tűzveszély áll fenn.

5. Szerzői jog

A jelen kezelési útmutató teljes tartalma szerzői jogi védelem alatt áll, és kizárólag információforrásként áll az olvasó rendelkezésére. A szerzők kifejezett és írásos engedélye nélkül tilos az adatok és információk bármilyen módon történő másolása vagy sokszorosítása. Ez vonatkozik a tartalmak és adatok iparszerű használatára is. A szöveg és az ábrák a nyomdába adáskor fennálló műszaki állapotot tükrözik. A változtatások jogát fenntartjuk.

6. Az üzembe helyezés előtt

Vegye ki a csomagolásból az SWKE 3100 E1 vízforralót és az összes tartozékot, és ellenőrizze a csomag hiánytalanságát. Távolítsa el az összes védőfóliát. Tartsa a csomagolóanyagokat gyerekektől távol, és ártalmatlanítsa azokat környezetbarát módon.

7. Üzembe helyezés

Mielőtt első alkalommal fogyasztásra szánt vizet forral, tisztítsa meg a forralóedényt (4) és a vízköszűrőt (1) a por és az esetleges csomagolásmaradványok eltávolítása érdekében. Ehhez a következő módon járjon el:

1. A fedélnyitó gomb (9) lenyomásával nyissa ki a fedelet (10), és távolítsa el a vízköszűrőt (1). A forralóedényt (4) belül tiszta vízzel öblítse ki, és folyó víz alatt tisztítsa meg a vízköszűrőt (1).
2. Töltsse meg a forralóedényt (4) ivóvízzel az „1.7 L MAX” jelzésig.
3. Zárja le a fedelet (10) annak lenyomásával és várja meg a víz felforrását (lásd a „Víz felforralása” című bekezdést), majd öntse ki a vizet.

Ismételje meg a 1.-3. lépést a még egyszer. Helyezze vissza a vízköszűrőt (1). Ezzel a forralóedény (4) megfelelően ki van tisztítva. Ezután használhatja a vízforralót.

7.1 Víz felforralása



Áramütés VESZÉLYE

Tartsa a talpat (5) víztől távol. Áramütés miatti életveszély áll fent.



FIGYELEM

A legelső üzembe helyezésnél kétszer forraljon fel vizet, amelyet kiönt (lásd előző, „Üzembe helyezés” című bekezdést).



FIGYELEM

Mindig friss ivóvizet használjon. Ne használjon olyan vizet, amely több mint egy órája a forralóedényben (4) állt.

Kábelcserélés

A talp (5) alsó oldalán beépített kábeltartó található. A kábeltartó használatával a hálózati kábel hosszát (6) a helyi viszonyokhoz igazíthatja.

Ha nem használja a vízforralót, akkor a kábel hosszát a minimálisra csökkentheti.

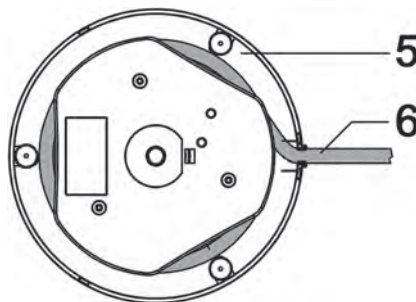

- Cserélje fel hálózati kábelt (6) a talp (5) alsó oldalára.
- A talpat (5) sík, csúszásmentes és száraz felületre helyezze. A stabil állás érdekében ügyeljen arra, hogy a hálózati kábelt (6) a talp (5) alsó oldalán levő nyíláson át vezesse át.



FIGYELEM

Ha a hálózati kábelt (6) ne a talp (5) alsó felén az erre a célra szolgáló nyíláson keresztül vezeti át, akkor a talp (5) és a forralóedény (4) nem áll stabilan. A forrásban levő víz mozgása miatt a vízforraló felbillenthet, és súlyos anyagi kár és személyi sérülés következhet be!

- A fedélnyitó gomb (9) lenyomásával nyissa ki a fedelet (10).
- A forralóedényt (4) legalább a Vízsztintjelző (3) „MIN 0.5 L” jelzésig, de legfeljebb a „MAX 1.7 L” jelzéséig töltsse fel ivóvízzel, majd zárja le a fedelet (10) annak lenyomásával.



Amikor a forralóedényt (4) a talpra (5) helyezi, akkor az edényt szabadon forgathatja 360°-os szögben a függőleges tengely körül. Az edénynek nem szabad egy adott állásban elakadnia. A forralóedényt (4) elforgathatja, részben azért, hogy a vízsztintjelzőt (3) jól lássa, részben pedig azért, hogy a gőz Önnel ellentétes irányba távozzon.

- A hálózati csatlakozót mindig csak könnyen hozzáférhető hálózati dugaszolóaljzatba csatlakoztassa.
- A forralóedényt (4) állítsa a talpra (5), és nyomja le a be-/kikapcsológombot (7) a forralóedény (4) bekapcsolásához. A be-/kikapcsológombba (7) épített ütemjelző lámpa fehér színnel világít. A felfűtés folyamán a vízforraló zajokat ad. Ez nem jelent hibás működést.



Égésveszély

Fordítsa el a forralóedényt (4), hogy a gőz Önnel ellentétes irányba távozzon. Különben megégetheti magát.

A vizet csak lezárt fedéllel (10) forralja fel. Különben a forralóedény (4) túlforr, ezáltal égési sérüléseket és anyagi károkat okozhat.

- Amint a víz felforr, a forralóedény (4) kikapcsol. A be-/kikapcsológomb (7) automatikusan visszaáll a felső helyzetbe és a beépített üzemjelző lámpa kialszik.
- Húzza ki a hálózati kábel (6) hálózati dugóját a hálózati dugaszolóaljzatból, vegye le a forralóedényt (4) a talpról (5), és öntse ki a vizet.



Égésveszély

Használat közben és közvetlenül használat után semmiképpen ne érintse meg a forralóedény (4) burkolatát. A markolatnál (8) fogva tartsa és vigye a forralóedényt (4).

Forró gőz keletkezik, ha forr a víz. Vigyázzon, nehogy megégesse magát. Szükség esetén viseljen edényfogó kesztyűt. Fordítsa el a forralóedényt (4), hogy a gőz Önnel ellentétes irányba távozzon.

8. Karbantartás/tisztítás



Égésveszély

Várjon, amíg a forralóedény (4) teljesen kihűl, mielőtt azt megtisztítaná. Különben megégetheti magát.



Áramütés VESZÉLYE

A tisztítás megkezdése előtt húzza ki a hálózati csatlakozót az aljzatból. Máskülönben áramütés veszélye áll fenn.

Ne locsoljon vagy permetezzen semmilyen folyadékot a talpra (5), és ne merítse azt vízbe vagy más folyadékba. Máskülönben áramütés és a rövidzárlat miatt tűzveszély áll fenn.



FIGYELEM FELHÍVÁS a készülék károsodására

A termék tisztításához ne használjon súroló vagy maró hatású tisztítószereket, valamint súroló hatású tárgyakat (pl. fém edénysúrolót). Ha ilyeneket használ, a vízfóraló károsodhat.

- A forralóedényt (4) belülről tiszta vízzel öblítse ki.
- A forralóedény (4) és a talp (5) külső felületeit enyhén megnedvesített törlőkendővel tisztítsa meg. Makacs szennyeződések esetén tegyen egy kis mosogatószer is a benedvesített kendőre. Ügyeljen rá, hogy a forralóedénynél (4) és a talpon (5) ne legyenek mosogatószer-maradványok, amikor ismét üzembe helyezi a vízfóralót. A forralóedényt (4) és a talpat (5) alaposan szárítsa ki a következő használat előtt.



A makacs szennyeződéseknek a forralóedény (4) belsejéből történő eltávolítására hosszú nyelű mosogató kefével üvegmosót használhat.

8.1 A forralóedény (4) vízkőtlenítése

Idővel előfordulhat, hogy a forralóedényben (4) vízkő („kazánkő”) rakódik le. Ez energiavesztéshez vezet és megrövidítheti a vízforraló élettartamát. Ezért a vízkőlerakódásokat el kell távolítani, amint azok láthatóvá válnak.

- Kávéfőzőkhöz és más háztartási gépekhez alkalmas vízkőoldót használjon. A vízkőoldó használati utasításában leírtak szerint járjon el.
- A forralóedényt (4) vízkőtlenítés után tiszta vízzel alaposan öblítse ki.

8.2 A vízkőszűrő (1) tisztítása

A forralóedényben (4) vízkőszűrő (1) van elhelyezve, amelyet rendszeresen tisztítani kell. A vízkőszűrő (1) tisztításának módja:

- Vegye le a lehűlt forralóedényt (4) a talpról (5).
- A fedélnyitó gomb (9) lenyomásával nyissa ki a fedelet (10).
 - Körültekintően nyúljon bele kézzel a forralóedénybe (4). Húzza ki a vízkőszűrő (1) felső végét a kiöntő (2) vezetőjéből, és vegye ki.
 - Helyezze a vízkőszűrőt (1) néhány órára háztartási készülékekhez (pl. kávéfőzőkhöz) alkalmas meleg vízkőoldóba, majd alaposan öblítse le tiszta vízzel.
 - Helyezze vissza a vízkőszűrőt (1) úgy, hogy az alsó végét a kiöntő (2) vezetőjéhez helyezi. Csúsztassa le a vízkőszűrőt (1) ütközésig a hajtótengelyre.
- Zárja le a fedelet (10) annak lenyomásával.

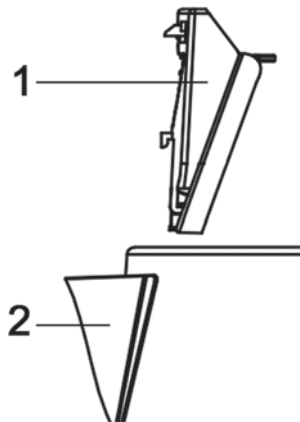

8.3 Tárolás használaton kívül

Ha a vízforralót hosszabb ideig nem használja, tárolja ezt egy száraz, tiszta helyen.

- Tárolás előtt hagyja teljesen kihűlni a forralóedényt (4).
- Csévélje fel a hálózati kábelt (6) a talp (5) alján levő hálózatkábel-csévélőre, majd a vízforralót biztonságos és pormentes helyen tárolja.

9. Problémamegoldás

Ha a vízforraló nem a megszokott módon működik, próbálja a problémát az alábbi tanácsok alapján megoldani. Ha az alábbi tippeknek megfelelő problémamegoldás után a hiba továbbra is fennáll, lépjen kapcsolatba ügyfélszolgálati vonalunkkal.





A vízforraló nem működik

- A hálózati csatlakozó nincs bedugva. Csatlakoztassa a hálózati csatlakozót egy hálózati dugaszolóaljzatba.
- A hálózati kábel hibás. Próbálja az eszközt egy másik dugaszolóaljzatba csatlakoztatni, amelyről biztosan tudja, hogy rendben működik.
- A forralóedény (4) nincs bekapcsolva. Nyomja le a be-/kikapcsológombot (7) a forralóedény (4) bekapcsolásához.
- A forralóedény (4) túlmelegedett, és a túlmelegedés miatt nem kapcsol be. Várja meg, amíg kihűl a forralóedény (4). Töltsön legalább 0,5 l vizet a forralóedénybe (4) a „MIN 0.5 L” jelzésig.

Bekapcsolásnál a be-/kikapcsológomb (7) nem kattant be a helyére

- A forralóedény (4) nem megfelelően áll a talpon (5) A forralóedényt (4) állítsa helyesen a talpra (5).

10. Környezetvédelmi és hulladékkezelési tudnivalók

	<p>Az ezzel a szimbólummal jelölt készülékekre a 2012/19/EU európai irányelv vonatkozik. Minden használt elektromos és elektronikus készüléket a háztartási hulladéktól elkülönítve, az ilyen célra államilag kijelölt helyeken kell ártalmatlanítani. A használt készülék szabályos ártalmatlanításával elkerülhető a környezet károsítása, és saját egészségének veszélyeztetése. A használt készülék előírászerű ártalmatlanításával kapcsolatban további információkat az önkormányzatnál, a környezetvédelmi hivatalban vagy abban az üzletben kaphat, amelyben a készüléket megvásárolta.</p>
	<p>Az áthúzott szemetessel ellátott szimbólum az elemeken és az akkumulátorokon azt jelzi, hogy ezeket nem szabad a háztartási hulladékkal együtt kidobni, hanem külön kell gyűjteni.</p> <p>A szimbólum alatt megtalálható a szennyező anyag vegyjele is, amely a következő jelentéssel bír a szennyező anyagokat tartalmazó akkumulátorok esetében:</p> <ul style="list-style-type: none"> - Pb: Az akkumulátor ólmot tartalmaz - Cd: Az akkumulátor kadmiumot tartalmaz - Hg: Az akkumulátor higanyt tartalmaz <p>Jogilag kötelees visszaküldeni a használt elemeket és akkumulátorokat. A régi akkumulátorok olyan káros anyagokat tartalmazhatnak, amelyek nem megfelelő tárolás vagy ártalmatlanítás esetén károsíthatják a környezetet vagy az egészséget. Az elemek fontos nyersanyagokat is tartalmaznak – pl. vas, cink, mangán vagy nikkel –, és újrahasznosíthatók</p> <p>Használat után az elemeket ingyenesen visszaküldheti hozzánk vagy a közvetlen közelében lévő helyekre (pl. üzletekbe vagy önkormányzati gyűjtőhelyekre). Vegye figyelembe, hogy az elemeket csak teljesen lemerült állapotban lehet a készülékek használt elemeinek gyűjtőtartályába elhelyezni, ill. nem teljesen lemerült elemek esetén ügyeljen a rövidzárlatokra.</p>
 	<p>A csomagolást is környezetkímélő módon kell ártalmatlanítani. A kartoncsomagolásokat papírgyűjtőkben vagy nyilvános gyűjtőhelyeken adhatók le újrahasznosítás céljából. A szállított csomaghoz tartozó fóliát és műanyagokat a helyi hulladék szállító vállalat gyűjti be és ártalmatlanítja környezetkímélő módon.</p>

Csak Franciaországban:**„Egyszerű szelektálás”**

A termék, a tartozékok, a kísérő nyomtatványok és a csomagolóelemek újrahasznosíthatók. Ezekre kiterjesztett gyártói felelősség vonatkozik. A terméket szelektív hulladékkezeléssel kell ártalmatlanítani.



A leselejtezésnél vegye figyelembe a csomagolóanyagok jelölését. A csomagolóanyagokat rövidítésekkel (a) és számokkal (b) jelöljük, amelyek jelentése a következő:



1–7: Műanyagok / 20–22: Papír és kartonpapír / 80–98: Kompozit anyagok.

Szimbólum	Anyag	A termék következő csomagolási összetevői tartalmazzák
	Nagy sűrűségű polietilén	Az értékesítési csomagolásban található műanyag
	Hullámpapír	Értékesítési csomagolás és szállítási védelem a talp és a forralóedény között

11. Megfelelőségi megjegyzések

Ez a termék megfelel a hatályos európai és nemzeti irányelvek előírásainak. A megfelelés igazolása megtörtént. A megfelelő nyilatkozatok és a dokumentáció megtalálható a gyártónál.

A teljes EU-megfelelőségi nyilatkozatot az alábbi linke kattintva töltheti le:

https://www.targa.gmbh/downloads/conformity/427244_2304.pdf

12. Garanciális tudnivalók

A TARGA GmbH által nyújtott garancia

Kedves vásárló!

E készülék garanciája 3 év a vásárlás időpontjától számítva. A termék hibái esetén a vásárlóval szemben törvényes jogokkal rendelkezik. E törvényes jogokat a következőkben leírt garancia nem korlátozza.

A garancia feltételei

A garancia időtartamát a vásárlás pillanatától számítjuk. Jól őrizze meg az eredeti kasszaszalagot. Ez a vásárlás bizonylatául szolgál. Amennyiben a vásárlás pillanatától számított három éven belül a terméken anyag- vagy gyártási hiba jelentkezik, a terméket a saját választásunk alapján költségmentesen megjavítjuk vagy kicseréljük.

A garancia időtartama és törvény által előírt szavatossági igények

A garancia időtartamához nem adódik hozzá a szavatosság időtartama. Ez a javított és kicserélt alkatrészekre is vonatkozik. Az esetleges, már a vásárláskor jelen levő hibákat és hiányosságokat közvetlenül a kicsomagolás után jelenteni kell. A garancia lejártá után esedékes javítások a költségek viselésére kötelezik a vásárlót.

A garancia terjedelme

A készülék szigorú biztonsági irányelvek szerint, nagy gonddal készültek és a kiszállítás előtt tüzetes vizsgálatnak voltak alávetve. A garancia anyagi és gyártási hibákra terjed ki. A garancia nem vonatkozik normális kopásnak kitett alkatrészekre, amelyeket emiatt gyorsan kopó alkatrészeknek lehet tekinteni, valamint a törékeny alkatrészek sérüléseire, mint pl. kapcsolók, akkumulátorok vagy üvegből készült alkatrészek. A garancia érvényét veszíti, amennyiben a termék meg van sérülve, szakszerűtlenül volt használva vagy karbantartva. A termék szakszerű kezeléséhez pontosan be kell tartani a kezelési utasításban felsorolt utasításokat. Feltétlenül el kell kerülni az olyan célokra való felhasználást vagy kezelést, amelyektől a kezelési utasítás eltanácsol vagy amelyekre éppenséggel figyelmeztet. Ez a készülék kizárólag privát, nem ipari felhasználásra készült. Visszaélészerű vagy szakszerűtlen kezelés, nem engedélyezett szerviz-képviselő által végzett erőszakos beavatkozás esetén a garancia érvényét veszíti. A termék javításával vagy cseréjével nem kezdődik újra a garancia érvényessége.

Eljárás garanciális követelés esetén

Az esete gyors feldolgozása érdekében tartsa be a következő utasításokat:

- A termék üzembe helyezése előtt alaposan olvassa át a mellékelt dokumentációt. Amennyiben olyan probléma jelentkezik, amelyet így nem lehet megoldani, forduljon a forródrót szolgálatunkhoz.
- Bármilyen kérés esetén a vásárlás bizonyítására tartsa készenlétben a kasszaszalagot és cikkszámot, vagy ha van ilyen a sorozatszámot.

- Amennyiben a telefonos megoldás nem lehetséges, a forródrót szolgáltatásunk a hiba okától függően egy szervizmegoldást kezdeményez.
- Ezt és számos további kézikönyvet, termékvideót és telepítőszoftvert letölthet a www.lidl-service.com webhelyről. Ez a QR-kód közvetlenül a LIDL szolgáltatási webhelyére vezet (www.lidl-service.com), ahol megnyithatja a kezelési útmutatót a cikkszám (IAN) megadásával.



Szerviz



Telefon: 06800 21225

E-Mail: targa@lidl.hu

IAN: 427244_2304



Gyártó

Figyelem, a következő cím nem szervizcím! Először a fent megadott szervizzel vegye fel a kapcsolatot.

TARGA GmbH
Coesterweg 45
59494 Soest
NÉMETORSZÁG