



PDF ONLINE
parkside-diy.com



SIERRA CIRCULAR PORTÁTIL/SEGA CIRCOLARE PHKS 1350 E4

ES

SIERRA CIRCULAR PORTÁTIL

Manual de instrucciones
Traducción del manual original

IT MT

SEGA CIRCOLARE

Istruzioni per l'uso
Traduzione delle istruzioni originali

PT

SERRA CIRCULAR

Manual do utilizador
Tradução do manual original

GB MT

CIRCULAR SAW

User manual
Translation of the original instructions

DE AT CH

HANDKREISSÄGE

Bedienungsanleitung
Originalbetriebsanleitung

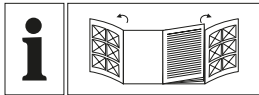

ES	Manual de instrucciones	Página	5
IT/MT	Istruzioni per l'uso	Pagina	25
PT	Manual do utilizador	Página	45
GB/MT	User manual	Page	65
DE/AT/CH	Bedienungsanleitung	Seite	83

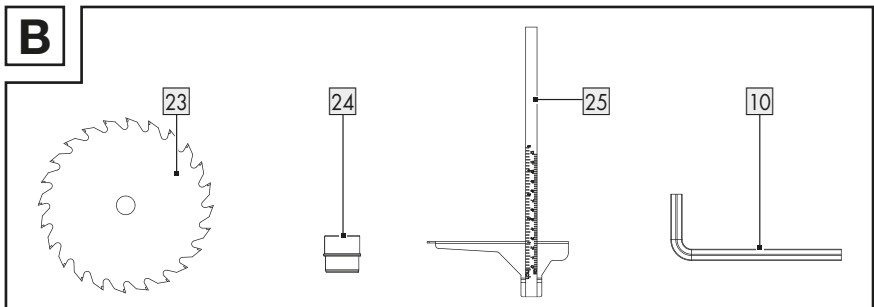
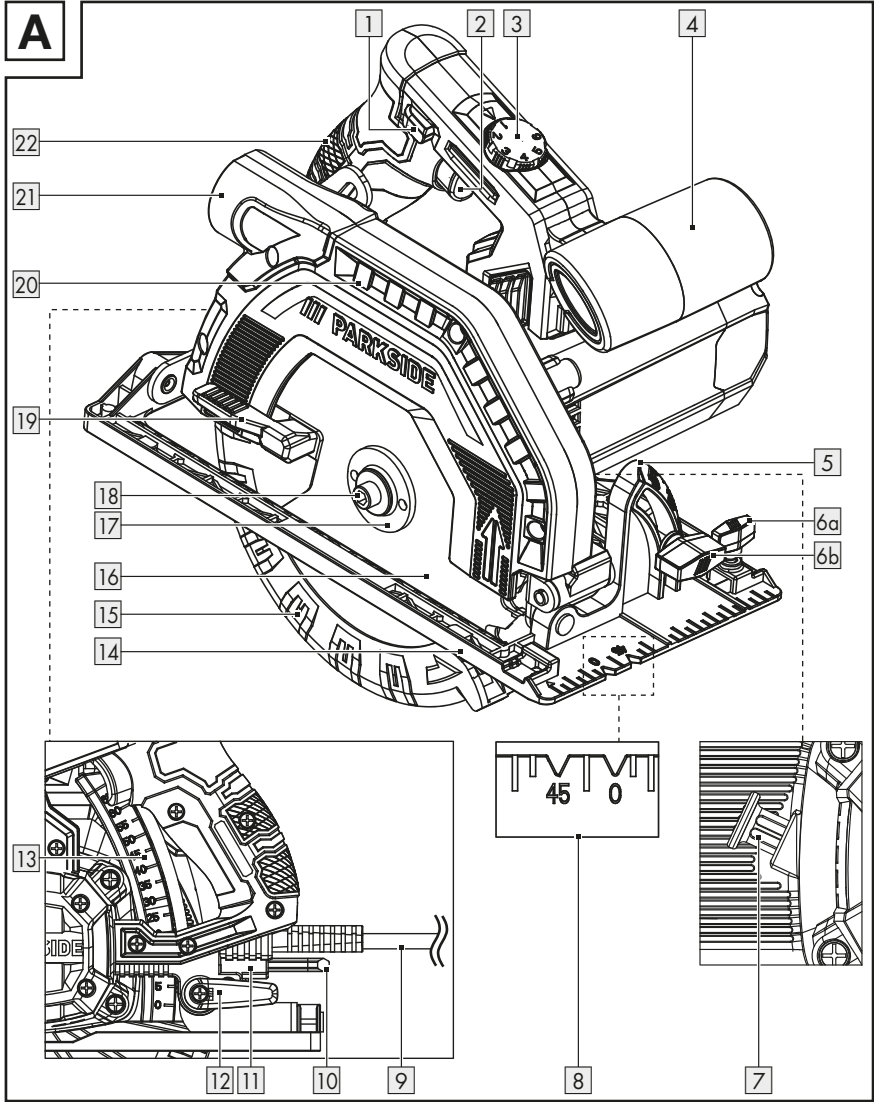

C

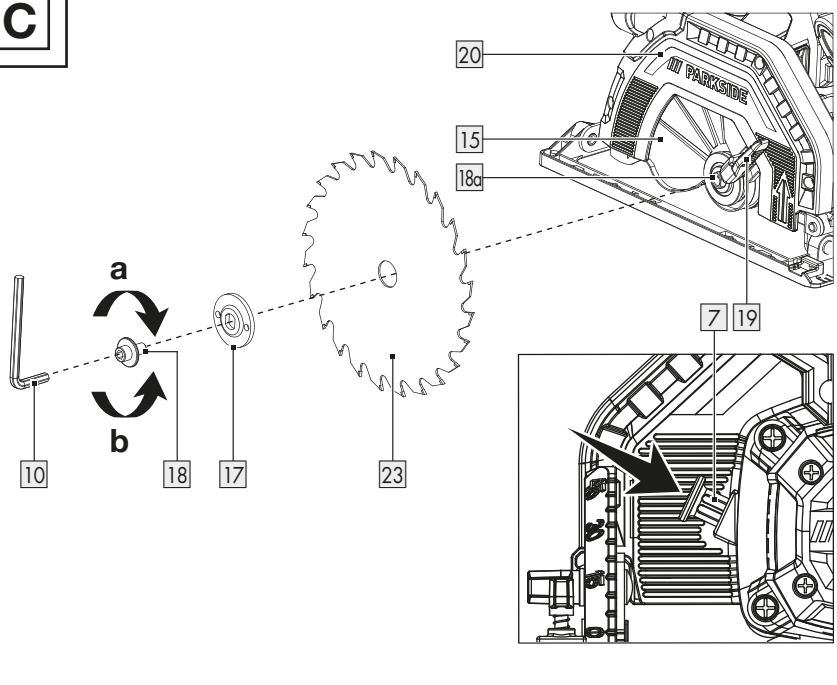

D

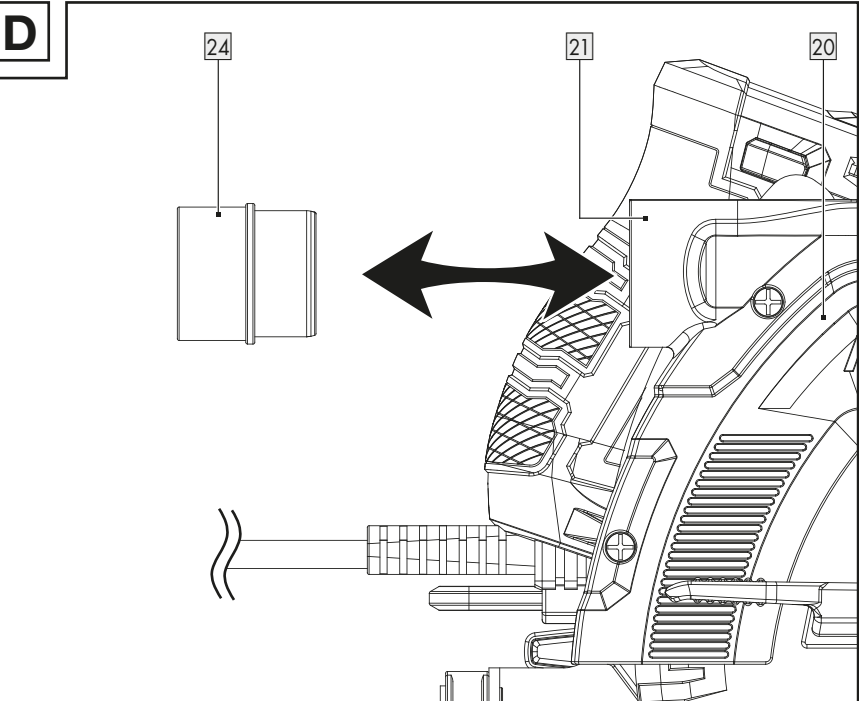

E

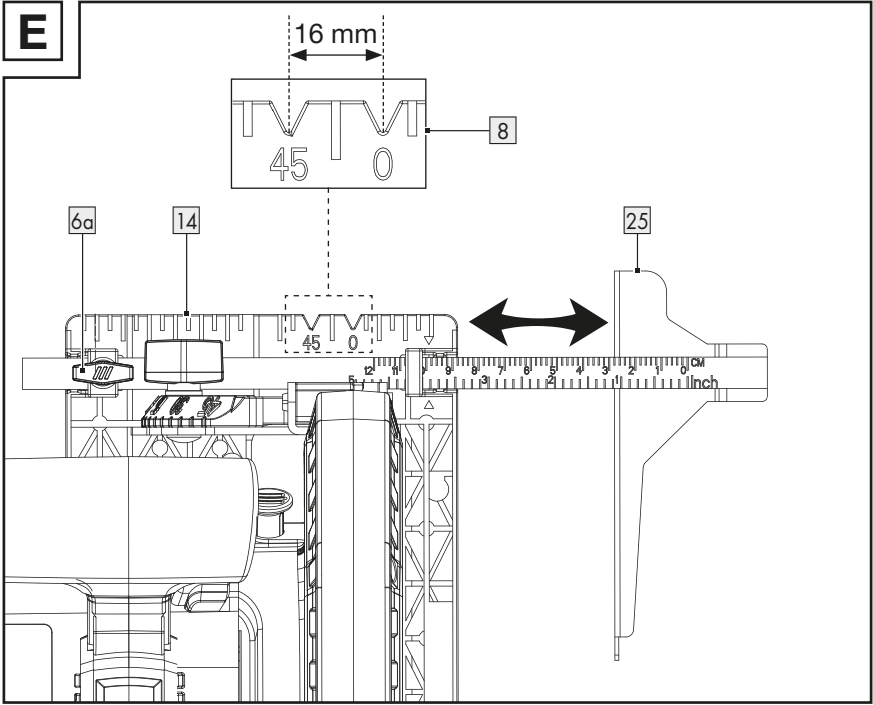

F

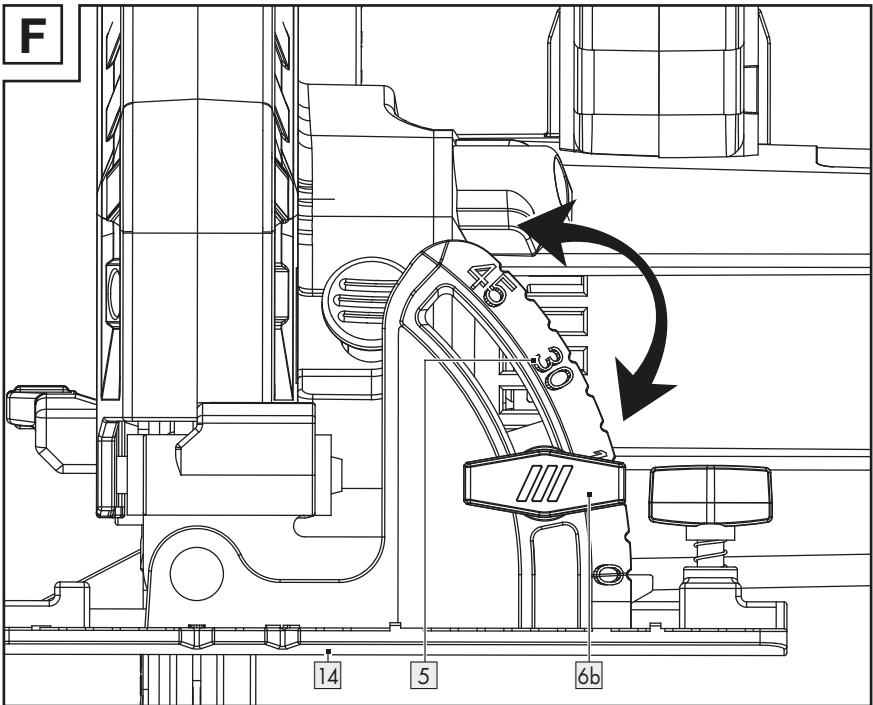

G

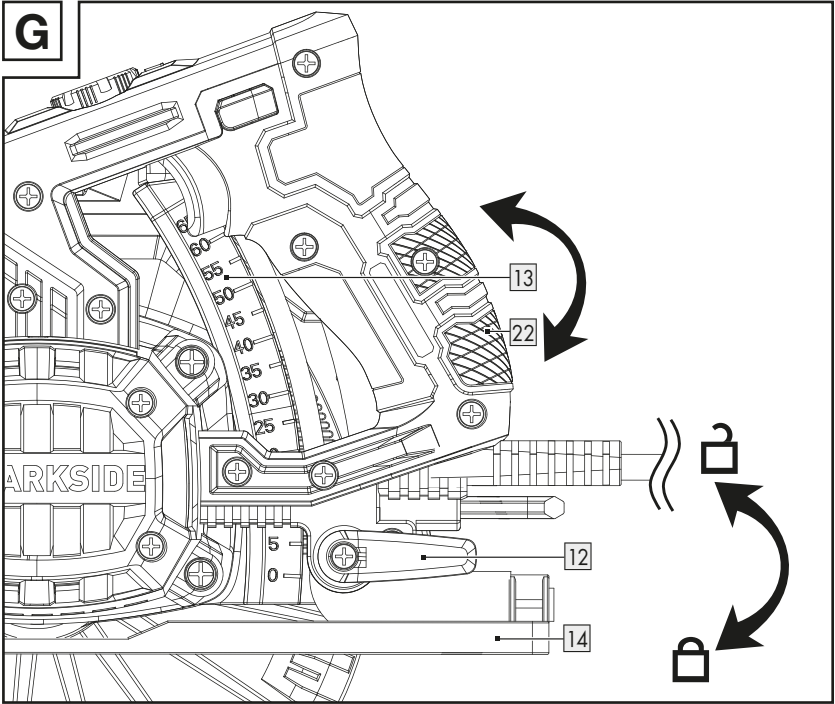



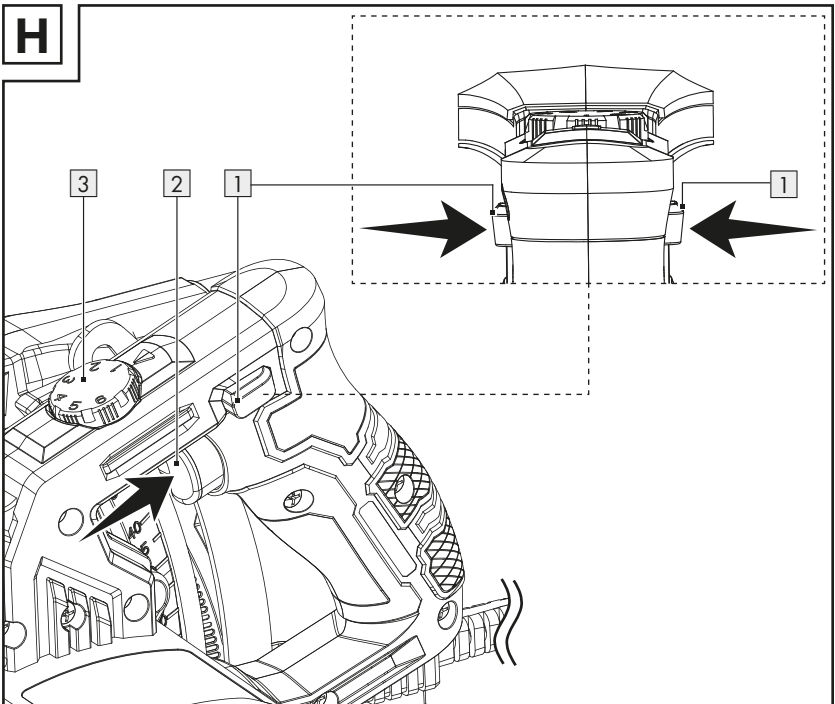



H



Lista de símbolos y pictogramas utilizados	Página	6
Introducción	Página	7
Usado previsto	Página	7
Volumen de suministro	Página	7
Descripción de las piezas	Página	8
Datos técnicos	Página	8
Indicaciones de seguridad	Página	9
Indicaciones generales de seguridad para herramientas eléctricas ..	Página	9
Reducción de las vibraciones y los ruidos	Página	12
Comportamiento en caso de emergencia	Página	13
Riesgos residuales	Página	13
Indicaciones de seguridad para sierras circulares	Página	13
Otras indicaciones de seguridad para todas las sierras	Página	14
Función de la tapa protectora inferior	Página	15
Indicaciones de seguridad adicionales	Página	15
Indicaciones de seguridad para la hoja de sierra	Página	16
Antes del primer uso	Página	17
Desembalaje del producto	Página	17
Accesorios	Página	17
Preparación	Página	17
Comprobar el funcionamiento de la tapa protectora inferior	Página	17
Seleccionar la hoja de sierra	Página	18
Instalar/cambiar la hoja de sierra	Página	18
Conectar con el dispositivo de aspiración	Página	19
Montar el tope paralelo	Página	19
Ajustar el ángulo de corte	Página	20
Ajustar la profundidad de corte	Página	20
Funcionamiento	Página	20
Seleccionar el nivel de velocidad	Página	20
Encendido/apagado	Página	20
Indicaciones de trabajo	Página	21
Limpieza y cuidado	Página	21
Limpieza	Página	21
Mantenimiento	Página	21
Reparación	Página	22
Almacenamiento	Página	22
Transporte	Página	22
Eliminación	Página	22
Garantía	Página	22
Tramitación de la garantía	Página	23
Asistencia	Página	23
Declaración UE de conformidad	Página	24

Lista de símbolos y pictogramas utilizados

	<p>Este símbolo significa que se debe respetar el manual de instrucciones cuando se utiliza el producto.</p>		<p>Diámetro</p>
			<p>Puntas de carburo de tungsteno</p>
	<p>¡PELIGRO! – Identifica un peligro de nivel alto que, si no se evita, tiene como consecuencia una lesión grave o incluso la muerte (por ejemplo, peligro de asfixia)</p>		<p>Bloqueado</p>
	<p>¡ADVERTENCIA! – Identifica un peligro de nivel medio que, si no se evita, puede tener como consecuencia una lesión grave o incluso la muerte (p. ej., riesgo de descarga eléctrica)</p>		<p>Desbloqueado</p>
	<p>¡CUIDADO! – Identifica un peligro de nivel bajo que, si no se evita, puede tener como consecuencia una lesión leve o moderada (por ejemplo, peligro de escaldadura)</p>		<p>Apague el producto y desconecte el enchufe  de la toma de corriente si no lo está usando y antes de efectuar cualquier ajuste, realizar trabajos de mantenimiento o limpiarlo.</p>
	<p>¡ATENCIÓN! – Advierte de posibles daños materiales (p. ej., peligro de cortocircuito)</p>		<p>Tensión/corriente alterna</p>
	<p>¡Peligro – riesgo de descarga eléctrica!</p>		<p>Símbolo para un producto de la clase de protección II</p>
	<p>¡Utilice protección auditiva!</p>		<p>Diámetro de la hoja de sierra</p>
	<p>¡Utilice protección respiratoria!</p>		<p>Profundidad de corte máxima 65 mm para un ángulo de corte de 0°</p>
	<p>¡Utilice gafas de protección!</p>		<p>Apropiada para cortar plástico de PVC (cloruro de polivinilo)</p>
	<p>¡Utilice guantes de protección!</p>		<p>Apropiada para cortar madera</p>

	No toque los dientes de la sierra.		Flecha de sentido de giro en la hoja de sierra
	No utilice hojas de sierra dañadas.		Flecha de sentido de giro en la cubierta superior
	El marcado CE ratifica la conformidad con las directivas de la UE aplicables al producto.		Indicaciones de seguridad Instrucciones de manipulación

SIERRA CIRCULAR PORTÁTIL

● **Introducción**

Enhorabuena por la adquisición de su nuevo producto. Ha optado por un producto de alta calidad. El manual de instrucciones forma parte de este producto. Contiene importantes indicaciones sobre seguridad, uso y eliminación. Antes de usar el producto, familiarícese con todas las indicaciones de manejo y de seguridad. Utilice el producto únicamente como se describe a continuación y para las aplicaciones indicadas. Adjunte igualmente toda la documentación en caso de entregar el producto a terceros.

● **Uso previsto**

- Esta sierra circular portátil (en lo sucesivo “producto” o “herramienta eléctrica”) es apropiada para serrar los materiales siguientes:
 - Madera natural
 - Madera contrachapada
 - Tableros de aglomerado
 - Plástico
 - Materiales ligeros de construcción similares
- Está prohibido cortar en estado húmedo y cortar metal.

- Cualquier modificación o uso distinto del producto se considera como no conforme a lo previsto y puede suponer peligros como la muerte, lesiones que ponen en peligro la vida y daños.
- El fabricante no se responsabiliza de los daños producidos por un uso indebido.
- El producto está destinado exclusivamente al uso doméstico.
- El producto no ha sido concebido para un uso comercial, fines industriales o ámbitos de uso similares.
- Observe todas las disposiciones de seguridad, normas y reglamentos locales aplicables. El uso de herramientas eléctricas ruidosas solo está permitido durante un periodo determinado de tiempo de acuerdo con las disposiciones locales o nacionales.

● **Volumen de suministro**

⚠ ¡ADVERTENCIA!

- ▶ ¡El producto y el material de embalaje no son ningún juguete!
¡Los niños no deben jugar con las bolsas de plástico, láminas y piezas pequeñas! ¡Existe peligro de atragantamiento y asfixia!

Después de desembalar el producto, compruebe si ha recibido todas las piezas y si estas están en buen estado. Antes del uso, elimine todos los materiales de embalaje.

- 1 Sierra circular portátil
- 1 Hoja de sierra TCT (16 dientes, premontada)
- 1 Hoja de sierra TCT (48 dientes)
- 1 Llave hexagonal
- 1 Tope paralelo
- 1 Adaptador
- 1 Manual de instrucciones

● Descripción de las piezas

(Fig. A)

- 1 Bloqueo del interruptor
- 2 Interruptor de encendido/apagado
- 3 Control de velocidad
- 4 Mango auxiliar
- 5 Escala de bisel
- 6a Tornillo de mariposa (utilizado con tope paralelo)
- 6b Tornillo de mariposa (utilizado con escala de bisel)
- 7 Bloqueo de husillo
- 8 Guía de corte (0° y 45°)
- 9 Cable de conexión con enchufe
- 10 Llave hexagonal
- 11 Compartimento para llave hexagonal
- 12 Palanca de bloqueo (utilizada con escala de profundidad de corte)
- 13 Escala de profundidad de corte (0 a 65 mm)
- 14 Placa base
- 15 Tapa protectora inferior
- 16 Hoja de sierra (16 dientes)
- 17 Brida
- 18 Tornillo de sujeción
- 19 Palanca (utilizada con tapa protectora)
- 20 Tapa protectora superior
- 21 Conexión de polvo
- 22 Mango principal

(Fig. B)

- 23 Hoja de sierra (48 dientes)
- 24 Adaptador
- 25 Tope paralelo

(Fig. C)

- 18a Husillo

● Datos técnicos

Sierra circular portátil	PHKS 1350 E4
Número de modelo:	
– con enchufe VDE:	HG11288
– con enchufe BS:	HG11288-BS
Tensión nominal de entrada:	230 V~, 50 Hz
Potencia nominal:	1350 W
Velocidad al ralentí n_0 :	2500–5500 min ⁻¹
Profundidad de corte máx.:	
– a 0°:	aprox. 65 mm
– a 45°:	aprox. 44 mm
Tamaño de rosca:	M8
Clase de protección:	II/□ (aislamiento doble)

Dimensiones de la hoja de sierra

Número de modelo:	
– 16 dientes:	HG13046
– 48 dientes:	HG11616
Diámetro:	Ø 190 mm
Tamaño de los orificios:	Ø 20 mm
Grosor de los dientes:	2,5 mm
Velocidad de rotación permitida:	máx. 7000 min ⁻¹

Valores de emisión de ruido

El valor medido de emisión de ruido se calcula conforme a la EN 62841. El nivel de ruido ponderado A de la herramienta eléctrica en el lugar del usuario suele ser:

Nivel de presión acústica L_{pA} :	94,5 dB
Inseguridad K_{pA} :	3 dB
Nivel de potencia acústica L_{WA} :	102,5 dB
Inseguridad K_{WA} :	3 dB

⚠ ¡ADVERTENCIA!



¡Utilice protección auditiva!

Valores de emisión de vibraciones

Valor de vibración (a_h) al serrar en madera:

Mango principal:	3,654 m/s ²
Inseguridad K:	1,5 m/s ²
Mango auxiliar:	3,762 m/s ²
Inseguridad K:	1,5 m/s ²

NOTA

- ▶ El valor de emisión de vibración y el valor de emisión de ruido indicados han sido medidos según un método de ensayo normalizado y pueden utilizarse para comparar una herramienta eléctrica con otra.
- ▶ Asimismo, el valor de emisión de vibración y el valor de emisión de ruido indicados pueden ser utilizados para una evaluación provisional de la carga.

⚠ ¡ADVERTENCIA!

- ▶ Las emisiones de vibraciones y ruidos pueden diferir durante el uso efectivo de la herramienta eléctrica de los valores indicados en función del modo, en que se utiliza la herramienta eléctrica, en especial, el tipo de pieza de trabajo que se trabaja.
- ▶ Es necesario establecer medidas de seguridad para proteger al operario sobre la base de una estimación de la carga de oscilación durante las condiciones reales de uso (teniendo en cuenta todas las partes del ciclo de funcionamiento, por ejemplo, los períodos en que la herramienta eléctrica está apagada y los períodos en que la herramienta eléctrica está encendida, pero funcionando sin carga).



Indicaciones de seguridad

- **Indicaciones generales de seguridad para herramientas eléctricas**

⚠ ¡ADVERTENCIA!

- ▶ **Lea todas las indicaciones de seguridad, instrucciones, ilustraciones y datos técnicos con los que cuenta esta herramienta eléctrica.** Las negligencias por la inobservancia de las siguientes instrucciones pueden provocar descarga eléctrica, incendio y/o lesiones graves.

Guarde todas las indicaciones de seguridad e instrucciones en un lugar seguro para futuras referencias.

La “herramienta eléctrica”, concepto empleado en las indicaciones de seguridad, hace referencia a herramientas eléctricas alimentadas por red (con cable de alimentación) o herramientas eléctricas que funcionan con batería (sin cable de alimentación).

Seguridad en el área de trabajo

- a) **Mantenga el área de trabajo limpia y bien iluminada.** Las áreas de trabajo desordenadas o poco iluminadas pueden provocar accidentes.
- b) **No trabaje con la herramienta eléctrica en entornos potencialmente explosivos, en los que haya líquidos, gases o polvos inflamables.** Las herramientas eléctricas generan chispas, que pueden encender el polvo o los vapores.
- c) **Mantenga alejados a los niños y otras personas durante el uso de la herramienta eléctrica.** En caso de distracción puede perder el control de la herramienta eléctrica.

Seguridad eléctrica

- a) **El enchufe de conexión de la herramienta eléctrica debe encajar en la toma de corriente. No modificar el enchufe en modo alguno. No utilice ningún adaptador con herramientas eléctricas conectadas a tierra.** Los enchufes no modificados y las tomas de corriente que coinciden reducen el riesgo de una descarga eléctrica.

- b) **Evite el contacto corporal con superficies conectadas a tierra como tubos, calefacciones, cocinas y neveras.** Existe riesgo elevado por descarga eléctrica si su cuerpo está conectado a tierra.
- c) **Mantenga alejada la herramienta eléctrica de la lluvia o las humedades.** La penetración de agua en la herramienta eléctrica aumenta el riesgo de una descarga eléctrica.
- d) **No utilice el cable de conexión para otros fines como llevar y colgar la herramienta eléctrica o desconectar el enchufe de la toma de corriente tirando del cable. Mantenga alejado el cable de conexión del calor, aceite, cantos afilados o partes móviles.** Los cables de conexión enredados o dañados aumentan el riesgo de una descarga eléctrica.
- e) **Si trabaja con la herramienta eléctrica al aire libre, utilice solo cables de extensión apropiados para el exterior.** El uso de un cable de extensión apropiado para el exterior reduce el riesgo de una descarga eléctrica.
- f) **Si no se puede evitar el uso de la herramienta eléctrica en un entorno húmedo, utilice un interruptor automático.** El uso de un interruptor automático reduce el riesgo de una descarga eléctrica.

Seguridad personal

- a) **Esté atento y preste atención a lo que hace y proceda con sensatez a la hora de trabajar con la herramienta eléctrica.** No utilice ninguna herramienta eléctrica si está cansado o bajo la influencia de drogas, alcohol o medicamentos. Un momento de desatención

- durante el uso de la herramienta eléctrica puede provocar lesiones de gravedad.
- b) **Use siempre gafas de protección y el equipo de protección individual.** El uso del equipo de protección individual como máscara antipolvo, calzado de seguridad antideslizante, casco de protección o protección auditiva, según el tipo y aplicación de la herramienta eléctrica, reduce el riesgo de lesiones.
- c) **Evite un arranque involuntario. Cerciérese de que la herramienta eléctrica esté apagada antes de recogerla, transportarla o conectarla al suministro de corriente y/o la batería.** El transporte de la herramienta eléctrica con el dedo en el interruptor o conectar la herramienta eléctrica encendida al suministro de corriente puede provocar accidentes.
- d) **Quite las herramientas de ajuste o llaves de tuercas antes de encender la herramienta eléctrica.** Una herramienta o llave, que se encuentre en una parte en movimiento de la herramienta eléctrica, puede provocar lesiones.
- e) **Evite una postura anómala. Procure una posición segura y mantenga en todo momento el equilibrio.** De este modo, puede controlar mejor la herramienta eléctrica en situaciones inesperadas.
- f) **Lleve ropa apropiada. No use ropa suelta o joyas. Mantenga alejado el pelo o la ropa de las partes móviles.** La ropa suelta, las joyas o el pelo largo pueden quedar enganchados en las partes móviles.
- g) **Si se pueden montar dispositivos de recogida y aspiración de polvo, estos deberán conectarse y utilizarse correctamente.** El uso de un dispositivo de aspiración de polvo puede reducir los peligros derivados del polvo.
- h) **No cree un falso sentido de la seguridad y no pase por alto las normas de seguridad para herramientas eléctricas, incluso si está familiarizado con el uso de la herramienta eléctrica.** Un manejo descuidado puede provocar lesiones graves en fracciones de segundo.

Uso y cuidado de la herramienta eléctrica

- a) **No sobrecargue la herramienta eléctrica. Utilice para su trabajo la herramienta eléctrica designada a tal fin.** Trabaje mejor y de forma más segura en la gama de potencia indicada con la herramienta eléctrica adecuada.
- b) **No utilice ninguna herramienta eléctrica, cuyo interruptor esté defectuoso.** Una herramienta eléctrica que no se pueda encender o apagar resulta peligrosa y debe ser reparada.
- c) **Desconecte el enchufe de la toma de corriente y/o quite la batería extraíble antes de realizar los ajustes en el dispositivo, cambiar las partes de la herramienta de inserción o colocar aparte la herramienta eléctrica.** Estas medidas de precaución evitan un arranque inesperado de la herramienta eléctrica.
- d) **Mantenga las herramientas eléctricas que no utilice fuera del alcance de los niños. No deje que personas, que no estén**

familiarizadas con el uso de la herramienta o no hayan leído estas instrucciones, utilicen la herramienta eléctrica. Las

herramientas eléctricas son peligrosas si las utilizan personas sin experiencia.

- e) **Trate con cuidado las herramientas eléctricas y las herramientas de inserción. Controle si las partes en movimiento funcionan correctamente y no se atascan, o si las partes que se encuentren rotas o dañadas afectan al funcionamiento de la herramienta eléctrica. Haga reparar las partes dañadas de la herramienta eléctrica antes de usarla.** Una gran cantidad de accidentes tienen su origen en un mantenimiento deficiente de las herramientas eléctricas.
- f) **Mantenga afiladas y limpias las herramientas de corte.** Las herramientas de corte que están bien cuidadas y con los cantos cortantes afilados se atascan menos y son más cómodas de usar.
- g) **Utilice las herramientas eléctricas, accesorios, herramientas de inserción etc. conforme a las instrucciones.** Tenga en cuenta las condiciones de trabajo y la tarea a realizar. El uso de herramientas eléctricas para aplicaciones distintas a las previstas puede provocar situaciones de peligro.
- h) **Mantenga las empuñaduras y las superficies de agarre secas, limpias y libres de aceite y grasa.** Las empuñaduras y las superficies de agarre resbaladizas no permiten

un manejo y control seguro de la herramienta eléctrica en situaciones imprevistas.

Servicio

- a) **Deje que un especialista cualificado repare su herramienta eléctrica y solo con piezas de recambio originales.** De este modo, permanece inalterada la seguridad de la herramienta eléctrica.

● Reducción de las vibraciones y los ruidos

Limite el tiempo de uso, utilice modos de baja vibración y bajo ruido, y use equipos de protección individual para reducir los efectos de las vibraciones y los ruidos.

Las medidas siguientes ayudan a reducir los riesgos derivados del ruido y de la vibración:

- Utilice el producto solo conforme a su uso previsto y como se describe en estas instrucciones.
- Asegúrese de que se realice un mantenimiento correcto en el producto.
- Utilice las herramientas de inserción adecuadas para este producto y asegúrese de que estén en perfectas condiciones.
- Sujete bien el producto de los mangos/superficies de agarre.
- Realice el mantenimiento en el producto conforme a las instrucciones y asegúrese de que esté lubricado lo suficiente (si procede).
- Planee su flujo de trabajo, de modo que el uso de productos con un valor de vibración elevado se distribuya a lo largo de un periodo más prolongado.

● Comportamiento en caso de emergencia

Familiarícese mediante este manual de instrucciones con el uso de este producto. Memorice las indicaciones de seguridad y sígalas al pie de la letra. Esto ayuda a reducir riesgos y peligros.

- Preste siempre atención a la hora de utilizar este producto para poder reconocer los peligros a tiempo y actuar en consecuencia. Actuar rápidamente puede evitar lesiones graves y daños materiales.
- En caso de fallo de funcionamiento, apague el producto de inmediato y desconéctelo de la red. Haga revisar el producto por un especialista cualificado y, si es necesario, repárelo antes de volver a ponerlo en funcionamiento.

● Riesgos residuales

Aunque utilice este producto de forma adecuada, existe un riesgo potencial por daños personales y materiales. Pueden aparecer los siguientes peligros en relación con el diseño y modelo de este producto:

- Daños para la salud debido a emisiones de vibraciones, si no se utiliza el producto durante un largo periodo de tiempo, así como si no se maneja y mantiene debidamente.
- Los daños personales o materiales provocados por herramientas de corte defectuosas o impacto repentino de un objeto oculto durante el uso.
- Peligro de lesión y daños materiales provocados por objetos desprendidos.

● Indicaciones de seguridad para sierras circulares

Proceso de aserrado

- a)  **¡PELIGRO! Mantenga alejadas las manos fuera del área de aserrado y de la hoja de sierra. Sujete el mango auxiliar o la carcasa del motor con sus dos manos.** Si sujeta la sierra con ambas manos, no resultará dañado por la hoja de sierra.
- b) **Nunca agarre por debajo de la pieza de trabajo.** La tapa protectora no lo protege de la hoja de sierra por debajo de la pieza de trabajo.
- c) **Ajuste la profundidad de corte al espesor de la pieza de trabajo.** Se debe ver al menos una altura de diente completa bajo la pieza de trabajo.
- d) **Nunca sujete la pieza de trabajo que va a serrar con la mano o sobre la pierna. Asegure la pieza de trabajo en un soporte estable.** Es importante fijar bien la pieza de trabajo para minimizar el peligro de contacto con el cuerpo, el atasco de la hoja de sierra o la pérdida de control.
- e) **Sujete la herramienta eléctrica por las superficies de agarre aislantes si realiza trabajos, en los que la herramienta de inserción pueda entrar en contacto con cables eléctricos ocultos o el propio cable de conexión.** El contacto con un cable con corriente también pone bajo tensión las partes metálicas de la herramienta eléctrica y provoca una descarga eléctrica.

- f) **En los cortes longitudinales, utilice siempre un tope o una guía para bordes recta.** Esto mejora la precisión del corte y reduce la posibilidad de que la hoja de sierra se atasque.
- g) **Utilice siempre el tamaño correcto de las hojas de sierra y con el orificio de montaje adecuado (p. ej., con forma de estrella o redonda).** Las hojas de sierra que no coincidan con las partes de montaje de la sierra se desvían y provocan la pérdida de control.
- h) **Nunca utilice arandelas o tornillos de la hoja de sierra dañados o incorrectos.** Las arandelas y los tornillos de la hoja de sierra están especialmente diseñados para su sierra, para un rendimiento óptimo y seguridad de funcionamiento.

● Otras indicaciones de seguridad para todas las sierras

Retroceso – Causas e indicaciones de seguridad correspondientes

- Un retroceso es la reacción repentina resultante de una hoja de sierra enganchada, atascada o desalineada que hace que una sierra descontrolada se levante y se salga de la pieza de trabajo hacia el operario;
- Si la hoja de sierra queda atrapada o atascada en el hueco de cierre de la sierra, se atascará y la potencia del motor hará retroceder la sierra hacia el operario;
- Si la hoja de sierra se tuerce o se desalinea en el corte de sierra, los dientes del borde posterior de la hoja de sierra pueden engancharse en la superficie de la madera, haciendo

que la hoja de sierra se salga del hueco de la sierra y la sierra retroceda hacia el operario.

El retroceso es consecuencia de un uso incorrecto o deficiente de la sierra. Este se puede evitar con las medidas preventivas adecuadas, como se describen a continuación.

- a) **Sujete la sierra con ambas manos y coloque su brazo en una posición en la que pueda absorber las fuerzas de retroceso. Manténgase siempre a un lado de la hoja de sierra, nunca ponga la hoja de sierra alineada con su cuerpo.** En caso de retroceso, la sierra circular puede saltar hacia atrás, pero el operario puede controlar las fuerzas de retroceso tomando las precauciones adecuadas.
- b) **Si la hoja de sierra se atasca o si desea interrumpir el trabajo, apague la sierra y manténgala fija en el material hasta que la hoja de sierra se haya detenido. Nunca intente extraer la sierra de la pieza de trabajo ni tirar de ella hacia atrás mientras la hoja de sierra esté en movimiento, ya que de lo contrario podría producirse un retroceso.** Determine cuál ha sido la causa del atasco de la hoja de sierra y corríjala.
- c) **Si desea volver a poner en marcha una sierra atascada en la pieza de trabajo, centre la hoja de sierra en el hueco de la sierra y compruebe que los dientes no están atascados en la pieza de trabajo.** Si la hoja de sierra se atasca, puede salirse de la pieza de trabajo o provocar un retroceso al volver a poner en marcha la sierra.

- d) **Apoye las placas grandes para reducir el riesgo de un retroceso de una hoja de sierra atascada.** Las placas grandes pueden doblarse por su propio peso. Las placas deben estar apoyadas en ambos lados, tanto cerca del hueco de la sierra como en el borde.
- e) **No utilice hojas de sierra desafiladas o dañadas.** Las hojas de sierra con dientes desgastados o desalineados provocan un aumento de la fricción, un atasco de la hoja de sierra y un retroceso debido a un hueco de sierra demasiado estrecho.
- f) **Apriete bien los ajustes de profundidad y ángulo de corte antes de serrar.** Si los ajustes cambian durante el aserrado, la hoja de sierra puede atascarse y producirse un retroceso.
- g) **Tenga especial cuidado si sierra en paredes existentes u otras áreas no visibles.** La hoja de sierra de inmersión puede atascarse y provocar un retroceso al serrar objetos ocultos.

● Función de la tapa protectora inferior

- a) **Antes de cada uso, compruebe si la tapa protectora inferior cierra correctamente. No utilice la sierra si la tapa protectora inferior no se mueve libremente y si no se cierra de inmediato. Nunca sujete ni ate la tapa protectora inferior en posición abierta.** Si la sierra se cae accidentalmente al suelo, la tapa protectora inferior puede doblarse. Abra la tapa protectora con la palanca de retroceso y asegúrese de que se mueve libremente y no

toca la hoja de sierra ni otras piezas en todos los ángulos y profundidades de corte.

- b) **Compruebe el funcionamiento de los resortes de la tapa protectora inferior. Lleve la sierra al servicio técnico antes de utilizarla si la tapa protectora inferior y el resorte no funcionan correctamente.** Las piezas dañadas, las deposiciones pegajosas o las acumulaciones de virutas hacen que la tapa protectora inferior funcione con retraso.
- c) **Abra manualmente la tapa protectora inferior solo para cortes especiales como, p. ej., "cortes de inmersión y angulares". Abra la tapa de protectora inferior con la palanca de retroceso y suéltela tan pronto como la hoja de sierra penetre en la pieza de trabajo.** En los demás trabajos de aserrado, la tapa protectora inferior debe funcionar automáticamente.
- d) **No coloque la sierra en el banco de trabajo o en el suelo sin la tapa protectora inferior que cubre la hoja de sierra.** Una hoja de sierra de arrastre sin protección mueve la sierra en contra de la dirección de corte y sierra lo que está en su camino. Al hacerlo, observe el tiempo de funcionamiento por inercia de la hoja de sierra.

● Indicaciones de seguridad adicionales

- a) **Asegúrese de que las virutas proyectadas no entren en contacto con sus manos.** Puede cortarse o lesionarse con el serrín a gran velocidad.

- b) **No utilice la sierra a la altura de la cabeza.** En caso contrario, no tiene el suficiente control sobre la herramienta eléctrica.
- c) **No utilice muelas abrasivas con esta herramienta.** Puede romperse con facilidad y provocar lesiones.
- d) **Utilice detectores apropiados para determinar si en el área de trabajo hay ocultas líneas de suministro, o póngase en contacto con la empresa local de suministros para que le ayuden.** El contacto con cables eléctricos puede provocar fuego o una descarga eléctrica. Existe riesgo de explosión si se daña una línea de gas. La perforación de una tubería de agua puede provocar daños o una descarga eléctrica.
- e) **La herramienta eléctrica no debe modificarse ni utilizarse como una herramienta estacionaria.** No es apropiada para su uso como sierra de mesa.
- f) **Asegure la pieza de trabajo.** Una pieza de trabajo sujeta con dispositivos de sujeción o en un torno de banco se sujeta de forma más segura que con la mano.
- g) **No utilice ninguna hoja de sierra HSS (High Speed Steel).** Estas hojas de sierra pueden romperse en los trabajos de corte y quedarse atrapadas en la madera.
- h) **No sierre metales ferrosos.** Las virutas calientes pueden quemar las partes de plástico de la herramienta. Las virutas de metal pueden acceder al motor y circuito eléctrico, y provocar una descarga eléctrica.
- **Indicaciones de seguridad para la hoja de sierra**
- No utilice ninguna muela abrasiva.
 - Utilice solo hojas de sierra con diámetros que cumplan las inscripciones de la sierra.
 - Cuando se trabaje con madera o materiales que produzcan polvo nocivo para la salud, el dispositivo debe estar conectado a un dispositivo de aspiración adecuado y probado.
 - Durante el aserrado de madera, utilice siempre máscara de protección.
 - Utilice solo hojas de sierra recomendadas.
 - Utilice siempre protección auditiva.
 - Evite el sobrecalentamiento de las puntas de los dientes de sierra.
 - Durante el aserrado de plástico, evite que este se funda.
 - Utilice la hoja de sierra adecuada conforme al material que se va a serrar.
 - Utilice únicamente las hojas de sierra especificadas por el fabricante que, si están destinadas a cortar madera o materiales similares, cumplan la norma EN 847-1.
 - Las herramientas solo pueden ser utilizadas por personas formadas y con experiencia en el uso de las mismas.
 - Las hojas de sierra circular con cuerpos agrietados deben ser desechadas (no se permite su reparación).
 - No se debe superar la velocidad máxima indicada en la herramienta. Donde se indique, debe respetarse el rango de velocidades.

¡ADVERTENCIA!



¡Utilice guantes de protección!



¡Utilice protección respiratoria!



¡Utilice gafas de protección!



¡Utilice protección auditiva!

● Antes del primer uso

● Desembalaje del producto

1. Extraiga el producto del embalaje y retire todos los materiales de embalaje y láminas de protección.
2. Compruebe que ha recibido todas las piezas y si el volumen de suministro descrito está completo (véase “Volumen de suministro”).
3. Compruebe si el producto y todas las piezas se encuentran en buen estado. Si detecta algún daño o defecto, no utilice el producto, sino que proceda como se describe en el capítulo “Garantía”.

● Accesorios

1. Para utilizar este producto de forma segura y correcta, son necesarios los siguientes accesorios, es decir, herramientas y hojas de sierra.
2. Puede adquirir accesorios y hojas de sierra en su distribuidor autorizado. Al comprar tenga siempre en cuenta los requisitos técnicos de este producto (véase “Datos técnicos”).
3. Si no está seguro, consulte a un especialista cualificado y deje que su distribuidor de confianza le asesore.

● Preparación







● Comprobar el funcionamiento de la tapa protectora inferior

¡ADVERTENCIA! ¡Riesgo de lesión!



Desconecte siempre el enchufe  de la toma de corriente antes de trabajar en el producto.

NOTA

- ▶ Después de aflojar la palanca : La tapa protectora inferior  no debe estar bloqueada y debe poder volver a su posición original.
 - ▶ Si la tapa protectora inferior  no funciona correctamente: No utilice el producto y póngase en contacto con el centro de servicio para su comprobación y reparación.
1. Antes de poner en marcha el producto: Compruebe la libertad de movimiento de la tapa protectora inferior .
 2. Abrir la tapa protectora inferior : Pliegue la palanca  hacia arriba.

● Seleccionar la hoja de sierra

- La tabla siguiente muestra las áreas de aplicación más comunes y los niveles de velocidad recomendados para las hojas de sierra $\boxed{16}/\boxed{23}$:

Hoja de sierra	Área de aplicación	Grosor de corte	Nivel de velocidad recomendado
$\boxed{16}$ Hoja de sierra (16 dientes)	Cortar madera blanda/madera contrachapada	≤ 18 mm	2 a 5 *
		> 18 mm	5 a 6 *
	Cortar tableros de aglomerado	≤ 18 mm	3 a 6 *
		> 18 mm	4 a 6 *
$\boxed{23}$ Hoja de sierra (48 dientes)	Cortar madera blanda/madera contrachapada	≤ 18 mm	3 a 6 *
		> 18 mm	5 a 6 *
	Cortar madera dura	≤ 18 mm	4 a 6 *
		> 18 mm	5 a 6 *
	Cortar tableros de aglomerado	≤ 18 mm	2 a 5 *
		> 18 mm	4 a 6 *
	Cortar plástico	≤ 25 mm	1 a 4 **
		> 25 mm	1 o 2 **
* A mayor velocidad, mayor velocidad de corte, lo que conlleva una menor calidad y una apariencia menos favorable del borde.			
** Empiece siempre con la velocidad más baja.			

● Instalar/cambiar la hoja de sierra

⚠ ¡CUIDADO! ¡Riesgo de lesión!



Las hojas de sierra pueden estar afiladas y calentarse durante el uso. Utilice siempre guantes de protección durante el manejo de hojas de sierra $\boxed{16}/\boxed{23}$.

(Fig. C)



- Coloque el producto en el borde de una mesa para que la hoja de sierra $\boxed{16}/\boxed{23}$ tenga fácil acceso.

Quitar la hoja de sierra

1. Mantenga pulsado el bloqueo de husillo $\boxed{7}$.
2. Afloje el tornillo de sujeción $\boxed{18}$: Utilice la llave hexagonal $\boxed{10}$ y gírela en el sentido de rotación **b**.
3. Quite el tornillo de sujeción $\boxed{18}$ y la brida $\boxed{17}$ del husillo $\boxed{18a}$.
4. Afloje el bloqueo de husillo $\boxed{7}$.
5. Gire la tapa protectora inferior $\boxed{15}$ hasta que esté completamente retirada dentro de la tapa protectora superior $\boxed{20}$.
6. Descubrir la hoja de sierra $\boxed{16}/\boxed{23}$: Sujete la tapa protectora inferior $\boxed{15}$ con la palanca $\boxed{19}$.
7. Quite la hoja de sierra $\boxed{16}/\boxed{23}$ del husillo $\boxed{18a}$.
8. Coloque la tapa protectora inferior $\boxed{15}$ en su posición original.

Insertar la hoja de sierra

¡CUIDADO! ¡Riesgo de lesión!

 en la hoja de sierra [16/23] debe estar alineada con  en la tapa protectora superior [20].

NOTA

- ▶ No es necesario apretar firmemente el tornillo de sujeción [18]. El movimiento de rotación de la hoja de sierra [16/23] aprieta la hoja de sierra durante el funcionamiento.
- ▶ Guarde siempre la llave hexagonal [10] en el compartimento para llave hexagonal [11] cuando no la vaya a utilizar.
- ▶ Al colocar la brida [17] en la hoja de sierra [16/23]: El lado cóncavo de la brida debe entrar en contacto con la hoja de sierra.

1. Gire la tapa protectora inferior [15] hasta que esté completamente retirada dentro de la tapa protectora superior [20].
2. Mantenga la tapa protectora inferior [15] en posición. Coloque la hoja de sierra [16/23] en el husillo [18a].
3. Compruebe si el orificio de la hoja de sierra [16/23] está colocado en el husillo [18a], de modo que el centro esté alineado.
4. Coloque la tapa protectora inferior [15] en su posición original.
5. Coloque la brida [17] en la hoja de sierra [16/23], de modo que cubra el orificio.
6. Atornille manualmente las primeras roscas del tornillo de sujeción [18] en el husillo [18a]. Gire en el sentido de rotación **a**.

7. Mantenga pulsado el bloqueo de husillo [7].
8. Apretar el tornillo de sujeción [18]: Utilice la llave hexagonal [10] y gírela en el sentido de rotación **a** hasta que el tornillo de sujeción esté bien fijo.

● Conectar con el dispositivo de aspiración

(Fig. D)

NOTA

- ▶ El adaptador [24] puede utilizarse con la mayoría de dispositivos o sistemas de aspiración habituales (p. ej., tubo de aspiración).

Instalar el adaptador

1. Inserte el adaptador [24] en la conexión de polvo [21] de la tapa protectora superior [20].
2. Conecte el adaptador [24] al sistema de aspiración de polvo.

Quitar el adaptador

1. Gire varias veces el adaptador [24] en sentido horario y sentido antihorario.
2. Extraiga el adaptador [24] de la conexión de polvo [21].

● Montar el tope paralelo

(Fig. E)

NOTA

- ▶ El ancho de corte se muestra en la escala del tope paralelo [25].
- ▶ Medir el ancho de corte cuando el producto esté ajustado en un ángulo de corte de 0° o 45°. La guía de corte [8] muestra el punto de referencia.
- ▶ La escala de distancia en el tope paralelo [25] muestra un valor apropiado.

1. Ajuste el ángulo de corte de 0° (véase “Ajustar el ángulo de corte”).
2. Afloje el tornillo de mariposa **6a**.
3. Introduzca el tope paralelo **25** en el soporte de la placa base **14**.
4. Ajuste la distancia del tope paralelo **25** al ancho de corte deseado. Observe la marca triangular **Δ** en la placa base **14**.
5. Fijar el tope paralelo **25**: Apriete el tornillo de mariposa **6a**.
6. Si ajusta un ángulo de corte de 45°, el ancho de corte efectivamente logrado será igual al valor de lectura en la escala de distancia en el tope paralelo **25** más 16 mm (distancia entre las marcas de 45° y 0° en la guía de corte **8**).

● Ajustar el ángulo de corte

(Fig. F)

1. Afloje el tornillo de mariposa **6b** de la escala de bisel **5**.
2. Sujete la placa base **14** con una mano.
3. Ajustar el ángulo de corte deseado: Mueva el mango principal **22** con la otra mano. Compruebe el ángulo de la escala de bisel **5**.
4. Apriete el tornillo de mariposa **6b**.

● Ajustar la profundidad de corte

(Fig. G)

1. Desbloquear la escala de profundidad de corte **13**: Gire la palanca de bloqueo **12** en sentido antihorario.
2. Sujete la placa base **14** con una mano.
3. Ajustar la profundidad de corte deseada: Mueva el mango principal **22** con la otra mano.

Compruebe la profundidad de corte en la escala de profundidad de corte **13**.

4. Bloquear la escala de profundidad de corte **13**: Gire la palanca de bloqueo **12** en sentido horario.

● Funcionamiento

● Seleccionar el nivel de velocidad

(Fig. H)

NOTA

- ▶ El nivel de velocidad puede ajustarse de 1 (nivel más bajo) a 6 (nivel más alto).

- Utilice el control de velocidad **3**.

● Encendido/apagado

(Fig. H)

Encendido

1. Conecte el enchufe **9** a una toma de corriente apropiada.
2. Mantenga pulsado el bloqueo del interruptor **1** en ambos lados.
3. Pulse el interruptor de encendido/apagado **2**. El producto se pone en marcha.
4. Suelte el bloqueo del interruptor **1** en ambos lados.

Apagado

1. Suelte el interruptor de encendido/apagado **2**.
2. Desconecte el enchufe **9** de la toma de corriente.

● Indicaciones de trabajo

NOTA

- ▶ Sujete siempre el producto con ambas manos: Sujete el mango principal [22] con una mano y el mango auxiliar [4] con la otra.
- ▶ Deje que la hoja de sierra arranque al nivel de velocidad preseleccionado: Encienda el producto poco antes de usarlo.
- ▶ Sierra realizando una presión adecuada y moderada hacia adelante.
- ▶ Mover lateralmente el producto durante el aserrado puede provocar que la hoja de sierra [16]/[23] se atasque, así como un sobrecalentamiento de los dientes de corte y el cuerpo de la hoja de sierra. Esto puede provocar un retroceso.

● Limpieza y cuidado

⚠ ¡ADVERTENCIA!



¡Apague siempre el producto, desconecte el enchufe [9] de la toma de corriente y deje que el producto se enfríe antes de realizar los trabajos de inspección, mantenimiento y limpieza!

● Limpieza

- No deje que el agua u otros líquidos penetren en el interior del producto.
- Mantenga el producto siempre limpio, seco y libre de aceite o lubricantes. Elimine el polvo después de cada uso y antes de guardarlo.
- Una limpieza periódica y correcta ayuda a garantizar un uso seguro y alarga la vida útil del producto.

- Limpie el producto con un paño seco. Utilice un cepillo suave para los lugares de difícil acceso.

NOTA

- ▶ No utilice ningún producto de limpieza o desinfectante químico, alcalino, abrasivo o agresivo para limpiar el producto, ya que las superficies podrían resultar dañadas.

● Mantenimiento

- El producto no requiere ningún tipo de mantenimiento.
- Antes y después de cada uso, revise el producto y los accesorios (p. ej., hojas de sierra) para ver si están gastados o dañados. Si es necesario, cámbielos por otros nuevos como se describe en este manual de instrucciones. Para ello, observe los requisitos técnicos (véase “Datos técnicos”).
- Compruebe los daños y el correcto asiento de las cubiertas y los dispositivos de protección. Si es necesario, cámbielos.
- Cambie una hoja de sierra desafilada, doblada o dañada.

Piezas de repuesto/accesorios

- Los clientes pueden adquirir accesorios y piezas de repuesto compatibles en www.optimex-shop.com.
- Los pedidos solo pueden realizarse y tramitarse online.
- Tenga a mano el número de pedido para su compra.
- Para más información, póngase en contacto con la línea de atención al cliente de Lidl (véase “Servicio”).

Pieza	Número de pedido
10 Llave hexagonal	99944978205
16 Hoja de sierra (16 dientes)	99944978201
23 Hoja de sierra (48 dientes)	99944978202
24 Adaptador	99944978205
25 Tope paralelo	99944978203

● Reparación

- A fin de evitar riesgos, si el cable de conexión **9** de este producto resulta dañado, solo el fabricante, su representante de servicio al cliente o una persona con una cualificación similar podrá realizar la sustitución.
- Este producto no contiene piezas que puedan ser reparadas por el usuario. Póngase en contacto con un centro de servicio autorizado o con una persona calificada para que revisen y reparen el producto.

● Almacenamiento

- Antes del almacenamiento: Limpie el producto (véase "Limpieza").
- Almacene el producto y sus accesorios en un lugar oscuro, seco, libre de heladas y bien ventilado.
- Guarde siempre el producto en un lugar no accesible para niños.
- Guarde el producto en su embalaje original.

● Transporte

- Transporte el producto en su embalaje original.
- Proteja el producto contra impactos y fuertes vibraciones que puedan originarse especialmente durante el transporte en vehículos.
- Asegure el producto contra deslizamientos y vuelcos.

● Eliminación

El embalaje está compuesto por materiales no contaminantes que pueden ser desechados en el centro de reciclaje local.



Tenga en cuenta el distintivo del embalaje para la separación de residuos. Está compuesto por abreviaturas (a) y números (b) que significan lo siguiente: 1–7: plásticos/20–22: papel y cartón/80–98: materiales compuestos.

Producto:



Para obtener información sobre las posibilidades de desecho del producto al final de su vida útil, acuda a la administración de su comunidad o ciudad.



Para proteger el medio ambiente no tire el producto junto con la basura doméstica cuando ya no le sea útil. Deséchelo en un contenedor de reciclaje. Diríjase a la administración competente para obtener información sobre los puntos de recogida de residuos y sus horarios.

● Garantía

El producto ha sido fabricado según normas de calidad exigentes y ha sido probado minuciosamente antes de la entrega. En caso de fallos de material o de fabricación, dispone de derechos legales frente al vendedor del producto. Nuestra garantía mencionada a continuación no restringe sus derechos legales de ningún modo.

La garantía para este producto es de 3 años a partir de la fecha de compra. La garantía empieza el día de la fecha de compra. Conserve el justificante de compra original en un lugar seguro, ya que este documento es necesario para demostrar la compra.

Todos los daños o defectos ya presente en el momento de la compra deben informarse inmediatamente tras desembalar el producto.

Si el producto presenta defectos de material o fabricación en los 3 años a partir de la fecha de compra, lo repararemos o sustituiremos, según nuestra elección, gratuitamente para usted. El período de garantía no se extiende por una reclamación de garantía aprobada. Esto también es aplicable a las piezas sustituidas y reparadas.

La garantía pierde su validez si el producto se daña o se utiliza o mantiene de forma inadecuada.

La garantía cubre defectos de material y fabricación. Esta garantía no cubre las piezas del producto sujetas a un uso y desgaste normal y, por lo tanto, consideradas piezas de desgaste (por ej. pilas, mangueras, cartuchos de tinta) ni los daños a las piezas frágiles, por ej. interruptores o piezas de cristal.

● **Tramitación de la garantía**

Para garantizar un procesamiento rápido de su consulta, por favor, siga las indicaciones siguientes:

Para cualquier consulta, tenga a mano el recibo y el número de artículo (IAN 480680_2410) como justificante de compra.

Encontrará el número de artículo en la placa de características del producto, un gravado en el producto, la portada de las instrucciones (abajo a la izquierda) o el adhesivo en la parte posterior o inferior del producto.

Si se producen fallos de funcionamiento o cualquier otro defecto, contacte primero por teléfono o correo electrónico con el departamento de servicio mencionado a continuación.

Entonces podrá enviar gratuitamente para usted un producto registrado como defectuoso a la dirección de servicio que se le proporcione adjuntando la factura de compra (recibo) e indicando cuál es el defecto y cuándo tuvo lugar.



En parkside-diy.com puede visualizar y descargar este y muchos otros manuales. Con este código QR accede directamente a parkside-diy.com. Seleccione su país y busque los manuales de instrucciones a través de la máscara de búsqueda. Introduciendo el número de artículo (IAN) 480680_2410 accede al manual de instrucciones de su artículo.

● **Asistencia**

ES **Asistencia en España**
Tel.: 900984948
E-Mail: owim@lidl.es

● Declaración UE de conformidad

DECLARACIÓN UE DE CONFORMIDAD (n° 480680_2410)

IAN: 480680_2410
Identificación del producto: "PARKSIDE" Sierra circular portátil
Número de modelo: HG11288

El objeto de la declaración descrita anteriormente es conforme con la legislación de armonización pertinente de la Unión:

Directiva 2006/42/CE
Directiva 2014/30/EU
Directiva 2011/65/UE con todas las modificaciones relacionadas

Referencias a las normas armonizadas o referencias a las otras especificaciones técnicas respecto a las cuales se declara la conformidad:

N° / Partes
Directiva 2006/42/CE
EN 62841-1:2015/A11:2022
EN 62841-2-5:2014
Directiva 2014/30/EU
EN IEC 55014-1:2021
EN IEC 55014-2:2021
EN IEC 61000-3-2:2019/A1:2021
EN 61000-3-3:2013/A2:2021

El objeto de la declaración descrita anteriormente se ajusta a la Directiva 2011/65/UE del Parlamento Europeo y del Consejo, de 8 de junio de 2011, sobre restricciones a la utilización de determinadas sustancias peligrosas en aparatos eléctricos y electrónicos:

N° / Partes
Directiva 2011/65/UE
EN IEC 63000:2018

Responsable de la documentación técnica: OWIM GmbH & Co.KG

Firmado en nombre de:

OWIM GmbH & Co. KG, Stiftsbergstraße 1, 74167 Neckarsulm, Alemania

Esta declaración de conformidad se emite bajo la responsabilidad exclusiva del fabricante.

Traducción de la declaración de conformidad original

Neckarsulm

Lugar

16.12.2024

Fecha

ppa. Stefan Haensel

Procurador

ppa. Jgns Buchheim

Procurador





ES



Elenco dei pittogrammi/simboli utilizzati	Pagina	26
Introduzione	Pagina	27
Utilizzo secondo la destinazione d'uso	Pagina	27
Contenuto della confezione	Pagina	27
Descrizione dei componenti	Pagina	28
Dati tecnici	Pagina	28
Istruzioni di sicurezza	Pagina	29
Istruzioni generali di sicurezza per gli elettrodomestici	Pagina	29
Riduzione delle vibrazioni e del rumore	Pagina	32
Comportamento in caso di emergenza	Pagina	32
Rischi residui	Pagina	32
Istruzioni di sicurezza per le seghe circolari	Pagina	33
Ulteriori istruzioni di sicurezza per tutte le seghe	Pagina	33
Funzione della calotta di protezione inferiore	Pagina	34
Istruzioni di sicurezza aggiuntive	Pagina	35
Istruzioni di sicurezza per la lama	Pagina	35
Prima del primo utilizzo	Pagina	36
Disimballo del prodotto	Pagina	36
Accessori	Pagina	36
Preparazione	Pagina	36
Controllo della funzione della calotta di protezione inferiore	Pagina	36
Scelta della lama	Pagina	37
Installazione/Sostituzione della lama	Pagina	37
Collegamento all'aspiratore polvere	Pagina	38
Montaggio della battuta parallela	Pagina	38
Regolazione dell'angolo di taglio	Pagina	39
Regolazione della profondità di taglio	Pagina	39
Funzionamento	Pagina	39
Scelta del livello di velocità	Pagina	39
Accensione/spengimento	Pagina	39
Istruzioni operative	Pagina	40
Pulizia e manutenzione	Pagina	40
Pulizia	Pagina	40
Manutenzione	Pagina	40
Riparazione	Pagina	41
Conservazione	Pagina	41
Trasporto	Pagina	41
Smaltimento	Pagina	41
Garanzia	Pagina	41
Gestione dei casi in garanzia	Pagina	42
Assistenza	Pagina	43
Dichiarazione di conformità UE	Pagina	44

Elenco dei pittogrammi/simboli utilizzati

	Questo simbolo indica che durante l'utilizzo del prodotto va osservato il manuale delle istruzioni.	 Diametro
		TCT Punte in carburo di tungsteno
	PERICOLO! – Indica un pericolo ad alto rischio che, se non evitato, causa la morte o gravi lesioni (ad es. rischio di soffocamento)	 Bloccato
	AVVERTENZA! – Indica un pericolo a medio rischio che, se non evitato, può causare la morte o gravi lesioni (ad es. rischio di scosse elettriche)	 Sbloccato
	CAUTELA! – Indica una minaccia a basso rischio che, se non evitata, può causare lesioni lievi o di media gravità (ad es. pericolo di scottature)	 Spegner il prodotto e scollegare la spina  dalla presa prima di effettuare regolazioni, interventi di manutenzione e pulizia e quando il prodotto non viene utilizzato.
	ATTENZIONE! – Avverte di possibili danni materiali (ad es. pericolo di cortocircuito)	 Corrente/tensione alternata
	Pericolo – rischio di scossa elettrica!	 Simbolo di un prodotto della classe di protezione II
	Indossare cuffie di protezione!	 Diametro della lama
	Indossare una protezione delle vie respiratorie!	 Profondità massima di taglio 65 mm ad angolo di taglio di 0°
	Indossare occhiali di sicurezza!	 Adatta per il taglio di plastica PVC (cloruro di polivinile)
	Indossare guanti protettivi!	 Adatta per il taglio del legno
	Non toccare i denti della sega.	 Freccia del senso di rotazione sulla lama

	Non usare lame danneggiate.		Freccia del senso di rotazione sul coperchio superiore
	Il marchio CE conferma la conformità alle direttive UE applicabili al prodotto.	 	Istruzioni di sicurezza Istruzioni

SEGA CIRCOLARE

● Introduzione

Congratulazioni per l'acquisto del vostro nuovo prodotto. Avete optato per un prodotto di alta qualità. Le istruzioni d'uso sono parte integrante di questo prodotto. Esse contengono importanti avvertenze sulla sicurezza, l'impiego e lo smaltimento. Prima dell'utilizzo del prodotto, prendere conoscenza di tutte le istruzioni d'uso e delle avvertenze di sicurezza. Utilizzare il prodotto solo come descritto e per i campi di applicazione indicati. Consegnare tutte le documentazioni su questo prodotto quando viene ceduto a terzi.

● Utilizzo secondo la destinazione d'uso

- Questa sega circolare (di seguito denominata “prodotto” o “elettroutensile”) è adatta al taglio dei seguenti materiali:
 - Legno naturale
 - Compensato
 - Pannelli di truciolato
 - Plastica
 - Materiali leggeri simili
- È vietato tagliare quando è bagnato e tagliare il metallo.
- Qualsiasi altro uso o modifica al prodotto è considerato improprio e può comportare pericoli come morte, lesioni potenzialmente letali e danni.
- Il produttore non è responsabile per danni causati da un uso improprio.
- Il prodotto è destinato esclusivamente all'uso domestico.

- Il prodotto non è destinato a scopi industriali o simili.
- Rispettare tutte le norme di sicurezza, gli standard e i regolamenti locali applicabili. L'uso di elettroutensili rumorosi può essere limitato in determinati momenti da normative nazionali o locali.

● Contenuto della confezione

AVVERTENZA!

- ▶ Il prodotto e i materiali di imballaggio non sono giocattoli per bambini! I bambini non devono giocare con sacchetti di plastica, pellicole e piccole parti! Sussiste il rischio di ingerimento e soffocamento!

Dopo avere disimballato il prodotto, verificare che la confezione sia integra e che tutti i componenti siano in buono stato. Rimuovere tutti i materiali di imballaggio prima dell'uso.

- 1 Sega circolare
- 1 Lama TCT(16 denti, premontata)
- 1 Lama TCT(48 denti)
- 1 Chiave esagonale
- 1 Battuta parallela
- 1 Adattatore
- 1 Manuale di istruzioni

● Descrizione dei componenti

(Fig. A)

- 1 Blocco dell'interruttore
- 2 Interruttore ON/OFF
- 3 Regolatore di velocità
- 4 Impugnatura aggiuntiva
- 5 Scala di smussatura
- 6a Vite ad alette (azionata con la battuta parallela)
- 6b Vite ad alette (azionata con la scala di smussatura)
- 7 Blocco del mandrino
- 8 Guida di taglio (0° e 45°)
- 9 Cavo di alimentazione e spina
- 10 Chiave esagonale
- 11 Alloggiamento per chiave esagonale
- 12 Leva di bloccaggio (azionata con la scala della profondità di taglio)
- 13 Scala della profondità di taglio (da 0 a 65 mm)
- 14 Piastra di base
- 15 Calotta di protezione inferiore
- 16 Lama (16 denti)
- 17 Flangia
- 18 Vite di fissaggio
- 19 Leva (azionata con la calotta di protezione inferiore)
- 20 Calotta di protezione superiore
- 21 Raccordo per la polvere
- 22 Impugnatura principale

(Fig. B)

- 23 Lama (48 denti)
- 24 Adattatore
- 25 Battuta parallela

(Fig. C)

- 18c Mandrino

● Dati tecnici

Sega circolare	PHKS 1350 E4
Numero del modello:	
– con spina VDE:	HG11288
– con spina BS:	HG11288-BS
Tensione di ingresso nominale:	230 V~, 50 Hz
Potenza nominale:	1350 W
Giri a vuoto n_0 :	2500–5500 min ⁻¹
Profondità massima di taglio:	
– a 0°:	circa 65 mm
– a 45°:	circa 44 mm
Filettatura:	M8
Classe di protezione:	II/□ (doppio isolamento)

Dimensioni della lama

Numero del modello:	
– 16 denti:	HG13046
– 48 denti:	HG11616
Diametro:	Ø 190 mm
Dimensioni dei fori:	Ø 20 mm
Spessore dei denti:	2,5 mm
Velocità di rotazione consentita:	max. 7000 min ⁻¹

Valori di emissione di rumore

Valore misurato per il rumore determinato secondo la norma EN 62841. Il livello di rumore ponderato A dell'elettrotensile sul luogo dell'utente è tipicamente:

Livello di pressione sonora L_{pA} :	94,5 dB
Incertezza K_{pA} :	3 dB

Livello d'intensità sonora L_{WA} :	102,5 dB
Incertezza K_{WA} :	3 dB

AVVERTENZA!



Indossare cuffie di protezione!

Valori di emissione di vibrazioni

Valore di vibrazione (a_{rh}) durante il taglio del legno:

Impugnatura principale:	3,654 m/s^2
Incertezza K:	1,5 m/s^2
Impugnatura aggiuntiva:	3,762 m/s^2
Incertezza K:	1,5 m/s^2

INDICAZIONE

- ▶ Il valore di vibrazione totale dichiarato e il valore di emissione sonora dichiarato sono stati misurati secondo una procedura di prova standardizzata e possono essere utilizzati per confrontare un elettrotensile con un altro.
- ▶ Il valore di vibrazione totale dichiarato e il valore di emissione sonora dichiarato possono essere utilizzati anche per una stima preliminare del carico.

AVVERTENZA!

- ▶ Le emissioni di vibrazioni e rumore durante l'uso effettivo dell'elettrotensile possono differire dai valori dichiarati a seconda del modo in cui l'elettrotensile viene utilizzato, in particolare il tipo di pezzo da lavorare.

AVVERTENZA!

- ▶ È necessario stabilire misure di sicurezza per proteggere l'operatore sulla base di una stima del carico di vibrazioni durante le condizioni effettive di utilizzo (si dovrebbe tenere conto di tutte le parti del ciclo operativo, come i periodi in cui l'elettrotensile è spento e quelli in cui è acceso ma funziona senza carico).



Istruzioni di sicurezza

- **Istruzioni generali di sicurezza per gli elettrotensili**

AVVERTENZA!

- ▶ **Leggere tutte le istruzioni di sicurezza, le istruzioni, le illustrazioni e i dati tecnici forniti con questo elettrotensile.** Il mancato rispetto delle istruzioni riportate di seguito può causare scosse elettriche, incendi e/o lesioni gravi.

Conservare le indicazioni di sicurezza e le istruzioni per eventuali necessità future.

Il termine "elettrotensile" utilizzato nelle istruzioni di sicurezza si riferisce agli elettrotensili alimentati dalla rete (con cavo di alimentazione) o quelli a batteria (senza cavo di alimentazione).

Sicurezza sul posto di lavoro

- a) **Mantenere l'area di lavoro pulita e ben illuminata.** Aree di lavoro disordinate o non illuminate possono causare incidenti.

- b) **Non lavorare con l'elettrotensile in un ambiente potenzialmente esplosivo contenente liquidi, gas o polveri infiammabili.** Gli elettrotensili producono scintille che possono accendere la polvere o i vapori.
- c) **Tenere lontani i bambini e le altre persone durante l'uso dell'elettrotensile.** Una distrazione potrebbe provocare la perdita del controllo dell'elettrotensile.
- e) **Quando si lavora con un elettrotensile all'aperto, utilizzare solo prolunghe adatte all'uso esterno.** L'uso di una prolunga per esterni riduce il rischio di scosse elettriche.
- f) **Se il funzionamento dell'elettrotensile in un ambiente umido è inevitabile, utilizzare un interruttore differenziale.** L'uso di un interruttore differenziale riduce il rischio di scosse elettriche.

Sicurezza elettrica

- a) **La spina del connettore dell'elettrotensile deve essere inserita nella presa. La spina non deve essere modificata in alcun modo. Non utilizzare adattatori per spine insieme agli elettrotensili con messa a terra.** Spine non modificate e prese adatte riducono il rischio di scosse elettriche.
- b) **Evitare il contatto fisico con superfici collegate a terra come tubi, riscaldatori, stufe e frigoriferi.** Se il corpo è a terra, il rischio di scossa elettrica aumenta.
- c) **Tenere gli elettrotensili lontano dalla pioggia o dall'umidità.** La penetrazione dell'acqua in un elettrotensile aumenta il rischio di scosse elettriche.
- d) **Non usare impropriamente il cavo di alimentazione per trasportare, appendere o scollegare l'elettrotensile dalla presa di corrente. Tenere il cavo di alimentazione lontano da fonti di calore, olio, spigoli vivi o parti in movimento.** I cavi di alimentazione danneggiati o aggrovigliati aumentano il rischio di scosse elettriche.

Sicurezza personale

- a) **Stare attenti, prestare attenzione a ciò che si sta facendo e usare il buon senso quando si lavora con un elettrotensile.** Non usare un elettrotensile quando si è privi di stanchezza o sotto l'influenza di droghe, alcol o medicinali. Un istante di disattenzione durante l'utilizzo dell'elettrotensile potrebbe provocare gravi lesioni.
- b) **Indossare sempre dispositivi di protezione individuale e occhiali di sicurezza.** L'uso di dispositivi di protezione individuale, quali maschera antipolvere, scarpe di sicurezza antiscivolo, casco di sicurezza o protezione acustica, a seconda del tipo e dell'uso dell'elettrotensile, riduce il rischio di lesioni.
- c) **Evitare la messa in funzione accidentale. Accertarsi che l'elettrotensile sia spento prima di collegarlo all'alimentazione e/o alla batteria, sollevarlo o trasportarlo.** Se quando si trasporta l'elettrotensile si ha il dito sull'interruttore, o se si collega l'elettrotensile acceso all'alimentazione elettrica, si possono verificare incidenti.

- d) **Rimuovere gli utensili di regolazione o le chiavi prima di accendere l'elettro utensile.** Un utensile o una chiave che si trova in una parte rotante dell'elettro utensile può causare lesioni.
- e) **Evitare una postura anomala. Garantire una base sicura e mantenere sempre l'equilibrio.** In questo modo è possibile controllare meglio l'elettro utensile in situazioni impreviste.
- f) **Indossare indumenti adatti. Non indossare abiti larghi o gioielli. Tenere capelli e vestiti lontano dalle parti in movimento.** Vestiti sciolti, gioielli o capelli lunghi possono rimanere impigliati in parti in movimento.
- g) **Se è possibile installare sistemi di aspirazione e raccolta della polvere, questi vanno collegati e utilizzati correttamente.** L'uso di un impianto di aspirazione della polvere può ridurre il rischio di pericoli legati alla polvere.
- h) **Non essere superficiali credendosi al sicuro e non ignorare le regole di sicurezza per gli elettro utensili, anche se si ha familiarità con l'elettro utensile avendolo utilizzato più volte.** Un uso sbadato può causare gravi lesioni in una frazione di secondo.

Uso e manipolazione dell'elettro utensile

- a) **Non sovraccaricare l'elettro utensile. Utilizzare l'elettro utensile adatto al proprio lavoro.** Con l'elettro utensile giusto si può lavorare meglio e in modo più sicuro per la prestazione specificata.
- b) **Non utilizzare un elettro utensile con un interruttore difettoso.** Un elettro utensile che non può più essere acceso o spento è pericoloso e va riparato.
- c) **Scollegare la spina e/o rimuovere la batteria prima di apportare regolazioni all'apparecchio, cambiare le parti degli strumenti di inserimento o mettere da parte l'elettro utensile.** Questa precauzione impedisce l'avviamento involontario dell'elettro utensile.
- d) **Tenere gli elettro utensili non utilizzati fuori dalla portata dei bambini. Non consentire l'uso dell'elettro utensile a persone che non lo conoscono o non hanno letto le presenti istruzioni per l'uso.** Gli elettro utensili sono pericolosi se utilizzati da persone inesperte.
- e) **Prestare cura nella manutenzione degli elettro utensili e dello strumento di inserimento. Controllare che le parti mobili funzionino correttamente e non si inceppino, che le parti siano rotte o danneggiate in modo tale da compromettere il funzionamento dell'elettro utensile. Far riparare le parti danneggiate prima di utilizzare l'elettro utensile.** Molti incidenti sono causati da una cattiva manutenzione degli elettro utensili.
- f) **Mantenere gli utensili da taglio affilati e puliti.** Gli utensili da taglio con taglienti affilati tenuti con cura si inceppano meno e sono più facili da guidare.
- g) **Utilizzare elettro utensili, strumento di inserimento, strumenti di inserimento, ecc. secondo le presenti istruzioni.** Tenere conto delle condizioni di lavoro e dell'attività da svolgere.

L'uso di elettrotensili per applicazioni diverse da quelle previste può portare a situazioni di pericolo.

- h) **Tenere le impugnature e le superfici di presa asciutte, pulite e prive di olio e grasso.**
Le impugnature e le superfici di presa scivolose non consentono un uso e un controllo sicuro dell'elettrotensile in situazioni impreviste.

Assistenza

- a) **Far riparare l'elettrotensile solo da personale qualificato e solo con pezzi di ricambio originali.**
In questo modo si garantisce il mantenimento della sicurezza dell'elettrotensile.

● Riduzione delle vibrazioni e del rumore

Limitare il tempo di utilizzo, utilizzare modalità a bassa vibrazione e bassa rumorosità e indossare dispositivi di protezione individuale per ridurre gli effetti delle vibrazioni e del rumore.

Le seguenti misure possono contribuire a ridurre i rischi legati a vibrazioni e rumore:

- Utilizzare il prodotto solo in conformità con l'uso previsto e come descritto nelle presenti istruzioni per l'uso.
- Assicurarsi che il prodotto sia perfetto e ben mantenuto.
- Utilizzare gli strumenti di inserimento corretti per questo prodotto e assicurarsi che siano in buone condizioni di funzionamento.
- Tenere saldamente il prodotto dalle impugnature/superfici di presa.

- Mantenere il prodotto secondo le istruzioni e garantire un'adeguata lubrificazione (se del caso).
- Pianificare il processo di lavoro in modo che l'uso di prodotti con un elevato valore di vibrazione sia distribuito su un periodo più lungo.

● Comportamento in caso di emergenza

Utilizzare il presente manuale di istruzioni per familiarizzare con l'uso di questo prodotto. Memorizzare le istruzioni di sicurezza e rispettarle a tutti i costi. Ciò aiuta ad evitare rischi e pericoli.

- Fare sempre attenzione durante l'uso di questo prodotto in modo da poter identificare tempestivamente i pericoli e agire di conseguenza. Un intervento rapido può prevenire gravi lesioni e danni materiali.
- In caso di malfunzionamenti, spegnere immediatamente il prodotto e scollegarlo dalla rete elettrica. Prima di rimetterlo in funzione, far controllare e, se necessario, riparare da uno specialista qualificato.

● Rischi residui

Anche se il prodotto viene utilizzato correttamente, sussiste comunque un potenziale rischio di lesioni personali e danni materiali. In relazione alla costruzione e alla progettazione di questo prodotto possono verificarsi, tra l'altro, i seguenti pericoli:

- Danni alla salute derivanti da emissioni di vibrazioni se il prodotto viene utilizzato per un lungo periodo, non viene gestito e sottoposto a manutenzione in modo adeguato.
- Danni a persone e danni materiali causati da utensili da taglio difettosi o dall'impatto improvviso di un oggetto nascosto durante l'uso.

- Pericolo di lesioni e danni materiali causati da oggetti volanti.

● Istruzioni di sicurezza per le seghe circolari

Metodo di taglio

- a)  **PERICOLO! Tenere le mani lontano dalla zona di taglio e dalla lama.**
Tenere l'impugnatura aggiuntiva o l'alloggiamento del motore con la seconda mano. Se entrambe le mani tengono la sega, non possono essere ferite dalla lama.
- b) **Non toccare il pezzo in lavorazione da sotto.** La calotta di protezione non può proteggervi dalla lama sotto il pezzo da lavorare.
- c) **Regolare la profondità di taglio in base allo spessore del pezzo.** Sotto il pezzo dovrebbe essere visibile meno dell'altezza completa di un dente.
- d) **Non tenere mai il pezzo da tagliare in mano o sulla gamba. Fissare il pezzo su un supporto stabile.** È importante fissare bene il pezzo per ridurre al minimo il pericolo di contatto con il corpo, l'inceppamento della lama o la perdita di controllo.
- e) **Tenere l'elettrotensile dalle superfici di presa isolate quando si eseguono lavori in cui lo strumento di inserimento può colpire linee elettriche nascoste o il proprio cavo di alimentazione.** Il contatto con un filo sotto tensione metterà sotto tensione anche le parti metalliche dell'elettrotensile e causerà una scossa elettrica.
- f) **Quando si taglia in lunghezza, usare sempre una battuta o una guida a bordo dritto.** Ciò migliora la precisione del taglio e riduce la possibilità che la lama si inceppi.

- g) **Usare sempre lame della misura corretta e con un foro di alloggiamento adatto (ad es. a rombo o tondo).** Le lame che non si adattano alle parti di montaggio della sega, girano in modo irregolare e causano la perdita di controllo.
- h) **Non utilizzare mai rondelle o viti della lama danneggiate o non corrette.** Le rondelle e le viti della lama sono state progettate specificamente per la vostra sega, per prestazioni ottimali e sicurezza operativa.

● Ulteriori istruzioni di sicurezza per tutte le seghe

Contraccolpo - Cause e rispettive istruzioni di sicurezza

- Un contraccolpo è la reazione improvvisa risultante da una lama agganciata, inceppata o disallineata che provoca il sollevamento incontrollato della sega e il suo spostamento dal pezzo verso l'operatore;
- Se la lama si aggancia o si inceppa nella fessura di chiusura della sega, si blocca e la potenza del motore causa un contraccolpo della sega indietro verso l'operatore;
- Se la lama si attorciglia o si disallinea nel taglio, i denti del bordo posteriore della lama possono agganciarsi nella superficie del legno, causando lo spostamento della lama dalla fessura della sega e il contraccolpo della sega verso l'operatore.

Un contraccolpo è il risultato di un uso errato o non corretto della sega. Può essere evitato adottando le precauzioni appropriate come descritto di seguito.

- a) **Tenere la sega saldamente con entrambe le mani e mettere le braccia in una posizione in cui si possano trattenere le forze di contraccolpo. Tenersi sempre a lato della lama, non portare mai la lama in linea con il corpo.** In caso di contraccolpo, la sega circolare può saltare all'indietro, ma l'operatore può controllare le forze di contraccolpo prendendo le dovute precauzioni.
- b) **Se la lama si inceppa o si interrompe il lavoro, spegnere la sega e tenerla ferma nel materiale finché la lama non si è arrestata. Non tentare mai di rimuovere la sega dal pezzo o di tirarla indietro finché la lama è in movimento, altrimenti potrebbe verificarsi un contraccolpo.** Determinare ed eliminare la causa dell'inceppamento della lama.
- c) **Se si desidera riavviare una sega che è bloccata nel pezzo, centrare la lama nella fessura della sega e controllare che i denti della sega non siano agganciati nel pezzo.** Se la lama si inceppa, può uscire dal pezzo o causare un contraccolpo al riavvio della sega.
- d) **Sostenere le piastre grandi per ridurre il rischio di un contraccolpo dovuto a una lama inceppata.** Le piastre di grandi dimensioni possono piegarsi sotto il proprio peso. Le piastre devono essere sostenute su entrambi i lati, sia in prossimità della fenditura che sul bordo.
- e) **Non utilizzare lame smussate o danneggiate.** Le lame con denti smussati o disallineati causano un maggiore attrito dovuto a una fessura troppo stretta, l'inceppamento della lama e il contraccolpo.
- f) **Prima di tagliare, stringere le regolazioni della profondità di taglio e dell'angolo di taglio.** Se si cambiano le regolazioni durante il taglio, la lama può bloccarsi e possono verificarsi contraccolpi.
- g) **Prestare particolare attenzione quando si effettuano tagli in pareti esistenti o altre aree non visibili.** Quando si taglia in oggetti nascosti, la lama penetrante può incepparsi e causare contraccolpi.
- **Funzione della calotta di protezione inferiore**
- a) **Prima di ogni utilizzo, controllare che la calotta di protezione inferiore si chiuda correttamente. Non utilizzare la sega se la calotta di protezione inferiore non si muove liberamente e non si chiude immediatamente. Non bloccare o legare mai la calotta di protezione inferiore in posizione aperta.** Se la sega dovesse cadere accidentalmente a terra, la calotta di protezione inferiore può piegarsi. Aprire la calotta di protezione con la leva di ritrazione e assicurarsi che si muova liberamente e non tocchi la lama o altre parti a tutti gli angoli e le profondità di taglio.
- b) **Controllare il funzionamento della molla della calotta di protezione inferiore. Far sottoporre la sega a manutenzione prima dell'uso se la calotta di protezione inferiore e la molla non funzionano correttamente.** Parti danneggiate, depositi di adesivi o accumuli di trucioli faranno sì che la calotta di protezione inferiore lavori lentamente.

- c) **Aprire la calotta di protezione inferiore manualmente solo per tagli speciali, ad esempio “tagli per immersione e ad angolo”. Aprire la calotta di protezione inferiore con la leva di ritrazione e rilasciarla non appena la lama si immerge nel pezzo.** Per tutti gli altri lavori di segazione, la calotta di protezione inferiore deve entrare in funzione automaticamente.
- d) **Non posizionare la sega sul banco di lavoro o a terra senza che la calotta di protezione inferiore copre la lama.** Una lama non protetta e che ancora gira muove la sega contro la direzione di taglio e taglia ciò che si trova davanti. Osservare il tempo di coda della lama.

● Istruzioni di sicurezza aggiuntive

- a) **Assicurarsi che i trucioli espulsi non vengano a contatto con le mani.** Con la segatura ad alta velocità ci si può ferire o tagliare.
- b) **Non utilizzare la sega ad un'altezza superiore a quella della testa.** In caso contrario, non si ha un controllo sufficiente sull'elettrotensile.
- c) **Non usare dischi abrasivi con questo utensile.** Può rompersi facilmente e causare lesioni.
- d) **Usare dei rilevatori adatti per determinare se nell'area di lavoro ci sono linee di alimentazione nascoste o chiamare l'ente erogatore locale per assistenza.** Il contatto con le linee elettriche può causare incendi e scosse elettriche. Il danneggiamento di una linea del gas può causare un'esplosione. La

penetrazione in un tubo dell'acqua può causare danni alle cose o scosse elettriche.

- e) **L'elettrotensile non deve essere modificato e non deve essere utilizzato come utensile fisso.** Non è adatto all'uso come sega da banco.
- f) **Fissare il pezzo.** Un pezzo bloccato da dispositivi di serraggio o da una morsa ha una tenuta più sicura che con la sola mano.
- g) **Non utilizzare lame in HSS (acciaio ad alta velocità).** Tali lame possono rompersi facilmente durante il lavoro di taglio e incastrarsi nel legno.
- h) **Non segare metalli ferrosi.** I trucioli caldi possono incendiare le parti in plastica dell'utensile. I trucioli metallici possono entrare nel motore e nel circuito elettrico e causare scosse elettriche.

● Istruzioni di sicurezza per la lama

- Non usare dischi abrasivi.
- Usare solo lame con diametri corrispondenti alle etichette sulla sega.
- Quando si lavorano il legno o materiali che producono polveri pericolose per la salute, collegare l'apparecchio a un dispositivo di aspirazione adatto e testato.
- Indossare una maschera antipolvere quando si sega il legno.
- Usare solo lame raccomandate.
- Indossare sempre cuffie di protezione.
- Evitare il surriscaldamento delle punte dei denti della sega.
- Quando si sega la plastica, evitare di fonderla.
- Utilizzare la lama corretta in base al materiale da tagliare.

- Utilizzare solo le lame specificate dal produttore che, se destinate al taglio del legno o di materiali simili, siano conformi alla norma EN 847-1.
- Gli utensili devono essere utilizzati solo da persone addestrate ed esperte che padroneggino l'uso degli utensili.
- Le lame circolari con corpi incrinati devono essere scartate (la riparazione non è consentita).
- La velocità massima indicata sull'utensile non deve essere superata. Se specificato, va rispettato l'intervallo di velocità.

⚠ AVVERTENZA!



Indossare guanti protettivi!



Indossare una protezione delle vie respiratorie!



Indossare occhiali di sicurezza!



Indossare cuffie di protezione!

● **Prima del primo utilizzo**

● **Disimballo del prodotto**

1. Estrarre il prodotto dall'imballaggio e rimuovere tutto il materiale di imballaggio e le pellicole protettive.
2. Verificare la presenza di tutti i componenti e la completezza della fornitura descritta (vedi "Contenuto della confezione").
3. Controllare che il prodotto e tutte le parti siano in buone condizioni. Se si riscontrano danni o difetti, non utilizzare il prodotto, ma procedere come descritto nel capitolo "Garanzia".

● **Accessori**

1. Per far funzionare questo prodotto in modo sicuro e corretto, sono necessari degli accessori, ad es. strumenti e lame.
2. Accessori e lame sono disponibili presso il rivenditore autorizzato. Al momento dell'acquisto, osservare sempre i requisiti tecnici di questo prodotto (vedi "Dati tecnici").
3. Se non si è sicuri, rivolgersi a un professionista qualificato e chiedere consiglio al proprio rivenditore di fiducia.

● **Preparazione**

● **Controllo della funzione della calotta di protezione inferiore**

⚠ AVVERTENZA! Rischio di lesioni!



Staccare sempre la spina 9 dalla presa prima di eseguire dei lavori con il prodotto.

INDICAZIONE

- ▶ Dopo aver allentato la leva 19: La calotta di protezione inferiore 15 non deve essere bloccata e deve poter ruotare nella sua posizione originale.
 - ▶ Se la calotta di protezione inferiore 15 non funziona correttamente: Non utilizzare il prodotto e contattare il centro di assistenza per l'ispezione e la riparazione.
1. Prima di mettere in funzione il prodotto: Controllare la libertà di movimento della calotta di protezione inferiore 15.
 2. Apertura della calotta di protezione inferiore 15: Tirare la leva 19 verso l'alto.

● Scelta della lama

- La seguente tabella mostra i settori di applicazione più comuni e la velocità consigliata per le lame **16/23**:

Lama	Campo di applicazione	Spessore di taglio	Velocità consigliata
16 Lama (16 denti)	Taglio di legno morbido/compensato	≤ 18 mm	da 2 a 5 *
		> 18 mm	da 5 a 6 *
	Taglio di pannelli di truciolato	≤ 18 mm	da 3 a 6 *
		> 18 mm	da 4 a 6 *
23 Lama (48 denti)	Taglio di legno morbido/compensato	≤ 18 mm	da 3 a 6 *
		> 18 mm	da 5 a 6 *
	Taglio di legno duro	≤ 18 mm	da 4 a 6 *
		> 18 mm	da 5 a 6 *
	Taglio di pannelli di truciolato	≤ 18 mm	da 2 a 5 *
		> 18 mm	da 4 a 6 *
	Taglio di plastica	≤ 25 mm	da 1 a 4 **
		> 25 mm	1 o 2 **

* Una velocità più elevata consente di tagliare più velocemente, ma con una qualità di taglio inferiore e un aspetto più scadente del bordo tagliato.

** Iniziare sempre con la velocità più bassa.

● Installazione/Sostituzione della lama

CAUTELA! Rischio di lesioni!



Le lame possono essere affilate e riscaldarsi durante l'uso. Indossare sempre guanti protettivi quando si maneggiano le lame **16/23**.

(Fig. C)

- Posizionare il prodotto sul bordo di un tavolo in modo che la lama **16/23** sia liberamente accessibile.

Rimozione della lama

1. Tenere premuto il blocco del mandrino **7**.
2. Allentamento della vite di fissaggio **18**: Utilizzare la chiave esagonale **10** e ruotarla nel senso di rotazione **b**.
3. Rimuovere la vite di fissaggio **18** e la flangia **17** dal mandrino **18a**.
4. Allentare il blocco del mandrino **7**.
5. Girare la calotta di protezione inferiore **15** fino a farla rientrare completamente nella calotta di protezione superiore **20**.
6. Esposizione della lama **16/23**: Tenere la calotta di protezione inferiore **15** con la leva **19**.
7. Rimuovere la lama **16/23** dal mandrino **18a**.
8. Portare la calotta di protezione inferiore **15** nella sua posizione originale.

Inserimento della lama

⚠ CAUTELA! Rischio di lesioni!

☞ sulla lama **16/23** deve essere allineato con **↑↑** sulla calotta di protezione superiore **20**.

INDICAZIONE

- ▶ Non è necessario serrare eccessivamente la vite di fissaggio **18**. Il movimento di rotazione della lama **16/23** stringe la lama durante il funzionamento.
 - ▶ Conservare sempre la chiave esagonale **10** nell'alloggiamento per chiave esagonale **11** quando non viene utilizzata.
 - ▶ Quando si posiziona la flangia **17** sulla lama **16/23**: il lato concavo della flangia deve entrare in contatto con la lama.
1. Girare la calotta di protezione inferiore **15** fino a farla rientrare completamente nella calotta di protezione superiore **20**.
 2. Tenere la calotta di protezione inferiore **15** in posizione. Mettere la lama **16/23** sul mandrino **18a**.
 3. Verificare che il foro della lama **16/23** sia posizionato sul mandrino **18a** in modo che il centro sia allineato.
 4. Portare la calotta di protezione inferiore **15** nella sua posizione originale.
 5. Mettere la flangia **17** sulla lama **16/23** affinché copra il foro.
 6. Avvitare a mano le prime filettature della vite di fissaggio **18** nel mandrino **18a**. Ruotare nel senso di rotazione **a**.
 7. Tenere premuto il blocco del mandrino **7**.

8. Serraggio della vite di fissaggio **18**: Utilizzare la chiave esagonale **10** e ruotarla nel senso di rotazione **a** finché la vite di fissaggio non è fissata saldamente.

● Collegamento all'aspiratore polvere

(Fig. D)

INDICAZIONE

- ▶ L'adattatore **24** può essere utilizzato per i più comuni sistemi o dispositivi di aspirazione della polvere (ad es. tubo flessibile per aspirapolvere).

Installazione dell'adattatore

1. Spingere l'adattatore **24** nel raccordo per la polvere **21** della calotta di protezione superiore **20**.
2. Collegare l'adattatore **24** al sistema di aspirazione polvere.

Rimozione dell'adattatore

1. Ruotare l'adattatore **24** più volte in senso orario e antiorario.
2. Tirare via l'adattatore **24** dal raccordo per la polvere **21**.

● Montaggio della battuta parallela

(Fig. E)

INDICAZIONE

- ▶ La larghezza di taglio viene indicata sulla scala della battuta parallela **25**.
- ▶ Misura della larghezza di taglio quando il prodotto è impostato su un angolo di taglio di 0° o 45°: La guida di taglio **8** indica il punto di riferimento.

INDICAZIONE

- ▶ La scala della distanza sulla battuta parallela [25] indica un valore adeguato.

1. Impostare un angolo di taglio di 0° (vedi “Regolazione dell’angolo di taglio”).
2. Allentare la vite ad alette [6a].
3. Inserire la battuta parallela [25] nel supporto sulla piastra di base [14].
4. Impostare la distanza della battuta parallela [25] alla larghezza di taglio desiderata. Fare riferimento al segno triangolare Δ sulla piastra di base [14].
5. Fissaggio della battuta parallela [25]: Serrare la vite ad alette [6a].
6. Se si imposta un angolo di taglio di 45°, la larghezza di taglio effettivamente raggiunta corrisponde alla lettura della scala della distanza sulla battuta parallela [25] più 16 mm (distanza tra i segni per 45° e 0° sulla guida di taglio [8]).

● Regolazione dell’angolo di taglio

(Fig. F)

1. Allentare la vite ad alette [6b] della scala di smussatura [5].
2. Tenere la piastra di base [14] con una mano.
3. Impostazione dell’angolo di taglio desiderato: Muovere l’impugnatura principale [22] con l’altra mano. Controllare l’angolo sulla scala di smussatura [5].
4. Serrare la vite ad alette [6b].

● Regolazione della profondità di taglio

(Fig. G)

1. Sblocco della scala della profondità di taglio [13]: Ruotare la leva di bloccaggio [12] in senso antiorario.
2. Tenere la piastra di base [14] con una mano.
3. Impostazione dell’unità desiderata: Muovere l’impugnatura principale [22] con l’altra mano. Controllare la profondità di taglio sulla scala della profondità di taglio [13].
4. Blocco della scala della profondità di taglio [13]: Ruotare la leva di bloccaggio [12] in senso orario.

● Funzionamento

● Scelta del livello di velocità

(Fig. H)

INDICAZIONE

- ▶ Il livello di velocità può essere impostato da 1 (livello minimo) a 6 (livello massimo).

- Utilizzare il regolatore di velocità [3].

● Accensione/spegnimento

(Fig. H)

Accensione

1. Collegare la spina [9] a una presa adatta.
2. Tenere premuto il blocco dell’interruttore [1] su entrambi i lati.
3. Premere l’interruttore ON/OFF [2]. Il prodotto inizia a funzionare.
4. Rilasciare il blocco dell’interruttore [1] su entrambi i lati.

Spegnimento

1. Rilasciare l’interruttore ON/OFF [2].
2. Staccare la spina [9] dalla presa.

● Istruzioni operative

INDICAZIONE

- ▶ Tenere sempre il prodotto con entrambe le mani: Tenere l'impugnatura principale [22] con una mano e l'impugnatura aggiuntiva [4] con l'altra.
- ▶ Lasciare che la lama raggiunga il livello di velocità preselezionato: Accendere il prodotto poco prima dell'utilizzo effettivo.
- ▶ Segare in avanti con una pressione adeguata e moderata.
- ▶ Un movimento laterale del prodotto durante la segatura può causare l'inceppamento della lama [16]/[23] e il surriscaldamento dei denti e del corpo della lama. Ciò può provocare un contraccolpo.

● Pulizia e manutenzione

⚠ AVVERTENZA!



Spegnere sempre il prodotto, staccare la spina [9] dalla presa e lasciare raffreddare il prodotto prima di effettuare qualsiasi operazione di ispezione, manutenzione e pulizia!

● Pulizia

- Fare attenzione a non versare liquidi verso l'interno del prodotto.
- Mantenere sempre il prodotto pulito, asciutto e privo di olio o grasso. Rimuovere la polvere dopo ogni utilizzo e prima della conservazione.
- Una pulizia regolare e corretta aiuta a garantire un uso sicuro e prolunga la durata del prodotto.

- Pulire il prodotto con un panno asciutto. Per le zone difficili da raggiungere, utilizzare una spazzola morbida.

INDICAZIONE

- ▶ Non utilizzare detergenti o disinfettanti chimici, alcalini, abrasivi o altri detergenti o disinfettanti aggressivi per pulire il prodotto in quanto potrebbero danneggiare le superfici.

● Manutenzione

- Il prodotto è esente da manutenzione.
- Controllare che il prodotto e gli accessori (ad esempio, le lame) non presentino segni di usura e danni prima e dopo ogni utilizzo. Se necessario, sostituirli con altri nuovi come descritto nel presente manuale di istruzioni per l'uso. Osservare i requisiti tecnici (vedi "Dati tecnici").
- Controllare che i coperchi e le protezioni non siano danneggiati e siano posizionati correttamente. Se necessario, sostituirli.
- Sostituire una lama smussata, piegata o altrimenti danneggiata.

Pezzi di ricambio/Accessori

- I clienti possono acquistare ricambi compatibili e accessori su www.optimex-shop.com.
- Gli ordini possono essere effettuati ed elaborati solo online.
- Tenere a portata di mano il numero d'ordine.
- Per ulteriori informazioni, contattare il servizio di assistenza Lidl (vedi "Assistenza").

Parte	Numero d'ordine
10 Chiave esagonale	99944978205
16 Lama (16 denti)	99944978201
23 Lama (48 denti)	99944978202
24 Adattatore	99944978205
25 Battuta parallela	99944978203

● Riparazione

- Se il cavo di alimentazione  di questo prodotto è danneggiato, deve essere sostituito dal costruttore o dal suo servizio assistenza o da una persona con qualifica simile, in modo da prevenire ogni rischio.
- Il prodotto non contiene al suo interno componenti che possono essere riparati dall'utente. Consultare un tecnico qualificato per far controllare il prodotto e per la manutenzione.

● Conservazione

- Prima di conservare: Pulire il prodotto (vedi "Pulizia").
- Conservare il prodotto e i suoi accessori in un luogo buio, asciutto, al riparo dal gelo e ben ventilato.
- Conservare sempre il prodotto fuori dalla portata dei bambini.
- Conservare il prodotto nella confezione originale.

● Trasporto

- Trasportare il prodotto nella confezione originale.
- Proteggere il prodotto contro urti e forti vibrazioni, soprattutto durante il trasporto in veicoli.
- Mettere in sicurezza il prodotto contro lo scivolamento e il ribaltamento.

● Smaltimento

L'imballaggio è composto da materiali ecologici che possono essere smaltiti presso i siti di raccolta locali per il riciclo.



Osservare l'identificazione dei materiali di imballaggio per lo smaltimento differenziato, i quali sono contrassegnati da abbreviazioni (a) e da numeri (b) con il seguente significato: 1-7: plastiche/20-22: carta e cartone /80-98: materiali compositi.

Prodotto:



E' possibile informarsi circa le possibilità di smaltimento del prodotto usato presso l'amministrazione comunale o cittadina.



Per questioni di tutela ambientale non gettare il prodotto usato tra i rifiuti domestici, ma provvedere invece al suo corretto smaltimento. Presso l'amministrazione competente è possibile ricevere informazioni circa i siti di raccolta e i relativi orari di apertura.

● Garanzia

Il prodotto è stato fabbricato accuratamente secondo severe direttive di qualità ed è stato controllato meticolosamente prima della consegna. In caso di difetti di materiale o fabbricazione l'acquirente può far valere diritti legali nei confronti del venditore. La nostra garanzia sotto riportata non costituisce alcun limite ai diritti legali dell'acquirente.

Questo prodotto è garantito per 3 anni con decorrenza dalla data di acquisto. La garanzia decorre dalla data d'acquisto. Conservare lo scontrino originale in un posto sicuro perché questo documento viene richiesto come prova dell'avvenuto acquisto.

Tutti i danni o difetti presenti già al momento dell'acquisto devono essere comunicati subito dopo l'apertura della confezione.

Se entro 3 anni dalla data di acquisto di questo prodotto si rileva un difetto di materiale o di fabbricazione, noi procederemo, a nostra discrezione, alla riparazione o sostituzione gratuita del prodotto o al rimborso del prezzo di acquisto. Un eventuale intervento in garanzia non prolunga né rinnova il periodo di garanzia stesso. Ciò vale anche per le parti sostituite e riparate.

Questa garanzia decade in caso di danneggiamento oppure uso o manutenzione impropri del prodotto.

La prestazione in garanzia vale per difetti del materiale o di fabbricazione. Questa garanzia non si estende a componenti del prodotto esposti a normale logorio, che possono pertanto essere considerati come componenti soggetti a usura (esempio capacità della batteria, calcificazione, lampade, pneumatici, filtri, spazzole...). La garanzia non si estende altresì a danni che si verificano su componenti delicati (esempio interruttori, batterie, parti realizzate in vetro, schermi, accessori vari) nonché danni derivanti dal trasporto o altri incidenti.

● Gestione dei casi in garanzia

Per permetterci di risolvere rapidamente il vostro problema, procedete nel seguente modo:

Per tutte le richieste conservare lo scontrino e il codice articolo (IAN 480680_2410) a prova dell'avvenuto acquisto.

Il codice articolo si trova nell'etichetta del prodotto, come incisione sul prodotto, nella pagina del titolo di queste istruzioni (in basso a sinistra) oppure nell'adesivo apposto sul retro o sul lato inferiore del prodotto.

In caso di errori di funzionamento o altri difetti contattare innanzitutto il seguente servizio di assistenza telefonicamente o per e-mail.

Potete inviare gratuitamente all'indirizzo dell'assistenza che vi è stato fornito un eventuale prodotto difettoso, allegando la ricevuta d'acquisto (scontrino), la descrizione del tipo di difetto e l'indicazione di quando si è verificato.



Su parkside-diy.com potete visionare e scaricare questo e molti altri manuali. Con questo codice QR accedete direttamente a parkside-diy.com. Scegliete il vostro paese e cercate le istruzioni per l'uso attraverso la maschera di ricerca. Inserendo il codice articolo (IAN) 480680_2410 accedete alle istruzioni per l'uso relative al vostro articolo.

● **Assistenza**

IT Assistenza Italia

Tel.: 800790789

E-Mail: owim@lidl.it

MT Assistenza Malta

Tel.: 80062960

E-Mail: owim@lidl.com.mt

● Dichiarazione di conformità UE

DICHIARAZIONE DI CONFORMITÀ UE (N. 480680_2410)

IAN: 480680_2410
Identificazione del prodotto: "PARKSIDE" Sega circolare
Numero di modello: HG11288

L'oggetto della dichiarazione di cui sopra è conforme alla pertinente normativa di armonizzazione dell'Unione:

Direttiva 2006/42/CE
Direttiva 2014/30/UE
Direttiva 2011/65/UE con tutte le relative modifiche

Riferimento alle pertinenti norme armonizzate o riferimenti alle altre specifiche tecniche in relazione alle quali è dichiarata la conformità:

N° / Parti
Direttiva 2006/42/CE
EN 62841-1:2015/A11:2022
EN 62841-2-5:2014
Direttiva 2014/30/UE
EN IEC 55014-1:2021
EN IEC 55014-2:2021
EN IEC 61000-3-2:2019/A1:2021
EN 61000-3-3:2013/A2:2021

L'oggetto della dichiarazione di cui sopra è conforme alla direttiva 2011/65/UE del Parlamento europeo e del Consiglio, dell'8 giugno 2011, sulla restrizione dell'uso di determinate sostanze pericolose nelle apparecchiature elettriche ed elettroniche:

N° / Parti
Direttiva 2011/65/UE
EN IEC 63000:2018

Depositario della documentazione tecnica: OWIM GmbH & Co.KG

Firmato a nome e per conto di:

OWIM GmbH & Co. KG, Stiftsbergstraße 1, 74167 Neckarsulm, Germania

La presente dichiarazione di conformità è rilasciata sotto la sola responsabilità del produttore.

Traduzione della dichiarazione di conformità originale

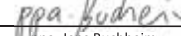
Neckarsulm	16.12.2024		
Luogo	Data	ppa. Stefan Haensel	ppa. Jøns Buchheim
		Firmatario autorizzato	Firmatario autorizzato





IT



Lista dos pictogramas e símbolos utilizados	Página	46
Introdução	Página	47
Utilização adequada	Página	47
Conteúdo da embalagem	Página	47
Descrição das peças	Página	48
Dados técnicos	Página	48
Indicações de segurança	Página	49
Indicações gerais de segurança para ferramentas elétricas	Página	49
Redução da vibração e do ruído	Página	52
Comportamento em caso de emergência	Página	52
Riscos residuais	Página	53
Indicações de segurança para serras circulares	Página	53
Outras indicações de segurança para todas as serras	Página	54
Função da capa de proteção inferior	Página	55
Indicações adicionais de segurança	Página	55
Instruções de segurança para a lâmina de serra	Página	56
Antes da primeira utilização	Página	56
Desembalar o produto	Página	56
Acessórios	Página	57
Preparação	Página	57
Verificar o funcionamento da capa de proteção inferior	Página	57
Selecionar a lâmina de serra	Página	57
Instalar/trocar a lâmina de serra	Página	58
Ligar ao sistema de extração de pó	Página	59
Montar o batente paralelo	Página	59
Definir o ângulo de corte	Página	60
Definir a profundidade de corte	Página	60
Funcionamento	Página	60
Selecionar o nível de velocidade	Página	60
Ligar/desligar	Página	60
Indicações de trabalho	Página	60
Limpeza e manutenção	Página	61
Limpeza	Página	61
Manutenção	Página	61
Reparação	Página	61
Armazenamento	Página	62
Transporte	Página	62
Eliminação	Página	62
Garantia	Página	62
Procedimento no caso de ativação da garantia	Página	63
Assistência Técnica	Página	63
Declaração UE de conformidade	Página	64

Lista dos pictogramas e símbolos utilizados

	Este símbolo significa que quando utilizar o produto deve respeitar o manual de instruções.		Diâmetro
		TCT	Pontas de carboneto de tungsténio
	PERIGO! – Indica um perigo de alto risco que, se não for evitado, resultará na morte ou em ferimentos graves (p. ex. perigo de asfixia)		Bloqueado
	AVISO! – Indica um perigo de médio risco, se não for evitada, resultará em morte ou ferimentos graves (p. ex. risco de choque elétrico)		Desbloqueado
	CUIDADO! – Indica um perigo de baixo risco, se não for evitada, resultará ferimentos ligeiros ou graves (p. ex. risco de escaldamento)		Desligue o produto e retire a ficha de alimentação  da tomada antes de fazer ajustes, realizar manutenção, limpar o produto e quando o produto não estiver a ser utilizado.
	ATENÇÃO! – Avisa face a possíveis danos materiais (p. ex. perigo de curto-circuito)		Corrente alternada/tensão alternada
	Perigo – risco de choque elétrico!		Símbolo referente ao produto da classe de proteção II
	Utilize proteção auricular!		Diâmetro da lâmina de serra
	Utilize proteção respiratória!		Profundidade máxima de corte 65 mm a 0° de ângulo de corte
	Utilize óculos de proteção!		Adequado para cortar plástico PVC (cloreto de polivinilo)
	Use luvas de proteção!		Adequado para cortar madeira
	Não toque nos dentes de serra.		Seta de direção de rotação na lâmina de serra

	Não utilize lâminas de serra danificadas.		Seta de direção de rotação na capa superior
	O sinal CE confirma a conformidade do produto com as respetivas diretivas da UE.		Indicações de segurança Instruções de manuseamento

SERRA CIRCULAR

● **Introdução**

Damos-lhe os parabéns pela aquisição do seu novo produto. Acabou de adquirir um produto de grande qualidade. O manual de instruções é parte integrante deste produto. Contém indicações importantes referentes à segurança, utilização e eliminação. Familiarize-se com todas as indicações de utilização e de segurança do produto. Utilize o produto apenas como descrito e para as áreas de aplicação indicadas. Se transmitir o artigo a terceiros, entregue também os respectivos documentos.

● **Utilização adequada**

- A presente serra circular (doravante designada por “produto” ou “ferramenta elétrica”) foi concebida para cortar os seguintes materiais:
 - Madeira natural
 - Contraplacado
 - Aglomerados
 - Plástico
 - Materiais ligeiros semelhantes
- É proibido cortar em estado molhado e cortar metal.
- Qualquer outra utilização ou alteração efetuada no produto é considerada indevida e pode representar perigo de morte, causar ferimentos fatais e danos.
- O fabricante não é responsável por danos que resultam de uma utilização indevida.

- O produto foi concebido exclusivamente para o uso doméstico.
- Este produto não é indicado para uma utilização comercial para fins industriais ou aplicações semelhantes.
- Observe todos os regulamentos, normas e portarias sobre segurança locais em vigor. A utilização de ferramentas elétricas ruidosas apenas pode ser permitida em determinadas alturas, em conformidade com os regulamentos nacionais ou locais.

● **Conteúdo da embalagem**

⚠ AVISO!

- ▶ O produto e o material de embalagem não são nenhum brinquedo! As crianças não devem brincar com os sacos de plástico, películas ou peças de tamanho pequeno! As crianças podem engolir essas peças e existe perigo de asfixia!

Após tirar o produto da embalagem verifique a integridade do conteúdo e a existência de eventuais danos de todas as peças. Antes da utilização, retire todo o material de embalagem.

- 1 Serra circular
- 1 Lâmina de serra TCT (16 dentes, pré-montada)
- 1 Lâmina de serra TCT (48 dentes)

- 1 Chaves sextavadas
- 1 Batente paralelo
- 1 Adaptador
- 1 Manual de instruções

● Descrição das peças

(Imag. A)

- 1 Interruptor de bloqueio
- 2 Botão de ligar/desligar
- 3 Controlo de velocidade
- 4 Pega secundária
- 5 Escala do bisel
- 6a Parafuso de orelhas (acionado com o batente paralelo)
- 6b Parafuso de orelhas (acionado com a escala de bisel)
- 7 Suporte do fuso
- 8 Guia de corte (0° e 45°)
- 9 Cabo de ligação com ficha de alimentação
- 10 Chave sextavada
- 11 Compartimento da chave sextavada
- 12 Alavanca de bloqueio (acionada com a escala de profundidade de corte)
- 13 Escala de profundidade de corte (0 a 65 mm)
- 14 Placa base
- 15 Capa de proteção inferior
- 16 Lâmina de serra (16 dentes)
- 17 Flange
- 18 Parafuso de aperto
- 19 Alavanca (acionado com a capa de proteção inferior)
- 20 Capa de proteção superior
- 21 Ligação de aspiração
- 22 Pega principal

(Imag. B)

- 23 Lâmina de serra (48 dentes)
- 24 Adaptador
- 25 Batente paralelo

(Imag. C)

- 18a Fuso

● Dados técnicos

Serra circular	PHKS 1350 E4
Número de modelo:	
– com ficha VDE:	HG11288
– com ficha BS:	HG11288-BS
Tensão nominal de entrada:	230 V~, 50 Hz
Potência nominal:	1350 W
Rotação em ponto morto n_0 :	2500–5500 min ⁻¹
Profundidade máx. de corte:	
– a 0°:	aprox. 65 mm
– a 45°:	aprox. 44 mm
Dimensão da rosca:	M8
Classe de proteção:	II/□ (isolamento duplo)

Dimensões da lâmina de serra

Número de modelo:	
– 16 dentes:	HG13046
– 48 dentes:	HG11616
Diâmetro:	Ø 190 mm
Tamanho dos furos:	Ø 20 mm
Resistência dos dentes:	2,5 mm
Velocidade de rotação admissível:	max. 7000 min ⁻¹

Valores de emissão de ruídos

Valor de medição de ruído determinado conforme EN 62841. O nível de ruído da ferramenta elétrica classificado com A no local do utilizador é normalmente de:

Nível de pressão acústica L_{pA} :	94,5 dB
Insegurança K_{pA} :	3 dB
Nível de capacidade acústica L_{WA} :	102,5 dB
Insegurança K_{WA} :	3 dB

AVISO!



Utilize proteção auricular!

Valores de emissão da vibração

Valor de vibração (a_h) ao serrar madeira:

Pega principal:	3,654 m/s^2
Insegurança K:	1,5 m/s^2
Pega secundária:	3,762 m/s^2
Insegurança K:	1,5 m/s^2

NOTA

- ▶ O valor total indicado de vibração e o valor indicado da emissão de ruído foram determinados conforme o método de ensaio normalizado e podem ser utilizados para a comparação de ferramentas elétricas.
- ▶ O valor total indicado de vibração e o valor indicado da emissão de ruído podem ser utilizados para uma pré-avaliação da carga.

AVISO!

- ▶ As emissões da vibração e do ruído podem variar dos valores indicados durante a utilização da ferramenta elétrica dependendo da forma como a ferramenta elétrica é utilizada, sobretudo que tipo de peça é trabalhado.
- ▶ É necessário estabelecer medidas de segurança para proteger o operador, com base numa estimativa da exposição à vibração durante as condições reais de utilização (tendo em consideração todas as partes do ciclo de funcionamento, por exemplo, o tempo em que a ferramenta elétrica está desligada e o tempo em que está ligada, mas funciona sem carga).



Indicações de segurança

- Indicações gerais de segurança para ferramentas elétricas

AVISO!

- ▶ **Leia todas as indicações de segurança, instruções, imagens e dados técnicos pertencentes à ferramenta elétrica.** Se houver incumprimento das seguintes instruções pode causar choque elétrico, incêndio e/ou ferimentos graves.

Guarde todas as indicações de segurança e conselhos num local seguro para referência futura.

O termo “ferramenta elétrica” utilizado nas indicações de segurança refere-se às ferramentas elétricas com fio (com ligação à alimentação) e às ferramentas elétricas sem fios (sem ligação à alimentação).

Segurança no local de trabalho

- a) **Mantenha a sua área de trabalho limpa e bem iluminada.**
A confusão e as áreas de trabalho não iluminadas podem causar acidentes.
- b) **Não trabalhe com a ferramenta elétrica em áreas explosivas onde se encontram líquidos, gases ou pó inflamáveis.** As ferramentas elétricas produzem faíscas que podem incendiar o pó ou o vapor.
- c) **Mantenha as crianças e outras pessoas afastadas durante a utilização da ferramenta elétrica.**
No caso de distração pode perder o controlo da ferramenta elétrica.

Segurança elétrica

- a) **A ficha de ligação da ferramenta elétrica deve encaixar na tomada. A ficha não pode ser alterada de forma alguma. Não utilize fichas de adaptação com ferramentas elétricas ligadas à terra.** As fichas não alteradas e tomadas adequadas reduzem o risco de um choque elétrico.
- b) **Evite o contacto físico com superfícies ligadas à terra, como tubos, aquecimentos, fornos e frigoríficos.** O risco de choque elétrico é mais elevado se o seu corpo estiver ligado à terra.

- c) **Mantenha as ferramentas elétricas afastadas da chuva e da humidade.** A entrada de água para dentro de uma ferramenta elétrica aumenta o risco de choque elétrico.
- d) **Não utilize o cabo de ligação com outra finalidade para transportar ou pendurar a ferramenta elétrica ou para puxar a ficha da tomada. Mantenha o cabo de ligação afastado de calor, óleo, cantos afiados e outras peças móveis.** O cabo de ligação que está danificado ou enrolado aumenta o risco de um choque elétrico.
- e) **Quando está a trabalhar com uma ferramenta elétrica ao ar livre utilize apenas um cabo de extensão que é adequado para espaços exteriores.** A utilização de um cabo de extensão que é adequado para espaços exteriores diminui o risco de um choque elétrico.
- f) **Se não consegue evitar a utilização da ferramenta elétrica numa área húmida utilize um disjuntor diferencial.** A utilização de um disjuntor diferencial diminui o risco de um choque elétrico.

Segurança das pessoas

- a) **Esteja sempre atento e verifique sempre o que está a fazer e seja consciente quando está a trabalhar com a ferramenta elétrica.** Não utilize a ferramenta elétrica quando estiver cansado ou sob a influência de drogas, álcool ou medicamentos. Um momento de descuido durante a utilização da ferramenta elétrica pode causar ferimentos muito graves.
- b) **Utilize roupa de proteção pessoal e sempre uns óculos de proteção.** A utilização de roupa de

- proteção pessoal, como máscara contra o pó, sapatos de segurança antiderrapantes, capacete de proteção ou proteção auricular de acordo com a maneira da utilização da ferramenta elétrica diminui o risco de ferimentos.
- c) **Evite um funcionamento acidental. Certifique-se de que a ferramenta elétrica está desligada antes de ligar à alimentação elétrica e/ou a pilha, ou antes recolhe-la ou carrega-la.** Quando estiver a carregar a ferramenta elétrica e tiver o dedo em cima do botão ou quando a ferramenta elétrica for ligada à alimentação elétrica em estado ligado pode causar acidentes.
- d) **Elimine as ferramentas de configuração ou a chave inglesa antes de ligar a ferramenta elétrica.** Uma ferramenta ou uma chave que se encontra numa peça de rotação da ferramenta elétrica pode causar ferimentos.
- e) **Evite uma postura corporal anormal. Assegure sempre uma posição segura e mantenha sempre o equilíbrio.** Desta forma pode controlar melhor a ferramenta elétrica em situações inesperadas.
- f) **Utilize roupa adequada. Não utilize roupa larga ou joias. Mantenha cabelos e roupa afastados das peças móveis.** Roupa larga, joias ou cabelo comprido podem ser apanhados pelas peças móveis.
- g) **Se montar os dispositivos de aspiração e de recolha, esse devem ser ligados e utilizados corretamente.** A utilização de uma aspiração pode reduzir o perigo causado pelo pó.
- h) **Não tenha um falso sentido de segurança e não ignore as regras de segurança referente às ferramentas elétricas mesmo que tenha muita experiência com a utilização de ferramentas elétricas.** Um descuidado pode causar ferimentos graves dentro de uns segundos.

Utilização e tratamento da ferramenta elétrica

- a) **Não sobrecarregue a ferramenta elétrica. Utilize para o seu trabalho sempre a ferramenta elétrica adequada.** Com a ferramenta elétrica correta pode-se trabalhar melhor e com mais segurança respeitando os parâmetros indicados relativamente à capacidade.
- b) **Não utilize nenhuma ferramenta elétrica cujo botão esteja danificado.** Uma ferramenta elétrica que não se deixa ligar ou desligar representa um perigo e deve ser reparado.
- c) **Tire a ficha da tomada e/ou remova uma pilha removível antes de efetuar configurações no aparelho, substituir peças da ferramenta de trabalho ou colocar as ferramentas elétricas de lado.** Esta medida de precaução evita a ligação acidental da ferramenta elétrica.
- d) **Mantenha as ferramentas elétricas que não estão em uso fora do alcance de crianças. Não deixe que a ferramenta elétrica seja utilizada por pessoas que não sabem lidar com esse tipo de aparelho e que não leram as instruções.** As ferramentas elétricas são perigosas se são utilizadas por pessoas inexperientes.

- e) **Cuide bem das ferramentas elétricas e das ferramentas de trabalho. Verifique se as peças móveis funcionem sem falhas e que não fiquem presas, se existem peças partidas ou danificadas de tal forma que o funcionamento da ferramenta elétrica fica afetado. Antes da utilização da ferramenta elétrica realize a reparação das peças danificadas.** Muitos acidentes são causados por ferramentas elétricas de má manutenção.
- f) **Mantenha as ferramentas de corte afiadas e limpas.** As ferramentas de corte com cantos de corte afiados que são bem cuidadas não se prendem tanto e se deixam guiar com mais facilidade.
- g) **Utilize as ferramentas elétricas, ferramentas de trabalho etc. de acordo com as presentes instruções.** Tenha em consideração as condições de trabalho e o trabalho a executar. A utilização de ferramentas elétricas não previstas pode causar situações perigosas.
- h) **Mantenha as pegas e as áreas de agarrar secas, limpas, livre de óleo e de gordura.** As pegas e as áreas de agarrar que estão escorregadias não permitem nenhuma utilização e controlo da ferramenta elétrica em situações imprevistas.

Serviço

- a) **Solicite a reparação da ferramenta elétrica por pessoal qualificado e utilize apenas peças sobressalentes originais.** Desta forma é garantido que a segurança da ferramenta elétrica é preservada.

● **Redução da vibração e do ruído**

Limite o tempo de utilização, utilize modos de funcionamento de vibração e ruídos reduzidos e utilize roupa de proteção pessoal para diminuir os efeitos da vibração e do ruído.

As seguintes medidas ajudam para reduzir os riscos causados pela vibração e ruído:

- Utilize o produto apenas conforme a utilização prevista e de acordo com as instruções aqui descritas.
- Certifique-se de que o produto funciona sem falhas e que a manutenção é realizada corretamente.
- Utilize as ferramentas de trabalho corretas no produto e certifique-se de que esses estão em bom estado.
- Segure bem o produto nas pegas/ superfícies de agarrar.
- Realize a manutenção do produto conforme as instruções e assegure de que haja lubrificação suficiente (se aplicável).
- Organize o processo de trabalho de tal forma que a utilização de produtos que tenham um valor elevado de vibração estejam distribuídos durante um longo período.

● **Comportamento em caso de emergência**

Leia cuidadosamente o manual de instruções para saber como utilizar o produto. Recorde e respeite as indicações de segurança. Isso ajuda para evitar riscos e perigos.

- Enquanto esteja a utilizar o produto esteja sempre atento a fim de reconhecer os perigos a tempo e

poder agir. Uma intervenção rápida pode evitar ferimentos graves e danos materiais.

- Desligue o produto e tire a ficha da tomada quando o produto tiver uma falha na função. Solicite uma pessoa qualificada para verificar ou fazer a manutenção do produto antes de voltar a utilizar o produto.

● Riscos residuais

Mesmo que utilize o produto devidamente existe um risco para pessoas e danos materiais. Podem surgir os seguintes perigos relacionados com a construção e elaboração do produto:

- Problemas de saúde causados pelas emissões da vibração, no caso do produto ser utilizado durante um período longo ou não ser utilizado devidamente ou havendo uma má manutenção.
- Danos a pessoas e danos materiais causados por ferramentas de corte defeituosas ou quando houver um impacto súbito de um objeto escondido durante a utilização.
- Perigo de ferimento e danos nos materiais causados por objetos voadores.

● Indicações de segurança para serras circulares

Processo de corte

- a)  **PERIGO! Não coloque as suas mãos na área da serra e das lâminas de serra. Com a segunda mão segure a pega secundária ou a unidade do motor.** Quando as duas mãos seguram a serra, estas não podem ser feridas pela lâmina de serra.

- b) **Não agarre a peça a trabalhar por baixo.** A capa de proteção não o pode proteger da lâmina de serra por baixo da peça de trabalho.

- c) **Ajuste a profundidade de corte à espessura da peça de trabalho.** Por baixo da peça de trabalho deve ser visível menos do que a altura total do dente.

- d) **Nunca segure a peça a serrar na mão ou sobre a perna. Fixe a peça de trabalho num suporte estável.** É importante fixar bem a peça de trabalho para minimizar o risco de contacto físico, de bloqueio da lâmina de serra ou a perda de controlo.

- e) **Segure a ferramenta elétrica nas áreas isoladas de agarrar quando está a efetuar trabalhos onde a ferramenta de trabalho pode eventualmente acertar em cabos de ligação ou nas próprias ligações.** O contacto com um fio elétrico transmite corrente também às partes metálicas da ferramenta elétrica e provoca um choque elétrico.

- f) **Utilize sempre um batente ou uma guia de extremidades reta ao cortar longitudinalmente.** Isto melhora a precisão do corte e reduz a possibilidade de a lâmina de serra bloquear.

- g) **Utilize sempre a lâmina de serra do tamanho certo e com um orifício de montagem adequado (p. ex., em forma de diamante ou redondo).** As lâminas de serra que não cabem nas peças de montagem da serra não avançam em círculo e provocam uma perda de controlo.

- h) **Nunca utilize anilhas ou parafusos da lâmina da serra danificados ou incorretos.** As anilhas e os parafusos da lâmina de serra foram especialmente concebidos para a sua serra, com vista a um desempenho ótimo e segurança operacional.

● Outras indicações de segurança para todas as serras

Ricochete – causas e respetivas indicações de segurança

- O ricochete é a reação súbita causada por uma lâmina de serra engatada, encravada ou desalinhada que faz com que uma serra descontrolada se levante e se mova para fora da peça de trabalho em direção ao operador;
- Se a lâmina de serra ficar presa ou encravada na ranhura de fecho da serra, esta encrava e a potência do motor faz com que a serra recue na direção do operador;
- Se a lâmina de serra estiver torcida ou desalinhada no corte, os dentes da extremidade traseira da lâmina de serra podem ficar presos na superfície da madeira, fazendo com que a lâmina de serra se desloque para fora da ranhura da serra e a serra salte na direção do operador.

O ricochete é o resultado de um manuseamento incorreto ou defeituoso da serra. O ricochete pode ser evitado através de medidas de precaução descritas a seguir.

- a) **Segure firmemente a serra com as duas mãos e coloque os braços numa posição em que possa absorver as forças do ricochete. Mantenha-se sempre ao lado da lâmina de serra, nunca coloque a lâmina de serra**

alinhada com o seu corpo. No caso de um ricochete, a serra circular pode saltar para trás, mas o operador pode tomar as precauções adequadas para controlar as forças do ricochete.

- b) **Se a lâmina de serra encravar ou se interromper o trabalho, desligue a serra e mantenha-a imóvel no material até a lâmina de serra parar. Nunca tente remover a serra da peça de trabalho ou puxá-la para trás enquanto a lâmina da serra estiver em movimento; caso contrário, pode ocorrer um ricochete.** Apure e arranje a causa do engate da lâmina de serra.
- c) **Caso pretenda reiniciar uma serra que está presa na peça de trabalho, centre a lâmina de serra na ranhura da serra e verifique se os dentes da serra não estão encravados na peça de trabalho.** Se a lâmina de serra estiver encravada, pode deslocar-se para fora da peça de trabalho ou causar um ricochete quando a serra for reiniciada.
- d) **Apoie as placas de grandes dimensões para minimizar o risco de ricochete devido a uma lâmina de serra encravada.** As placas grandes podem dobrar-se devido ao seu próprio peso. As placas devem ser apoiadas em ambos lados, tanto na proximidade do corte como também no canto.
- e) **Não utilize lâminas de serra rombas ou danificadas.** Lâminas de serra com dentes rombos ou desalinhados provocam maior fricção, bloqueio da lâmina de serra e ricochete devido a um espaço para serrar demasiado estreito.

- f) **Antes de serrar, aperte os ajustes da profundidade de corte e do ângulo de corte.** Se os ajustes forem alterados durante o corte, a lâmina de serra pode encravar e pode ocorrer um ricochete.
- g) **Tenha muito cuidado ao cortar em paredes já existentes ou em áreas ocultas.** A lâmina de serra de imersão pode encravar ao serrar objetos escondidos e provocar um ricochete.

● **Função da capa de proteção inferior**

- a) **Antes de cada utilização, verifique se a capa de proteção inferior fecha corretamente. Não utilize a serra se a capa de proteção inferior não se mover livremente e não se fechar imediatamente. Nunca prenda ou fixe a capa de proteção inferior em posição aberta.** Se a serra cair acidentalmente ao chão, a capa de proteção inferior pode ficar dobrada. Abra a capa de proteção com a alavanca de retrocesso e certifique-se de que esta se move livremente e não toca na lâmina da serra ou noutras peças em qualquer ângulo ou profundidade de corte.
- b) **Verifique o funcionamento da mola da capa de proteção inferior. Se a capa de proteção inferior e a mola não funcionarem corretamente, envie a serra para reparação antes de a utilizar.** Peças danificadas, depósitos pegajosos ou acumulações de aparas provocarão um atraso no funcionamento da capa de proteção inferior.
- c) **Abra a capa de proteção inferior à mão apenas para cortes especiais, por exemplo, “cortes**

de imersão e em ângulo”. Abra a capa de proteção inferior com a alavanca de retrocesso e solte-a assim que a lâmina de serra entrar na peça de trabalho. A capa de proteção inferior deve funcionar automaticamente para todos os outros trabalhos de serra.

- d) **Não coloque a serra na bancada de trabalho ou no chão sem que a capa de proteção inferior cubra a lâmina de serra.** Uma lâmina de serra desprotegida e com excesso de curso move a serra contra a direção de corte e corta o que estiver no seu caminho. Preste atenção ao tempo de funcionamento subsequente da lâmina de serra.

● **Indicações adicionais de segurança**

- a) **Certifique-se de que as aparas ejetadas não entram em contacto com as suas mãos.** Pode ferir-se ou cortar-se com serradura a alta velocidade.
- b) **Não utilize a serra acima da altura da cabeça.** Caso contrário, não terá controlo suficiente sobre a ferramenta elétrica.
- c) **Não utilize discos de corte com esta ferramenta.** Estes podem partir-se facilmente e causar ferimentos.
- d) **Utilize detetores adequados para determinar se existem linhas de serviços públicos ocultas na área de trabalho ou contacte a empresa de serviços públicos local para obter assistência.** O contacto com cabos elétricos pode causar choque elétrico e incêndio. A danificação de uma ligação de gás pode provocar uma explosão.

A penetração num tubo de água provoca danos materiais ou pode causar um choque elétrico.

- e) **A ferramenta elétrica não deve ser modificada e não deve ser utilizada como ferramenta fixa.** Não é adequada para ser utilizada como serra de mesa.
- f) **Fixe bem a peça a trabalhar.** Uma peça de trabalho fixada com dispositivos de fixação ou num torno mantém-se mais segura do que à mão.
- g) **Não utilize lâminas de serra HSS (High Speed Steel).** Estas lâminas de serra podem partir-se facilmente durante o trabalho de corte e ficar presas na madeira.
- h) **Não serre metais ferrosos.** As aparas quentes podem incendiar as peças de plástico da ferramenta. As aparas de metal podem entrar no motor e no circuito elétrico e provocar um choque elétrico.

● Instruções de segurança para a lâmina de serra

- Não utilize discos de corte.
- Utilize apenas lâminas de serra com diâmetros correspondentes aos indicados na descrição da serra.
- Ao trabalhar com madeira ou materiais que geram poeiras perigosas para a saúde, o aparelho deve ser ligado a um sistema de extração adequado e testado.
- Utilize uma máscara de proteção contra o pó ao serrar madeira.
- Utilize apenas as lâminas de serra recomendadas.
- Utilize sempre proteção auricular.
- Evite o sobreaquecimento das pontas dos dentes da serra.

- Ao serrar plástico, evite derreter o plástico.
- Utilize a lâmina de serra correta para o material a serrar.
- Utilize apenas lâminas de serra especificadas pelo fabricante que, no caso de se destinarem a cortar madeira ou materiais semelhantes, estejam em conformidade com a norma EN 847-1.
- As ferramentas só podem ser utilizadas por pessoas com formação e experiência e que estejam familiarizadas com o manuseamento de ferramentas.
- As lâminas de serra circular que se encontrem rachadas devem ser eliminadas (não é permitida a reparação).
- Não exceder a velocidade máxima indicada na ferramenta. Se indicado, o intervalo de velocidades deve ser respeitado.

⚠ AVISO!



Use luvas de proteção!



Utilize proteção respiratória!



Utilize óculos de proteção!



Utilize proteção auricular!

● Antes da primeira utilização

● Desembalar o produto

1. Retire o produto da embalagem e remova todos os materiais de embalagem e películas de proteção.
2. Verifique se todas as peças estão presentes e se o conteúdo da embalagem descrito está completo (ver “Conteúdo da embalagem”).

3. Verifique se o produto e todas as peças estão em bom estado. Se detetar algum dano ou defeito, não utilize o produto, siga o procedimento descrito no capítulo “Garantia”.

● Acessórios

1. Os acessórios, p. ex., ferramentas e lâminas de serra, são necessários para operar este produto de forma segura e correta.
2. Os acessórios e as lâminas de serra estão disponíveis no seu revendedor autorizado. Ao comprar o produto verifique sempre as respetivas condições técnicas (ver “Dados técnicos”).
3. Se não estiver certo, consulte um profissional qualificado e aconselhe-se junto do seu revendedor de confiança.

● Preparação

● Verificar o funcionamento da capa de proteção inferior

⚠ AVISO! Risco de ferimento!



Desligue sempre a ficha de alimentação [9] da tomada antes de efetuar qualquer trabalho no produto.

NOTA

- ▶ Depois de soltar a alavanca [19]: A capa de proteção inferior [15] não deve estar bloqueada e deve poder voltar a girar para a sua posição original.
- ▶ Se a capa de proteção inferior [15] não funcionar corretamente: Não utilize o produto e contate o centro de assistência técnica para inspeção e reparação.

1. Antes da colocação em funcionamento do produto: Verifique a liberdade de movimento da capa de proteção inferior [15].
2. Abra a capa de proteção inferior [15]: Puxe a alavanca [19] de bloqueio para cima.

● Selecionar a lâmina de serra

- A tabela seguinte mostra as áreas de aplicação mais comuns e o nível de velocidade recomendado para as lâminas de serra [16]/[23]:

Lâmina de serra	Área de utilização	Espessura de corte	Nível de velocidade recomendado
[16] Lâmina de serra (16 dentes)	Corte de madeira macia/contraplacado	≤ 18 mm	2 a 5 *
		> 18 mm	5 a 6 *
	Corte de placas de aglomerado	≤ 18 mm	3 a 6 *
		> 18 mm	4 a 6 *
* Uma velocidade mais elevada conduz a um corte mais rápido, mas com uma qualidade de corte inferior e um aspeto mais pobre da aresta de corte.			
** Comece sempre com a velocidade mais baixa.			

Lâmina de serra	Área de utilização	Espessura de corte	Nível de velocidade recomendado
23 Lâmina de serra (48 dentes)	Corte de madeira macia/contraplacado	≤ 18 mm	3 a 6 *
		> 18 mm	5 a 6 *
	Corte de madeira dura	≤ 18 mm	4 a 6 *
		> 18 mm	5 a 6 *
	Corte de placas de aglomerado	≤ 18 mm	2 a 5 *
		> 18 mm	4 a 6 *
Corte de plástico	≤ 25 mm	1 a 4 **	
	> 25 mm	1 ou 2 **	

* Uma velocidade mais elevada conduz a um corte mais rápido, mas com uma qualidade de corte inferior e um aspeto mais pobre da aresta de corte.

** Comece sempre com a velocidade mais baixa.

● Instalar/trocar a lâmina de serra

⚠ CUIDADO! Risco de ferimento!



As lâminas de serra podem ser afiadas e aquecer durante a utilização. Utilize sempre luvas de proteção quando manusear lâminas de serra 16/23.

(Imag. C)

- Coloque o produto na borda de uma mesa de modo a que a lâmina de serra 16/23 esteja livremente acessível.

Remover lâmina de serra

1. Prima e mantenha premido o suporte do fuso 7.
2. Desaperte o parafuso de aperto 18: Utilize a chave sextavada 10 e rode-a no sentido de rotação b.
3. Retire o parafuso de aperto 18 e a flange 17 do fuso 18a.
4. Solte o suporte do fuso 7.
5. Rode a capa de proteção inferior 15 até estar totalmente recolhida na capa de proteção superior 20.

6. Exponha a lâmina de serra 16/23: Segure a capa de proteção inferior 15 com a alavanca 19.
7. Retire a lâmina de serra 16/23 do fuso 18a.
8. Coloque a capa de proteção inferior 15 na sua posição original.

Colocar lâmina de serra

⚠ CUIDADO! Risco de ferimento!

na lâmina de serra 16/23 deve estar alinhado com a capa de proteção superior 20.

NOTA

- ▶ Não é necessário apertar demasiado o parafuso de aperto 18. O movimento de rotação da lâmina de serra 16/23 aperta a lâmina de serra durante o funcionamento.
- ▶ Guarde sempre a chave sextavada 10 no compartimento da chave sextavada 11 quando não estiver a ser utilizada.

NOTA

- ▶ Ao colocar a flange [17] na lâmina de serra [16/23]: O lado côncavo da flange deve ficar em contacto com a lâmina de serra.

1. Rode a capa de proteção inferior [15] até estar totalmente recolhida na capa de proteção superior [20].
2. Mantenha a capa de proteção inferior [15] em posição. Coloque a lâmina de serra [16/23] no fuso [18a].
3. Verifique se o orifício de perfuração da lâmina de serra [16/23] está posicionado no fuso [18a] de modo a que o centro esteja alinhado.
4. Coloque a capa de proteção inferior [15] na sua posição original.
5. Coloque a flange [17] na lâmina de serra [16/23] de modo a cobrir o furo.
6. Enrosque manualmente as primeiras roscas do parafuso de aperto [18] no fuso [18a]. Gire no sentido de rotação **a**.
7. Prima e mantenha premido o suporte do fuso [7].
8. Apertar o parafuso de aperto [18]: Utilize a chave sextavada [10] e gire-a no sentido de rotação **a**, até o parafuso de aperto estar bem apertado.

● Ligar ao sistema de extração de pó

(Imag. D)

NOTA

- ▶ O adaptador [24] pode ser utilizado para os sistemas ou dispositivos de extração de poeiras mais comuns (p. ex., tubo de aspirador).

Instalar o adaptador

1. Empurre o adaptador [24] para dentro da ligação de aspiração [21] da capa de proteção superior [20].

2. Ligue o adaptador [24] a um sistema de extração de poeiras.

Retirar o adaptador

1. Gire várias vezes o adaptador [24] no sentido dos ponteiros do relógio e no sentido contrário ao dos ponteiros do relógio.
2. Puxe o adaptador [24] para fora da ligação de aspiração [21].

● Montar o batente paralelo

(Imag. E)

NOTA

- ▶ A largura de corte é apresentada na escala do batente paralelo [25].
- ▶ Medição da largura de corte quando o produto está regulado para um ângulo de corte de 0° ou 45°: O guia de corte [8] mostra o ponto de referência.
- ▶ A escala de distâncias no batente paralelo [25] indica um valor adequado.

1. Defina um ângulo de corte de 0° (ver “Definir o ângulo de corte”).
2. Desaperte o parafuso de orelhas [6a].
3. Introduza o batente paralelo [25] no suporte da placa de base [14].
4. Ajuste a distância entre o batente paralelo [25] e a largura de corte pretendida. Consulte a marcação triangular Δ na placa de base [14].
5. Fixe o batente paralelo [25]: Aperte o parafuso de orelhas [6a].
6. Se definir um ângulo de corte de 45°, a largura de corte efetivamente alcançada corresponde à leitura da escala de distâncias no batente paralelo [25] mais 16 mm (distância entre as marcações para 45° e 0° na guia de corte [8]).

● Definir o ângulo de corte

(Imag. F)

1. Desaperte o parafuso de orelhas **6b** da escala de bisel **5**.
2. Segure a placa de base **14** com uma mão.
3. Defina o ângulo de corte pretendido: Desloque a pega principal **22** com a outra mão. Verifique o ângulo na escala de bisel **5**.
4. Aperte o parafuso de orelhas **6b**.

● Definir a profundidade de corte

(Imag. G)

1. Desbloqueie a escala de profundidade de corte **13**: Gire a alavanca de bloqueio **12** em sentido contrário dos ponteiros do relógio.
2. Segure a placa de base **14** com uma mão.
3. Defina a profundidade de corte pretendida: Desloque a pega principal **22** com a outra mão. Verifique a profundidade de corte na escala de profundidade de corte **13**.
4. Bloqueie a escala de profundidade de corte **13**: Gire a alavanca de bloqueio **12** no sentido dos ponteiros do relógio.

● Funcionamento

● Selecionar o nível de velocidade

(Imag. H)

NOTA

- ▶ O nível de velocidade pode ser definido de 1 (nível mais baixo) a 6 (nível mais alto).

- Utilize o controlo de velocidade **3**.

● Ligar/desligar

(Imag. H)

Ligar

1. Ligue a ficha de alimentação **9** a uma tomada adequada.
2. Prima e mantenha premido o interruptor de bloqueio **1** em ambos os lados.
3. Pressione o botão de ligar/desligar **2**. O produto começa com o funcionamento.
4. Solte o interruptor de bloqueio **1** em ambos os lados.

Desligar

1. Solte o botão de ligar/desligar **2**.
2. Puxe a ficha de alimentação **9** da tomada.

● Indicações de trabalho

NOTA

- ▶ Segure o produto sempre com as duas mãos: Segure a pega principal **22** com uma mão e a pega secundária **4** com a outra mão.
- ▶ Eixe a lâmina de serra funcionar até ao nível de velocidade pré-selecionado: Ligue o produto pouco antes da utilização efetiva.
- ▶ Serre para a frente com uma pressão adequada e moderada.
- ▶ Se o produto for deslocado lateralmente durante o corte, a lâmina de serra **16/23** pode encravar e os dentes de corte e o corpo da lâmina de serra podem sobreaquecer. Isto pode resultar num ricochete.

● Limpeza e manutenção

⚠ AVISO!



Desligue sempre o produto, retire a ficha de alimentação [9] da tomada e deixe o produto arrefecer antes de efetuar trabalhos de inspeção, manutenção e limpeza!

● Limpeza

- Evite a entrada de líquidos no interior do produto.
- Mantenha o produto sempre limpo, seco, livre de óleo e lubrificantes. Limpe o pó após cada utilização e antes do armazenamento.
- Uma limpeza correta e regular contribui para uma utilização segura e prolonga a vida útil do produto.
- Para a limpeza do produto utiliza um pano seco. Utilize uma escova suave para limpar as áreas de difícil acesso.

NOTA

- ▶ Não utilize detergentes químicos, substâncias alcalinas, abrasivas ou agressivas ou desinfetante para limpar o produto, porque podem danificar a superfície.

● Manutenção

- O produto é livre de manutenção.
- Antes e após cada utilização verifique se o produto e os acessórios (p. ex., lâminas de serra) apresentam gastos ou danos. Se necessário substitua as peças por novas conforme descrito no presente manual de instrução. Observe as exigências técnicas (ver “Dados técnicos”).

- Verifique se as coberturas ou os dispositivos de proteção apresentam danos e se estão corretamente posicionados. Se necessário substitua-os.
- Substitua uma lâmina de serra que esteja sem corte, torta ou danificada.

Peças sobressalentes/acessórios

- Os clientes podem adquirir peças de substituição e acessórios compatíveis em www.optimex-shop.com.
- As encomendas apenas podem ser efetuadas e processadas online.
- Para a sua encomenda, tenha à mão o número de encomenda.
- Para mais informações, contacte a linha Lidl (ver “Serviço”).

Peça	Número de encomenda
[10] Chave sextavada	99944978205
[16] Lâmina de serra (16 dentes)	99944978201
[23] Lâmina de serra (48 dentes)	99944978202
[24] Adaptador	99944978205
[25] Batente paralelo	99944978203

● Reparação

- Se o cabo de ligação [9] deste produto apresentar danos, o fabricante, o respetivo serviço de clientes ou uma pessoa autorizada devem substituí-lo para evitar perigos.
- No interior do produto não existem peças que precisam de ser reparadas pelo utilizador. Consulte uma pessoa qualificada para verificar e reparar o produto.

● Armazenamento

- Antes do armazenamento: Limpe o produto (ver “Limpeza”).
- Guarde o produto e os respectivos acessórios num local escuro, seco, livre de gelo e bem ventilado.
- Guarde o produto num local fora do alcance de crianças.
- Armazene o produto na embalagem original.

● Transporte

- Transporte o produto na embalagem original.
- Protege o produto contra golpes e vibrações fortes que acontecem em especial durante o transporte em veículos.
- Protege o produto contra o deslizamento e a inclinação.

● Eliminação

A embalagem é feita de materiais não poluentes que podem ser eliminados nos contentores de reciclagem locais.



Esteja atento à especificação dos materiais da embalagem para a separação de lixo. Estas são identificadas com abreviações (a) e números (b) com o seguinte significado: 1–7: Plásticos/20–22: Papel e papelão/80–98: Materiais compostos.

Produto:



As possibilidades de reciclagem dos artigos utilizados poderão ser averiguadas no seu Município ou Câmara Municipal.



Não deposite o produto utilizado no lixo doméstico, a favor da proteção do ambiente. Elimine-o de forma responsável. Pode informar-se no seu município sobre os locais de recolha adequados e o seu período de funcionamento.

● Garantia

O produto foi fabricado de acordo com diretrizes de qualidade rigorosas e cuidadosamente testado antes da entrega. Em caso de defeitos materiais ou de fabrico, tem direitos legais contra o vendedor do produto. Os seus direitos legais não são limitados de forma alguma pela nossa garantia abaixo apresentada.

A garantia para este produto é de 3 anos a partir da data de compra. O período de garantia começa na data da compra. Guarde o recibo de compra original num local seguro, pois este documento é exigido como prova de compra.

Quaisquer danos ou defeitos já presentes no momento da compra devem ser comunicados imediatamente após a desembalagem do produto.

No caso de o produto apresentar um defeito de material ou de fabrico dentro de 3 anos a partir da data de compra, repará-lo-emos ou substituí-lo-emos gratuitamente, à nossa critério. O período de garantia não pode ser prolongado por uma reclamação de garantia concedida. Isto também se aplica às peças substituídas e reparadas.

Esta garantia é nula se o produto tiver sido danificado ou utilizado ou mantido de forma inadequada.

A garantia cobre defeitos de material e de fabrico. Esta garantia não cobre peças do produto sujeitas a desgaste normal e, portanto, consideradas peças consumíveis (por ex., baterias, mangueiras, cartuchos de tinta), nem cobre danos em peças frágeis, por ex., interruptores ou peças feitas em vidro.

Com a troca do aparelho, de acordo com DL 67/2003, o tempo de garantia se inicia novamente.

● Procedimento no caso de ativação da garantia

Para garantir que o seu pedido é processado rapidamente, siga as instruções abaixo:

Por favor, prepare para todas os pedidos o recibo de compra e o número de artigo (IAN 480680_2410) como prova da compra.

Consulte a placa de identificação no produto, uma gravação no produto, a página de título das suas instruções (em baixo à esquerda) ou o autocolante no verso ou na parte inferior do produto para obter o número do artigo.

Se ocorrerem falhas de funcionamento ou outros defeitos, contacte primeiro o serviço de assistência técnica abaixo indicado, por telefone ou por e-mail.

O produto considerado defeituoso pode então ser enviado gratuitamente para o endereço de serviço que lhe foi fornecido, juntando a prova de compra (recibo) e indicando o tipo de defeito e a data em que ocorreu.



Pode ver e descarregar estes e muitos outros manuais em parkside-diy.com. Este código QR irá levá-lo diretamente para parkside-diy.com. Selecione o seu país e utilize a máscara de pesquisa para procurar o manual de instruções. Introduzindo o número do artigo (IAN) 480680_2410, irá aceder ao manual de instruções do seu artigo.

● Assistência Técnica

PT Serviço Portugal

Tel.: 800849093

E-Mail: owim@lidl.pt

● Declaração UE de conformidade

DECLARAÇÃO UE DE CONFORMIDADE (N.º 480680_2410)

IAN: 480680_2410
Identificação do produto: "PARKSIDE" Serra circular
Número do Modelo: HG11288

O objeto da declaração acima descrito está em conformidade com a legislação de harmonização da União aplicável:

Diretiva 2006/42/CE
Diretiva 2014/30/EU
Diretiva 2011/65/EU cu toate modificările aferente

Referências às normas harmonizadas aplicáveis ou às outras especificações técnicas em relação às quais é declarada a conformidade:

N ° / Peças
Diretiva 2006/42/CE
EN 62841-1:2015/A11:2022
EN 62841-2-5:2014
Diretiva 2014/30/EU
EN IEC 55014-1:2021
EN IEC 55014-2:2021
EN IEC 61000-3-2:2019/A1:2021
EN 61000-3-3:2013/A2:2021

O objeto da declaração acima mencionada está em conformidade com a Diretiva 2011/65 / UE do Parlamento Europeu e do Conselho de 8 de Junho de 2011, relativa à restrição do uso de determinadas substâncias perigosas em equipamentos elétricos e eletrônicos:

N ° / Peças
Diretiva 2011/65/EU
EN IEC 63000:2018

Detentor da documentação técnica: OWIM GmbH & Co.KG

Assinado por e em nome de:

OWIM GmbH & Co. KG, Stiftsbergstraße 1, 74167 Neckarsulm, Alemanha

Esta declaração de conformidade é emitida sob a exclusiva responsabilidade do fabricante.

Tradução da original declaração de conformidade

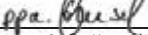
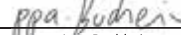























Neckarsulm	16.12.2024		
Lugar	Data	ppa. Stefan Haensel Signatário autorizado	ppa. Jöns Buchheim Signatário autorizado





PT



- List of pictograms used** Page 66
- Introduction** Page 67
 - Intended use Page 67
 - Scope of delivery Page 67
 - Parts description Page 68
 - Technical data Page 68
- Safety instructions** Page 69
 - General power tool safety warnings Page 69
 - Vibration and noise reduction Page 71
 - Behaviour in emergency situations Page 72
 - Residual risks Page 72
 - Safety instructions for circular saws Page 72
 - Further safety instructions for all saws Page 73
 - Lower guard function Page 73
 - Additional safety warnings Page 74
 - Safety information for the saw blade Page 74
- Before first use** Page 75
 - Unpacking the product Page 75
 - Accessories Page 75
- Preparation** Page 75
 - Checking the function of the lower guard Page 75
 - Selecting the saw blade Page 76
 - Installing/changing the saw blade Page 76
 - Connecting to dust extraction Page 77
 - Mounting the parallel fence Page 77
 - Adjusting the cutting angle Page 78
 - Adjusting the cutting depth Page 78
- Operation** Page 78
 - Selecting the speed level Page 78
 - Switching on/off Page 78
 - Work instructions Page 78
- Cleaning and care** Page 79
 - Cleaning Page 79
 - Maintenance Page 79
 - Repair Page 79
 - Storage Page 79
 - Transportation Page 80
- Disposal** Page 80
- Warranty** Page 80
 - Warranty claim procedure Page 80
- Service** Page 81
- EU declaration of conformity** Page 82

List of pictograms used

	<p>This symbol means that the operating instructions must be observed when using the product.</p>		<p>Diameter</p>
			<p>Tungsten Carbide Tips</p>
	<p>DANGER! – Designating a hazard with high risk, which will result in death or severe injury if not avoided (e.g. risk of suffocation)</p>		<p>Locked</p>
	<p>WARNING! – Designating a hazard with moderate risk, which can result in death or severe injury if not avoided (e.g. risk of electric shock)</p>		<p>Unlocked</p>
	<p>CAUTION! – Designating a hazard with low risk, which could result in minor or moderate injury if not avoided (e.g. risk of scalding)</p>		<p>Switch off the product and remove the mains plug  from the mains outlet before making any adjustments, performing maintenance, cleaning and when the product is not in use.</p>
	<p>NOTICE! – Warns of possible damage to property/the product if not avoided (e.g. risk of short circuit)</p>		<p>Alternating current/voltage</p>
	<p>Danger – risk of electric shock!</p>		<p>Symbol for a Protection Class II product</p>
	<p>Wear hearing protection!</p>		<p>Saw blade diameter</p>
	<p>Wear breathing protection!</p>		<p>Maximum cutting depth 65 mm at 0° cutting angle</p>
	<p>Wear eye protection!</p>		<p>Suitable for cutting PVC (Polyvinylchloride) plastic</p>
	<p>Wear protective gloves!</p>		<p>Suitable for cutting wood</p>
	<p>Do not touch saw teeth.</p>		<p>Rotational direction arrow marked on saw blade</p>

	Do not use any damaged saw blade.		Rotational direction arrow marked on upper guard
	CE mark indicates conformity with relevant EU directives applicable for this product.	 	Safety information Instructions for use

CIRCULAR SAW

● **Introduction**

We congratulate you on the purchase of your new product. You have chosen a high quality product. The instructions for use are part of the product. They contain important information concerning safety, use and disposal. Before using the product, please familiarise yourself with all of the safety information and instructions for use. Only use the product as described and for the specified applications. If you pass the product on to anyone else, please ensure that you also pass on all the documentation with it.

● **Intended use**

- This circular saw (hereinafter “product” or “power tool”) is suitable for sawing the following materials:
 - nature wood
 - plywood
 - chipboard
 - plastic
 - similar light weight construction materials
- Cutting in wet condition and cutting metal are prohibited.
- Any other use or modification of the product are considered improper use and can result in hazards such as death, life-threatening injuries and damage.
- The manufacturer is not liable for any damages caused by improper use.

- The product is exclusively intended for domestic use.
- The product is not intended for commercial use, industrial operations or similar purposes.
- Observe all applicable local safety regulations, standards and ordinances. The use of noise emitting power tools may be restricted to certain times by national or local regulations.

● **Scope of delivery**

WARNING!

- ▶ The product and the packaging are not children’s toys! Children must not play with plastic bags, sheets and small parts! There is a danger of choking and suffocation!

After unpacking the product, check if the delivery is complete and if all parts are in good condition. Remove all packaging materials before use.

- 1 Circular saw
- 1 TCT saw blade (16 teeth, pre-installed)
- 1 TCT saw blade (48 teeth)
- 1 Hex key
- 1 Parallel fence
- 1 Adaptor
- 1 User manual

● Parts description

(Fig. A)

- 1 Switch lock
- 2 On/off switch
- 3 Speed control dial
- 4 Auxiliary handle
- 5 Bevel scale
- 6a Wing screw (operate with parallel fence)
- 6b Wing screw (operate with bevel scale)
- 7 Spindle lock
- 8 Cutting guide (0° and 45°)
- 9 Mains cord with mains plug
- 10 Hex key
- 11 Hex key storage
- 12 Lock lever
(operate with cutting depth scale)
- 13 Cutting depth scale (0 to 65 mm)
- 14 Base plate
- 15 Lower guard
- 16 Saw blade (16 teeth)
- 17 Flange
- 18 Clamping screw
- 19 Lever (operate with lower guard)
- 20 Upper guard
- 21 Dust port
- 22 Main handle

(Fig. B)

- 23 Saw blade (48 teeth)
- 24 Adaptor
- 25 Parallel fence

(Fig. C)

- 18c Spindle

● Technical data

Circular saw	PHKS 1350 E4
Model number:	
– with VDE plug:	HG11288
– with BS plug:	HG11288-BS
Rated input voltage:	230 V~, 50 Hz

Circular saw	PHKS 1350 E4
Nominal output:	1,350 W
Idle speed n_0 :	2,500– 5,500 min ⁻¹
Max. cutting depth:	
– at 0°:	approx. 65 mm
– at 45°:	approx. 44 mm
Thread size:	M8
Protection class:	II/□ (double insulation)

Saw blade dimensions

Model number:	
– 16 teeth:	HG13046
– 48 teeth:	HG11616
Diameter:	Ø 190 mm
Bore size:	Ø 20 mm
Teeth thickness:	2.5 mm
Allowable rotational speed:	max. 7,000 min ⁻¹

Noise emission value

Noise measurement value determined in accordance with EN 62841. The A-rated noise level of the power tool at the working location is typically as follows:

Sound pressure level L_{pA} :	94.5 dB
Uncertainty K_{pA} :	3 dB
Sound power level L_{WA} :	102.5 dB
Uncertainty K_{WA} :	3 dB

⚠ WARNING!



Wear hearing protection!

Vibration emission value

Vibration value (a_{h1}) when sawing in wood:

Main handle:	3.654 m/s ²
Uncertainty K:	1.5 m/s ²
Auxiliary handle:	3.762 m/s ²
Uncertainty K:	1.5 m/s ²

NOTE

- ▶ The vibration emission values and the noise emission values given in these instructions have been measured in accordance with a standardised test procedure and can be used for comparison of the power tool with another tool.
- ▶ The specified total vibration values and the noise emission values can also be used to make a provisional load estimate.

WARNING!

- ▶ Depending on the manner in which the power tool is being used and, in particular, the kind of workpiece being worked, the vibration and noise emission values can deviate from the values given in these instructions during actual use of the power tool.
- ▶ It is necessary to establish safety measures to protect the operator based on an estimation of the vibration load during actual use (wherein all states of operation must be included, e.g. times when the power tool is switched off and times where the power tool is switched on but running without load).



Safety instructions

● General power tool safety warnings

WARNING!

- ▶ **Read all safety warnings, instructions, illustrations and specifications provided with this power tool.** Failure to follow all instructions listed below may result in electric shock, fire and/or serious injury.

Save all warnings and instructions for future reference.

The term “power tool” in the warnings refers to your mains-operated (corded) power tool or battery-operated (cordless) power tool.

Work area safety

- Keep work area clean and well lit.** Cluttered or dark areas invite accidents.
- Do not operate power tools in explosive atmospheres, such as in the presence of flammable liquids, gases or dust.** Power tools create sparks which may ignite the dust or fumes.
- Keep children and bystanders away while operating a power tool.** Distractions can cause you to lose control.

Electrical safety

- Power tool plugs must match the outlet. Never modify the plug in any way. Do not use any adapter plugs with earthed (grounded) power tools.** Unmodified plugs and matching outlets will reduce risk of electric shock.

- b) **Avoid body contact with earthed or grounded surfaces, such as pipes, radiators, ranges and refrigerators.** There is an increased risk of electric shock if your body is earthed or grounded.
- c) **Do not expose power tools to rain or wet conditions.** Water entering a power tool will increase the risk of electric shock.
- d) **Do not abuse the cord. Never use the cord for carrying, pulling or unplugging the power tool. Keep cord away from heat, oil, sharp edges or moving parts.** Damaged or entangled cords increase the risk of electric shock.
- e) **When operating a power tool outdoors, use an extension cord suitable for outdoor use.** Use of a cord suitable for outdoor use reduces the risk of electric shock.
- f) **If operating a power tool in a damp location is unavoidable, use a residual current device (RCD) protected supply.** Use of an RCD reduces the risk of electric shock.
- c) **Prevent unintentional starting. Ensure the switch is in the off-position before connecting to power source and/or battery pack, picking up or carrying the tool.** Carrying power tools with your finger on the switch or energising power tools that have the switch on invites accidents.
- d) **Remove any adjusting key or wrench before turning the power tool on.** A wrench or a key left attached to a rotating part of the power tool may result in personal injury.
- e) **Do not overreach. Keep proper footing and balance at all times.** This enables better control of the power tool in unexpected situations.
- f) **Dress properly. Do not wear loose clothing or jewellery. Keep your hair, clothing and gloves away from moving parts.** Loose clothes, jewellery or long hair can be caught in moving parts.
- g) **If devices are provided for the connection of dust extraction and collection facilities, ensure these are connected and properly used.** Use of dust collection can reduce dust-related hazards.

Personal safety

- a) **Stay alert, watch what you are doing and use common sense when operating a power tool. Do not use a power tool while you are tired or under the influence of drugs, alcohol or medication.** A moment of inattention while operating power tools may result in serious personal injury.
- b) **Use personal protective equipment. Always wear eye protection.** Protective equipment such as dust mask, non-skid safety shoes, hard hat, or hearing protection used for appropriate conditions will reduce personal injuries.
- h) **Do not let familiarity gained from frequent use of tools allow you to become complacent and ignore tool safety principles.** A careless action can cause severe injury within a fraction of a second.

Power tool use and care

- a) **Do not force the power tool. Use the correct power tool for your application.** The correct power tool will do the job better and safer at the rate for which it was designed.

- b) **Do not use the power tool if the switch does not turn it on and off.** Any power tool that cannot be controlled with the switch is dangerous and must be repaired.
- c) **Disconnect the plug from the power source and/or the battery pack, if detachable, from the power tool before making any adjustments, changing accessories, or storing power tools.** Such preventive safety measures reduce the risk of starting the power tool accidentally.
- d) **Store idle power tools out of the reach of children and do not allow persons unfamiliar with the power tool or these instructions to operate the power tool.** Power tools are dangerous in the hands of untrained users.
- e) **Maintain power tools and accessories. Check for misalignment or binding of moving parts, breakage of parts and any other condition that may affect the power tool's operation. If damaged, have the power tool repaired before use.** Many accidents are caused by poorly maintained power tools.
- f) **Keep cutting tools sharp and clean.** Properly maintained cutting tools with sharp cutting edges are less likely to bind and are easier to control.
- g) **Use the power tool, accessories and tool bits etc. in accordance with these instructions, taking into account the working conditions and the work to be performed.** Use of the power tool for operations different from those intended could result in a hazardous situation.
- h) **Keep handles and grasping surfaces dry, clean and free from oil and grease.** Slippery handles and grasping surfaces do not allow for safe handling and control of the tool in unexpected situations.

Service

- a) **Have your power tool serviced by a qualified repair person using only identical replacement parts.** This will ensure that the safety of the power tool is maintained.

● Vibration and noise reduction

To reduce the impact of noise and vibration emission, limit the time of operation, use low-vibration and low-noise operating modes as well as wear personal protective equipment.

Take the following points into account to minimise the vibration and noise exposure risks:

- Only use the product as intended by its design and these instructions.
- Ensure that the product is in good condition and well maintained.
- Use correct accessory tools for the product and ensure they are in good condition.
- Keep tight grip on the handles/grip surface.
- Maintain this product in accordance with these instructions and keep it well lubricated (where appropriate).
- Plan your work schedule to spread any high vibration tool use across a longer period of time.

● Behaviour in emergency situations

Familiarise yourself with the use of this product by means of this instruction manual. Memorise the safety warnings and follow them to the letter. This will help to prevent risks and hazards.

- Always be alert when using this product, so that you can recognise and handle risks early. Fast intervention can prevent serious injury and damage to property.
- Switch the product off and disconnect it from the mains if there are malfunctions. Have the product checked by a qualified professional and repaired, if necessary, before you operate it again.

● Residual risks

Even if you are operating this product in accordance with all the safety requirements, potential risks of injury and damage remain. The following dangers can arise in connection with the structure and design of this product:

- Health defects resulting from vibration emission if the product is being used over long periods of time or not adequately managed and properly maintained.
- Injuries and damage to property due to broken accessory tools or the sudden impact of hidden objects during use.
- Danger of injury and property damage caused by flying objects.

● Safety instructions for circular saws

Sawing method

- a)  **Danger! Keep hands away from cutting area and the blade. Keep your second hand on auxiliary handle,**

or motor housing. If both hands are holding the saw, they cannot be cut by the blade.

- b) **Do not reach underneath the workpiece.** The guard cannot protect you from the blade below the workpiece.
- c) **Adjust the cutting depth to the thickness of the workpiece.** Less than a full tooth of the blade teeth should be visible below the workpiece.
- d) **Never hold the workpiece in your hands or across your leg while cutting. Secure the workpiece to a stable platform.** It is important to support the work properly to minimise body exposure, blade binding, or loss of control.
- e) **Hold the power tool by insulated gripping surfaces, when performing an operation where the cutting tool may contact hidden wiring or its own cord.** Contact with a “live” wire will also make exposed metal parts of the power tool “live” and could give the operator an electric shock.
- f) **When ripping always use a rip fence or straight edge guide.** This improves the accuracy of cut and reduces the chance of blade binding.
- g) **Always use blades with correct size and shape (diamond versus round) of arbour holes.** Blades that do not match the mounting hardware of the saw will run off-centre, causing loss of control.
- h) **Never use damaged or incorrect blade washers or bolt.** The blade washers and bolt were specially designed for your saw, for optimum performance and safety of operation.

● Further safety instructions for all saws

Kickback – causes and related warnings

- A kickback is a sudden reaction to a pinched, jammed or misaligned saw blade, causing an uncontrolled saw to lift up and out of the workpiece toward the operator;
- when the blade is pinched or jammed tightly by the kerf closing down, the blade stalls and the motor reaction drives the unit rapidly back toward the operator;
- if the blade becomes twisted or misaligned in the cut, the teeth at the back edge of the blade can dig into the top surface of the wood causing the blade to climb out of the kerf and jump back toward the operator.

Kickback is the result of saw misuse and/or incorrect operating procedures or conditions and can be avoided by taking proper precautions as given below.

- Maintain a firm grip with both hands on the saw and position your arms to resist kickback forces. Position your body to either side of the blade, but not in line with the blade.** Kickback could cause the saw to jump backwards, but kickback forces can be controlled by the operator, if proper precautions are taken.
- When blade is binding, or when interrupting a cut for any reason, release the trigger and hold the saw motionless in the material until the blade comes to a complete stop. Never attempt to remove the saw from the work or pull the saw backward while the blade is in motion or kickback may occur.** Investigate and take corrective actions to eliminate the cause of blade binding.

- When restarting a saw in the workpiece, centre the saw blade in the kerf so that the saw teeth are not engaged into the material.** If a saw blade binds, it may walk up or kickback from the workpiece as the saw is restarted.
- Support large panels to minimise the risk of blade pinching and kickback.** Large panels tend to sag under their own weight. Supports must be placed under the panel on both sides, near the line of cut and near the edge of the panel.
- Do not use dull or damaged blades.** Unsharpened or improperly set blades produce narrow kerf causing excessive friction, blade binding and kickback.
- Blade depth and bevel adjusting locking levers must be tight and secure before making the cut.** If blade adjustment shifts while cutting, it may cause binding and kickback.
- Use extra caution when sawing into existing walls or other blind areas.** The protruding blade may cut objects that can cause kickback.

● Lower guard function

- Check the lower guard for proper closing before each use. Do not operate the saw if the lower guard does not move freely and close instantly. Never clamp or tie the lower guard into the open position.** If the saw is accidentally dropped, the lower guard may be bent. Raise the lower guard with the retracting handle and make sure it moves freely and does not touch the blade or any other part, in all angles and depths of cut.

- b) **Check the operation of the lower guard spring. If the guard and the spring are not operating properly, they must be serviced before use.** Lower guard may operate sluggishly due to damaged parts, gummy deposits, or a build-up of debris.
- c) **The lower guard may be retracted manually only for special cuts such as “plunge cuts” and “compound cuts”. Raise the lower guard by the retracting handle and as soon as the blade enters the material, the lower guard must be released.** For all other sawing, the lower guard should operate automatically.
- d) **Always observe that the lower guard is covering the blade before placing the saw down on bench or floor.** An unprotected, coasting blade will cause the saw to walk backwards, cutting whatever is in its path. Be aware of the time it takes for the blade to stop after switch is released.

● Additional safety warnings

- a) **Do not allow the ejected cutting chip come into contact with your hands.** You may be injured or cut by high-speed saw chip.
- b) **Do not use the saw above the level of your head.** Doing so will mean you have inadequate control of the power tool.
- c) **Do not use grinding discs with this tool.** It will be broken easily and cause personal injury.
- d) **Use suitable detectors to determine if utility lines are hidden in the work area or call the local utility company for assistance.** Contact with electric lines can lead to fire and electric shock. Damaging a gas line can lead to explosion. Penetrating a water line causes property damage or may cause an electric shock.
- e) **Do not modify and operate the power tool as stationary tool.** It is not suitable for operation as a table saw.
- f) **Secure the workpiece.** A workpiece clamped with clamping devices or in a vice is held more secure than by hand.
- g) **Do not use HSS (High Speed Steel) saw blades.** Such saw blades can easily break and jam into wood during cutting works.
- h) **Do not saw any ferrous metals.** Hot chips may ignite the plastic parts of the tool. Metal cutting dust goes into motor and electrical circuit will cause electric shock.

● Safety information for the saw blade

- Do not use any grinding discs.
- Use only saw blades with diameters corresponding to the label on the saw.
- When working with wood or materials that produce dust hazardous to health, the appliance must be connected to a suitable, tested extraction appliance.
- Wear a dust mask when sawing wood.
- Only use recommended saw blades.
- Always wear ear muffs.
- Avoid overheating the sawtooth tips.
- When sawing plastic, avoid melting the plastic.
- Use the correct saw blade according to the material to be sawn.

- Use only saw blades specified by the manufacturer which, if intended for cutting wood or similar materials, comply with EN 847-1.
- Tools may only be used by trained and experienced persons who are familiar with the use of tools.
- Circular saw blades with torn bodies must be taken out of service (repair is not permitted).
- The maximum speed indicated on the tool must not be exceeded. If specified, the speed range must be observed.

WARNING!



Wear protective gloves!



Wear breathing protection!



Wear safety goggles!



Wear hearing protection!

● **Before first use**

● **Unpacking the product**

1. Take the product out of the packaging and remove all packaging materials and plastic wrappings.
2. Check to make sure that all listed parts are included (see “Scope of delivery”).
3. Check whether the product and all parts are in good condition, if any damage or defect is detected, do not use the product, but follow the procedure described in chapter “Warranty”.

● **Accessories**

1. To operate this product safely and correctly, accessories, i.e. tools and saw blades, are necessary.
2. Accessories and saw blades are available through your authorised dealer. When buying always consider the technical requirements of this product (see “Technical data”).
3. If you are not certain, ask a qualified specialist and get advice from your trusted dealer.

● **Preparation**







● **Checking the function of the lower guard**

WARNING! Risk of injury!



Always remove the mains plug  from the mains outlet before carrying out any work on the product.

NOTE

- ▶ After releasing the lever : The lower guard  must not be jammed and able to swing back to the original position.
 - ▶ If the lower guard  cannot function properly: Do not operate the product and contact the service center for checking and repairing.
1. Before operating the product: Check the freedom of movement of the lower guard .
 2. Opening the lower guard : Pull up the lever .

● Selecting the saw blade

- The following table shows the most common fields of application and the recommended speed level selection for the saw blades $\boxed{16}/\boxed{23}$:

Saw blade	Application	Thickness of cut	Recommended speed level selection
$\boxed{16}$ Saw blade (16 teeth)	Cutting soft wood/plywood	≤ 18 mm	2 to 5 *
		> 18 mm	5 to 6 *
	Cutting chipboard	≤ 18 mm	3 to 6 *
		> 18 mm	4 to 6 *
$\boxed{23}$ Saw blade (48 teeth)	Cutting soft wood/plywood	≤ 18 mm	3 to 6 *
		> 18 mm	5 to 6 *
	Cutting hard wood	≤ 18 mm	4 to 6 *
		> 18 mm	5 to 6 *
	Cutting chipboard	≤ 18 mm	2 to 5 *
		> 18 mm	4 to 6 *
	Cutting plastic	≤ 25 mm	1 to 4 **
		> 25 mm	1 or 2 **

* Higher speed with faster cutting but lower in cutting quality of cutting edge appearance.

** Always start from the lowest speed.

● Installing/changing the saw blade

⚠ CAUTION! Risk of injury!



Saw blades can be sharp and become hot during use. Always wear protective gloves when handling saw blades $\boxed{16}/\boxed{23}$.

(Fig. C)

- Place the product on the edge of a table so that the saw blade $\boxed{16}/\boxed{23}$ is freely accessible.

Removing the saw blade

1. Press and hold the spindle lock $\boxed{7}$.
2. Loosening the clamping screw $\boxed{18}$: Use the hex key $\boxed{10}$ and turn it in rotational direction **b**.

3. Remove the clamping screw $\boxed{18}$ and flange $\boxed{17}$ from the spindle $\boxed{18a}$.
4. Release the spindle lock $\boxed{7}$.
5. Swivel the lower guard $\boxed{15}$ until it is completely retracted into the upper guard $\boxed{20}$.
6. Exposing the saw blade $\boxed{16}/\boxed{23}$: Hold the lower guard $\boxed{15}$ with the lever $\boxed{19}$.
7. Remove the saw blade $\boxed{16}/\boxed{23}$ from the spindle $\boxed{18a}$.
8. Bring the lower guard $\boxed{15}$ into its original position.

Installing the saw blade

⚠ CAUTION! Risk of injury!

on the saw blade $\boxed{16}/\boxed{23}$ has to align with $\uparrow\uparrow$ on the upper guard $\boxed{20}$.

NOTE

- ▶ It is not required to tighten the clamping screw **18** too much. The rotational action of the saw blade **16/23** tightens the saw blade during operation.
- ▶ Always store the hex key **10** in the hex key storage **11** when it is not in use.
- ▶ When putting the flange **17** on the saw blade **16/23**: The concaved side of the flange has to make contact with the saw blade.

1. Swivel the lower guard **15** until it is completely retracted into the upper guard **20**.
2. Hold the lower guard **15** in position. Place the saw blade **16/23** to the spindle **18a**.
3. Check that the bore of the saw blade **16/23** is sitting on the spindle **18a** so that the center is aligned.
4. Bring the lower guard **15** into its original position.
5. Put the flange **17** on saw blade **16/23** so that it covers the bore hole.
6. Screw the first threads of the clamping screw **18** into the spindle **18a** by hand. Turn in rotational direction **a**.
7. Press and hold the spindle lock **7**.
8. Tightening the clamping screw **18**: Use the hex key **10** and turn it in rotational direction **a** until the clamping screw is securely fastened.

● Connecting to dust extraction

(Fig. D)

NOTE

- ▶ The adaptor **24** can be fitted for most of the commonly available dust extraction systems or devices (e.g. vacuum cleaner hose).

Installing the adaptor

1. Push the adaptor **24** into the dust port **21** of the upper guard **20**.
2. Connect the adaptor **24** to the dust extraction system.

Removing the adaptor

1. Turn the adaptor **24** in clockwise and anti-clockwise directions repeatedly.
2. Pull the adaptor **24** away from the dust port **21**.

● Mounting the parallel fence

(Fig. E)

NOTE

- ▶ The cutting width is showing on the scale of the parallel fence **25**.
- ▶ Measuring the cutting width when the product is set to a cutting angle of 0° or 45°: The cutting guide **8** indicates the reference point.
- ▶ The distance scale on the parallel fence **25** is an appropriate value.

1. Set the cutting angle to 0° (see “Adjusting the cutting angle”).
2. Loosen the wing screw **6a**.
3. Insert the parallel fence **25** to the holder on the base plate **14**.
4. Adjust the distance of the parallel fence **25** to the desired cutting width. Refer to the triangular mark **△** on the base plate **14**.

5. Fixing the parallel fence **25** in place: Tighten the wing screw **6a**.
6. When you set the cutting angle to 45°, the actual cutting width obtained is equal to the distance scale reading on the parallel fence **25** plus 16 mm (distance between the markings for 45° and 0° on the cutting guide **8**).

● Adjusting the cutting angle

(Fig. F)

1. Loosen the wing screw **6b** of the bevel scale **5**.
2. Hold the base plate **14** with one hand.
3. Setting the desired cutting angle: Move the main handle **22** with the other hand. Check the angle on the bevel scale **5**.
4. Tighten the wing screw **6b**.

● Adjusting the cutting depth

(Fig. G)

1. Unlocking the cutting depth scale **13**: Turn the lock lever **12** in anti-clockwise direction.
2. Hold the base plate **14** with one hand.
3. Setting the desired cutting depth: Move the main handle **22** with the other hand. Check the cutting depth on the cutting depth scale **13**.
4. Locking the cutting depth scale **13**: Turn the lock lever **12** in clockwise direction.

● Operation

● Selecting the speed level

(Fig. H)

NOTE

- ▶ The speed level can be set from 1 (lowest level) to 6 (highest level).

- Use the speed control dial **3**.

● Switching on/off

(Fig. H)

Switching on

1. Connect the mains plug **9** to a suitable mains outlet.
2. Press and hold the switch lock **1** on both sides.
3. Press the on/off switch **2**. The product starts operation.
4. Release the switch lock **1** on both sides.

Switching off

1. Release the on/off switch **2**.
2. Remove the mains plug **9** from the mains outlet.

● Work instructions

NOTE

- ▶ Always hold the product firmly with both hands: Hold the main handle **22** with one hand and the auxiliary handle **4** with the other hand.
- ▶ Allowing the saw blade to spin up to the pre-selected speed level: Switch on the product for a short while before the actual operation.
- ▶ Saw forward with a suitable and moderate pressure applied to the product.
- ▶ Moving the product sideways during cutting works cause jamming of the saw blade **16/23** and burning of the cutting teeth and the blade body. This could result in kickback.

● Cleaning and care

WARNING!



Always switch the product off, remove the mains plug  from the mains outlet and let the product cool before performing inspection, maintenance and cleaning work!

● Cleaning

- Never allow fluids to get into the product.
- The product must always be kept clean, dry and free from oil or grease. Remove debris from it after each use and before storage.
- Regular and proper cleaning will help ensure safe use and prolong the life of the product.
- Clean the product with a dry cloth. Use a soft brush for areas that are hard to reach.

NOTE

- ▶ Do not use chemical, alkaline, abrasive or other aggressive detergents or disinfectants to clean this product as they might be harmful to its surfaces.





● Maintenance

- The product is maintenance-free.
- Before and after each use, check the product and accessories (e.g. saw blades) for wear and damage. If required, exchange them for new ones as described in this instruction manual. Observe the technical requirements (see “Technical data”).
- Check covers and safety devices for damages and correct installation. Replace as necessary.

- Replace a blunt or bent saw blade or one which has been damaged in some other way.

Replacement parts/Accessories

- Customers can obtain compatible replacement parts and accessories via www.optimex-shop.com.
- Orders can only be placed and processed online.
- Have the order number ready for your order.
- Contact the Lidl service hotline (see „Service“) for further information.

Part	Order number
 Hex key	99944978205
 Saw blade (16 teeth)	99944978201
 Saw blade (48 teeth)	99944978202
 Adaptor	99944978205
 Parallel fence	99944978203

● Repair

- If the mains cord  is damaged, it must be replaced by the manufacturer, its service agent or similarly qualified persons in order to avoid a hazard.
- This product does not contain any parts that can be repaired by the user. Contact an authorised service centre or a similarly qualified person to have it checked and repaired.

● Storage

- Before storage: Clean the product (see “Cleaning”).
- Store the product and its accessories in a dark, dry, frost-free, well-ventilated place.
- Always store the product in a place that is inaccessible to children.

- Store the product in its original package.

● **Transportation**

- Transport the product in its original package.
- Protect the product from any heavy impact or strong vibrations which may occur during transportation in vehicles.
- Secure the product to prevent it from slipping or falling over.

● **Disposal**

The packaging is made entirely of recyclable materials, which you may dispose of at local recycling facilities.



Observe the marking of the packaging materials for waste separation, which are marked with abbreviations (a) and numbers (b) with following meaning: 1–7: plastics/20–22: paper and fibreboard/80–98: composite materials.

Product:



Contact your local refuse disposal authority for more details of how to dispose of your worn-out product.



To help protect the environment, please dispose of the product properly when it has reached the end of its useful life and not in the household waste. Information on collection points and their opening hours can be obtained from your local authority.

● **Warranty**

The product has been manufactured to strict quality guidelines and meticulously examined before delivery. In the event of material or manufacturing defects you have legal rights against the retailer of this product. Your legal rights are not limited in any way by our warranty detailed below.

The warranty for this product is 3 years from the date of purchase. The warranty period begins on the date of purchase. Keep the original sales receipt in a safe location as this document is required as proof of purchase.

Any damage or defects already present at the time of purchase must be reported without delay after unpacking the product.

Should the product show any fault in materials or manufacture within 3 years from the date of purchase, we will repair or replace it – at our choice – free of charge to you. The warranty period is not extended as a result of a claim being granted. This also applies to replaced and repaired parts.

This warranty becomes void if the product has been damaged, or used or maintained improperly.

The warranty covers material or manufacturing defects. This warranty does not cover product parts subject to normal wear and tear, thus considered consumables (e.g. batteries, tubes, cartridges), nor damage to fragile parts, e.g. switches or glass parts.

● **Warranty claim procedure**

So that your request can be processed quickly, please observe the following instructions:

For all inquiries, please have the receipt and item number (IAN 480680_2410) ready as proof of purchase.

The article number can be taken from the identification label on the product, engraving on the product, the front cover of your manual (at the bottom left), or the sticker on the back or bottom of the product.

If malfunctions or other defects arise, first contact the service department indicated below by phone or email.

You can then send a product recorded as defective to the communicated service address postage-free, making sure to enclose proof of purchase (receipt) and information on the details of the defect and when it occurred.



You can download and view this and numerous other manuals at parkside-diy.com. This QR code takes you directly to parkside-diy.com. Choose your country and use the search screen to search for the operating instructions. Entering the item number (IAN) 480680_2410 takes you to the operating instructions for your item.

● **Service**

(GB) Service Great Britain

Tel.: 0800 0569216

E-Mail: owim@lidl.co.uk

(MT) Service Malta

Tel.: 8006 2960

E-Mail: owim@lidl.com.mt

● EU declaration of conformity

EU DECLARATION OF CONFORMITY (No. 480680_2410)

IAN: 480680_2410
 Product identification: "PARKSIDE" Circular saw
 Model Number: HG11288

The object of the declaration described above is in conformity with the relevant Union harmonisation legislation:

Directive 2006/42/EC
Directive 2014/30/EU
Directive 2011/65/EU and all related amendments

References to the relevant harmonised standards used or references to the other technical specifications in relation to which conformity is declared:

N° / Parts
Directive 2006/42/EC
EN 62841-1:2015/A11:2022
EN 62841-2-5:2014
Directive 2014/30/EU
EN IEC 55014-1:2021
EN IEC 55014-2:2021
EN IEC 61000-3-2:2019/A1:2021
EN 61000-3-3:2013/A2:2021

The object of the declaration described above is in conformity with Directive 2011/65/EU of the European Parliament and of the Council of 8 June 2011 on the restriction of the use of certain hazardous substances in electrical and electronic equipment:

N° / Parts
Directive 2011/65/EU
EN IEC 63000:2018

Keeper of the technical documentation: OWIM GmbH & Co.KG

Signed for and on behalf of:

OWIM GmbH & Co. KG, Stiftsbergstraße 1, 74167 Neckarsulm, Germany

This declaration of conformity is issued under the sole responsibility of the manufacturer.

Translation of the original declaration of conformity

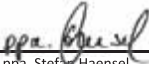
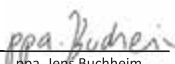
Neckarsulm	16.12.2024		
Place	Date	ppa. Stefan Haensel Authorised Signatory	ppa. Jens Buchheim Authorised Signatory









EN



Liste der verwendeten Piktogramme/Symbole	Seite	84
Einleitung	Seite	85
Bestimmungsgemäße Verwendung	Seite	85
Lieferumfang	Seite	86
Teilebeschreibung	Seite	86
Technische Daten	Seite	86
Sicherheitshinweise	Seite	88
Allgemeine Sicherheitshinweise für Elektrowerkzeuge	Seite	88
Vibrations- und Geräuschminderung	Seite	90
Verhalten im Notfall	Seite	91
Restrisiken	Seite	91
Sicherheitshinweise für Kreissägen	Seite	91
Weitere Sicherheitshinweise für alle Sägen	Seite	92
Funktion der unteren Schutzhaube	Seite	93
Zusätzliche Sicherheitshinweise	Seite	94
Sicherheitshinweise für das Sägeblatt	Seite	94
Vor der ersten Verwendung	Seite	95
Produkt auspacken	Seite	95
Zubehör	Seite	95
Vorbereitung	Seite	95
Funktion der unteren Schutzhaube überprüfen	Seite	95
Sägeblatt auswählen	Seite	96
Sägeblatt installieren/wechseln	Seite	96
Mit Staubabsaugung verbinden	Seite	97
Parallelanschlag montieren	Seite	98
Schnittwinkel einstellen	Seite	98
Schnitttiefe einstellen	Seite	98
Betrieb	Seite	99
Geschwindigkeitsstufe auswählen	Seite	99
Ein-/Ausschalten	Seite	99
Arbeitshinweise	Seite	99
Reinigung und Pflege	Seite	99
Reinigung	Seite	99
Wartung	Seite	100
Reparatur	Seite	100
Lagerung	Seite	100
Transport	Seite	100
Entsorgung	Seite	101
Garantie	Seite	101
Abwicklung im Garantiefall	Seite	101
Service	Seite	102
EU-Konformitätserklärung	Seite	103

Liste der verwendeten Piktogramme/Symbole

 	<p>Dieses Symbol bedeutet, dass bei der Verwendung des Produkts die Bedienungsanleitung zu beachten ist.</p>		<p>Durchmesser</p>
	<p>GEFAHR! – Bezeichnet eine Gefahr mit hohem Risikograd, die, wenn sie nicht vermieden wird, den Tod oder eine schwere Verletzung zur Folge hat (z. B. Erstickungsgefahr)</p>		<p>TCT Wolframkarbid-Spitzen</p> <p>Verriegelt</p>
	<p>WARNUNG! – Bezeichnet eine Gefahr mit mittlerem Risikograd, die, wenn sie nicht vermieden wird, den Tod oder eine schwere Verletzung zur Folge haben kann (z. B. Stromschlagrisiko)</p>		<p>Entriegelt</p>
	<p>VORSICHT! – Bezeichnet eine Gefahr mit niedrigem Risikograd, die, wenn sie nicht vermieden wird, eine leichte bis mäßige Verletzung zur Folge haben kann (z. B. Verbrühungsgefahr)</p>		<p>Schalten Sie das Produkt aus und ziehen Sie den Netzstecker  aus der Steckdose, bevor Sie Einstellungen vornehmen, Wartungs- und Reinigungsarbeiten durchführen und wenn das Produkt nicht in Gebrauch ist.</p>
	<p>ACHTUNG! – Warnt vor möglichen Sachschäden (z. B. Kurzschlussgefahr)</p>		<p>Wechselstrom/-spannung</p>
	<p>Gefahr – Risiko eines Stromschlags!</p>		<p>Symbol für ein Produkt der Schutzklasse II</p>
	<p>Tragen Sie einen Gehörschutz!</p>		<p>Durchmesser des Sägeblatts</p>
	<p>Tragen Sie einen Atemschutz!</p>		<p>Maximale Schnittiefe 65 mm bei 0° Schnittwinkel</p>
	<p>Tragen Sie eine Schutzbrille!</p>		<p>Geeignet zum Schneiden von PVC-Kunststoff (Polyvinylchlorid)</p>

	Tragen Sie Schutzhandschuhe!		Geeignet zum Schneiden von Holz
	Berühren Sie die Sägezähne nicht.		Drehrichtungspfeil auf dem Sägeblatt
	Verwenden Sie keine beschädigten Sägeblätter.		Drehrichtungspfeil auf der oberen Abdeckung
	Das CE-Zeichen bestätigt Konformität mit den für das Produkt zutreffenden EU-Richtlinien.	 	Sicherheitshinweise Handlungsanweisungen

HANDKREISSÄGE

● **Einleitung**

Wir beglückwünschen Sie zum Kauf Ihres neuen Produkts. Sie haben sich damit für ein hochwertiges Produkt entschieden. Die Bedienungsanleitung ist Teil dieses Produkts. Sie enthält wichtige Hinweise für Sicherheit, Gebrauch und Entsorgung. Machen Sie sich vor der Benutzung des Produkts mit allen Bedien- und Sicherheitshinweisen vertraut. Benutzen Sie das Produkt nur wie beschrieben und für die angegebenen Einsatzbereiche. Händigen Sie alle Unterlagen bei Weitergabe des Produkts an Dritte mit aus.

● **Bestimmungsgemäße Verwendung**

- Diese Handkreissäge (nachfolgend „Produkt“ oder „Elektrowerkzeug“ genannt) ist zum Sägen der folgenden Materialien bestimmt:
 - Naturholz
 - Sperrholz
 - Spanplatten
 - Kunststoff
 - ähnliche Leichtbaumaterialien
- Schneiden in nassem Zustand und Schneiden von Metall sind verboten.

- Jede andere Verwendung oder Veränderung des Produkts gilt als nicht bestimmungsgemäß und kann zu Gefahren wie Tod, lebensbedrohlichen Verletzungen und Beschädigungen führen.
- Der Hersteller haftet nicht für Schäden, die durch unsachgemäßen Gebrauch entstehen.
- Das Produkt ist ausschließlich für den Hausgebrauch bestimmt.
- Das Produkt ist nicht für die gewerbliche Nutzung, für industrielle Zwecke oder ähnliche Zwecke bestimmt.
- Beachten Sie alle geltenden örtlichen Sicherheitsvorschriften, Normen und Verordnungen. Die Verwendung von lärmemittierenden Elektrowerkzeugen kann durch nationale oder lokale Vorschriften auf bestimmte Zeiten beschränkt sein.

● Lieferumfang

⚠️ WARNUNG!

- ▶ Das Produkt und die Verpackungsmaterialien sind kein Kinderspielzeug! Kinder dürfen nicht mit Kunststoffbeuteln, Folien und Kleinteilen spielen! Es besteht Verschluckungs- und Erstickungsgefahr!

Prüfen Sie nach dem Auspacken des Produkts, ob die Lieferung vollständig ist und ob alle Teile in gutem Zustand sind. Entfernen Sie vor dem Gebrauch alle Verpackungsmaterialien.

- 1 Handkreissäge
- 1 TCT-Sägeblatt (16 Zähne, vormontiert)
- 1 TCT-Sägeblatt (48 Zähne)
- 1 Sechskantschlüssel
- 1 Parallelanschlag
- 1 Adapter
- 1 Bedienungsanleitung

● Teilebeschreibung

(Abb. A)

- 1 Schalterverriegelung
- 2 Ein-/Ausschalter
- 3 Drehzahlregler
- 4 Zusatzgriff
- 5 Fasenskala
- 6a Flügelschraube (betrieben mit Parallelanschlag)
- 6b Flügelschraube (betrieben mit Fasenskala)
- 7 Spindelarretierung
- 8 Schnittführung (0° und 45°)
- 9 Anschlussleitung mit Netzstecker
- 10 Sechskantschlüssel
- 11 Sechskantschlüssel-Aufbewahrung
- 12 Verriegelungshebel (betrieben mit Schnitttiefenskala)
- 13 Schnitttiefenskala (0 bis 65 mm)
- 14 Grundplatte
- 15 Untere Schutzhaube

- 16 Sägeblatt (16 Zähne)
- 17 Flansch
- 18 Klemmschraube
- 19 Hebel (betrieben mit unterer Schutzhaube)
- 20 Obere Schutzhaube
- 21 Staubanschluss
- 22 Hauptgriff

(Abb. B)

- 23 Sägeblatt (48 Zähne)
- 24 Adapter
- 25 Parallelanschlag

(Abb. C)

- 18a Spindel

● Technische Daten

Handkreissäge	PHKS 1350 E4
Modellnummer:	
– mit VDE-Stecker:	HG11288
– mit BS-Stecker:	HG11288-BS
Nenneingangsspannung:	230 V~, 50 Hz
Nennleistung:	1 350 W
Leerlaufdrehzahl n_0 :	2 500–5 500 min ⁻¹
Max. Schnitttiefe:	
– bei 0°:	ca. 65 mm
– bei 45°:	ca. 44 mm
Gewindemaß:	M8
Schutzklasse:	II/□ (Doppelisolierung)

Abmessungen des Sägeblatts

Modellnummer:	
– 16 Zähne:	HG13046
– 48 Zähne:	HG11616

Durchmesser:	Ø 190 mm
Größe der Bohrlöcher:	Ø 20 mm
Stärke der Zähne:	2,5 mm
Zulässige Rotationsgeschwindigkeit:	max. 7 000 min ⁻¹

Geräuschemissionswerte

Messwert für Geräusch ermittelt entsprechend EN 62841. Der A-bewertete Geräuschpegel des Elektrowerkzeugs am Ort des Benutzers beträgt typischerweise:

Schalldruckpegel L_{pA} :	94,5 dB
Unsicherheit K_{pA} :	3 dB
Schalleistungspegel L_{WA} :	102,5 dB
Unsicherheit K_{WA} :	3 dB

WARNUNG!



Tragen Sie Gehörschutz!

Schwingungsemissionswerte

Vibrationswert (a_h) beim Sägen in Holz:

Hauptgriff:	3,654 m/s ²
Unsicherheit K:	1,5 m/s ²
Zusatzgriff:	3,762 m/s ²
Unsicherheit K:	1,5 m/s ²

HINWEIS

- ▶ Der angegebene Schwingungsgesamtwert und der angegebene Geräuschemissionswert sind nach einem genormten Prüfverfahren gemessen worden und können zum Vergleich eines Elektrowerkzeugs mit einem anderen verwendet werden.

HINWEIS

- ▶ Der angegebene Schwingungsgesamtwert und der angegebene Geräuschemissionswert können auch zu einer vorläufigen Einschätzung der Belastung verwendet werden.

WARNUNG!

- ▶ Die Schwingungs- und Geräuschemissionen können während der tatsächlichen Benutzung des Elektrowerkzeugs von den Angaben abweichen, abhängig von der Art und Weise, in der das Elektrowerkzeug verwendet wird, insbesondere, welche Art von Werkstück bearbeitet wird.
- ▶ Es ist notwendig, Sicherheitsmaßnahmen zum Schutz des Bedieners festzulegen, die auf einer Abschätzung der Schwingungsbelastung während der tatsächlichen Benutzungsbedingungen beruhen (hierbei sind alle Anteile des Betriebszyklus zu berücksichtigen, beispielsweise Zeiten, in denen das Elektrowerkzeug abgeschaltet ist, und solche, in denen es zwar eingeschaltet ist, aber ohne Belastung läuft).



Sicherheitshinweise

● Allgemeine Sicherheitshinweise für Elektrowerkzeuge

⚠️ WARNUNG!

- ▶ **Lesen Sie alle Sicherheitshinweise, Anweisungen, Bilderungen und technischen Daten, mit denen dieses Elektrowerkzeug versehen ist.** Versäumnisse bei der Einhaltung der nachfolgenden Anweisungen können elektrischen Schlag, Brand und/oder schwere Verletzungen verursachen.

Bewahren Sie alle Sicherheitshinweise und Anweisungen für die Zukunft auf.

Der in den Sicherheitshinweisen verwendete Begriff „Elektrowerkzeug“ bezieht sich auf netzbetriebene Elektrowerkzeuge (mit Netzleitung) oder auf akkubetriebene Elektrowerkzeuge (ohne Netzleitung).

Arbeitsplatzsicherheit

- a) **Halten Sie Ihren Arbeitsbereich sauber und gut beleuchtet.** Unordnung oder unbeleuchtete Arbeitsbereiche können zu Unfällen führen.
- b) **Arbeiten Sie mit dem Elektrowerkzeug nicht in explosionsgefährdeter Umgebung, in der sich brennbare Flüssigkeiten, Gase oder Stäube befinden.** Elektrowerkzeuge erzeugen Funken, die den Staub oder die Dämpfe entzünden können.

- c) **Halten Sie Kinder und andere Personen während der Benutzung des Elektrowerkzeugs fern.** Bei Ablenkung können Sie die Kontrolle über das Elektrowerkzeug verlieren.

Elektrische Sicherheit

- a) **Der Anschlussstecker des Elektrowerkzeugs muss in die Steckdose passen. Der Stecker darf in keiner Weise verändert werden. Verwenden Sie keine Adapterstecker gemeinsam mit schutzgeerdeten Elektrowerkzeugen.** Unveränderte Stecker und passende Steckdosen verringern das Risiko eines elektrischen Schlages.
- b) **Vermeiden Sie Körperkontakt mit geerdeten Oberflächen wie von Rohren, Heizungen, Herden und Kühlschränken.** Es besteht ein erhöhtes Risiko durch elektrischen Schlag, wenn Ihr Körper geerdet ist.
- c) **Halten Sie Elektrowerkzeuge von Regen oder Nässe fern.** Das Eindringen von Wasser in ein Elektrowerkzeug erhöht das Risiko eines elektrischen Schlages.
- d) **Zweckentfremden Sie die Anschlussleitung nicht, um das Elektrowerkzeug zu tragen, aufzuhängen oder um den Stecker aus der Steckdose zu ziehen. Halten Sie die Anschlussleitung fern von Hitze, Öl, scharfen Kanten oder sich bewegenden Teilen.** Beschädigte oder verwickelte Anschlussleitungen erhöhen das Risiko eines elektrischen Schlages.
- e) **Wenn Sie mit einem Elektrowerkzeug im Freien arbeiten, verwenden Sie nur Verlängerungsleitungen, die auch für den Außenbereich geeignet**

sind. Die Anwendung einer für den Außenbereich geeigneten Verlängerungsleitung verringert das Risiko eines elektrischen Schlages.

- f) **Wenn der Betrieb des Elektrowerkzeugs in feuchter Umgebung nicht vermeidbar ist, verwenden Sie einen Fehlerstromschutzschalter.**

Der Einsatz eines Fehlerstromschutzschalters vermindert das Risiko eines elektrischen Schlages.

Sicherheit von Personen

- a) **Seien Sie aufmerksam, achten Sie darauf, was Sie tun, und gehen Sie mit Vernunft an die Arbeit mit einem Elektrowerkzeug.** Benutzen

Sie kein Elektrowerkzeug, wenn Sie müde sind oder unter dem Einfluss von Drogen, Alkohol oder Medikamenten stehen. Ein Moment der Unachtsamkeit beim Gebrauch des Elektrowerkzeugs kann zu ernsthaften Verletzungen führen.

- b) **Tragen Sie persönliche Schutzausrüstung und immer eine Schutzbrille.** Das Tragen persönlicher Schutzausrüstung, wie Staubmaske, rutschfeste Sicherheitsschuhe, Schutzhelm oder Gehörschutz, je nach Art und Einsatz des Elektrowerkzeugs, verringert das Risiko von Verletzungen.

- c) **Vermeiden Sie eine unbeabsichtigte Inbetriebnahme. Vergewissern Sie sich, dass das Elektrowerkzeug ausgeschaltet ist, bevor Sie es an die Stromversorgung und/oder den Akku anschließen, es aufnehmen oder tragen.** Wenn Sie beim Tragen des Elektrowerkzeugs den Finger am Schalter haben oder das

Elektrowerkzeug eingeschaltet an die Stromversorgung anschließen, kann dies zu Unfällen führen.

- d) **Entfernen Sie Einstellwerkzeuge oder Schraubenschlüssel, bevor Sie das Elektrowerkzeug einschalten.** Ein Werkzeug oder Schlüssel, der sich in einem drehenden Teil des Elektrowerkzeugs befindet, kann zu Verletzungen führen.

- e) **Vermeiden Sie eine abnormale Körperhaltung. Sorgen Sie für einen sicheren Stand und halten Sie jederzeit das Gleichgewicht.** Dadurch können Sie das Elektrowerkzeug in unerwarteten Situationen besser kontrollieren.

- f) **Tragen Sie geeignete Kleidung. Tragen Sie keine weite Kleidung oder Schmuck. Halten Sie Haare und Kleidung fern von sich bewegenden Teilen.** Lockere Kleidung, Schmuck oder lange Haare können von sich bewegenden Teilen erfasst werden.

- g) **Wenn Staubabsaug- und -auffangeinrichtungen montiert werden können, sind diese anzuschließen und richtig zu verwenden.** Verwendung einer Staubabsaugung kann Gefährdungen durch Staub verringern.

- h) **Wiegen Sie sich nicht in falscher Sicherheit und setzen Sie sich nicht über die Sicherheitsregeln für Elektrowerkzeuge hinweg, auch wenn Sie nach vielfachem Gebrauch mit dem Elektrowerkzeug vertraut sind.** Achtloses Handeln kann binnen Sekundenbruchteilen zu schweren Verletzungen führen.

Verwendung und Behandlung des Elektrowerkzeugs

- a) **Überlasten Sie das Elektrowerkzeug nicht. Verwenden Sie für Ihre Arbeit das dafür bestimmte Elektrowerkzeug.** Mit dem passenden Elektrowerkzeug arbeiten Sie besser und sicherer im angegebenen Leistungsbereich.
- b) **Benutzen Sie kein Elektrowerkzeug, dessen Schalter defekt ist.** Ein Elektrowerkzeug, das sich nicht mehr ein- oder ausschalten lässt, ist gefährlich und muss repariert werden.
- c) **Ziehen Sie den Stecker aus der Steckdose und/oder entfernen Sie einen abnehmbaren Akku, bevor Sie Geräteeinstellungen vornehmen, Einsatzwerkzeugteile wechseln oder das Elektrowerkzeug weglegen.** Diese Vorsichtsmaßnahme verhindert den unbeabsichtigten Start des Elektrowerkzeugs.
- d) **Bewahren Sie unbenutzte Elektrowerkzeuge außerhalb der Reichweite von Kindern auf. Lassen Sie keine Personen das Elektrowerkzeug benutzen, die mit diesem nicht vertraut sind oder diese Anweisungen nicht gelesen haben.** Elektrowerkzeuge sind gefährlich, wenn Sie von unerfahrenen Personen benutzt werden.
- e) **Pflegen Sie Elektrowerkzeuge und Einsatzwerkzeug mit Sorgfalt. Kontrollieren Sie, ob bewegliche Teile einwandfrei funktionieren und nicht klemmen, ob Teile gebrochen oder so beschädigt sind, dass die Funktion des Elektrowerkzeugs beeinträchtigt ist. Lassen Sie**

beschädigte Teile vor dem Einsatz des Elektrowerkzeugs reparieren. Viele Unfälle haben ihre Ursache in schlecht gewarteten Elektrowerkzeugen.

- f) **Halten Sie Schneidwerkzeuge scharf und sauber.** Sorgfältig gepflegte Schneidwerkzeuge mit scharfen Schneidkanten verklemmen sich weniger und sind leichter zu führen.
- g) **Verwenden Sie Elektrowerkzeug, Einsatzwerkzeug, Einsatzwerkzeuge usw. entsprechend diesen Anweisungen.** Berücksichtigen Sie dabei die Arbeitsbedingungen und die auszuführende Tätigkeit. Der Gebrauch von Elektrowerkzeugen für andere als die vorgesehenen Anwendungen kann zu gefährlichen Situationen führen.
- h) **Halten Sie Griffe und Griffflächen trocken, sauber und frei von Öl und Fett.** Rutschige Griffe und Griffflächen erlauben keine sichere Bedienung und Kontrolle des Elektrowerkzeugs in unvorhergesehenen Situationen.

Service

- a) **Lassen Sie Ihr Elektrowerkzeug nur von qualifiziertem Fachpersonal und nur mit Original-Ersatzteilen reparieren.** Damit wird sichergestellt, dass die Sicherheit des Elektrowerkzeugs erhalten bleibt.

● Vibrations- und Geräuschminderung

Begrenzen Sie die Benutzungszeit, verwenden Sie vibrations- und geräuscharme Betriebsarten und tragen

Sie persönliche Schutzausrüstung, um Vibrations- und Geräuschauswirkungen zu reduzieren.

Die folgenden Maßnahmen helfen, vibrations- und geräuschbedingte Risiken zu mindern:

- Verwenden Sie das Produkt nur gemäß seinem bestimmungsgemäßen Gebrauch und wie in diesen Anweisungen beschrieben.
- Stellen Sie sicher, dass das Produkt einwandfrei und gut gewartet ist.
- Verwenden Sie die richtigen Einsatzwerkzeuge für dieses Produkt und stellen Sie sicher, dass diese einwandfrei sind.
- Halten Sie das Produkt sicher an den Handgriffen/Griffflächen fest.
- Warten Sie das Produkt entsprechend den Anweisungen und sorgen Sie für ausreichende Schmierung (wenn anwendbar).
- Planen Sie Ihren Arbeitsablauf so, dass die Verwendung von Produkten mit hohem Vibrationswert auf einen längeren Zeitraum verteilt ist.

● Verhalten im Notfall

Machen Sie sich anhand dieser Bedienungsanleitung mit der Benutzung dieses Produkts vertraut. Prägen Sie sich die Sicherheitshinweise ein und halten Sie sich unbedingt daran. Dies hilft, Risiken und Gefahren zu vermeiden.

- Seien Sie bei der Nutzung dieses Produkts immer aufmerksam, damit Sie Gefahren frühzeitig erkennen und handeln können. Rasches Einschreiten kann schwere Verletzungen und Sachschäden vermeiden.
- Schalten Sie das Produkt bei Fehlfunktionen umgehend aus und trennen Sie es vom Netz. Lassen Sie dieses von einer qualifizierten

Fachkraft überprüfen und gegebenenfalls Instand setzen, bevor Sie es wieder in Betrieb nehmen.

● Restrisiken

Auch wenn Sie dieses Produkt vorschriftsmäßig bedienen, bleibt ein potenzielles Risiko für Personen- und Sachschäden bestehen. Folgende Gefahren können im Zusammenhang mit der Bauweise und Ausführung dieses Produkts unter anderem auftreten:

- Gesundheitsschäden, die aus Vibrationsemissionen resultieren, falls das Produkt über einen längeren Zeitraum benutzt, nicht ordnungsgemäß geführt und gewartet wird.
- Personen- und Sachschäden hervorgerufen durch defekte Schneidwerkzeuge oder plötzlichen Einschlag eines verdeckten Objekts während des Gebrauchs.
- Verletzungsgefahr und Sachschäden verursacht durch fliegende Objekte.

● Sicherheitshinweise für Kreissägen

Sägeverfahren

- a)  **GEFAHR! Kommen Sie mit Ihren Händen nicht in den Sägebereich und an das Sägeblatt. Halten Sie mit Ihrer zweiten Hand den Zusatzgriff oder das Motorgehäuse.** Wenn beide Hände die Säge halten, können diese vom Sägeblatt nicht verletzt werden.
- b) **Greifen Sie nicht unter das Werkstück.** Die Schutzhaube kann Sie unter dem Werkstück nicht vor dem Sägeblatt schützen.
- c) **Passen Sie die Schnitttiefe an die Dicke des Werkstücks an.** Es sollte weniger als eine volle Zahnhöhe unter dem Werkstück sichtbar sein.

- d) **Halten Sie das zu sägende Werkstück niemals in der Hand oder über dem Bein fest. Sichern Sie das Werkstück an einer stabilen Aufnahme.** Es ist wichtig, das Werkstück gut zu befestigen, um die Gefahr von Körperkontakt, Klemmen des Sägeblattes oder Verlust der Kontrolle zu minimieren.
- e) **Halten Sie das Elektrowerkzeug an den isolierten Griffflächen, wenn Sie Arbeiten ausführen, bei denen das Einsatzwerkzeug verborgene Stromleitungen oder die eigene Anschlussleitung treffen kann.** Kontakt mit einer spannungsführenden Leitung setzt auch die Metallteile des Elektrowerkzeugs unter Spannung und führt zu einem elektrischen Schlag.
- f) **Verwenden Sie beim Längsschneiden immer einen Anschlag oder eine gerade Kantenführung.** Dies verbessert die Schnittgenauigkeit und verringert die Möglichkeit, dass das Sägeblatt klemmt.
- g) **Verwenden Sie immer Sägeblätter in der richtigen Größe und mit passender Aufnahmebohrung (z. B. rautenförmig oder rund).** Sägeblätter, die nicht zu den Montageteilen der Säge passen, laufen unrund und führen zum Verlust der Kontrolle.
- h) **Verwenden Sie niemals beschädigte oder falsche Sägeblatt-Unterlegscheiben oder -Schrauben.** Die Sägeblatt-Unterlegscheiben und -Schrauben wurden speziell für Ihre Säge konstruiert, für optimale Leistung und Betriebssicherheit.

● Weitere Sicherheitshinweise für alle Sägen

Rückschlag – Ursachen und entsprechende Sicherheitshinweise

- Ein Rückschlag ist die plötzliche Reaktion infolge eines hakenden, klemmenden oder falsch ausgerichteten Sägeblattes, die dazu führt, dass eine unkontrollierte Säge abhebt und sich aus dem Werkstück heraus in Richtung der Bedienperson bewegt;
- Wenn sich das Sägeblatt in dem sich schließenden Sägespalt verhakt oder verklemmt, blockiert es, und die Motorkraft schlägt die Säge in Richtung der Bedienperson zurück;
- Wird das Sägeblatt im Sägeschnitt verdreht oder falsch ausgerichtet, können sich die Zähne der hinteren Sägeblattkante in der Holz-Oberfläche verhaken, wodurch sich das Sägeblatt aus dem Sägespalt herausbewegt und die Säge in Richtung der Bedienperson zurückspringt.

Ein Rückschlag ist die Folge eines falschen oder fehlerhaften Gebrauchs der Säge. Er kann durch geeignete Vorsichtsmaßnahmen, wie nachfolgend beschrieben, verhindert werden.

- a) **Halten Sie die Säge mit beiden Händen fest und bringen Sie Ihre Arme in eine Stellung, in der Sie die Rückschlagkräfte abfangen können. Halten Sie sich immer seitlich des Sägeblattes, nie das Sägeblatt in eine Linie mit Ihrem Körper bringen.** Bei einem Rückschlag kann die Kreissäge rückwärts springen, jedoch kann die Bedienperson durch geeignete Vorsichtsmaßnahmen die Rückschlagkräfte beherrschen.

- b) **Falls das Sägeblatt verklemmt oder Sie die Arbeit unterbrechen, schalten Sie die Säge aus und halten Sie sie im Werkstoff ruhig, bis das Sägeblatt zum Stillstand gekommen ist. Versuchen Sie nie, die Säge aus dem Werkstück zu entfernen oder sie rückwärts zu ziehen, solange das Sägeblatt sich bewegt; sonst kann ein Rückschlag erfolgen.** Ermitteln und beheben Sie die Ursache für das Verklemmen des Sägeblattes.
- c) **Wenn Sie eine Säge, die im Werkstück steckt, wieder starten wollen, zentrieren Sie das Sägeblatt im Sägespalt und überprüfen Sie, ob die Sägezähne nicht im Werkstück verhakt sind.** Verhakt das Sägeblatt, kann es sich aus dem Werkstück herausbewegen oder einen Rückschlag verursachen, wenn die Säge erneut gestartet wird.
- d) **Stützen Sie große Platten ab, um das Risiko eines Rückschlags durch ein klemmendes Sägeblatt zu vermindern.** Große Platten können sich unter ihrem Eigengewicht durchbiegen. Platten müssen auf beiden Seiten abgestützt werden, und zwar sowohl in der Nähe des Sägespalts als auch an der Kante.
- e) **Verwenden Sie keine stumpfen oder beschädigten Sägeblätter.** Sägeblätter mit stumpfen oder falsch ausgerichteten Zähnen verursachen durch einen zu engen Sägespalt eine erhöhte Reibung, Klemmen des Sägeblattes und Rückschlag.
- f) **Ziehen Sie vor dem Sägen die Schnitttiefen- und Schnittwinkel-einstellungen fest.** Wenn sich während des Sägens die

Einstellungen verändern, kann sich das Sägeblatt verklemmen und ein Rückschlag auftreten.

- g) **Seien Sie besonders vorsichtig beim Sägen in bestehende Wände oder andere nicht einsehbare Bereiche.** Das eintauchende Sägeblatt kann beim Sägen in verborgene Objekte blockieren und einen Rückschlag verursachen.

● Funktion der unteren Schutzhaube

- a) **Überprüfen Sie vor jeder Benutzung, ob die untere Schutzhaube einwandfrei schließt. Verwenden Sie die Säge nicht, wenn die untere Schutzhaube nicht frei beweglich ist und sich nicht sofort schließt. Klemmen oder binden Sie die untere Schutzhaube niemals in geöffneter Position fest.** Sollte die Säge unbeabsichtigt zu Boden fallen, kann die untere Schutzhaube verbogen werden. Öffnen Sie die Schutzhaube mit dem Rückziehhebel und stellen Sie sicher, dass sie sich frei bewegt und bei allen Schnittwinkeln und -tiefen weder Sägeblatt noch andere Teile berührt.
- b) **Überprüfen Sie die Funktion der Feder für die untere Schutzhaube. Lassen Sie die Säge vor dem Gebrauch warten, wenn untere Schutzhaube und Feder nicht einwandfrei arbeiten.** Beschädigte Teile, klebrige Ablagerungen oder Anhäufungen von Spänen lassen die untere Schutzhaube verzögert arbeiten.
- c) **Öffnen Sie die untere Schutzhaube von Hand nur bei besonderen Schnitten, wie z. B. „Tauch- und Winkelschnitten“. Öffnen Sie die**

untere Schutzhaube mit dem Rückziehhebel und lassen Sie diesen los, sobald das Sägeblatt in das Werkstück eintaucht. Bei allen anderen Sägearbeiten soll die untere Schutzhaube automatisch arbeiten.

- d) **Legen Sie die Säge nicht auf der Werkbank oder dem Boden ab, ohne dass die untere Schutzhaube das Sägeblatt bedeckt.** Ein ungeschütztes, nachlaufendes Sägeblatt bewegt die Säge entgegen der Schnittrichtung und sägt, was ihm im Weg ist. Beachten Sie dabei die Nachlaufzeit des Sägeblatts.

● **Zusätzliche Sicherheitshinweise**

- a) **Achten Sie darauf, dass die ausgeworfenen Späne nicht mit Ihren Händen in Berührung kommen.** Sie können sich durch hochtourige Sägespäne verletzen oder schneiden.
- b) **Verwenden Sie die Säge nicht über Kopfhöhe.** Andernfalls haben Sie keine ausreichende Kontrolle über das Elektrowerkzeug.
- c) **Verwenden Sie keine Schleifscheiben mit diesem Werkzeug.** Es kann leicht zerbrechen und Verletzungen verursachen.
- d) **Verwenden Sie geeignete Detektoren, um festzustellen, ob im Arbeitsbereich Versorgungsleitungen verborgen sind, oder rufen Sie das örtliche Versorgungsunternehmen um Hilfe.** Der Kontakt mit elektrischen Leitungen kann zu Feuer und Stromschlag führen. Die Beschädigung einer Gasleitung kann zu einer Explosion führen. Das

Eindringen in eine Wasserleitung führt zu Sachschäden oder kann einen Stromschlag verursachen.

- e) **Das Elektrowerkzeug darf nicht modifiziert und als stationäres Werkzeug betrieben werden.** Es ist nicht für den Betrieb als Tischsäge geeignet.
- f) **Sichern Sie das Werkstück.** Ein mit Spannvorrichtungen oder in einem Schraubstock eingespanntes Werkstück wird sicherer gehalten als von Hand.
- g) **Verwenden Sie keine HSS-Sägeblätter (High Speed Steel).** Solche Sägeblätter können bei Schneidarbeiten leicht brechen und sich im Holz verkeilen.
- h) **Sägen Sie keine eisenhaltigen Metalle.** Heiße Späne können die Kunststoffteile des Werkzeugs entzünden. Metallspäne gelangen in den Motor und den Stromkreis und verursachen einen elektrischen Schlag.

● **Sicherheitshinweise für das Sägeblatt**

- Verwenden Sie keine Schleifscheiben.
- Verwenden Sie nur Sägeblätter mit Durchmessern entsprechend den Aufschriften auf der Säge.
- Beim Bearbeiten von Holz oder Materialien, bei denen gesundheitsgefährdender Staub entsteht, ist das Gerät an eine passende, geprüfte Absaugvorrichtung anzuschließen.
- Tragen Sie beim Sägen von Holz eine Staubschutzmaske.
- Verwenden Sie nur empfohlene Sägeblätter.
- Tragen Sie immer einen Gehörschutz.
- Vermeiden Sie ein Überhitzen der Sägezahnspitzen.

- Vermeiden Sie beim Sägen von Kunststoff ein Schmelzen des Kunststoffs.
- Verwenden Sie das richtige Sägeblatt entsprechend dem zu sägenden Werkstoff.
- Verwenden Sie nur vom Hersteller festgelegte Sägeblätter, die, falls sie zum Schneiden von Holz oder ähnlichen Werkstoffen vorgesehen sind, EN 847-1 entsprechen.
- Werkzeuge dürfen nur von ausgebildeten und erfahrenen Personen, die den Umgang mit Werkzeugen beherrschen, benutzt werden.
- Kreissägeblätter mit gerissenen Körpern müssen ausgemustert werden (Instandsetzung ist nicht zulässig).
- Die auf dem Werkzeug angegebene Höchstdrehzahl darf nicht überschritten werden. Soweit angegeben, muss der Drehzahlbereich eingehalten werden.

WARNUNG!



Tragen Sie Schutzhandschuhe!



Tragen Sie einen Atemschutz!



Tragen Sie eine Schutzbrille!



Tragen Sie einen Gehörschutz!

● **Vor der ersten Verwendung**

● **Produkt auspacken**

1. Entnehmen Sie das Produkt aus der Verpackung und entfernen Sie sämtliche Verpackungsmaterialien und Schutzfolien.

2. Prüfen Sie, ob alle Teile vorhanden sind und ob der beschriebene Lieferumfang vollständig ist (siehe „Lieferumfang“).
3. Überprüfen Sie, ob sich das Produkt und sämtliche Teile in gutem Zustand befinden. Sollten Sie eine Beschädigung oder einen Defekt feststellen, verwenden Sie das Produkt nicht, sondern verfahren Sie wie im Kapitel „Garantie“ beschrieben.

● **Zubehör**

1. Um dieses Produkt sicher und ordnungsgemäß zu betreiben, ist Zubehör, z. B. Werkzeuge und Sägeblätter, erforderlich.
2. Zubehör und Sägeblätter erhalten Sie bei Ihrem Vertragshändler. Beachten Sie beim Kauf immer die technischen Anforderungen an dieses Produkt (siehe „Technische Daten“).
3. Wenn Sie sich nicht sicher sind, fragen Sie einen qualifizierten Fachmann und lassen Sie sich von Ihrem Händler des Vertrauens beraten.

● **Vorbereitung**

● **Funktion der unteren Schutzhaube überprüfen**

WARNUNG! Verletzungsrisiko!



Ziehen Sie immer den Netzstecker [9] aus der Steckdose, bevor Sie Arbeiten am Produkt durchführen.

HINWEIS

- ▶ Nach dem Lösen des Hebels [19]: Die untere Schutzhaube [15] darf nicht blockiert sein und muss in die ursprüngliche Position zurückschwenken können.

HINWEIS

- ▶ Wenn die untere Schutzhaube **15** nicht ordnungsgemäß funktioniert: Betreiben Sie das Produkt nicht und kontaktieren Sie das Servicezentrum für Überprüfung und Reparatur.

1. Vor Inbetriebnahme des Produkts: Überprüfen Sie die Bewegungsfreiheit der unteren Schutzhaube **15**.
2. Untere Schutzhaube **15** öffnen: Ziehen Sie den Hebel **19** nach oben.

● Sägeblatt auswählen

- Die folgende Tabelle zeigt die häufigsten Anwendungsbereiche und die empfohlene Drehzahlstufe für die Sägeblätter **16/23**:

Sägeblatt	Anwendungsbereich	Schnittstärke	Empfohlene Drehzahlstufe
16 Sägeblatt (16 Zähne)	Weichholz/Sperrholz schneiden	≤ 18 mm	2 bis 5 *
		> 18 mm	5 bis 6 *
	Spanplatten schneiden	≤ 18 mm	3 bis 6 *
		> 18 mm	4 bis 6 *
23 Sägeblatt (48 Zähne)	Weichholz/Sperrholz schneiden	≤ 18 mm	3 bis 6 *
		> 18 mm	5 bis 6 *
	Hartholz schneiden	≤ 18 mm	4 bis 6 *
		> 18 mm	5 bis 6 *
	Spanplatten schneiden	≤ 18 mm	2 bis 5 *
		> 18 mm	4 bis 6 *
	Kunststoff schneiden	≤ 25 mm	1 bis 4 **
		> 25 mm	1 oder 2 **

* Höhere Geschwindigkeit führt zu schnellerem Schnitt, jedoch mit einer geringeren Schnittqualität und einem schlechteren Erscheinungsbild der Schnittkante.

** Beginnen Sie immer mit der niedrigsten Geschwindigkeit.

● Sägeblatt installieren/ wechseln

⚠ VORSICHT! Verletzungsrisiko!



Sägeblätter können scharf sein und sich während der Verwendung erwärmen. Tragen Sie immer Schutzhandschuhe beim Umgang mit Sägeblättern **16/23**.

(Abb. C)

- Platzieren Sie das Produkt am Rand eines Tisches, damit das Sägeblatt **16/23** frei zugänglich ist.



Sägeblatt entfernen

1. Drücken und halten Sie die Spindel-arretierung **7**.

2. Lösen der Klemmschraube **18**:
Verwenden Sie den Sechskantschlüssel **10** und drehen Sie ihn in Rotationsrichtung **b**.
 3. Entfernen Sie die Klemmschraube **18** und den Flansch **17** von der Spindel **18a**.
 4. Lösen Sie die Spindelarreterierung **7**.
 5. Schwenken Sie die untere Schutzhaube **15**, bis sie vollständig in die obere Schutzhaube **20** zurückgezogen ist.
 6. Sägeblatts **16/23** freilegen: Halten Sie die untere Schutzhaube **15** mit dem Hebel **19**.
 7. Entfernen Sie das Sägeblatt **16/23** von der Spindel **18a**.
 8. Bringen Sie die untere Schutzhaube **15** in ihre ursprüngliche Position.
1. Schwenken Sie die untere Schutzhaube **15**, bis sie vollständig in die obere Schutzhaube **20** zurückgezogen ist.
 2. Halten Sie die untere Schutzhaube **15** in Position. Setzen Sie das Sägeblatt **16/23** auf die Spindel **18a**.
 3. Überprüfen Sie, ob das Bohrloch des Sägeblatts **16/23** auf der Spindel **18a** sitzt, sodass das Zentrum ausgerichtet ist.
 4. Bringen Sie die untere Schutzhaube **15** in ihre ursprüngliche Position.
 5. Setzen Sie den Flansch **17** auf das Sägeblatt **16/23**, sodass es das Bohrloch abdeckt.
 6. Schrauben Sie die ersten Gewinde der Klemmschraube **18** von Hand in die Spindel **18a**. Drehen Sie in Rotationsrichtung **a**.
 7. Halten Sie die Spindelarreterierung **7** gedrückt.
 8. Klemmschraube **18** anziehen: Verwenden Sie den Sechskantschlüssel **10** und drehen Sie ihn in Rotationsrichtung **a**, bis die Klemmschraube sicher befestigt ist.

Sägeblatt einsetzen

⚠ VORSICHT! Verletzungsrisiko!

 auf dem Sägeblatt **16/23** muss mit  auf der oberen Schutzhaube **20** ausgerichtet sein.

HINWEIS

- ▶ Es ist nicht erforderlich, die Klemmschraube **18** zu fest anzuziehen. Die Rotationsbewegung des Sägeblatts **16/23** zieht das Sägeblatt während des Betriebs fest.
- ▶ Bewahren Sie den Sechskantschlüssel **10** immer in der Sechskantschlüssel-Aufbewahrung **11** auf, wenn er nicht in Gebrauch ist.
- ▶ Beim Aufsetzen des Flansches **17** auf das Sägeblatt **16/23**: Die konkave Seite des Flansches muss mit dem Sägeblatt in Kontakt kommen.

● Mit Staubabsaugung verbinden

(Abb. D)

HINWEIS

- ▶ Der Adapter **24** kann für die meisten gängigen Staubabsaugsysteme oder -geräte (z. B. Staubsaugerschlauch) verwendet werden.

Adapter installieren

1. Schieben Sie den Adapter **24** in den Staubanschluss **21** der oberen Schutzhaube **20**.

2. Verbinden Sie den Adapter **[24]** mit dem Staubabsaugsystem.

Adapter entfernen

1. Drehen Sie den Adapter **[24]** mehrmals im Uhrzeigersinn und entgegen dem Uhrzeigersinn.
2. Ziehen Sie den Adapter **[24]** vom Staubanschluss **[21]** weg.

● Parallelanschlag montieren

(Abb. E)

HINWEIS

- ▶ Die Schnittbreite wird auf der Skala des Parallelanschlags **[25]** angezeigt.
- ▶ Messung der Schnittbreite, wenn das Produkt auf einen Schnittwinkel von 0° oder 45° eingestellt ist: Die Schnittführung **[8]** zeigt den Referenzpunkt an.
- ▶ Die Abstandsskala am Parallelanschlag **[25]** zeigt einen geeigneten Wert an.

1. Stellen Sie einen Schnittwinkel von 0° ein (siehe „Schnittwinkel einstellen“).
2. Lockern Sie die Flügelschraube **[6a]**.
3. Führen Sie den Parallelanschlag **[25]** in die Halterung auf der Grundplatte **[14]** ein.
4. Stellen Sie den Abstand des Parallelanschlags **[25]** zur gewünschten Schnittbreite ein. Beziehen Sie sich dabei auf die dreieckige Markierung **△** auf der Grundplatte **[14]**.
5. Parallelanschlag **[25]** fixieren: Ziehen Sie die Flügelschraube **[6a]** fest.

6. Wenn Sie einen Schnittwinkel von 45° einstellen, entspricht die tatsächlich erzielte Schnittbreite dem Ablesewert der Abstandsskala am Parallelanschlag **[25]** plus 16 mm (Abstand zwischen den Markierungen für 45° und 0° auf der Schnittführung **[8]**).

● Schnittwinkel einstellen

(Abb. F)

1. Lockern Sie die Flügelschraube **[6b]** der Fasenskala **[5]**.
2. Halten Sie die Grundplatte **[14]** mit einer Hand.
3. Gewünschten Schnittwinkel einstellen: Bewegen Sie den Hauptgriff **[22]** mit der anderen Hand. Überprüfen Sie den Winkel auf der Fasenskala **[5]**.
4. Ziehen Sie die Flügelschraube **[6b]** fest.

● Schnitttiefe einstellen

(Abb. G)

1. Schnitttiefenskala **[13]** entriegeln: Drehen Sie den Verriegelungshebel **[12]** entgegen dem Uhrzeigersinn.
2. Halten Sie die Grundplatte **[14]** mit einer Hand fest.
3. Gewünschte Schnitttiefe einstellen: Bewegen Sie den Hauptgriff **[22]** mit der anderen Hand. Überprüfen Sie die Schnitttiefe an der Schnitttiefenskala **[13]**.
4. Schnitttiefenskala **[13]** verriegeln: Drehen Sie den Verriegelungshebel **[12]** im Uhrzeigersinn.

● **Betrieb**

● **Geschwindigkeitsstufe auswählen**

(Abb. H)

HINWEIS

- ▶ Die Geschwindigkeitsstufe kann von 1 (niedrigste Stufe) bis 6 (höchste Stufe) eingestellt werden.

- Verwenden Sie den Drehzahlregler **3**.

● **Ein-/Ausschalten**

(Abb. H)

Einschalten

1. Schließen Sie den Netzstecker **9** an eine geeignete Steckdose an.
2. Drücken und halten Sie die Schalterverriegelung **1** auf beiden Seiten.
3. Drücken Sie den Ein-/Ausschalter **2**. Das Produkt beginnt mit dem Betrieb.
4. Lassen Sie die Schalterverriegelung **1** auf beiden Seiten los.

Ausschalten

1. Lassen Sie den Ein-/Ausschalter **2** los.
2. Ziehen Sie den Netzstecker **9** aus der Steckdose.

● **Arbeitshinweise**

HINWEIS

- ▶ Halten Sie das Produkt immer mit beiden Händen fest: Halten Sie den Hauptgriff **22** mit einer Hand und den Zusatzgriff **4** mit der anderen Hand.

HINWEIS

- ▶ Lassen Sie das Sägeblatt auf die vorgewählte Geschwindigkeitsstufe hochlaufen: Schalten Sie das Produkt kurz vor dem eigentlichen Einsatz ein.
- ▶ Sägen Sie mit einem geeigneten und mäßigen Druck nach vorne.
- ▶ Ein seitliches Bewegen des Produkts während des Sägens kann zu einem Verkleben des Sägeblatts **16/23** und zu einer Überhitzung der Schneidezähne sowie des Sägeblattkörpers führen. Dies kann einen Rückschlag zur Folge haben.

● **Reinigung und Pflege**

⚠ WARNUNG!



Schalten Sie das Produkt immer aus, ziehen Sie den Netzstecker **9** aus der Steckdose und lassen Sie das Produkt abkühlen, bevor Sie Inspektions-, Wartungs- und Reinigungsarbeiten durchführen!

● **Reinigung**

- Achten Sie darauf, dass keine Flüssigkeiten in das Innere des Produkts gelangen.
- Halten Sie das Produkt stets sauber, trocken und frei von Öl oder Schmierfetten. Entfernen Sie Staub nach jedem Gebrauch und vor der Lagerung.
- Regelmäßige ordentliche Reinigung hilft einen sicheren Gebrauch sicherzustellen und verlängert die Lebensdauer des Produkts.

- Reinigen Sie das Produkt mit einem trockenen Tuch. Verwenden Sie für schwer zugängliche Stellen eine weiche Bürste.

HINWEIS

- ▶ Verwenden Sie keine chemischen, alkalischen, schmirgelnde oder andere aggressive Reinigungs- oder Desinfektionsmittel, um das Produkt zu reinigen, da diese die Oberflächen beschädigen können.

● Wartung

- Das Produkt ist wartungsfrei.
- Überprüfen Sie das Produkt und Zubehörteile (z. B. Sägeblätter) vor und nach jeder Benutzung auf Verschleiß und Beschädigungen. Tauschen Sie diese gegebenenfalls wie in dieser Bedienungsanleitung beschrieben gegen neue aus. Beachten Sie dabei die technischen Anforderungen (siehe „Technische Daten“).
- Überprüfen Sie Abdeckungen und Schutzeinrichtungen auf Beschädigungen und korrekten Sitz. Tauschen Sie diese gegebenenfalls aus.
- Wechseln Sie ein stumpfes, verbogenes oder anderweitig beschädigtes Sägeblatt aus.

Ersatzteile/Zubehör

- Kunden können kompatible Ersatzteile und Zubehör über www.optimex-shop.com beziehen.
- Bestellungen können nur online aufgegeben und bearbeitet werden.
- Halten Sie die Bestellnummer für Ihre Bestellung bereit.
- Wenden Sie sich für weitere Informationen an die Lidl-Service-Hotline (siehe „Service“).

Teil	Bestellnummer
10 Sechskant-schlüssel	99944978205
16 Sägeblatt (16 Zähne)	99944978201
23 Sägeblatt (48 Zähne)	99944978202
24 Adapter	99944978205
25 Parallelanschlag	99944978203

● Reparatur

- Wenn die Anschlussleitung 9 dieses Produkts beschädigt wird, muss sie durch den Hersteller oder seinen Kundendienst oder eine ähnlich qualifizierte Person ersetzt werden, um Gefährdungen zu vermeiden.
- Im Inneren dieses Produkts befinden sich keine Teile, die vom Benutzer repariert werden können. Wenden Sie sich an eine qualifizierte Fachkraft, um das Produkt überprüfen und instand setzen zu lassen.

● Lagerung

- Vor der Lagerung: Reinigen Sie das Produkt (siehe „Reinigung“).
- Lagern Sie das Produkt und dessen Zubehör an einem dunklen, trockenen, frostfreiem und gut belüftetem Ort.
- Lagern Sie das Produkt stets an einem für Kinder unzugänglichen Ort.
- Lagern Sie das Produkt in der Originalverpackung.

● Transport

- Transportieren Sie das Produkt in der Originalverpackung.
- Schützen Sie das Produkt gegen Schläge und starke Vibrationen, die insbesondere beim Transport in Fahrzeugen auftreten.

- Sichern Sie das Produkt gegen Verrutschen und Kippen.

● Entsorgung

Die Verpackung besteht aus umweltfreundlichen Materialien, die Sie über die örtlichen Recyclingstellen entsorgen können.



Beachten Sie die Kennzeichnung der Verpackungsmaterialien bei der Abfalltrennung, diese sind gekennzeichnet mit Abkürzungen (a) und Nummern (b) mit folgender Bedeutung: 1–7: Kunststoffe/20–22: Papier und Pappe/80–98: Verbundstoffe.

Produkt:



Möglichkeiten zur Entsorgung des ausgedienten Produkts erfahren Sie bei Ihrer Gemeinde- oder Stadtverwaltung.



Werfen Sie Ihr Produkt, wenn es ausgedient hat, im Interesse des Umweltschutzes nicht in den Hausmüll, sondern führen Sie es einer fachgerechten Entsorgung zu. Über Sammelstellen und deren Öffnungszeiten können Sie sich bei Ihrer zuständigen Verwaltung informieren.

● Garantie

Das Produkt wurde nach strengen Qualitätsrichtlinien hergestellt und vor der Auslieferung sorgfältig geprüft. Im Falle von Material- oder Herstellungsfehlern haben Sie gegenüber dem Verkäufer des Produkts gesetzliche Rechte. Ihre gesetzlichen Rechte werden in keiner Weise durch unsere unten aufgeführte Garantie eingeschränkt.

Die Garantie für dieses Produkt beträgt 3 Jahre ab Kaufdatum. Die Garantiezeit beginnt mit dem Kaufdatum. Bewahren Sie den Originalkaufbeleg an einem sicheren Ort auf, da dieses Dokument als Nachweis des Kaufs erforderlich ist.

Alle Schäden oder Mängel, die bereits zum Zeitpunkt des Kaufs vorhanden sind, müssen unverzüglich nach dem Auspacken des Produkts gemeldet werden.

Sollte das Produkt innerhalb von 3 Jahren ab Kaufdatum einen Material- oder Herstellungsfehler aufweisen, werden wir es – nach unserer Wahl – kostenlos für Sie reparieren oder ersetzen. Die Garantiezeit verlängert sich durch einen stattgegebenen Gewährleistungsanspruch nicht. Dies gilt auch für ersetzte und reparierte Teile.

Diese Garantie erlischt, wenn das Produkt beschädigt oder unsachgemäß verwendet oder gewartet wurde.

Die Garantie deckt Material- und Herstellungsfehler ab. Diese Garantie erstreckt sich weder auf Produktteile, die normalem Verschleiß unterliegen, und somit als Verschleißteile gelten (z. B. Batterien, Schläuche, Farbpatronen), noch auf Schäden an zerbrechlichen Teilen, z. B. Schalter oder Teile aus Glas.

● Abwicklung im Garantiefall

Um eine schnelle Bearbeitung Ihres Anliegens zu gewährleisten, folgen Sie bitte den folgenden Hinweisen:

Bitte halten Sie für alle Anfragen den Kassenbon und die Artikelnummer (IAN 480680_2410) als Nachweis für den Kauf bereit.

Die Artikelnummer entnehmen Sie bitte dem Typenschild am Produkt, einer Gravur am Produkt, dem Titelblatt Ihrer Anleitung (unten links) oder dem Aufkleber auf der Rück- oder Unterseite des Produktes.

Sollten Funktionsfehler oder sonstige Mängel auftreten kontaktieren Sie zunächst die nachfolgend benannte Serviceabteilung telefonisch oder per EMail.

Ein als defekt erfasstes Produkt können Sie dann unter Beifügung des Kaufbelegs (Kassenbon) und der Angabe, worin der Mangel besteht und wann er aufgetreten ist, für Sie portofrei an die Ihnen mitgeteilte Service Anschrift übersenden.



Auf parkside-diy.com können Sie diese und viele weitere Handbücher einsehen und herunterladen. Mit diesem QR-Code gelangen Sie direkt auf parkside-diy.com. Wählen Sie Ihr Land aus, und suchen Sie über die Suchmaske nach den Bedienungsanleitungen. Mittels Eingabe der Artikelnummer (IAN) 480680_2410 gelangen Sie zur Bedienungsanleitung für Ihren Artikel.

● **Service**

DE Service Deutschland
Tel.: 0800 5435 111
E-Mail: owim@lidl.de

AT Service Österreich
Tel.: 0800 292726
E-Mail: owim@lidl.at

CH Service Schweiz
Tel.: 0800 562153
E-Mail: owim@lidl.ch

● EU-Konformitätserklärung

EU-KONFORMITÄTSERLÄRUNG (Nr. 480680_2410)	
--	--

IAN: 480680_2410
Produkt-Identifikation: "PARKSIDE" Handkreissäge
Modellnummer: HG11288

Der oben beschriebene Gegenstand der Erklärung erfüllt die einschlägigen Harmonisierungsvorschriften der Union:

Richtlinie 2006/42/EG
Richtlinie 2014/30/EU
Richtlinie 2011/65/EU mit allen dazugehörigen Änderungen

Angabe der einschlägigen harmonisierten Normen oder der anderen technischen Spezifikationen, für die die Konformität erklärt wird:

Nr. / Teile
Richtlinie 2006/42/EG
EN 62841-1:2015/A11:2022
EN 62841-2-5:2014
Richtlinie 2014/30/EU
EN IEC 55014-1:2021
EN IEC 55014-2:2021
EN IEC 61000-3-2:2019/A1:2021
EN 61000-3-3:2013/A2:2021

Der Gegenstand der oben beschriebenen Erklärung steht im Einklang mit der Richtlinie 2011/65/EU des Europäischen Parlaments und des Rates vom 8. Juni 2011 zur Beschränkung der Verwendung bestimmter gefährlicher Stoffe in Elektro- und Elektronikgeräten:

Nr. / Teile
Richtlinie 2011/65/EU
EN IEC 63000:2018



Person, die die technische Dokumentation aufbewahrt: OWIM GmbH & Co.KG

Unterzeichnet für und im Namen von:

OWIM GmbH & Co. KG, Stiftsbergstraße 1, 74167 Neckarsulm, Deutschland

Diese Konformitätserklärung wird unter der alleinigen Verantwortung des Herstellers ausgestellt.

Original-Konformitätserklärung

Neckarsulm	16.12.2024		
Ort	Datum	ppa. Stefan Haensel Prokurist	ppa. Jens Buchheim Prokurist

DE



OWIM GmbH & Co. KG

Stiftsbergstraße 1
74167 Neckarsulm
GERMANY

Model No.: HG11288
Version: 04/2025

IAN 480680_2410

