

SILVERCREST®



ROBOT VACUUM CLEANER WITH MOP FUNCTION SSWR A1

(HU)

ROBOTPORSZÍVÓ VÁKUUM TÖRLŐ FUNKCIÓVAL

Kezelési és biztonsági utalások

(CZ)

ROBOTICKÝ VYSAVAČ S FUNKCÍ STÍRÁNÍ

Pokyny pro obsluhu a bezpečnostní pokyny

(DE) (AT) (CH)

SAUGROBOTER MIT WISCHFUNKTION

Bedienungs- und Sicherheitshinweise

(SI)

SESALNI ROBOT S FUNKCIJO BRISANJA

Navodila za upravljanje in varnostna opozorila

(SK)

VYSÁVAČÍ ROBOT SO STIERACOU FUNKCIOU

Pokyny pre obsluhu a bezpečnostné pokyny

IAN 373628_2104

(HU) (SI) (CZ) (SK)

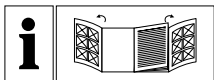

HU

Olvasás előtt kattintson az ábrákat tartalmazó mindkét oldalra és végezetül ismerje meg a készülék mindegyik funkcióját.

SI

Pred branjem obe strani s slikami odprite navzven in se nato seznanite z vsemi funkcijami naprave.

CZ

Před čtením si odklopte obě dvě strany s obrázky a potom se seznámte se všemi funkcemi přístroje.

SK

Pred čítaním si odklopte obidve strany s obrázkami a potom sa oboznámte so všetkými funkciami prístroja.

DE AT CH

Klappen Sie vor dem Lesen die beiden Seiten mit den Abbildungen aus und machen Sie sich anschließend mit allen Funktionen des Gerätes vertraut.



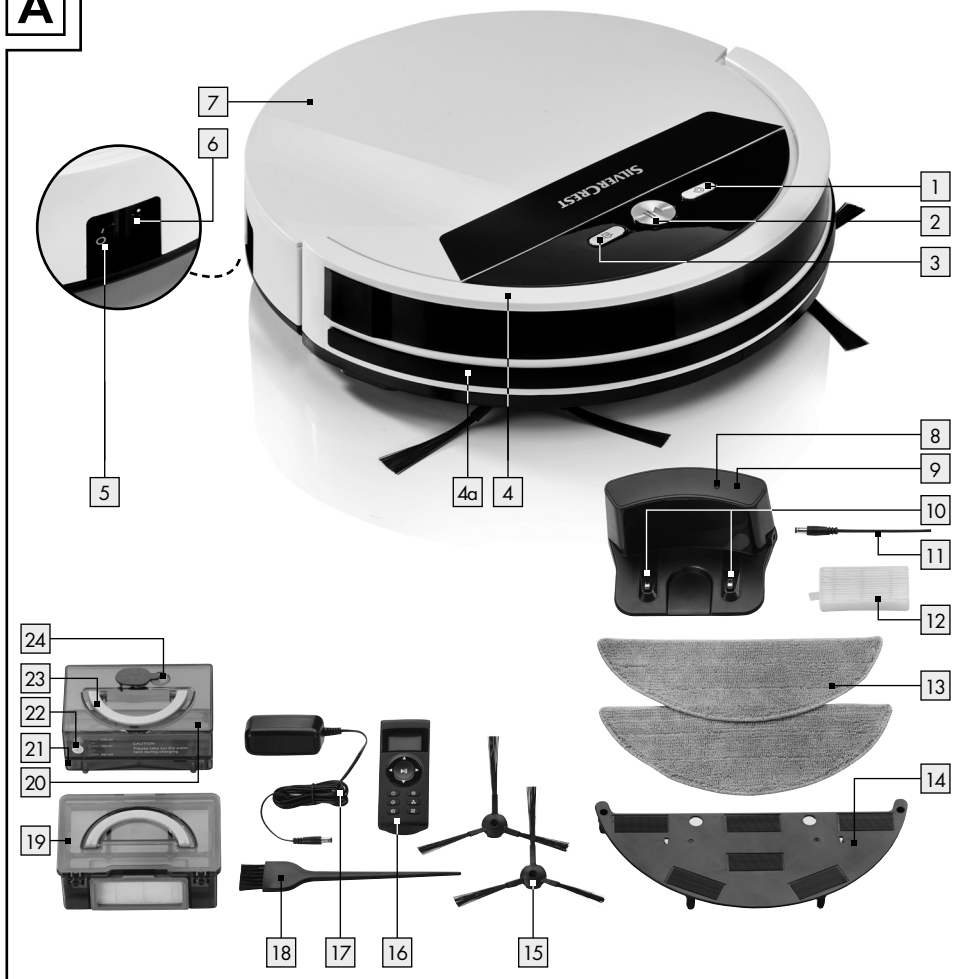
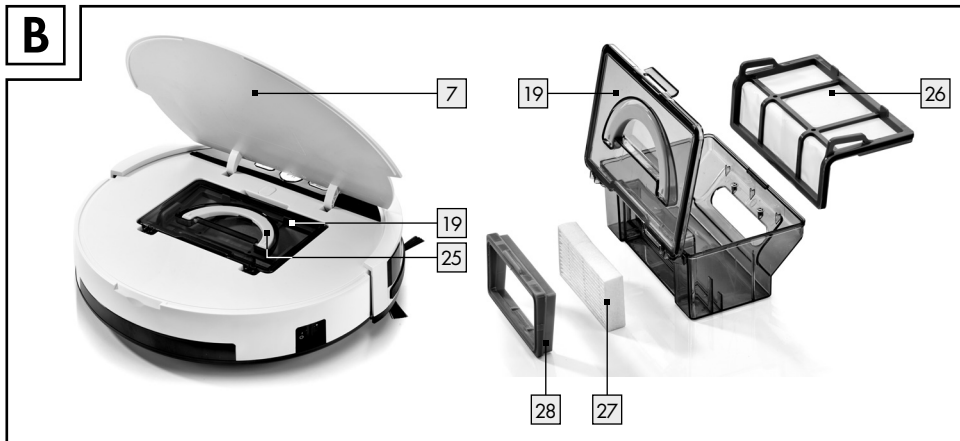

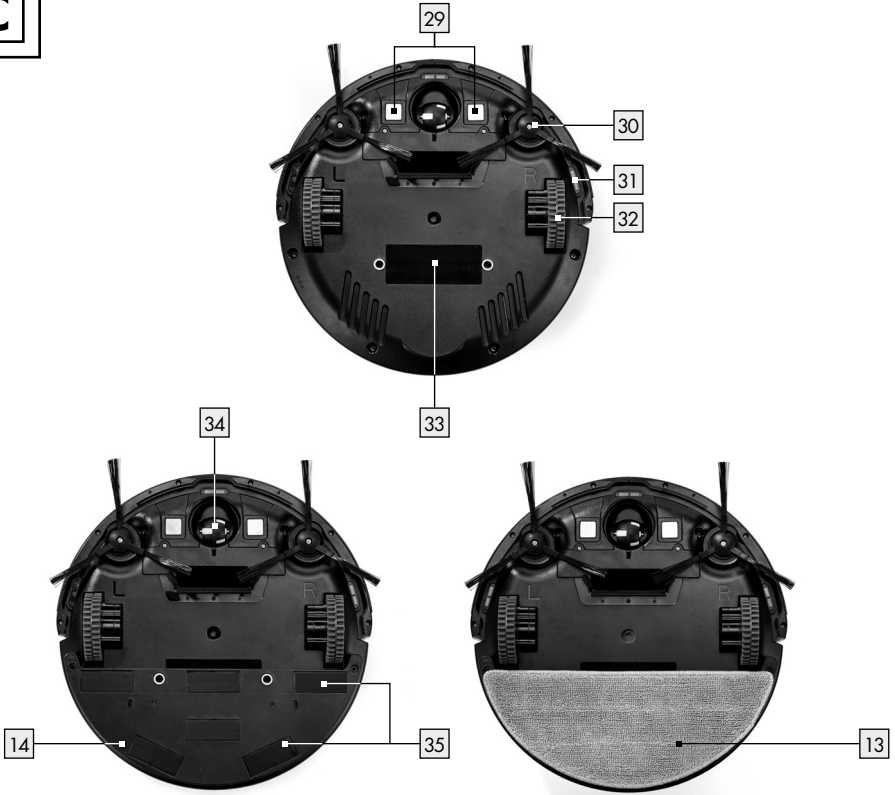







HU	Kezelési és biztonsági utalások	Oldal	5
SI	Navodila za upravljanje in varnostna opozorila	Stran	25
CZ	Pokyny pro obsluhu a bezpečnostní pokyny	Strana	43
SK	Pokyny pre obsluhu a bezpečnostné pokyny	Strana	59
DE/AT/CH	Bedienungs- und Sicherheitshinweise	Seite	77

A**B**

C**D**

Az alkalmazott piktogramok jelmagyarázata	Oldal 6
Bevezető	Oldal 6
Rendeltetésszerű használat.....	Oldal 6
Tudnivalók a márkajelről.....	Oldal 7
Alkatrészleírás.....	Oldal 7
A csomag tartalma.....	Oldal 7
Műszaki adatok.....	Oldal 7
Biztonsági utasítások	Oldal 8
Az elemekre/akkukra vonatkozó biztonsági tudnivalók.....	Oldal 11
Üzembe helyezés	Oldal 12
A termék feltöltése.....	Oldal 12
Oldalkéfék felhelyezése.....	Oldal 13
Helyezze be az elemeket (távírányító).....	Oldal 13
Termék be-/kikapcsolása.....	Oldal 13
Üzemeltetés	Oldal 13
Tisztító üzemmód.....	Oldal 15
Törlés funkció használata.....	Oldal 16
Porszívózás időpontjának beállítása.....	Oldal 17
Tisztítás és tárolás	Oldal 17
Hibakeresés / problémamegoldás	Oldal 18
Mentesítés	Oldal 20
Garancia / Szerviz	Oldal 21
Megfelelőségi nyilatkozat	Oldal 21
Jótállási tájékoztató	Oldal 22

Az alkalmazott piktogramok jelmagyarázata

	Vegye figyelembe a figyelmeztetéseket és a biztonsági tudnivalókat!		SMPS (switch mode power supply unit) (kapcsolóüzemű tápegység)
	Olvassa el az utasításokat!		A hálózati csatlakozó polaritása
	A termék kizárólag beltéren, száraz és zárt helyiségekben használható.		EU-megfelelőség
	Egyenáram / -feszültség		A csomagolást és a terméket környezetbarát módon ártalmatlanítsa!
	Váltóáram / -feszültség		36 hónap garancia
	Soha ne hagyjon gyermeket a termékkel és a csomagolóanyaggal felügyelet nélkül.		TÜV SÜD / GS tanúsítvánnyal rendelkezik
	Rövidzárlati biztonsági kapcsoló		

Robotporszívó vákuum törülő funkcióval SSWR A1

● Bevezető

 Gratulálunk új termékének vásárlása alkalmából. Ezzel a döntésével vállalatunk értékes terméke mellett döntött. A használati utasítás ezen termék része. A biztonságra, a használatára és a megsemmisítésre vonatkozó fontos tudnivalókat tartalmazza. A termék használata előtt ismerje meg az összes használati és biztonsági tudnivalót. A terméket csak a leírtak szerint és a megadott felhasználási területeken alkalmazza. A termék harmadik személy számára való továbbadása esetén kézbesítse vele annak a teljes dokumentációját is.

● Rendeltetészerű használat

A termék laza, száraz szennyeződések porszívózására alkalmas, pl. sima padlóburkolaton és rövid bolyhos szőnyegekben lévő por, szősz vagy morzsák. A termék törlés funkcióval rendelkezik, amelyet csak sima padlóburkolatokon való használatra szántak. A terméket csak beltérben használja. A termék kizárólag magánhasználatra, nem pedig ipari felhasználásra készült. A terméket kizárólag a rendeltetésnek megfelelő célokra használja. A fent leírtaktól eltérő bármely más felhasználás vagy a termék módosítása tilos, és sérüléshez és/vagy károsodáshoz vezethet. Azon károkért, amelyek nem rendeltetészerű használatból erednek, a gyártó semmilyen felelősséget nem vállal.

● Tudnivalók a márkajelről

- A márkajel és a SilverCrest márkanév az adott tulajdonosok tulajdonát képezik.
- Minden további név és termék is az adott tulajdonosok termékjegye és bejegyzett termékjelölése lehet.

● Alkatrészleírás

Robotporszívó

- 1 - „Spot üzemmód” gomb (területi tisztítás)
- 2 - „Start/Szünet” gomb
- 3 - „Visszatérés üzemmód” gomb (a töltőállomásra)
- 4 Ütközésérzékelő
- 4a Ütközésvédő
- 5 Bekapcsoló gomb
- 6 Töltő csatlakozó
- 7 Fedél
- 8 Jelzőfények
- 9 Töltőállomás
- 10 Töltőcsapok
- 11 Hálózati vezeték
- 12 Tartalék szűrő
- 13 Mikroszálás kendő
- 14 Tartó (a mikroszálás kendőhöz)
- 15 Tartalék oldalkefe
- 16 Távirányító
- 17 Hálózati adapter
- 18 Tisztítókefe
- 19 Portartály
- 20 Vízartály
- 21 Vízkieresztő nyílás
- 22 Levegő nyílás
- 23 Hordozó-fogantyú (vízartály)
- 24 Vízbetöltő nyílás
- 25 Hordozó-fogantyú (portartály)
- 26 Elsődleges szűrő
- 27 Nagy teljesítményű szűrő
- 28 Nagy teljesítményű szűrőkeret
- 29 Töltőérintkezők (automatikus töltéshez)
- 30 Oldalkefe
- 31 Anti-Fall leesésgátló-érzékelő
- 32 Oldalkerék
- 33 Szívónyílás

34 Első kerék

35 Tépőzár

Távirányító

- 36 Kijelző
- 37 - Iránygombok (Robotporszívó: előre/hátra/balra/jobbra adott esetben órák/percek növelése/csökkentése számjegy változtatás)
- 38 - „Start/Szünet” gomb
- 39 - „Ütemterv beállítás” gomb
- 40 - „MAX üzemmód” (szívóerő növelése)
- 41 - „Sarok üzemmód” gomb
- 42 - „Visszatérés üzemmód” gomb (a töltőállomásra)
- 43 - „Spot üzemmód” gomb (területi tisztítás)
- 44 - „Pontos idő beállítása” gomb
- 45 Órakijelző
- 46 Ütemterv kijelző
- 47 Elemrekesz
- 48 Elemrekeszfedél

● A csomag tartalma

A kicsomagolást követően azonnal ellenőrizze a csomagolás tartalmának teljességét és a termék kifogástalan állapotát.

- 1 Robotporszívó
- 1 Portartály
- 1 Vízartály
- 1 Töltőállomás
- 1 Tartalék nagy teljesítményű szűrő
- 2 Extra oldalkefe
- 1 Távirányító (elemek nélkül)
- 1 Hálózati adapter
- 1 Tisztítókefe
- 1 Mikroszálás kendő
- 1 Tartalék mikroszálás kendő
- 1 Használati útmutató

● Műszaki adatok

Robotporszívó

Modell: Silvercrest SSWR A1
Üzemi feszültség: 14,4 V===

Névleges teljesítmény: 20 W
 Akkumulátor: lítiumionos akkumulátor
 (2400 mAh, 14,4 V)
 Üzemidő: max. 90 perc (az
 üzemmódtól és a talaj
 minőségétől függően)
 Töltési idő: kb. 4–6 óra
 Szívóteljesítmény: 0,8 kPa/
 MAX üzemmód 1,2 kPa
 Vízartály térfogata: kb. 300 ml
 max. töltés 250 ml
 Portartály térfogata: 0,3 l
 Mérete: ø 30 cm/magasság: 7,5 cm

Töltőállomás

Névleges kimeneti
 feszültség: 19 V===
 Névleges kimeneti
 áramerősség: 0,6 A

Távírányító

Modell: SSWR A1
 Elemek: 2 x 1,5 V=== AAA
 (a csomag nem tartalmazza)

Tápegység

Információ:	Érték	Mérté- kegység
Gyártó neve	 Ten Pao Industrial Co., Ltd, Room 10-11, 6/F., Kwong Sang Hong Centre, 151-153 Hoi Bun Road, Kwun Tong, Kowloon, Hong Kong	
Modelljelzés	S012DBV1900060	
Bemeneti feszültség	100–240	V~
Bemeneti váltóáram frekvencia	50/60	Hz
Kimeneti feszültség	19	V===
Kimeneti áram	0,6	A
Kimeneti teljesítmény	11,4	W
Átlagos üzemi hatékonyság	84,85	%
Hatékonyság alacsony terhelés ese- tén (10%)	76,32	%
Teljesítményfelvétel nulla terhelés esetén	0,057	W



Biztonsági utasítások

**ŐRIZZEN MEG JÓL MINDEN
 BIZTONSÁGI UTASÍTÁST ÉS
 ÚTMUTATÁST A JÖVŐBENI
 FELHASZNÁLÁS CÉLJÁBÓL!**



⚠ FIGYELMEZTETÉS!
**KISGYERMEKEK ÉS GYERME-
 KEK SZÁMÁRA ÉLET- ÉS
 BALESETVESZÉLYES!** Soha

ne hagyja a gyermekeket felügyelet nélkül a csomagolóanyagokkal. Fulladásveszély áll fenn. Tartsa távol a gyermekeket a terméktől.

⚠ FIGYELMEZTETÉS!

ÉLETVESZÉLY! Az elemek nem valók gyerekek kezébe. Ne hagyja az elemeket szanaszét feküdni. Fennáll a veszélye annak, hogy a gyerekek vagy a háziállatok lenyelik azt. Lenyelés esetén forduljon azonnal orvoshoz.

- Ezt a terméket 8 éves kor feletti gyermekek, valamint korlátozott fizikai, érzékszervi vagy szellemi képességgel élő vagy nem megfelelő tapasztalattal és tudással rendelkező személyek csak felügyelet mellett, illetve a termék biztonságos használatára vonatkozó felvilágosítás és a lehetséges veszélyek megértése után használhatják.
- Ellenőrizze, hogy a tápegység feszültsége megfelel-e a töltőállomáson **9** megadott értéknek.
- Csak az eredeti, gyártó által szállított, újratölthető akkumulátort és töltőállomást **9** használja. A nem újratölthető elemek használata tilos. További információkat az elemekről a „Műszaki adatok” fejezetben talál.

- A töltőállomást **9** nem szabad használni, ha sérült.
- A sérülések elkerülése érdekében óvatosan kezelje a hálózati vezetékét **11**. Ne használja a hálózati vezetékét **11** a termék vagy a töltőállomás mozgatásához vagy húzásához **9**. Ne hagyja a terméket a hálózati vezetéken **11** keresztül menni, és tartsa távol azt a hőforrásoktól.
- Ha a hálózati vezeték **11** sérült, a veszély elkerülése érdekében szakképzett személynek kell kicserélnie.
- Ne használja a terméket, ha az
 - leesés,
 - sérülés,
 - belefolyt víz,
 - kültéri használatvégett, nem tud rendeltetészerűen dolgozni. Javíttassa a terméket a gyártóval, illetőleg annak vevőszolgálati egységével.
- Ne használja a terméket olyan helyiségben, ahol gyermekek tartózkodnak.
- Ne használja a terméket vizes vagy nedves környezetben (olyan helyeken, ahol fennáll a folyadékkal érintkezés vagy vízbe merítés veszélye).
- Ne használja a terméket nyílt láng közelében.

- Ne használja a terméket +40 °C felett, vagy + 10 °C alatt.
- Használat előtt távolítsa el az akadályokat, például áramvezetékeket, játékokat és más tárgyakat.
- Hajtsa a szőnyeg sarkait a szőnyeg alá. Ne hagyjon függönyöket és abroszokat a padlóra lelőgni.
- Próbálja a bútorokat rendezetten beállítani.
- Tesztelje a terméket lépcsős területeken. Ezzel meg tudja állapítani, hogy a termék érzékeli-e a lezuhanási terület szélét.
- Ne álljon a robotporszívó munkaterületén. Különben azt a területet a robotporszívó nem tudja megtisztítani.
- Ne engedje, hogy szőrzet, ruházat vagy ujjak a termék nyílásainak vagy üzemi egységeinek közelében legyenek.
- Ne engedje, hogy a termék felszívja az anyagot, amely eltömítheti a terméket, például kövek, papírhulladék stb.
- Ne engedje, hogy a termék felszívjon a gyúlékony anyagokat, például benzint vagy festéket a nyomtatóból vagy fénymásolóból.
- Ne engedje, hogy a termék felszívjon éghető termékeket, például cigarettát, gyufát, hamut és egyéb olyan tárgyakat, amelyek tüzet okozhatnak.
- Ne használja a terméket, ha a szívócsontok le van zárva. Távolítsa el a port, a haját, a pamutot stb., hogy a levegő egyenletesen áramoljon a szívónyíláson.
- Használat előtt győződjön meg arról, hogy a portartály [19] és a szűrők [26], [27] megfelelően vannak felszerelve.
- Ellenőrizze a tisztítandó területet a termék minden használata előtt és tartsa be a helyiség előkészítésével kapcsolatos biztonsági utasításokat és előírásokat.
- Minden használat előtt ellenőrizze a töltőállomást, a hálózati vezetékét, továbbá a hálózati adapter esetleges sérüléseit.
- Rendszeresen ellenőrizze és tisztítsa meg a szűrőket és a portartályt, hogy meghosszabbítsa a termék élettartamát.
- Soha ne használja a terméket szűrő nélkül, hogy elkerülje a motor károsodását és lerövidítse a termék élettartamát.
- Kapcsolja ki a terméket minden egyes szállítás előtt.
- Teljesen töltsen fel a terméket legalább havonta egyszer a túlzott lemerülés ezáltal az akkumulátor

károsodásának megelőzése érdekében.

- Ne takarja és ragassza le a termék leesésérzékelőit. Ellenkező esetben a termék már nem tud navigálni.
- Tisztítsa meg rendszeresen az leesésérzékelőit. Ha a talajérzékelők szennyezettek, fennáll annak a veszélye, hogy a termék leesik a lépcsőkről vagy a sarkokról.
- Csak akkor használja a terméket a távirányítóval, ha látótávolságon belül van.
- Szükség esetén tájékoztassa a többi embert a helyiségben a működésről, hogy senki ne lépjen a termékre, vagy essen át rajta.
- Ne használja a terméket, ha a műanyag alkatrészek megrepedtek, repedések vannak rajta vagy deformálódtak. A sérült alkotórészeket csak megfelelő eredeti alkatrészekre cserélje.



Az elemekre / akkukra vonatkozó biztonsági tudnivalók

- **ÉLETVESZÉLY!** Tartsa távol az elemeket / akkumulátorokat a

gyermekektől. Lenyelés esetén azonnal forduljon orvoshoz!



ROBBANÁSVESZÉLY!

- Soha ne töltsse a nem feltölthető elemeket. Az elemeket / akkukat tilos rövidre zárni és / vagy felnyitni. Annak következménye túlhevülés, tűzveszély vagy a kihalásuk lehet.
- Soha ne dobja az elemeket / akkukat tűzbe vagy vízbe.
- Ne tegye ki az elemeket / akkukat mechanikai terhelésnek!

Az elemek / akkuk kifolyásának kockázata

- Kerülje a szélsőséges körülményeket és hőmérsékleteket, mint pl. fűtőtestek / közvetlen napsugárzás, amelyek hatással lehetnek az elemekre / akkukra.
- Ha az elemek / akkumulátorok kifolytak, kerülje el bőrt, a szemek és a nyálkahártyák vegyszerekkel való érintkezését! Azonnal mossa le az érintett helyet tiszta vízzel és forduljon orvoshoz!
-  **VISELJEN VÉDŐKESZTYŰT!** A kifutott, vagy sérült elemek / akkuk a bőrrel érintkezve felmarhatják azt. Ezért ilyen esetben mindenképpen húzzon megfelelő védőkesztyűt.

- Az elem / akku kifolyása esetén távolítsa el azt azonnal a termékből a sérülések elkerülése érdekében.
- Csak azonos típusú elemeket / akkukat használjon! Ne használjon együtt régi és új elemeket / akkukat!
- Távolítsa el az elemeket / akkukat, ha hosszabb ideig nem használja a terméket.

A termék sérülésének veszélye

- Kizárólag a megadott típusú elemeket / akkukat használja.
- Az elemeket / akkut a termék és az elem / akku (+) és (-) polaritás-jelzésének megfelelően helyezze be.
- Behelyezés előtt tisztítsa meg az elem / akkumulátor és az elemrekesz érintkezőit egy száraz, szőszmentes kendővel vagy fültisztító pálcikával!
- A lemerült elemeket / akkukat haladéktalanul távolítsa el a készülékből.

Csak robotporszívó

- Ez a termék beépített akkumulátorral rendelkezik, melyet a felhasználó nem cserélhet ki. A veszélyek elkerülése érdekében az

akkumulátort csak a gyártó vagy a vevőszolgáltató, ill. egy hasonlóan szakképzett személy szerelheti vagy cserélheti ki. Az ártalmatlanítás során ügyeljen rá, hogy a termék egy akkumulátort tartalmaz.

● Üzembe helyezés

● A termék feltöltése

Teljesen töltsé fel a terméket az első használatkor. A töltési idő kb. 4-6 óra.

- Állítsa be a töltőállomást [9] és csatlakoztassa a hálózati vezeték [11]. A jelzőfény [8] világít.
- Helyezze a töltőállomást [9] állítva a fal mentén.

Tudnivaló: Ne helyezzen 1 m-re tárgyakat balra/jobbra és 2 m-re az első oldalától.

- Töltés előtt kapcsolja be a termék bekapcsoló gombját [5] („I” helyzet).
- Helyezze a terméket a töltőállomásra [9], és fordítsa a töltőstífték [10] felé.
- Alternatív megoldásként a hálózati vezeték [11] csatlakoztathatja közvetlenül a termék töltő csatlakozójára [6].

Tudnivaló: A termék néha korrigálja a helyzetét a töltőállomáson.

„Start/Szünet” gomb [2]

Töltési folyamat: narancssárga villogás
Töltési folyamat vége: nem világít
Készlenléti üzemmód: zöld villogás
Termékhiba: piros villogás
Alacsony akkusztint: narancssárgán világít
Szívó-üzemmód: zölden világít

Tudnivaló: A töltőállomás [9] környezetében 15 cm-rel a padló felett ne legyenek tükrök vagy más erősen tükröződő tárgy. Szükség esetén takarja le őket.

⚠ VIGYÁZAT! Kerülje a töltőállomás [9] közvetlen napsugárzásnak történő kihelyezését.

⚠ VIGYÁZAT! A töltőállomás [9] helyzetét a lehető legritkábban változtassa.

● Oldalkéfék felhelyezése

Tudnivaló: Az oldalkéfék [30] rögzítésekor ellenőrizze, hogy a robotporszívó alján és az oldalkéféken [30] található „L” és „R” jelölés illeszkedik-e.

- Szerelje fel az oldalkéféket [30] a csavarok csillogcsavarhúzóval lazítása által az óramutató járásával ellentétes irányban.
- Helyezze az oldalkéféket [30] az erre kijelölt mélyedésbe, és szorosan húzza meg a csavarokat az óramutató járásával megegyező irányba.
- Győződjön meg róla, hogy az oldalkéfék [30] megfelelően vannak rögzítve.

● Helyezze be az elemeket (távírányító) (D. ábra)

- Vegye ki a távírányító [16] hátoldalán lévő elemrekeszfedelelet [48], azt a nyíl irányába lefelé nyomva. Helyezzen az elemrekeszbe [47] két darab AAA típusú elemet (nem tartozékok). Ennek során ügyeljen a helyes polaritásra. Ez meg van jelölve az elemrekeszben [47].

- Zárja le az elemrekeszt [47] a fedelet a nyíl irányával ellentétesen visszahelyezve.
- A kijelző [36] világít, és az idő kijelző [45], valamint az ütemterv kijelző [46] megjelenik a kijelzőn [36].

Tudnivaló: Ha a terméket hosszabb ideig nem használja, vegye ki az elemeket a távírányítóból [16].

● Termék be- / kikapcsolása

- Nyomja meg a termék oldalán lévő bekapcsoló gombot [5]. „I” a bekapcsolást jelenti, „O” a kikapcsolást jelenti. Amikor a „Start/Szünet” gomb [2] zölden világít, a termék sikeresen bekapcsol.

Tudnivaló: A takarítás befejezése után ne kapcsolja ki a terméket. Hagyja a töltőállomáson [9], így felkészül a következő takarításra.

Tudnivaló: A bekapcsoló gomb [5] megnyomása után törlődik a dátum, az idő és a porszívózás időpontja.

● Üzemeltetés

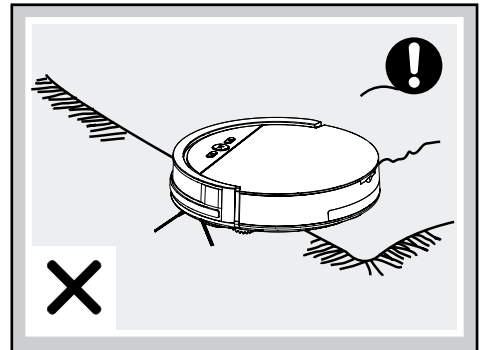
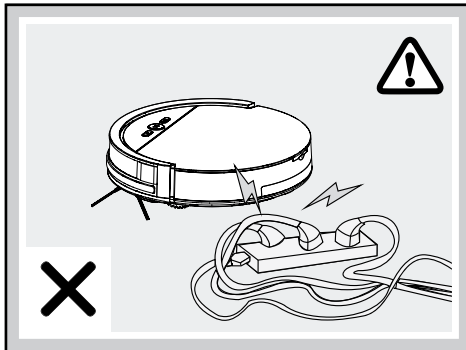

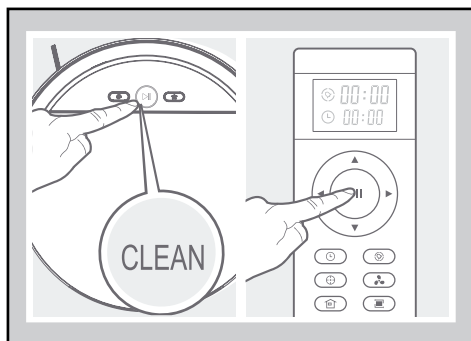
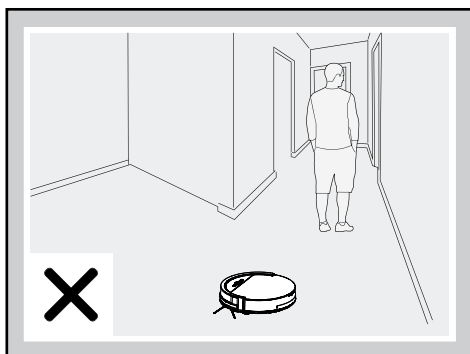
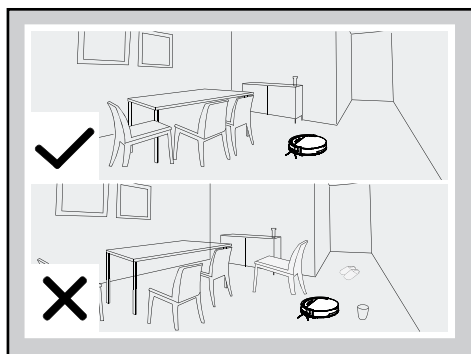
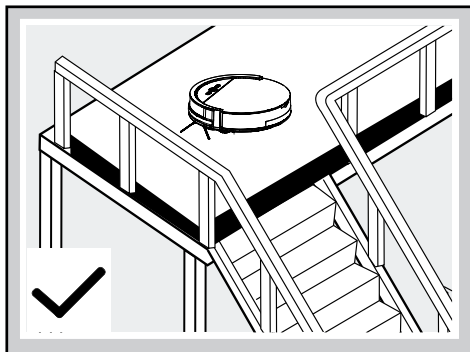
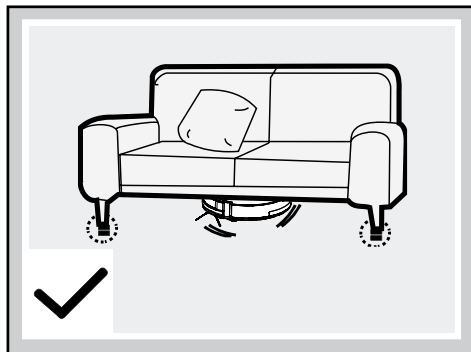

Az otthoni környezet bonyolultsága végett a termék a takarításkor bizonyos területeket esetleg kihagyhat. A jobb takarítási eredmény érdekében, azt ajánljuk naponta használnia a terméket.

- Használat előtt távolítsa el az akadályokat, például áramvezetéseket, játékokat és más tárgyakat.

- Hajtogassa a szőnyeg sarkait a szőnyeg alá. Ne hagyjon függönyöket és abroszokat a padlóra lelőgni.
- Próbálja a bútorokat rendezetten elhelyezni.
- Tesztelje a terméket lépcsős területeken. Ezzel meg tudja állapítani, hogy a termék érzékeli-e a lezuhanási terület szélét.
- Ne álljon a robotporszívó munkaterületén. Különböző a robotporszívó nem tudja feltakarítani ezeket a területeket.
- Bútorok esetén győződjön meg arról, hogy legalább 8 cm hely áll rendelkezésre, hogy a robotporszívó könnyen alá férjen.
- Többszintes lakások esetén helyezzen el korlátokat a felső részeken, hogy a robotporszívó ne zuhanjon le.

Takarítás

- Bizonyosodjon meg róla, hogy a bekapcsoló gomb **5** az „I” helyzetben van.

- Nyomja meg a robotporszívón **[2]** vagy a távirányítón **[38]** a „Start/Szünet” gombot. A robotporszívón világít a „Start/Szünet” gomb **[2]**.
- Amikor a „Start/Szünet” gomb **[2]** villog, a robotporszívó automatikus tisztítási folyamatot kezd meg.
Tudnivaló: 15 másodperc elteltével, parancs nélkül a robotporszívó alvó üzemmódra vált. Nyomja meg a robotporszívón **[2]** vagy a távirányítón **[38]** a „Start/Szünet” gombot, hogy felébressze az alvó üzemmódból. Nyomja meg újra ezeket a gombokat, és a robotporszívó automatikusan megkezdi a tisztítást.

Szünetelés

- Amikor a robotporszívó működik, nyomja meg a robotporszívón **[2]** vagy a távirányítón **[38]** lévő „Start/Szünet” gombot a tisztítás üzemmód szüneteltetéséhez.
- Amíg a robotporszívó szünetel, használhatja a távirányító iránygombjait **[37]** a balra/jobbra/előre/hátra mozgások vezérléséhez.
- Az iránygombok **[37]** megnyomásával a robotporszívó folytatja a szívást és az alvó üzemmód befejeződik.
- Az újraindításhoz nyomja meg a „Start/Szünet” gombot a robotporszívón **[2]** vagy a távirányítón **[38]**, hogy kilépjen az alvó üzemmódból. Végül nyomjon meg egy tetszőleges üzemmód gombot a munka folytatásához.
- A robotporszívó készenléti üzemmódból alvó üzemmódba kapcsolásához, készenléti állapotban nyomja meg és tartsa lenyomva 3 másodpercig a robotporszívó **[2]** „Start/Szünet” gombját. A robotporszívó automatikusan alvó üzemmódba kapcsol, ha 15 másodpercig nem kap parancsot.

Tudnivaló: Ha a termék szünet után folytatja a munkát, újratervezi a területet, és esetleg ismét megtisztítja a már megtisztított területet.

● Tisztító üzemmód

A jobb tisztítóhatás elérése érdekében több különböző tisztító üzemmód áll rendelkezésre. Az üzemmódokat a kezelőpanelen vagy a távirányítón lévő gomb megnyomással választhatja ki.

- Az alábbi üzemmódok elindításához győződjön meg arról, hogy a termék „éber állapotban” van. Ha alvó üzemmódban van, nyomja meg a robotporszívó **[2]** vagy a távirányító **[38]** Start/Szünet gombját az alvó üzemmódból való kilépéshez.

Automatikus tisztítás

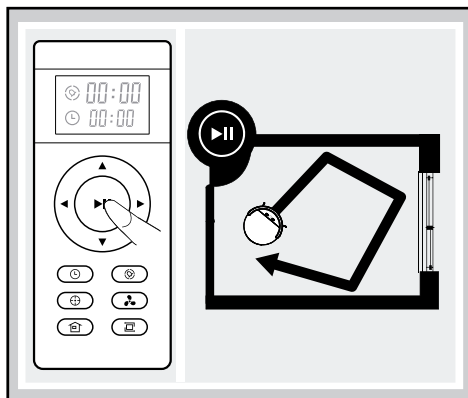

A robotporszívó automatikusan tisztítja helyiséget, és a helyzetnek megfelelően változtatja mozgásirányát.

- Az automatikus tisztítás elindításához nyomja meg a robotporszívó **[2]** vagy a távirányító **[38]** Start/Szünet gombját.

Spot üzemmód

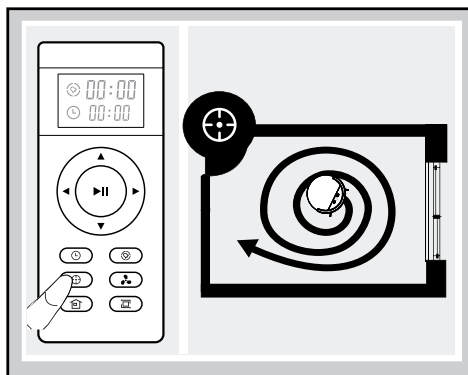

Ez az üzemmód erősen szennyezett vagy magas por koncentrációval rendelkező területeken alkalmas. A Spot tisztítási üzemmódban a termék egy tisztítandó területre összpontosít.

- Az üzemmód elindításához nyomja meg a „Spot üzemmód” gombot a robotporszívón [1] vagy a távirányítón [43].

Tudnivaló: A spot üzemmód automatikusan véget ér és a robotporszívó készenléti üzemmódba kapcsol.

MAX üzemmód

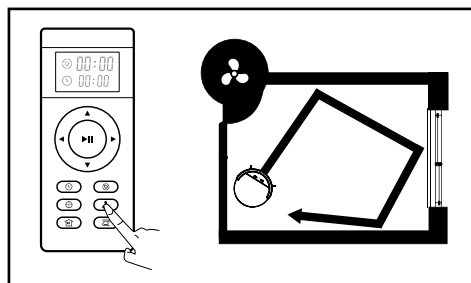

Ez az üzemmód erősen szennyezett vagy poros talajra alkalmas.

- Porszívózás közben nyomja meg a távirányító [40] „MAX üzemmód” gombját. A szívóteljesítmény nagyobb mély tisztításra.
- Nyomja meg újra a „MAX üzemmód” [40] gombot, hogy a normál teljesítményű aktuális üzemmódra váltson.

Sarok üzemmód

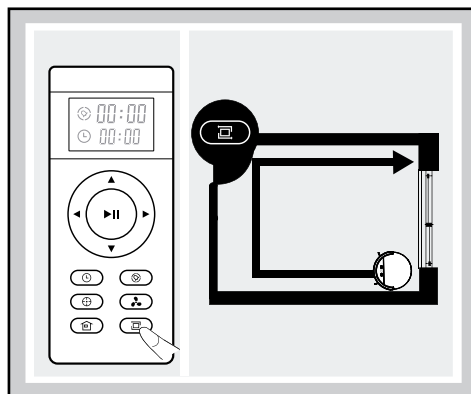

Ez az üzemmód egy helyiség sarkainak és széleinek tisztítására alkalmas. „Sarok üzemmódban” a termék egy határvonal mentén (például fal) mozog. Az

üzemmód automatikusan befejeződik, amikor a robotporszívó már nem érzel falakat vagy sarkokat.

- Nyomja meg a távirányító [41] „Sarok üzemmód” gombját az üzemmód elindításához.
- Nyomja meg a robotporszívón [2] vagy a távirányítón [38] a „Start/Szünet” gombot az üzemmód manuális befejezéséhez.

Visszatérő üzemmód

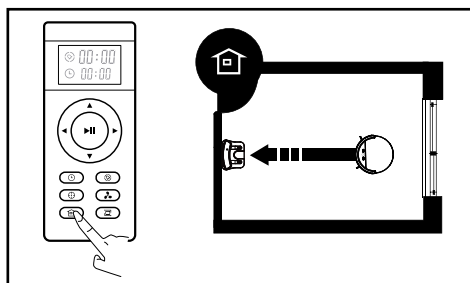

Használja ezt a üzemmódot, ha a terméket visszaküldi a töltőállomásra [9].

Tudnivaló: A robotporszívó automatikusan visszatér a töltőállomáshoz, ha az akkumulátor merül.

- Nyomja meg a „Visszatérő-üzemmód” gombot a robotporszívón [3] vagy a távirányítón [42], hogy a robotporszívó visszatérjen a töltőállomásra [9].

● Törlés funkció használata

Tudnivaló: A lehető legjobb eredmény elérése érdekében célszerű először porszívózni, és utána használni a törlés funkciót.

Tudnivaló: Töltés közben vegye ki a víztartályt [20] a robotporszívóból.

- Helyezze a tartót [14] a robotporszívó aljára. Ehhez helyezze a tartó [14] négy stiftjét az erre kijelölt nyílásokba. Nyomja mindkét kezével a tartót [14], amíg hallhatóan a helyére kattan.
- Helyezze a mikroszálalás kendőt [13] a tartóra [14]. A hat tépőzár [35] biztosítja, hogy a mikroszálalás kendő [13] ne csússzon el (lásd C ábra).
- Nyissa fel a fedelet [7] ennek felfelé pattintásával (lásd B ábra).

- Vegye ki a portartályt [19] azt a hordozó fogantyúnál [25] kihúzva.
- Tölts fel a víztartályt [20] a vízbetöltő nyíláson [24] át. Ügyeljen a maximális betöltés (250 ml) jelölésére.
- Ezután helyezze a víztartályt [20] a robotporszívóba, és zárja le a fedelet [7].
- Nyomja meg a robotporszívón [2] vagy a távirányítón [38] a „Start/Szünet” gombot. a törlés folyamat indításához.

Tudnivaló: Nedves tisztítás során nem történik porszívás.

- Nyomja meg a robotporszívón [2] vagy a távirányítón [38] a „Start/Szünet” gombot. a törlés folyamat befejezéséhez.
- Ha vége, nyissa fel a fedelet [7] ennek felfelé pattintásával.
- Vegye ki a víztartályt [20] azt a hordozó fogantyúnál [23] kihúzva. Öntse ki a maradék vizet, ha van ilyen.
- Ezután helyezze a portartályt [19] a robotporszívóba, és zárja le a fedelet [7].

Tudnivaló: a különböző szívó módok is használhatók a tisztító funkcióhoz.

● Porszívózás időpontjának beállítása

Lehetősége van ütemtervet készíteni, hogy a robotporszívó automatikusan takarítson.

Tudnivaló: Vegye figyelembe, hogy az összes előre beállított idő törlődik, amikor a robotporszívó ki van kapcsolva (a bekapcsoló gomb [5] „O” helyzetben van).

Tudnivaló: Az idő és a beütemezés sikeres beállítása után sípszó hallható. Ha nem, akkor a beállítás sikertelen.

Az idő beállítása:

- Győződjön meg róla, hogy a robotporszívó be van kapcsolva, és irányítsa felé a távirányítót.
- Nyomja meg a [L]-gombot [44] és állítsa be az [↔]-iránygombok [37] segítségével az időt.
- Nyomja meg a [L]-gombot [44] újra, a beállítások mentéséhez. A beállított idő törléséhez írja be a „00:00” értéket.

Ütemterv beállítása

Tudnivaló: A robotporszívó a tervezett időpontban mindig elindítja a porszívózási folyamatot, feltéve, hogy nincs kikapcsolva.

- Győződjön meg róla, hogy a robotporszívó be van kapcsolva, és irányítsa felé a távirányítót.
- Nyomja meg a [▶]-gombot [39] és állítsa be az [↔]-iránygombok [37] segítségével az időt.
- Nyomja meg a [▶]-gombot [39] újra, a beállítások mentéséhez. A beállított idő törléséhez írja be a „00:00” értéket.

● Tisztítás és tárolás

- Állítsa a bekapcsoló gombot [5] „O” helyzetbe, mielőtt kiisztítja a terméket.
- A termék tisztítása előtt húzza ki a hálózati vezeték [11] a hálózati aljzatból.
- Ne öblítse le közvetlenül a terméket vízzel.
- A terméket ne törölje át vízzel áztatott ruhával.
- Húzza ki a tápegységet, ha a terméket hosszú ideig nem használja.

Rész	Tisztítási intervallum
Portartály [19]	Használatától függ
Elsődleges szűrő [26], nagy teljesítményű szűrő [27]	Hetente, hetente 2 x erős szennyeződés esetén
Oldalkefék [30]	4 hetente
Leesésgátló-érzékelő [31]	2 hetente
Első kerék [34]	4 hetente

Portartály és szűrő tisztítása

- Tisztítsa meg a portartályt [19] ütögetéssel, majd öblítse le vízzel. Az elsődleges szűrőt [26] is ütögetéssel és vízzel tudja tisztítani. Kérjük, teljesen szárítsa meg a portartályt [19] és az elsődleges szűrőt [26], mielőtt visszahelyezné a termékbe. Kérjük, ütögesse ki a nagyteljesítményű szűrőt [27], és tisztítsa meg a mellékelt tisztítókefével. Kérjük, ezt a szűrőt ne vízzel tisztítsa.
- Ehhez a következő ábrák szerint járjon el.

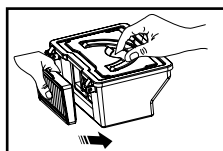
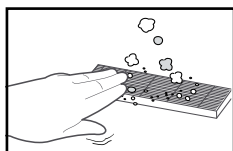
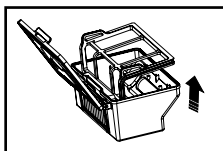
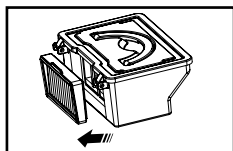
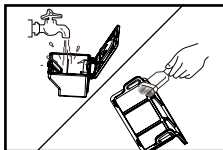
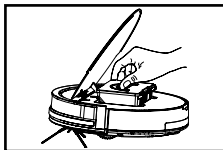
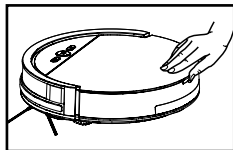

Főburkolat megtisztítása

- Tisztítsa meg az eső kereket [34] a feltekeredett haj eltávolításához. Ha szükséges, távolítsa el az első kereket [34] azok kihúzása által.
- Tisztítsa meg a leesésgátló-érzékelőt [31], hogy megőrizze az érzékenységet.
- Tisztítsa meg az ütközésvédőt [4a], hogy megőrizze az érzékenységet.

Töltőállomás megtisztítása

- Tisztítsa meg a töltőstiftet [10] a robotporszívó és a töltőállomás [9] alján egy száraz ruhával.

Víztartály megtisztítása

- A törlési folyamat után vegye ki a víztartályt [20] azt a hordozó fogantyúnál [23] kihúzva, öntse ki a maradék vizet, ha van.
- Távolítsa el a tartót [14] a mikroszálal kendővel [13] együtt a robotporszívó aljáról, a tartó [14] meghúzása által.
- Vegye le a mikroszálal kendőt [13] a tartóról [14] és hagyja száradni.
- Törölje le a víztartályt [20] egy száraz, puha kendővel és hagyja száradni.
- Öblítse el a tartót [14] folyó víz alatt.

Mikroszálal kendő megtisztítása

- 40 °C-on mossa ki a kendőt mosógépben.
- Ne használjon öblítőszeret.
- Ne használjon fehérítőt.
- Ne tegye szárítógépbe.
- Ne vasalja.
- Ne tisztítsa vegyileg.

Oldalkéfék tisztítása

- Tisztítsa meg az oldalkéféket [30], és szabadítsa meg őket a hajaktól és kosztól.
- Cserélje a hibás oldalkéféket [30]. Ehhez az „Oldalkéfék felhelyezése” fejezetben leírtak szerint járjon el.

● Hibakeresés/problémamegoldás

A robotporszívó rövid sípszóval közli a gyakran előforduló hibákat:

Szám	Hang	Okok	Megoldás
01	•	A kerekek [32] vagy oldalkéfék [30] nem működnek.	Ellenőrizze a kerekeket [32] vagy oldalkéféket [30].
02	••	A leesésgátló-érzékelők [31] és ütközésvédő [4] nem működnek.	Tisztítsa meg a leesésgátló-érzékelőket [31] és rázogassa meg az ütközésvédőt [4] idegentestek eltávolításához.

Szám	Hang	Okok	Megoldás
03	...	A robotporszívó nem halad tovább.	Vigye a robotporszívót egy másik területre és indítsa újra.

Tudnivaló: Ha a fentiek közül egyik sem nyújt megoldást, járjon el a következő szerint:

- Állítsa vissza a robotporszívót azzal, hogy ki-bekapcsolja a bekapcsoló [5] gombbal.

- Ha a robotporszívó a visszaállítás után sem működik, lépjen kapcsolatba az ügyfélszolgálattal.

Hiba	Lehetséges ok	Megoldás
A robotporszívó ismételten halad tovább az akadályok ellen.	Az ütközésvédő [4] be van nyomva és nem ugrik vissza.	10-20 alkalommal ütögesse meg az ütközésvédőt [4], hogy eltávolítsa a törmelékét az ütközésvédő [4] alól, vagy lazítsa meg az ütközésvédőt [4].
A robotporszívó működési ideje túl rövid.	Az akkumulátor nincsen teljesen feltöltve.	Töltse újra a robotporszívót.
A robotporszívón nem világít a „Start/Szünet” gomb [2] a töltés alatt.	- A hálózati vezeték [11] a hálózati adapterrel nincs megfelelően csatlakoztatva. - Idegen tárgy, mint egy állati szőr eltömíti a töltéstíftet [10] a töltőállomáson [9].	- Ellenőrizze, hogy a hálózati adapter passzol-e ehhez a robotporszívóhoz. - Tisztítsa meg a töltéstíftet [10] a töltőállomáson [9].
A robotporszívó szívófunkciója csökken.	A nagy teljesítményű szűrő [27] koszos vagy nedves.	Tisztítsa meg, vagy cserélje ki a nagy teljesítményű szűrőt [27].
A portartály [19] szennyeződéseket ereszt magából.	A portartály [19] túlságosan tele van.	Ürítse ki a portartályt [19].

Hiba	Lehetséges ok	Megoldás
A robotporszívó nem porszívózik automatikusan az ütemterv szerint meghatározott időpontban.	<ul style="list-style-type: none"> - Az ütemterv beállításai nem lettek elmentve. - A robotporszívó visszaállításakor vagy a távirányító elemeinek cseréjénél az ütemtervbeállításai törlődtek. - A robotporszívó ki van kapcsolva. - Az akkumulátor töltöttségi szintje alacsony. - A robotporszívó nem tud mozogni. 	<ul style="list-style-type: none"> - Állítson be új ütemtervet, és mentse el a beállításokat (lásd: „Porszívózás időpontjának beállítása”). - Kapcsolja be a robotporszívót, és állítson be új ütemtervet (lásd: „Porszívózás időpontjának beállítása”). - Kapcsolja be a robotporszívót. - Soha ne kapcsolja ki a robotporszívót és mindig parkoltassa a töltőállomáson , hogy az teljesen fel legyen töltve és készen álljon. - Kapcsolja ki a robotporszívót. Ellenőrizze és tisztítsa, és távolítsa el az idegentesteket (lásd: „Tisztítás és tárolás”).

● Mentesítés

A csomagolás környezetbarát anyagokból készült, amelyeket a helyi újrahasznosító helyeken adhat le ártalmatlanítás céljából.



A hulladék elkülönítéséhez vegye figyelembe a csomagolóanyagban található jelzéseket. Ezek rövidítéseket (a) és számokat (b) tartalmaznak a következő jelentéssel: 1–7: műanyagok / 20–22: papír és karton / 80–98: kötőanyagok.



A termék és a csomagolóanyagok újrahasznosíthatóak, semmisítse meg ezeket elkülönítve a jobb hulladékkezelés érdekében. A Triman-logó csak Franciaországra vonatkozik.



A kiszolgált termék megsemmisítési lehetőségeiről lakóhelye illetékes önkormányzatánál tájékozódhat.



A környezete érdekében, ne dobja a kiszolgált terméket a háztartási szemétkébe, hanem adja le szakszerű

ártalmatlanításra. A gyűjtőhelyekről és azok nyitvatartási idejéről az illetékes önkormányzatnál tájékozódhat.

A hibás vagy elhasznált elemeket / akkukat a 2006/66/EK irányelv és módosításai értelmében újra kell hasznosítani. Szolgáltassa vissza az elemeket / akkukat és / vagy a terméket az ajánlott gyűjtőállomásokon keresztül.



Környezeti károk az elemek / akkuk hibás megsemmisítése következtében!

Az elemeket / akkukat nem szabad a háziszemétkébe dobni. Mérgező hatású nehézfémeket tartalmazhatnak és ezért különleges kezelést igénylő hulladéknak számítanak. A nehézfémek vegyjelei a következők: Cd = kadmium, Hg = higany, Pb = ólom. Ezért az elhasznált elemeket / akkukat egy közösségi gyűjtőhelyen adja le.

Csak robotporszívóknak

A beépített akkumulátort megsemmisítés céljából nem szabad kiszerezni. Adja le az egész terméket elektronikai hulladék gyűjtőhelyen.

● Garancia / Szerviz

Tisztelt Ügyfelünk,

termékeink szigorú minőségellenőrzés alatt állnak. Amennyiben az eszköz nem működik kifogástalanul, azt nagyon sajnáljuk és kérjük, forduljon a következőkben megjelölt vevőszolgálatunkhoz. A megjelölt vevőszolgálati forróvonalon telefon útján állunk az Ön szíves rendelkezésére. A garanciális igények érvényesítésére - a törvényes jogok megsértése nélkül.

Az alábbiak vonatkoznak:

1. Garanciális igények érvényesítése a vásárlás dátumától számított legfeljebb 3 éven belül lehetséges. Garanciánk anyag- és gyártási hibák elhárítására, illetve az eszköz cseréjére korlátozódik. A garanciális teljesítés az Ön számára ingyenes.
2. Garanciális igényeket felmerülésüket követően azonnal érvényesíteni kell.
3. Garanciális igények érvényesítése a garancia határidejének lejártá után nem lehetséges.
4. Kérjük, a vásárlás igazolására őrizze meg a pénztárblokkot.

A garancia a következő esetekben kizárt:

- visszaélészerű vagy nem rendeltetészerű használat
- az eszközre vonatkozó biztonsági előírások figyelmen kívül hagyása
- erőszakos behatás
- a nem általunk megadott szerviz által végzett beavatkozások
- olyan károk, amelyek nem biztonságos csomagolásban történő beküldés miatt keletkeznek (a jelen termék csakis vásárlási csomagolásában nem szállítható)
- saját maga okozta károk pl. ütés, lökés, lezuhanás által
- a használati útmutató figyelmen kívül hagyása
- normális kopás
- önhatalmú javítási kísérletek

A jelen használati utasítás PDF formátumban ügyfélszolgálatunknál kérhető.

Szerviz HU

Tel.: 00800-83300000

E-mail: support.lidl@ksr-group.com

IAN 373628_2104

Kérjük, hogy minden ügyintézéskor tartsa kéznél a pénztári blokkot és a cikkszámot (IAN 373628_2104) a vásárlás tényének az igazolására.

Hotline elérhetőség:

hétfőtől péntekig 09:00 – 18:00 (CET, közép-európai idő)

● Megfelelőségi nyilatkozat

Ez a termék megfelel az érvényben lévő európai és nemzeti irányelvek követelményeinek. Ezt a CE-jelölés igazolja. Az erre vonatkozó nyilatkozatok letétben a gyártónál megtalálhatók.



CE

A termék megnevezése: Robotporszívó vákuum törölő funkcióval	Gyártási szám: 373628_2104
A termék típusa: SSWR A1	
A gyártó cégneve, címe, e-mail címe: KSR Group GmbH Im Wirtschaftspark 15 3494 Gedersdorf AUSTRIA E-mail: support.lidl@ksr-group.com	Szerviz neve, címe, telefonszáma: KSR Group GmbH Im Wirtschaftspark 15 3494 Gedersdorf AUSTRIA Tel.: 00800-83300000
Az importáló / forgalmazó neve és címe: Lidl Magyarország Kereskedelmi Bt., H-1037 Budapest, Rádl árok 6.	

1. A jótállási idő a Magyarország területén, Lidl Magyarország Kereskedelmi Bt. üzletében történt vásárlás napjától számított 1 év, amely jogvesztő. A jótállási idő a fogyasztó részére történő átadással, vagy ha az üzembe helyezést a forgalmazó, vagy annak megbízottja végzi, az üzembe helyezés napjával kezdődik.
2. A jótállási igény a jótállási jeggyel és/vagy a vásárlást igazoló blokkal érvényesíthető. A jótállási jegy szabálytalan kiállítás, vagy átadásának elmaradása nem érinti a jótállási kötelezettség-vállalás érvényességét. Kérjük, hogy a vásárlás tényének és időpontjának bizonyítására őrizze meg a pénztári fizetésnél kapott jótállási jegyet és a vásárlást igazoló blokkot.
3. A vásárlástól számított három munkanapon belül érvényesített csereigény esetén a forgalmazó köteles a terméket kicserélni, feltéve ha a hiba a rendeltetésszerű használatot akadályozza. A jótállási jogokat a termék tulajdonosaként a fogyasztó érvényesítheti az áruházakban, valamint a jótállási tájékoztatóban feltüntetett szervizekben. (A magyar Polgári Törvénykönyv alapján fogyasztónak minősül a szakmája, önálló foglalkozása vagy üzleti tevékenysége körén kívül eljáró természetes személy.)

A jótállás ideje alatt a fogyasztó hibás teljesítés esetén kérheti a termék kijavítását, kicserélését, vagy ha a termék nem javítható vagy cserélhető, vagy az a forgalmazónak aránytalan többletköltséggel járna, illetve a fogyasztó kijavításához, kicseréléshez fűződő érdeke alapos ok miatt megszünt, árleszállítást kérhet, vagy elállhat a szerződéstől és visszakérheti a vételárat. A kijavítás során a termékbe csak új alkatrész kerülhet beépítésre.
4. A fogyasztó a hiba felfedezése után a lehető legrövidebb időn belül köteles a hibát bejelenteni és a terméket a jótállási jogok érvényesítése céljából átadni. A hiba felfedezésétől számított két hónapon belül bejelentett jótállási igényt időben közölni kell tekinteni. A közlés elmaradásából eredő kárért a fogyasztó felelős. A jótállási igény érvényesíthetőségének határideje a termék, vagy fődarabjának kicserélése esetén a csere napján újraindul.

5. A rögzített bekötésű, illetve a 10 kg-nál súlyosabb, vagy tömegközlekedési eszközön nem szállítható terméket az üzemeltetés helyén kell megjavítani. Abban az esetben, ha a javítás a helyszínen nem végezhető el, a termék ki- és visszaszereléséről, valamint szállításáról a forgalmazónak kell gondoskodnia.
6. A jótállás nem áll fenn, ha a hiba a nem rendeltetésszerű használatból, átalakításból, helytelen tárolásból, vagy a használati utasítástól eltérő kezeléssel, vagy bármely a vásárlást követő behatásból fakad, vagy elemi kár okozta, és azt a forgalmazó, vagy a szerviz bizonyítja. A jótállás nem vonatkozik a mozgó kopó alkatrészek (világítótestek, gumibroncsok stb.) rendeltetésszerű felhasználására. A szerviz és a forgalmazó a javítás során nem felel a terméken a fogyasztó vagy harmadik személyek által tárolt adatokért vagy beállításokért.
7. Fogyasztói jogvita esetén a fogyasztó a megyei (fővárosi) kereskedelmi és iparkamarák mellett működő békéltető testület eljárását is kezdeményezheti.

A jótállás a fogyasztó törvényből eredő szavatossági jogait és azok érvényesíthetőségét nem érinti.

Kijavítást ellenőrző szelvény:













A jótállási igény bejelentésének időpontja:	A hiba oka:
Javításra átvétel időpontja:	A hiba javításának módja:
A fogyasztó részére történő visszaadás időpontja:	
A szerviz bélyegzője, kelt és aláírás:	

Kicserélést ellenőrző szelvény:

A jótállási igény bejelentésének időpontja:
Kicserelés időpontja:
A cserélő bolt bélyegzője, kelt és aláírás:



Legenda uporabljenih piktogramov	Strana 26
Uvod	Strana 26
Predvidena uporaba	Strana 26
Napotki o blagovni znamki	Strana 26
Opis delov	Strana 27
Obseg dobave	Strana 27
Tehnični podatki	Strana 27
Varnostni napotki	Strana 28
Varnostni napotki za baterije / akumulatorje	Strana 31
Začetek uporabe	Strana 32
Polnjenje izdelka	Strana 32
Nameščanje stranskih krtač	Strana 32
Vstavljanje baterij (daljinski upravljalnik)	Strana 33
Vkllop / izkllop izdelka	Strana 33
Uporaba	Strana 33
Načini čiščenja	Strana 35
Uporaba funkcije brisanja	Strana 36
Ustvarjanje terminov sesanja	Strana 37
Čiščenje in shranjevanje	Strana 37
Odpravljanje napak / reševanje težav	Strana 38
Odstranjevanje	Strana 39
Garancija / Servis	Strana 40
Izjava o skladnosti	Strana 41
Garancijski list	Strana 42

Legenda uporabljenih piktogramov			
	Upoštevajte opozorila in varnostne napotke!		SMPS (Switch mode power supply unit) (stikalni napajalnik)
	Preberite navodila!		Polarnost omrežnega priključka
	Izdelek je primeren izključno za uporabo v notranjosti, v suhih in zaprtih prostorih.		EU-skladno
	Enosmerni tok / enosmerna napetost		Emblažo in izdelek odvrzite na okolju prijazen način!
	Izmenični tok / izmenična napetost		36-mesečna garancija
	Otrok z embalažnim materialom in izdelkom nikoli ne pustite nenadzorovanih.		Certificirano s strani TÜV SÜD / GS
	Varnostni transformator, odporen na kratek stik		

Sesalni robot s funkcijo brisanja SSWR A1

● Uvod

 Iskrene čestitke ob nakupu vašega novega izdelka. Odločili ste se za zelo kakovosten izdelek. To navodilo za uporabo je sestavni del tega izdelka. Vsebuje pomembna navodila za varnost, uporabo in odstranitev. Preden začnete izdelek uporabljati, se seznanite z vsemi navodili za uporabo in varnostnimi napotki. Izdelek uporabljajte samo tako, kot je opisano, in samo za navedena področja uporabe. Če izdelek odstopite novemu lastniku, mu zraven izročite tudi vse dokumente.

● Predvidena uporaba

Ta izdelek je primeren za sesanje razsute, suhe umazanije, npr. prahu, kosmov ali drobtin z gladkih talnih oblog in preprog s kratkim florom. Poleg tega

ima izdelek funkcijo brisanja, ki je predvidena za gladke talne obloge. Izdelek uporabljajte le v notranjih prostorih. Izdelek je namenjen izključno za zasebno in ne za poslovno uporabo. Izdelek uporabljajte izključno v predviden namen. Drugačna uporaba od opisane ali sprememba izdelka ni dovoljena in lahko privede do telesnih poškodb in/ali poškodb. Za škodo, katere vzrok je nestrokovna uporaba, proizvajalec ne prevzame jamstva.

● Napotki o blagovni znamki



- Blagovna znamka in ime znamke SilverCrest sta last zadevnega lastnika.
- Vsa ostala imena in izdelki so lahko blagovne znamke ali registrirane blagovne znamke njihovih zadevnih lastnikov.





● Opis delov

Sesalni robot

- 1 Tipka  »način Spot« (območno čiščenje)
- 2 Tipka  »Zagon/premor«
- 3 Tipka  »način vrnitev« (k polnilni postaji)
- 4 Odbijač
- 4a Zaščita pred trkom
- 5 Obratovalno stikalo
- 6 Polnilni priključek
- 7 Pokrov
- 8 Opozorilna lučka
- 9 Polnilna postaja
- 10 Polnilni zatiči
- 11 Omrežni kabel
- 12 Nadomestni filter
- 13 Krpa iz mikrovlakn
- 14 Držalo (za krpo iz mikrovlakn)
- 15 Nadomestne stranske ščetke
- 16 Daljinski upravljalnik
- 17 Omrežni adapter
- 18 Ščetka za čiščenje
- 19 Posoda za prah
- 20 Rezervoar za vodo
- 21 Odprtina za izstop vode
- 22 Prezračevalna odprtina
- 23 Nosilni ročaj (rezervoar za vodo)
- 24 Odprtina za dolivanje vode
- 25 Nosilni ročaj (posoda za prah)
- 26 Primarni filter
- 27 Visokozmogljivi filter
- 28 Okvir visokozmogljivega filtra
- 29 Polnilni kontakti (za samodejno polnjenje)
- 30 Stranska ščetka
- 31 Senzor za preprečevanje padca
- 32 Stransko kolo
- 33 Odprtina za odsesavanje
- 34 Sprednje kolo
- 35 Sprejemalni trak

Daljinski upravljalnik

- 36 Zaslon
- 37  -smerne tipke (sesalni robot: naprej/
vzvratno/levo/desno oz. povečanje/
zmanjšanje/zamenjava števk za ure/minute)
- 38 Tipka  »Zagon/premor«
- 39 Tipka  »Nastavitev časovnega načrta«

- 40 Tipka  »način MAX«
(povečanje moči sesanja)
- 41  -tipka »način za kote«
- 42 Tipka  »način vrnitev« (k polnilni postaji)
- 43 Tipka  »način Spot« (območno čiščenje)
- 44 Tipka  »Nastavitev ure«
- 45 Prikaz časa
- 46 Prikaz časovnega načrta
- 47 Predalček za baterije
- 48 Pokrov predalčka za baterije

● Obseg dobave

Takoj po razpakiranju preverite obseg dobave, ali je popoln in ali je izdelek v brezhibnem stanju.

- 1 sesalni robot
- 1 posoda za prah
- 1 rezervoar za vodo
- 1 polnilna postaja
- 1 nadomestni visokozmogljivi filter
- 2 dodatni stranski ščetki
- 1 daljinski upravljalnik (baterije niso priložene)
- 1 omrežni adapter
- 1 ščetka za čiščenje
- 1 krpa iz mikrovlakn
- 1 nadomestna krpa iz mikrovlakn
- 1 navodilo za uporabo

● Tehnični podatki

Sesalni robot

- Model: Silvercrest SSWR A1
- Obratovalna napetost: 14,4 V===
- Nazivna moč: 20 W
- Akumulatorska baterija: litij-ionska akumulatorska baterija (2400 mAh, 14,4 V)
- Čas delovanja: maks. 90 minut (odvisno od načina in sestave tal)
- Čas polnjenja: pribl. 4-6 ur
- Sesalna moč: 0,8 kPa / v načinu MAX 1,2 kPa

Prostornina rezervoarja
za vodo:

pribl. 300 ml
maks. polnjenje 250 ml

Prostornina posode
za prah:

0,3 l
ø 30 cm / višina:
7,5 cm

Polnilna postaja

Nazivna izhodna napetost: 19 V \equiv
Nazivni izhodni tok: 0,6 A

Daljinski upravljalnik

Model: SSWR A1
Baterija: 2 x 1,5 V \equiv AAA
(nista priloženi)

Omrežni napajalnik

Informacija:	Vrednost	Enota
Ime proizvajalca	 Ten Pao Industrial Co., Ltd, Room 10-11, 6/F., Kwong Sang Hong Centre, 151-153 Hoi Bun Road, Kwun Tong, Kowloon, Hong Kong	
Oznaka modela	S012DBV1900060	
Vhodna napetost	100-240	V~
Frekvenca vhodnega izmeničnega toka	50/60	Hz
Izhodna napetost	19	V \equiv
Izhodni tok	0,6	A
Izhodna moč	11,4	W
Povprečna učinkovitost med delovanjem	84,85	%
Učinkovitost pri majhni obremenitvi (10 %)	76,32	%
Poraba moči pri ničelni obremenitvi	0,057	W



Varnostni napotki

VSE VARNOSTNE NAPOTKE IN NAVODILA SHRANITE ZA PRIHODNJO UPORABO!

-  **⚠ OPOZORILO!**
SMRTNA NEVARNOST
IN NEVARNOST NESREČ
ZA MALČKE IN OTROKE!

Otrok z embalažnim materialom nikoli ne puščajte brez nadzora. Obstaja nevarnost zadužitve. Otrokom ne dovolite zadrževanja v bližini izdelka.

- ⚠ OPOZORILO! SMRTNA NEVARNOST!** Baterije ne sodijo v otroške roke. Baterij ne puščajte ležati naokrog. Obstaja nevarnost, da jih otroci ali domače živali pogoltnejo. V primeru zaužitja

- nemudoma poiščite zdravniško pomoč.
- Ta izdelek lahko uporabljajo otroci od 8. leta naprej ter osebe z zmanjšanimi fizičnimi, čutilnimi ali duševnimi sposobnostmi ali osebe s pomanjkanjem izkušenj in/ali znanja, če so pod nadzorom ali če so bili poučeni o varni uporabi izdelka in razumejo nevarnosti, do katerih lahko pride med uporabo.
 - Poskrbite, da se bo napetost vira toka ujemala z napetostjo, navedeno na polnilni postaji [9].
 - Uporabljajte le originalno polnilno baterijo in polnilno postajo [9], ki ju dobavlja proizvajalec. Uporaba baterij, ki se ne polnijo, ni dovoljena. Dodatne informacije o bateriji najdete v poglavju »Tehnični podatki«.
 - Polnilne postaje [9] ni dovoljeno uporabljati, če je poškodovana.
 - Z omrežnim kablom [11] ravnajte previdno, da preprečite poškodbe. Omrežnega kabla [11] ne uporabljajte za premikanje ali vlečenje izdelka ali polnilne postaje [9]. Izdelek ne sme peljati prek omrežnega kabla [11], zaščititi pa ga morate tudi pred viri toplote.
 - Če je omrežni kabel [11] poškodovan, ga mora zamenjati usposobljeno vzdrževalno osebje, da se preprečijo nevarnosti.
 - Izdelka ne uporabljajte, če zaradi
 - padca,
 - poškodb,
 - vdora vode,
 - uporabe na prostemne more pravilno delovati. Izdelek sme popraviti le proizvajalec oz. njegov oddelek za pomoč strankam.
 - Izdelka ne uporabljajte v prostoru, v katerem se nahajajo otroci.
 - Izdelka ne uporabljajte v mokrem ali vlažnem okolju (na mestih, kjer obstaja nevarnost, da bo izdelek prišel v stik s tekočinami ali padel v vodo).
 - Izdelka ne uporabljajte v bližini odprtega ognja.
 - Izdelka ne uporabljajte pri temperaturah nad +40 °C ali pod +10 °C.
 - Pred uporabo odstranite ovire, na primer električne kable, igrače in druge predmete.
 - Robove preproge zložite pod preprogo. Zavese in namizni prti ne smejo viseti do tal.
 - Poskušajte urejeno postaviti pohištvo.
 - Preizkusite izdelek v območjih s stopnicami. Tako boste lahko ugotovili, ali lahko izdelek prepozna robove območja padca.

- Ne postavljajte se v delovno območje sesalnega robota. Sicer sesalni robot teh območij ne bo mogel očistiti.
- Lasje, oblačila in prsti ne smejo priti v bližino odprtih ali obratovanih delov izdelka.
- Ne dovolite, da bi izdelek posejal materiale, ki bi lahko zamašili izdelek, npr. kamne, papirnate odpadke itn.
- Ne dovolite, da bi izdelek posejal vnetljive materiale, npr. bencina ali tonerja tiskalnika ali fotokopirnega stroja.
- Ne dovolite, da bi izdelek posejal goreče izdelke, npr. cigaret, vžigalic, pepela in drugih predmetov, ki bi lahko povzročili požar.
- Izdelka ne uporabljajte, če je sesalna odprtina blokirana. Odstranite prah, lase, vato itn., da bo lahko zrak brez težav teče v sesalno odprtino.
- Pred uporabo se prepričajte, ali so posoda za prah [19](#) in filtra [26](#), [27](#) pravilno nameščeni.
- Pred vsakim zagonom izdelka preverite površino, ki jo boste očistili, in upoštevajte za to potrebne varnostne napotke in napotke za pripravo prostora.
- Pred vsakim zagonom preverite polnilno postajo, omrežni kabel oz. omrežni adapter glede morebitnih poškodb.
- Redno preverjajte in čistite filtre in posodo za prah, da boste podaljšali življenjsko dobo svojega izdelka.
- Izdelka nikoli ne uporabljajte brez filtrov, da ne boste poškodovali motorja in s tem skrajšali življenjsko dobo izdelka.
- Pred vsakim transportom izdelek izklopite.
- Izdelek vsaj enkrat mesečno povsem napolnite, da boste preprečili izpraznitev in s tem poškodbo akumulatorske baterije.
- Ne prekrivajte in ne prelepitate senzorjev za preprečevanje padca izdelka. V nasprotnem primeru izdelek ne more več krmariti.
- Redno čistite senzorje za preprečevanje padca. Če so talni senzorji umazani, obstaja nevarnost, da bo izdelek na stopnicah ali podestih padel.
- Izdelek uporabljajte z daljinskim upravljalnikom le takrat, kadar je v vidnem polju.
- Med obratovanjem po potrebi obvestite druge osebe v prostoru, da nihče ne bo stopil na izdelek ali se spotaknil obenj.

- Izdelka ne uporabljajte več, če so na sestavnih delih iz umetne mase praske ali razpoke ali če so deformirani. Poškodovane sestavne dele zamenjajte le s primernimi originalnimi nadomestnimi deli.



Varnostni napotki za baterije/akumulatorje

■ **SMRTNA NEVARNOST!**

Baterije/akumulatorje shranjujte zunaj dosega otrok. V primeru zaužitja nemudoma poiščite zdravniško pomoč!

-  **NEVARNOST EKSPLOZIJE!** Baterij, ki niso predvidene za polnjenje, nikoli znova ne polnite. Ne povzročite kratkega stika baterij/akumulatorjev in/ali jih odpirajte. Posledice so lahko pregretje in nevarnost požara, lahko jih tudi raznese.
- Baterij/akumulatorjev nikoli ne mečite v ogenj ali vodo.
- Baterij/akumulatorjev ne izpostavljajte mehanskim obremenitvam.

Tveganje iztekanja baterij/akumulatorjev

- Izogibajte se izrednim pogojem in temperaturam, ki bi lahko vplivale na baterije/akumulatorje, npr. na radiatorju/neposredni sončni svetlobi.
- Če baterije/akumulatorji iztečejo, preprečite stik kemikalij s kožo, z očmi in s sluznicami! Prizadeta mesta takoj sperite s čisto vodo in takoj poiščite zdravniško pomoč!
-  **NOSITE ZAŠČITNE ROKAVICE!** Iztekle ali poškodovane baterije/akumulatorji lahko ob stiku s kožo povzročijo razjede. V takšnem primeru nosite primerne zaščitne rokavice.
- V primeru iztekanja baterij/akumulatorjev le-te takoj odstranite iz izdelka, da preprečite poškodbe.
- Uporabljajte samo baterije/akumulatorje enakega tipa. Ne mešajte starih baterij/akumulatorjev z novimi!
- Baterije/akumulatorje odstranite, kadar izdelka dlje časa ne uporabljate.

Tveganje poškodb izdelka

- Uporabljajte izključno navedeni tip baterije/akumulatorja!
- Baterije/akumulatorje vstavite v izdelek skladno z oznakama polarnosti (+) in (-) na bateriji/akumulatorju in izdelku.
- Pred vstavljanjem očistite kontakte baterije/akumulatorja in v predalčku za baterije s suho krpo, ki ne pušča vlaken ali z vatirano palčko!
- Iztrošene baterije/akumulatorje nemudoma odstranite iz izdelka.

Samo za sesalne robote

- Izdelek vsebuje vgrajeno akumulatorsko baterijo, ki je uporabnik ne more zamenjati. V izogib nevarnostim sme demontažo ali zamenjavo akumulatorske baterije izvesti le proizvajalec ali njegova servisna služba ali podobno usposobljena oseba. Pri odstranjevanju je treba opozoriti, da izdelek vsebuje akumulatorsko baterijo.

● Začetek uporabe

● Polnjenje izdelka

Pred prvo uporabo povsem napolnite izdelek. Čas polnjenja znaša od pribl. 4 do 6 ur.

- Postavite polnilno postajo [9] in priključite omrežni kabel [11]. Opozorilna lučka [8] zasveti.
- Polnilno postajo [9] namestite plosko ob steno.
Napotek: 1 m od leve/desne strani in 2 m od sprednje strani ne postavljajte nobenih predmetov.
- Pred polnjenjem preklpite obratovalno stikalo [5] na izdelku na vklop (položaj »L«).
- Izdelek postavite na polnilno postajo [9] in ga poravnajte s polnilnimi zatiči [10].
- Alternativno lahko omrežni kabel [11] povežete tudi neposredno s polnilnim priključkom [6] izdelka.
Napotek: Izdelek včasih popravi položaj v polnilni postaji.

Tipka »Zagon / premor« [2]

Postopek polnjenja: utripa oranžno
Postopek polnjenja končan: ne sveti
Način pripravljenosti: utripa zeleno
Motnja na izdelku: utripa rdeče
Nizko stanje akumulatorske baterije: sveti oranžno
Način sesanja: sveti zeleno

- **Napotek:** V območju polnilne postaje [9] ne sme biti 15 cm nad tlemi nobenih ogledal ali drugih močno odsevnih predmetov. Po potrebi jih pokrijte.
- ▲ **PREVIDNO!** Preprečite izpostavljenost polnilne postaje [9] neposrednim sončnim žarkom.
- ▲ **PREVIDNO!** Čim manjkrat spremenite položaj polnilne postaje [9].

● Nameščanje stranskih krtač

- **Napotek:** Pri pritrditvi stranskih ščetk [30] pazite, da se bodo oznake »L« in »R« na dnu sesalnega robota in na stranskih ščetkah [30] ujemale.
- Stranske ščetke [30] namestite tako, da odvijete vijake s pomočjo križnega izvijača v nasprotni smeri urnega kazalca.
- Vstavite stranske ščetke [30] v za to predvideno odprtino in trdno zategnite vijake v smeri urnega kazalca.
- Poskrbite, da bodo stranske ščetke [30] dobro pritrjene.

● Vstavljanje baterij (daljinski upravljalnik) (slika D)

- Odstranite pokrov predalčka za baterije [48] na hrbtni strani daljinskega upravljalnika [16], tako da ga potisnete navzdol v smeri puščice. Vstavite dve bateriji tipa AAA (nista priloženi) v predalček za baterije [47]. Pri tem pazite na pravilno polarnost. Ta je prikazana v predalčku za baterije [47].
- Zaprite predalček za baterije [47], tako da znova vstavite pokrov predalčka za baterije v nasprotni smeri puščice.
- Zaslona [36] zasveti, nato pa se na zaslonu [36] prikaže prikaz časa [45] in prikaz časovnega načrta [46].

Napotek: Odstranite baterije iz daljinskega upravljalnika [16], če ga dlje časa ne uporabljate.

● Vkllop / izklop izdelka

- Pritisnite obratovalno stikalo [5] na strani izdelka. »I« pomeni vklopljeno, »O« pa izklopljeno. Če sveti tipka »Zagon / premor« [2] zeleno, je bil izdelek uspešno vklopljen.

Napotek: Po končanem čiščenju ne izklopite izdelka. Pustite ga v polnilni postaji [9], da bo pripravljen na naslednje čiščenje.

Napotek: Po pritisku na obratovalno stikalo [5] se čas in termini sesanja izbršejo.

● Uporaba

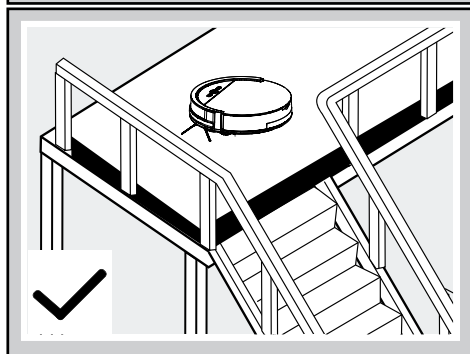
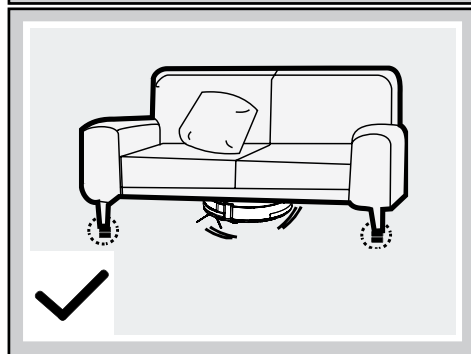
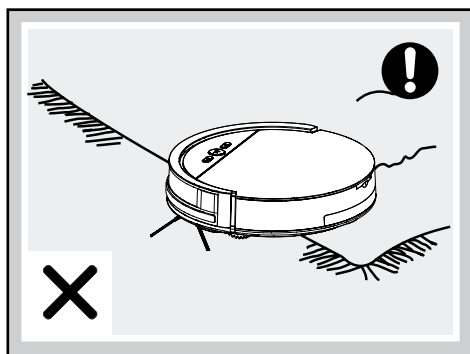
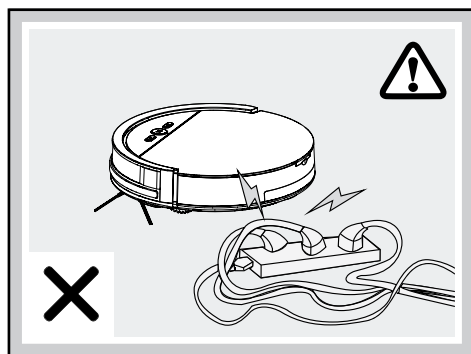

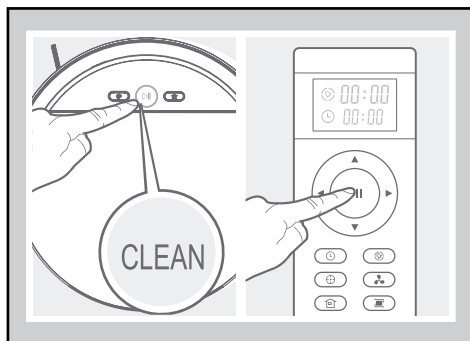
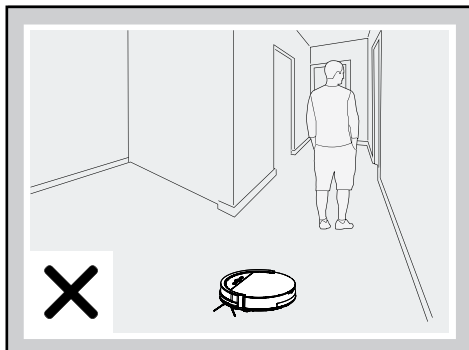
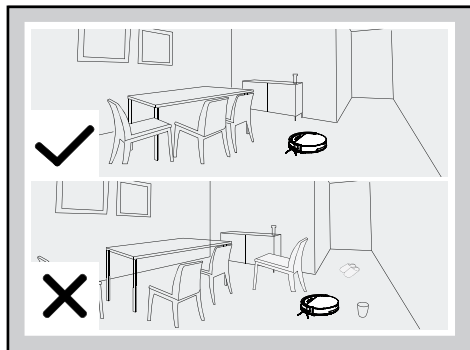

Zaradi zapletenosti hišnega okolja bo izdelek pri čiščenju verjetno izpustil določena območja. Za boljši rezultat čiščenja priporočamo, da izdelek uporabljate dnevno.

- Pred uporabo odstranite ovire, na primer električne kable, igrače in druge predmete.
- Robove preproge zložite pod preprogo.
- Zaves in namizni prti ne smejo viseti do tal.
- Poskusajte urejeno postaviti pohištvo.
- Preizkusite izdelek v območjih s stopnicami. Tako boste lahko ugotovili, ali lahko prepozna robove območja padca.
- Ne postavljajte se v delovno območje sesalnega robota. Sicer sesalni robot teh območij ne bo mogel očistiti.
- Pri kosih pohištva poskrbite za prostor vsaj 8 cm v višino, da bo lahko sesalni robot brez težav očistil pod njimi.

- Pri večnadstropnih stanovanjih namestite v zgornjih nadstropjih ograje, da sesalni robot ne bo mogel pasti.

Čiščenje

- Prepričajte se, ali je obratovalno stikalo [5] na »I«.
- Pritisnite tipko »zagon/premor« sesalnega robota [2] ali daljinskega upravljalnika [38]. Tipka »zagon/premor« na sesalnem robotu [2] zasveti.
- Če tipka »zagon/premor« [2] utripa, začne sesalni robot s samodejnim postopkom čiščenja.

Napotek: Po 15 sekundah brez ukaza preklopi sesalni robot v način spanja. S pritiskom na tipko »zagon/premor« sesalnega robota [2] ali daljinskega upravljalnika [38] boste sesalnega robota zbudili. Znova pritisnite ti tipki in sesalni robot samodejno začne s čiščenjem.

Začasna ustavitev

- Ko sesalni robot deluje, pritisnite tipko »zagon/premor« na sesalnem robotu [2] ali daljinskem upravljalniku [38], da prekinete način čiščenja.
- Med premorom sesalnega robota lahko s smernimi puščicami [37] na daljinskem upravljalniku krmilite njegovo premikanje v levo/desno/naprej/nazaj.
- S pritiskom na smerne tipke [37] sesalni robot znova izvaja funkcijo sesanja in način spanja se konča.
- Za ponovni zagon pritisnite tipko »zagon/premor« na sesalnem robotu [2] ali na daljinskem upravljalniku [38], da končate način spanja.

Nato pritisnite zeleno tipko za zeleni način, da robot nadaljuje z delom.

- Za prekop sesalnega robota iz načina pripravljenosti v način mirovanja morate v načinu pripravljenosti držati tipko »zagon/premor« sesalnega robota [2] pritisnjeno 3 sekunde. Sesalni robot samodejno preklopi v način mirovanja, če 15 sekund ne prejme nobenega ukaza.

Napotek: Ko izdelek po premoru znova nadaljuje z delom, znova načrtuje območje in bo morebiti znova očistil že očiščeno območje.

● Načini čiščenja

Za doseganje boljšega učinka čiščenja ima izdelek različne načine čiščenja. Načine lahko izberete s pritiskom na tipko na upravljalnem polju, daljinskem upravljalniku.

- Za zagon naslednjih načinov poskrbite, da bo izdelek v načinu »stanje budnosti«. Če je v načinu spanja, pritisnite tipko »zagon/premor« na sesalnem robotu [2] ali daljinskem upravljalniku [38], da končate način spanja.

Samodejno čiščenje

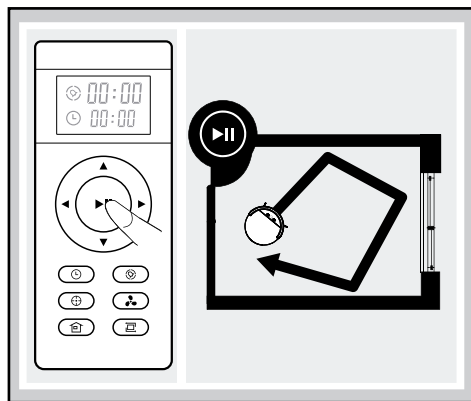

Sesalni robot samodejno očisti prostor in spreminja svojo smer gibanja skladno s situacijo.

- Pritisnite tipko »zagon/premor« na sesalnem robotu [2] ali daljinskem upravljalniku [38], da zaženete samodejno čiščenje.

Način Spot

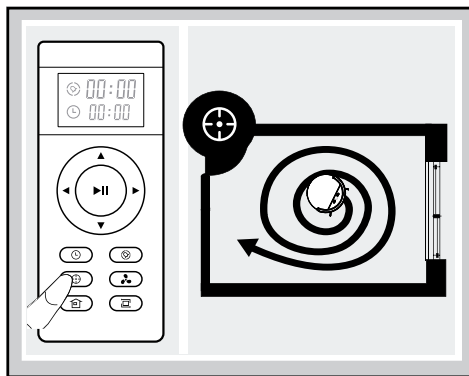

Ta način je primeren za območje z visoko koncentracijo umazanije ali prahu. V načinu čiščenja Spot se koncentrira izdelek na območje, ki ga mora očistiti.

- Pritisnite na tipko »Način Spot« na sesalnem robotu [1] ali daljinskem upravljalniku [43], da zaženete ta način.

Napotek: Način Spot se samodejno konča in sesalni robot preklopi v način pripravljenosti.

Način MAX

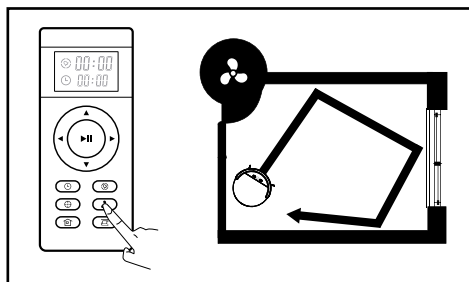

Ta način je primeren za močno umazana in prašna tla.

- Med postopkom sesanja pritisnite na tipko »Način MAX« na daljinskem upravljalniku [40].

Sesalna moč se za namene globinskega čiščenja poveča.

- Znova pritisnite tipko »Način MAX« [40], da preklopite v trenutni način z nazivno močjo.

Način za kote

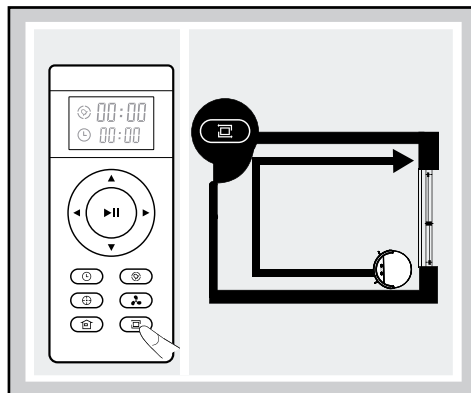

Ta način je primeren za čiščenje kotov in robov prostora. V »načinu za kote« teče izdelek vzdolž meje (na primer stene). Način se samodejno konča, ko sesalni robot ne more več prepoznati sten oziroma kotov.

- Pritisnite tipko »način za kote« na daljinskem upravljalniku [41], da zaženete ta način.
- Če želite ročno končati ta način, pritisnite tipko »zagon/premor« na sesalnem robotu [2] ali daljinskem upravljalniku [38].

Način vrnitev

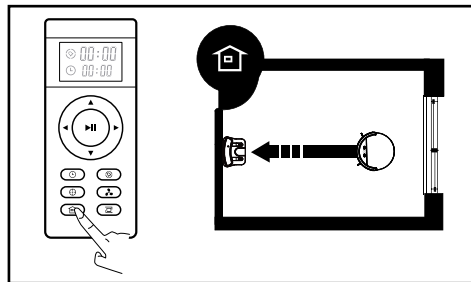

Uporabite ta način, da se izdelek vrne v polnilno postajo [9].

Napotek: Sesalni robot se samodejno vrne v polnilno postajo, ko je akumulator skoraj prazen.

- Pritisnite tipko »Način vrnitev« na sesalnem robotu [3] ali daljinskem upravljalniku [42], da se sesalni robot vrne v polnilno postajo [9].

● Uporaba funkcije brisanja

Napotek: Če želite optimalen rezultat, priporočamo, da najprej posesate in nato uporabite funkcijo brisanja.

Napotek: Med postopkom polnjenja odstranite rezervoar za vodo [20] iz sesalnega robota.

- Namestite držalo [14] na spodnji strani sesalnega robota. Za to namestite štiri zatiče držala [14] v za to predvidene odprtine. Potisnite držalo [14] z obema rokama, da se slišno zaskoči.
- Namestite krpo iz mikrovlagen [13] na držalo [14]. Šest sprijemalnih trakov [35] skrbi za to, da se krpa iz mikrovlagen [13] ne premika (glejte sliko C).
- Odprite pokrov [7], tako da ga dvignete navzgor (glejte sliko B).
- Odstranite posodo za prah [19], tako da povlečete za nosilni ročaj [25].
- Napolnite rezervoar za vodo [20], za to uporabite odprtino za dolivanje vode [24]. Pri tem upoštevajte oznake za maksimalno polnjenje (250 ml).
- Nato vstavite rezervoar za vodo [20] v sesalnega robota in zaprite pokrov [7].
- Pritisnite tipko »zagon/premor« na sesalnem robotu [2] ali daljinskem upravljalniku [38], da zaženete postopek brisanja.

Napotek: Med vlažnim čiščenjem se sesanje ne izvaja.

- Znova pritisnite tipko »zagon/premor« na sesalnem robotu [2] ali daljinskem upravljalniku [38], da končate postopek brisanja.
- Po uporabi odprite pokrov [7], tako da ga dvignete navzgor.
- Odstranite rezervoar za vodo [20], tako da povlečete za nosilni ročaj [23]. Izlijte morebitno preostalo vodo.
- Zdaj znova vstavite posodo za prah [19] v sesalnega robota in zaprite pokrov [7].

Napotek: različne načine sesanja lahko uporabite tudi pri funkciji brisanja.

● Ustvarjanje terminov sesanja

Imate možnost, da sestavite časovni načrt, da bo sesalni robot čistil samodejno.

Napotek: Upoštevajte, da se vsi prednastavljeni časi izbrisajo, ko je sesalni robot izključen (obratovno stikalo [5] v položaju »O«).

Napotek: Ko uspešno nastavite čas in časovni načrt, se zaslišijo piski. Če ni tako, je nastavev pomanjkljiva.

Nastavljanje ure:

- Prepričajte se, ali je sesalni robot vključen, in vanj usmerite daljinski upravljalnik.
- Pritisnite tipko [44] in s pomočjo smernih tipk [37] nastavite čas.
- Za shranjevanje nastavitve znova pritisnite tipko [44]. Za brisanje nastavljenega časa vnesite »00:00«.

Nastavljanje časovnega načrta:

Napotek: Sesalni robot zažene postopek sesanja vsakič ob načrtovanem času, če ni izklopljen.

- Prepričajte se, ali je sesalni robot vključen, in vanj usmerite daljinski upravljalnik.
- Pritisnite tipko [39] in s pomočjo smernih tipk [37] nastavite čas.
- Za shranjevanje nastavitve znova pritisnite tipko [39]. Za brisanje nastavljenega časa vnesite »00:00«.

● Čiščenje in shranjevanje

- Obratovno stikalo [5] nastavite v položaj »O«, preden začnete čistiti izdelek.
- Pred čiščenjem izdelka izvlecite omrežni kabel [11] iz vtičnice.
- Izdelka ne izpirajte neposredno z vodo.
- Izdelka ne brišite s krpo, prepojeno z vodo.
- Če izdelka dlje časa ne boste uporabljali, ga odklopite z napajanja.

Del	Intervali čiščenja
Posoda za prah [19]	Odvisno od uporabe
Primarni filter [26], visokozmogljivi filter [27]	Tedensko, 2 x tedensko pri veliko umazanije
Stranske ščetke [30]	Vsake 4 tedne
Senzorji za preprečevanje padca [31]	Vsaka 2 tedna
Sprednje kolo [34]	Vsake 4 tedne

Čiščenje posode za prah in filtra

- Posodo za prah [19] očistite s potrkavanjem in nato s spiranjem z vodo. Primarni filter [26] lahko tudi očistite s potrkavanjem in z vodo. Posodo za prah [19] in primarni filter [26] povsem posušite, preden ju vstavite nazaj v izdelek. Visokozmogljivi filter [27] izpraznite s potrkavanjem in ga očistite s priloženo ščetko za čiščenje. Tega filtra ne smete čistiti z vodo.
- Pri tem ravnejte, kot je prikazano na naslednjih slikah.

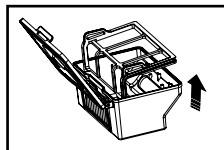
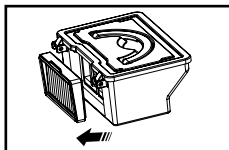
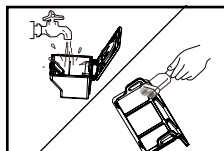
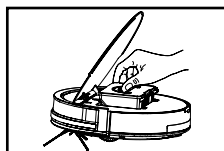
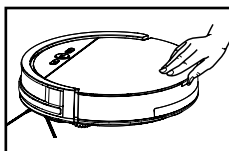

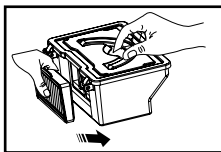
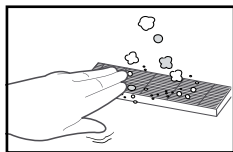

Čiščenje stranskih ščetk

- Stranske ščetke [30] očistite tako, da z njih odstranite lase in umazanijo.
- Zamenjajte okvarjene stranske ščetke [30]. Pri tem ravnajte, kot je opisano v poglavju »Nameščanje stranskih ščetk«.

Čiščenje glavnega ohišja

- Očistite sprednje kolo [34] tako, da odstranite zavite lase. Po potrebi odstranite sprednje kolo [34], tako da ga izvlečete.
- Očistite senzorje za preprečevanje padca [31], da ohranite njihovo občutljivost.
- Očistite zaščito pred trkom [4a], da ohranite njeno občutljivost.

Čiščenje polnilne postaje

- Očistite polnilne zatiče [10] na polnilni postaji [9] in na spodnji strani sesalnega robota s suho krpo.

Čiščenje rezervoarja za vodo

- Po postopku brisanja odstranite rezervoar za vodo [20], tako da povlečete za nosilni ročaj [23], in po potrebi izlijte preostalo vodo.
- Odstranite držalo [14] skupaj s krpo iz mikrovlaknen [13] s spodnje strani sesalnega robota, tako da snamete držalo [14].
- Odstranite krpo iz mikrovlaknen [13] z držala [14] in jo pustite, da se posuši.
- Obrišite rezervoar za vodo [20] s suho, mehko krpo in ga pustite, da se posuši.
- Splaknite držalo [14] pod tekočo vodo.

Čiščenje krpe iz mikrovlaknen

- Operite krpo v pralnem stroju pri 40 °C.
- Ne uporabljajte mehčalca.
- Ne uporabljajte belila.
- Ne dajajte v bobnasti sušilnik.
- Ne likajte.
- Ni primerno za kemično čiščenje.

● Odpravljanje napak / reševanje težav

Sesalni robot napove pogosto nastale motnje s kratkim piskom:

Št.	Zvok	Vzrok	Rešitev
01	•	Kolesa [32] ali stranske ščetke [30] ne delujejo.	Preverite kolesa [32] ali stranske ščetke [30].
02	••	Senzorji za preprečevanje padca [31] in odbijajč [4] ne delujejo.	Očistite senzorje za preprečevanje padca [31] in stresite odbijajč [4], da odstranite tujke.
03	•••	Sesalni robot se ne premika več naprej.	Prestavite sesalnega robota na drugo mesto in ga znova zaženite.

Napotek: Če nobena od rešitev ne pomaga, izvedite naslednje ukrepe:

- Ponastavite sesalnega robota, tako da ga s pomočjo obratovalnega stikala [5] izklopite in znova vklopite.

- Če sesalni robot tudi po ponastavitvi ne deluje, se obrnite na servis.

Motnja	Morebitni vzrok	Rešitev
Sesalni robot se večkrat zaleti v ovire.	Odbijač [4] je vbočen in se ne more odbiti.	Potolcite 10–20-krat ob odbijač [4], da odstranite morebitno umazanijo izpod odbijača [4], ali pa popustite odbijač [4].
Čas delovanja sesalnega robota je prekratek.	Akumulatorska baterija ni povsem napolnjena.	Znova napolnite sesalnega robota.
Tipka »zagon/premor« [2] med polnjenjem ne zasveti.	- Omrežni kabel [11] z omrežnim adapterjem ni pravilno priključen. - Tujek, npr. živalska dlaka, blokira polnilni zatič [10] na polnilni postaji [9].	- Preverite, ali omrežni adapter ustreza sesalnemu robotu. - Očistite polnilni zatič [10] na polnilni postaji [9].
Funkcija sesanja sesalnega robota popušča.	Visokozmogljivi filter [27] je umazan ali vlažen.	Očistite visokozmogljivi filter [27] ali pa ga zamenjajte z drugim.
Posoda za prah [19] izpušča umazanijo.	Posoda za prah [19] je prepolna.	Izpraznite posodo za prah [19].
Sesalni robot ne sesa samodejno ob nastavljenem času v časovnem načrtu.	- Nastavitve časovnega načrta niso bile shranjene. - Nastavitve časovnega načrta so bile ob ponastavitvi sesalnega robota ali zamenjavi baterij daljinskega upravljalnika izbrisane. - Sesalni robot je izklopljen. - Stanje napolnjenosti akumulatorske baterije je nizko. - Sesalni robot se ne more premikati.	- Znova nastavite časovni načrt in nastavitve shranite (glejte »Ustvarjanje terminov sesanja«). - Vključite sesalnega robota in znova nastavite časovni načrt (glejte »Ustvarjanje terminov sesanja«). - Vključite sesalnega robota. - Sesalnega robota nikoli ne izklopite in ga parkirajte v polnilno postajo [9], da bo vedno povsem napolnjen in pripravljen. - Nikoli ne izklopite sesalnega robota. Preverite in očistite ga ter odstranite morebitne tujke (glejte »Čiščenje in shranjevanje«).

● Odstranjanje

Embalaža je narejena iz okolju primernih materialov, ki jih lahko oddate za recikliranje na lokalnih zbirališčih odpadkov.



Upošteвайте oznake embalažnih materialov za ločevanje odpadkov, ki so označene s katicami (a) in številkami (b) z naslednjim pomenom: 1–7: umetne mase/20–22: papir in karton/80–98: vezni materiali.



Izdelek in materiale embalaže je mogoče reciklirati; za lažjo obdelavo odpadkov jih odstranite ločeno. Logotip Triman velja samo za Francijo.



O možnostih odstranjevanja odsluženega izdelka se lahko pozanimате pri svoji občinski ali mestni upravi.



Ko je vaš izdelek dotrajan, ga zaradi varovanja okolja ne odvrzite med gospodinjске odpadke, temveč ga oddajte na ustreznem zbirališču tovrstnih odpadkov. O zbirnih mestih in njihovih delovnih časih se lahko pozanimате pri svoji pristojni občinski upravi.

Pokvarjene ali iztrošene baterije/akumulatorje je treba reciklirati v skladu z Direktivo 2006/66/ES in njenimi spremembami. Baterije/akumulatorje in/ali izdelek vrnite na ponujenih zbirnih mestih.



Škoda na okolju zaradi napačnega odstranjevanja baterij/akumulatorjev!

Baterij/akumulatorjev ni dovoljeno odstraniti skupaj z gospodinjскими odpadki. Vsebujejo lahko strupene težke kovine in so podvržene določbam za ravnanje z nevarnimi odpadki. Kemični simboli težkih kovin so naslednji: Cd = kadmij, Hg = živo srebro, Pb = svinec. Zato iztrošene baterije/akumulatorje oddajte na komunalnem zbirnem mestu.

Samo za sesalne robote

Vgrajene akumulatorske baterije za odstranjevanje ni mogoče demontirati. Izdelek v celoti oddajte na zbirališču za odpadno elektroniko.

● Garancija / Servis

Spoštovana stranka,

Naši izdelki so pod strogim nadzorom kakovosti. Če naprava kljub temu ne deluje brezhibno, to resnično obžalujemo in vas prosimo, da se obrnete na spodaj navedeno službo za pomoč strankam. Z veseljem vam bomo pomagali prek navedene servisne telefonske linije. Za uveljavljanje garancijskih zahtevkov velja - brez omejevanja vaših zakonskih pravic -

naslednje:

1. Garancijski zahtevek je mogoče uveljavljati le v roku največ 3 let, ki začne teči z datumom nakupa. Naša garancijska storitev je omejena na odpravljanje napak v materialu in izdelavi oz. zamenjavo naprave. Naša garancijska storitev je za vas brezplačna.
2. Garancijske zahtevke je treba uveljaviti takoj po ugotovitvi napake.
3. Uveljavljanje garancijskih zahtevkov po poteku garancijske dobe je izključeno.
4. Prosimo, da blagajniški račun shranite kot dokazilo o nakupu.

Garancijska storitev ni mogoča pri:

- zlorabi ali nestrokovni uporabi
- neupoštevanju varnostnih ukrepov, ki veljajo za napravo
- uporabi sile
- posegih, ki jih ni izvedel pooblaščen servis
- škodah, ki so nastale zaradi pošiljanja v embalaži, ki ni varna za transport (prodajna embalaža tega izdelka ni primerna za pošiljanje)
- samodejno povzročeni škodi zaradi npr. udarcev, padcev
- neupoštevanju navodil za uporabo
- običajni obrabi
- lastnih poskusih popravil

Navodilo za uporabo lahko dobite pri naši službi za pomoč strankam v formatu PDF.

Servis SI

Tel. št.: 00800-83300000

E-naslov: support.lidl@ksr-group.com

IAN 373628_2104

Prosimo, da za vsa vprašanja pripravite blagajniški račun in številko izdelka (IAN 373628_2104) kot dokazilo o nakupu.

Dosegljivost telefonske številke:

od ponedeljka do petka od 09.00 do 18.00 ure (CET)

● Izjava o skladnosti

Ta izdelek ustreza zahtevam veljavnih evropskih in nacionalnih direktiv. To potrjuje oznaka CE. Ustrezne izjave so shranjene pri proizvajalcu.



CE

Pooblašчени serviser:

KSR Group GmbH
Im Wirtschaftspark 15
3494 Gedersdorf
AVSTRIJA

Servisna telefonska številka: 00386 (0) 80 28 60















Garancijski list

1. S tem garancijskim listom KSR Group GmbH, Im Wirtschaftspark 15, 3494 Gedersdorf, Avstrija jamčimo, da bo izdelek v garancijskem roku ob normalni in pravilni uporabi brezhibno deloval in se zavezujemo, da bomo ob izpolnitvah spodaj navedenih pogojih odpravili morebitne pomanjkljivosti in okvare zaradi napak v materialu ali izdelavi oziroma po svoji presoji izdelek zamenjali ali vrnili kupnino.
2. Garancija je veljavna na ozemlju Republike Slovenije.
3. Garancijski rok za proizvod je 3 leta od datuma izročitve blaga. Datum izročitve blaga je razviden iz računa.
4. Kupec je dolžan okvaro javiti pooblaščenemu servisu oziroma se informirati o nadaljnjih postopkih na zgoraj navedeni telefonski številki. Svetujemo vam, da pred tem natančno preberete navodila o sestavi in uporabi izdelka.
5. Kupec je dolžan pooblaščenemu servisu predložiti garancijski list in račun, kot potrdilo in dokazilo o nakupu ter dnevu izročitve blaga.
6. V primeru, da proizvod popravlja nepooblaščen servis ali oseba, kupec ne more uveljavljati zahtevkov iz te garancije.
7. Vzroki za okvaro oziroma nedelovanje izdelka morajo biti lastnosti stvari same in ne vzroki, ki so zunaj proizvajalčeve oziroma prodajalčeve sfere. Kupec ne more uveljavljati zahtevkov iz te garancije, če se ni držal priloženih navodil za sestavo in uporabo izdelka ali če je izdelek kakorkoli spremenjen ali nepravilno vzdrževan.
8. Jamčimo servis in rezervne dele še 3 leta po preteku garancijskega roka.
9. Obrabni deli oz. potrošni material so izvzeti iz garancije.
10. Vsi potrebni podatki za uveljavljanje garancije se nahajajo na dveh ločenih dokumentih (garancijski list, račun).
11. Ta garancija proizvajalca ne izključuje pravic potrošnika, ki izhajajo iz odgovornosti prodajalca za napake na blagu.

Prodajalec:

Lidl Slovenija d.o.o. k.d., Pod lipami 1, SI-1218 Komenda

Legenda použitých piktogramů	Strana 44
Úvod	Strana 44
Použití ke stanovenému účelu.....	Strana 44
Upozornění k ochranným známkám.....	Strana 45
Popis dílů	Strana 45
Obsah dodávky	Strana 45
Technická data.....	Strana 45
Bezpečnostní upozornění	Strana 46
Bezpečnostní pokyny pro baterie a akumulátory	Strana 49
Uvedení do provozu	Strana 50
Nabíjení výrobku	Strana 50
Nasazení postranních kartáčů	Strana 50
Vložení baterií (dálkový ovladač) (obr. D)	Strana 50
Zapínání a vypínání výrobku.....	Strana 50
Obsluha	Strana 51
Čistící režimy	Strana 52
Použití funkce vytírání	Strana 54
Sestavení termínů sání.....	Strana 54
Čištění a skladování	Strana 55
Odstranění poruch a řešení problémů	Strana 56
Zlikvidování	Strana 57
Záruka a servis	Strana 58
Prohlášení o shodě	Strana 58

Legenda použitých piktogramů			
	Dbejte na výstražné a bezpečnostní pokyny!		SMPS (Switch mode power supply unit) (spínací síťový adaptér)
	Číst pokyny!		Polarita síťové přípojky
	Výrobek je vhodný výhradně k použití ve vnitřních prostorech, v suchých a uzavřených místnostech.		EU konformní
	Stejnsměrný proud / stejnosměrné napětí		Obal i výrobek odstraňujte do odpadu ekologicky!
	Střídavý proud / střídavé napětí		Záruka 36 měsíců
	Nikdy nenechávejte děti bez dohledu s obalovým materiálem a výrobkem.		Certifikované od TÜV SÜD / GS
	Bezpečnostní transformátor odolný proti zkratu		

Robotický vysavač s funkcí stírání SSWR A1

● Úvod

 Blahopřejeme Vám ke koupi nového výrobku. Rozhodli jste se pro kvalitní produkt. Návod k obsluze je součástí tohoto výrobku. Obsahuje důležité pokyny pro bezpečnost, použití a likvidaci. Před použitím výrobku se seznamte se všemi pokyny k obsluze a bezpečnostními pokyny. Použijte výrobek jen popsaným způsobem a na uvedených místech. Při předání výrobku třetí osobě předejte i všechny podklady.

● Použití ke stanovenému účelu

Tento výrobek je vhodný na vysávání uvolněných, suchých nečistot jako jsou např. prach, žmolky nebo drobký na hladkých podlahovinách a kobercích s krátkým vlasem. Přídavně je výrobek vybavený funkcí vytírání, určenou pro hladké podlahoviny. Použijte výrobek jen ve vnitřních prostorách. Tento výrobek je určen pouze pro privátní použití, není vhodný pro živnostenské podnikání. Výrobek použijte výhradně ke stanovenému účelu. Jiné než zde popsané použití anebo změna výrobku nejsou přípustné a mohou vést ke zranění nebo poškození výrobku. Za škody způsobené použitím k nestanovenému účelu nepřevezme výrobce záruku.

● Upozornění k ochranným známkám

- Ochranná známka a jméno značky SilverCrest jsou vlastnictvím příslušného majitele.
- Všechny ostatní názvy a produkty mohou být ochrannými známkami nebo registrovanými ochrannými známkami příslušných vlastníků.

● Popis dílů

Robotický vysavač

- 1 Tlačítko „Režim spot“ (čištění oblasti)
- 2 Tlačítko „Start / Přestávka“
- 3 Tlačítko „Režim vracení“ (k nabíjecí stanici)
- 4 Nárazník
- 4a Ochrana proti kolizi
- 5 Vypínač
- 6 Nabíjecí přípojka
- 7 Kryt
- 8 Kontrolka
- 9 Nabíjecí stanice
- 10 Nabíjecí kontakty
- 11 Síťový kabel
- 12 Náhradní filtr
- 13 Mikrovláknitý mop
- 14 Držák (mikrovláknitého mpu)
- 15 Náhradní postranní kartáče
- 16 Dálkový ovladač
- 17 Síťový adaptér
- 18 Čistící kartáček
- 19 Prachová nádoba
- 20 Vodní nádržka
- 21 Výstupní otvor pro vodu
- 22 Větrací otvor
- 23 Ucho (vodní nádržky)
- 24 Plnicí otvor na vodu
- 25 Ucho (prachová nádoba)
- 26 Primární filtr
- 27 Vysoce výkonný filtr
- 28 Rám vysoce výkonného filtru
- 29 Nabíjecí kontakty (pro automatické nabíjení)
- 30 Postranní kartáč
- 31 Senzor proti pádu
- 32 Postranní kolečko

- 33 Sací otvor
- 34 Přední kolečko
- 35 Pásy se suchým zipem

Dálkové ovládání

- 36 Displej
- 37 Tlačítka směru (robotický vysavač: dopředu / dozadu / doleva / doprava resp. hodiny / minuty zvýšit / snížit / změna čísel)
- 38 Tlačítko „Start / Přestávka“
- 39 Tlačítko „Plánování času“
- 40 Tlačítko „režim MAX“ (zvýšit sílu sání)
- 41 Tlačítko „Režim pro rohy“
- 42 Tlačítko „Režim vracení“ (k nabíjecí stanici)
- 43 Tlačítko „Režim spot“ (čištění oblasti)
- 44 Tlačítko „Nastavení hodin“
- 45 Ukazatel času
- 46 Časový plán
- 47 Příhrádka na baterie
- 48 Víčko příhrádky na baterie

● Obsah dodávky

Bezprostředně po vybalení zkontrolujte úplnost obsahu dodávky a neporušenost výrobku.

- 1 robotický vysavač
- 1 prachová nádoba
- 1 vodní nádržka
- 1 nabíjecí stanice
- 1 náhradní vysoce výkonný filtr
- 2 extra postranní kartáče
- 1 dálkový ovladač (baterie nejsou v obsahu)
- 1 síťový adaptér
- 1 čistící kartáček
- 1 mikrovláknitý mop
- 1 náhradní mikrovláknitý mop
- 1 návod k obsluze

● Technická data

Robotický vysavač

Model:	Silvercrest SSWR A1
Provozní napětí:	14,4 V===
Jmenovitý příkon:	20 W

Akumulátor:	li-iontový akumulátor (2400 mAh, 14,4V)
Doba provozu:	maximálně 90 minut (v závislosti na režimu a stavu podlahy)
Doba nabíjení:	cca 4 až 6 hodin
Sací výkon:	0,8 kPa / při režimu MAX 1,2 kPa
Objem vodní nádržky:	cca 300 ml, maximální náplň 250 ml
Objem prachové nádoby:	0,3 l
Rozměry:	ø 30 cm / výška: 7,5 cm

Nabíjecí stanice

Jmenovité výstupní napětí: 19V \equiv

Jmenovitý výstupní proud: 0,6 A

Dálkový ovladač

Model: SSWR A1

Baterie: 2 x 1,5V \equiv AAA
(nejsou v obsahu
dodávky)

Síťový adaptér

Informace:	Hodnota	Jednotka
Jméno výrobce	 Ten Pao Industrial Co., Ltd, Room 10-11, 6/F., Kwong Sang Hong Centre, 151-153 Hoi Bun Road, Kwun Tong, Kowloon, Hong Kong	
Identifikační číslo modelu	S012DBV1900060	
Vstupní napětí	100 - 240	V \sim
Frekvence vstupního střídavého proudu	50/60	Hz
Výstupní napětí	19	V \equiv
Výstupní proud	0,6	A
Výstupní výkon	11,4	W
Průměrná účinnost v provozu	84,85	%
Účinnost při nízkém zatížení (10 %)	76,32	%
Příkon při nulovém zatížení	0,057	W



Bezpečnostní upozornění

**USCHOVEJTE SI VŠECHNY
BEZPEČNOSTNÍ POKYNY A
INSTRUKCE PRO PŘÍPADNÉ
POZDĚJŠÍ POUŽITÍ!**



⚠ VÝSTRAHA! NE- BEZPEČÍ OHROŽENÍ

**ŽIVOTA A ÚRAZU PRO MALÉ
I VELKÉ DĚTI!**

Nenechávejte děti nikdy bez dohledu s obalovým materiálem. Hrozí nebezpečí udušení. Uchovávejte výrobek mimo dosah dětí.

- **⚠ VÝSTRAHA! NEBEZPEČÍ OHROŽENÍ ŽIVOTA!** Baterie nepatří do dětských rukou. Nenechávejte baterie nikde volně ležet. Hrozí nebezpečí, že je děti nebo domácí zvířata spolknou. V případě spolknutí okamžitě vyhledejte lékaře.
- Tento výrobek mohou používat děti od 8 let, osoby se sníženými fyzickými, smyslovými nebo duševními schopnostmi nebo s nedostatečnými zkušenostmi a znalostmi, jestliže budou pod dohledem nebo byly poučeny o bezpečném používání výrobku a chápou nebezpečí, která z jeho používání vyplývají.
- Zajistěte, aby napětí přívodního proudu odpovídalo udanému napětí na nabíjecí stanici [9].
- Používejte jen originální, výrobcem dodané, znovu nabíjecí baterie a nabíjecí stanici [9]. Použití nenabíjecích baterií není povoleno. Další informace k baterii najdete v kapitole „Technická data“.
- Poškozená nabíjecí stanice [9] se nesmí používat.
- Zacházejte se síťovým kabelem [11] opatrně, aby se nepoškodil. Nepoužívejte síťový kabel [11] k přemísťování resp. tahání výrobku nebo nabíjecí stanice [9].
- Nechávejte výrobek jezdit přes síťový kabel [11] a chraňte ho před zdroji tepla.
- Poškozený síťový kabel [11] musí vyměnit kvalifikovaný pracovník, aby se vyloučila ohrožení.
- Nepoužívejte výrobek, jestliže po
 - pádu,
 - poškození,
 - vniknutí vody,
 - použití venku
 správně nepracuje. Nechte výrobek opravit u výrobce resp. u zákaznického servisu.
- Nepoužívejte výrobek v místnosti, ve které jsou děti.
- Nepoužívejte výrobek v mokřem nebo vlhkém prostředí (v místech, kde hrozí nebezpečí kontaktu výrobku s tekutinami nebo ponoření do vody).
- Nepoužívejte výrobek v blízkosti otevřeného ohně.
- Nepoužívejte výrobek při teplotách přes +40 °C nebo pod +10 °C.
- Před použitím odstraňte překážky, jako např. kabely, hračky a jiné předměty.
- Ohněte kraje koberce pod koberec. Nenechte záclony a ubrusy viset až na podlahu.
- Postavte nábytek správně.
- Testujte výrobek v místech se schody. Tak můžete zjistit, jestli

- výrobek okraj v místě možného pádu rozezná.
- Nestavte se do pracovního prostoru robotického vysavače. Toto místo pak robotický vysavač nemůže vyčistit.
 - Nenechávejte vlasy, oblečení a prsty v blízkosti otvorů nebo provozních dílů výrobku.
 - Nenechávejte výrobek nasávat materiály, které ho mohou ucpat, např. kameny, papírový odpad, atd.
 - Nenechávejte výrobek nasávat vznětlivé materiály, např. benzín, náplně do tiskáren nebo fotokopírek.
 - Nenechávejte výrobek nasávat hořící předměty, např. cigarety, zápalky, popel, aj., které mohou způsobit požár.
 - Nepoužívejte výrobek s ucpaným sacím otvorem. Odstraňte prach, vlasy, vatu, atd., aby mohl vzduch sacím otvorem bez problémů proudit.
 - Před použitím správně nainstalujte prachovou nádobu [19] a filtry [26], [27].
 - Před každým uvedením do provozu zkontrolujte plochu, kterou chcete vyčistit podle bezpečnostních pokynů a pokynů k přípravě místnosti.
 - Před každým uvedením do provozu zkontrolujte nabíjecí stanici resp. síťový adaptér, jestli nejsou poškozené.
 - Kontrolujte pravidelně filtry a prachovou nádobu, abyste prodloužili životnost Vašeho výrobku.
 - Nepoužívejte nikdy výrobek bez filtru, aby se nepoškodil motor a tím se nezkrátila životnost výrobku.
 - Před každou přepravou výrobek vypněte.
 - Výrobek nabíjejte nejméně jednou za měsíc, abyste zabránili hlubokému vybití a tím poškození akumulátorů.
 - Nepřikrývejte nebo nepřelepujte senzory proti pádu výrobku. Jinak nemůže výrobek navigovat.
 - Čistěte senzory proti pádu pravidelně. Jestliže jsou podlahové senzory znečištěné hrozí nebezpečí, že výrobek na schodech nebo stupních spadne dolů.
 - Provozujte výrobek s dálkovým ovládním jen tehdy, jestliže je v dohledu.
 - Informujte o provozu popřípadě i ostatní osoby v místnosti, aby nikdo na výrobek nešlápl nebo o něj nezakopnul.
 - Nepoužívejte dále výrobek, jestliže mají umělohmotné díly výrobku trhliny anebo jsou deformované. Nahrazujte vadné díly jen vhodnými originálními náhradními díly.



Bezpečnostní pokyny pro baterie a akumulátory

- **NEBEZPEČÍ OHROŽENÍ ŽIVOTA!** Uchovávejte baterie a akumulátory mimo dosah dětí. V případě spolknutí okamžitě vyhledejte lékařskou pomoc!
-  **NEBEZPEČÍ VÝBUCHU!** Nenabíjecí baterie nikdy znovu nenabíjejte. Baterie nebo akumulátory nezkratujte ani je neotevírejte. Hrozí přehřátí, nebezpečí požáru nebo jejich prasknutí.
- Nikdy neházejte baterie nebo akumulátory do ohně ani do vody.
- Nevystavujte baterie nebo akumulátory mechanickému zatížení.

Nebezpečí vytečení baterií / akumulátorů

- Zabraňte extrémním podmínkám a teplotám, např. na topení anebo na slunci, které mohou negativně ovlivnit funkci baterií nebo akumulátorů.
- V případě vytečení baterií / akumulátorů zabraňte kontaktu chemikálií s pokožkou, očima a sliznicemi! Omyjte ihned postižená místa dostatečným množstvím čisté vody a vyhledejte lékařskou pomoc!



NOSTE OCHRANNÉ RUKAVICE!

- Vyteklé i poškozené baterie nebo akumulátory mohou při kontaktu s pokožkou způsobit její poleptání. Noste proto vhodné rukavice.
- V případě vytečení ihned odstraňte baterie nebo akumulátory z výrobku, abyste zabránili jeho poškození!
 - Používejte jen baterie nebo akumulátory stejného typu. Nekombinujte staré baterie nebo akumulátory s novými!
 - Odstraňte baterie nebo akumulátory při delším nepoužívání z výrobku.

Nebezpečí poškození výrobku

- Používejte jen udaný typ baterie nebo akumulátoru!
- Nasazujte baterie nebo akumulátory podle označení polarit (+) a (-) na bateriích nebo akumulátorech a na výrobku.
- Vyčistěte kontakty na baterii / akumulátoru a v přihrádce na baterie před jejich vložením suchou utěrkou, která nepouští vlákna, nebo vatovým tamponem!
- Vybité baterie nebo akumulátory ihned vyjměte z výrobku.

Jen pro robotický vysavač

- Tento výrobek má vestavěný akumulátor, který nemůže uživatel vyměnit. Demontáž nebo výměnu akumulátorů smí provádět jen výrobce, servis nebo podobně kvalifikovaná osoba, aby se předešlo možným ohrožením. Při likvidaci je třeba poukázat na to, že výrobek obsahuje akumulátory.

● Uvedení do provozu

● Nabíjení výrobku

Před prvním použitím výrobek úplně nabijte.

Nabíjení trvá cca 4 až 6 hodin.

- Postavte nabíjecí stanici [9] a připojte síťový kabel [11]. Kontrolka [8] svítí.
- Postavte nabíjecí stanici [9] plošně ke stěně.
Upozornění: Neumisťujte ve vzdálenosti 1 m od levé a pravé strany ani 2 m od přední strany žádné předměty.
- Před nabíjením zapněte vypínač [5] na výrobku (poloha „I“).
- Postavte výrobek na nabíjecí stanici [9] a vyrovnejte ho na nabíjecích kontaktech [10].
- Alternativně můžete síťový kabel [11] zapojit přímo do nabíjecí přípojky [6] výrobku.

Poznámka: Výrobek někdy koriguje jeho pozici v nabíjecí stanici.

Tlačítko „Start / Přestávka“ [2]

Nabíjení:	bliká oranžově
Ukončené nabíjení:	nesvítí
Režim standby:	bliká zeleně
Porucha výrobku:	bliká červeně
slabý akumulátor:	svítí oranžově
Režim sání:	svítí zeleně

Upozornění: V okolí nabíjecí stanice [9] se nesmí 15 cm nad podlahou nacházet žádné zrcadlo nebo reflexní předměty. Popřípadě je přikryjte.

⚠ POZOR! Nevystavujte nabíjecí stanici [9] přímému slunečnímu záření.

⚠ POZOR! Polohu nabíjecí stanice [9] měňte pokud možno jen zřídka.

● Nasazení postranních kartáčů

Upozornění: Při připevňování postranních kartáčů [30] dávejte pozor, aby označení postranních kartáčů [30] odpovídala označením „L“ a „R“ na spodku robotického vysavače.

- Demontujte postranní kartáče [30] pomocí křížového šroubováku, odšroubováním šroubů otáčením proti směru chodu hodinových ručiček.
- Nasadte postranní kartáče [30] do příslušného výřezu a utáhněte šrouby otáčením ve směru chodu hodinových ručiček.
- Dejte pozor, aby byly postranní kartáče [30] dobře připevněné.

● Vložení baterií (dálkový ovladač) (obr. D)

- Sejměte víčko příhrádky na baterie [48] na zadní straně dálkového ovladače [16] vysunutím podle šipky směrem dolů.
Vložte do příhrádky na baterie [47] dvě baterie typu AAA (nejsou v obsahu dodávky). Dbejte přitom na správnou polaritu. Polarita je zobrazena v příhrádce na baterie [47].
- Uzavřete příhrádku na baterie [47] nasunutím jejího víčka proti směru šipky.
- Displej [36] se rozsvítí a na displeji [36] se zobrazí ukazatel času [45] a časového plánu [46].
Upozornění: Pokud nebudete dálkový ovladač [16] delší dobu používat, vyjměte z něho baterie.

● Zapínání a vypínání výrobku

- Zapněte vypínač [5] na straně výrobku. „I“ znamená zapnuto, „O“ znamená vypnuto. Zeleně svítící tlačítko Start/Přestávka [2] znamená, že byl výrobek úspěšně zapnutý.

Upozornění: Po ukončeném čištění výrobek ne-
vypínejte. Nechte výrobek v nabíjecí stanici [9],
aby byl připraven k dalšímu čištění.

Upozornění: Po vypnutí výrobku vypínačem [5]
se smaže čas a termíny vysávání.

● **Obsluha**

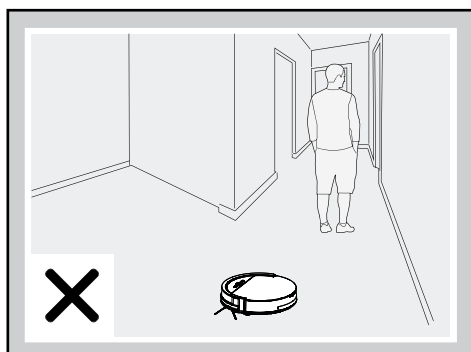
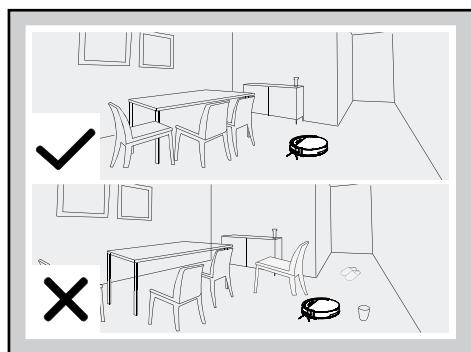
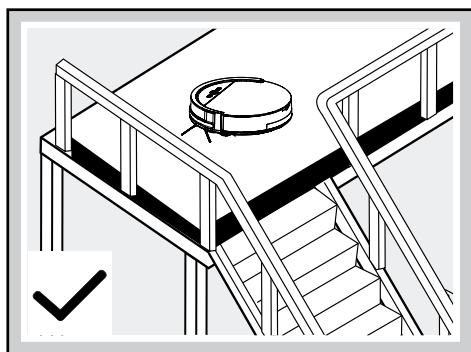
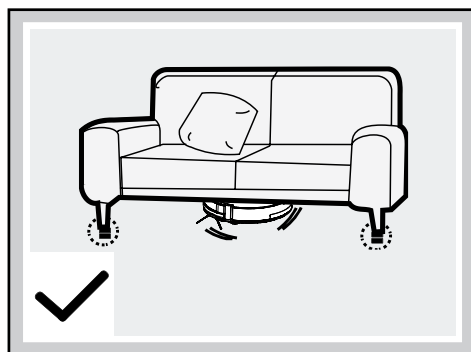
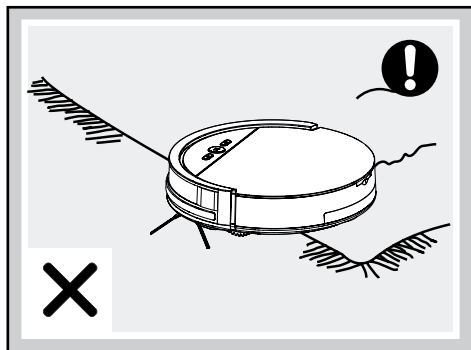
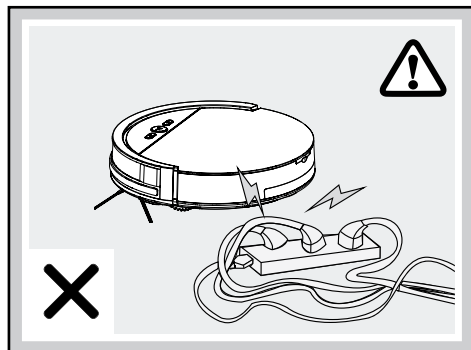

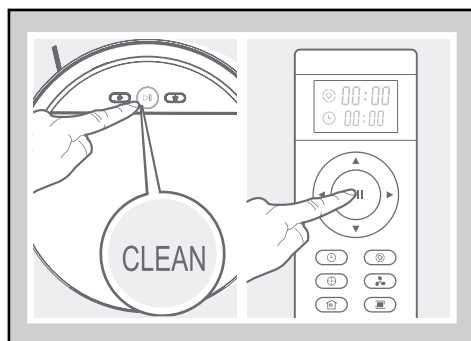

Z důvodů komplexnosti domácího prostředí je možné, že výrobek pravděpodobně některé části podlahy vynechá. K dosažení lepšího výsledku čištění doporučujeme používat výrobek denně.

- Před použitím odstraňte překážky, např. síťový kabel, hračky a jiné předměty.
- Ohrněte okraje koberců pod koberce. Nenechávejte záclony a ubrusy viset až na podlahu.
- Postavte nábytek správně.
- Testujte výrobek v místech se schody. Tím zjistíte, zda výrobek rozezná okraj místa, kde může spadnout.
- Nestavte se do pracovního prostoru robotického vysavače. Jinak nemůže robotický vysavač toto místo vyčistit.
- Zajistěte pod nábytkem volný průchod o výšce 8 cm, aby mohl robotický vysavač i tam projít dítě a čistit.
- V poschodových bytech instalujte v horních prostorech zábradlí resp. zábrany, aby nemohl vysavač spadnout.

Čištění

- Přesvědčte se, že je vypínač [5] v poloze „I“.
- Stiskněte tlačítko Start/ Přestávka [2] na robotickém vysavači nebo na dálkovém ovládní [38]. Tlačítko Start/ Přestávka [2] na robotickém vysavači se rozsvítí.
- Jestliže bliká tlačítko „Start/ Přestávka“ [2], začne robotický vysavač s automatickým čištěním.

Poznámka: Po 15 minutách bez povel přejde robotický vysavač do režimu spánku. Stisknutím tlačítka Start/ Přestávka [2] na robotickém vysavači nebo na dálkovém ovládní [38] se vysavač znovu aktivuje. Stiskněte toto tlačítko ještě jednou a robotický vysavač automaticky startuje čištění.

Přestávka

- K přerušení režimu čištění stiskněte na robotickém vysavači tlačítko Start/ Přestávka [2] nebo na dálkovém ovládní [38].
- V přestávce robotického vysavače můžete tlačítky směru [37] na dálkovém ovládní řídit jeho pohyby vlevo/ vpravo/ dopředu/ dozadu.
- Stisknutím směrových tlačítek [37] obnoví robotický vysavač funkci sání a režim spánku se ukončí.
- Dalším stisknutím tlačítka Start/ Přestávka [2] na robotickém vysavači nebo na dálkovém ovládní [38] můžete režim spánku ukončit. Potom stiskněte tlačítko s požadovaným režimem, aby pokračoval v práci.
- Pro převedení robotického vysavače z režimu standby do režimu spánku stiskněte na 3 vteřiny tlačítko Start/ Přestávka [2]. Robotický vysavač přejde automaticky do režimu spánku, pokud neobdrží během 15 vteřin povel.

Poznámka: Po přestávce a zahájení práce plánuje výrobek nově a možná začne znovu čistit i již vyčištěnou plochu.

● Čistící režimy

Pro dosažení lepšího účinku čištění je výrobek vybaven různými čistícími režimy. Režimy můžete volit stisknutím tlačítka na ovládacím panelu nebo na dálkovém ovládní.

- Před startem do dalšího režimu zajistěte, aby byl výrobek „probuzený“. K ukončení režimu spánku stiskněte tlačítko Start/ Přestávka [2] na robotickém vysavači nebo na dálkovém ovládní [38].

Automatické čištění

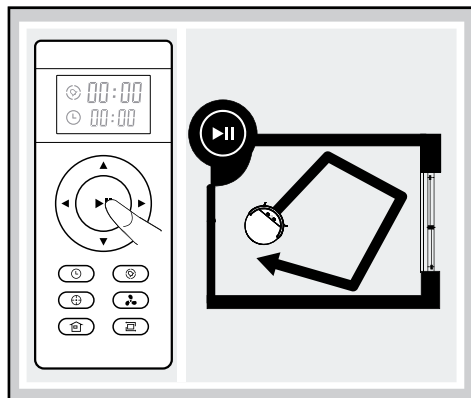

Robotický vysavač čistí místnost automaticky a mění směr poježdění podle situace.

- Pro start automatického čištění stiskněte tlačítko Start/Přestávka [2] na robotickém vysavači nebo na dálkovém ovládacím [38].

Režim Spot

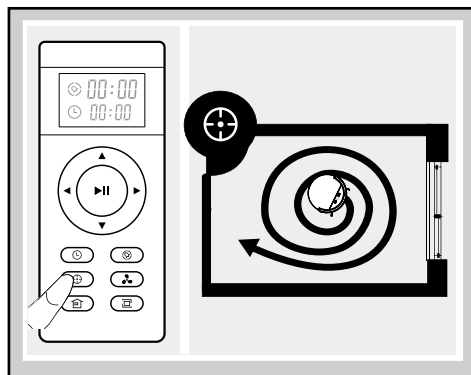

Tento režim je vhodný k čištění míst s vysokou koncentrací nečistot nebo prachu. Ve Spot režimu se výrobek koncentruje na jedno místo čištění.

- K nastartování tohoto režimu stiskněte tlačítko „Režim spot“ [1] na robotickém vysavači nebo na dálkovém ovládacím [43].

Poznámka: Režim spot automaticky skončí a robotický vysavač přejde do režimu standby.

Režim MAX

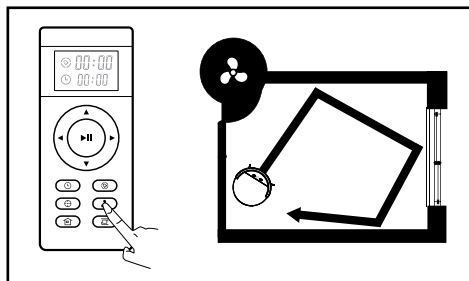

Tento režim je vhodný na čištění silně znečištěných nebo zaprášených podlah.

- Stiskněte během vysávání tlačítko „Režim MAX“ [40] na dálkovém ovládacím. Síla sání se za účelem hlubokého čištění zvýší.
- Stiskněte tlačítko „Režim MAX“ [40] pro přechod zpět do aktuálního režimu s normálním výkonem.

Režim pro rohy

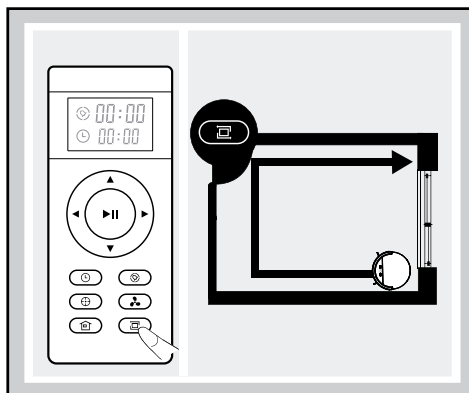

Tento režim je vhodný načištění rohů a hran místnosti. V „Režimu pro rohy“ poježdí výrobek podle ohraničení (např. podél stěny). Režim skončí automaticky, jakmile robotický vysavač již nerozezná další stěny resp. rohy.

- K nastartování tohoto režimu stiskněte na dálkovém ovládacím tlačítko „Režim pro rohy“ [41].
- Pro manuální ukončení tohoto režimu stiskněte tlačítko Start/Přestávka [2] na robotickém vysavači nebo na dálkovém ovládacím [38].

Režim vracení

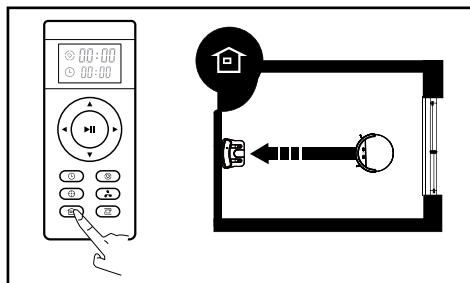

Použijte tento režim k vracení výrobku na nabíjecí stanici [9].

Poznámka: Robotický vysavač se automaticky vrací na nabíjecí stanici, jestliže je akumulátor slabý.

- Pro návrat robotického vysavače na nabíjecí stanici [9] stiskněte tlačítko „Režim vracení“ [3] na robotickém vysavači nebo na dálkovém ovládacím [42].

● Použití funkce vytírání

Poznámka: Pro dosažení optimálního výsledku doporučujeme nejprve vysávání a potom použití funkce vytírání.

Upozornění: Před nabíjením vyjměte z robotického vysavače vodní nádržku [20].

- Nasadíte držák [14] na spodní stranu robotického vysavače. Přitom nastrčte nejdříve čtyři čepy držáku [14] do příslušných otvorů. Zatlačte držák [14] oběma rukama až slyšitelně zaskočí.
- Umístěte mikrovláknitý mop [13] na držák [14]. Šest pásků se suchým zipem [35] drží mikrovláknitý mop [13] (viz obr. C).
- Otevřete kryt [7] vyklopením nahoru (viz obr. B).
- Vyjměte prachovou nádobu [19] vytažením za ucho [25].
- Naplňte vodní nádržku [20] plnicím otvorem na vodu [24]. Dávejte přitom pozor na označení pro maximální naplnění (250 ml).
- Potom vsadte vodní nádržku [20] do robotického vysavače a uzavřete kryt [7].
- Pro start vytírání stiskněte tlačítko Start/Přestávka [2] na robotickém vysavači nebo na dálkovém ovládacím [38].

Poznámka: Během vytírání výrobek nevysává.

- Pro ukončení vytírání stiskněte znovu tlačítko Start/Přestávka [2] na robotickém vysavači nebo na dálkovém ovládacím [38].
- Po ukončení vytírání otevřete kryt [7].
- Vyjměte vodní nádržku [20] vytažením za ucho [23]. Vyprázdněte z ní zbytek vody.
- Nyní nasadte zase prachovou nádobu [19] do robotického vysavače a uzavřete kryt [7].

Poznámka: různé režimy sání lze použít i pro funkci mopování.

● Sestavení termínů sání

Aby robotický vysavač automaticky čistil, máte možnost sestavit časový plán.

Upozornění: Dbejte na to, že se po vypnutí robotického vysavače (vypínač [5] v poloze „O“), všechny nastavené časy smažou.

Poznámka: Po úspěšném nastavení času a časového plánu zazní signály. Jestliže tomu tak není je nastavení chybné.

Nastavení času:

- Přesvědčte se, že je robotický vysavač zapnutý a nasměrujte na něj dálkový ovladač.
- Stiskněte tlačítko [44] a nastavte pomocí tlačítek směru [37] čas.
- Pro uložení nastavení do paměti stiskněte znovu tlačítko [44]. K smazání nastaveného času nastavte čas „00:00“.

Sestavení časového plánu:

Poznámka: Pokud není robotický vysavač vypnutý startuje pokaždé vysávání v naplánovaném čase.

- Přesvědčte se, že je robotický vysavač zapnutý a nasměrujte na něj dálkový ovladač.
- Stiskněte tlačítko [39] a nastavte pomocí tlačítek směru [37] čas.
- Pro uložení nastavení do paměti stiskněte znovu tlačítko [39]. K smazání nastaveného času nastavte čas „00:00“.

● Čištění a skladování

- Před čištěním výrobku nastavte jeho vypínač [5] do polohy „O“.
- Před čištěním výrobku vytáhněte síťový kabel [11] ze zásuvky.
- Neomývejte výrobek vodou.
- Neotírejte výrobek hadrem namočeným do vody.
- Při delším nepoužívání výrobku přerušte jeho napájení proudem.

Díl	Intervaly čištění
Prachová nádoba [19]	V závislosti na používání
Primární filtr [26], vysoce výkonný filtr [27]	Týdně, 2 x týdně při silném znečištění
Postranní kartáče [30]	Po 4 týdnech
Senzory proti pádu [31]	Po 2 týdnech
Přední kolečko [34]	Po 4 týdnech

Čištění prachové nádoby a filtru

- Vyprázdněte prachovou nádobu [19] vyklepáním a nakonec jí vypláchněte vodou. Primární filtr [26] můžete rovněž vyklepat a vymýt vodou. Prachovou nádobu [19] a primární filtr [26] nechte před vestavením do výrobku úplně uschnout. Vysoce výkonný filtr [27] vyklepejte a vyčistěte přiloženým čistícím kartáčkem. Prosíme, tento filtr nečistěte vodou.
- Při čištění postupujte podle následujících obrázků.

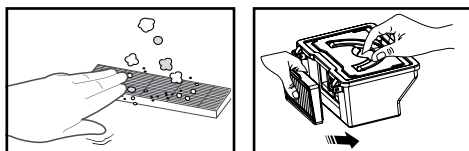
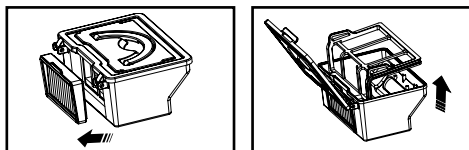
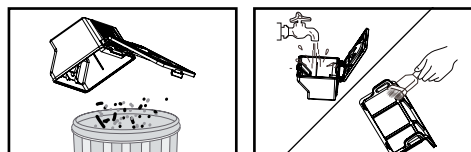
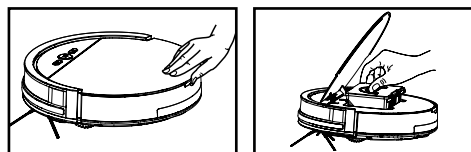

Čištění postranních kartáčů

- Z postranních kartáčů [30] odstraňte vlasy a nečistoty.
- Vadné postranní kartáče [30] vyměňte. Postupujte přitom podle popisu v kapitole „Nasazení postranních kartáčů“.

Čištění hlavního tělesa

- Vyčistěte přední kolečko [34], odstraňte přitom namotané vlasy. V případě potřeby přední kolečko [34] vytažením sejměte.
- Vyčistěte senzory proti pádu [31], aby se zachovala jejich citlivost.
- Vyčistěte ochranu proti kolizi [4a], aby se zachovala její citlivost.

Čištění nabíjecí stanice

- Vyčistěte nabíjecí kontakty [10] nabíjecí stanice [9] a na spodní straně robotického vysavače suchým hadrem.

Čištění vodní nádržky

- Vyjměte vodní nádržku [20] vytažením za ucho [23] a popřípadě vylijte zbývající vodu.
- Sejměte držák [14] s mikrovláknitým mopem [13] ze spodní strany robotického vysavače, držák [14] jednoduše stáhněte.
- Sejměte mikrovláknitý mop [13] z držáku [14] a nechte oba díly uschnout.
- Otřete vodní nádržku [20] suchým, měkkým hadrem a nechte jí uschnout.
- Opláchněte držák [14] pod tekoucí vodou.

Čištění mikrovláknitého mopu

- Vyperte mop v pračce na prádlo při teplotě 40 °C.

- Prosíme, nepoužívat aviváž.
- Prosíme, nepoužívat bělidlo.
- Prosíme, nesušit v sušičce.
- Prosíme, nežehlit.
- Prosíme, nečistit chemicky.

● Odstranění poruch a řešení problémů

Robotický vysavač hlásí často poruchu krátkým tónem:

Č.	Tón	Příčina	Řešení
01	•	Postranní kolečka [32] nebo postranní kartáče [30] nefungují.	Zkontrolujte postranní kolečka [32] a postranní kartáče [30].
02	••	Senzory proti pádu [31] a nárazníky [4] nefungují.	Vyčistěte senzory proti pádu [31] a zatřeste s nárazníkem [4], abyste odstranili případná cizí tělesa.
03	•••	Robotický vysavač nejede dál.	Odneste robotický vysavač na jiné místo a znovu ho nastartujte.

Poznámka: Pokud žádné z popsaných řešení nepomáhá, proveďte následující opatření:

- Resetujte robotický vysavač vypínačem [5], který vypnete a zase zapnete.
- Jestliže robotický vysavač ani po resetování nefunguje, kontaktujte servis.

Porucha	Možná příčina	Řešení
Robotický vysavač naráží opakovaně do překážek.	Nárazník [4] je zatlačený a nemůže odpružit.	Klepejte 10 až 20krát na nárazník [4], aby se uvolnily nečistoty pod nárazníkem [4] nebo nárazník [4] uvolněte.
Provoz robotického vysavače je příliš krátký.	Akumulátor není úplně nabitý.	Nabijte robotický vysavač znovu.
Tlačítko Start/Přestávka [2] při nabíjení nesvíí.	- Síťový kabel [11] se síťovým adaptérem není správně připojený. - Cizí těleso, jako např. zvířecí srst, blokuje nabíjecí kontakt [10] na nabíjecí stanici [9].	- Zkontrolujte síťový adaptér, jestli je pro robotický vysavač vhodný. - Vyčistěte nabíjecí kontakt [10] na nabíjecí stanici [9].
Funkce sání robotického vysavače klesá.	Vysoce výkonný filtr [27] je znečištěný nebo vlhký.	Vyčistěte vysoce výkonný filtr [27] nebo ho nahraďte novým.
Prachová nádoba [19] ztrácí nečistoty.	Prachová nádoba [19] je plná.	Vyprázdněte prachovou nádobu [19].

Porucha	Možná příčina	Řešení
Robotický vysavač nevysává automaticky podle sestaveného časového plánu.	<ul style="list-style-type: none"> - Časový plán nebyl uložen do paměti. - Časový plán byl při resetování robotického vysavače nebo při výměně baterií dálkového ovladače smazán. - Robotický vysavač je vypnutý. - Akumulátor je téměř vybitý. - Robotický vysavač se nemůže pohybovat. 	<ul style="list-style-type: none"> - Sestavte znovu časový plán a uložte nastavení do paměti (viz „Sestavení termínů sání“). - Zapněte robotický vysavač a sestavte nový časový plán (viz „Sestavení termínů sání“). - Zapněte robotický vysavač. - Nikdy robotický vysavač nevyplínejte, ale zaparkujte ho na nabíjecí stanici , aby byl stále úplně nabitý a připravený k provozu. - Vypněte robotický vysavač. Zkontrolujte ho a vyčistěte, odstraňte případná cizí tělesa (viz „Čištění a skladování“).

● Zlikvidování

Obal se skládá z ekologických materiálů, které můžete zlikvidovat prostřednictvím místních sběrů recyklovatelných materiálů.



Při třídění odpadu se řiďte podle označení obalových materiálů zkratkami (a) a čísly (b), s následujícím významem: 1–7: umělé hmoty / 20–22: papír a lepenka / 80–98: složené látky.



Výrobek a obalové materiály jsou recyklovatelné, zlikvidujte je odděleně pro lepší odstranění odpadu. Logo Triman platí jen pro Francii.



O možnostech likvidace vysloužilých zařízení se informujte u správy vaší obce nebo města.



V zájmu ochrany životního prostředí vysloužilý výrobek nevyhazujte do domovního odpadu, ale předejte k odborné likvidaci. O sběrech a jejich otevíracích hodinách se můžete informovat u příslušné správy města nebo obce.

Vadné nebo vybité baterie resp. akumulátory se musí, podle směrnice 2006/66/ES a jejich příslušných změn, recyklovat. Baterie, akumulátory i výrobek odevzdejte zpět do nabízených sběrů.



Ekologické škody v důsledku chybné likvidace baterií / akumulátorů!

Baterie / akumulátory se nesmí zlikvidovat v domácím odpadu. Mohou obsahovat jedovaté těžké kovy a musí se zpracovávat jako zvláštní odpad. Chemické symboly těžkých kovů: Cd = kadmium, Hg = rtuť, Pb = olovo. Proto odevzdejte opotřebované baterie / akumulátory u komunální sběry.

Jen pro robotický vysavač

Vestavěný akumulátor nelze k provedení likvidace do odpadu demontovat. Odevzdejte výrobek do sběry pro staré elektronické přístroje.

● Záruka a servis

Vážená zákaznice, vážený zákazníku,

naše výrobky procházejí přísnou kontrolou kvality. Jestliže přístroj přesto správně nefunguje, je nám to líto a prosíme Vás, obraťte se na naši, níže uvedenou, zákaznickou službu. Rádi jsme Vám telefonicky, na horké servisní lince, k dispozici. Pro uplatnění nároků ze záruky platí - bez toho, že by byla omezena Vaše zákonná práva.

Následující:

1. Nároky ze záruky můžete uplatňovat jen po dobu maximálně 3 let od dne zakoupení výrobku. Naše záruka je omezena na opravy chyb materiálu a výroby resp. výměnu přístroje. Naše služby v rámci záruky jsou bezplatné.
2. Nároky ze záruky se musí ohlásit ihned po zjištění závady.
3. Uplatnění nároků ze záruky je po uplynutí záruční doby vyloučeno.
4. Uschovejte si laskavě pokladní stvrzenku jako důkaz o zakoupení.

Záruka neplatí při:

- zneužití nebo při neodborném zacházení s přístrojem
- nerespektování bezpečnostních opatření platných pro přístroj
- použití násilí
- zásahu, který neprovedl autorizovaný servis
- škodách vzniklých použitím nedostatečně bezpečného obalu pro přepravu (samotné prodejní balení tohoto výrobku není vhodné pro zaslání)
- škodách vlastním zaviněním, např. úderem, nárazem, pádem
- nerespektování návodu k obsluze
- normálním opotřebením
- samovolným pokusu o opravu

Návod k obsluze ve formátu PDF je možné si vyžádat od naší zákaznické služby.

Servis CZ

Tel.: 00800-83300000

E-Mail: support.lidl@ksr-group.com

IAN 373628_2104

Pro všechny požadavky si připravte pokladní blok a číslo výrobku (IAN 373628_2104) jako doklad o nákupu.

Dosažitelnost horké linky:













pondělí až pátek od 9:00 do 18:00 hodin (SEČ)

● Prohlášení o shodě

Tento výrobek splňuje požadavky platných evropských a národních směrnic. To je potvrzeno značkou CE. Příslušná prohlášení a podklady jsou uloženy u výrobce.



Legenda použitých piktogramov	Strana 60
Úvod	Strana 60
Používanie v súlade s určeným účelom	Strana 60
Poznámky k ochrannej značke	Strana 61
Popis častí	Strana 61
Obsah dodávky	Strana 61
Technické údaje	Strana 61
Bezpečnostné upozornenia	Strana 62
Bezpečnostné upozornenia týkajúce sa batérií / akumulátorových batérií	Strana 65
Uvedenie do prevádzky	Strana 66
Nabíjanie výrobku	Strana 66
Pripevnenie bočných kief	Strana 66
Vkladanie batérií (diaľkové ovládanie)	Strana 67
Zapnutie / vypnutie výrobku	Strana 67
Obsluha	Strana 67
Čistiace režimy	Strana 69
Používanie funkcie stierania	Strana 70
Vytvorenie termínov vysávania	Strana 71
Čistenie a skladovanie	Strana 71
Odstraňovanie porúch / riešenie problémov	Strana 72
Likvidácia	Strana 73
Záruka / Servis	Strana 74
Konformitné vyhlásenie	Strana 75

Legenda použitých piktogramov			
	Dbajte na výstražné a bezpečnostné upozornenia!		SMPS (Switch mode power supply unit) (spínací diel)
	Prečítajte si pokyny!		Polarita sieťového pripojenia
	Výrobok je vhodný výlučne na prevádzku v interiéri, v suchých a uzavretých priestoroch.		EU-konformné
	Jednosmerný prúd / napätie		Obal a výrobok ekologicky zlikvidujte!
	Striedavý prúd / napätie		36 mesiacov záruka
	Nikdy nenechávajte deti bez dozoru s obalovým materiálom a výrobkom.		TÜV SÜD / GS certifikované
	Skratuvzdorný bezpečnostný transformátor		

Vysávací robot so stieracou funkciou SSWR A1

● Úvod

 Blahoželáme Vám ku kúpe Vášho nového výrobku. Rozhodli ste sa pre veľmi kvalitný výrobok. Návod na obsluhu je súčasťou tohto výrobku. Obsahuje dôležité upozornenia týkajúce sa bezpečnosti, používania a likvidácie. Skôr ako začnete výrobok používať, oboznámte sa so všetkými pokynmi k obsluhu a bezpečnosti. Výrobok používajte iba v súlade s popisom a v uvedených oblastiach používania. V prípade postúpenia výrobku ďalším osobám odovzdajte aj všetky dokumenty patriace k výrobku.

● Používanie v súlade s určeným účelom

Tento výrobok je vhodný na vysávanie voľných, suchých nečistôt ako sú napr. prach, chlpy alebo omrvinky na hladkých podlahových krytínach a kobercoch s krátkym vlasom. Výrobok okrem toho disponuje funkciou stierania, ktorá je určená iba pre hladké podlahy. Používajte výrobok iba v interiéroch. Výrobok je určený výhradne na súkromné a nie na priemyselné používanie. Používajte výrobok iba na určený účel. Iné použitie ako je uvedené alebo zmena výrobku sú neprípustné a môžu viesť k zraneniu a / alebo poškodeniam. Výrobca nepreberá ručenie za škody zapríčinené používaním v rozpore s určeným účelom.

● Poznámky k ochrannej značke

- Ochranná značka a značkové meno SilverCrest sú majetkom príslušných vlastníkov.
- Všetky ďalšie mená a produkty môžu byť ochrannou značkou alebo registrovanou ochrannou značkou ich príslušných vlastníkov.

● Popis časti

Robotický vysávač

- 1 ☉ Tlačidlo „Bodový režim“ (oblastné čistenie)
- 2 ▶ Tlačidlo „Štart / Pauza“
- 3 ↶ Tlačidlo „Režim návratu“ (k nabíjacej stanici)
- 4 Nárazník
- 4a Ochrana pred kolíziou
- 5 Prevádzkový spínač
- 6 Nabíjacia prípojka
- 7 Kryt
- 8 Signálne svetlo
- 9 Nabíjacia stanica
- 10 Nabíjacie kolíky
- 11 Sieťový kábel
- 12 Náhradný filter
- 13 Mikrovláknová handrička
- 14 Držiak (pre mikrovláknovú handričku)
- 15 Náhradné bočné kefy
- 16 Diaľkové ovládanie
- 17 Sieťový adaptér
- 18 Čistiaca kefa
- 19 Nádobka na prach
- 20 Nádrž na vodu
- 21 Otvor pre vytekanie vody
- 22 Vetrací otvor
- 23 Rukoväť (nádrž na vodu)
- 24 Otvor pre plnenie vody
- 25 Rukoväť (nádobka na prach)
- 26 Primárny filter
- 27 Vysokovýkonný filter
- 28 Vysokovýkonný filterový rám
- 29 Nabíjacie kontakty (pre automatické nabíjanie)
- 30 Bočná kefa
- 31 Protipádový senzor
- 32 Bočné koliesko
- 33 Odsávací otvor
- 34 Predné koliesko
- 35 Upínací pás

Diaľkové ovládanie

- 36 Displej
- 37 ◀▶ Smerové tlačidlá (robotický vysávač: dopredu / dozadu / doľava / doprava resp. hodiny / minúty zvýšiť / znížiť / zmena čísiel)
- 38 ▶ Tlačidlo „Štart / Pauza“
- 39 ⌚ Tlačidlo „Nastavenie časového plánu“
- 40 ⚙ Tlačidlo „Režim MAX“ (zvýšiť saciu silu)
- 41 🏠 Tlačidlo „Rohový režim“
- 42 ↶ Tlačidlo „Režim návratu“ (k nabíjacej stanici)
- 43 ⦿ Tlačidlo „Bodový režim“ (oblastné čistenie)
- 44 ⌚ Tlačidlo „Nastavenie času“
- 45 Zobrazenie denného času
- 46 Zobrazenie časového plánu
- 47 Priečinok pre batérie
- 48 Kryt priečinka pre batérie

● Obsah dodávky

Bezprostredne po vybalení skontrolujte úplnosť dodávky ako aj bezchybný stav výrobku.

- 1 robotický vysávač
- 1 nádobka na prach
- 1 nádrž na vodu
- 1 nabíjacia stanica
- 1 náhradný vysokovýkonný filter
- 2 extra bočné kefy
- 1 diaľkové ovládanie (bez batérií)
- 1 sieťový adaptér
- 1 čistiaca kefa
- 1 mikrovláknová handrička
- 1 náhradná mikrovláknová handrička
- 1 návod na obsluhu

● Technické údaje

Robotický vysávač

Model:	Silvercrest SSWR A1
Prevádzkové napätie:	14,4V===
Menovitý výkon:	20W
Akumulátorová batéria:	litium-iónová akumulátorová batéria (2400 mAh, 14,4 V)

Doba prevádzky:	max. 90 minút (závisle od režimu a charakteru podlahy)
Doba nabíjania:	cca. 4–6 hodín
Sací výkon:	0,8 kPa / v režime MAX 1,2 kPa
Objem nádrže na vodu:	cca. 300 ml max. naplnenie 250 ml
Objem nádoby na prach:	0,3 l
Rozmery:	ø 30 cm / Výška: 7,5 cm

Nabíjacia stanica

Menovité výstupné napätie: 19 V ---

Menovitý výstupný prúd: 0,6 A

Dial'kové ovládanie

Model: SSWR A1

Batéria: 2 x 1,5 V --- AAA (nie sú súčasťou dodávky)

Sieťový diel

Informácia:	Hodnota	Jednotka
Meno výrobcu	 Ten Pao Industrial Co., Ltd, Room 10-11, 6/F., Kwong Sang Hong Centre, 151-153 Hoi Bun Road, Kwun Tong, Kowloon, Hong Kong	
Charakteristika modelu	S012DBV1900060	
Vstupné napätie	100–240	V \sim
Frekvencia vstupného striedavého prúdu	50/60	Hz
Výstupné napätie	19	V ---
Výstupný prúd	0,6	A
Výstupný výkon	11,4	W
Priemerná efektívnosť v prevádzke	84,85	%
Efektívnosť pri nízkej záťaži (10 %)	76,32	%
Príkon pri nulovej záťaži	0,057	W



Bezpečnostné upozornenia

VŠETKY BEZPEČNOSTNÉ UPOZORNENIA A POKYNY USCHOVAJTE PRE NESKORŠIE POUŽITIE!



VAROVANIE!
NEBEZPEČENSTVO
OHROZENIA ŽIVOTA A

NEBEZPEČENSTVO ÚRAZU PRE MALÉ DETI A DETI!

Nikdy nenechávajte deti bez dozoru s obalovým materiálom. Hrozí nebezpečenstvo zadusenía. Držte výrobok v bezpečnej vzdialenosti od detí.

VAROVANIE! **NEBEZPEČENSTVO OHROZENIA ŽIVOTA!** Batérie nepatria do

- rúk deťom. Batérie nenechávajte voľne položené. Vzniká riziko, že ich prehlnú deti alebo domáce zvieratá. V prípade prehĺnutia okamžite vyhľadajte lekára.
- Tento výrobok môžu používať deti od 8 rokov, ako aj osoby so zníženými psychickými, senzorickými alebo duševnými schopnosťami alebo s nedostatkom skúseností a vedomostí, ak sú pod dozorom, alebo ak boli poučené ohľadom bezpečného používania výrobku, a ak porozumeli nebezpečenstvám spojeným s jeho používaním.
 - Zabezpečte, aby sa napätie prívodu prúdu zhodovalo s napätím uvedeným na nabíjacej stanici [9].
 - Používajte iba originálnu, výrobcom dodanú, znovu nabíjateľnú batériu a nabíjaciú stanicu [9]. Používanie nenabíjateľných batérií nie je povolené. Ďalšie informácie týkajúce sa batérií nájdete v kapitole „Technické údaje“.
 - Nabíjaciú stanicu [9] nesmiete používať, keď je poškodená.
 - So sieťovým káblom [11] zaobchádzajte opatrne, aby ste predišli škodám. Nepoužívajte sieťový kábel [11] na pohybovanie alebo ťahanie výrobku alebo nabíjacej stanice [9]. Nenechávajte výrobok prejsť cez sieťový kábel [11] a držte ho vzdialený od tepelných zdrojov.
 - Keď je sieťový kábel [11] poškodený, musí ho vymeniť kvalifikovaný servisný personál, aby sa predišlo nebezpečenstvám.
 - Výrobok nepoužívajte, ak z dôvodu
 - pádov,
 - poškodení,
 - vniknutej vody,
 - používania vonkunemôže správne pracovať. Výrobok smie opraviť výrobca resp. jeho zákaznícke oddelenie.
 - Nepoužívajte výrobok v miestnosti, kde sa zdržiavajú deti.
 - Nepoužívajte výrobok v mokrom alebo vlhkom prostredí (miesta, kde existuje riziko kontaktu výrobku s kvapalinami alebo ponorenia do vody).
 - Nepoužívajte výrobok v blízkosti otvoreného ohňa.
 - Nepoužívajte výrobok pri teplotách nad +40 °C alebo pod +10 °C.
 - Pred používaním odstráňte prekážky, napríklad prúdové káble, hračky a iné predmety.
 - Sklopte okraje kobercov pod koberec. Nenechávajte závesy a obrusy visieť na podlahu.
 - Pokúste sa náležite umiestniť nábytok.

- Otestujte výrobok v oblastiach so schodami. Tak máte možnosť zistiť, či výrobok dokáže rozoznať hranu strmej oblasti.
- Nepostavte sa do pracovnej oblasti robotického vysávača. Robotický vysávač inak nedokáže vyčistiť tieto oblasti.
- Nenechajte vlasy, oblečenie a prsty dostať sa do blízkosti otvorov prevádzkových častí výrobku.
- Nenechajte výrobok vysávať materiály, ktoré môžu výrobok upchať, napr. kamene, papierový odpad atď.
- Nenechajte výrobok vysávať vznietiteľné materiály, napríklad benzín alebo toner z tlačiarne alebo fotokopírky.
- Nenechajte výrobok vysávať horiace výrobky, napríklad cigarety, zápalky, popol a iné predmety, ktoré môžu spôsobiť požiar.
- Nepoužívajte výrobok, keď je nasávací otvor blokováný. Odstráňte prach, vlasy, vatú atď., aby vzduch bez ťažkostí prúdil v nasávacom otvore.
- Pred používaním zabezpečte, aby boli nádoba na prach [19](#) a filtre [26](#), [27](#) správne nainštalované.
- Pred každým uvedením výrobku do prevádzky skontrolujte plochu, ktorú chcete čistiť, a dodržiavajte príslušné potrebné bezpečnostné upozornenia a pokyny pre prípravu miestnosti.
- Pred každým uvedením do prevádzky skontrolujte nabíjaciu stanicu, sieťový kábel resp. sieťový adaptér ohľadom prípadných poškodení.
- Pravidelne kontrolujte a čistite filtre a nádobu na prach, aby ste predĺžili životnosť Vášho výrobku.
- Nikdy nepoužívajte výrobok bez filtrov, aby ste nepoškodili motor a tým skrátili životnosť výrobku.
- Produkt pred každým transportom vypnite.
- Minimálne raz do mesiaca úplne nabite výrobok, aby ste zabránili hĺbkovému vybitiu a tým poškodeniu akumulátorových batérií.
- Neprikrývajte ani neprelepujte protipádové senzory výrobku. Inak už výrobok nedokáže navigovať.
- Pravidelne čistite protipádové senzory. Keď sú podlahové senzory znečistené, hrozí nebezpečenstvo, že výrobok spadne na schodoch alebo vyvýšeninách.
- Výrobok prevádzkujte s diaľkovým ovládaním iba vtedy, keď je na dohľad.
- Pri prevádzke prípadne informujte iné osoby v miestnosti, aby nikto nestúpil na produkt alebo sa oň nepotkol.

- Nepoužívajte výrobok, ak plastové časti vykazujú praskliny alebo trhliny alebo ak sa zdeformovali. Poškodené diely nahraďte iba vhodnými originálnymi náhradnými dielmi.



Bezpečnostné upozornenia týkajúce sa batérií / akumulátorových batérií

- **NEBEZPEČENSTVO OHROZENIA ŽIVOTA!** Batérie / akumulátorové batérie držte mimo dosahu detí. V prípade prehltnutia okamžite vyhľadajte lekára!
-  **NEBEZPEČENSTVO EXPLÓZIE!** Nenabíjateľné batérie nikdy znova nenabíjajte. Batérie / akumulátorové batérie neskratujte a / alebo neotvárajte. Následkom môže byť prehriatie, požiar alebo explózia.
- Batérie / akumulátorové batérie nikdy nehádzte do ohňa alebo vody.
- Nevystavujte batérie / akumulátorové batérie mechanickej záťaži.

Riziko vytečenia batérií / akumulátorových batérií

- Batérie / akumulátorové batérie nikdy nevystavujte extrémnym

podmienkam a teplotám, ktoré by na ne mohli pôsobiť, napr. na vykurovacích telesách / priamom slnečnom žiarení.

- Ak batérie / akumulátorové batérie vytekli, zabráňte kontaktu pokožky, očí a slizníc s chemikáliami! Ihneď vypláchnite postihnuté miesta väčším množstvom čistej vody a okamžite vyhľadajte lekára!



NOSTE OCHRANNÉ RUKAVICE! Vytečené

- alebo poškodené batérie / akumulátorové batérie môžu pri kontakte s pokožkou spôsobiť poleptanie. V takom prípade preto noste vhodné ochranné rukavice.
- V prípade vytečenia batérií / akumulátorových batérií ich ihneď vyberte z výrobku, aby ste predišli vzniku škôd.
- Používajte iba batérie / akumulátorové batérie rovnakého typu. Nekombinujte staré batérie / akumulátorové batérie s novými!
- Ak produkt dlhší čas nepoužívate, vyberte z neho batérie / akumulátorové batérie.

Riziko poškodenia produktu

- Používajte výhradne uvedený typ batérií / akumulátorových batérií!

- Vložte batérie / akumulátorové batérie podľa označenia polarít (+) a (-) na batérii / akumulátorovej batérii a výrobku.
- Pred vloženíím očistite kontakty na batérii / akumulátorovej batérii a v priečniku pre batériu suchou handričkou, ktorá nepúšťa vlákna, alebo vatovou tyčinkou!
- Vybité batérie / akumulátorové batérie ihneď vyberte z produktu.

Iba pre vysávací robot

- Tento produkt obsahuje zabudovanú akumulátorovú batériu, ktorú nemôže vymeniť používateľ. Vybíratie alebo výmenu akumulátorovej batérie smie vykonať iba výrobca alebo jeho zákazníkova služba alebo osoba s podobnou kvalifikáciou, aby nedošlo k ohrozeniu. Pri likvidácii je potrebné poukázať na to, že tento produkt obsahuje akumulátorovú batériu.

● Uvedenie do prevádzky

● Nabíjanie výrobku

Pri prvom používaní výrobok úplne nabite. Doba nabíjania je cca. 4 až 6 hodín.

- Postavte nabíjaciu stanicu [9] a zapojte sieťový kábel [11]. Signálne svetlo [8] svieti.
- Postavte nabíjaciu stanicu [9] plocho oproti stene.

Poznámka: 1 m z ľavej / pravej strany ako aj 2 m od prednej strany neumiestňujte žiadne predmety.

- Pred nabíjaním zapnite prevádzkový spínač [5] na výrobku (Pozícia „I“).
- Postavte výrobok na nabíjaciu stanicu [9] a vyrovnajte ho podľa nabíjajúcich kolíkov [10].
- Alternatívne môžete sieťový kábel [11] spojiť aj priamo s nabíjacou prípojkou [6] výrobku.

Poznámka: Produkt niekedy koriguje pozíciu v nabíjacej stanici.

Tlačidlo „Štart/Pauza“ [2]

Proces nabíjania:	bliká oranžovo
Proces nabíjania ukončený:	nesvieti
Standby-režim:	bliká zeleno
Porucha na produkte:	bliká červenou
Nízky stav akumulátorovej batérie:	svieti oranžovo
Režim vysávania:	svieti zeleno

Poznámka: V oblasti nabíjacej stanice [9] sa 15 cm nad zemou nesmú nachádzať žiadne zrkadlá alebo iné silno reflektujúce predmety. V prípade potreby ich prikryte.

⚠ POZOR! Zabráňte tomu, aby bola nabíjací stanica [9] vystavená priamemu slnečnému žiareniu.

⚠ POZOR! Čo možno najmenej meňte pozíciu nabíjacej stanice [9].

● Pripevnenie bočných kief

Poznámka: Pri upevňovaní bočných kief [30] dbajte na to, aby označenia „L“ a „R“ dole na vysávací zodpovedali označeniam na bočných kefách [30].

- Namontujte bočné kiefy [30] tak, že uvoľníte skrutky pomocou krížového šrobováka proti smeru hodinových ručičiek.
- Nasadte bočné kiefy [30] do príslušných otvorov a pevne zatiahnite skrutky v smere hodinových ručičiek.
- Uistite sa, že sú bočné kiefy [30] dobre upevnené.

● Vkladanie batérií (diaľkové ovládanie) (obr. D)

- Odstráňte kryt priečinka pre batérie [48] na zadnej strane diaľkového ovládania [16] vysunutím do dola v smere šípky.

Vložte dve batérie typu AAA (nie sú súčasťou dodávky) do priečinka pre batérie [47]. Dodržte pritom správnu polaritu. Tá je znázornená v priečinku pre batérie [47].

- Zatvorte kryt priečinka pre batérie [47] tak, že kryt priečinka pre batérie opäť nasadíte proti smeru šípky.
- Displej [36] sa rozsvieti a zobrazenie denného času [45] a zobrazenie časového plánu [46] sa objavia na displeji [36].

Poznámka: Odstráňte batérie z diaľkového ovládania [16], ak ho dlhší čas nepoužívate.

● Zapnutie / vypnutie výrobku

- Aktivujte prevádzkový spínač [5] na bočnej strane výrobku. „I“ znamená zapnutý, „O“ znamená vypnutý. Keď svieti tlačidlo „Štart / Pauza“ [2] zeleno, výrobok bol úspešne zapnutý.

Poznámka: Po skončení upratovania výrobok nevypínajte. Nechajte ho v nabíjacej stanici [9], aby bol pripravený na ďalšie upratovanie.

Poznámka: Po stlačení prevádzkového spínača [5] sa vymaže denný čas a termíny vysávania.

● Obsluha

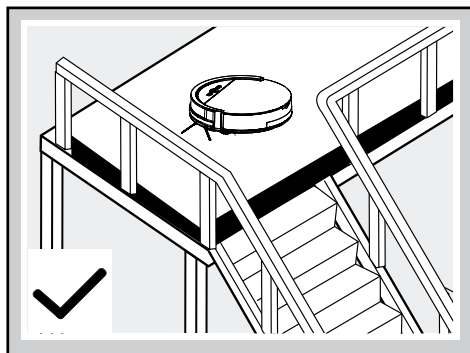
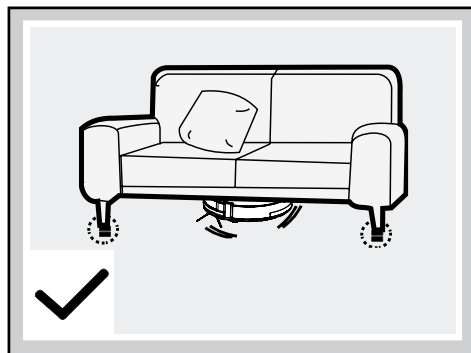
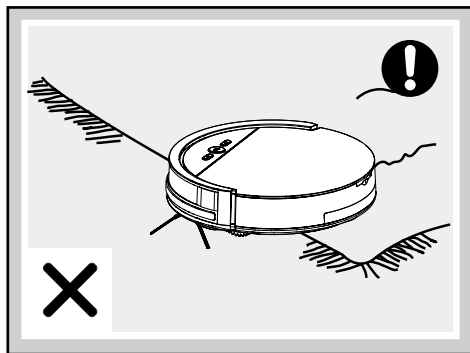
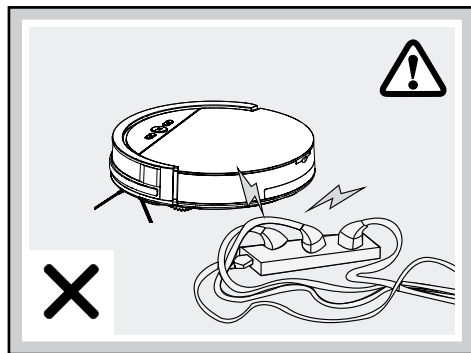

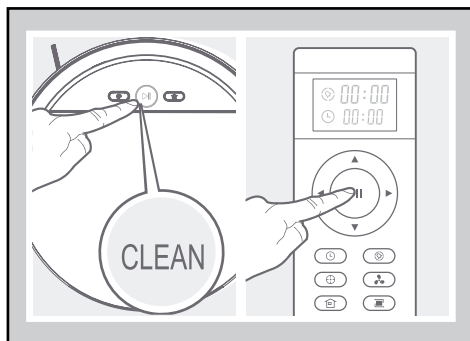
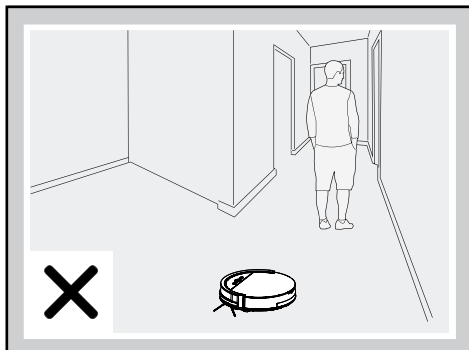
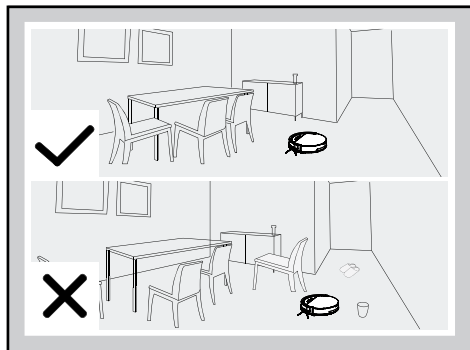

Vzhľadom na komplexnosť domáceho prostredia je možné, že výrobok pri čistení vynechá niektoré oblasti. Pre lepší výsledok čistenia odporúčame používať výrobok každý deň.

- Pred používaním odstráňte prekážky, napríklad prúdové káble, hračky a iné predmety.
- Sklopte okraje kobercov pod koberec. Nenechávajte závesy a obrusy visieť na podlahu.
- Pokúste sa náležite umiestniť nábytok.
- Otestujte výrobok v oblastiach so schodami. Tak zistíte, či dokáže rozoznať hranu stromej oblasti.
- Nepostavte sa do pracovnej oblasti robotického vysávača. Inak robotický vysávač nemôže vysávať tieto oblasti.
- Pri nábytku sa uistite, že je pod ním aspoň 8 cm voľného miesta, aby robotický vysávač mohol ľahko čistiť zospodu.

- V prípade viacpodlažných bytov pripevnite v horných oblastiach zábradlie, aby robotický vysávač nemohol spadnúť.

Čistenie

- Uistite sa, že prevádzkový spínač [5] je v polohe „I“.
- Stlačte tlačidlo „Štart/Pauza“ robotického vysávača [2] alebo diaľkového ovládania [38]. Tlačidlo „Štart/Pauza“ na robotickom vysávači [2] sa rozsvieti.
- Keď bliká tlačidlo „Štart/Pauza“ [2], začne robotický vysávač s automatickým procesom čistenia.

Poznámka: Po 15 sekundách bez povelu sa robotický vysávač prepne do režimu spánku. Stlačením tlačidla „Štart/Pauza“ robotického vysávača [2] alebo diaľkového ovládania [38] zobudíte robotický vysávač z kludového režimu. Opäť stlačte tieto tlačidlá a robotický vysávač začne automaticky čistiť.

Prestávka

- Keď robotický vysávač pracuje, stlačte tlačidlo „Štart/Pauza“ na robotickom vysávači [2] alebo diaľkovom ovládaní [38], aby ste prerušili čistiaci režim.
- Počas prestávky robotického vysávača môžete riadiť jeho pohyby doľava / doprava / dopredu / dozadu pomocou smerových tlačidiel [37] na diaľkovom ovládaní.
- Stlačením smerových tlačidiel [37] obnoví robotický vysávač funkciu vysávania a režim spánku sa ukončí.

- Opakovane stlačte tlačidlo „Štart / Pauza“ na robotickom vysávači [2] alebo na diaľkovom ovládaní [38], aby ste ukončili spánkový režim. Následne stlačte tlačidlo so želaným režimom, aby opäť začal pracovať.
- Ak chcete robotický vysávač prepnúť zo standby-režimu do režimu pokoja, stlačte a podržte v standby-režime tlačidlo „Štart/Pauza“ robotického vysávača [2] na 3 sekundy. Robotický vysávač sa automaticky prepne do režimu pokoja, keď 15 sekúnd nedostane žiadny povel.

Poznámka: Keď výrobok po prestávke opäť začne pracovať, nanovo naplánuje oblasť a je možné, že znovu vyčistí už vyčistenú oblasť.

● Čistiace režimy

Pre dosiahnutie lepšieho čistiaceho účinku disponuje výrobok rôznymi čistiacimi režimami. Režimy môžete zvoliť stlačením tlačidla na ovládacom paneli alebo na diaľkovom ovládaní.

- Pre spustenie nasledujúceho režimu zabezpečte, aby sa výrobok nachádzal v „bdelom režime“. Keď sa nachádza v spánkovom režime, stlačte tlačidlo „Štart / Pauza“ na robotickom vysávači [2] alebo na diaľkovom ovládaní [38], aby ste ukončili spánkový režim.

Automatické čistenie

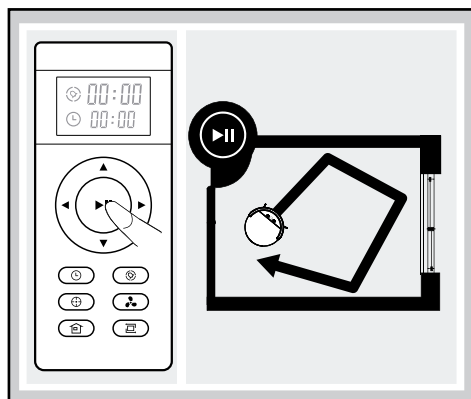

Robotický vysávač automaticky čistí oblasť a závisle od situácie mení svoj smer pohybu.

- Pre spustenie automatického čistenia stlačte tlačidlo „Štart / Pauza“ na robotickom vysávači [2] alebo na diaľkovom ovládaní [38].

Bodový režim

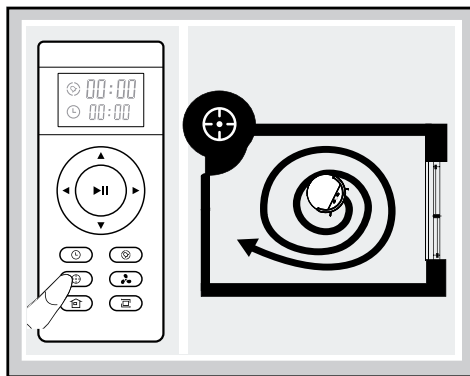

Tento režim je vhodný pre oblasť s vysokou koncentráciou nečistoty alebo prachu. V bodovom čistiacom režime sa výrobok koncentruje na jednu oblasť čistenia.

- Stlačte tlačidlo „Bodový režim“ na robotickom vysávači [1] alebo na diaľkovom ovládaní [43], aby ste spustili tento režim.

Poznámka: Bodový režim sa automaticky ukončí a robotický vysávač sa prepne do standby-režimu.

Režim MAX

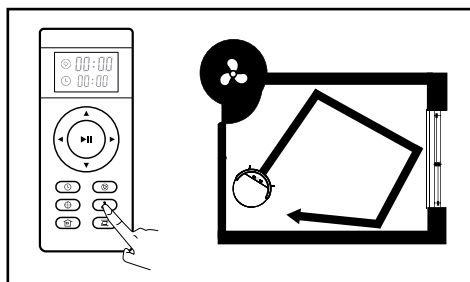

Tento režim je vhodný pre silno znečistené alebo zaprášené podlahy.

- Počas procesu vysávania stlačte tlačidlo „Režim MAX“ na diaľkovom ovládaní [40]. Sací výkon je zvýšený za účelom hĺbkového čistenia.

- Znova stlačte tlačidlo „Režim MAX“ [40], aby ste sa vrátili do aktuálneho režimu s normálnym výkonom.

Rohový režim

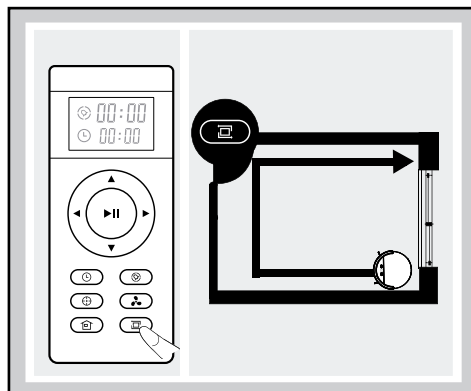

Tento režim je vhodný na čistenie rohov a hrán miestnosti. V „rohovom režime“ chodí výrobok pozdĺž ohraničenia (napríklad stena). Proces sa automaticky ukončí, keď robotický vysávač nezachytí žiadne ďalšie steny resp. rohy.

- Stlačte tlačidlo „Rohový režim“ na diaľkovom ovládaní [41], aby ste spustili tento režim.
- Pre manuálne ukončenie tohto režimu stlačte tlačidlo „Štart/Pauza“ robotického vysávača [2] alebo diaľkového ovládania [38].

Režim návratu

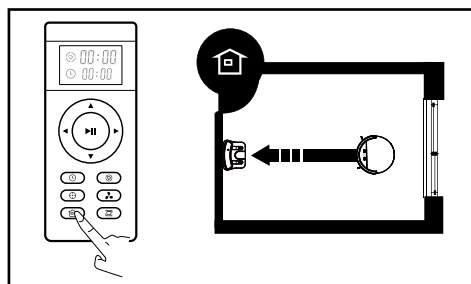

Využite tento režim pre návrat výrobku k nabíjacej stanici [9].

Poznámka: Robotický vysávač sa automaticky vráti naspäť k nabíjacej stanici, keď je akumulátora batéria slabá.

- Stlačte tlačidlo „Režim návratu“ na robotickom vysávači [3] alebo na diaľkovom ovládaní [42], aby sa robotický vysávač vrátil k nabíjajúcej stanici [9].

● Používanie funkcie stierania

Poznámka: Pre dosiahnutie optimálneho výsledku sa odporúča najskôr povysávať a následne použiť funkciu stierania.

Poznámka: Počas procesu nabíjania vyberte nádrž na vodu [20] z robotického vysávača.

- Nasadíte držiak [14] na spodnej strane robotického vysávača. Umiestnite preto štyri kolíky držiaka [14] do príslušných otvorov. Oboma rukami zatlačte držiak [14], až kým počuteľne zapadne.
- Umiestnite mikrovláknovú handričku [13] na držiak [14]. Šesť upínacích pásov [35] zabezpečuje, že mikrovláknová handrička [13] sa nezosmykuje (pozri obr. C).
- Otvorte kryt [7] tak, že ho vyklopíte nahor (pozri obr. B).
- Vyberte nádobu na prach [19] tak, že ju vytiahnete za rukoväť [25].
- Naplňte nádrž na vodu [20], použite na to otvor pre plnenie vody [24]. Dbajte pritom na označenie pre maximálne naplnenie (250 ml).
- Následne nasadíte nádrž na vodu [20] do robotického vysávača a zatvorte kryt [7].
- Stlačte tlačidlo „Štart/Pauza“ robotického vysávača [2] alebo diaľkového ovládania [38], aby ste spustili proces stierania.
- **Poznámka:** Počas mokrého čistenia sa nevysáva.
- Znova stlačte tlačidlo „Štart/Pauza“ robotického vysávača [2] alebo diaľkového ovládania [38], aby ste ukončili proces stierania.
- Po ukončení otvorte kryt [7] tak, že ho vyklopíte nahor.
- Vyberte nádobu na vodu [20] tak, že ju vytiahnete za rukoväť [23]. Príp. vyprázdnite zvyšnú vodu.
- Teraz opäť nasadíte nádobu na prach [19] do robotického vysávača a zatvorte kryt [7].

Poznámka: Rôzne režimy vysávania možno použiť aj pre funkciu stierania.

● Vytvorenie termínov vysávania

Máte možnosť vytvoriť časový plán, aby robotický vysávač čistil automaticky.

Poznámka: Myslite na to, že všetky nastavené časy budú vymazané, keď je robotický vysávač vypnutý (Prevádzkový spínač [5] v pozícii „O“).

Poznámka: Po úspešnom nastavení denného času a časového plánu sa ozvú pípnutia. Ak to tak nie je, je nastavenie chybné.

Nastavenie denného času:

- Uistite sa, že je robotický vysávač zapnutý, a namierte naň diaľkové ovládanie.
- Stlačte tlačidlo [44] a pomocou smerových tlačidiel [37] nastavte denný čas.
- Znova stlačte tlačidlo [44], aby ste uložili nastavenie. Pre vymazanie nastaveného času zadajte čas „00:00“.

Nastavenie časového plánu:

Poznámka: Robotický vysávač spustí proces vysávania zakaždým v naplánovanom čase, pokiaľ nie je vypnutý.

- Uistite sa, že je robotický vysávač zapnutý, a namierte naň diaľkové ovládanie.
- Stlačte tlačidlo [39] a pomocou smerových tlačidiel [37] nastavte denný čas.
- Znova stlačte tlačidlo [39], aby ste uložili nastavenie. Pre vymazanie nastaveného času zadajte čas „00:00“.

● Čistenie a skladovanie

- Pred čistením výrobku nastavte prevádzkový spínač [5] do pozície „O“.
- Pred čistením výrobku vytiahnite sieťový kábel [11] zo zásuvky.
- Nikdy neumývajte výrobok priamo vodou.
- Nepretierajte výrobok handričkou ponorenou do vody.
- Ak výrobok dlhší čas nepoužívate, odpojte prívod prúdu.

Časť	Intervaly čistenia
Nádoba na prach [19]	Závisle od používania
Primárny filter [26], vysokovýkonný filter [27]	Týždenne, 2 x týždenne pri silných nečistotách
Bočné kefy [30]	Každé 4 týždne
Protipádové senzory [31]	Každé 2 týždne
Predné koliesko [34]	Každé 4 týždne

Čistenie nádoby na prach a filtra

- Vyčistíte nádobu na prach [19] vyklopaním a následným opláchnutím vodou. Primárny filter [26] môžete tiež vyklopať a vyčistiť vodou. Nádoba na prach [19] a primárny filter [26] nechajte prosím kompletne vyschnúť predtým, ako ich znova zabudujete do produktu. Vysokovýkonný filter [27] prosím vyklopte a vyčistite priloženou čistiacou kefou. Tento filter prosím nečistíte vodou.
- Za týmto účelom postupujte podľa nasledujúcich obrázkov.

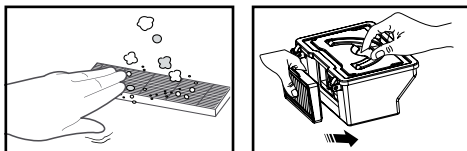
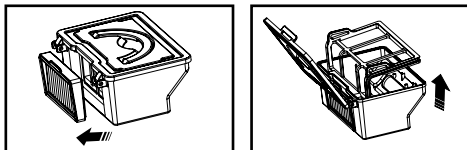
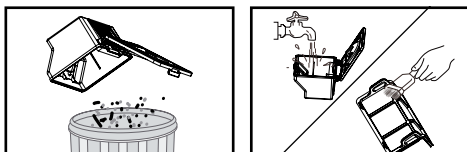

Čistenie bočných kief

- Vyčistíte bočné kiefy [30] tak, že ich zbavíte vlasy a nečistoty.
- Defektné bočné kiefy [30] vymeňte. Postupujte pritom podľa popisu v kapitole „Pripevnenie bočných kief“.

Čistenie hlavnej schránky

- Vyčistíte predné koliesko [34], aby ste odstránili namotané vlasy. Príp. odstráňte predné koliesko [34] tak, že ho vytiahnete.
- Vyčistíte protipádové senzory [31], aby ostala zachovaná ich citlivosť.
- Vyčistíte ochranu pred kolíziou [4a], aby ostala zachovaná jej citlivosť.

Čistenie nabíjacej stanice

- Vyčistíte nabíjacie kolíky [10] na nabíjacej stanici [9] a na spodnej strane robotického vysávača suchou handričkou.

Čistenie nádrže na vodu

- Po procese stierania vyberte nádrž na vodu [20] tak, že ju vytiahnete za rukoväť [23], a vylejte zvyšnú vodu.
- Odstráňte držiak [14] spolu s mikrovláknovou handričkou [13] zo spodnej strany robotického vysávača tak, že siahnete držiak [14].
- Uvoľnite mikrovláknovú handričku [13] z držiaka [14] a nechajte ju vyschnúť.
- Nádrž na vodu [20] utrite suchou, mäkkou handričkou a nechajte ju vyschnúť.
- Držiak [14] krátko opláchnite pod tečúcou vodou.

Čistenie mikrovláknovej handričky

- Handričku perte v práčke pri 40 °C.
 - Nepoužívajte aviváž.
 - Nepoužívajte bielidlo.
 - Nesušte v bubnovej sušičke.
 - Nežehlite.
 - Nečistite chemicky.

● Odstraňovanie porúch / riešenie problémov

Robotický vysávač krátkym pípnutím oznamuje často sa vyskytujúce poruchy:

Č.	Zvuk	Príčina	Riešenie
01	•	Kolieska [32] alebo bočné kiefy [30] nefungujú.	Skontrolujte kolieska [32] alebo bočné kiefy [30].
02	••	Protipádové senzory [31] a nárazník [4] nefungujú.	Vyčistíte protipádové senzory [31] a zatraste nárazníkom [4], aby ste odstránili prípadné cudzie telesá.
03	•••	Robotický vysávač sa neposúva ďalej.	Prenešte robotický vysávač na iné miesto a naštartujte ho znova.

Poznámka: Ak žiadne z vyššie uvedených riešení nepomôže, urobte nasledujúce opatrenia:

- Resetujte robotický vysávač jeho vypnutím a opätovným zapnutím pomocou prevádzkového spínača [5].

- Ak robotický vysávač nefunguje ani po resetovaní, obráťte sa na servisné stredisko.

Porucha	Možná príčina	Riešenie
Robotický vysávač opakovane naráža na prekážky.	Nárazník [4] je zatlačený a nemôže pružiť späť.	Poklopte 10-20-krát na nárazník [4], aby ste odstránili všetky nečistoty spod nárazníka [4], alebo uvoľnite nárazník [4].
Prevádzková doba robotického vysávača je príliš krátka.	Akumulátorová batéria nie je úplne nabitá.	Znovu nabite robotický vysávač.
Tlačidlo „Štart / Pauza“ [2] sa počas nabíjania nezsvieti.	- Sieťový kábel [11] so sieťovým adaptérom nie je správne pripojený. - Cudzí predmet ako napr. zvierací chlup blokuje nabíjací kolík [10] na nabíjacej stanici [9].	- Skontrolujte, či sa sieťový adaptér hodí k tomuto robotickému vysávaču. - Vyčistite nabíjací kolík [10] na nabíjacej stanici [9].
Sacia funkcia robotického vysávača slabne.	Vysokovýkonný filter [27] je znečistený alebo vlhký.	Vyčistite vysokovýkonný filter [27] alebo ho vymeňte za nový.
Nádoba na prach [19] stráca smeti.	Nádoba na prach [19] je príliš plná.	Vyprázdňte nádobu na prach [19].
Robotický vysávač nevysáva automaticky v čase uvedenom v časovom pláne.	- Nastavenia časového plánu neboli uložené. - Nastavenia časového plánu boli pri resetovaní robotického vysávača alebo pri výmene batérií diaľkového ovládania vymazané. - Robotický vysávač je vypnutý. - Stav nabitia akumulátorovej batérie je nízky. - Robotický vysávač sa nemôže pohybovať.	- Znovu nastavte časový plán a uložte nastavenia (pozri „Vytvorenie termínov vysávania“). - Zapnite robotický vysávač a znovu nastavte časový plán (pozri „Vytvorenie termínov vysávania“). - Zapnite robotický vysávač. - Robotický vysávač nikdy nevypínajte a zaparkujte ho v nabíjacej stanici [9], aby bol vždy plne nabitý a pripravený. - Vypnite robotický vysávač. Skontrolujte a vyčistite ho a odstráňte všetky cudzie predmety (pozri „Čistenie a skladovanie“).

● Likvidácia

Obal pozostáva z ekologických materiálov, ktoré môžete odovzdať na miestnych recyklačných zberných miestach.



Všimajte si prosím označenie obalových materiálov pre triedenie odpadu, sú označené skratkami (a) a číslami (b) s nasledujúcim významom: 1 – 7: Plasty / 20 – 22: Papier a kartón / 80 – 98: Spojené látky.



Výrobok a obalové materiály sú recyklovateľné, zlikvidujte ich oddelene pre lepšie spracovanie odpadu. Triman-Logo platí iba pre Francúzsko.



O možnostiach likvidácie opotrebovaného výrobku sa môžete informovať na Vašej obecnej alebo mestskej správe.



Ak výrobok doslúžil, v záujme ochrany životného prostredia ho neodhoďte do domového odpadu, ale odovzdajte na odbornú likvidáciu. Informácie o zberných miestach a ich otváracích hodinách získate na Vašej príslušnej správe.

Defektné alebo použité batérie / akumulátorové batérie musia byť odovzdané na recykláciu podľa smernice 2006/66/ES a jej zmien. Batérie / akumulátorové batérie a / alebo výrobok odovzdajte prostredníctvom dostupných zberných stredísk.



Nesprávna likvidácia batérií / akumulátorových batérií ničí životné prostredie!

Batérie / akumulátorové batérie sa nesmú likvidovať spolu s domovým odpadom. Môžu obsahovať jedovaté ťažké kovy a je potrebné zaobchádzať s nimi ako s nebezpečným odpadom. Chemické značky ťažkých kovov sú nasledovné: Cd = kadmium, Hg = ortuť, Pb = olovo. Opotrebované batérie / akumulátorové batérie preto odovzdajte v komunálnej zberni.

Iba pre vysávací robot

Zabudovanú akumulátorovú batériu nemožno pri likvidácii vybrať. Celý výrobok odovzdajte na zbernom mieste pre staré elektronické zariadenia.

● Záruka / Servis

Vážená zákaznička, vážený zákazník,

naše produkty podliehajú prísnej kontrole kvality. Ak tento prístroj napriek tomu bezproblémovo nefunguje, veľmi nás to mrzí a prosíme Vás, aby ste sa obrátili na následne uvedenú zákaznickú službu. Sme Vám radi k dispozícii telefonicky prostredníctvom uvedenej servisnej hotline. Pre uplatnenie garančných nárokov platí - bez toho, aby tým boli obmedzené Vaše zákonné práva.

Nasledovné:

1. Garančné nároky môžu byť uplatnené vrámci časového obdobia max. 3 roky, začínajúc dátumom kúpy produktu. Naše garančné plnenie je obmedzené na odstránenie materiálnych a produkčných chýb resp. výmenu produktu. Naše garančné plnenie je pre Vás bezplatné.
2. Garančné nároky musia byť podané vždy okamžite po zistení nedostatku.
3. Uplatnenie garančných nárokov je po uplynutí záručnej doby vylúčené.
4. Uschovajte si prosím pokladničný doklad ako dôkaz o kúpe.

Žiadne poskytnutie záruky pri:

- zneužívajúcim alebo neodbornom zaobchádzaní
- nedodržívaní bezpečnostných opatrení platných pre prístroj
- použití násilia
- zásahoch, ktoré neboli uskutočnené servisnou adresou, ktorú sme autorizovali
- škodách, ktoré vznikli pri odoslaní prístroja v balení nepostačujúcom pre transport (obal tohto produktu nie je možné jednotlivo zaslať)
- škodách vzniknutých vlastným pričínením napr. úderom, nárazom, pádom
- nerešpektovaní návodu na obsluhu
- bežnom opotrebovaní
- svojvoľných pokusoch o opravu

Návod na obsluhu si môžete vyžiadať v našom zákaznickom servise v PDF-formáte.

Servis vo SK

Tel.: 00800-83300000

E-mail: support.lidl@ksr-group.com

IAN 373628_2104

Pre všetky otázky majte pripravený pokladničný doklad a číslo výrobku (IAN 373628_2104) ako dôkaz o kúpe.

Zastihnuteľnosť hotline:

pondelok až piatok 09:00 až 18:00 (SEČ)

● Konformitné vyhlásenie













Tento výrobok spĺňa požiadavky platných európskych a národných smerníc. Túto skutočnosť potvrdzuje CE-označenie. Príslušné vyhlásenia sú uložené u výrobcu.



CE



Legende der verwendeten Piktogramme	Seite 78
Einleitung	Seite 78
Bestimmungsgemäße Verwendung.....	Seite 78
Hinweise zu Warenzeichen.....	Seite 79
Teilebeschreibung.....	Seite 79
Lieferumfang.....	Seite 79
Technische Daten.....	Seite 79
Sicherheitshinweise	Seite 80
Sicherheitshinweise für Batterien/ Akkus.....	Seite 83
Inbetriebnahme	Seite 84
Produkt aufladen.....	Seite 84
Seitenbürsten anbringen.....	Seite 85
Batterien einlegen (Fernbedienung).....	Seite 85
Produkt ein-/ ausschalten.....	Seite 85
Bedienung	Seite 85
Reinigungs-Modi.....	Seite 87
Wischfunktion verwenden.....	Seite 89
Saugtermine erstellen.....	Seite 89
Reinigung und Lagerung	Seite 89
Fehlerbehebung / Problemlösung	Seite 91
Entsorgung	Seite 92
Garantie / Service	Seite 93
Konformitätserklärung	Seite 93

Legende der verwendeten Piktogramme			
	Warn- und Sicherheitshinweise beachten!		SMPS (Switch mode power supply unit) (Schaltnetzteil)
	Anweisungen lesen!		Polarität des Netzanschlusses
	Das Produkt ist ausschließlich für den Betrieb im Innenbereich, in trockenen und geschlossenen Räumen geeignet.		EU-konform
	Gleichstrom /-spannung		Entsorgen Sie Verpackung und Produkt umweltgerecht!
	Wechselstrom /-spannung		36 Monate Garantie
	Lassen Sie Kinder niemals unbeaufsichtigt mit Verpackungsmaterial und Produkt.		TÜV SÜD /-GS zertifiziert
	Kurzschlussfester Sicherheitstransformator		

Saugroboter mit Wischfunktion SSWR A1

● Einleitung

 Wir beglückwünschen Sie zum Kauf Ihres neuen Produkts. Sie haben sich damit für ein hochwertiges Produkt entschieden. Die Bedienungsanleitung ist Teil dieses Produkts. Sie enthält wichtige Hinweise für Sicherheit, Gebrauch und Entsorgung. Machen Sie sich vor der Benutzung des Produkts mit allen Bedien- und Sicherheitshinweisen vertraut. Benutzen Sie das Produkt nur wie beschrieben und für die angegebenen Einsatzbereiche. Händigen Sie alle Unterlagen bei Weitergabe des Produkts an Dritte mit aus.

● Bestimmungsgemäße Verwendung

Dieses Produkt ist zum Aufsaugen von losem, trockenem Schmutz wie zum Beispiel Staub, Fusseln oder Krümeln auf glatten Bodenbelägen und kurzflorigen Teppichen geeignet. Darüber hinaus verfügt das Produkt über eine Wischfunktion, die nur für glatte Bodenbeläge vorgesehen ist. Benutzen Sie das Produkt nur im Innenbereich. Das Produkt ist ausschließlich für den privaten und nicht für den gewerblichen Gebrauch bestimmt. Verwenden Sie das Produkt ausschließlich für den vorgesehenen Zweck. Eine andere Verwendung als zuvor beschrieben oder eine Veränderung des Produkts ist nicht zulässig und kann zu Verletzungen und / oder Beschädigungen führen. Für Schäden, deren Ursachen in bestimmungswidrigen Anwendungen liegt, übernimmt der Hersteller keine Haftung.

● Hinweise zu Warenzeichen

- Das Warenzeichen und der Markenname SilverCrest sind Eigentum der jeweiligen Besitzer.
- Alle weiteren Namen und Produkte können die Warenzeichen oder eingetragene Warenzeichen ihrer jeweiligen Eigentümer sein.

● Teilebeschreibung

Saugroboter

- 1 ☉-Taste „Spot-Modus“ (Bereichsreinigung)
- 2 ▶||-Taste „Start-/Pause“-Taste
- 3 ↶-Taste „Rückkehr-Modus“ (zur Ladestation)
- 4 Stoßfänger
- 4a Kollisionsschutz
- 5 Betriebsschalter
- 6 Ladeanschluss
- 7 Abdeckung
- 8 Signalleuchte
- 9 Ladestation
- 10 Ladestifte
- 11 Netzkabel
- 12 Ersatz-Filter
- 13 Microfasertuch
- 14 Halterung (für Microfasertuch)
- 15 Ersatz-Seitenbürsten
- 16 Fernbedienung
- 17 Netzadapter
- 18 Reinigungsbürste
- 19 Staubbehälter
- 20 Wassertank
- 21 Wasseraustrittsöffnung
- 22 Belüftungsöffnung
- 23 Tragegriff (Wassertank)
- 24 Wassereinflöpfung
- 25 Tragegriff (Staubbehälter)
- 26 Primärfilter
- 27 Hochleistungsfilter
- 28 Hochleistungsfilterrahmen
- 29 Ladkontakte (für automatisches Aufladen)
- 30 Seitenbürste
- 31 Anti-Fall-Sensor
- 32 Seitliches Rad
- 33 Absaugöffnung
- 34 Vorderrad
- 35 Klettband

Fernbedienung

- 36 Display
- 37 ⬅➡-Richtungstasten (Saugroboter: vorwärts / rückwärts / links / rechts bzw. Stunden / Minuten erhöhen / verringern / Ziffernwechsel)
- 38 ▶|| „Start- / Pause“-Taste
- 39 ⌚-Taste „Zeitplaneinstellung“
- 40 ⚙-Taste „MAX-Modus“ (Saugkraft erhöhen)
- 41 ↶-Taste „Ecken-Modus“
- 42 ↶-Taste „Rückkehr-Modus“ (zur Ladestation)
- 43 ⌚-Taste „Spot-Modus“ (Bereichsreinigung)
- 44 ⌚-Taste „Uhrzeiteinstellung“
- 45 Anzeige Uhrzeit
- 46 Anzeige Zeitplan
- 47 Batteriefach
- 48 Batteriefachabdeckung

● Lieferumfang

Überprüfen Sie unmittelbar nach dem Auspacken den Lieferumfang auf Vollständigkeit sowie den einwandfreien Zustand des Produkts.

- 1 Saugroboter
- 1 Staubbehälter
- 1 Wassertank
- 1 Ladestation
- 1 Ersatz-Hochleistungsfilter
- 2 Extra-Seitenbürsten
- 1 Fernbedienung (Batterien nicht enthalten)
- 1 Netzadapter
- 1 Reinigungsbürste
- 1 Microfasertuch
- 1 Ersatz-Microfasertuch
- 1 Bedienungsanleitung

● Technische Daten

Saugroboter

- Modell: Silvercrest SSWR A1
Betriebsspannung: 14,4 V===
Nennleistung: 20 W
Akku: Li-Ionen-Akku (2400 mAh, 14,4 V)

Laufzeit: max. 90 Minuten
 (abhängig von Modus
 und Bodenbe-
 schaffenheit)
Ladezeit: ca. 4–6 Stunden
Saugleistung: 0,8 kPa / im MAX-
 Modus 1,2 kPa
Volumen Wassertank: ca. 300 ml
Volumen Staubbehälter: max. Befüllung 250 ml
Maße: 0,3 l
 ø 30 cm / Höhe: 7,5 cm

Ladestation

Nenn-Ausgangsspannung: 19 V \equiv
Nenn-Ausgangsstrom: 0,6 A

Fernbedienung

Modell: SSWR A1
Batterie: 2 x 1,5 V \equiv AAA
 (nicht im Lieferumfang
 enthalten)

Netzteil

Information:	Wert	Einheit
Name des Herstellers	 Ten Pao Industrial Co., Ltd, Room 10-11, 6/F., Kwong Sang Hong Centre, 151-153 Hoi Bun Road, Kwun Tong, Kowloon, Hong Kong	
Modellkennung	S012DBV1900060	
Eingangsspannung	100–240	V~
Eingangswechselstromfrequenz	50/60	Hz
Ausgangsspannung	19	V \equiv
Ausgangsstrom	0,6	A
Ausgangsleistung	11,4	W
Durchschnittliche Effizienz im Betrieb	84,85	%
Effizienz bei geringer Last (10 %)	76,32	%
Leistungsaufnahme bei Null-Last	0,057	W



Sicherheitshinweise

BEWAHREN SIE ALLE SICHERHEITSHINWEISE UND ANWEISUNGEN FÜR DIE ZUKUNFT AUF!

- 
WARNUNG!
LEBENS- UND UNFALLGEFAHR FÜR KLEINKINDER UND KINDER! Lassen

Sie Kinder niemals unbeaufsichtigt mit dem Verpackungsmaterial. Es besteht Erstickungsgefahr. Halten Sie Kinder vom Produkt fern.

- 
WARNUNG! LEBENS-GEFAHR! Batterien gehören nicht in Kinderhände. Lassen Sie Batterien nicht offen herumliegen. Es besteht die Gefahr, dass diese von Kindern oder Haustieren verschluckt werden. Suchen Sie im

- Falle eines Verschluckens sofort einen Arzt auf.
- Dieses Produkt kann von Kindern ab 8 Jahren und darüber sowie von Personen mit verringerten physischen, sensorischen oder mentalen Fähigkeiten oder Mangel an Erfahrung und Wissen benutzt werden, wenn sie beaufsichtigt oder bezüglich des sicheren Gebrauchs des Produkts unterwiesen wurden und die daraus resultierenden Gefahren verstehen.
 - Stellen Sie sicher, dass die Spannung der Stromzufuhr mit der auf der Ladestation [9] angegebenen übereinstimmt.
 - Verwenden Sie nur die originale, vom Hersteller gelieferte, wieder aufladbare Batterie und Ladestation [9]. Die Verwendung von nicht wieder aufladbaren Batterien ist nicht gestattet. Weitere Informationen zur Batterie finden Sie im Kapitel „Technische Daten“.
 - Die Ladestation [9] darf nicht verwendet werden, wenn sie beschädigt ist.
 - Behandeln Sie das Netzkabel [11] vorsichtig, um Schäden zu vermeiden. Verwenden Sie das Netzkabel [11] nicht, um das Produkt oder die Ladestation [9] zu bewegen oder zu ziehen. Lassen Sie das Produkt nicht über das Netzkabel [11] fahren und halten Sie es von Wärmequellen fern.
 - Wenn das Netzkabel [11] beschädigt ist, muss es von qualifiziertem Wartungspersonal ausgetauscht werden, um Gefahren zu vermeiden.
 - Verwenden Sie das Produkt nicht, wenn es aufgrund von
 - Stürzen,
 - Beschädigungen,
 - eingedrungenem Wasser,
 - Verwendung im Freiennicht ordnungsgemäß arbeiten kann. Lassen Sie das Produkt vom Hersteller bzw. von seiner Kundendienstabteilung reparieren.
 - Verwenden Sie das Produkt nicht in einem Zimmer, in dem sich Kinder aufhalten.
 - Verwenden Sie das Produkt nicht in nasser oder feuchter Umgebung (Orten, an denen die Gefahr besteht, dass das Produkt mit Flüssigkeiten in Kontakt kommt oder in Wasser eintaucht).
 - Verwenden Sie das Produkt nicht in der Nähe von offenem Feuer.
 - Verwenden Sie das Produkt nicht bei Temperaturen über +40 °C oder unter +10 °C.
 - Entfernen Sie Hindernisse vor der Verwendung, zum Beispiel

Stromkabel, Spielzeug und andere Gegenstände.

- Falten Sie Teppichkanten unter den Teppich. Lassen Sie Gardinen und Tischdecken nicht auf den Boden hängen.
- Versuchen Sie, Möbel ordentlich aufzustellen.
- Testen Sie das Produkt in Bereichen mit Treppen. So können Sie feststellen, ob das Produkt die Kante des Absturzbereichs erkennen kann.
- Stellen Sie sich nicht in den Arbeitsbereich des Saugroboters. Diese Bereiche kann der Saugroboter sonst nicht reinigen.
- Lassen Sie Haare, Kleidung und Finger nicht in die Nähe der Öffnungen oder Betriebsteile des Produkts gelangen.
- Lassen Sie das Produkt keine Materialien aufsaugen, die das Produkt verstopfen könnten, zum Beispiel Steine, Papierabfall etc.
- Lassen Sie das Produkt keine entflammaren Materialien aufsaugen, zum Beispiel Benzin oder Toner von einem Drucker oder Fotokopierer.
- Lassen Sie das Produkt keine brennenden Produkte aufsaugen, zum Beispiel Zigaretten, Streichhölzer, Asche und andere Gegenstände, die einen Brand auslösen können.
- Benutzen Sie das Produkt nicht, wenn die Ansaugöffnung blockiert ist. Beseitigen Sie Staub, Haare, Watte etc., damit die Luft in der Ansaugöffnung reibungslos strömt.
- Stellen Sie vor der Verwendung sicher, dass der Staubbehälter [19](#) und die Filter [26](#), [27](#) ordnungsgemäß installiert sind.
- Überprüfen Sie die zu reinigende Fläche vor jeder Inbetriebnahme des Produkts und beachten Sie die dafür notwendigen Sicherheitshinweise und die Hinweise zur Raumvorbereitung.
- Überprüfen Sie vor jeder Inbetriebnahme die Ladestation, das Netzkabel bzw. den Netzadapter auf etwaige Schäden.
- Überprüfen und reinigen Sie die Filter und den Staubbehälter regelmäßig, um die Lebensdauer Ihres Produkts zu verlängern.
- Verwenden Sie das Produkt nie ohne Filter, um den Motor nicht zu beschädigen und so die Lebensdauer des Produkts zu verkürzen.
- Schalten Sie das Produkt vor jedem Transport aus.
- Laden Sie das Produkt mindestens einmal pro Monat vollständig auf, um eine Tiefentladung und

somit eine Schädigung des Akkus zu verhindern.

- Decken oder kleben Sie die Anti-Fall-Sensoren des Produkts nicht ab. Andernfalls kann das Produkt nicht mehr navigieren.
- Reinigen Sie die Anti-Fall-Sensoren regelmäßig. Wenn die Bodensensoren verunreinigt sind, besteht die Gefahr, dass das Produkt an Treppen oder Absätzen herunterfällt.
- Betreiben Sie das Produkt nur dann mit der Fernbedienung, wenn es in Sichtweite ist.
- Informieren Sie bei Betrieb gegebenenfalls andere Leute im Raum, damit niemand auf das Produkt tritt oder über es stolpert.
- Verwenden Sie das Produkt nicht mehr, wenn die Kunststoffbauteile Risse oder Sprünge haben oder sich verformt haben. Ersetzen Sie beschädigte Bauteile nur durch passende Originalersatzteile.



Sicherheitshinweise für Batterien / Akkus

- **LEBENSGEFAHR!** Halten Sie Batterien / Akkus außer Reichweite von Kindern. Suchen Sie im Falle eines Verschluckens sofort einen Arzt auf!



EXPLOSIONSGEFAHR!

- Laden Sie nicht aufladbare Batterien niemals wieder auf. Schließen Sie Batterien / Akkus nicht kurz und / oder öffnen Sie diese nicht. Überhitzung, Brandgefahr oder Platzen können die Folge sein.
- Werfen Sie Batterien / Akkus niemals in Feuer oder Wasser.
- Setzen Sie Batterien / Akkus keiner mechanischen Belastung aus.

Risiko des Auslaufens von Batterien / Akkus

- Vermeiden Sie extreme Bedingungen und Temperaturen, die auf Batterien / Akkus einwirken können z. B. auf Heizkörpern / direkte Sonneneinstrahlung.
- Wenn Batterien / Akkus ausgelaufen sind, vermeiden Sie den Kontakt von Haut, Augen und Schleimhäuten mit den Chemikalien! Spülen Sie die betroffenen Stellen sofort mit klarem Wasser und suchen Sie einen Arzt auf!
-  **SCHUTZHANDSCHUHE TRAGEN!** Ausgelaufene oder beschädigte Batterien / Akkus können bei Berührung mit der Haut Verätzungen verursachen. Tragen Sie

deshalb in diesem Fall geeignete Schutzhandschuhe.

- Im Falle eines Auslaufens der Batterien / Akkus entfernen Sie diese sofort aus dem Produkt, um Beschädigungen zu vermeiden.
- Verwenden Sie nur Batterien / Akkus des gleichen Typs. Mischen Sie nicht alte Batterien / Akkus mit neuen!
- Entfernen Sie die Batterien / Akkus, wenn das Produkt längere Zeit nicht verwendet wird.

Risiko der Beschädigung des Produkts

- Verwenden Sie ausschließlich den angegebenen Batterietyp / Akkutyp!
- Setzen Sie Batterien / Akkus gemäß der Polaritätskennzeichnung (+) und (-) an Batterie / Akku und des Produkts ein.
- Reinigen Sie Kontakte an Batterie / Akku und im Batteriefach vor dem Einlegen mit einem trockenen, fusselfreien Tuch oder Watte- stäbchen!
- Entfernen Sie erschöpfte Batterien / Akkus umgehend aus dem Produkt.

Nur für Saugroboter

- Dieses Produkt hat einen eingebauten Akku, welcher nicht durch

den Benutzer ersetzt werden kann. Der Ausbau oder Austausch des Akkus darf nur durch den Hersteller oder seinen Kundendienst oder eine ähnlich qualifizierte Person erfolgen, um Gefährdungen zu vermeiden. Bei der Entsorgung ist darauf hinzuweisen, dass dieses Produkt einen Akku enthält.

● Inbetriebnahme

● Produkt aufladen

Laden Sie das Produkt bei der ersten Benutzung vollständig auf.

Die Ladezeit beträgt ca. 4 bis 6 Stunden.

- Stellen Sie die Ladestation [9] auf und schließen Sie das Netzkabel [11] an. Die Signalleuchte [8] leuchtet.
- Stellen Sie die Ladestation [9] flach gegen eine Wand.
Hinweis: Platzieren Sie 1 m von der linken / rechten Seite sowie 2 m von der Vorderseite keine Gegenstände.
- Schalten Sie vor dem Aufladen den Betriebs- schalter [5] am Produkt ein (Position „I“).
- Stellen Sie das Produkt auf die Ladestation [9] und richten Sie es an den Ladestiften [10] aus.
- Alternativ können Sie das Netzkabel [11] auch direkt mit dem Ladeanschluss [6] des Produkts verbinden.

Hinweis: Das Produkt korrigiert manchmal die Position in der Ladestation.

„Start-/Pause“-Taste [2]

Ladevorgang:	blinkt orangefarben
Ladevorgang beendet:	leuchtet nicht
Standby-Modus:	blinkt grün
Störung am Produkt:	blinkt rot
niedriger Akkustand:	leuchtet orange
Saugmodus:	leuchtet grün

Hinweis: Im Bereich der Ladestation [9] dürfen sich 15 cm über dem Boden keine Spiegel oder andere stark reflektierenden Gegenstände befinden. Decken Sie diese bei Bedarf ab.

⚠ VORSICHT! Vermeiden Sie, dass die Ladestation [9] direkter Sonneneinstrahlung ausgesetzt ist.

⚠ VORSICHT! Verändern Sie die Position der Ladestation [9] möglichst selten.

● Seitenbürsten anbringen

Hinweis: Achten Sie bei der Befestigung der Seitenbürsten [30] darauf, dass die Markierungen „L“ und „R“ am Boden des Saugroboters und an den Seitenbürsten [30] übereinstimmen.

- Montieren Sie die Seitenbürsten [30], indem Sie die Schrauben mittels eines Kreuzschraubendrehers gegen den Uhrzeigersinn lösen.
- Setzen Sie die Seitenbürsten [30] in die dafür vorgesehene Aussparung ein und ziehen Sie die Schrauben im Uhrzeigersinn fest an.
- Stellen Sie sicher, dass die Seitenbürsten [30] gut befestigt sind.

● Batterien einlegen (Fernbedienung) (Abb. D)

- Entfernen Sie die Batteriefachabdeckung [48] auf der Rückseite der Fernbedienung [16],

indem Sie diese in Pfeilrichtung nach unten schieben.

Legen Sie zwei Batterien vom Typ AAA (nicht im Lieferumfang enthalten) in das Batteriefach [47] ein. Achten Sie dabei auf die richtige Polarität. Diese wird im Batteriefach [47] angezeigt.

- Schließen Sie das Batteriefach [47], indem Sie die Batteriefachabdeckung entgegen der Pfeilrichtung wieder einsetzen.
- Das Display [36] leuchtet auf und die Anzeige Uhrzeit [45] und die Anzeige Zeitplan [46] erscheinen im Display [36].

Hinweis: Entfernen Sie die Batterien aus der Fernbedienung [16], wenn Sie diese längere Zeit nicht verwenden.

● Produkt ein- / ausschalten

- Betätigen Sie den Betriebsschalter [5] an der Seite des Produkts. „I“ bedeutet eingeschaltet, „O“ bedeutet ausgeschaltet. Wenn die „Start-/Pause“-Taste [2] grün leuchtet, wurde das Produkt erfolgreich eingeschaltet.

Hinweis: Schalten Sie das Produkt nach dem Beenden der Reinigung nicht aus. Lassen Sie es in der Ladestation [9], damit es für die nächste Reinigung bereit ist.

Hinweis: Nach Betätigen des Betriebsschalters [5] werden Uhrzeit und Saugtermine gelöscht.

● Bedienung

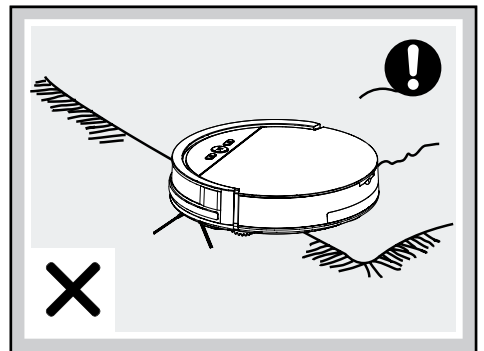
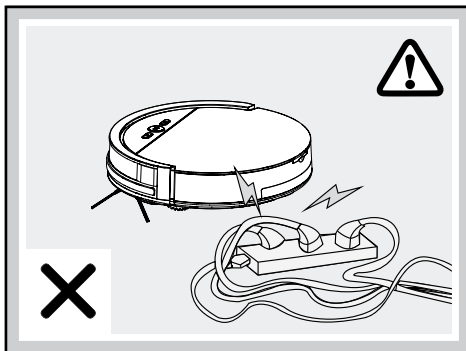

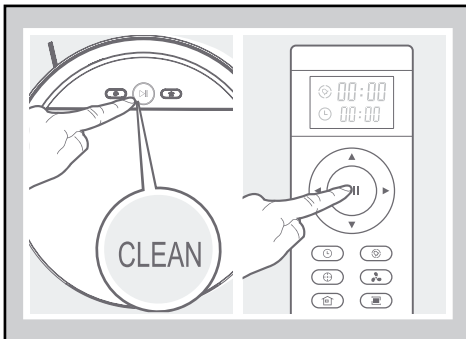
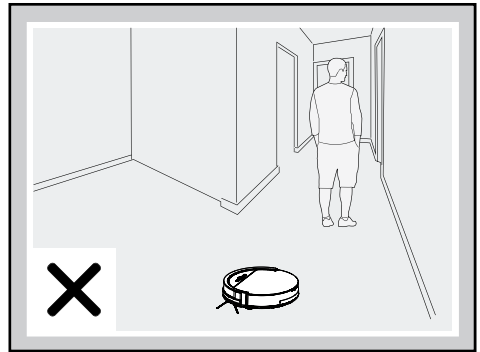
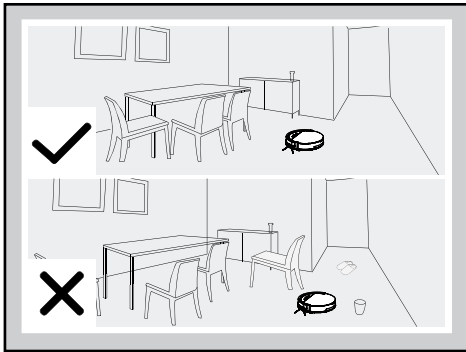
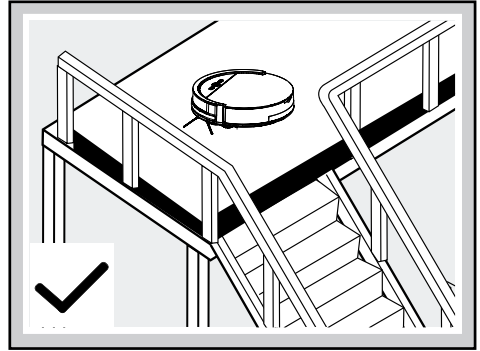
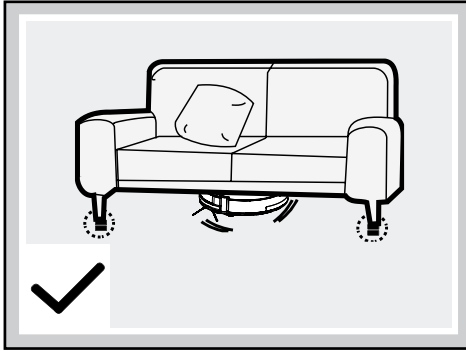

Aufgrund der Komplexität der häuslichen Umgebung lässt das Produkt beim Reinigen möglicherweise einige Bereiche aus. Für ein besseres Reinigungsergebnis empfehlen wir, das Produkt täglich zu verwenden.

- Entfernen Sie Hindernisse vor der Verwendung, zum Beispiel Stromkabel, Spielzeug und andere Gegenstände.

- Falten Sie Teppichkanten unter den Teppich. Lassen Sie Gardinen und Tischdecken nicht auf den Boden hängen.
- Versuchen Sie, Möbel ordentlich aufzustellen.
- Testen Sie das Produkt in Bereichen mit Treppen. So können Sie feststellen, ob es die Kante des Absturzbereichs erkennen kann.
- Stellen Sie sich nicht in den Arbeitsbereich des Saugroboters. Diese Bereiche kann der Saugroboter sonst nicht reinigen.
- Sorgen Sie bei Möbelstücken für einen Freiraum von mindestens 8 cm in der Höhe, damit der Saugroboter problemlos darunter reinigen kann.
- Bringen Sie bei mehrgeschossigen Wohnungen in den oberen Bereichen Geländer an, damit der Saugroboter nicht abstürzen kann.

Reinigen

- Vergewissern Sie sich, dass der Betriebsschalter **[5]** auf „I“ steht.
- Drücken Sie auf die „Start-/Pause“-Taste des Saugroboters **[2]** oder der Fernbedienung **[38]**. Die „Start-/Pause“-Taste am Saugroboter **[2]** leuchtet auf.
- Wenn die „Start-/Pause“-Taste **[2]** blinkt, beginnt der Saugroboter mit dem automatischen Reinigungsvorgang.

Hinweis: Nach 15 Sekunden ohne Befehl versetzt sich der Saugroboter in den Schlafmodus. Durch drücken der „Start-/Pause“-Taste des Saugroboters **[2]** oder der Fernbedienung **[38]** wecken Sie den Saugroboter aus dem Ruhestand. Drücken Sie diese Tasten erneut und der Saugroboter startet automatisch die Reinigung.

Pausieren

- Drücken Sie, wenn der Saugroboter arbeitet, die „Start-/Pause“-Taste am Saugroboter **[2]** oder auf der Fernbedienung **[38]**, um den Reinigungs-Modus zu unterbrechen.
- Während der Saugroboter pausiert, können Sie mit den Richtungstasten **[37]** auf der Fernbedienung seine Bewegungen nach links/rechts/vorne/hinten steuern.
- Durch Drücken der Richtungstasten **[37]** nimmt der Saugroboter die Saugfunktion wieder auf und der Schlaf-Modus wird beendet.
- Drücken Sie zum erneuten Starten die „Start-/Pause“-Taste am Saugroboter **[2]** oder auf der Fernbedienung **[38]**, um den Schlaf-Modus zu beenden. Drücken Sie anschließend die Taste mit dem von Ihnen gewünschten Modus, damit er die Arbeit wiederaufnimmt.
- Um den Saugroboter aus dem Standby-Modus in den Ruhemodus zu versetzen, halten Sie im Standby-Modus die „Start-/Pause“-Taste des Saugroboters **[2]** 3 Sekunden lang gedrückt. Der Saugroboter versetzt sich automatisch in den Ruhemodus, wenn er 15 Sekunden lang keinen Befehl erhält.

Hinweis: Wenn das Produkt die Arbeit nach einer Pause wiederaufnimmt, plant es den Bereich neu und reinigt möglicherweise den bereits gereinigten Bereich erneut.

● Reinigungs-Modi

Um eine bessere Reinigungswirkung zu erzielen, verfügt das Produkt über verschiedene Reinigungs-Modi. Sie können die Modi durch Tastendruck auf dem Bedienfeld oder der Fernbedienung wählen.

- Stellen Sie zum Starten der nachstehenden Modi sicher, dass sich das Produkt im „Wachstatus“ befindet. Wenn es sich im Schlaf-Modus befindet, drücken Sie auf die „Start-/Pause“-Taste am Saugroboter **[2]** oder auf der Fernbedienung **[38]**, um den Schlaf-Modus zu beenden.

Automatische Reinigung

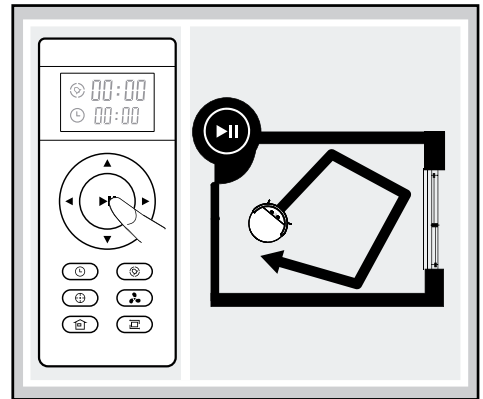

Der Saugroboter reinigt einen Raum automatisch und ändert seine Bewegungsrichtung entsprechend der Situation.

- Drücken Sie auf die „Start-/Pause“-Taste am Saugroboter **[2]** oder auf der Fernbedienung **[38]**, um die automatische Reinigung zu starten.

Spot-Modus

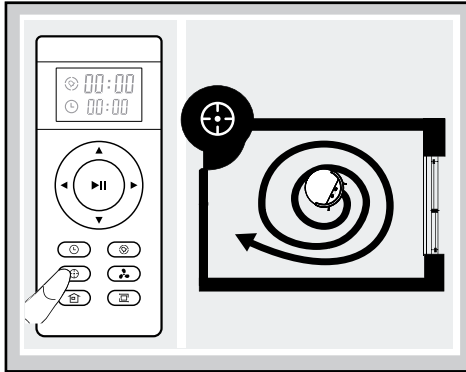

Dieser Modus ist für einen Bereich mit hoher Schmutz- oder Staubkonzentration geeignet. Im Spot-Reinigungs-Modus konzentriert sich das Produkt auf einen zu säubernden Bereich.

- Drücken Sie auf die Taste „Spot-Modus“ am Saugroboter **1** oder auf der Fernbedienung **43**, um diesen Modus zu starten.

Hinweis: Der Spot-Modus wird automatisch beendet und der Saugroboter versetzt sich in den Standby-Modus.

MAX-Modus

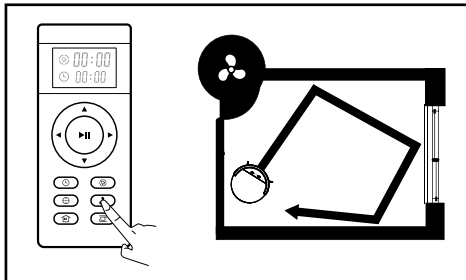

Dieser Modus eignet sich für einen stark verschmutzten oder staubigen Boden.

- Drücken Sie während des Saugvorgangs auf die Taste „MAX-Modus“ auf der Fernbedienung **40**. Die Saugkraft wird zwecks Tiefenreinigung erhöht.
- Drücken Sie erneut die Taste „MAX-Modus“ **40**, um in den aktuellen Modus mit Normalleistung zu wechseln.

Ecken-Modus

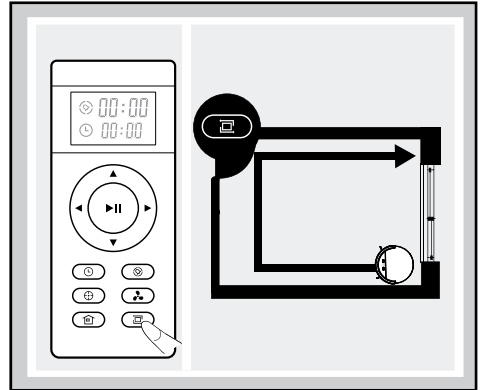

Dieser Modus ist für das Reinigen der Ecken und Kanten eines Raums geeignet. Im „Ecken-Modus“ läuft das Produkt eine Begrenzung (zum Beispiel Wand) entlang. Der Modus wird automatisch beendet, wenn der Saugroboter keine Wände bzw. Ecken mehr erkennen kann.

- Drücken Sie auf die Taste „Ecken-Modus“ auf der Fernbedienung **41**, um diesen Modus zu starten.
- Um diesen Modus manuell zu beenden, drücken Sie die „Start-/Pause“-Taste des Saugroboters **2** oder der Fernbedienung **38**.

Rückkehr-Modus

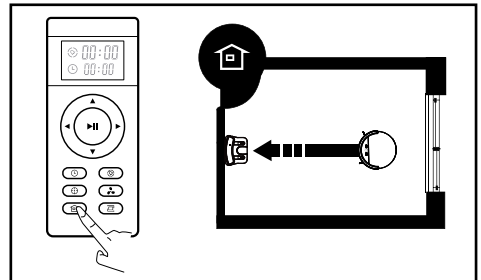

Nutzen Sie diesen Modus, damit das Produkt zur Ladestation **9** zurückkehrt.

Hinweis: Der Saugroboter kehrt automatisch zur Ladestation zurück, wenn der Akku schwach ist.

- Drücken Sie auf die Taste „Rückkehr-Modus“ am Saugroboter **3** oder auf der Fernbedienung **42**, damit der Saugroboter zur Ladestation **9** zurückkehrt.

● Wischfunktion verwenden

Hinweis: Um ein optimales Ergebnis zu erzielen, empfiehlt es sich, zunächst zu saugen und anschließend die Wischfunktion zu verwenden.

Hinweis: Nehmen Sie während eines Ladevorgangs den Wassertank **20** aus dem Saugroboter.

- Setzen Sie die Halterung **14** auf der Unterseite des Saugroboters auf. Platzieren Sie dafür die vier Stifte der Halterung **14** in den dafür vorgesehenen Öffnungen. Drücken Sie die Halterung **14** mit beiden Händen bis diese hörbar einrastet.
- Platzieren Sie das Microfasertuch **13** auf der Halterung **14**. Die sechs Klettbänder **35** sorgen dafür, dass das Microfasertuch **13** nicht verrutscht (siehe Abb. C).
- Öffnen Sie die Abdeckung **7**, indem Sie diese hoch klappen (siehe Abb. B).
- Entnehmen Sie den Staubbehälter **19**, indem Sie diesen am Tragegriff **25** herausziehen.
- Befüllen Sie den Wassertank **20**, nutzen Sie dafür die Wassereinfüllöffnung **24**. Beachten Sie dabei die Markierungen zur maximalen Befüllung (250 ml).
- Setzen Sie anschließend den Wassertank **20** in den Saugroboter ein und schließen Sie die Abdeckung **7**.
- Drücken Sie auf die „Start-/Pause“-Taste des Saugroboters **2** oder der Fernbedienung **38**, um den Wischvorgang zu starten.

Hinweis: Während der feuchten Reinigung wird nicht gesaugt.

- Drücken Sie erneut auf die „Start-/Pause“-Taste des Saugroboters **2** oder der Fernbedienung **38**, um den Wischvorgang zu beenden.
- Öffnen Sie nach Beendigung die Abdeckung **7**, indem Sie diese hochklappen.
- Entnehmen Sie den Wassertank **20**, indem Sie diesen am Tragegriff **23** herausziehen. Leeren Sie das ggf. verbliebene Wasser aus.
- Setzen Sie nun den Staubbehälter **19** wieder in den Saugroboter ein und schließen Sie die Abdeckung **7**.

Hinweis: die verschiedenen Saugmodi können auch für die Wischfunktion verwendet werden.



● Saugtermine erstellen

Sie haben die Möglichkeit, einen Zeitplan zu erstellen, damit der Saugroboter automatisch reinigt.

Hinweis: Beachten Sie, dass alle voreingestellten Zeiten gelöscht werden, wenn der Saugroboter ausgeschaltet ist (Betriebsschalter **5** in Position „O“).



Hinweis: Es ertönen Pieptöne, wenn Uhrzeit und Zeitplan erfolgreich eingestellt wurden. Ist dies nicht der Fall, ist die Einstellung fehlerhaft.

Uhrzeit einstellen:

- Vergewissern Sie sich, dass der Saugroboter eingeschaltet ist und richten Sie die Fernbedienung auf diesen.
- Drücken Sie die -Taste **44** und stellen Sie mittels der -Richtungstasten **37** die Uhrzeit ein.
- Drücken Sie die -Taste **44** erneut, um die Einstellung zu speichern. Um die eingestellte Uhrzeit zu löschen, geben Sie die Uhrzeit „00:00“ ein.

Zeitplan einstellen:

Hinweis: Der Saugroboter startet den Saugvorgang jedes Mal zur geplanten Uhrzeit, sofern er nicht ausgeschaltet ist.

- Vergewissern Sie sich, dass der Saugroboter eingeschaltet ist und richten Sie die Fernbedienung auf diesen.
- Drücken Sie die -Taste **39** und stellen Sie mittels der -Richtungstasten **37** die Uhrzeit ein.
- Drücken Sie die -Taste **39** erneut, um die Einstellung zu speichern. Um die eingestellte Uhrzeit zu löschen, geben Sie die Uhrzeit „00:00“ ein.

● Reinigung und Lagerung

- Stellen Sie den Betriebsschalter **5** auf die Position „O“, bevor Sie das Produkt reinigen.
- Ziehen Sie das Netzkabel **11** aus der Steckdose, bevor Sie das Produkt reinigen.
- Spülen Sie das Produkt nicht direkt mit Wasser ab.
- Wischen Sie das Produkt nicht mit einem wassergetränkten Tuch ab.

- Trennen Sie die Stromversorgung, wenn das Produkt über längere Zeit nicht verwendet wird.

Teil	Reinigungsintervalle
Staubbehälter [19]	Abhängig von Verwendung
Primärfilter [26], Hochleistungsfilter [27]	Wöchentlich, 2 x wöchentlich bei starker Verschmutzung
Seitenbürsten [30]	Alle 4 Wochen
Anti-Fall-Sensoren [31]	Alle 2 Wochen
Vorderrad [34]	Alle 4 Wochen

Staubbehälter und Filter reinigen

- Reinigen Sie den Staubbehälter [19] durch Ausklopfen und anschließend durch Ausspülen mit Wasser. Den Primärfilter [26] können Sie ebenfalls ausklopfen und mit Wasser reinigen. Bitte den Staubbehälter [19] und den Primärfilter [26] vollständig trocknen, bevor diese wieder im Produkt verbaut werden. Den Hochleistungsfilter [27] bitte ausklopfen und mit der beiliegenden Reinigungsbürste säubern. Bitte diesen Filter nicht mit Wasser reinigen.
- Gehen Sie dazu vor wie in den folgenden Abbildungen dargestellt.

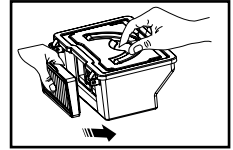
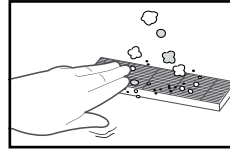
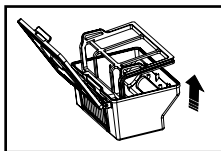
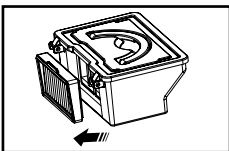
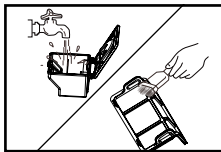
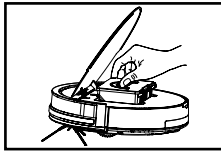
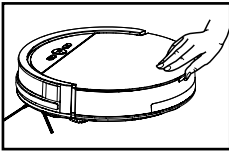

Seitenbürsten reinigen

- Reinigen Sie die Seitenbürsten [30], indem Sie diese von Haar und Schmutz befreien.
- Ersetzen Sie defekte Seitenbürsten [30]. Gehen Sie dazu vor wie im Kapitel „Seitenbürsten anbringen“ beschrieben.

Hauptgehäuse reinigen

- Reinigen Sie das Vorderrad [34], um verwickelte Haare zu entfernen. Entfernen Sie ggf. das Vorderrad [34], indem Sie es herausziehen.
- Reinigen Sie die Anti-Fall-Sensoren [31], um deren Empfindlichkeit zu erhalten.
- Reinigen Sie den Kollisionsschutz [4a], um dessen Empfindlichkeit zu erhalten.

Ladestation reinigen

- Reinigen Sie die Ladestifte [10] an der Ladestation [9] und an der Unterseite des Saugroboters mit einem trockenen Tuch.

Wassertank reinigen

- Entnehmen Sie nach dem Wischvorgang den Wassertank [20], indem Sie diesen am Tragegriff [23] herausziehen, und leeren Sie das ggf. verbliebene Wasser aus.
- Entfernen Sie die Halterung [14] samt Microfasertuch [13] von der Unterseite des Saugroboters, indem Sie die Halterung [14] abziehen.
- Lösen Sie das Microfasertuch [13] von der Halterung [14] und lassen Sie dieses trocknen.
- Wischen Sie den Wassertank [20] mit einem trockenen, weichen Tuch ab und lassen Sie ihn trocknen.
- Spülen Sie die Halterung [14] unter fließendem Wasser ab.

Microfasertuch reinigen

- Waschen Sie das Tuch in der Waschmaschine bei 40 °C.
- Bitte keinen Weichspüler verwenden.

- Bitte kein Bleichmittel verwenden.
- Bitte nicht im Trommeltrockner trocknen.
- Bitte nicht bügeln.
- Bitte nicht chemisch reinigen.

● Fehlerbehebung / Problemlösung

Der Saugroboter kündigt häufig auftretende Störungen mit einem kurzen Piepton an:

Nr.	Ton	Ursache	Lösung
01	•	Die Räder [32] oder Seitenbürsten [30] funktionieren nicht.	Überprüfen Sie die Räder [32] oder Seitenbürsten [30].
02	••	Die Anti-Fall-Sensoren [31] und der Stoßfänger [4] funktionieren nicht.	Reinigen Sie die Anti-Fall-Sensoren [31] und rütteln Sie am Stoßfänger [4], um etwaige Fremdkörper zu entfernen.
03	•••	Der Saugroboter fährt nicht mehr weiter.	Tragen Sie den Saugroboter an eine andere Stelle und starten Sie ihn neu.

Hinweis: Falls keine der genannten Lösungen weiterhilft, ergreifen Sie folgende Maßnahmen:

- Setzen Sie den Saugroboter zurück, indem Sie ihn mittels Betriebsschalter [5] aus- und wieder einschalten.
- Falls der Saugroboter auch nach dem Zurücksetzen nicht funktioniert, setzen Sie sich mit der Servicestelle in Verbindung.

Störung	Mögliche Ursache	Lösung
Der Saugroboter fährt wiederholt gegen Hindernisse.	Der Stoßfänger [4] ist eingedrückt und kann nicht zurückfedern.	Klopfen Sie 10–20 Mal gegen den Stoßfänger [4], um etwaigen Schmutz unter dem Stoßfänger [4] zu befreien, oder lösen Sie den Stoßfänger [4].
Die Laufzeit des Saugroboters ist zu kurz.	Der Akku ist nicht vollständig geladen.	Laden Sie den Saugroboter erneut auf.
Die „Start-/Pause“-Taste [2] leuchtet während des Ladens nicht auf.	- Das Netzkabel [11] mit Netzadapter ist nicht ordnungsgemäß angeschlossen. - Ein Fremdkörper, wie z. B. ein Tierhaar, blockiert den Ladestift [10] an der Ladestation [9].	- Prüfen Sie, ob der Netzadapter zu diesem Saugroboter passt. - Reinigen Sie den Ladestift [10] an der Ladestation [9].
Die Saugfunktion des Saugroboters lässt nach.	Der Hochleistungsfilter [27] ist verschmutzt oder feucht.	Reinigen Sie den Hochleistungsfilter [27] oder ersetzen Sie ihn durch einen neuen.

Störung	Mögliche Ursache	Lösung
Der Staubbehälter [19] verliert Dreck.	Der Staubbehälter [19] ist zu voll.	Leeren Sie den Staubbehälter [19].
Der Saugroboter saugt nicht automatisch zur im Zeitplan festgelegten Zeit.	<ul style="list-style-type: none"> - Die Zeitplaneinstellungen wurden nicht gespeichert. - Die Zeitplaneinstellungen wurden beim Zurücksetzen des Saugroboters oder beim Wechsel der Batterien der Fernbedienung gelöscht. - Der Saugroboter ist ausgeschaltet. - Der Ladestand des Akkus ist niedrig. - Der Saugroboter kann sich nicht bewegen. 	<ul style="list-style-type: none"> - Stellen Sie den Zeitplan erneut ein und speichern Sie die Einstellungen (siehe „Saugtermine erstellen“). - Schalten Sie den Saugroboter ein und stellen Sie den Zeitplan neu ein (siehe „Saugtermine erstellen“). - Schalten Sie den Saugroboter ein. - Schalten Sie den Saugroboter nie aus und parken Sie ihn in der Ladestation [9], damit er immer voll geladen und bereit ist. - Schalten Sie den Saugroboter aus. Überprüfen und reinigen Sie ihn und entfernen Sie etwaige Fremdkörper (siehe „Reinigung und Lagerung“).

● Entsorgung

Die Verpackung besteht aus umweltfreundlichen Materialien, die Sie über die örtlichen Recyclingstellen entsorgen können.



Beachten Sie die Kennzeichnung der Verpackungsmaterialien bei der Abfalltrennung, diese sind gekennzeichnet mit Abkürzungen (a) und Nummern (b) mit folgender Bedeutung: 1-7: Kunststoffe / 20-22: Papier und Pappe / 80-98: Verbundstoffe.



Das Produkt und die Verpackungsmaterialien sind recycelbar, entsorgen Sie diese getrennt für eine bessere Abfallbehandlung. Das Triman-Logo gilt nur für Frankreich.



Möglichkeiten zur Entsorgung des ausgedienten Produkts erfahren Sie bei Ihrer Gemeinde- oder Stadtverwaltung.



Werfen Sie Ihr Produkt, wenn es ausgedient hat, im Interesse des Umweltschutzes nicht in den Hausmüll, sondern führen Sie es einer fachgerechten Entsorgung zu. Über Sammelstellen und deren Öffnungszeiten können Sie sich bei Ihrer zuständigen Verwaltung informieren.

Defekte oder verbrauchte Batterien / Akkus müssen gemäß Richtlinie 2006/66/EG und deren Änderungen recycelt werden. Geben Sie Batterien / Akkus und / oder das Produkt über die angebotenen Sammelrichtungen zurück.



Umweltschäden durch falsche Entsorgung der Batterien / Akkus!

Batterien / Akkus dürfen nicht über den Hausmüll entsorgt werden. Sie können giftige Schwermetalle enthalten und unterliegen der Sondermüllbehandlung. Die chemischen Symbole der Schwermetalle sind wie folgt: Cd = Cadmium, Hg = Quecksilber, Pb = Blei. Geben Sie deshalb verbrauchte Batterien / Akkus bei einer kommunalen Sammelstelle ab.

Nur für Saugroboter

Der eingebaute Akku kann zur Entsorgung nicht ausgebaut werden. Geben Sie das Produkt vollständig an einer Sammelstelle für alte Elektronik ab.

● Garantie / Service

Sehr geehrte Kundin, sehr geehrter Kunde,

unsere Produkte unterliegen einer strengen Qualitätskontrolle. Sollte dieses Gerät trotzdem nicht einwandfrei funktionieren, bedauern wir dies sehr und bitten Sie, sich an unseren nachfolgend aufgeführten Kundendienst zu wenden. Gerne stehen wir Ihnen telefonisch über die genannte Service-Hotline zur Verfügung. Für die Geltendmachung von Garantieansprüchen gilt ohne, dass dadurch Ihre gesetzlichen Rechte eingeschränkt werden.

Folgendes:

1. Garantieansprüche können Sie nur innerhalb eines Zeitraumes von max. 3 Jahren, gerechnet ab Kaufdatum, erheben. Unsere Garantieleistung ist auf die Behebung von Material- und Fabrikationsfehlern bzw. den Austausch des Gerätes beschränkt. Unsere Garantieleistung ist für Sie kostenlos.
2. Garantieansprüche müssen jeweils nach Kenntniserlangung unverzüglich erhoben werden.
3. Die Geltendmachung von Garantieansprüchen nach Ablauf des Garantiezeitraumes ist ausgeschlossen.
4. Bitte bewahren Sie den Kassenbon als Nachweis für den Kauf auf.

Keine Garantieleistungen bei:

- missbräuchlicher oder unsachgemäßer Behandlung
- Nichtbeachtung der für das Gerät geltenden Sicherheitsvorkehrungen
- Gewaltanwendung
- Eingriffe, die nicht von der von uns autorisierten Serviceadresse vorgenommen wurden
- Schäden, die durch Einsendung in nicht transport-sicherer Verpackung entstanden sind (die Verkaufsverpackung dieses Produktes ist nicht einzeln versandfähig)

- selbstverursachte Schäden durch z. B. Schlag, Stoß, Fall
 - Nichtbeachtung der Bedienungsanleitung
 - normalem Verschleiß
 - eigenmächtigen Reparaturversuchen
- Die Bedienungsanleitung kann bei unserem Kundendienst im PDF-Format angefordert werden.

Service DE AT CH

Tel.: 00800-83300000

E-Mail: support.lidl@ksr-group.com

IAN 373628_2104

Bitte halten Sie für alle Anfragen den Kassenbon und die Artikelnummer (IAN 373628_2104) als Nachweis für den Kauf bereit.

Erreichbarkeit Hotline:

Montag bis Freitag 09:00 bis 18:00 (MEZ)

● Konformitätserklärung

Dieses Produkt erfüllt die Anforderungen der geltenden europäischen und nationalen Richtlinien. Dies wird durch CE-Kennzeichnung bestätigt. Entsprechende Erklärungen sind beim Hersteller hinterlegt.



CE

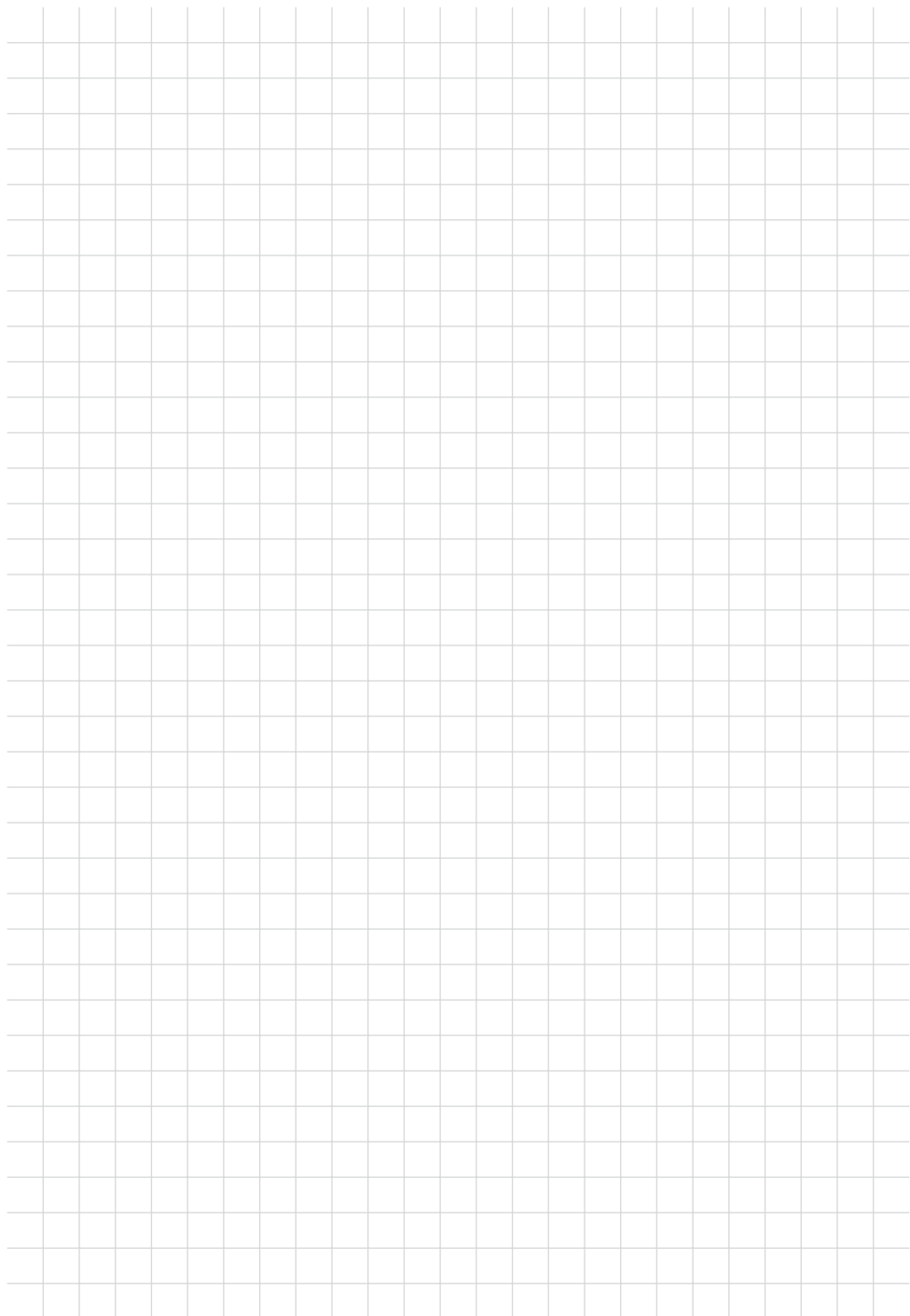

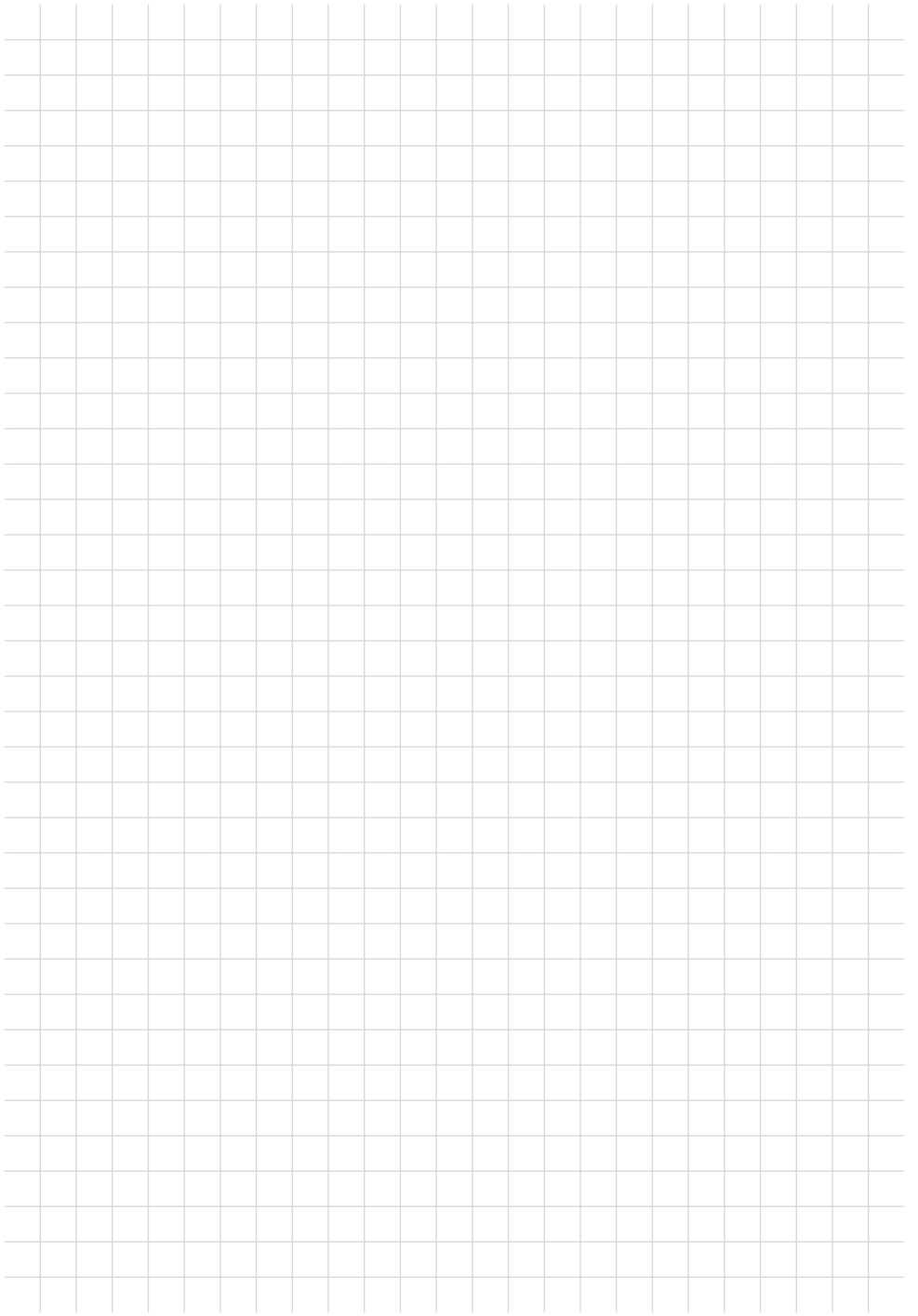

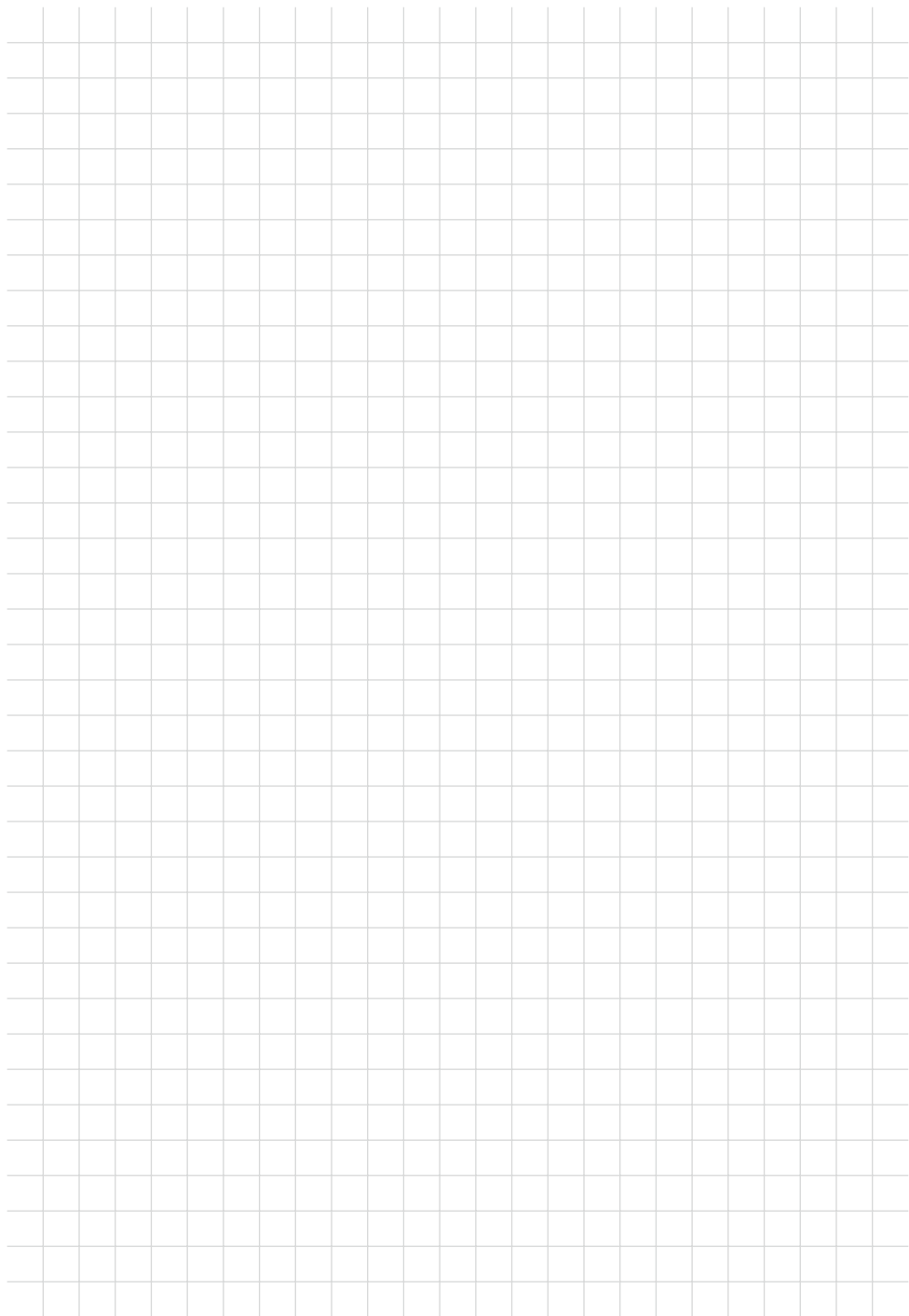

KSR GROUP GMBH

Im Wirtschaftspark 15
3494 Gedersdorf
AUSTRIA

www.ksr-group.com

Információk állása · Stanje informacij

Stav informací · Stav informácií

Stand der Informationen: 10/2021

Ident.-No.: SSWR A1102021-4



IAN 373628_2104