

**OWIM GmbH & Co. KG**

Stiftsbergstraße 1  
74167 Neckarsulm  
GERMANY

Model No.: HG10729

Version: 01/2026

IAN 506414\_2507





**BLUETOOTH®-BAUSTELLENLAUTSPRECHER /  
BLUETOOTH® SITE SPEAKER /  
HAUT-PARLEUR DE CHANTIER BLUETOOTH® PBL 40 A1**

(DE) (AT) (BE) (CH)

**BLUETOOTH®-BAUSTELLEN-  
LAUTSPRECHER**

Bedienungs- und Sicherheitshinweise

(GB) (IE)

**BLUETOOTH® SITE SPEAKER**

Operation and safety notes

(FR) (BE)

**HAUT-PARLEUR DE CHANTIER  
BLUETOOTH®**

Instructions d'utilisation et consignes de sécurité

(NL) (BE)

**BLUETOOTH®-SPEAKER VOOR OP  
DE BOUWPLAATS**

Bedienings- en veiligheidsinstructies

(PL)

**ĞŁÓŚNIK BUDOWLANY  
BLUETOOTH®**

Wskazówki dotyczące obsługi i bezpieczeństwa

(CZ)

**REPRODUKTOR BLUETOOTH® NA  
STAVBU**

Pokyny pro obsluhu a bezpečnostní pokyny

(SK)

**BLUETOOTH® STAVEBNÝ  
REPRODUKTOR**

Pokyny pre obsluhu a bezpečnostné pokyny

(ES)

**ALTAVOZ BLUETOOTH® PARA  
OBRAS**

Instrucciones de utilización y de seguridad

(DK)

**BLUETOOTH®  
BYGGEPLADSHØJTALER**

Brugs- og sikkerhedsanvisninger

(IT)

**ALTOPARLANTE BLUETOOTH®**

Indicazioni per l'uso e per la sicurezza

(HU)

**BLUETOOTH® HANGSZÓRÓ  
ÉPÍTKEZÉSEKHEZ**

Kezelési és biztonsági utalások

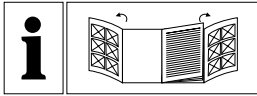

DE/AT/BE/CH	Bedienungs- und Sicherheitshinweise	Seite	5
GB/IE	Operation and safety notes	Page	24
FR/BE	Instructions d'utilisation et consignes de sécurité	Page	40
NL/BE	Bedienings- en veiligheidsinstructies	Pagina	60
PL	Wskazówki dotyczące obsługi i bezpieczeństwa	Strona	78
CZ	Pokyny pro obsluhu a bezpečnostní pokyny	Strana	97
SK	Pokyny pre obsluhu a bezpečnostné pokyny	Strana	114
ES	Instrucciones de utilización y de seguridad	Página	131
DK	Brugs- og sikkerhedsanvisninger	Side	149
IT	Indicazioni per l'uso e per la sicurezza	Pagina	166
HU	Kezelési és biztonsági utalások	Oldal	183

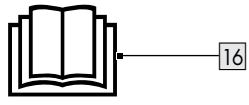
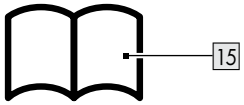
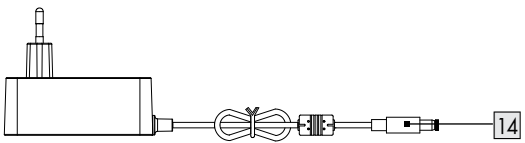
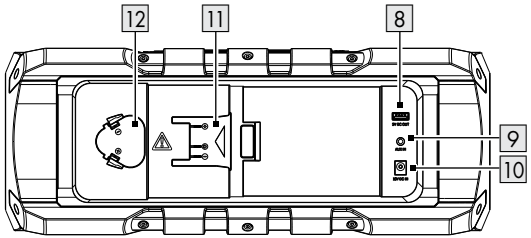
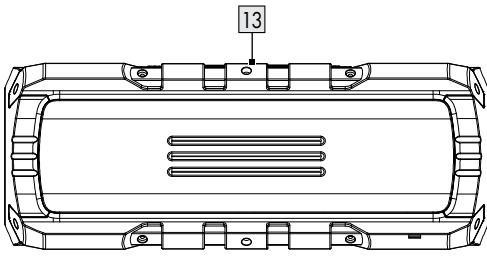
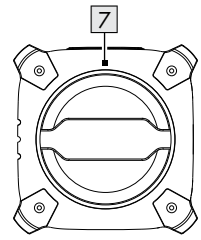
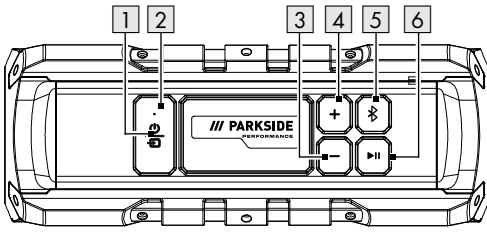

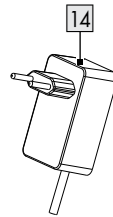
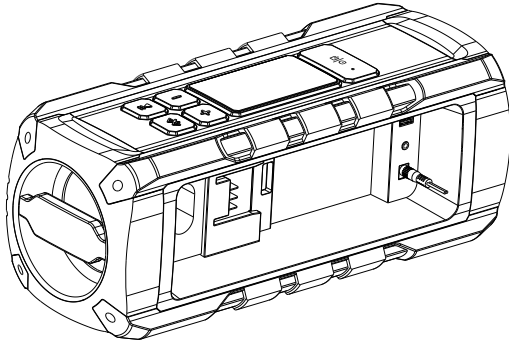
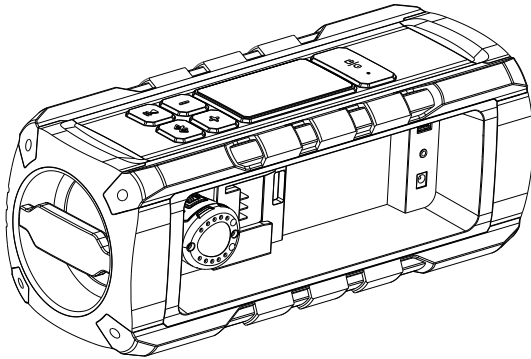
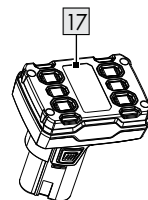
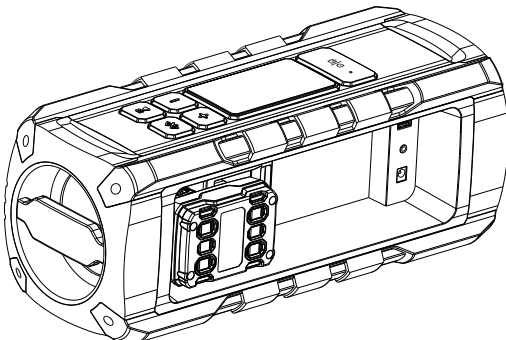
**A****B****C**

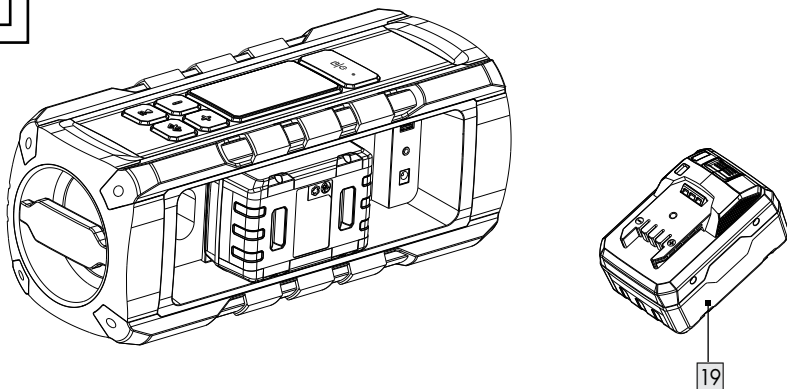
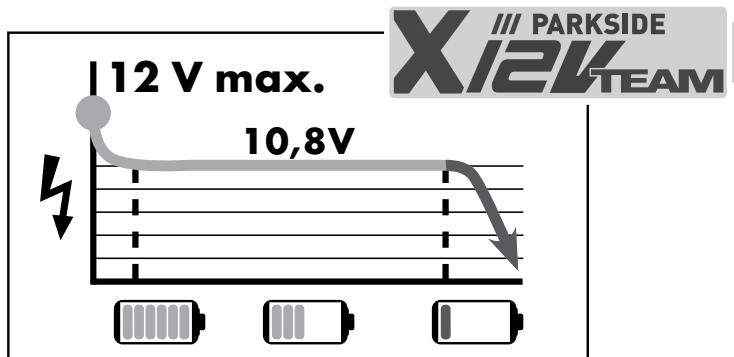
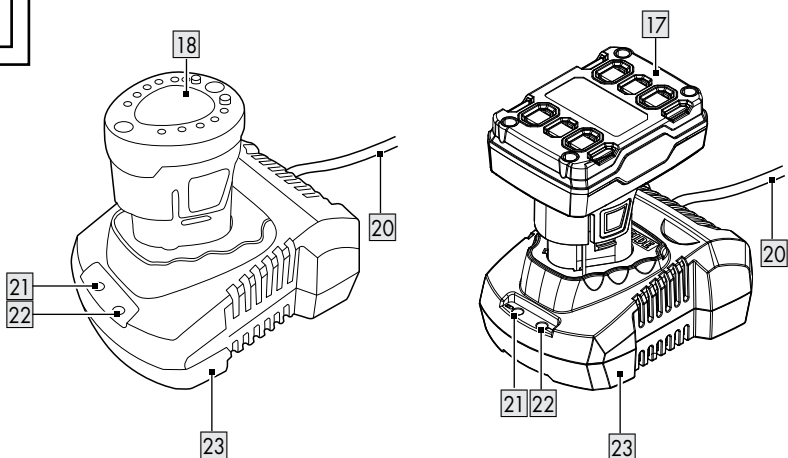
**D****E**



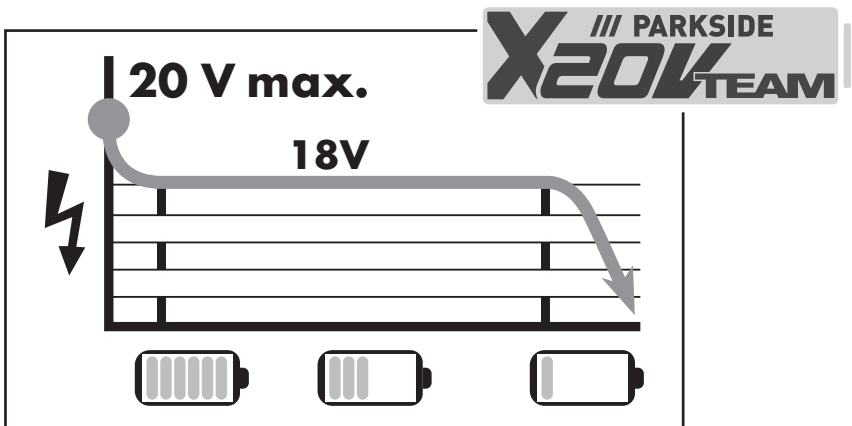
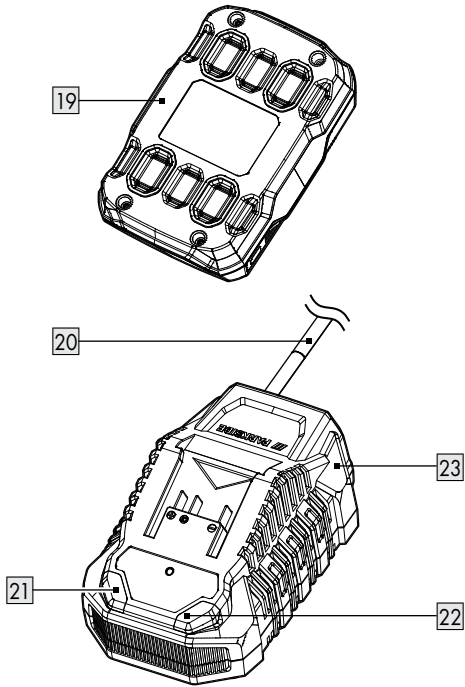







F







<b>Verwendete Warnhinweise und Symbole</b> .....	Seite	6
<b>Einleitung</b> .....	Seite	7
Bestimmungsgemäße Verwendung .....	Seite	7
Markenrechtliche Hinweise .....	Seite	7
Lieferumfang .....	Seite	8
Teilebeschreibung .....	Seite	8
Technische Daten .....	Seite	8
Empfohlener Akkupack und Ladegerät* .....	Seite	9
<b>Sicherheit</b> .....	Seite	10
Sicherheitshinweise für eingebaute wiederaufladbare Batterien (Batterie nicht enthalten) .....	Seite	13
<b>Vor dem Gebrauch</b> .....	Seite	14
Installation und Stromversorgung .....	Seite	14
Stromversorgung des Lautsprechers über das AC-Netzteil (Abb. A) .....	Seite	15
Stromversorgung des Lautsprechers über 12/20V-Akku (siehe Abb. B bis Abb. D) .....	Seite	16
<b>Verwendung des Produkts</b> .....	Seite	16
LED-Anzeigeverhalten .....	Seite	16
Herstellen einer Bluetooth®-Verbindung: .....	Seite	17
Tastenfunktionen .....	Seite	17
Anschluss über die AUX-in-Buchse .....	Seite	18
Umschalten zwischen AUX-in und Bluetooth®-Verbindungen .....	Seite	18
True Wireless Stereo TWS-Kopplung .....	Seite	18
Aufladen über den USB-A-Anschluss .....	Seite	19
<b>Reinigung</b> .....	Seite	19
<b>Lagerung bei Nichtgebrauch</b> .....	Seite	19
<b>Fehlerbehebung</b> .....	Seite	20
<b>Entsorgung</b> .....	Seite	20
<b>Vereinfachte EU Konformitätserklärung</b> .....	Seite	21
<b>Garantie</b> .....	Seite	21
Abwicklung im Garantiefall .....	Seite	22
Service .....	Seite	23

## Verwendete Warnhinweise und Symbole

Die folgenden Warnhinweise werden in der Bedienungsanleitung, der Kurzanleitung, auf der Verpackung, auf dem Produkt und auf dem Netzadapter verwendet:

 <p><b>GEFAHR!</b> Dieses Symbol mit dem Signalwort „GEFAHR“ weist auf eine Gefährdung mit einem hohen Risikograd hin, die, wenn sie nicht vermieden wird, eine schwere Verletzung oder den Tod zur Folge hat.</p>	 <p>Wechselstrom / -spannung</p>
	 <p>Polarität des Hohlsteckers</p>
 <p><b>WARNUNG!</b> Dieses Symbol mit dem Signalwort „WARNUNG“ weist auf eine Gefährdung mit einem mittleren Risikograd hin, die, wenn sie nicht vermieden wird, eine schwere Verletzung oder den Tod zur Folge haben kann.</p>	 <p>Gleichstrom / -spannung</p>
	 <p>Dieses Symbol verweist auf die besonderen Verhaltensregeln, die für Kinder gelten.</p>
 <p><b>VORSICHT!</b> Dieses Symbol mit dem Signalwort „VORSICHT“ bezeichnet eine Gefährdung mit einem niedrigen Risikograd, die, wenn sie nicht vermieden wird, eine geringe oder mäßige Verletzung zur Folge haben kann.</p>	 <p>Symbol für ein Produkt der Schutzklasse II</p>
	 <p>Verwenden Sie das Produkt nur in trockenen Innenräumen.</p>
 <p><b>ACHTUNG!</b> Dieses Symbol mit dem Signalwort „ACHTUNG“ weist auf mögliche Sachschäden hin.</p>	<p><b>WARNUNG! EXPLOSIONSGEFAHR!</b> Ein Warnhinweis mit diesem Symbol und dem Wort „WARNUNG! EXPLOSIONSGEFAHR“ weist auf eine mögliche Explosionsgefahr hin. Die Nichtbeachtung dieser Warnung kann zu schweren oder tödlichen Verletzungen und möglichen Sachschäden führen. Befolgen Sie die Anweisungen in diesem Warnhinweis, um schwere Verletzungen, Lebensgefahr oder Sachschäden zu vermeiden!</p>
 <p><b>HINWEIS:</b> Dieses Symbol mit dem Signalwort „HINWEIS“ liefert zusätzliche nützliche Informationen.</p>	

	<p>Dieses Gebotszeichen weist darauf hin, dass geeignete Schutzhandschuhe zu tragen sind! Befolgen Sie die Anweisungen dieses Warnhinweises, um Handverletzungen durch Gegenstände oder Kontakt mit heißen oder chemischen Materialien zu vermeiden.</p>		<p>Das CE-Zeichen bestätigt die Konformität mit den für das Produkt geltenden EU-Richtlinien.</p>
	<p>Dieses Symbol bedeutet, dass die Bedienungsanleitung vor der Verwendung des Produkts beachtet werden muss.</p>		<p>Sicherheitshinweise Gebrauchsanweisungen</p>

## **BLUETOOTH®-BAUSTELLEN-LAUTSPRECHER**

### ● **Einleitung**

Wir beglückwünschen Sie zum Kauf Ihres neuen Produkts. Sie haben sich damit für ein hochwertiges Produkt entschieden. Die Bedienungsanleitung ist Teil dieses Produkts. Sie enthält wichtige Hinweise für Sicherheit, Gebrauch und Entsorgung. Machen Sie sich vor der Benutzung des Produkts mit allen Bedien- und Sicherheitshinweisen vertraut. Benutzen Sie das Produkt nur wie beschrieben und für die angegebenen Einsatzbereiche. Händigen Sie alle Unterlagen bei Weitergabe des Produkts an Dritte mit aus.

### ● **Bestimmungsgemäße Verwendung**

Dieser BLUETOOTH®-BAUSTELLEN-LAUTSPRECHER (im Folgenden als „Produkt“ bezeichnet) ist ein Unterhaltungselektronikgerät, das für die Wiedergabe von Audiosignalen bestimmt ist, die über Bluetooth® oder einen 3,5 mm Klinkeanschluss übertragen werden.

Jede andere Verwendung gilt als unzulässig. Jegliche Ansprüche, die sich aus einer unsachgemäßen Verwendung oder einer unerlaubten Veränderung des Lautsprechers ergeben, werden als unberechtigt angesehen. Jede derartige Nutzung erfolgt auf eigene Gefahr. Das Produkt ist nicht für den kommerziellen Gebrauch bestimmt.

### ● **Markenrechtliche Hinweise**

- USB® ist eine eingetragene Marke von USB Implementers Forum, Inc.
- Die Wortmarke Bluetooth® und die Logos sind eingetragene Warenzeichen der Bluetooth® SIG, Inc. und jede Verwendung dieser Marken durch OWIM GmbH & Co. KG erfolgt unter Lizenz.
- Die Parkside Performance Markenzeichen und Markennamen sind das Eigentum der jeweiligen Besitzer.
- Alle anderen Namen und Produkte sind Marken oder eingetragene Marken der jeweiligen Eigentümer.

## ● Lieferumfang

- Entfernen Sie das gesamte Verpackungsmaterial und überprüfen Sie den Inhalt auf Vollständigkeit. Sollten Teile fehlen oder beschädigt sein, wenden Sie sich bitte an den Händler.
- 1 Bluetooth®-Baustellenlautsprecher
  - 1 Netzadapter
  - 1 Bedienungsanleitung
  - 1 Quick-Start-Guide

## ● Teilebeschreibung

- 1 Ein-/Aus-Taste oder Quellenauswahl
- 2 LED-Anzeige
- 3 Taste Lautstärke verringern / Zurück
- 4 Taste Lautstärke erhöhen / Weiter
- 5 Bluetooth-Taste
- 6 Wiedergabe-/Pause-Taste
- 7 Passiver Radiator
- 8 USB-A-Anschluss
- 9 3,5 mm AUX-IN-Buchse
- 10 18V DC Eingang
- 11 20V Batteriefach
- 12 12V Batteriefach
- 13 Lautsprecher
- 14 Netzadapter
- 15 Schnellstartanleitung
- 16 Gebrauchsanweisung
- 17 12V Akkupack\*
- 18 12V Akkupack\*
- 19 20V Akkupack\*
- 20 Netzkabel mit Netzstecker
- 21 Ladezustandsanzeige grünes Licht
- 22 Ladezustandsanzeige rotes Licht
- 23 Ladegerät\*

\* Akkupack und Ladegerät sind nicht im Lieferumfang enthalten.

## ● Technische Daten

### Bluetooth-Lautsprecher

DC Eingang:	18 V $\text{---}$ , 2 A, 36,0 W $\text{---}$
USB-A Ausgang:	5 V $\text{---}$ , 2,1 A
Parkside 12V/20V	12V $\text{---}$
Batterie-Eingang:	20V $\text{---}$
Musikausgabe:	80 W
AUX-in-Buchse:	3,5 mm Klinkenstecker
Maße:	385 x 144 x 152 mm (B x T x H)
Gewicht:	2,6 kg (ohne Batterie)
Ingress Protection (Staub- und Spritz- wasserschutz):	IP20
Betriebsbedingun- gen:	10 °C – 35 °C, 40 % – 85 % rel. Luftfeuchtigkeit
Lagertemperatur:	-20 °C – +60 °C
Betriebsdauer:	8 Stunden mit 12V
Musikwiedergabe (bei mittlerer Laut- stärke)	Batterie 2Ah 16 Stunden mit 12V Batterie 4Ah 24 Stunden mit 20V Batterie 4Ah
Kabelloser Stan- dard:	Bluetooth® 5.3
Frequenzbereich:	2400 MHz - 2483.5 MHz
Max. übertragene Leistung:	<10dBm
Bluetooth®-Reich- weite:	10 m
Bluetooth®-Protokolle:	AVRCP (Fernsteuerung wichtiger Audiofunktionen über das Mobiltelefon), A2DP (drahtlose Audioübertragung)

## AC-DC Netzteil

Beschreibung	Wert
Vertriebsgesellschaft:	OWIM GmbH & Co. KG HRA 721742 Stiftsbergstraße 1, 74167 Neckarsulm, DEUTSCHLAND
Name oder Handelsmarke des Herstellers, Handelsregisternummer und Anschrift:	Shenzhen Keyu Power Supply Technology Co. Ltd.
Modellbezeichnung:	KA3601A-1802000EU
Eingangsspannung und -strom:	100 – 240 V~, 1 A
AC-Eingangsfrequenz:	50/60 Hz
Ausgangsspannung DC:	18,0 V ===, 2,0 A, 36,0 W
Ausgangsleistung:	36,0 W
Durchschnittliche Effizienz im Betrieb:	87,4 %
Effizienz bei geringer Last (10 %):	82,0 %
Leistungsaufnahme bei Nulllast:	=< 0.1W
Schutzklasse:	II / 
Betriebsbedingungen:	10 – 35 °C, 40 bis 85 % rel. Luftfeuchtigkeit
Lagertemperatur:	10 – 45 °C
Maße:	100 x 50 x 80 mm (B x T x H)
Gewicht:	190 g

## ● Empfohlener Akkupack und Ladegerät\*

### 12 V Akkupack\*

#### Akkupacks

**Modellnummer:** **PARK 12 A4**

Typ: Lithium-Ionen

Nennspannung: 12V ===

Kapazität: 2000 mAh

Anzahl der Zellen: 3

**Modellnummer:** **PARK 12 B4**

Typ: Lithium-Ionen

Nennspannung: 12V ===

Kapazität: 4000 mAh

Anzahl der Zellen: 6

### 12V Ladegerät\*

#### Akku-Ladegerät

**Modellnummer:** **PLGK 12 A2**

Eingang

Nennspannung: 220 – 240 V~  
50 – 60 Hz

Nennleistung: 50 W

Ausgang

Nennspannung: 12 V ===

Nennstrom: 2,4 A

Gerätesicherung: T2A / 

Schutzklasse: II / 

**Modellnummer:** **PDSL G 12 A1**

Eingang

Nennspannung: 220 – 240 V ~  
50 – 60 Hz

Nennleistung: 150 W

Ausgang 1

Nennspannung: 12 V ===

Nennstrom: 4,5 A

Ausgang 2

Nennspannung: 12 V ===

Nennstrom: 4,5 A

Gerätesicherung: T3.15A / 

Schutzklasse: II / 

**⚠ ACHTUNG!** Dieses Ladegerät ist nur für das Aufladen folgender Akkutypen vorgesehen:

#### Parkside 12 V Akkupack

PARK 12 A4	2,0 Ah	3 Zellen
PARK 12 B4	4,0 Ah	6 Zellen

\* **Akkupack und Ladegerät sind nicht im Lieferumfang enthalten.**

#### 20 V Akkupack \*

Akkupack PAP 20 B3

Typ:	Lithium-Ionen
Nennspannung:	Max. $\approx$ 20 V
Kapazität:	4,0 Ah
Energiewert:	80 Wh
Anzahl der Zellen:	10

#### 20 V Ladegerät\*

**Schnellladegerät PLG 20 C3**

Eingang:	
Nennspannung:	230 – 240 V~
Nennfrequenz:	50 Hz
Nennleistung:	120 W
Sicherung (intern):	3,15 A / 

\* **Akkupack und Ladegerät sind nicht im Lieferumfang enthalten.**

**⚠ Verwenden Sie nur die im Benutzerhandbuch angegebenen Batteriequellen.**

**⚠ VORSICHT! Brand- oder Explosionsgefahr, wenn der Akku durch einen falschen Typ ersetzt wird.**



## Sicherheit

Dieses Kapitel enthält wichtige Sicherheitsinformationen für den Umgang mit dem Produkt. Unsachgemäße Verwendung kann zu Personen- und Sachschäden führen. Bitte machen Sie sich vor der Verwendung des Produkts mit allen Sicherheits- und Gebrauchshinweisen vertraut! Wenn Sie dieses Produkt weitergeben, geben Sie bitte auch alle Unterlagen mit!

**⚠ GEFAHR!**

■ **LEBENSGEFAHR UND UNFALLGEFAHR FÜR SÄUGLINGE UND KINDER!**

**⚠ GEFAHR!**

■ **ERSTICKUNGSGEFAHR!**



Verpackungsmaterial (z. B. Folie oder Styropor) darf nicht zum Spielen verwendet werden. Halten Sie Kinder stets vom Verpackungsmaterial fern. Das Verpackungsmaterial ist kein Spielzeug.

■ Dieses Produkt kann von Kindern ab 8 Jahren und Personen mit eingeschränkten physischen, sensorischen oder mentalen Fähigkeiten oder Mangel an Erfahrung und Wissen benutzt werden, wenn sie beaufsichtigt oder bezüglich des sicheren Gebrauchs des Gerätes unterwiesen wurden und die damit verbundenen Gefahren verstehen. Kinder dürfen nicht mit dem Produkt spielen. Reinigung und die vom Benutzer durchzuführende Wartung dürfen nicht von Kindern ohne Beaufsichtigung durchgeführt werden. Das Produkt ist kein Spielzeug.

**⚠ ACHTUNG! GEFAHR VON SCHÄDEN**

■ **Überprüfen Sie, dass das Produkt ordnungsgemäß gesichert ist.** Wenn das Gerät herunterfällt, besteht Verletzungsgefahr.

- Dieses Produkt enthält keine Teile, die vom Benutzer gewartet werden können.
- Überprüfen Sie das Produkt vor jedem Gebrauch! Verwenden Sie das Gerät nicht mehr, wenn Sie eine Beschädigung des Produkts oder des Ladekabels feststellen!
- Wenn Sie während des Gebrauchs etwas Ungewöhnliches bemerken (z. B. ungewöhnliche Geräusche, seltsamer Geruch oder Rauch), schalten Sie das Gerät sofort aus und ziehen Sie alle Kabel ab. Verwenden Sie das Produkt nicht mehr.
- Plötzliche Temperaturschwankungen können zur Kondensation im Inneren des Geräts führen. In diesem Fall sollten Sie das Produkt einige Zeit akklimatisieren lassen, bevor Sie es wieder verwenden.
- Stellen Sie keine brennenden Kerzen oder offenes Feuer auf oder neben das Produkt.
- Verwenden Sie das Produkt nicht in der Nähe von Wärmequellen wie Heizkörpern oder anderen Geräten, die Wärme abstrahlen!
- Werfen Sie das Produkt nicht ins Feuer und setzen Sie es keinen hohen Temperaturen aus.
- Lassen Sie das Produkt an heißen Tagen nicht in einem Fahrzeug liegen. Hohe Temperaturen können das Produkt irreversibel beschädigen und in einigen Fällen sogar zum Brennen bringen.
- Das Produkt darf bei geöffneter Abdeckung keinem Tropf- oder Spritzwasser ausgesetzt werden.

**⚠️ WARNUNG! EXPLOSIONSGEFAHR!**

- Werfen Sie das Produkt nicht ins Feuer und setzen Sie es keinen hohen Temperaturen aus.
- Öffnen Sie niemals das Gehäuse des Produkts, es besteht Explosionsgefahr! Das Produkt hat keine internen Teile, die gewartet werden müssen.

**STROMSCHLAGEGFAHR!**

**⚠️ WARNUNG!** Stromschlaggefahr! Öffnen Sie niemals das Gehäuse des Produkts oder des Netzteils. Im Falle einer Störung dürfen Reparaturen nur von qualifiziertem Personal durchgeführt werden.

**⚠️ WARNUNG!** Schützen Sie das Gerät und den Netzadapter vor Tropf- und Spritzwasser. Stellen Sie keine mit Flüssigkeiten gefüllten Behälter (z. B. Vasen oder Getränke) auf oder in die Nähe des Geräts oder des Netzadapters. Tauchen Sie keine Produktkomponenten in Flüssigkeiten ein. Halten Sie das Produkt niemals unter fließendes Wasser.

- Um Feuer zu vermeiden, stellen Sie keine brennenden Kerzen auf oder in die Nähe des Geräts.
- **WARNUNG!** Fassen Sie den Netzadapter nicht mit nassen Händen an.
- **VORSICHT!** Verwenden Sie niemals ein beschädigtes Produkt. Wenn Sie eine Beschädigung feststellen, trennen Sie das Netzteil sofort vom Stromnetz. Wenden Sie sich an Ihren Händler, wenn das Produkt beschädigt ist.
- Schalten Sie das Gerät immer aus, bevor Sie es vom Stromnetz trennen.
- Verwenden Sie dieses Produkt nur mit dem mitgelieferten Netzteil. Verwenden Sie mit diesem Produkt nur das mitgelieferte Netzteil. Wenden Sie sich an Ihren Händler, wenn das Netzteil beschädigt ist. Beachten Sie die technischen Daten dieses Produkts.
- Um eine Beschädigung des Kabels zu vermeiden, legen Sie keine Gegenstände darauf und scheuern Sie es nicht an scharfen Kanten. Halten Sie es auch von heißen Oberflächen und offenen Flammen fern.

- Legen Sie das Kabel so, dass kein unbeabsichtigtes Ziehen oder Stolpern möglich ist. Bewahren Sie Netzteil und Kabel außerhalb der Reichweite von Kindern auf.
- Wenn Sie das Netzteil aus der Steckdose ziehen, ziehen Sie nicht am Anschlusskabel, sondern am Netzteil.
- Wickeln Sie das Anschlusskabel nicht um das Gerät.
- Schließen Sie das Netzteil an eine Steckdose an, die immer leicht zu erreichen ist, damit im Notfall der Stecker sofort gezogen werden kann.
- Ziehen Sie das Netzteil aus der Steckdose, um das Gerät vollständig vom Netz zu trennen.
- Das Netzteil verbraucht auch ohne Betrieb des Radios eine geringe Menge Strom, solange das Netzteil an das Stromnetz angeschlossen ist. Um das Netzteil vollständig auszuschalten, muss es vom Stromnetz getrennt werden.
- Setzen Sie das Gerät keinen Erschütterungen oder starken Vibrationen aus.
- Wenn Sie Rauch oder ungewöhnliche Geräusche bemerken, trennen Sie das Netzteil sofort von der Stromversorgung.
- Das Netzteil darf nicht abgedeckt werden.
- Trennen Sie das Netzteil von der Stromversorgung, wenn das Gerät nicht benutzt wird und bevor Sie es reinigen.
- Lassen Sie das Produkt vollständig trocknen, bevor Sie es an das Stromnetz anschließen und bevor Sie es lagern. Lassen Sie das Produkt vor der Lagerung vollständig abkühlen.
- Führen Sie keine Fremdkörper in das Gerät ein.
- Setzen Sie das Produkt keinen hohen Temperaturen aus (z. B. in unmittelbarer Nähe einer Heizung).

### **WARNUNG!** **Funktstörungen?**

Schalten Sie das Produkt in Flugzeugen, Krankenhäusern, Wartungsräumen oder in der Nähe von medizinischen elektronischen Systemen aus. Die übertragenen Funksignale könnten die Funktionsfähigkeit empfindlicher elektronischer Geräte beeinträchtigen. Halten Sie das Produkt mindestens 20 cm von Herzschrittmachern oder implantierbaren Kardioverter-Defibrillatoren entfernt, da die elektromagnetische Strahlung die Funktion von Herzschrittmachern beeinträchtigen kann. Die gesendeten Funkwellen können Störungen bei Hörgeräten verursachen. Stellen Sie das Produkt niemals in der Nähe von brennbaren Gasen oder explosionsgefährdeten Bereichen (z. B. Lackierereien) auf, wenn die drahtlosen Komponenten eingeschaltet sind, da die ausgesendeten Funkwellen Explosionen und Brände verursachen können.

 **HINWEIS:** Bei der Verwendung des Produkts wird empfohlen, dass ALLE Kabel (USB / AUX) kürzer als 3 Meter sind, um Störungen zu vermeiden.

### **ACHTUNG!**

Die Reichweite der Funkwellen hängt von den Umgebungsbedingungen ab. Im Falle einer drahtlosen Datenübertragung kann nicht ausgeschlossen werden, dass unbefugte Dritte die Daten erhalten. Die OWIM GmbH & Co. KG ist nicht verantwortlich für Störungen von Rundfunk- oder Fernsehgeräten, die auf eine unautorisierte Veränderung des Geräts zurückzuführen sind. Die OWIM GmbH & Co. KG übernimmt ferner keine Haftung für die Verwendung oder den Ersatz von Kabeln und Geräten, die nicht von OWIM vertrieben werden. Der Benutzer des Geräts ist in vollem Umfang für die Behebung von Störungen verantwortlich, die durch eine solche unbefugte Veränderung des Geräts verursacht werden, sowie für den Austausch solcher Geräte.



## Sicherheitshinweise für eingebaute wiederaufladbare Batterien (Batterie nicht enthalten)

- Wenn Flüssigkeiten aus dem Produkt austreten, dürfen diese nicht mit der Haut, den Augen oder den Schleimhäuten in Berührung kommen, es besteht die Gefahr von Verätzungen. Entsprechende Schutzhandschuhe sind zu verwenden.
- Wenn die Haut, die Augen oder die Schleimhäute mit der Flüssigkeit in Berührung gekommen sind, müssen die betroffenen Stellen mit Wasser ausgewaschen und sofort ein Arzt aufgesucht werden.



### **SCHUTZHANDSCHUHE TRAGEN!**

Ausgelaufene oder beschädigte Batterien / Akkus können bei Kontakt mit der Haut Verätzungen verursachen. Tragen Sie in einem solchen Fall stets geeignete Schutzhandschuhe.

### **Besondere Sicherheitshinweise für batteriebetriebene Produkte**

1. **Vergewissern Sie sich, dass das Gerät ausgeschaltet ist, bevor Sie den Akku einlegen.** Das Einsetzen eines Akkus in ein eingeschaltetes Gerät kann zu Unfällen führen.
2. **Verwenden Sie kein Zubehör, das nicht von PARKSIDE empfohlen wird.** Dies kann zu Stromschlag oder Brand führen.

**⚠ Beachten Sie die Sicherheitshinweise und Hinweise zum Laden sowie zur ordnungsgemäßen Verwendung, wie sie in der Bedienungsanleitung Ihres Akkus und Ladegerätes der Parkside X 20 V TEAM Serie und Parkside X 12 V TEAM Serie aufgeführt sind.**

**Eine detaillierte Beschreibung des Ladevorgangs und weitere Informationen finden Sie in der separaten Bedienungsanleitung.**

### **Verwendung und Pflege des Produkts**

1. **Laden Sie das Gerät nur mit dem vom Hersteller angegebenen Ladegerät auf.** Ein Ladegerät, das für einen Akkutyp geeignet ist, kann bei Verwendung mit einem anderen Akkutyp eine Brandgefahr darstellen.
2. **Verwenden Sie das Produkt nur mit speziell dafür vorgesehene Akkupacks.** Bei Verwendung anderer Akkupacks besteht Verletzungs- und Brandgefahr.
3. **Wenn der Akku nicht in Gebrauch ist, halten Sie ihn von anderen Metallgegenständen wie Büroklammern, Münzen, Schlüsseln, Nägeln, Schrauben oder anderen kleinen Metallgegenständen fern, die eine Verbindung von einem Anschluss zum anderen herstellen können.** Das Kurzschließen der Batteriepole kann zu Verbrennungen oder Brand führen.
4. **Verwenden Sie keine beschädigten oder veränderten Akkus.** Beschädigte oder veränderte Akkus zeigen ein unvorhersehbares Verhalten, das zu Bränden, Explosionen oder Verletzungsgefahr führen kann.
5. **Setzen Sie den Akku oder das Produkt keinem Feuer oder übermäßigen Temperaturen aus.** Bei Feuer oder Temperaturen über 130 °C besteht Explosionsgefahr.
6. **Befolgen Sie alle Ladeanweisungen und laden Sie den Akku oder das Produkt nicht außerhalb des in der Anleitung angegebenen Temperaturbereichs.** Unsachgemäßes Laden oder Laden bei Temperaturen außerhalb des angegebenen Bereichs kann die Batterie beschädigen und die Brandgefahr erhöhen.

## Sicherheitshinweise zum Ladegerät

1. Dieses Gerät kann von Kindern ab 8 Jahren und darüber sowie von Personen mit verringerten physischen, sensorischen oder mentalen Fähigkeiten oder Mangel an Erfahrung und Wissen benutzt werden, wenn sie beaufsichtigt oder bezüglich des sicheren Gebrauchs des Gerätes unterwiesen wurden und die daraus resultierenden Gefahren verstehen. Kinder dürfen nicht mit dem Gerät spielen.  
Reinigung und die vom Benutzer durchzuführende Wartung dürfen nicht von Kindern ohne Beaufsichtigung durchgeführt werden.
2. Laden Sie keine normalen oder nicht wiederaufladbaren Batterien. Die Nichtbeachtung dieses Hinweises ist gefährlich.
3. Wenn das Netzkabel beschädigt wird, muss es durch den Hersteller, seinen Kundendienst oder eine ähnlich qualifizierte Person ersetzt werden, um Gefahren zu vermeiden.
4. Schützen Sie die elektrischen Teile vor Feuchtigkeit. Tauchen Sie die Teile nicht in Wasser oder andere Flüssigkeiten ein, um einen Stromschlag zu vermeiden. Halten Sie das Gerät niemals unter fließendes Wasser. Beachten Sie die Hinweise zur Reinigung, Wartung und Reparatur.
5. Das Gerät ist nur für den Gebrauch in Innenräumen bestimmt.

\* **Akkupack und Ladegerät sind nicht im Lieferumfang enthalten.**

## ● Vor dem Gebrauch

- Vergewissern Sie sich vor dem Gebrauch, dass der Inhalt der Verpackung vollständig und unbeschädigt ist!
- Stellen Sie das Gerät zum Betrieb auf eine ebene und gleichmäßige Fläche.

- Verwenden Sie nur das Zubehör und die Zusatzgeräte, die in der Bedienungsanleitung angegeben und mit dem Produkt kompatibel sind.
- Zubehör ist bei Ihrem autorisierten Händler erhältlich.  
Beachten Sie beim Kauf immer die technischen Anforderungen an dieses Produkt (siehe „Technische Daten“).
- Wenn Sie sich nicht sicher sind, fragen Sie einen qualifizierten Fachmann und lassen Sie sich von dem Händler Ihres Vertrauens beraten.







## ● Installation und Stromversorgung

- Es gibt 2 Möglichkeiten, diesen Bluetooth-Lautsprecher mit Strom zu versorgen.
  - Stromversorgung über AC-Netzteil (in der Verpackung enthalten)
  - Stromversorgung über Parkside 12/20V-Akku (nicht enthalten)

### **Wichtiger Hinweis:**

- ▶ Der 12V/20V-Akku kann nicht über das mitgelieferte AC-Netzteil geladen werden.
- ▶ Der 12V/20V-Akku ist nicht im Lieferumfang enthalten.
- ▶ Verwenden Sie kein Zubehör, das nicht von Parkside empfohlen wird. Dies kann zu Stromschlag oder Brand führen.

## **Aufladen des Akkupacks\* (Abb. E und Abb. F)**

-  **VORSICHT!** Ziehen Sie immer den Netzstecker des Netzkabels , bevor Sie den Akkupack , ,  aus dem Ladegerät  nehmen und bevor Sie ihn mit dem Ladegerät verbinden.

### Wichtiger Hinweis:

- Unsere Akkupacks [17], [18], [19] sind teilweise geladen. Laden Sie den Akku vor dem ersten Gebrauch vollständig auf.
- Der Akkupack [17], [18], [19] kann bei Bedarf jederzeit aufgeladen werden, ohne seine Lebensdauer zu verkürzen.
- Eine Unterbrechung des Ladevorgangs führt nicht zu einer Beschädigung des Akkupacks [17], [18], [19].
- Laden Sie den Akkupack [17], [18], [19] niemals bei einer Umgebungstemperatur unter +10 °C oder über +40 °C.
- Setzen Sie den Akkupack [17], [18], [19] in das Ladegerät [23] ein.
- Schließen Sie den Netzstecker des Netzkabels [20] an eine geeignete Steckdose an.
- Die Ladekontroll-LEDs (grün [21] und rot [22]) zeigen den Ladezustand des Akkupacks [23] an:

LED	Status
Rote LED leuchtet auf	Akku wird geladen
Grüne LED leuchtet auf	Akku vollständig geladen

### Wenn der Akku vollständig geladen ist:

- Ziehen Sie den Netzstecker des Netzkabels [20] aus der Steckdose.
- Nehmen Sie den Akkupack [17], [18], [19] aus dem Ladegerät [23].

### \* Akkupack und Ladegerät sind nicht im Lieferumfang enthalten.

### VORSICHT:

- Seien Sie vorsichtig, wenn Sie einen 12V/20V-Akku in den Bluetooth-Lautsprecher einsetzen. Bitte ziehen Sie immer zuerst den Netzstecker, bevor Sie den Akku einsetzen.

- Seien Sie vorsichtig, nachdem Sie den Akku in das Gerät eingelegt haben. Stoßen Sie nicht gegen das Gerät, da dies das Gerät beschädigen oder sogar zu Feuer, Explosionen oder anderen Verletzungsrisiken führen kann.

### ● Stromversorgung des Lautsprechers über das AC-Netzteil (Abb. A)

- Stecken Sie zunächst die Gleichstrombuchse des Netzteils [14] in die 18V Gleichstrom-Eingangsbuchse [10] des Bluetooth-Lautsprechers.
- Stecken Sie dann das Netzteil [14] in eine nahegelegene Netzsteckdose. Wenn das Netzteil verwendet wird, wird der 12/20V-Akku automatisch vom Lautsprecher getrennt.
- Halten Sie anschließend die Ein-/Ausschalttaste [1] des Bluetooth-Lautsprechers 2 Sekunden lang gedrückt, um das Produkt zu verwenden.

### VORSICHT:

- **Trennen Sie das Netzteil immer vollständig, bevor Sie den Lautsprecher bewegen. Wenn das Netzteil nicht entfernt wird, besteht Stromschlaggefahr.**
- **Ziehen und/oder zerren Sie niemals am Netzkabel des Adapters. Andernfalls kann der Lautsprecher herunterfallen und Sie oder andere Personen in Ihrer Umgebung verletzen.**
- Das Netzteil dient zum Anschluss des Lautsprechers an das Stromnetz. Die für den Lautsprecher verwendete Netzsteckdose muss während des normalen Gebrauchs zugänglich bleiben.
- Um den Lautsprecher vom Netz zu trennen, muss das Netzteil vollständig aus der Steckdose gezogen werden.

- Verwenden Sie nur das mit dem Produkt mitgelieferte Netzteil.

## ● Stromversorgung des Lautsprechers über 12/20V-Akku (siehe Abb. B bis Abb. D)

### ⚠ Wichtiger Hinweis:

- ▶ Es kann entweder ein 12V- oder ein 20V-Akku in den Bluetooth-Lautsprecher eingesetzt werden.
- ▶ Der Akku ist in dem Produkt nicht enthalten.

Sie können einen 12V- bzw. 20V-Akku in das entsprechende Batteriefach **11** oder **12** einlegen. Bitte befolgen Sie die nachstehenden Schritte zum Einsetzen des Akkus.

1. Bestimmen Sie, welche Art von 12V/20V-Akku Sie in den Bluetooth-Lautsprecher einsetzen möchten.
2. Der 12V-Akku muss in das Batteriefach **12** des Lautsprechers eingesetzt werden.
3. Der 20V-Akku muss in das Batteriefach **11** des Lautsprechers eingesetzt werden.
4. Bitte schieben Sie den Akku immer so weit ein, bis er mit einem leichten Klicken einrastet, um sicherzustellen, dass der Akku fest im Batteriefach sitzt.
5. Wenn sich der Akku nicht leicht in das Batteriefach einlegen/schieben lässt. Bitte legen Sie ihn nicht mit Gewalt ein. Dies kann darauf zurückzuführen sein, dass der Akku nicht richtig eingelegt wurde.
6. Um den Akku aus dem Batteriefach zu entfernen, drücken und entriegeln Sie die Verriegelung und ziehen ihn langsam aus dem Fach heraus.

## ● Verwendung des Produkts





- Drücken und halten Sie die  Taste **1** 2 Sekunden lang, bis die LED **2** weiß leuchtet und eine Signaltonfolge ertönt.

## ● LED-Anzeigeverhalten

LED-Verhaltenstabelle

Power ON/OFF	Status	LED-Anzeige <b>2</b> Farbe
Einschalten	Einschalten	LED blinkt einmal pro Sekunde weiß
	Bluetooth-Verbindung	<b>Bluetooth-Kopplungsmodus:</b> LED blinkt einmal pro Sekunde weiß <b>Bluetooth gekoppelt:</b> Nach der Bluetooth-Kopplung leuchtet die LED durchgehend weiß.
TWS-Verbindung:		
	<b>TWS-Kopplungsmodus:</b>	LED blinkt einmal pro Sekunde blau
	<b>TWS gekoppelt:</b>	Nach der TWS-Kopplung blinkt die LED des primären Geräts blau und die LED des sekundären Geräts leuchtet dauerhaft blau
	AUX-Anschluss	Durchgehend grün
	Schwache Batterie	LED blinkt einmal pro Sekunde rot
Ausschalten	Ausschalten	AUS





## ● Herstellen einer Bluetooth®-Verbindung:

- Entfernen Sie alle Stecker aus der AUX-in-Buchse , bevor Sie versuchen, eine Bluetooth®-Verbindung herzustellen.
- Schalten Sie das Wiedergabegerät ein und vergewissern Sie sich, dass der Bluetooth®-Modus aktiviert ist.
- Drücken Sie am Gerät die  Taste , bis die LED  pro Sekunde weiß blinkt und eine Signaltonfolge ertönt.
- Die Produktbezeichnung auf dem Wiedergabegerät lautet „PBL 40 A1“. Auf dem Wiedergabegerät „AKZEPTIEREN“ Sie die Verbindung. Bitte beachten Sie die Anforderungen der Software auf dem Wiedergabegerät.
- Sobald die Verbindung hergestellt ist, blinkt die LED  weiß und leuchtet dann konstant weiß.
- Die maximale Reichweite der Verbindung beträgt 10 m, kann sich aber aufgrund der Raumgeometrie (störende Möbel, Wände, etc.) verringern.
- Das Wiedergabegerät muss den Bluetooth®-Standard 5.3 unterstützen, sonst können Sie möglicherweise nicht alle Funktionen nutzen.

## ● Tastenfunktionen

- Starten Sie eine Wiedergabeliste auf Ihrem Abspielgerät.
- Das Produkt verfügt über 5 Tasten, mit denen die folgenden Funktionen gesteuert werden:

Taste	Funktion
	Halten Sie die Taste 2 Sekunden lang gedrückt, um das Produkt ein- oder auszuschalten. Kurz drücken, um die Quelle zu wechseln .

Taste	Funktion
	Während der Wiedergabe kurz drücken, um die Wiedergabe anzuhalten oder fortzusetzen.
	Halten Sie im gekoppelten Modus 2 Sekunden lang gedrückt, um in den Kopplungsmodus zu wechseln, damit ein anderes Kommunikationsgerät eine Verbindung herstellen kann.
<b>TWS-Modus:</b>	
	- Drücken Sie zweimal, um zwei Lautsprecher (gleiches Modell) zu koppeln, bevor sie mit einem externen Bluetooth-Wiedergabegerät verbunden werden. Ein Signalton ertönt, wenn die Kopplung erfolgreich durchgeführt wurde. Die beiden Lautsprecher funktionieren jetzt als Stereolautsprecher.
	- Drücken Sie erneut zweimal, um die aktuelle TWS-Verbindung zu unterbrechen. Es ertönt ein Signalton.
	Während der Wiedergabe kurz drücken, um die Lautstärke zu erhöhen. Wenn die maximale Lautstärke erreicht ist, ertönt ein Piepton. Während der Wiedergabe 2 Sekunden lang gedrückt halten, um zum nächsten Titel in der Wiedergabeliste zu springen.
	Während der Wiedergabe kurz drücken, um die Lautstärke zu verringern. Wenn die Mindestlautstärke erreicht ist, ertönt ein Piepton. Erneut 2 Sekunden lang gedrückt halten, um zum vorherigen Titel zurückzukehren.

Taste	Funktion
+/-	Drücken Sie gleichzeitig die Tasten „+“ und „-“, um DRC ein- bzw. auszuschalten. DRC EIN: Blinkt blau DRC AUS: Blinkt rot

**i HINWEIS:** Wenn Sie die Lautstärke auf dem Gerät ändern, ändert sich auch die Lautstärke auf dem Wiedergabegerät. Diese Funktion zur Synchronisierung der Lautstärke hängt vom Betriebssystem und der Marke Ihres Wiedergabegeräts ab.

## ● Anschluss über die AUX-in-Buchse

- Sobald das AUX-Kabel in die AUX-in-Buchse [9] eingesteckt ist, drücken Sie kurz die Quellenauswahl taste [1], um die Quelle in den AUX-Modus zu schalten.
- Wenn das Gerät ausgeschaltet ist, halten Sie die  Taste [1] 2 Sekunden lang gedrückt, bis die Signal-LED [2] weiß aufleuchtet und eine Signaltonfolge ertönt.
- Drücken Sie anschließend erneut kurz auf die Taste [1], um die Quelle auf den AUX-Modus umzuschalten.
- Schalten Sie das Wiedergabegerät ein und starten Sie die Wiedergabe.
- Stellen Sie die höchstmögliche Lautstärke am Wiedergabegerät ein. Stellen Sie dann die Lautstärke mit den +/- Tasten [4] [3] am Lautsprecher ein.

## ● Umschalten zwischen AUX-in und Bluetooth®-Verbindungen

- Um die Musikwiedergabe über die Bluetooth®-Verbindung fortzusetzen, drücken Sie erneut kurz die Taste [1] oder die Bluetooth-Taste [5], um in den Bluetooth-Modus zu gelangen. Das Gerät sucht dann nach dem zuvor gekoppelten Wiedergabegerät (falls vorhanden) und stellt die Bluetooth®-Verbindung automatisch wieder her.

## ● True Wireless Stereo TWS-Kopplung

**HINWEIS:** Diese Funktion ist nur verfügbar, wenn die beiden Lautsprecher identisch sind (gleiche Modellnummer).

- Schalten Sie beide Lautsprecher ein und stellen Sie sicher, dass sie nicht über Bluetooth® mit einem anderen Gerät verbunden sind. Zu diesem Zeitpunkt ist keiner der beiden Lautsprecher aktiv mit einem Abspielgerät gekoppelt.
- Drücken Sie zweimal die Bluetooth-Taste [5] auf einem der Produkte, wodurch es standardmäßig als „primäres“ Gerät festgelegt wird. Ein Signalton ertönt. Die Bluetooth-Taste [5] am zweiten Gerät muss ebenfalls zweimal gedrückt werden, um beide Geräte zu verbinden. Wenn die Kopplung zwischen beiden Produkten erfolgreich durchgeführt wurde, leuchtet die LED [2] des angeschlossenen „sekundären“ Geräts durchgehend blau und es ertönt eine Signaltonfolge. Die LED [2] des „primären“ Geräts blinkt weiterhin blau und wartet auf die Kopplung mit dem Wiedergabegerät. Sobald das „primäre“ Gerät erfolgreich mit dem Wiedergabegerät gekoppelt ist, können sowohl das „primäre“ als auch das „sekundäre“ Gerät im Bluetooth®-

Wiedergabemodus synchron abgespielt und gesteuert werden.

- Drücken Sie die Bluetooth-Taste **5** erneut zweimal, um die TWS-Kopplungsverbindung zu unterbrechen. Die LED **2** am angeschlossenen „sekundären“ Gerät blinkt blau und eine Signaltonfolge ertönt.

**HINWEIS:** Das Gerät, das zuerst eine Bluetooth®-Verbindung mit dem Wiedergabegerät hergestellt hat, wird zum „primären“ Gerät (im linken Audiokanal) und das andere Gerät wird dann standardmäßig zum „sekundären“ Gerät (im rechten Audiokanal).

**HINWEIS:** TWS funktioniert nicht im AUX-Modus.

## ● Aufladen über den USB-A-Anschluss

Dieser Bluetooth-Lautsprecher verfügt über einen USB-A-Anschluss **8**, über den Sie Ihr tragbares Gerät wie Smartphone, MP3-Player ... usw. aufladen können. Schalten Sie diesen Bluetooth-Lautsprecher ein. Unabhängig davon, ob der Lautsprecher mit Netzstrom oder mit Batterien betrieben wird, kann der Lautsprecher das USB-Gerät aufladen, wenn der Lautsprecher eingeschaltet ist.

### **Wichtiger Hinweis:**

1. Die maximale Lautstärke des Lautsprechers wird verringert, wenn Ihr USB-A-Ausgang ein tragbares Gerät auflädt.
2. Dieser USB-A- Anschluss kann nur einem maximalen Ausgang von 5V/2,1A liefern.
3. Sichern Sie bitte immer Ihre Daten auf dem USB-Gerät. Andernfalls können Ihre Daten verloren gehen.
4. Dieser USB-A-Anschluss kann einige USB-Geräte nicht mit Strom versorgen.

5. Entfernen Sie das USB-Kabel, wenn Sie das Gerät nicht benutzen oder es aufgeladen haben.
6. Schließen Sie keine Stromquelle an diesen USB-A-Ausgangsanschluss an. Ansonsten besteht Brandgefahr. Dieser USB-Anschluss ist für das Aufladen von Geräten mit niedriger Spannung vorgesehen.
7. Stecken Sie keine kleinen Metallgegenstände oder Drähte usw. in den USB-Stromausgang. Andernfalls kann ein Kurzschluss Rauch und Feuer verursachen.
8. Verbinden Sie diese USB-A-Buchse nicht mit dem USB-Anschluss Ihres PCs, da dies höchstwahrscheinlich zu einem Ausfall des Geräts führen kann.

## ● Reinigung

- Schalten Sie das Produkt aus und entfernen Sie alle Kabel/Akkus, bevor Sie es reinigen.
- Reinigen Sie die Außenseite des Geräts nur mit einem sauberen und trockenen Tuch und verwenden Sie keine ätzenden Flüssigkeiten oder scheuernden Reinigungsmittel. Verwenden Sie ein leicht angefeuchtetes Tuch und ein mildes Reinigungsmittel, um hartnäckigen Schmutz zu entfernen.

## ● Lagerung bei Nichtgebrauch

- Lagern Sie das Produkt an einem trockenen Ort, wenn Sie es nicht benutzen. Schützen Sie es vor Staub und direkter Sonneneinstrahlung.

### **Hinweise zum Akkupack\***

- Bewahren Sie den Akkupack separat auf.
- Der Akku muss regelmäßig aufgeladen werden, z. B. alle 3 Monate, wenn er über einen längeren Zeitraum gelagert wird. Bei Bedarf aufladen.

**\* Akkupack und Ladegerät sind nicht im Lieferumfang enthalten.**

## ● Fehlerbehebung

● = Fehler

⦿ = Mögliche Ursache

○ = Maßnahme

● = Keine Funktionen

⦿ = Batterie leer.

○ = Aufladen der Batterie

● = Keine Bluetooth®-Verbindung

⦿ = Fehler beim Betrieb des Produkts.

○ = Ziehen Sie ggf. das AUX-Kabel aus der AUX-in-Buchse .

○ = Schalten Sie das Gerät aus und wieder ein und erhöhen Sie die Lautstärke.

⦿ = Fehler des Wiedergabegeräts.

○ = Überprüfen Sie, ob das Produkt vom Wiedergabegerät erkannt wurde.



○ = Überprüfen Sie, ob das Wiedergabegerät andere Geräte mit Bluetooth®-Standard 5.3 erkannt hat und mit ihnen verbunden ist.

● = Keine Musikwiedergabe über Bluetooth®

⦿ = Fehler beim Betrieb des Produkts.

○ = Überprüfen Sie, ob das AUX-Kabel noch in die AUX-in-Buchse  eingesteckt ist. Falls ja, entfernen Sie es.

○ = Wenn das Gerät eingeschaltet ist, schalten Sie es aus und wieder ein.

○ = Halten Sie die -Taste  gedrückt, um eine neue Verbindung mit dem Wiedergabegerät herzustellen.

○ = Erhöhen Sie die Lautstärke am Wiedergabegerät.

● = Keine Musikwiedergabe über AUX-in-Anschluss

⦿ = Fehler beim Anschließen des AUX-Kabels.

○ = Schließen Sie das AUX-Kabel wieder an das Wiedergabegerät an.

○ = Die Lautstärke am Wiedergabegerät oder am Produkt ist zu gering und muss erhöht werden.

## ● Entsorgung

### Verpackung:

Die Verpackung besteht aus umweltfreundlichen Materialien, die Sie über die örtlichen Recyclingstellen entsorgen können.



Beachten Sie die Kennzeichnung der Verpackungsmaterialien bei der Abfalltrennung, diese sind gekennzeichnet mit Abkürzungen (a) und Nummern (b) mit folgender Bedeutung: 1–7: Kunststoffe/20–22: Papier und Pappe/80–98: Verbundstoffe.

### Produkt:



Möglichkeiten zur Entsorgung des ausgedienten Produkts erfahren Sie bei Ihrer Gemeinde- oder Stadtverwaltung.



### Gerät entsorgen

Das Symbol der durchgestrichenen Mülltonne bedeutet, dass dieses Gerät am Ende der Nutzungszeit nicht über den Haushaltsmüll entsorgt werden darf. Das Gerät ist bei eingerichteten Sammelstellen, Wertstoffhöfen oder Entsorgungsbetrieben abzugeben. Zudem sind Vertreiber von Elektro- und Elektronikgeräten sowie Vertreiber von Lebensmitteln zur Rücknahme verpflichtet. LIDL bietet Ihnen Rückgabemöglichkeiten direkt in den Filialen und Märkten an. Rückgabe und Entsorgung sind für Sie kostenfrei. Beim Kauf eines Neugerätes haben Sie das Recht, ein entsprechendes Altgerät unentgeltlich zurückzugeben. Zusätzlich haben Sie die Möglichkeit, unabhängig vom Kauf eines Neugerätes, unentgeltlich (bis zu drei) Altgeräte abzugeben, die in keiner Abmessung größer

als 25 cm sind. Bitte löschen Sie vor der Rückgabe alle personenbezogenen Daten. Bitte entnehmen Sie vor der Rückgabe Batterien oder Akkumulatoren, die nicht vom Altgerät umschlossen sind, sowie Lampen, die zerstörungsfrei entnommen werden können und führen diese einer separaten Sammlung zu.

### Diese Entsorgung ist für Sie kostenfrei.

Schonen Sie die Umwelt und entsorgen Sie fachgerecht.

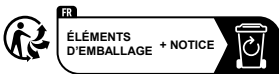

Das Produkt inkl. Zubehör, die Anleitung und die Verpackungsmaterialien sind recyclebar und unterliegen einer erweiterten Herstellerverantwortung. Entsorgen Sie diese getrennt, den abgebildeten Info-fri (Sortierinformation) folgend, für eine bessere Abfallbehandlung. Das Tri-man-Logo gilt nur für Frankreich.

### Batterien/Akkus:



### Umweltschäden durch falsche Entsorgung der Batterien/Akkus!

Defekte oder verbrauchte Batterien/ Akkus müssen gemäß VERORDNUNG 2023/1542 entsorgt werden. Geben Sie Batterien / Akkus über die angebotenen lokalen Sammeleinrichtungen zurück. Das Symbol der durchgestrichenen Mülltonne auf Batterien oder Akkus bedeutet, dass Sie Batterien und Akkus nicht im Hausmüll entsorgen dürfen. Entnehmen Sie die Batterien/ den Akku-Pack aus dem Produkt vor der Entsorgung. Diese können giftige Schwermetalle enthalten und unterliegen der Sondermüllbehandlung.

Die chemischen Symbole der Schwermetalle sind wie folgt: Cd = Cadmium, Hg = Quecksilber, Pb = Blei.

Sie sind gesetzlich verpflichtet, alte Batterien und Akkus nach Gebrauch zurückzugeben. Geben Sie deshalb verbrauchte Batterien und Akkus kostenfrei im Handelsgeschäft z. B. in Ihrer LIDL Filiale oder bei einer kommunalen Sammelstelle ab.

Der eingebaute Akku kann zur Entsorgung nicht ausgebaut werden. Geben Sie das Produkt vollständig an einer Sammelstelle für alte Elektronik ab.

### ● Vereinfachte EU Konformitätserklärung

Die OWIM GmbH & Co. KG, Stiftsbergstraße 1,74167 Neckarsulm, DEUTSCHLAND, erklärt hiermit, dass das Produkt BLUETOOTH®-BAUSTELLEN-LAUTSPRECHER HG10729 den Richtlinien 2014/53/EU, 2011/65/EU und der VERORDNUNG 2023/1542 entspricht. Den vollständigen Text der EU-Konformitätserklärung finden Sie unter folgender Internetadresse: [www.owim.com](http://www.owim.com)



### ● Garantie

Das Produkt wurde nach strengen Qualitätsrichtlinien hergestellt und vor der Auslieferung sorgfältig geprüft. Im Falle von Material- oder Herstellungsfehlern haben Sie gegenüber dem Verkäufer des Produkts gesetzliche Rechte. Ihre gesetzlichen Rechte werden in keiner Weise durch unsere unten aufgeführte Garantie eingeschränkt.

Die Garantie für dieses Produkt beträgt 5 Jahre ab Kaufdatum. Die Garantiezeit beginnt mit dem Kaufdatum. Bewahren Sie den Originalkaufbeleg an einem sicheren Ort auf, da dieses Dokument als Nachweis des Kaufs erforderlich ist.

Alle Schäden oder Mängel, die bereits zum Zeitpunkt des Kaufs vorhanden sind, müssen unverzüglich nach dem Auspacken des Produkts gemeldet werden.

Sollte das Produkt innerhalb von 5 Jahren ab Kaufdatum einen Material- oder Herstellungsfehler aufweisen, werden wir es – nach unserer Wahl – kostenlos für Sie reparieren oder ersetzen. Die Garantiezeit verlängert sich durch einen stattgegebenen Gewährleistungsanspruch nicht. Dies gilt auch für ersetzte und reparierte Teile.

Diese Garantie erlischt, wenn das Produkt beschädigt oder unsachgemäß verwendet oder gewartet wurde.

Die Garantie deckt Material- und Herstellungsfehler ab. Diese Garantie erstreckt sich weder auf Produktteile, die normalem Verschleiß unterliegen, und somit als Verschleißteile gelten (z. B. Batterien, Akkus, Schläuche, Farbpatronen), noch auf Schäden an zerbrechlichen Teilen, z. B. Schalter oder Teile aus Glas.

## ● Abwicklung im Garantiefall

Um eine schnelle Bearbeitung Ihres Anliegens zu gewährleisten, folgen Sie bitte den folgenden Hinweisen:

Bitte halten Sie für alle Anfragen den Kassenbon und die Artikelnummer (IAN 506414\_2507) als Nachweis für den Kauf bereit.

Die Artikelnummer entnehmen Sie bitte dem Typenschild am Produkt, einer Gravur am Produkt, dem Titelblatt Ihrer Anleitung (unten links) oder dem Aufkleber auf der Rück- oder Unterseite des Produktes.

Sollten Funktionsfehler oder sonstige Mängel auftreten kontaktieren Sie zunächst die nachfolgend benannte Serviceabteilung telefonisch oder per EMAIL.

Ein als defekt erfasstes Produkt können Sie dann unter Beifügung des Kaufbelegs (Kassenbon) und der Angabe, worin der Mangel besteht und wann er aufgetreten ist, für Sie portofrei an die Ihnen mitgeteilte Service Anschrift übersenden.

Auf parkside-diy.com können Sie diese und viele weitere Handbücher einsehen und herunterladen. Mit diesem QR-Code gelangen Sie direkt auf parkside-diy.com. Wählen Sie Ihr Land aus, und suchen Sie über die Suchmaske nach den Bedienungsanleitungen. Mittels Eingabe der Artikelnummer (IAN) 506414\_2507 gelangen Sie zur Bedienungsanleitung für Ihren Artikel.



## ● Service

(DE)

### **Service Deutschland**

Tel.: 08008855300

Kontaktformular auf *parkside-diy.com*

**IAN 506414\_2507**

(AT)

### **Service Österreich**

Tel.: 0800447750

Kontaktformular auf *parkside-diy.com*

**IAN 506414\_2507**

(BE)

### **Service Belgien**

Tél.: 080012614

Kontaktformular auf *parkside-diy.com*

**IAN 506414\_2507**

(CH)

### **Service Schweiz**

Tel.: 0800563601

















Kontaktformular auf *parkside-diy.com*

**IAN 506414\_2507**

<b>Warnings and symbols used</b> .....	Page	25
<b>Introduction</b> .....	Page	26
Intended use.....	Page	26
Trademark notices .....	Page	26
Scope of delivery .....	Page	26
Parts description.....	Page	26
Technical data.....	Page	27
Recommended Battery pack and Battery charger* .....	Page	27
<b>Safety</b> .....	Page	28
Safety instructions for built- in rechargeable batteries (Battery not included)	Page	31
<b>Before use</b> .....	Page	32
Installation and power supply.....	Page	32
Power up speaker via AC power adapter (fig. A) .....	Page	33
Power up speaker via 12/20V rechargeable battery (see fig B to fig. D) ....	Page	33
<b>Using the product</b> .....	Page	34
LED indicator behavior .....	Page	34
Establishing a Bluetooth® connection: .....	Page	34
Functions of the buttons.....	Page	34
Connecting via the AUX-in jack .....	Page	35
Switching between AUX-in and Bluetooth® connections.....	Page	35
True Wireless Stereo TWS pairing .....	Page	35
Charging via USB-A output port.....	Page	36
<b>Cleaning</b> .....	Page	36
<b>Storage during non use</b> .....	Page	36
<b>Troubleshooting</b> .....	Page	37
<b>Disposal</b> .....	Page	37
<b>Simplified EU declaration of conformity</b> .....	Page	38
<b>Warranty</b> .....	Page	38
Warranty claim procedure.....	Page	39
Service .....	Page	39

## Warnings and symbols used

The following warnings are used in the instruction manual, short manual, on the packaging, on the product, and on the power adaptor:

	<p><b>DANGER!</b> This symbol with the signal word “DANGER” indicates a hazard with a high level of risk which, if not avoided, will result in serious injury or death.</p>		Alternating current / voltage
			Polarity of barrel connector
	<p><b>WARNING!</b> This symbol with the signal word “WARNING” indicates a hazard with a medium level of risk which, if not avoided, could result in serious injury or death.</p>		Direct current / voltage
			This symbol refers to the special rule of conduct associated with children.
	<p><b>CAUTION!</b> This symbol with the signal word “CAUTION” indicates a hazard with a low level of risk which, if not avoided, could result in minor or moderate injury.</p>		Symbol for a Protection Class II product
			Use the product in dry indoor spaces only.
	<p><b>ATTENTION!</b> This symbol with the signal word “ATTENTION” indicates possible property damage.</p>		<p><b>WARNING! EXPLOSION HAZARD!</b> A warning with this symbol and word “WARNING! EXPLOSION HAZARD” indicates the potential threat of explosion. Failure to observe this warning may result in serious or fatal injuries and potential property damage. Follow the instructions in this warning to prevent serious injuries, a danger to life or property damage!</p>
	<p><b>NOTE:</b> This symbol with the signal word “NOTE” provides additional useful information.</p>		
	<p>This mandatory sign indicates to wear suitable protective gloves! Follow the instructions of this warning to avoid hand injuries caused by objects or contact with hot or chemical materials.</p>		CE mark indicates conformity with relevant EU directives applicable for this product.
	<p>This symbol means that the operating instructions must be observed before using the product.</p>		Safety information Instructions for use

# **BLUETOOTH® SITE SPEAKER**

## **● Introduction**

We congratulate you on the purchase of your new product. You have chosen a high quality product. The instructions for use are part of the product. They contain important information concerning safety, use and disposal. Before using the product, please familiarise yourself with all of the safety information and instructions for use. Only use the product as described and for the specified applications. If you pass the product on to anyone else, please ensure that you also pass on all the documentation with it.

## **● Intended use**

This BLUETOOTH® SITE SPEAKER (hereinafter referred to as “product”) is a consumer electronic intended to render audio transmitted via Bluetooth® or a 3.5mm jack lead connection. Any other use is considered improper. Any claims resulting from improper use or due to unauthorised modification of the speaker will be considered unwarranted. Any such use is at your own risk. The product is not intended for commercial use.

## **● Trademark notices**

- USB® is a registered trademark of USB Implementers Forum, Inc.
- The Bluetooth® word mark and logos are registered trademarks owned by Bluetooth® SIG, Inc. and any use of such marks by OWIM GmbH & Co. KG is under license.
- The Parkside Performance trademark and trade name is the property of their respective owners.
- Any other names and products are trademarks or registered trademarks of their respective owners.

## **● Scope of delivery**

- Remove all packaging material and check the contents of the packaging for completeness. Please contact the dealer if parts are missing or damaged.
- 1 Bluetooth® Site Speaker
  - 1 Power adaptor
  - 1 Instructions for use
  - 1 Quick start guide

## **● Parts description**

- 1 Power ON/OFF button or Source selection
- 2 LED indicator
- 3 Decrease volume –/ Skip backward button
- 4 Increase volume +/ Skip forward button
- 5 Bluetooth button
- 6 Play/ Pause button
- 7 Passive radiator
- 8 USB-A port
- 9 3.5mm AUX-IN jack
- 10 18V DC input
- 11 20V battery socket
- 12 12V battery socket
- 13 Speaker
- 14 Power Adapter
- 15 Quick start guide
- 16 Instruction for use
- 17 12V battery pack\*
- 18 12V battery pack\*
- 19 20V battery pack\*
- 20 Power cord with power plug
- 21 Charge status indication light-green
- 22 Charge status indication light-red
- 23 Battery charger\*

\* Battery pack and battery charger are not included.

## ● Technical data

### Bluetooth Speaker

DC input:	18 V $\text{---}$ , 2 A, 36.0 W $\text{---}$
USB-A output:	5 V $\text{---}$ , 2.1 A
Parkside 12V/20V battery input:	12V $\text{---}$ 20V $\text{---}$
Music output:	80 W
AUX-in jack:	3.5 mm jack plug
Dimensions:	385 x 144 x 152 mm (W x D x H)
Weight:	2.6 kg (without battery)
Ingress protection:	IP20
Operating conditions:	10°C – 35°C, 40 % – 85 % rel. humidity
Storage temperature:	-20°C – +60°C
Operation time:	8 hours with 12V battery 2Ah
Playback music (At medium volume)	16 hours with 12V battery 4Ah 24 hours with 20V battery 4Ah
Wireless standard:	Bluetooth® 5.3
Frequency band:	2400 MHz-2483.5 MHz
Max. transmitted power:	<10dBm
Bluetooth® range:	10m
Bluetooth® protocols:	
AVRCP (remotely controls key audio functions via mobile phone), A2DP (wireless audio transmission)	

### AC-DC adaptor

Description	Value
Distributor:	OWIM GmbH & Co. KG HRA 721742 Stiftsbergstraße 1, 74167 Neckarsulm, GERMANY

Description	Value
Manufacturer's name or trade mark, commercial registration number and address:	Shenzhen Keyu Power Supply Technology Co. Ltd.
Model identifier:	KA3601A-1802000EU
Input voltage and current:	100 – 240 V~, 1 A
Input AC frequency:	50/60 Hz
Output voltage DC:	18.0 V $\text{---}$ , 2.0 A, 36.0 W
Output power:	36.0 W
Average active efficiency:	87.4%
Efficiency at low load (10 %):	82.0%
No-load power consumption:	=< 0.1 W
Protection class:	II / $\square$
Operating conditions:	10 – 35 °C, 40 to 85 % rel. humidity
Storage temperature:	10 – 45 °C
Dimensions:	100 x 50 x 80 mm (W x D x H)
Weight:	190 g

## ● Recommended Battery pack and Battery charger\*

### 12V battery pack\*

#### Battery packs

<b>Model number:</b>	<b>PARK 12 A4</b>
Type:	Lithium ion
Rated voltage:	12V $\text{---}$
Capacity:	2000 mAh
Number of cells:	3

**Model number:** PARK 12 B4

Type: Lithium ion

Rated voltage: 12V 

Capacity: 4000 mAh

Number of cells: 6

### 12V Battery charger\*

#### Battery charger

**Model number:** PLGK 12 A2

Input

Rated voltage: 220 – 240V~  
50 – 60Hz

Rated power: 50 W

Output

Rated voltage: 12 V 

Rated current: 2.4 A

Device fuse: T2A / 

Protection class: II / 

**Model number:** PDSL 12 A1

Input

Rated voltage: 220 – 240V~  
50 – 60Hz

Rated power: 150 W

Output 1

Rated voltage: 12 V 

Rated current: 4.5 A

Output 2

Rated voltage: 12 V 

Rated current: 4.5 A

Device fuse: T3.15A / 

Protection class: II / 

**⚠ ATTENTION!** This charger is only designed for charging the battery pack types:

#### Parkside 12 V battery pack

PARK 12 A4	2.0 Ah	3 cells
PARK 12 B4	4.0 Ah	6 cells

\* **Battery pack and battery charger are not included.**

### 20 V battery pack\*

Battery pack PAP 20 B3

Type: Lithium-Ion

Rated voltage: 20 V  max

Capacity: 4.0 Ah

Energy value: 80 Wh

Number of cells: 10

### 20 V battery Charger\*

#### Rapid battery charger PLG 20 C3

Input:

Rated voltage: 230–240 V~

Rated frequency: 50 Hz

Rated power: 120 W

Fuse (internal): 3.15 A /  <sup>T3.15A</sup>

\* **Battery pack and battery charger are not included.**

**⚠ Only used the battery sources specified in the user manual.**

**⚠ CAUTION! Risk of fire or explosion if the battery is replaced by an incorrect type.**



## Safety

This chapter provides important safety information for handling the product. Improper use can result in personal injury and property damage. Before using the product, please familiarise yourself with all of the safety instructions and instructions for use! When passing this product on to others, please also include all the documents!

**⚠ DANGER!**

■ **DANGER TO LIFE AND RISK OF ACCIDENT FOR INFANTS AND CHILDREN!**

## **⚠ DANGER!**



### **RISK OF SUFFOCATION!**

Packaging material (i.e film or polystyrene) should not be used to play with. Always keep children away from the packaging material. The packaging material is not a toy.

- This product can be used by children aged from 8 years and above and persons with reduced physical, sensory or mental capabilities or lack of experience and knowledge if they have been given supervision or instruction concerning use of the product in a safe way and understand the hazards involved. Children shall not play with the product. Cleaning and user maintenance shall not be made by children without supervision. The product is not a toy.

## **⚠ ATTENTION! RISK OF DAMAGE**

- **Check that the product is secured properly.** There is a risk of injury if the device falls down.
- This product does not contain any parts which can be serviced by the user.
- Check the product before every use! Discontinue use if any damage to the product or the charging cable is detected!
- If you notice anything unusual during use (e.g. unusual noise, strange odour or smoke), switch the product off immediately and disconnect all cables. Do not use the product anymore.
- Sudden temperature changes may cause condensation inside the product. In this case, allow the product to acclimatise for some time before using it again.
- Do not place burning candles or open fire on or next to the product.
- Do not use the product near heat sources such as radiators or other devices emitting heat!

- Do not throw the product into fire and do not expose to high temperatures.
- Do not leave the product inside a vehicle on a hot day. High temperatures can cause irreversible damage to the product, and in some cases even cause it to combust.
- The product must not be exposed to dripping or splashing water when the cover is open.

## **⚠ WARNING! EXPLOSION HAZARD!**

- Do not throw the product into fire and do not expose to high temperatures.
- Never open the housing of the product as there is a risk of explosion! The product has no internal parts requiring maintenance.

## **RISK OF ELECTRIC SHOCK!**

- ⚠ **WARNING!** Risk of electric shock! Never open the housing of the product or of the power adaptor. In case of malfunction, repairs are to be conducted by qualified personnel only.

- ⚠ **WARNING!** Protect the product and the power adaptor from dripping and splashing water. Do not place containers filled with liquids (such as vases or drinks) on or near the product or the power adaptor. Do not immerse any product components in liquids. Never hold the product under running water.
- To avoid fire, do not place burning candles on or near the product.
- **WARNING!** Do not touch the power adaptor with wet hands.
- **CAUTION!** Never use a damaged product. If you notice any damage, disconnect the power adaptor immediately from the mains network. Contact your retailer if the product is damaged.
- Always turn the product off before disconnecting it from the power supply.

- Only use this product with the supplied power adaptor. Only use the supplied power adaptor with this product. Contact your retailer if the power adaptor is damaged. Refer to the technical data of this product.
- To avoid damaging the cord, do not place any objects on it or chafe it on sharp edges. Keep it away from hot surfaces and open flames as well.
- Lay out the cord in such a way that no unintentional pulling or tripping over is possible. Keep the power adaptor and its cord out of reach of children.
- When disconnecting the power adaptor from the electrical outlet, do not pull by the connection cord but by the power adaptor.
- Do not wrap the connection cord around the product.
- Connect the power adaptor to an electrical outlet that is always easily reachable so that in case of an emergency the plug can be unplugged immediately.
- Pull the power adaptor out of the power supply to completely disconnect the product from the mains network.
- The power adaptor continues to draw a small amount of electricity, even without the radio being operated, as long as the power adaptor is connected to the power supply. To completely switch off the power adaptor, it must be disconnected from the mains network.
- Do not subject the product to physical shock or strong vibrations.
- If smoke or unusual sounds are observed, immediately unplug the power adaptor from the power supply.
- The power adaptor shall not be covered.
- Disconnect the power adaptor from the power supply when the product is not in use and before cleaning.
- Let the product dry completely before connecting it to the mains supply and before storage. Allow the product to cool down completely before storage.
- Do not insert any foreign objects into the product.
- Do not expose the product to high temperatures (e.g. in the direct vicinity of a heater).

**⚠ WARNING!**

**Wireless interference?**

Switch the product off on airplanes, in hospitals, service rooms, or near medical electronic systems. The wireless signals transmitted could impact the functionality of sensitive electronics. Keep the product at least 20 cm from pacemakers or implantable cardioverter defibrillators, as the electromagnetic radiation may impair the functionality of pacemakers. The radio waves transmitted could cause interference in hearing aids. Do not place the product near flammable gasses or potentially explosives areas (e.g. paint shops) with the wireless components on, as the radio waves emitted can cause explosions and fire.

**i NOTE:** When using the product it is recommended that ALL cables (USB / AUX) are less than 3 meters in length to avoid any interference.

**⚠ ATTENTION!**

The range of the radio waves varies by environmental conditions. In the event of wireless data transmission, unauthorised third parties receiving the data cannot be excluded. The OWIM GmbH & Co. KG is not responsible for interference with radios or televisions due to unauthorised modification of the device. The OWIM GmbH & Co. KG further assumes no liability for using or replacing cables and devices not distributed by OWIM. The user of the device is fully responsible for correcting interference caused by such unauthorised modification of the device, as well as replacement of such devices.



## Safety instructions for built-in rechargeable batteries (Battery not included)

- If liquids leak from the product, these may not come into contact with the skin, eyes or the mucous membranes, there exists the danger of chemical burns. Corresponding protective gloves have to be used.
- If the skin, eyes or the mucous membranes have come into contact with the liquid, the concerned spots have to be washed with water and a doctor has to be sought immediately.



### WEAR PROTECTIVE GLOVES!

Leaked or damaged batteries / rechargeable batteries can cause burns on contact with the skin. Wear suitable protective gloves at all times if such an event occurs.

### Special safety directions for battery-operated products

1. **Ensure that the product is switched off before inserting the battery.**  
Inserting a battery into a product that is switched on may result in accidents.
2. **Do not use any accessories that are not recommended by PARKSIDE.** This can result in electric shock or fire.

**⚠ Observe the safety information and notes on charging and proper use as shown in the instruction manual for your battery and charger from the Parkside X 20 V TEAM series and Parkside X 12 V TEAM series . A detailed description of the charging process and further information can be found in the separate operating instructions.**

### Product use and care

1. **Recharge only with the charger specified by the manufacturer.**

A charger that is suitable for one type of battery pack may create a risk of fire when used with another battery pack.

2. **Use product only with specifically designated battery packs.**  
Use of any other battery packs may create a risk of injury and fire.
3. **When battery pack is not in use, keep it away from other metal objects, like paper clips, coins, keys, nails, screws or other small metal objects, that can make a connection from one terminal to another.** Shorting the battery terminals together may cause burns or a fire.
4. **Do not use a battery pack that is damaged or modified.** Damaged or modified batteries exhibit unpredictable behaviour resulting in fire, explosion or risk of injury.
5. **Do not expose a battery pack or product to fire or excessive temperature.** Exposure to fire or temperature above 130 °C may cause explosion.
6. **Follow all charging instruction and do not charge the battery pack or product outside the temperature range specified in the instruction.** Charging improperly or at temperatures outside the specified range may damage the battery and increase the risk of the fire.

### Battery charger safety warnings

1. This appliance can be used by children aged from 8 years and above and persons with reduced physical, sensory or mental capabilities or lack of experience and knowledge if they have been given supervision or instruction concerning use of the appliance in a safe way and understand the hazards involved.  
Children shall not play with the appliance.

Cleaning and user maintenance shall not be made by children without supervision.

2. Do not charge regular or non-rechargeable batteries. Disregarding this instruction is hazardous.
3. If the supply cord is damaged, it must be replaced by the manufacturer, its service agent or similarly qualified persons in order to avoid a hazard.
4. Protect the electrical parts against moisture. Do not immerse such parts in water or other liquids to avoid electrical shock. Never hold the appliance under running water. Pay attention to the instructions provided for cleaning, maintenance and repair.
5. The appliance is suitable for indoor use only.

\* **Battery pack and battery charger are not included.**

## ● **Before use**

- Before use, verify the package contents are complete and undamaged!
- Place the product on a level, even surface for operation.
- Only use the accessories and additional equipment that are specified in the operating instructions and are compatible with the product.
- Accessories are available through your authorized dealer.

When buying always consider the technical requirements of this product (see “Technical data”).

- If you are not certain, ask a qualified specialist and get advice from your trusted dealer.

## ● **Installation and power supply**

- There are 2 options that can be used to power up this Bluetooth speaker.
  - Power up via AC power adapter (included inside packaging)

- Power up via Parkside 12/ 20V rechargeable battery (Not included)

### **⚠ Important note:**

- ▶ 12V/ 20V rechargeable battery cannot be charged via the supplied AC power adapter.
- ▶ 12V/ 20V rechargeable battery is not included as standard accessories.
- ▶ Do not use accessories not recommended by Parkside. This may result in electric shock or fire.

### **Charging the battery pack\* (Fig E and Fig F)**

**⚠ CAUTION!** Always disconnect the power plug of power cord **20** before removing the battery pack **17**, **18**, **19** from the charger **23** and before connecting it to the charger.

### **Important note:**

- Our battery packs **17**, **18**, **19** are partially charged. Charge the battery pack completely before first use.
- The battery pack **17**, **18**, **19** can be charged at any time as needed without shortening its service life.
- Interrupting the charging process does not damage the battery pack **17**, **18**, **19**
- Never charge the battery pack **17**, **18**, **19** if the ambient temperature is below +10 °C or above +40 °C.
- Insert the battery pack **17**, **18**, **19** into the charger **23**.
- Connect the power plug of power cord **20** to a suitable socket-outlet.
- The charging control LEDs (green **21** and red **22**) indicate the charging status of the battery pack **23**:

<b>LED</b>	<b>Status</b>
Red LED lights up	Battery pack is charging
Green LED lights up	Battery pack fully charged

### When the battery pack is fully charged:

- Disconnect the power plug of power cord **20** from the socket-outlet.
- Remove the battery pack **17**, **18**, **19** from the charger **23**.

\* **Battery pack and battery charger are not included.**

#### **CAUTION:**

- Be careful when install 12V/20V rechargeable battery onto Bluetooth speaker, please always unplug the AC power adapter first before installing rechargeable battery.
- Be careful after installed rechargeable battery onto product, please do not strike the product and that will damage product or even resulting in fire, explosion, or any kind of risk of injury of your body.

### ● Power up speaker via AC power adapter (fig. A)

- First, insert the DC jack of power adapter **14** into 18V DC input socket **10** of Bluetooth speaker.
- And then plug the power adapter **14** into nearby mains socket outlet. Whenever the power adaptor is used and the 12/20V rechargeable battery is automatically disconnected to speaker.
- Second, press and hold 2 seconds Power ON/OFF button **1** of Bluetooth speaker then start using this product.

#### **CAUTION:**

- **Always disconnected the AC power adapter completely before moving speaker. If AC power adapter is not removed, it may cause an electric shock.**
- **Never pull and/ Or drag the power cord of adaptor. Otherwise, the speaker may fall and causing injury to you or someone around you.**
- The mains power adapter is used as the means of connecting the speaker to

mains supply. The mains socket used for the speaker must remain accessible during normal use.

- In order to disconnect the speaker, the mains adaptor should be removed from the mains outlet completely.
- Use the AC power adaptor supplied with the product only.

### ● Power up speaker via 12/20V rechargeable battery (see fig B to fig. D)

#### **Important note:**

- ▶ **Either one of 12V or 20V rechargeable battery can be installed and use onto Bluetooth speaker.**
- ▶ **Rechargeable battery is not included in this product.**

You can insert 12V/ slide 20V rechargeable battery into respective battery socket **11** or **12**, please follow below steps to install rechargeable battery.

1. Identify which kind of 12V/ 20V battery that you will be installed on Bluetooth speaker.
2. 12V battery need to insert to battery socket **12** of speaker.
3. 20V battery need to be slide into battery socket **11** of speaker.
4. Please always insert/ slide battery all the way until it locks in place with a little click to make sure battery firmly placed inside battery socket.
5. If the rechargeable battery cannot insert/ slide into battery socket easily. Please do not force to install it. And this may be due to battery not being insert correctly.
6. To remove battery from socket, press and unlock battery latches and slowly put it out from socket.

## ● Using the product

- Press and hold the  button **1** 2 seconds until the LED **2** light up white and a signal tone sequence sounds. The product will now attempt to connect to the playback device (e.g. smartphone or computer).

## ● LED indicator behavior

LED behavior table



Power ON/OFF	Status	LED indicator <b>2</b> color
Power ON	Power ON	LED flashes white once per sec
	Bluetooth connection	<b>Bluetooth Pairing mode:</b> LED flashes white once per sec <b>Bluetooth Paired:</b> After Bluetooth pairing, the LED turns solid white
	TWS connection:	
	<b>TWS Pairing mode:</b>	LED flashes blue once per sec
	<b>TWS Paired:</b>	After TWS pairing, LED of primary unit will flash blue and LED of secondary unit will have solid blue color
	AUX connection	Solid green
	Low battery	LED flashes red once per second
Power OFF	Power OFF	OFF

## ● Establishing a Bluetooth® connection:

- Remove all plugs from the AUX-in jack **9** before you attempt to establish a Bluetooth® connection.
- Switch on the playback device and make sure its Bluetooth® mode is on.
- On the product press the  button **5** until the LED **2** flashes white per second and a signal tone sequence sounds. The product will now attempt to connect to the playback device (e.g. smartphone or computer).
- The product identification on the playback device will be “PBL 40 A1“. On the playback device “ACCEPT“ the connection. Please note the requirements of the software on the playback device.
- Once the connection is made the LED **2** flashes white turn solid white color.
- The maximum range of the connection is 10 m, but this may be reduced due to the geometry of the space (obstructing furniture, walls, etc.).
- The playback device must support Bluetooth® standard 5.3 otherwise you may not be able to use all the functions.

## ● Functions of the buttons

- Start a playlist on your playback device.
- The product has 5 buttons and these control the following functions:

Button	Function
	Press and hold 2 seconds to switch the product ON or OFF. Press briefly to switch the source.
	Press briefly during playback to pause or continue playback.

## Button Function

-  In paired mode, press and hold for 2 seconds to change to pairing mode to allow another communication device to connect.
- 
- TWS mode:**
- Double press to pair two speakers (same model) before they connect to an external Bluetooth playback device. A signal tone will be heard if pairing has been carried out successfully. The two speakers now work as stereo speakers.
  - Double press again to break the current TWS connection, a signal tone will be heard.









- 
- +** Press briefly during playback to increase the volume, one beep will sound when the maximum volume has been reached. Press and hold for 2 seconds during playback to skip forwards to the next song in the playlist.

- 
- Press briefly during playback to decrease the volume, one beep will sound when the minimum volume has been reached. Press and hold for 2 seconds again to go back to the previous track.



- 
- +/-** Press „+“ and „-“ button at the same time to switch DRC ON/OFF.  
DRC ON: Blue flash;  
DRC OFF: Red flash

 **NOTE:** When you change the volume on the product the volume on the playback device will also so change. This volume synchronisation function depends on the operating system and the brand of your playback device.

## ● Connecting via the AUX-in jack

- Once the AUX cable is plugged into the AUX-in jack , press briefly source selection button  to switch the source to AUX mode.
- If the product is off, press and hold 2 seconds the  button  until the signal LED  lights up white and a signal tone sequence sounds.
- After that, press briefly button  again to switch source to AUX mode.
- Switch the playback device on and start playback.
- Set the highest possible volume on the playback device. Then adjust the volume with the +/- buttons   on the speaker.

## ● Switching between AUX-in and Bluetooth® connections

- To resume music playback via Bluetooth® connection, press briefly the button  again or Bluetooth button  to enter into Bluetooth mode. The product will then search for the previously paired playback device (if any) and re-establish the Bluetooth® connection automatically.

## ● True Wireless Stereo TWS pairing

**NOTE:** This function is only available when the two speakers are identical (same model number).

- Turn on both speakers and make sure they are both not connected to another device via Bluetooth®. At this moment, neither of the speakers is actively coupled with a playback device.

- Double press the Bluetooth button **[5]** on one of the products which will then by default set it as the “primary” unit. A beep will emit sound. On the second device, the Bluetooth button **[5]** must also be pressed twice to connect both devices. When pairing between both products has been carried out successfully, the LED **[2]** of the connected “secondary” unit turns to solid blue and a sequence of beeps will sound. The primary “unit LED **[2]** will still be flashing blue waiting to pair with the playback device. Once the “primary” unit has successfully paired with the playback device both the “primary” and “secondary” units can be played and controlled synchronously during Bluetooth® playback mode.
- Double press the Bluetooth button **[5]** again to break the TWS pairing connection, the LED **[2]** on the connected “secondary” unit flashes blue and a signal tone sequence sounds.

**NOTE:** The product which had its Bluetooth® connection to playback device first will become the “primary” unit (in the left audio channel), and the other unit will then by default become the “secondary” unit (in the right audio channel).

**NOTE:** TWS does not work in AUX mode.

### ● Charging via USB-A output port

This Bluetooth speaker built with USB-A port **[8]** that you can charge up your portable device like smartphone, MP3 player...etc. via this port. Power ON this Bluetooth speaker and no matter if speaker is AC powered or battery powered, the speaker can charge the USB device when speaker is switch ON.

### **Important note:**

1. Maximum volume of speaker will be decreased when your USB-A output is charging portable device.
2. This USB-A port can only provide max output 5V/2.1A.
3. Please always backup your data of USB device. Otherwise, your data may lose by any possibility.
4. This USB-A port may not supply power to some of USB devices.
5. When not using or after charging, remove the USB cable.
6. Do not connect power source to this USB-A output port. Otherwise, there is risk of fire. This USB port is intended for charging low voltage device.
7. Do not insert any small metal object or wire, etc. into this USB power output port. Otherwise, a short circuit may cause smoke and fire.
8. Do not connect this USB-A socket with your PC USB port, as it is highly possible that it may cause breakdown of this unit.

### ● Cleaning

- Switch the product off and remove all cables / rechargeable battery before cleaning.
- Only clean the outside of the product using a clean, dry cloth for cleaning the product and never use any corrosive liquids / abrasive cleaning agents. Use a slightly moistened cloth and a mild cleaning agent to remove stubborn dirt.

### ● Storage during non use

- Store the product in a dry environment when not in use. Protect it from dust and direct sunlight.

## Battery pack advice\*

- Store the battery pack separately.
- The rechargeable battery need to be charged regularly, for example every 3 months when storing for extended periods. Recharge as necessary.

\* **Battery pack and battery charger are not included.**

## ● Troubleshooting

### ● = Fault

- ⊙ = Possible cause
- = Action

### ● = No functions

- ⊙ = Battery drained.
- = Recharge the battery

### ● = No Bluetooth® connection

- ⊙ = Error operating the product.
- = If necessary, unplug the AUX cable from the AUX-in jack [9].
- = Switch the product off and on again and increase the volume.
- ⊙ = Playback device error.
- = Check to see if the product was detected by the playback device.
- = Check to see if the playback device has detected and connected to any other devices with Bluetooth® Standard 5.3.

### ● = No music playback via Bluetooth®

- ⊙ = Error operating the product.
- = Check to see if the AUX cable is still inserted into the AUX-in jack [9], if it is remove it.
- = If the product is switched on, turn it off and on again.
- = Press and hold the  button [5] to start a new connection to the playback device.
- = Increase the volume on the playback device.

### ● = No music playback via AUX-in connection

- ⊙ = Error connecting the AUX cable.
- = Reconnect the AUX cable to the playback device.
- = The volume at the playback device or at the product is too low and has to be increased.

## ● Disposal

### Packaging:

The packaging is made of environmentally friendly materials, which you be disposed through your local recycling facilities.



Observe the marking of the packaging materials for waste separation, which are marked with abbreviations (a) and numbers (b) with following meaning: 1–7: plastics/20–22: paper and fibreboard/80–98: composite materials.

### Product:



Contact your local refuse disposal authority for more details of how to dispose of your worn-out product.



The adjacent symbol of a crossed out dustbin on wheels indicates this product is subject to directive 2012/19/EU. This directive states at the end of the life this product must not be disposed of through regular household refuse but must be returned to special collection sites, recycling depots or waste management companies.

### **This disposal is free of charge to you.**

Protect the environment and dispose of properly.

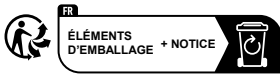

The product incl. accessories and packaging materials are recyclable and are subject to extended producer responsibility. Dispose them separately, following the illustrated Info-tri (sorting information), for better waste treatment. The Triman logo is valid in France only.

### Batteries/accumulators:



### Environmental damage through incorrect disposal of the batteries/accumulators!

Defective or exhausted batteries/rechargeable batteries must be recycled in accordance with Regulation 2023 / 1542. Return batteries/rechargeable batteries to the appropriate local collection facilities. The symbol showing the crossed-out bin on batteries or rechargeable batteries means that such batteries must not be disposed of in domestic waste. Remove the batteries/battery pack from the product before disposing of them/it. They may contain toxic heavy metals and are subject to hazardous waste regulations. The chemical symbols of the heavy metals are: Cd = cadmium, Hg = mercury, Pb = lead.

## ● Simplified EU declaration of conformity

OWIM GmbH & Co. KG, Stiftsbergstraße 1, 74167 Neckarsulm, GERMANY hereby declares that the product BLUETOOTH® SITE SPEAKER HG10729 conforms to the directives 2014/53/EU, 2011/65/EU and the REGULATION 2023/1542.

The full text of the EU declaration of conformity is available at the following internet address: [www.owim.com](http://www.owim.com)



## ● Warranty

The product has been manufactured to strict quality guidelines and meticulously examined before delivery. In the event of material or manufacturing defects you have legal rights against the retailer of this product. Your legal rights are not limited in any way by our warranty detailed below.

The warranty for this product is 5 years from the date of purchase. The warranty period begins on the date of purchase. Keep the original sales receipt in a safe location as this document is required as proof of purchase.

Any damage or defects already present at the time of purchase must be reported without delay after unpacking the product.

Should the product show any fault in materials or manufacture within 5 years from the date of purchase, we will repair or replace it – at our choice – free of charge to you. The warranty period is not extended as a result of a claim being granted. This also applies to replaced and repaired parts.

This warranty becomes void if the product has been damaged, or used or maintained improperly.

The warranty covers material or manufacturing defects. This warranty does not cover product parts subject to normal wear and tear, thus considered consumables (e.g. batteries, rechargeable batteries, tubes, cartridges), nor damage to fragile parts, e.g. switches or glass parts.

### ● **Warranty claim procedure**

So that your request can be processed quickly, please observe the following instructions:

For all inquiries, please have the receipt and item number (IAN 506414\_2507) ready as proof of purchase.

The article number can be taken from the identification label on the product, engraving on the product, the front cover of your manual (at the bottom left), or the sticker on the back or bottom of the product.

If malfunctions or other defects arise, first contact the service department indicated below by phone or email.

You can then send a product recorded as defective to the communicated service address postage-free, making sure to enclose proof of purchase (receipt) and information on the details of the defect and when it occurred.

You can download and view this and numerous other manuals at [parkside-diy.com](http://parkside-diy.com). This QR code takes you directly to [parkside-diy.com](http://parkside-diy.com). Choose your country and use the search screen to search for the operating instructions. Entering the item number (IAN) 506414\_2507 takes you to the operating instructions for your item.



### ● **Service**

#### **(GB) Service Great Britain**

Tel.: 08000518970

Contact form on [parkside-diy.com](http://parkside-diy.com)

**IAN 506414\_2507**

#### **(IE) Service Ireland**

Tel.: 1800851251













Contact form on [parkside-diy.com](http://parkside-diy.com)





**IAN 506414\_2507**

<b>Avertissements et symboles utilisés</b> .....	Page 41
<b>Introduction</b> .....	Page 42
Utilisation prévue .....	Page 42
Avis de marque .....	Page 42
Contenu de la livraison .....	Page 42
Description des pièces .....	Page 43
Caractéristiques techniques .....	Page 43
Bloc batterie et chargeur de batterie recommandés* .....	Page 44
<b>Sécurité</b> .....	Page 45
Consignes de sécurité pour les batteries intégrées rechargeables (batterie non incluse) .....	Page 48
<b>Avant utilisation</b> .....	Page 49
Installation et alimentation électrique .....	Page 49
Mettez l'enceinte sous tension à l'aide de l'adaptateur secteur (fig. A) .....	Page 50
Alimentez l'enceinte par une batterie rechargeable 12/20V (voir fig. B à fig. D) .....	Page 51
<b>Utilisation du produit</b> .....	Page 51
Comportement du voyant LED .....	Page 52
Établir une connexion Bluetooth® .....	Page 52
Fonctions des boutons .....	Page 52
Connexion via la prise AUX-in .....	Page 53
Commutation entre les connexions AUX-in et Bluetooth® .....	Page 54
Appairage stéréo sans fil TWS .....	Page 54
Chargement via le port de sortie USB-A .....	Page 54
<b>Nettoyage</b> .....	Page 55
<b>Stockage pendant les périodes de non-utilisation</b> .....	Page 55
<b>Dépannage</b> .....	Page 55
<b>Mise au rebut</b> .....	Page 56
<b>Déclaration européenne de conformité simplifiée</b> .....	Page 56
<b>Garantie</b> .....	Page 57
Faire valoir sa garantie .....	Page 58
Service après-vente .....	Page 59

## Avertissements et symboles utilisés

Les avertissements suivants sont utilisés dans le manuel d'utilisation, le guide de démarrage rapide, sur l'emballage, sur le produit et sur l'adaptateur secteur :

 <p><b>DANGER !</b> Ce symbole, associé au mot « DANGER », indique un danger avec un niveau de risque élevé qui, s'il n'est pas évité, entraînera des blessures graves ou la mort.</p>	 <p>Courant alternatif/tension alternative</p>
	 <p>Polarité du connecteur à barillet</p>
 <p><b>AVERTISSEMENT!</b> Ce symbole, associé au mot « AVERTISSEMENT », signale un risque moyen qui, s'il n'est pas évité, peut entraîner des blessures graves ou la mort.</p>	 <p>Courant continu/tension</p>
	 <p>Ce symbole fait référence à la règle de conduite particulière associée aux enfants.</p>
 <p><b>MISE EN GARDE !</b> Ce symbole, associé au mot « MISE EN GARDE », signale un risque faible qui, s'il n'est pas évité, peut entraîner des blessures légères à modérées.</p>	 <p>Symbole d'un produit de classe de protection II</p>
	 <p>Utilisez le produit seulement à l'intérieur de locaux secs.</p>
 <p><b>ATTENTION !</b> Ce symbole, associé au mot « ATTENTION », indique un risque de dommages matériels.</p>	 <p><b>AVERTISSEMENT ! RISQUE D'EXPLOSION !</b> Ce symbole d'avertissement et l'expression « AVERTISSEMENT ! RISQUE D'EXPLOSION » indique un risque potentiel d'explosion. Le non-respect de cet avertissement peut entraîner des blessures graves ou mortelles ainsi que des dommages matériels potentiels. Veuillez suivre les consignes indiquées par cet avertissement afin d'éviter des blessures graves, un danger mortel et des dommages matériels !</p>
 <p><b>REMARQUE :</b> Ce symbole, associé au mot « REMARQUE », fournit des informations utiles supplémentaires.</p>	

	<p>Ce signe obligatoire indique qu'il faut porter des gants de protection appropriés ! Suivez les instructions de cet avertissement pour éviter les blessures aux mains causées par des objets ou le contact avec des matériaux chauds ou chimiques.</p>		<p>La marque CE indique la conformité avec les directives UE applicables à ce produit</p>
	<p>Ce symbole signifie que le mode d'emploi doit être respecté avant d'utiliser le produit.</p>	 	<p>Consignes de sécurité Instructions d'utilisation</p>

## **HAUT-PARLEUR DE CHANTIER BLUETOOTH®**

### ● Introduction

Nous vous félicitons pour l'achat de votre nouveau produit. Vous avez opté pour un produit de grande qualité. Le mode d'emploi fait partie intégrante de ce produit. Il contient des indications importantes pour la sécurité, l'utilisation et la mise au rebut. Veuillez lire consciencieusement toutes les indications d'utilisation et de sécurité du produit. Ce produit doit uniquement être utilisé conformément aux instructions et dans les domaines d'application spécifiés. Lors d'une cession à tiers, veuillez également remettre tous les documents.

### ● Utilisation prévue

Cette HAUT-PARLEUR DE CHANTIER BLUETOOTH® (ci-après dénommé « produit ») est un appareil électronique grand public destiné à restituer le son transmis par Bluetooth® ou par une connexion Jack de 3,5 mm. Toute autre utilisation est considérée comme inappropriée. Toute réclamation découlant d'une utilisation inappropriée ou due à une modification non autorisée de l'enceinte sera considérée injustifiée. Une telle utilisation est à vos propres risques. Le produit n'est pas destiné à un usage commercial.

### ● Avis de marque

- USB® est une marque déposée d'USB Implementers Forum, Inc.
- La marque Bluetooth® et les logos sont des marques déposées appartenant à Bluetooth® SIG, Inc. et toute utilisation de ces marques par OWIM GmbH & Co. KG est sous licence.
- La marque et le nom commercial Parkside Performance sont la propriété de leurs propriétaires respectifs.
- Tous les autres noms et produits sont des marques commerciales ou des marques déposées de leurs propriétaires respectifs.

### ● Contenu de la livraison

- Retirez tous les matériaux d'emballage et vérifiez que le contenu est complet. En cas de pièces manquantes ou endommagées, veuillez contacter le revendeur.
- 1 Haut-parleur de chantier Bluetooth®  
1 Adaptateur secteur  
1 Instructions d'utilisation  
1 Guide de démarrage rapide

## ● Description des pièces

- 1 Bouton marche/arrêt (ON/OFF) ou de sélection de la source
- 2 Voyant LED
- 3 Bouton diminution du volume - / Saut en arrière
- 4 Bouton augmentation du volume + / Saut en avant
- 5 Bouton Bluetooth
- 6 Bouton Lecture / Pause
- 7 Radiateur passif
- 8 Port USB-A
- 9 Prise AUX 3,5 mm
- 10 Entrée 18 V DC
- 11 Prise pour batterie 20 V
- 12 Prise pour batterie 12 V
- 13 Haut-parleur
- 14 Adaptateur secteur
- 15 Guide de démarrage rapide
- 16 Consignes d'utilisation
- 17 Bloc batterie 12 V\*
- 18 Bloc batterie 12 V\*
- 19 Bloc batterie 20 V\*
- 20 Cordon d'alimentation avec fiche électrique
- 21 Voyant indiquant l'état de charge –vert
- 22 Voyant indiquant l'état de charge – rouge
- 23 Chargeur de batterie\*

\* Le bloc batterie et le chargeur de batterie ne sont pas fournis.

## ● Caractéristiques techniques

### Enceinte Bluetooth

Entrée DC :	18 V $\text{---}$ , 2 A, 36,0 W $\text{---}$
Sortie USB-A :	5 V $\text{---}$ , 2,1 A
Entrée batterie Parkside	12 V $\text{---}$
12 V/20 V :	20 V $\text{---}$
Sortie Musique :	80 W
Prise AUX-in :	Prise jack 3,5 mm
Dimensions :	385 x 144 x 152 mm (l x P x H)
Poids :	2,6 kg (sans batterie)
Protections contre les infiltrations :	IP20
Conditions d'utilisation :	10 °C - 35 °C, 40 % - 85 % d'humidité relative
Température de stockage :	-20 °C – +60 °C
Durée de fonctionnement :	8 heures avec une batterie 12 V 2 Ah
Lecture de musique (à volume moyen)	16 heures avec une batterie 12 V 4 Ah 24 heures avec une batterie 20 V 4 Ah
Norme sans fil :	Bluetooth® 5.3
Bande de fréquence :	2400 MHz-2483,5 MHz
Puissance de transmission max. :	<10 dBm
Portée Bluetooth® :	10m
Protocoles Bluetooth® :	AVRCP (contrôle à distance des principales fonctions audio via le téléphone portable), A2DP (transmission audio sans fil)

## Adaptateur AC-DC

Description	Valeur
Distributeur :	OWIM GmbH & Co. KG, HRA 721742, Stiftsbergstraße 1, 74167 Neckarsulm, ALLEMAGNE
Nom ou marque du fabricant, numéro d'enregistrement commercial et adresse :	Shenzhen Keyu Power Supply Technology Co. Ltd.
Identifiant du modèle :	KA3601A-1802000EU
Tension et courant d'entrée :	100 – 240 V~, 1 A
Fréquence d'entrée AC :	50/60 Hz
Tension de sortie DC :	18,0 V ===, 2,0 A, 36,0 W
Puissance de sortie :	36,0 W
Rendement actif moyen :	87,4 %
Efficacité à faible charge (10 %) :	82,0 %
Consommation électrique à vide :	=< 0,1 W
Classe de protection :	II / □
Conditions d'utilisation :	10 – 35 °C, 40 à 85 % humidité relative
Température de stockage :	10 °C – 45 °C
Dimensions :	100 x 50 x 80 mm (l x P x H)
Poids :	190 g

## ● Bloc batterie et chargeur de batterie recommandés\*

### Bloc batterie 12 V\*

#### Blocs batterie

**Numéro de modèle :** **PARK 12 A4**

Type : Lithium-Ion

Tension nominale : 12 V ===

Capacité : 2000 mAh

Nombre de cellules : 3

**Numéro de modèle :** **PARK 12 B4**

Type : Lithium-Ion

Tension nominale : 12 V ===

Capacité : 4000 mAh

Nombre de cellules : 6

### Chargeur de batterie 12 V\*

#### Chargeur de batterie

**Numéro de modèle :** **PLGK 12 A2**

Entrée

Tension nominale : 220 – 240 V~  
50 – 60 Hz

Puissance nominale : 50 W

Sortie

Tension nominale : 12 V ===

Courant nominal : 2,4 A

Fusible de l'appareil : T2A / 

Classe de protection : II / □

**Numéro de modèle :** **PDSL G 12 A1**

Entrée

Tension nominale : 220 – 240 V~  
50 – 60 Hz

Puissance nominale : 150 W  
Sortie 1  
Tension nominale : 12 V  $\equiv$   
Courant nominal : 4,5 A  
Sortie 2  
Tension nominale : 12 V  $\equiv$   
Courant nominal : 4,5 A  
Fusible de l'appareil : T3.15A /  $\equiv$   
Classe de protection : II /  $\square$

**⚠ ATTENTION !** Ce chargeur est uniquement conçu pour charger les types de blocs batterie suivants :

#### Bloc batterie Parkside 12 V

PARK 12 A4	2,0 Ah	3 cellules
PARK 12 B4	4,0 Ah	6 cellules

\* **Le bloc batterie et le chargeur de batterie ne sont pas fournis.**

#### Bloc batterie 20 V \*

Bloc batterie PAP 20 B3

Type : Lithium-Ion  
Tension nominale : 20 V  $\equiv$  max  
Capacité : 4,0 Ah  
Valeur énergétique : 80 Wh  
Nombre de cellules : 10

#### Chargeur de batterie 20 V\*

#### Chargeur de batterie rapide PLG 20 C3

Entrée :  
Tension nominale : 230–240 V~  
Fréquence nominale : 50 Hz  
Puissance nominale : 120 W  
Fusible (interne) : 3,15 A /  $\equiv$ <sup>T3.15A</sup>

\* **Le bloc batterie et le chargeur de batterie ne sont pas fournis.**

**⚠ N'utilisez que les sources de batterie spécifiées dans le manuel de l'utilisateur.**

**⚠ MISE EN GARDE !** Risque d'incendie ou d'explosion si la batterie est remplacée par un type de batterie incorrect.



## Sécurité

Ce chapitre fournit des informations de sécurité importantes pour la manipulation du produit. Une utilisation incorrecte peut entraîner des blessures et des dommages matériels. Avant d'utiliser le produit, veuillez vous familiariser avec toutes les instructions de sécurité et d'utilisation ! Lorsque vous transmettez ce produit à un tiers, joignez-lui tous les documents !

**⚠ DANGER !**

■ **DANGER DE MORT ET RISQUE D'ACCIDENT POUR LES NOURRISSONS ET LES ENFANTS !**

**⚠ DANGER !**

- **RISQUE D'ÉTOUFFEMENT !**  
Les matériaux d'emballage (i.e film ou polystyrène) ne doivent pas être utilisés comme des jouets. Tenez toujours les enfants à l'écart du matériel d'emballage. Les matériaux d'emballage ne sont pas des jouets.
- Ce produit peut être utilisé par des enfants à partir de 8 ans et par des personnes ayant des capacités physiques, sensorielles ou mentales réduites ou un manque d'expérience et de connaissances s'ils ont reçu une surveillance ou des instructions concernant l'utilisation du produit en toute sécurité et s'ils comprennent les risques encourus. Les enfants ne doivent pas jouer avec le produit. Le

nettoyage et l'entretien par l'utilisateur ne doivent pas être effectués par des enfants sans surveillance. Le produit n'est pas un jouet.

### **⚠ ATTENTION ! RISQUE DE DOMMAGES**

- **Vérifiez que le produit est correctement attaché.** Il existe un risque de blessure si l'appareil tombe.
- Cet appareil ne contient aucune pièce pouvant être réparée par l'utilisateur.
- Vérifiez le produit avant chaque utilisation ! Cessez d'utiliser le produit s'il est endommagé ou si le câble de chargement est endommagé !
- Si vous remarquez quelque chose d'inhabituel pendant l'utilisation (par exemple, un bruit inhabituel, une odeur étrange ou de la fumée), éteignez immédiatement le produit et débranchez tous les câbles. N'utilisez plus le produit.
- Des changements soudains de la température peuvent provoquer de la condensation à l'intérieur du produit. Dans ce cas, laissez le produit s'acclimater pendant un certain temps avant de l'utiliser à nouveau.
- Ne mettez pas de bougies allumées ou toute autre source de flamme vive sur ou à côté du produit.
- N'utilisez pas le produit à proximité de sources de chaleur, telles que des radiateurs ou autres appareils émettant de la chaleur !
- Ne jetez pas le produit au feu et ne l'exposez pas à des températures élevées.
- Ne laissez l'appareil à l'intérieur d'un véhicule par temps chaud. Les températures élevées peuvent causer des dommages irréversibles au produit et, dans certains cas, le faire brûler.
- Le produit ne doit pas être exposé à des gouttes d'eau ou à des éclaboussures lorsque le couvercle est ouvert.

### **⚠ AVERTISSEMENT ! RISQUE D'EXPLOSION !**

- Ne jetez pas le produit au feu et ne l'exposez pas à des températures élevées.
- N'ouvrez jamais le boîtier du produit car il y a un risque d'explosion ! Le produit ne contient aucune pièce interne nécessitant un entretien.

### **RISQUE DE CHOC ÉLECTRIQUE !**

**⚠ AVERTISSEMENT!** Risque de choc électrique ! Le boîtier de l'appareil ou de l'adaptateur secteur ne doit en aucun cas être ouvert ! En cas de dysfonctionnement, les réparations doivent être effectuées par du personnel qualifié uniquement.

- ⚠ **AVERTISSEMENT !** Protégez le produit et l'adaptateur secteur contre les gouttes et les éclaboussures d'eau. Ne placez pas de récipients remplis de liquides (tels que des vases ou des boissons) sur ou à proximité du produit ou de l'adaptateur secteur. N'immergez pas les composants du produit dans des liquides. Ne passez jamais le produit sous de l'eau courante.
- Pour éviter tout risque d'incendie, ne mettez pas de bougies allumées sur le produit ou à proximité.
- **AVERTISSEMENT !** Ne touchez pas l'adaptateur secteur avec des mains mouillées.
- **MISE EN GARDE !** N'utilisez jamais un produit endommagé. Si vous constatez un dommage, débranchez immédiatement l'adaptateur secteur du réseau électrique. Contactez votre revendeur si le produit est endommagé.
- Éteignez toujours le produit avant de le débrancher du réseau électrique.

- N'utilisez ce produit qu'avec l'adaptateur secteur fourni. Utilisez uniquement l'adaptateur secteur fourni avec ce produit. Contactez votre revendeur si l'adaptateur secteur est endommagé. Reportez-vous aux données techniques de ce produit.
- Pour éviter d'endommager le cordon d'alimentation, ne placez aucun objet dessus et ne le frottez pas sur des bords tranchants. Tenez-le à l'écart des surfaces chaudes ou des flammes nues.
- Disposez le cordon d'alimentation de manière à ce qu'il ne puisse pas être tiré ou que vous ne puissiez pas trébucher dessus. Gardez l'adaptateur secteur et son cordon hors de portée des enfants.
- Lorsque vous débranchez l'adaptateur secteur de la prise électrique, ne tirez pas sur le cordon d'alimentation, mais sur l'adaptateur secteur.
- N'enroulez pas le cordon d'alimentation autour du produit.
- Branchez l'adaptateur secteur à une prise électrique facile à atteindre afin qu'en cas d'urgence, le produit puisse être débranché immédiatement.
- Retirez l'adaptateur secteur de la prise électrique pour déconnecter le produit entièrement du réseau électrique.
- L'adaptateur secteur continue de consommer un peu d'électricité même sans avoir la radio en fonctionnement, tant que l'adaptateur secteur est branché à la prise électrique. Pour éteindre complètement l'adaptateur secteur, il faut le débrancher du réseau électrique.
- Ne soumettez pas le produit à des chocs physiques ou à de fortes vibrations.
- Si de la fumée ou des bruits inhabituels sont observés, débranchez immédiatement l'adaptateur secteur du réseau électrique.
- L'adaptateur secteur ne doit pas être couvert.
- Débranchez l'adaptateur secteur de l'alimentation électrique lorsque le produit n'est pas utilisé et avant de le nettoyer.
- Laissez le produit sécher complètement avant de le brancher au secteur et avant de le ranger. Laissez le produit refroidir complètement avant de le ranger.
- N'insérez aucun corps étrangers dans le produit.
- N'exposez pas le produit à des températures élevées (par exemple, à proximité directe d'un appareil de chauffage).

### **⚠ AVERTISSEMENT !**

#### **Interférence radio ?**

Éteignez le produit dans des avions, des hôpitaux, des locaux techniques ou à proximité de systèmes médicaux électroniques. Les signaux sans fil émis peuvent avoir une influence sur le fonctionnement des appareils électroniques sensibles. Maintenez le produit à au moins 20 cm des stimulateurs cardiaques ou des défibrillateurs automatiques implantables, car les rayonnements électromagnétiques peuvent nuire au fonctionnement des stimulateurs cardiaques. Les ondes radio émises peuvent causer des interférences dans les appareils auditifs. Ne placez jamais le produit à proximité de gaz inflammables ou de zones potentiellement explosives (par ex. des ateliers de peinture) lorsque les composants sans fil sont activés car les ondes radio émises peuvent causer des explosions et des incendies.

**ⓘ REMARQUE :** Lorsque vous utilisez le produit, il est recommandé que TOUS les câbles (USB / AUX) soient d'une longueur inférieure à 3 mètres afin d'éviter toute interférence.

## **ATTENTION !**

La portée des ondes radio varie en fonction des conditions environnementales. En cas de transmission de données sans fil, il est possible que des tiers non autorisés réceptionnent les données. OWIM GmbH & Co. KG n'est pas responsable des interférences avec des radios ou des télévisions dues à une modification non autorisée de l'appareil. OWIM GmbH & Co. KG décline toute responsabilité en cas d'utilisation ou de remplacement par des câbles et des appareils non distribués par OWIM. L'utilisateur de l'appareil est entièrement responsable de la correction des interférences dues à une telle modification non autorisée du produit, ainsi qu'au remplacement de tels appareils.



### **Consignes de sécurité pour les batteries intégrées rechargeables (batterie non incluse)**

- Si des liquides s'échappent du produit, ils ne doivent pas entrer en contact avec la peau, les yeux ou les muqueuses, car il existe un risque de brûlures chimiques. Des gants de protection appropriés doivent être utilisés.
- Si la peau, les yeux ou les muqueuses sont entrés en contact avec le liquide, les endroits concernés doivent être lavés à l'eau et un médecin doit être consulté immédiatement.



### **PORTER DES GANTS DE PROTECTION !**

Des piles/batteries rechargeables qui fuient ou qui sont endommagées peuvent entraîner des brûlures en cas de contact avec la peau. Si cela devait se produire, veuillez porter des gants de protection adaptés.

## **Consignes de sécurité spéciales pour les produits fonctionnant avec des batteries**

1. **Assurez-vous que le produit est éteint avant d'insérer la batterie.**  
Insérer une batterie dans un produit non éteint peut causer des accidents.
2. **N'utilisez pas des accessoires non recommandés par PARKSIDE.** Ceci peut entraîner un choc électrique ou un incendie.

 **Respectez les consignes de sécurité et les remarques relatives à la charge et à l'utilisation correcte figurant dans le mode d'emploi de votre batterie et de votre chargeur des séries Parkside X 20 V TEAM et Parkside X 12 V TEAM. Vous trouverez une description détaillée du processus de charge et d'autres informations dans les instructions d'utilisation séparées.**

## **Utilisation et entretien du produit**

1. **Ne rechargez l'outil qu'avec le chargeur spécifié par le fabricant.**  
Un chargeur qui convient à un type de batterie peut créer un risque d'incendie lorsqu'il est utilisé avec un autre type de batterie.
2. **N'utilisez le produit qu'avec les batteries spécifiquement prévues à cet effet.**  
L'utilisation de tout autre bloc batteries peut entraîner un risque de blessure et d'incendie.
3. **Lorsque la batterie n'est pas utilisée, maintenez-la éloignée d'autres objets métalliques, tels que trombones, pièces de monnaie, clés, clous, vis ou autres petits objets métalliques susceptibles d'établir une connexion entre les deux bornes.** Mettre les bornes de la batterie en court-circuit peut provoquer des brûlures ou un incendie.

4. **N'utilisez pas une batterie endommagée ou modifiée.** Les batteries endommagées ou modifiées ont un comportement imprévisible qui peut provoquer un incendie, une explosion ou un risque de blessure.
5. **N'exposez pas une batterie ou un produit au feu ou à des températures excessives.** L'exposition au feu ou à des températures supérieures à 130 °C peut provoquer une explosion.
6. **Suivez toutes les consignes de charge et ne chargez pas la batterie ou le produit en dehors de la plage de température spécifiée dans le mode d'emploi.** Une charge incorrecte ou à des températures hors de la plage spécifiée peut endommager la batterie et augmenter le risque d'incendie.

#### **Avertissements de sécurité concernant le chargeur de batterie**

1. Cet appareil peut être utilisé par des enfants à partir de 8 ans et par des personnes ayant des capacités physiques, sensorielles ou mentales réduites ou un manque d'expérience et de connaissances s'ils ont reçu une surveillance ou des instructions concernant l'utilisation de l'appareil en toute sécurité et s'ils comprennent les risques encourus.  
Les enfants ne doivent pas jouer avec l'appareil.  
Le nettoyage et l'entretien par l'utilisateur ne doivent pas être effectués par des enfants sans surveillance.
2. Ne chargez pas des piles ordinaires ou non rechargeables. Le non-respect de cette instruction est dangereux.
3. Si le cordon d'alimentation est endommagé, il doit être remplacé par le fabricant, son agent de service ou des personnes de qualification similaire afin d'éviter tout danger.
4. Protégez les parties électriques de l'humidité. N'immergez pas ces parties dans l'eau ou dans d'autres liquides afin

d'éviter un choc électrique. Ne passez pas le produit sous l'eau courante. Respectez les instructions fournies pour le nettoyage, l'entretien et la réparation.

5. L'appareil ne peut être utilisé qu'en intérieur.

**\* Le bloc batterie et le chargeur de batterie ne sont pas fournis.**

#### ● **Avant utilisation**

- Avant utilisation, vérifiez que le contenu de l'emballage est complet et intact !
- Placez le produit sur une surface plane et stable pour l'utiliser.
- N'utilisez que les accessoires et équipements supplémentaires spécifiés dans le mode d'emploi et compatibles avec le produit.
- Les accessoires sont disponibles auprès de votre revendeur agréé. Lors de l'achat, respectez les exigences techniques de ce produit (voir « Caractéristiques techniques »).
- En cas de doute, adressez-vous à un spécialiste qualifié et demandez conseil à votre revendeur agréé.

#### ● **Installation et alimentation électrique**

- Il existe deux options pour alimenter cette enceinte Bluetooth.
  - Alimentation via l'adaptateur secteur (inclus dans l'emballage)
  - Alimentation via la batterie rechargeable Parkside 12/ 20V (non incluse)

### **⚠ Remarque importante :**

- ▶ La batterie rechargeable 12 V/20 V ne peut pas être chargée par l'adaptateur secteur fourni.
- ▶ La batterie rechargeable 12 V/20 V n'est pas incluse dans les accessoires standards.
- ▶ N'utilisez pas des accessoires non recommandés par Parkside. Ceci pourrait entraîner un choc électrique ou un incendie.

### **Chargement du bloc batterie (Fig. E et Fig. F)**

**⚠ MISE EN GARDE !** Débranchez toujours la fiche du cordon d'alimentation **20** avant de retirer le bloc batterie **17**, **18**, **19** du chargeur **23**. et avant de la connecter au chargeur.

### **Remarque importante :**

- Nos blocs batterie **17**, **18**, **19** sont partiellement chargés. Chargez le bloc batterie complètement avant la première utilisation.
- Le bloc batterie **17**, **18**, **19** peut être chargé à tout moment en fonction des besoins sans que sa durée de vie ne soit réduite.
- L'interruption du processus de charge n'endommage pas le bloc de batteries **17**, **18**, **19**
- Ne chargez jamais le bloc batterie **17**, **18**, **19** si la température ambiante est inférieure à +10 °C ou supérieure à +40 °C
- Insérez le bloc batterie **17**, **18**, **19** dans le chargeur **23**.
- Branchez la fiche du cordon électrique **20** à une prise de courant appropriée.
- Les LED de contrôle de charge (vert **21** et rouge **22**) indiquent l'état de charge du bloc batterie **23** :

<b>LED</b>	<b>État</b>
La LED rouge s'allume	Le bloc batterie se charge
La LED verte s'allume	Le bloc batterie est complètement chargé

### **Lorsque le bloc batterie est complètement chargé :**

- Débranchez la fiche du cordon électrique **20** de la prise de courant électrique.
- Retirez le bloc batterie **17**, **18**, **19** du chargeur **23**.

### **\* Le bloc batterie et le chargeur de batterie ne sont pas fournis.**

### **⚠ MISE EN GARDE :**

- Attention lors de l'installation de la batterie rechargeable 12 V/20 V sur l'enceinte Bluetooth, veuillez toujours débrancher secteur AC avant d'installer la batterie rechargeable.
- Après avoir installé la batterie rechargeable sur le produit, veillez à ne pas heurter le produit afin de ne pas l'endommager et de ne pas provoquer d'incendie, d'explosion ou tout autre risque de blessure corporelle.

### **● Mettez l'enceinte sous tension à l'aide de l'adaptateur secteur (fig. A)**

- Tout d'abord, insérez la prise DC de l'adaptateur secteur **14** dans la prise d'entrée 18 V DC **10** de l'enceinte Bluetooth.
- Branchez ensuite l'adaptateur secteur **14** sur une prise secteur proche. Lorsque l'adaptateur secteur est utilisé, la batterie rechargeable 12/20 V est automatiquement déconnectée de l'enceinte.

- Ensuite, appuyez pendant 2 secondes sur le bouton Marche/Arrêt [1] de l'enceinte Bluetooth, puis commencez à utiliser ce produit.

### **⚠ MISE EN GARDE :**

- **Débranchez toujours complètement l'adaptateur secteur AC avant de déplacer l'enceinte. Si l'adaptateur secteur AC n'est pas retiré, il peut provoquer un choc électrique.**
- **Ne tirez jamais ou ne traînez jamais le cordon d'alimentation de l'adaptateur. Sinon, l'enceinte risque de tomber et de vous blesser ou de blesser quelqu'un autour de vous.**
- L'adaptateur secteur est utilisé pour connecter l'enceinte au secteur. La prise secteur utilisée pour l'enceinte doit rester accessible pendant l'utilisation normale.
- Pour débrancher l'enceinte, l'adaptateur secteur doit être complètement retiré de la prise secteur.
- Utilisez uniquement l'adaptateur secteur fourni avec le produit.

### **● Alimenter l'enceinte par une batterie rechargeable 12/20V (voir fig. B à fig. D)**

#### **⚠ Remarque importante :**

- ▶ **Une batterie rechargeable de 12 V ou de 20 V peut être installée et utilisée sur l'enceinte Bluetooth.**
- ▶ **La batterie rechargeable n'est pas incluse dans ce produit.**

Vous pouvez insérer une batterie rechargeable de 12 V/ 20 V dans la prise de batterie respective [11] ou [12], veuillez suivre les étapes suivantes pour installer la batterie rechargeable.

1. Identifiez le type de batterie 12 V/20 V que vous allez installer sur l'enceinte Bluetooth.
2. La batterie 12 V doit être insérée dans le logement pour batterie [12] de l'enceinte.
3. La batterie 20 V doit être glissée dans le logement pour batterie [11] de l'enceinte.
4. Veuillez toujours insérer/glisser la batterie à fond jusqu'à ce qu'elle se verrouille en place avec un petit clic pour vous assurer que la batterie est fermement placée dans son logement.
5. Si la batterie rechargeable ne peut pas être insérée/glissée facilement dans son logement, ne forcez pas pour l'installer. Ne forcez pas pour l'installer. Cela peut être dû au fait que la batterie n'est pas insérée correctement.
6. Pour retirer la batterie de son logement, appuyez sur les loquets de la batterie et déverrouillez-les, puis retirez-la lentement de son logement.

### **● Utilisation du produit**

- Appuyez sur le bouton  [1] et maintenez-le enfoncé pendant 2 secondes jusqu'à ce que la LED [2] s'allume en blanc et qu'un signal sonore retentisse. Le produit tente alors de se connecter à l'appareil de lecture (par exemple, un smartphone ou un ordinateur).

## ● Comportement du voyant LED

Tableau de comportement du voyant LED

Mise sous tension/ hors tensions	État	Couleur du voyant LED [2]
Mise sous tension	Mise sous tension	La LED clignote en blanc toutes les secondes
	Connexion Bluetooth	<b>Mode d'appairage Bluetooth :</b> La LED clignote en blanc toutes les secondes <b>Appairé Bluetooth :</b> Après l'appairage Bluetooth, la LED passe au blanc
	Connexion TWS :	
	<b>Mode d'appairage TWS :</b>	La LED clignote en bleu toutes les secondes
	<b>Appairé TWS :</b>	Après l'appairage TWS, la LED de l'unité principale clignote en bleu et la LED de l'unité secondaire reste bleue.
	Connexion AUX	Rouge
	Batterie faible	La LED clignote en rouge toutes les secondes
Mise hors tension	Mise hors tension	ARRÊT

## ● Établir une connexion Bluetooth®

- Retirez toutes les fiches de la prise AUX-in [9] avant d'essayer d'établir une connexion Bluetooth®.
- Allumez l'appareil de lecture et assurez-vous que son mode Bluetooth® est activé.
- Sur le produit, appuyez sur le bouton  [5] jusqu'à ce que la LED [2] clignote en blanc toutes les secondes et qu'une séquence de signaux sonores retentisse. Le produit tente alors de se connecter à l'appareil de lecture (par exemple, un smartphone ou un ordinateur).
- L'identification du produit sur l'appareil de lecture est « PBL 40 A1 ». Sur l'appareil de lecture, « ACCEPTER » la connexion. Veuillez tenir compte des exigences du logiciel de l'appareil de lecture.
- Une fois la connexion établie, la LED [2] clignote en blanc et devient blanche.
- La portée maximale de la connexion est 10 m, mais elle peut être réduite en raison de la géométrie de l'espace (meubles gênants, murs, etc.).
- L'appareil de lecture doit être compatible avec la norme Bluetooth® 5.3, faute de quoi vous risquez de ne pas pouvoir utiliser toutes les fonctions.

## ● Fonctions des boutons

- Lancez une liste de lecture sur votre appareil de lecture.
- Le produit dispose de 5 boutons qui commandent les fonctions suivantes :

## Bouton Fonction

 Appuyez sur ce bouton et maintenez-le enfoncé pendant 2 secondes pour allumer ou éteindre le produit. Appuyez brièvement pour changer de source.

 Appuyez brièvement sur ce bouton pendant la lecture pour la mettre en pause ou la poursuivre.

 En mode appairage, appuyez sur ce bouton pendant 2 secondes pour passer en mode appairage et permettre à un autre appareil de communication de se connecter.

### Mode TWS :

- Appuyez deux fois pour jumeler deux enceintes (même modèle) avant qu'elles ne se connectent à un appareil de lecture Bluetooth externe. Un signal sonore retentit si l'appairage a été effectué avec succès. Les deux enceintes fonctionnent désormais comme des enceintes stéréo.
- Appuyez à nouveau deux fois pour interrompre la connexion TWS en cours, un signal sonore retentit.

 Appuyez brièvement pendant la lecture pour augmenter le volume, un signal sonore retentit lorsque le volume maximum est atteint. Appuyez sur ce bouton et maintenez-le enfoncé pendant 2 secondes pendant la lecture pour passer à la chanson suivante de la liste de lecture.









## Bouton Fonction

 Appuyez brièvement sur ce bouton pendant la lecture pour diminuer le volume, un bip retentit lorsque le volume minimum est atteint. Appuyez à nouveau sur ce bouton pendant 2 secondes pour revenir à la piste précédente.

 Appuyez sur les boutons « + » et « - » en même temps pour activer ou désactiver DRC.  
DRC activé : Bleu clignotant  
DRC désactivé : Rouge clignotant

 **REMARQUE :** Lorsque vous modifiez le volume du produit, le volume de l'appareil de lecture change également. Cette fonction de synchronisation du volume dépend du système d'exploitation et de la marque de votre appareil de lecture.

### ● Connexion via la prise AUX-in

- Une fois le câble AUX branché dans la prise AUX-in , appuyez brièvement sur le bouton de sélection de la source  pour faire passer la source en mode AUX.
- Si le produit est éteint, appuyez sur le bouton   et maintenez-le enfoncé pendant 2 secondes jusqu'à ce que la LED de signal  s'allume en blanc et qu'une séquence signaux retentisse.
- Ensuite, appuyez brièvement sur le bouton  à nouveau pour faire passer la source en mode AUX.
- Allumez l'appareil de lecture et commencez la lecture.
- Réglez le volume le plus élevé possible sur l'appareil de lecture. Réglez ensuite le volume à l'aide des boutons +/-  

## ● Commutation entre les connexions AUX-in et Bluetooth®

- Pour reprendre la lecture de musique via la connexion Bluetooth®, appuyez brièvement sur le bouton **1** ou sur le bouton Bluetooth **5** pour passer en mode Bluetooth. Le produit recherche alors l'appareil de lecture précédemment apparié (le cas échéant) et rétablit automatiquement la connexion Bluetooth®.

## ● Appairage stéréo sans fil TWS

**REMARQUE :** Cette fonction n'est disponible que si les deux enceintes sont identiques (même numéro de modèle).

- Allumez les deux enceintes et assurez-vous qu'elles ne sont pas connectées à un autre appareil via Bluetooth®. Pour l'instant, aucune des enceintes n'est activement couplée à un appareil de lecture.
- Appuyez deux fois sur le bouton Bluetooth **5** de l'un des produits, ce qui le définit par défaut comme l'unité « principale ». Un bip sonore retentit. Sur le deuxième appareil, il faut également appuyer deux fois sur le bouton Bluetooth **5** pour connecter les deux appareils. Lorsque l'appairage entre les deux produits a été effectué avec succès, la LED **2** de l'unité « secondaire » connectée devient bleue et une séquence de bips sonores retentit. Le voyant LED **2** de l'unité « principale » clignote encore en bleu en attendant d'être apparié avec l'appareil de lecture. Une fois que l'unité « principale » a été appariée avec succès à l'appareil de lecture, les unités « principale » et « secondaire » peuvent être utilisées et contrôlées de manière

synchronisée en mode de lecture Bluetooth®.

- Appuyez deux fois sur le bouton Bluetooth **5** pour interrompre la connexion d'appairage TWS, la LED **2** de l'unité « secondaire » connectée clignote en bleu et une séquence de signaux sonores retentit.

**REMARQUE :** Le produit dont la connexion Bluetooth® avec l'appareil de lecture a été établie en premier devient l'unité « principale » (dans le canal audio gauche), et l'autre unité devient alors par défaut l'unité « secondaire » (dans le canal audio droit).

**REMARQUE :** La technologie TWS ne fonctionne pas en mode AUX.

## ● Chargement via le port de sortie USB-A

Cette enceinte Bluetooth est équipée d'un port USB-A **8** qui vous permet de recharger votre appareil portable (smartphone, lecteur MP3, etc.). Allumez cette enceinte Bluetooth et peu importe si elle est alimentée par le secteur ou par la batterie, elle peut charger le dispositif USB lorsqu'elle est allumée.

### Remarque importante :

1. Le volume maximum de l'enceinte est réduit lorsque votre sortie USB-A charge un appareil portable.
2. Ce port USB-A ne peut fournir qu'une sortie maximale de 5 V/2,1 A.
3. Veuillez toujours sauvegarder les données de votre périphérique USB. Sinon, elles risquent d'être perdues.
4. Ce port USB-A peut ne pas alimenter certains dispositifs USB.
5. Lorsque vous ne l'utilisez pas ou après l'avoir chargé, retirez le câble USB.

6. Ne branchez pas de source d'alimentation sur ce port de sortie USB-A. Sinon, il y a un risque d'incendie. Ce port USB est destiné à charger des appareils basse tension.
7. N'insérez pas de petit objet métallique ou de fil, etc. dans ce port de sortie d'alimentation USB. Sinon, un court-circuit peut provoquer de la fumée et un incendie.
8. Ne connectez pas cette prise USB-A au port USB de votre PC, car il est fort possible que cela entraîne une panne de l'appareil.

## ● **Nettoyage**

- Éteignez l'appareil et retirez tous les câbles et la batterie rechargeable avant de le nettoyer.
- Ne nettoyez l'extérieur du produit qu'en utilisant un chiffon propre et sec pour nettoyer le produit et n'utilisez jamais de liquides corrosifs ou de produits de nettoyage abrasifs. Utilisez un chiffon légèrement imbibé d'eau et un produit nettoyant neutre pour éliminer les saletés tenaces.

## ● **Stockage pendant les périodes de non-utilisation**

- Rangez le produit dans un endroit sec lorsqu'il n'est pas utilisé. Protégez le produit contre la lumière directe du soleil.

### **Conseil pour le bloc batterie\***

- Rangez le bloc batterie séparément.
- La batterie rechargeable doit être rechargée régulièrement, par exemple tous les 3 mois en cas de stockage prolongé. Rechargez-la si nécessaire.

\* **Le bloc batterie et le chargeur de batterie ne sont pas fournis.**

## ● **Dépannage**

### ● = **Fault**

- ⦿ = Cause possible
- = Action

### ● = **Aucune fonction**

- ⦿ = batterie déchargée.
- = Chargez la batterie

### ● = **Aucune connexion Bluetooth®**

- ⦿ = Erreur de fonctionnement du produit.
- = Si nécessaire, débranchez le câble AUX de la prise AUX-in [9].
- = Éteignez et rallumez le produit et augmentez le volume.
- ⦿ = Erreur de l'appareil de lecture.
- = Vérifiez si le produit a été détecté par l'appareil de lecture.
- = Vérifiez si l'appareil de lecture a détecté et s'est connecté à d'autres appareils avec la norme Bluetooth® 5.3.

### ● = **Pas de lecture de musique via Bluetooth®**

- ⦿ = Erreur de fonctionnement du produit.
- = Vérifiez si le câble AUX est toujours inséré dans la prise AUX-in [9], si c'est le cas, retirez-le.
- = Si le produit est allumé, éteignez-le et rallumez-le.
- = Appuyez sur le bouton  [5] et maintenez-le enfoncé pour établir une nouvelle connexion avec l'appareil de lecture.
- = Augmentez le volume sur l'appareil de lecture.

### ● = **Pas de lecture de musique via la connexion AUX-in**

- ⦿ = Erreur de connexion du câble AUX.
- = Reconnectez le câble AUX à l'appareil de lecture.
- = Le volume de l'appareil de lecture ou du produit est trop faible et doit être augmenté.

## ● Mise au rebut

### Emballage :

L'emballage se compose de matières recyclables pouvant être mises au rebut dans les déchetteries locales.



Veillez respecter l'identification des matériaux d'emballage pour le tri sélectif, ils sont identifiés avec des abréviations (a) et des chiffres (b) ayant la signification suivante : 1-7 : plastiques / 20-22 : papiers et cartons / 80-98 : matériaux composite.

### Produit :



Les possibilités de recyclage des produits usés sont à demander auprès de votre municipalité.



Le symbole de la poubelle à roulettes barrée ci-contre indique que ce produit est soumis aux dispositions de la directive 2012/19/UE. Cette directive stipule que vous ne devez pas jeter ce produit avec les ordures ménagères mais dans des centres de collecte désignés, des centres de recyclage ou des services d'élimination des déchets.

### La mise au rebut est gratuite.

Éliminez correctement pour protéger l'environnement.

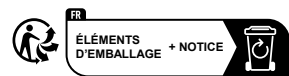

Points de collecte sur [www.quefairemesdechets.fr](http://www.quefairemesdechets.fr)  
Privilégiez la réparation ou le don de votre appareil !

Le produit ainsi que les accessoires et les matériaux d'emballage sont recyclables et relèvent de la responsabilité élargie du producteur. Éliminez-les séparément, en suivant l'Info-tri illustrée, dans l'intérêt d'un meilleur traitement des déchets. Le logo Triman n'est valable qu'en France.

## Piles/accumulateurs:



### Risques pour l'environnement en cas d'élimination incorrecte des piles/batteries !

Les piles / batteries défectueuses ou usagées doivent être recyclées conformément au RÈGLEMENT 2023/1542. Les piles / piles rechargeables doivent être rapportées dans les centres de collecte locaux proposés.

Le symbole de la poubelle barrée sur les piles ou les batteries signifie que vous ne devez pas jeter les piles ou les batteries avec les ordures ménagères. Retirez les piles/le pack de batteries du produit avant sa mise au rebut. Ceux-ci peuvent contenir des métaux lourds toxiques et doivent être considérés comme des déchets spéciaux. Les symboles chimiques des métaux lourds sont les suivants : Cd = cadmium, Hg = mercure, Pb = plomb.

## ● Déclaration européenne de conformité simplifiée

Par la présente, OWIM GmbH & Co. KG, Stiftsbergstraße 1, 74167 Neckarsulm, ALLEMAGNE, déclare que le produit HAUT-PARLEUR DE CHANTIER BLUETOOTH® HG10729 est conforme aux directives 2014/53/ EU, 2011/65/EU et au RÈGLEMENT 2023/1542.

Vous trouverez le texte intégral de la déclaration européenne de conformité sur le site : [www.owim.com](http://www.owim.com)



## ● Garantie

### **Article L217-16 du Code de la consommation**

Lorsque l'acheteur demande au vendeur, pendant le cours de la garantie commerciale qui lui a été consentie lors de l'acquisition ou de la réparation d'un bien meuble, une remise en état couverte par la garantie, toute période d'immobilisation d'au moins sept jours vient s'ajouter à la durée de la garantie qui restait à courir. Cette période court à compter de la demande d'intervention de l'acheteur ou de la mise à disposition pour réparation du bien en cause, si cette mise à disposition est postérieure à la demande d'intervention.

Indépendamment de la garantie commerciale souscrite, le vendeur reste tenu des défauts de conformité du bien et des vices rédhibitoires dans les conditions prévues aux articles L217-4 à L217-13 du Code de la consommation et aux articles 1641 à 1648 et 2232 du Code Civil.

### **Article L217-4 du Code de la consommation**

Le vendeur livre un bien conforme au contrat et répond des défauts de conformité existant lors de la délivrance.

Il répond également des défauts de conformité résultant de l'emballage, des instructions de montage ou de l'installation lorsque celle-ci a été mise à sa charge par le contrat ou a été réalisée sous sa responsabilité.

### **Article L217-5 du Code de la consommation**

Le bien est conforme au contrat :

1° S'il est propre à l'usage habituellement attendu d'un bien semblable et, le cas échéant :

- s'il correspond à la description donnée par le vendeur et posséder les qualités que celui-ci a présentées à l'acheteur sous forme d'échantillon ou de modèle ;
- s'il présente les qualités qu'un acheteur peut légitimement attendre eu égard aux déclarations publiques faites par le vendeur, par le producteur ou par son représentant, notamment dans la publicité ou l'étiquetage ;

2° Ou s'il présente les caractéristiques définies d'un commun accord par les parties ou être propre à tout usage spécial recherché par l'acheteur, porté à la connaissance du vendeur et que ce dernier a accepté.

### **Article L217-12 du Code de la consommation**

L'action résultant du défaut de conformité se prescrit par deux ans à compter de la délivrance du bien.

### **Article 1641 du Code civil**

Le vendeur est tenu de la garantie à raison des défauts cachés de la chose vendue qui la rendent impropre à l'usage auquel on la destine, ou qui diminuent tellement cet usage que l'acheteur ne l'aurait pas acquise, ou n'en aurait donné qu'un moindre prix, s'il les avait connus.

### **Article 1648 1er alinéa du Code civil**

L'action résultant des vices rédhibitoires doit être intentée par l'acquéreur dans un délai de deux ans à compter de la découverte du vice.

Les pièces détachées indispensables à l'utilisation du produit sont disponibles pendant la durée de la garantie du produit.

Le produit a été fabriqué selon des critères de qualité stricts, et contrôlé consciencieusement avant sa livraison. En cas de défaut de matériau ou de fabrication, vous avez des droits légaux vis-à-vis du vendeur du produit. Vos droits légaux ne sont en aucun cas limités par notre garantie mentionnée ci-dessous.

La garantie de ce produit est de 5 ans à partir de la date d'achat. La période de garantie commence à la date d'achat. Conservez l'original de la preuve d'achat dans un endroit sûr car ce document est nécessaire pour prouver l'achat.

Tout dommage ou défaut déjà présent au moment de l'achat doit être signalé immédiatement après le déballage du produit.

Si le produit présente un défaut de matériau ou de fabrication dans les 5 ans qui suivent la date d'achat, nous le réparerons ou le remplacerons - à notre choix - gratuitement pour vous. La période de garantie n'est pas prolongée par une demande de garantie acceptée. Cette mesure s'applique également pour les pièces remplacées et réparées.

Cette garantie est annulée si le produit a été endommagé ou utilisé ou entretenu de manière incorrecte.

La garantie couvre les défauts de matériels et de fabrication. Cette garantie ne couvre pas les pièces du produit soumises à une usure normale, et qui sont donc considérées comme des pièces d'usure (par exemple les piles, les piles rechargeables, tuyaux, les cartouches d'encre), ni les dommages aux pièces fragiles, par exemple les interrupteurs ou les pièces en verre.

## ● Faire valoir sa garantie

Afin de garantir la rapidité de traitement de votre demande, veuillez tenir compte des indications suivantes :

Pour toute demande, veuillez conserver le ticket de caisse et le numéro de référence de l'article (IAN 506414\_2507) au titre de preuves d'achat.

Le numéro de référence de l'article est indiqué sur la plaque signalétique du produit, sur une gravure présente sur celui-ci, sur la page de couverture de votre manuel (en bas à gauche) ou sur l'autocollant placé sur la face arrière ou inférieure du produit.

En cas de dysfonctionnement de l'appareil ou de tout autre défaut, contactez en premier lieu le service après-vente par téléphone ou par e-mail aux coordonnées indiquées ci-dessous.

Tout produit considéré comme défectueux peut alors être envoyé sans frais de port supplémentaires au service clientèle indiqué, accompagné de la preuve d'achat (ticket de caisse) et d'une description écrite du défaut mentionnant également sa date d'apparition.

Le site [parksidediy.com](http://parksidediy.com) vous permet de visualiser et de télécharger ce mode d'emploi ainsi que de nombreux autres manuels. Ce code QR vous permet d'accéder directement au site [parksidediy.com](http://parksidediy.com). Sélectionnez votre pays et cherchez les modes d'emploi dans le champ de recherche. Le numéro de référence de l'article (IAN) 506414\_2507 vous permet d'accéder au mode d'emploi se rapportant à votre article.



## ● Service après-vente

### **FR** Service après-vente France

Tél.: 0800907612

Formulaire de contact sur

*parkside-diy.com*

**IAN 506414\_2507**

### **BE** Service après-vente Belgique

Tél.: 080012614

Formulaire de contact sur

*parkside-diy.com*





**IAN 506414\_2507**

<b>Gebruikte waarschuwingen en symbolen</b> .....	Pagina	61
<b>Inleiding</b> .....	Pagina	62
Beoogd gebruik .....	Pagina	62
Handelsmerken .....	Pagina	62
Leveringsomvang .....	Pagina	62
Beschrijving van de onderdelen .....	Pagina	63
Technische gegevens .....	Pagina	63
Aanbevolen accupack en acculader* .....	Pagina	64
<b>Veiligheid</b> .....	Pagina	65
Veiligheidsinstructies voor ingebouwde oplaadbare accu's (accu niet inbegrepen) .....	Pagina	68
<b>Voor gebruik</b> .....	Pagina	69
Installatie en voeding: .....	Pagina	69
De luidspreker via de AC-netadapter van stroom voorzien (afb. A) .....	Pagina	70
De luidspreker via een 12/20V oplaadbare accu van stroom voorzien (zie afb B tot afb D) .....	Pagina	71
<b>Het product gebruiken</b> .....	Pagina	71
Gedrag van LED-controlelampje .....	Pagina	71
Een Bluetooth®-verbinding tot stand brengen: .....	Pagina	72
Functies van de knoppen .....	Pagina	72
Verbinding via de AUX-in-aansluiting .....	Pagina	73
Tussen de AUX-in en Bluetooth®-verbinding schakelen .....	Pagina	73
True Wireless Stereo TWS-koppeling .....	Pagina	73
Opladen via de USB-A-uitgangsaansluiting .....	Pagina	74
<b>Reiniging</b> .....	Pagina	74
<b>Opslag bij niet gebruik</b> .....	Pagina	74
<b>Probleemoplossing</b> .....	Pagina	74
<b>Afvoer</b> .....	Pagina	75
<b>Vereenvoudigde EU-conformiteitsverklaring</b> .....	Pagina	76
<b>Garantie</b> .....	Pagina	76
Afwikkeling in geval van garantie .....	Pagina	76
Service .....	Pagina	77

## Gebruikte waarschuwingen en symbolen

De volgende waarschuwingen worden gebruikt in de gebruikershandleiding, beknopte handleiding, op de verpakking, op het product en op de netadapter.

	<p><b>GEVAAR!</b> Dit symbool met het signaalwoord 'GEVAAR' geeft een gevaar met een hoog risiconiveau aan dat, indien niet vermeden, tot ernstig letsel of de dood kan leiden.</p>		Wisselstroom/-spanning
			Polariteit van barrelconnector
	<p><b>WAARSCHUWING!</b> Dit symbool met het signaalwoord 'WAARSCHUWING' geeft een gevaar met een medium risiconiveau aan dat, indien niet vermeden, tot ernstig letsel of de dood kan leiden.</p>		Gelijkstroom/spanning
			Dit symbool verwijst naar de speciale gedragsregel met betrekking tot kinderen.
	<p><b>VOORZICHTIG!</b> Dit symbool met het signaalwoord 'voorzichtig' geeft een gevaar met een medium risiconiveau aan dat, indien niet vermeden, tot ernstig letsel of de dood kan leiden.</p>		Symbool voor een product van beschermingsklasse II
			Gebruik het product alleen in droge binnenruimtes.
	<p><b>LET OP!</b> Dit symbool met het signaalwoord 'Let op' geeft een mogelijk risico voor materiële schade aan.</p>	<p><b>WAARSCHUWING! EXPLOSIEGEVAAR</b> ! Een waarschuwing met dit symbool en het woord 'WAARSCHUWING! EXPLOSIEGEVAAR' geeft potentiële explosiedreiging aan. Het negeren van deze instructie kan leiden tot ernstig letsel of de dood en mogelijke schade aan eigendommen. Volg de instructies in deze waarschuwing om ernstig letsel, levensgevaar of schade aan eigendommen te vermijden!</p>	
	<p><b>OPMERKING:</b> Dit symbool met het signaalwoord 'OPMERKING' biedt extra nuttige informatie.</p>		

	<p>Dit gebodsteken geeft aan dat gepaste veiligheidshandschoenen gedragen moeten worden. Volg de instructies van deze waarschuwing om handletsel door objecten of contact met hete of chemische materialen te vermijden.</p>		<p>De CE-markering geeft aan dat dit product voldoet aan de relevante EU-richtlijnen.</p>
	<p>Dit symbool betekent dat de gebruiksinstructies voor gebruik van het product moeten worden gelezen.</p>		<p>Veiligheidsinformatie Gebruiksaanwijzing</p>

## **BLUETOOTH®-SPEAKER VOOR OP DE BOUWPLAATS**

### ● **Inleiding**

Hartelijk gefeliciteerd met de aankoop van uw nieuwe product. U heeft voor een hoogwaardig product gekozen. De gebruiksaanwijzing is een deel van het product. Deze bevat belangrijke aanwijzingen voor veiligheid, gebruik en verwijdering. Maakt U zich voor de ingebruikname van het product met alle bedienings- en veiligheidsvoorschriften vertrouwd. Gebruik het product alleen zoals beschreven en voor de aangegeven toepassingsgebieden. Overhandig alle documenten bij doorgifte van het product aan derden.

### ● **Beoogd gebruik**

Deze BLUETOOTH®-SPEAKER VOOR OP DE BOUWPLAATS (hierna "product" genoemd) is consumentenelektronica bestemd om audio via Bluetooth® of een 3,5mm kabelaansluiting af te spelen. Elk ander gebruik wordt beschouwd als oneigenlijk gebruik. Claims als gevolg van oneigenlijk gebruik of als gevolg van ongeoorloofde wijziging van de luidspreker worden als ongegrond beschouwd. Dergelijk gebruik is op eigen risico.

Het product is niet bestemd voor commercieel gebruik.

### ● **Handelsmerken**

- USB® is een geregistreerd handelsmerk van USB Implementers Forum, Inc.
- De Bluetooth® woordmerk en logo's zijn geregistreerde handelsmerken die eigendom zijn van Bluetooth® SIG, Inc. en elk gebruik van deze merken door OWIM GmbH & Co. KG is onder licentie.
- Het Parkside Performance handelsmerk en handelsnaam is de eigendom van hun respectieve eigenaars.
- Andere namen en producten zijn handelsmerken of geregistreerde handelsmerken van hun respectieve eigenaars.

### ● **Leveringsomvang**

- Verwijder alle verpakkingsmateriaal en controleer de inhoud van de verpakking op volledigheid. Neem contact op met de handelaar als er onderdelen ontbreken of beschadigd zijn.
- 1 Bluetooth®-speaker voor op de bouwplaats
- 1 Netadapter
- 1 Gebruiksaanwijzing
- 1 Snelstartgids

## ● Beschrijving van de onderdelen

- 1 AAN/UIT-knop of Bronselectie
- 2 LED-controlelampje
- 3 Volume verlagen/Vorige track knop
- 4 Volume verhogen/Volgende track knop
- 5 Bluetooth knop
- 6 Afspelen/Pauze knop
- 7 Passieve radiator
- 8 USB-A-aansluiting
- 9 3,5 mm AUX-IN-aansluiting
- 10 18V DC-ingang
- 11 20V accu-aansluiting
- 12 12V accu-aansluiting
- 13 Luidspreker
- 14 Netadapter
- 15 Snelstartgids
- 16 Gebruiksaanwijzing
- 17 12V accupack\*
- 18 12V accupack\*
- 19 20V accupack\*
- 20 Netsnoer met stekker
- 21 Controlelampje laadstatus - groen
- 22 Controlelampje laadstatus - rood
- 23 Acculader\*

\* Accupack en acculader zijn niet inbegrepen.

## ● Technische gegevens

### Bluetooth-luidspreker

DC-ingang:	18 V $\text{---}$ , 2 A, 36,0 W $\text{---}$
USB-A-uitgang:	5 V $\text{---}$ , 2,1 A
Parkside 12V/20 V	12V $\text{---}$
accu-ingang:	20V $\text{---}$
Muziekuitgang:	80 W
AUX-in-aansluiting:	3,5mm jackplug
Afmetingen:	385 x 144 x 152 mm (B x H x D)
Gewicht:	2,6 kg (zonder accu)
Beschermingsgraad:	IP20
Gebruiksomstandigheden:	10°C – 35°C, 40 % – 85 % rel. vochtigheid
Opslagtemperatuur:	-20°C – +60°C
Werkingstijd:	8 uur met 12V accu 2Ah
Muziek afspelen (op middelmatig volume)	16 uur met 12V accu 4Ah 24 uur met 20V accu 4Ah
Draadloze standaard:	Bluetooth® 5.3
Frequentieband:	2400 MHz-2483.5 MHz
Max. uitzendvermogen	<10dBm
Bluetooth® bereik	10 m
Bluetooth®-protocollen:	AVRCP (belangrijkste audiofuncties worden op afstand bediend via mobiele telefoon), A2DP (draadloze audio-overdracht)

## AC-DC-adapter

Beschrijving	Waarde
Distributeur:	OWIM GmbH & Co. KG HRA 721742 Stiftsbergstraße 1, 74167 Neckarsulm, DUITSLAND
Naam of handelsmerk van de fabrikant, handelsregisternummer en adres:	Shenzhen Keyu Power Supply Technology Co. Ltd.
Modelaanduiding:	KA3601A-1802000EU
Ingangsspanning en -stroom:	100 – 240 V~, 1 A
AC-ingangsfrequentie:	50/60 Hz
DC-uitgangsspanning:	18,0 V ===, 2,0 A, 36,0 W
Uitgangsvermogen:	36,0 W
Gemiddelde actieve efficiëntie:	87,4%
Efficiëntie bij lage belasting (10%):	82,0%
Stroomverbruik bij nullast:	=< 0,1 W
Beschermingsklasse:	II / 
Gebruiksomstandigheden:	10 – 35 °C , 40 tot 85 % rel. vochtigheid
Opslagtemperatuur:	10 – 45 °C
Afmetingen:	100 x 50 x 80 mm (B x D x H)
Gewicht:	190 g

## ● Aanbevolen accupack en acculader\*



### 12V accupack\*

#### Accupacks



<b>Modelnummer:</b>	<b>PARK 12 A4</b>
Type:	Lithium-ion
Nominale spanning:	12V ===
Capaciteit:	2000 mAh
Aantal cellen:	3
<b>Modelnummer:</b>	<b>PARK 12 B4</b>
Type:	Lithium-ion
Nominale spanning:	12V ===
Capaciteit:	4000 mAh
Aantal cellen:	6

### 12V acculader\*

#### Acculader

<b>Modelnummer:</b>	<b>PLGK 12 A2</b>
Ingang	
Nominale spanning:	220 – 240V~ 50 – 60Hz
Nominaal vermogen:	50 W
Uitgang	
Nominale spanning:	12 V ===
Nominale stroom:	2,4 A
Zekering van het apparaat:	T2A / 
Beschermingsklasse:	II / 

### **Modelnummer:** PDSLG 12 A1

Ingang	
Nominale spanning:	220 – 240V~ 50 – 60Hz
Nominaal vermogen:	150 W
Uitgang 1	
Nominale spanning:	12 V ===
Nominale stroom:	4,5 A
Uitgang 2	
Nominale spanning:	12 V ===
Nominale stroom:	4,5 A
Zekering van het apparaat:	T3,15A / 
Beschermingsklasse:	II / 



- Dit product bevat geen onderdelen die door de gebruiker onderhouden kunnen worden.
- Controleer het product voor elk gebruik! Stop onmiddellijk met het gebruik van het product wanneer schade aan het product of de laadkabel wordt waargenomen.
- Als er tijdens de werking iets abnormaal wordt waargenomen (bijv. ongewoon geluid, vreemde geur of rook), schakel het product onmiddellijk uit en ontkoppel alle kabels. Gebruik het product niet langer.
- Plotselinge temperatuurwijzigingen kan condensatie binnenin het product veroorzaken. Als dit het geval is, laat het product enige tijd acclimatiseren voordat u het opnieuw gebruikt.
- Plaats geen brandende kaarsen of ander open vuur op of naast het product.
- Gebruik het product niet in de buurt van een warmtebron, bijv. een verwarmingstoestel of een ander toestel dat warmte afgeeft!
- Gooi het product niet in vuur en stel het niet bloot aan hoge temperaturen.
- Laat het product tijdens een warme dag niet in voertuig achter. Hoge temperaturen kunnen het product onherstelbaar beschadigen en zelfs ontvlammen.
- Stel het product niet bloot aan druppels of opspattend water wanneer het deksel open is.

**⚠ WAARSCHUWING!  
EXPLOSIEGEVAAR!**

- Gooi het product niet in vuur en stel het niet bloot aan hoge temperaturen.
- Open nooit de behuizing van het product, er bestaat explosiegevaar! Geen enkel intern onderdeel van het product heeft onderhoud nodig.

**RISICO OP EEN ELEKTRISCHE SCHOK!**

- ⚠ **WAARSCHUWING!** Risico op een elektrische schok! Open nooit de behuizing van het product of de netadapter. Als het apparaat defect is, laat reparaties alleen door een vakbekwame persoon uitvoeren.
- ⚠ **WAARSCHUWING!** Bescherm het product en de netadapter tegen gedruppel of opspattend water. Plaats geen houders gevuld met een vloeistof (zoals vazen of glazen met drank) op of nabij het product of de netadapter. Dompel geen enkel onderdeel van het product in een vloeistof. Houd het product nooit onder stromend water.
- Plaats geen brandende kaarsen of ander open vuur op of in de nabijheid van het product om brandgevaar te vermijden.
- **WAARSCHUWING!** Raak de netadapter niet aan met natte handen.
- **VOORZICHTIG!** Gebruik nooit een beschadigd product. Als schade wordt waargenomen, ontkoppel de netadapter onmiddellijk van de voeding. Neem contact op met uw handelaar als het product beschadigd is.
- Schakel altijd eerst het product uit voordat de stekker uit het stopcontact wordt gehaald.
- Gebruik dit product altijd met de inbegrepen netadapter. Gebruik alleen de netadapter die met dit product is meegeleverd. Neem contact op met uw handelaar als de netadapter beschadigd is. Raadpleeg de technische gegevens van dit product.
- Plaats geen voorwerpen op het snoer en schuur het niet tegen scherpe randen om beschadiging te voorkomen. Houd het tevens uit de buurt van hete oppervlakken en open vuur.

- Leg het snoer op een manier zodat niemand er per ongeluk aan kan trekken of over kan struikelen. Houd de netadapter en het snoer uit de buurt van kinderen.
- Om het apparaat aan van de voeding te ontkoppelen, trek de stekker van de netadapter uit het stopcontact en niet door aan het snoer te trekken.
- Wikkel het snoer niet rond het product.
- Steek de stekker van de netadapter in een eenvoudig te bereiken stopcontact, zodat in geval van nood de stekker onmiddellijk uit het stopcontact kan worden getrokken.
- Trek de stekker van de netadapter uit het stopcontact om het product volledig van de voeding te ontkoppelen.
- De netadapter zal continu een beetje stroom verbruiken, zelfs wanneer de radio niet is ingeschakeld, zo lang de netadapter op de netvoeding is aangesloten. Ontkoppel de netadapter aldus van de netvoeding om de radio volledig uit te schakelen.
- Stel het product niet onderhevig aan fysieke schokken of hevige trillingen.
- Als rook of ongewone geluiden worden waargenomen, haal de stekker onmiddellijk uit het stopcontact.
- De netadapter mag niet worden afgedekt.
- Trek de stekker uit het stopcontact als het product niet wordt gebruikt en alvorens het te reinigen.
- Laat het product volledig drogen voordat het op de voeding wordt aangesloten en voor opslag. Laat het product volledig afkoelen voor opslag.
- Stop geen vreemde voorwerpen in het product.
- Stel het product niet bloot aan een hoge temperatuur (bijv. in de nabijheid van een verwarmingstoestel).

## **⚠ WAARSCHUWING!**

### **Draadloze storing?**

Schakel het product uit in vliegtuigen, in ziekenhuizen, dienstruimten of in de buurt van medische elektronische systemen. De uitgezonden draadloze signalen kunnen de werking van gevoelige elektronica beïnvloeden. Houd het product minstens 20 cm verwijderd van pacemakers of implanteerbare cardio-defibrillators, gezien de elektromagnetische straling de werking van pacemakers kan verstoren. De uitgezonden radiogolven kunnen storing veroorzaken in hoortoestellen. Plaats het product nooit in de buurt van ontvlambare gasen of gebieden met potentiële explosieve stoffen (bijv. spuitrijen) met de draadloze componenten ingeschakeld, gezien de uitgezonden radiogolven explosie en brand kunnen veroorzaken.

**i OPMERKING:** Bij het gebruik van het product wordt het aanbevolen dat ALLE kabels (USB/AUX) een lengte van minder dan 3 meter hebben om mogelijke storing te voorkomen.

### **⚠ LET OP!**

Het bereik van de radiogolven varieert door de omgevingsomstandigheden. In geval van draadloze gegevensoverdracht is het mogelijk dat ongeoorloofde derden de gegevens kunnen ontvangen. De OWIM GmbH & Co. KG is niet verantwoordelijk voor storing van radio's of televisies door ongeoorloofde wijziging van het apparaat. De OWIM GmbH & Co. KG aanvaardt verder geen aansprakelijkheid voor het gebruik of de vervanging van kabels en apparaten die niet door OWIM worden geleverd. De gebruiker van het apparaat is volledig verantwoordelijk voor het corrigeren van storing veroorzaakt door een ongeoorloofde aanpassing van het apparaat en het vervangen van dergelijke apparaten.



## Veiligheidsinstructies voor ingebouwde oplaadbare accu's (accu niet inbegrepen)

- Als er een vloeistof uit het product lekt, zorg dat deze niet in contact komt met de huid, ogen of het slijmvlies. Er bestaat gevaar voor chemische brandwonden. Gebruik gepaste veiligheidshandschoenen.
- Wanneer de huid, ogen of het slijmvlies met de vloeistof in contact is gekomen was de getroffen zones met water en raadpleeg onmiddellijk een arts.



### **DRAAG VEILIGHEIDSHAND-SCHOENEN!**

Lekkende of beschadigde batterijen/oplaadbare batterijen kunnen brandwonden veroorzaken in geval van contact met de huid. Draag altijd gepaste veiligheidshandschoenen wanneer dit zich voordoet.

### **Speciale veiligheidsvoorschriften voor op accu aangedreven producten.**

1. **Zorg dat het product is uitgeschakeld voordat de accu wordt aangebracht.** Een accu in een ingeschakeld product aanbrengen kan ongevallen veroorzaken.
  2. **Gebruik geen accessoires die niet door PARKSIDE zijn aanbevolen.** Dit kan resulteren in een elektrische schok of brand.
- ⚠ Leef de veiligheidsinformatie en de instructies over het juist opladen en gebruik na die zijn vermeld in de gebruikershandleiding van uw accu en lader van de Parkside X 20 V TEAM serie en Parkside X 12 V TEAM serie. Een gedetailleerde beschrijving van de laadprocedure en extra informatie kan worden gevonden in de afzonderlijke gebruiksinstructies.**

### **Gebruik en onderhoud van het product**

1. **Laad alleen op met de lader die door de fabrikant is aangegeven.** Een lader die geschikt is voor één type van accu kan tot brandgevaar leiden wanneer gebruikt met een andere accu.
2. **Gebruik het product alleen met de specifiek aangegeven accu's.** Het gebruik van andere accu's kan risico op letsel en brandgevaar veroorzaken.
3. **Wanneer u het accupack niet gebruikt, houd die uit de buurt van andere metalen voorwerpen zoals paperclips, munten, sleutels, nagels, schroeven of andere kleine metalen voorwerpen die de twee aansluitklemmen kunnen verbinden.** Het kortsluiten van de aansluitklemmen kan brandwonden of brand veroorzaken.
4. **Gebruik geen beschadigd of aangepast accupack.** Beschadigde of gewijzigde accu's kunnen onverwacht gedrag vertonen, dat kan resulteren in brand, ontploffing of risico op letsel.
5. **Stel het accupack of het product niet bloot aan vuur of een zeer hoge temperatuur.** Blootstelling aan vuur of een temperatuur hoger dan 130 °C kan een explosie veroorzaken.
6. **Volg alle instructies voor opladen op en laad het accupack of het product niet op buiten het temperatuurbereik dat in de instructies vermeld wordt.** Onjuist opladen of opladen bij temperaturen buiten het opgegeven bereik kan leiden tot beschadiging van de accu en een verhoogd risico op brand.

## Veiligheidswaarschuwingen voor acculader

1. Dit apparaat kan worden gebruikt door kinderen vanaf 8 jaar en personen met verminderde fysieke, zintuiglijke of mentale vermogens of een gebrek aan ervaring en kennis, indien zij onder toezicht staan of instructies hebben gekregen over het veilige gebruik van het apparaat en als zij de gevaren ervan begrijpen.  
Kinderen mogen niet met het apparaat spelen.  
Reiniging en onderhoud mogen zonder toezicht niet door kinderen worden uitgevoerd.
2. Gewone batterijen of wegwerpbatterijen mogen niet worden opgeladen. Het negeren van deze instructie kan gevaar opleveren.
3. Als het netsnoer beschadigd is, moet dit worden vervangen door de fabrikant, een servicecentrum of een gekwalificeerd vakman.
4. Bescherm de elektrische onderdelen tegen vocht. Om een elektrische schok te vermijden, dompel de elektrische onderdelen niet in water of een andere vloeistof. Houd het apparaat nooit onder stromend water. Leef de instructies voor reiniging, onderhoud en reparatie van het apparaat na.
5. Het apparaat is alleen bestemd voor gebruik binnenshuis.

\* **Accupack en acculader zijn niet inbegrepen.**

### ● Voor gebruik

- Controleer voor gebruik of alle onderdelen in de verpakking geleverd en onbeschadigd zijn!
- Plaats het product op een vlak en effen oppervlak voor gebruik.

- Gebruik alleen de accessoires en extra uitrusting die in de gebruiksinstructies staan vermeld en met het product compatibel zijn.
- Accessoires zijn beschikbaar bij uw erkende handelaar.  
Houd rekening met de technische eisen van dit product (zie 'Technische gegevens') wanneer u accessoires koopt.
- Als u niet zeker bent, vraag mee informatie aan een gekwalificeerde specialist en krijg advies van uw betrouwbare handelaar.

### ● **Installatie en voeding:**

- Deze Bluetooth-luidspreker kan op 2 manieren van stroom worden voorzien:
  - Via een AC-netadapter (inbegrepen)
  - Via een Parkside 12/20V oplaadbare accu (niet inbegrepen)

#### **Belangrijke mededeling:**

- ▶ 12V/ 20V oplaadbare accu kan niet worden opgeladen met de inbegrepen AC-netadapter.
- ▶ 12V/ 20V oplaadbare accu is niet inbegrepen als een standaard accessoire.
- ▶ Gebruik geen accessoires die niet door Parkside zijn aanbevolen. Dit kan resulteren in een elektrische schok of brand.

### **Het accupack\* opladen (Afb E en Afb F)**

 **VOORZICHTIG!** Trek altijd de stekker van het snoer **20** uit het stopcontact voordat u het accupack **17**, **18**, **19** uit de lader **23** haalt en voordat het op de lader wordt aangesloten.

#### **Belangrijke mededeling:**

- Onze accupacks **17**, **18**, **19** zijn gedeeltelijk opgeladen. Laad het accupack volledig op voor het eerste gebruik.

- Het accupack [17], [18], [19] kan te allen tijde naar behoefte worden opgeladen zonder de levensduur te verkorten.
- Het onderbreken van het laadproces beschadigt het accupack [17], [18], [19] niet.
- Laad het accupack [17], [18], [19] nooit op als de omgevingstemperatuur lager dan +10 °C of hoger dan +40 °C is
- Plaats het accupack [17], [18], [19] in de lader [23].
- Steek de stekker van het snoer [20] in een gepast stopcontact.
- De oplaad-LEDs (groen [21] en rood [22]) geven de laadtoestand van het accupack [23] aan.

LED	Status
De rode led licht op	De accu wordt opgeladen
De groene led licht op	Accupack volledig opgeladen

#### Als de accu volledig is opgeladen:

- Trek de stekker van het snoer [20] uit het stopcontact.
- Haal het accupack [17], [18], [19] uit de lader [23].

#### \* Accupack en acculader zijn niet inbegrepen.

#### VOORZICHTIG:

- Wees voorzichtig wanneer de 12V/20V oplaadbare accu in de Bluetooth-luidspreker wordt geïnstalleerd, haal altijd eerst de stekker van de AC-netadapter uit het stopcontact voordat de oplaadbare accu wordt geïnstalleerd.
- Na het installeren van de oplaadbare accu in het product, stoot het product nergens tegen om beschadiging van het product of gevaar voor brand, een explosie of lichamelijk letsel te vermijden.

#### ● De luidspreker via de AC-netadapter van stroom voorzien (afb. A)

- Steek eerst de DC-jackplug van de netadapter [14] in de 18V DC-ingangsaansluiting [10] van de Bluetooth-luidspreker.
- Steek vervolgens de stekker van de netadapter [14] in een stopcontact in de buurt. Wanneer de netadapter wordt gebruikt, wordt de 12V/20V oplaadbare accu automatisch van de luidspreker ontkoppeld.
- Houd de AAN/UIT-knop [1] van de Bluetooth-luidspreker 2 seconden ingedrukt om dit product te gebruiken.

#### VOORZICHTIG:

- **Ontkoppel altijd de AC-netadapter volledig voordat de luidspreker wordt verplaatst. Als de AC-netadapter niet wordt verwijderd, kan dit een elektrische schok veroorzaken.**
- **Trek nooit aan het snoer of de adapter. De luidspreker kan vallen en letsel aan uzelf of andere personen in de buurt veroorzaken.**
- De netadapter wordt gebruikt om de luidspreker op de voeding aan te sluiten. Het stopcontact dat voor de luidspreker wordt gebruikt moet bij normaal gebruik toegankelijk blijven.
- Om de luidspreker te ontkoppelen, haal de stekker van de netadapter helemaal uit het stopcontact.
- Gebruik de meegeleverde AC-netadapter alleen voor dit product.

- De luidspreker via een 12/20V oplaadbare accu van stroom voorzien (zie afb B tot afb D)

### **⚠ Belangrijke mededeling:**

- ▶ De Bluetooth-luidspreker kan werken met zowel een 12V als een 20V oplaadbare accu.
- ▶ Er is geen oplaadbare accu met dit product meegeleverd.

Breng een 12V of 20V oplaadbare accu aan in de respectievelijke accuaansluiting [11] of [12]. Volg de onderstaande stappen om de oplaadbare accu te installeren.

1. Identificeer welke 12V/20V accu u in de Bluetooth-luidspreker zult installeren.
2. Een 12V accu moet in de accuaansluiting [12] van de luidspreker worden aangebracht.
3. Een 20V accu moet in de accuaansluiting [11] van de luidspreker worden geschoven.
4. Breng de accu altijd volledig aan totdat deze op zijn plaats vastklikt. Dit geeft aan dat de accu op een juiste manier in de accuaansluiting is aangebracht.
5. Als de oplaadbare accu niet eenvoudig in de accuaansluiting aangebracht kan worden, oefen geen druk uit. Dit kan komen doordat de accu niet juist is aangebracht.
6. Om de accu uit de aansluiting te verwijderen, druk en ontgrendel de accuvergrendelingen en trek de accu uit de aansluiting.

### ● **Het product gebruiken**

- Houd de  knop [1] 2 seconden ingedrukt totdat de LED [2] wit oplicht en er een reeks geluidssignalen wordt gehoord. Het product zal nu proberen om een verbinding te maken met het afspeelapparaat (bijv. smartphone of computer).

- Gedrag van LED-controlelampje

Tabel met LED-gedrag

Power ON/OFF	Status	LED-controlelampje [2] kleur
Inschakelen	Inschakelen	LED knippert eenmaal per sec wit
	Bluetooth-verbinding	<b>Bluetooth-koppelingsmodus:</b> LED knippert eenmaal per sec wit <b>Bluetooth gekoppeld:</b> Na Bluetooth-koppeling brandt de LED continu wit
	TWS-verbinding:	
	<b>TWS-koppelingsmodus:</b>	LED knippert eenmaal per sec blauw
Inschakelen	<b>TWS gekoppeld:</b>	Na de TWS-koppeling knippert de LED van het primaire toestel blauw, terwijl de LED van het secundaire toestel continu blauw brandt.
	AUX-aansluiting	Continu groen
	Lege accu	LED knippert eenmaal per sec rood
Uitschakelen	Uitschakelen	UIT

## ● Een Bluetooth®-verbinding tot stand brengen:

- Verwijder alle stekkers uit de AUX-in-aansluiting [9] voordat u een Bluetooth®-verbinding tot stand probeert te brengen.
- Schakel het afspeelapparaat in en zorg dat de Bluetooth®-modus ingeschakeld is.
- Druk op de  knop [5] op het product totdat de LED [2] eenmaal per seconde wit knippert en er een reeks geluidssignalen wordt gehoord. Het product zal nu proberen om een verbinding te maken met het afspeelapparaat (bijv. smartphone of computer).
- De productidentificatie van het afspeelapparaat is "PBL 40 A1". "AANVAARD" de verbinding op het afspeelapparaat. Houd rekening met de vereisten van de software op het afspeelapparaat.
- Wanneer de verbinding is gemaakt, verandert de LED [2] van knipperend naar continu wit.
- Het maximaal bereik van de verbinding is 10 m, maar dit kan korter zijn door de geometrie van de ruimte (obstakels zoals meubilair, muren, etc.).
- Het afspeelapparaat moet Bluetooth® standard 5,3 ondersteunen, anders is het misschien mogelijk dat u niet alle functies kunt gebruiken.

## ● Functies van de knoppen

- Start een afspeellijst op uw afspeelapparaat.
- Het product heeft 5 knoppen en deze bedienen de volgende functies:

Knop	Functie
	Houd 2 seconden ingedrukt om het product AAN of UIT te zetten. Druk kort om de bron te wijzigen.
	Druk kort tijdens het afspelen om het afspelen te onderbreken of te hervatten.
	In de gekoppelde modus, houd 2 seconden ingedrukt om naar de koppelingsmodus te gaan en met een andere communicatie-apparaat te verbinden.
<b>TWS-modus:</b>	
	- Druk tweemaal op twee luidsprekers (zelfde model) te koppelen voordat ze met een extern Bluetooth-afspeelapparaat worden verbonden. Er wordt een geluidssignaal afgespeeld bij een succesvolle koppeling. De twee luidsprekers werken nu als stereo-luidsprekers.
	- Druk opnieuw tweemaal om de huidige TWS-verbinding te verbreken en er wordt een geluidssignaal afgespeeld.
	Druk tijdens het afspelen kort om het volume te verhogen. U hoort één geluidssignaal wanneer het maximum volume is bereikt. Houd tijdens het afspelen 2 seconden ingedrukt om naar de volgende track in de afspeellijst te gaan.
	Druk tijdens het afspelen kort om het volume te verlagen. U hoort één geluidssignaal wanneer het maximum volume is bereikt. Houd tijdens het afspelen 2 seconden ingedrukt om naar de vorige track terug te gaan.

## Knop Functie

- +/-** Druk tegelijkertijd op de '+', '-' en '0' knop om DRC AAN/UIT te zetten.  
DRC AAN: Knippert blauw  
DRC UIT: Knippert door

**i MEDEDELING:** Wanneer het volume op het product wordt gewijzigd, wordt het volume op het afspelerapparaat tevens gewijzigd. Deze volumesynchronisatiefunctie is afhankelijk van het besturingssysteem en het merk van uw afspelerapparaat.

## ● Verbinding via de AUX-in-aansluiting

- Wanneer de AUX-kabel op de AUX-in-aansluiting [9] is aangesloten, druk kort op de bronselectieknop [1] om de bron op de AUX-modus in te stellen.
- Als het product uitgeschakeld is, houd de  knop [1] 2 seconden ingedrukt totdat de signaal-LED [2] wit oplicht en er een reeks geluidssignalen wordt gehoord
- Druk vervolgens opnieuw kort op de knop [1] om de bron op de AUX-modus in te stellen.
- Schakel het afspelerapparaat in en start met afspelen.
- Stel het volume op het afspelerapparaat zo hoog mogelijk in. Regel het volume vervolgens met de +/- knoppen [4] [3] op de luidspreker.

## ● Tussen de AUX-in en Bluetooth®-verbinding schakelen

- Om het afspelen van muziek via de Bluetooth®-verbinding te hervatten, druk opnieuw kort op de knop [1] of de Bluetooth-knop [5] om de Bluetooth-modus te openen. Het product zal automatisch zoeken naar het eerder gekoppeld afspelerapparaat (indien aanwezig) en de Bluetooth®-verbinding automatisch opnieuw tot stand brengen.

## ● True Wireless Stereo TWS-koppeling

**OPMERKING:** Deze functie is alleen beschikbaar wanneer de twee luidsprekers identiek zijn (hetzelfde modelnummer).

- Schakel beide luidsprekers in en zorg ervoor dat ze beiden niet via Bluetooth® met een ander apparaat verbonden zijn. Geen van beide luidspreker is op dit moment actief aan een afspelerapparaat gekoppeld.
- Druk tweemaal op de Bluetooth-knop [5] van een van de producten, deze zal vervolgens standaard als het "primair" toestel ingesteld worden. Er wordt een geluidssignaal geproduceerd. Op het tweede apparaat moet de Bluetooth-knop [5] ook twee keer worden ingedrukt om beide apparaten te verbinden. Wanneer beide producten met succes aan elkaar gekoppeld zijn, brandt de LED [2] van het verbonden "secundair" toestel continu blauw en wordt er een reeks geluidssignalen afgespeeld. De LED [2] van het "primair" toestel blijft blauw knipperen om aan te geven dat het toestel wacht om aan het afspelerapparaat gekoppeld te worden. Wanneer het "primair" toestel met succes aan het afspelerapparaat is gekoppeld, kunnen zowel het "primair" als het "secundair" toestel tijdens de Bluetooth®afspeelmodus worden afgespeeld en synchroon worden bediend.
- Druk opnieuw tweemaal op de Bluetooth knop [5] om de TWS-koppeling te verbreken. De LED [2] op het verbonden "secundair" toestel knippert blauw en er wordt een reeks geluidssignalen afgespeeld.

**OPMERKING:** Het product dat als eerste een Bluetooth®-verbinding met het afspeelapparaat heeft gemaakt, wordt het "primair" toestel (in het linker audiokanaal) en het ander toestel wordt standaard het "secundair" toestel (in het rechter audiokanaal).

**OPMERKING:** TWS werkt niet in de AUX-modus.

## ● Opladen via de USB-A-uitgangsaansluiting

Deze Bluetooth-luidspreker is voorzien van een USB-A-aansluiting 8 die kan worden gebruikt voor het opladen van uw draagbaar apparaat, zoals een smartphone, MP3-speler, etc. Schakel deze Bluetooth-luidspreker in. Ongeacht of de luidspreker via netvoeding of de accu van stroom wordt voorzien, de luidspreker kan het USB-apparaat opladen wanneer de luidspreker is ingeschakeld.

### **Belangrijke mededeling:**

1. Het maximum volume van de luidspreker kan afnemen wanneer de USB-A-uitgang wordt gebruikt voor het opladen van een draagbaar apparaat.
2. Deze USB-A-aansluiting biedt alleen een max uitvoer van 5V/2,1A.
3. Maak altijd een back-up van de gegevens op uw USB-apparaat. Het is mogelijk dat uw gegevens anders verloren gaan.
4. Deze USB-A-aansluiting ondersteunt niet alle USB-apparaten.
5. Verwijder de USB-kabel wanneer niet in gebruik of na het opladen.
6. Sluit geen voedingsbron aan op deze USB-A-uitgangsaansluiting. Dit kan leiden tot brandgevaar. Deze USB-aansluiting is bestemd voor het opladen van laagspanningsapparaten.

7. Steek geen klein metalen voorwerpen of draad, etc. in deze USB-uitgangsaansluiting. Dit kan leiden tot een kortsluiting en mogelijk rookvorming en brand.
8. Sluit deze USB-A-aansluiting niet aan op een USB-poort van uw PC, dit kan tot het uitschakelen van dit toestel leiden.

## ● Reiniging

- Schakel het product uit en verwijder alle kabels / oplaadbare accu voor reiniging.
- Maak alleen de buitenkant van het product schoon met een schone, droge doek en gebruik nooit corrosieve reinigingsmiddelen of schuurmiddelen. Verwijder hardnekkig vuil met een licht bevochtigde doek en een mild reinigingsmiddel.

## ● Opslag bij niet gebruik

- Berg het product op in een droge ruimte wanneer niet in gebruik. Bescherm het product tegen direct zonlicht.

### **Advies voor accupacks\***

- Berg het accupack afzonderlijk op.
- Laad de oplaadbare accu regelmatig op, bijvoorbeeld elke 3 maanden bij een langdurige opslag. Laad op indien nodig.

**\* Accupack en acculader zijn niet inbegrepen.**

## ● Probleemoplossing

● = **Probleem**

⊙ = Mogelijke oorzaak

○ = Oplossing

● = **Geen werking**

⊙ = Accu is leeg

○ = Laad de accu op.

● = **Geen Bluetooth®-verbinding**

⊙ = Foutieve werking van het product.

○ = Indien nodig, ontkoppel de AUX-kabel van de AUX-in-aansluiting 9.

- = Schakel het product uit en opnieuw aan en verhoog het volume.
- ⦿ = Fout op afspeelapparaat.
- = Controleer of het product door het afspeelapparaat werd gedetecteerd.
- = Controleer of het afspeelapparaat werd gedetecteerd en verbonden is met een ander apparaat met Bluetooth® Standard 5,3.
- = **Geen afspelen van muziek via Bluetooth®**
- ⦿ = Foutieve werking van het product.
- = Controleer of de AUX-kabel nog steeds op de AUX-in-aangesloten [9]. Als dit het geval is, ontkoppel deze.
- = Als het product is ingeschakeld, schakel het uit en opnieuw in.
- = Houd de  knop [5] ingedrukt om een nieuwe verbinding met het afspeelapparaat te maken.
- = Verhoog het volume op het afspeelapparaat.
- = **Geen afspelen van muziek via AUX-in-verbinding**
- ⦿ = Verkeerde aansluiting van de AUX-kabel.
- = Sluit de AUX-kabel opnieuw aan op het afspeelapparaat.
- = Het volume op het afspeelapparaat of op het product is te laag en moet worden verhoogd.

## ● **Afvoer**

### **Verpakking:**

De verpakking bestaat uit milieuvriendelijke grondstoffen die u via de plaatselijke recyclingcontainers kunt afvoeren.



Neem de aanduiding van de verpakkingsmaterialen voor de afvalscheiding in acht. Deze zijn gemarkeerd met de afkortingen (a) en een cijfers (b) met de volgende betekenis: 1–7: kunststoffen / 20–22: papier en vezelplaten / 80–98: composietmaterialen.

## **Product:**



Uw gemeentelijke overheid verstrekt informatie over de mogelijkheden om het uitgediende product af te voeren.



Het hiernaast afgebeelde symbool van een doorgestreepte vuilniscontainer op wieljes geeft aan dat dit apparaat voldoet aan de richtlijn 2012/19/EG. Deze richtlijn houdt in dat u dit apparaat aan het einde van de gebruiksduur niet via het normale huisvuil mag afvoeren, maar dat u het op een speciaal hiervoor ingericht inzamelpunt, bij een milieupark of afvalverwerkend bedrijf af moet geven.

### **Deze afvoer is voor u gratis.**

Ontzie het milieu en voer producten op een correcte manier af.

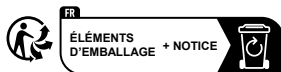

Het product, waaronder het toebehoren, en de verpakkingsmaterialen kunnen worden gerecycled en zijn onderhevig aan een uitgebreide verantwoordelijkheid van de fabrikant. Gooi ze apart weg, overeenkomstig de aangegeven Info-tri (informatie over afvalscheiding), voor een beter afvalbeheer. Het Triman-logo geldt alleen voor Frankrijk.

### **Batterijen/accu's:**



**Milieuvervuiling door een verkeerde verwijdering van de batterijen/accu's!**

Defecte of verbruikte batterijen/accu's moeten volgens de VERORDENING 2023/1542 worden afgevoerd. Geef batterijen/accu's en/of het apparaat af

bij de daarvoor bestemde plaatselijke inzamelstations.

Het symbool van de doorgestreepte vuilcontainer op batterijen of accu's betekent dat u batterijen en accu's niet bij het huisvuil mag doen. Haal de batterijen/ het accupack uit het product alvorens het weg te gooien. Deze kunnen giftige zware metalen bevatten en vallen onder het chemisch afval.

De chemische symbolen van de zware metalen zijn als volgt: Cd = cadmium, Hg = kwik, Pb = lood.

## ● **Vereenvoudigde EU-conformiteitsverklaring**

OWIM GmbH & Co. KG, Stiftsbergstraße 1, 74167 Neckarsulm, DUITSLAND, verklaart hiermee dat het product BLUETOOTH®-SPEAKER VOOR OP DE BOUWPLAATS HG10729 voldoet aan de richtlijnen 2014/53/EU, 2011/65/EU en de VERORDENING 2023/1542.

De volledige tekst van de EU-conformiteitsverklaring staat ter beschikking via het volgende internetadres: [www.owim.com](http://www.owim.com)



## ● **Garantie**

Het product werd volgens strenge kwaliteitsrichtlijnen gemaakt en voor de uitlevering zorgvuldig gecontroleerd. In geval van materiaal- of fabricagefouten hebt u tegenover de verkoper van het product wettelijke rechten. Uw wettelijke rechten worden op geen enkele manier door onze hieronder vermelde garantie beperkt.

De garantie voor dit product bedraagt 5 jaar vanaf aankoopdatum. De garantieperiode gaat in op de datum van aankoop. Bewaar het originele bewijs van aankoop op een veilige plek aangezien dit document nodig is als bewijs.

Alle beschadigingen of gebreken die reeds op het moment van aankoop aanwezig zijn, moeten meteen na het uitpakken van het product worden gemeld.

Mocht het product binnen 5 jaar na aankoopdatum een materiaal- of fabricagefout vertonen, zullen wij het – naar onze keuze – gratis voor u repareren of vervangen. De garantieperiode wordt door een plaatsgevonden garantieverlening niet verlengd. Dit geldt ook voor vervangen en gerepareerde onderdelen.

Deze garantie vervalt als het product werd beschadigd of onjuist is gebruikt of onderhouden.

De garantie dekt materiaal- en fabricagefouten af. Deze garantie dekt geen productonderdelen die aan normale slijtage onderhevig zijn en daarom als verbruiksartikelen worden beschouwd (bv. batterijen, oplaadbare batterijen, slangen, inktpatronen), noch dekt zij schade aan breekbare onderdelen, bv. schakelaars of onderdelen die van glas zijn gemaakt.

## ● **Afwikkeling in geval van garantie**

Volg de volgende aanwijzingen op voor een snelle behandeling van uw probleem:

Houd bij alle vragen alstublieft de kassabon en het artikelnummer (IAN 506414\_2507) als bewijs van aankoop bij de hand.

Het artikelnummer kunt u vinden op het typeplaatje van het product, een gravure op het product, het titelblad van uw gebruiksaanwijzing (linksonder) of de sticker op de achter- of onderkant van het product.

Neem bij problemen of overige gebreken met het product eerst contact op met de hieronder vermelde service-afdeling, telefonisch of per e-mail.

Een als defect aangemerkt product kunt u dan samen met het aankoopbewijs (kassabon) en een uitleg over het probleem of gebrek en wanneer het zich heeft voorgedaan gratis naar het aan u meegeedeelde service-adres opsturen.

Op parkside-diy.com kunt u deze en vele andere handleidingen inzien en downloaden. Met deze QR-code komt u direct op parkside-diy.com. Selecteer daar uw land en zoek via de zoekfunctie naar de gebruiksaanwijzingen. Door het invoeren van het artikelnummer (IAN) 506414\_2507 komt u bij de gebruiksaanwijzingen voor uw artikel.



## ● Service

(NL)

### **Service Nederland**

Tel.: 08000229556

Contactformulier op *[parkside-diy.com](http://parkside-diy.com)*

**IAN 506414\_2507**

(BE)

### **Service België**

Tel.: 080012614













Contactformulier op *[parkside-diy.com](http://parkside-diy.com)*





**IAN 506414\_2507**

<b>Używane ostrzeżenia i symbole</b> .....	Strona	79
<b>Wstęp</b> .....	Strona	80
Przeznaczenie .....	Strona	80
Powiadomienia o znakach towarowych .....	Strona	80
Zakres dostawy .....	Strona	81
Opis części .....	Strona	81
Dane techniczne .....	Strona	81
Zalecany akumulator i ładowarka* .....	Strona	82
<b>Bezpieczeństwo</b> .....	Strona	83
Instrukcje bezpieczeństwa dotyczące wbudowanych baterii akumulatorowych .....	Strona	86
<b>Przed użyciem należy</b> .....	Strona	87
Instalacja i zasilanie: .....	Strona	87
Zasilanie głośnika przez zasilacz sieciowy (rys. A) .....	Strona	88
Zasilanie głośnika z akumulatora 12/20 V (patrz rys. od B do D) .....	Strona	89
<b>Używanie produktu</b> .....	Strona	89
Zachowanie się kontrolki LED .....	Strona	89
Nawiązywanie połączenia Bluetooth®: .....	Strona	90
Funkcje przycisków .....	Strona	90
Łączenie przez złącze AUX-in .....	Strona	91
Przełączanie między połączeniami AUX-in i Bluetooth® .....	Strona	91
Parowanie True Wireless Stereo (TWS) .....	Strona	91
Ładowanie przez port wyjściowy USB-A .....	Strona	92
<b>Czyszczenie</b> .....	Strona	92
<b>Przechowywanie w okresach nieużywania</b> .....	Strona	93
<b>Rozwiązywanie problemów</b> .....	Strona	93
<b>Utylizacja</b> .....	Strona	93
<b>Uproszczona deklaracja zgodności UE</b> .....	Strona	94
<b>Gwarancja</b> .....	Strona	95
Sposób postępowania w przypadku naprawy gwarancyjnej .....	Strona	95
Serwis .....	Strona	96

## Używane ostrzeżenia i symbole

W instrukcji obsługi i instrukcji skróconej oraz na opakowaniu, produkcie i zasilaczu zastosowano następujące ostrzeżenia:

	<p><b>NIEBEZPIECZEŃSTWO!</b> Ten symbol, w połączeniu z hasłem ostrzegawczym „NIEBEZPIECZEŃSTWO”, oznacza zagrożenie o wysokim stopniu ryzyka, które, jeśli się mu nie zapobiegnie, może spowodować poważne obrażenia ciała lub śmierć.</p>		Prąd przemienny / napięcie przemiennie
			Biegunowość złącza barytkowego
	<p><b>OSTRZEŻENIE!</b> Ten symbol, w połączeniu z hasłem ostrzegawczym „OSTRZEŻENIE”, oznacza zagrożenie o średnim poziomie ryzyka, które, jeśli się mu nie zapobiegnie, może spowodować poważne obrażenia ciała lub śmierć.</p>		Prąd stały/napięcie stałe
			Ten symbol dotyczy specjalnych zasad postępowania związanych z dziećmi.
	<p><b>OSTROŻNIE!</b> Ten symbol, w połączeniu z hasłem ostrzegawczym „OSTROŻNIE”, oznacza zagrożenie o niskim poziomie ryzyka, które, jeśli się mu nie zapobiegnie, może spowodować drobne lub umiarkowane obrażenia ciała.</p>		Symbol produktu o klasie ochrony II
			Produkt należy stosować tylko w suchych pomieszczeniach.
	<p><b>UWAGA!</b> Ten symbol, w połączeniu z hasłem ostrzegawczym „UWAGA” oznacza możliwość wystąpienia szkód materialnych.</p>		<p><b>OSTRZEŻENIE! RYZYKO WYBUCHU!</b> Ostrzeżenie z tym symbolem i napisem „OSTRZEŻENIE! RYZYKO WYBUCHU” oznacza potencjalne zagrożenie wybuchem. Zignorowanie tego ostrzeżenia może skutkować poważnymi lub śmiertelnymi obrażeniami oraz potencjalnymi szkodami materialnymi. Aby uniknąć poważnych obrażeń, zagrożenia życia i szkód materialnych, należy stosować się do instrukcji podanych w niniejszym ostrzeżeniu!</p>
	<p><b>INFORMACJA:</b> Ten symbol, w połączeniu z hasłem ostrzegawczym „INFORMACJA” oznacza przydatne informacje dodatkowe.</p>		

	<p>Ten znak obowiązkowy oznacza konieczność noszenia odpowiednich rękawic ochronnych! Aby nie dopuścić do urazów dłoni spowodowanych przedmiotami lub kontaktem z gorącymi lub chemicznymi materiałami, należy postępować zgodnie z instrukcjami podanymi w tym ostrzeżeniu.</p>		<p>Znak CE oznacza zgodność z odpowiednimi dyrektywami UE mającymi zastosowanie do tego produktu.</p>
	<p>Symbol ten oznacza, że przed użyciem produktu należy zastosować się do instrukcji obsługi.</p>		<p>Informacje dotyczące bezpieczeństwa Instrukcja użytkownika</p>

## **GŁOŚNIK BUDOWLANY BLUETOOTH®**

### ● **Wstęp**

Gratulujemy Państwu zakupu nowego produktu. Tym samym zdecydowali się Państwo na zakup produktu wysokiej jakości. Instrukcja obsługi jest częścią tego produktu. Zawiera ona ważne wskazówki dotyczące bezpieczeństwa, użytkowania i utylizacji. Przed pierwszym użyciem produktu należy zapoznać się ze wszystkimi wskazówkami dotyczącymi obsługi i bezpieczeństwa. Używać produktu wyłącznie zgodnie z jego poniżej opisanym przeznaczeniem. W przypadku przekazania produktu innej osobie należy dołączyć do niego całą jego dokumentację.

### ● **Przeznaczenie**

Ten GŁOŚNIK BUDOWLANY BLUETOOTH® (zwany dalej „produktem”) jest elektronicznym urządzeniem konsumenckim przeznaczonym do odtwarzania sygnału audio przesyłanego przez złącze Bluetooth® lub przewód połączeniowy z wtykiem 3,5 mm.

Każde inne użycie jest uważane za niewłaściwe. Wszelkie roszczenia wynikające z niewłaściwego użytkowania lub nieautoryzowanej modyfikacji głośnika zostaną uznane za nieuzasadnione. Każde takie użycie odbywa się na własne ryzyko. Produkt nie jest przeznaczony do użytku komercyjnego.

### ● **Powiadomienia o znakach towarowych**

- USB® jest zastrzeżonym znakiem towarowym firmy USB Implementers Forum, Inc.
- Znak słowny i logo Bluetooth® są zastrzeżonymi znakami towarowymi należącymi do Bluetooth® SIG, Inc. i każde użycie tych znaków przez OWIM GmbH & Co. KG odbywa się na podstawie licencji.
- Znak towarowy i nazwa handlowa Parkside Performance stanowią własność jego/jej odpowiednich właścicieli.
- Wszelkie inne nazwy i produkty są znakami towarowymi lub zastrzeżonymi znakami towarowymi ich odpowiednich właścicieli.

## ● Zakres dostawy

- Wszystkie materiały opakowaniowe należy usunąć, a zawartość opakowania należy sprawdzić pod kątem kompletności. W przypadku braku lub uszkodzenia jakichkolwiek części należy skontaktować się ze sprzedawcą.
- 1 Głośnik budowlany Bluetooth®
- 1 Zasilacz
- 1 Instrukcja użytkownika
- 1 Skrócona instrukcja obsługi





## ● Opis części

- 1 Włącznik lub przycisk Wybór źródła
- 2 Kontrolka LED
- 3 Przycisk Zmniejsz głośność -/ Szybkie przewijanie do tyłu
- 4 Przycisk Zwiększ głośność +/ Szybkie przewijanie do przodu
- 5 Przycisk Bluetooth
- 6 Przycisk Odtwarzaj/Pauza
- 7 Membrana pasywna
- 8 Port USB-A
- 9 Wtyk 3,5 mm AUX-IN
- 10 Wejście 18 V DC (prądu stałego)
- 11 Gniazdo na akumulator 20 V
- 12 Gniazdo na akumulator 12 V
- 13 Głośnik
- 14 Zasilacz
- 15 Skrócona instrukcja obsługi
- 16 Instrukcja użytkownika
- 17 Akumulator 12 V\*
- 18 Akumulator 12 V\*
- 19 Akumulator 20 V\*
- 20 Przewód zasilający z wtyczką
- 21 Wskaźnik stanu ładowania – zielony
- 22 Wskaźnik stanu ładowania – czerwony
- 23 Ładowarka\*

\* Zestaw nie zawiera akumulatora i ładowarki.

## ● Dane techniczne

### Głośnik Bluetooth

Wejście DC:	18 V  , 2 A, 36,0 W 
Port wyjściowy USB-A:	5 V  , 2,1 A
Wejście akumulatora Parkside 12 V / 20 V:	12 V  / 20 V 
Wyjście muzyczne:	80 W
Gniazdo AUX-in:	Wtyk 3,5 mm
Wymiary:	385 x 144 x 152 mm (szer. x gł. x wys.)
Ciężar:	2,6 kg (bez akumulatora)
Stopień ochrony:	IP20
Warunki użytkowania:	10°C – 35°C, 40% – 85% wilgotności względnej
Temperatura przechowywania:	-20°C – +60°C
Czas pracy:	8 godz. na
Odtwarzanie muzyki (ze średnią głośnością)	akumulatorze 12 V 2 Ah 16 godz. na akumulatorze 12 V 4 Ah 24 godz. na akumulatorze 20 V 4 Ah
Standard łączności bezprzewodowej:	Bluetooth® 5.3
Pasma częstotliwości:	2400 MHz – 2483,5 MHz
Maks. przesyłana moc:	< 10 dBm
Zasięg Bluetooth®:	10 m
Protokoły Bluetooth®:	AVRCP (zdalne sterowanie kluczowymi funkcjami audio przez telefon komórkowy), A2DP (bezprzewodowa transmisja dźwięku)

## Zasilacz sieciowy

Opis	Wartość
Dystrybutor:	OWIM GmbH & Co. KG HRA 721742 Stiftsbergstraße 1, 74167 Neckarsulm, NIEMCY
Nazwa producenta lub znak towarowy, numer w rejestrze handlowym i adres:	Shenzhen Keyu Power Supply Technology Co. Ltd.
Identyfikator modelu:	KA3601A-1802000EU
Napięcie wejściowe i prąd wejściowy:	100 – 240 V~, 1 A
Częstotliwość wejściowa AC:	50/60 Hz
Napięcie wyjściowe DC:	18,0 V ===; 2,0 A; 36,0 W
Moc wyjściowa:	36,0 W
Średnia sprawność czynna:	87,4%
Sprawność przy małym obciążeniu (10%):	82,0%
Pobór prądu bez obciążenia:	=< 0,1 W
Klasa ochrony:	II /
Warunki użytkowania:	10 – 35°C , 40 – 85% wilgotności względnej
Temperatura przechowywania:	10 – 45°C
Wymiary:	100 x 50 x 80 mm (szer. x gł. x wys.)
Ciężar:	190 g

## ● Zalecany akumulator i ładowarka\*

### Akumulator 12 V\*

#### Akumulatory

##### Numer modelu:

**PARK 12 A4**

##### Typ:

Litowo-jonowy

##### Napięcie znamionowe:

12 V ===

##### Pojemność:

2000 mAh

##### Liczba ogniw:

3

##### Numer modelu:

**PARK 12 B4**

##### Typ:

Litowo-jonowy

##### Napięcie znamionowe:

12 V ===

##### Pojemność:

4000 mAh

##### Liczba ogniw:

6

### Ładowarka 12 V\*

#### Ładowarka

##### Numer modelu:

**PLGK 12 A2**

##### Wejście

##### Napięcie znamionowe:

220 – 240 V~

50 – 60 Hz

##### Moc znamionowa:

50 W

##### Wyjście

##### Napięcie znamionowe:

12 V ===

##### Prąd znamionowy:

2,4 A

##### Bezpiecznik urządzenia:

T2A /

##### Klasa ochrony:

II /

##### Numer modelu:

**PDSLK 12 A1**

##### Wejście

##### Napięcie znamionowe:

220 – 240 V~

50 – 60 Hz

##### Moc znamionowa:

150 W

##### Wyjście 1

##### Napięcie znamionowe:

12 V ===

##### Prąd znamionowy:

4,5 A

##### Wyjście 2

##### Napięcie znamionowe:

12 V ===

##### Prąd znamionowy:

4,5 A

##### Bezpiecznik urządzenia:

T3.15A /

##### Klasa ochrony:

II /

**⚠ UWAGA!** Ta ładowarka jest przeznaczona wyłącznie do ładowania akumulatorów następującego typu:

#### Akumulator Parkside 12 V

PARK 12 A4	2,0 Ah	3 ogniwa
PARK 12 B4	4,0 Ah	6 ogniwa

\* **Zestaw nie zawiera akumulatora i ładowarki.**

#### Akumulator 20 V\*

Akumulator PAP 20 B3

Typ:	Litowo-jonowy
Napięcie znamionowe:	maks. 20 V ===
Pojemność:	4,0 Ah
Wartość energetyczna:	80 Wh
Liczba ogniw:	10

#### Ładowarka 20 V\*

Ładowarka do szybkiego ładowania  
**PLG 20 C3**

Wejście:	
Napięcie znamionowe:	230–240 V~
Częstotliwość znamionowa:	50 Hz
Moc znamionowa:	120 W
Bezpiecznik (wewnętrzny):	3,15 A/  T3,15A

\* **Zestaw nie zawiera akumulatora i ładowarki.**

**⚠ Należy stosować wyłącznie źródła baterii wskazane w instrukcji.**

**⚠ OSTROŻNIE!** Wymiana akumulatora na akumulator niewłaściwego typu stwarza ryzyko pożaru lub wybuchu.



## Bezpieczeństwo

W tym rozdziale podane są ważne informacje dotyczące bezpieczeństwa korzystania z produktu. Niewłaściwe użytkowanie może doprowadzić do urazów ciała i szkód materialnych. Przed użyciem produktu należy zapoznać się ze wszystkimi instrukcjami dotyczącymi bezpieczeństwa oraz z instrukcją obsługi! W przypadku przekazania produktu innym osobom, należy dołączyć do produktu całą dokumentację.

### **⚠ NIEBEZPIECZEŃSTWO!**

- **ZAGROŻENIE ŻYCIA I RYZYKO WYPADKU NIEMOWLĄT I DZIECI!**

### **⚠ NIEBEZPIECZEŃSTWO!**

- **RYZYKO UDUSZENIA!**



Materiałów opakowaniowych (np. folii lub styropianu) nie należy używać do zabawy. Materiały opakowaniowe należy zawsze chronić przed dziećmi. Materiały opakowaniowe nie są zabawką.

- Pod warunkiem zapewnienia odpowiedniego nadzoru, pouczenia na temat bezpiecznej obsługi produktu i dopilnowania zrozumienia zagrożeń, produkt może być używany przez dzieci w wieku od lat 8, osoby o ograniczeniach fizycznych, czuciowych lub psychicznych, a także osoby, którym brak jest doświadczenia lub wiedzy. Dzieci nie powinny bawić się produktem. Dzieci nie powinny bez nadzoru wykonywać czynności związanych z czyszczeniem i konserwacją. Produkt nie jest zabawką.

### **⚠ UWAGA! RYZYKO USZKODZENIA**

- **Prosimy sprawdzić, czy produkt jest prawidłowo zamocowany.** Jeśli urządzenie spadnie, istnieje ryzyko urazów.

- W produkcie nie ma części, które mogłyby być serwisowane przez użytkownika.
- Przed każdym użyciem produkt należy skontrolować! W przypadku wykrycia jakichkolwiek uszkodzeń produktu lub przewodu do ładowania należy przerwać użytkowanie!
- Jeśli podczas użytkowania użytkownik zauważy coś nietypowego (np. nietypowy hałas, dziwny zapach lub dym), należy natychmiast wyłączyć produkt i odłączyć wszystkie kable. Nie należy dłużej używać produktu.
- Nagłe zmiany temperatury mogą doprowadzić do pojawienia się skroplin wewnątrz produktu. W takim przypadku, przed ponownym użyciem należy przez pewien czas odczekać, aż produkt zaaklimatyzuje się do warunków otoczenia.
- Na produkcie lub obok niego nie należy stawiać płonących świec lub źródeł otwartego ognia.
- Produktu nie należy używać w pobliżu źródeł ciepła takich jak grzejniki lub inne urządzenia emitujące ciepło!
- Produktu nie należy wrzucać do ognia ani wystawiać na działanie wysokich temperatur.
- W upalne dni nie należy zostawiać produktu wewnątrz pojazdu. Wysokie temperatury mogą spowodować nieodwracalne uszkodzenie produktu, a w niektórych przypadkach doprowadzić nawet do jego zapłonu.
- Gdy pokrywa produktu jest otwarta, produkt należy chronić przed kapiącą lub pryskającą wodą.

#### **⚠️ OSTRZEŻENIE! RYZYKO WYBUCHU!**

- Produktu nie należy wrzucać do ognia ani wystawiać na działanie wysokich temperatur.
- Nigdy nie należy otwierać obudowy produktu – istnieje ryzyko wybuchu! W produkcie nie ma części wewnętrznych, które wymagałyby konserwacji.

#### **RYZYKO PORAŻENIA PRĄDEM!**

- ⚠️ **OSTRZEŻENIE!** Ryzyko porażenia prądem! Nigdy nie należy otwierać obudowy produktu lub jego zasilacza! W przypadku wadliwego działania naprawy mogą być przeprowadzane wyłącznie przez wykwalifikowany personel.
- ⚠️ **OSTRZEŻENIE!** Produkt i zasilacz należy chronić przed kapiącą i chlapiącą wodą. Na lub w pobliżu produktu lub zasilacza nie należy umieszczać pojemników wypełnionych płynami (takich jak wazony lub napoje). Elementów produktu nie wolno zanurzać w płynach. Nigdy nie należy trzymać produktu pod bieżącą wodą.
- Aby nie dopuścić do pożaru, na produkcie lub obok niego nie należy stawiać zapalonych świec.
- **OSTRZEŻENIE!** Zasilacza nie wolno dotykać mokrymi rękoma.
- **OSTROŻNIE!** Nigdy nie należy używać uszkodzonego produktu. W przypadku zauważenia jakichkolwiek uszkodzeń należy natychmiast odłączyć zasilacz od sieci elektrycznej. Jeśli produkt jest uszkodzony, należy skontaktować się ze sprzedawcą.
- Przed odłączeniem od zasilania produkt należy najpierw zawsze wyłączyć.
- Produkt może być używany wyłącznie z dostarczonym w komplecie zasilaczem. Dostarczonego zasilacza należy używać wyłącznie do produktu. Jeśli zasilacz jest uszkodzony, należy skontaktować się ze sprzedawcą. Patrz dane techniczne produktu.
- Aby uniknąć uszkodzenia przewodu, nie należy stawiać na nim jakichkolwiek przedmiotów ani prowadzić go po ostrych krawędziach. Należy go również trzymać z dala od gorących powierzchni i otwartego ognia.

- Przewód należy ułożyć w taki sposób, aby nie istniało ryzyko niezamierzonego pociągnięcia go lub potknięcia się o niego. Zasilacz i przewód zasilający należy przechowywać w miejscu niedostępnym dla dzieci.
- Przy wyjmowaniu zasilacza z gniazdka nie należy ciągnąć za przewód połączeniowy, lecz za zasilacz.
- Przewodu nie należy owijać wokół produktu.
- Zasilacz należy podłączyć do łatwo dostępnego gniazdka elektrycznego, tak aby w nagłych wypadkach i sytuacjach awaryjnych można było natychmiast odłączyć produkt od zasilania (wyjąć wtyczkę z gniazdka).
- Aby całkowicie odłączyć produkt od instalacji elektrycznej, wystarczy wyjąć zasilacz z gniazdka.
- Dopóki zasilacz będzie podłączony do gniazdka, radio będzie nadal pobierać niewielką ilość energii elektrycznej, nawet wtedy, gdy nie pracuje. Aby całkowicie wyłączyć zasilacz, trzeba go odłączyć od instalacji elektrycznej.
- Nie należy narażać produktu na wstrząsy fizyczne lub silne drgania.
- W przypadku zaobserwowania dymu lub nietypowych dźwięków należy natychmiast odłączyć zasilacz od zasilania.
- Zasilacza nie należy przykrywać.
- Gdy produkt nie jest używany oraz przed czyszczeniem zasilacz należy odłączyć od zasilania.
- Przed podłączeniem produktu do zasilania sieciowego oraz przed schowaniem należy pozwolić, aby produkt całkowicie wysechł. Przed schowaniem należy pozwolić, aby produkt całkowicie ostygł.
- Do produktu nie wolno wkładać jakichkolwiek ciał obcych.
- Nie należy narażać produktu na działanie wysokich temperatur (np. ustawiać w bezpośrednim sąsiedztwie grzejnika).

## **⚠ OSTRZEŻENIE!**

### **Zakłócenia łączności bezprzewodowej?**

Na pokładach samolotów, w szpitalach, pomieszczeniach usługowych lub w pobliżu medycznych systemów elektronicznych produkt należy wyłączyć. Przesyłane sygnały bezprzewodowe mogą wpływać na funkcjonalność wrażliwych urządzeń elektronicznych. Ponieważ promieniowanie elektromagnetyczne może pogorszyć działanie rozruszników, produkt należy przechowywać w odległości co najmniej 20 cm od rozruszników serca lub wszczepialnych kardiowerterów-defibrylatorów. Emitowane fale radiowe mogą powodować zakłócenia w aparatach słuchowych. Produktu nie należy ustawiać w pobliżu łatwopalnych gazów lub stref zagrożenia wybuchem (np. lakierni), ponieważ emitowane fale radiowe mogą doprowadzić do wybuchu i pożaru.

**i INFORMACJA:** Aby uniknąć zakłóceń, zaleca się, aby podczas korzystania z produktu **WSZYSTKIE** kable (USB/AUX) miały długość do 3 metrów.

## **⚠ UWAGA!**

Zasięg fal radiowych zależy od warunków środowiskowych. W przypadku bezprzewodowej transmisji danych nie można wykluczyć, że dane zostaną odebrana przez nieupoważnione osoby trzecie. Firma OWIM GmbH & Co. KG nie ponosi odpowiedzialności za zakłócenia działania radia lub telewizora spowodowane nieautoryzowanymi przeróbkami urządzenia. Firma OWIM GmbH & Co. KG nie ponosi ponadto odpowiedzialności za używanie lub wymianę kabli i urządzeń nie dystrybuowanych przez OWIM. Użytkownik urządzenia ponosi pełną odpowiedzialność za usunięcie zakłóceń spowodowanych przez tego typu nieautoryzowane modyfikacje urządzenia oraz za wymianę typu urządzeń).



## Instrukcje bezpieczeństwa dotyczące wbudowanych baterii akumulatorowych

- Jeśli z produktu wyciekają płyny, które nie powinny mieć kontaktu ze skórą, oczami lub błonami śluzowymi, istnieje ryzyko oparzeń chemicznych. Należy używać odpowiednich rękawic ochronnych.
- Jeśli skóra, oczy lub błony śluzowe miały kontakt z tego typu płynem, miejsca te należy przemyć wodą. Należy też natychmiast skontaktować się z lekarzem.



### **NOŚ RĘKAWICE OCHRONNE!**

W kontakcie ze skórą, cieknące lub uszkodzone baterie/akumulatory mogą powodować oparzenia. W takich sytuacjach należy zawsze nosić odpowiednie rękawice ochronne.

### **Specjalne wskazówki dotyczące bezpieczeństwa produktów z zasilaniem akumulatorowym**

1. **Przed włożeniem akumulatora należy upewnić się, że produkt jest wyłączony.** Włożenie akumulatora do produktu, który jest włączony, może doprowadzić do wypadku.
2. **Nie należy używać jakichkolwiek akcesoriów, które nie są zalecane przez firmę PARKSIDE.** Mogłoby to spowodować porażenie prądem lub pożar.

**⚠ Należy stosować się do informacji dotyczących bezpieczeństwa oraz uwag na temat ładowania i właściwego użytkowania podanych w instrukcji obsługi akumulatora i ładowarki z serii Parkside X 20 V TEAM i Parkside X 12 V TEAM. Szczegółowy opis procesu ładowania i dalsze informacje znaleźć można w osobnej instrukcji obsługi.**

### **Używanie i utrzymanie produktu**

1. **Do ładowania należy używać wyłącznie ładowarki wskazanej przez producenta.** Użycie ładowarki pochodzącej od jednego akumulatora do ładowania innego akumulatora grozi pożarem.
2. **Produktu należy używać wyłącznie z dedykowanymi do niego akumulatorami.** Użycie jakichkolwiek innych akumulatorów grozi obrażeniami i pożarem.
3. **Jeżeli akumulator nie jest używany, należy go przechowywać z dala od innych przedmiotów metalowych, np. spinaczy, monet, kluczy, gwoździ, śrub i innych drobnych przedmiotów metalowych, które mogłyby spowodować zwarcie wyprowadzeń akumulatora.** Zwarcie wyprowadzeń akumulatora może doprowadzić do oparzenia lub pożaru.
4. **Nie należy używać akumulatora, który jest uszkodzony lub został poddany przeróbce.** Uszkodzone lub zmodyfikowane akumulatory zachowują się w sposób nieprzewidywalny, co może doprowadzić do pożaru lub wybuchu lub stwarzać ryzyko urazów.
5. **Nie należy narażać akumulatora lub produktu na kontakt z ogniem lub zbyt wysokimi temperaturami.** Ogień lub temperatura przekraczająca 130°C mogą doprowadzić do wybuchu.
6. **Należy przestrzegać wszystkich instrukcji ładowania. Nie należy ładować akumulatora lub produktu poza przedziałem temperatur podanym w instrukcji.** Ładowanie w sposób nieprawidłowy lub w temperaturze wykraczającej poza określony zakres może doprowadzić do uszkodzenia akumulatora i zwiększa ryzyko pożaru.

## Ostrzeżenia dotyczące ładowarki do akumulatora

1. Pod warunkiem zapewnienia odpowiedniego nadzoru, pouczenia na temat bezpiecznej obsługi urządzenia i dopilnowania zrozumienia zagrożeń, urządzenie może być używane przez dzieci w wieku od lat 8, osoby o ograniczeniach fizycznych, czuciowych lub psychicznych, a także osoby, którym brak jest doświadczenia lub wiedzy.  
Dzieci nie powinny bawić się urządzeniem.  
Dzieci nie powinny bez nadzoru wykonywać czynności związanych z czyszczeniem i konserwacją.
2. Nie należy ładować zwykłych baterii jednorazowych (nie akumulatorowych). Nieprzestrzeganie tego zalecenia stwarza zagrożenie.
3. Jeśli przewód zasilający jest uszkodzony, aby uniknąć zagrożenia musi zostać wymieniony przez producenta, jego przedstawiciela serwisowego lub podobnie wykwalifikowaną osobę.
4. Części elektryczne należy chronić przed wilgocią. Aby nie dopuścić do porażenia prądem, tego typu części nie wolno w wodzie lub innych płynach. Nigdy nie należy trzymać urządzenia pod bieżącą wodą. Należy zwracać uwagę na instrukcje dotyczące czyszczenia, konserwacji i naprawy.
5. Urządzenie nadaje się wyłącznie do użytku w pomieszczeniach.

\* Zestaw nie zawiera akumulatora i ładowarki.

### ● Przed użyciem należy

- Przed rozpoczęciem użytkowania należy sprawdzić, czy zawartość opakowania jest kompletna i nieuszkodzona!
- Produkt należy ustawić na poziomej, równej i stabilnej powierzchni.

- Należy używać wyłącznie akcesoriów i wyposażenia dodatkowego, które zostały określone w instrukcji obsługi i są kompatybilne z produktem.
- Akcesoria są dostępne u autoryzowanego sprzedawcy. Przy zakupie akcesoriów należy kierować się wymaganiami technicznymi produktu (patrz część „Dane techniczne”).
- W razie wątpliwości należy zwrócić się do wykwalifikowanego specjalisty i poradzić się zaufanego sprzedawcy.

### ● Instalacja i zasilanie:

- Głośnik Bluetooth można zasilac 2 sposoby.
  - Zasilanie z zasilacza sieciowego (w komplecie wewnątrz opakowania)
  - Zasilanie z akumulatora Parkside 12/20 V (do dokupienia osobno)

#### **Ważna informacja:**

- ▶ Akumulatora 12 V / 20 V nie można ładować poprzez dostarczony zasilacz sieciowy.
- ▶ Akumulator 12 V / 20 V nie należy do zestawu akcesoriów standardowych.
- ▶ Nie należy używać jakichkolwiek akcesoriów, które nie są zalecane przez firmę Parkside. Mogłyby to spowodować porażenie prądem lub doprowadzić do pożaru.

### Ładowanie akumulatora\* (rys. E i rys. F)

 **OSTROŻNIE!** Przed wyjęciem akumulatora [17](#), [18](#), [19](#) z ładowarki [23](#) i przed podłączeniem ładowarki należy zawsze najpierw wyjąć wtyczkę [20](#) z gniazodka.

#### **Ważna informacja:**

- Nasze akumulatory [17](#), [18](#), [19](#) są częściowo naładowane. Przed pierwszym użyciem akumulator należy całkowicie naładować.

- Akumulator [17], [18], [19] można ładować w dowolnym momencie odpowiednio do potrzeb i nie powoduje to skrócenia czasu jego przydatności do użytkowania.
- Przerwanie procesu ładowania nie powoduje uszkodzenia akumulatora [17], [18], [19].
- Nigdy nie należy ładować akumulatora [17], [18], [19] jeśli temperatura otoczenia spadnie poniżej +10°C lub przekroczy +40°C.
- Włożyć akumulator [17], [18], [19] do ładowarki [23].
- Podłączyć wtyczkę przewodu zasilającego [20] do odpowiedniego gniazdka.
- Diody LED kontroli ładowania (zielona [21] i czerwona [22]) sygnalizują postęp ładowania i stan akumulatora [23].

LED	Stan
Świeci czerwona dioda LED	Trwa ładowanie akumulatora
Świeci zielona dioda LED	Akumulator jest w pełni naładowany

#### Gdy akumulator jest w pełni naładowany:

- Wyjąć wtyczkę przewodu zasilającego [20] z gniazdka.
- Wyjąć akumulator [17], [18], [19] z ładowarki [23].

\* Zestaw nie zawiera akumulatora i ładowarki.

#### ⚠ OSTROŻNIE:

- Podczas instalacji akumulatora 12 V / 20 V w głośniku Bluetooth należy zachować ostrożność. Przed zainstalowaniem akumulatora należy zawsze odłączyć zasilacz sieciowy.

- Po zainstalowaniu akumulatora w produkcie należy uważać, aby nie uderzyć w produkt, ponieważ spowodowałoby to jego uszkodzenie, a nawet mogłoby doprowadzić do pożaru lub wybuchu. Mogłoby się też pojawić ryzyko urazów ciała.

#### ● Zasilanie głośnika przez zasilacz sieciowy (rys. A)

- Najpierw należy podłączyć wtyczkę DC zasilacza [14] do gniazda wejściowego 18 V DC [10] głośnika Bluetooth.
- Następnie podłączyć zasilacz [14] do najbliższego gniazdka elektrycznego. Gdy używany jest zasilacz, akumulator 12/20 V zostaje automatycznie odłączony od głośnika.
- Nacisnąć i przytrzymać przez 2 sekundy włącznik [1] głośnika Bluetooth, aby rozpocząć używanie produktu.

#### ⚠ OSTROŻNIE:

- **Przed przestawieniem głośnika należy zawsze całkowicie odłączyć zasilacz. Jeśli zasilacz sieciowy nie zostanie usunięty, może doprowadzić do porażenia prądem.**
- **Nigdy nie należy ciągnąć za przewód zasilający zasilacza. Inaczej głośnik może upaść, co może doprowadzić do urazów użytkownika lub innych osób w pobliżu.**
- Zasilacz sieciowy służy jako element, przez który głośnik jest podłączony do instalacji elektrycznej. Gniazdko elektryczne wykorzystywane przez głośnik musi być w czasie zwykłego użytkowania łatwo dostępne.
- Aby odłączyć głośnik, zasilacz należy całkowicie wyjąć z gniazdka.
- Należy używać wyłącznie zasilacza sieciowego dostarczonego wraz z produktem.

## ● Zasilanie głośnika z akumulatora 12/20 V (patrz rys. od B do D)

### ⚠ Ważna informacja:

- ▶ W głośniku Bluetooth można zainstalować i używać zarówno akumulator 12 V jak i 20 V.
- ▶ Ten produkt nie zawiera akumulatora.

Akumulator można włożyć (w przypadku akumulatora 12 V) lub wsunąć (w przypadku akumulatora 20 V) do odpowiedniego gniazda na akumulator (11) lub (12). Aby zainstalować akumulator, należy wykonać kroki podane poniżej.

1. Ustalić jaki rodzaj akumulatora 12 V / 20 V będzie instalowany w głośniku Bluetooth.
2. Akumulator 12 V wymaga włożenia do gniazda na akumulator (12) w głośniku.
3. Akumulator 20 V wymaga wsunięcia do gniazda na akumulator (11) w głośniku.
4. Aby mieć pewność, że akumulator jest dobrze osadzony w gnieździe, należy go zawsze wkładać/wsunąć do końca, aż zablokuje się na swoim miejscu z cichym kliknięciem.
5. Jeśli akumulatora nie udaje się łatwo włożyć/wsunąć do gniazda, nie należy instalować go na siłę. Być może spowodowane jest to tym, że akumulator nie jest wkładany właściwie.
6. Aby wyjąć akumulator z gniazda, wystarczy nacisnąć i odblokować zatrzaski akumulatora oraz powoli wysunąć go z gniazda.

## ● Używanie produktu

- Nacisnąć i przez 2 sekundy przytrzymać przycisk  (1), aż kontrolka LED (2) zaświeci się na biało i rozlegnie się sygnał dźwiękowy. Produkt spróbuje teraz połączyć się z urządzeniem odtwarzającym (np. smartfonem lub komputerem).

## ● Zachowanie się kontrolki LED

Tabela kontrolki LED



Włączenie/Wyłączenie	Stan	Kolor kontrolki LED (2)
Zasilanie włączone	Zasilanie włączone	Dioda LED miga na biało raz na sekundę
	Połączenie Bluetooth	<b>Tryb parowania Bluetooth:</b> Dioda LED miga na biało raz na sekundę <b>Sparowano Bluetooth:</b> Po sparowaniu Bluetooth dioda LED świeci światłem ciągłym na biało.
	Połączenie TWS:	
	<b>Tryb parowania TWS:</b>	Dioda LED miga na niebiesko raz na sekundę
	<b>Sparowano TWS:</b>	Po sparowaniu TWS dioda LED urządzenia głównego będzie migać na niebiesko, a dioda LED urządzenia dodatkowego będzie świecić na niebiesko światłem ciągłym
	Połączenie AUX	Ciągłe światło zielone
	Niski poziom naładowania akumulatora	Dioda LED miga na czerwono raz na sekundę
Zasilanie wyłączone	Zasilanie wyłączone	NIE ŚWIECI

## ● Nawiązywanie połączenia Bluetooth®:

- ❑ Przed podjęciem próby nawiązania połączenia Bluetooth® należy wyjąć wszystkie zatyczki z wtyku AUX-in [9].
- ❑ Włączyć urządzenie odtwarzające i upewnić się, że jest w nim włączony tryb Bluetooth®.
- ❑ Na produkcie nacisnąć przycisk ✂ [5], aż dioda LED [2] zacznie migać na biało raz na sekundę i rozlegnie się sygnał dźwiękowy. Produkt spróbuje teraz połączyć się z urządzeniem odtwarzającym (np. smartfonem lub komputerem).
- ❑ Identyfikator produktu na urządzeniu odtwarzającym będzie miał postać „PBL 40 A1”. Na urządzeniu odtwarzającym należy „ZAAKCEPTOWAĆ” połączenie. Prosimy zanotować wymogi oprogramowania na urządzeniu odtwarzającym.
- ❑ Po nawiązaniu połączenia dioda LED [2] migająca na biało zacznie świecić na biało światłem ciągłym.
- ❑ Maksymalny zasięg połączenia wynosi 10 m, ale wartość ta może ulec zmniejszeniu pod wpływem uwarunkowań przestrzennych (przeszkody w postaci mebli, ścian itp.).
- ❑ Urządzenie odtwarzające musi obsługiwać łączność Bluetooth® w standardzie 5.3, inaczej użytkownik być może nie będzie w stanie korzystać z wszystkich funkcji.

## ● Funkcje przycisków

- ❑ Włączyć listę odtwarzania na urządzeniu odtwarzającym.
- ❑ Produkt jest wyposażony w 5 przycisków, które sterują następującymi funkcjami:

Przycisk	Funkcja
	Naciśnięcie i przytrzymanie przycisku przez 2 sekundy włącza lub wyłącza produkt. Krótkie naciśnięcie przełącza źródło.
	Krótkie naciśnięcie przycisku w czasie odtwarzania umożliwia wstrzymanie lub wznowienie odtwarzania.
	W trybie po sparowaniu, naciśnięcie i przytrzymanie przycisku przez 2 sekundy zmienia tryb na tryb parowania i umożliwia podłączenie innego urządzenia komunikacyjnego.
<b>Tryb TWS:</b>	
- Dwukrotne naciśnięcie powoduje sparowanie dwóch głośników (tego samego modelu) zanim połączą się one z zewnętrznym urządzeniem odtwarzającym Bluetooth. Jeśli parowanie zakończy się pomyślnie, rozlegnie się sygnał dźwiękowy. Dwa głośniki będą teraz pracowały jako para głośników stereo.	
- Powtórne dwukrotne naciśnięcie przycisku rozłączy aktualne połączenie TWS; rozlegnie się sygnał dźwiękowy.	

## Przycisk Funkcja

**+** Krótkie wciśnięcie przycisku w czasie odtwarzania zwiększa ustawienie głośności; gdy osiągnięta zostanie głośność maksymalna, rozlegnie się pojedynczy sygnał dźwiękowy. Naciśnięcie i przytrzymanie przycisku przez 2 sekundy w trakcie odtwarzania powoduje szybkie przewinięcie do przodu do następnego utworu na liście odtwarzania.

**-** Krótkie wciśnięcie przycisku w czasie odtwarzania zmniejsza ustawienie głośności; gdy osiągnięta zostanie głośność minimalna, rozlegnie się pojedynczy sygnał dźwiękowy. Aby przejść do poprzedniego utworu, należy ponownie nacisnąć i przytrzymać przycisk przez 2 sekundy.

**+/-** Aby włączyć/wyłączyć DRC, należy jednocześnie nacisnąć przyciski „+” i „-”.  
DRC WŁ.: Miganie na niebiesko  
DRC WYŁ.: Miganie na czerwono

**i INFORMACJA:** Jeśli użytkownik zmieni ustawienie głośności w produkcie, ustawienie głośności zmieni się też w urządzeniu odtwarzającym. Powyższa funkcja synchronizacji głośności zależy od systemu operacyjnego i marki urządzenia odtwarzającego.

### ● Łączenie przez złącze AUX-in

- Po podłączeniu kabla AUX do gniazda wejściowego AUX-in [9], należy na krótko nacisnąć przycisk wyboru źródła [1], aby przełączyć źródło na tryb AUX.

- Jeśli produkt jest wyłączony, nacisnąć i przez 2 sekundy przytrzymać przycisk [1], aż kontrolka LED [2] zaświeci się na biało i rozlegnie się sygnał dźwiękowy.
- Następnie ponownie nacisnąć na krótko przycisk [1], aby przełączyć źródło na tryb AUX.
- Włączyć urządzenie odtwarzające i rozpocząć odtwarzanie.
- Ustawić na urządzeniu odtwarzającym najwyższą możliwą głośność. Następnie wyregulować głośność przyciskami +/- [4] [3] na głośniku.

### ● Przełączanie między połączeniami AUX-in i Bluetooth®

- Aby wznowić odtwarzanie muzyki przez połączenie Bluetooth®, należy ponownie na krótko nacisnąć przycisk [1] lub przycisk Bluetooth [5], aby przejść w tryb Bluetooth. Następnie produkt wyszuka poprzednio sparowane urządzenie odtwarzające (jeśli istnieje) i automatycznie przywróci połączenie Bluetooth®.

### ● Parowanie True Wireless Stereo (TWS)

**INFORMACJA:** Funkcja ta jest dostępna tylko wtedy, gdy dostępne są dwa identyczne głośniki (o takim samym numerze modelu).

- Włączyć oba głośniki i upewnić się, że nie są one połączone z innym urządzeniem przez Bluetooth®. W tym momencie żaden z głośników nie jest aktywnie połączony z urządzeniem odtwarzającym.
- Dwukrotnie nacisnąć przycisk Bluetooth [5] na jednym z produktów, co spowoduje domyślne ustawienie go jako urządzenia „głównego”. Rozlegnie się sygnał dźwiękowy.

Aby połączyć ze sobą obydwa urządzenia, przycisk Bluetooth [5] na drugim urządzeniu musi także zostać dwukrotnie naciśnięty. Po pomyślnym sparowaniu obu produktów dioda LED [2] podłączonego urządzenia „dodatkowego” zaświeci się na niebiesko i rozlegnie się seria sygnałów dźwiękowych. Dioda LED urządzenia głównego [2] będzie nadal migać na niebiesko, oczekując na sparowanie z urządzeniem odtwarzającym. Po pomyślnym sparowaniu urządzenia „głównego” z urządzeniem odtwarzającym, zarówno urządzenie „główne”, jak i „dodatkowe” mogą być odtwarzane i sterowane synchronicznie w trybie odtwarzania Bluetooth®.

- Nacisnąć dwukrotnie przycisk Bluetooth [5], aby przerwać połączenie parowania TWS, dioda LED [2] na podłączonym urządzeniu „dodatkowym” zacznie migać na niebiesko i rozlegnie się sygnał dźwiękowy.

**INFORMACJA:** Produkt, który jako pierwszy nawiązał połączenie Bluetooth® z urządzeniem odtwarzającym, stanie się urządzeniem „głównym” (w lewym kanale audio), a drugie urządzenie stanie się domyślnie urządzeniem „dodatkowym” (w prawym kanale audio).

**INFORMACJA:** TWS nie działa w trybie AUX.

## ● Ładowanie przez port wyjściowy USB-A

Ten głośnik Bluetooth jest wyposażony w port USB-A [8], przez który można ładować urządzenia przenośne, takie jak smartfon, odtwarzacz MP3 itp. Po włączeniu głośnika Bluetooth, niezależnie od tego, czy jest on zasilany prądem zmiennym, czy z akumulatora, może on ładować urządzenie USB.

## Ważna informacja:

1. Podczas ładowania urządzenia przenośnego przez wyjście USB-A zostanie zmniejszona maksymalna głośność głośnika.
2. Powyższy port USB-A zapewnia na wyjściu maksymalnie 5 V / 2,1 A.
3. Należy zawsze tworzyć kopie zapasowe danych urządzenia USB. Inaczej dane mogą zostać utracone.
4. W przypadku niektórych urządzeń USB, powyższy port USB-A może nie zapewniać zasilania.
5. Gdy urządzenie nie jest używane lub po zakończeniu ładowania, należy odłączyć kabel USB.
6. Nie należy podłączać źródła zasilania do portu wyjściowego USB-A. Inaczej istnieje ryzyko pożaru! Ten port USB jest przeznaczony do ładowania urządzeń działających na niskie napięcie.
7. Do portu wyjściowego zasilania USB nie należy wkładać żadnych małych metalowych przedmiotów, przewodów itp. W przeciwnym razie zwarcie może spowodować dym i pożar.
8. Ponieważ może to doprowadzić do awarii urządzenia, nie należy podłączać gniazda USB-A do portu USB w komputerze.

## ● Czyszczenie

- Przed czyszczeniem należy wyłączyć produkt i usunąć wszystkie kable oraz akumulator.
- Produkt należy wyłącznie czyścić od zewnątrz. Do czyszczenia produktu należy używać wyłącznie czystej, suchej ściereczki. Nigdy nie wolno stosować żrących płynów ani ścierających środków czyszczących. Do usuwania trudno schodzących zabrudzeń należy używać lekko zwilżonej ściereczki i łagodnego środka czyszczącego.

## ● Przechowywanie w okresach nieużywania

- Gdy produkt nie jest używany, należy go przechowywać w suchym miejscu. Produkt należy chronić przed kurzem i bezpośrednim nasłonecznieniem.

### Rada nt. akumulatora\*

- Akumulator należy przechowywać osobno.
- W przypadku przechowywania przez dłuższy czas, akumulator należy regularnie ładować, na przykład raz na 3 miesiące. W razie potrzeby należy go doładować.

\* Zestaw nie zawiera akumulatora i ładowarki.

## ● Rozwiązywanie problemów

● = Usterka

⦿ = Możliwa przyczyna

○ = Działanie

● = Brak funkcji

⦿ = Rozładowany akumulator.

○ = Naładować akumulator

● = Brak połączenia Bluetooth®

⦿ = Błąd podczas korzystania z produktu.

○ = W razie potrzeby należy odłączyć kabel AUX od gniazda wejściowego AUX [9].

○ = Wyłączyć i ponownie włączyć produkt oraz zwiększyć głośność.

⦿ = Błąd urządzenia odtwarzającego.

○ = Sprawdzić, czy produkt został wykryty przez urządzenie odtwarzające.

○ = Sprawdzić, czy urządzenie odtwarzające wykryło i połączyło się z innymi urządzeniami Bluetooth® w standardzie 5,3.

● = Brak odtwarzania muzyki przez Bluetooth®

⦿ = Błąd podczas korzystania z produktu.

○ = Sprawdzić, czy kabel AUX jest nadal włożony do gniazda AUX-in [9], a jeśli tak, to wyjąć go.

○ = Jeśli produkt jest włączony, należy go wyłączyć i włączyć ponownie.

○ = Nacisnąć i przytrzymać przycisk  [5], aby rozpocząć nowe połączenie z urządzeniem odtwarzającym.

○ = Zwiększyć głośność na urządzeniu odtwarzającym.

● = Brak odtwarzania muzyki przez złącze AUX-in

⦿ = Błąd podczas podłączania kabla AUX.

○ = Ponownie podłączyć kabel AUX do urządzenia odtwarzającego.

○ = Głośność urządzenia odtwarzającego lub produktu jest zbyt mała i należy ją zwiększyć.

## ● Utylizacja

### Opakowanie:

Opakowanie wykonane jest z materiałów przyjaznych dla środowiska, które można przekazać do utylizacji w lokalnym punkcie przetwarzania surowców wtórnych.



Przy segregowaniu odpadów prosimy zwrócić uwagę na oznakowanie materiałów opakowaniowych, oznaczone są one skrótami (a) i numerami (b) o następującym znaczeniu: 1–7: Tworzywa sztuczne / 20–22: Papier i tektura / 80–98: Materiały kompozytowe.

### Produkt:



Informacji na temat możliwości utylizacji wyeksploatowanego produktu udziela urząd gminy lub miasta.



Znajdujący się obok symbol przekreślonego pojemnika na śmieci na kołach pokazuje, że produkt podlega dyrektywie 2012/19/UE. Dyrektywa ta mówi, że produkt na koniec swojego czasu użytkowania nie może być usuwany ze zwykłymi odpadami domowymi, lecz musi zostać oddany do specjalnie utworzonych skupów, punktów zbiorczych lub zakładów utylizacji.

Elektroodpady nie mogą być wyrzucane do pojemników do selektywnej zbiórki odpadów komunalnych. Można je oddać w specjalnie wyznaczonych miejscach np. Punkt Selektywnej Zbiórki Odpadów Komunalnych lub/bądź w punktach handlowych oferujących w sprzedaży sprzęt elektroniczny.

Należy postępować zgodnie z obowiązującymi w Polsce przepisami dotyczącymi selektywnej zbiórki urządzeń elektrycznych i elektronicznych. Zużyty sprzęt może mieć szkodliwy wpływ na środowisko i zdrowie ludzi z uwagi na potencjalną zawartość niebezpiecznych substancji, mieszanin oraz części składowych. Gospodarstwo domowe spełnia ważną rolę w przyczynianiu się do ponownego użycia i odzysku surowców wtórnych, w tym recyklingu zużytego sprzętu. Na tym etapie kształtuje się postawy, które wpływają na zachowanie wspólnego dobra jakim jest czyste środowisko naturalne.

### Ta utylizacja jest bezpłatna.

Należy chronić środowisko i usuwać odpady w odpowiedni sposób.

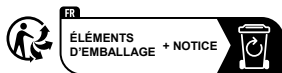

Points de collecte sur [www.quefairedecestechets.fr](http://www.quefairedecestechets.fr)  
Privilégiez la réparation ou le don de votre appareil!

Produkt, w tym akcesoriai materiały opakowaniowe, nadają się do recyklingu i podlegają rozszerzonej odpowiedzialności producenta. Wyrzuc je osobno, zgodnie z ilustracją przedstawiającą informacje o sortowaniu, aby zapewnić lepszą utylizację odpadów. Logo Triman jest ważne tylko dla Francji.

### Baterii/akumulatorów:



### Szkody środowiskowe spowodowane nieprawidłową utylizacją baterii i akumulatorów!

Wadliwe lub zużyte baterie/akumulatory należy utylizować zgodnie z ROZPORZĄDZENIEM 2023/1542. Proszę zwrócić baterie / akumulatory za pośrednictwem lokalnych punktów zbiórki. Symbol przekreślonego kontenera na śmieci na bateriach lub akumulatorach oznacza, że baterii i akumulatorów nie wolno wyrzucać z odpadami domowymi. Przed utylizacją należy wyjąć baterie/akumulatory z produktu. Mogą one zawierać szkodliwe metale ciężkie i należy je traktować jak odpady specjalne. Symbole chemiczne metali ciężkich są następujące: Cd = kadm, Hg = rtęć, Pb = ołów.

### ● Uproszczona deklaracja zgodności UE

OWIM GmbH & Co. KG, Stiftsbergstraße 1, 74167 Neckarsulm, NIEMCY, niniejszym oświadcza, że produkt GŁOŚNIK BUDOWLANY BLUETOOTH® HG10729 jest zgodny z dyrektywami 2014/53/UE, 2011/65/UE i ROZPORZĄDZENIEM 2023/1542.

Pełen tekst deklaracji zgodności UE jest dostępny pod następującym adresem internetowym: [www.owim.com](http://www.owim.com)



## ● Gwarancja

Produkt został wyprodukowany zgodnie z surowymi wytycznymi dotyczącymi jakości i dokładnie przetestowane przed dostawą. W przypadku wad materiałowych lub produkcyjnych przysługują Państwu prawa ustawowe wobec sprzedawcy produktu. Państwa prawa ustawowe nie są w żaden sposób ograniczone przez naszą gwarancję przedstawioną poniżej.

Gwarancja na ten produkt wynosi 5 lata od daty zakupu. Okres gwarancji rozpoczyna się od daty zakupu. Proszę przechowywać oryginalny rachunek w bezpiecznym miejscu, ponieważ ten dokument jest wymagany jako dowód zakupu.

Wszelkie uszkodzenia lub wady obecne już w momencie zakupu należy zgłosić niezwłocznie po rozpakowaniu produktu.

Jeżeli w ciągu 5 lat od daty zakupu produkt wykaże wady materiałowe lub produkcyjne, to – według naszego uznania – bezpłatnie go naprawimy lub wymienimy. Okres gwarancji nie ulega przedłużeniu o przyznane roszczenie gwarancyjne. Dotyczy to również wymienionych i naprawionych części.

Niniejsza gwarancja traci ważność, jeśli produkt został uszkodzony, był niewłaściwie użytkowany lub konserwowany.

Gwarancja obejmuje wady materiałowe i produkcyjne. Niniejsza gwarancja nie obejmuje części produktu, które podlegają normalnemu zużyciu i dlatego są uważane za części zużywalne (np. baterie, akumulatory, węże, wkłady atramentowe), ani nie obejmuje uszkodzeń części delikatnych, np. przełączników lub części wykonanych ze szkła.

Zgodnie z Kodeksem Cywilnym art. 581 §1 wraz z wymianą urządzenia lub ważnej części czas gwarancji rozpoczyna się na nowo.

## ● Sposób postępowania w przypadku naprawy gwarancyjnej

Aby zapewnić szybkie rozpatrzenie wniosku, należy postępować zgodnie z poniższymi instrukcjami:

Do wszystkich zapytań proszę mieć przygotowany paragon i numer artykułu (IAN 506414\_2507) jako dowód zakupu.

Numer artykułu można znaleźć na tabliczce znamionowej produktu, na grawerze na produkcie, na stronie tytułowej instrukcji (w lewym dolnym rogu) lub na naklejce z tytułu lub na spodzie produktu.

W przypadku wystąpienia usterek funkcjonalnych lub innych wad należy najpierw skontaktować się telefonicznie lub pocztą elektroniczną z wymienionym poniżej działem serwisowym.

Następnie można wysłać produkt zarejestrowany jako wadliwy na podany adres serwisowy bezpłatnie, załączając dowód zakupu (paragon) i określając, na czym polega wada i kiedy wystąpiła.

Te i wiele innych instrukcji można przeglądać i pobrać na stronie [parkside-diy.com](https://www.parkside-diy.com). Ten kod QR przeniesie Cię bezpośrednio na stronę [parkside-diy.com](https://www.parkside-diy.com). Wybierz swój kraj i użyj maski wyszukiwania, aby wyszukać instrukcje obsługi. Wprowadź numer artykułu (IAN) 506414\_2507, aby uzyskać dostęp do instrukcji obsługi artykułu.



## ● Serwis



### **Serwis Polska**

Tel.: 008004912069

Formularz kontaktowy na stronie

*parkside-diy.com*





**IAN 506414\_2507**

<b>Varování a použité symboly</b> .....	Strana	98
<b>Úvod</b> .....	Strana	99
Zamýšlené použití. ....	Strana	99
Upozornění na ochranné známky .....	Strana	99
Rozsah dodávky .....	Strana	99
Popis dílů .....	Strana	100
Technické údaje .....	Strana	100
Doporučený akumulátor a nabíječka* .....	Strana	101
<b>Bezpečnost</b> .....	Strana	102
Bezpečnostní pokyny pro vestavěné dobíjecí akumulátory (akumulátor není součástí dodávky) .....	Strana	104
<b>Před použitím</b> .....	Strana	106
Instalace a napájení: .....	Strana	106
Napájení reproduktoru přes síťový adaptér (obr. A) .....	Strana	107
Napájení reproduktoru pomocí 12/20V akumulátoru (viz obr. B až obr. D) ..	Strana	107
<b>Používání výrobku</b> .....	Strana	107
Zobrazování LED kontrolky. ....	Strana	108
Navázání Bluetooth® připojení: .....	Strana	108
Funkce tlačítek .....	Strana	108
Připojení přes konektor AUX-in. ....	Strana	109
Přepínání mezi připojením AUX-in a Bluetooth® .....	Strana	109
Párování True Wireless Stereo TWS .....	Strana	109
Nabíjení přes výstupní port USB-A. ....	Strana	110
<b>Čištění</b> .....	Strana	110
<b>Skladování po dobu nepoužívání</b> .....	Strana	110
<b>Odstraňování problémů</b> .....	Strana	111
<b>Odstranění do odpadu</b> .....	Strana	111
<b>Zjednodušené prohlášení o shodě EU</b> .....	Strana	112
<b>Záruka</b> .....	Strana	112
Postup v případě uplatňování záruky .....	Strana	113
Servis .....	Strana	113

## Varování a použité symboly

V návodu k použití, krátkém návodu, na obalu, na výrobku a na napájecím adaptéru jsou uvedena následující upozornění:

	<p><b>NEBEZPEČÍ!</b> Tento symbol se signálním slovem „NEBEZPEČÍ“ označuje nebezpečí s vysokým stupněm rizika, které při zanedbání povede k vážnému zranění nebo smrti.</p>		<p>Střídavý proud/napětí</p>
	<p><b>VAROVÁNÍ!</b> Tento symbol v kombinaci se signálním slovem „VAROVÁNÍ“ označuje riziko se středním rizikem, které, pokud se mu nezabrání, může mít za následek smrt nebo vážné zranění.</p>		<p>Polarita soudkového konektoru</p>
	<p><b>UPOZORNĚNÍ!</b> Tento symbol se signálním slovem „UPOZORNĚNÍ“ označuje nebezpečí s nízkou úrovní rizika, které, pokud se mu nevyhnete, může vést k lehkému nebo středně těžkému zranění.</p>		<p>Tento symbol odkazuje na zvláštní pravidla chování spojená s dětmi.</p> <p>Symbol pro výrobek třídy ochrany II</p>
	<p><b>POZOR!</b> Tento symbol v kombinaci se signálním slovem „POZOR“ označuje riziko věcné škody.</p>		<p>Výrobek používejte jen v suchých vnitřních prostorách.</p>
	<p><b>POZNÁMKA:</b> Tento symbol se signálním slovem „POZNÁMKA“ poskytuje další užitečné informace.</p>		<p><b>VAROVÁNÍ! NEBEZPEČÍ VÝBUCHU!</b> Varování s tímto symbolem a slovem „VAROVÁNÍ! NEBEZPEČÍ VÝBUCHU“ označuje potenciální hrozbu výbuchu. Nedodržení tohoto varování může vést k vážným nebo smrtelným zraněním a potenciálním škodám na majetku. Dodržujte pokyny v tomto varování, abyste předešli vážným zraněním, ohrožení života nebo škodám na majetku!</p>

	<p>Tato povinná značka upozorňuje na nošení vhodných ochranných rukavic! Dodržujte pokyny uvedené v tomto upozornění, abyste předešli poranění rukou o předměty nebo kontaktu s horkými nebo chemickými materiály.</p>		<p>Značka CE označuje shodu s příslušnými směnicemi EU platnými pro tento výrobek.</p>
	<p>Tento symbol znamená, že před používáním výrobku je nutné dodržovat pokyny uvedené v návodu k obsluze.</p>		<p>Bezpečnostní informace Návod k použití</p>

## **REPRODUKTOR BLUETOOTH® NA STAVBU**

### ● **Úvod**

Blahopřejeme Vám ke koupi nového výrobku. Rozhodli jste se pro kvalitní produkt. Návod k obsluze je součástí tohoto výrobku. Obsahuje důležité pokyny pro bezpečnost, použití a likvidaci. Před použitím výrobku se seznamte se všemi pokyny k obsluze a bezpečnostními pokyny. Používejte výrobek jen popsáním způsobem a na uvedených místech. Při předání výrobku třetí osobě předejte i všechny podklady.

### ● **Zamýšlené použití**

Tento REPRODUKTOR BLUETOOTH® NA STAVBU (dále jen „výrobek“) je spotřební elektronika určená k reprodukci zvuku přenášeného prostřednictvím Bluetooth® nebo kabelovým připojením s 3,5 mm konektorem.

Jakékoli jiné použití je považováno za nesprávné. Veškeré nároky vyplývající z nesprávného použití nebo z neoprávněné úpravy reproduktoru budou považovány za neoprávněné. Jakékoli takové použití je na vaše vlastní riziko.

Tento výrobek není určen pro komerční použití.

### ● **Upozornění na ochranné známky**

- USB® je registrovaná ochranná známka společnosti USB Implementers Forum, Inc.
- Slovní značka a loga Bluetooth® jsou registrované ochranné známky vlastněné společností Bluetooth® SIG, Inc. a jakékoli použití těchto značek společností OWIM GmbH & Co. KG podléhá licenci.
- Ochranná známka a obchodní název Parkside Performance jsou majetkem příslušných vlastníků.
- Jakékoli další názvy a výrobky jsou ochrannými známkami nebo registrovanými ochrannými známkami příslušných vlastníků.

### ● **Rozsah dodávky**

- Odstraňte veškerý obalový materiál a zkontrolujte úplnost obsahu balení. V případě chybějících nebo poškozených dílů kontaktujte prodejce.
- 1 Reproduktor Bluetooth® na stavbu  
1 Napájecí adaptér  
1 Návod k použití  
1 Krátký návod k použití

## ● Popis dílů

- 1 Hlavní vypínač nebo volba zdroje
- 2 LED kontrolka
- 3 Snížení hlasitosti -/ Tlačítko přeskočit zpět
- 4 Zvýšení hlasitosti +/ Tlačítko přeskočit vpřed
- 5 Tlačítko Bluetooth
- 6 Tlačítko přehrávání/pauza
- 7 Pasivní chladič
- 8 Port USB-A
- 9 3,5 mm konektor AUX-IN
- 10 Vstup 18 V DC
- 11 20V zásuvka pro baterii
- 12 12V zásuvka pro baterii
- 13 Reproduktor
- 14 Napájecí adaptér
- 15 Krátký návod k použití
- 16 Návod k použití
- 17 12V akumulátor\*
- 18 12V akumulátor\*
- 19 20V akumulátor\*
- 20 Napájecí kabel se zástrčkou
- 21 Kontrolka stavu nabití – zelená
- 22 Kontrolka stavu nabití – červená
- 23 Nabíječka akumulátoru\*

\* Akumulátor a nabíječka nejsou součástí dodávky.

## ● Technické údaje

### Bluetooth reproduktor

Stejnoseměrný vstup:	18 V $\text{---}$ , 2 A, 36,0 W $\text{---}$
Výstup USB-A:	5 V $\text{---}$ , 2,1 A
Vstup pro akumulátor	12 V $\text{---}$
Parkside 12V/20V:	20 V $\text{---}$
Hudební výstup:	80 W
Konektor AUX-IN:	3,5 mm vstupní konektor
Rozměry:	385 x 144 x 152 mm (š x h x v)
Hmotnost:	2,6 kg (bez akumulátoru)
Ochrana proti vniknutí:	IP20
Provozní podmínky:	10 °C - 35 °C, 40 % - 85 % relativní vlhkost vzduchu
Skladovací teplota:	-20 °C – +60 °C
Provozní doba:	8 hodin s 12V baterií
Přehrávání hudby (při střední hlasitosti)	2 Ah 16 hodin s 12V baterií 4 Ah 24 hodin s 20V baterií 4 Ah

### Bezdrátový

standard:	Bluetooth® 5.3
Frekvenční pásmo:	2400 až 2483,5 MHz
Max. přenášený výkon:	< 10 dBm
Bluetooth® dosah:	10 m
Bluetooth® protokoly:	AVRCP (vzdálené ovládání klíčových zvukových funkcí prostřednictvím mobilního telefonu), A2DP (bezdrátový přenos zvuku).

## Síťový adaptér

Popis	Hodnota
Distributor:	OWIM GmbH & Co. KG HRA 721742 Stiftsbergstraße 1, 74167 Neckarsulm, NĚMECKO
Jméno výrobce nebo obchodní značka, obchodní registrační číslo a adresa:	Shenzhen Keyu Power Supply Technology Co. Ltd.
Identifikace modelu:	KA3601A-1802000EU
Vstupní napětí a proud:	100 – 240 V~, 1 A
Vstupní frekvence střídavého proudu:	50/60 Hz
Stejnoseměrné výstupní napětí:	18,0 V ===, 2,0 A, 36,0 W
Výstupní výkon:	36,0 W
Průměrná aktivní účinnost:	87,4%
Účinnost při nízkém zatížení (10 %):	82,0 %
Spotřeba energie bez zatížení:	=< 0,1 W
Třída ochrany:	II / □
Provozní podmínky:	10 – 35 °C, 40 až 85 % rel. vlhkost vzduchu
Skladovací teplota:	10 – 45 °C
Rozměry:	cca 100 x 50 x 80 mm (Š x V x H)
Hmotnost:	190 g

## ● Doporučený akumulátor a nabíječka\*



### 12V akumulátor\*

#### Akumulátory

<b>Číslo modelu:</b>	<b>PARK 12 A4</b>
Typ:	Lithium-iontový
Jmenovité napětí:	12 V ===
Kapacita:	2000 mAh
Počet článků:	3
<b>Číslo modelu:</b>	<b>PARK 12 B4</b>
Typ:	Lithium-iontový
Jmenovité napětí:	12 V ===
Kapacita:	4000 mAh
Počet článků:	6

### 12V nabíječka akumulátorů\*

#### Nabíječka akumulátoru

<b>Číslo modelu:</b>	<b>PLGK 12 A2</b>
Vstup	
Jmenovité napětí:	220 – 240 V~
	50 – 60 Hz
Jmenovitý výkon:	50 W
Výstup:	
Jmenovité napětí:	12 V ===
Jmenovitý proud:	2,4 A
Pojistka zařízení:	T2A / 
Třída ochrany:	II / □
<b>Číslo modelu:</b>	<b>PDSLK 12 A1</b>
Vstup	
Jmenovité napětí:	220 – 240 V~
	50 – 60 Hz
Jmenovitý výkon:	150 W
Výstup 1	
Jmenovité napětí:	12 V ===
Jmenovitý proud:	4,5 A
Výstup 2	
Jmenovité napětí:	12 V ===
Jmenovitý proud:	4,5 A
Pojistka zařízení:	T3.15A / 
Třída ochrany:	II / □

**⚠ POZOR!** Tato nabíječka je určena pouze pro nabíjení typů akumulátorů:

#### Akumulátor Parkside 12 V

PARK 12 A4	2,0 Ah	3 články
PARK 12 B4	4,0 Ah	6 článků

\* **Akumulátor a nabíječka nejsou součástí dodávky.**

#### 20V akumulátor\*

Akumulátor PAP 20 B3

Typ:	Lithium-iontová
Jmenovité napětí:	20 V $\equiv$ max
Kapacita:	4,0 Ah
Energetická hodnota:	80 Wh
Počet článků:	10

#### Nabíječka baterií 20 V\*

#### Rychlonabíječka baterií PLG 20 C3

Vstup:

Jmenovité napětí:	230–240 V~
Jmenovitá frekvence:	50 Hz
Jmenovitý výkon:	120 W
Pojistka (interní):	3,15 A / $\frac{T3,15A}{\text{---}}$

\* **Akumulátor a nabíječka nejsou součástí dodávky.**

**⚠ Používejte pouze akumulátory uvedené v uživatelské příručce.**

**⚠ UPOZORNĚNÍ! Nebezpečí požáru nebo výbuchu při výměně akumulátoru za nesprávný typ.**



## Bezpečnost

Tato kapitola obsahuje důležité bezpečnostní informace pro manipulaci s výrobkem. Nesprávné použití může mít za následek zranění osob a škody na majetku. Před použitím výrobku se seznámete se všemi bezpečnostními pokyny a s návodem k použití! Při předávání tohoto výrobku třetí straně přiložte všechny dokumenty!

### **⚠ NEBEZPEČÍ!**

■ **OHROŽENÍ ŽIVOTA A NEBEZPEČÍ ÚRAZU PRO KOJENCE A MALÉ DĚTI!**

### **⚠ NEBEZPEČÍ!**

■ **NEBEZPEČÍ UDUŠENÍ!**



Obalový materiál (např. fólie nebo polystyren) se nesmí používat na hraní. Děti vždy udržujte dále od obalového materiálu. Obalový materiál není hračka.

■ Tento výrobek mohou používat děti ve věku od 8 let a osoby se sníženými fyzickými, smyslovými nebo duševními schopnostmi nebo nedostatkem zkušeností a znalostí jen pod dohledem, nebo po poučení o bezpečném používání spotřebiče v případě, že jsou schopny porozumět souvisejícím nebezpečím. Děti si s výrobkem nesmí hrát. Čištění a uživatelskou údržbu nesmějí provádět děti bez dozoru. Výrobek není hračka.

### **⚠ POZOR! NEBEZPEČÍ POŠKOZENÍ**

■ **Zkontrolujte, zda je výrobek řádně upevněn.** Při pádu zařízení hrozí nebezpečí zranění.

■ Tento výrobek neobsahuje žádné díly, které by mohl uživatel opravit.

■ Před každým použitím výrobek zkontrolujte! Pokud zjistíte poškození výrobku nebo nabíjecího kabelu, přestaňte jej používat!

- Pokud během používání zaznamenáte cokoli neobvyklého (např. neobvyklý hluk, podivný zápach nebo kouř), okamžitě výrobek vypněte a odpojte všechny kabely. Výrobek již nepoužívejte.
- Náhlé změny teploty mohou způsobit kondenzaci uvnitř výrobku. V takovém případě nechte výrobek před dalším použitím nějakou dobu aklimatizovat.
- Na výrobek ani do jeho blízkosti nepokládejte hořící svíčky ani jiný otevřený oheň.
- Nepoužívejte výrobek v blízkosti zdrojů tepla, jako jsou radiátory nebo jiná zařízení vydávající teplo!
- Výrobek nevhazujte do ohně a nevystavujte vysokým teplotám.
- Nenechávejte výrobek v horkém dni uvnitř vozidla. Vysoké teploty mohou způsobit nevratné poškození výrobku a v některých případech i jeho vznícení.
- Při otevřeném krytu nesmí být výrobek vystaven kapající nebo stříkající vodě.

### **⚠ VAROVÁNÍ! NEBEZPEČÍ VÝBUCHU!**

- Výrobek nevhazujte do ohně a nevystavujte vysokým teplotám.
- Nikdy neotvírejte kryt výrobku, protože hrozí nebezpečí výbuchu! Tento výrobek nemá žádné vnitřní části vyžadující údržbu.

### **RIZIKO ÚRAZU ELEKTRICKÝM PROUDEM!**

- ⚠ **VAROVÁNÍ!** Riziko úrazu elektrickým proudem! Nikdy neotvírejte kryt výrobku nebo napájecího adaptéru. V případě poruchy smí opravy provádět pouze kvalifikovaný personál.

- ⚠ **VAROVÁNÍ!** Chraňte výrobek a napájecí adaptér před kapající a stříkající vodou. Nepokládejte nádoby naplněné tekutinami (například vázy nebo nápoje) na výrobek nebo napájecí adaptér ani do jejich blízkosti. Neponořujte žádné součásti výrobku do kapalín. Nikdy nedržte výrobek pod tekoucí vodou.

- Abyste zabránili požáru, neumistujte hořící svíčky na výrobek ani do jeho blízkosti.
- **VAROVÁNÍ!** Nedotýkejte se napájecího adaptéru mokřýma rukama.
- **UPOZORNĚNÍ!** Nikdy nepoužívejte poškozený výrobek. Pokud zjistíte jakékoli poškození, okamžitě odpojte napájecí adaptér od elektrické sítě. Pokud je výrobek poškozen, kontaktujte vašeho prodejce.
- Před odpojením od zdroje napájení výrobek vždy vypněte.
- Tento výrobek používejte pouze s dodaným napájecím adaptérem. S tímto výrobkem používejte pouze dodaný napájecí adaptér. Pokud je napájecí adaptér poškozen, obraťte se na prodejce. Viz technické údaje tohoto výrobku.
- Aby nedošlo k poškození šňůry, nepokládejte na ni žádné předměty ani ji neodírejte o ostré hrany. Udržujte jej mimo dosah horkých povrchů a otevřeného ohně.
- Kabel položte tak, aby nemohlo dojít k neúmyslnému zatažení nebo zakopnutí. Napájecí adaptér a jeho kabel uchovávejte mimo dosah dětí.
- Při odpojování napájecího adaptéru od elektrické zásuvky netahejte za přívodní kabel, ale za napájecí adaptér.
- Neomotávejte napájecí kabel kolem výrobku.
- Připojte napájecí adaptér k elektrické zásuvce, která je vždy snadno přístupná, abyste v případě nouze mohli zástrčku okamžitě odpojit.
- Vytáhněte napájecí adaptér ze zásuvky, abyste výrobek zcela odpojili od elektrické sítě.
- Napájecí adaptér odebírá malé množství elektrické energie i bez provozu rádia, dokud je připojen ke zdroji napájení. Chcete-li napájecí adaptér zcela vypnout, je třeba jej odpojit od elektrické sítě.

- Nevystavujte výrobek fyzickým nárazům ani silným vibracím.
- Pokud se objeví kouř nebo neobvyklé zvuky, okamžitě odpojte napájecí adaptér od zdroje napájení.
- Napájecí adaptér nesmí být zakrytý.
- Pokud výrobek nepoužíváte a před čištěním odpojte napájecí adaptér od zdroje napájení.
- Před připojením k elektrické síti a před uskladněním nechte výrobek zcela vyschnout. Před uskladněním nechte výrobek zcela vychladnout.
- Do výrobku nevkládejte žádné cizí předměty.
- Nevystavujte výrobek vysokým teplotám (např. v bezprostřední blízkosti topení).

### **VAROVÁNÍ!**

#### **Bezdrátové rušení?**

Vypněte výrobek v letadlech, v nemocnicích, servisních místnostech nebo v blízkosti lékařských elektronických systémů. Přenášené bezdrátové signály by mohly ovlivnit funkčnost citlivé elektroniky. Výrobek udržujte vzdálenosti nejméně 20 cm od kardiostimulátorů nebo implantabilních kardioverterů – defibrilátorů, protože elektromagnetické záření může narušit funkčnost těchto zařízení. Vysílané rádiové vlny mohou způsobit rušení naslouchadel. Neumísťujte výrobek do blízkosti hořlavých plynů nebo potenciálně výbušných oblastí (např. lakovny) se zapnutými bezdrátovými součástmi, protože vyzařované rádiové vlny mohou způsobit výbuch a požár.

 **POZNÁMKA:** Při používání výrobku se doporučuje, aby VŠECHNY kabely (USB / AUX) byly kratší než 3 metry, aby nedocházelo k rušení.

### **POZOR!**

Dosah rádiových vln se liší podle podmínek prostředí. V případě bezdrátového přenosu dat nelze vyloučit neoprávněné třetí strany přijímající data. Společnost OWIM GmbH & Co. KG nenese odpovědnost za rušení rádií nebo televizorů v důsledku neoprávněných úprav zařízení. OWIM GmbH & Co. KG dále nepřebírá žádnou odpovědnost za použití nebo výměnu kabelů a zařízení, které nejsou distribuovány OWIM. Uživatel zařízení je plně odpovědný za odstranění rušení způsobeného takovou neoprávněnou úpravou zařízení, jakož i za výměnu takových zařízení.



### **Bezpečnostní pokyny pro vestavěné dobíjecí akumulátory (akumulátor není součástí dodávky)**

- Pokud z výrobku vytékají kapaliny, které se nesmí dostat do kontaktu s kůží, očima nebo sliznicemi, hrozí nebezpečí chemických popálenin. Je třeba používat odpovídající ochranné rukavice.
- Pokud se kapalina dostane do kontaktu s kůží, očima nebo sliznicemi, je třeba dotyčná místa omýt vodou a okamžitě vyhledat lékaře.



#### **POUŽÍVEJTE OCHRANNÉ RUKAVICE!**

Vyteklé nebo poškozené baterie / dobíjecí baterie mohou při kontaktu s pokožkou způsobit popáleniny. Pokud k takové události dojde, vždy používejte vhodné ochranné rukavice.

### **Zvláštní bezpečnostní pokyny pro akumulátorové výrobky**

1. **Před vložením akumulátoru se ujistěte, že je výrobek vypnutý.** Vložení akumulátoru do zapnutého výrobku může vést k nehodě.

2. **Nepoužívejte žádné příslušenství, které není doporučeno společností PARKSIDE.** To může mít za následek úraz elektrickým proudem nebo požár.

**⚠ Dodržujte bezpečnostní informace a pokyny k nabíjení a správnému používání uvedené v návodu k použití pro akumulátor a nabíječku řady Parkside X 20 V TEAM a Parkside X 12 V TEAM . Podrobný popis procesu nabíjení a další informace naleznete v samostatném návodu k obsluze.**

### **Používání a péče o výrobek**

1. **Nabíjejte pouze nabíječkou specifikovanou výrobcem.** Nabíječka, která je vhodná pro jeden typ akumulátoru může při použití s jiným akumulátorem způsobit požár.
2. **Výrobek používejte pouze se speciálně určenými akumulátory.** Použití jiných akumulátorů může způsobit zranění a požár.
3. **Pokud akumulátor nepoužíváte, uchovávejte jej mimo dosah jiných kovových předmětů, jako jsou kancelářské sponky, mince, klíče, hřebíky, šrouby nebo jiné malé kovové předměty, které mohou způsobit propojení kontaktů.** Zkratování svorek akumulátoru může způsobit popáleniny nebo požár.
4. **Nepoužívejte poškozený nebo upravený akumulátor.** Poškozené nebo upravené akumulátory mají nepředvídatelné chování vedoucí k požáru, výbuchu nebo zranění.
5. **Nevystavujte akumulátor nebo výrobek ohni nebo nadměrné teplotě.** Vystavení ohni nebo teplotám nad 130 °C může způsobit výbuch.

6. **Dodržujte všechny pokyny k nabíjení a nenabíjejte akumulátor nebo výrobek mimo teplotní rozsah uvedený v návodu.** Nesprávné nabíjení nebo nabíjení při teplotách mimo stanovený rozsah může poškodit akumulátor a zvýšit riziko požáru.

### **Bezpečnostní varování týkající se nabíječky**

1. Tento spotřebič mohou používat děti ve věku od 8 let a starší a osoby se sníženými fyzickými, smyslovými nebo duševními schopnostmi nebo nedostatkem zkušeností a znalostí, pokud jsou pod dohledem nebo jsou poučeny o používání spotřebiče bezpečným způsobem a rozumí souvisejícím nebezpečím. Děti si se spotřebičem nesmí hrát. Čištění a užitelskou údržbu nesmějí provádět děti bez dozoru.
2. Nenabíjejte běžné nebo nenabíjecí baterie. Nedodržení tohoto pokynu je nebezpečné.
3. Pokud je napájecí kabel poškozen, musí jej vyměnit výrobce, jeho servisní zástupce nebo podobně kvalifikovaná osoba, aby se předešlo nebezpečí.
4. Chraňte elektrické součásti před vlhkostí. Neponořujte tyto součásti do vody nebo jiných kapalin, aby nedošlo k úrazu elektrickým proudem. Nikdy nadržte spotřebič pod tekoucí vodou. Věnujte pozornost pokynům pro čištění, údržbu a opravu.
5. Spotřebič je vhodný pouze pro vnitřní použití.

**\* Akumulátor a nabíječka nejsou součástí dodávky.**

## ● Před použitím

- Před použitím zkontrolujte, zda je obsah balení kompletní a nepoškozený!
- Výrobek umístěte na rovný a plochý povrch, abyste s ním mohli pracovat.
- Používejte pouze příslušenství a další vybavení, které je uvedeno v návodu k obsluze a je s výrobkem kompatibilní.
- Příslušenství je k dispozici u autorizovaného prodejce. Při nákupu vždy zohledněte technické požadavky tohoto výrobku (viz „Technické údaje“).
- Pokud si nejste jisti, obraťte se na kvalifikovaného odborníka a nechte si poradit od svého důvěryhodného prodejce.

## ● Instalace a napájení:

- K napájení tohoto Bluetooth reproduktoru lze použít 2 možnosti.
  - Napájení pomocí síťového adaptéru (je součástí balení)
  - Napájení pomocí akumulátoru Parkside 12/20 V (není součástí dodávky)

### ⚠ Důležitá poznámka:

- ▶ 12V/20V akumulátor nelze nabíjet pomocí dodaného síťového adaptéru.
- ▶ 12V/20V akumulátor není součástí standardního příslušenství.
- ▶ Nepoužívejte příslušenství, které společnost Parkside nedoporučuje. To může mít za následek úraz elektrickým proudem nebo požár.

## Nabíjení akumulátoru\* (obr. E a obr. F)

- ⚠ **UPOZORNĚNÍ!** Před vyjmutím akumulátoru [17], [18], [19] z nabíječky [23] a před jeho připojením k nabíječce vždy odpojte zástrčku napájecího kabelu [20].

## Důležitá poznámka:

- Naše akumulátory [17], [18], [19] jsou částečně nabité. Před prvním použitím akumulátor zcela nabijte.
- Akumulátor [17], [18], [19] lze nabíjet kdykoli podle potřeby, aniž by se zkrátila jeho životnost.
- Přerušování procesu nabíjení nepoškodí akumulátor [17], [18], [19].
- Nikdy nenabíjete akumulátor [17], [18], [19], pokud je okolní teplota nižší než + 10 °C nebo vyšší než + 40 °C
- Vložte akumulátor [17], [18], [19] do nabíječky [23].
- Připojte zástrčku napájecího kabelu [20] do vhodné zásuvky.
- Kontrolky nabíjení LED (zelená [21] a červená [22]) indikují stav nabíjení akumulátoru [23]:

LED	Stav
Červená LED svítí	Akumulátor se nabíjí
Zelená LED svítí	Akumulátor je plně nabitý

## Když je akumulátor plně nabitý:

- Odpojte zástrčku napájecího kabelu [20] ze zásuvky.
- Vyjměte akumulátor [17], [18], [19] z nabíječky [23].

## \* Akumulátor a nabíječka nejsou součástí dodávky.

### ⚠ UPOZORNĚNÍ:

- Při instalaci 12V/20V akumulátoru do Bluetooth reproduktoru buďte opatrní, před instalací akumulátoru vždy nejprve odpojte síťový adaptér.
- Po instalaci akumulátoru do výrobku dávejte pozor, abyste do výrobku neudeřili, což by mohlo vést k poškození výrobku nebo dokonce k požáru, výbuchu nebo jakémukoli riziku poranění vašeho těla.

## ● Napájení reproduktoru přes síťový adaptér (obr. A)

- Nejprve zasuňte stejnosměrný konektor napájecího adaptéru [14] do vstupní zásuvky [10] pro 18 V DC na Bluetooth reproduktoru.
- Poté zapojte napájecí adaptér [14] do blízké zásuvky elektrické sítě. Kdykoli se použije napájecí adaptér, 12/20V akumulátor se automaticky odpojí od reproduktoru.
- Za druhé stiskněte a podržte 2 sekundy hlavní vypínač [1] Bluetooth reproduktoru a poté začnete tento výrobek používat.

### UPOZORNĚNÍ:

- **Před přemístěním reproduktoru vždy zcela odpojte síťový adaptér. Pokud síťový adaptér nevyjmete, může dojít k úrazu elektrickým proudem.**
- **Nikdy netahejte za napájecí kabel adaptéru. V opačném případě může reproduktor spadnout a způsobit zranění vám nebo někomu ve vašem okolí.**
- Síťový adaptér slouží k připojení reproduktoru k elektrické síti. Síťová zásuvka použitá pro reproduktor musí zůstat při běžném používání přístupná.
- Chcete-li reproduktor odpojit, je třeba zcela vyjmout síťový adaptér ze zásuvky.
- Používejte pouze síťový adaptér dodaný s výrobkem.

## ● Napájení reproduktoru pomocí 12/20V akumulátoru (viz obr. B až obr. D)

### Důležitá poznámka:

- ▶ **Do Bluetooth reproduktoru lze nainstalovat a používat buď 12V, nebo 20V akumulátor.**
- ▶ **Akumulátor není součástí tohoto výrobku.**

Do příslušné zásuvky [11] nebo [12] můžete vložit 12V / 20V akumulátor, při instalaci akumulátoru postupujte podle níže uvedených pokynů.

1. Určete, jaký druh 12V/ 20V akumulátoru budete instalovat do Bluetooth reproduktoru.
2. 12V akumulátor je třeba vložit do zásuvky [12] reproduktoru.
3. 20V akumulátor je třeba zasunout do zásuvky [11] reproduktoru.
4. Vždy vložte / zasuňte akumulátor až na doraz, dokud se s malým cvaknutím nezajistí na místě, abyste se ujistili, že je akumulátor pevně umístěn v patici pro akumulátor.
5. Pokud nelze akumulátor snadno vložit/ zasunout do patice pro akumulátor. Nesnažte se jej instalovat násilím. Příčinou může být nesprávné vložení akumulátoru.
6. Chcete-li akumulátor vyjmout ze zásuvky, stiskněte a odemkněte západky akumulátoru a pomalu jej vyjměte z patice.

## ● Používání výrobku

- Stiskněte a podržte  tlačítko [1] 2 sekundy, dokud se LED [2] nerozsvítí bíle a nezazní signální tón. Výrobek se nyní pokusí připojit k přehrávacímu zařízení (např. chytrému telefonu nebo počítači).

## ● Zobrazování LED kontrolky

Tabulka zobrazení LED		
Zapnutí/ vypnutí napájení	Stav	Barva LED kontrolky [2]
Zapnutí	Zapnutí	LED bliká bíle jednou za sekundu
	Bluetooth párojení	<b>Režim Bluetooth párování:</b> LED bliká bíle jednou za sekundu <b>Spárováno s Bluetooth:</b> Po Bluetooth spárování se LED kontrolka rozsvítí bíle.
	Připojení TWS:	
	<b>Režim párování TWS:</b>	LED bliká modře jednou za sekundu
	<b>TWS spárováno:</b>	Po spárování TWS bude LED primární jednotky blikat modře a LED sekundární jednotky bude mít svítící modrou barvu.
	Připojení AUX	Svítící zelená
	Vybitý akumulátor	LED bliká červeně jednou za sekundu
Vypnutí	Vypnutí	VYP



## ● Navázání Bluetooth® připojení:

- Než se pokusíte navázat Bluetooth® připojení, vyjměte všechny zástrčky ze zásuvky AUX-in [9].
- Zapněte přehrávací zařízení a zkontrolujte, zda je zapnutý režim Bluetooth®.
- Na výrobku stiskněte  tlačítko [5], dokud LED [2] nezačne blikat bíle jednou za sekundu a nezazní signální tón. Výrobek se nyní pokusí připojit k přehrávacímu zařízení (např. chytrému telefonu nebo počítači).
- Identifikace výrobku na přehrávacím zařízení bude „PBL 40 A1“. Na přehrávacím zařízení „PŘIJMĚTE“ připojení. Upozorňujeme na požadavky softwaru na přehrávacím zařízení.
- Jakmile je spojení navázáno, LED [2] blikající bílá se změní svítící bílou.
- Maximální dosah připojení je 10 m, ale může se snížit vzhledem ke geometrii prostoru (překážející nábytek, stěny atd.).
- Přehrávací zařízení musí podporovat standard Bluetooth® 5.3, jinak nemusí být možné používat všechny funkce.

## ● Funkce tlačítek

- Spustíte seznam skladeb na přehrávacím zařízení.
- Výrobek má 5 tlačítek, která ovládají následující funkce:

### Tlačítko Funkce

- |   |   |
|---|---|
|  | Stisknutím a podržením 2 sekundy výrobek zapnete nebo vypnete. Krátkým stisknutím přepnete zdroj. |
|  | Krátkým stisknutím během přehrávání pozastavíte nebo pokračujete v přehrávání.                    |

## Tlačítko Funkce

✂ V režimu párování stisknutím a podržením po dobu 2 sekund přepnete do režimu párování, abyste umožnili připojení jiného komunikačního zařízení.

### Režim TWS:

- Dvojným stisknutím spárujete dva reproduktory (stejný model) před jejich připojením k externímu přehrávacímu zařízení Bluetooth. Pokud bylo párování úspěšně provedeno, ozve se signální tón. Oba reproduktory nyní fungují jako stereofonní.
- Opětovným dvojným stisknutím přerušíte aktuální spojení TWS, ozve se signální tón.

⊕ Krátkým stisknutím během přehrávání zvýšíte hlasitost, po dosažení maximální hlasitosti zazní jedno pípnutí. Stisknutím a podržením po dobu 2 sekund během přehrávání přeskočíte na další skladbu v seznamu skladeb.

⊖ Krátkým stisknutím během přehrávání snížíte hlasitost, po dosažení minimální hlasitosti zazní jedno pípnutí. Opětovným stisknutím a podržením po dobu 2 sekund se vrátíte na předchozí skladbu.

+/- Stisknutím tlačítek „+“ a „-“ současně zapnete/vypnete DRC. DRC ZAP: Bliká modrá DRC VYP: Bliká červená

**i** **POZNÁMKA:** Při změně hlasitosti na výrobku se změní i hlasitost na přehrávacím zařízení. Tato funkce synchronizace hlasitosti závisí na operačním systému a značce přehrávacího zařízení.

## ● Připojení přes konektor AUX-in

- Po zapojení kabelu AUX do zdířky AUX-in [9] krátce stiskněte tlačítko volby zdroje [1] a přepnete zdroj do režimu AUX.
- Pokud je výrobek vypnutý, stiskněte a podržte 2 sekundy  tlačítko [1], dokud se signální LED [2] nerozsvítí bíle a nezazní signální tón.
- Poté znovu krátce stiskněte tlačítko [1] pro přepnutí zdroje do režimu AUX.
- Zapněte přehrávací zařízení a spusťte přehrávání.
- Na přehrávacím zařízení nastavte nejvyšší možnou hlasitost. Poté nastavte hlasitost pomocí tlačítek +/- [4] [3] na reproduktoru.

## ● Přepínání mezi připojením AUX-in a Bluetooth®

- Chcete-li pokračovat v přehrávání hudby prostřednictvím Bluetooth® připojení, znovu krátce stiskněte tlačítko [1] nebo tlačítko Bluetooth [5] pro přechod do režimu Bluetooth. Výrobek poté vyhledá dříve spárované přehrávací zařízení (pokud existuje) a automaticky obnoví připojení Bluetooth®.

## ● Párování True Wireless Stereo TWS

**POZNÁMKA:** Tato funkce je k dispozici pouze v případě, že jsou oba reproduktory identické (stejně číslo modelu).

- Zapněte oba reproduktory a ujistěte se, že oba nejsou připojeny k jinému zařízení přes Bluetooth®. V tuto chvíli není ani jeden z reproduktorů aktivně propojen s přehrávacím zařízením.

- Dvakrát stiskněte tlačítko Bluetooth [5] na jednom z výrobků, čímž jej ve výchozím nastavení nastavíte jako „primární“ jednotku. Ozve se zvukový signál. Na druhém zařízení je také nutné dvakrát stisknout tlačítko Bluetooth [5], aby se obě zařízení propojila. Po úspěšném spárování obou výrobků se kontrolka [2] připojené „sekundární“ jednotky rozsvítí modře a ozve se pípnutí. LED kontrolka „primární“ jednotky [2] bude stále blikat modře a čekat na spárování s přehrávacím zařízením. Po úspěšném spárování „primární“ jednotky s přehrávacím zařízením lze v režimu Bluetooth® přehrávání synchronizovaně přehrávat a ovládat jak „primární“, tak „sekundární“ jednotku.
- Opětovným dvojitým stisknutím tlačítka Bluetooth [5] přerušíte párování TWS, LED dioda [2] na připojené „sekundární“ jednotce začne blikat modře a zazní signální tónová sekvence.

**POZNÁMKA:** Výrobek, který byl k přehrávacímu zařízení připojen přes Bluetooth® jako první, se stane „primární“ jednotkou (v levém zvukovém kanálu) a druhá jednotka se pak ve výchozím nastavení stane „sekundární“ jednotkou (v pravém zvukovém kanálu).

**POZNÁMKA:** TWS nefunguje v režimu AUX.

## ● Nabíjení přes výstupní port USB-A

Tento reproduktor Bluetooth je vybaven portem USB-A [8], přes který můžete nabíjet vaše přenosné zařízení, jako je chytrý telefon, přehrávač MP3 atd.. Zapněte tento Bluetooth reproduktor a bez ohledu na to, zda je reproduktor napájen ze sítě nebo z akumulátoru, může reproduktor po zapnutí nabíjet USB zařízení.

## Důležitá poznámka:

1. Maximální hlasitost reproduktoru se sníží, když se na výstupu USB-A nabíjí přenosné zařízení.
2. Tento port USB-A může poskytovat pouze maximální výstup 5 V/2,1 A.
3. Vždy zálohujte data z USB zařízení. V opačném případě může dojít ke ztrátě dat.
4. Tento USB-A port nemusí napájet některá USB zařízení.
5. Pokud zařízení nepoužíváte nebo po jeho nabití, odpojte USB kabel.
6. K tomuto výstupnímu USB-A portu nepřipojujte zdroj napájení. V opačném případě hrozí nebezpečí požáru. Tento USB port je určen pro nabíjení zařízení s nízkým napětím.
7. Do tohoto výstupního USB portu nekládejte žádné malé kovové předměty, dráty apod. V opačném případě může zkrat způsobit kouř a požár.
8. Nepřipojujte tuto USB-A zásuvku k USB portu počítače, protože je velmi pravděpodobné, že by to mohlo způsobit poruchu této jednotky.

## ● Čištění

- Před čištěním výrobek vypněte a vyjměte všechny kabely / akumulátor.
- Vnější stranu výrobku čistěte pouze čistým, suchým hadříkem a nikdy nepoužívejte žádné žíravé kapaliny / abrazivní čisticí prostředky. K odstranění odolných nečistot použijte mírně navlhčený hadřík a jemný čisticí prostředek.

## ● Skladování po dobu nepoužívání

- Pokud výrobek nepoužíváte, skladujte jej v suchém prostředí. Chraňte jej před prachem a přímým slunečním světlem.

## Rady ohledně akumulátorů\*

- Akumulátor skladujte odděleně.
- Akumulátor je třeba pravidelně nabíjet, například každé 3 měsíce při delším skladování. Podle potřeby je dobíjejte.

\* Akumulátor a nabíječka nejsou součástí dodávky.

## ● Odstraňování problémů

● = Porucha

⊙ = Možná příčina

○ = Akce

● = Bez funkcí

⊙ = Baterie je vybitá.

○ = Nabíjete akumulátor

● = **Žádné Bluetooth® připojení**

⊙ = Chyba při obsluze výrobku.

○ = V případě potřeby odpojte AUX kabel z AUX-in konektoru [9].

○ = Vypněte a znovu zapněte výrobek a zvyšte hlasitost.

⊙ = Chyba přehrávacího zařízení.

○ = Zkontrolujte, zda byl výrobek detekován přehrávacím zařízením.

○ = Zkontrolujte, zda přehrávací zařízení zjistilo a připojilo se k jiným zařízením se standardem Bluetooth® 5.3.

● = **Žádné přehrávání hudby přes Bluetooth®**

⊙ = Chyba při obsluze výrobku.

○ = Zkontrolujte, zda je AUX kabel stále zasunut do AUX-in konektoru [9], pokud ano, vyjměte jej.

○ = Pokud je výrobek zapnutý, vypněte jej a znovu zapněte.

○ = Stisknutím a podržením ✳ tlačítka [5] zahájíte nové připojení k přehrávacímu zařízení.

○ = Zvyšte hlasitost na přehrávacím zařízení.

● = **Žádné přehrávání hudby přes AUX-in připojení**

⊙ = Chybné připojení AUX kabelu.

○ = Znovu připojte AUX kabel k přehrávacímu zařízení.

○ = Hlasitost na přehrávacím zařízení nebo na výrobku je příliš nízká a je třeba ji zvýšit.

## ● Odstranění do odpadu

**Balení:**

Obal se skládá z ekologických materiálů, které můžete zlikvidovat prostřednictvím místních sběrů recyklovatelných materiálů.



Při třídění odpadu se řiďte podle označení obalových materiálů zkratkami (a) a čísly (b), s následujícím významem: 1–7: umělé hmoty / 20–22: papír a lepenka / 80–98: složené látky.

**Výrobek:**



Informujte se o možnostech likvidace vysloužilého výrobku u správy Vaší obce nebo města.



Vedle uvedený symbol přeškrtnuté odpadní nádoby na kolečkách značí, že pro výrobek platí směrnice 2012/19/EU. Tato směrnice stanovuje, že se přístroj nesmí odstraňovat do normálního domácího odpadu, ale do zvláštních, speciálně založených sběrů, sběrů užitkovatelných materiálů nebo speciálních provozů.

**Toto odstranění do odpadu je pro Vás bezplatné.**

Chraňte životní prostředí a odstraňujte do odpadu odborně.

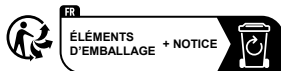

Výrobek vč. příslušenství a obalové materiály jsou recyklovatelné a podléhají rozšířené odpovědnosti výrobce. Likvidujte je odděleně podle ilustrovaných Info-tri (informace o

třídění), abyste mohli lépe nakládat s odpady. Logo Triman platí jen pro Francii.

### **Baterií/akumulátorů:**



### **Poškození životního prostředí nesprávnou likvidací baterií/ akumulátorů!**

Vadné nebo vybité baterie/akumulátory musíte likvidovat v souladu s NAŘÍZENÍM 2023/1542. Odevzdejte baterie/akumulátory v nabízených místních sběrných místech. Symbol přeškrtnuté popelnice na bateriích nebo akumulátorech znamená, že baterie a akumulátory nesmíte likvidovat v komunálním odpadu. Před likvidací z výrobku vyjměte baterie nebo aku-pack. Tyto součásti mohou obsahovat toxické těžké kovy a musí být likvidovány jako zvláštní odpad.

Chemické symboly těžkých kovů: Cd = kadmium, Hg = rtuť, Pb = olovo.

### **● Zjednodušené prohlášení o shodě EU**

Společnost OWIM GmbH & Co. KG, Stiftsbergstraße 1, 74167 Neckarsulm, NĚMECKO, tímto prohlašuje, že výrobek REPRODUKTOR BLUETOOTH® NA STAVBU HG10729 splňuje směrnice 2014/53/EU, 2011/65/EU a NAŘÍZENÍ 2023/1542.

Úplný text prohlášení EU o shodě je dostupný na internetu na adrese: [www.owim.com](http://www.owim.com)



### **● Záruka**

Výrobek byl vyroben podle přísných směrnic kvality a před dodáním pečlivě otestován. V případě materiálních nebo výrobních vad máte zákonná práva vůči prodejci výrobku. Vaše zákonná práva nejsou níže uvedenou zárukou nijak omezená.

Záruka na tento výrobek je 5 roky od data zakoupení. Záruční doba začíná dnem zakoupení. Originál dokladu o zakoupení si uschovejte na bezpečném místě, protože tento doklad je vyžadován jako doklad o koupi.

Jakékoli poškození nebo závady, které se vyskytly již v okamžiku nákupu, musí být nahlášeny ihned po vybalení výrobku.

Pokud se u výrobku během 5 let od data zakoupení projeví vada materiálu nebo výrobní vada, pak vám ho podle naší volby bezplatně opravíme nebo vyměníme. Záruční doba se po uznané reklamaci neprodlužuje. To platí také pro vyměněné a opravené díly.

Tato záruka je neplatná, pokud byl výrobek poškozený nebo nesprávně používáný a nebo udržovaný.

Záruka se kryje na materiálové a výrobní vady. Tato záruka se nevztahuje na díly výrobku, které podléhají běžnému opotřebení, a tím platí jako opotřebitelné díly (např. baterie, hadice, inkoustové barevné patrony), ani se nevztahuje na poškození rozbitných dílů, např. spínačů nebo dílů ze skla.

## ● Postup v případě uplatňování záruky

V zájmu rychlého zpracování Vašeho požadavku se řiďte následujícími pokyny:

Pro všechny požadavky si uschovejte pokladní stvrzenku jako doklad o nákupu a číslo položky (IAN 506414\_2507).

Číslo položky najdete na typovém štítku, je vyryto na výrobku, je uvedeno na titulní stránce Vašeho návodu (vlevo dole) nebo je na nálepce na zadní nebo spodní straně výrobku.

Při poruchách funkce nebo jiných závadách nejdříve kontaktujte telefonicky nebo e-mailem níže uvedené servisní oddělení.

Na adresu servisu, kterou Vám sdělíme, můžete zdarma odeslat pouze výrobek, který byl zaznamenaný jako vadný, a to spolu s pokladním dokladem (stvrzenkou), popisem závady a uvedením doby, kdy k závadě došlo.

Na stránkách [parkside-diy.com](http://parkside-diy.com) najdete tuto a celou řadu dalších příruček k nahlédnutí a ke stažení. Pomocí tohoto QR kódu se dostanete přímo na stránky [parkside-diy.com](http://parkside-diy.com). Vyberte svou zemi a vyhledejte návod k obsluze pomocí formuláře k vyhledávání. Zadáním čísla položky (IAN) 506414\_2507 se dostanete k návodu k obsluze Vašeho výrobku.



## ● Servis

**CZ** Servis Česká republika

Tel.: 800023611









Kontaktní formulář je zapnutý  
[parkside-diy.com](http://parkside-diy.com)





**IAN 506414\_2507**

<b>Použitie varovania a symboly</b> .....	Strana	115
<b>Úvod</b> .....	Strana	116
Určené použitie .....	Strana	116
Oznámenia o ochranných známkach .....	Strana	116
Rozsah dodávky .....	Strana	116
Popis dielov .....	Strana	117
Technické údaje .....	Strana	117
Odporúčaný akumulátor a nabíjačka* .....	Strana	118
<b>Bezpečnosť</b> .....	Strana	119
Bezpečnostné pokyny pre zabudované akumulátory ( akumulátor nie je súčasťou balenia) .....	Strana	121
<b>Pred použitím</b> .....	Strana	123
Inštalácia a napájanie: .....	Strana	123
Napájanie reproduktora cez sieťový adaptér (obr. A) .....	Strana	124
Napájanie reproduktora prostredníctvom 12/20 V akumulátora (pozri obr. B až obr. D) .....	Strana	124
<b>Používanie výrobku</b> .....	Strana	125
Správanie LED kontrolky .....	Strana	125
Vytvorenie pripojenia Bluetooth® .....	Strana	125
Funkcie tlačidiel .....	Strana	125
Pripojenie cez konektor AUX-in .....	Strana	126
Prepínanie medzi pripojením AUX-in a Bluetooth® .....	Strana	126
True Wireless Stereo TWS párovanie .....	Strana	127
Nabíjanie cez výstupný port USB-A .....	Strana	127
<b>Čistenie</b> .....	Strana	128
<b>Skladovanie počas nepoužívania</b> .....	Strana	128
<b>Riešenie problémov</b> .....	Strana	128
<b>Likvidácia</b> .....	Strana	128
<b>Zjednodušené EÚ vyhlásenie o zhode</b> .....	Strana	129
<b>Záruka</b> .....	Strana	129
Postup v prípade poškodenia v záruke .....	Strana	130
Servis .....	Strana	130

## Použitie varovania a symboly

V návode na obsluhu, v krátkej príručke, na obale, na výrobku a na napájacom adaptéri sú uvedené nasledujúce upozornenia:

	<p><b>NEBEZPEČENSTVO!</b> Tento symbol so signálnym slovom „NEBEZPEČENSTVO“ označuje nebezpečenstvo s vysokým stupňom rizika, ktoré, ak sa mu nezabráni, bude mať za následok vážne zranenie alebo smrť.</p>		<p>Striedavý prúd/napätie</p>
			<p>Polarita súdkovitého konektora</p>
	<p><b>VAROVANIE!</b> Tento symbol so signálnym slovom „VAROVANIE“ označuje nebezpečenstvo so stredným stupňom rizika, ktoré, ak sa mu nezabráni, môže mať za následok vážne zranenie alebo smrť.</p>		<p>Jednosmerný prúd/napätie</p>
			<p>Tento symbol odkazuje na osobitné pravidlo správania súvisiace s deťmi.</p>
	<p><b>UPOZORNENIE!</b> Tento symbol so signálnym slovom „UPOZORNENIE“ označuje nebezpečenstvo s nízkou úrovňou rizika, ktoré, ak sa mu nezabráni, môže viesť k ľahkému alebo stredne ťažkému zraneniu.</p>		<p>Symbol pre výrobok s triedou ochrany II</p>
			<p>Výrobok používajte len v suchých vnútorných priestoroch.</p>
	<p><b>POZOR!</b> Tento symbol spolu so signálnym slovom „POZOR“ označuje možné poškodenie majetku.</p>	<p><b>VAROVANIE! NEBEZPEČENSTVO VÝBUCHU!</b> Varovanie s týmto symbolom a slovom „VAROVANIE! NEBEZPEČENSTVO VÝBUCHU“ označuje potenciálnu hrozbu výbuchu. Nedodržanie tohto varovania môže mať za následok vážne alebo smrteľné zranenia a potenciálne škody na majetku. Dodržiavajte pokyny v tomto varovaní, aby ste predišli vážnym zraneniam, ohrozeniu života alebo poškodeniu majetku!</p>	
	<p><b>POZNÁMKA:</b> Tento symbol so signálnym slovom „POZNÁMKA“ poskytuje ďalšie užitočné informácie.</p>		

	<p>Táto povinná značka upozorňuje na používanie vhodných ochranných rukavíc! Dodržiavajte pokyny uvedené v tomto upozornení, aby ste sa vyhli poraneniám rúk spôsobeným predmetmi alebo kontaktom s horúcimi alebo chemickými materiálmi.</p>		<p>Značka CE označuje zhodu s príslušnými smernicami EÚ platnými pre tento výrobok.</p>
	<p>Tento symbol znamená, že pred použitím výrobku je potrebné dodržiavať návod na obsluhu.</p>		<p>Bezpečnostné informácie Návod na obsluhu</p>

## **BLUETOOTH® STAVEBNÝ REPRODUKTOR**

### ● **Úvod**

Blahoželáme Vám ku kúpe Vášho nového výrobku. Rozhodli ste sa pre veľmi kvalitný výrobok. Návod na obsluhu je súčasťou tohto výrobku. Obsahuje dôležité upozornenia týkajúce sa bezpečnosti, používania a likvidácie. Skôr ako začnete výrobok používať, oboznámte sa so všetkými pokynmi k obsluhu a bezpečnosti. Výrobok používajte iba v súlade s popisom a v uvedených oblastiach používania. V prípade postúpenia výrobku ďalším osobám odovzdajte aj všetky dokumenty patriace k výrobku.

### ● **Určené použitie**

Tento BLUETOOTH® STAVEBNÝ REPRODUKTOR (ďalej len „výrobok“) je spotrebná elektronika určená na reprodukciu zvuku prenášaného prostredníctvom Bluetooth® alebo káblového pripojenia s 3,5 mm konektorom. Akékoľvek iné použitie sa považuje za nesprávne. Akékoľvek nároky vyplývajúce z nesprávneho použitia alebo z dôvodu neoprávnenej úpravy reproduktora budú považované za neoprávnené. Každé takéto použitie je na vaše vlastné riziko. Výrobok nie je určený na komerčné použitie.

### ● **Oznámenia o ochranných známkach**

- USB® je registrovaná ochranná známka spoločnosti USB Implementers Forum, Inc.
- Slovná značka a logá Bluetooth® sú registrované ochranné známky spoločnosti Bluetooth® SIG, Inc. a akékoľvek použitie týchto značiek spoločnosťou OWIM GmbH & Co. KG je na základe licencie.
- Ochranná známka a obchodný názov Parkside Performance sú vlastníctvom ich príslušných vlastníkov.
- Akékoľvek iné názvy a výrobky sú ochrannými známkami alebo registrovanými ochrannými známkami ich príslušných vlastníkov.

### ● **Rozsah dodávky**

- Odstráňte všetok obalový materiál a skontrolujte úplnosť obsahu obalu. V prípade chýbajúcich alebo poškodených dielov kontaktujte predajcu.
- 1 Bluetooth® stavebný reproduktor  
1 Napájací adaptér  
1 Návod na použitie  
1 Sprivodca rýchlym spustením

## ● Popis dielov

- 1 Hlavný vypínač alebo voľba zdroja
- 2 LED kontrolka
- 3 Zníženie hlasitosti -/ Tlačidlo preskočenia dozadu
- 4 Zvýšenie hlasitosti +/ Tlačidlo preskočenia dopredu
- 5 Tlačidlo Bluetooth
- 6 Tlačidlo prehrávania/pozastavenia
- 7 Pasívny chladič
- 8 Port USB-A
- 9 3,5 mm konektor AUX-IN
- 10 Vstup 18 V DC
- 11 20V zásuvka akumulátora
- 12 12V zásuvka akumulátora
- 13 Reproduktor
- 14 Napájací adaptér
- 15 Sprievodca rýchlym spustením
- 16 Návod na použitie
- 17 12V akumulátor\*
- 18 12V akumulátor\*
- 19 20V akumulátor\*
- 20 Napájací kábel so zástrčkou
- 21 Kontrolka stavu nabitia – zelená
- 22 Kontrolka stavu nabitia – červená
- 23 Nabíjačka batérií\*

\* Akumulátor a nabíjačka nie sú súčasťou balenia.

## ● Technické údaje

### Bluetooth reproduktor

Jednosmerný vstup:	18 V $\text{---}$ , 2 A, 36,0 W $\text{---}$
USB-A výstup:	5 V $\text{---}$ , 2,1 A
Vstup pre akumulátor	12 V $\text{---}$
Parkside 12V/20V:	20 V $\text{---}$
Hudobný výstup:	80 W
Konektor AUX-in:	3,5 mm konektor
Rozmery:	385 x 144 x 152 mm (Š x V x H)
Hmotnosť:	2,6 kg (bez akumulátora)
Ochrana proti vniknutiu:	IP20
Prevádzkové podmienky:	10 – 35 °C 40 až 85 % relatívna vlhkosť
Skladovacia teplota:	-20 °C – +60 °C
Prevádzkový čas: Prehrávanie hudby (pri strednej hlasitosti)	8 hodín s 12V akumulátorom 2 Ah 16 hodín s 12V akumulátorom 4 Ah 24 hodín s 20V akumulátorom 4Ah
Bezdrôtový štandard:	Bluetooth® 5.3
Frekvenčné pásmo:	2400 až 2483,5 MHz
Max. prenášaný výkon:	< 10 dBm
Dosah Bluetooth®:	10 m
Bluetooth® protokoly:	AVRCP (diaľkové ovládanie kľúčových zvukových funkcií prostredníctvom mobilného telefónu), A2DP (bezdrôtový prenos zvuku)

## Sieťový adaptér

Popis	Hodnota
Distribútor:	OWIM GmbH & Co. KG HRA 721742 Stiftsbergstraße 1, 74167 Neckarsulm, NEMECKO
Meno alebo obchodná značka výrobcu, obchodné registračné číslo a adresa:	Shenzhen Keyu Power Supply Technology Co. Ltd.
Identifikátor modelu:	KA3601A-1802000EU
Vstupné napätie a prúd:	100 – 240 V~, 1 A
Vstupná frekvencia sriedavého prúdu:	50/60 Hz
Jednosmerné výstupné napätie:	18,0 V ===, 2,0 A, 36,0 W
Výstupný výkon:	36,0 W
Priemerná aktívna účinnosť:	87,4 %
Účinnosť pri nízkom zaťažení (10 %):	82,0 %
Spotreba energie bez zaťaženia:	=< 0,1 W
Trieda ochrany:	II / □
Prevádzkové podmienky:	10 – 35 °C, 40 až 85 % relatívna vlhkosť
Skladovacia teplota:	10 – 45 °C
Rožmery:	cca 100 x 50 x 80 mm (Š x V x H)
Hmotnosť:	190 g

## ● Odporúčaný akumulátor a nabíjačka\*



### 12V akumulátor\*

#### Akumulátory

<b>Číslo modelu:</b>	<b>PARK 12 A4</b>
Typ:	Lítium-iónový
Menovité napätie:	12 V ===
Kapacita:	2000 mAh
Počet článkov:	3
<b>Číslo modelu:</b>	<b>PARK 12 B4</b>
Typ:	Lítium-iónový
Menovité napätie:	12 V ===
Kapacita:	4000 mAh
Počet článkov:	6

### 12V nabíjačka batérií\*

#### Nabíjačka batérií

<b>Číslo modelu:</b>	<b>PLGK 12 A2</b>
Vstup	
Menovité napätie:	220 – 240 V~ 50 – 60 Hz
Menovitý výkon:	50 W
Výstup	
Menovité napätie:	12 V ===
Menovitý prúd:	2,4 A
Poistka zariadenia:	T2A / 
Trieda ochrany:	II / □
<b>Číslo modelu:</b>	<b>PDSLK 12 A1</b>
Vstup	
Menovité napätie:	220 – 240 V~ 50 – 60 Hz
Menovitý výkon:	150 W
Výstup 1	
Menovité napätie:	12 V ===
Menovitý prúd:	4,5 A
Výstup 2	
Menovité napätie:	12 V ===
Menovitý prúd:	4,5 A
Poistka zariadenia:	T3,15 A / 
Trieda ochrany:	II / □

**⚠ POZOR!** Táto nabíjačka je určená len na nabíjanie typov akumulátorov:

### 12 V akumulátor Parkside

PARK 12 A4	2,0 Ah	3 články
PARK 12 B4	4,0 Ah	6 článkov

\* Akumulátor a nabíjačka nie sú súčasťou balenia.

### 20 V akumulátor\*

Akumulátor PAP 20 B3

Typ:	Lítium-iónový
Menovité napätie:	20 V $\overline{=}$ max
Kapacita:	4,0 Ah
Energetická hodnota:	80 Wh
Počet článkov:	10

### 20 V nabíjačka akumulátorov\*

#### Rýchlonabíjačka akumulátorov PLG 20 C3

Vstup:	
Menovité napätie:	230–240 V~
Menovitá frekvencia:	50 Hz
Menovitý výkon:	120 W
Poistka (interná):	3,15 A / 

\* Akumulátor a nabíjačka nie sú súčasťou balenia.

**⚠ Používajte iba akumulátory uvedené v návode na obsluhu.**

**⚠ UPOZORNENIE! Nebezpečenstvo požiaru alebo výbuchu v prípade výmeny akumulátora za nesprávny typ.**



## Bezpečnosť

Táto kapitola obsahuje dôležité bezpečnostné informácie týkajúce sa manipulácie s výrobkom. Nesprávne používanie môže viesť k zraneniu osôb a poškodeniu majetku. Pred použitím výrobku sa oboznámte so všetkými bezpečnostnými pokynmi a návodom na obsluhu! Pri odovzdávaní tohto výrobku iným osobám priložte aj všetky dokumenty!

### **⚠ NEBEZPEČENSTVO!**

■ **NEBEZPEČENSTVO OHROZENIA ŽIVOTA A RIZIKO ÚRAZU PRE DOJČATÁ A DETI!**

### **⚠ NEBEZPEČENSTVO!**

■ **NEBEZPEČENSTVO UDUSENIA!** Obalový materiál (napr. fólia alebo polystyrén) sa nesmie používať na hranie. Skladujte obalový materiál vždy mimo dosahu detí. Obalový materiál nie je hračka.



■ Tento výrobok môžu používať deti vo veku od 8 rokov a osoby so zníženými fyzickými, zmyslovými alebo mentálnymi schopnosťami alebo nedostatkom skúseností a znalostí, ak sú pod dohľadom inej osoby alebo boli poučené o bezpečnom používaní výrobku a uvedomujú si súvisiace riziká. Deti sa s výrobkom nesmú hrať. Čistenie a údržbu nesmú vykonávať deti bez dozoru. Výrobok nie je hračka.

### **⚠ POZOR! NEBEZPEČENSTVO POŠKODENIA**

■ **Skontrolujte, či je výrobok správne upevnený.** V prípade pádu zariadenia hrozí nebezpečenstvo poranenia.

■ Tento výrobok neobsahuje žiadne diely, ktoré by mohol opravovať používateľ.

■ Pred každým použitím výrobok skontrolujte! Ak zistíte akékoľvek poškodenie výrobku alebo nabíjacieho kábla, prestaňte ho používať!

- Ak počas používania spozorujete niečo nezvyčajné (napr. nezvyčajný hluk, zvláštny zápach alebo dym), okamžite výrobok vypnite a odpojte všetky káble. Výrobok už nepoužívajte.
- Náhle zmeny teploty môžu spôsobiť kondenzáciu vo vnútri výrobku. V takom prípade nechajte výrobok pred ďalším použitím nejaký čas aklimatizovať.
- Na výrobok ani vedľa neho neumiestňujte horiace sviečky ani otvorený oheň.
- Výrobok nepoužívajte v blízkosti zdrojov tepla, ako sú radiátory alebo iné zariadenia vyžarujúce teplo!
- Nehádzte výrobok do ohňa a nevystavujte ho vysokým teplotám.
- Nenechávajte výrobok vo vozidle počas horúceho dňa. Vysoké teploty môžu spôsobiť nezvratné poškodenie výrobku a v niektorých prípadoch dokonca jeho vznietenie.
- Keď je kryt otvorený, výrobok nesmie byť vystavený kvapkajúcej alebo striekajúcej vode.

### **⚠ VAROVANIE! NEBEZPEČENSTVO VÝBUCHU!**

- Nehádzte výrobok do ohňa a nevystavujte ho vysokým teplotám.
- Nikdy neotvárajte kryt výrobku, pretože hrozí nebezpečenstvo výbuchu! Výrobok nemá žiadne vnútorné časti vyžadujúce údržbu.

### **NEBEZPEČENSTVO ÚRAZU ELEKTRICKÝM PRÚDOM!**

- **⚠ VAROVANIE!** Nebezpečenstvo zásahu elektrickým prúdom! Nikdy neotvárajte kryt výrobku ani napájací adaptér. V prípade poruchy môže opravy vykonávať len kvalifikovaný personál.

- **⚠ VAROVANIE!** Chráňte výrobok a napájací adaptér pred kvapkajúcou a striekajúcou vodou. Neumiestňujte nádoby naplnené tekutinami (napríklad vázy alebo nápoje) na výrobok alebo na napájací adaptér, ani do ich blízkosti. Neponárajte žiadne súčasti výrobku do kvapalín. Nikdy nedržte výrobok pod tečúcou vodou.
- Aby ste zabránili vzniku požiaru, neumiestňujte horiace sviečky na výrobok ani do jeho blízkosti.
- **VAROVANIE!** Nedotýkajte sa napájacieho adaptéra mokrými rukami.
- **UPOZORNENIE!** Nikdy nepoužívajte poškodený výrobok. Ak spozorujete akékoľvek poškodenie, okamžite odpojte napájací adaptér od elektrickej siete. Ak je výrobok poškodený, kontaktujte vášho predajcu.
- Pred odpojením výrobku od elektrickej siete ho vždy vypnite.
- Tento výrobok používajte len s dodaným napájacím adaptérom. S týmto výrobkom používajte iba dodaný napájací adaptér. Ak je napájací adaptér poškodený, kontaktujte vášho predajcu. Pozrite si technické údaje tohto výrobku.
- Aby ste predišli poškodeniu kábla, nekladte naň žiadne predmety ani ho neodierajte o ostré hrany. Udržujte ho mimo horúcich povrchov a otvoreného ohňa.
- Položte kábel tak, aby nedošlo k jeho neúmyselnému vytiahnutiu alebo zakopnutiu. Napájací adaptér a jeho kábel uchovávajte mimo dosahu detí.
- Pri odpojovaní napájacieho adaptéra od elektrickej zásuvky neťahajte za pripojovací kábel, ale za napájací adaptér.
- Neobtáčajte pripojovací kábel okolo výrobku.

- Pripojte napájací adaptér k ľahko dostupnej elektrickej zásuvke, aby bolo možné v prípade núdze zástrčku okamžite odpojiť.
- Po ukončení nabíjania vytiahnite sieťovú zástrčku zo zásuvky, aby ste napájací adaptér úplne odpojili od elektrickej siete.
- Napájací adaptér bude naďalej odoberať malé množstvo elektrickej energie aj bez prevádzky, pokiaľ je sieťový kábel pripojený k zdroju napájania. Ak chcete napájací adaptér úplne vypnúť, musíte ho odpojiť od elektrickej siete.
- Výrobok nevystavujte fyzickým nárazom ani silným vibráciám.
- Ak sa objaví dym alebo nezvyčajné zvuky, okamžite odpojte napájací adaptér od elektrickej siete.
- Napájací adaptér nesmie byť zakrytý.
- Keď výrobok nepoužívate a pred čistením odpojte napájací adaptér od elektrickej siete.
- Pred pripojením k elektrickej sieti a pred uskladnením nechajte výrobok úplne vyschnúť. Pred uskladnením nechajte výrobok úplne vychladnúť.
- Do výrobku nekladajte žiadne cudzie predmety.
- Nevystavujte výrobok vysokým teplotám (napr. v priamej blízkosti ohrievača).

### **VAROVANIE!**

#### **Bezdrôtové rušenie?**

Vypnite výrobok v lietadlách, v nemocniciach, servisných miestnostiach alebo v blízkosti lekárskech elektronických systémov. Vysielané bezdrôtové signály môžu ovplyvniť funkčnosť citlivej elektroniky. Udržujte výrobok aspoň 20 cm od kardiostimulátorov alebo implantovateľných kardioverter-defibrilátorov, pretože elektromagnetické žiarenie môže zhoršiť funkčnosť kardiostimulátorov. Vysielané rádiové vlny môžu spôsobiť rušenie v načúvacích prístrojoch. Neumiestňujte výrobok

do blízkosti horľavých plynov alebo potenciálne výbušných oblastí (napr. lakovne) so zapnutými bezdrôtovými komponentmi, pretože vyžarované rádiové vlny môžu spôsobiť výbuch a požiar.

 **POZNÁMKA:** Pri používaní výrobku sa odporúča, aby VŠETKY káble (USB/AUX) boli kratšie ako 3 metre, aby sa zabránilo akémukoľvek rušeniu.

### **POZOR!**

Dosah rádiových vln sa líši v závislosti od podmienok prostredia. V prípade bezdrôtového prenosu údajov nemožno vylúčiť neoprávnené tretie strany, ktoré prijímajú údaje. Spoločnosť OWIM GmbH a Co. KG nezodpovedá za rušenie rádii alebo televízorov v dôsledku neoprávnených úprav zariadenia. Spoločnosť OWIM GmbH a Co. KG ďalej nepreberá žiadnu zodpovednosť za používanie alebo výmenu káblov a zariadení nedistribuovaných spoločnosťou OWIM. Používateľ zariadenia je plne zodpovedný za odstránenie rušenia spôsobeného takouto neoprávnenou úpravou zariadenia, ako aj za výmenu takýchto zariadení.



### **Bezpečnostné pokyny pre zabudované akumulátory (akumulátor nie je súčasťou balenia)**

- Ak z výrobku uniknú kvapaliny, ktoré sa nesmú dostať do kontaktu s pokožkou, očami alebo sliznicami, hrozí nebezpečenstvo chemických popálenín. Musia sa používať príslušné ochranné rukavice.
- Ak sa s tekutinou dostane do kontaktu pokožka, oči alebo sliznice, príslušné miesta treba umyť vodou a okamžite vyhľadať lekára.



## **POUŽÍVAJTE OCHRANNÉ RUKAVICE!**

Vytečené alebo poškodené batérie/dobíjateľné batérie môžu pri kontakte s pokožkou spôsobiť popáleniny. Ak takáto udalosť nastane, vždy noste vhodné ochranné rukavice.

### **Osobitné bezpečnostné pokyny pre akumulátorové výrobky**

1. **Pred vloženíím akumulátora sa uistite, že je výrobok vypnutý.** Vloženie akumulátora do zapnutého výrobku môže mať za následok nehodu.
2. **Nepoužívajte žiadne príslušenstvo, ktoré PARKSIDE neodporúča.** Môže to viesť k úrazu elektrickým prúdom alebo požiaru.

**⚠ Dodržiavajte bezpečnostné informácie a pokyny týkajúce sa nabíjania a správneho používania uvedené v návode na obsluhu akumulátora a nabíjačky zo série Parkside X 20 V TEAM a Parkside X 12 V TEAM. Podrobný opis procesu nabíjania a ďalšie informácie nájdete v samostatnom návode na obsluhu.**

### **Používanie a starostlivosť o výrobok**

1. **Nabíjajte len pomocou nabíjačky určenej výrobcom.** Nabíjačka, ktoré je vhodná pre jeden typ akumulátorov, môže pri použití s inými akumulátormi spôsobiť riziko vzniku požiaru.
2. **Výrobok používajte len so špeciálne určenými akumulátormi.** Použitie iných akumulátorov môže spôsobiť riziko zranenia a požiaru.

3. **Keď sa akumulátor nepoužíva, uchovávajte ho mimo iných kovových predmetov, napr. kancelárskych sponiek, mincí, kľúčov, klincov, skrutiek alebo iných malých kovových predmetov, ktoré by mohli prepojiť jednu svorku akumulátora s druhou.** Vyskratovanie svoriek akumulátora môže spôsobiť popáleniny alebo požiar.
4. **Nepoužívajte poškodený alebo upravený akumulátor.** Poškodené alebo upravené akumulátory vykazujú nepredvídateľné správanie, ktoré môže spôsobiť vznik požiaru, výbuch alebo riziko úrazu.
5. **Nevystavujte akumulátor alebo výrobok ohňu alebo nadmernej teplote.** Vystavenie ohňu alebo teplotám vyšším ako 130 °C môže spôsobiť výbuch.
6. **Dodržiavajte všetky pokyny týkajúce sa nabíjania a nenabíjajte akumulátor alebo výrobok mimo rozsahu teplôt uvedených v pokynoch.** Nesprávne nabíjanie alebo nabíjanie pri teplotách mimo špecifikovaného rozsahu môže poškodiť akumulátor a zvýšiť riziko požiaru.

### **Bezpečnostné upozornenia týkajúce sa nabíjačky batérií**

1. Tento spotrebič môžu používať deti vo veku od 8 rokov a osoby so zníženými fyzickými, zmyslovými alebo duševnými schopnosťami alebo s nedostatkom skúseností a znalostí, ak sú pod dohľadom alebo sú poučené o používaní spotrebiča bezpečným spôsobom a rozumejú súvisiacim rizikám.  
Deti sa so spotrebičom nesmú hrať.  
Čistenie a údržbu nesmú vykonávať deti bez dozoru.
2. Nenabíjajte bežné alebo nenabíjateľné akumulátory. Ignorovaním tohto pokynu sa vystavujete nebezpečenstvu.

3. Ak je napájací kábel poškodený, musí ho vymeniť výrobca, jeho servisný zástupca alebo podobne kvalifikovaná osoba, aby sa predišlo nebezpečenstvu.
4. Chráňte elektrické časti pred vlhkom. Neponárajte takéto časti do vody alebo iných kvapalín, aby ste predišli zásahu elektrickým prúdom. Nikdy nedržte spotrebič pod tečúcou vodou. Venujte pozornosť uvedeným pokynom týkajúcim sa čistenia, údržby a opráv.
5. Spotrebič sa môže používať len vo vnútorných priestoroch.

\* **Akumulátor a nabíjačka nie sú súčasťou balenia.**

## ● **Pred použitím**

- Pred použitím skontrolujte, či je obsah balenia kompletný a nepoškodený!
- Výrobok umiestnite na rovný, plochý povrch, aby sa mohol používať.
- Používajte iba príslušenstvo a doplnkové zariadenia, ktoré sú uvedené v návode na obsluhu a sú kompatibilné s výrobkom.
- Príslušenstvo je k dispozícii u autorizovaného predajcu. Pri kúpe vždy zohľadnite technické požiadavky tohto výrobku (pozri „Technické údaje“).
- Ak si nie ste istí, obráťte sa na kvalifikovaného odborníka a nechajte si poradiť od vášho dôveryhodného predajcu.

## ● **Inštalácia a napájanie:**

- Na napájanie tohto Bluetooth reproduktora môžete použiť 2 možnosti.
  - Napájanie pomocou sieťového adaptéra (je súčasťou balenia)
  - Napájanie prostredníctvom akumulátora Parkside 12V/20V (nie je súčasťou balenia)

### **⚠ Dôležitá poznámka:**

- ▶ 12V/20V akumulátor nie je možné nabíjať prostredníctvom dodaného sieťového adaptéra.
- ▶ 12V/20V akumulátor nie je súčasťou štandardného príslušenstva.
- ▶ Nepoužívajte príslušenstvo, ktoré spoločnosť Parkside neodporúča. To môže spôsobiť úraz elektrickým prúdom alebo požiar.

### **Nabíjanie akumulátora\* (obr. E a obr. F)**

**⚠ UPOZORNENIE!** Pred vybratím akumulátora [17], [18], [19] z nabíjačky [23] a pred jeho pripojením k nabíjačke vždy odpojte zástrčku napájacieho kábla [20].

### **Dôležitá poznámka:**

- Naše akumulátory [17], [18], [19] sú čiastočne nabité. Pred prvým použitím akumulátor úplne nabite.
- Akumulátor [17], [18], [19] je možné kedykoľvek podľa potreby nabíjať bez skrátenia jeho životnosti.
- Prerušenie nabíjania nepoškodí akumulátor [17], [18], [19]
- Nikdy nenabíjajte akumulátor [17], [18], [19], ak je okolitá teplota nižšia ako +10 °C alebo vyššia ako +40 °C.
- Vložte akumulátor [17], [18], [19] do nabíjačky [23].
- Pripojte zástrčku napájacieho kábla [20] do vhodnej zásuvky.
- LED kontrolky nabíjania (zelená [21] a červená [22]) indikujú stav nabíjania akumulátora [23]:

#### **LED**

#### **Stav**

Červená LED svieti

Akumulátor sa nabíja

Zelená LED svieti

Akumulátor je plne nabitý

### **Keď je akumulátor plne nabitý:**

- Odpojte zástrčku napájacieho kábla [20] zo zásuvky.

- Vyberte akumulátor [17], [18], [19] z nabíjačky [23].

**\* Akumulátor a nabíjačka nie sú súčasťou balenia.**

### **⚠ UPOZORNENIE:**

- Pri inštalácii 12V/20V akumulátora do Bluetooth reproduktora buďte opatrní, pred inštaláciou akumulátora vždy najprv odpojte sieťový adaptér.
- Po inštalácii akumulátora do výrobku buďte opatrní, chráňte ho pred údermi, ktoré by mohli spôsobiť poškodenie výrobku alebo dokonca požiar, výbuch alebo akékoľvek riziko poranenia vášho tela.

### ● **Napájanie reproduktora cez sieťový adaptér (obr. A)**

- Najprv vložte jednosmerný konektor napájacieho adaptéra [14] do vstupnej zásuvky [10] 18 V DC Bluetooth reproduktora.
- A potom zapojte napájací adaptér [14] do blízkej zásuvky elektrickej siete. Vždy, keď sa používa napájací adaptér a 12V/20V akumulátor, automaticky sa odpojí od reproduktora.
- Po druhé, stlačte a podržte 2 sekundy hlavný vypínač [1] Bluetooth reproduktora a potom začnite používať tento výrobok.

### **⚠ UPOZORNENIE:**

- **Pred premiestnením reproduktora vždy úplne odpojte sieťový adaptér. Ak sa sieťový adaptér neodstráni, môže dôjsť k úrazu elektrickým prúdom.**
- **Nikdy neťahajte za napájací kábel adaptéra. V opačnom prípade môže reproduktor spadnúť a spôsobiť zranenie vám alebo niekomu vo vašom okolí.**

- Sieťový adaptér sa používa ako prostriedok na pripojenie reproduktora k elektrickej sieti. Sieťová zásuvka použitá pre reproduktor musí zostať prístupná počas bežného používania.
- Ak chcete reproduktor odpojiť, sieťový adaptér treba úplne vytiahnuť zo sieťovej zásuvky.
- Používajte iba sieťový adaptér dodaný s výrobkom.

### ● **Napájanie reproduktora prostredníctvom 12/20 V akumulátora (pozri obr. B až obr. D)**

#### **⚠ Dôležitá poznámka:**

- ▶ **Do Bluetooth reproduktora je možné nainštalovať a používať buď 12 V, alebo 20 V akumulátor.**
- ▶ **Akumulátor nie je súčasťou tohto výrobku.**

Do príslušnej zásuvky [11] alebo [12] môžete vložiť/ zasunúť 12V/20V akumulátor, pri inštalácii akumulátora postupujte podľa nižšie uvedených krokov.

1. Určite, aký druh 12V/20V akumulátora budete inštalovať do Bluetooth reproduktora.
2. 12V akumulátor je potrebné vložiť do zásuvky [12] reproduktora.
3. 20V akumulátor je potrebné zasunúť do zásuvky [11] reproduktora.
4. Batériu vždy vložte/zasuňte až na doraz, kým sa s malým cvaknutím nezaistí, aby ste sa uistili, že je pevne umiestnená v zásuvke.
5. Ak sa akumulátor nedá ľahko vložiť/ zasunúť do zásuvky na akumulátor. Nepoužívajte násilie na jeho inštaláciu. Príčinou môže byť nesprávne vloženie akumulátora.
6. Ak chcete akumulátor vybrať zo zásuvky, stlačte a odomknite západky akumulátora a pomaly ho vytiahnite zo zásuvky.

## ● Používanie výrobku

- Stlačte a podržte  tlačidlo [1] 2 sekundy, kým sa LED [2] nerozsvieti na bielo a nezaznie signálna sekvencia tónov. Výrobok sa teraz pokúsi pripojiť k prehrávaciemu zariadeniu (napr. smartfónu alebo počítaču).

## ● Správanie LED kontrolky

Tabuľka správania LED

Zapnutie/ Vypnutie	Stav	Farba LED kontrolky [2]
Zapnutie	Zapnutie	LED bliká bielo raz za sekundu
	Pripojenie Bluetooth	<b>Režim párovania Bluetooth:</b> LED bliká bielo raz za sekundu <b>Bluetooth spárované:</b> Po spárovaní cez Bluetooth sa kontrolka LED rozsvieti na bielo
	Pripojenie TWS:	
	<b>Režim párovania TWS:</b>	LED bliká modro raz za sekundu
	<b>TWS spárované:</b>	Po spárovaní TWS bude LED primárnej jednotky blikáť modrou farbou a LED sekundárnej jednotky bude mať svietiacu modrú farbu.
	Pripojenie AUX	Svietiaca červená
	Slabý akumulátor	LED bliká červeno raz za sekundu
Vypnutie	Vypnutie	VYP

## ● Vytvorenie pripojenia Bluetooth®:

- Pred pokusom o nadviazanie pripojenia Bluetooth® vyberte všetky zástrčky zo zásuvky AUX-in [9].
- Zapnite prehrávacie zariadenie a skontrolujte, či je zapnutý režim Bluetooth®.
- Na výrobku stlačte  tlačidlo [5], kým LED [2] nezačne blikáť bielo každú sekundu a nezaznie signálna sekvencia tónov. Výrobok sa teraz pokúsi pripojiť k prehrávaciemu zariadeniu (napr. smartfónu alebo počítaču).
- Identifikácia výrobku na prehrávacom zariadení bude „PBL 40 A1“. Na prehrávacom zariadení „PRIJMI“ spojenie. Upozorňujeme na požiadavky softvéru na prehrávacom zariadení.
- Po nadviazaní spojenia LED kontrolka [2] zabliká na bielo a potom začne svietiť na bielo.
- Maximálny dosah pripojenia je 10 m, ale môže sa znížiť vzhľadom na geometriu priestoru (prekážajúci nábytok, steny atď.).
- Prehrávacie zariadenie musí podporovať štandard Bluetooth® 5,3, inak sa nemusia dať používať všetky funkcie.

## ● Funkcie tlačidiel

- Spustíte zoznam skladieb v zariadení na prehrávanie.
- Výrobok má 5 tlačidiel, ktorými sa ovládajú tieto funkcie:

### Tlačidlo Funkcia

	Stlačením a podržaním 2 sekundy výrobok zapnete alebo vypnete. Krátkym stlačením prepnete zdroj.
---	--

## Tlačidlo Funkcia

▶|| Krátkym stlačením počas prehrávania pozastavíte alebo pokračujete v prehrávaní.

✳ V režime párovania stlačením a podržaním na 2 sekundy prepnete na režim párovania, aby ste umožnili pripojenie iného komunikačného zariadenia.

### Režim TWS:

- Dvojitým stlačením spárujete dva reproduktory (rovnaký model) pred ich pripojením k externému zariadeniu na prehrávanie cez Bluetooth. Ak sa párovanie úspešne vykonalo, ozve sa signálny tón. Oba reproduktory teraz fungujú ako stereo reproduktory.
- Opätovným dvojitým stlačením prerušíte aktuálne spojenie TWS, ozve sa signálny tón.

⊕ Krátkym stlačením počas prehrávania zvýšite hlasitosť, po dosiahnutí maximálnej hlasitosti zaznie jedno pípnutie. Stlačením a podržaním na 2 sekundy počas prehrávania preskočíte dopredu na nasledujúcu skladbu v zozname skladieb.

⊖ Krátkym stlačením počas prehrávania znížite hlasitosť, po dosiahnutí minimálnej hlasitosti zaznie jedno pípnutie. Opätovným stlačením a podržaním na 2 sekundy sa vrátite na predchádzajúcu skladbu.

## Tlačidlo Funkcia

+/- Súčasným stlačením tlačidiel „+“ a „-“ zapnete/vypnete DRC. DRC ZAP: Bliká modrá DRC VYP: Bliká červená

**i POZNÁMKA:** Keď zmeníte hlasitosť na výrobku, zmení sa aj hlasitosť na prehrávacom zariadení. Táto funkcia synchronizácie hlasitosti závisí od operačného systému a značky vášho prehrávacieho zariadenia.

### ● Pripojenie cez konektor AUX-in

- Keď je kábel AUX zapojený do konektora AUX-in [9], krátkym stlačením tlačidla voľby zdroja [1] prepnete zdroj do režimu AUX.
- Ak je výrobok vypnutý, stlačte a na 2 sekundy podržte  tlačidlo [1], kým sa signálna LED [2] nerozsvieti nabielo a nezaznie sekvencia signálnych tónov.
- Potom znova krátko stlačte tlačidlo [1], aby ste prepli zdroj do režimu AUX.
- Zapnite prehrávacie zariadenie a spustite prehrávanie.
- Na prehrávacom zariadení nastavte najvyššiu možnú hlasitosť. Potom upravte hlasitosť pomocou tlačidiel +/- [4] [3] na reproduktore.

### ● Prepínanie medzi pripojením AUX-in a Bluetooth®

- Ak chcete obnoviť prehrávanie hudby cez pripojenie Bluetooth®, znova krátko stlačte tlačidlo [1] alebo tlačidlo Bluetooth [5], čím vstúpite do režimu Bluetooth. Výrobok potom vyhledá predtým spárované prehrávacie zariadenie (ak existuje) a automaticky obnoví pripojenie Bluetooth®.

## ● True Wireless Stereo TWS párovanie

**POZNÁMKA:** Táto funkcia je dostupná len vtedy, keď sú dva reproduktory identické (rovnaké číslo modelu).

- Zapnite oba reproduktory a uistite sa, že nie sú pripojené k inému zariadeniu cez Bluetooth®. V tejto chvíli nie je ani jeden z reproduktorov aktívne spojený s prehrávacím zariadením.
- Dvakrát stlačte tlačidlo Bluetooth [5] na jednom z výrobkov, ktorý ho potom štandardne nastaví ako „primárnu“ jednotku. Zaznie pípnutie. Na druhom zariadení je potrebné stlačiť tlačidlo Bluetooth [5] dvakrát, aby sa obe zariadenia spojili. Po úspešnom spárovaní oboch výrobkov sa LED [2] pripojenej „sekundárnej“ jednotky rozsvieti na modro a zaznie sekvenca pípnutí. LED primárnej jednotky [2] bude stále blikať na modro a čaká na spárovanie s prehrávacím zariadením. Po úspešnom spárovaní „primárnej“ jednotky s prehrávacím zariadením možno „primárnu“ aj „sekundárnu“ jednotku prehrávať a ovládať synchronne počas režimu prehrávania Bluetooth®.
- Opätovným dvojitém stlačením tlačidla Bluetooth [5] prerušíte párovacie spojenie TWS, LED [2] na pripojenej „sekundárnej“ jednotke zabliká na modro a zaznie sekvenca signálnych tónov.

**POZNÁMKA:** Výrobok, ktorý mal svoje Bluetooth® pripojenie k prehrávaciemu zariadeniu ako prvý, sa stane „primárnou“ jednotkou (v ľavom audio kanáli) a druhá jednotka sa potom štandardne stane „sekundárnou“ jednotkou (v pravom audio kanáli).

**POZNÁMKA:** TWS nefunguje v režime AUX.

## ● Nabíjanie cez výstupný port USB-A

Cez tento Bluetooth reproduktor s USB-A portom [8] môžete nabíjať vaše prenosné zariadenie, ako je smartfón, prehrávač MP3... atď. Zapnite tento Bluetooth reproduktor a bez ohľadu na to, či je reproduktor napájaný striedavým prúdom alebo akumulátorom, reproduktor môže nabíjať zariadenie USB, keď je reproduktor zapnutý.

### Dôležitá poznámka:

1. Maximálna hlasitosť reproduktora sa zníži, keď váš výstup USB-A nabíja prenosné zariadenie.
2. Tento USB-A port môže poskytnúť iba maximálny výstup 5 V/2,1 A.
3. Vždy si zálohujte dáta na USB zariadení. V opačnom prípade môže dôjsť k strate vašich údajov akýmkoľvek spôsobom.
4. Tento USB-A port nemusí napájať niektoré zariadenia USB.
5. Keď zariadenie nepoužívate alebo po nabíjaní, odpojte kábel USB.
6. K tomuto výstupnému USB-A portu nepripájajte zdroj napájania. V opačnom prípade hrozí nebezpečenstvo požiaru. Tento USB port je určený na nabíjanie nízkonapäťových zariadení.
7. Do tohto výstupného napájacieho USB portu nekladajte žiadne malé kovové predmety alebo drôty atď. V opačnom prípade môže skrat spôsobiť dym a požiar.
8. Nepripájajte túto zásuvku USB-A k portu USB počítača, pretože je vysoko možné, že to môže spôsobiť poruchu tejto jednotky.

## ● Čistenie

- Pred čistením výrobok vypnite a vyberte všetky káble/akumulátor.
- Vonkajšiu časť výrobku čistite iba čistou a suchou handričkou na čistenie výrobku a nikdy nepoužívajte žiadne korozívne kvapaliny / abrazívne čistiace prostriedky. Na odstránenie odolných nečistôt použite mierne navlhčenú handričku a jemný čistiaci prostriedok.

## ● Skladovanie počas nepoužívania

- Ak výrobok nepoužívate, skladujte ho v suchom prostredí. Chráňte ho pred prachom a priamym slnečným žiarením.

### Rada pre akumulátor\*

- Akumulátor skladujte oddelene.
- Akumulátor je potrebné pravidelne nabíjať, napríklad každé 3 mesiace pri dlhodobom skladovaní. Nabite podľa potreby.

\* Akumulátor a nabíjačka nie sú súčasťou balenia.

## ● Riešenie problémov

### ● = Chyba

- = Možná príčina
- = Akcia

### ● = Žiadne funkcie

- = Akumulátor je vybitý.
- = Nabite akumulátor.

### ● = Žiadne pripojenie Bluetooth®

- = Chyba pri prevádzke výrobku.
- = V prípade potreby odpojte AUX kábel z AUX-in [9] konektora.
- = Vypnite a znova zapnite výrobok a zvýšte hlasitosť.
- = Chyba prehrávacieho zariadenia.
- = Skontrolujte, či prehrávacie zariadenie rozpoznalo výrobok.
- = Skontrolujte, či prehrávacie zariadenie rozpoznalo a pripojilo sa k iným zariadeniam s Bluetooth® Standard 5,3.

### ● = Žiadne prehrávanie hudby cez Bluetooth®

- = Chyba pri prevádzke výrobku.
- = Skontrolujte, či je AUX kábel stále zasunutý do AUX-in konektora [9], ak je odpojený.
- = Ak je výrobok zapnutý, vypnite ho a znova zapnite.
- = Stlačením a podržaním  tlačidla [5] spustíte nové pripojenie k prehrávaciemu zariadeniu.
- = Zvýšte hlasitosť na prehrávacom zariadení.

### ● = Žiadne prehrávanie hudby cez pripojenie AUX-in

- = Chyba pri pripájaní AUX kábla.
- = Znova pripojte AUX kábel k prehrávaciemu zariadeniu.
- = Hlasitosť na prehrávacom zariadení alebo na výrobku je príliš nízka a je potrebné ju zvýšiť.

## ● Likvidácia

### Obal:

Obal pozostáva z ekologických materiálov, ktoré môžete odovzdať na miestnych recyklačných zberných miestach.



Všimajte si prosím označenie obalových materiálov pre triedenie odpadu, sú označené skratkami (a) a číslami (b) s nasledujúcim významom: 1–7: Plasty / 20–22: Papier a kartón / 80–98: Spojené látky.

### Výrobok:



Informácie o možnostiach likvidácie opotrebovaného výrobku získate na Vašej správe obce alebo mesta.



Bočne umiestnený symbol prečiarknutého kontajnera s kolieskami znamená, že tento prístroj podlieha smernici 2012/19/EÚ. Táto smernica hovorí, že prístroj na konci jeho životnosti nesmiete odhodiť do normálneho domového odpadu, ale ho musíte odovzdať na špeciálne zriadených zberných miestach, zariadeniach pre recykláciu cenných surovín alebo pre recykláciu odpadu.

**Táto likvidácia je pre Vás bezplatná.** Chráňte životné prostredie a likvidujte odpad správnym spôsobom.

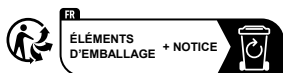

Points de collecte sur [www.ajoutfrindemarchets.fr](http://www.ajoutfrindemarchets.fr)  
Privilégiez la réparation ou le don de votre appareil !

Výrobok vr. príslušenstva a obalové materiály sú recyklovateľné a podliehajú rozšírenej zodpovednosti výrobcu. Pre lepšie spracovanie odpadu ich zlikvidujte oddelene podľa obrázkov Info-tri (informácie o triedení). Triman-Logo platí iba pre Francúzsko.

### Batérií/akumulátorov:



**Pri nesprávnej likvidácii batérií/akumulátorov hrozí poškodenie životného prostredia!**

Defektné alebo opotrebované batérie/akumulátorové batérie musia byť odovzdané na recykláciu podľa NARIADENIA 2023/1542. Batérie/akumulátorové batérie a/alebo prístroj odovzdajte prostredníctvom dostupných miestnych zberných stredísk. Symbol preškrtnutého smetného koša na batériách alebo akumulátorových batériách znamená, že batérie a akumulátorové batérie nesmiete vyhadzovať do domového odpadu. Pred likvidáciou vyberte batérie/

akumulátorové batérie z výrobu. Môžu obsahovať jedovaté ťažké kovy a je potrebné zaobchádzať s nimi ako s nebezpečným odpadom. Chemické značky ťažkých kovov sú nasledujúce: Cd = kadmium, Hg = ortuť, Pb = olovo.

### ● Zjednodušené EÚ vyhlásenie o zhode

Spoločnosť OWIM GmbH & Co. KG, Stiftsbergstraße 1, 74167 Neckarsulm, NEMECKO, týmto vyhlasuje, že výrobok BLUETOOTH® STAVEBNÝ REPRODUKTOR HG10729 zodpovedá smerniciam 2014/53/EÚ, 2011/65/EÚ a NARIADENIU 2023/1542.

Plné znenie EÚ vyhlásenia o zhode je k dispozícii na tejto internetovej adrese: [www.owim.com](http://www.owim.com)



### ● Záruka

Výrobok bol starostlivo vyrobený v súlade s prísnymi smernicami kvality a pred dodaním dôkladne otestovaný. V prípade materiálových alebo výrobných chýb máte zákonné práva voči predajcovi výrobku. Vaše zákonné práva nie sú žiadnym spôsobom obmedzené našou zárukou uvedenou nižšie.

Záruka na tento výrobok je 5 roky od dátumu nákupu. Záručná doba začína plynúť dátumom kúpy. Originál dokladu o kúpe si uschovajte na bezpečnom mieste, pretože tento doklad je potrebný ako dôkaz o kúpe.

Akékoľvek poškodenie alebo nedostatky prítomné už v čase nákupu je potrebné nahlásiť ihneď po vybalení výrobku.

Ak sa v priebehu 5 rokov od dátumu zakúpenia preukáže, že výrobok vykazuje chyby materiálu alebo spracovania, podľa vlastného uváženia Vám ho bezplatne opravíme alebo vymeníme. Záručná doba sa na základe poskytnutej záručnej reklamácie nepredlžuje. To platí aj pre vymenené alebo opravené diely.

Táto záruka je neplatná, ak bol výrobok poškodený alebo nesprávne používaný alebo udržiavaný.

Záruka sa vzťahuje na chyby materiálu a výrobné chyby. Táto záruka sa nevzťahuje na časti výrobku, ktoré podliehajú bežnému opotrebovaniu, a preto sa považujú za opotrebovateľné diely (napr. batérie, nabíjateľné batérie, hadice, atramentové kazety), ani na poškodenie krehkých častí, napr. spínačov alebo častí zo skla.

## ● Postup v prípade poškodenia v záruke

Na zabezpečenie rýchleho spracovania svojej žiadosti postupujte podľa ďalej uvedených pokynov:

Pre všetky otázky majte pripravený pokladničný lístok a číslo výrobku (IAN 506414\_2507) ako doklad o kúpe.

Číslo výrobku nájdete na typovom štítku výrobku, gravúre výrobku, titulnej strane návodu (vľavo dole) alebo na nálepke na zadnej alebo spodnej strane výrobku.

Pri výskyte funkčných porúch alebo iných nedostatkov sa najprv telefonicky alebo e-mailom obráťte na ďalej uvedené servisné oddelenie.

Výrobok označený ako chybný potom môžete bezplatne zaslať na poskytnutú servisnú adresu, pričom priložte doklad o kúpe (pokladničný lístok) a uveďte, v čom spočíva nedostatok a kedy sa vyskytol.

Na stránke [parkside-diy.com](http://parkside-diy.com) si môžete stiahnuť túto a mnohé ďalšie príručky. Týmto QR kódom sa dostanete priamo na [parkside-diy.com](http://parkside-diy.com). Vyberte svoju krajinu a pomocou vyhľadávacej masky vyhľadajte návody na obsluhu. Zadaním čísla výrobku (IAN) 506414\_2507 sa dostanete na návod na obsluhu pre svoj výrobok.



## ● Servis



**Servis Slovensko**

Tel.: 0800003409

Kontaktný formulár je zapnutý













[parkside-diy.com](http://parkside-diy.com)





**IAN 506414\_2507**

<b>Advertencias y símbolos utilizados</b> .....	Página	132
<b>Introducción</b> .....	Página	133
Usado previsto .....	Página	133
Avisos sobre marcas comerciales .....	Página	133
Alcance de la entrega .....	Página	133
Descripción de las partes .....	Página	134
Datos técnicos .....	Página	134
Paquete de baterías y cargador de baterías recomendados* .....	Página	135
<b>Seguridad</b> .....	Página	136
Instrucciones de seguridad para baterías recargables incorporadas (batería no incluida) .....	Página	139
<b>Antes de usar</b> .....	Página	140
Instalación y alimentación: .....	Página	140
Encienda el altavoz mediante el adaptador de alimentación de CA (fig. A)	Página	141
Alimentación del altavoz mediante batería recargable de 12/20 V (ver fig. B a fig. D) .....	Página	142
<b>Utilización del producto</b> .....	Página	142
Comportamiento del indicador LED .....	Página	142
Establecer una conexión Bluetooth® .....	Página	143
Funciones de los botones .....	Página	143
Conexión a través de la toma de ENTRADA AUXILIAR .....	Página	144
Cambio entre las conexiones de ENTRADA AUXILIAR y Bluetooth® .....	Página	144
Emparejamiento Verdadero Estéreo Inalámbrico TWS .....	Página	144
Carga mediante puerto de salida USB-A .....	Página	145
<b>Limpieza</b> .....	Página	145
<b>Almacenamiento fuera de uso</b> .....	Página	145
<b>Resolución de problemas</b> .....	Página	146
<b>Desecho</b> .....	Página	146
<b>Declaración de conformidad UE simplificada</b> .....	Página	147
<b>Garantía</b> .....	Página	147
Tramitación de la garantía .....	Página	148
Asistencia .....	Página	148

## Advertencias y símbolos utilizados

Las siguientes advertencias aparecen en el manual de instrucciones, el manual abreviado, el embalaje, el producto y el adaptador de corriente:

 <p><b>¡PELIGRO!</b> Este símbolo en combinación con la palabra de señalización "PELIGRO" marca un peligro de riesgo alto que, si no se evita, provocará lesiones graves o la muerte.</p>	 <p>Corriente alterna / tensión</p>
	 <p>Polaridad del conector</p>
 <p><b>¡ADVERTENCIA!</b> Este símbolo en combinación con la palabra de señalización "ADVERTENCIA" marca un peligro de riesgo medio que, si no se evita, podría provocar lesiones graves o la muerte.</p>	 <p>Corriente/tensión continua</p>
	 <p>Este símbolo hace referencia a la norma especial de conducta asociada a los niños.</p>
 <p><b>¡PRECAUCIÓN!</b> Este símbolo con la palabra de señalización "PRECAUCIÓN" indica un peligro con un nivel de riesgo bajo que, si no se evita, puede provocar lesiones leves o moderadas.</p>	 <p>Símbolo de un producto de clase de protección II</p>
	 <p>Utilice el producto solo en espacios interiores secos.</p>
 <p><b>¡ATENCIÓN!</b> Este símbolo con la palabra "ATENCIÓN" indica posibles daños materiales.</p>	 <p><b>¡ADVERTENCIA! ¡PELIGRO DE EXPLOSIÓN!</b> Una advertencia con este símbolo y la palabra "¡ADVERTENCIA! PELIGRO DE EXPLOSIÓN" indica la amenaza potencial de explosión. La inobservancia de esta advertencia puede provocar lesiones graves o mortales y posibles daños materiales. ¡Siga las instrucciones de esta advertencia para evitar lesiones graves, peligro de muerte o daños materiales!</p>
 <p><b>NOTA:</b> Este símbolo con la palabra de señalización «NOTA» proporciona información útil adicional.</p>	

	<p>¡Esta señal obligatoria indica que hay que llevar guantes de protección adecuados! Siga las instrucciones de esta advertencia para evitar lesiones en las manos causadas por objetos o por el contacto con materiales calientes o químicos.</p>		<p>La marca CE indica la conformidad con las directivas de la UE aplicables a este producto.</p>
	<p>Este símbolo significa que se deben respetar las instrucciones de uso antes de usar el producto.</p>		<p>Información sobre seguridad Instrucciones de uso</p>

## **ALTAVOZ BLUETOOTH® PARA OBRAS**

### ● **Introducción**

Enhorabuena por la adquisición de su nuevo producto. Ha optado por un producto de alta calidad. El manual de instrucciones forma parte de este producto. Contiene importantes indicaciones sobre seguridad, uso y eliminación. Antes de usar el producto, familiarícese con todas las indicaciones de manejo y de seguridad. Utilice el producto únicamente como se describe a continuación y para las aplicaciones indicadas. Adjunte igualmente toda la documentación en caso de entregar el producto a terceros.

### ● **Uso previsto**

Este ALTAVOZ BLUETOOTH® PARA OBRAS (en lo sucesivo denominado "producto") es un aparato electrónico de consumo destinado a reproducir audio transmitido a través de Bluetooth® o de una conexión de cable con una toma de 3,5 mm. Cualquier otro uso se considera inadecuado. Cualquier reclamación derivada de un uso inadecuado o debida a una modificación no autorizada del producto se considerará injustificada. Cualquier uso de este tipo será por su cuenta y riesgo.

Este producto no está destinado a un uso comercial.

### ● **Avisos sobre marcas comerciales**

- USB® es una marca registrada de USB Implementers Forum, Inc.
- La marca denominativa Bluetooth® y sus logotipos son marcas registradas propiedad de Bluetooth® SIG, Inc. y cualquier uso de dichas marcas por parte de OWIM GmbH & Co. KG se realiza bajo licencia.
- La marca y el nombre comercial Parkside Performance son propiedad de sus respectivos dueños.
- Todos los demás nombres y productos son marcas comerciales o marcas registradas de sus respectivos propietarios.

### ● **Alcance de la entrega**

- Retire todo el material de embalaje y compruebe que el contenido esté completo. Póngase en contacto con el distribuidor si faltan piezas o están dañadas.

- 1 Altavoz Bluetooth® para obras
- 1 Adaptador de corriente
- 1 Instrucciones de uso
- 1 Guía de inicio rápido





## ● Descripción de las partes

- 1 Botón de encendido/apagado o selección de fuente
- 2 Indicador LED
- 3 Bajar volumen -/ Botón de salto atrás
- 4 Subir volumen +/ Botón de salto adelante
- 5 Botón Bluetooth
- 6 Botón de reproducción/pausa
- 7 Radiador pasivo
- 8 Puerto USB-A
- 9 Toma de ENTRADA AUXILIAR de 3,5 mm
- 10 Entrada de 18V CC
- 11 Toma de batería de 20 V
- 12 Toma de batería de 12 V
- 13 Altavoz
- 14 Adaptador de corriente
- 15 Guía de inicio rápido
- 16 Instrucciones de uso
- 17 Paquete de baterías de 12 V\*
- 18 Paquete de baterías de 12 V\*
- 19 Paquete de baterías de 20 V\*
- 20 Cable de alimentación con enchufe
- 21 Indicador luminoso verde del estado de carga
- 22 Indicador luminoso rojo del estado de carga
- 23 Cargador de batería\*

\* El paquete de baterías y el cargador no están incluidos.

## ● Datos técnicos

### Altavoz Bluetooth

Entrada de CC:	18 V  , 2 A, 36,0 W 
Salida USB-A:	5 V  , 2,1 A
Entrada de batería	12V 
Parkside 12V/20V:	20V 
Salida de música:	80 W
Toma de ENTRADA AUXILIAR:	Clavija de 3,5 mm
Dimensiones:	385 x 144 x 152 mm (An x P x Al)
Peso:	2,6 kg (sin batería)
Protección contra la penetración:	IP20
Condiciones de funcionamiento:	10°C – 35°C, humedad relativa 40 % – 85 %
Temperatura de almacenamiento:	-20°C – +60°C
Tiempo de funcionamiento:	8 horas con batería de 12V 2Ah
Reproducción de música (a volumen medio)	16 horas con batería de 12V 4Ah 24 horas con batería de 20V 4Ah
Inalámbricos estándar:	Bluetooth® 5.3
Banda de frecuencia:	2400 MHz-2483.5 MHz
Potencia máxima transmitida:	<10dBm
Alcance del Bluetooth®:	10m
Protocolos del Bluetooth®:	AVRCP (controla a distancia las principales funciones de audio a través del teléfono móvil), A2DP (transmisión inalámbrica de audio)

## Adaptador CA-CC

Descripción	Valor
Distribuidor:	OWIM GmbH & Co. KG HRA 721742 Stiftsbergstraße 1, 74167 Neckarsulm, ALEMANIA
Nombre o marca del fabricante, número de registro mercantil y dirección:	Shenzhen Keyu Power Supply Technology Co. Ltd.
Identificador de modelo:	KA3601A-1802000EU
Tensión y corriente de entrada:	100 – 240 V~, 1 A
Frecuencia de entrada de CA:	50/60 Hz
Tensión de salida CC:	18,0 V ===, 2,0 A, 36,0 W
Potencia de salida:	36,0 W
Eficiencia activa media:	87,4%
Eficiencia a baja carga (10 %):	82,0%
Consumo de energía en vacío:	=< 0,1 W
Clase de protección:	II / □
Condiciones de funcionamiento:	10 – 35 °C, 40 a 85 % de humedad relativa
Temperatura de almacenamiento:	10 – 45 °C
Dimensiones:	100 x 50 x 80 mm (An x P x Al)
Peso:	190 g

## ● Paquete de baterías y cargador de baterías recomendados\*

### Paquete de baterías de 12 V\*

#### Paquetes de baterías

**Número de modelo:** **PARK 12 A4**

Tipo: Iones de litio

Tensión nominal: 12 V ===

Capacidad: 2000 mAh

Número de celdas: 3

**Número de modelo:** **PARK 12 B4**

Tipo: Iones de litio

Tensión nominal: 12 V ===

Capacidad: 4000 mAh

Número de celdas: 6

### Cargador de batería de 12 V\*

#### Cargador de batería

**Número de modelo:** **PLGK 12 A2**

Entrada

Tensión nominal: 220 – 240V~  
50 – 60Hz

Potencia nominal: 50 W

Salida

Tensión nominal: 12 V ===

Corriente nominal: 2,4 A

Fusible del dispositivo: T2A / 

Clase de protección: II / □

**Número de modelo:** **PDSLK 12 A1**

Entrada

Tensión nominal: 220 – 240V~  
50 – 60Hz

Potencia nominal: 150 W

Salida 1

Tensión nominal: 12 V ===

Corriente nominal: 4,5 A

Salida 2

Tensión nominal: 12 V ===

Corriente nominal: 4,5 A

Fusible del dispositivo: T3.15A / 

Clase de protección: II / □

**⚠ ¡ATENCIÓN!** Este cargador sólo está diseñado para cargar los tipos de paquete de baterías:

#### Paquete de baterías Parkside 12 V

PARK 12 A4	2,0 Ah	3 celdas
PARK 12 B4	4,0 Ah	6 celdas

**\* El paquete de baterías y el cargador no están incluidos.**

#### Paquete de baterías de 20 V\*

Paquete de baterías PAP 20 B3

Tipo:	iones de litio
Tensión nominal:	20 V === máx.
Capacidad:	4,0 Ah
Valor energético:	80 Wh
Número de celdas:	10

#### Cargador de batería de 20 V\*

#### Cargador rápido de baterías PLG 20 C3

Entrada:	
Tensión nominal:	230–240 V~
Frecuencia nominal:	50 Hz
Potencia nominal:	120 W
Fusible (interno):	3,15 A / 

**\* El paquete de baterías y el cargador no están incluidos.**

**⚠ Utilice sólo las fuentes de baterías especificadas en el manual de usuario.**

**⚠ ¡PRECAUCIÓN! Riesgo de incendio o explosión si se sustituye la batería por otra de tipo incorrecto.**



## Seguridad

Este capítulo proporciona información de seguridad importante para manejar el producto. El uso inadecuado puede provocar lesiones personales y daños materiales. ¡Antes de utilizar el producto, familiarícese con todas las instrucciones de seguridad y de uso! ¡Cuando entregue este producto a otras personas, incluya también todos los documentos!

**⚠ ¡PELIGRO!**

■ **¡PELIGRO DE MUERTE Y RIESGO DE ACCIDENTES PARA BEBÉS Y NIÑOS!**

**⚠ ¡PELIGRO!**

■ **¡PELIGRO DE ASFIXIA!** No se debe jugar con material de embalaje (por ejemplo, film o poliestireno). Mantenga siempre a los niños alejados del material de embalaje. El material de embalaje no es un juguete.



■ Este producto puede ser utilizado por niños a partir de 8 años y por personas con discapacidades físicas, sensoriales o mentales, o con falta de experiencia y conocimientos, si han recibido supervisión o instrucciones sobre el uso del producto de forma segura y comprenden los peligros que conlleva. Los niños no deben jugar con el producto. La limpieza y el mantenimiento a cargo del usuario no deben ser realizados por niños sin supervisión. Este producto no es un juguete.

**⚠ ¡ATENCIÓN! RIESGO DE DAÑOS**

■ **Compruebe que el producto está bien sujeto.** Existe riesgo de lesiones si el aparato se cae.

■ Este producto no contiene piezas que puedan ser reparadas por el usuario.

- ¡Examine el producto antes de cada uso! ¡Deje de utilizar el producto si detecta daños en el mismo o en el cable de carga!
- Si nota algo anormal durante el uso (por ejemplo, ruidos extraños, olores extraños o humo), apague el producto inmediatamente y desconecte todos los cables. No utilice más el producto.
- Los cambios bruscos de temperatura pueden provocar condensación en el interior del producto. En este caso, deje que el producto se aclimate durante algún tiempo antes de volver a utilizarlo.
- No coloque velas encendidas ni fuego abierto sobre el producto o junto a él.
- ¡No utilice el producto cerca de fuentes de calor como radiadores u otros aparatos que emitan calor!
- No arrojar el producto al fuego ni exponerlo a altas temperaturas.
- No deje el producto dentro de un vehículo en un día caluroso. Las altas temperaturas pueden provocar daños irreversibles en el producto y, en algunos casos, incluso su combustión.
- El producto no debe quedar expuesto a goteos o salpicaduras de agua cuando la tapa esté abierta.

**⚠ ¡ADVERTENCIA! ¡PELIGRO DE EXPLOSIÓN!**

- No arrojar el producto al fuego ni exponerlo a altas temperaturas.
- No abra nunca la carcasa del producto, ya que existe riesgo de explosión. El producto no tiene piezas internas que requieran mantenimiento.

**¡RIESGO DE DESCARGA ELÉCTRICA!**

- ⚠ ¡ADVERTENCIA!** ¡Riesgo de descarga eléctrica! No abra nunca la carcasa del producto ni del adaptador de corriente. En caso de mal funcionamiento, las reparaciones deben ser realizadas únicamente por personal cualificado.

- ⚠ ¡ADVERTENCIA!** Proteja el producto y el adaptador de corriente de goteos y salpicaduras de agua. No coloque recipientes llenos de líquido (como jarrones o bebidas) sobre o cerca del producto o del adaptador de corriente. No sumerja ningún componente del producto en líquidos. Nunca ponga el producto bajo el agua corriente.
- Para evitar incendios, no coloque velas encendidas sobre el producto ni cerca de él.
  - **¡ADVERTENCIA!** No toque el adaptador de corriente con las manos mojadas.
  - **¡PRECAUCIÓN!** No utilice nunca un producto dañado. Si observa algún daño, desconecte inmediatamente el adaptador de corriente de la red eléctrica. Póngase en contacto con su distribuidor si el producto está dañado.
  - Apague siempre el producto antes de desconectarlo de la red eléctrica.
  - Utilice este producto únicamente con el adaptador de corriente suministrado. Utilice únicamente el adaptador de corriente suministrado con este producto. Póngase en contacto con su distribuidor si el adaptador de corriente está dañado. Consulte los datos técnicos de este producto.
  - Para evitar dañar el cable, no coloque ningún objeto sobre él ni lo roce con bordes afilados. Manténgalo también alejado de superficies calientes y llamas.
  - Coloque el cable de forma que no se produzcan tirones ni tropiezos involuntarios. Mantenga el adaptador de corriente y su cable fuera del alcance de los niños.
  - Cuando desconecte el adaptador de alimentación de la toma de corriente, no tire del cable de conexión, sino del adaptador de alimentación.
  - No enrolle el cable de conexión alrededor del producto.

- Conecte el adaptador de corriente a una toma de corriente que esté siempre fácilmente accesible para que, en caso de emergencia, se pueda desenchufar inmediatamente.
- Extraiga el adaptador de alimentación de la fuente de alimentación para desconectar completamente el producto de la red eléctrica.
- El adaptador de corriente sigue consumiendo una pequeña cantidad de electricidad, incluso sin que el aparato esté en funcionamiento, mientras el adaptador de corriente esté conectado a la red eléctrica. Para apagar completamente el adaptador de corriente, hay que desconectarlo de la red eléctrica.
- No someta el producto a golpes físicos o vibraciones fuertes.
- Si observa humo o sonidos extraños, desenchufe inmediatamente el adaptador de alimentación de la toma de corriente.
- No cubra el adaptador de corriente.
- Desconecte el adaptador de alimentación de la fuente de alimentación cuando el producto no esté en uso y antes de limpiarlo.
- Deje que el producto se seque completamente antes de conectarlo a la red eléctrica y antes de guardarlo. Deje que el producto se enfríe completamente antes de guardarlo.
- No introduzca objetos extraños en el producto.
- No exponga el producto a altas temperaturas (por ejemplo, cerca de un calefactor).

### ¡ADVERTENCIA!

#### ¿Interferencias inalámbricas?

Apague el producto en aviones, hospitales, salas de servicio o cerca de sistemas electrónicos médicos. Las señales inalámbricas transmitidas podrían afectar

a la funcionalidad de componentes electrónicos sensibles. Mantenga el producto a una distancia mínima de 20 cm de marcapasos o desfibriladores cardioversores implantables, ya que la radiación electromagnética puede afectar al funcionamiento de los marcapasos. Las ondas de radio transmitidas podrían causar interferencias en los audífonos. No coloque el producto cerca de gases inflamables o zonas potencialmente explosivas (por ejemplo, talleres de pintura) con los componentes inalámbricos encendidos, ya que las ondas de radio emitidas pueden provocar explosiones e incendios.

 **NOTA:** Al utilizar el producto se recomienda que TODOS los cables (USB/AUXILIAR) tengan menos de 3 metros de longitud para evitar cualquier interferencia.

### ¡ATENCIÓN!

El alcance de las ondas de radio varía en función de las condiciones ambientales. En caso de transmisión inalámbrica de datos, no puede excluirse que terceros no autorizados reciban los datos. OWIM GmbH y Co. KG no se hacen responsable de las interferencias con radios o televisores debidas a modificaciones no autorizadas del aparato. Además, OWIM GmbH y Co. KG no asumen ninguna responsabilidad por el uso o la sustitución de cables y dispositivos no distribuidos por OWIM. El usuario del aparato es plenamente responsable de la corrección de las interferencias causadas por tales modificaciones no autorizadas del aparato, así como de la sustitución de tales aparatos.



## Instrucciones de seguridad para baterías recargables incorporadas (batería no incluida)

- Si se produce una fuga de líquidos del producto, éstos no deben entrar en contacto con la piel, los ojos o las mucosas, existe el peligro de quemaduras químicas. Deben utilizarse los guantes de protección correspondientes.
- Si la piel, los ojos o las mucosas han entrado en contacto con el líquido, deben lavarse con agua y acudir inmediatamente al médico.



### ¡UTILICE GUANTES DE PROTECCIÓN!

Las baterías/baterías recargables con fugas o dañadas pueden causar quemaduras en contacto con la piel. Lleve guantes de protección adecuados en todo momento en caso de que se produzca un suceso de este tipo.

### Instrucciones especiales de seguridad para productos que funcionan con baterías

1. **Asegúrese de que el producto está apagado antes de insertar la batería.** Insertar una batería en un producto que está encendido puede provocar accidentes.
2. **No utilice accesorios no recomendados por PARKSIDE.** Esto puede provocar una descarga eléctrica o un incendio.

**⚠ Observe la información de seguridad y las notas sobre la carga y el uso adecuado que se muestran en el manual de instrucciones de su batería y cargador de las series Parkside X 20 V TEAM y Parkside X 12 V TEAM . Encontrará una descripción detallada del proceso**

**de carga y más información en las instrucciones de uso separadas.**

### Uso y cuidado del producto

1. **Recargue sólo con el cargador especificado por el fabricante.** Un cargador adecuado para un tipo de batería puede crear riesgo de incendio si se utiliza con otro tipo de batería.
2. **Utilice el producto sólo con los paquetes de baterías específicamente designados.** El uso de cualquier otra batería puede crear un riesgo de lesiones e incendio.
3. **Cuando la batería no esté en uso, manténgala alejada de otros objetos metálicos, como clips, monedas, llaves, clavos, tornillos u otros objetos metálicos pequeños, que puedan hacer conexión de un terminal a otro.** El cortocircuito de los terminales de la batería puede causar quemaduras o un incendio.
4. **No utilice baterías dañadas o modificadas.** Las baterías dañadas o modificadas presentan un comportamiento imprevisible que puede provocar un incendio, una explosión o un riesgo de lesiones.
5. **No exponga la batería ni el producto al fuego ni a temperaturas excesivas.** La exposición al fuego o a temperaturas superiores a 130 °C puede provocar una explosión.
6. **Siga todas las instrucciones de carga y no cargue la batería ni el producto fuera del intervalo de temperatura especificado en las instrucciones.** La carga inadecuada o a temperaturas fuera del rango especificado puede dañar la batería y aumentar el riesgo de incendio.

## Advertencias de seguridad del cargador de baterías

1. Este aparato puede ser utilizado por niños a partir de 8 años y por personas con discapacidades físicas, sensoriales o mentales o con falta de experiencia y conocimientos, siempre que se les haya supervisado o instruido sobre el uso del aparato de forma segura y entiendan los peligros que conlleva.  
Los niños no deben jugar con el producto.  
La limpieza y el mantenimiento a cargo del usuario no deben ser realizados por niños sin supervisión.
2. No cargue baterías no recargables. Hacer caso omiso de esta instrucción es peligroso.
3. Si el cable de alimentación está dañado, debe ser sustituido por el fabricante, su agente de servicio o personas con cualificación similar para evitar peligros.
4. Proteja las piezas eléctricas contra la humedad. No sumerja estas piezas en agua u otros líquidos para evitar descargas eléctricas. No ponga nunca el producto bajo el agua corriente. Preste atención a las instrucciones proporcionadas para la limpieza, el mantenimiento y la reparación.
5. El aparato es apto sólo para uso en interiores.

\* El paquete de baterías y el cargador no están incluidos.

### ● Antes de usar

- ¡Antes de utilizarlo, compruebe que el contenido del paquete esté completo y sin daños!
- Coloque el producto sobre una superficie plana y nivelada para su funcionamiento.

- Utilice únicamente los accesorios y equipos adicionales especificados en el manual de instrucciones y que sean compatibles con el producto.
- Los accesorios están disponibles a través de su distribuidor autorizado. A la hora de comprar, tenga siempre en cuenta los requisitos técnicos de este producto (véase "Datos técnicos").
- Si no está seguro, consulte a un especialista cualificado y pida consejo a su distribuidor de confianza.







### ● Instalación y alimentación:

- Hay 2 opciones que se pueden utilizar para alimentar este altavoz Bluetooth.
  - Alimentación mediante adaptador de CA (incluido en el embalaje)
  - Alimentación mediante batería recargable Parkside 12/ 20V (No incluida)



#### **Nota importante:**

- ▶ La batería recargable de 12V/ 20V no se puede cargar a través del adaptador de alimentación de CA suministrado.
- ▶ La batería recargable de 12V/ 20V no se incluye como accesorio estándar.
- ▶ No utilice accesorios no recomendados por Parkside. Esto puede provocar una descarga eléctrica o un incendio.

### Carga de la batería\* (Fig. E y Fig. F)

 **¡PRECAUCIÓN!** Desconecte siempre el enchufe del cable de alimentación  antes de extraer el paquete de baterías , ,  del cargador  y antes de conectarlo al cargador.

#### **Nota importante:**

- Nuestros paquetes de baterías , ,  están parcialmente cargados. Cargue completamente el paquete de baterías antes de utilizarlo por primera vez.

- El paquete de baterías [17], [18], [19] puede cargarse en cualquier momento según sea necesario sin acortar su vida útil.
- La interrupción del proceso de carga no daña el paquete de baterías [17], [18], [19].
- No cargue nunca el paquete de baterías [17], [18], [19] si la temperatura ambiente es inferior a +10 °C o superior a +40 °C.
- Inserte el paquete de baterías [17], [18], [19] en el cargador [23].
- Conecte el enchufe del cable de alimentación [20] a una toma de corriente adecuada.
- Los LED de control de carga (verde [21] y rojo [22]) indican el estado de carga del paquete de baterías [23]:

LED	Estado
El LED rojo se ilumina	El paquete de baterías se está cargando
El LED verde se ilumina	Paquete de baterías totalmente cargado

#### Quando el paquete de baterías está completamente cargado:

- Desconecte el enchufe del cable de alimentación [20] de la toma de corriente.
- Retire el paquete de baterías [17], [18], [19] del cargador [23].

\* El paquete de baterías y el cargador no están incluidos.

#### PRECAUCIÓN:

- Tenga cuidado al instalar la batería recargable de 12V/20V en el altavoz Bluetooth. Desconecte siempre primero el adaptador de alimentación de CA antes de instalar la batería recargable.
- Tenga cuidado después de instalar la batería recargable en el producto. No golpee el producto, ya que se puede dañar o incluso provocar un incendio, explosión, o cualquier tipo de riesgo de lesiones corporales.

#### ● Encienda el altavoz mediante el adaptador de alimentación de CA (fig. A)

- En primer lugar, inserte la clavija de CC del adaptador de corriente [14] en la toma de entrada de 18 V CC [10] del altavoz Bluetooth.
- A continuación, enchufe el adaptador de corriente [14] a una toma de corriente cercana. Siempre que se utiliza el adaptador de corriente y la batería recargable de 12/20V se desconecta automáticamente al altavoz.
- En segundo lugar, mantenga pulsado durante 2 segundos el botón de encendido/apagado [1] del altavoz Bluetooth y, a continuación, empiece a utilizar este producto.

#### PRECAUCIÓN:

- **Desconecte siempre completamente el adaptador de alimentación de CA antes de mover el altavoz. Si no se retira el adaptador de alimentación de CA, puede producirse una descarga eléctrica.**
- **No tire ni arrastre nunca el cable de alimentación del adaptador. De lo contrario, el altavoz podría caerse y causarle lesiones a usted o a alguien de su entorno.**
- El adaptador de corriente sirve para conectar el altavoz a la red eléctrica. La toma de corriente utilizada para el altavoz debe permanecer accesible durante el uso normal.
- Para desconectar el altavoz, el adaptador de red debe retirarse completamente de la toma de corriente.
- Utilice únicamente el adaptador de alimentación de CA suministrado con el producto.

## ● Alimentación del altavoz mediante batería recargable de 12/20 V (ver fig. B a fig. D)

### ⚠ Nota importante:

- ▶ Se puede instalar una batería recargable de 12 V o 20 V en el altavoz Bluetooth.
- ▶ La batería recargable no está incluida en este producto.

Puede insertar una batería recargable de 12V/ 20V en la toma correspondiente [11] o [12], siga los siguientes pasos para instalar la batería recargable.

1. Identifique qué tipo de batería de 12V/ 20V instalará en el altavoz Bluetooth.
2. La batería de 12 V debe insertarse en la toma [12] del altavoz.
3. La batería de 20V debe introducirse en la toma [11] del altavoz.
4. Inserte/deslice siempre la batería hasta que encaje en su lugar con un pequeño clic para asegurarse de que está firmemente colocada dentro de la toma de la batería.
5. Si la batería recargable no se puede insertar/deslizar fácilmente en el zócalo de la batería. No fuerce su instalación. Y esto puede ser debido a que la batería no se inserta correctamente.
6. Para extraer la batería de la toma, presione y desbloquee los pestillos de la batería y sáquela lentamente de la toma.

## ● Utilización del producto

- Mantenga pulsado el botón  [1] 2 segundos hasta que el indicador LED [2] se ilumine en blanco y suene una secuencia de tonos de señal. El producto intentará ahora conectarse al dispositivo de reproducción (por ejemplo, un smartphone o un ordenador).

## ● Comportamiento del indicador LED

Tabla de comportamiento de los LED





Encendido/Apagado	Estado	Color del indicador LED [2]
Encendido	Encendido	El LED parpadea en blanco una vez por segundo
	Conexión Bluetooth	<b>Modo de emparejamiento Bluetooth:</b> El LED parpadea en blanco una vez por segundo <b>Bluetooth emparejado:</b> Tras el emparejamiento Bluetooth, el LED se ilumina en blanco fijo
	Conexión TWS:	
	<b>Modo de emparejamiento TWS:</b>	El LED parpadea en azul una vez por segundo
	<b>TWS emparejado:</b>	Tras el emparejamiento TWS, el LED de la unidad primaria parpadeará en azul y el LED de la unidad secundaria tendrá un color azul fijo.
	Conexión AUXILIAR	Verde fijo
	Batería baja	El LED parpadea en rojo una vez por segundo
Apagado	Apagado	Apagado

## ● Establecer una conexión Bluetooth®:

- ❑ Retire todos los enchufes de la toma de ENTRADA AUXILIAR [9] antes de intentar establecer una conexión Bluetooth®.
- ❑ Encienda el dispositivo de reproducción y asegúrate de que su modo Bluetooth® está activado.
- ❑ En el producto, pulse el botón  [5] hasta que el indicador LED [2] parpadee en blanco por segundo y suene una secuencia de tonos de señal. El producto intentará ahora conectarse al dispositivo de reproducción (por ejemplo, un smartphone o un ordenador).
- ❑ La identificación del producto en el dispositivo de reproducción será "PBL 40 A1". En el dispositivo de reproducción "ACEPTE" la conexión. Tenga en cuenta los requisitos del software del dispositivo de reproducción.
- ❑ Una vez realizada la conexión, el indicador LED [2] parpadea en blanco y se vuelve de color blanco fijo.
- ❑ El alcance máximo de la conexión es de 10 m, pero puede reducirse debido a la geometría del espacio (muebles que obstaculicen, paredes, etc.).
- ❑ El dispositivo de reproducción debe ser compatible con Bluetooth® estándar 5,3, de lo contrario es posible que no pueda utilizar todas las funciones.

## ● Funciones de los botones

- ❑ Inicie una lista de reproducción en su dispositivo de reproducción.
- ❑ El producto tiene 5 botones que controlan las siguientes funciones:

Botón	Función
	Mantenga pulsado durante 2 segundos para encender o apagar el producto. Pulse brevemente para cambiar la fuente.
	Pulse brevemente durante la reproducción para pausarla o continuarla.
	En el modo emparejado, mantenga pulsado durante 2 segundos para cambiar al modo de emparejamiento y permitir que se conecte otro dispositivo de comunicación.
<b>Modo TWS:</b>	
	- Pulse dos veces para emparejar dos altavoces (del mismo modelo) antes de que se conecten a un dispositivo de reproducción Bluetooth externo. Se oirá una señal acústica si el emparejamiento se ha realizado correctamente. Los dos altavoces funcionan ahora como altavoces estéreo.
	- Vuelva a pulsar dos veces para interrumpir la conexión TWS actual, se oirá una señal acústica.
	Pulse brevemente durante la reproducción para subir el volumen, sonará un pitido cuando se haya alcanzado el volumen máximo. Manténgalo pulsado durante 2 segundos durante la reproducción para saltar a la siguiente canción de la lista.

Botón	Función
—	Pulse brevemente durante la reproducción para bajar el volumen, sonará un pitido cuando se haya alcanzado el volumen mínimo. Manténgalo pulsado durante 2 segundos para volver a la pista anterior.
+/-	Presione los botones „+“ y „-“ al mismo tiempo para encender/apagar el DRC. DRC encendido: Destello azul DRC apagado: Destello rojo

**i** **NOTA:** Cuando cambie el volumen del producto, también cambiará el volumen del dispositivo de reproducción. Esta función de sincronización del volumen depende del sistema operativo y de la marca de su dispositivo de reproducción.

## ● Conexión a través de la toma de ENTRADA AUXILIAR.

- Una vez enchufado el cable de AUXILIAR en la toma de ENTRADA AUXILIAR [9], pulse brevemente el botón de selección de fuente [1] para cambiar la fuente al modo AUXILIAR.
- Si el producto está apagado, mantenga pulsado durante 2 segundos el botón [1] hasta que el indicador LED de señal [2] se ilumine en blanco y suene una secuencia de tonos de señal.
- A continuación, vuelva a pulsar brevemente el botón [1] para cambiar la fuente al modo AUXILIAR.
- Encienda el dispositivo de reproducción e inicie la reproducción.
- Ajuste el volumen más alto posible en el dispositivo de reproducción. A continuación, ajuste el volumen con los botones +/- [4] [3] del altavoz.

## ● Cambio entre las conexiones de ENTRADA AUXILIAR y Bluetooth®

- Para reanudar la reproducción de música a través de la conexión Bluetooth®, pulse brevemente el botón [1] de nuevo o el botón Bluetooth [5] para entrar en el modo Bluetooth. A continuación, el producto buscará el dispositivo de reproducción previamente emparejado (si lo hubiera) y restablecerá la conexión Bluetooth® automáticamente.

## ● Emparejamiento Verdadero Estéreo Inalámbrico TWS

**NOTA:** Esta función sólo está disponible cuando los dos altavoces son idénticos (mismo número de modelo).

- Encienda ambos altavoces y asegúrese de que no están conectados a otro dispositivo mediante Bluetooth®. En este momento, ninguno de los altavoces está acoplado activamente a un dispositivo de reproducción.
- Pulse dos veces el botón Bluetooth [5] de uno de los productos para que se convierta por defecto en la unidad "principal". Se emitirá un pitido. En el segundo dispositivo, el botón de Bluetooth [5] debe pulsarse también dos veces para conectar ambos dispositivos. Cuando el emparejamiento entre ambos productos se ha realizado correctamente, el indicador LED [2] de la unidad "secundaria" conectada se vuelve de color azul fijo y suena una secuencia de pitidos. El indicador LED [2] de la unidad "primaria" seguirá parpadeando en azul a la espera de emparejarse con el dispositivo de reproducción. Una vez que la unidad "primaria" se ha emparejado correctamente con el dispositivo

de reproducción, tanto la unidad "primaria" como la "secundaria" se pueden reproducir y controlar de forma sincronizada durante el modo de reproducción Bluetooth®.

- Vuelva a pulsar dos veces el botón Bluetooth [5] para romper la conexión de emparejamiento TWS, el indicador LED [2] de la unidad "secundaria" conectada parpadea en azul y suena una secuencia de tonos de señal.

**NOTA:** El producto que se haya conectado primero mediante Bluetooth® al dispositivo de reproducción se convertirá en la unidad "principal" (en el canal de audio izquierdo), y la otra unidad se convertirá por defecto en la unidad "secundaria" (en el canal de audio derecho).

**NOTA:** TWS no funciona en el modo AUX.

## ● **Carga mediante puerto de salida USB-A**

Este altavoz Bluetooth cuenta con un puerto USB-A [8] que permite cargar dispositivos portátiles como smartphones, reproductores MP3, etc. a través de este puerto. Encienda este altavoz Bluetooth y no importa si el altavoz está alimentado por CA o por batería, el altavoz puede cargar el dispositivo USB cuando el altavoz está encendido.

### **Nota importante:**

1. El volumen máximo del altavoz disminuirá cuando la salida USB-A esté cargando un dispositivo portátil.
2. Este puerto USB-A sólo puede proporcionar una salida máxima de 5V/2,1A.
3. Haga siempre una copia de seguridad de sus datos del dispositivo USB. De lo contrario, sus datos se pueden perder por cualquier eventualidad.
4. Es posible que este puerto USB-A no suministre alimentación a algunos dispositivos USB.

5. Cuando no lo utilice o después de cargarlo, retire el cable USB.
6. No conecte la fuente de alimentación a este puerto de salida USB-A. De hacerlo, existe riesgo de incendio. Este puerto USB está pensado para cargar dispositivos de bajo voltaje.
7. No introduzca ningún objeto metálico pequeño, cable, etc. en este puerto USB de salida de alimentación. De lo contrario, un cortocircuito puede provocar humo e incendios.
8. No conecte esta toma USB-A con el puerto USB de su PC, ya que es muy posible que provoque la avería de esta unidad.

## ● **Limpieza**

- Apague el producto y retire todos los cables/batería recargable antes de limpiarlo.
- Limpie el exterior del producto únicamente con un paño limpio y seco y no utilice nunca líquidos corrosivos ni productos de limpieza abrasivos. Utilice un paño ligeramente humedecido y un producto de limpieza suave para eliminar la suciedad persistente.

## ● **Almacenamiento fuera de uso**

- Guarde el producto en un lugar seco cuando no lo utilice. Protéjalo del polvo y de la luz solar directa.

### **Consejos para el paquete de baterías\*.**

- Guarda el paquete de baterías por separado.
- La batería recargable debe cargarse con regularidad, por ejemplo cada 3 meses cuando se almacena durante periodos prolongados. Recargue según sea necesario.

**\* El paquete de baterías y el cargador no están incluidos.**

## ● Resolución de problemas

● = Fallo

◉ = Posible causa

○ = Acción

● = Sin funciones

◉ = Batería agotada.

○ = Cargue la batería

● = Sin conexión Bluetooth®

◉ = Error de funcionamiento del producto.

○ = En caso necesario, desenchufe el cable AUXILIAR de la toma de ENTRADA AUXILIAR [9].

○ = Apague y vuelva a encender el producto y aumente el volumen.

◉ = Error del dispositivo de reproducción.

○ = Compruebe si el producto ha sido detectado por el dispositivo de reproducción.

○ = Compruebe si el dispositivo de reproducción ha detectado y se ha conectado a otros dispositivos con Bluetooth® Standard 5,3.

● = No hay reproducción de música por Bluetooth®

◉ = Error de funcionamiento del producto.

○ = Compruebe si el cable AUXILIAR sigue insertado en la toma de ENTRADA AUXILIAR [9], si es así retírelo.

○ = Si el producto está encendido, apáguelo y vuelva a encenderlo.

○ = Mantenga pulsado el botón  [5] para iniciar una nueva conexión con el dispositivo de reproducción.

○ = Suba el volumen del dispositivo de reproducción.

● = No hay reproducción de música a través de la conexión de ENTRADA AUXILIAR.

◉ = Error al conectar el cable AUXILIAR.

○ = Vuelva a conectar el cable AUXILIAR al dispositivo de reproducción.

○ = El volumen en el dispositivo de reproducción o en el producto es demasiado bajo y debe aumentarse.

## ● Desecho

### Embalaje:

El embalaje está compuesto por materiales no contaminantes que pueden ser desechados en el centro de reciclaje local.



Tenga en cuenta el distintivo del embalaje para la separación de residuos. Está compuesto por abreviaturas (a) y números (b) que significan lo siguiente: 1–7: plásticos / 20–22: papel y cartón / 80–98: materiales compuestos.

### Producto:



Para obtener información sobre las posibilidades de eliminación del producto al final de su vida útil, acuda a la administración de su comunidad o ciudad.



El símbolo de un contenedor de basura con ruedas tachado indica que este aparato está sometido a la directiva 2012/19/UE. Esta normativa estipula que este aparato no puede ser desechado con la basura doméstica una vez finalizada su vida útil, sino que debe ser entregado en uno de los puntos de recogida, reciclaje o desecho especialmente indicados para ello.

### Esta gestión no le supondrá ningún gasto.

Contribuya a proteger el medio ambiente y deseche los productos adecuadamente.

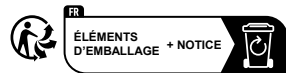

Points de collecte sur [www.quefairedemesdechets.fr](http://www.quefairedemesdechets.fr)  
Privilégiez la réparation ou le don de votre appareil !

El producto, incluidos los accesorios, y el material de embalaje son reciclables y están sujetos a la responsabilidad extendida del fabricante. Deséchelos por

separado siguiendo la información ilustrada de recogida selectiva para un mejor tratamiento de los residuos. El logotipo Trimán se aplica solo para Francia.

### **Pilas/acumuladores:**



**¡El desecho incorrecto de las pilas/baterías puede dañar el medioambiente!**

Las pilas/baterías defectuosas o usadas deben reciclarse según lo indicado en el REGLAMENTO 2023/1542. Para ello, entregue las pilas/baterías en los puntos de recogida locales indicados.

El símbolo del cubo de basura tachado en las pilas o baterías significa que no debe tirar las pilas y las baterías en la basura doméstica. Retire las baterías/paquete de pilas del producto antes de desecharlo. Pueden contener metales pesados tóxicos sujetos a la normativa en materia de residuos especiales.

Los símbolos químicos de los metales pesados son: Cd = Cadmio, Hg = Mercurio, Pb = Plomo.

### **● Declaración de conformidad UE simplificada**

Por la presente, la empresa OWIM GmbH & Co. KG, Stiftsbergstraße 1, 74167 Neckarsulm, ALEMANIA, declara que el producto ALTAVOZ BLUETOOTH® PARA OBRAS HG10729 cumple con las directivas 2014/53/EU y 2011/65/EU y con el REGLAMENTO 2023/1542.

El texto completo de la declaración UE de conformidad está disponible en la siguiente dirección: [www.owim.com](http://www.owim.com)



### **● Garantía**

El producto ha sido fabricado según normas de calidad exigentes y ha sido probado minuciosamente antes de la entrega. En caso de fallos de material o de fabricación, dispone de derechos legales frente al vendedor del producto. Nuestra garantía mencionada a continuación no restringe sus derechos legales de ningún modo.

La garantía para este producto es de 5 años a partir de la fecha de compra. La garantía empieza el día de la fecha de compra. Conserve el justificante de compra original en un lugar seguro, ya que este documento es necesario para demostrar la compra.

Todos los daños o defectos ya presente en el momento de la compra deben informarse inmediatamente tras desembalar el producto.

Si el producto presenta defectos de material o fabricación en los 5 años a partir de la fecha de compra, lo repararemos o sustituiremos, según nuestra elección, gratuitamente para usted. El período de garantía no se extiende por una reclamación de garantía aprobada. Esto también es aplicable a las piezas sustituidas y reparadas.

La garantía pierde su validez si el producto se daña o se utiliza o mantiene de forma inadecuada.

La garantía cubre defectos de material y fabricación. Esta garantía no cubre las piezas del producto sujetas a un uso y desgaste normal y, por lo tanto, consideradas piezas de desgaste (por ej. pilas, baterías, mangueras, cartuchos de tinta) ni los daños a las piezas frágiles, por ej. interruptores o piezas de cristal.

## ● Tramitación de la garantía

Para garantizar un procesamiento rápido de su consulta, por favor, siga las indicaciones siguientes:

Para cualquier consulta, tenga a mano el recibo y el número de artículo (IAN 506414\_2507) como justificante de compra.

Encontrará el número de artículo en la placa de características del producto, un gravado en el producto, la portada de las instrucciones (abajo a la izquierda) o el adhesivo en la parte posterior o inferior del producto.

Si se producen fallos de funcionamiento o cualquier otro defecto, contacte primero por teléfono o correo electrónico con el departamento de servicio mencionado a continuación.

Entonces podrá enviar gratuitamente para usted un producto registrado como defectuoso a la dirección de servicio que se le proporcione adjuntando la factura de compra (recibo) e indicando cuál es el defecto y cuándo tuvo lugar.

En parkside-diy.com puede visualizar y descargar este y muchos otros manuales. Con este código QR accede directamente a parkside-diy.com. Seleccione su país y busque los manuales de instrucciones a través de la máscara de búsqueda. Introduciendo el número de artículo (IAN) 506414\_2507 accede al manual de instrucciones de su artículo.



## ● Asistencia

ES

### **Asistencia en España**

Tel.: 900994940

Formulario de contacto en











*parkside-diy.com*





**IAN 506414\_2507**

<b>Brugte advarsler og symboler</b> .....	Side 150
<b>Indledning</b> .....	Side 151
Anvendelsesformål .....	Side 151
Bemærkninger om varemærker .....	Side 151
Leveringsomfang .....	Side 151
Beskrivelse af delene .....	Side 152
Tekniske oplysninger .....	Side 152
Anbefalet batteripakke og batterioplader* .....	Side 153
<b>Sikkerhed</b> .....	Side 154
Sikkerhedsinstruktioner til de indbyggede genopladelige batterier (batteri medfølger ikke) .....	Side 156
<b>Før brug</b> .....	Side 158
Installation og strømforsyning: .....	Side 158
Tænd højttaleren via strømadapteren (fig. A) .....	Side 159
Tænd højttaleren via det genopladelige 12/20V batteri (se fig B til fig. D) ...	Side 159
<b>Sådan bruges produktet</b> .....	Side 159
Lysindikatorernes betydning .....	Side 160
Sådan opretter du en Bluetooth®-forbindelse: .....	Side 160
Knappernes funktioner .....	Side 160
Tilslutning via AUX-stikket .....	Side 161
Skift mellem AUX- og Bluetooth®-forbindelserne .....	Side 161
TWS-pairing (True Wireless Stereo) .....	Side 161
Opladning via USB-A-udgangsporten .....	Side 162
<b>Rengøring</b> .....	Side 162
<b>Opbevaring, når produktet ikke bruges</b> .....	Side 162
<b>Fejlfinding</b> .....	Side 163
<b>Bortskaffelse</b> .....	Side 163
<b>Forenklet EU-overensstemmelseserklæring</b> .....	Side 164
<b>Garanti</b> .....	Side 164
Afvikling af garantisager .....	Side 165
Service .....	Side 165

## Brugte advarsler og symboler

Følgende advarsler er brugt i brugsvejledningen, startvejledningen, på emballagen, på produktet og på strømadapteren:

	<p><b>FARE!</b> Dette symbol med ordet »FARE« angiver en fare med et højt risikoniveau, der - hvis den ikke undgås - kan føre til livsfarlige eller alvorlige personskader.</p>		Vekselstrøm/spænding
			Strømtikkets polaritet
	<p><b>ADVARSEL!</b> Dette symbol med ordet »ADVARSEL« angiver en fare med et medium risikoniveau, der - hvis den ikke undgås - kan føre til livsfarlige eller alvorlige personskader.</p>		Jævnstrøm / Spænding
			Dette symbol henviser til særlige adfærderegler omkring børn.
	<p><b>FORSIGTIG!</b> Dette symbol med ordet »FORSIGTIG« angiver en fare med et lavt risikoniveau, der - hvis den ikke undgås - kan føre til mindre eller moderate personskader.</p>		Symbol for et produkt i beskyttelsesklasse II
			Anvend kun produktet indendørs i tørre lokaler.
	<p><b>VIGTIGT!</b> Dette symbol med signalordet »VIGTIGT« indikerer mulighed for skade på ejendom.</p>	<p><b>ADVARSEL! EXPLOSIONSFARE</b> ! En advarsel med dette symbol og ordet "ADVARSEL! EKSPLOSIONSFARE" angiver en potentiel fare for en eksplosion. Manglende overholdelse af denne advarsel kan føre til alvorlige eller livsfarlige personskader og potentielle ejendomsskader. Følg instruktionerne i denne advarsel for at undgå alvorlige personskader, livsfarlige personskader eller ejendomsskader!</p>	
	<p><b>BEMÆRK:</b> Dette symbol med ordet »BEMÆRK« giver brugeren yderligere nyttige oplysninger.</p>		

	<p>Dette obligatoriske mærke angiver at brugeren skal bruge passende beskyttelsehandsker! Følg denne advarsel, så du undgår håndskader fra genstande eller ved kontakt med varme eller kemiske materialer!</p>		<p>CE-mærket viser, at produktet er i overensstemmelse med relevante EU-direktiver, der gælder for dette produkt.</p>
	<p>Dette symbol betyder, at brugsvejledningerne skal læses, før produktet tages i brug.</p>		<p>Sikkerhedsoplysninger Brugervejledning</p>

## **BLUETOOTH®**

### **BYGGEPLADSHØJTALER**

#### ● **Indledning**

Hjerteligt tillykke med købet af deres nye produkt. Du har besluttet dig for et produkt af høj kvalitet. Brugervejledningen er en del af dette produkt. Den indeholder vigtige informationer om sikkerhed, brug og bortskaffelse. Gør dig inden ibrugtagning af produktet fortrolig med alle betjenings- og sikkerhedsanvisninger. Benyt kun produktet som beskrevet og til de oplyste formål. Videregiv alle papirer, hvis du giver produktet videre til tredjemand.

#### ● **Anvendelsesformål**

Denne BLUETOOTH® BYGGEPLADSHØJTALER (herefter benævnt "produkt") er forbrugerelektronik, der er beregnet til at afspille lyd via Bluetooth® eller et 3,5 mm stikforbindelse. Enhver anden brug anses for forkert brug. Ethvert krav som følge af forkert brug eller på grund af uautoriseret ændring af højttaleren, anses som værende uberettigede. Enhver sådan brug er på egen risiko. Dette produkt er ikke beregnet til erhvervsmæssig brug.

#### ● **Bemærkninger om varemærker**

- USB® er et registreret varemærke tilhørende USB Implementers Forum, Inc.
- Bluetooth®-mærket og logerne er registrerede varemærker tilhørende Bluetooth® SIG, Inc., og enhver brug af sådanne mærker af OWIM GmbH & Co. KG er under licens.
- Parkside Performance-varemærket og handelsnavnet tilhører deres respektive ejere.
- Alle andre navne og produkter er muligvis varemærker eller registrerede varemærker tilhørende deres respektive ejere.

#### ● **Leveringsomfang**

- Fjern alt emballagemateriale, og sørg for at alle delene er i pakken. Kontakt din forhandler, hvis nogle dele mangler eller er beskadigede.
- 1 Bluetooth® byggepladshøjttaler
- 1 Strømadapter
- 1 Brugsvejledning
- 1 Startvejledning

## ● Beskrivelse af delene

- 1 Tænd/sluk-knap eller knap til valg af kilde
- 2 Lysindikator
- 3 Lydstyrke ned - / Spring frem-knap
- 4 Lydstyrke op + / Spring frem-knap
- 5 Bluetooth-knap
- 6 Afspil/pause-knap
- 7 Passiv radiator
- 8 USB-A-stik
- 9 3,5 mm AUX-stikket
- 10 18V jævnstrømsindgang (DC)
- 11 20V batteristik
- 12 12V batteristik
- 13 Højtaler
- 14 Strømadapter
- 15 Quick-start-guide
- 16 Brugsvejledninger
- 17 12V batteripakke\*
- 18 12V batteripakke\*
- 19 20V batteripakke\*
- 20 Strømkabel med stik
- 21 Opladningsindikator - grøn
- 22 Opladningsindikator - rød
- 23 Batterioplader\*

\* Batteripakken og batteriopladeren medfølger ikke.

## ● Tekniske oplysninger

### Bluetooth-højtaler

Jævnstrømsindgang:	18 V $\text{---}$ , 2 A, 36,0 W $\text{---}$
USB-A-udgang:	5 V $\text{---}$ , 2,1 A
Parkside 12V/20V batteri-indgang:	12V $\text{---}$ 20V $\text{---}$
Musikafspilning:	80 W
AUX-stikket:	3,5 mm lydстик
Mål:	385 x 144 x 152 mm (B x D x H)
Vægt:	2,6 kg (uden batteri)

Indtrængningsbeskyt-  
telse:

Driftsforhold:	10°C – 35°C, 40 % – 85 % relativ luftfugtighed
----------------	--

Opbevaringstempe-  
ratur:

Driftstid:	8 timer med 12V batteri 2Ah
Musikafspilning (på medium lydstyrke)	16 timer med 12V batteri 4Ah 24 timer med 20V batteri 4Ah

Trådløs standard:	Bluetooth® 5.3
Frekvensbånd:	2400 MHz - 2483,5 MHz

Maks. transmitteret  
effekt:

Bluetooth® rækkevidde:	<10 dBm 10 meter
---------------------------	---------------------

Bluetooth® protokoller:

AVRCP (fjernstyring af nøgleydfunktioner  
via en mobiltelefon), A2DP (trådløs  
lydtransmission)

## AC/DC-adapter

Beskrivelse	Værdi
Forhandler:	OWIM GmbH & Co. KG HRA 721742 Stiftsbergstraße 1, 74167 Neckarsulm, TYSKLAND
Producentens navn og varemærke, CVR-nummer og adresse:	Shenzhen Keyu Power Supply Technology Co. Ltd.
Model- identifikation:	KA3601A-1802000EU
Indgangsspænding og strøm:	100 – 240 V~, 1 A
Vekselstrømsfrek- vens på indgang:	50/60 Hz
Udgangsspænding (jævnstrøm/DC):	18,0 V ===, 2,0 A, 36,0 W
Udgangsstrøm:	36,0 W
Gennemsnitlig aktiv effektivitet:	87,4%
Effektivitet på lav strøm (10%):	82,0%
Strømforbrug uden belastning:	=< 0,1 W
Beskyttelsesklasse:	II / 
Driftsforhold:	10 – 35 °C, 40 til 85 % relativ luftfugtighed
Opbevaringstempe- ratur:	10 – 45 °C
Mål:	100 x 50 x 80 mm (B x D x H)
Vægt:	190 g

## ● Anbefalet batteripakke og batterioplader\*





### 12V batteripakke\*

#### Batteripakker

<b>Modelnummer:</b>	<b>PARK 12 A4</b>
Type:	Litium-ion
Nominel spænding:	12V ===
Kapacitet:	2000 mAh
Antal celler:	3
<b>Modelnummer:</b>	<b>PARK 12 B4</b>
Type:	Litium-ion
Nominel spænding:	12V ===
Kapacitet:	4000 mAh
Antal celler:	6

### 12V batterioplader\*

#### Batterioplader

<b>Modelnummer:</b>	<b>PLGK 12 A2</b>
Indgang	
Nominel spænding:	220 – 240V~ 50 – 60Hz
Nominel effekt:	50 W
Udgang	
Nominel spænding:	12 V ===
Nominel strøm:	2,4 A
Enhedsikring:	T2A / 
Beskyttelsesklasse:	II / 
<b>Modelnummer:</b>	<b>PDSLK 12 A1</b>
Indgang	
Nominel spænding:	220 – 240V~ 50 – 60Hz
Nominel effekt:	150 W
Udgang 1	
Nominel spænding:	12 V ===
Nominel strøm:	4,5 A
Udgang 2	
Nominel spænding:	12 V ===
Nominel strøm:	4,5 A
Enhedsikring:	T3,15A / 
Beskyttelsesklasse:	II / 

**⚠ VIGTIGT!** Denne oplader er kun beregnet til opladning af følgende batterityper:

#### Parkside 12 V batteripakke

PARK 12 A4	2,0 Ah	3 celler
PARK 12 B4	4,0 Ah	6 celler

\* **Batteripakken og batteriopladeren medfølger ikke.**

#### 20 V batteripakke\*

Batteripakke PAP 20 B3

Type:	Litium-ion
Nominal spænding:	20 V === maks.
Kapacitet:	4,0 Ah
Energiværdi:	80 Wh
Antal celler:	10

#### 20 V batterioplader\*

Hurtig batterioplader PLG 20 C3

Indgang:	
Nominal spænding:	230–240 V~
Nominal frekvens:	50 Hz
Nominal effekt:	120 W
Sikring (intern):	3,15 A / 

\* **Batteripakken og batteriopladeren medfølger ikke.**

**⚠ Brug kun batterikilderne, der står i brugsvejledningen.**

**⚠ FORSIGTIG!** Hvis batteriet skiftes med et batteri af den forkert type, kan det føre til brand eller eksplosion.



## Sikkerhed

Dette kapitel indeholder vigtige sikkerhedsoplysninger om håndtering af produktet. Forkert brug kan føre til personskader og ejendomsskader. Før produktet tages i brug, skal du gøre dig bekendt med alle sikkerhedsinstruktionerne og brugsvejledningerne! Hvis dette produkt gives videre til andre, skal alle dokumenterne følge med!

**⚠ FARE!**

■ **LIVSFARLIGT OG RISIKO FOR ULYKKER FOR SPÆDBØRN OG BØRN!**

**⚠ FARE!**

■ **DETTE UDGØR EN FARE FOR KVÆLNING!** Emballagen (f.eks. film eller polystyren) må ikke leges med. Børn skal altid holdes væk fra emballagen. Emballagen er ikke legetøj.



■ Dette produkt må kun bruges af børn over 8 år og personer med nedsatte fysiske, sensoriske eller mentale evner, eller personer med manglende erfaring og viden, hvis de er under opsyn eller er blevet vejledt i, hvordan apparatet bruges på en sikker måde og de forstår de involverede risici. Børn må ikke lege med dette produkt. Rengør og vedligeholdelse må ikke udføres af børn uden opsyn. Produktet er ikke et værktøj.

**⚠ VIGTIGT! RISIKO FOR SKADER**

■ **Sørg for at produktet spændes ordentligt fast.** Hvis produktet ikke opstilles ordentligt, kan det føre til personskader.

■ Dette produkt indeholder ingen dele, som kan repareres af brugeren.

■ Kontroller altid produktet før hver brug! Hvis der opdages skader på produktet eller ladekablet, må produktet ikke længere bruges!

- Hvis du bemærker noget usædvanligt under brug (f.eks. usædvanlig støj, mærkelig lugt eller røg), skal du straks slukke produktet og afbryde alle kabler. Herefter må produktet ikke længere bruges.
- Pludselige temperaturændringer kan forårsage kondens i produktet. Hvis dette sker skal du lade produktet akklimatisere sig et stykke tid, før det tages i brug igen.
- Undgå, at stille brændende stearinlys eller åben ild på eller ved siden af produktet.
- Produktet må ikke bruges i nærheden af varmekilder, som f.eks. radiatorer eller andre enheder, der afgiver varme!
- Produktet må ikke brændes eller udsættes for høje temperaturer.
- Produktet må ikke efterlades i et køretøj på en varm dag. Høje temperaturer kan skade produktet permanent, og i nogle tilfælde kan det endda gå i brand.
- Produktet må ikke udsættes for dryppende eller sprøjtende vand, når låget er åben.

#### **⚠ ADVARSEL! EXPLOSIONSFARE!**

- Produktet må ikke brændes eller udsættes for høje temperaturer.
- Produktets kabinet må aldrig åbnes, da dette udgør en risiko for eksplosion! Der er ingen dele i produktet, der skal vedligeholdes af brugeren.

#### **RISIKO FOR ELEKTRISK STØD!**

- ⚠ **ADVARSEL!** Risiko for elektrisk stød! Produktets og strømadapterens kabinet må aldrig åbnes! Hvis produktet holder op med at virke, må det kun repareres af kvalificerede fagfolk.

- ⚠ **ADVARSEL!** Produktet og strømadapteren skal beskyttes mod dryp og vandsprøjt. Beholdere, der er fyldt med væsker (såsom vaser eller drikkevarer), må ikke stilles på eller i nærheden af produktet eller strømadapteren. Nedsenk ikke nogen af produktkomponenterne i væsker. Produktet må aldrig holdes under rindende vand.
- For at undgå brand, må du ikke stille brændende stearinlys på eller i nærheden af produktet.
- **ADVARSEL!** Rør ikke strømadapteren med våde hænder.
- **FORSIGTIG!** Brug aldrig et beskadiget produkt. Hvis du bemærker nogen skader, skal strømadapterne øjeblikkeligt trækkes ud af stikkontakten. Kontakt din forhandler, hvis produktet beskadiges.
- Produktet skal altid slukkes, før det afbrydes fra strømforsyningen.
- Dette produkt må kun bruges med den medfølgende strømadapter. Brug kun den medfølgende strømadapter til dette produkt. Kontakt din forhandler, hvis strømadapteren beskadiges. Se produktets tekniske oplysninger.
- Undgå, at stille nogen genstande på ledningen eller lægge den mod skarpe kanter, da dette kan beskadige den. Ledningen skal også holdes væk fra varme overflader og åben ild.
- Træk ledningen på en sådan måde, at ingen kan trække i den eller falde over den. Strømadapteren og dens ledning skal holdes uden for børns rækkevidde.
- Når du afbryder strømadapteren fra stikkontakten, må du ikke trække i ledningen. Træk i selve strømadapteren.
- Ledningen må ikke vikles rundt om produktet.
- Slut strømadapteren til en let tilgængelig stikkontakt, så stikket straks kan trækkes ud i nødstilfælde.

- Træk strømadapteren ud af strømforsyningen for at afbryde produktet helt fra strømforsyningen.
- Så længe strømadapteren er forbundet til strømforsyningen, fortsætter den med at bruge en smule strøm. For at slukke strømadapteren helt, skal den afbrydes helt fra strømforsyningen.
- Produktet må ikke udsættes for slag eller vibrationer.
- Hvis produktet begynder at ryge eller lyde unormalt, skal du straks trække strømadapteren ud af strømforsyningen.
- Strømadapteren må ikke tildækkes.
- Afbryd strømadapteren fra strømforsyningen, når produktet ikke bruges og før rengøring.
- Sørg for at produktet er helt tørt, før det sluttes til strømforsyningen og før produktet gemmes væk. Sørg for at produktet har kølet helt ned, før det gemmes væk.
- Stik ikke nogen genstande ind i produktet.
- Produktet må ikke udsættes for høje temperaturer (fx lige foran et varmeapparat).

### ADVARSEL!

#### Trådløse forstyrrelser?

Produktet skal slukkes på fly, på hospitaler, servicerum eller i nærheden af elektroniske medicinske systemer. De trådløse signaler, der sendes, kan påvirke den følsomme elektronik. Produktet skal holdes mindst 20 cm væk fra pacemakere og hjertestartere, da den elektromagnetiske stråling kan forringe deres funktionalitet. Radiobølgerne, som produktet sender ud, kan forstyrre høreapparater. Når den trådløse funktion er slået til, må produktet ikke placeres i nærheden af brændbare gasser eller potentielt eksplosive områder (f.eks. malerværksteder), da de udsendte radiobølger kan føre til eksplosioner og brand.

 **BEMÆRK:** Det anbefales, at ALLE kabler (USB/AUX), der bruges med dette produkt, højst er 3 meter lange for at undgå interferens.

### VIGTIGT!

Radiobølgernes rækkevidde varierer efter miljøforholdene. Ved trådløs datatransmission kan det ikke udelukkes at uautoriserede tredjeparter modtager disse data. OWIM GmbH & Co. KG er ikke ansvarlig for forstyrrelser fra radioer eller fjernsyn på grund af uautoriseret ændring af produktet. OWIM GmbH & Co. KG er heller ikke ansvarlig for brug eller udskiftning af kabler og produkter, der ikke distribueres af OWIM. Det er brugerens eget ansvar at finde en løsning på interferens, som følge af uautoriseret ændring af produktet. Og det er brugerens egen ansvar at udskifte sådanne produkter.



### Sikkerhedsinstruktioner til de indbyggede genopladelige batterier (batteri medfølger ikke)

- Hvis produktet lækker væske, må disse ikke komme i kontakt med hud, øjne eller slimhinder, da de kan give kemiske forbrændinger. Sørg for at bruge passende beskyttelseshandsker.
- Hvis hud, øjne eller slimhinder er kommet i kontakt med væsken, skal de pågældende områder vaskes med vand, og du skal straks søge lægehjælp.

### BRUG



### BESKYTTELSESHANDSKER!

Hvis lakkede eller beskadigede batterier/genopladelige batterier kommer i kontakt med huden, kan det være meget skadeligt. Brug altid egnede beskyttelseshandsker, hvis dette sker.

## Særlige sikkerhedsanvisninger til batteridrevne produkter

1. **Sørg for, at produktet er slukket, før du sætter batteriet i.** Hvis batteriet sættes i produktet, når det er tændt, kan det føre til ulykker.
2. **Brug ikke tilbehør, der ikke er anbefalet af PARKSIDE.** Dette kan føre til elektrisk stød eller brand.

**⚠ Overhold sikkerhedsoplysningerne og bemærkningerne om opladning og rigtig brug, der står i brugsvejledningen til dit batteri og oplader fra Parkside X 20 V TEAM-serien og Parkside X 12 V TEAM-serien. En detaljeret beskrivelse af opladningsforløbet og yderligere oplysninger kan findes i den separate brugsvejledning.**

## Brug og pleje

1. **Produktet må kun oplades med opladeren, der er specificeret af producenten.** Hvis oplader, der er beregnet til én slags batterier, bruges med en anden slags batterier, kan det udgøre en brandrisiko.
2. **Produktet må kun bruges med batterier, der er beregnet til det.** Brug af andre batteripakker udgør en stor risiko for skader og brand.
3. **Når batteripakken ikke er i brug, skal den holdes væk fra andre metalgenstande, såsom papirclips, mønter, nøgler, søm, skruer eller andre små metalgenstande, der kan oprette en forbindelse fra en terminal til en anden.** Hvis batteripolerne kortsluttes kan det føre til forbrændinger eller brand.
4. **Brug ikke en batteripakke, der er beskadiget eller som er blevet ændret.** Beskadigede eller ændrede batterier kan være uforudsigelige, hvilket kan føre til brand, eksplosion eller risiko for personskade.

5. **En batteripakke eller et produkt må ikke udsættes for ild eller for høje temperaturer.** Udsættelse for ild eller temperaturer over 130 °C kan føre til en eksplosion.
6. **Følg alle opladningsvejledningerne og oplad ikke batteripakken eller produktet uden for temperaturområdet, der står i vejledningerne.** Forkert opladning eller opladning i en temperaturer uden for det angivne område, kan beskadige batteriet og forøge risikoen for brand.

## Sikkerhedsadvarsler til batteriopladeren

1. Dette apparat må kun bruges af børn over 8 år og personer med nedsatte fysiske, sensoriske eller mentale evner, eller personer med manglende erfaring og viden, hvis de er under opsyn eller er blevet vejledt i, hvordan apparatet bruges på en sikker måde og de forstår de involverede risici.  
Børn må ikke lege med dette produkt. Rengør og vedligeholdelse må ikke udføres af børn uden opsyn.
2. Almindelige batterier og ikke-genopladelige batterier må aldrig genoplades. Disse vejledninger må ikke ignoreres, da dette kan være farligt.
3. Hvis strømkablet er beskadiget, skal det udskiftes af producenten, dennes serviceagent eller en lignende kvalificeret fagperson, for at undgå fare.
4. Beskyt de elektriske dele mod fugt. Sådanne dele må ikke nedsænkes i vand eller andre væsker, for at undgå elektrisk stød. Apparatet må aldrig holdes under rindende vand. Læs vejledningerne til rengøring, vedligeholdelse og reparation.
5. Apparatet er kun beregnet til indendørs brug.

**\* Batteripakken og batteriopladeren medfølger ikke.**

## ● Før brug

- Før brug, skal du sørge for at alle delene følger med og at de ikke har nogen skader!
- Stil produktet på en plan og jævn overflade.
- Brug kun tilbehør og ekstraudstyr, der er angivet i brugsvejledningen og er kompatibelt med produktet.
- Tilbehør kan købes hos din autoriserede forhandler.

Se altid de tekniske krav til dette produkt, når du køber tilbehør (se afsnittet "Tekniske data").

- Hvis du ikke er sikker, skal du spørge en kvalificeret fagperson eller din forhandler til råds.

## ● Installation og strømforsyning:

- Denne Bluetooth-højtaler kan tændes på to forskellige måder.
  - Opstart via strømadapterne (medfølger i emballagen)
  - Opstart via et genopladeligt Parkside 12/20V-batteri (medfølger ikke)

### ⚠️ **Vigtig bemærkning:**

- ▶ Et 12V/20V genopladeligt batteri kan ikke oplades med den medfølgende vekselstrømsadapter.
- ▶ Et 12V/20V genopladeligt batteri følger som standard ikke med.
- ▶ Brug ikke tilbehør, der ikke er anbefalet af Parkside. Dette kan føre til elektrisk stød eller brand.

## Opladning af batteripakken\* (fig. E og fig. F)

- ⚠️ **FORSIGTIG!** Træk altid stikket **20** ud af stikkontakten, før du tager batteripakken **17**, **18**, **19** ud af opladeren **23** og før den sluttes til opladeren.

## Vigtig bemærkning:

- Vores batteripakker **17**, **18**, **19** er delvist opladet. Batteripakken skal lades helt op, før den tages i brug for første gang.
- Batteripakken **17**, **18**, **19** kan altid oplades, uden at det forkorter dens levetid.
- Opladningen kan godt afbrydes, uden at batteripakken **17**, **18**, **19** tager skade.
- Batteripakken **17**, **18**, **19** må aldrig oplades i temperaturer under +10 °C eller over +40 °C.
- Sæt batteripakken **17**, **18**, **19** i opladeren **23**.
- Slut strømstikket **20** til en passende stikkontakt.
- Opladerindikatorerne (grøn **21** og rød **22**) viser, hvor meget strøm der er på batteripakken **23**:

Lysindikator	Status
Den røde indikator lyser	Batteripakken oplades
Den grønne indikator lyser	Batteripakken er ladet helt op

## Når batteripakken er ladet helt op:

- Træk strømstikket **20** ud af stikkontakten.
- Tag batteripakken **17**, **18**, **19** ud af opladeren **23**.

## \* Batteripakken og batteriopladeren medfølger ikke.

### ⚠️ **FORSIGTIG:**

- Vær forsigtig, når du sætter et genopladeligt 12V/20V batteri i Bluetooth-højtaleren. Sørg altid for at afbryde vekselstrømsadapteren, før du sætter det genopladelige batteri i.
- Vær forsigtig, når du har sat et genopladeligt batteri i produktet. Produktet må ikke udsættes for slag, da dette vil beskadige produktet og det kan endda føre til brand, eksplosion eller personskafer.

## ● Tænd højttaleren via strømadapteren (fig. A)

- Sæt først strømadapterens **14** jævnstrømsstik i 18V jævnstrømsstikket **10** på Bluetooth-højttaleren.
- Sæt derefter strømadapteren **14** i en nærliggende stikkontakt. Når strømadapteren bruges, afbrydes det genopladelige 12/20V batteri automatisk til højttaleren.
- Hold derefter Bluetooth-højttalerens tænd/sluk-knap **1** nede i 2 sekunder, hvorefter den kan bruges.

### **⚠ FORSIGTIG:**

- **Afbryd altid AC strømadapteren helt, før du flytter højttaleren. Hvis strømadapteren ikke afbrydes, kan du få elektrisk stød.**
- **Træk aldrig i strømadapterens ledning. Højttaleren kan falde ned og forårsage skade på dig eller personer i nærheden.**
- Strømadapteren bruges til at forbinde højttaleren til strømforsyningen. Strømsstikket, der bruges til højttaleren, skal altid være nemt tilgængeligt under normal brug.
- For at afbryde højttaleren, skal strømadapteren afbrydes helt fra stikkontakten.
- Brug kun strømadapteren, der følger med produktet.

## ● Tænd højttaleren via det genopladelige 12/20V batteri (se fig B til fig. D)

### **⚠ Vigtig bemærkning:**

- ▶ **Du kan sætte enten et 12V eller et 20V genopladeligt batteri i Bluetooth-højttaleren.**
- ▶ **Det genopladelige batteri medfølger ikke.**

Du kan sætte et 12V/20V genopladeligt batteri i batterikammer **11** eller **12**. Følg nedenstående trin, når du sætter et genopladeligt batteri i produktet.

1. Hold øje med, hvilken slags 12V/20V-batteri, du sætter i Bluetooth-højttaleren.
2. Et 12V batteri skal sættes i batteristik **12** på højttaleren.
3. Et 20V batteri skal trykkes ind i batteristik **11** på højttaleren.
4. Batteriet skal altid sættes helt på, indtil det låses på plads med et lille klik, så du er sikker på at det sidder rigtigt i batteriholderen.
5. Hvis det genopladelige batteri ikke nemt kan sættes i batteristikket. Må det ikke tvinges i. Det skyldes sikkert at batteriet ikke sættes rigtigt i.
6. For at tage batteriet ud af stikket, skal du trykke på batterilåsene og låse dem op, hvorefter batteriet kan tages ud af stikket.





## ● Sådan bruges produktet

- Hold knappen  **1** nede i 2 sekunder, indtil lysindikatoren **2** lyser hvid, og der lyder en række lyde. Produktet prøver nu at oprette forbindelse til afspilningsenheden (f.eks. en mobiltelefon eller computer).

## ● Lysindikatorernes betydning

Oversigt over lysindikatorernes betydning		
Tænd/sluk	Status	Lysindikatorens farve
Tænd	Tænd	Lysindikatoren blinker en gang i sekundet
	Bluetooth-forbindelse	<b>Bluetooth-parringsfunktion:</b> Lysindikatoren blinker en gang i sekundet <b>Bluetooth parret:</b> Efter Bluetooth-parringen, lyser indikatoren hvid
	TWS-forbindelse:	
	<b>TWS-parringsfunktion:</b>	Lysindikatoren blinker blå en gang i sekundet
	<b>TWS-parret:</b>	Efter TWS-parringen blinker lysindikatoren på hovedenheden blå, og lysindikatoren på den anden enhed lyser blå
	AUX-forbindelse	Lyser grøn
	Lavt batteristrøm	Lysindikatoren blinker rød en gang i sekundet
Sluk	Sluk	SLUKKET

## ● Sådan opretter du en Bluetooth®-forbindelse:

- Afbryd eventuelle stik fra AUX-stikket , før du prøver at oprette en Bluetooth®-forbindelse.
- Tænd for afspilningsenheden, og sørg for at Bluetooth® er slået til på enheden.
- Tryk på knappen   på produktet, indtil lysindikatoren  blinker hvid en gang i sekundet, og der lyder en række lyde. Produktet prøver nu at oprette forbindelse til afspilningsenheden (f.eks. en mobiltelefon eller computer).
- Produktet hedder "PBL 40 A1" på afspilningsenheden. Tryk på "ACCEPTER" på afspilningsenheden for at oprette forbindelsen. Vær opmærksom på kravene til softwaren på afspilningsenheden.
- Når forbindelsen er oprettet, går lysindikatoren  fra at blinke hvid til at lyse hvid.
- Forbindelsens maksimale rækkevidde er 10 m, men den kan være kortere på grund af rummets geometri (blokerende møbler, vægge osv.).
- Afspilningsenheden skal kunne bruges med Bluetooth® standard 5,3, ellers kan du muligvis ikke bruge alle funktionerne.

## ● Knappernes funktioner

- Start en afspilningsliste på afspilningsenheden.
- Produktet har 5 knapper, som bruges til at styre følgende funktioner:

### Knap Funktion

 Hold knappen nede i 2 sekunder for at tænde og slukke produktet. Tryk for at skifte kilde.

 Tryk under afspilning for at sætte afspilningen på pause og for at starte afspilningen igen.

## Knap Funktion

✂ Når enheden er parret med en anden enhed, skal du holde knappen nede i 2 sekunder for at skifte til parringsfunktionen for at oprette forbindelse til en anden enhed.

### TWS-funktion:

- Tryk to gange for at parre to højttalere (af samme model), før de forbindes til en ekstern Bluetooth-enheden. Der lyder en signaltone, når enhederne er parret. De to højttalere virker nu som stereohøjttalere.
- Tryk to gange igen for at afbryde den aktuelle TWS-forbindelse, hvorefter en signaltone lyder.

⊕ Tryk under afspilning for at skru op for lydstyrken. Der lyder et bip, når ud har skruet helt op for lydstyrken. Hold knappen nede i 2 sekunder under afspilningen for at springe frem til næste nummer på afspilningslisten.

⊖ Tryk under afspilning for at skru ned for lydstyrken. Der lyder et bip, når du har skruet helt ned for lydstyrken. Hold knappen nede i 2 sekunder igen for at gå tilbage til det forrige nummer.

⊕/⊖ Tryk på knapperne „+“ og „-“ på samme tid for at slukke/tænde din DRC.  
DRC tændt: Blinker blå  
DRC slukket: Blinker rød

**i BEMÆRK:** Når du justerer lydstyrken på produktet, justeres lydstyrken på afspilningsenheden også. Denne lydssynkronisering afhænger af operativsystemet og mærket på din afspilningsenhed.

## ● Tilslutning via AUX-stikket

- Sæt AUX-kablet i AUX-stikket [9], og tryk på kildeknappen [1] for at skifte kilden til AUX.
- Hvis produktet er slukket, skal du holde knappen  [1] nede i 2 sekunder, indtil signalindikatoren [2] lyser hvid, og en række toner lyder.
- Tryk derefter på knappen [1] igen for at skifte kilden til AUX.
- Tænd for afspilningsenheden, og start afspilningen.
- Skru helt op for lydstyrken på afspilningsenheden. Juster derefter lydstyrken med +/- knapperne [4] [3] på højttaleren.

## ● Skift mellem AUX- og Bluetooth®-forbindelserne

- For at genoptage musikafspilning via Bluetooth®-forbindelsen, skal du trykke på knappen [1] igen eller tryk på Bluetooth-knappen [5] for at åbne Bluetooth-funktionen. Herefter søger produktet efter tidligere parrede afspilningsenheder (hvis nogen) og opretter automatisk Bluetooth®-forbindelsen.

## ● TWS-pairing (True Wireless Stereo)

**BEMÆRK:** Denne funktion kan kun bruges, når de to højttalere er ens (samme modelnummer).

- Tænd begge højttalere, og sørg for at ingen af dem er forbundet til en anden enhed via Bluetooth®. Ingen af højttalerne er i øjeblikket aktivt forbundet til en afspilningsenhed.

- Tryk to gange på Bluetooth-knappen [5] på et af produkterne, hvorefter den som standard sættes til at være hovedenheden. Der lyder et bip. Tryk to gange på Bluetooth-knappen [5] på den anden enhed for at forbinde begge enheder. Når produkterne er parret, lyser lysindikatoren [2] på den tilsluttede anden enhed blå, og der lyder en række lyde. Lysindikatoren [2] hovedenheden blinker stadig blå og den venter på at blive parret med afspilningsenheden. Når hovedenheden er blevet parret med afspilningsenheden, kan du afspille på og styre både hovedenheden og den anden enhed, når de står på Bluetooth® afspilningsfunktionen.
- Tryk to gange på Bluetooth-knappen [5] igen for at afbryde TWS-parringsforbindelsen, hvorefter lysindikatoren [2] på den forbundne anden enhed blinker blå, og en række lyde lyder.

**BEMÆRK:** Produktet, som Bluetooth®-forbindelsen først oprettes til, er hovedenheden (venstre lydkanal), og den anden enhed er automatisk den »anden« enhed (højre lydkanal).

**BEMÆRK:** TWS virker ikke på AUX-funktionen.

## ● Opladning via USB-A-udgangsporten

Denne Bluetooth-højttaler har en USB-A-port [8], som kan bruges til at oplade dine bærbare enheder, såsom telefoner, MP3-afspillere og lignende. Uanset om Bluetooth-højttaleren bruger batteriet eller er sluttet til stikkontakten, kan den bruges til at oplade USB-enheden, ved blot at tænde den.

## **Vigtig bemærkning:**

1. Højttalerens maksimale lydstyrke reduceres, når USB-A-udgangen bruges til at oplade en bærbar enhed.
2. Denne USB-A-port kan forsyne op til 5V/2,1A.
3. Sikkerhedskopier altid dine data på en USB-enhed. Ellers kan du miste dine data.
4. Denne USB-A-port kan muligvis ikke oplade alle slags USB-enheder.
5. Fjern USB-kablet, når produktet ikke bruges og når du er færdig med at oplade en anden enhed.
6. Strømkilden må ikke sluttes til denne USB-A-udgangsport. Hvis dette gøres, kan produktet gå i brand. Denne USB-port er beregnet til opladning af lavspændingsenheder.
7. Du må ikke stikke små metalgenstande, ledninger eller lignende i denne USB-strømutgangsport. Dette kan kortslutte produktet og forårsage røg og brand.
8. Denne USB-A-port må ikke sluttes til USB-porten på din computer, da dette sandsynligvis vil ødelægge denne enhed.

## ● Rengøring

- Sluk for produktet og afbryd alle kabler/genopladelige batterier før rengøring.
- Rengør kun produktet på ydersiden. Brug kun en ren, tør klud til rengøring af produktet og brug aldrig ætsende væsker/slibende rengøringsmidler. Genstridigt snavs kan fjernes med en let fugtet klud og et mildt rengøringsmiddel.

## ● Opbevaring, når produktet ikke bruges

- Produktet skal opbevares på et tørt, når det ikke er i brug. Produktet skal beskyttes mod støv og direkte sollys.

## Råd om batteripakken\*

- Separat opbevaring af batteripakken.
- Ved længere tids opbevaring, skal det genopladelige batteri regelmæssigt oplades, f.eks. hver 3. måned. Oplad batteriet, hvis nødvendigt.

\* **Batteripakken og batteriopladeren medfølger ikke.**

## ● Fejlfinding

● = Fejl

⊙ = Mulig årsag

○ = Eventuel løsning

● = **Produktet virker ikke**

⊙ = Ingen strøm på batteriet.

○ = Oplad batteriet

● = **Ingen Bluetooth®-forbindelse**

⊙ = Fejl under brug af produktet.

○ = Afbryd AUX-kablet fra AUX-stikket , hvis nødvendigt.

○ = Sluk og tænd produktet, og skru op for lydstyrken.

⊙ = Fejl på afspilningsenheden.

○ = Se, om produktet blev registreret af afspilningsenheden.



○ = Se, om afspilningsenheden har fundet og oprette forbindelse til andre enheder via Bluetooth® standard 5.3.

● = **Ingen musikafspilning via Bluetooth®**

⊙ = Fejl under brug af produktet.

○ = Se, om AUX-kablet stadig sidder i AUX-stikket . Afbryd det, hvis det gør.

○ = Hvis produktet er tændt, skal du slukke og tænde det igen.

○ = Hold knappen   nede for, at oprette en ny forbindelse til afspilningsenheden.

○ = Skru op for lydstyrken på afspilningsenheden.

● = **Ingen musikafspilning via AUX-forbindelsen**

⊙ = Forbindelsesfejl i AUX-kablet.

○ = Afbryd AUX-kablet og slut det til afspilningsenheden.

○ = Lydstyrken på afspilningsenheden eller produktet er skruet for meget ned og skal skrues op.

## ● Bortskaffelse

### Emballage:

Emballagen består af miljøvenlige materialer, som du kan bortskaffe på de lokale genbrugsstationer.



Bemærk forpackningsmaterialernes mærkning til affaldssorteringen, disse er mærket med forkortelser (a) og numre (b) med følgende betydning: 1–7: kunststoffer / 20–22: papir og pap / 80–98: kompositmaterialer.

### Produkt:



Muligheder til bortskaffelse af det udtjente produkt kan du få hos din kommune.



Det viste symbol af en gennemstreget affaldsbeholder på hjul viser, at dette produkt er underlagt retningslinjen 2012/19/EU. Denne retningslinje betyder, at produktet ikke må bortskaffes sammen med det normale husholdningsaffald i slutningen af dets levetid, men skal afleveres i de specifikke opsamlingssteder på genbrugsstationerne.

### Bortskaffelsen er omkostningsfrit.

Skån miljøet og bortskaf korrekt.

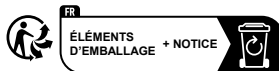

Produktet og tilbehøret og emballagematerialer kan genbruges og er underlagt udvidet producentansvar. De skal bortskaffes separat. Følg de viste mærkater med sorteringsoplysninger, så de bortskaffes på en bedre måde. Trimanlogoet gælder kun for Frankrig.

### **Batterier/akkumulatorer:**



#### **Miljøskader ved forkert bortskaffelse af batterier/ akkumulatorer!**

Defekte eller brugte batterier/genopladelige batterier skal iflg. direktiv 2023/1542 bortskaffes. Aflever batterier/genopladelige batterier via de lokale indsamlingssteder.

Symbolet med den overstregede skraldespand på batteriet eller genopladelige batterier betyder, at du ikke må bortskaffe batterier og genopladelige batterier sammen med husholdningsaffaldet. Fjern batterierne / de genopladelige batterier fra produktet ved bortskaffelse. De kan indeholde giftige tungmetaller og er omfattet af behandlingen af særaffald.

De kemiske symboler for tungmetaller er følgende: Cd = kadmium, Hg = kviksølv, Pb = bly.

### **● Forenklet EU- overensstemmelseserklæring**

Hermed erklærer OWIM GmbH & Co. KG, Stiftsbergstraße 1, 74167 Neckarsulm, TYSKLAND, at produktet BLUETOOTH® BYGGEPLADSHØJTALER HG10729 er i overensstemmelse med retningslinjerne 2014/53/EU, 2011/65/EU og direktiv 2023/1542.

Hele teksten af EU-overensstemmelseserklæringen findes på følgende internetadresse: [www.owim.com](http://www.owim.com)



### **● Garanti**

Produktet er blevet fremstillet efter strenge kvalitetsstandarder og kontrolleret nøje før udlevering. I tilfælde af materiale- eller produktionsfejl kan du i medfør af loven gøre krav gældende over for sælgeren af produktet. Dine lovmæssige rettigheder begrænses på ingen måde af den af os nedennævnte garanti.

Garantien på dette produkt gælder i 5 år regnet fra købsdatoen. Garantien gælder fra købsdatoen. Opbevar den originale kvittering et sikkert sted, da dette dokument forlanges forlagt som dokumentation for købet.

Alle skader eller mangler, der allerede forefindes på tidspunktet for købet, skal straks meddeles efter udpakningen af produktet.

Hvis der inden for 5 år regnet fra købsdatoen viser sig en materiale- eller produktionsfejl på produktet, reparerer eller udskifter vi det – efter vores valg – gratis for dig. Garantiperioden forlænges ikke som følge af et imødekommet krav om garanti. Dette gælder også for udskiftede og reparerede dele.

Denne garanti bortfalder, hvis produktet er blevet beskadiget eller anvendt og vedligeholdt forkert.

Garantien dækker materiale- og produktionsfejl. Denne garanti dækker hverken produktdele, der er udsat for normal slitage og derfor er at betragte som sliddele (f.eks. batterier, akkumulatorer, slanger, farvepatroner), eller skader på skrøbelige dele, f.eks. kontakter eller dele af glas.

## ● Afvikling af garantisager

For at sikre en hurtig behandling af din forespørgsel, bedes du overholde følgende instruktioner:

Ved alle forespørgsler, skal kvitteringen og varenummeret (IAN 506414\_2507) kunne forevises som dokumentation på købet.

Varenummeret kan du aflæse på produktets typeskilt, en gravering på produktet, forsiden af din betjeningsvejledning (nederst til venstre) eller på en mærkat på bagsiden eller undersiden af produktet.

Hvis der opstår funktionsfejl eller andre mangler, skal du i første omgang kontakte serviceafdelingen via telefon eller e-mail.

Et defekt produkt kan gratis sendes til den serviceadresse, der er blevet oplyst, vedlagt kvitteringen (kassebonen) og en beskrivelse af, hvilken defekt der er opstået og hvornår den er opstået.

På parkside-diy.com kan du se og downloade denne og mange andre manualer. Ved at scanne QR-koden får du adgang til parkside-diy.com. Vælg dit land og søg efter betjeningsvejledningen i søgefeltet. Ved at indtaste varenummeret (IAN) 506414\_2507 finder du frem til betjeningsvejledningen af dit produkt.



## ● Service



### **Service Danmark**

Tel.: 80254583

















Kontaktformular på [parkside-diy.com](http://parkside-diy.com)

**IAN 506414\_2507**

<b>Avvertenze e simboli utilizzati</b> .....	Pagina	167
<b>Introduzione</b> .....	Pagina	168
Destinazione d'uso .....	Pagina	168
Note sui marchi. ....	Pagina	168
Contenuto della confezione .....	Pagina	168
Descrizione delle parti .....	Pagina	168
Specifiche tecniche .....	Pagina	169
Gruppo batterie e caricabatterie consigliati* .....	Pagina	170
<b>Sicurezza</b> .....	Pagina	171
Avvertenze di sicurezza relative alle batterie ricaricabili incorporate (batteria non inclusa). ....	Pagina	173
<b>Prima dell'uso</b> .....	Pagina	174
Installazione e alimentazione: .....	Pagina	175
Alimentazione dell'altoparlante tramite l'adattatore di alimentazione CA (Fig. A) .....	Pagina	175
Alimentazione dell'altoparlante tramite la batteria ricaricabile da 12/20 V (vedere Fig. da B a D) .....	Pagina	176
<b>Uso del prodotto</b> .....	Pagina	176
Comportamento indicatore LED .....	Pagina	177
Apertura di una connessione Bluetooth®: .....	Pagina	177
Funzioni dei pulsanti. ....	Pagina	177
Connessione tramite la presa AUX-in .....	Pagina	178
Passaggio tra le connessioni AUX-in e Bluetooth® .....	Pagina	179
Abbinamento TWS stereo wireless reale .....	Pagina	179
Ricarica tramite la porta di uscita USB-A. ....	Pagina	179
<b>Pulizia</b> .....	Pagina	180
<b>Conservazione</b> .....	Pagina	180
<b>Risoluzione dei problemi</b> .....	Pagina	180
<b>Smaltimento</b> .....	Pagina	181
<b>Dichiarazione di conformità UE semplificata</b> .....	Pagina	181
<b>Garanzia</b> .....	Pagina	181
Gestione dei casi in garanzia .....	Pagina	182
Assistenza. ....	Pagina	182

## Avvertenze e simboli utilizzati

Le seguenti avvertenze sono utilizzate nel manuale di istruzioni, nella guida rapida, sulla confezione, sul prodotto e sull'adattatore di alimentazione:

 <p><b>PERICOLO!</b> Questo simbolo seguito dal termine "PERICOLO" indica una situazione con un alto livello di pericolo che, se non evitata, causerà lesioni gravi o mortali.</p>	 <p>Corrente alternata/tensione</p>
	 <p>Polarità del connettore cilindrico</p>
 <p><b>AVVERTENZA!</b> Questo simbolo seguito dal termine "AVVERTENZA" indica una situazione con un medio livello di pericolo che, se non evitata, può causare lesioni gravi o mortali.</p>	 <p>Corrente/tensione continua</p>
	 <p>Questo simbolo si riferisce a una regola di condotta speciale associata ai bambini.</p>
 <p><b>ATTENZIONE!</b> Questo simbolo seguito dal termine "ATTENZIONE" indica una situazione con un basso livello di pericolo che, se non evitata, può causare lesioni minori o moderate.</p>	 <p>Simbolo di protezione dei prodotti di Classe II</p>
	 <p>Usare il prodotto esclusivamente in ambienti interni e asciutti.</p>
 <p><b>AVVISO!</b> Questo simbolo seguito dal termine "AVVISO" indica un potenziale rischio di danni materiali.</p>	 <p><b>AVVERTENZA! RISCHIO DI ESPLOSIONE!</b> Questo simbolo seguito dalla frase "AVVERTENZA! RISCHIO DI ESPLOSIONE" indica il rischio di esplosione. Il mancato rispetto di questa avvertenza può causare lesioni gravi o mortali e danni materiali. Rispettare le istruzioni di questa avvertenza per evitare il rischio di lesioni gravi o mortali e danni materiali.</p>
 <p><b>NOTA:</b> Questo simbolo seguito dal termine "NOTA" fornisce ulteriori informazioni utili.</p>	
 <p>Questo segnale di obbligo indica di indossare guanti protettivi adeguati! Seguire le istruzioni di questa avvertenza per evitare lesioni alle mani causate da oggetti o dal contatto con materiali caldi o chimici.</p>	 <p>Il simbolo CE indica che il prodotto è conforme alle direttive UE rilevanti applicabili.</p>
 <p>Questo simbolo indica l'obbligo di leggere il manuale di istruzioni prima di usare il prodotto.</p>	 <p>Avvertenze di sicurezza Istruzioni per l'uso</p>

# **ALTOPARLANTE BLUETOOTH®**

## ● **Introduzione**

Congratulations per l'acquisto del vostro nuovo prodotto. Avete optato per un prodotto di alta qualità. Le istruzioni d'uso sono parte integrante di questo prodotto. Esse contengono importanti avvertenze sulla sicurezza, l'impiego e lo smaltimento. Prima dell'utilizzo del prodotto, prendere conoscenza di tutte le istruzioni d'uso e delle avvertenze di sicurezza. Utilizzare il prodotto solo come descritto e per i campi di applicazione indicati. Consegnare tutte le documentazioni su questo prodotto quando viene ceduto a terzi.

## ● **Destinazione d'uso**

Questo ALTOPARLANTE BLUETOOTH® (di seguito denominato "prodotto") è un dispositivo elettronico di consumo progettato per riprodurre audio trasmesso tramite Bluetooth® o un collegamento via cavo con jack da 3,5 mm.

Qualsiasi altro utilizzo è da considerarsi improprio. Eventuali reclami derivanti da un uso improprio o dovuti a modifiche non autorizzate del prodotto non saranno coperti da garanzia. I rischi connessi a tali utilizzi ricadono sull'utente.

Il prodotto non è destinato all'uso commerciale.

## ● **Note sui marchi**

- USB® è un marchio commerciale registrato di USB Implementers Forum, Inc.
- Il termine e il logo Bluetooth® sono marchi commerciali registrati di proprietà di Bluetooth® SIG, Inc. e qualsiasi utilizzo di tali marchi da parte di OWIM GmbH & Co. KG è su licenza.
- Il marchio e il nome commerciale Parkside Performance appartiene al rispettivo proprietario.

- Tutti gli altri nomi e prodotti sono marchi commerciali o marchi commerciali registrati di proprietà dei rispettivi titolari.

## ● **Contenuto della confezione**

- Rimuovere tutto il materiale di imballaggio e controllarne la completezza. Si prega di contattare il servizio clienti in caso di parti mancanti o danneggiate.

1 Altoparlante Bluetooth®

1 Adattatore di corrente

1 Manuale di istruzioni

1 Guida rapida

## ● **Descrizione delle parti**

- 1 Pulsante di accensione/spegnimento o selezione sorgente
- 2 Indicatore LED
- 3 Pulsante di diminuzione volume -/ Salto indietro
- 4 Pulsante di aumento del volume +/ Salto avanti
- 5 Pulsante Bluetooth
- 6 Pulsante di riproduzione/pausa
- 7 Radiatore passivo
- 8 Porta USB-A
- 9 Presa AUX-IN 3,5 mm
- 10 Ingresso CC 18 V
- 11 Presa batteria 20 V
- 12 Presa batteria 12 V
- 13 Altoparlante
- 14 Adattatore di alimentazione
- 15 Guida rapida
- 16 Istruzioni per l'uso
- 17 Gruppo batteria 12 V\*
- 18 Gruppo batteria 12 V\*
- 19 Gruppo batteria 20 V\*
- 20 Cavo di alimentazione con spina
- 21 Spia dello stato di carica - verde
- 22 Spia dello stato di carica - rossa
- 23 Caricabatteria\*

\* Il gruppo batterie e il caricabatteria non sono inclusi.

## ● Specifiche tecniche

### Altoparlante Bluetooth

Ingresso CC:	18 V $\overline{=}$ , 2 A, 36,0 W $\overline{=}$
Uscita USB-A:	5 V $\overline{=}$ , 2,1 A
Ingresso batteria	12 V $\overline{=}$
Parkside 12 V/20 V	20 V $\overline{=}$
Uscita musica:	80 W
Presa AUX-in:	Connettore 3,5 mm
Dimensioni:	385 x 144 x 152 mm (L x H x P)
Peso:	2,6 kg (senza batteria)
Protezione ingresso:	IP20
Condizioni di funzionamento:	10°C – 35°C, 40% – 85% umidità relativa
Temperatura di conservazione:	-20°C – +60°C
Tempo di funzionamento:	8 ore con batteria 12 V 2 Ah
Riproduzione musica (a medio volume)	16 ore con batteria 12 V 4 Ah 24 ore con batteria 20 V 4 Ah
Standard wireless	Bluetooth® 5.3
Banda di frequenza:	2400 MHz-2483,5 MHz
Potenza di trasmissione max.:	<10 dBm
Gamma Bluetooth®:	10 m
Protocolli Bluetooth®:	
AVRCP (controllo remoto delle principali funzioni audio tramite telefono cellulare), A2DP (trasmissione audio wireless)	

### Adattatore CA-CC

Descrizione	Valore
Distributore:	OWIM GmbH & Co. KG HRA 721742 Stiftsbergstraße 1, 74167 Neckarsulm, GERMANY
Nome del costruttore o marchio, numero di iscrizione nel registro delle imprese e sede:	Shenzhen Keyu Power Supply Technology Co. Ltd.
Identificativo del modello:	KA3601A-1802000EU
Tensione in ingresso:	100 – 240 V~, 1 A
Frequenza CA in ingresso:	50/60 Hz
Tensione in uscita CC:	18,0 V $\overline{=}$ , 2,0 A, 36,0 W
Potenza in uscita:	36,0 W
Rendimento medio in modo attivo:	87,4%
Efficienza a basso carico (10%):	82,0%
Consumo elettrico a vuoto:	=< 0,1 W
Classe di protezione:	II / $\square$
Condizioni di funzionamento:	10 – 35°C, da 40 a 85% umidità relativa
Temperatura di conservazione:	10 – 45°C
Dimensioni:	100 x 50 x 80 mm (L x H x P)
Peso:	190 g

## ● Gruppo batterie e caricabatterie consigliati\*

### Gruppo batteria 12 V\*

#### Gruppi batteria

**Codice modello:** PARK 12 A4

Tipo: Ioni di litio

Tensione nominale: 12 V  $\equiv$

Capacità: 2000 mAh

Numero di celle: 3

**Codice modello:** PARK 12 B4

Tipo: Ioni di litio

Tensione nominale: 12 V  $\equiv$

Capacità: 4000 mAh

Numero di celle: 6

### Caricabatterie 12 V\*

#### Caricabatterie

**Codice modello:** PLGK 12 A2

Ingresso

Tensione nominale: 220 – 240 V~  
50 – 60 Hz

Potenza nominale: 50 W

Uscita

Tensione nominale: 12 V  $\equiv$

Corrente nominale: 2,4 A

Fusibile dispositivo: T2A / 

Classe di protezione: II / 

**Codice modello:** PDSLK 12 A1

Ingresso

Tensione nominale: 220 – 240 V~  
50 – 60 Hz

Potenza nominale: 150 W

Uscita 1

Tensione nominale: 12 V  $\equiv$

Corrente nominale: 4,5 A

Uscita 2

Tensione nominale: 12 V  $\equiv$

Corrente nominale: 4,5 A

Fusibile dispositivo: T3.15A / 

Classe di protezione: II / 

**⚠ AVVISIO!** Questo caricabatteria è progettato solo per la ricarica di gruppi batteria dei seguenti tipi:

#### Gruppo batteria Parkside 12 V

PARK 12 A4      2,0 Ah      3 celle

PARK 12 B4      4,0 Ah      6 celle

**\* Il gruppo batterie e il caricabatteria non sono inclusi.**

### Gruppo batteria 20 V\*

Gruppo batteria PAP 20 B3

Tipo: Ioni di litio

Tensione nominale: 20 V  $\equiv$  max

Capacità: 4,0 Ah

Valore energetico: 80 Wh

Numero di celle: 10

### Caricabatterie 20 V\*

#### Caricabatterie rapido PLG 20 C3

Ingresso:

Tensione nominale: 230–240 V~

Frequenza nominale: 50 Hz

Potenza nominale: 120 W

Fusibile (interno): 3,15 A / 

**\* Il gruppo batterie e il caricabatteria non sono inclusi.**

**⚠ Utilizzare solo le fonti di batteria specificate nel manuale dell'utente.**

**⚠ ATTENZIONE! Rischio di incendio o esplosione se la batteria viene sostituita con un tipo errato.**



## Sicurezza

Questo capitolo fornisce informazioni importanti sulla sicurezza quando si utilizza il prodotto. L'uso improprio può causare infortuni e danni alle proprietà. Prima di utilizzare il prodotto, si prega di familiarizzare con tutte le informazioni inerenti la sicurezza e le istruzioni per l'uso! In caso di cessione del prodotto a terzi, allegare tutta la documentazione.

### PERICOLO!

#### ■ **RISCHIO DI MORTE O LESIONI PER NEONATI E BAMBINI!**

### PERICOLO!

■ **RISCHIO DI SOFFOCAMENTO!** Non giocare con il materiale di imballaggio (es. pellicole o polistirolo). Tenere i materiali di imballaggio fuori dalla portata dei bambini. I materiali di imballaggio non sono un giocattolo.

■ Questo prodotto può essere usato da bambini di età superiore a 8 anni e da persone con ridotte capacità fisiche, sensoriali o mentali o prive di esperienza e conoscenza, solo se supervisionati o istruiti sull'uso sicuro dell'apparecchio e se comprendono i rischi correlati. I bambini non devono giocare con il prodotto. Le operazioni di pulizia e manutenzione ordinaria non devono essere effettuate da bambini senza supervisione. Questo prodotto non è un giocattolo.

### ATTENZIONE! RISCHIO DI DANNI

■ **Controllare che il prodotto sia fissato correttamente.** La caduta del prodotto può causare infortuni.

■ Questo prodotto non contiene parti riparabili dall'utente.

- Ispezionare il prodotto prima di ogni utilizzo. Se il prodotto o il cavo di ricarica sono danneggiati, interrompere immediatamente l'uso del prodotto.
- Se si nota qualcosa di insolito durante l'uso (ad esempio rumore anomalo, odore strano o fumo), spegnere immediatamente il prodotto e scollegare tutti i cavi. Non utilizzare più il prodotto.
- Brusche variazioni di temperatura possono causare la formazione di condensa all'interno del prodotto. In questo caso, attendere che il prodotto raggiunga la temperatura ambientale prima di usarlo nuovamente.
- Non mettere candele accese o altre fiamme libere sopra il prodotto o nelle sue immediate vicinanze.
- Non usare il prodotto in prossimità di fonti di calore come radiatori o altri apparecchi che emettono calore.
- Non bruciare il prodotto e non esporlo ad alte temperature.
- Non lasciare il prodotto all'interno di un veicolo in una giornata calda. Le alte temperature possono causare danni irreversibili al prodotto e in alcuni casi provocarne persino la combustione.
- Non esporre il prodotto a gocciolamenti o spruzzi d'acqua quando il coperchio è aperto.

### AVVERTENZA! RISCHIO DI ESPLOSIONE!

- Non bruciare il prodotto e non esporlo ad alte temperature.
- Non aprire mai l'involucro del prodotto perché esiste il rischio di esplosione! All'interno del prodotto non sono presenti parti che richiedono manutenzione.

## RISCHIO DI SCOSSA ELETTRICA!

**⚠ AVVERTENZA!** Rischio di scossa elettrica! Non aprire mai l'involucro del prodotto o dell'adattatore di alimentazione. In caso di malfunzionamento, le riparazioni devono essere eseguite solo da personale qualificato.

**⚠ AVVERTENZA!** Proteggere il prodotto e l'alimentatore da gocciolamenti e spruzzi d'acqua. Non posizionare contenitori pieni di liquidi (come vasi o bevande) sopra o vicino al prodotto o all'alimentatore. Non immergere alcun componente del prodotto in liquidi. Non lavare il prodotto sotto l'acqua corrente.

- Per evitare incendi, non posizionare candele accese o altre libere nude sopra o in prossimità del prodotto.
  - **AVVERTENZA!** Non toccare l'adattatore di alimentazione con le mani bagnate.
  - **ATTENZIONE!** Non usare il prodotto se è danneggiato. Se si notano danni, scollegare immediatamente l'alimentatore dalla rete elettrica. In caso di danni al prodotto, contattare il proprio rivenditore.
  - Spegnerne sempre il prodotto prima di scollegarlo dall'alimentazione.
  - Utilizzare il prodotto solo con l'adattatore di alimentazione fornito. Utilizzare solo l'adattatore di alimentazione fornito con questo prodotto. In caso di danni all'adattatore, contattare il proprio rivenditore. Fare riferimento alle specifiche tecniche del prodotto.
  - Per evitare di danneggiare il cavo, non appoggiarvi sopra alcun oggetto e non sfregarlo contro spigoli vivi. Tenerlo lontano da superfici calde e fiamme libere.
  - Stendere il cavo in modo che non sia possibile tirarlo per errore o inciampare. Tenere l'adattatore di alimentazione e il relativo cavo fuori dalla portata dei bambini.
- Quando si scollega l'adattatore di alimentazione dalla presa elettrica, non tirare il cavo ma l'adattatore.
  - Non avvolgere il cavo di alimentazione attorno al prodotto.
  - Assicurarsi che la presa di corrente a cui è collegato l'adattatore sia facilmente accessibile, affinché sia possibile scollegare immediatamente la spina in caso di emergenza.
  - Rimuovere la spina CA dalla fonte di alimentazione per scollegare completamente il prodotto dalla rete elettrica.
  - Quando il cavo di alimentazione CA è collegato alla fonte di alimentazione, l'adattatore continua ad assorbire una piccola quantità di elettricità anche se la radio non è in uso. Per disattivare completamente l'adattatore di alimentazione, è necessario scollegarlo dalla rete elettrica.
  - Non sottoporre il prodotto a urti o forti vibrazioni.
  - In caso di fumo o suoni anomali, scollegare immediatamente l'adattatore di alimentazione dalla rete elettrica.
  - Non coprire l'adattatore di alimentazione.
  - Scollegare l'adattatore dalla presa di corrente prima di pulire il prodotto o quando non è in uso.
  - Lasciare asciugare completamente il prodotto prima di collegarlo alla presa di corrente e prima di riporlo. Fare raffreddare completamente il prodotto prima di riporlo.
  - Non inserire oggetti estranei nel prodotto.
  - Non esporre il prodotto ad alte temperature (ad esempio nelle immediate vicinanze di un termosifone).

## **AVVERTENZA!**

### **Interferenza wireless?**

Non utilizzare il prodotto su aeroplani, ospedali, locali tecnici o vicino a sistemi elettronici medicali. I segnali wireless trasmessi possono influire sul funzionamento dei componenti elettronici sensibili. Tenere il prodotto ad almeno 20 cm di distanza da pacemaker o defibrillatori cardiaci impiantabili perché la radiazione elettromagnetica può influire sul loro funzionamento. Le onde radio trasmesse possono interferire con gli apparecchi acustici. Non posizionare il prodotto in prossimità di gas infiammabili o aree potenzialmente esplosive (ad esempio officine di verniciatura) con i componenti wireless in funzione, perché le onde radio emesse possono causare esplosioni e incendi.

 **NOTA:** per evitare interferenze durante l'uso del prodotto, tenere **QUALSIASI** cavo (USB / AUX) ad almeno 3 metri di distanza.

## **ATTENZIONE!**

La portata delle onde radio varia in base alle condizioni ambientali. In caso di trasmissione wireless di dati, non è possibile escludere la ricezioni dei dati non autorizzata da parte di terze parti. OWIM GmbH & Co. KG non è responsabile per eventuali interferenze radiotelevisive provocate da modifiche non autorizzate del prodotto. Inoltre, OWIM GmbH & Co. KG declina ogni responsabilità in caso di utilizzo o sostituzione di cavi e prodotti non distribuiti da OWIM. È responsabilità dell'utente correggere le interferenze causate da modifiche non autorizzate al prodotto, anche con la sostituzione del dispositivo.



## **Avvertenze di sicurezza relative alle batterie ricaricabili incorporate (batteria non inclusa)**

- Eventuali liquidi che fuoriescono dal prodotto non devono entrare in contatto con la pelle, gli occhi o le mucose, altrimenti esiste il pericolo di ustioni chimiche. È necessario utilizzare guanti di protezione.
- Se la pelle, gli occhi o le mucose vengono a contatto con il liquido, lavare le zone interessate con acqua e consultare immediatamente un medico.



### **INDOSSARE GUANTI DI PROTEZIONE**

Le batterie danneggiate o che presentano perdite possono causare ustioni a contatto con la pelle. Indossare guanti protettivi appropriati in caso di perdite.

## **Norme di sicurezza speciali per i prodotti alimentati a batteria**

1. **Assicurarsi che il prodotto sia spento prima di inserire la batteria.** L'inserimento della batteria in un prodotto acceso può causare infortuni.
2. **Non usare accessori non raccomandati da PARKSIDE.** L'uso di altri accessori comporta il rischio di scossa elettrica o incendio.

 **Rispettare le informazioni di sicurezza e le note sulla ricarica e sull'uso corretto, come indicato nel manuale di istruzioni della batteria e del caricabatterie della serie Parkside X 20 V TEAM e della serie Parkside X 12 V TEAM. Una descrizione dettagliata del processo di ricarica e ulteriori informazioni sono disponibili nelle istruzioni per l'uso separate.**

## Uso e manutenzione del prodotto

### 1. Ricaricare la batteria esclusivamente con il caricabatteria specificato dal costruttore.

Un caricabatteria adatto a un certo tipo di gruppo batteria comporta il rischio di incendio se utilizzato con gruppi batteria di tipo diverso.

### 2. Usare esclusivamente gruppi batteria progettati specificamente per questo prodotto.

L'uso di altri gruppi batteria comporta il rischio di incendio e infortunio.

### 3. Quando la batteria non è in uso, tenerla lontana da oggetti quali graffette, monete, chiavi, chiodi, viti e altri piccoli oggetti metallici che possono creare un collegamento da un terminale all'altro.

La messa in cortocircuito dei terminali della batteria può causare ustioni o incendio.

### 4. Non utilizzare una batteria danneggiata o modificata.

Le batterie danneggiate o modificate possono manifestare comportamenti imprevedibili, con il rischio di incendio, esplosione o infortunio.

### 5. Non esporre il gruppo batteria o il prodotto a fiamme o temperature eccessive.

L'esposizione a fiamme o temperature superiori a 130°C comporta il rischio di esplosione.

### 6. Rispettare tutte le istruzioni relative alla ricarica e non ricaricare il gruppo batteria o il prodotto a temperature diverse da quelle specificate nelle istruzioni.

Una ricarica eseguita in modo improprio o a temperature diverse da quelle specificate può danneggiare la batteria e aumentare il rischio di incendio.

## Avvertenze di sicurezza relative al caricabatteria

1. Questo prodotto può essere utilizzato da bambini di età superiore a 8 anni e da individui con ridotte capacità fisiche, sensoriali o mentali oppure privi di

esperienza o conoscenza del prodotto purché supervisionati o istruiti sull'uso sicuro dell'apparecchio e consapevoli di tutti i relativi pericoli.

I bambini non devono giocare con il prodotto.

Le operazioni di pulizia e manutenzione ordinaria non devono essere effettuate da bambini senza supervisione.

2. Non ricaricare le batterie monouso. Ignorare questa avvertenza può essere pericoloso.
3. Se danneggiato, il cavo di alimentazione deve essere sostituito dal costruttore, dal suo servizio assistenza o da persone similmente qualificate per evitare rischi.
4. Proteggere i componenti elettrici dall'umidità. Non immergere i componenti elettrici del prodotto in acqua o altri liquidi, altrimenti esiste il rischio di scossa elettrica. Non tenere mai il prodotto sotto l'acqua corrente. Attenersi sempre alle istruzioni di pulizia, manutenzione e riparazione.
5. Il prodotto è idoneo solo per l'uso in ambienti interni.

**\* Il gruppo batterie e il caricabatteria non sono inclusi.**

## ● Prima dell'uso

- Prima dell'uso, verificare che siano presenti tutti i componenti e che non siano danneggiati.
- Posizionare il prodotto su una superficie piana per utilizzarlo.
- Utilizzare solo gli accessori e le apparecchiature aggiuntive specificati nelle istruzioni e compatibili con il prodotto.
- Gli accessori sono disponibili presso il rivenditore autorizzato.

Al momento dell'acquisto considerare sempre i requisiti tecnici di questo prodotto (vedere "Specifiche tecniche").

- Se non si è sicuri, chiedere a uno specialista qualificato e farsi consigliare dal proprio rivenditore di fiducia.

## ● Installazione e alimentazione:

- Esistono 2 opzioni per alimentare questo altoparlante Bluetooth.
  - Alimentazione tramite adattatore di alimentazione CA (incluso nella confezione)
  - Alimentazione tramite batteria ricaricabile Parkside 12/ 20 V (non inclusa)

### ⚠ Nota importante:

- ▶ La batteria ricaricabile da 12 V/ 20 V non può essere ricaricata tramite l'adattatore di alimentazione CA fornito.
- ▶ La batteria ricaricabile da 12 V/ 20 V non è inclusa come accessorio standard.
- ▶ Non utilizzare accessori non raccomandati da Parkside. Ciò potrebbe causare scosse elettriche o incendi.

### Ricarica del gruppo batteria\* (Fig. E e Fig. F)

- ⚠ **ATTENZIONE!** Scollegare sempre la spina del cavo di alimentazione [20] prima di rimuovere il gruppo batteria [17], [18], [19] dal caricabatterie [23] e prima di collegarlo al caricabatterie.

### Nota importante:

- I nostri gruppi batteria [17], [18], [19] sono parzialmente carichi. Ricaricare completamente il gruppo batteria al primo utilizzo.
- Il gruppo batteria [17], [18], [19] può essere ricaricato in qualsiasi momento secondo necessità senza accorciare la sua vita utile.
- L'interruzione del processo di carica non causa danni al gruppo batteria [17], [18], [19].

- Non caricare mai il gruppo batteria [17], [18], [19] se la temperatura ambiente è inferiore a +10°C o superiore a +40°C.
- Inserire il gruppo batteria [17], [18], [19] nel caricabatteria [23].
- Collegare il cavo di alimentazione [20] a una presa di corrente adatta.
- I LED di controllo della carica (verde [21] e rosso [22]) indicano lo stato di carica del gruppo batteria [23].

Indicatore	Stato
LED rosso acceso	Gruppo batteria in carica
Indicatore verde acceso	Gruppo batteria completamente carico

### Quando il gruppo batteria è completamente carico:

- Scollegare la spina del cavo di alimentazione [20] dalla presa di corrente.
- Rimuovere il gruppo batteria [17], [18], [19] dal caricabatteria [23].

### \* Il gruppo batterie e il caricabatteria non sono inclusi.

### ⚠ ATTENZIONE:

- Fare attenzione quando si installa la batteria ricaricabile da 12 V/20 V sull'altoparlante Bluetooth; scollegare sempre l'adattatore di alimentazione CA prima di installare la batteria ricaricabile.
- Fare attenzione dopo aver installato la batteria ricaricabile sul prodotto: non colpire il prodotto per non danneggiarlo o addirittura provocare incendi, esplosioni o altre situazioni che possono provocare infortuni.

## ● Alimentazione dell'altoparlante tramite l'adattatore di alimentazione CA (Fig. A)

- Innanzitutto, inserire il jack CC dell'adattatore di alimentazione [14] nella presa di ingresso CC da 18 V [10] dell'altoparlante Bluetooth.

- Quindi collegare l'alimentatore **14** alla vicina presa di corrente. Ogni volta che si utilizza l'adattatore di alimentazione, la batteria ricaricabile da 12/20 V viene automaticamente scollegata dall'altoparlante.
- Tenere premuto per 2 secondi il pulsante di accensione/spegnimento **1** dell'altoparlante Bluetooth, quindi iniziare a utilizzare il prodotto.

### **⚠ ATTENZIONE:**

- **Scollegare sempre completamente l'adattatore CA prima di spostare l'altoparlante. In caso contrario, esiste il rischio di scossa elettrica.**
- **Non tirare e/o trascinare il cavo di alimentazione dell'adattatore. Altrimenti, l'altoparlante potrebbe cadere causando infortuni all'utente o alle persone nei pressi.**
- L'adattatore di rete viene utilizzato come mezzo per collegare l'altoparlante alla rete elettrica. La presa di rete utilizzata per l'altoparlante deve rimanere accessibile durante il normale utilizzo.
- Per scollegare l'altoparlante, rimuovere completamente l'adattatore di rete dalla presa di corrente.
- Utilizzare solo l'adattatore di alimentazione CA fornito con il prodotto.

### **● Alimentazione dell'altoparlante tramite la batteria ricaricabile da 12/20 V (vedere Fig. da B a D)**

#### **⚠ Nota importante:**

- ▶ **È possibile installare e utilizzare una batteria ricaricabile da 12 V o 20 V sull'altoparlante Bluetooth.**
- ▶ **La batteria ricaricabile non è inclusa nel prodotto.**

È possibile inserire una batteria ricaricabile da 12 V/20 V nella rispettiva presa della batteria **11** o **12**. Seguire i passaggi seguenti per installare la batteria ricaricabile.

1. Stabilire il tipo di batteria da 12 V/ 20 V che verrà installata nell'altoparlante Bluetooth.
2. La batteria da 12 V deve essere inserita nella presa della batteria **12** dell'altoparlante.
3. La batteria da 20 V deve essere fatta scorrere nella presa della batteria **11** dell'altoparlante.
4. Inserire/fare scorrere sempre la batteria fino in fondo finché non si blocca in posizione con un piccolo clic per assicurarsi che la batteria sia posizionata saldamente all'interno della presa.
5. Se non si riesce a inserire/fare scorrere con facilità la batteria ricaricabile nella presa: Non forzarla per cercare di installarla. Il problema potrebbe essere dovuto al fatto che la batteria non è inserita correttamente.
6. Per rimuovere la batteria dalla presa, premere e sbloccare i fermi della batteria ed estrarla lentamente dalla presa.

### **● Uso del prodotto**

- Tenere premuto il pulsante  **1** per 2 secondi finché il LED **2** non si illumina di bianco e viene emessa una sequenza di segnali acustici. Il prodotto tenterà di connettersi al dispositivo di riproduzione (es. smartphone o computer).

## ● Comportamento indicatore LED

Tabella comportamento LED





Accensione/spegnimento	Stato	Colore indicatore LED [2]
Acceso	Acceso	LED lampeggia in bianco una volta al sec.
	Connessione Bluetooth	<b>Modalità abbinamento Bluetooth:</b> LED lampeggia in bianco una volta al sec. <b>Bluetooth abbinato:</b> Dopo l'abbinamento Bluetooth, il LED diventa bianco fisso
	Connessione TWS:	
	<b>Modalità abbinamento TWS:</b>	Il LED lampeggia in blu una volta al sec.
	<b>TWS abbinato:</b>	Dopo l'abbinamento TWS, il LED dell'unità primaria lampeggerà in blu e il LED dell'unità secondaria avrà un colore blu fisso
	Collegamento AUX	Verde fisso
	Batteria scarica	Il LED lampeggia in rosso una volta al sec.
Spegnimento	Spegnimento	Spenta



## ● Apertura di una connessione Bluetooth®:

- Rimuovere tutte le spine dalla presa AUX-in [9] prima di tentare di stabilire una connessione Bluetooth®.
- Accendere il dispositivo di riproduzione e assicurarsi che la modalità Bluetooth® sia attiva.
- Premere il pulsante [5]  sul prodotto finché il LED [2] non lampeggia in bianco una volta al secondo e viene emessa una sequenza di segnali acustici. Il prodotto tenterà di connettersi al dispositivo di riproduzione (es. smartphone o computer).
- Sul dispositivo di riproduzione il prodotto verrà identificato come "PBL 40 A1". Accettare la connessione sul dispositivo di riproduzione. Si prega di notare i requisiti del software sul dispositivo di riproduzione.
- Una volta effettuata la connessione, il LED [2] smette di lampeggiare e diventa bianco fisso.
- La portata massima della connessione è di 10 metri, ma potrebbe ridursi a causa delle caratteristiche dell'ambiente (mobili, pareti, ecc.).
- Il dispositivo di riproduzione deve supportare Bluetooth® standard 5.3, altrimenti non sarà possibile utilizzare tutte le funzioni.

## ● Funzioni dei pulsanti









- Avviare una playlist sul dispositivo di riproduzione.
- Il prodotto ha 5 pulsanti che controllano le seguenti funzioni:

Pulsante	Funzione
	Tenere premuto per 2 secondi per accendere o spegnere il prodotto. Premere rapidamente per cambiare la sorgente.
	Premere rapidamente durante la riproduzione per mettere in pausa o continuare la riproduzione.
	Quando il dispositivo è abbinato, tenere premuto per 2 secondi per passare in modalità di abbinamento ed effettuare la connessione con un altro dispositivo di comunicazione.
<b>Modalità TWS:</b>	
<ul style="list-style-type: none"> <li>- Premere due volte per abbinare due altoparlanti (stesso modello) prima che si connettano a un dispositivo di riproduzione Bluetooth esterno. Se l'abbinamento ha successo, verrà emesso un segnale acustico. I due altoparlanti funzioneranno come altoparlanti stereofonici.</li> <li>- Premere nuovamente due volte per chiudere la connessione TWS corrente. Verrà emesso un segnale acustico.</li> </ul>	
	Premere brevemente durante la riproduzione per aumentare il volume: verrà emesso un segnale acustico quando viene raggiunto il volume massimo. Tenere premuto per 2 secondi durante la riproduzione per passare al brano successivo nella playlist.

Pulsante	Funzione
	Premere brevemente durante la riproduzione per diminuire il volume: verrà emesso un segnale acustico quando viene raggiunto il volume minimo. Tenere premuto per 2 secondi per passare alla traccia precedente.
	Premere simultaneamente i pulsanti + e - per attivare o disattivare la funzione DRC. DRC attivo: blu lampeggiante DRC disattivo: rosso lampeggiante

 **NOTA:** Quando si modifica il volume sul prodotto, cambia anche il volume sul dispositivo di riproduzione. Questa funzione di sincronizzazione del volume dipende dal sistema operativo e dalla marca del dispositivo di riproduzione.

## ● Connessione tramite la presa AUX-in

- Una volta collegato il cavo AUX alla presa AUX  , premere brevemente il pulsante di selezione della sorgente  per commutare la sorgente in modalità AUX.
- Se il prodotto è spento, tenere premuto il pulsante   per 2 secondi finché il LED  non si illumina di bianco e viene emessa una sequenza di segnali acustici.
- Quindi, premere nuovamente brevemente il pulsante  per commutare la sorgente in modalità AUX.
- Accendere il dispositivo di riproduzione e avviare la riproduzione.
- Impostare al massimo il volume sul dispositivo di riproduzione. Quindi regolare il volume con i pulsanti +/-   sull'altoparlante.

## ● Passaggio tra le connessioni AUX-in e Bluetooth®

- Per riprendere la riproduzione musicale tramite connessione Bluetooth®, premere nuovamente brevemente il pulsante **1** o il pulsante Bluetooth **5** per accedere alla modalità Bluetooth. Il prodotto cercherà quindi il dispositivo di riproduzione precedentemente abbinato (se presente) e ristabilirà automaticamente la connessione Bluetooth®.

## ● Abbinamento TWS stereo wireless reale

**NOTA:** Questa funzione è disponibile solo quando i due altoparlanti sono identici (stesso modello).

- Accendere entrambi gli altoparlanti e assicurarsi che non siano entrambi collegati a un altro dispositivo tramite Bluetooth®. In questo momento, nessuno degli altoparlanti è attivamente abbinato a un dispositivo di riproduzione.
- Premere due volte il pulsante Bluetooth **5** su uno dei prodotti, che diventerà il dispositivo predefinito impostato come unità “primaria”. Verrà emesso un segnale acustico. Premere due volte anche il pulsante Bluetooth **5** sul secondo dispositivo per effettuare il collegamento. Una volta effettuato con successo l'abbinamento tra i due prodotti, il LED **2** dell'unità “secondaria” collegata diventa blu fisso e viene emessa una sequenza di segnali acustici. Il LED dell'unità “primaria” **2** lampeggerà ancora in blu in attesa di abbinarsi con il dispositivo di riproduzione. Una volta abbinata correttamente l'unità “primaria” con il dispositivo di riproduzione, sia l'unità “primaria” che quella “secondaria”

potranno essere controllate in modo sincrono durante la riproduzione in modalità Bluetooth®.

- Premere nuovamente due volte il pulsante Bluetooth **5** per interrompere l'abbinamento TWS: il LED **2** sull'unità “secondaria” collegata lampeggia in blu e verrà emessa una sequenza di segnali acustici.

**NOTA:** Il prodotto che è stato connesso per primo tramite Bluetooth® al dispositivo di riproduzione diventerà l'unità “primaria” (nel canale audio sinistro), mentre l'altra unità diventerà per impostazione predefinita l'unità “secondaria” (nel canale audio destro).

**NOTA:** la funzione TWS non è disponibile in modalità AUX.

## ● Ricarica tramite la porta di uscita USB-A

Questo altoparlante Bluetooth è dotato di una porta USB-A **8** tramite la quale è possibile caricare il proprio dispositivo portatile come smartphone, lettore MP3, ecc. Accendere l'altoparlante Bluetooth, con alimentazione CA o a batteria. Una volta acceso, l'altoparlante caricherà il dispositivo USB.

### **Nota importante:**

1. Il volume massimo dell'altoparlante diminuisce quando l'uscita USB-A sta caricando il dispositivo portatile.
2. La porta USB-A può fornire solo un'uscita massima di 5 V/2,1 A.
3. Eseguire sempre il backup dei dati sul dispositivo USB. Altrimenti, potrebbero andare persi.
4. La porta USB-A potrebbe non essere in grado di alimentare alcuni dispositivi USB.
5. Togliere il cavo USB quando non è in uso o dopo la ricarica.

6. Non collegare la fonte di alimentazione a questa porta di uscita USB-A. In caso contrario, esiste il rischio di incendio. Questa porta USB è destinata alla ricarica di dispositivi a bassa tensione.
7. Non inserire piccoli oggetti metallici, fili, ecc. nella porta di uscita USB. Altrimenti, potrebbe verificarsi un cortocircuito con conseguente rischio di fumo e incendio.
8. Non collegare questa presa USB-A alla porta USB del PC poiché è molto probabile che ciò possa causare un guasto all'unità.

## ● Pulizia

- Spegnerne il prodotto e rimuovere tutti i cavi/batteria ricaricabile prima della pulizia.
- Utilizzare solo un panno pulito e asciutto per pulire il prodotto e non utilizzare mai liquidi corrosivi/detergenti abrasivi. Utilizzare un panno leggermente inumidito e un detergente delicato per rimuovere lo sporco ostinato.

## ● Conservazione

- Conservare il prodotto in un luogo asciutto quando non è in uso. Proteggere il prodotto dalla polvere e dalla luce solare diretta.

### Raccomandazioni sul gruppo batteria\*

- Riporre il gruppo batteria separatamente.
- La batteria ricaricabile deve essere caricata regolarmente, ad esempio ogni 3 mesi in caso di conservazione per periodi prolungati. Ricaricarla quando necessario.

\* Il gruppo batterie e il caricabatteria non sono inclusi.

## ● Risoluzione dei problemi

### ● = Problema

- ⊙ = Possibile causa
- = Soluzione

### ● = Nessuna funzione

- ⊙ = Batteria scarica.
- = Ricaricare la batteria

### ● = Nessuna connessione Bluetooth®

- ⊙ = Errore durante l'uso del prodotto.
- = Se necessario, scollegare il cavo AUX dalla presa AUX-in [9].
- = Spegnerne e riaccendere il prodotto, quindi aumentare il volume.
- ⊙ = Errore del dispositivo di riproduzione.
- = Controllare se il prodotto è stato rilevato dal dispositivo di riproduzione.
- = Controllare se il dispositivo di riproduzione ha rilevato ed è connesso ad altri dispositivi Bluetooth® Standard 5,3.

### ● = Nessuna riproduzione musicale tramite Bluetooth®

- ⊙ = Errore di utilizzo del prodotto.
- = Controllare se il cavo AUX è ancora inserito nella presa AUX [9] e, in caso affermativo, scollegarlo.
- = Se il prodotto è acceso, spegnerlo e riaccenderlo.
- = Tenere premuto il pulsante  [5] per avviare una nuova connessione con il dispositivo di riproduzione.
- = Aumentare il volume sul dispositivo di riproduzione.

### ● = Nessuna riproduzione musicale tramite il collegamento AUX-in

- ⊙ = Errore di collegamento del cavo AUX.
- = Ricollegare il cavo AUX al dispositivo di riproduzione.
- = Il volume del dispositivo di riproduzione o del prodotto è troppo basso e deve essere aumentato.

## ● Smaltimento

### Imballaggio:

L'imballaggio è composto da materiali ecologici che possono essere smaltiti presso i siti di raccolta locali per il riciclo.



Osservare l'identificazione dei materiali di imballaggio per lo smaltimento differenziato, i quali sono contrassegnati da abbreviazioni (a) e da numeri (b) con il seguente significato: 1-7: plastiche / 20-22: carta e cartone / 80-98: materiali compositi.

### Prodotto:



Informarsi presso l'amministrazione comunale o locale circa le possibilità di smaltimento del prodotto usato.



Il simbolo a lato, raffigurante un bidone dei rifiuti su ruote barrato, indica che il presente apparecchio è soggetto alla direttiva 2012/19/UE. Tale direttiva stabilisce che, finita la sua vita utile, questo apparecchio non debba essere smaltito con la normale spazzatura domestica, bensì debba essere consegnato a centri di raccolta appositi, a centri per il riciclaggio o a impianti per lo smaltimento dei rifiuti.

### Tale smaltimento è gratuito.

Rispettare l'ambiente e smaltire il prodotto in maniera corretta.

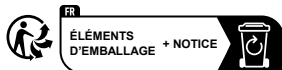

Il prodotto, i suoi accessori e i materiali di imballaggio sono riciclabili e soggetti alla responsabilità estesa del produttore. Per un migliore trattamento dei rifiuti, smaltirli separatamente seguendo i diversi simboli

della raccolta differenziata. Il logo Triman è valido solamente per la Francia.

### Batterie/accumulatori:



### Lo smaltimento scorretto di batterie/accumulatori danneggia l'ambiente.

Le batterie/accumulatori difettosi o esausti devono essere smaltiti ai sensi della DIRETTIVA 2023/1542. Consegnare le batterie/accumulatori presso i centri di raccolta locali preposti.

Il simbolo del secchio della spazzatura barrato presente sulle batterie/accumulatori indica che queste batterie/accumulatori non possono essere smaltiti con i normali rifiuti domestici. Rimuovere le batterie/ il pacchetto batteria dal prodotto prima dello smaltimento. Questi componenti possono contenere metalli tossici pesanti e sono soggetti a procedure di smaltimento speciali.

I simboli chimici dei metalli pesanti sono i seguenti: Cd = Cadmio, Hg = Mercurio, Pb = Piombo.

## ● Dichiarazione di conformità UE semplificata

Con la presente OWIM GmbH & Co. KG, Stiftsbergstraße 1, 74167 Neckarsulm, GERMANIA, dichiara che il prodotto ALTOPARLANTE BLUETOOTH® HG10729 è conforme alle direttive 2014/53/UE, 2011/65/UE e 2023/1542.

Il testo completo della Dichiarazione di conformità UE è reperibile al seguente indirizzo internet: [www.owim.com](http://www.owim.com)



## ● Garanzia

Il prodotto è stato fabbricato accuratamente secondo severe direttive di qualità ed è stato controllato meticolosamente prima della consegna. In caso di difetti di materiale o fabbricazione l'acquirente può far valere diritti

legali nei confronti del venditore. La nostra garanzia sotto riportata non costituisce alcun limite ai diritti legali dell'acquirente.

Questo prodotto è garantito per 5 anni con decorrenza dalla data di acquisto. La garanzia decorre dalla data d'acquisto. Conservare lo scontrino originale in un posto sicuro perché questo documento viene richiesto come prova dell'avvenuto acquisto.

Tutti i danni o difetti presenti già al momento dell'acquisto devono essere comunicati subito dopo l'apertura della confezione.

Se entro 5 anni dalla data di acquisto di questo prodotto si rileva un difetto di materiale o di fabbricazione, noi procederemo, a nostra discrezione, alla riparazione o sostituzione gratuite del prodotto o al rimborso del prezzo di acquisto. Un eventuale intervento in garanzia non prolunga né rinnova il periodo di garanzia stesso. Ciò vale anche per le parti sostituite e riparate.

Questa garanzia decade in caso di danneggiamento oppure uso o manutenzione impropri del prodotto.

La prestazione in garanzia vale per difetti del materiale o di fabbricazione. Questa garanzia non si estende a componenti del prodotto esposti a normale logorio, che possono pertanto essere considerati come componenti soggetti a usura (esempio capacità della batteria, calcificazione, lampade, pneumatici, filtri, spazzole...). La garanzia non si estende altresì a danni che si verificano su componenti delicati (esempio interruttori, batterie, parti realizzate in vetro, schermi, accessori vari) nonché danni derivanti dal trasporto o altri incidenti.

## ● Gestione dei casi in garanzia

Per permetterci di risolvere rapidamente il vostro problema, procedete nel seguente modo:

per tutte le richieste conservare lo scontrino e il codice articolo (IAN 506414\_2507) a prova dell'avvenuto acquisto.

Il codice articolo si trova nell'etichetta del prodotto, come incisione sul prodotto, nella pagina del titolo di queste istruzioni (in basso a sinistra) oppure nell'adesivo apposto sul retro o sul lato inferiore del prodotto.

In caso di errori di funzionamento o altri difetti contattare innanzitutto il seguente servizio di assistenza telefonicamente o per e-mail.

Potete inviare gratuitamente all'indirizzo dell'assistenza che vi è stato fornito un eventuale prodotto difettoso, allegando la ricevuta d'acquisto (scontrino), la descrizione del tipo di difetto e l'indicazione di quando si è verificato.

Su [parkside-diy.com](http://parkside-diy.com) potete visionare e scaricare questo e molti altri manuali. Con questo codice QR accedete direttamente a [parkside-diy.com](http://parkside-diy.com). Scegliete il vostro paese e cercate le istruzioni per l'uso attraverso la maschera di ricerca. Inserendo il codice articolo (IAN) 506414\_2507 accedete alle istruzioni per l'uso relative al vostro articolo.



## ● Assistenza

### IT Assistenza Italia

Tel.: 800172663

Modulo di contatto sul sito













[parkside-diy.com](http://parkside-diy.com)





**IAN 506414\_2507**

<b>Használt figyelmeztetések és szimbólumok</b> . . . . .	Oldal	184
<b>Bevezető</b> . . . . .	Oldal	185
Rendeltetés szerű használat . . . . .	Oldal	185
Védjegyekkel kapcsolatos figyelmeztetés . . . . .	Oldal	185
Szállítás terjedelme . . . . .	Oldal	185
A készülék leírása . . . . .	Oldal	186
Műszaki adatok . . . . .	Oldal	186
Javasolt elemkészlet és az elemtöltő* . . . . .	Oldal	187
<b>Biztonság</b> . . . . .	Oldal	188
A beépített, újratölthető elemekre vonatkozó biztonsági utasítások (az elem nem tartozék) . . . . .	Oldal	190
<b>Használatbavétel előtt</b> . . . . .	Oldal	192
Telepítés és tápellátás: . . . . .	Oldal	192
A hangszóró tápellátása AC tápegységen keresztül (A ábra) . . . . .	Oldal	193
Hangszóró tápellátása a 12/20 V újratölthető elemmel (lásd: B–D ábra) . . . .	Oldal	193
<b>A termék használata</b> . . . . .	Oldal	193
LED jelzőlámpa viselkedése . . . . .	Oldal	194
Bluetooth® kapcsolat létrehozása: . . . . .	Oldal	194
A gombok funkciói . . . . .	Oldal	194
Csatlakoztatás az AUX-in csatlakozóval . . . . .	Oldal	195
Váltás az AUX-in és a Bluetooth® kapcsolatok között . . . . .	Oldal	196
True vezeték nélküli sztereó TWS párosítása . . . . .	Oldal	196
Töltés USB-A kimeneti porton keresztül . . . . .	Oldal	196
<b>Tisztítás</b> . . . . .	Oldal	197
<b>Tárolás használaton kívül</b> . . . . .	Oldal	197
<b>Hibaelhárítás</b> . . . . .	Oldal	197
<b>Megsemmisítés</b> . . . . .	Oldal	198
<b>Egyszerűsített EU-megfelelőségi nyilatkozat</b> . . . . .	Oldal	198
<b>Garancia</b> . . . . .	Oldal	199
Garanciális ügyek lebonyolítása . . . . .	Oldal	199
Szerviz . . . . .	Oldal	199

## Használt figyelmeztetések és szimbólumok

A következő figyelmeztetéseket használjuk a használati útmutatóban, a rövid használati útmutatóban, a csomagoláson, a terméken és a tápegységen:

	<p><b>VESZÉLY!</b> Ez a szimbólum a „VESZÉLY” figyelmeztető szóval olyan magas kockázatú veszélyre utal, amely, ha nem kerülik el, súlyos sérülést vagy halált okoz.</p>		Váltakozó áramerősség/ feszültség
			A barrel csatlakozó polaritása
	<p><b>FIGYELEMEZTETÉS!</b> Ez a szimbólum a „FIGYELEMEZTETÉS” figyelmeztető szóval olyan közepes kockázatú veszélyre utal, amely, ha nem kerülik el, súlyos sérülést vagy halált okozhat.</p>		Egyenáram/feszültség
			Ez a szimbólum különleges viselkedési szabályokra utal, amelyek a gyermekekre érvényesek.
	<p><b>VIGYÁZAT!</b> Ez a szimbólum a „VIGYÁZAT” figyelmeztető szóval olyan alacsony kockázatú veszélyre utal, amely enyhe vagy közepes sérülést okozhat, ha nem kerülik el.</p>		A II. védelmi osztályba tartozó termék szimbóluma
			A terméket csak száraz helyiségekben, beltéren használja.
	<p><b>FIGYELEM!</b> Ez a szimbólum a „FIGYELEM” figyelmeztető szóval együtt lehetséges anyagi kárt jelöl.</p>		
	<p><b>MEGJEGYZÉS:</b> Ez a szimbólum a „MEGJEGYZÉS” figyelmeztető szóval kiegészítő hasznos információkat ad.</p>		<p><b>FIGYELEMEZTETÉS! ROBBANÁS- VESZÉLY!</b> A figyelmeztetés ezzel a szimbólummal és a „FIGYELEMEZTETÉS! ROBBANÁSVESZÉLY” szóval potenciális robbanásveszélyt jelez. A figyelmeztetés figyelmen kívül hagyása súlyos vagy halálos sérüléseket, valamint potenciális anyagi károkat okozhat. A súlyos sérülések, életveszély vagy anyagi kár megelőzése érdekében kövesse az ebben a figyelmeztetésben szereplő utasításokat!</p>

	<p>Ez a rendelkező jelzés azt jelzi, hogy megfelelő védőkesztyűt kell viselni! Kövesse e figyelmeztetés utasításait, hogy elkerülje azokat a kézsérüléseket, amiket tárgyak vagy forró vagy vegyi anyagokkal való érintkezés okoz.</p>		<p>A CE jelölés azt jelzi, hogy a termék megfelel a rá vonatkozó EU irányelveknek.</p>
	<p>Ez a szimbólum azt jelenti, hogy a termék használata előtt be kell tartani a használati útmutatót.</p>		<p>Biztonsági információk Használati útmutató</p>

## **BLUETOOTH® HANGSZÓRÓ ÉPÍTKEZÉSEKHEZ**

### ● **Bevezető**

Gratulálunk új termékének vásárlása alkalmából. Ezzel a döntésével vállalatunk értékes terméke mellett döntött. A használati utasítás ezen termék része. A biztonságra, a használatára és a megsemmisítésre vonatkozó fontos tudnivalókat tartalmazza. A termék használata előtt ismerje meg az összes használati és biztonsági tudnivalót. A terméket csak a leírtak szerint és a megadott felhasználási területeken alkalmazza. A termék harmadik személy számára való továbbadása esetén kézbesítse vele annak a teljes dokumentációját is.

### ● **Rendeltetésszerű használat**

Ez a BLUETOOTH® HANGSZÓRÓ ÉPÍTKEZÉSEKHEZ (a továbbiakban: „termék”) olyan fogyasztói elektronikus eszköz, amelynek célja hangok Bluetooth®-on vagy 3,5 mm jack vezetéken keresztüli továbbítása.

Minden egyéb jellegű használat nem rendeltetésszerűnek minősül. A hangszóró nem rendeltetésszerű használatából vagy jogosulatlan módosításából eredő hibákra vonatkozó igényekre a garancia nem terjed ki. Az ilyen jellegű használatért Ön a felelős.

Ez a termék nem kereskedelmi használatra készült.

### ● **Védjegyekkel kapcsolatos figyelmeztetés**

- Az USB® az USB Implementers Forum, Inc. bejegyzett védjegye.
- A Bluetooth® világmárka és logók a Bluetooth® SIG, Inc. bejegyzett kereskedelmi védjegyei, és az OWIM GmbH & Co. KG licenceként használja ezeket.
- A Parkside Performance a tulajdonosaik kereskedelmi védjegyei vagy elnevezései.
- Minden más név és termék a megfelelő tulajdonosok védjegye vagy bejegyzett védjegye.

### ● **Szállítás terjedelme**

- Távolítson el minden csomagolóanyagot, és ellenőrizze, hogy a csomagolás tartalma teljes-e. Kérjük, forduljon a kereskedőhöz, ha alkatrészek hiányoznak vagy sérültek.
- 1 Bluetooth® hangszóró építkezésekhez
- 1 Tápegység
- 1 Használati útmutató
- 1 Rövid útmutató



## ● A készülék leírása

- 1 BE-/kikapcsoló gomb vagy forrás kiválasztása
- 2 LED jelzőlámpa
- 3 Hangerő csökkentése –/ugrás hátra gomb
- 4 Hangerő növelése +/ugrás előre gomb
- 5 Bluetooth gomb
- 6 Play/Pause (lejátszás/szünet) gomb
- 7 Passzív sugárzó
- 8 USB-A port
- 9 3,5 mm AUX-IN csatlakozó
- 10 18 V DC bemenet
- 11 20 V elem foglalat
- 12 12 V elem foglalat
- 13 Hangszóró
- 14 Tápegység
- 15 Gyors telepítési útmutató
- 16 Használati útmutató
- 17 12 V elemkészlet\*
- 18 12 V elemkészlet\*
- 19 20 V elemkészlet\*
- 20 Hálózati kábel hálózati dugóval
- 21 Töltésszint jelzőlámpa – zöld
- 22 Töltésszint jelzőlámpa – piros
- 23 Elemtöltő\*

\* Az elemkészlet és az elemtöltő nem tartozék.

## ● Műszaki adatok

### Bluetooth hangszóró

DC bemenet: 18 V , 2 A,  
36,0 W 

USB-A kimenet: 5 V , 2,1 A

Parkside 12 V/20 V 12 V 

elem bemenet: 20 V 

Zenei kimenet: 80 W

AUX-in csatlakozó: 3,5 mm jack aljzat

Méreték: 385 x 144 x 152 mm  
(SZ x MÉ x MA)

Súly: 2,6 kg (elem nélkül)

Külső  
behatásokkal  
szembeni

védettség: IP20

Üzemi feltételek: 10 °C – 35 °C,  
40% – 85% relatív  
páratartalom

Tárolási

hőmérséklet: -20 °C – +60 °C

Működési idő: 8 óra 12 V 2 Ah

Zene lejátszása  
(közepes  
hangerőn) 16 óra 12 V 4 Ah  
elemmel

24 óra 20 V 4 Ah  
elemmel

Vezeték nélküli

standard: Bluetooth® 5.3

Frekvenciasáv: 2400 MHz –  
2483,5 MHz

Max.

adóteljesítmény: < 10dBm

Bluetooth®

tartomány: 10 m

Bluetooth® protokollok:

AVRCP (távról vezéri a legfontosabb  
hangfunkciókat mobiltelefonon keresztül),  
A2DP (vezeték nélküli hangátvitel)

## AC-DC adapter

Leírás	Érték
Forgalmazó:	OWIM GmbH & Co. KG HRA 721742 Stiftsbergstraße 1, 74167 Neckarsulm, NÉMETORSZÁG
A gyártó neve vagy védjegye, kereskedelmi nyilvántartási száma és címe:	Shenzhen Keyu Power Supply Technology Co. Ltd.
Modell azonosító:	KA3601A-1802000EU
Bemeneti feszültség és áram:	100–240 V~, 1 A
Bemeneti AC frekvencia:	50/60 Hz
DC feszültségkimenet:	18,0 V ===, 2,0 A, 36,0 W
Teljesítmény:	36,0 W
Átlagos aktív hatékonyság:	87,4%
Hatékonyság alacsony terhelésnél (10%):	82,0%
Energiafogyasztás üresjáraton:	=< 0,1 W
Védelmi osztály:	II/ □
Üzemi feltételek:	10–35 °C, 40–85% relatív páratartalom
Tárolási hőmérséklet:	10–45 °C
Méreték:	100 x 50 x 80 mm (SZ x MÉ x MA)
Súly:	190 g

## ● Javasolt elemkészlet és az elemtöltő\*

### 12 V elemkészlet\*

#### Elemkészletek

<b>Modellszám:</b>	<b>PARK 12 A4</b>
Típus:	Lítium-ion
Névleges feszültség:	12 V ===
Kapacitás:	2000 mAh
Cellák száma:	3
<b>Modellszám:</b>	<b>PARK 12 B4</b>
Típus:	Lítium-ion
Névleges feszültség:	12 V ===
Kapacitás:	4000 mAh
Cellák száma:	6

### 12 V elemtöltő\*

#### Elemtöltő

<b>Modellszám:</b>	<b>PLGK 12 A2</b>
Bemenet	
Névleges feszültség:	220–240 V~
Névleges teljesítmény:	50–60 Hz
Névleges teljesítmény:	50 W
Kimenet	
Névleges feszültség:	12 V ===
Névleges áramerősség:	2,4 A
Készülék biztosíték:	T2A / 
Védelmi osztály:	II/ □

### Modellszám: PDSLK 12 A1

Bemenet	
Névleges feszültség:	220–240 V~
Névleges teljesítmény:	50–60 Hz
Névleges teljesítmény:	150 W
1. kimenet	
Névleges feszültség:	12 V ===
Névleges áramerősség:	4,5 A
2. kimenet	
Névleges feszültség:	12 V ===
Névleges áramerősség:	4,5 A
Készülék biztosíték:	T3.15A / 
Védelmi osztály:	II/ □

**⚠ FIGYELEM!** Ez a töltő csak a következő elemkészlet típusok töltésére szolgál:

#### Parkside 12 V elemkészlet

PARK 12 A4	2,0 Ah	3 cella
PARK 12 B4	4,0 Ah	6 cella

**\* Az elemkészlet és az elemtöltő nem tartozék.**

#### 20 V elemkészlet\*

Elemkészlet PAP 20 B3

Típus:	Lítium-ion
Névleges feszültség:	20 V === max.
Kapacitás:	4,0 Ah
Energiaérték:	80 Wh
Cellák száma:	10

#### 20 V elemtöltő\*

Gyors elemtöltő PLG 20 C3

Bemenet:	
Névleges feszültség:	230–240 V~
Névleges frekvencia:	50 Hz
Névleges teljesítmény:	120 W
Biztosíték (belső):	3,15 A /  T3.15A

**\* Az elemkészlet és az elemtöltő nem tartozék.**

**⚠ Csak az ebben a használati útmutatóban felsorolt elem modelleket használja.**

**⚠ VIGYÁZAT! Ha nem megfelelő típusra cseréli az elemet, akkor tűzveszély lép fel.**



## Biztonság

Ez a fejezet fontos biztonsági információkat tartalmaz a termék kezeléséhez. A helytelen használat sérülést és a készülék rongálódását okozhatja. Kérjük, használat előtt ismerje meg az összes biztonsági információt és használati utasítást! Amikor harmadik félnek átadja a terméket, kérjük, adjon át vele minden hozzá tartozó dokumentumot!

**⚠ VESZÉLY!**

■ **CSECSEMŐKET ÉS GYERMEKEKET FENYEGETŐ ÉLETVESZÉLY ÉS BALESETVESZÉLY!**

**⚠ VESZÉLY!**

■ **FULLADÁSVESZÉLY!**



A csomagolóanyaggal (pl. film vagy polisztirol) nem szabad játszani. A gyermekeket mindig tartsa távol a csomagolóanyagtól. A csomagolóanyag nem játék.

■ Ezt a terméket használhatják 8 éves vagy annál idősebb gyermekek, illetve csökkent fizikai, érzékszervi, vagy mentális képességekkel rendelkező, vagy kellő tudással és belátással nem rendelkező személyek is, ha a termék biztonságos használatával kapcsolatos útmutatásban vagy felügyeletben részesülnek, és értik a használat kockázatait. Gyerekek ne játsszanak a termékkel. A tisztítást és a felhasználói karbantartást gyermekek nem végezhetik felügyelet nélkül. Ez a termék nem játék.

**⚠ FIGYELEM! RONGÁLÓDÁS VESZÉLYE**

■ **Ellenőrizze, hogy a termék megfelelően van-e rögzítve.**

Sérülésveszély áll fenn, ha a termék leesik.

■ Ez a termék nem tartalmaz olyan részt, amelyet a használó maga meg tudna szervizelni.

- Minden használat előtt ellenőrizze a terméket! Ha a készülék vagy a töltőkábel bármilyen sérülését észleli, akkor ne használja tovább!
- Ha használat közben bármi szokatlant észlel (pl. szokatlan zaj, furcsa szag vagy füst), azonnal kapcsolja ki a terméket, és húzza ki az összes kábelt. Utána ne használja a terméket.
- A hirtelen hőmérséklet-változás kondenzációt okozhat a termékben. Ebben az esetben hagyja a terméket egy ideig akklimatizálódni, mielőtt újra használná.
- Ne helyezzen égő gyertyákat vagy nyílt lángot a termékre, vagy a termék mellé.
- Ne használja a terméket hőforrások közelében, pl. radiátorok vagy egyéb hőkibocsátó eszközök közelében!
- Ne dobja a terméket tűzbe, és ne tegye ki magas hőmérsékleteknek.
- Forró napon ne hagyja a terméket a járműben. A magas hőmérséklet visszafordíthatatlan károsodást okozhat a termékben, és bizonyos esetekben akár le is éghet.
- A terméket nem szabad csepegő vagy fröccsenő víznek kitenni, ha nyitva van a burkolata.

### **⚠ FIGYELEMEZTETÉS! ROBBANÁSVESZÉLY!**

- Ne dobja a terméket tűzbe, és ne tegye ki magas hőmérsékleteknek.
- Soha ne nyissa ki a termék burkolatát, mert robbanásveszély áll fenn! A termék nem rendelkezik karbantartást igénylő belső alkatrészekkel.

### **ÁRAMÜTÉS VESZÉLYE**

- **⚠ FIGYELEMEZTETÉS!** Áramütés veszélye! Soha ne nyissa ki a termék vagy a tápegység burkolatát. Meghibásodás esetén a javítást csak képzett szakember végezheti.

- **⚠ FIGYELEMEZTETÉS!** Óvja a terméket és a tápegységet a csepegő és fröccsenő víztől. Ne helyezzen folyadékokkal teli edényeket (például vázakat vagy italos üvegeket) a termékre, a tápegységre vagy ezek közelébe. Ne merítse a terméket egyetlen alkatrészét sem folyadékokba. Soha ne tartsa a terméket folyó víz alá.
- A tűzveszély elkerülése érdekében ne helyezzen égő gyertyákat a termékre, vagy a közelébe.
- **FIGYELEMEZTETÉS!** A tápegységet ne fogja meg nedves kézzel.
- **VIGYÁZAT!** Soha ne használjon sérült terméket. Ha bármilyen sérülést észlel, azonnal válassza le a tápegységet a hálózathoz. Lépjen kapcsolatba a kiskereskedővel, ha a termék sérült.
- Mindig kapcsolja ki a terméket, mielőtt leválasztja a hálózatról.
- A terméket csak a mellékelt tápegységgel használja. Csak a termékhez mellékelt tápegységet használja. Ha a tápegység sérült, forduljon a kiskereskedőhöz. Tekintse meg a termék műszaki adatait.
- A hálózati vezeték sérülésének elkerülése érdekében ne helyezzen rá tárgyakat, és ne dörzsölje éles szélékhez. Tartsa távol a forró felületektől és nyílt lángoktól.
- Úgy fektesse le a hálózati vezetékét, hogy véletlenszerűen ne lehessen megrántani, vagy benne megbotlani. A tápegységet és a vezetékét gyermekektől elzárva kell tartani.
- Amikor a tápegységet leválasztja az elektromos aljzatról, ne a csatlakozókábelnél fogva, hanem a tápegységnél fogva húzza ki.
- Ne tekerje a csatlakozóvezetékét a termék köré.
- Csatlakoztassa a tápegységet egy mindig könnyen elérhető hálózati aljzathoz, hogy veszély esetén a terméket azonnal ki lehessen húzni.

- Húzza ki a tápegységet a tápellátásból, hogy teljesen leválassza a készüléket a hálózatról.
- A tápegység továbbra is kis mennyiségű áramot fogyaszt, még akkor is, ha a rádió nem működik, amíg a tápegység csatlakoztatva van a tápellátáshoz. A tápegység teljes kikapcsolásához le kell választani a hálózatról.
- Ne tegye ki a készüléket ütődéseknek vagy túlzott rezgéseknek.
- Ha füstöt vagy szokatlan hangokat észlel, azonnal húzza ki a tápegységet a tápellátásból.
- A tápegységet nem szabad letakarni.
- Ha nem használja a terméket, illetve tisztítás előtt mindig válassza le a tápegységet a hálózati aljzatról.
- A hálózati tápellátáshoz való csatlakoztatás és tárolás előtt hagyja teljesen megszáradni a terméket. Tárolás előtt hagyja a terméket teljesen lehűlni.
- Ne dugjon semmilyen idegen tárgyat a termékbe.
- Ne tegye ki a terméket magas hőmérsékletnek (pl. hőszugárzó közvetlen közelében).

### FIGYELEMEZTETÉS!

#### **Vezeték nélküli interferencia?**

Kapcsolja ki a terméket repülőgépen, kórházban, kiszolgáló helyiségekben, vagy orvosi elektronikai rendszerek közelében. A továbbított vezeték nélküli jelek befolyásolhatják az érzékeny elektronikai berendezéseket. Tartsa a terméket legalább 20 cm távolságra a pacemakerektől és beültethető kardioverter defibrillátoroktól, mivel az elektromágneses sugárzás negatívan befolyásolhatja a pacemakerek működését. A továbbított rádióhullámok megzavarhatják a hallókészülékeket. Ne helyezze a terméket gyúlékony gázok vagy potenciálisan robbanékony területek közelébe (pl. festékboltban), ha a vezeték nélküli komponensek be vannak kapcsolva,

mivel a kibocsátott rádióhullámok robbanást és tüzet okozhatnak.

 **MEGJEGYZÉS:** A készülék használata során ajánlott, hogy az interferencia elkerülése érdekében az ÖSSZES kábel (USB/AUX) 3 méternél rövidebb legyen.

### FIGYELEM!

A rádióhullámok hatótávolsága a környezeti feltételektől függ. Vezeték nélküli adatátvitel esetén nem zárható ki, hogy jogosulatlan harmadik felek hozzáférjenek az adatokhoz. Az OWIM GmbH & Co. KG nem vállal felelősséget a rádió vagy televízió készülékek zavaraiért, amelyek a készülék jogosulatlan módosításából erednek. Az OWIM GmbH & Co. KG emellett nem vállal felelősséget a nem az OWIM által forgalmazott kábelek és készülékek használatáért. A készülék használója teljes mértékben felelős azon zavarok kijavításáért, amelyeket a készülék jogosulatlan módosítása, illetve az ilyen készülékek cseréje okozott.



### **A beépített, újratölthető elemekre vonatkozó biztonsági utasítások (az elem nem tartozék)**

- Ha folyadék szivárog a termékből, előfordulhat, hogy a bőrre, a szembe vagy a nyálkahártyára kerül, és fennáll a vegyi égés veszélye. Megfelelő védőkesztyűt kell használni.
- Ha a folyadék a bőrre, a szembe vagy a nyálkahártyára került, az érintett területeket vízzel le kell mosni, és azonnal orvoshoz kell fordulni.

### **VISELJEN VÉDŐKESZTYŰT!**

A szivárgó vagy sérült elemek/újratölthető elemek bőrrel érintkezve égési sérüléseket okozhatnak. Mindig viseljen megfelelő védőkesztyűt, ha ilyen előfordul.

## **Az elemmel működő termékekre vonatkozó speciális biztonsági utasítások**

1. **Győződjön meg arról, hogy a termék ki van-e kapcsolva, mielőtt behelyezi az elemet.** Ha az elemet bekapcsolt termékbe helyezi be, akkor az balesetet okozhat.
2. **Soha ne használjon a PARKSIDE által nem javasolt tartozékokat.** Mivel emiatt fennáll az áramütés vagy tűz veszélye.

**⚠ Tartsa be a töltéssel és a megfelelő használattal kapcsolatos biztonsági információkat és megjegyzéseket a Parkside X 20 V TEAM sorozat és a Parkside X 12 V TEAM sorozat elem és töltő használati útmutatójában látható módon. A töltési folyamat részletes leírása és további információk a külön használati utasításokban található.**

## **A termék használata és ápolása**

1. **Csak a gyártó által meghatározott töltőt használja.** Az olyan töltő, amely egy típusú elemkészlethez alkalmas, tűzveszélyt okozhat, ha más típusú elemkészlethez használja.
2. **A terméket csak a speciálisan meghatározott elemkészletekkel használja.**  
Bármely más elemkészlet használata sérülés- vagy tűzveszélyt okozhat.
3. **Amikor nem használja az elemkészletet, tartsa távol más fémtárgyaktól, például gemkapcsoktól, érméktől, kulcsoktól, szögektől, csavaroktól vagy más kis fémtárgyaktól, amelyek kapcsolatba léphetnek vele.** Az elemek kapcsolata rövidzárlata égési sérülést vagy tüzet okozhat.
4. **Ne használjon sérült vagy megváltoztatott elemkészletet.**  
A sérült vagy megváltoztatott elem váratlanul működhet, amelynek következtében tűz, robbanás vagy sérülés veszélye áll fenn.

5. **Ne tegye ki az elemkészletet tűznek vagy túlzott hőmérsékletnek.**

Ha tűznek, vagy 130 °C feletti hőmérsékletnek teszi ki, akkor felrobbanhat.

6. **Tartsa be a töltési utasítást, és ne töltsön az elemkészletet vagy a terméket az utasításban meghatározott hőmérséklet-tartományon kívül.** Ha a töltést nem megfelelően vagy meghatározott hőmérséklet-tartományon kívül végzik, akkor az megrongálhatja az elemet, és növeli a tűzveszélyt.

## **Az elemtöltőre vonatkozó biztonsági figyelmeztetések**

1. Ezt a készüléket használhatják 8 éves vagy annál idősebb gyermekek, illetve csökkent fizikai, érzékszervi, vagy mentális képességekkel rendelkező, vagy kellő tudással és belátással nem rendelkező személyek is, ha a készülék biztonságos használatával kapcsolatos útmutatásban vagy felügyeletben részesülnek, és értik a használat kockázatait.  
Gyermekek ne játsszanak a készülékkel. A tisztítást és a felhasználói karbantartást gyermekek nem végezhetik felügyelet nélkül.
2. Ne töltsön fel szokványos vagy nem újratölthető elemeket. A használati útmutató figyelmen kívül hagyása veszélyes.
3. Az áramütés elkerülése érdekében a sérült hálózati vezetéket csak a gyártóval, illetve a gyártó hivatalos szervizében, vagy megfelelően képzett szakemberrel szabad kicseréltetni.
4. Védje az elektromos alkatrészeket a nedvességtől. Az áramütés elkerülése érdekében ne merítse ezeket az alkatrészeket vízbe vagy egyéb folyadékokba. Soha ne tartsa a készüléket folyó víz alá. Tisztításkor, karbantartáskor és javításkor tartsa be az utasításokat.

5. A készülék kizárólag beltéri használatra alkalmas.

#### \* Az elemkészlet és az elemtöltő nem tartozék.

### ● **Használatbevétel előtt**

- Használat előtt ellenőrizze, hogy a csomag tartalma teljes és sértetlen-e!
- A terméket vízszintes, egyenletes felületre helyezze a működtetéshez.
- Csak a használati utasításban meghatározott és a termékkel kompatibilis tartozékokat és kiegészítő berendezéseket használja.
- A tartozékok a márkakereskedőknél kaphatók.  
A tartozékok vásárlásakor vegye figyelembe a termék műszaki követelményeit (lásd: „Műszaki adatok”).
- Ha nem biztos valamiben, akkor kérjen meg egy szakképzett szakembert, vagy kérjen tanácsot a kereskedőjétől.

### ● **Telepítés és tápellátás:**

- A Bluetooth hangszóró tápellátása kétféleképpen biztosítható.
  - Tápellátás AC tápegységen keresztül (a csomag tartalmazza)
  - Tápellátás Parkside 12/20 V újratölthető elemmel (nem tartozék)

#### **⚠ Fontos megjegyzés:**

- ▶ A 12 V/20 V újratölthető elem nem tölthető a mellékelt AC tápegységgel.
- ▶ A 12 V/20 V újratölthető elem nem standard tartozék.
- ▶ Soha ne használjon a Parkside által nem javasolt tartozékokat. Mivel emiatt fennáll az áramütés vagy tűz veszélye.

#### **Az elemkészlet töltése\* (E ábra és F ábra)**

**⚠ VIGYÁZAT!** Mindig húzza ki a hálózati vezeték csatlakozódugóját **20** a

hálózati aljzatból, mielőtt kiveszi az elemkészletet **17**, **18**, **19** a töltőből **23**, és mielőtt a töltőhöz csatlakoztatja.

#### **Fontos megjegyzés:**

- Az elemkészletek **17**, **18**, **19** részben fel vannak töltve. Az első használat előtt teljesen töltsse fel az elemkészletet.
- Az elemkészletet **17**, **18**, **19** bármikor szükség szerint fel lehet tölteni, ez nem rövidíti le az élettartamát.
- A töltési folyamat megszakítása nem károsítja az elemkészletet **17**, **18**, **19**.
- Soha ne töltsse az elemkészletet **17**, **18**, **19**, ha a környezeti hőmérséklet +10 °C alatt vagy +40 °C felett van.
- Helyezze be elemkészletet **17**, **18**, **19** a töltőbe **23**.
- Dugja a hálózati vezeték csatlakozódugóját **20** egy megfelelő aljzatba.
- A töltés jelzőlámpa LED-jei (zöld **21** és piros **22**) az elemkészlet töltési állapotát jelzik **23**:

LED	Állapot
A piros LED világít	Az elemkészlet töltés alatt van
A zöld LED világít	Az elemkészlet teljesen feltöltődött

#### **Amikor az elemkészlet teljesen feltöltődött:**

- Húzza ki a hálózati vezeték csatlakozódugóját **20** a hálózati aljzatból.
- Vegye ki az elemkészletet **17**, **18**, **19** a töltőből **23**.

#### \* **Az elemkészlet és az elemtöltő nem tartozék.**

#### **⚠ VIGYÁZAT:**

- Legyen óvatos, amikor a 12 V/20 V újratölthető elemet behelyezi a Bluetooth hangszóróba. Kérjük, az újratölthető elem behelyezése előtt mindig húzza ki az AC tápegységet.

- Legyen óvatos, miután az újratölthető elemet a termékbe helyezte, kérjük, ne ütődjön meg a termék, mivel ez megrongálhatja a terméket, vagy akár tüzet, robbanást vagy bármilyen testi sérülés kockázatát okozhatja.

## ● A hangszóró tápellátása AC tápegységen keresztül (A ábra)

- Először csatlakoztassa a tápegység **14** DC csatlakozóját a Bluetooth hangszóró 18 V DC bemeneti aljzatához **10**.
- Majd csatlakoztassa a tápegységet **14** a közeli hálózati aljzathoz. Ha a tápegységet használja, akkor az 12/20 V újratölthető elemet automatikusan leválasztja a hangszóróról.
- Másodszor nyomja meg és 2 másodpercig tartsa lenyomva a Bluetooth hangszóró BE-/kikapcsoló gombját **1**, majd kezdje el használni a terméket.

### ⚠ VIGYÁZAT:

- **A hangszóró mozgatása előtt mindig teljesen húzza ki a tápegységet. Ha a tápegységet nem távolítja el, az áramütést okozhat.**
- **Soha ne az adapter hálózati kábelét húzza. Ellenkező esetben a hangszóró leeshet, és sérülést okozhat Önnek vagy valakinek Ön körül.**
- A tápegység a hangszóró hálózati tápellátáshoz való csatlakoztatására szolgál. A hangszóróhoz használt hálózati aljzatnak normál használat közben is hozzáférhetőnek kell maradnia.
- A készülék hálózatról való leválasztásához teljesen húzza ki a hálózati csatlakozót a hálózati aljzattól.
- Csak a termékhez mellékelt AC tápegységet használja.

## ● Hangszóró tápellátása a 12/20 V újratölthető elemmel (lásd: B–D ábra)

### ⚠ Fontos megjegyzés:

- ▶ **A Bluetooth hangszóróba vagy a 12 V vagy a 20 V mAh újratölthető elemet lehet behelyezni, és benne használni.**
- ▶ **Az újratölthető elem nincs a termékhez mellékelve.**

A 12 V/20 V újratölthető elemet be tudja helyezni a megfelelő elem foglalatba **11** vagy **12**, az elem behelyezéséhez kövesse az alábbi lépéseket.

1. Határozza meg, hogy milyen típusú 12 V/20 V elemet fog behelyezni a Bluetooth hangszóróba.
2. A 12 V elemet a hangszóró elem foglalatába **12** kell behelyezni.
3. A 20 V elemet a hangszóró elem foglalatába **11** kell becsúsztatni.
4. Kérjük, mindig addig tolja/csúsztassa be az elemet, amíg egy kis kattanással a helyére nem kattan, hogy az elem biztosan benne legyen az elem foglalatban.
5. Ha az újratölthető elemet nem lehet könnyen behelyezni/becsúsztatni az elem foglalatba, akkor kérjük, ne erőltesse a behelyezést. Ennek oka lehet, hogy az elem nem megfelelően van behelyezve.
6. Az elem foglalatból való kivételéhez nyomja meg és oldja ki az elem reteszeit, majd lassan húzza ki a foglalatból.

## ● A termék használata

- Nyomja meg és 2 másodpercig tartsa lenyomva a  gombot **1**, amíg a LED **2** fehéren világítani nem kezd, és hangjelzés nem hallható. A készülék ekkor megpróbál csatlakozni a lejátszóeszközhöz (pl. okostelefon vagy számítógép).

## ● LED jelzőlámpa viselkedése





LED viselkedési táblázat		
Be-/ki-kapcsolás ON/OFF	Állapot	LED jelzőlámpa <sup>[2]</sup> színe
Bekapcsolás	Bekapcsolás	A LED másodpercenként egyszer fehéren villog
	Bluetooth csatlakozás	<b>Bluetooth párosítási üzemmód:</b> A LED másodpercenként egyszer fehéren villog <b>Bluetooth párosítva:</b> A Bluetooth párosítás után a LED folyamatosan fehéren világít
	TWS csatlakozás:	
	<b>TWS párosítás üzemmód:</b>	A LED másodpercenként egyszer kéken villog
	<b>TWS párosítva:</b>	A TWS párosítás után az elsődleges készülék LED-je kéken villog, a másodlagos készülék LED-je pedig folyamatosan kék színű
	AUX csatlakozás	Állandó zöld
	Alacsony elem töltöttségi szint	A LED másodpercenként egyszer pirosan villog
Kikapcsolás	Kikapcsolás	KI



## ● Bluetooth® kapcsolat létrehozása:

- Bluetooth® kapcsolat létrehozása előtt távolítsa el az összes csatlakozót az AUX-in csatlakozóból <sup>[9]</sup>.
- Kapcsolja be a lejátszóeszközt, és győződjön meg arról, hogy a Bluetooth® üzemmód be van-e kapcsolva.
- Nyomja meg a  gombot <sup>[5]</sup> a készüléken, amíg a LED <sup>[2]</sup> másodpercenként fehéren nem villog, és hangjelzés nem hallható. A készülék ekkor megpróbál csatlakozni a lejátszóeszközhöz (pl. okostelefon vagy számítógép).
- A lejátszóeszközön a termék azonosító a „PBL 40 A1”. A lejátszóeszközön fogadja el („ACCEPT”) a csatlakozást. Kérjük, vegye figyelembe a lejátszóeszköz szoftverének követelményeit.
- A csatlakozás után a LED <sup>[2]</sup> fehéren villog, majd folyamatosan fehéren világít.
- A csatlakozás maximális hatótávolsága 10 m, de ez a tér geometriája (akadályozó bútorok, falak stb.) miatt csökkenhet.
- A lejátszóeszköznek támogatnia kell a Bluetooth® standard 5.3-at, ellenkező esetben előfordulhat, hogy nem tudja használni az összes funkciót.

## ● A gombok funkciói









- Lejátszási lista indítása a lejátszóeszközön.
- A terméken 5 gomb van, amelyek a következő funkciókat vezérlik:

Gomb	Funkció
	A be- vagy kikapcsoláshoz nyomja meg, és 2 másodpercig tartsd lenyomva. Nyomja meg röviden a forrás váltásához.
	Lejátszás közben röviden nyomja meg a gombot a lejátszás szüneteltetéséhez vagy folytatásához.
	Párosítás üzemmódban nyomva meg és 2 másodpercig tartsa lenyomva a gombot a párosítási üzemmódra váltáshoz, hogy egy másik kommunikációs készüléket is csatlakoztatni tudjon.
<b>TWS üzemmód:</b>	
	- Nyomja meg kétszer két (azonos típusú) hangszóró párosításához, mielőtt külső Bluetooth lejátszóeszközhöz csatlakoznának. Ha a párosítás sikeresen megtörtént, hangjelzés hallható. A két hangszóró most sztereó hangszóróként működik.
	- Az aktuális TWS-kapcsolat megszakításához nyomja meg újból kétszer a gombot, ekkor hangjelzés hallható.
	Lejátszás közben nyomja meg röviden a gombot a hangerő növeléséhez, a maximális hangerő elérésekor sípszó hallható. Lejátszás közben nyomja meg és 2 másodpercig tartsa lenyomva, hogy a következő zeneszámrá ugorjon a lejátszási listában.

Gomb	Funkció
	Lejátszás közben nyomja meg röviden a gombot a hangerő csökkentéséhez, a minimális hangerő elérésekor sípszó hallható. Nyomja meg újból és 2 másodpercig tartsa lenyomva, hogy visszatérjen az előző zeneszámrá.
	Nyomja meg egyszerre a „+” és a „-” gombot a DRC be-/kikapcsolásához. DRC BE: Kék villogás DRC KI: Piros villogás

 **MEGJEGYZÉS:** Ha módosítja a termék hangerejét, a lejátszóeszköz hangereje is megváltozik. Ez a hangerő-szinkronizálási funkció az operációs rendszertől és a lejátszóeszköz márkájától függ.

## ● Csatlakoztatás az AUX-in csatlakozóval

- Miután az AUX kábelt az AUX-in csatlakozóhoz  csatlakoztatta, nyomja meg röviden a forrás kiválasztó gombot , hogy a forrást AUX módba kapcsolja.
- Ha a készülék ki van kapcsolva, nyomja meg és 2 másodpercig tartsa lenyomva a  gombot , amíg a LED jelzőlámpa  fehéren világítani nem kezd, és hangjelzés nem hallható.
- Majd újból nyomja meg röviden a gombot , hogy a forrást AUX módba kapcsolja.
- Kapcsolja be a lejátszóeszközt, és indítsa el a lejátszást.
- Állítsa be a lehető legnagyobb hangerőt a lejátszóeszközön. Majd állítsa be a hangerőt a hangszórón található +/- gombokkal  .

## ● Váltás az AUX-in és a Bluetooth® kapcsolatok között

- Ahhoz, hogy a zene lejátszását Bluetooth® kapcsolaton keresztül folytassa, újból nyomja meg röviden a gombot [1] vagy a Bluetooth gombot [5], hogy belépjen a Bluetooth üzemmódba. A készülék ezután megkeresi a korábban párosított lejátszóeszközt (ha van ilyen), és automatikusan helyreállítja a Bluetooth® kapcsolatot.

## ● True vezeték nélküli sztereó TWS párosítása

**MEGJEGYZÉS:** Ez a funkció csak akkor érhető el, ha a két hangszóró azonos (azonos típusszám).

- Kapcsolja be mindkét hangszórót, és ellenőrizze, hogy nem csatlakoznak-e egy másik eszközhöz Bluetooth® kapcsolaton keresztül. Ekkor egyik hangszóró sincs aktívan csatlakoztatva lejátszóeszközhöz.
- Nyomja meg kétszer a Bluetooth gombot [5] az egyik terméken, amelyik alapértelmezetten „elsődleges” egységként van beállítva. Sípolás hallható. A második eszközön is kétszer meg kell nyomni a Bluetooth gombot [5] mindkét eszköz csatlakoztatásához. Ha a két termék párosítása sikeresen megtörtént, a csatlakoztatott „másodlagos” készülék LED-je [2] folyamatosan kéken világít, és több sípszó hallható. Az „elsődleges” készülék LED-je [2] továbbra is kéken villog, és a lejátszóeszközzel való párosításra vár. Ha az „elsődleges” készülék párosítása a lejátszóeszközzel sikeresen megtörtént, akkor az „elsődleges” és a „másodlagos” készülék is le tud

játszani, és szinkronban vezérelheti őket a Bluetooth® lejátszási mód alatt.

- A TWS párosítási kapcsolat megszakításához újból nyomja meg a Bluetooth gombot [5], a csatlakoztatott „másodlagos” készüléken lévő LED [2] kéken villog, és hangjelzés hallható.

**MEGJEGYZÉS:** A Bluetooth® kapcsolattal rendelkező készülék lesz az „elsődleges” készülék (a bal oldali audio csatornán), a másik pedig alapértelmezetten a „másodlagos” készülék (a jobb oldali audio csatornán).

**MEGJEGYZÉS:** AUX üzemmódban nem működik a TWS.

## ● Töltés USB-A kimeneti porton keresztül

A Bluetooth hangszóró USB-A porttal [8] készült, ezen a porton keresztül fel tudja tölteni a hordozható készülékét, például okostelefonját, MP3-lejátszóját stb.. Kapcsolja be a Bluetooth hangszórót, és függetlenül attól, hogy a hangszóró AC vagy elemes tápellátást kap, a hangszóró tölteni tudja az USB eszközt, amikor a hangszóró be van kapcsolva.

### Fontos megjegyzés:

1. A hangszóró maximális hangereje csökken, ha az USB-A kimenet hordozható készüléket tölt.
2. Ez az USB-A port csak 5 V/2,1 A maximális kimenetet tud biztosítani.
3. Kérjük, mindig készítsen biztonsági másolatot az USB eszközről. Ellenkező esetben az adatai bármikor elveszhetnek.
4. Előfordulhat, hogy ez az USB-A port nem ad tápellátást egyes USB eszközöknek.
5. Amikor nem használja, vagy ha feltöltődött, húzza ki az USB kábelt.

6. Ne csatlakoztasson áramforrást ehhez az USB-A kimeneti porthoz. Ellenkező esetben tűzveszély áll fenn. Ez az USB csatlakozó kifestésű készülék töltésére készült.
7. Ne helyezzen semmilyen kis fémtárgyat vagy vezetékstb. ebbe az USB kimeneti portba. Ellenkező esetben a rövidzárlat füstöt és tüzet okozhat.
8. Ne csatlakoztassa ezt az USB-A aljzatot a számítógép USB portjához, mivel nagyon valószínű, hogy a készülék meghibásodását okozhatja.

## ● Tisztítás

- Tisztítás előtt kapcsolja ki a készüléket, és távolítsa el az összes kábelt/újrátölthető elemet.
- A termék külsejének tisztításához kizárólag tiszta, száraz törlőkendőt használjon, és soha ne használjon maró hatású folyadékot/súrolószert. A makacs szennyeződések eltávolításához használjon enyhén megnedvesített törlőkendőt és enyhe tisztítószert.

## ● Tárolás használaton kívül

- A terméket használaton kívül száraz környezetben tárolja. Védje a terméket közvetlen portól és közvetlen napfénytől.

### Tanácsok az elemkészlethez\*

- Az elemkészletet külön tárolja.
- Az újrátölthető elemet rendszeresen, például hosszabb ideig tartó tárolás esetén 3 havonta fel kell tölteni. Szükség szerint töltsse fel.

\* Az elemkészlet és az elemtöltő nem tartozék.

## ● Hibaelhárítás

### ● = Zavar

- ⦿ = Lehetséges ok
- = Művelet

### ● = Nincs funkció

- ⦿ = Az elem lemerült.
- = Töltsse fel az elemet.

### ● = Nincs Bluetooth® kapcsolat

- ⦿ = Hiba a termék működtetése közben.
- = Szükség esetén húzza ki az AUX kábelt az AUX-in csatlakozóból [9].
- = Kapcsolja ki, majd vissza a készüléket, és növelje a hangerőt.
- ⦿ = Lejátszóeszköz hiba.
- = Ellenőrizze, hogy a lejátszóeszköz észlelte-e a terméket.
- = Ellenőrizze, hogy a lejátszóeszköz észlelt-e és csatlakoztatott-e más Bluetooth® Standard 5,3 rendszerű eszközt.

### ● = Nincs zenelejátszás Bluetooth®-on keresztül

- ⦿ = Hiba a termék működtetése közben.
- = Ellenőrizze, hogy az AUX kábel még mindig be van-e dugva az AUX-in csatlakozóba [9], vagy el van-e távolítva.
- = Na a termék be van kapcsolva, kapcsolja ki, majd kapcsolja vissza.
- = Nyomja meg és tartsa lenyomva a  gombot [5] a lejátszóeszközhöz való új csatlakoztatás elindításához.
- = Növelje a hangerőt a lejátszóeszközön.

### ● = Nincs zenelejátszás AUX-in kapcsolaton keresztül

- ⦿ = Hiba az AUX kábel csatlakoztatásánál.
- = Csatlakoztassa újból az AUX kábelt a lejátszóeszközhöz.
- = A lejátszóeszköz vagy a termék hangereje túl alacsony, ezért növelni kell.

## ● Megsemmisítés

### Csomagolás:

A csomagolás környezetbarát anyagokból készült, amelyeket a helyi újrahasznosító helyeken adhat le.



A hulladék elkülönítéséhez vegye figyelembe a csomagolóanyagon található jelzéseket. Ezek rövidítéseket (a) és számokat (b) tartalmaznak a következő jelentéssel: 1–7: műanyagok / 20–22: papír és karton / 80–98: kötőanyagok.

### Termék:



A nem használt termék ártalmatlanításának lehetőségeiről tájékozódjon települése önkormányzatánál.



A mellette lévő áthúzott kerek szemeteskuka szimbólum azt jelzi, hogy ez a készülék a 2012/19/EU hatálya alá tartozik. Az irányelv kimondja, hogy ezt a készüléket élettartama lejártával nem szabad a szokványos háztartási hulladékkal együtt megsemmisíteni, hanem speciális gyűjtőhelyen, újrahasznosítóban, vagy ártalmatlanító-üzemben kell azt leadni.

### A megsemmisítés díjmentes.

Óvja a természetet és szakszerűen semmisítse meg készülékeit.

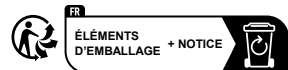

A termék, beleértve a tartozékokat és a csomagolóanyagokat is, újrahasznosítható, és a gyártó kiterjesztett felelőssége alá

tartozik. A jobb hulladékkezelés érdekében az ábrán látható információk (szortírozási információk) alapján külön ártalmatlanítsa őket. A Triman-logó csak Franciaországra vonatkozik.

### Elemek/akkumulátorok:



### Környezeti károk az elemek/akkumulátorok helytelen ártalmatlanítása esetén!

A hibás vagy elhasznált elemeket/akkukat a 2023/1542 RENDELET értelmében újra kell hasznosítani. Juttassa vissza az elemeket/akkukat az ajánlott helyi gyűjtőállomásokon keresztül.

Az elemeken vagy akkumulátorokon lévő áthúzott kuka azt jelenti, hogy az elemek és akkumulátorok háztartási hulladék közé nem helyezhetők. Ártalmatlanítás előtt vegye ki az elemeket/akkumulátorcsomagot a termékből. Ezek mérgező hatású nehézfémeket tartalmazhatnak, és ezért különleges kezelést igénylő hulladéknak számítanak.

A nehézfémek kémiai vegyjelei a következők: Cd = kadmium, Hg = higany, Pb = ólom.

## ● Egyszerűsített EU-megfelelőségi nyilatkozat

OWIM GmbH & Co. KG,  
Stiftsbergstraße 1, 74167 Neckarsulm,  
NÉMETORSZÁG, ezennel kijelenti, hogy a termék BLUETOOTH® HANGSZÓRÓ ÉPÍTKEZÉSEKHEZ HG10729 megfelel a 2014/53/EU, 2011/65/EU és a 2023/1542 RENDELETEK irányelveinek.  
Az EU-megfelelőségi nyilatkozat teljes szövege megtekinthető a következő internetes címen: [www.owim.com](http://www.owim.com)



## ● **Garancia**

A terméket gondosan, szigorú minőségi előírások betartásával gyártottuk, és a szállítás előtt gondosan ellenőriztük. Anyag- vagy gyártási hibák esetén a termék eladójával szemben törvényes jogok illetik meg. Az Ön törvényes jogait az általunk alább meghatározott garancia semmilyen módon nem korlátozza.

Erre a termékre 5 év garanciát adunk a vásárlás dátumától számítva. A garancia idő a vásárlás dátumával kezdődik. Biztonságos helyen őrizze meg az eredeti vásárlói bizonylatot, mert ez a dokumentum szükséges a vásárlás bizonyításához.

A vásárláskor fennálló károkat és hiányosságokat a termék kicsomagolása után haladéktalanul jelezze.

Ha ezen a terméken a vásárlástól számított 5 éven belül anyag- vagy gyártási hibát észlel, választásunk szerint ingyenesen megjavítjuk vagy kicseréljük a terméket. A garancia idő nem hosszabbodik meg a helyette nyújtott szavatossági igény által. Ez a kicserélt vagy javított alkatrészekre is érvényes.

A garancia megszűnik, ha a terméket megrongálták, ill. nem szakszerűen kezelték vagy végezték a karbantartást.

A garancia az anyag- és gyártási hibákra vonatkozik. Ez a garancia nem terjed ki azokra a termékalkatrészekre, amelyek normál kopásnak vannak kitéve, és ezért gyorsan kopó alkatrésznek minősülnek (pl. elemekre, akkumulátorokra, tömlőkre, tintapatronokra), illetve a törékeny alkatrészek sérülésére, pl. kapcsolókra vagy üveg alkatrészekre.

## ● **Garanciális ügyek lebonyolítása**

Megkeresése gyors feldolgozásához kérjük, kövesse az alábbi utasításokat:

Megkeresés esetén kérjük, mindig készítse elő a pénztárblokkot és a termékszámot (IAN 506414\_2507) a vásárlás igazolására.

A termékszámot kérjük, olvassa le a típustábláról, a terméken elhelyezett gravírozásból, az útmutató címlapjáról (alul a bal oldalon), vagy a termék hátsó vagy alsó oldalán található matricáról.

Működési hiba vagy egyéb hiányosság fellépése esetén először vegye fel a kapcsolatot a következőkben felsorolt szervezetek valamelyikével telefonon, vagy e-mailen.

A hibásnak ítélt terméket a pénztárblokk és a hiba leírásának és keletkezési idejének megjelölésével, díjmentesen küldheti el az Ön számára kijelölt szerviz címére.

A parkside-diy.com oldalon ezt és számos további kézikönyvet tud megtekinteni és letölteni. Ezzel a QR-kóddal közvetlenül a parkside-diy.com oldalra jut. Válassza ki az országot, és a keresőfelületen keresse meg a használati útmutatókat. A termékszám (IAN) 506414\_2507 beírásával juthat el az Ön termékének használati útmutatójához.



## ● **Szerviz**

**(HU) Szerviz Magyarország**

Tel.: 0680021647

A formanyomtatvány itt elérhető:

*parkside-diy.com*

**IAN 506414\_2507**