



ALUMINIUM CAMPING TABLE

(GB)

ALUMINIUM CAMPING TABLE

Instructions for use

(CZ)

HLINÍKOVÝ KEMPINGOVÝ STŮL

Návod k použití

(HU)

ALUMÍNÍUM KEMPINGASZTAL

Használati útmutató

(DE) (AT) (CH)

ALUMINIUM-CAMPINGTISCH

Gebrauchsanweisung

IAN 469669_2407

A

1x 1

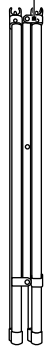

2x 2

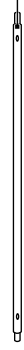

1x 3

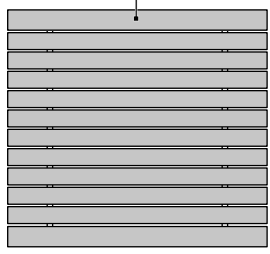

1x 4

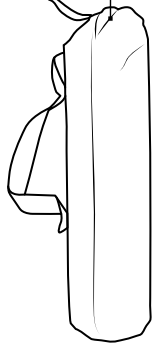
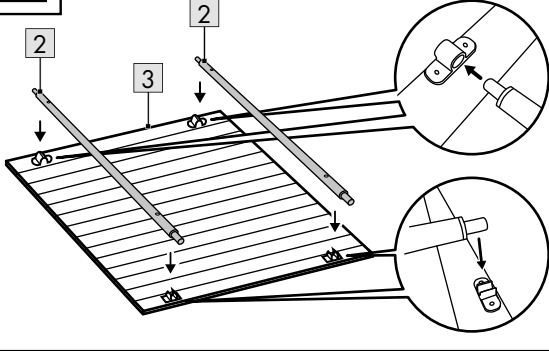
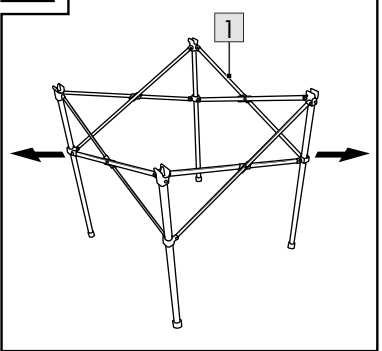
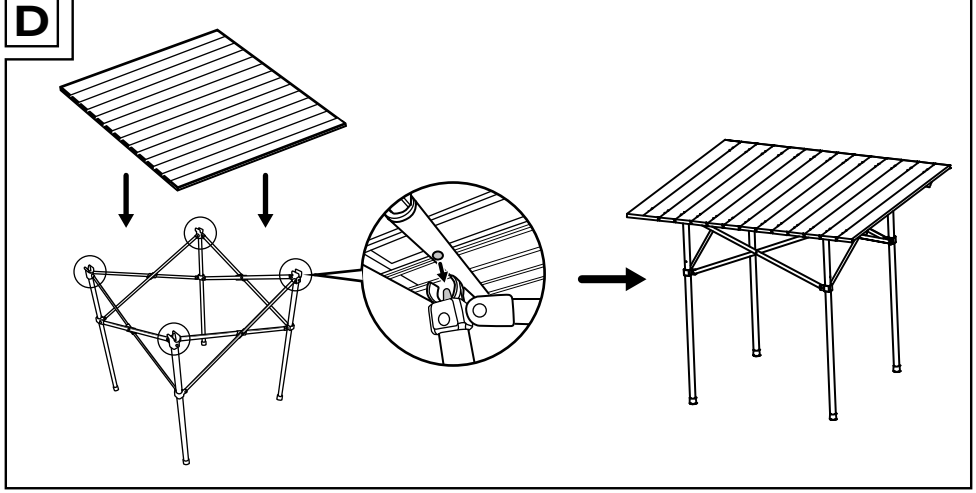
**B****C****D**

GB

**IMPORTANT, RETAIN FOR FUTURE
REFERENCE: READ CAREFULLY!**

HU

**FONTOS, KÉSŐBBI HIVATKOZÁSOK
CÉLJÁBÓL ŐRIZZE MEG: OLVASSA
EL FIGYELMESEN!**

CZ

**DŮLEŽITÉ, UCHOVEJTE PRO
POZDĚJŠÍ POUŽITÍ: PEČLIVĚ SI
PŘEČTĚTE!**

DE AT CH

**WICHTIG, FÜR SPÄTERE
BEZUGNAHME AUFBEWAHREN:
SORGFÄLTIG LESEN!**

Congratulations!

You have chosen to purchase a high-quality product. Familiarise yourself with the product before using it for the first time.



Read the following instructions for use carefully.

Use the product only as described and only for the given areas of application. Store these instructions for use carefully. When passing the product on to third parties, please also hand over all accompanying documents.

Scope of delivery (fig. A)

1 x camping table, unassembled (1-3)

1 x carrying bag (4)

1 x instructions for use

Technical data

Dimensions (l x w x h):

opened up approx. 70 x 70 x 70cm,

folded up approx. 72 x 18 x 12cm

Weight approx. 3.1kg



Maximum load: 50kg



Date of manufacture

(month/year): 11/2024

Intended use

The product is not intended for commercial use. The product is designed for use when camping.

Safety instructions



Danger to life!

- Never leave children unsupervised with the packaging material. Risk of suffocation.



Risk of injury!

- Warning: If the product is overloaded, its stability can no longer be guaranteed.

- Warning: Children may not play with the product. The product may be used by children only when under adult supervision. The adults must especially pay attention to the stability of the product in such cases.
- Before using the product check for correct stability.
- When unstable the product can fall over and personal injury and material damage cannot be excluded.
- Stand the product on an even surface.
- Mind your fingers especially when extending and reducing the table top size. There is a risk of trapping them.
- Ensure that the extension mechanism is properly locked before using the product.
- Ensure that the product has been fully unfolded before using it.
- The product may only be used under adult supervision and not as a toy.
- The product is not for climbing on or playing with! Make sure that people, especially children, do not pull themselves up on the product or lean against it. The product may tip over.
- Check the product for damage and wear before each use.
- Never stand or sit on the product.
- Do not use the product near a naked flame.
- The maximum load may not be exceeded.
- The product may be used only for its intended purpose and as an outdoor furniture item when camping.
- Do not attach a sunshade to the product. Use only a sunshade that has its own stand.
- Because of the product's quick and easy assembly it is not as stable as an ordinary table. Do not load the product above 50kg and avoid lateral loading since the product can tip over more easily than traditional outdoor tables because of its low weight.

Avoiding material damage!

- Protect the product in extreme weather conditions, e.g. in strong winds.
Store the product in a protected area.
- No liability for accidents that occur because of disregarding the safety instructions above or because of improper handling.

Assembling the table

Assemble the product as shown in figs. B-D.

To disassemble the product proceed in reverse order.

Storage, cleaning

When not in use, always store the product clean and dry at room temperature.

Only clean the product with a damp cloth and wipe dry afterwards.

IMPORTANT! Never clean the product with harsh cleaning agents.

Disposal



Dispose of the product and packaging materials in accordance with current local regulations. Store the packaging materials (foil bags, for example) out of the reach of children. For further information about disposal of the product no longer needed, contact your local council. Dispose of the product and the packaging in an environmentally friendly manner.



The Recycling Code distinguishes different materials to be returned for recycling. The Code consists of the recycling symbol for the recycling process and a number that identifies the material.

Notes on the guarantee and service handling

The product was produced with great care and under continuous quality control. DELTA-SPORT HANDELSKONTOR GmbH gives private end customers a three-year guarantee on this product from the date of purchase (guarantee period) in accordance with the following provisions. The guarantee is only valid for material and manufacturing defects. The guarantee does not cover parts that are subject to normal wear and tear and that are thus considered wear parts (e.g. batteries) and it does not cover fragile parts such as switches or parts that are made of glass.

Claims under this guarantee are excluded if the product has been used incorrectly, improperly, or contrary to the intended purpose, or if the provisions in the instructions for use were not observed, unless the end customer proves that a material or manufacturing defect exists that was not caused by one of the aforementioned circumstances.

Claims under the guarantee can only be made within the guarantee period by presenting the original sales receipt. Please therefore keep the original sales receipt. The guarantee period is not extended by any repairs carried out under the guarantee, under statutory guarantees, or as a gesture of goodwill. This also applies to replaced and repaired parts.

If you wish to make a claim please first contact the service hotline mentioned below or contact us by e-mail. If there is a guarantee case, then the product will be repaired or replaced free of charge to you or the purchase price will be refunded, depending on our choice. There are no further rights from the guarantee.

Your legal rights, in particular guarantee claims against the respective seller, are not limited by this guarantee.

IAN: 469669_2407

 Service Great Britain
Tel.: 0800 404 7657
E-Mail: deltasport@lidl.co.uk

Szívből gratulálunk!

Vásárlásával kiváló minőségű terméket választott. Használatba vétele előtt ismerkedjen meg a termékkel.



Figyelmesen olvassa el az alábbi használati útmutatót.

A terméket kizárólag az itt ismertetett módon, a rendeltetésének megfelelően használja. Gondosan őrizze meg a használati útmutatót. A termék továbbadásakor adja át az összes kapcsolódó dokumentumot is.

A csomag tartalma (A ábra)

1 x kempingasztal, szétszedve (1-3)

1 x hordozótáska (4)

1 x használati útmutató

Műszaki adatok

Méretek (ho x szé x ma):

kinyitva kb. 70 x 70 x 70 cm,

összecsukva kb. 72 x 18 x 12 cm

Tömeg: kb. 3,1 kg



Maximális terhelhetőség: 50 kg



Gyártás dátuma (hónap/év):

11/2024

Rendeltetésszerű használat

A termék nem kereskedelmi célú felhasználásra készült. A terméket kempingben való használatra tervezték.

Biztonsági utasítások



Életveszély!

- A gyermekeket soha ne hagyja felügyelet nélkül a csomagolóanyaggal! Fulladásveszély áll fenn.



Sérülésveszély!

- Figyelmeztetés: a termék túlterhelése esetén a stabilitása nem garantálható.
- Figyelmeztetés: a gyermekek nem játszhatnak a termékkel. A terméket gyermekek csak felnőtt felügyelete mellett használhatják. A felnőtteknek különösen oda kell figyelniük a termék stabilitására.
- Használat előtt ellenőrizze, hogy a termék stabil-e.
- Instabilitás esetén a termék felborulhat, melynek során személyi sérülés történhet, illetve vagyoni kár keletkezhet.
- A terméket sík felületre kell állítani.
- A termék kinyitása és becsukása közben különösen vigyázzon az ujjaira. Sérülésveszély: becsípődés veszélye áll fenn.
- Ügyeljen arra, hogy a termék a használatbavétele előtt a csat megfelelően rögzítve legyen.
- Ügyeljen arra, hogy a termék a használatbavétel előtt teljesen ki legyen feszítve.
- A termék csak felnőtt felügyelete mellett használható. A termék nem használható játékszerként.
- A termék nem alkalmas arra, hogy rámasszanak, és nem játékszer! Gondoskodjon róla, hogy senki (különösen gyermekek) ne húzza fel magát a termékbe kapaszkodva, illetve ne támaszkodjon a termékre. A termék felborulhat.
- Minden használat előtt ellenőrizze, hogy nem láthatóak-e sérülés vagy kopás jelei a terméken.
- Soha ne álljon vagy üljön rá a termékre.
- A termék nem használható nyílt láng közelében.
- A maximális terhelhetőséget nem szabad túllépni.

- A terméket csak rendeltetészerűen és csakis kempingben felállított szabadbútorként szabad használni.
- A termékhez nem szabad napernyőt csatlakoztatni. Csak saját állvánnyal rendelkező napernyőt használjon.
- A termék a könnyű és gyors összerakhatóságából következően nem olyan stabil, mint egy hagyományos asztal. Ne helyezzen a termékre 50 kg-nál nagyobb terhet, és kerülje az oldalirányú terhelést, mivel a termék a kis tömege miatt gyorsabban felborulhat, mint a hagyományos kültéri asztalok.

Vagyon károk megelőzése!

- Extrém időjárási körülmények, például erős szél esetén helyezze biztonságba a terméket.
A terméket védett helyiségben kell tárolni.
- A fentiek figyelmen kívül hagyása, a biztonsági utasítások be nem tartása, illetve a nem megfelelő kezelés miatt bekövetkezett balesetekért nem vállalunk felelősséget.

Az asztal összeszerelése

Szerelje össze a terméket a B-D ábrán látható módon.

A termék szétszerelését az összeszerelés fordított sorrendjében végezze.

Tárolás, tisztítás

A terméket mindig száraz, tiszta és szobahőmérsékletű helyen tárolja, ha azt nem használja.

Csak nedves törülközővel tisztítsa meg, utána törölje szárazra.

FONTOS! Ne használjon éles tisztítószerket a tisztításhoz.

Tudnivalók a hulladékkezelésről



A terméket és a csomagolóanyagokat a hatályos helyi előírásoknak megfelelően semmisítse meg. A csomagolóanyagokat (például fóliatasakokat) tartsa távol a gyermekektől. Az elhasználandó termék ártalmatlanításával kapcsolatos további információkat a települési vagy városi önkormányzattól tudhatja meg. A terméket és a csomagolást környezetkímélő módon kell ártalmatlanítani.



Az újrahasznosítási kód az újrafelhasználási ciklusba való visszavezetésre (újrahasznosítás) szánt különböző anyagok azonosítására szolgál. A kód az újrahasznosítási ciklus újrahasznosítási szimbólumából és az anyagot azonosító számból áll.

A garanciával és a szerviz lebonyolításával kapcsolatos útmutató

A termék nagy gondossággal és állandó ellenőrzés mellett készült. A DELTA-SPORT HANDELSKONTOR GmbH privát végső felhasználóknak a vásárlás dátumától számított három év (garancia időtartama) garanciát ad erre a termékre a következő rendelkezések szerint. A garancia csak anyaghibára és feldolgozási hibára érvényes. A garancia nem terjed ki a szokásos elhasználódásnak kitett, ezért kopó alkatrészek tekintendő alkatrészekre (pl. elemek), valamint a törékeny alkatrészekre sem, például a kapcsolókra vagy az üvegből készült alkatrészekre.

Kizárásra kerül a garanciaigény, ha a terméket szakszerűtlenül vagy helytelenül, nem rendeltetésszerűen vagy nem az előírt felhasználási körben használták, vagy figyelmen kívül hagyták a kezelési útmutató előírásait, kivéve, ha a végső felhasználó bizonyítja, hogy olyan anyag- vagy feldolgozási hiba áll fenn, amely nem a fent említett körülmények valamelyikéből ered.

A garanciaigény csak a garancia időtartamán belül, az eredeti pénztári bizonylat bemutatásával érvényesíthető. Ezért kérjük, őrizze meg az eredeti pénztári bizonylatot. A garancia, a törvényes garancia vagy a méltányosság alapján végzett esetleges javítások a garancia időtartamát nem hosszabbítják meg. Ez vonatkozik a kicserélt és javított alkatrészekre is.

Kérjük, hogy reklamáció esetén először az alábbi szervizvonalat hívja, vagy e-mailen keressen minket. Garanciális esetekben a terméket saját döntésünk alapján ingyenesen megjavítjuk, kicseréljük vagy megtérítjük a vételárat. A garanciából további jogok nem következnek.

A jelen garancia nem korlátozza az Ön törvényes jogait, különösen a mindenkori értékesítővel szembeni garanciaigényét.

IAN: 469669_2407

 Szerviz Magyarország
Tel.: 06800 21225
E-Mail: deltasport@lidl.hu

Srdečně blahopřejeme!

Svým nákupem jste se rozhodli pro kvalitní výrobek. Před prvním použitím se prosím seznamte s tímto výrobkem.



Pozorně si přečtete následující návod k použití.

Používejte tento výrobek pouze tak, jak je popsáno, a pro uvedené účely. Uschovejte si tento návod k použití pro budoucí použití. Pokud výrobek předáte třetí osobě, předejte jí i veškerou dokumentaci.

Rozsah dodávky (obr. A)

1 x kempingový stolek, rozložený (1-3)

1 x taška na přenášení (4)

1 x návod k použití

Technická data

Rozměry (d x š x v):

rozložený cca 70 x 70 x 70 cm,

složený cca 72 x 18 x 12 cm

Váha: cca 3,1 kg



Max. zatížitelnost: 50 kg



Datum výroby (měsíc/rok):

11/2024

Použití ke stanovenému účelu

Výrobek není určen pro podnikatelské účely. Výrobek je koncipován pro použití při kempování.

Bezpečnostní pokyny

⚠️ Ohrožení života!

- Nikdy nenechávejte děti bez dohledu s obalovým materiálem. Existuje nebezpečí udušení.

⚠️ Nebezpečí úrazu!

- Upozornění: Pokud je výrobek přetížen, nelze zajistit jeho stabilitu.

- Upozornění: Děti si nesmí s výrobkem hrát. Děti mohou používat výrobek pouze tehdy, jestliže jsou pod dohledem dospělých. Dospělí přitom musí dávat pozor zejména na stabilitu výrobku.
- Před použitím výrobku dbejte na správnou stabilitu.
- V případě nestability může dojít k převrácení výrobku, takže nelze vyloučit zranění osob a poškození majetku.
- Výrobek postavte na rovný podklad.
- Při rozkládání a skládání dávejte pozor zejména na prsty. Existuje nebezpečí úrazu přiskřípnutím.
- Dejte pozor na to, aby funkce rozkládací byla řádně aretována před tím, než začnete výrobek používat.
- Dbejte na to, aby výrobek byl úplně roztažen před tím, než ho začnete používat.
- Výrobek se smí používat pouze pod dohledem dospělých a nikoli jako hračka.
- Výrobek není šplhadlo ani hračka! Zajistěte, aby na výrobek nestoupaly nebo se o něj neopíraly osoby, zejména děti. Výrobek se může převrátit.
- Kontrolujte výrobek před každým použitím, zda není poškozen nebo opotřeben.
- Nikdy si na výrobek nestoupejte nebo nesedejte.
- Nepoužívejte výrobek v blízkosti otevřeného ohně.
- Maximální zatížitelnost nesmí být překročena.
- Výrobek smí být používán pouze k předpokládanému účelu a jako venkovní nábytek pro kempování.
- Na výrobek nesmí být umístěn slunečník. Používejte pouze slunečník s vlastním podstavcem.

- Vzhledem k lehké konstrukci a rychlé montáži výrobku tento není tak stabilní jako běžný stůl. Výrobek nezatěžujte více než 50 kg a vyhněte se bočním tlakům, protože výrobek se může díky nízké hmotnosti převrátit rychleji než běžné stoly.

Vyloučení věcných škod!

- Zajišťujte výrobek při extrémních povětrnostních podmínkách, jako např. při silném větru. Výrobek ukládejte v chráněných prostorech.
- Za nehody způsobené nedodržováním shora jmenovaných bezpečnostních pokynů nebo nesprávnou manipulací se neručí.

Sestavení stolu

Výrobek montujte tak, jak ukazuje obr. B-D.

Při skládání výrobku postupujte v opačném pořadí kroků.

Uskladnění, čištění

Pokud výrobek nepoužíváte, skladujte jej vždy suchý a čistý při pokojové teplotě.

Čistěte pouze vlhkým hadříkem a následně otřete do sucha.

DŮLEŽITÉ! K čištění nikdy nepoužívejte agresivní čisticí prostředky.

Pokyny k likvidaci



Výrobek a obalové materiály likvidujte podle aktuálních místních předpisů. Uchovávejte obalové materiály (jako např. fóliové sáčky) nedostupné pro děti. O možnostech likvidace vysloužilého výrobku se informujte u Vaší obecní nebo městské správy. Výrobek a obaly likvidujte ekologicky.



Recyklační kód slouží ke značení různých materiálů pro proces opětovného zhodnocení (recyk-lace). Kód sestává ze symbolu recyk-lace, který má odrážet proces zhodnoce-ní, a čísla, které označuje materiál.

Pokyny k záruce a průběhu služby

Výrobek byl vyroben s velkou péčí a za stálé kontroly. DELTA-SPORT HANDELSKONTOR GmbH poskytuje koncovým privátním zákazníkům na tento výrobek tři roky záruky od data nákupu (záruční lhůta) podle následující ustanovení. Záruka se týká pouze vad materiálu a závad ve zpracování. Záruka se nevztahuje na díly, které podléhají běžnému opotřebení, a proto je třeba je považovat za opotřebitelné díly (např. baterie), ani na křehké díly, jako jsou vypínače nebo díly ze skla. Nároky z této záruky jsou vyloučeny, pokud výrobek byl používán neodborně nebo nedovoleným způsobem nebo nikoli v rámci stanoveného účelu určení nebo předpokládaného rozsahu používání nebo nebyla dodržena zadání v návodu k obsluze, ledaže by koncový zákazník prokázal, že existuje vada materiálu nebo došlo k chybě ve zpracování, které nevyplývají z některé výše uvedených okolností.

Nároky ze záruky lze uplatnit pouze v rámci záruční lhůty po předložení originálního pokladního dokladu. Proto si prosím uschovejte originál pokladního dokladu. Doba záruky se neprodlužuje případnými opravami na základě záruky, zákonné záruky nebo kulance. Totéž platí také pro vyměněné a opravené díly.

Při reklamacích se prosím obraťte na níže uvedenou horkou linku servisu nebo se s námi spojte e-mailem. Pokud se vyskytne případ reklamace, výrobek Vám – dle naší volby – bezplatně opravíme, vyměníme nebo Vám vrátíme kupní cenu. Další práva ze záruky nevznikají.

Vaše zákonná práva, zejména nároky na zajištění záruky vůči konkrétnímu prodejci, nejsou touto zárukou omezena.

IAN: 469669_2407

 Servis Česko

Tel.: 800 143 873

E-Mail: deltasport@lidl.cz

Herzlichen Glückwunsch!
Mit Ihrem Kauf haben Sie sich für einen hochwertigen Artikel entschieden.
Machen Sie sich vor der ersten Verwendung mit dem Artikel vertraut.



Lesen Sie hierzu aufmerksam die nachfolgende Gebrauchsanweisung.

Benutzen Sie den Artikel nur wie beschrieben und für die angegebenen Einsatzbereiche. Bewahren Sie diese Gebrauchsanweisung gut auf. Händigen Sie alle Unterlagen bei Weitergabe des Artikels an Dritte ebenfalls mit aus.

Lieferumfang (Abb. A)

1 x Campingtisch, zerlegt (1-3)
1 x Tragetasche (4)
1 x Gebrauchsanweisung

Technische Daten

Maße (L x B x H):
aufgeklappt ca. 70 x 70 x 70 cm,
Packmaß ca. 72 x 18 x 12 cm
Gewicht: ca. 3,1 kg



Max. Belastbarkeit: 50 kg



Herstellungsdatum
(Monat/Jahr): 11/2024

Bestimmungsgemäße Verwendung

Der Artikel ist nicht für den gewerblichen Gebrauch bestimmt. Der Artikel ist für den Gebrauch im Campingbereich konzipiert.

Sicherheitshinweise



Lebensgefahr!

- Lassen Sie Kinder niemals unbeaufsichtigt mit dem Verpackungsmaterial. Es besteht Erstickungsgefahr.



Verletzungsgefahr!

- Achtung: Im Falle der Überlastung des Artikels kann die Standsicherheit nicht gewährleistet werden.
- Achtung: Kinder dürfen nicht mit dem Artikel spielen. Der Artikel darf von Kindern nur benutzt werden, wenn sie von Erwachsenen beaufsichtigt werden. Die Erwachsenen müssen dabei besonders auf die Standsicherheit des Artikels achten.
- Achten Sie vor der Benutzung des Artikels auf die richtige Stabilität.
- Im Falle der Instabilität kann der Artikel umfallen, sodass Personen- und Sachschäden nicht ausgeschlossen werden können.
- Stellen Sie den Artikel auf einen ebenen Untergrund.
- Achten Sie beim Auf- und Zuklappen besonders auf Ihre Finger. Es besteht Verletzungsgefahr durch Quetschungen.
- Achten Sie darauf, dass die Klappfunktion ordnungsgemäß arretiert ist, bevor Sie den Artikel benutzen.
- Achten Sie darauf, dass der Artikel vollständig ausgespannt wurde, bevor Sie den Artikel benutzen.
- Der Artikel darf nur unter Aufsicht von Erwachsenen und nicht als Spielzeug verwendet werden.
- Der Artikel ist kein Kletter- oder Spielgerät! Stellen Sie sicher, dass sich Personen, insbesondere Kinder, nicht an dem Artikel hochziehen oder daran anlehnen. Der Artikel kann umfallen.
- Prüfen Sie den Artikel vor jedem Gebrauch auf Beschädigungen oder Abnutzungen.
- Stellen oder setzen Sie sich niemals auf den Artikel.
- Den Artikel nicht in der Nähe von offenem Feuer verwenden.
- Die maximale Belastbarkeit darf nicht überschritten werden.

- Der Artikel darf nur zu dem vorgesehenen Zweck und als Außenmöbel im Campingbereich verwendet werden.
- Es darf kein Sonnenschirm am Artikel angebracht werden. Verwenden Sie nur einen Sonnenschirm mit eigenem Gestell.
- Durch den leichten und schnellen Aufbau des Artikels ist dieser nicht so stabil wie ein üblicher Tisch. Belasten Sie den Artikel nicht über 50 kg und vermeiden Sie eine seitliche Belastung, da der Artikel aufgrund seines niedrigen Gewichtes schneller kippen kann als herkömmliche Außentische.

Vermeidung von Sachschäden!

- Sichern Sie bei extremen Wetterbedingungen, wie z. B. bei starkem Wind, den Artikel.
Lagern Sie den Artikel in geschützten Räumen.
- Keine Haftung für Unfälle, die durch Missachtung der o. g. Sicherheitshinweise oder durch unsachgemäße Handhabung entstehen.

Tisch aufbauen

Bauen Sie den Artikel wie in Abb.B-D gezeigt auf. Zum Abbauen des Artikels gehen Sie in der umgekehrten Reihenfolge vor.

Lagerung, Reinigung

Lagern Sie den Artikel bei Nichtbenutzung immer trocken und sauber bei Raumtemperatur. Nur mit einem feuchten Reinigungstuch reinigen und anschließend trockenwischen.

WICHTIG! Nie mit scharfen Reinigungsmitteln reinigen.

Hinweise zur Entsorgung



Entsorgen Sie den Artikel und die Verpackungsmaterialien entsprechend den aktuellen örtlichen Vorschriften. Bewahren Sie Verpackungsmaterialien (wie z. B. Folienbeutel) für Kinder unerreichbar auf. Weitere Informationen zur Entsorgung des ausgedienten Artikels erhalten Sie bei Ihrer Gemeinde- oder Stadtverwaltung. Entsorgen Sie den Artikel und die Verpackung umweltschonend.



Der Recycling-Code dient der Kennzeichnung verschiedener Materialien zur Rückführung in den Wiederverwertungskreislauf (Recycling). Der Code besteht aus einem Recyclingsymbol für den Verwertungskreislauf und einer Nummer, die das Material kennzeichnet.

Hinweise zur Garantie und Serviceabwicklung

Der Artikel wurde mit großer Sorgfalt und unter ständiger Kontrolle produziert. DELTA-SPORT HANDELSKONTOR GmbH räumt privaten Endkunden auf diesen Artikel drei Jahre Garantie ab Kaufdatum (Garantiefrist) nach Maßgabe der folgenden Bestimmungen ein. Die Garantie gilt nur für Material- und Verarbeitungsfehler. Die Garantie erstreckt sich nicht auf Teile, die der normalen Abnutzung unterliegen und deshalb als Verschleißteile anzusehen sind (z. B. Batterien) sowie nicht auf zerbrechliche Teile wie Schalter oder Teile, die aus Glas gefertigt sind.

Ansprüche aus dieser Garantie sind ausgeschlossen, wenn der Artikel unsachgemäß oder missbräuchlich oder nicht im Rahmen der vorgesehenen Bestimmung oder des vorgesehenen Nutzungsumfangs verwendet wurde oder Vorgaben in der Anleitung/Anweisung nicht beachtet wurden, es sei denn, der Endkunde weist nach, dass ein Material- oder Verarbeitungsfehler vorliegt, der nicht auf einem der vorgenannten Umstände beruht. Ansprüche aus der Garantie können nur innerhalb der Garantiefrist unter Vorlage des Originalkassenbelegs geltend gemacht werden. Bitte bewahren Sie deshalb den Originalkassenbeleg auf. Die Garantiefrist wird durch etwaige Reparaturen aufgrund der Garantie, gesetzlicher Gewährleistung oder Kulanz nicht verlängert. Dies gilt auch für ersetzte und reparierte Teile.

Bitte wenden Sie sich bei Beanstandungen zunächst an die untenstehende Service-Hotline oder setzen Sie sich per E-Mail mit uns in Verbindung. Liegt ein Garantiefall vor, wird der Artikel von uns – nach unserer Wahl – für Sie kostenlos repariert, ersetzt oder der Kaufpreis erstattet. Weitere Rechte aus der Garantie bestehen nicht.

Ihre gesetzlichen Rechte, insbesondere Gewährleistungsansprüche gegenüber dem jeweiligen Verkäufer, werden durch diese Garantie nicht eingeschränkt.

IAN: 469669_2407

DE Kundenservice Deutschland

Tel.: 0800 5435 111

E-Mail: deltasport@lidl.de

AT Service Österreich

Tel.: 0800 447744

E-Mail: deltasport@lidl.at

CH Service Schweiz

Tel.: 0800 56 44 33

E-Mail: deltasport@lidl.ch

DELTA-SPORT HANDELSKONTOR GMBH

Wragekamp 6 ▪ 22397 Hamburg

GERMANY



11/2024

Delta-Sport-Nr.: CT-15937

10.09.2024 / AM1001

IAN 469669_2407

4 Δ