

SILVERCREST®



www.fidl-service.com



STANDMIXER SSDMD 600 A1
BLENDER SSDMD 600 A1
BLENDER SSDMD 600 A1

HOYER Handel GmbH
Taskoprustraße 3
DE-22761 Hamburg
DEUTSCHLAND

Stand der Informationen · Status of information · Version des informations · Stand van de informatie
Stan informacji · Slav Informaci · Slav informáci:

02/2019 ID: SSDMD 600 A1_19_V1.1

DE Bedienungsanleitung
STANDMIXER

FR **BE** Mode d'emploi
BLENDER

PL Instrukcja obsługi
MIKSER KIELICHOWY

SK Návod na obsluhu
MIXÉR

GB **IE** Operating instructions
BLENDER

NL **BE** Gebruiksaanwijzing
BLENDER

CZ Návod k obsluze
STOLNÍ MIXÉR

IAN 315281

8

IAN 315281

DE **GB** **IE** **FR** **BE**
NL **PL** **CZ** **SK**



<i>Deutsch</i>	2
<i>English</i>	16
<i>Français</i>	30
<i>Nederlands</i>	44
<i>Polski</i>	58
<i>Česky</i>	72
<i>Slovenčina</i>	84

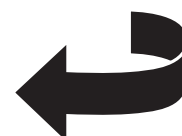

Übersicht / Overview / Aperçu de l'appareil / Overzicht / Przegląd / Přehled / Prehľad

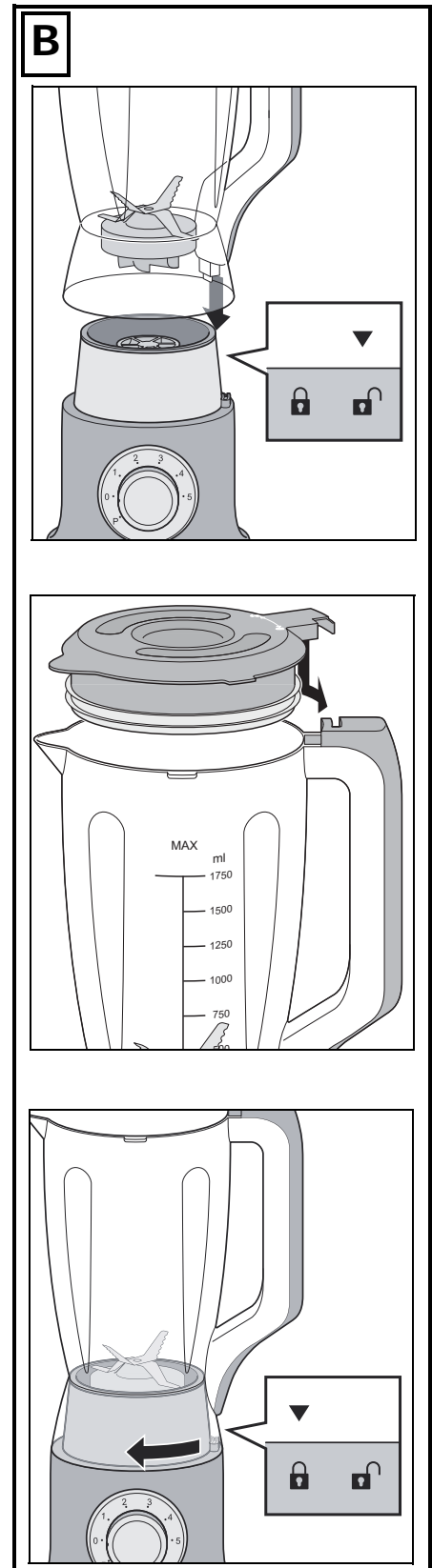
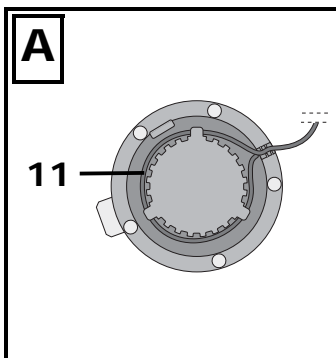
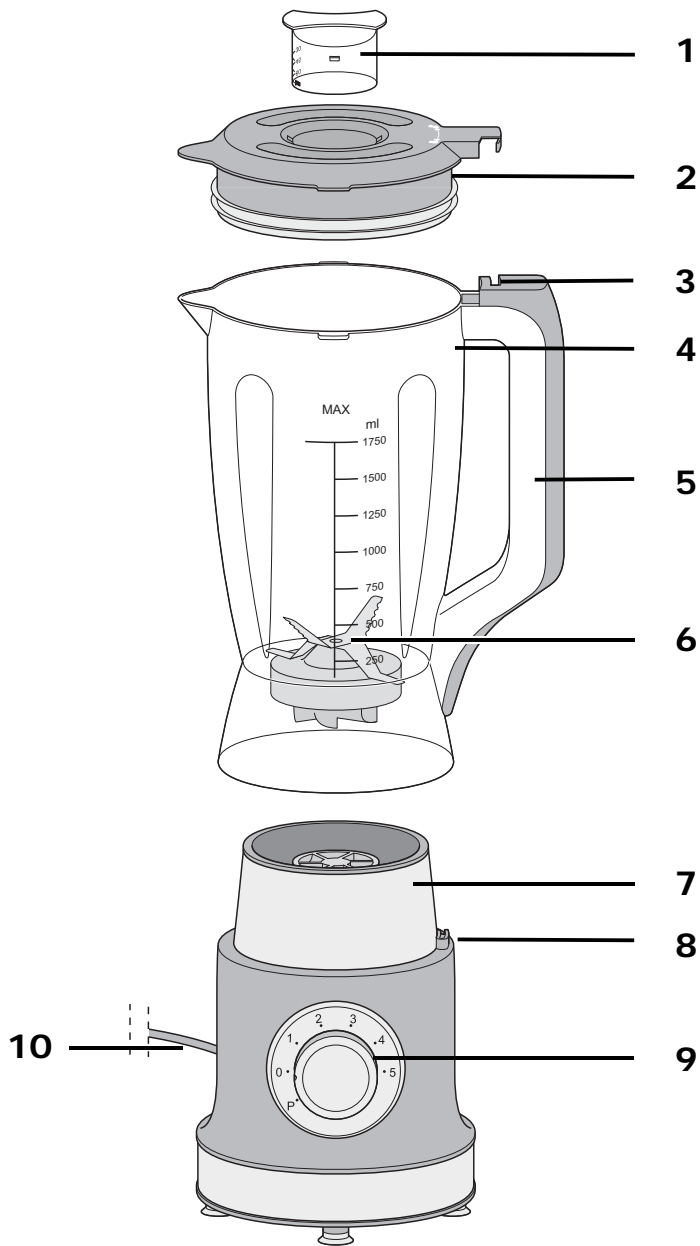

Inhalt

1. Übersicht	2
2. Bestimmungsgemäßer Gebrauch	3
3. Sicherheitshinweise	4
4. Lieferumfang	6
5. Inbetriebnahme	6
6. Montage	7
7. Bedienen	7
7.1 Lebensmittel vorbereiten	8
7.2 Zerkleinern	8
7.3 Lebensmittel entnehmen	8
8. Reinigen	9
8.1 Sofortreinigen des Mixbehälters	9
8.2 Reinigen aller Geräteteile	9
9. Aufbewahrung	10
10. Problemlösung	10
11. Rezepte	11
12. Entsorgung	12
13. Technische Daten	13
14. Garantie der HOYER Handel GmbH	13

1. Übersicht

- 1 Deckel/Messbehälter (30, 45, 60 ml)
- 2 Deckel mit Nachfüllöffnung
- 3 Sicherheitsschalter im Griff
- 4 Mixbehälter (Füllmenge min. 250 ml - max. 1750 ml)
- 5 Griff
- 6 Messereinsatz
- 7 Motorblock
- 8 Sicherheitsschalter am Motorblock
- 9 Drehregler, Geschwindigkeit in 5 Stufen einstellbar
 - **P**: nach links drehen und halten: Mixer arbeitet mit maximaler Leistung solange der Drehregler festgehalten wird
 - 1 bis 5 Stufen nach rechts drehen: minimale bis maximale Geschwindigkeit
 - Markierungsstrich auf **O** stellen: Mixer ist ausgeschaltet
- 10 Anschlussleitung mit Netzstecker
- 11 Kabelaufwicklung

Herzlichen Dank für Ihr Vertrauen!

Wir gratulieren Ihnen zu Ihrem neuen Standmixer.

Für einen sicheren Umgang mit dem Gerät und um den ganzen Leistungsumfang kennenzulernen:

- **Lesen Sie vor der ersten Inbetriebnahme diese Bedienungsanleitung gründlich durch.**
- **Befolgen Sie vor allen Dingen die Sicherheitshinweise!**
- **Das Gerät darf nur so bedient werden, wie in dieser Bedienungsanleitung beschrieben.**
- **Bewahren Sie diese Bedienungsanleitung auf.**
- **Falls Sie das Gerät einmal weitergeben, legen Sie bitte diese Bedienungsanleitung dazu. Die Bedienungsanleitung ist Bestandteil des Produktes.**

Wir wünschen Ihnen viel Freude mit Ihrem neuen Standmixer!

Symbol am Gerät



Das Symbol gibt an, dass so ausgezeichnete Materialien, Lebensmittel weder im Geschmack noch im Geruch verändern.

2. Bestimmungsgemäßer Gebrauch

Der Standmixer ist zum Mixen von Ganzfruchtgetränken (Smoothies) und Zerkleinern von Lebensmitteln und Eis vorgesehen.

Das Gerät ist für den privaten Haushalt konzipiert. Das Gerät darf nur in Innenräumen benutzt werden.

Dieses Gerät darf nicht für gewerbliche Zwecke eingesetzt werden.

Vorhersehbarer Missbrauch

WARNUNG vor Sachschäden!

- ⊙ Benutzen Sie das Gerät nicht, um besonders harte Lebensmittel wie z. B. gefrorene Lebensmittel, Knochen, Muskatnüsse, Getreide oder Kaffeebohnen zu zerkleinern.
- ⊙ Dicke oder feste Schalen (z. B. von Zitrusfrüchten, Ananas), Stiele und Kerne von Steinfrüchten (z. B. Kirschen, Pfirsiche, Aprikosen) müssen vor dem Mixen entfernt werden.

3. Sicherheitshinweise

Warnhinweise

Falls erforderlich, werden folgende Warnhinweise in dieser Bedienungsanleitung verwendet:



GEFAHR! Hohes Risiko: Missachtung der Warnung kann Schaden für Leib und Leben verursachen.

WARNUNG! Mittleres Risiko: Missachtung der Warnung kann Verletzungen oder schwere Sachschäden verursachen.

VORSICHT: Geringes Risiko: Missachtung der Warnung kann leichte Verletzungen oder Sachschäden verursachen.

HINWEIS: Sachverhalte und Besonderheiten, die im Umgang mit dem Gerät beachtet werden sollten.

Anweisungen für den sicheren Betrieb

- ⊙ Dieses Gerät darf nicht durch Kinder benutzt werden.
- ⊙ Kinder dürfen nicht mit dem Gerät spielen.
- ⊙ Das Gerät und seine Anschlussleitung sind von Kindern fernzuhalten.
- ⊙ Dieses Gerät kann von Personen mit reduzierten physischen, sensorischen oder mentalen Fähigkeiten oder Mangel an Erfahrung und/oder Wissen benutzt werden, wenn sie beaufsichtigt oder bezüglich des sicheren Gebrauchs des Gerätes unterwiesen wurden und die daraus resultierenden Gefahren verstanden haben.
- ⊙ Wenn die Netzanschlussleitung dieses Gerätes beschädigt wird, muss sie durch den Hersteller oder seinen Kundendienst oder eine ähnlich qualifizierte Person ersetzt werden, um Gefährdungen zu vermeiden.
- ⊙ Ziehen Sie den Netzstecker aus der Steckdose, ...
 - ... bei nicht vorhandener Aufsicht,
 - ... bevor Sie das Gerät zusammenbauen oder auseinandernehmen und
 - ... bevor Sie einzelne Teile reinigen.
- ⊙ Dieses Gerät ist nicht dafür bestimmt, mit einer externen Zeitschaltuhr oder einem separaten Fernwirksystem betrieben zu werden.
- ⊙ Beachten Sie das Kapitel zur Reinigung (siehe "Reinigen" auf Seite 9).
- ⊙ Bei einem Missbrauch des Gerätes kann es zu Verletzungen kommen.
- ⊙ Die Messer sind sehr scharf. Achten Sie besonders beim Leeren des Mixbehälters und beim Reinigen der Messer darauf sich nicht zu schneiden.

- ⊙ Schalten Sie das Gerät aus und ziehen Sie den Netzstecker aus der Steckdose, bevor Sie Zubehör oder Zusatzteile, die im Betrieb bewegt werden, auswechseln.



GEFAHR für Kinder

- ⊙ Verpackungsmaterial ist kein Kinderspielzeug. Kinder dürfen nicht mit den Kunststoffbeuteln spielen. Es besteht Erstickungsgefahr.
- ⊙ Achten Sie darauf, dass Kinder das Gerät nicht an der Anschlussleitung von der Arbeitsfläche ziehen können.
- ⊙ Bewahren Sie das Gerät außerhalb der Reichweite von Kindern auf.



GEFAHR für und durch Haus- und Nutztiere

- ⊙ Von Elektrogeräten können Gefahren für Haus- und Nutztiere ausgehen. Des Weiteren können Tiere auch einen Schaden am Gerät verursachen. Halten Sie deshalb Tiere grundsätzlich von Elektrogeräten fern.



GEFAHR von Stromschlag durch Feuchtigkeit

- ⊙ Das Gerät darf niemals in der Nähe einer Badewanne, einer Dusche, eines gefüllten Waschbeckens o. Ä. betrieben werden.
- ⊙ Der Motorblock, die Anschlussleitung und der Netzstecker dürfen nicht in Wasser oder andere Flüssigkeiten getaucht werden.
- ⊙ Schützen Sie den Motorblock vor Feuchtigkeit, Tropf- und Spritzwasser.
- ⊙ Sollte Flüssigkeit in das Gerät gelangen (außer in den dafür vorgesehenen Behälter), sofort den Netzstecker ziehen. Vor einer erneuten Inbetriebnahme das Gerät prüfen lassen.
- ⊙ Bedienen Sie das Gerät nicht mit feuchten Händen.

- ⊙ Sollte das Gerät ins Wasser gefallen sein, sofort den Netzstecker ziehen. Erst danach das Gerät herausnehmen.



GEFAHR durch Stromschlag

- ⊙ Stecken Sie den Netzstecker erst dann in eine Steckdose, wenn das Gerät komplett zusammengebaut ist.
- ⊙ Schließen Sie den Netzstecker nur an eine ordnungsgemäß installierte, leicht zugängliche Steckdose an, deren Spannung der Angabe auf dem Typenschild entspricht. Die Steckdose muss auch nach dem Anschließen weiterhin leicht zugänglich sein.
- ⊙ Achten Sie darauf, dass die Anschlussleitung nicht durch scharfe Kanten oder heiße Stellen beschädigt werden kann. Wickeln Sie die Anschlussleitung nicht um das Gerät.
- ⊙ Das Gerät ist auch nach Ausschalten nicht vollständig vom Netz getrennt. Um dies zu tun, ziehen Sie den Netzstecker.
- ⊙ Achten Sie beim Gebrauch des Gerätes darauf, dass die Anschlussleitung nicht eingeklemmt oder gequetscht wird.
- ⊙ Um den Netzstecker aus der Steckdose zu ziehen, immer am Stecker, nie am Kabel ziehen.
- ⊙ Ziehen Sie den Netzstecker aus der Steckdose, ...
 - ... wenn eine Störung auftritt,
 - ... wenn Sie den Standmixer nicht benutzen,
 - ... bei Gewitter.
- ⊙ Benutzen Sie das Gerät nicht, wenn es sichtbare Beschädigungen am Gerät oder der Anschlussleitung aufweist.
- ⊙ Um Gefährdungen zu vermeiden, nehmen Sie keine Veränderungen am Gerät vor.



GEFAHR von Verletzungen durch Schneiden

- ⊙ Die Klingen des Messereinsatzes sind scharf. Gehen Sie vorsichtig mit ihnen um.
- ⊙ Schalten Sie das Gerät aus und ziehen Sie den Netzstecker aus der Steckdose, bevor Sie Zubehör oder Zusatzteile, die im Betrieb bewegt werden, auswechseln.

WARNUNG vor Sachschäden

- ⊙ Dicke oder feste Schalen (z. B. von Zitrusfrüchten, Ananas), Stiele und Kerne von Steinfrüchten (z. B. Kirschen, Pfirsiche, Aprikosen) müssen vor dem Mixen entfernt werden.
- ⊙ Um einen Geräteschaden zu vermeiden, unterbrechen Sie den Mixvorgang sofort, wenn die Klingen des Messereinsatzes nicht oder nur schwer drehen. Ziehen Sie den Netzstecker und überprüfen Sie, ob sich ein Hindernis im Mixbehälter befindet oder ob die Speise zu zäh ist. Überprüfen Sie auch, ob das Gerät richtig zusammengesetzt ist.
- ⊙ Mixen Sie Lebensmittel auf Ölbasis wie z. B. Mohn oder Nüsse (für z. B. Mohn- oder Nussbutter) nicht länger als maximal 60 Sekunden, da ansonsten der Motor heiß laufen und beschädigt werden kann.
- ⊙ Betreiben Sie das Gerät nicht leer, da hierdurch der Motor heiß laufen und beschädigt werden kann.
- ⊙ Das Gerät ist für eine Betriebsdauer von maximal 3 Minuten ohne Unterbrechung ausgelegt. Danach muss das Gerät ausgeschaltet bleiben, bis es auf Raumtemperatur abgekühlt ist.
- ⊙ Verwenden Sie nur das Originalzubehör.
- ⊙ Außer dem Motorblock sind alle anderen Teile spülmaschinengeeignet bis 70 °C.
- ⊙ Verwenden Sie keine scharfen oder scheuernden Reinigungsmittel.
- ⊙ Das Gerät ist mit rutschfesten Kunststoff-Saugfüßen ausgestattet. Da Möbel mit

einer Vielfalt von Lacken und Kunststoffen beschichtet sind und mit unterschiedlichen Pflegemitteln behandelt werden, kann nicht völlig ausgeschlossen werden, dass manche dieser Stoffe Bestandteile enthalten, welche die Kunststoff-Saugfüße angreifen und aufweichen. Legen Sie ggf. eine rutschfeste Unterlage unter das Gerät.

4. Lieferumfang

- 1 Mixbehälter **4**
(Füllmenge min. 250 ml - max. 1750 ml)
- 1 Motorblock **7**
- 1 Deckel **2**
- 1 Messbehälter (30, 45, 60 ml) **1**
- 1 Bedienungsanleitung

5. Inbetriebnahme

- Entfernen Sie sämtliches Verpackungsmaterial.
- Überprüfen Sie, ob alle Teile vorhanden und unbeschädigt sind.
- **Reinigen Sie das Gerät vor der ersten Benutzung!** (siehe "Reinigen" auf Seite 9)
- Stellen Sie das Gerät auf eine trockene, ebene und rutschfeste Unterlage.

6. Montage



GEFAHR von Verletzungen durch Schneiden!

- ⊙ Der Messereinsatz **6** ist scharf. Gehen Sie vorsichtig mit ihm um.
- ⊙ Stecken Sie den Netzstecker **10** erst dann in eine Steckdose, wenn der Standmixer komplett montiert ist.

HINWEISE:

- Das Gerät ist mit zwei **Sicherheits-schaltern 3 / 8** versehen und muss zweifach verriegelt werden. Das Gerät lässt sich nur in Betrieb nehmen, wenn der Mixbehälter **4** und der Deckel **2** aufgesetzt und verriegelt sind. Sollte sich das Gerät einmal auch ohne den aufgesetzten Mixbehälter **4** einschalten lassen, nehmen Sie das Gerät nicht weiter in Betrieb. Kontaktieren Sie unser Service-Center **telefonisch** oder per **E-Mail** (siehe "Garantie der HOYER Handel GmbH").
- Wird der Mixbehälter **4** während des Betriebes abgenommen, schaltet sich das Gerät automatisch aus. Stellen Sie den Drehregler **9** so, dass die Markierung auf die **0** zeigt, um das Gerät auszuschalten, bevor Sie den Mixbehälter **4** wieder auf den Motorblock **7** setzen.

1. Wickeln Sie soviel von der Anschlussleitung **10** von der Kabelaufwicklung **11** ab, wie Sie benötigen.
2. **Bild B:** Setzen Sie den Mixbehälter **4** auf den Motorblock **7**. Dabei muss der Pfeil ▼ unten am Mixbehälter auf das Symbol □ zeigen. Füllen Sie die vorbereiteten Lebensmittel in den Mixbehälter **4**.
3. **Bild B:** Verschließen Sie den Mixbehälter **4** mit dem Deckel **2**.
4. **Bild B:** Drehen Sie den Deckel **2** ganz in den Griff **5**, um ihn fest mit dem Mixbehälter zu verbinden und die Sicherung **3** zu schließen.

5. Drehen Sie ggf. den Markierungsstreifen des Drehreglers **9** auf **0**.
6. Setzen Sie den Messbehälter **1** in den Deckel **2** ein und verriegeln diesen durch eine Drehung im Uhrzeigersinn.
7. **Bild B:** Verriegeln Sie den Mixbehälter **4** durch eine kurze Drehung. Der Pfeil ▼ unten am Mixbehälter zeigt auf das Symbol □. So wird die zweite Sicherung **8** geschlossen.
8. Stecken Sie den Netzstecker **10** in eine Steckdose, die den technischen Daten entspricht.

7. Bedienen

WARNUNG!

- ⊙ Um einen Geräteschaden zu vermeiden, unterbrechen Sie den Mixvorgang sofort, wenn die Klingen des Messereinsatzes **6** nicht oder nur schwer drehen. Ziehen Sie in diesem Fall den Netzstecker **10** und überprüfen Sie, ob sich ein Hindernis im Mixbehälter **4** befindet, oder ob die Speise zu zäh ist. Überprüfen Sie auch, ob das Gerät richtig zusammengesetzt ist.
- ⊙ Das Gerät ist für eine Betriebsdauer von maximal 3 Minuten ohne Unterbrechung ausgelegt. Danach muss das Gerät ausgeschaltet bleiben, bis es auf Raumtemperatur abgekühlt ist.

VORSICHT:

- ⊙ Füllen Sie je nach Härte und Konsistenz der Lebensmittel den Mixbehälter **4** nicht bis an das Maximum, da ansonsten der Messereinsatz **6** blockieren kann.

Einsatzbereich

Der Standmixer ist zum Mixen von Ganzfruchtgetränken (Smoothies) und Zerkleinern von Lebensmitteln und Eis vorgesehen.

7.1 Lebensmittel vorbereiten

WARNUNG vor Sachschäden!

- ⊙ Dicke oder feste Schalen (z. B. von Zitrusfrüchten, Ananas), Stiele und Kerne von Steinfrüchten (z. B. Kirschen, Pfirsiche, Aprikosen) müssen vor dem Mixen entfernt werden.
- Waschen oder putzen Sie die Lebensmittel.
- Schneiden Sie größere Lebensmittel (z. B. Äpfel, Birnen) klein. Dieses Vorgehen verkürzt die Mixzeit.
- Wenn Sie Lebensmittel während des Arbeitens über die Nachfüllöffnung dazugeben wollen, schneiden Sie die Lebensmittel so klein, dass diese durch die Nachfüllöffnung des Deckels **2** passen.
- Befreien Sie Kräuter von ihren Stängeln.
- Verwenden Sie für die Smoothies ausreichend Flüssigkeit (Mineralwasser, Fruchtsaft, Milch, Joghurt).

7.2 Zerkleinern

- Zum Zerkleinern von Lebensmitteln drehen Sie den Drehregler **9** auf die gewünschte Geschwindigkeit zwischen den Markierungen **1** und **5**.
- Zur Sicherheit halten Sie das Gerät während des Betriebes mit einer Hand am geschlossenen Deckel **2** fest.
- Zutaten und Flüssigkeiten können auch während des Betriebes durch die Nachfüllöffnung des Deckels **2** zugegeben werden.

Härtere Lebensmittel und Crushed Ice

HINWEISE:

- Es dürfen nur maximal 200 g Nüsse zerkleinert werden.
- Muskatnüsse dürfen wegen ihrer besonderen Härte nicht zerkleinert werden.

1. Geben Sie die Lebensmittel in den Mixbehälter **4**.
2. Zum Zerkleinern härterer Lebensmittel drehen Sie den Drehregler wiederholt kurz nach links auf **P**. Je nach Menge und Konsistenz der Lebensmittel variiert die Anzahl und Länge der Impulse, die notwendig für die gewünschte Konsistenz sind.

7.3 Lebensmittel entnehmen



HINWEIS: Bewahren Sie Lebensmittel nicht länger als 24 Stunden im Mixbehälter **4** oder in Kontakt mit anderen Produktteilen auf. Dies gilt auch bei Aufbewahrung im Kühlschrank.

1. Drehen Sie den Drehregler **9** so, dass der Markierungstreifen auf **0** zeigt.
2. Wenn der Motor vollständig zum Stillstand gekommen ist, nehmen Sie den Mixbehälter **4** vom Motorblock **7**. Drehen Sie dazu den Pfeil ▼ auf das Symbol □[∩] und heben dann den Mixbehälter **4** gerade nach oben ab.
3. Drehen Sie den Deckel **2** zum Entriegeln ein Stück gegen den Uhrzeigersinn und heben ihn dann nach oben ab.
4. Entleeren Sie den Mixbehälter **4**.
5. Reinigen Sie das Gerät möglichst sofort nach Gebrauch.

8. Reinigen

Reinigen Sie das Gerät vor der ersten Benutzung!

8.1 Sofortreinigen des Mixbehälters

1. **Bild B:** Setzen Sie den Mixbehälter **4** auf den Motorblock **7**. Dabei muss der Pfeil ▼ unten am Mixbehälter auf das Symbol  zeigen.
2. Füllen Sie etwas warmes Wasser und Geschirrspülmittel in den Mixbehälter **4**.
3. **Bild B:** Verschließen Sie den Mixbehälter **4** mit dem Deckel **2**.
4. **Bild B:** Drehen Sie den Deckel **2** ganz in den Griff **5**, um ihn fest mit dem Mixbehälter zu verbinden und die Sicherung **3** zu schließen.
5. Drehen Sie ggf. den Markierungsstreifen des Drehreglers **9** auf **0**.
6. Setzen Sie den Messbehälter **1** in den Deckel **2** ein und verriegeln diesen durch eine Drehung im Uhrzeigersinn.
7. **Bild B:** Verriegeln Sie den Mixbehälter **4** durch eine kurze Drehung. Der Pfeil ▼ unten am Mixbehälter zeigt auf das Symbol .
8. Stecken Sie den Netzstecker **10** in eine Steckdose, die den technischen Daten entspricht.
9. Drehen Sie den Drehregler **9** mehrfach für einige Sekunden nach links auf **P** und lassen ihn dann los.
10. Ziehen Sie den Netzstecker **10** aus der Steckdose.
11. Nehmen Sie den Mixbehälter **4** vom Motorblock **7**, wenn der Motor vollständig zum Stillstand gekommen ist. Heben Sie den Mixbehälter **4** gerade nach oben ab.
12. Nehmen Sie den Deckel **2** vom Mixbehälter **4**.
13. Entleeren Sie den Mixbehälter **4** und spülen Sie ihn mit klarem Wasser aus.

8.2 Reinigen aller Geräteteile



GEFAHR durch Stromschlag!

- ⊙ Der Motorblock **7**, die Anschlussleitung und der Netzstecker **10** dürfen nicht in Wasser oder andere Flüssigkeiten getaucht werden.



GEFAHR von Verletzungen durch Schneiden!

- ⊙ Die Klingen des Messereinsatzes **6** sind scharf. Gehen Sie vorsichtig mit ihnen um.
- ⊙ Beim Reinigen von Hand sollte das Wasser so klar sein, dass Sie den Messereinsatz **6** gut sehen können.

WARNUNG vor Sachschäden!

- ⊙ Verwenden Sie keine scharfen oder scheuernden Reinigungsmittel.
 - ⊙ Außer dem Motorblock **7** sind alle anderen Teile spülmaschinengeeignet bis 70 °C.
-

1. Ziehen Sie ggf. den Netzstecker **10** aus der Steckdose.
 2. Nehmen Sie den Mixbehälter **4** vom Motorblock **7**.
 3. Nehmen Sie den Deckel **2** vom Mixbehälter **4**.
-

Der Motorblock **7** darf nicht in Wasser getaucht werden.

4. Wischen Sie den Motorblock **7** und die Anschlussleitung **10** bei Bedarf mit einem leicht angefeuchteten Tuch ab. Achten Sie darauf, dass vor der nächsten Verwendung der Motorblock **7** vollständig trocken ist.

5. Reinigen Sie die anderen Geräteteile mit Spülmittel und warmem Wasser. Folgende Teile sind spülmaschinengeeignet bis 70 °C:
 - Mixbehälter **4**
 - Deckel **2**
 - Messbehälter **1**
6. Lassen Sie alle Teile vollständig trocknen, bevor Sie sie wegräumen oder Sie das Gerät erneut benutzen.

Einige Reinigungstipps

- Reinigen Sie das Gerät möglichst sofort nach Gebrauch, damit Speisereste nicht antrocknen.
- Nach der Verarbeitung von sehr salzigen oder säurehaltigen Lebensmitteln sollten Sie den Mixbehälter **4** sofort gründlich spülen.

9. Aufbewahrung



GEFAHR für Kinder!

- ⊙ Bewahren Sie das Gerät außerhalb der Reichweite von Kindern auf.



GEFAHR!

- ⊙ Um Unfälle zu vermeiden, darf der Netzstecker **10** während der Lagerung nicht mit einer Steckdose verbunden sein.

- Setzen Sie den Standmixer für die Aufbewahrung zusammen.
- Wählen Sie einen Platz, wo weder starke Hitze noch Feuchtigkeit auf das Gerät einwirken können.
- **Bild A:** Wickeln Sie die Anschlussleitung **10** vollständig auf der Kabelaufwicklung **11** auf.

10. Problemlösung

Sollte Ihr Gerät einmal nicht wie gewünscht funktionieren, gehen Sie bitte erst diese Checkliste durch. Vielleicht ist es nur ein kleines Problem, das Sie selbst beheben können.



GEFAHR durch Stromschlag!

- ⊙ Versuchen Sie auf keinen Fall, das Gerät selbstständig zu reparieren.

Fehler	Mögliche Ursachen / Maßnahmen
Keine Funktion	<ul style="list-style-type: none"> • Ist die Stromversorgung sichergestellt? • Überprüfen Sie den Anschluss. • Ist der Mixbehälter 4 richtig aufgesetzt? • Ist der Deckel 2 richtig geschlossen?
Messereinsatz 6 dreht sich nicht oder nur sehr schwer	<ul style="list-style-type: none"> • Sofort ausschalten, Netzstecker 10 ziehen und überprüfen: <ul style="list-style-type: none"> - Hindernis im Mixbehälter 4? - Speise zu zäh oder zu hart?

11. Rezepte

Grüner Smoothie

Zutaten:

2 Hand voll frischer Blattspinat
1 Mango
1 Banane (geschält)
2 Scheiben Ananas
Saft einer Limette
400 ml Wasser
4 Eiswürfel

- Alle Zutaten in den Mixbehälter **4** geben und mixen.

Tropischer Smoothie

Zutaten:

200 g Ananas
1 Banane (geschält)
2 Kiwis (geschält)
200 ml Orangensaft
2 Hand voll frischer Blattspinat

- Alle Zutaten in den Mixbehälter **4** geben und mixen.

Muntermacher

Zutaten:

2 Bananen (geschält)
1 Mango
2 Hand voll frischer Blattspinat
1 TL Öl (z. B. Sonnenblumenöl)
200 ml Apfelsaft
200 ml Wasser

- Alle Zutaten in den Mixbehälter **4** geben und mixen.

Honig-Flip

Zutaten:

800 ml Milch
8 cl schwarzer Johannisbeersaft
4 EL Honig
4 Eigelb
4 Eiswürfel

- Alle Zutaten in den Mixbehälter **4** geben und mixen.

Erdbeer-Bananen-Shake

Zutaten:

2 Bananen (geschält)
300 g Erdbeeren
2 Päckchen Vanillezucker
400 ml Milch

- Alle Zutaten in den Mixbehälter **4** geben und mixen.

Beerentraum

Zutaten:

100 g Heidelbeeren
150 g Himbeeren
150 g Erdbeeren
1 Banane (geschält)
150 g Naturjoghurt
3 EL Haferflocken
150 ml Milch
Honig nach Belieben

- Alle Zutaten in den Mixbehälter **4** geben und mixen.

Gute-Nacht-Smoothie

Zutaten:

- 1 Banane (geschält)
- 1 Apfel
- 2 EL Zitronensaft
- 2 EL Honig
- 2 Hand voll frischer Blattspinat
- 400 ml Wasser

- Alle Zutaten in den Mixbehälter **4** geben und mixen.

Mango-Shake

Zutaten:

- 500 g Mango
- 500 ml Milch

- Alle Zutaten in den Mixbehälter **4** geben und mixen.

Himbeer-Birnen-Smoothie

Zutaten:

- 2 reife Birnen
- 300 g Himbeeren
- 400 ml Wasser
- Honig nach Belieben

- Alle Zutaten in den Mixbehälter **4** geben und mixen.

Pfirsich-Bananen-Smoothie

Zutaten:

- 2 Bananen (geschält)
- 4 Pfirsiche (geschält und entkernt)
- 200 ml Grapefruitsaft
- 2 Spritzer Zitronensaft

- Alle Zutaten in den Mixbehälter **4** geben und mixen.

12. Entsorgung

Dieses Produkt unterliegt der europäischen Richtlinie 2012/19/EU. Das Symbol der durchgestrichenen Abfalltonne auf Rädern bedeutet, dass das Produkt in der Europäischen Union einer getrennten Müllsammmlung zugeführt werden muss. Dies gilt für das Produkt und alle mit diesem Symbol gekennzeichneten Zubehörteile. Gekennzeichnete Produkte dürfen nicht über den normalen Hausmüll entsorgt werden, sondern müssen an einer Annahmestelle für das Recycling von elektrischen und elektronischen Geräten abgegeben werden.



Dieses Recycling-Symbol markiert z. B. einen Gegenstand oder Materialteile als für die Rückgewinnung wertvoll. Recycling hilft, den Verbrauch von Rohstoffen zu reduzieren und die Umwelt zu entlasten. Informationen zur Entsorgung und der Lage des nächsten Recyclinghofes erhalten Sie z. B. bei Ihrer Stadtreinigung oder in den Gelben Seiten.

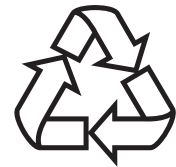

Verpackung

Wenn Sie die Verpackung entsorgen möchten, achten Sie auf die entsprechenden Umweltvorschriften in Ihrem Land.

13. Technische Daten

Modell:	SSDMD 600 A1
Netzspannung:	220 – 240 V ~ 50 Hz
Schutzklasse:	II 
Leistung:	600 W
Max. Dauerbetrieb (KB):	3 Minuten
Füllmenge:	250 ml - 1750 ml

Verwendete Symbole

	Schutzisolierung
	G eprüfte S icherheit. Geräte müssen den allgemein anerkannten Regeln der Technik genügen und gehen mit dem Produktsicherheitsgesetz (ProdSG) konform.
	Mit der CE-Kennzeichnung erklärt die HOYER Handel GmbH die EU-Konformität.
	Dieses Symbol erinnert daran, die Verpackung umweltfreundlich zu entsorgen.
	Wiederverwertbare Materialien: Pappe (außer Wellpappe)
	Das Symbol kennzeichnet Teile, die in der Spülmaschine gereinigt werden können.

Technische Änderungen vorbehalten.

14. Garantie der HOYER Handel GmbH

Sehr geehrte Kundin, sehr geehrter Kunde, Sie erhalten auf dieses Gerät 3 Jahre Garantie ab Kaufdatum. Im Falle von Mängeln dieses Produkts stehen Ihnen gegen den Verkäufer des Produkts gesetzliche Rechte zu. Diese gesetzlichen Rechte werden durch unsere im Folgenden dargestellte Garantie nicht eingeschränkt.

Garantiebedingungen

Die Garantiefrist beginnt mit dem Kaufdatum. Bitte bewahren Sie den Original Kassenbon gut auf. Diese Unterlage wird als Nachweis für den Kauf benötigt. Tritt innerhalb von drei Jahren ab dem Kaufdatum dieses Produkts ein Material- oder Fabrikationsfehler auf, wird das Produkt von uns – nach unserer Wahl – für Sie kostenlos repariert oder ersetzt. Diese Garantieleistung setzt voraus, dass innerhalb der Dreijahresfrist das defekte Gerät und der Kaufbeleg (Kassenbon) vorgelegt und schriftlich kurz beschrieben wird, worin der Mangel besteht und wann er aufgetreten ist. Wenn der Defekt von unserer Garantie gedeckt ist, erhalten Sie das reparierte oder ein neues Produkt zurück. Mit Reparatur oder Austausch des Produkts beginnt kein neuer Garantiezeitraum.

Garantiezeit und gesetzliche Mängelansprüche

Die Garantiezeit wird durch die Gewährleistung nicht verlängert. Dies gilt auch für ersetzte und reparierte Teile. Eventuell schon beim Kauf vorhandene Schäden und Mängel müssen sofort nach dem Auspacken gemeldet werden. Nach Ablauf der Garantiezeit anfallende Reparaturen sind kostenpflichtig.

Garantieumfang

Das Gerät wurde nach strengen Qualitätsrichtlinien sorgfältig produziert und vor Auslieferung gewissenhaft geprüft.

Die Garantieleistung gilt für Material- oder Fabrikationsfehler.

Von der Garantie ausgeschlossen sind Verschleißteile, die normaler Abnutzung ausgesetzt sind und Beschädigungen an zerbrechlichen Teilen, z. B. Schalter, Akkus, Leuchtmittel oder andere Teile, die aus Glas gefertigt sind.

Diese Garantie verfällt, wenn das Produkt beschädigt, nicht sachgemäß benutzt oder gewartet wurde. Für eine sachgemäße Benutzung des Produkts sind alle in der Bedienungsanleitung aufgeführten Anweisungen genau einzuhalten. Verwendungszwecke und Handlungen, von denen in der Bedienungsanleitung abgeraten oder vor denen gewarnt wird, sind unbedingt zu vermeiden. Das Produkt ist lediglich für den privaten und nicht für den gewerblichen Gebrauch bestimmt. Bei missbräuchlicher und unsachgemäßer Behandlung, Gewaltanwendung und bei Eingriffen, die nicht von unserem autorisierten Service-Center vorgenommen wurden, erlischt die Garantie.

Abwicklung im Garantiefall

Um eine schnelle Bearbeitung Ihres Anliegen zu gewährleisten, folgen Sie bitte den folgenden Hinweisen:

- Bitte halten Sie für alle Anfragen die Artikelnummer **IAN: 315281** und den Kassenbon als Nachweis für den Kauf bereit.
- Die Artikelnummer finden Sie auf dem Typenschild, einer Gravur, auf dem Titelblatt Ihrer Anleitung (unten links) oder als Aufkleber auf der Rück- oder Unterseite des Gerätes.
- Sollten Funktionsfehler oder sonstige Mängel auftreten, kontaktieren Sie zunächst das nachfolgend benannte Service-Center **telefonisch** oder per **E-Mail**.

- Ein als defekt erfasstes Produkt können Sie dann unter Beifügung des Kaufbelegs (Kassenbon) und der Angabe, worin der Mangel besteht und wann er aufgetreten ist, für Sie portofrei an die Ihnen mitgeteilte Service Anschrift übersenden.



Auf www.lidl-service.com können Sie diese und viele weitere Handbücher, Produktvideos und Software herunterladen.



Service-Center

DE Service Deutschland
Tel.: 0800 5435 111
(kostenfrei)
E-Mail: hoyer@lidl.de

AT Service Österreich
Tel.: 0820 201 222
(0,15 EUR/Min.)
E-Mail: hoyer@lidl.at

CH Service Schweiz
Tel.: 0842 665566
(0,08 CHF/Min.,
Mobilfunk max. 0,40 CHF/Min.)
E-Mail: hoyer@lidl.ch

IAN: 315281



Lieferant

Bitte beachten Sie, dass die folgende Anschrift **keine Serviceanschrift** ist. Kontaktieren Sie zunächst das genannte Service-Center.

HOYER Handel GmbH
Tasköprüstraße 3
DE-22761 Hamburg
DEUTSCHLAND

Contents

1. Overview	16
2. Intended purpose	17
3. Safety information	18
4. Items supplied	20
5. How to use	20
6. Assembly	20
7. Operation	21
7.1 Preparing food	21
7.2 Chopping	22
7.3 Remove food	22
8. Cleaning	22
8.1 Instant cleaning of the blender jug	22
8.2 Cleaning all parts of the device	23
9. Storage	23
10. Troubleshooting	24
11. Recipes	24
12. Disposal	26
13. Technical specifications	26
14. Warranty of the HOYER Handel GmbH	27

1. Overview

- 1 Lid/measuring jug (30, 45, 60 ml)
- 2 Lid with refill opening
- 3 Safety switch in the handle
- 4 Blender jug (filling volume min. 250 ml - max. 1750 ml)
- 5 Handle
- 6 Blade assembly
- 7 Motor block
- 8 Safety switch on the motor block
- 9 Control dial, speed adjustable in 5 levels
 - **P**: turn left and hold: mixer works at maximum power as long as the control dial is held down
 - Turn 1 to 5 levels to the right: minimum to maximum speed
 - Set the marker line to **O**: mixer is switched off
- 10 Power cable with mains plug
- 11 Cable spool

Thank you for your trust! **2. Intended purpose**

Congratulations on your new jug blender.

For a safe handling of the device and in order to get to know the entire scope of features:

- **Thoroughly read these user instructions prior to initial use.**
- **Above all, observe the safety information!**
- **The device should only be used as described in these user instructions.**
- **Keep these user instructions for reference.**
- **If you pass the device on to someone else, please include these user instructions. The user instructions are a part of the product.**

We hope you enjoy your new jug blender!

Symbol on your device



The food-safe material of devices with this symbol will not change the taste or smell of food.

The jug blender is designed to mix whole-fruit beverages (smoothies) and to chop food and crush ice.

The device is designed for private, domestic use. The device must only be used indoors. This device must not be used for commercial purposes.

Foreseeable misuse

WARNING! Risk of material damage!

- ⊙ Do not use the device for processing especially hard foodstuffs, such as frozen food, bones, nutmeg, cereals or coffee beans.
 - ⊙ Thick or firm peels, (e.g. of citrus fruits, pineapple), stems and pips of stone fruits (e.g. cherries, peaches, apricots) must be removed before blending.
-

3. *Safety information*

Warnings

If necessary, the following warnings will be used in these user instructions:



DANGER! High risk: failure to observe this warning may result in injury to life and limb.

WARNING! Moderate risk: failure to observe this warning may result in injury or serious material damage.

CAUTION: low risk: failure to observe this warning may result in minor injury or material damage.

NOTE: circumstances and specifics that must be observed when handling the device.

Instructions for safe operation

- ⊙ This device must not be used by children.
- ⊙ Children must not play with the device.
- ⊙ The device and the power cable must be kept away from children.
- ⊙ This device can be used by people with restricted physical, sensory or intellectual abilities or people without adequate experience and/or understanding if they are supervised or instructed on how to use this device safely and if they are aware of the resulting hazards.
- ⊙ If the mains power cable of this device should become damaged, it must be replaced by the manufacturer, the manufacturer's customer service department or a similarly qualified specialist, in order to avoid any hazards.
- ⊙ Disconnect the mains plug from the wall socket...
 - ... when it is not supervised,
 - ... before you assemble or disassemble the device, and
 - ... before you clean the individual parts.
- ⊙ This device is not intended to be operated using an external timer clock or a separate remote control system.
- ⊙ Please take note of the chapter on cleaning (see "Cleaning" on page 22).
- ⊙ Misuse of the device may result in injuries.
- ⊙ The blades are very sharp. Be particularly careful when emptying the blender jug and when cleaning the blades that you do not cut yourself.
- ⊙ Switch the device off and pull out the mains plug from the wall socket before you exchange auxiliary or additional equipment moving in operation.



DANGER for children

- ⊙ Children must not play with packing material. Do not allow children to play with plastic bags. There is a risk of suffocation.
- ⊙ Please ensure that children are not able to pull the device down from the work surface with the power cable.
- ⊙ Keep the device out of the reach of children.



DANGER to and from pets and livestock

- ⊙ Electrical devices can represent a hazard to pets and livestock. In addition, animals can also cause damage to the device. For this reason you should keep animals away from electrical devices at all times.



DANGER! Risk of electric shock due to moisture

- ⊙ The device must never be operated in the vicinity of a bathtub, a shower, a filled washbasin or similar.
- ⊙ The motor block, the power cable and the mains plug must not be immersed in water or any other liquids.
- ⊙ Protect the motor block against moisture, water drips and splashes.
- ⊙ If liquid gets into the device (except in the container provided for this purpose), remove the mains plug immediately. Have the device checked before reusing.
- ⊙ Never touch the device with wet hands.
- ⊙ If the device falls into water, disconnect the mains plug immediately. Only then is it safe to retrieve the device.



DANGER! Risk of electric shock

- ⊙ Only plug the mains plug into the wall socket after the device has been completely assembled.

- ⊙ Only connect the mains plug to a properly installed and easily accessible wall socket whose voltage corresponds to the specifications on the rating plate. The wall socket must continue to be easily accessible after the device is plugged in.
- ⊙ Ensure that the power cable cannot be damaged by sharp edges or hot points. Do not wrap the power cable around the device.
- ⊙ The device is not fully disconnected from the power supply, even after it is switched off. In order to fully disconnect it, pull out the mains plug.
- ⊙ When using the device, ensure that the power cable cannot be trapped or crushed.
- ⊙ When removing the mains plug from the wall socket, always pull the plug and never the cable.
- ⊙ Disconnect the mains plug from the wall socket...
 - ... if there is a fault,
 - ... when you do not use the jug blender,
 - ... during thunderstorms.
- ⊙ Do not use the device if there is visible damage to the device or the power cable.
- ⊙ To avoid any risk, do not make modifications to the device.



DANGER! Risk of injury from cutting

- ⊙ The blades of the blade assembly are sharp. Please be very careful when handling them.
- ⊙ Switch the device off and pull out the mains plug from the wall socket before you exchange auxiliary or additional equipment moving in operation.

WARNING! Risk of material damage

- ⊙ Thick or firm peels, (e.g. of citrus fruits, pineapple), stems and pips of stone fruits (e.g. cherries, peaches, apricots) must be removed before blending.
- ⊙ In order to avoid damage to the device, interrupt the blending process immediately if the blades of the blade assembly do not turn at all or only with difficulty. Pull out the mains plug and investigate whether there is an obstruction in the blender jug or whether the contents are too tough. Also check whether the device is assembled correctly.
- ⊙ Never mix food on an oil basis such as poppy seed or nuts (for instance for poppy seed or nut butter) for more than 60 seconds, since otherwise the motor may overheat and can be damaged.
- ⊙ Do not operate the device when it is empty, as this causes the motor to overheat and may result in it being damaged.
- ⊙ The device is designed for a maximum operating period of 3 minutes without interruption.
After this, the device must remain switched off until it has cooled down to room temperature.
- ⊙ Only use the original accessories.
- ⊙ All parts except for the motor block are dishwasher-safe up to 70 °C.
- ⊙ Do not use any astringent or abrasive cleaning agents.
- ⊙ The device is fitted with non-slip plastic suction feet. As furniture is coated with a wide array of varnishes and synthetics, and is also treated with different care products, it cannot be fully ruled out that some of these materials contain ingredients that could attack and soften the non-slip plastic suction feet. If necessary, place a non-slip mat under the device.

4. Items supplied

- 1 blender jug **4**
(filling volume min. 250 ml - max.1750 ml)
- 1 motor block **7**
- 1 lid **2**
- 1 measuring jug (30, 45, 60 ml) **1**
- 1 copy of the user instructions

5. How to use

- Remove all packing material.
- Check to ensure that all parts are present and undamaged.
- **Clean the device prior to its first use!** (see "Cleaning" on page 22)
- Place the device on a dry, level and non-slip surface.

6. Assembly





DANGER! Risk of injury from cutting!

- ⊙ The blade assembly **6** is sharp. Handle it with care.
- ⊙ Do not insert the mains plug **10** into a wall socket until the jug blender has been completely assembled.

NOTES:

- The device is equipped with two **safety switches 3 / 8** and must be locked twice. The device can only be put into operation when the blender jug **4** and the lid **2** are in position and locked. Should it be possible to switch on the device also without the blender jug **4** in place, do not operate the device any longer. Contact our Service Centre by **telephone** or **email** (see "Warranty of the HOYER Handel GmbH").
- If the blender jug **4** is removed during operation, the device will switch off automatically. Adjust the control dial **9** so that the marking is pointing to **0** in order to switch off the device before placing

the blender jug **4** back on the motor block **7**.

1. Unwind the required length of power cable **10** from the cable spool **11**.
2. **Figure B:** place the blender jug **4** on the motor block **7**. The arrow ▼ must point to the  symbol at the bottom of the blender jug. Fill the prepared food into the blender jug **4**.
3. **Figure B:** close the blender jug **4** with the lid **2**.
4. **Figure B:** turn the lid **2** fully into the handle **5** in order to firmly connect it to the blender jug and close the safety device **3**.
5. If necessary, turn the marker stripe of the control dial **9** to **0**.
6. Insert the measuring jug **1** into the lid **2** and lock it by turning it clockwise.
7. **Figure B:** lock the blender jug **4** by rotating through a short distance. The arrow ▼ at the bottom of the blender jug points to the  symbol. This closes the second safety device **8**.
8. Insert the mains plug **10** into a wall socket corresponding to the technical data.

7. Operation

WARNING!

- ⊙ In order to avoid damage to the device, interrupt the blending process immediately if the blades of the blade assembly **6** do not turn at all or only with difficulty. If this happens, pull out the mains plug **10** and check whether there is something in the blender jug **4** blocking movement or whether the food is too tough. Also check whether the device is assembled correctly.
- ⊙ The device is designed for a maximum operating period of 3 minutes without interruption.

After this, the device must remain switched off until it has cooled down to room temperature.

CAUTION:

- ⊙ Depending on the hardness and consistency of the food, do not fill the blender jug **4** up to the maximum level, as this can cause the blade assembly **6** to become blocked.
-

Application area

The jug blender is designed to mix whole-fruit beverages (smoothies) and to chop food and crush ice.

7.1 Preparing food

WARNING! Risk of material damage!

- ⊙ Thick or firm peels, (e.g. of citrus fruits, pineapple), stems and pips of stone fruits (e.g. cherries, peaches, apricots) must be removed before blending.
-
- Rinse or wash the food.
 - Cut up larger food items (e.g. apples, pears) into small pieces. This will shorten the mixing time.
 - If you want to add food through the refill opening while working, cut the food up until it is so small that it fits through the refill opening of the lid **2**.
 - Free herbs from their stems.
 - For smoothies, use a sufficient amount of liquid (mineral water, juice, milk, yoghurt).

7.2 Chopping

- To chop up food, turn the control dial **9** to the desired speed between the markings **1** and **5**.
- To ensure safety, hold the device tightly by the closed lid **2** during operation.
- Ingredients and liquids can also be added during operation via the refill opening of the lid **2**.

Harder food and crushed ice

NOTES:

- Only a maximum of 200 g of nuts may be chopped up.
 - Due to their exceptional hardness nutmegs may not be chopped.
-

1. Fill food into the blender jug **4**.
2. For chopping up harder food, repeatedly turn the control dial shortly to the left to **P**. The number and length of the pulses, which will be required to achieve the desired consistency, will depend on the quantity and consistency of the food.

7.3 Remove food

NOTE: do not store foodstuffs in the blender jug **4** or in contact with other product parts for longer than 24 hours. This also applies to storage in the refrigerator.



1. Turn the control dial **9** until the marking stripe points to **0**.
2. Once the motor has come to a complete standstill, remove the blender jug **4** from the motor block **7**. To do this, turn the arrow ▼ to the symbol  and then lift the blender jug **4** straight up.
3. To unlock, turn the lid **2** anticlockwise and then lift it upwards.
4. Empty the blender jug **4**.

5. Clean the device as soon as possible after use.

8. Cleaning

Clean the device prior to its first use!

8.1 Instant cleaning of the blender jug

1. **Figure B:** place the blender jug **4** on the motor block **7**. The arrow ▼ must point to the  symbol at the bottom of the blender jug.
2. Fill some warm water and detergent into the blender jug **4**.
3. **Figure B:** close the blender jug **4** with the lid **2**.
4. **Figure B:** turn the lid **2** fully into the handle **5** in order to firmly connect it to the blender jug and close the safety device **3**.
5. If necessary, turn the marker stripe of the control dial **9** to **0**.
6. Insert the measuring jug **1** into the lid **2** and lock it by turning it clockwise.
7. **Figure B:** lock the blender jug **4** by rotating through a short distance. The arrow ▼ at the bottom of the blender jug points to the  symbol.
8. Insert the mains plug **10** into a wall socket corresponding to the technical data.
9. Rotate the control dial **9** several times for a few seconds to the left to **P** and then release it.
10. Disconnect the mains plug **10** from the wall socket.
11. Once the motor has come to a complete standstill, remove the blender jug **4** from the motor block **7**. Lift the blender jug **4** vertically upwards.
12. Remove the lid **2** from the blender jug **4**.
13. Empty the blender jug **4** and rinse it with clean water.

8.2 Cleaning all parts of the device



DANGER! Risk of electric shock!

- ⊙ The motor block **7**, the power cable and the mains plug **10** must not be immersed in water or any other liquids.



DANGER! Risk of injury from cutting!

- ⊙ The blades of the blade assembly **6** are sharp. Please be very careful when handling them.
- ⊙ For manual cleaning, the water should be sufficiently clear so that you can see the blade assembly **6** easily.

WARNING! Risk of material damage!

- ⊙ Do not use any astringent or abrasive cleaning agents.
 - ⊙ All parts except for the motor block **7** are dishwasher-safe up to 70 °C.
-

1. If necessary, disconnect the mains plug **10** from the wall socket.
 2. Remove the blender jug **4** from the motor block **7**.
 3. Remove the lid **2** from the blender jug **4**.
-

The motor block 7 must not be immersed in water.

4. If necessary, wipe down the motor block **7** and the power cable **10** with a damp cloth. Ensure that the motor block **7** is completely dry before the next time it is used.

5. Clean the other parts of the device with detergent and warm water. The following parts are dishwasher-safe up to 70 °C:
 - Blender jug **4**
 - Lid **2**
 - Measuring jug **1**
6. Allow all parts to dry completely before you put them away or use the device again.

Some cleaning tips

- Clean the device as soon as possible after use in order to prevent food remnants from drying on.
- After processing very salty or acidic types of food, you should immediately rinse the blender jug **4** thoroughly.

9. Storage



DANGER for children!

- ⊙ Keep the device out of the reach of children.



DANGER!

- ⊙ In order to avoid accidents, the mains plug **10** must never be connected to a wall socket while in storage.
-

- Assemble the jug blender for storage purposes.
- Select a location where neither high temperatures nor moisture can affect the device.
- **Figure A:** fully wind the power cable **10** on to the cable spool **11**.

10. Troubleshooting

If your device fails to function as required, please try this checklist first. Perhaps there is only a minor problem, and you can solve it yourself.



DANGER! Risk of electric shock!

- ⊙ Do not attempt to repair the device yourself under any circumstances.

Fault	Possible causes / Action
No function	<ul style="list-style-type: none"> • Has the device been connected to the power supply? • Check the connection. • Has the blender jug 4 been positioned correctly? • Has the lid 2 been closed correctly?
Blade assembly 6 not turning or turning with difficulty	<ul style="list-style-type: none"> • Switch off immediately, pull out mains plug 10 and check: <ul style="list-style-type: none"> - Blockage in the blender jug 4? - Food too tough or too hard?

11. Recipes

Green Smoothie

Ingredients:
 2 handfuls of fresh leaf spinach
 1 mango
 1 banana (peeled)
 2 pineapple slices
 Juice from 1 lime
 400 ml water
 4 ice cubes

- Put all ingredients into the blender jug **4** and start the mixing process.

Tropical Smoothie

Ingredients:
 200 g pineapple
 1 banana (peeled)
 2 kiwis (peeled)
 200 ml orange juice
 2 handfuls of fresh leaf spinach

- Put all ingredients into the blender jug **4** and start the mixing process.

Eye-Openers

Ingredients:
 2 bananas (peeled)
 1 mango
 2 handfuls of fresh leaf spinach
 1 tsp oil (e.g. sunflower oil)
 200 ml apple juice
 200 ml water

- Put all ingredients into the blender jug **4** and start the mixing process.

Honey Flip

Ingredients:

800 ml milk

8 cl black currant juice

4 tbs honey

4 egg yolks

4 ice cubes

- Put all ingredients into the blender jug **4** and start the mixing process.

Strawberry Banana Shake

Ingredients:

2 bananas (peeled)

300 g strawberries

2 packets of vanilla sugar

400 ml milk

- Put all ingredients into the blender jug **4** and start the mixing process.

Berry Dream

Ingredients:

100 g blueberries

150 g raspberries

150 g strawberries

1 banana (peeled)

150 g natural yoghurt

3 tbs oatmeal

150 ml milk

Honey to taste

- Put all ingredients into the blender jug **4** and start the mixing process.

Good Night Smoothie

Ingredients:

1 banana (peeled)

1 apple

2 tbs lemon juice

2 tbs honey

2 handfuls of fresh leaf spinach

400 ml water

- Put all ingredients into the blender jug **4** and start the mixing process.

Mango Shake

Ingredients:

500 g mango

500 ml milk

- Put all ingredients into the blender jug **4** and start the mixing process.

Raspberry Pear Smoothie

Ingredients:

2 ripe pears

300 g raspberries

400 ml water

Honey to taste

- Put all ingredients into the blender jug **4** and start the mixing process.

Peach Banana Smoothie

Ingredients:

2 bananas (peeled)

4 peaches (peeled and cored)

200 ml grapefruit juice

2 squirts of lemon juice

- Put all ingredients into the blender jug **4** and start the mixing process.

12. Disposal

This product is subject to the provisions of European Directive 2012/19/EC. The symbol showing a wheelie bin crossed through indicates that the product requires separate refuse collection in the European Union. This applies to the product and all accessories marked with this symbol. Products identified with this symbol may not be discarded with normal household waste, but must be taken to a collection point for recycling electric and electronic appliances.



This recycling symbol marks e.g. an object or parts of the material as valuable for recycling. Recycling helps to reduce the consumption of raw materials and protect the environment.

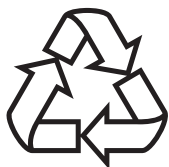







Packaging

When disposing of the packaging, make sure you comply with the environmental regulations applicable in your country.

13. Technical specifications

Model:	SSDMD 600 A1
Mains voltage:	220 – 240 V ~ 50 Hz
Protection class:	II 
Power rating:	600 W
Max. continuous operation (KB):	3 minutes
Filling volume:	250 ml - 1750 ml

Symbols used

	Double insulation
	Certified Safety. Devices must comply with the generally acknowledged rules of technology and the German Product Safety Act (Produktsicherheitsgesetz - ProdSG).
	With the CE marking, HOYER Handel GmbH declares the conformity with EU guidelines.
	This symbol reminds you to dispose of the packaging in an environmentally friendly manner.
	Recyclable materials: cardboard (except corrugated cardboard)
	The symbol identifies parts that can be cleaned in the dishwasher.

Subject to technical modifications.

14. Warranty of the HOYER Handel GmbH

Dear Customer,
your device is provided with a 3 year warranty starting with the purchase date. In the event of product defects, you are entitled to statutory rights against the vendor. These statutory rights are not restricted by our warranty presented in the following.

Warranty conditions

The warranty period starts with the purchase date. Please keep the original purchase receipt in a safe place. This document is required to verify the purchase.

If within three years from the purchase date of this product a material or factory defect occurs, the product will be repaired or replaced by us – at our discretion – free of charge to you. This warranty implies that within the period of three years the defective device and the purchase receipt are presented, including a brief written description of the defect and the time it occurred.

If the defect is covered by our warranty, the repaired or a new product will be returned to you. No new warranty period starts with a repair or replacement of the product.

Warranty period and statutory claims for defects

The warranty period is not extended when the warranty has been claimed. This also applies to replaced and repaired parts. Any damages and defects already existing at the time of purchase must be reported immediately upon unpacking. Repairs arising after the expiration of the warranty period are subject to a charge.

Warranty coverage

The device was produced carefully according to strict quality guidelines and tested diligently prior to delivery.

The warranty applies to material or factory defects.

Excluded from the warranty are wear parts subject to normal wear and damages to fragile parts, e.g. switches, batteries, lamps or other parts manufactured from glass.

This warranty expires if the product is damaged, not used as intended or not serviced. For the proper operation of the product, all instructions listed in the operating instructions must be observed carefully. Any form of use and handling that is advised against in the operating instructions or warned against must always be avoided.

The product is only intended for private and not for commercial use. In the case of incorrect and improper treatment, use of force and interventions not performed by our authorised Service Centre, the warranty shall cease.

Handling in case of a warranty claim

In order to ensure prompt processing of your matter, please observe the following notes:

- Please keep the article number **IAN: 315281** and the purchase receipt as a purchase verification for all inquiries.
- The article number can be found on the rating plate, an engraving, the title page of your instructions (in the bottom left), or as a label on the rear or underside of the device.
- If faulty operation or other defects occur, first contact the Service Centre listed in the following by **telephone** or **email**.
- Then, you are able to send a product reported as defective free of charge to the service address specified to you, including the purchase receipt and the information on the defect and when it occurred.



Please visit www.lidl-service.com to download this and many other manuals, product videos and software.



Service Centre

GB Service Great Britain
Tel.: 0800 404 7657
E-Mail: hoyer@lidl.co.uk

IE Service Ireland
Tel.: 1890 930 034
(0,08 EUR/Min., (peak))
(0,06 EUR/Min., (off peak))
E-Mail: hoyer@lidl.ie

MT Service Malta
Tel.: 80062230
E-Mail: hoyer@lidl.com.mt

CY Service Cyprus
Tel.: 8009 4409
E-Mail: hoyer@lidl.com.cy

IAN: 315281



Supplier

Please note that the following address is **no service address**. First contact the aforementioned Service Centre.

HOYER Handel GmbH
Tasköprüstraße 3
DE-22761 Hamburg
GERMANY

Sommaire

1. Aperçu de l'appareil	30
2. Utilisation conforme	31
3. Consignes de sécurité	32
4. Éléments livrés	34
5. Mise en service	34
6. Montage	35
7. Utilisation	35
7.1 Préparation des aliments	36
7.2 Hacher	36
7.3 Retirer les aliments	36
8. Nettoyage	37
8.1 Nettoyage immédiat du bol mixeur	37
8.2 Nettoyage de tous les éléments de l'appareil	37
9. Rangement	38
10. Dépannage	38
11. Recettes	39
12. Mise au rebut	40
13. Caractéristiques techniques	41
14. Garantie de HOYER Handel GmbH	41

1. Aperçu de l'appareil

- 1 Couvercle/verre doseur (30, 45, 60 ml)
- 2 Couvercle avec ouverture de remplissage
- 3 Interrupteur de sécurité dans la poignée
- 4 Bol mixeur (quantité de remplissage min. 250 ml - max. 1750 ml)
- 5 Poignée
- 6 Couteau
- 7 Bloc moteur
- 8 Interrupteur de sécurité sur le bloc moteur
- 9 Bouton rotatif, vitesse réglable sur 5 niveaux
 - **P** : tourner vers la gauche et maintenir : le mixeur fonctionne à pleine puissance tant que le bouton rotatif est maintenu
 - Tourner de la vitesse 1 à 5 vers la droite : vitesse minimale à vitesse maximale
 - Placer le trait de repère sur **O** : le mixeur est éteint
- 10 Câble de raccordement avec fiche secteur
- 11 Enrouleur pour le câble

Merci beaucoup pour votre confiance !

Nous vous félicitons pour l'achat de votre nouveau robot mixeur.

Pour manipuler l'appareil en toute sécurité et vous familiariser avec l'ensemble des ses fonctionnalités :

- **Lisez attentivement ce mode d'emploi avant la première utilisation.**
- **Respectez en priorité les consignes de sécurité !**
- **L'appareil ne doit être utilisé qu'aux fins décrites dans ce mode d'emploi.**
- **Conservez ce mode d'emploi.**
- **Si vous transmettez l'appareil à un tiers, n'oubliez pas d'y joindre ce mode d'emploi. Le mode d'emploi fait partie intégrante du produit.**

Nous vous souhaitons beaucoup de plaisir avec votre nouveau robot mixeur !

Symbole sur l'appareil



Ce symbole indique que ces matériaux d'excellente qualité n'altèrent ni le goût ni l'odeur des aliments.

2. Utilisation conforme

Le robot mixeur est destiné à mixer des boissons fruitées (smoothies) et à broyer des aliments et des glaçons.

L'appareil est conçu pour un usage domestique. L'appareil doit être utilisé uniquement à l'intérieur.

Cet appareil ne peut pas être utilisé à des fins professionnelles.

Utilisation impropre prévisible

AVERTISSEMENT : risque de dommages matériels !

- ⊙ N'utilisez pas l'appareil pour émincer des aliments particulièrement durs, tels que des aliments congelés, des os, des noix de muscade, des céréales ou des grains de café.
 - ⊙ Les peaux épaisses ou dures (par ex. d'agrumes, d'ananas), les tiges et les noyaux (par ex. de cerises, de pêches ou d'abricots) doivent être retirés avant le mixage.
-

3. *Consignes de sécurité*

Avertissements

Les avertissements suivants sont utilisés si nécessaire dans le présent mode d'emploi :



DANGER ! Risque élevé : le non-respect de l'avertissement peut provoquer des blessures graves, voire la mort.

AVERTISSEMENT ! Risque moyen : le non-respect de l'avertissement peut provoquer des blessures ou des dommages matériels graves.

ATTENTION : risque faible : le non-respect de l'avertissement peut provoquer des blessures légères ou entraîner des dommages matériels.

REMARQUE : remarques et particularités dont il faut tenir compte en manipulant l'appareil.

Instructions pour une utilisation en toute sécurité

- ⊙ Cet appareil ne doit pas être utilisé par des enfants.
- ⊙ Les enfants ne doivent pas jouer avec l'appareil.
- ⊙ L'appareil et son câble de raccordement doivent être tenus hors de portée des enfants.
- ⊙ Cet appareil ne peut être utilisé par des personnes ayant des capacités physiques, sensorielles ou mentales réduites ou un manque d'expérience et/ou de connaissance que lorsqu'ils sont surveillés ou qu'ils ont été informés de l'utilisation sûre de l'appareil et ont compris les risques qui en résultent.
- ⊙ Si le câble de raccordement au secteur de cet appareil est endommagé, il faut le faire remplacer par le fabricant, son service après-vente ou une personne ayant une qualification similaire pour éviter les mises en danger.
- ⊙ Débranchez la fiche secteur de la prise de courant ...
... lorsque l'appareil est sans surveillance,
... avant d'assembler ou de démonter l'appareil et
... avant de nettoyer des pièces individuelles.
- ⊙ Cet appareil n'est pas conçu pour être utilisé avec une minuterie externe ou un système de commande à distance séparé.
- ⊙ Pour le nettoyage, respectez les indications du chapitre (voir « Nettoyage » à la page 37).
- ⊙ Il peut se produire des blessures en cas de mauvaise utilisation de l'appareil.
- ⊙ Les lames sont très coupantes. Veillez à ne pas vous couper en particulier lorsque vous videz le bol mixeur et nettoyez les lames.

- ⊙ Eteignez l'appareil et débranchez la fiche secteur de la prise de courant avant de remplacer des accessoires ou des pièces additionnelles qui sont mobiles lorsque l'appareil fonctionne.



DANGER pour les enfants

- ⊙ Le matériel d'emballage n'est pas un jouet. Les enfants ne doivent pas jouer avec les sachets en plastique. Ceux-ci présentent un risque d'asphyxie.
- ⊙ Veillez à ce que les enfants ne puissent pas faire tomber l'appareil du plan de travail en tirant sur le câble de raccordement.
- ⊙ Conservez l'appareil hors de portée des enfants.



DANGER pour et provoqué par les animaux domestiques et d'élevage

- ⊙ Les appareils électriques peuvent présenter des dangers pour les animaux domestiques et d'élevage. De plus, ceux-ci peuvent endommager l'appareil. Maintenez par conséquent les animaux éloignés des appareils électriques.



DANGER ! Risque d'électrocution en raison de l'humidité

- ⊙ L'appareil ne doit jamais être mis en marche à proximité, entre autres, d'une baignoire, d'une douche ou d'un lavabo rempli.
- ⊙ Le bloc moteur, le câble de raccordement et la fiche secteur ne doivent pas être plongés dans l'eau ou dans un autre liquide.
- ⊙ Protégez le bloc moteur contre l'humidité, les gouttes et les projections d'eau.
- ⊙ Si du liquide pénètre dans l'appareil (en dehors de la cuve prévue à cet effet), débranchez immédiatement la fiche secteur. Faites contrôler l'appareil avant de le remettre en service.

- ⊙ N'utilisez pas l'appareil avec les mains mouillées.
- ⊙ Si l'appareil tombe dans l'eau, débranchez immédiatement la fiche secteur. Ne retirer l'appareil qu'après cela.



DANGER ! Risque d'électrocution

- ⊙ Ne branchez la fiche secteur sur une prise de courant que si l'appareil est complètement assemblé.
- ⊙ Raccordez la fiche secteur uniquement à une prise de courant conforme et facilement accessible, dont la tension correspond aux indications figurant sur la plaque signalétique. Après avoir branché l'appareil, la prise de courant doit rester facilement accessible.
- ⊙ Évitez toute détérioration du câble de raccordement par des arêtes vives ou des surfaces brûlantes. N'enroulez pas le câble de raccordement autour de l'appareil.
- ⊙ L'appareil n'est pas complètement isolé du secteur même après l'avoir éteint avec l'interrupteur marche/arrêt. Pour ce faire, débranchez la fiche secteur.
- ⊙ Lors de l'utilisation de l'appareil, le câble de raccordement ne doit pas être coincé ou écrasé.
- ⊙ Pour débrancher l'appareil, tirez toujours sur la fiche secteur, jamais sur le câble.
- ⊙ Débranchez la fiche secteur de la prise de courant ...
 - ... lorsqu'une panne survient,
 - ... lorsque vous n'utilisez pas le robot mixeur,
 - ... en cas d'orage.
- ⊙ N'utilisez pas l'appareil si celui-ci ou le câble de raccordement présente des dégâts apparents.

- ⊙ Si le câble d'alimentation est endommagé, il doit être remplacé par le fabricant, son service après vente ou des personnes de qualification similaire afin d'éviter un danger.
- ⊙ Afin d'éviter tout risque d'accident, n'effectuez aucune modification au niveau de l'appareil.



DANGER ! Risque de blessures par coupure

- ⊙ Les lames du couteau sont très coupantes. Manipulez-les avec précaution.
- ⊙ Eteignez l'appareil et débranchez la fiche secteur de la prise de courant avant de remplacer des accessoires ou des pièces additionnelles qui sont mobiles lorsque l'appareil fonctionne.

AVERTISSEMENT : risque de dommages matériels

- ⊙ Les peaux épaisses ou dures (par ex. d'agrumes, d'ananas), les tiges et les noyaux (par ex. de cerises, de pêches ou d'abricots) doivent être retirés avant le mixage.
- ⊙ Pour éviter d'endommager l'appareil, arrêtez immédiatement le processus de mixage si les lames du couteau ne tournent pas ou ne tournent plus que difficilement. Débranchez la fiche secteur et vérifiez qu'aucun obstacle n'encombre le bol mixeur et que l'aliment n'est pas trop épais. Vérifiez également si l'appareil est assemblé correctement.
- ⊙ Ne mixez pas les aliments à base d'huile, comme le pavot ou les noix (pour faire p. ex. du beurre de pavot ou de noix) pendant plus de 60 secondes maximum sinon le moteur peut surchauffer et être endommagé.
- ⊙ Ne faites jamais fonctionner l'appareil à vide, du fait que cela peut faire chauffer le moteur et l'endommager.
- ⊙ L'appareil est conçu pour une durée de fonctionnement de 3 minutes maximum sans interruption.

L'appareil doit être ensuite arrêté jusqu'à ce qu'il se soit refroidi à la température ambiante.

- ⊙ Utilisez uniquement les accessoires d'origine.
- ⊙ Hormis le bloc moteur, tous les autres éléments sont lavables au lave-vaisselle jusqu'à une température de 70 °C.
- ⊙ N'utilisez aucun détergent acide ou décapant.
- ⊙ L'appareil est équipé de pieds à ventouses antidérapants en plastique. Etant donné que les meubles sont recouverts d'une variété de laques et de matières synthétiques et sont traités avec différents produits d'entretien, il ne peut pas être totalement exclu que certaines de ces substances contiennent des composants qui attaquent et ramollissent les pieds à ventouses antidérapants en plastique. Au besoin, placez un support antidérapant sous l'appareil.

4. Éléments livrés

- 1 bol mixeur **4** (quantité de remplissage min. 250 ml - max. 1750 ml)
- 1 bloc moteur **7**
- 1 couvercle **2**
- 1 verre doseur (30, 45, 60 ml) **1**
- 1 mode d'emploi

5. Mise en service

- Ôtez tout le matériau d'emballage.
- Vérifiez si toutes les pièces sont présentes et en parfait état.
- **Nettoyez l'appareil avant la première utilisation !** (voir « Nettoyage » à la page 37)
- Posez l'appareil sur une surface sèche, plane et antidérapante.

6. Montage



DANGER ! Risque de blessures par coupure !

- ⊙ Le couteau **6** est tranchant. Manipulez-le avec précaution.
- ⊙ Ne branchez la fiche secteur **10** sur une prise de courant que si le robot mixeur est complètement monté.

REMARQUES :

- L'appareil est équipé de deux **interrupteurs de sécurité 3 / 8** et doit être verrouillé deux fois. L'appareil ne peut démarrer qu'une fois le bol mixeur **4** et le couvercle **2** correctement mis en place et verrouillés. Si l'appareil peut être mis en marche une fois avec sans que le bol mixeur **4** soit en place, ne faites plus marcher l'appareil. Contactez notre centre de service par **téléphone** ou par **e-mail** (voir « Garantie de HOYER Handel GmbH »).
- Si le bol mixeur **4** est retiré pendant la marche, l'appareil s'arrête automatiquement. Placez le bouton rotatif **9** sur le père **0** afin d'éteindre l'appareil avant de remettre le bol mixeur **4** sur le bloc moteur **7**.

1. Déroulez la longueur de câble de raccordement **10** nécessaire de l'enrouleur pour le câble **11**.
2. **Figure B** : placez le bol mixeur **4** sur le bloc moteur **7**. Pour ce faire, la flèche ▼ sous le bol mixeur doit être orientée sur le symbole □. Mettez les aliments préparés dans le bol mixeur **4**.
3. **Figure B** : fermez le bol mixeur **4** à l'aide du couvercle **2**.
4. **Figure B** : tournez le couvercle **2** entièrement dans la poignée **5** afin de le bloquer avec le bol mixeur et de fermer la sécurité **3**.

5. Le cas échéant, tournez les bandes de marquage du bouton rotatif **9** sur la position **0**.
6. Mettez le verre doseur **1** dans le couvercle **2** et tournez celui-ci d'un tour dans le sens horaire.
7. **Figure B** : verrouillez le bol mixeur **4** par une courte rotation. La flèche ▼ sous le bol mixeur est orientée sur le symbole □. La deuxième sécurité **8** est ainsi fermée.
8. Branchez la fiche secteur **10** à une prise de courant correspondant aux caractéristiques techniques.

7. Utilisation

AVERTISSEMENT !

- ⊙ Pour éviter d'endommager l'appareil, arrêtez immédiatement le processus de mixage si les lames du couteau **6** ne tournent pas ou ne tournent plus que difficilement. Dans ce cas, débranchez la fiche secteur **10** et vérifiez si un obstacle encombre le bol mixeur **4** ou si l'aliment est trop épais. Vérifiez également si l'appareil est assemblé correctement.
- ⊙ L'appareil est conçu pour une durée de fonctionnement de 3 minutes maximum sans interruption. L'appareil doit être ensuite arrêté jusqu'à ce qu'il se soit refroidi à la température ambiante.

ATTENTION :

- ⊙ Selon la dureté et la consistance des aliments, ne remplissez pas le bol mixeur **4** au maximum, sinon le couteau **6** risque de se bloquer.

Domaine d'utilisation

Le robot mixeur est destiné à mixer des boissons fruitées (smoothies) et à broyer des aliments et des glaçons.

7.1 Préparation des aliments

AVERTISSEMENT : risque de dommages matériels !

- ⊙ Les peaux épaisses ou dures (par ex. d'agrumes, d'ananas), les tiges et les noyaux (par ex. de cerises, de pêches ou d'abricots) doivent être retirés avant le mixage.
- Lavez ou épluchez les aliments.
- Coupez les gros aliments (par ex. pommes, poires) en petits morceaux. Cela permet de réduire le temps de mixage.
- Si vous voulez ajouter des aliments par l'ouverture de remplissage, coupez les aliments jusqu'à ce qu'ils soient suffisamment petits pour être introduits dans l'ouverture de remplissage du couvercle **2**.
- Retirez les tiges des herbes aromatiques.
- Utilisez suffisamment de liquide (eau minérale, jus de fruit, lait, yaourt) pour les smoothies.

7.2 Hacher

- Pour hacher des aliments, tournez le bouton rotatif **9** sur la vitesse voulue entre les repères **1** et **5**.
- Pour des raisons de sécurité, maintenez l'appareil à une main sur le couvercle **2** fermé pendant le fonctionnement.
- Pendant la marche de l'appareil, il est aussi possible d'ajouter des ingrédients et des liquides par l'ouverture de remplissage dans le couvercle **2**.

Aliments plus durs et glace pilée

REMARQUES :

- Seulement 200 g maximum de fruits à coques peuvent être hachés.
- En raison de leur dureté particulière, les noix de muscade ne peuvent pas être coupées.

1. Mettez les aliments dans le bol mixeur **4**.
2. Pour hacher des aliments plus durs, tournez brièvement et plusieurs fois le bouton rotatif vers la gauche sur **P**. Le nombre et la durée des impulsions nécessaires à la consistance souhaitée varient en fonction de la quantité et de la consistance des aliments.

7.3 Retirer les aliments



REMARQUE : évitez que les aliments restent plus de 24 heures dans le bol mixeur **4** ou en contact avec d'autres pièces du produit. Cela vaut également pour la conservation au réfrigérateur.

1. Tournez le bouton rotatif **9** de sorte que les bandes de repère soient orientées sur **0**.
2. Lorsque le moteur est à l'arrêt complet, retirez le bol mixeur **4** du bloc moteur **7**.
Pour cela, tournez la flèche ▼ sur le symbole  et soulevez ensuite le bol mixeur **4** à la verticale.
3. Tournez le couvercle **2** légèrement dans le sens antihoraire pour déverrouiller et soulevez-le.
4. Videz le bol mixeur **4**.
5. Nettoyez l'appareil aussi rapidement que possible après usage.

8. Nettoyage

Nettoyez l'appareil avant la première utilisation !

8.1 Nettoyage immédiat du bol mixeur

1. **Figure B** : placez le bol mixeur **4** sur le bloc moteur **7**. Pour ce faire, la flèche ▼ sous le bol mixeur doit être orientée sur le symbole .
2. Versez un peu d'eau chaude et de produit vaisselle dans le bol mixeur **4**.
3. **Figure B** : fermez le bol mixeur **4** à l'aide du couvercle **2**.
4. **Figure B** : tournez le couvercle **2** entièrement dans la poignée **5** afin de le bloquer avec le bol mixeur et de fermer la sécurité **3**.
5. Le cas échéant, tournez les bandes de marquage du bouton rotatif **9** sur la position **0**.
6. Mettez le verre doseur **1** dans le couvercle **2** et tournez celui-ci d'un tour dans le sens horaire.
7. **Figure B** : verrouillez le bol mixeur **4** par une courte rotation. La flèche ▼ sous le bol mixeur est orientée sur le symbole .
8. Branchez la fiche secteur **10** à une prise de courant correspondant aux caractéristiques techniques.
9. Tournez le bouton rotatif **9** plusieurs fois pendant quelques secondes à gauche sur **P**, puis relâchez-le.
10. Débranchez la fiche secteur **10** de la prise de courant.
11. Lorsque le moteur est à l'arrêt complet, retirez le bol mixeur **4** du bloc moteur **7**. Soulevez le bol mixeur **4** en le gardant bien droit.
12. Retirez le couvercle **2** du bol mixeur **4**.
13. Videz le bol mixeur **4** et rincez-le à l'eau claire.

8.2 Nettoyage de tous les éléments de l'appareil



DANGER ! Risque d'électrocution !

- ⊙ Le bloc moteur **7**, le câble de raccordement et la fiche secteur **10** ne doivent pas être plongés dans l'eau ou dans un autre liquide.



DANGER ! Risque de blessures par coupure !

- ⊙ Les lames du couteau **6** sont très coupantes. Manipulez-les avec précaution.
- ⊙ Si vous le nettoyez à la main, l'eau doit être suffisamment claire de manière à ce que le couteau **6** reste parfaitement visible.

AVERTISSEMENT : risque de dommages matériels !

- ⊙ N'utilisez aucun détergent acide ou décapant.
- ⊙ Hormis le bloc moteur **7** tous les autres éléments sont lavables au lave-vaisselle jusqu'à une température de 70 °C.

1. Le cas échéant, débranchez la fiche secteur **10** de la prise de courant.
2. Retirez le bol mixeur **4** du bloc moteur **7**.
3. Retirez le couvercle **2** du bol mixeur **4**.

Le bloc moteur 7 ne doit pas être plongé dans l'eau.

4. Essuyez le bloc moteur **7** et le câble de raccordement **10** si nécessaire avec un chiffon légèrement humide. Veillez à ce que le bloc moteur **7** soit complètement sec avant la prochaine utilisation.

5. Nettoyez tous les autres éléments de l'appareil au produit vaisselle et à l'eau chaude. Les éléments suivants sont lavables au lave-vaisselle jusqu'à une température de 70 °C :
 - Bol mixeur **4**
 - Couvercle **2**
 - Verre doseur **1**
6. Laissez toutes les pièces entièrement sécher, avant de les ranger ou d'utiliser l'appareil à nouveau.

Quelques astuces de nettoyage

- Nettoyez l'appareil le plus rapidement possible après l'utilisation afin que les résidus d'aliment ne collent pas en séchant.
- Après avoir préparé des aliments très salés ou acides, lavez immédiatement et soigneusement le bol mixeur **4**.

9. Rangement



DANGER pour les enfants !

- ⊙ Conservez l'appareil hors de portée des enfants.



DANGER !

- ⊙ Pour éviter tout accident, la fiche secteur **10** ne doit pas être branchée sur une prise de courant lorsque l'appareil est rangé.

- Assemblez le robot mixeur pour conservation.
- Choisissez un endroit à l'abri d'une forte chaleur ou de l'humidité.
- **Figure A** : enroulez complètement le câble de raccordement **10** sur l'enrouleur pour le câble **11**.

10. Dépannage

Si votre appareil ne fonctionne pas correctement, procédez dans un premier temps aux tests de cette liste de contrôle. Il s'agit peut-être seulement d'un problème mineur que vous pouvez résoudre vous-même.



DANGER ! Risque d'électrocution !

- ⊙ N'essayez en aucun cas de réparer l'appareil vous-même.

Problème	Cause possible/ solution
Ne fonctionne pas	<ul style="list-style-type: none"> • L'alimentation électrique est-elle établie correctement ? • Vérifiez le branchement. • Le bol mixeur 4 est-il correctement mis en place ? • Le couvercle 2 est-il correctement fermé ?
Le couteau 6 ne tourne pas ou ne tourne plus que difficilement	<ul style="list-style-type: none"> • Couper immédiatement, débrancher la fiche secteur 10 et vérifier : <ul style="list-style-type: none"> - Un obstacle encombre-t-il le bol mixeur 4 ? - L'aliment est-il trop épais ou trop dur ?

11. Recettes

Smoothie vert

Ingrédients :

2 poignées pleines de feuilles d'épinards
frais

1 mangue

1 banane (épluchée)

2 rondelles d'ananas

Jus d'un citron vert

400 ml d'eau

4 glaçons

- Mettez tous les ingrédients dans le bol mixeur **4** et mixez.

Smoothie tropical

Ingrédients :

200 g d'ananas

1 banane (épluchée)

2 kiwis (épluchés)

200 ml de jus d'orange

2 poignées pleines de feuilles d'épinards
frais

- Mettez tous les ingrédients dans le bol mixeur **4** et mixez.

Réveil-matin

Ingrédients :

2 bananes (épluchées)

1 mangue

2 poignées pleines de feuilles d'épinards
frais

1 cc d'huile (par ex. huile de tournesol)

200 ml de jus de pomme

200 ml d'eau

- Mettez tous les ingrédients dans le bol mixeur **4** et mixez.

Smoothie au miel

Ingrédients :

800 ml de lait

8 cl de jus de cassis

4 cs de miel

4 jaunes d'œuf

4 glaçons

- Mettez tous les ingrédients dans le bol mixeur **4** et mixez.

Milk-shake fraise-banane

Ingrédients :

2 bananes (épluchées)

300 g de fraises

2 sachets de sucre vanillé

400 ml de lait

- Mettez tous les ingrédients dans le bol mixeur **4** et mixez.

Rêve des baies

Ingrédients :

100 g de myrtilles

150 g de framboises

150 g de fraises

1 banane (épluchée)

150 g de yaourt nature

3 cs de flocons d'avoine

150 ml de lait

Miel selon vos souhaits

- Mettez tous les ingrédients dans le bol mixeur **4** et mixez.

Smoothie bonne nuit

Ingrédients :

- 1 banane (épluchée)
- 1 pomme
- 2 cs de jus de citron
- 2 cs. de miel
- 2 poignées pleines de feuilles d'épinards frais
- 400 ml d'eau

- Mettez tous les ingrédients dans le bol mixeur **4** et mixez.

Milk-shake à la mangue

Ingrédients :

- 500 g de mangue
- 500 ml de lait

- Mettez tous les ingrédients dans le bol mixeur **4** et mixez.

Smoothie poire-framboise

Ingrédients :

- 2 poires mûres
- 300 g de framboises
- 400 ml d'eau
- Miel selon vos souhaits

- Mettez tous les ingrédients dans le bol mixeur **4** et mixez.

Smoothie pêche-banane

Ingrédients :

- 2 bananes (épluchées)
- 4 pêches (épluchées et dénoyautées)
- 200 ml de jus de pamplemousse
- 2 filets de jus de citron

- Mettez tous les ingrédients dans le bol mixeur **4** et mixez.

12. Mise au rebut

Ce produit est soumis aux exigences de la directive 2012/19/UE. Le symbole de la poubelle sur roues barrée signifie que, dans l'Union européenne, le produit doit faire l'objet d'une collecte séparée des déchets. Cela s'applique au produit et à tous les accessoires portant ce symbole. Les produits portant ce symbole ne doivent pas être éliminés avec les déchets ménagers normaux, mais doivent être déposés dans un point de collecte chargé du recyclage des appareils électriques et électroniques.



Ce symbole de recyclage identifie p. ex. un objet ou des parties de matériaux comme étant recyclables. Le recyclage contribue à réduire l'utilisation de matières premières et à protéger l'environnement. Le produit est recyclable, soumis à la responsabilité élargie du producteur et doit faire l'objet d'un tri sélectif.



Emballage

Si vous souhaitez mettre l'emballage au rebut, respectez les prescriptions environnementales correspondantes de votre pays.

13. Caractéristiques techniques

Modèle :	SSDMD 600 A1
Tension secteur :	220 – 240 V ~ 50 Hz
Classe de protection :	II 
Puissance :	600 W
Durée de fonctionnement max. (KB) :	3 minutes
Quantité de remplissage :	250 ml - 1750 ml

Symboles utilisés

	Isolation de protection
	G eprüfte S icherheit (sécurité contrôlée). Les appareils doivent satisfaire aux Règles techniques reconnues en vigueur et être conformes à la Loi sur la sécurité des produits (Produktsicherheitsgesetz/ ProdSG).
	Avec ce marquage CE, la société HOYER Handel GmbH déclare la conformité avec la réglementation de l'Union européenne.
	Ce symbole rappelle qu'il faut éliminer l'emballage en respectant l'environnement.
	Matériaux recyclables : carton (hormis le carton ondulé)
	Le symbole représente les pièces pouvant être nettoyées au lave-vaisselle.

Sous réserves de modifications techniques.

14. Garantie de HOYER Handel GmbH

Chère cliente, cher client,
 Vous obtenez pour cet appareil une garantie de 3 ans à compter de la date d'achat. En cas de défauts de ce produit, vous disposez de droits légaux contre le vendeur de ce produit. Ces droits ne sont pas limités par notre garantie présentée par la suite.
 Indépendamment de la garantie commerciale souscrite, le vendeur reste tenu des défauts de conformité du bien et des vices rédhibitoires dans les conditions prévues aux articles L217-4 à L217-13 du Code de la consommation et aux articles 1641 à 1648 et 2232 du Code Civil.

Article L217-16 du Code de la consommation

Lorsque l'acheteur demande au vendeur, pendant le cours de la garantie commerciale qui lui a été consentie lors de l'acquisition ou de la réparation d'un bien meuble, une remise en état couverte par la garantie, toute période d'immobilisation d'au moins sept jours vient s'ajouter à la durée de la garantie qui restait à courir. Cette période court à compter de la demande d'intervention de l'acheteur ou de la mise à disposition pour réparation du bien en cause, si cette mise à disposition est postérieure à la demande d'intervention.

Article L217-4 du Code de la consommation

Le vendeur livre un bien conforme au contrat et répond des défauts de conformité existant lors de la délivrance.

Il répond également des défauts de conformité résultant de l'emballage, des instructions de montage ou de l'installation lorsque celle-ci a été mise à sa charge par le contrat ou a été réalisée sous sa responsabilité.

Article L217-5 du Code de la consommation

Le bien est conforme au contrat :

1. S'il est propre à l'usage habituellement attendu d'un bien semblable et, le cas échéant :
 - s'il correspond à la description donnée par le vendeur et posséder les qualités que celui-ci a présentées à l'acheteur sous forme d'échantillon ou de modèle ;
 - s'il présente les qualités qu'un acheteur peut légitimement attendre eu égard aux déclarations publiques faites par le vendeur, par le producteur ou par son représentant, notamment dans la publicité ou l'étiquetage ;
2. Ou s'il présente les caractéristiques définies d'un commun accord par les parties ou être propre à tout usage spécial recherché par l'acheteur, porté à la connaissance du vendeur et que ce dernier a accepté.

Article L217-12 du Code de la consommation

L'action résultant du défaut de conformité se prescrit par deux ans à compter de la délivrance du bien.

Article 1641 du Code civil

Le vendeur est tenu de la garantie à raison des défauts cachés de la chose vendue qui la rendent impropre à l'usage auquel on la destine, ou qui diminuent tellement cet usage que l'acheteur ne l'aurait pas acquise, ou n'en aurait donné qu'un moindre prix, s'il les avait connus.

Article 1648 1er alinéa du Code civil

L'action résultant des vices rédhibitoires doit être intentée par l'acquéreur dans un délai de deux ans à compter de la découverte du vice.

Conditions de garantie

Le délai de garantie commence à la date d'achat. Conservez le ticket de caisse d'origine. Ce document sert de justificatif d'achat. Si au cours des trois années suivant la date d'achat, des défauts de matériel ou de fabrication apparaissent sur ce produit, celui-ci vous est, à notre discrétion, réparé ou remplacé gratuitement. Les conditions pour faire valoir la garantie sont que l'appareil et la preuve d'achat (ticket de caisse) soient présentés dans un délai de trois ans et que le défaut ainsi que le moment où il est survenu soient brièvement décrits par écrit. Si le défaut est couvert par notre garantie, nous vous renvoyons le produit réparé ou neuf. La réparation ou l'échange du produit ne constitue pas un nouveau commencement de période de la garantie.

Les pièces détachées indispensables à l'utilisation du produit sont disponibles pendant la durée de la garantie du produit.

Durée de garantie et requêtes légales pour vices de construction

La durée de garantie n'est pas prolongée par son application. Ceci est également valable sur les pièces réparées et remplacées. Les dommages et les vices déjà présents au moment de l'achat doivent être signalés immédiatement après le déballage. Après l'expiration de la garantie, les réparations à effectuer sont payantes.

Etendue de la garantie

L'appareil a été fabriqué selon des prescriptions de qualité rigoureuses et a été vérifié minutieusement avant livraison.

La garantie s'applique aux défauts de matériel ou de fabrication.

Sont exclus de la garantie les pièces d'usure qui sont soumises à une usure normale et les dommages subis par des pièces fragiles, par ex.

les interrupteurs, batteries, sources d'éclairage ou d'autres pièces en verre.

Cette garantie est perdue si l'appareil n'a pas été utilisé ou entretenu de manière conforme. Pour une utilisation conforme du produit, respecter précisément toutes les consignes présentées dans le mode d'emploi. Les fins d'utilisation et les actions contre-indiquées ou déconseillées dans le mode d'emploi doivent impérativement être évitées.

Le produit est exclusivement conçu pour un usage privé non commercial. La manipulation non autorisée et non conforme, l'utilisation de force et les interventions non effectuées par notre centre de service autorisé entraînent la perte de garantie.

Déroulement en cas de garantie

Pour assurer un traitement rapide de votre demande, respectez les éléments suivants :

- Pour toute demande, tenez à disposition le numéro d'article **IAN : 315281** et le ticket de caisse comme preuve d'achat.
- Vous trouverez les numéros d'article sur la plaque signalétique, une gravure, la page de titre de votre notice (en bas, à gauche) ou sur l'autocollant apposé à l'arrière ou sur le dessous de l'appareil.
- En cas d'erreur de fonctionnement ou autres pannes, contactez d'abord par **téléphone** ou par **e-Mail** le centre de service cité ci-dessous.
- Envoyez ensuite gratuitement à l'adresse de service qu'on vous a donnée le produit considéré comme défectueux en y joignant la preuve d'achat (ticket de caisse) et l'indication du défaut ainsi que du moment où il est survenu.



Sur www.lidl-service.com, vous pouvez télécharger ce mode d'emploi ainsi que ceux d'autres produits, des vidéos sur les produits et des logiciels.



Centre de service

(FR) Service France
Tel.: 0800 919270
E-Mail: hoyer@lidl.fr

(CH) Service Suisse
Tel.: 0842 665566 (0,08 CHF/Min.,
mobile max. 0,40 CHF/Min.)
E-Mail: hoyer@lidl.ch

(BE) Service Belgique
Tel.: 070 270 171 (0,15 EUR/Min.)
E-Mail: hoyer@lidl.be

IAN : 315281



Fournisseur

Attention ! L'adresse suivante **n'est pas une adresse de service**. Contactez d'abord le centre de service cité plus haut.

HOYER Handel GmbH
Tasköprüstraße 3
DE-22761 Hamburg
ALLEMAGNE

Inhoud

1. Overzicht	44
2. Correct gebruik	45
3. Veiligheidsinstructies	46
4. Leveringsomvang	48
5. Ingebruikname	48
6. Montage	48
7. Bedienen	49
7.1 Levensmiddelen voorbereiden	50
7.2 Fijnmaken	50
7.3 Levensmiddelen uit de kom nemen	50
8. Schoonmaken	51
8.1 Mixkom direct reinigen	51
8.2 Alle apparaatonderdelen reinigen	51
9. Opbergen	52
10. Problemen oplossen	52
11. Recepten	53
12. Weggooien	54
13. Technische gegevens	55
14. Garantie van HOYER Handel GmbH	55

1. Overzicht

- 1 Deksel/meetdop (30, 45, 60 ml)
- 2 Deksel met vulopening
- 3 Veiligheidsschakelaar in de handgreep
- 4 Mixkom (vulhoeveelheid min. 250 ml - max. 1750 ml)
- 5 Handgreep
- 6 Mesinzetstuk
- 7 Motorblok
- 8 Veiligheidsschakelaar op het motorblok
- 9 Draairegelaar, snelheid in 5 standen instelbaar
 - **P**: naar links draaien en vasthouden: mixer werkt op maximaal vermogen zolang u de draairegelaar vasthoudt
 - 1 tot 5 standen naar rechts draaien: minimale tot maximale snelheid
 - Markeringsstreep op **O** zetten: mixer is uitgeschakeld
- 10 Aansluitsnoer met stekker
- 11 Snoeropwikkeling

Hartelijk dank voor uw vertrouwen!

Hartelijk gefeliciteerd met uw nieuwe blender.

Om het apparaat veilig te gebruiken en om alle functies van het apparaat te leren kennen:

- **Lees deze handleiding vóór de eerste ingebruikname grondig door.**
- **Neemt u steeds de veiligheidsinstructies in acht!**
- **Het apparaat mag alleen worden bediend zoals in deze handleiding wordt beschreven.**
- **Bewaar deze handleiding goed.**
- **Wanneer u het apparaat ooit aan iemand anders geeft, dient u deze handleiding erbij te geven. De handleiding maakt deel uit van het product.**

Wij wensen u veel plezier met uw nieuwe blender!

Symbool op het apparaat



Het symbool geeft aan dat materialen die hiermee worden aangeduid, de smaak noch de geur van levensmiddelen veranderen.

2. Correct gebruik

De blender is bedoeld voor het mixen van dranken met hele stukken fruit (smoothies) en voor het fijnmaken van levensmiddelen en ijs.

Het apparaat is ontworpen voor particuliere huishoudens. Het apparaat mag uitsluitend binnenshuis worden gebruikt.

Dit apparaat mag niet voor commerciële doeleinden worden gebruikt.

Voorzienbaar misbruik

WAARSCHUWING voor materiële schade!

- ⊙ Gebruik het apparaat niet om heel harde levensmiddelen zoals bevroren levensmiddelen, botten, muskaatnoten, graan of koffiebonen mee fijn te maken.
 - ⊙ Dikke of stevige schillen (bijv. van citrusvruchten, ananas), stelen en pitten van steenvruchten (bijv. kersen, perziken, abrikozen) moeten vóór het mixen worden verwijderd.
-

3. *Veiligheidsinstructies*

Waarschuwingen

Indien nodig, worden de volgende waarschuwingen in deze handleiding vermeld:



GEVAAR! Hoog risico: het niet in acht nemen van de waarschuwing kan tot letsel leiden.

WAARSCHUWING! Matig risico: het niet in acht nemen van de waarschuwing kan

verwondingen of ernstige materiële schade veroorzaken.

LET OP: gering risico: het niet in acht nemen van de waarschuwing kan lichte verwondingen of materiële schade veroorzaken.

AANWIJZING: situaties en bijzonderheden waarop tijdens het gebruik van het apparaat moet worden gelet.

Instructies voor een veilig gebruik

- ⊙ Dit apparaat mag niet door kinderen worden gebruikt.
- ⊙ Kinderen mogen niet met het apparaat spelen.
- ⊙ Houd het apparaat en het aansluitsnoer uit de buurt van kinderen.
- ⊙ Dit apparaat kan worden gebruikt door personen met verminderde fysieke, sensorische of mentale capaciteiten of een gebrek aan ervaring en/of kennis, wanneer zij onder toezicht staan of met betrekking tot het veilige gebruik van het apparaat instructies hebben gekregen en de daaruit voortvloeiende risico's hebben begrepen.
- ⊙ Wanneer het netaansluitsnoer van dit apparaat beschadigd is, moet dit door de fabrikant of diens klantenservice of een gelijkwaardig gekwalificeerde persoon worden vervangen, om gevaar te voorkomen.
- ⊙ Trek de stekker uit het stopcontact, ...
... als er geen toezicht aanwezig is,
... voordat u het apparaat in elkaar zet of uit elkaar neemt en
... voordat u afzonderlijke onderdelen reinigt.
- ⊙ Dit apparaat is niet bedoeld om te gebruiken met een externe tijdschakelklok of een afzonderlijk op afstand bestuurbaar systeem.
- ⊙ Neem het hoofdstuk over het schoonmaken (zie "Schoonmaken" op pagina 51) in acht.
- ⊙ Bij misbruik van het apparaat kunnen er letsels ontstaan.
- ⊙ De messen zijn heel scherp. Zorg er vooral bij het legen van de mixkom en bij de reiniging van de messen voor dat u geen snijwonden oploopt.
- ⊙ Schakel het apparaat uit en trek de stekker uit het stopcontact voordat u accessoires of extra onderdelen wisselt die tijdens de werking bewegen.



GEVAAR voor kinderen

- ⊙ Verpakkingsmateriaal is geen kinderspeelgoed. Kinderen mogen niet met de plastic zakken spelen. Er bestaat verstikkingsgevaar.
- ⊙ Let erop dat kinderen het apparaat niet aan het aansluitsnoer van het werkblad kunnen trekken.
- ⊙ Bewaar het apparaat buiten bereik van kinderen.



GEVAAR voor en door huis- en gebruiksdieren

- ⊙ Er kunnen gevaren voor huis- en gebruiksdieren van elektrische apparaten uitgaan. Verder kunnen dieren ook schade aan het apparaat veroorzaken. Houd dieren daarom altijd uit de buurt van elektrische apparaten.



GEVAAR van een elektrische schok door vocht

- ⊙ Het apparaat mag nooit worden gebruikt in de buurt van een badkuip, een douche, een gevulde wastafel o.i.d.
- ⊙ Het motorblok, de aansluitsnoer en de stekker mogen niet in water of andere vloeistoffen worden gedompeld.
- ⊙ Bescherm het motorblok tegen vocht, druppel- en spatwater.
- ⊙ Wanneer er vloeistof in het apparaat terecht komt (behalve in de ketel die daarvoor is voorzien), moet de stekker direct uit het stopcontact worden getrokken. Laat het apparaat controleren alvorens het opnieuw in gebruik te nemen.
- ⊙ Bedien het apparaat niet met vochtige handen.
- ⊙ Als het apparaat in het water is gevallen, moet de stekker direct uit het stopcontact worden getrokken. Haal het apparaat pas daarna uit het water.



GEVAAR door een elektrische schok

- ⊙ Steek de stekker pas in een stopcontact, wanneer het apparaat volledig gemonteerd is.
- ⊙ Sluit de stekker alleen aan op een op de juiste wijze geïnstalleerd, gemakkelijk toegankelijk stopcontact, waarvan de spanning overeenkomt met de gegevens op het typeplaatje. Het stopcontact moet ook na het aansluiten gemakkelijk toegankelijk blijven.
- ⊙ Let erop, dat het aansluitsnoer niet door scherpe randen of hete plaatsen kan worden beschadigd. Wikkel het aansluitsnoer niet rond het apparaat.
- ⊙ De stroomtoevoer naar het apparaat is ook na het uitschakelen niet volledig onderbroken. Hiervoor moet u de stekker uit het stopcontact trekken.
- ⊙ Let er bij gebruik van het apparaat op, dat het aansluitsnoer niet vastgeklemd wordt of bekneld raakt.
- ⊙ Trek de stekker altijd aan de stekker uit het stopcontact en nooit aan het snoer.
- ⊙ Trek de stekker uit het stopcontact, ...
 - ... wanneer er zich een storing voordoet,
 - ... wanneer u de blender niet gebruikt,
 - ... bij onweer.
- ⊙ Gebruik het apparaat niet als het apparaat zelf of het aansluitsnoer zichtbaar beschadigd is.
- ⊙ Breng geen veranderingen aan het apparaat aan, dit om gevaar te voorkomen.



GEVAAR van verwondingen door snijden

- ⊙ De messen van het mesinzetstuk zijn scherp. Ga er voorzichtig mee om.
- ⊙ Schakel het apparaat uit en trek de stekker uit het stopcontact voordat u accessoires of extra onderdelen wisselt die tijdens de werking bewegen.

WAARSCHUWING voor materiële schade

- ⊙ Dikke of stevige schillen (bijv. van citrusvruchten, ananas), stelen en pitten van steenvruchten (bijv. kersen, perziken, abrikozen) moeten vóór het mixen worden verwijderd.
- ⊙ Om schade aan het apparaat te vermijden, dient u het mixen direct te onderbreken, wanneer de messen van het mesinzetstuk niet of maar moeilijk ronddraaien. Trek de stekker uit het stopcontact en controleer of zich een obstakel in de mixkom bevindt of dat het voedsel te taai is. Controleer ook of het apparaat correct in elkaar is gezet.
- ⊙ Mix levensmiddelen op oliebasis zoals bijv. maanzaad of noten (voor bijv. maanzaadboter of pindakaas) niet langer dan maximaal 60 seconden, omdat de motor anders heet kan worden en beschadigd kan raken.
- ⊙ Gebruik het apparaat niet wanneer de kom leeg is, omdat de motor hierdoor heet kan worden en kan beschadigen.
- ⊙ Het apparaat is ontworpen voor een gebruiksduur van maximaal 3 minuten zonder onderbreking. Daarna moet het apparaat uitgeschakeld blijven, totdat het tot kamertemperatuur is afgekoeld.
- ⊙ Gebruik uitsluitend de originele accessoires.
- ⊙ Behalve het motorblok zijn alle onderdelen vaatwasmachinebestendig tot 70 °C.
- ⊙ Gebruik geen scherpe of schurende schoonmaakmiddelen.
- ⊙ Het apparaat is voorzien van kunststof antislip zuignappen. Omdat meubels zijn gecoat met een grote verscheidenheid van lakken en kunststoffen en worden behandeld met verschillende onderhoudsmiddelen, kan niet volledig worden uitgesloten dat sommige van deze stoffen bestanddelen bevatten, die de kunststof zuignappen aantasten en

zacht maken. Leg indien nodig een antislipmatje onder het apparaat.

4. Leveringsomvang

- 1 Mixkom **4**
(vulhoeveelheid min. 250 ml - max. 1750 ml)
- 1 Motorblok **7**
- 1 Deksel **2**
- 1 Meetdop (30, 45, 60 ml) **1**
- 1 Handleiding

5. Ingebruikname

- Verwijder al het verpakkingsmateriaal.
- Controleer of alle onderdelen voorhanden en onbeschadigd zijn.
- **Maak het apparaat schoon alvorens het voor de eerste keer te gebruiken!** (zie "Schoonmaken" op pagina 51)
- Plaats het apparaat op een droge, vlakke en slipvrije ondergrond.

6. Montage



GEVAAR van verwondingen door snijden!

- ⊙ Het mesinzetstuk **6** is scherp. Ga er voorzichtig mee om.
- ⊙ Steek de stekker **10** pas in een stopcontact wanneer de blender volledig gemonteerd is.

AANWIJZINGEN:

- Het apparaat is voorzien van twee **veiligheidsschakelaars 3 / 8** en moet twee keer worden vergrendeld. Het apparaat kan alleen in gebruik worden genomen, wanneer de mixkom **4** en het deksel **2** er correct op zijn gezet en zijn vergrendeld. Wanneer het apparaat ooit ook kan worden ingeschakeld zonder dat de mixkom **4** is geplaatst, dan dient u het apparaat niet meer te gebruiken. Neem dan contact op met ons service-

center. **Telefonisch** of per **e-mail** (zie "Garantie van HOYER Handel GmbH").

- Als de mixkom **4** tijdens het gebruik wordt verwijderd, wordt het apparaat automatisch uitgeschakeld. Zet de draai-regelaar **9** zo, dat de markering naar **0** wijst om het apparaat uit te schakelen, voordat u de mixkom **4** weer op het motorblok **7** plaatst.

1. Wikkel net zoveel aansluitsnoer **10** van de snoeropwikkeling **11** af als u nodig heeft.
2. **Afbeelding B:** zet het mixkom **4** op het motorblok **7**. Daarbij moet de pijl ▼ onderaan de mixkom naar het symbool  wijzen. Doe de voorbereide levensmiddelen in de mixkom **4**.
3. **Afbeelding B:** sluit de mixkom **4** met het deksel **2**.
4. **Afbeelding B:** draai het deksel **2** helemaal in de handgreep **5** om het stevig met de mixkom te verbinden en de beveiliging **3** te sluiten.
5. Draai evt. de markeringsstreep van de draai-regelaar **9** naar **0**.
6. Plaats de meetdop **1** in het deksel **2** en vergrendel deze door met de wijzers van de klok mee te draaien.
7. **Afbeelding B:** vergrendel de mixkom **4** met een korte draai. De pijl ▼ onderaan de mixkom wijst naar het symbool . Zo wordt de tweede beveiliging **8** gesloten.
8. Steek de stekker **10** in een stopcontact dat voldoet aan de technische gegevens.

7. Bedienen

WAARSCHUWING!

- ⊙ Om schade aan het apparaat te vermijden, dient u het mixen direct te onderbreken, wanneer de messen van het mesinzetstuk **6** niet of maar moeilijk ronddraaien. Trek in dat geval de stekker **10** uit het stopcontact en controleer of zich een obstakel in de mixkom **4** bevindt of dat het voedsel te taai is. Controleer ook of het apparaat correct in elkaar is gezet.
- ⊙ Het apparaat is ontworpen voor een gebruiksduur van maximaal 3 minuten zonder onderbreking. Daarna moet het apparaat uitgeschakeld blijven, totdat het tot kamertemperatuur is afgekoeld.

LET OP:

- ⊙ Vul de mixkom **4** al naargelang hardheid en consistentie van de levensmiddelen niet tot het maximum, omdat het mesinzetstuk **6** anders kan blokkeren.

Toepassingsgebied

De blender is bedoeld voor het mixen van dranken met hele stukken fruit (smoothies) en voor het fijnmaken van levensmiddelen en ijs.

7.1 Levensmiddelen voorbereiden

WAARSCHUWING voor materiële schade!

⊙ Dikke of stevige schillen (bijv. van citrusvruchten, ananas), stelen en pitten van steenvruchten (bijv. kersen, perziken, abrikozen) moeten vóór het mixen worden verwijderd.

- Was de levensmiddelen of veeg ze schoon.
- Snijd grotere levensmiddelen in kleine stukken (bijv. appels, peren). Daardoor wordt de mixtijd korter.
- Wanneer u levensmiddelen tijdens de werking via de vulopening wilt toevoegen, snijdt u de levensmiddelen zo klein dat deze door de vulopening in het deksel **2** passen.
- Verwijder de stengels van kruiden.
- Gebruik voor de smoothies voldoende vloeistof (bronwater, vruchtensap, melk, yoghurt).

7.2 Fijnmaken

- Voor het fijnmaken van levensmiddelen draait u de draaiergelaar **9** naar de gewenste snelheid tussen de markeringen **1** en **5**.
- Houd het apparaat voor de veiligheid tijdens de werking met één hand op het gesloten deksel **2** vast.
- Ingrediënten en vloeistoffen kunnen ook tijdens de werking via de vulopening van het deksel **2** worden toegevoegd.

Hardere levensmiddelen en Crushed Ice

AANWIJZING:

- Noten mogen slechts in porties van maximaal 200 g worden fijn gemaakt.
 - Nootmuskaat mag vanwege zijn bijzondere hardheid niet worden fijn gemaakt.
-

1. Doe de levensmiddelen in de mixkom **4**.
2. Voor het fijnmaken van hardere levensmiddelen draait u de draaiergelaar meerdere keren kort naar links naar **P**. Afhankelijk van de hoeveelheid en consistentie van de levensmiddelen varieert het aantal en de lengte van de pulsen die noodzakelijk zijn voor de gewenste consistentie.

7.3 Levensmiddelen uit de kom nemen

AANWIJZING: bewaar levensmiddelen niet langer dan 24 uur in de mixkom **4** of in contact met andere productonderdelen. Dit geldt ook bij bewaren in de koelkast.

1. Draai de draaiergelaar **9** zodat de markeringsstreep naar **0** wijst.
2. Wanneer de motor volledig tot stilstand is gekomen, neemt u de mixkom **4** van het motorblok **7** af. Draai daarvoor de pijl ▼ naar het symbool  en til de mixkom **4** er dan recht omhoog af.
3. Draai het deksel **2** om het te ontgrendelen een stukje tegen de wijzers van de klok in en til het er dan omhoog af.
4. Giet de mixkom **4** leeg.
5. Maak het apparaat, indien mogelijk, direct na gebruik schoon.

8. Schoonmaken

Maak het apparaat schoon alvorens het voor de eerste keer te gebruiken!

8.1 Mixkom direct reinigen

1. **Afbeelding B:** zet het mixkom **4** op het motorblok **7**. Daarbij moet de pijl ▼ onderaan de mixkom naar het symbool  wijzen.
2. Vul de mixkom **4** met wat warm water en afwasmiddel.
3. **Afbeelding B:** sluit de mixkom **4** met het deksel **2**.
4. **Afbeelding B:** draai het deksel **2** helemaal in de handgreep **5** om het stevig met de mixkom te verbinden en de beveiliging **3** te sluiten.
5. Draai evt. de markeringsstreep van de draairegelaar **9** naar **0**.
6. Plaats de meetdop **1** in het deksel **2** en vergrendel deze door met de wijzers van de klok mee te draaien.
7. **Afbeelding B:** vergrendel de mixkom **4** met een korte draai. De pijl ▼ onderaan de mixkom wijst naar het symbool .
8. Steek de stekker **10** in een stopcontact dat voldoet aan de technische gegevens.
9. Draai de draairegelaar **9** meerdere keren gedurende enkele seconden naar **P** en laat deze dan los.
10. Trek de stekker **10** uit het stopcontact.
11. Neem de mixkom **4** van het motorblok **7** af wanneer de motor volledig tot stilstand is gekomen. Til de mixkom **4** er recht naar boven toe af.
12. Verwijder het deksel **2** van de mixkom **4**.
13. Giet de mixkom **4** leeg en spoel deze om met schoon water.

8.2 Alle apparaatonderdelen reinigen



GEVAAR door een elektrische schok!

- ⊙ Het motorblok **7**, de aansluitsnoer en de stekker **10** mogen niet in water of andere vloeistoffen worden gedompeld.



GEVAAR van verwondingen door snijden!

- ⊙ De messen van het mesinzetstuk **6** zijn scherp. Ga er voorzichtig mee om.
- ⊙ Bij het reinigen met de hand dient het water zo helder te zijn dat u het mesinzetstuk **6** goed kunt zien.

WAARSCHUWING voor materiële schade!

- ⊙ Gebruik geen scherpe of schurende schoonmaakmiddelen.
- ⊙ Behalve het motorblok **7** zijn alle onderdelen vaatwasmachinebestendig tot 70 °C.

1. Trek de stekker **10** indien nodig uit het stopcontact.
2. Neem de mixkom **4** van het motorblok **7** af.
3. Verwijder het deksel **2** van de mixkom **4**.

Het motorblok 7 mag niet in water worden gedompeld.

4. Veeg het motorblok **7** en het aansluitsnoer **10**, indien nodig, af met een licht vochtige doek. Let erop, dat het motorblok **7** vóór het volgende gebruik helemaal droog is.
5. Reinig de andere apparaatonderdelen met afwasmiddel en warm water. De volgende onderdelen zijn vaatwasmachinebestendig tot 70 °C:
 - Mixkom **4**
 - Deksel **2**
 - Meetdop **1**

6. Laat alle onderdelen helemaal drogen, voordat u ze opbergt of u het apparaat opnieuw gebruikt.

Enkele schoonmaaktips

- Maak het apparaat indien mogelijk direct na gebruik schoon, zodat etensresten niet vastdrogen.
- Na het verwerken van zeer zoute of zuurhoudende levensmiddelen dient u de mixkom **4** direct grondig om te spoelen.

9. Opbergen



GEVAAR voor kinderen!

- ⊙ Bewaar het apparaat buiten bereik van kinderen.



GEVAAR!

- ⊙ Om ongelukken te voorkomen, mag de stekker **10** tijdens het opbergen niet met een stopcontact verbonden zijn.

- Zet de blender in elkaar voordat u deze opbergt.
- Kies een plaats waar hitte en vocht geen invloed op het apparaat kunnen hebben.
- **Afbeelding A:** wikkel het aansluit snoer **10** volledig op de snoeropwikkeling **11**.

10. Problemen oplossen

Wanneer uw apparaat een keer niet functioneert zoals gewenst, doorloopt u eerst deze checklist. Misschien is het een klein probleem dat u zelf kunt oplossen.



GEVAAR door een elektrische schok!

- ⊙ Probeer in geen geval het apparaat zelf te repareren.

Storing	Mogelijke oorzaken/ maatregelen
Geen functie	<ul style="list-style-type: none"> • Is de stroomvoorziening gewaarborgd? • Controleer de aansluiting. • Is de mixkom 4 correct geplaatst? • Is het deksel 2 correct gesloten?
Het mesinzetstuk 6 draait niet of maar erg moeilijk rond	<ul style="list-style-type: none"> • Direct uitschakelen, stekker 10 uit het stopcontact trekken en controleren: <ul style="list-style-type: none"> - Obstakel in de mixkom 4? - Voedsel te taai of te hard?

11. Recepten

Groene smoothie

Ingrediënten:

2 handvolle verse bladspinazie
1 mango
1 banaan (zonder schil)
2 schijven ananas
Sap van een limoen
400 ml water
4 ijsklontjes

- Doe alle ingrediënten in de mixkom **4** en mix.

Tropische smoothie

Ingrediënten:

200 g ananas
1 banaan (zonder schil)
2 kiwi's (zonder schil)
200 ml sinaasappelsap
2 handvolle spinazie

- Doe alle ingrediënten in de mixkom **4** en mix.

Oppepper

Ingrediënten:

2 bananen (zonder schil)
1 mango
2 handvolle verse bladspinazie
1 tl olie (bijv. zonnebloemolie)
200 ml appelsap
200 ml water

- Doe alle ingrediënten in de mixkom **4** en mix.

Honing-flip

Ingrediënten:

800 ml melk
8 cl zwarte bessensap
4 eetlepel honing
4 eigelen
4 ijsklontjes

- Doe alle ingrediënten in de mixkom **4** en mix.

Aardbei-bananen-shake

Ingrediënten:

2 bananen (zonder schil)
300 g aardbeien
2 pakjes vanillesuiker
400 ml melk

- Doe alle ingrediënten in de mixkom **4** en mix.

Aardbei-bessendroom

Ingrediënten:

100 g bosbessen
150 g frambozen
150 g aardbeien
1 banaan (zonder schil)
150 g naturelyoghurt
3 el havermout
150 ml melk
Honing naar wens

- Doe alle ingrediënten in de mixkom **4** en mix.

Welterusten-smoothie

Ingrediënten:

- 1 banaan (zonder schil)
- 1 appel
- 2 eetlepel citroensap
- 2 eetlepel honing
- 2 handvolle verse bladspinazie
- 400 ml water

- Doe alle ingrediënten in de mixkom **4** en mix.

Mango-shake

Ingrediënten:

- 500 g mango
- 500 ml melk

- Doe alle ingrediënten in de mixkom **4** en mix.

Frambozen-peren-smoothie

Ingrediënten:

- 2 rijpe peren
- 300 g frambozen
- 400 ml water
- Honing naar wens

- Doe alle ingrediënten in de mixkom **4** en mix.

Perzik-bananen-smoothie

Ingrediënten:

- 2 bananen (zonder schil)
- 4 perziken (zonder schil en pit)
- 200 ml grapefruitsap
- 2 scheutjes citroensap

- Doe alle ingrediënten in de mixkom **4** en mix.

12. Weggoaien

Dit product valt onder de Europese richtlijn 2012/19/EU.

Het symbool van de doorgestreepte afvalton op wieltjes betekent dat het product in de Europese Unie gescheiden

moet worden weggegooid. Dat geldt voor het product en alle met dit symbool aangeduide accessoires. Aldus aangeduide producten mogen niet met het normale huisvuil worden weggegooid, maar moeten bij een innamepunt voor recycling van elektrische en elektronische apparaten worden afgegeven.

Dit recyclingsymbool markeert bijv. een voorwerp of materiaaldelen als waardevol voor de terugwinning. Recycling help het verbruik van grondstoffen te reduceren en het milieu te ontlasten.

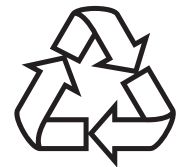

Verpakking

Als u de verpakking wilt weggoaien, houdt u dan aan de betreffende milieuvorschriften in uw land.

13. Technische gegevens

Model:	SSDMD 600 A1
Netspanning:	220 – 240 V ~ 50 Hz
Beschermings- klasse:	II 
Vermogen:	600 W
Max. continue- bruik (KB):	3 minuten
Vulhoeveelheid:	250 ml - 1750 ml

Gebruikte symbolen

	Randaarde
	Geteste veiligheid. Apparaten moeten aan de algemeen erkende regels van de techniek voldoen en zijn conform de Wet betreffende productveiligheid (ProdSG).
	Met het CE-keurmerk verklaart HOYER Handel GmbH de EU-conformiteit.
	Dit symbool herinnert u eraan om de verpakking op een milieuvriendelijke manier weg te gooien.
	Herbruikbare materialen: karton (behalve golfkarton)
	Het symbool markeert onderdelen die in de vaatwasmachine kunnen worden gereinigd.

Technische wijzigingen voorbehouden.

14. Garantie van HOYER Handel GmbH

Geachte klant,

U heeft op dit apparaat 3 jaar garantie vanaf de koopdatum. Wanneer dit product onvolkomenheden vertoont, heeft u wettelijke rechten ten opzichte van de verkoper van het product. Deze wettelijke rechten worden niet beperkt door onze hiernavolgend beschreven garantie.

Garantievoorwaarden

De garantietermijn begint op de koopdatum. Bewaar de originele kassabon goed. Deze bon is nodig als bewijs dat u het apparaat heeft gekocht.

Wanneer zich binnen drie jaar na de koopdatum van dit product een materiaal- of fabricagefout voordoet, wordt het product door ons – naar onze keus – gratis voor u gerepareerd of vervangen. Deze garantie stelt als voorwaarde, dat het defecte apparaat en het koopbewijs (kassabon) binnen de termijn van drie jaar wordt overlegd en dat er kort schriftelijk wordt beschreven, waaruit de onvolkomenheid bestaat en wanneer deze zich heeft voorgedaan.

Wanneer het defect door onze garantie wordt gedekt, ontvangt u het gerepareerde product terug of u krijgt een nieuw exemplaar. Met reparatie of vervanging van het product begint geen nieuwe garantieperiode.

Garantieperiode en wettelijke garantieaanspraken wegens gebreken

De garantieperiode wordt door de vrijwaring niet verlengd. Dat geldt ook voor vervangen en gerepareerde onderdelen. Schades en onvolkomenheden die eventueel al bij de koop aanwezig waren, moeten direct na het uitpakken worden gemeld. Aan reparaties die zich voordoen na het verstrijken van de garantieperiode zijn kosten verbonden.

Omvang van de garantie

Het apparaat werd zorgvuldig geproduceerd volgens strenge kwaliteitsrichtlijnen en nauwgezet gecontroleerd vóór levering. De garantie geldt voor materiaal- of fabricagefouten.

Van de garantie uitgesloten zijn slijtonderdelen die onderhevig zijn aan normale slijtage en beschadigingen van breekbare onderdelen, bijv. schakelaars, accu's, lichtbronnen of andere onderdelen die van glas zijn gemaakt.

Deze garantie vervalt, wanneer het product werd beschadigd of ondeskundig werd gebruikt of onderhouden. Voor een juist gebruik van het product moeten alle instructies die in de handleiding staan vermeld, nauwkeurig worden nageleefd. Gebruiksdoeleinden en handelingen die in de handleiding worden afgeraden of waarvoor wordt gewaarschuwd, moeten beslist worden vermeden. Het product is uitsluitend bedoeld voor particulier gebruik en niet voor commercieel gebruik. Bij een oneigenlijke of ondeskundige behandeling, bij gebruikmaking van geweld en bij ingrepen die niet werden uitgevoerd door ons erkende servicecenter, vervalt de garantie.

Afhandeling in geval van garantie

Om een snelle behandeling van uw verzoek te waarborgen, dient u de volgende aanwijzingen te volgen:

- Houd voor alle aanvragen het artikelnummer **IAN: 315281** en de kassabon als bewijs voor de koop bij de hand.
- Het artikelnummer vindt u op het typeplaatje, ingegraveerd, op de titelpagina van uw handleiding (linksonder) of als sticker op de achter- of onderkant van het apparaat.

- Wanneer zich functiestoringen of andere onvolkomenheden voordoen, neemt u eerst **telefonisch** of per **e-mail** contact op met het hierna genoemde servicecenter.
- Een product dat geregistreerd staat als defect, kunt u dan met bijvoeging van de aankoopnota (kassabon) en de vermelding waaruit de onvolkomenheid bestaat en wanneer deze zich heeft voorgedaan, franco naar het serviceadres sturen dat u is meegedeeld.



Op www.lidl-service.com kunt u deze en nog veel meer handleidingen, productvideo's en software downloaden.



Servicecenters

(NL) Service Nederland
Tel.: 0900 0400223 (0,10 EUR/Min.)
E-Mail: hoyer@lidl.nl

(BE) Service België
Tel.: 070 270 171 (0,15 EUR/Min.)
E-Mail: hoyer@lidl.be

IAN: 315281



Leverancier

Let erop, dat het onderstaande adres **geen serviceadres** is. Neem eerst contact op met het bovengenoemde servicecenter.

HOYER Handel GmbH
Tasköprüstraße 3
DE-22761 Hamburg
DUITSLAND

Spis treści

1. Przegląd.....	58
2. Użytkowanie zgodne z przeznaczeniem.....	59
3. Wskazówki bezpieczeństwa	60
4. Zawartość zestawu	63
5. Uruchomienie	63
6. Montaż.....	63
7. Obsługa	64
7.1 Przygotowanie produktów spożywczych.....	64
7.2 Rozdrabnianie.....	64
7.3 Wyjmowanie produktów spożywczych.....	65
8. Czyszczenie	65
8.1 Natychmiastowe czyszczenia pojemnika miksującego.....	65
8.2 Czyszczenie wszystkich elementów urządzenia	66
9. Przechowywanie	66
10. Rozwiązywanie problemów	67
11. Przepisy	67
12. Utylizacja	69
13. Dane techniczne.....	69
14. Gwarancja firmy HOYER Handel GmbH	70

1. Przegląd

- 1 Pokrywa / Pojemnik do odmierzenia (30, 45, 60 ml)
- 2 Pokrywa z otworem
- 3 Wyłącznik bezpieczeństwa w uchwycie
- 4 Pojemnik miksujący (Ilość napełnienia min. 250 ml – maks. 1750 ml)
- 5 Uchwyt
- 6 Wkładka nożowa
- 7 Korpus silnika
- 8 Wyłącznik bezpieczeństwa w korpusie z silnikiem
- 9 Regulator obrotowy z płynną 5-stopniową regulacją
 - **P**: przekręcić w lewo i przytrzymać: Mikser pracuje z maksymalną mocą przez cały czas trzymania regulatora obrotowego
 - Przekręcić od 1 do 5 stopni w prawo: od minimalnej do maksymalnej prędkości
 - Ustawić kreskę znacznika na **O**: Mikser jest wyłączony
- 10 Przewód zasilający z wtyczką sieciową
- 11 Szpula do nawijania kabla

Dziękujemy za Państwa zaufanie!

Gratulujemy Państwu zakupu nowego miksera stojącego.

Aby móc bezpiecznie korzystać z urządzenia i poznać cały zakres możliwości wyrobu, należy stosować się do poniższych wskazówek:

- **Przed pierwszym uruchomieniem należy dokładnie przeczytać niniejszą instrukcję obsługi.**
- **Należy bezwzględnie przestrzeżać wskazówek bezpieczeństwa!**
- **Urządzenie można obsługiwać wyłącznie w sposób opisany w tej instrukcji obsługi.**
- **Prosimy o zachowanie instrukcji obsługi.**
- **W przypadku przekazania urządzenia innym osobom należy dołączyć do niego instrukcję obsługi. Instrukcja obsługi stanowi część produktu.**

Życzymy Państwu dużo radości z nowego miksera stojącego!

Symbol na urządzeniu



Symbol informuje, że użyte wysokiej jakości materiały nie zmieniają smaku i zapachu produktów spożywczych.

2. Użytkowanie zgodne z przeznaczeniem

Mikser stojący jest przeznaczony wyłącznie do miksowania napojów z całych owoców (smoothie) i rozdrabniania potraw oraz lodu.

Urządzenie jest przeznaczone do użytku domowego. Urządzenie może być używane wyłącznie wewnątrz pomieszczeń. Urządzenie nie jest przeznaczone do użytku w celach komercyjnych.

Niewłaściwe użytkowanie

OSTRZEŻENIE przed uszkodzeniami materialnymi!

- ⊙ Urządzenia nie wolno używać do rozdrabniania bardzo twardych potraw, jak np. produkty zamrożone, kości, gałki muszkatołowe, zboża czy ziarna kawy.
- ⊙ Grube lub twarde skórki (np. owoców cytrusowych, ananasów), szypułki i pestki owoców pestkowych (np. wiśni, brzoskwini, moreli) należy usuwać przed miksowaniem.

3. *Wskazówki bezpieczeństwa*

Ostrzeżenia

W miejscach wymagających zwrócenia uwagi użyto w niniejszej instrukcji obsługi następujących wskazówek ostrzegawczych:



NIEBEZPIECZEŃSTWO! Wysokie ryzyko: Zlekceważenie ostrzeżenia może stanowić zagrożenie dla zdrowia i życia.

OSTRZEŻENIE! Średnie ryzyko: Zlekceważenie ostrzeżenia może być przyczyną obrażeń ciała lub poważnych szkód materialnych.

OSTROŻNIE: Niskie ryzyko: Zlekceważenie ostrzeżenia może być przyczyną lekkich obrażeń ciała lub szkód materialnych.

WSKAZÓWKA: Sytuacje i aspekty, które należy brać pod uwagę podczas używania urządzenia.

Wskazówki dotyczące bezpiecznego użytkowania

- ⊙ Zabrania się obsługi urządzenia przez dzieci.
- ⊙ Dzieci nie mogą bawić się urządzeniem.
- ⊙ Dzieci należy trzymać z dala od urządzenia oraz jego przewodu zasilającego.
- ⊙ Urządzenie może być używane przez osoby o ograniczonej sprawności fizycznej, sensorycznej lub umysłowej bądź przez osoby nieposiadające wystarczającego doświadczenia lub wiedzy, jeżeli są nadzorowane przez inne osoby lub zostaną poinstruowane w zakresie bezpiecznego używania urządzenia i zrozumieją wynikające z tego zagrożenia.
- ⊙ W przypadku uszkodzenia przewodu sieciowego urządzenia musi być on wymieniony przez producenta, jego serwis lub wykwalifikowaną osobę, co zapobiegnie powstaniu ewentualnych zagrożeń.
- ⊙ Wtyczkę sieciową należy wyciągnąć z gniazdka ...
 - ... pozostawiając urządzenie bez nadzoru,
 - ... przed montażem lub demontażem urządzenia,
 - ... przed czyszczeniem urządzenia.
- ⊙ Niniejsze urządzenie nie jest przeznaczone do pracy z zewnętrznym zegarem sterującym lub osobnym zdalnym systemem sterującym.
- ⊙ Należy stosować się do informacji znajdujących się w rozdziale czyszczenie (patrz „Czyszczenie” na stronie 65).
- ⊙ W przypadku nieprawidłowego użytkowania urządzenia może dojść do obrażeń.

- ⊙ Noże są bardzo ostre. Szczególną ostrożność należy zachować przy opróżnianiu pojemnika miksującego oraz przy czyszczeniu noży, w przeciwnym wypadku można doznać ran ciętych dłoni.
- ⊙ Przed przystąpieniem do wymiany akcesoriów lub części pomocniczych, które poruszają się podczas pracy, wyłączyć urządzenie i wyjąć wtyczkę sieciową z gniazdka.



NIEBEZPIECZEŃSTWO dla dzieci

- ⊙ Materiał opakowania nie jest zabawką dla dzieci. Dzieci nie mogą bawić się workami z tworzywa sztucznego. Istnieje niebezpieczeństwo uduszenia.
- ⊙ Należy uważać, by dzieci nie ściągnęły urządzenia z blatu roboczego, pociągając za przewód zasilający.
- ⊙ Urządzenie należy przechowywać poza zasięgiem dzieci.



NIEBEZPIECZEŃSTWO dla i ze strony zwierząt domowych oraz hodowlanych

- ⊙ Urządzenia elektryczne mogą być źródłem zagrożeń dla zwierząt domowych i hodowlanych. Również same zwierzęta mogą spowodować uszkodzenie urządzenia. Z tego powodu zwierzęta nie powinny mieć dostępu do urządzeń elektrycznych.



NIEBEZPIECZEŃSTWO porażenia prądem spowodowanego wilgocią

- ⊙ Urządzenia nigdy nie wolno używać w pobliżu wanny, prysznicza, napełnionej wodą umywalki itp.
- ⊙ Korpusu z silnikiem, przewodu zasilającego oraz wtyczki sieciowej nie wolno zanurzać w wodzie ani innych cieczach.
- ⊙ Korpus silnika należy chronić przed wilgocią, kapaniem lub spryskiwaniem wodą.

- ⊙ Jeśli do urządzenia (oprócz pojemnika na ciecz) dostanie się ciecz, natychmiast wyciągnąć wtyczkę sieciową z gniazdka. Przed ponownym uruchomieniem należy zlecić sprawdzenie urządzenia.
- ⊙ Urządzenia nie wolno obsługiwać mokrymi rękoma.
- ⊙ Jeśli urządzenie wpadnie do wody, należy natychmiast wyciągnąć wtyczkę z gniazdka. Dopiero później wyjąć urządzenie z wody.



NIEBEZPIECZEŃSTWO porażenia prądem elektrycznym

- ⊙ Wtyczkę sieciową wolno włączać do gniazdka dopiero po całkowitym zmontowaniu urządzenia.
- ⊙ Wtyczkę sieciową należy podłączyć do prawidłowo zainstalowanego, łatwo dostępnego gniazdka, którego napięcie jest zgodne z parametrami podanymi na tabliczce znamionowej. Gniazdko musi być łatwo dostępne również po podłączeniu urządzenia.
- ⊙ Należy zwrócić uwagę na to, aby przewód zasilający nie uległ uszkodzeniu w wyniku kontaktu z ostrymi krawędziami lub gorącymi elementami. Przewodu zasilającego nie wolno owijać wokół urządzenia.
- ⊙ Po wyłączeniu urządzenie wciąż nie jest całkowicie odłączone od zasilania sieciowego. W tym celu konieczne jest wyjęcie wtyczki sieciowej.

- ⊙ Podczas używania urządzenia zwrócić uwagę, aby przewód zasilający nie był zakleszczony lub zgnieciony.
- ⊙ Przy wyciąganiu wtyczki sieciowej z gniazdka należy zawsze ciągnąć za wtyczkę, w żadnym wypadku nie wolno ciągnąć za kabel.
- ⊙ Wtyczkę sieciową należy wyciągnąć z gniazdka ...
 - ... w przypadku wystąpienia usterki,
 - ... w przypadku nieużywania miksera stojącego,
 - ... podczas burzy.
- ⊙ Urządzenia nie wolno używać w przypadku stwierdzenia widocznych uszkodzeń samego urządzenia lub przewodu zasilającego.
- ⊙ Aby zapobiec zagrożeniom, nie wolno dokonywać żadnych modyfikacji urządzenia.



NIEBEZPIECZEŃSTWO **obrażeń spowodowanych** **ostrzami**

- ⊙ Ostrza wkładki nożowej są ostre. Należy obchodzić się z nimi bardzo ostrożnie.
- ⊙ Przed przystąpieniem do wymiany akcesoriów lub części pomocniczych, które poruszają się podczas pracy, wyłączyć urządzenie i wyjąć wtyczkę sieciową z gniazdka.

OSTRZEŻENIE przed szkodami **materialnymi**

- ⊙ Grube lub twarde skórki (np. owoców cytrusowych, ananasów), szypułki i pestki owoców pestkowych (np. wiśni, brzoskwini, moreli) należy usuwać przed miksowaniem.
- ⊙ Aby uniknąć uszkodzenia urządzenia, operację miksowania należy przerwać natychmiast, gdy ostrza wkładki nożowej nie obracają się lub obracają się z trudem. Wyjąć wtyczkę sieciową z gniazdka i sprawdzić, czy w pojemniku miksującym nie ma jakiegś przeszkody

lub czy potrawa nie jest zbyt łykowata. Należy również sprawdzić, czy urządzenie zostało prawidłowo złożone.

- ⊙ Potrawy oleiste, np. mak lub orzechy (np. na masło makowe lub orzechowe) nie powinny być miksowane przez dłużej niż 60 sekund, ponieważ dłuższe miksowanie mogłoby spowodować nadmierne nagrzanie i uszkodzenie silnika.
- ⊙ Nigdy nie używać pustego urządzenia, ponieważ wskutek tego może dojść do przegrzania i uszkodzenia silnika.
- ⊙ Urządzenie zostało przewidziane do pracy ciągłej przez maksymalnie 3 minuty. Później należy wyłączyć urządzenie i odczekać, aż schłodzi się do temperatury pokojowej.
- ⊙ Używać wyłącznie oryginalnych akcesoriów.
- ⊙ Z wyjątkiem korpusu silnika, wszystkie pozostałe elementy mogą być myte w zmywarkach w temperaturze do 70°C.
- ⊙ Nie używać ostrych ani zawierających materiał ścierny środków czyszczących.
- ⊙ Urządzenie jest wyposażone w antypoślizgowe przyssawki z tworzywa sztucznego. Ponieważ meble pokryte są różnymi rodzajami lakierów i tworzyw sztucznych oraz pielęgnowane są różnymi środkami, nie można do końca wykluczyć, że niektóre z tych materiałów będą zawierać składniki uszkadzające i rozmiękczające przyssawki z tworzywa sztucznego. W razie potrzeby umieścić pod urządzeniem antypoślizgową podkładkę.

4. Zawartość zestawu

- 1 Pojemnik miksujący **4** (Ilość napełnienia min. 250 ml – maks. 1750 ml)
- 1 Korpus z silnikiem **7**
- 1 Pokrywa **2**
- 1 Pojemnik do odmierzania (30, 45, 60 ml) **1**
- 1 Instrukcja obsługi

5. Uruchomienie

- Usunąć wszystkie materiały, w które opakowane jest urządzenie.
- Sprawdzić, czy są wszystkie części i czy nie są one uszkodzone.
- **Oczyścić urządzenie przed pierwszym użyciem!** (patrz „Czyszczenie” na stronie 65)
- Postawić urządzenie na suchej, równej i antypoślizgowej podkładce.

6. Montaż



NIEBEZPIECZEŃSTWO obrażeń spowodowanych ostrza- mi!



- ⊙ Wkładka nożowa **6** jest bardzo ostra. Należy obchodzić się z nią bardzo ostrożnie.
- ⊙ Wtyczkę sieciową **10** wolno włożyć do gniazdka dopiero po całkowitym zmontowaniu miksera.

WSKAZÓWKI:

- Urządzenie wyposażone jest w dwa **wyłączniki bezpieczeństwa 3 / 8** i musi zostać dwukrotnie zablokowane. Urządzenie wolno uruchamiać wyłącznie po nałożeniu i zablokowaniu pojemnika miksującego **4** i pokrywy **2**. Jeśli urządzenie można włączyć nawet bez założonego pojemnika miksującego **4**, nie należy kontynuować uruchamiania. Należy skontaktować się z naszym centrum serwisowym **telefonicznie** lub po-

przez **e-mail** (patrz „Gwarancja HOYER Handel GmbH”).

- Jeśli pojemnik miksujący **4** zostanie usunięty podczas pracy, urządzenie wyłączy się samoczynnie. Aby wyłączyć urządzenie, przed ponownym nałożeniem pojemnika miksującego **4** na korpus z silnikiem **7**, ustawić regulator obrotowy **9** w taki sposób, aby oznaczenie wskazywało na **0**.

1. Z podstawy do nawijania **11** należy odwinąć wymaganą ilość przewodu zasilającego. **10**
2. **Rys. B:** Umieścić pojemnik miksujący **4** na korpusie z silnikiem **7**. Strzałka ▼ na dole pojemnika miksującego musi wskazywać na symbol . Włożyć przygotowane potrawy do pojemnika miksującego **4**.
3. **Rys. B:** Zamknąć pojemnik miksujący **4** pokrywą **2**.
4. **Rys. B:** Obrócić całkowicie pokrywę **2** do jej wsunięcia się w uchwyt **5**, aby mocno ją dokręcić do pojemnika miksującego i zamknąć zabezpieczenie **3**.
5. Ewentualnie obrócić kreskę znacznika regulatora obrotowego **9** na **0**.
6. Włożyć pojemnik do odmierzania **1** do pokrywy **2** i zablokować go, obracając nim w prawą stronę.
7. **Rys. B:** Krótkim obrotem zablokować pojemnik miksujący **4**. Strzałka ▼ na dole pojemnika miksującego wskazuje na symbol . W ten sposób zostanie zamknięte drugie zabezpieczenie **8**.
8. Włożyć wtyczkę sieciową **10** do gniazdka odpowiadającego parametrom technicznym urządzenia.

7. Obsługa

OSTRZEŻENIE!

- ⊙ Aby uniknąć uszkodzenia urządzenia, operację miksowania należy przerwać natychmiast, gdy ostrza wkładki nożowej **6** nie obracają się lub obracają się z trudem. W takim przypadku wyciągnąć wtyczkę sieciową **10** z gniazdka i sprawdzić, czy w pojemniku miksującym **4** nie ma jakiejś przeszkody lub zbyt cięgliwej potrawy. Należy również sprawdzić, czy urządzenie zostało prawidłowo złożone.
- ⊙ Urządzenie zostało przewidziane do pracy ciągłej przez maksymalnie 3 minuty. Później należy wyłączyć urządzenie i odczekać, aż schłodzi się do temperatury pokojowej.

OSTROŻNIE:

- ⊙ Pojemnik miksujący **4** należy napełniać produktami spożywczymi w zależności od ich twardości i konsystencji, nie przekraczając poziomu maksymalnego, ponieważ w przeciwnym wypadku może dojść do zablokowania wkładki nożowej **6**.

Obszary zastosowań

Mikser stojący jest przeznaczony wyłącznie do miksowania napojów z całych owoców (smoothie) i rozdrabniania potraw oraz lodu.

7.1 Przygotowanie produktów spożywczych

OSTRZEŻENIE przed uszkodzeniami materialnymi!

- ⊙ Grube lub twarde skórki (np. owoców cytrusowych, ananasów), szypułki i pestki owoców pestkowych (np. wiśni,

brzoskwini, moreli) należy usuwać przed miksowaniem.

- Produkty spożywcze należy umyć lub oczyścić.
- Większe produkty spożywcze należy rozdrobnić (np. jabłka, gruszki). To pozwoli na skrócenie czasu miksowania.
- W przypadku dodawania produktów spożywczych podczas pracy przez otwór w pokrywie należy je rozdrobnić na tyle, aby bez problemu przechodziły przez otwór w pokrywie **2**.
- W przypadku zieleniny należy usunąć łodygi.
- Do sporządzania smoothie używać odpowiedniej ilości płynu (woda mineralna, sok z owoców, mleko, jogurt).

7.2 Rozdrabnianie

- W celu rozdrobnienia potraw obrócić regulator obrotowy **9** na żądaną prędkość między znakami **1** i **5**.
- Dla bezpieczeństwa podczas pracy urządzenia przytrzymywać ręką zamkniętą pokrywę **2**.
- Składniki i płyny można dodawać również podczas pracy urządzenia przez otwór w pokrywie **2**.

Twardsze produkty spożywcze i kruszony lód

WSKAZÓWKI:

- Można rozdrabniać maksymalnie tylko 200 g orzechów.
- W urządzeniu nie wolno rozdrabniać gałek muszkatołowych z uwagi na ich wyjątkową twardość.

1. Włożyć potrawy do pojemnika miksującego **4**.
2. W celu rozdrobnienia twardszych produktów spożywczych obrócić obrotowy regulator kilka razy w lewo do

ustawienia **P**. W zależności od ilości i konsystencji produktów spożywczych, zmienia się liczba i długość impulsów, które są potrzebne dla uzyskania żądanej konsystencji.

7.3 Wyjmowanie produktów spożywczych

WSKAZÓWKA: Nie przechowywać potraw w pojemniku miksującym **4** lub w kontakcie z innymi elementami produktami przez dłużej niż 24 godziny. Dotyczy to również przechowywania w lodówce.

1. Obrócić obrotowy regulator **9** w taki sposób, aby kreska znacznika wskazywała na **0**.
2. Po całkowitym zatrzymaniu się silnika zdjąć pojemnik miksujący **4** z korpusu silnika **7**.
W tym celu obrócić strzałkę ▼ na symbol □[∧] i następnie podnieść pojemnik mieszający **4** prosto do góry.
3. Obrócić pokrywę **2** w celu odblokowania w kierunku przeciwnym do ruchu wskazówek zegara, a następnie podnieść ją do góry.
4. Opróżnić pojemnik miksujący **4**.
5. W miarę możliwości czyścić urządzenie od razu po każdorazowym użyciu.

8. Czyszczenie

Oczyścić urządzenie przed pierwszym użyciem!

8.1 Natychmiastowe czyszczenia pojemnika miksującego

1. **Rys. B:** Umieścić pojemnik miksujący **4** na korpusie z silnikiem **7**. Strzałka ▼ na dole pojemnika miksującego musi wskazywać na symbol □[∧].

2. Wlać nieco ciepłej wody i płynu do mycia naczyń do pojemnika miksującego **4**.
3. **Rys. B:** Zamknąć pojemnik miksujący **4** pokrywą **2**.
4. **Rys. B:** Obrócić całkowicie pokrywę **2** do jej wsunięcia się w uchwyt **5**, aby mocno ją dokręcić do pojemnika miksującego i zamknąć zabezpieczenie **3**.
5. Ewentualnie obrócić kreskę znacznika regulatora obrotowego **9** na **0**.
6. Włożyć pojemnik do odmierzania **1** do pokrywy **2** i zablokować go, obracając nim w prawą stronę.
7. **Rys. B:** Krótkim obrotem zablokować pojemnik miksujący **4**. Strzałka ▼ na dole pojemnika miksującego wskazuje na symbol □[∧].
8. Włożyć wtyczkę sieciową **10** do gniazdka odpowiadającego parametrom technicznym urządzenia.
9. Kilkakrotnie obrócić obrotowy regulator **9** na kilka sekund w lewo do pozycji **P**, a następnie puścić go.
10. Wyciągnąć wtyczkę sieciową **10** z gniazdka.
11. Gdy silnik całkowicie się zatrzyma, zdjąć pojemnik miksujący **4** z korpusu silnika **7**. Podnieść pojemnik miksujący **4** pionowo do góry.
12. Zdjąć pokrywę **2** z pojemnika miksującego **4**.
13. Opróżnić pojemnik miksujący **4** i wypłukać go czystą wodą.

8.2 Czyszczenie wszystkich elementów urządzenia



NIEBEZPIECZEŃSTWO porażenia prądem elektrycznym!

- ⊙ Korpusu z silnikiem **7**, przewodu zasilającego oraz wtyczki sieciowej **10** nie wolno zanurzać w wodzie ani innych cieczach.



NIEBEZPIECZEŃSTWO obrażeń spowodowanych ostrzami!

- ⊙ Ostrza wkładki nożowej **6** są ostre. Należy obchodzić się z nimi bardzo ostrożnie.
- ⊙ Podczas ręcznego mycia woda powinna być na tyle przejrzysta, aby wkładka nożowa **6** była dobrze widoczna.

OSTRZEŻENIE przed uszkodzeniami materialnymi!

- ⊙ Nie używać ostrych ani zawierających materiał ścierny środków czyszczących.
- ⊙ Z wyjątkiem korpusu silnika **7**, wszystkie pozostałe elementy mogą być myte w zmywarkach w temperaturze do 70°C.

1. Wyciągnąć wtyczkę sieciową **10** z gniazdka.
2. Zdjąć pojemnik miksujący **4** z korpusu z silnikiem **7**.
3. Zdjąć pokrywę **2** z pojemnika miksującego **4**.

Korpusu z silnikiem 7 nie wolno zanurzać w wodzie.

4. W razie potrzeby korpus silnika **7** oraz przewód zasilający **10** można przetrzeć lekko zwilżoną ściereczką. Należy pamiętać o tym, aby przed kolejnym użyciem korpus z silnikiem **7** był całkowicie suchy.

5. Pozostałe elementy urządzenia myć płynem do mycia naczyń i ciepłą wodą. Następujące elementy mogą być myte w zmywarkach w temperaturze do 70°C:
 - pojemnik miksujący **4**
 - pokrywa **2**
 - pojemnik do odmierzania **1**
6. Odczekać do całkowitego wyschnięcia wszystkich elementów przed ich uporządkowaniem lub ponownym użyciem urządzenia.

Kilka wskazówek dotyczących właściwego czyszczenia

- Aby zapobiec zasychaniu resztek produktów spożywczych, urządzenie należy czyścić zaraz po zakończonej pracy.
- Po przetwarzaniu bardzo słonych lub zawierających substancje kwaśne produktów spożywczych pojemnik miksujący **4** należy dokładnie opłukać natychmiast po zakończeniu pracy.

9. Przechowywanie



NIEBEZPIECZEŃSTWO — zagrożenie dla dzieci!

- ⊙ Urządzenie należy przechowywać poza zasięgiem dzieci.



NIEBEZPIECZEŃSTWO!

- ⊙ Aby uniknąć zagrożeń, podczas przechowywania urządzenia wtyczka sieciowa **10** nie może być włączona do gniazdka.

- Na czas przechowywania miksera należy go zmontować.
- Należy wybrać takie miejsce, w którym urządzenie nie będzie narażone na wysoką temperaturę ani wilgoć.
- **Rys. A:** Całkowicie nawinąć przewód zasilający **10** na podstawę do nawijania **11**.

10. Rozwiązywanie problemów

Jeżeli urządzenie nie będzie prawidłowo działać, należy sprawdzić poniższą listę. Może okazać się, że przyczyną jest niewielki problem, który użytkownik może usunąć samodzielnie.



NIEBEZPIECZEŃSTWO porażenia prądem elektrycznym!

- ⊙ W żadnym wypadku nie wolno samodzielnie naprawiać urządzenia.

Usterka	Możliwe przyczyny/działania
Urządzenie nie działa	<ul style="list-style-type: none">• Czy jest zapewnione zasilanie elektryczne?• Sprawdzić przewód zasilający.• Czy pojemnik miksujący 4 jest prawidłowo nałożony?• Czy pokrywa 2 jest prawidłowo zamknięta?
Wkładka nożowa 6 nie obraca się lub obraca się z trudem	<ul style="list-style-type: none">• Natychmiast wyłączyć, wyjąć wtyczkę sieciową 10 z gniazda i sprawdzić:<ul style="list-style-type: none">- Czy w pojemniku miksującym 4 jest przeszkoda?- Czy potrawa nie jest zbyt cięgliwa lub twarda?

11. Przepisy

Zielone Smoothie

Składniki:

- 2 garści liści świeżego szpinaku
- 1 mango
- 1 banan (obrane)
- 2 plastry ananasa
- Sok z jednej limonki
- 400 ml wody
- 4 kostka lodu

- Wszystkie składniki umieścić w pojemniku miksującym **4** i zmiksować.

Smoothie tropikalne

Składniki:

- 200 g ananasa
- 1 banan (obrane)
- 2 kiwi (obrane)
- 200 ml soku pomarańczowego
- 2 garści liści świeżego szpinaku

- Wszystkie składniki umieścić w pojemniku miksującym **4** i zmiksować.

Koktajl energetyczny

Składniki:

- 2 banany (obrane)
- 1 mango
- 2 garści liści świeżego szpinaku
- 1 łyżeczka oleju (np. oleju słonecznikowego)
- 200 ml soku jabłkowego
- 200 ml wody

- Wszystkie składniki umieścić w pojemniku miksującym **4** i zmiksować.

Flip miodowy

Składniki:

800 ml mleka
8 cl soku z czarnej porzeczki
4 łyżka stołowa miodu
4 żółtka
4 kostka lodu

- Wszystkie składniki umieścić w pojemniku miksującym **4** i zmiksować.

Shake truskawkowo-bananowy

Składniki:

2 banany (obrane)
300 g truskawek
2 paczka cukru waniliowego
400 ml mleka

- Wszystkie składniki umieścić w pojemniku miksującym **4** i zmiksować.

Jagodowe marzenie

Składniki:

100 g czarnych jagód
150 g malin
150 g truskawek
1 banan (obrane)
150 g jogurtu naturalnego
3 łyżki stołowej płatków owsianych
150 ml mleka
Miód według uznania

- Wszystkie składniki umieścić w pojemniku miksującym **4** i zmiksować.

Smoothie na dobranoc

Składniki:

1 banan (obrane)
1 jabłko
2 łyżki stołowe soku z cytryny
2 łyżka stołowa miodu
2 garści liści świeżego szpinaku
400 ml wody

- Wszystkie składniki umieścić w pojemniku miksującym **4** i zmiksować.

Shake z mango

Składniki:

500 g mango
500 ml mleka

- Wszystkie składniki umieścić w pojemniku miksującym **4** i zmiksować.

Smoothie malinowo-gruszkowe

Składniki:

2 dojrzałe gruszki
300 g malin
400 ml wody
Miód według uznania

- Wszystkie składniki umieścić w pojemniku miksującym **4** i zmiksować.

Smoothie brzoskwiniowo-bananowe

Składniki:

2 banany (obrane)
4 brzoskwinie (obrane i wydrylowane)
200 ml soku z grejpfruta
2 porcja soku z cytryny

- Wszystkie składniki umieścić w pojemniku miksującym **4** i zmiksować.

12. Utylizacja

Produkt podlega przepisom dyrektywy europejskiej 2012/19/UE. Symbol przekreślonego kontenera na śmieci na kółkach oznacza, że na terenie Unii Europejskiej produkt musi zostać dostarczony do specjalnego miejsca składowania odpadów. Dotyczy to zarówno produktu, jak i wszystkich jego elementów oznaczonych tym symbolem. Tak oznaczone produkty nie mogą być utylizowane łącznie ze zwykłymi odpadami komunalnymi, lecz należy je oddać do specjalnego punktu recyklingu urządzeń elektrycznych i elektronicznych.



Symbol recyklingu na produkcie oznacza, że produkt lub jego części mogą być poddane procesowi odzysku odpadów. Recykling pomaga zredukować zużycie surowców oraz odciążać środowisko naturalne.



Opakowanie

W przypadku utylizacji opakowania należy przestrzegać odpowiednich przepisów dotyczących ochrony środowiska w danym kraju.

13. Dane techniczne

Model:	SSDMD 600 A1
Napięcie sieciowe:	220 – 240 V, ~ 50 Hz
Klasa ochronności:	II □
Moc:	600 W
Maks. ciągła praca (KB):	3 minuty
Ilość napełnienia:	250 ml - 1750 ml

Użyte symbole

	Izolacja ochronna
	Geprüfte Sicherheit (Potwierdzone Bezpieczeństwo) Urządzenia muszą spełniać wymagania ogólnych zasad techniki i ustawy o bezpieczeństwie produktów.
	Używając oznaczenia CE, firma HOYER Handel GmbH oświadcza, że produkt jest zgodny z wymogami UE.
	Symbol ten przypomina o utylizacji opakowania zgodnie z zasadami ochrony środowiska.
	Materiały do powtórnego wykorzystania: tektura (z wyjątkiem falistej)
	Symbolem są oznaczone części, które mogą być myte w zmywarce.

Zmiany techniczne zastrzeżone.

14. Gwarancja firmy HOYER Handel GmbH

Drogi Kliencie,
Na niniejsze urządzenie jest udzielana 3 -letnia gwarancja obowiązuca od dnia jego zakupu. W przypadku usterek niniejszego produktu kupującemu przysługują wobec jego sprzedawcy stosowne ustawowe prawa gwarancyjne. Poniżej opisana gwarancja nie ogranicza tych ustawowych praw przysługujących kupującemu.

Warunki gwarancyjne

Okres obowiązywania gwarancji rozpoczyna w dniu zakupu produktu. Oryginał dokumentu zakupu należy przechowywać w bezpiecznym miejscu. Ten dokument będzie potrzebny, jako potwierdzenie dokonanego zakupu. Jeżeli w przeciągu trzech lat od daty zakupu niniejszego produktu pojawi usterka w produkcie lub usterka produkcyjna, to produkt, wg naszego wyboru, zostanie bezpłatnie naprawiony lub wymieniony. Niniejsze świadczenie gwarancyjne zakłada, że uszkodzone urządzenie oraz dokument potwierdzający zakup (paragon kasowy) zostaną przedłożone w przeciągu trzech lat. Do urządzenia i dowodu zakupu należy dołączyć także krótki opis usterek oraz podać moment jej wystąpienia. Jeżeli usterka jest objęta naszą gwarancją, to kupujący otrzyma z powrotem naprawiony lub nowy produkt. Wraz z naprawą lub wymianą produktu nie rozpoczyna się nowy okres gwarancyjny.

Okres obowiązywania gwarancji i prawne roszczenia związane z wystąpieniem usterek

Świadczenie gwarancyjne nie przedłuża okresu obowiązywania gwarancji. To dotyczy także wymienionych i naprawionych części. Ewentualne stwierdzone przy zakupie uszkodzenia i usterki należy zgłosić natychmiast po rozpakowaniu produktu. Naprawy dokonywane po upływie okresu obowiązywania gwarancji płatne.

Zakres gwarancji

Urządzenie wyprodukowano zgodnie surowymi przepisami dotyczącymi jakości i dokładnie skontrolowano przed opuszczeniem zakładu produkcyjnego. Świadczenie gwarancyjne obejmuje zarówno usterki materiałowe, jak i usterki powstałe podczas produkcji.

Niniejsza gwarancja nie obejmuje części eksploatacyjnych, które są narażone na normalne zużycie, oraz uszkodzeń części kruchych, np. włącznika, akumulatorów, żarówki czy innych części wykonanych ze szkła.

Niniejsza gwarancja traci swoją ważność w przypadku nieprawidłowego użytkowania lub serwisowania produktu. W celu zagwarantowania prawidłowego użytkowania produktu należy dokładnie stosować się do wszystkich wskazówek zawartych w instrukcji obsługi. Należy bezwzględnie unikać sposobów użycia oraz działań, które się odradza lub przed którymi ostrzega się w instrukcji obsługi. Produkt jest przeznaczony wyłącznie do prywatnego użytkowania i nie jest przeznaczony do specjalistycznych zastosowań. Gwarancja wygasa w przypadku niezgodnego z przeznaczeniem i nieprawidłowego użytkowania, stosowania siły oraz w przypadku ingerencji w produkt, których nie przeprowadziło nasze autoryzowane centrum serwisowe.

Postępowanie w przypadku gwarancji

Aby zapewnić szybkie załatwienie zgłaszanego przypadku, należy stosować się do poniższych wskazówek:

- W przypadku wszystkich zapytań należy mieć przygotowany numer artykułu **IAN: 315281** oraz paragon kasowy potwierdzający dokonanie zakupu.

- Numery artykułów znajdują się na tabliczce znamionowej, w grawerowanych oznaczeniach, na stronie tytułowej instrukcji (na dole po lewej) lub na naklejce z tyłu lub na spodzie urządzenia.
- W przypadku wystąpienia usterek w działaniu lub pozostałych usterek należy w pierwszej kolejności skontaktować się **telefonicznie** lub za pomocą **poczty elektronicznej** z poniżej podanym centrum serwisowym.
- Następnie zarejestrowany jako uszkodzony produkt można przesłać nieodpłatnie wraz z potwierdzeniem zakupu (paragon kasowy) i informacją opisującą usterkę i moment jej wystąpienia na podany kupującemu adres serwisu.



Na stronie www.lidl-service.com można ściągnąć niniejszą instrukcję oraz wiele innych instrukcji, filmów wideo z produktami oraz oprogramowanie.



Centrum Serwisowe

PL Serwis Polska
 Tel.: 22 397 4996
 E-Mail: hoyer@lidl.pl

IAN: 315281



Dostawca

Należy pamiętać, że poniższy adres **nie jest adresem serwisu**. W pierwszej kolejności należy kontaktować się z podanym powyżej centrum serwisowym.

HOYER Handel GmbH
 Tasköprüstraße 3
 DE-22761 Hamburg
 NIEMCY

Obsah

1. Přehled	72
2. Použití k určenému účelu	73
3. Bezpečnostní pokyny	74
4. Rozsah dodávky	76
5. Uvedení do provozu	76
6. Montáž	76
7. Obsluha	77
7.1 Příprava potravin	77
7.2 Drcení	77
7.3 Vybrání potravin	78
8. Čištění	78
8.1 Okamžité čištění mixovací nádoby	78
8.2 Čištění všech dílů přístroje	78
9. Uschování	79
10. Řešení problémů	79
11. Recepty	80
12. Likvidace	81
13. Technické parametry	81
14. Záruka společnosti HOYER Handel GmbH	82

1. Přehled

- 1 Víčko/odměrka (30, 45, 60 ml)
- 2 Víko s otvorem pro doplnění
- 3 Bezpečnostní spínač v rukojeti
- 4 Mixovací nádoba (objem náplně min. 250 ml - max. 1750 ml)
- 5 Rukojeť
- 6 Nástavec s noži
- 7 Blok motoru
- 8 Bezpečnostní spínač na bloku motoru
- 9 Otočný regulátor, rychlost lze nastavit v 5 stupních
 - **P**: otočení doleva a podržení: mixér pracuje na maximální výkon, dokud držíte otočný regulátor
 - otočení o 1 až 5 stupňů doprava: minimální až maximální rychlost
 - nastavení značky na **O**: mixér je vypnutý
- 10 Napájecí vedení se síťovou zástrčkou
- 11 Navíjení kabelu

Děkujeme za vaši důvěru!

Gratulujeme vám k novému stolnímu mixéru.

Pro bezpečné zacházení s přístrojem a zachování celého rozsahu výkonu musíte vědět:

- **Před prvním použitím si pozorně přečtěte tento návod k použití.**
- **Především se řiďte bezpečnostními pokyny!**
- **Přístroj smíte ovládat pouze tak, jak je popsáno v tomto návodu k použití.**
- **Tento návod k použití uschovejte.**
- **Budete-li přístroj předávat dalšímu uživateli, přiložte prosím tento návod k použití. Návod k použití je součástí výrobku.**

Přejeme vám mnoho spokojenosti s novým stolním mixérem!

Symboly na přístroji



Symbol udává, že takto označené materiály nemění chuť ani vůni potravin.

2. Použití k určenému účelu

Stolní mixér je určen k mixování nápojů z celých plodů (smoothies) a drcení potravin a ledu.

Přístroj je určen pro domácí použití. Přístroj se smí používat pouze ve vnitřních prostorech.

Přístroj se nesmí používat pro komerční účely.

Předvídatelné nesprávné použití

VÝSTRAHA před věcnými škodami!

- ⊙ Přístroj nepoužívejte k drcení obzvláště tvrdých potravin jako např. zmražených potravin, kostí, muškátových oříšků, obilovin nebo kávových zrn.
- ⊙ Před mixováním musíte odstranit tlusté nebo pevné slupky (např. citrusových plodů, ananasu), stopky a jádra peckovic (např. třešní, broskví, meruněk).

3. Bezpečnostní pokyny

Výstražná upozornění

V případě potřeby jsou v tomto návodu k použití uvedena následující výstražná upozornění:



NEBEZPEČÍ! Vysoké riziko: Nerespektování výstrahy může mít za následek poranění a ohrožení života.

VÝSTRAHA! Středně velké riziko: Nerespektování výstrahy může mít za následek zranění nebo závažné věcné škody.

POZOR: Nízké riziko: Nerespektování výstrahy může mít za následek lehká zranění nebo věcné škody.

UPOZORNĚNÍ: Skutečnosti a zvláštnosti, které by měly být respektovány při zacházení s přístrojem.

Pokyny pro bezpečný provoz

- ⊙ Tento přístroj nesmí používat děti.
- ⊙ Děti si s přístrojem nesmí hrát.
- ⊙ Přístroj a jeho napájecí vedení uchovávejte mimo dosah dětí.
- ⊙ Tento přístroj smí používat osoby s omezenými fyzickými, senzorickými nebo duševními schopnostmi nebo osoby, které nemají dostatek zkušeností a/nebo znalostí, pouze pod dohledem nebo pokud byly poučeny, jak přístroj bezpečně používat, a pochopily, jaké nebezpečí při tom hrozí.
- ⊙ Pokud je síťové napájecí vedení tohoto přístroje poškozeno, musí ho vyměnit výrobce, zákaznický servis nebo jiná kvalifikovaná osoba, aby se předešlo rizikům.
- ⊙ Vytáhněte síťovou zástrčku ze zásuvky, ...
 - ... pokud není přístroj pod dohledem,
 - ... předtím, než přístroj složíte nebo rozložíte, a
 - ... předtím, než budete jednotlivé díly čistit.
- ⊙ Tento přístroj není určen k použití s externími spínacími hodinami nebo odděleným systémem dálkového ovládní.
- ⊙ Dbejte pokynů v kapitole o čištění (viz „Čištění“ na straně 78).
- ⊙ Při nevhodném zacházení s přístrojem může dojít k poraněním.
- ⊙ Nože jsou velmi ostré. Zejména při vyprazdňování mixovací nádoby a při čištění nožů dbejte na to, abyste se neporezali.
- ⊙ Před výměnou příslušenství nebo náhradních dílů, které se během provozu pohybují, vypněte přístroj a vytáhněte síťovou zástrčku ze zásuvky.



NEBEZPEČÍ pro děti

- ⊙ Obalový materiál není hračka pro děti. Děti si nesmí hrát s plastovými sáčky. Hrozí nebezpečí udušení.
- ⊙ Dbejte na to, aby děti nemohly přístroj stáhnout za napájecí vedení z pracovní plochy.
- ⊙ Přístroj uchovávejte mimo dosah dětí.



NEBEZPEČÍ pro domácí a užitková zvířata i kvůli nim

- ⊙ Elektrospotřebiče mohou představovat nebezpečí pro domácí a užitková zvířata. Kromě toho mohou zvířata způsobit škodu na přístroji. Držte proto zvířata zásadně dále od elektrospotřebičů.



NEBEZPEČÍ úrazu elektrickým proudem kvůli vlhkosti

- ⊙ Přístroj nesmíte nikdy používat v blízkosti vany, sprchy, umyvadla naplněného vodou apod.
- ⊙ Blok motoru, napájecí vedení a síťová zástrčka se nesmí vkládat do vody nebo jiných kapalin.
- ⊙ Blok motoru chraňte před vlhkostí, kapající a stříkající vodou.
- ⊙ V případě, že se do přístroje dostane tekutina (kromě do určené nádržky), ihned vytáhněte síťovou zástrčku. Před opětovným použitím nechejte přístroj zkontrolovat.
- ⊙ Neobsluhujte přístroj vlhkýma rukama.
- ⊙ V případě, že přístroj spadl do vody, ihned vytáhněte síťovou zástrčku ze zásuvky. Teprve potom přístroj vyjměte.



NEBEZPEČÍ úrazu elektrickým proudem

- ⊙ Síťovou zástrčku zasuňte do zásuvky teprve, když je přístroj kompletně složený.
- ⊙ Připojte síťovou zástrčku pouze k řádně nainstalované, snadno přístupné zásuvce, jejíž napětí odpovídá údajům na vý-

robním štítku. Zásuvka musí být také po zapojení stále snadno přístupná.

- ⊙ Dbejte na to, aby se napájecí vedení nemohlo poškodit na ostrých hranách nebo horkých místech. Napájecí vedení neomotávejte kolem přístroje.
- ⊙ Přístroj není ani po vypnutí zcela odpojen od sítě. Abyste ho odpojili, vytáhněte síťovou zástrčku ze zásuvky.
- ⊙ Při používání přístroje dbejte na to, aby nedošlo k přiskřípnutí nebo promáčknutí napájecího vedení.
- ⊙ Při vytahování síťové zástrčky ze zásuvky vždy táhněte za zástrčku, nikdy za kabel.
- ⊙ Vytáhněte síťovou zástrčku ze zásuvky, ... pokud došlo k poruše, ... pokud stolní mixér nepoužíváte, ... při bouřce.
- ⊙ Přístroj nepoužívejte, pokud vykazuje viditelná poškození na přístroji nebo napájecím vedení.
- ⊙ Abyste předešli poškozením, neprovádějte na přístroji žádné změny.



NEBEZPEČÍ zranění v důsledku pořezání

- ⊙ Čepele nástavce s noži jsou ostré. Zacházejte s nimi opatrně.
- ⊙ Před výměnou příslušenství nebo náhradních dílů, které se během provozu pohybují, vypněte přístroj a vytáhněte síťovou zástrčku ze zásuvky.

VÝSTRAHA před věcnými škodami

- ⊙ Před mixováním musíte odstranit tlusté nebo pevné slupky (např. citrusových plodů, ananasu), stopky a jádra peckovic (např. třešní, broskví, meruněk).
- ⊙ Aby nedošlo k poškození přístroje, přerušete průběh mixování ihned, když se čepel nástavce s noži netočí nebo se točí jen těžce. Vytáhněte síťovou zástrčku a zkontrolujte, zda se v mixovací nádobě nenachází překážka nebo zda

- není pokrm příliš tuhý. Překontrolujte také, zda je přístroj správně sestavený.
- ⊙ Potraviny na olejové bázi, jako např. mák nebo ořechy (např. pro makové nebo ořechové máslo), nemixujte déle než maximálně 60 sekund, jelikož jinak se může motor přehřát a poškodit se.
 - ⊙ Přístroj nepoužívejte naprázdno, protože tím se může přehřát a poškodit motor.
 - ⊙ Přístroj je dimenzovaný maximálně pro 3 minuty nepřerušovaného provozu. Poté se musí přístroj vypnout na dobu, dokud nebude mít pokojovou teplotu.
 - ⊙ Používejte pouze originální příslušenství.
 - ⊙ Kromě bloku motoru jsou všechny další díly vhodné pro mytí v myčce do 70 °C.
 - ⊙ Nepoužívejte agresivní nebo abrazivní čisticí prostředky.
 - ⊙ Přístroj je vybaven plastovými protiskluzovými přísavkami. Jelikož je nábytek potažen rozmanitými laky a umělými látkami a je ošetřován různými prostředky, nemůže být zcela vyloučeno, že některé z těchto látek obsahují součásti, které plastové přísavky oslabí a změkčí. V případě potřeby položte pod přístroj protiskluzovou podložku.

4. Rozsah dodávky

- 1 mixovací nádoba **4** (objem náplně min. 250 ml - max. 1750 ml)
- 1 blok motoru **7**
- 1 víko **2**
- 1 odměrka (30, 45, 60 ml) **1**
- 1 návod k použití

5. Uvedení do provozu

- Odstraňte veškerý obalový materiál.
- Překontrolujte, zda jsou k dispozici všechny díly a zda jsou nepoškozené.
- **Před prvním použitím přístroj vyčistěte!** (viz „Čištění“ na straně 78)
- Postavte přístroj na suchou, rovnou a protiskluzovou podložku.

6. Montáž





NEBEZPEČÍ zranění v důsledku pořezání!

- ⊙ Nástavec s noži **6** je ostrý. Zacházejte s ním opatrně.
- ⊙ Sítovou zástrčku **10** zasuňte do zásuvky, teprve když je stolní mixér kompletně sestavený.

UPOZORNĚNÍ:

- Přístroj je vybaven dvěma **bezpečnostními spínači 3 / 8** a musí být dvojnásobně zajištěn. Přístroj lze spustit pouze tehdy, když jsou mixovací nádoba **4** a víko **2** nasazené a zajištěny. Pokud by bylo možné zapnout přístroj bez nasazené mixovací nádoby **4**, přístroj dále nepoužívejte. Kontaktujte naše servisní středisko **telefonicky** nebo **e-mailem** (viz „Záruka společnosti HOYER Handel GmbH“).
- Je-li mixovací nádoba **4** během provozu odebrána, přístroj se automaticky vypne. Nastavte otočný regulátor **9** tak, aby značka ukazovala na **0**, aby se přístroj vypnul, než opět nasadíte mixovací nádobu **4** na blok motoru **7**.

1. Odmotejte tolik napájecího vedení **10** z navíjení kabelu **11**, kolik potřebujete.
2. **Obrázek B:** Nasadte mixovací nádobu **4** na blok motoru **7**. Šipka ▼ dole na bloku motoru musí ukazovat na symbol . Naplňte připravené potraviny do mixovací nádoby **4**.
3. **Obrázek B:** Uzavřete mixovací nádobu **4** víkem **2**.
4. **Obrázek B:** Otočte víkem **2**, aby zapadlo do rukojeti **5**, pevně se spojí s mixovací nádobou a pojistka **3** se aktivuje.
5. Otočte případně otočným regulátorem **9** tak, aby značka směřovala na **0**.

- Odměrku **1** nasadíte do víka **2** a zajistíte ji otočením ve směru hodinových ručiček.
- Obrázek B:** Zajistěte mixovací nádobu **4** krátkým otočením. Šipka ▼ dole na mixovací nádobě ukazuje na symbol . Tím se aktivuje druhá pojistka **8**.
- Zasuňte síťovou zástrčku **10** do zásuvky, která odpovídá technickým údajům.

7. Obsluha

VÝSTRAHA!

- ☉ Aby nedošlo k poškození přístroje, přerušete průběh mixování ihned, když se čepele nástavce s noži **6** netočí nebo se točí jen těžce. V tomto případě vytáhněte síťovou zástrčku **10** a zkontrolujte, zda se v mixovací nádobě **4** nenachází překážka nebo zda není pokrm příliš tuhý. Překontrolujte také, zda je přístroj správně sestavený.
- ☉ Příklad je dimenzovaný maximálně pro 3 minuty nepřerušovaného provozu. Poté se musí přístroj vypnout na dobu, dokud nebude mít pokojovou teplotu.

POZOR:

- ☉ V závislosti na tvrdosti a konzistenci potravin nenaplňujte mixovací nádobu **4** až po maximum, jinak se může nástavec s noži **6** zablokovat.

Oblast použití

Stolní mixér je určen k mixování nápojů z celých plodů (smoothies) a drcení potravin a ledu.

7.1 Příprava potravin

VÝSTRAHA před věcnými škodami!

- ☉ Před mixováním musíte odstranit tlusté nebo pevné slupky (např. citrusových plodů, ananasu), stopky a jádra peckovic (např. třešní, broskví, meruněk).
- Potravinu omyjte nebo očistěte.
- Větší potraviny (např. jablka, hrušky) nakrájejte na malé kousky. Tento postup zkracuje dobu mixování.
- Pokud chcete během práce přidat další potraviny otvorem pro doplnění, nakrájejte je na tak malé kousky, aby prošly otvorem ve víku **2**.
- Bylinky zbavte stonků.
- Používejte pro smoothies dostatek tekutiny (minerální vodu, ovocnou šťávu, mléko, jogurt).

7.2 Drcení

- Pro drcení potravin otočte otočný regulátor **9** na požadovanou rychlost mezi značkami **1** a **5**.
- Pro jistotu přidržíte během provozu přístroj rukou u zavřeného víka **2**.
- Přísady a tekutiny mohou být přidány otvorem pro doplnění ve víku **2** i během provozu.

Tvrdsí potraviny a drcený led

UPOZORNĚNÍ:

- Můžete drtit jen maximálně 200 g ořechů.
- Muškátové oříšky se vzhledem ke své mimořádné tvrdosti nesmí drtit.

- Dejte potraviny do mixovací nádoby **4**.
- Pro drcení tvrdších potravin opakovaně otočte otočným regulátorem krátce doleva na značku **P**. V závislosti na množství a konzistenci potravin se liší počet a délka impulzů, které jsou potřebné pro získání požadované konzistence.

7.3 Vybrání potravin

UPOZORNĚNÍ: Potraviny nenechávejte v mixovací nádobě **4** nebo v kontaktu s jinými díly výrobku déle než 24 hodin. To platí také při uchování v lednici.

1. Otočte otočným regulátorem **9** tak, aby značka ukazovala na **0**.
2. Jakmile motor úplně zastaví, odeberte mixovací nádobu **4** z bloku motoru **7**. Natočte šipku **▼** na symbol  a zvedněte mixovací nádobu **4** rovně nahoru.
3. Otočte víkem **2** pro odjištění trochu proti směru hodinových ručiček a zvedněte ho nahoru.
4. Vyprázdněte mixovací nádobu **4**.
5. Příklad vyčistěte pokud možno ihned po použití.

8. Čištění

Před prvním použitím přístroj vyčistěte!

8.1 Okamžité čištění mixovací nádoby

1. **Obrázek B:** Nasadte mixovací nádobu **4** na blok motoru **7**. Šipka **▼** dole na bloku motoru musí ukazovat na symbol .
2. Naplňte do mixovací nádoby **4** trochu teplé vody a prostředku na mytí nádobí.
3. **Obrázek B:** Uzavřete mixovací nádobu **4** víkem **2**.
4. **Obrázek B:** Otočte víkem **2**, aby zapadlo do rukojeti **5**, pevně se spojí s mixovací nádobou a pojistka **3** se aktivuje.
5. Otočte případně otočným regulátorem **9** tak, aby značka směřovala na **0**.
6. Odměrku **1** nasadte do víka **2** a zajistěte ji otočením ve směru hodinových ručiček.

7. **Obrázek B:** Zajistěte mixovací nádobu **4** krátkým otočením. Šipka **▼** dole na mixovací nádobě ukazuje na symbol .
8. Zasuňte sířovou zástrčku **10** do zásuvky, která odpovídá technickým údajům.
9. Otočte otočným regulátorem **9** několikrát na pár sekund doleva na značku **P** a poté ho uvolněte.
10. Vytáhněte sířovou zástrčku **10** ze zásuvky.
11. Odeberte mixovací nádobu **4** z bloku motoru **7**, jakmile motor úplně zastaví. Nadzvedněte mixovací nádobu **4** rovně nahoru.
12. Sejměte víko **2** z mixovací nádoby **4**.
13. Vyprázdněte mixovací nádobu **4** a vymyjte ji čistou vodou.

8.2 Čištění všech dílů přístroje



NEBEZPEČÍ úrazu elektrickým proudem!

- ⊙ Blok motoru **7**, napájecí vedení a sířová zástrčka **10** se nesmí vkládat do vody nebo jiných kapalin.



NEBEZPEČÍ zranění v důsledku pořezání!

- ⊙ Čepele nástavce s noži **6** jsou ostré. Zacházejte s nimi opatrně.
- ⊙ Při ručním mytí by měla být voda natolik čirá, aby byl nástavec s noži **6** dobře vidět.

VÝSTRAHA před věcnými škodami!

- ⊙ Nepoužívejte agresivní nebo abrazivní čisticí prostředky.
 - ⊙ Kromě bloku motoru **7** jsou všechny další díly vhodné pro mytí v myčce do 70 °C.
-

1. V případě potřeby vytáhněte sířovou zástrčku **10** ze zásuvky.
2. Vezměte mixovací nádobu **4** z bloku motoru **7**.

3. Sejměte víko **2** z mixovací nádoby **4**.

Blok motoru 7 nesmí být ponořen do vody.

4. Bude-li třeba, otřete blok motoru **7** a napájecí vedení **10** pomocí lehce navlhčeného hadříku. Dbejte na to, aby byl před dalším použitím blok motoru **7** úplně suchý.
5. Ostatní díly přístroje umyjte teplou vodou s čisticím prostředkem. Následující díly jsou vhodné pro mytí v myčce až do 70 °C:
- mixovací nádoba **4**,
 - víko **2**,
 - odměrka **1**.
6. Všechny díly nechejte úplně vyschnout, předtím než je sklídíte nebo budete přístroj opět používat.

Několik tipů na čištění

- Přístroj vyčistěte pokud možno co nejdříve po použití, aby se zbytky pokrmu nepřilepily.
- Po zpracování velmi slaných nebo kyselých potravin byste měli mixovací nádobu **4** ihned řádně umýt.

9. Uschování



NEBEZPEČÍ pro děti!

- ⊙ Přístroj uchovávejte mimo dosah dětí.



NEBEZPEČÍ!

- ⊙ Aby nedošlo k úrazům, nesmí být síťová zástrčka **10** během uskladnění zapojena v zásuvce.

- Za účelem uskladnění stolní mixér složte.
- Vyberte místo, kde na přístroj nemohou působit vysoké teploty ani vlhkost.

- **OBRÁZEK A:** Namotejte napájecí kabel **10** úplně do navíjení kabelu **11**.

10. Řešení problémů

Pokud by váš přístroj nefungoval podle požadavků, projděte si, prosím, nejdříve tento kontrolní seznam. Možná se jedná o nepatrný problém, který můžete sami odstranit.



NEBEZPEČÍ úrazu elektrickým proudem!

- ⊙ V žádném případě se nepokoušejte přístroj sami opravovat.

Chyba	Možné příčiny / opatření
Bez funkce	<ul style="list-style-type: none">• Je zajištěno napájení elektrickým proudem?• Zkontrolujte připojení.• Je mixovací nádoba 4 správně nasazena?• Je víko 2 správně zavřeno?
Nástavec s noži 6 se netočí nebo se točí jen velmi těžce.	<ul style="list-style-type: none">• Přístroj ihned vypněte, vytáhněte síťovou zástrčku 10 ze zásuvky a zkontrolujte:<ul style="list-style-type: none">- Překážka v mixovací nádobě 4?- Pokrm příliš tuhý nebo tvrdý?

11. Recepty

Zelené smoothie

Přísady:

2 plné hrsti čerstvého listového špenátu
1 mango
1 banán (oloupaný)
2 plátky ananasu
šťáva z 1 limetky
400 ml vody
4 kostky ledu

- Všechny přísady dejte do mixovací nádoby **4** a mixujte.

Tropické smoothie

Přísady:

200 g ananasu
1 banán (oloupaný)
2 kiwi (oloupané)
200 ml pomerančové šťávy
2 plné hrsti čerstvého listového špenátu

- Všechny přísady dejte do mixovací nádoby **4** a mixujte.

Povzbuzující smoothie

Přísady:

2 banány (oloupané)
1 mango
2 plné hrsti čerstvého listového špenátu
1 lžička oleje (např. slunečnicového)
200 ml jablečné šťávy
200 ml vody

- Všechny přísady dejte do mixovací nádoby **4** a mixujte.

Medové smoothie

Přísady:

800 ml mléka
8 cl šťávy z černého rybízu
4 lžičce medu
4 vaječné žloutky
4 kostky ledu

- Všechny přísady dejte do mixovací nádoby **4** a mixujte.

Jahodovo-banánový shake

Přísady:

2 banány (oloupané)
300 g jahod
2 balíčky vanilkového cukru
400 ml mléka

- Všechny přísady dejte do mixovací nádoby **4** a mixujte.

Lesní směs

Přísady:

100 g borůvek
150 g malin
150 g jahod
1 banán (oloupaný)
150 g přírodního jogurtu
3 lžičce ovesných vloček
150 ml mléka
med podle chuti

- Všechny přísady dejte do mixovací nádoby **4** a mixujte.

Smoothie na dobrou noc

Přísady:

1 banán (oloupaný)
1 jablko
2 lžičce citrónové šťávy
2 lžičce medu
2 plné hrsti čerstvého listového špenátu
400 ml vody

- Všechny přísady dejte do mixovací nádoby **4** a mixujte.

Mangový shake

Přísady:

500 g manga
500 ml mléka

- Všechny přísady dejte do mixovací nádoby **4** a mixujte.

Malinovo-hruškové smoothie

Přísady:

2 zralé hrušky

300 g malin

400 ml vody

med podle chuti

- Všechny přísady dejte do mixovací nádoby **4** a mixujte.

Broskvovo-banánové smoothie

Přísady:

2 banány (oloupané)

4 broskve (oloupané a bez pecky)

200 ml grapefruitové šťávy

2 stříky citrónové šťávy

- Všechny přísady dejte do mixovací nádoby **4** a mixujte.

12. Likvidace

Tento výrobek podléhá evropské směrnici 2012/19/EU.

Symbol přeškrtnuté popelnice

na kolečkách znamená, že výrobek musí být v Evropské unii zavezen na místo sběru a třídění odpadu. To platí pro výrobek a všechny části příslušenství označené tímto symbolem. Označené výrobky nesmí být likvidovány společně s normálním domácím odpadem, ale musí být zavezeny na místa zabývající se recyklací elektrických a elektronických zařízení.

Tento symbol recyklace označuje např. předmět nebo kovové díly, které mohou být vráceny jako hodnotný materiál pro recyklaci.

Recyklace pomáhá snižovat spotřebu surovin a odlehčuje životnímu prostředí.



Obal

Chcete-li obal zlikvidovat, řiďte se příslušnými předpisy k ochraně životního prostředí ve vaší zemi.

13. Technické parametry

Model:	SSDMD 600 A1
Síťové napětí:	220–240 V ~ 50 Hz
Třída ochrany:	II <input type="checkbox"/>
Výkon:	600 W
Max. nepřetržitý provoz (KP):	3 minuty
Objem náplně:	250 ml - 1750 ml

Použité symboly

	Ochranná izolace
	Testovaná B eezpečnost. Přístroje musí vyhovovat obecně uznávaným normám techniky a souhlasit se Zákonem o bezpečnosti výrobku (ProdSG).
	Značka CE je prohlášením společnosti HOYER Handel GmbH o splnění požadavků podle směrnic EU.
	Tento symbol upozorňuje na to, aby byl obal ekologicky zlikvidován.
	Recyklovatelné materiály: lepenka (kromě vlnité lepenky)
	Symbol označuje díly, které lze mýt v myčce na nádobí.

Technické změny vyhrazeny.

14. Záruka společnosti HOYER Handel GmbH

Vážená zákaznice, vážený zákazník, na tento přístroj jste získali 3 letou záruku od data nákupu. V případě vad tohoto výrobku vám vůči prodávajícímu náleží zákonná práva. Tato zákonná práva nejsou naší níže popsanou zárukou omezena.

Podmínky záruky

Záruční lhůta začíná datem nákupu. Uschovejte si prosím dobře originál účtenky. Tento doklad bude vyžadován jako důkaz nákupu.

Objeví-li se během tří let od data nákupu tohoto výrobku chyba materiálu nebo výrobní chyba, výrobek vám - podle naší volby - zdarma opravíme nebo vyměníme. Předpokladem pro poskytnutí záruky je to, že během tříleté lhůty bude předložen defektní přístroj a doklad o nákupu (účtenka) s krátkým popisem toho, v čem vada spočívá, a kdy k ní došlo.

Pokud naše záruka kryje závadu, obdržíte opravený nebo nový výrobek. Opravou nebo výměnou výrobku nezačíná nová záruční lhůta.

Záruční lhůta a zákonné nároky na odstranění vady

Záruční lhůta se poskytnutím záruky neprodlužuje. To platí také pro náhradní a opravené díly. Případné škody a vady vyskytující se již při nákupu musíte ihned po rozbalení přístroje nahlásit. Po vypršení záruční lhůty jsou případné opravy zpoplatněné.

Rozsah záruky

Přístroj byl vyroben pečlivě podle přísných směrnic pro kvalitu výrobku a před dodáním byl svědomitě testován.

Záruka je poskytována pro chybu materiálu a výrobní chybu.

Ze záruky jsou vyloučeny díly podléhající rychlému opotřebení, které jsou vystaveny běžnému opotřebení, a poškození křehkých dílů, např. vypínačů, baterií, osvětlení nebo skleněných dílů.

Tato záruka propadá, pokud byl výrobek používán poškozený a nevhodně nebo tak byl udržován. Pro vhodné použití výrobku musíte přesně dodržovat všechny pokyny uvedené v návodu k použití. Bezpodmínečně se musíte vyvarovat účelům použití a manipulaci, od kterých jste v návodu k použití zrazováni nebo před kterými jste varováni. Výrobek je určen pouze k soukromému, nikoliv komerčnímu použití. Při neoprávněném a nevhodném použití, použití síly a při zásadách, které nebyly provedeny autorizovaným servisním střediskem, záruka zaniká.

Průběh v případě uplatňování záruky

Pro zajištění rychlého zpracování vašeho požadavku dbejte prosím následujících pokynů:

- Připravte si prosím pro všechny dotazy číslo výrobku **IAN: 315281** a účtenku jako důkaz nákupu.
- Číslo výrobku naleznete na výrobním štítku, na rytině, na titulní straně vašeho návodu (dole vlevo) nebo na nálepce na zadní nebo spodní straně přístroje.
- Objeví-li se chyby funkčnosti nebo jiné vady, kontaktujte nejdříve níže uvedené servisní středisko **telefonicky** nebo **e-mailem**.
- Výrobek považovaný za defektní můžete s příloženým dokladem o nákupu (účtenky) a uvedením, v čem spočívá závada, a kdy se objevila, zdarma zaslat na vám sdělenou adresu servisu.



Na adrese www.lidl-service.com můžete stáhnout tuto a mnohé další příručky, videa a software.



Servisní střediska

(CZ) Servis Česko

Tel.: 800143873

E-Mail: hoyer@lidl.cz

IAN: 315281



Dodavatel

Respektujte prosím to, že níže uvedená adresa není adresou servisu. Nejdříve kontaktuje výše uvedené servisní středisko.

HOYER Handel GmbH
Tasköprüstraße 3
DE-22761 Hamburg
NĚMECKO

Obsah

1. Prehľad	84
2. Použitie podľa určenia	85
3. Bezpečnostné pokyny	86
4. Obsah balenia	88
5. Uvedenie do prevádzky	88
6. Montáž	88
7. Obsluha	89
7.1 Príprava potravín	89
7.2 Sekanie	89
7.3 Vyberanie potravín	90
8. Čistenie.....	90
8.1 Okamžité vyčistenie mixovacej nádoby	90
8.2 Čistenie všetkých dielov prístroja.....	91
9. Uschovanie	91
10. Riešenie problémov	92
11. Recepty	92
12. Likvidácia	93
13. Technické údaje	94
14. Záruka spoločnosti HOYER Handel GmbH	94

1. Prehľad

- 1 Veko/odmerka (30, 45, 60 ml)
- 2 Veko s otvorom na dopĺňanie
- 3 Bezpečnostný spínač v rukoväti
- 4 Mixovacia nádoba (Množstvo náplne min. 250 ml - max. 1750 ml)
- 5 Rukoväť
- 6 Nožový nástavec
- 7 Blok motora
- 8 Bezpečnostný spínač na bloku motora
- 9 Otočný regulátor, plynulé nastavenie rýchlosti v 5 stupňoch
 - **P**: otočiť doľava a podržať: Mixér pracuje s maximálnym výkonom tak dlho, kým držíte otočný regulátor
 - Pre stupeň 1 až 5 otočte doprava: minimálna až maximálna rýchlosť
 - Značku nastavte na **O**: Mixér je vybavený nasledovným
- 10 pripojovací kábel so zástrčkou
- 11 navinutie kábla

Ďakujeme vám za dôveru!

Gratulujeme vám k novému stolnému mixéru.

Pre bezpečné zaobchádzanie s prístrojom a oboznámenie sa s rozsahom výkonov:

- **Pred prvým uvedením do prevádzky si dôkladne prečítajte tento návod na použitie.**
- **Bezpodmienečne sa riadte bezpečnostnými pokynmi!**
- **Prístroj sa smie používať len tak, ako je to opísané v tomto návode na použitie.**
- **Tento návod na použitie si uschovejte.**
- **Ak prístroj v budúcnosti odovzdáte ďalej, priložte k nemu aj tento návod na použitie. Návod na použitie je súčasťou produktu.**

Prajeme vám veľa radosti s novým stolným mixérom!

Symbol na prístroji



Symbol uvádza, že takto označené materiály a potraviny sa nemenia v chuti ani vo vône.

2. Použitie podľa určenia

Stolný mixér je určený výlučne na mixovanie nápojov z celého ovocia (smoothies) a drvenie potravín a ľadu.

Prístroj je koncipovaný na domáce používanie. Prístroj sa smie používať len vo vnútorných priestoroch.

Toto zariadenie sa nesmie používať na komerčné účely.

Predvídateľné nesprávne použitie

VÝSTRAHA pred vecnými škodami!

- ⊙ Prístroj nepoužívajte na drvenie obzvlášť tvrdých potravín, ako sú napr. zmrazené potraviny, kosti, muškátové orechy, obilniny alebo kávové zrná.
- ⊙ Hrubé alebo pevné šupky (napr. citrusového ovocia, ananásu) a stopky a kôstky kôstkového ovocia (napr. čerešne, broskyne, marhule) sa pred mixovaním musia odstrániť.

3. Bezpečnostné pokyny

Výstražné upozornenia

Pre prípad potreby sú v tomto návode na použitie uvedené nasledovné výstražné upozornenia:



NEBEZPEČENSTVO! Vysoké riziko: Nerešpektovanie tejto výstrahy môže spôsobiť poranenia a ohrozenie života.

VÝSTRAHA! Stredné riziko: Nerešpektovanie tejto výstrahy môže spôsobiť poranenia alebo rozsiahle vecné škody.

POZOR: Nízke riziko: Nerešpektovanie tejto výstrahy môže spôsobiť ľahké poranenia alebo vecné škody.

UPOZORNENIE: Skutočnosti a špecifiká, ktoré by sa mali rešpektovať pri manipulácii s prístrojom.

Pokyny pre bezpečnú prevádzku

- ⊙ Tento prístroj nesmú používať deti.
- ⊙ Deti sa nesmú hrať s prístrojom.
- ⊙ Prístroj a pripojovací kábel uchovávajte mimo dosahu detí.
- ⊙ Tento prístroj môžu používať osoby s obmedzenými fyzickými, zmyslovými alebo duševnými schopnosťami alebo s nedostatkom skúseností a/alebo vedomostí, pokiaľ sú pod dohľadom alebo ak boli poučené o bezpečnom používaní prístroja a z toho vyplývajúcich nebezpečenstvách.
- ⊙ Ak dôjde k poškodeniu sieťového pripojovacieho kábla tohto prístroja, kábel musí vymeniť výrobca, jeho zákaznícky servis alebo podobne kvalifikovaná osoba. Tým sa zabráni ohrozeniu, ktoré by mohlo vyplynúť z poškodeného kábla.
- ⊙ Vytiahnite zástrčku zo zásuvky...
 - ... keď prístroj nie je pod dozorom,
 - ... pred zložením alebo rozobratím prístroja a
 - ... pred čistením jednotlivých dielov.
- ⊙ Tento prístroj nie je určený na prevádzkovanie s externým časovačom alebo separátnym diaľkovým ovládacím systémom.
- ⊙ Dodržiavajte pokyny v kapitole Čistenie (pozri „Čistenie“ na strane 90).
- ⊙ Pri nesprávnom používaní prístroja môže dôjsť k poraneniu.
- ⊙ Nože sú veľmi ostré. Predovšetkým pri vyprázdňovaní mixovacej nádoby a pri čistení nožov dávajte pozor, aby ste sa neporezali.
- ⊙ Vypnite prístroj a vytiahnite zástrčku zo zásuvky, skôr než vymeníte príslušenstvo alebo doplnkové diely, ktoré sa počas prevádzky pohybujú.



NEBEZPEČENSTVO pre deti

- ⊙ Obalový materiál nie je hračka. Deti sa nesmú hrať s plastovými vreckami. Hrozí nebezpečenstvo udusenía.
- ⊙ Dávajte pozor na to, aby deti nemohli prístroj stiahnuť za pripojovací kábel z pracovnej plochy.
- ⊙ Prístroj uchovávajte mimo dosahu detí.



NEBEZPEČENSTVO pre domáce a hospodárske zvieratá a nebezpečenstvo nimi spôsobené

- ⊙ Elektrické prístroje môžu predstavovať nebezpečenstvo pre domáce a hospodárske zvieratá. Zároveň môžu zvieratá prístroj poškodiť. Preto im zabráňte priblížiť sa k elektrickým prístrojom.



NEBEZPEČENSTVO zásahu elektrickým prúdom v dôsledku vlhkosti

- ⊙ Prístroj nesmiete nikdy nabíjať v blízkosti vane, sprchy, umývadla naplneného vodou a pod.
- ⊙ Blok motora, pripojovací kábel a zástrčka sa nesmú ponárať do vody alebo iných kvapalín.
- ⊙ Blok motora chráňte pred vlhkosťou, kvapkajúcou a striekajúcou vodou.
- ⊙ Ak by sa do prístroja (okrem nádrže, určenej na tento účel) dostala kvapalina, ihneď vytiahnite zástrčku. Pred opätovným uvedením do prevádzky dajte prístroj skontrolovať.
- ⊙ Prístroj neprevádzkujte s vlhkými rukami.
- ⊙ Ak vám prístroj spadol do vody, okamžite vytiahnite zástrčku. Až následne vyberte prístroj.



NEBEZPEČENSTVO v dôsledku zásahu elektrickým prúdom

- ⊙ Zástrčku zastrčte do elektrickej zásuvky až vtedy, keď je prístroj kompletne zmontovaný.
- ⊙ Zástrčku pripájajte len do riadne nainštalovanej, ľahko prístupnej zásuvky, ktorej napätie zodpovedá údajom na typovom štítku. Zásuvka musí byť aj po pripojení ľahko prístupná.
- ⊙ Dávajte pozor na to, aby sa pripojovací kábel nemohol poškodiť na ostrých hranách alebo horúcich miestach. Pripojovací kábel neobtáčajte okolo prístroja.
- ⊙ Po vypnutí prístroj nie je celkom odpojený od siete. Aby ste ho odpojili, vytiahnite zástrčku.
- ⊙ Pri používaní prístroja dbajte na to, aby sa pripojovací kábel nepricvikol alebo nestlačil.
- ⊙ Pri vyťahovaní zástrčky zo zásuvky ťahajte vždy za zástrčku, nikdy nie za kábel.
- ⊙ Vytiahnite zástrčku zo zásuvky...
... v prípade poruchy,
... keď stolný mixér nepoužívate,
... počas búrky.
- ⊙ Prístroj nepoužívajte, ak je prístroj alebo pripojovací kábel viditeľne poškodený.
- ⊙ Aby sa predišlo rizikám, nevykonávajte na prístroji žiadne zmeny.



NEBEZPEČENSTVO poranení v dôsledku porezania

- ⊙ Čepele nožového nástavca sú ostré. Zaobchádzajte s nimi opatrne.
- ⊙ Vypnite prístroj a vytiahnite zástrčku zo zásuvky, skôr než vymeníte príslušenstvo alebo doplnkové diely, ktoré sa počas prevádzky pohybujú.

VÝSTRAHA pred vecnými škodami

- ⊙ Hrubé alebo pevné šupky (napr. citrusového ovocia, ananásu) a stopky a kôstky kôstkového ovocia (napr. čerešne, broskyne, marhule) sa pred mixovaním musia odstrániť.
- ⊙ Keď sa čepele nožového nástavca neotáčajú alebo sa otáčajú len ťažko, ihneď prerušte mixovanie, aby ste zabránili poškodeniam prístroja. Vytiahnite zástrčku a skontrolujte, či sa v mixovacej nádobe nenachádza prekážka alebo či pokrm nie je príliš tvrdý. Skontrolujte aj to, či je prístroj správne zmontovaný.
- ⊙ Potraviny na báze oleja, ako je mak alebo orechy (napr. na makové alebo orechové maslo) nemixujte dlhšie než maximálne 60 sekúnd, pretože inak sa motor môže zavaríť a poškodiť.
- ⊙ Prístroj nepoužívajte naprázdno, pretože sa tým môže prehriať a poškodiť motor.
- ⊙ Prístroj je dimenzovaný na maximálne 3 minúty neprerušovanej prevádzky. Následne sa prístroj musí vypnúť na dobu, kým nedosiahne izbovú teplotu.
- ⊙ Používajte iba originálne príslušenstvo.
- ⊙ Okrem bloku motora možno všetky ostatné diely umývať v umývačke riadu pri teplote do 70 °C.
- ⊙ Nepoužívajte agresívne ani abrazívne čistiace prostriedky.
- ⊙ Prístroj je vybavený protišmykovými plastovými prísavnými nožičkami. Keďže nábytok je potiahnutý rozličnými lakmi a plastmi a ošetruje sa rozličnými prostriedkami, nie je možné úplne vylúčiť, že niektoré z týchto látok obsahujú zložky, ktoré pôsobia na plastové prísavné nožičky a zmäkčujú ich. V prípade potreby podložte pod prístroj protišmykovú podložku.

4. Obsah balenia

- 1 mixovacia nádoba **4** (Množstvo náplne min. 250 ml - max. 1750 ml)
- 1 blok motora **7**
- 1 veko **2**
- 1 odmerka (30, 45, 60 ml) **1**
- 1 návod na použitie

5. Uvedenie do prevádzky

- Odstráňte všetok obalový materiál.
- Skontrolujte, či máte všetky diely a či nie sú poškodené.
- **Pred prvým použitím prístroj očistite!** (pozri „Čistenie“ na strane 90)
- Prístroj postavte na suchú, rovnú a nekľavú podložku.

6. Montáž





NEBEZPEČENSTVO poranení v dôsledku porezania!

- ⊙ Nožový nástavec **6** je ostrý. Zaobchádzajte s ním opatrne.
- ⊙ Zástrčku **10** zasuňte do zásuvky až vtedy, keď je stolný mixér kompletne zmontovaný.

UPOZORNENIA:

- Prístroj je vybavený dvoma **bezpečnostnými spínačmi 3 / 8** a je potrebné ho dvakrát zaistiť Prístroj je možné uviesť do prevádzky len vtedy. Keď je mixovacia nádoba **4** s vekom **2** nasadená a zaistená. Ak by sa dal prístroj zapnúť aj bez nasadenej mixovacej nádoby **4**, prestaňte ho používať. Kontaktujte naše servisné centrum **telefonicke** alebo **e-mailom** (pozri „Záruka spoločnosti HOYER Handel GmbH“).
- Ak mixovaciu nádobu **4** počas prevádzky odoberte, prístroj sa automaticky vypne. Otočný regulátor **9** nastavte tak,

aby označenie smerovalo na **0**, čím prístroj vypnete predtým, ako mixováciu nádobu **4** znovu nasadíte na blok motora **7**.

1. Odmotajte toľko pripojovacieho kábla **10** z navíjania kábla **11**, koľko potrebujete.
2. **Obrázok B:** Nasadte mixováciu nádobu **4** na blok motora **7**. Šípka ▼ na spodnej strane mixovacej nádoby pritom musí smerovať na symbol . Vložte pripravené potraviny do mixovacej nádoby **4**.
3. **Obrázok B:** Mixováciu nádobu **4** uzavrite vekom **2**.
4. **Obrázok B:** Veko **2** úplne zatočte do rukoväte **5**, čím ju pevne spojíte s mixovacou nádobou a zatvoríte poistku **3**.
5. Označovací pás otočného regulátora **9** otočte na **0**.
6. Vložte odmerku **1** do veka **2** a zablokuje ju otočením v smere hodinových ručičiek.
7. **Obrázok B:** Mixováciu nádobu **4** zaistíte krátkym otočením. Šípka ▼ na spodnej strane mixovacej nádoby smeruje na symbol . Tak sa zatvorí aj druhá poistka **8**.
8. Zasuňte zástrčku **10** do zásuvky, ktorá zodpovedá technickým údajom.

7. Obsluha

VÝSTRAHA!

- ⊙ Keď sa čepele nožového nástavca **6** neotáčajú alebo sa otáčajú len ťažko, ihneď prerušte mixovanie, aby ste zabránili poškodeniam prístroja. V takomto prípade vyťahnite zástrčku **10** a skontrolujte, či sa v mixovacej nádobe **4** nenachádza prekážka, alebo či pokrm nie je príliš tvrdý. Skontrolujte aj to, či je prístroj správne zmontovaný.

- ⊙ Prístroj je dimenzovaný na maximálne 3 minúty neprerušovanej prevádzky. Následne sa prístroj musí vypnúť na dobu, kým nedosiahne izbovú teplotu.

POZOR:

- ⊙ V závislosti od tvrdosti a konzistencie potravín mixováciu nádobu **4** nenapĺňajte až po maximum, pretože inak sa nožový nástavec **6** môže zablokať.

Oblasť použitia

Stolný mixér je určený výlučne na mixovanie nápojov z celého ovocia (smoothies) a drvenie potravín a ľadu.

7.1 Príprava potravín

VÝSTRAHA pred vecnými škodami!

- ⊙ Hrubé alebo pevné šupky (napr. citrusového ovocia, ananásu) a stopky a kôstky kôstkového ovocia (napr. čerešne, broskyne, marhule) sa pred mixovaním musia odstrániť.

- Umyte alebo očistite potraviny.
- Väčšie potraviny (napr. Jablká, hrušky) nakrájajte na menšie kúsky. Takýto postup skráti čas mixovania.
- Aj chcete počas spracovávania doplniť ďalšie potraviny, tiež ich nakrájajte na menšie kúsky, aby sa zmestili cez veko na dopĺňanie **2**.
- Z bylín odstráňte stopky.
- Na smoothies použite dostatočné množstvo tekutiny (minerálka, ovocná šťava, mlieko, jogurt).

7.2 Sekanie

- Na sekание potravín otáčajte otočný regulátor **9** na požadovanú rýchlosť medzi označeniami **1** a **5**.
- Pre istotu pridržavajte prístroj počas prevádzky rukou na zatvorenom veku **2**.

- Prísady a tekutiny môžete pridávať aj počas prevádzky plniacim otvorom vo veku **2**.

Tvrdsie potraviny a drvený ľad

UPOZORNENIA:

- Môžete rozdrviť max. len 200 g orechov.
- Muškátové orechy nie je pre ich veľkú tvrdosť možné sekať.

1. Vložte potraviny do mixovacej nádoby **4**.
2. Na sekanie tvrdších potravín opakovane otočte otočným regulátorom doľava na **P**. Počet a dĺžka impulzov potrebných pre požadovanú konzistenciu sa líši v závislosti od množstva a konzistencie potravín.

7.3 Vyberanie potravín

UPOZORNENIE: Potraviny nenechávajte dlhšie ako 24 hodín v mixovacej nádobe **4** ani v kontakte s inými dielmi produktu. To platí aj pre uskladnenie v chladničke.

1. Otočným regulátorom **9** otočte tak, aby označovacích pás smeroval na **0**.
2. Keď sa motor úplne zastaví, odoberte mixovaciú nádobu **4** od bloku motora **7**. Šípku **▼** otočte na symbol **🔒** a mixovaciú nádobu **4** vztiahnite smerom nahor.
3. Na odistenie otočte vekom **2** proti smeru hodinových ručičiek a nadvihnite ho nahor.
4. Vyprázdňte mixovaciú nádobu **4**.
5. Prístroj očistite pokiaľ možno ihneď po použití.

8. Čistenie

Pred prvým použitím prístroj očistite!

8.1 Okamžité vyčistenie mixovacej nádoby

1. **Obrázok B:** Nasadte mixovaciú nádobu **4** na blok motora **7**. Šípka **▼** na spodnej strane mixovacej nádoby pri tom musí smerovať na symbol **🔒**.
2. Dajte do mixovacej nádoby **4** trochu teplej vody a saponátu.
3. **Obrázok B:** Mixovaciú nádobu **4** uzavrite vekom **2**.
4. **Obrázok B:** Veko **2** úplne zatočte do rukoväte **5**, čím ju pevne spojíte s mixovacou nádobou a zatvoríte poistku **3**.
5. Označovací pás otočného regulátora **9** otočte na **0**.
6. Vložte odmerku **1** do veka **2** a zablokujte ju otočením v smere hodinových ručičiek.
7. **Obrázok B:** Mixovaciú nádobu **4** zaistite krátkym otočením. Šípka **▼** na spodnej strane mixovacej nádoby smeruje na symbol **🔒**.
8. Zasuňte zástrčku **10** do zásuvky, ktorá zodpovedá technickým údajom.
9. Otočným regulátorom **9** viackrát na pár sekúnd otočte doľava na **P**, a potom ho uvoľnite.
10. Vytiahnite zástrčku **10** zo zásuvky.
11. Odoberte mixovaciú nádobu **4** od bloku motora **7**, keď sa motor úplne zastaví. Mixovaciú nádobu **4** zdvihnite kolmo hore.
12. Odoberte veko **2** z mixovacej nádoby **4**.
13. Vyprázdňte mixovaciú nádobu **4** a vypláchnite ju čistou vodou.

8.2 Čistenie všetkých dielov prístroja



NEBEZPEČENSTVO zásahu elektrickým prúdom!

- ⊙ Blok motora **7**, pripojovací kábel a zástrčka **10** sa nesmú ponárať do vody alebo iných kvapalín.



NEBEZPEČENSTVO poranení v dôsledku porezania!

- ⊙ Čepele nožového nástavca **6** sú ostré. Zaobchádzajte s nimi opatrne.
- ⊙ Pri ručnom umývaní by mala byť voda natoľko číra, aby ste mohli dobre vidieť nožový nástavec **6**.

VÝSTRAHA pred vecnými škodami!

- ⊙ Nepoužívajte agresívne ani abrazívne čistiace prostriedky.
- ⊙ Okrem bloku motora **7** možno všetky ostatné diely umývať v umývačke riadu pri teplote do 70 °C.

1. V prípade potreby vytiahnite zástrčku **10** zo zásuvky.
2. Odoberte mixovaciu nádobu **4** z bloku motora **7**.
3. Odoberte veko **2** y mixovacej nádoby **4**.

Blok motora **7** sa nesmie ponoriť do vody.

4. V prípade potreby poutierajte blok motora **7** a pripojovací kábel **10** mierne navlhčenou handrou. Dbajte na to, aby bol blok motora **7** pred ďalším použitím úplne suchý.

5. Iné diely prístroja vyčistite saponátom a teplou vodou. Nasledujúce diely možno umývať v umývačke riadu pri teplote do 70 °C:
 - Mixovacia nádoba **4**
 - Veko **2**
 - Odmerka **1**
6. Všetky diely nechajte úplne vyschnúť, skôr ako ich odložíte alebo opäť použijete prístroj.

Niekoľko tipov na čistenie

- Prístroj očistite pokiaľ možno ihneď po použití, aby nezaschli zvyšky pokrmu.
- Po spracovaní veľmi slaných alebo kyslých potravín by ste mali mixovaciu nádobu **4** ihneď opláchnuť.

9. Uschovanie



NEBEZPEČENSTVO pre deti!

- ⊙ Prístroj uchovávajte mimo dosahu detí.



NEBEZPEČENSTVO!

- ⊙ Aby sa predišlo nehodám, nesmie byť zástrčka **10** počas skladovania spojená so zásuvkou.

- Za účelom uskladnenia stolný mixér zložte.
- Zvoľte také miesto, kde na prístroj nemôžu pôsobiť vysoké teploty ani vlhkosť.
- **Obrázok A:** Pripojovací kábel **10** úplne navíňte z priestoru na navinutie kábla **11**.

10. Riešenie problémov

Ak by váš prístroj zrazu prestal správne fungovať, skontrolujte ho najprv podľa tohto kontrolného zoznamu. Možno ide len o malý problém, ktorý budete vedieť odstrániť aj vy.



NEBEZPEČENSTVO zásahu elektrickým prúdom!

- ⊙ V žiadnom prípade sa nepokúšajte opraviť prístroj sami.

Chyba	Možné príčiny/opatrenia
Prístroj nefunguje	<ul style="list-style-type: none">• Je zabezpečené napájanie prúdom?• Skontrolujte pripojenie.• Je mixovacia nádoba 4 nasadená správne?• Je veko 2 uzavreté správne?
Nožový nástavec 6 sa neotáča alebo sa otáča len veľmi ťažko.	<ul style="list-style-type: none">• Okamžite vypnite, vytiahnite zástrčku 10 a skontrolujte:<ul style="list-style-type: none">- Je v mixovacej nádobe 4 prekážka?- Pokrm príliš tuhý alebo príliš tvrdý?

11. Recepty

Zelené smoothie

Prísady:

- 2 hrste čerstvých lístkov špenátu
- 1 mango
- 1 banán (olúpaný)
- 2 plátky ananásu
- šťava z jednej limetky
- 400 ml vody
- 4 kocky ľadu

- Všetky přísady dajte do mixovacej nádoby **4** a rozmixujte .

Tropické smoothie

Prísady:

- 200 g ananásu
- 1 banán (olúpaný)
- 2 kivi (olúpané)
- 200 ml pomarančovej šťavy
- 2 hrste čerstvých lístkov špenátu

- Všetky přísady dajte do mixovacej nádoby **4** a rozmixujte .

Povzbudzujúci nápoj

Prísady:

- 2 banány (olúpané)
- 1 mango
- 2 hrste čerstvých lístkov špenátu
- 1 čajová lyžička oleja (napr. slnečnicového oleja)
- 200 ml jablkovej šťavy
- 200 ml vody

- Všetky přísady dajte do mixovacej nádoby **4** a rozmixujte .

Medový flip

Prísady:

- 800 ml mlieka
- 8 cl šťavy z čiernych ríbezlí
- 4 PL medu
- 4 žĺtky
- 4 kocky ľadu

- Všetky přísady dajte do mixovacej nádoby **4** a rozmixujte .

Jahodovo-banánový šejk

Prísady:

2 banány (olúpané)
300 g jahôd
2 balíčky vanilkového cukru
400 ml mlieka

- Všetky prísady dajte do mixovacej nádoby **4** a rozmixujte .

Bobuľový sen

Prísady:

100 g čučoriedok
150 g malín
150 g jahôd
1 banán (olúpaný)
150 g bieleho jogurtu
3 PL ovsených vločiek
150 ml mlieka
Med podľa chuti

- Všetky prísady dajte do mixovacej nádoby **4** a rozmixujte .

Smoothie na dobrú noc

Prísady:

1 banán (olúpaný)
1 jablko
2 PL citrónovej šťavy
2 PL medu
2 hrste čerstvých lístkov špenátu
400 ml vody

- Všetky prísady dajte do mixovacej nádoby **4** a rozmixujte .

Mangový šejk

Prísady:

500 g manga
500 ml mlieka

- Všetky prísady dajte do mixovacej nádoby **4** a rozmixujte .

Malinovo-hruškové smoothie

Prísady:

2 zrelé hrušky
300 g malín
400 ml vody
Med podľa chuti

- Všetky prísady dajte do mixovacej nádoby **4** a rozmixujte .

Broskyňovo-banánové smoothie

Prísady:

2 banány (olúpané)
4 broskyne (olúpané a odkôstkované)
200 ml grapefruitovej šťavy
1/2 čajovej lyžičky citrónovej šťavy

- Všetky prísady dajte do mixovacej nádoby **4** a rozmixujte .

12. Likvidácia

Tento produkt podlieha európskej smernici 2012/19/EÚ. Symbol prečiarknutého smetného koša na kolesách znamená, že produkt musí byť odovzdaný do osobitného zberu odpadu v Európskej únii. Platí to pre produkt a všetky diely príslušenstva, ktoré sú označené týmto symbolom. Označené produkty sa nesmú likvidovať s bežným domácim odpadom, ale musia sa odovzdať na zberné miesto na recykláciu elektrických a elektronických prístrojov.



Tento symbol recyklácie označuje, napr. predmet alebo časti materiálu, ako hodiace sa na recykláciu. Recyklácia pomáha znížiť spotrebu surovín a zaťaženie životného prostredia.









Obal

Ak chcete zlikvidovať obal, dbajte na príslušné predpisy vo vašej krajine týkajúce sa životného prostredia.

13. Technické údaje

Model:	SSDMD 600 A1
Sieťové napätie:	220 – 240 V ~ 50 Hz
Trieda ochrany:	II 
Výkon:	600 W
Max. nepretržitá prevádzka (KB):	3 minúty
Množstvo náplne:	250 ml - 1750 ml

Použité symboly

	Ochranná izolácia
	O verená b epečnosť. Prístroje musia zodpovedať všeobecne uznávaným pravidlám techniky a sú v súlade s nemeckým zákonom o bezpečnosti výrobkov (Prod-SG).
	S označením CE spoločnosť HOYER Handel GmbH vyhlasuje zhodu ES.
	Tento symbol pripomína, aby ste obal ekologicky zlikvidovali.
	Recyklovateľné materiály: kartón (okrem vlnitej lepenky)
	Symbol označuje diely, ktoré sa môžu umývať v umývačke.

Technické zmeny vyhradené.

14. Záruka spoločnosti HOYER Handel GmbH

Vážená zákazníčka, vážený zákazník, na tento prístroj sa vzťahuje záruka 3 roky od dátumu kúpy. V prípade výskytu nedostatkov tohto výrobku máte voči predajcovi výrobku zákonom stanovené práva. Tieto zákonom stanovené práva nie sú obmedzené našimi nižšie uvedenými záručnými podmienkami.

Záručné podmienky

Záručná doba začína plynúť od dátumu kúpy. Originálny pokladničný blok si, prosím, uschovajte. Tento blok slúži ako doklad o kúpe.

V prípade, že sa v priebehu troch rokov od dátumu kúpy tohto výrobku vyskytne chyba materiálu alebo výrobná chyba, výrobok Vám - podľa nášho uváženia - zdarma opravíme alebo vymeníme. Toto záručné plnenie predpokladá, že v rámci trojročnej lehoty predložíte nefunkčný prístroj a doklad o kúpe (pokladničný blok) a krátko písomne popíšete, v čom spočíva nedostatok a kedy sa vyskytol.

V prípade, že sa záruka vzťahuje na príslušnú poruchu, obdržíte od nás opravený alebo nový výrobok. Pri oprave alebo výmene výrobku nezačína plynúť nová záručná doba.

Záručná doba a zákonná záruka

Záručná doba sa záručným plnením nepredlžuje. Toto sa vzťahuje aj na vymenené a opravené diely. Prípadné poškodenia a nedostatky existujúce už pri kúpe sa musia nahlásiť ihneď po vybalení. Prípadné opravy po uplynutí záručnej doby budú splatnené.

Rozsah záruky

Prístroj bol starostlivo zhotovený podľa prísnych smerníc kvality a pred zaslaním bol dôkladne skontrolovaný.

Záručné plnenie sa vzťahuje na materiál a výrobné chyby.

Záruka sa nevzťahuje na namáhané diely, ktoré sú vystavené normálnemu opotrebeniu, na poškodenia krehkých dielov, napr. spínačov, batérií, osvetľovacích prostriedkov alebo iných dielov vyrobených zo skla.

Táto záruka zaniká, ak bol výrobok poškodený alebo nebol používaný alebo udržiavaný odborne. Pre správne používanie výrobku sa musia presne dodržiavať všetky pokyny uvedené v návode na obsluhu. Účelom použitia a konaniam, ktoré návod na obsluhu neodporúča alebo pred ktorými varuje, je potrebné sa bezpodmienečne vyhýbať.

Výrobok je určený výlučne na súkromné použitie a nie na komerčné účely. V prípade nevhodného a neodborného, príp. násilného zaobchádzania s prístrojom a zásahov, ktoré neboli vykonané našim servisným centrom, záruka zaniká.

Postup pri reklamácii

Pre rýchle spracovanie vašej žiadosti, prosím, postupujte podľa nasledovných pokynov:

- Pri všetkých otázkach majte pripravené číslo výrobku **IAN: 315281** a pokladničný blok ako doklad o kúpe.
- Číslo artikla nájdete na typovom štítku, ako rytinu, na titulnej stránke návodu (vľavo dole) alebo ako nálepku na zadnej alebo spodnej strane prístroja.
- V prípade, že sa na prístroji vyskytli chyby vo funkcii alebo iné nedostatky, najskôr **telefonicky** alebo **e-mailom** kontaktujte nižšie uvedené servisné centrum.
- Výrobok, ktorý bol označený za nefunkčný, môžete následne spolu s dokladom o kúpe (pokladničný blok) a uvedením, v čom spočíva daný nedostatok a kedy sa objavil, zaslať zdarma na servisnú adresu, ktorá vám bola oznámená.



Na stránke www.lidl-service.com si môžete stiahnuť túto a mnohé ďalšie príručky, videá k výrobkom a softvér.



Service středisko

SK Servis Slovensko

Tel.: 0850 232001

E-Mail: hoyer@lidl.sk

IAN: 315281



Dodávateľ

Majte, prosím, na pamäti, že nasledujúca adresa **nie je servisná adresa**: Najskôr kontaktujte vyššie uvedené servisné centrum.

HOYER Handel GmbH

Tasköprüstraße 3

DE-22761 Hamburg

NEMECKO