



GARTENTISCH GARDEN TABLE TABLE DE JARDIN

DE AT CH

GARTENTISCH

Aufbauanleitung

FR BE

TABLE DE JARDIN

Notice de montage

PL

STÓŁ OGRODOWY

Instrukcja montażu

SK

ZÁHRADNÝ STÔL

Montážny návod

DK

HAVEBORD

Monteringsvejledning

GB IE

GARDEN TABLE

Assembly instructions

NL BE

TUINTAFEL

Montagehandleiding

CZ

ZAHRADNÍ STŮL

Návod k sestavení

ES

MESA DE JARDÍN

Instrucciones de montaje

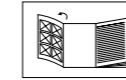

DE AT CH

Klappen Sie vor dem Lesen die Seite mit den Abbildungen aus und machen Sie sich anschließend mit allen Funktionen des Artikels vertraut.

GB IE

Before reading, fold out the illustration page and get to know all of the functions of your unit.

FR BE

Dépliez la page avec les illustrations avant la lecture et informez-vous ensuite au sujet des fonctions de l'appareil.

NL BE

Klap voor het lezen de pagina met de afbeeldingen open en maak u vervolgens vertrouwd met alle functies van het apparaat.

PL

Przed przeczytaniem należy rozłożyć bok z ilustracjami a następnie zapoznać się ze wszystkimi funkcjami urządzenia.

CZ

Před čtením si nejdříve vyklopte stránku s obrázky a seznamte se se všemi funkcemi přístroje.

SK

Skôr než začnete návod čítať, si ho otvorte na strane s obrázkami a oboznámte sa so všetkými funkciami prístroja.

ES

Antes de leer, abra la página con las ilustraciones y familiarícese seguidamente con todas las funciones del aparato.

DK

Klap siden med illustrationerne op inden du læser dem og gør dig efterfølgende fortrolig med alle apparatets funktioner.

DE/AT/CH	Aufbau- und Sicherheitshinweise	Seite	10
GB/IE	Assembly and safety information	Page	12
FR/BE	Consignes de montage et de sécurité	Page	14
NL/BE	Montage- en veiligheidstips	Pagina	17
PL	Wskazówki dot. montażu i bezpieczeństwa	Strona	19
CZ	Pokyny k sestavení a bezpečnosti	Stránky	21
SK	Pokyny pre montáž a bezpečnosť	Stranu	23
ES	Instrucciones de montaje y seguridad	Página	25
DK	Monterings- og sikkerhedsanvisninger	Side	27

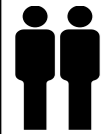

A

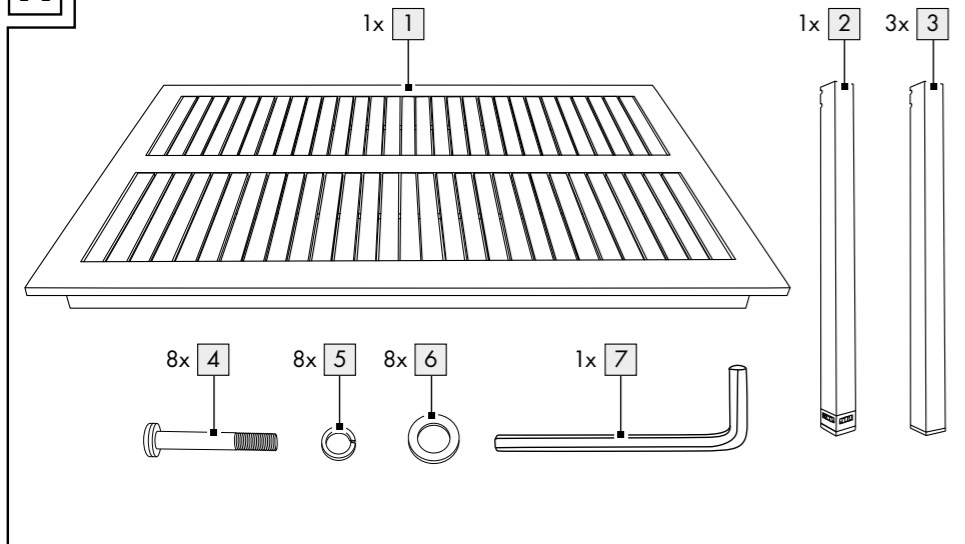

B

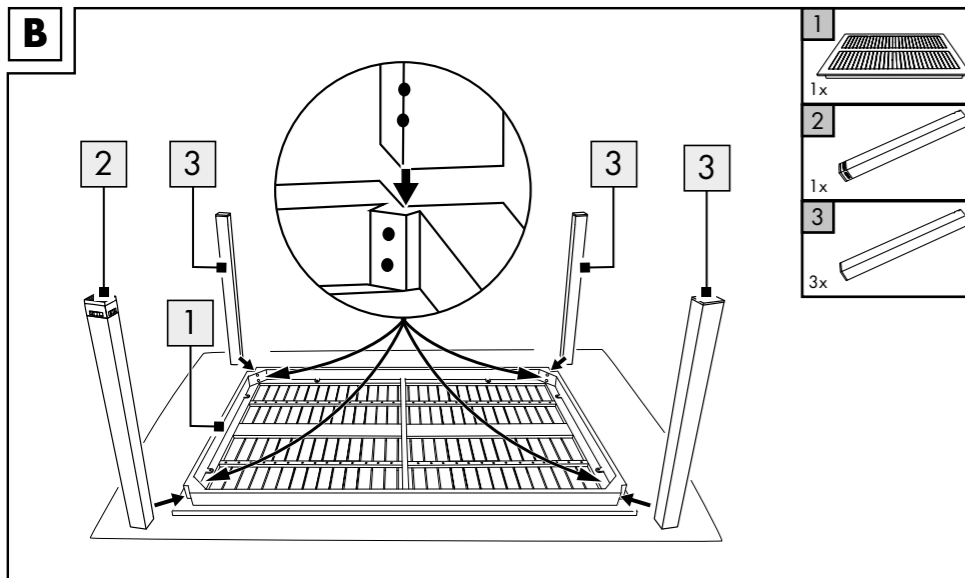

C

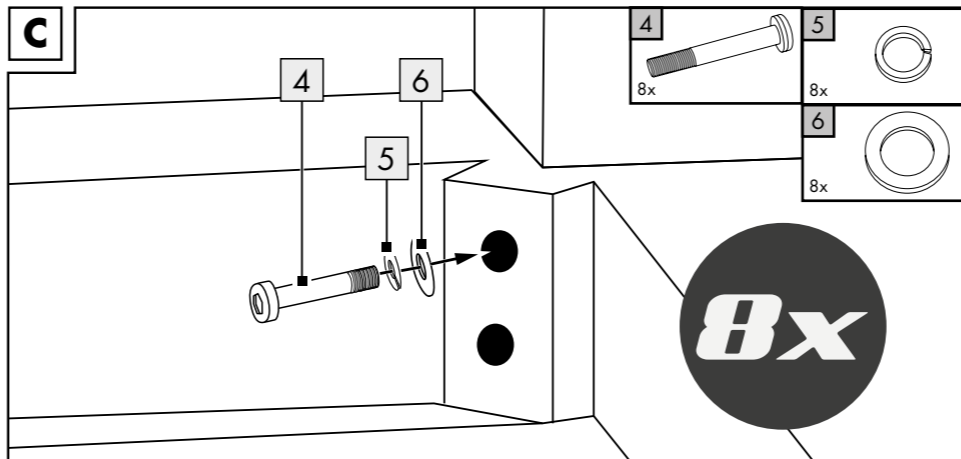

D

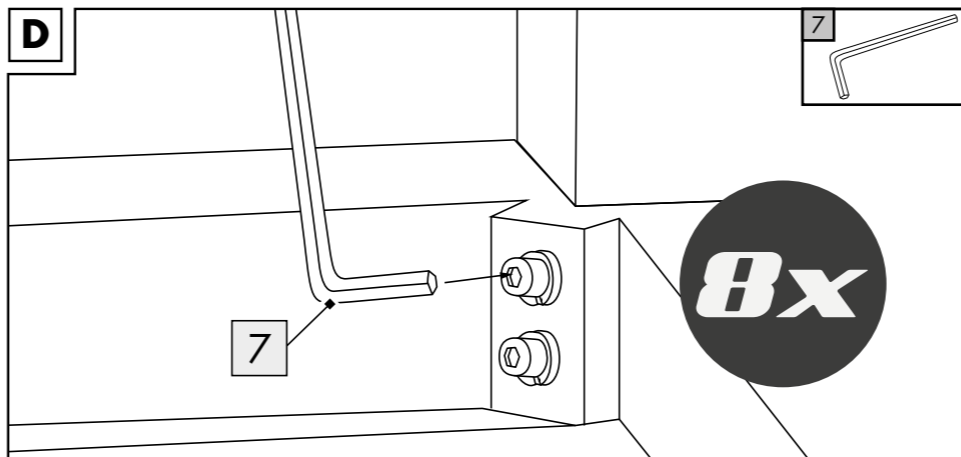

E

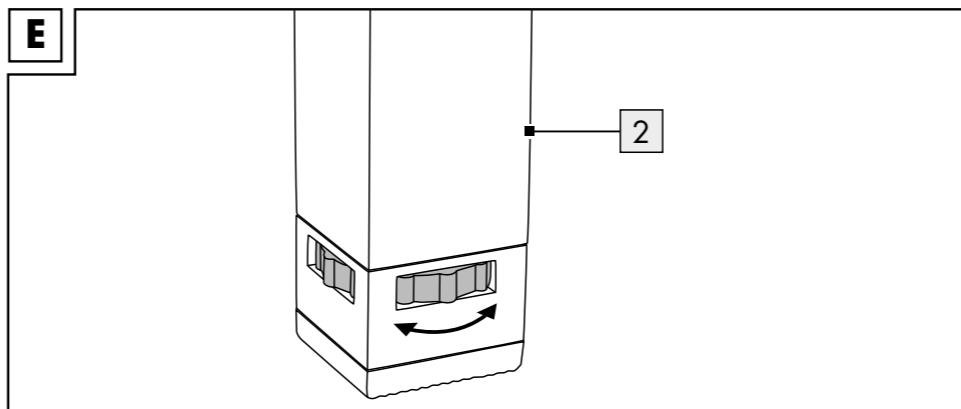

F

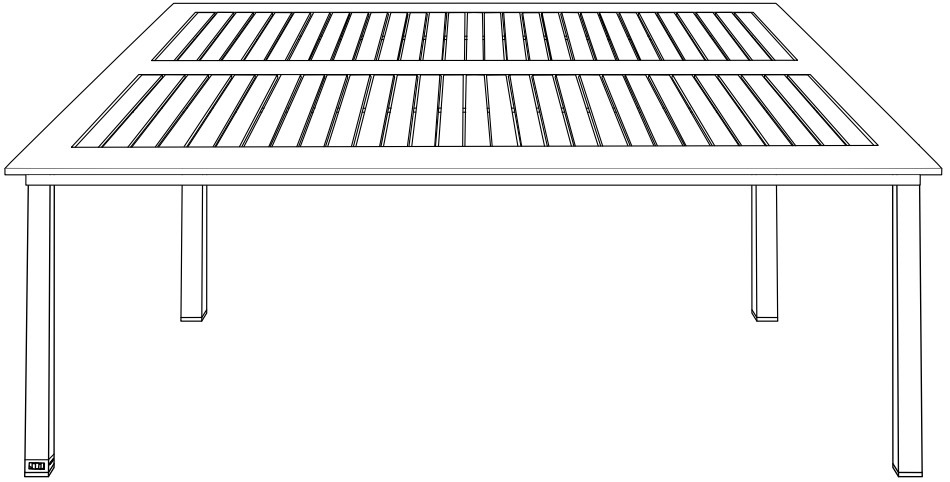

DE AT CH

**WICHTIG, FÜR SPÄTERE BEZUGNAHME
AUFBEWAHREN: SORGFÄLTIG LESEN!**

GB IE

**IMPORTANT: RETAIN FOR LATER
REFERENCE; PLEASE READ CAREFULLY!**

FR BE

**IMPORTANT. LIRE ATTENTIVEMENT !
A CONSERVER POUR RÉFÉRENCE ULTÉRIEURE.**

NL BE

**BELANGRIJK, BEWAREN OM LATER TE KUNNEN
NASLAAN; ZORGVULDIG LEZEN!**

PL

**WAŻNE, PRZECHOWYWAĆ W CELU
PÓŹNIEJSZEGO SKORZYSTANIA: PRZECZYTAĆ
UWAŻNIE!**

CZ

**DŮLEŽITÉ, USCHOVEJTE PRO POZDĚJŠÍ
ZHLÉDNUTÍ: ČTĚTE PEČLIVĚ!**

SK

**DÔLEŽITÉ, USCHOVAJTE KVÔLI NESKOR-ŠIEMU
POUŽITIU: POZORNE PREČÍTAJTE!**

ES

**IMPORTANTE: GUARDAR PARAR REFERENCIA
FUTURA ¡LEER ATENTAMENTE!**

DK

**VIGTIG, GEM TIL SENERE BRUG:
SKAL LÆSES GRUNDIGT!**

DE AT CH

Lieferumfang	10
Bestimmungsgemäße Verwendung	10
Technische Daten	10
Sicherheitshinweise	10
Lebensgefahr	10
Verletzungsgefahr	10
Vermeidung von Sachschäden	10
Montageanleitung	10
Lagerung	11
Reinigung und Pflege	11
Hinweise zur Entsorgung	11
Hinweise zur Garantie und Serviceabwicklung	11

FR BE

Éléments livrés	14
Utilisation conforme	14
Caractéristiques	14
Consignes de sécurité	14
Danger de mort	14
Risque de blessure	14
Comment éviter les dégâts matériels	14
Instructions de montage	14
Stockage	14
Nettoyage et entretien	15
Mise au rebut	15
Indications concernant la garantie et le service après-vente	15 - 16

PL

Zakres dostawy	19
Użytkowanie zgodne z przeznaczeniem	19
Dane techniczne	19
Wskazówki bezpieczeństwa	19
Zagrożenie życia	19
Niebezpieczeństwo odniesienia obrażeń	19
Zapobieganie szkodom rzeczowym	19
Instrukcja montażu	19
Przechowywanie	19 - 20
Czyszczenie i pielęgnacja	20
Uwagi odnośnie recyklingu	20
Wskazówki dotyczące gwarancji i obsługi serwisowej	20

GB IE

Scope of delivery	12
Intended Use	12
Technical Specifications	12
Safety Instructions	12
Risk of Death	12
Risk of Injury	12
Avoid damage to property	12
Instructions for assembly	12
Storage	12
Cleaning and Care	12 - 13
Disposal	13
Notes on the guarantee and service handling	13

NL BE

In het leveringspakket inbegrepen	17
Voorgescreven gebruik	17
Technische gegevens	17
Veiligheidsinstructies	17
Levensgevaar	17
Gevaar voor blessures	17
Preventie van materiële schade	17
Montage-instructies	17
Opslag	17
Reiniging en verzorging	18
Afvalverwerking	18
Opmerkingen over garantie en serviceafhandeling	18

CZ

Rozsah dodávky	21
Použití v souladu s určením	21
Technické údaje	21
Bezpečnostní pokyny	21
Ohrožení života	21
Nebezpečí úrazu	21
Vyloučení věcných škod	21
Montáž	21
Uskladnění	21
Čištění a péče	21 - 22
Pokyny k likvidaci	22
Pokyny k záruce a průběhu služby	22

SK

Rozsah dodávky	23
Určené použitie	23
Technické údaje	23
Bezpečnostné pokyny	23
Nebezpečenstvo ohrozenia života	23
Nebezpečenstvo poranenia	23
Zabránenie vecným škodám	23
Montážny návod	23
Skladovanie	23
Čistenie a údržba	24
Pokyny k likvidácii	24
Pokyny k záruke a priebehu servisu	24

DK

Leveringsomfang	27
Bestemmelsesmæssig brug	27
Tekniske data	27
Sikkerhedsanvisninger	27
Livsfare	27
Fare for kvæstelser	27
Undgå tingsskader	27
Monteringsvejledning	27
Opbevaring	27
Rengøring og pleje	27 - 28
Henvisninger vedr. bortskaffelse	28
Oplysninger om garanti og servicehåndtering	28

ES

Alcance de suministro	25
Uso previsto	25
Especificaciones técnicas	25
Indicaciones de seguridad	25
Peligro de muerte	25
Peligro de lesiones	25
Evite daños materiales	25
Instrucciones de montaje	25
Almacenamiento	25
Limpieza y cuidado	26
Indicaciones para la eliminación	26
Indicaciones relativas a la garantía y la gestión de servicios	26

Herzlichen Glückwunsch!

Mit Ihrem Kauf haben Sie sich für einen hochwertigen Artikel entschieden. Machen Sie sich vor der ersten Verwendung mit dem Artikel vertraut.



Lesen Sie hierzu aufmerksam die nachfolgende Aufbauanleitung und die Sicherheitshinweise.

Benutzen Sie den Artikel nur wie beschrieben und für die angegebenen Einsatzbereiche. Bewahren Sie diese Aufbauanleitung gut auf. Händigen Sie alle Unterlagen bei Weitergabe des Artikels an Dritte ebenfalls mit aus.

Lieferumfang (Abb. A)

- 1 x Tischplatte (1)
- 1 x Tischbein höhenausgleichbar (2)
- 3 x Tischbein (3)
- 8 x Schraube (4)
- 8 x Federring (5)
- 8 x Unterlegscheibe (6)
- 1 x Innensechskantschlüssel (7)
- 1 x Aufbauanleitung
- 1 x Kurzanleitung

Bestimmungsgemäße Verwendung

Der Artikel ist nicht für den gewerblichen Gebrauch bestimmt. Der Artikel ist für den Gebrauch im Wohnbereich, z. B. Balkon, Terrasse oder Garten, konzipiert.

Technische Daten

Maße: ca. 150 x 74 x 90 cm (B x H x T)



Belastung: max. 60 kg



Herstellungsdatum (Monat/Jahr):
12/2020

Sicherheitshinweise



Lebensgefahr!

- Lassen Sie Kinder niemals unbeaufsichtigt mit dem Verpackungsmaterial. Es besteht Erstickungsgefahr.



Verletzungsgefahr!

- Achten Sie vor der Benutzung des Artikels auf die richtige Stabilität!
- Stellen Sie den Artikel auf einen ebenen Untergrund.
- Der Artikel darf nur unter Aufsicht von Erwachsenen und nicht als Spielzeug verwendet werden.
- Prüfen Sie den Artikel vor jedem Gebrauch auf Beschädigungen oder Abnutzungen.
- Den Artikel nicht in der Nähe von offenem Feuer verwenden.
- Stellen oder setzen Sie sich niemals auf den Tisch.
- Wir empfehlen, das Montieren des Artikels mit zwei Personen durchzuführen, um Verletzungen oder Beschädigungen von Mensch und Artikel zu vermeiden.



Vermeidung von Sachschäden!

- Sichern Sie den Artikel bei extremen Wetterbedingungen, wie z. B. bei starkem Wind. Lagern Sie den Artikel in geschützten Räumen.

Montageanleitung

1. Legen Sie die Tischplatte (1) für den Aufbau auf einen flachen und weichen Untergrund (Achtung: harte Untergründe können zur Verkratzung der Tischplatte führen!) (Abb. B).
2. Drehen Sie die Tischbeine (2) und (3) mit dem Fußende nach oben. Verbinden Sie die Tischbeine mit der Tischplatte (Abb. B). Stecken Sie dafür die Schrauben (4) durch die Federringe (5) und Unterlegscheiben (6) in die Befestigungslöcher im Tischrahmen und in den Tischbeinen und schrauben Sie sie fest (Abb. C).
3. Ziehen Sie jede Schraube mit dem Innensechskantschlüssel (7) fest an (Abb. D).
4. Drehen Sie den Artikel um und stellen Sie ihn ebenerdig hin.
5. Justieren Sie das Tischbein (2) mit dem Höhenausgleich, um die optimale Standfestigkeit des Tisches zu erzielen (Abb. E).

Lagerung

- Lagern Sie den Artikel bei Nichtbenutzung immer trocken und sauber bei Raumtemperatur.
- Beachten Sie, dass sich Holz durch wechselnde Temperaturen, Luftfeuchtigkeit und andere Einflüsse verändern kann.
- Das Holz im Artikel ist ein Naturprodukt und daher kann es in Farbe und Struktur zu kleinen Abweichungen kommen.

Reinigung und Pflege

- Reinigen Sie den Artikel mit einer weichen Bürste und milder Seifenlauge.
- Lassen Sie den Artikel nach der Reinigung vollständig trocknen.
- Behandeln Sie den Artikel mit Holzpflegeöl aus dem Fachhandel. Die Pflege sollten Sie mehrmals pro Saison durchführen. Das Holz muss für den Pflegevorgang vollständig trocken sein!
- Befolgen Sie die Herstellerhinweise des ausgewählten Pflegeöls.

WICHTIG! Nie mit scharfen Reinigungsmitteln reinigen.

Hinweise zur Entsorgung

Entsorgen Sie den Artikel und die Verpackungsmaterialien entsprechend aktueller örtlicher Vorschriften. Verpackungsmaterialien, wie z. B. Folienbeutel, gehören nicht in Kinderhände. Bewahren Sie das Verpackungsmaterial für Kinder unerreichbar auf.



Entsorgen Sie den Artikel und die Verpackung umweltschonend.



Der Recycling-Code dient der Kennzeichnung verschiedener Materialien zur Rückführung in den Wiederverwertungskreislauf (Recycling). Der Code besteht aus dem Recyclingsymbol – das den Verwertungskreislauf widerspiegeln soll – und einer Nummer, die das Material kennzeichnet.

Hinweise zur Garantie und Serviceabwicklung

Der Artikel wurde mit großer Sorgfalt und unter ständiger Kontrolle produziert. Sie erhalten auf diesen Artikel drei Jahre Garantie ab Kaufdatum. Bitte bewahren Sie den Kassenbon auf. Die Garantie gilt nur für Material- und Fabrikationsfehler und entfällt bei missbräuchlicher oder unsachgemäßer Behandlung. Ihre gesetzlichen Rechte, insbesondere die Gewährleistungsrechte, werden durch diese Garantie nicht eingeschränkt.

Bei etwaigen Beanstandungen wenden Sie sich bitte an die unten stehende Service-Hotline oder setzen Sie sich per E-Mail mit uns in Verbindung. Unsere Servicemitarbeiter werden das weitere Vorgehen schnellstmöglich mit Ihnen abstimmen. Wir werden Sie in jedem Fall persönlich beraten. Die Garantiezeit wird durch etwaige Reparaturen aufgrund der Garantie, gesetzlicher Gewährleistung oder Kulanz nicht verlängert. Dies gilt auch für ersetzte und reparierte Teile. Nach Ablauf der Garantie anfallende Reparaturen sind kostenpflichtig.

IAN: 353358_2007

(DE) Service Deutschland
Tel.: 0800-5435111
E-Mail: deltasport@lidl.de

(AT) Service Österreich
Tel.: 0820 201 222 (0,15 EUR/Min.)
E-Mail: deltasport@lidl.at

(CH) Service Schweiz
Tel.: 0842 665566 (0,08 CHF/Min.,
Mobilfunk max. 0,40 CHF/Min.)
E-Mail: deltasport@lidl.ch

Congratulations!

You have chosen to purchase a high-quality product. Familiarise yourself with the product before using it for the first time.



Read the following assembly instructions and the safety information carefully.

Use the product only as described and only for the given areas of application. Store these assembly instructions carefully. When passing the product on to third parties, please also hand over all accompanying documents.

Scope of delivery (fig. A)

- 1 x table top (1)
- 1 x table leg adjustable for height (2)
- 3 x table leg (3)
- 8 x screw (4)
- 8 x spring washer (5)
- 8 x flat washer (6)
- 1 x hex key (7)
- 1 x assembly instructions
- 1 x quick start guide

Intended Use

This article is not intended for commercial use. The article is designed for use in the private living area, e.g. balcony, terrace or garden.

Technical Specifications

Dimensions: approx. 150 x 74 x 90cm (W x H x D)



Weight capacity: max. 60kg



Date of manufacture (month/year):
12/2020

Safety Instructions



Risk of Death!

- Never leave children with the packaging material without supervision. Risk of suffocation.



Risk of Injury!

- Ensure the correct stability has been achieved before using the article.
- Place the article on a level surface.
- The article may only be used with adult supervision and may not be used as a toy.

- Check the article for damage or wear before each use.
- Do not use the article close to a naked flame.
- Never stand or sit on the table.
- We recommend that two persons assemble the article together in order to avoid injuries or damage to people or the article.



Avoid damage to property!

- Secure the article during extreme weather conditions, e.g. in strong winds. Store the article in a sheltered room.

Instructions for assembly

1. Place the table top (1) on a soft, flat surface for assembly (Warning: hard surfaces can scratch the table top!) (Fig. B).
2. Turn over the table legs (2) and (3) with the feet pointing upwards. Attach the table legs to the table top (Fig. B). To do this, insert the screws (4) through the spring washers (5) and flat washers (6) into the fastening holes in the table frame and into the table legs, and screw them tightly (Fig. C).
3. Tighten each screw with the hex key (7) (Fig. D).
4. Turn the product over and place it flat on the ground.
5. Adjust the table leg (2) with the height adjustment to achieve optimal table stability (Fig. E).

Storage

- When not in use, always store the product clean and dry at room temperature.
- Please take note that the wood can alter its characteristics because of changing temperatures, humidity, and other factors.
- The wood used in the article is a natural product and it is therefore possible that there will be small discrepancies in colour and structure.

Cleaning and Care

- Clean the article with a soft brush and a mild soap solution.
- Leave the article to dry completely after cleaning.

- Treat the article with wood treatment oil from specialist suppliers. Treat the products several times every season. The wood must be completely dry before treatment!
- Follow the manufacturer's instructions on the selected treatment oil.

IMPORTANT! Never clean the product with harsh cleaning agents.

Disposal

Dispose of the article and the packaging materials in accordance with current local regulations. Packaging materials such as foil bags are not suitable to be given to children. Keep the packaging materials out of the reach of children.



Dispose of the products and the packaging in an environmentally friendly manner.



The recycling code is used to identify various materials for recycling. The code consists of the recycling symbol – which is meant to reflect the recycling cycle – and a number which identifies the material.

Notes on the guarantee and service handling

The product was produced with great care and under constant supervision. You receive a three-year warranty for this product from the date of purchase. Please retain your receipt.

The warranty applies only to material and workmanship and does not apply to misuse or improper handling. Your statutory rights, especially the warranty rights, are not affected by this warranty. With regard to complaints, please contact the following service hotline or contact us by e-mail. Our service employees will advise as to the subsequent procedure as quickly as possible. We will be personally available to discuss the situation with you.

Any repairs under the warranty, statutory guarantees or through goodwill do not extend the warranty period. This also applies to replaced and repaired parts. Repairs after the warranty are subject to a charge.

IAN: 353358_2007

(GB) Service Great Britain
Tel.: 0800 404 7657
E-Mail: deltasport@lidl.co.uk

(IE) Service Ireland
Tel.: 1890 930 034
(0,08 EUR/Min., (peak))
(0,06 EUR/Min., (off peak))
E-Mail: deltasport@lidl.ie

Félicitations !

Vous venez d'acquérir un article de grande qualité. Avant la première utilisation, familiarisez-vous avec l'article.



Pour cela, veuillez lire attentivement la notice de montage suivante et les consignes de sécurité.

Utilisez l'article uniquement comme indiqué et pour les domaines d'utilisation mentionnés. Conservez cette notice de montage. Si vous cédez l'article à un tiers, veuillez à lui remettre l'ensemble de la documentation.

Éléments livrés (fig. A)

- 1 plateau de table (1)
- 1 pied de table compensable (2)
- 3 pieds de table (3)
- 8 vis (4)
- 8 rondelles-ressort (5)
- 8 rondelles (6)
- 1 clé hexagonale (7)
- 1 notice de montage
- 1 mode d'emploi rapide

Utilisation conforme

Cet article n'est pas destiné à un usage commercial. Cet article est conçu pour un usage domestique, par exemple sur le balcon, la terrasse ou dans le jardin.

Caractéristiques

Dimensions : env. 150 x 74 x 90 cm (l x h x p)



Charge : max. 60 kg



Date de fabrication (Mois/Année) :
12/2020

Consignes de sécurité



Danger de mort !

- Ne jamais laisser les enfants sans surveillance avec le matériel d'emballage : il existe un risque d'étouffement.



Risque de blessure !

- Veiller à la bonne stabilité de l'article avant de l'utiliser !

- Placer l'article sur une surface plane.
- Cet article n'est pas un jouet ! Il ne doit être utilisé que sous la surveillance d'adultes.
- Vérifier d'éventuels dommages ou usures sur l'article avant chaque utilisation.
- Ne pas utiliser l'article à proximité de feu ouvert.
- Ne jamais se mettre ou s'asseoir sur la table.
- Nous recommandons de monter l'article à deux personnes pour éviter des blessures physiques ou des dommages matériels sur l'article.



Comment éviter les dégâts matériels

- Sécuriser l'article en cas de conditions météorologiques extrêmes, par exemple par vent fort. Ranger l'article dans une pièce à l'abri.

Instructions de montage

1. Placez le plateau de table (1), sur une surface plane et douce (Attention : les surfaces dures peuvent rayer les plateaux de table !) (fig. B).
2. Tournez les pieds de table (2) et (3) avec les extrémités de pied vers le haut. Raccordez les pieds de table aux plateaux de table (fig. B). Insérez les vis (4) à travers les rondelles-ressort (5) et les rondelles (6) dans les trous de fixation du cadre de table et des pieds de table et les serrez-les (fig. C).
3. Serrez chaque vis à l'aide de la clé hexagonale (7) (Fig. D).
4. Retournez l'article et placez-le à plat.
5. Réglez le pied de la table (2) en hauteur pour obtenir la stabilité optimale de la table (Fig. E).

Stockage

- Lorsque vous n'utilisez pas l'article, rangez-le toujours dans un endroit sec et propre à une température ambiante.
- Veuillez noter que le bois peut se modifier sous l'influence des changements de température, de l'humidité et autres.
- Le bois contenu dans cet article est un produit naturel et peut présenter de légères différences de couleur et de structure.

Nettoyage et entretien

- Nettoyer l'article avec une brosse douce et de l'eau légèrement savonneuse.
- Après le nettoyage, laisser l'article sécher complètement.
- Traiter l'article avec une huile pour le bois disponible dans le commerce spécialisé. Le traitement doit être effectué plusieurs fois par saison. Le bois doit être complètement sec avant de commencer le traitement !
- Respectez les consignes du fabricant de l'huile d'entretien choisie.

IMPORTANT ! Ne jamais laver avec des produits de nettoyage agressifs.

Mise au rebut

Éliminez l'article et le matériel d'emballage conformément aux directives locales en vigueur. Le matériel d'emballage tel que les sachets en plastique par exemple ne doivent pas arriver dans les mains des enfants. Conservez le matériel d'emballage hors de portée des enfants.



Ce produit est recyclable. Il est soumis à la responsabilité élargie du fabricant et est collecté séparément.



Éliminez les produits et les emballages dans le respect de l'environnement.



Le code de recyclage est utilisé pour identifier les différents matériaux pour le retour dans le circuit de recyclage. Le code se compose du symbole de recyclage, qui doit correspondre au circuit de recyclage, et d'un numéro identifiant le matériau.

Indications concernant la garantie et le service après-vente

Le produit a été fabriqué avec le plus grand soin et sous un contrôle permanent. Vous avez sur ce produit une garantie de trois ans à partir de la date d'achat. Conservez le ticket de caisse. La garantie est uniquement valable pour les défauts de matériaux et de fabrication, elle perd sa validité en cas de maniement incorrect ou non conforme.

Vos droits légaux, tout particulièrement les droits relatifs à la garantie, ne sont pas limités par cette garantie.

En cas d'éventuelles réclamations, veuillez vous adresser à la hotline de garantie indiquée ci-dessous ou nous contacter par e-mail.

Nos employés du service client vous indiqueront la marche à suivre le plus rapidement possible. Nous vous renseignerons personnellement dans tous les cas.

La période de garantie n'est pas prolongée par d'éventuelles réparations sous la garantie, les garanties implicites ou le remboursement.

Ceci s'applique également aux pièces remplacées et réparées. Les réparations nécessaires sont à la charge de l'acheteur à la fin de la période de garantie.

Article L217-16 du Code de la consommation

Lorsque l'acheteur demande au vendeur, pendant le cours de la garantie commerciale qui lui a été consentie lors de l'acquisition ou de la réparation d'un bien meuble, une remise en état couverte par la garantie, toute période d'immobilisation d'au moins sept jours vient s'ajouter à la durée de la garantie qui restait à courir. Cette période court à compter de la demande d'intervention de l'acheteur ou de la mise à disposition pour réparation du bien en cause, si cette mise à disposition est postérieure à la demande d'intervention.

Indépendamment de la garantie commerciale souscrite, le vendeur reste tenu des défauts de conformité du bien et des vices rédhibitoires dans les conditions prévues aux articles L217-4 à L217-13 du Code de la consommation et aux articles 1641 à 1648 et 2232 du Code Civil.

Article L217-4 du Code de la consommation

Le vendeur livre un bien conforme au contrat et répond des défauts de conformité existant lors de la délivrance.

Il répond également des défauts de conformité résultant de l'emballage, des instructions de montage ou de l'installation lorsque celle-ci a été mise à sa charge par le contrat ou a été réalisée sous sa responsabilité.

Article L217-5 du Code de la consommation

Le bien est conforme au contrat :

1° S'il est propre à l'usage habituellement attendu d'un bien semblable et, le cas échéant :

- s'il correspond à la description donnée par le vendeur et possède les qualités que celui-ci a présentées à l'acheteur sous forme d'échantillon ou de modèle ;
- s'il présente les qualités qu'un acheteur peut légitimement attendre eu égard aux déclarations publiques faites par le vendeur, par le producteur ou par son représentant, notamment dans la publicité ou l'étiquetage ;

2° Ou s'il présente les caractéristiques définies d'un commun accord par les parties ou être propre à tout usage spécial recherché par l'acheteur, porté à la connaissance du vendeur et que ce dernier a accepté.

Article L217-12 du Code de la consommation

L'action résultant du défaut de conformité se prescrit par deux ans à compter de la délivrance du bien.

Article 1641 du Code civil

Le vendeur est tenu de la garantie à raison des défauts cachés de la chose vendue qui la rendent impropre à l'usage auquel on la destine, ou qui diminuent tellement cet usage que l'acheteur ne l'aurait pas acquise, ou n'en aurait donné qu'un moindre prix, s'il les avait connus.

Article 1648 1er alinéa du Code civil

L'action résultant des vices rédhibitoires doit être intentée par l'acquéreur dans un délai de deux ans à compter de la découverte du vice.

Les pièces détachées indispensables à l'utilisation du produit sont disponibles pendant la durée de la garantie du produit.

IAN : 353358_2007

(FR) Service France
Tel. : 0800 919270
E-Mail : deltasport@lidl.fr

(BE) Service Belgique
Tel. : 070 270 171 (0,15 EUR/Min.)
E-Mail : deltasport@lidl.be

Gefeliciteerd!

Met uw aankoop hebt u voor een hoogwaardig artikel gekozen. Zorg ervoor dat u voor het eerste gebruik met het artikel vertrouwd raakt.



Lees hiervoor de volgende montagehandleiding en de veiligheidstips zorgvuldig door.

Gebruik het artikel alleen zoals omschreven en voor het aangegeven doel. Bewaar deze montagehandleiding goed. Geef alle documenten mee als u het artikel aan iemand anders geeft.

In het leveringspakket inbegrepen (afb. A)

- 1 x tafelblad (1)
- 1 x tafelpoot in hoogte verstelbaar (2)
- 3 x tafelpoot (3)
- 8 x schroef (4)
- 8 x veerring (5)
- 8 x onderlegplaatje (6)
- 1 x binnenzeskantsleutel (7)
- 1 x montagehandleiding
- 1 x korte handleiding

Voorgeschreven gebruik

Het artikel is niet bestemd voor commercieel gebruik. Het artikel is ontworpen voor het gebruik in woongedeelten, bv. balkon, terras of tuin.

Technische gegevens

Afmetingen: ca. 150 x 74 x 90 cm (b x h x d)



Maximale belasting: 60 kg



Productiedatum (maand/jaar):
12/2020

Veiligheidsinstructies



Levensgevaar!

- Laat kinderen nooit zonder toezicht bij het verpakkingsmateriaal. Er bestaat verstikkingsgevaar.



Gevaar voor blessures!

- Controleer voor gebruik van het product op de juiste stabiliteit!
- Plaats het product op een vlakke ondergrond.

- Het artikel mag uitsluitend onder toezicht van volwassenen en niet als speelgoed gebruikt worden.
- Controleer het product voor ieder gebruik op beschadigingen of slijtage.
- Het artikel niet in de nabijheid van open vuur gebruiken.
- Ga nooit op de tafel staan of zitten.
- Wij adviseren, de montage van het artikel met twee personen uit te voeren om blessures van mens of beschadigingen van artikel te vermijden.



Preventie van materiële schade!

- Beveiligt het artikel bij extreme weersomstandigheden, zoals bv. bij felle wind. Berg het artikel op in beschermde ruimtes.

Montage-instructies

1. Plaats het tafelblad (1) voor de montage op een vlakke en zachte ondergrond (waarschuwing: een harde ondergrond kan krassen op het tafelblad veroorzaken) (afb. B).
2. Draai de tafelpoten (2) en (3) zodat het voeteinde omhoogkomt. Verbind de tafelpoten met het tafelblad (afb. B). Steek hiertoe de schroeven (4) door de veerringen (5) en onderlegplaatjes (6) in de bevestigingsgaten van het tafelframe en de tafelpoten en schroef ze vast (afb. C).
3. Draai elke schroef stevig vast met de binnenzeskantsleutel (7) (afb. D).
4. Draai het artikel om en plaats het op een vlakke ondergrond.
5. Stel de tafelpoot (2) af met de hoogteverstelling om een optimale stabiliteit van de tafel te bereiken (afb. E).

Opslag

- Bewaar het artikel wanneer u dit niet gebruikt altijd droog en schoon op kamertemperatuur.
- Houd er rekening mee dat hout door wisselende temperaturen, luchtvochtigheid en andere invloeden kan veranderen.
- Het hout in het artikel is een natuurproduct en daarom kan het qua kleur en structuur tot kleine afwijkingen komen.

Reiniging en verzorging

- Reinig het artikel met een zachte borstel en een milde zeepoplossing.
- Laat het artikel na de reiniging volledig drogen.
- Behandel het artikel met houtverzorgende olie uit de gespecialiseerde handel. Het onderhoud dient u meermaals per seizoen uit te voeren. Het hout moet voor het onderhoud volledig droog zijn!
- Neem de door de producent van de geselecteerde onderhoudsolie verstrekte aanwijzingen in acht.

BELANGRIJK! Reinig nooit met agressieve reinigingsmiddelen.

Afvalverwerking

Voer het artikel en verpakkingsmaterialen in overeenstemming met actuele lokale voorschriften af. Verpakkingsmaterialen, zoals bv. foliezakjes, horen niet thuis in kinderhanden. Berg het verpakkingsmateriaal buiten het bereik van kinderen op.



Voer de producten en verpakkingen op milieuvriendelijke wijze af.



De recyclingcode dient om verschillende materialen te kenmerken ten behoeve van hergebruik via het recyclingproces. De code bestaat uit het recyclingsymbool, dat het recyclingproces weerspiegelt, en een getal dat het materiaal identificeert.

Opmerkingen over garantie en serviceafhandeling

Het product is geproduceerd met grote zorg en onder voortdurende controle. U ontvangt een garantie van drie jaar op dit product, vanaf de datum van aankoop. Bewaar alstublieft uw aankoopbewijs.

De garantie geldt alleen voor materiaal- en fabricagefouten en vervalt bij foutief of oneigenlijk gebruik. Uw wettelijke rechten, met name het garantierecht, worden niet beïnvloed door deze garantie.

In geval van reclamaties dient u zich aan de beneden genoemde service-hotline te wenden of zich per e-mail met ons in verbinding te zetten. Onze servicemedewerkers zullen de verdere handswijze zo snel mogelijk met u afspreken. Wij zullen u in ieder geval persoonlijk te woord staan.

De garantieperiode wordt na eventuele reparaties en op basis van de garantie, wettelijke garantie of coulance niet verlengd. Dit geldt ook voor vervangen en gerepareerde delen. Na afloop van de garantieperiode dienen eventuele reparaties te worden betaald.

IAN: 353358_2007



Service België

Tel.: 070 270 171 (0,15 EUR/Min.)

E-Mail: deltasport@lidl.be



Service Nederland

Tel.: 0900 0400223 (0,10 EUR/Min.)

E-Mail: deltasport@lidl.nl

Gratulujemy!

Decydując się na ten produkt, otrzymują Państwo towar wysokiej jakości. Należy zapoznać się z produktem przed jego pierwszym użyciem.



Należy uważnie przeczytać następującą instrukcję montażu i wskazówki bezpieczeństwa.

Produkt ten należy użytkować wyłącznie w opisany sposób oraz zgodnie ze wskazanym przeznaczeniem. Niniejszą instrukcję montażu należy przechowywać w bezpiecznym miejscu. Przekazując produkt innej osobie, należy upewnić się, że otrzyma ona także całą dokumentację dotyczącą produktu.

Zakres dostawy (rys. A)

- 1 x blat stołu (1)
- 1 x noga stołu z regulacją wysokości (2)
- 3 x noga stołu (3)
- 8 x śruba (4)
- 8 x podkładka sprężysta (5)
- 8 x podkładka (6)
- 1 x klucz sześciokątny (7)
- 1 x instrukcja montażu
- 1 x krótka instrukcja

Użytkowanie zgodne z przeznaczeniem

Produkt ten nie jest przeznaczony do użytku komercyjnego. Produkt jest przeznaczony do użytku domowego, np. na balkonie, na tarasie lub w ogrodzie.

Dane techniczne

Wymiary:

ok. 150 x 74 x 90 cm (szer. x wys. x gł.)



Maksymalne obciążenie: 60 kg



Data produkcji (miesiąc/rok): 12/2020

Wskazówki bezpieczeństwa



Zagrożenie życia!

- Nigdy nie pozostawiać dzieci z opakowaniem produktu bez nadzoru. Ryzyko uduszenia.



Niebezpieczeństwo odniesienia obrażeń!

- Przed użyciem produktu zapewnić prawidłową stabilność!
- Ustawić produkt na równej powierzchni.
- Produkt może być używany jedynie pod nadzorem dorosłych, ale nie jako zabawka.
- Przed każdym użyciem należy sprawdzić produkt pod kątem uszkodzeń lub zużycia.
- Nie używać produktu w pobliżu otwartego ognia.
- Nigdy nie stawać ani nie siadać na stole.
- Zalecamy przeprowadzenie montażu produktu przez dwie osoby, aby uniknąć obrażeń lub szkód dla ludzi i przedmiotów.



Zapobieganie szkodom rzeczowym!

- Zabezpieczyć produkt w czasie ekstremalnych warunków pogodowych, np. przy silnym wietrze. Przechowywać produkt w osłoniętych pomieszczeniach.

Instrukcja montażu

1. W celu montażu umieścić blat stołu (1) na płaskiej i miękkiej powierzchni (ostrzeżenie: twarde powierzchnie mogą porysować blat stołu!) (rys. B).
2. Obrócić nogi stołu (2) i (3) spodem do góry. Połączyć nogi stołu z blatem (rys. B). W tym celu włożyć śruby (4) przez podkładki sprężyste (5) i podkładki (6) w otwory montażowe w ramie i nogach stołu, a następnie dobrze je przykręcić (rys. C).
3. Dokręcić każdą śrubę za pomocą klucza sześciokątnego (7) (rys. D).
4. Obrócić produkt i postawić go na równej powierzchni.
5. Wyregulować nogę stołu (2) za pomocą regulacji wysokości, aby uzyskać optymalną stabilność stołu (rys. E).

Przechowywanie

- Podczas nieużywania należy zawsze przechowywać produkt w suchym i czystym miejscu, w temperaturze pokojowej.

- Należy pamiętać, że drewno może się zmieniać ze względu na zmieniającą się temperaturę, wilgotność i inne czynniki.
- Zastosowane drewno jest produktem naturalnym i dlatego mogą wystąpić niewielkie odchylenia w jego kolorze i strukturze.

Czyszczzenie i pielęgnacja

- Czyścić produkt miękką szczoteczką i wodą z łagodnym mydłem.
 - Po wyczyszczeniu pozostawić produkt do całkowitego wyschnięcia.
 - Pokryć produkt specjalistycznym olejem do pielęgnacji drewna. Pielęgnację należy wykonywać kilka razy na sezon. Proces pielęgnacji przeprowadzać tylko wtedy, gdy drewno jest całkowicie suche!
 - Postępować zgodnie z instrukcjami producenta dla wybranego oleju pielęgnacyjnego.
- WAŻNE!** Nie czyścić przy użyciu ostrych środków czyszczących.

Uwagi odnośnie recyklingu

Artykuł oraz materiały opakowaniowe należy usunąć zgodnie z aktualnymi przepisami obowiązującymi w danym miejscu. Materiały opakowaniowe, jak np. worki foliowe nie powinny znaleźć się w rękach dzieci. Materiał opakowaniowy należy przechowywać w miejscu niedostępnym dla dzieci.



Zutilizować produkt i opakowanie w sposób przyjazny dla środowiska.



Kod materiału do recyklingu służy do oznaczenia różnych materiałów przeznaczonych do zwrotu do przetwórstwa wtórnego (recyklingu). Kod składa się z symbolu, który powinien odzwierciedlać cykl odzysku, oraz numeru oznaczającego materiał.

Wskazówki dotyczące gwarancji i obsługi serwisowej

Produkt został wyprodukowany bardzo starannie i podczas stałej kontroli. Państwo otrzymują na ten produkt trzy lata gwarancji od daty zakupu. Prosimy o zachowanie paragonu.

Gwarancja obejmuje tylko błędy materiałowe lub fabryczne i traci ważność podczas używania produktu nie właściwie i nie zgodnie z jego przeznaczeniem. Państwa prawa, w szczególności zasady odpowiedzialności z tytułu rękojmi, nie zostaną ograniczone tą gwarancją.

W razie ewentualnych reklamacji należy skontaktować się pod niżej podanym numerem infolinii lub poprzez pocztę elektroniczną. Nasi współpracownicy omówią z Państwem jak najszybciej dalszy przebieg sprawy. Z naszej strony gwarantujemy doradztwo.

W przypadku wymiany części lub całego artykułu okres gwarancji przedłuża się o trzy lata zgodnie z art. 581 § 1 kodeksu cywilnego. Po upływie czasu gwarancji powstałe naprawy są płatne.

IAN: 353358_2007

 Serwis Polska
Tel.: 22 397 4996
E-Mail: deltasport@lidl.pl

Srdečně blahopřejeme!

Svým nákupem jste se rozhodli pro kvalitní výrobek. Před prvním použitím se prosím seznamte s tímto výrobkem.



Pozorně si přečtete následující návod k sestavení a bezpečnostní pokyny.

Používejte tento výrobek pouze tak, jak je popsáno, a pro uvedené účely. Dobře si tento návod k sestavení uschovejte. Pokud výrobek předáte třetí osobě, předejte jí i veškerou dokumentaci.

Rozsah dodávky (obr. A)

- 1 x deska stolu (1)
- 1 x noha stolu výškově nastavitelná (2)
- 3 x noha stolu pevná (3)
- 8 x šroub (4)
- 8 x pérová podložka (5)
- 8 x rovná podložka (6)
- 1 x šestihranný klíč (7)
- 1 x návod k sestavení
- 1 x krátký návod

Použití v souladu s určením

Výrobek není určen pro použití v podnikání. Výrobek slouží pro potřebu v oblasti bydlení, např. na balkón, terasu, zahradu.

Technické údaje

Rozměry: cca 150 x 74 x 90 cm (š x v x hl.)



Maximální zatížení: 60 kg



Datum výroby (měsíc/rok): 12/2020

Bezpečnostní pokyny



Ohrožení života!

- Nikdy nenechávejte děti bez dozoru s obalovacím materiálem. Je tu nebezpečí udušení.



Nebezpečí úrazu!

- Před použitím výrobku dejte pozor na správnou stabilitu!
- Výrobek stavte na rovný podkladu.
- Výrobek smí být používán pouze pod dohledem dospělých a nikoli jako hračka.

- Před každým použitím přezkontrolujte opotřebení výrobku, a zda není poškozen.
- Výrobek nepoužívejte v blízkosti otevřeného ohně.
- Nikdy nestoupejte ani si nesedejte na tento stůl.
- Doporučujeme provádět montáž výrobku dvěma osobami, aby se předešlo úrazům nebo poškozením výrobku.



Vyloučení věcných škod!

- Výrobek zajistěte při extrémních povětrnostních podmínkách, jako např. při silném větru. Výrobek ukládejte v chráněných prostorech.

Montáž

1. Položte desku stolu (1) pro montáž na rovný a měkký podklad (Upozornění: tvrdý podklad může způsobit poškrábání desky stolu!) (obr. B).
2. Otočte nohy stolu (2) a (3) konci nahoru. Spojte nohy stolu s deskou stolu (obr. B). Zasuňte šrouby (4) skrz pružné pérová podložka (5) a podložky (6) do upevňovacích otvorů v rámu stolu a v nohách stolu a utáhněte je (obr. C).
3. Pro utažení všech šroubů použijte šestihranný klíč (7) (obr. D).
4. Výrobek otočte a postavte ho na zem.
5. Nohu s výškovým vyrovnáním (2) seřídte tak, abyste docílili optimální stability stolu (obr. E).

Uskladnění

- Pokud výrobek nepoužíváte, skladujte jej vždy suchý a čistý při pokojové teplotě.
- Mějte na paměti, že dřevo se může měnit střídáním teplot, vlhkosti vzduchu a jinými vlivy.
- Dřevo ve výrobku je přírodní produkt, a proto může dojít k malým odchylkám v barvě a struktuře.

Čištění a péče

- Čištění výrobku provádějte pomocí měkkého kartáče a jemným mýdlovým roztokem.
- Po provedeném čištění nechte výrobek úplně uschnout.

- Výrobek ošetřujte olejem na dřevo z e specializovaného obchodu. Ošetření byste měli provádět vícekrát za sezónu. Dřevo musí být v průběhu ošetřování dokonale suché!
- U vybraného oleje na údržbu se řiďte pokyny výrobce.

DŮLEŽITÉ! K čištění nikdy nepoužívejte agresivní čisticí prostředky.

Pokyny k likvidaci

Výrobek a obalový materiál likvidujte do odpadu podle aktuálních místních předpisů. Obalový materiál, jako např. fóliové sáčky, nepatří do dětských rukou. Obalový materiál uchovávejte z dosahu dětí.



Zlikvidujte produkty a balení ekologicky.



Recyklační kód identifikuje různé materiály pro recyklaci. Kód se skládá z recyklačního symbolu - který indikuje recyklační cyklus - a čísla identifikujícího materiál.

Pokyny k záruce a průběhu služby

Produkt byl vyrobený s velkou pečlivostí a byl průběžně kontrolován ve výrobní proces. Na tento produkt obdržíte tříroční záruku ode dne zakoupení. Uschovejte si pokladní stvrženku. Záruka se vztahuje jen na vady materiálu a chyby z výroby, nevztahuje se na závady způsobené neodborným zacházením nebo použitím k jinému účelu. Tato záruka neomezuje Vaše zákonná ani záruční práva.

Při případných reklamacích se obraťte na dole uvedenou servisní horkou linku nebo nám zašlete email. Náš servisní pracovník s Vámi co nejrychleji upřesní další postup. V každém případě Vám osobně poradíme.

Záruční doba se neprodlužuje po případných opravách v době záruky ani v případě zákonného ručení nebo kulance. Toto platí také pro náhradní a opravené díly. Opravy prováděné po vypršení záruční lhůty se platí.

IAN: 353358_2007



Servis Česko

Tel.: 800143873

E-Mail: deltasport@lidl.cz

Blahoželáme!

Svojím nákupom ste sa rozhodli pre kvalitný výrobok. Pred prvým použitím sa s výrobkom dôkladne oboznámte.



Pozorne si prečítajte tento montážny návod a bezpečnostné pokyny.

Výrobok používajte len uvedeným spôsobom a na uvedený účel. Tento montážny návod si dobre uschovajte. Pri odovzdávaní výrobku tretej osobe odovzdajte s výrobkom aj všetky podklady.

Rozsah dodávky (obr. A)

- 1 x doska stola (1)
- 1 x noha stola výškovo nastaviteľná (2)
- 3 x noha stola (3)
- 8 x skrutka (4)
- 8 x pružná podložka (5)
- 8 x podložka (6)
- 1 x šesťhranný kľúč (7)
- 1 x montážny návod
- 1 x krátky návod

Určené použitie

Tento výrobok nie je určený na komerčné použitie. Výrobok je určený na použitie v bytovom priestore, napr. balkón, terasa alebo záhrada.

Technické údaje

Rozmery: cca 150 x 74 x 90 cm (š x v x h)



Maximálne zaťaženie: 60 kg



Dátum výroby (mesiac/rok): 12/2020

Bezpečnostné pokyny

! Nebezpečenstvo ohrozenia života!

- Nikdy nedovoľte deťom zostať s obalovým materiálom bez dozoru. Hrozí nebezpečenstvo udusenia.

! Nebezpečenstvo poranenia!

- Pred použitím sa presvedčte o správnej stabilite výrobku!

- Výrobok položte na rovný povrch.
- Výrobok sa smie používať iba pod dozorom dospeléj osoby a nikdy nie ako hračka.
- Pred každým použitím skontrolujte, či výrobok nie je poškodený alebo opotrebovaný.
- Výrobok nepoužívajte v blízkosti otvoreného ohňa.
- Na stôl sa nikdy nestavajte ani naň nesadajte.
- Odporúčame, vykonanie montáže výrobku dvomi osobami, aby ste predišli zraneniam ľudí alebo poškodeniam predmetov.



Zabránenie vecným škodám!

- Pri extrémnych poveternostných podmienkach výrobok zaistíte, napr. pri silnom vetre. Výrobok skladujte v chránených priestoroch.

Montážny návod

1. Dosku stola (1) na montáž položte na rovný a mäkký podklad (Upozornenie: Tvrdé podklady môžu spôsobiť škrabance na doske stola!) (obr. B).
2. Otočte nohy stola (2) a (3) koncom nohy smerom nahor. Spojte nohy stola s doskou stola (obr. B). Na tento účel prevlečte skrutky (4) cez pružinové podložky (5) a podložky (6) do montážnych otvorov v ráme stola a v nohách stola (obr. C) a priskrutkujte ich.
3. Pevne utiahnite každú skrutku pomocou šesťhranného kľúča (7) (obr. D).
4. Výrobok otočte a postavte ho do vodorovnej polohy.
5. Nastavte nohu stola výškovým nastavením (2) tak, aby ste dosiahli optimálnu stabilitu stola (obr. E).

Skladovanie

- Pri nepoužívaní skladujte výrobok vždy suchý a čistý pri izbovej teplote.
- Upozorňujeme, že drevo sa môže meniť v dôsledku meniacich sa teplôt, vlhkosti a iných vplyvov.
- Drevo vo výrobku je prírodným produktom, a preto môže dôjsť k malým odchýlkam vo farbe a štruktúre.

Čistenie a údržba

- Výrobok očistíte mäkkou kefou a jemným mydlovým lúhom.
- Po čistení nechajte výrobok úplne vysušiť.
- Ošetríte výrobok olejom na ošetrovanie dreva od špecializovaných predajcov. Starostlivosť by ste mali vykonávať niekoľkokrát za sezónu. Pred starostlivosťou o drevo musí byť toto úplne suché!
- Dodržujte pokyny výrobcu pre zvolený olej na starostlivosť.

DÔLEŽITÉ! Výrobok nikdy nečistíte ostrými čistiacimi prostriedkami.

Pokyny k likvidácii

Výrobok a obalový materiál zlikvidujte v súlade s aktuálnymi miestnymi predpismi. Obalový materiál, ako napr. fóliové vrecúško nepatrí do rúk detí. Obalový materiál uschovajte mimo dosahu detí.



Výrobky a obaly likvidujte ekologickým spôsobom.



Recyklačný kód slúži na označenia rôznych materiálov na navrátenie do obehu opätovného využitia. Kód sa skladá z recyklačného symbolu - ktorý má odzrkadľovať zhodnotenie recyklačného obehu - a číslo označujúce materiál.

Pokyny k záruke a priebehu servisu

Produkt bol vyrobený s maximálnou zodpovednosťou a v priebehu výroby bol neustále kontrolovaný. Na tento produkt máte tri roky záruku od dátumu kúpy produktu. Pokladničný lístok si odložte.

Záruka sa vzťahuje len na chyby materiálu a výrobné chyby a zaniká pri neodbornej manipulácii s produktom. Záruka nemá vplyv na Vaše zákonné práva, predovšetkým na práva vyplývajúce zo záruky.

V prípade reklamácie sa obráťte na nižšie uvedenú servisnú linku, alebo nám napíšte e-mail. Naši servisní zamestnanci sa s Vami dohodnú na ďalšom postupe a urýchlene vykonajú všetky potrebné kroky. V každom prípade Vám poradíme osobne.

Záručná lehota sa nepredlžuje v dôsledku eventuality opráv na základe záruky, zákonného plnenia záruky alebo v dôsledku prejavu ochoty. To platí tiež pre vymenené alebo opravené diely. Opravy vykonané po uplynutí záručnej lehoty sú spoplatnené.

IAN: 353358_2007

SK Servis Slovensko

Tel.: 0850 232001

E-Mail: deltasport@lidl.sk

¡Enhorabuena!

Con su compra se ha decidido por un artículo de gran calidad. Familiarícese con el artículo antes de usarlo por primera vez.



Para ello, lea detenidamente las siguientes instrucciones de montaje y las indicaciones de seguridad.

Use el artículo solo de la forma descrita y para los campos de aplicación indicados. Conserve estas instrucciones de montaje a buen recaudo. Entregue todos los documentos en caso de traspasar el artículo a terceros.

Alcance de suministro (Fig. A)

- 1 tablero (1)
- 1 pata con compensación de altura (2)
- 3 patas (3)
- 8 tornillos (4)
- 8 arandelas elásticas (5)
- 8 arandelas (6)
- 1 llave hexagonal (7)
- 1 instrucciones de montaje
- 1 guía rápida

Uso previsto

El artículo no está destinado al uso comercial. El artículo está diseñado para su uso en el ámbito de la vivienda, por ejemplo en el balcón, en la terraza o en el jardín.

Especificaciones técnicas

Medidas: aprox. 150 x 74 x 90 cm (L x A x F)



Carga: máx. 60 kg



Fecha de fabricación (mes/año):
12/2020

Indicaciones de seguridad



¡Peligro de muerte!

- Nunca deje a niños sin supervisión con el material de embalaje. Existe peligro de atragantamiento.



¡Peligro de lesiones!

- Antes de usar el artículo, verifique que la estabilidad sea correcta.

- Coloque el artículo sobre una superficie uniforme.
- El artículo se debe usar solo bajo supervisión de adultos y no como juguete.
- Compruebe antes de cada uso que el artículo no presenta daños ni desgaste.
- No use el artículo cerca de fuegos abiertos.
- No se suba ni se siente nunca sobre la mesa.
- Recomendamos realizar el montaje del artículo entre dos personas para evitar lesiones o daños personales y en el artículo.



¡Evite daños materiales!

- Asegure el artículo en caso de condiciones meteorológicas extremas, como por ejemplo viento fuerte. Almacene el artículo en estancias resguardadas.

Instrucciones de montaje

1. A la hora del montaje, coloque el tablero (1) en una superficie plana y blanda (advertencia: ¡las superficies duras podrían rayar el tablero!) (Fig. B).
2. Coloque las patas (2) y (3) con los extremos hacia arriba. Una las patas al tablero (Fig. B). Para ello, introduzca los tornillos (4) por las arandelas elásticas (5) y las arandelas (6) en los orificios de fijación previstos en el marco de la mesa y en las patas y apriételos firmemente (Fig. C).
3. Apriete bien todos los tornillos con la llave hexagonal (7) (Fig. D).
4. Dé la vuelta al artículo y colóquelo sobre el suelo.
5. Ajuste la pata (2) con compensación de altura para lograr que la mesa tenga la estabilidad óptima (Fig. E).

Almacenamiento

- Si no va a utilizarlo, almacene siempre el artículo seco y limpio y a temperatura ambiente.
- Tenga en cuenta que la madera puede verse afectada por los cambios de temperatura, la humedad y otro tipo de efectos.
- La madera del artículo es un producto natural y, por ello, puede sufrir ligeras variaciones de color y estructura.

Limpieza y cuidado

- Limpie el artículo con un cepillo blando y agua jabonosa suave.
- Deje que el artículo se seque por completo después de limpiarlo.
- Trate el artículo con un aceite de mantenimiento para madera, disponible en el comercio especializado. El mantenimiento se debería llevar a cabo varias veces a lo largo de la temporada. Para ello, la madera debe estar totalmente seca.

Siga las instrucciones del fabricante del aceite de mantenimiento elegido.

¡IMPORTANTE! No lo limpie con productos de limpieza agresivos.

Indicaciones para la eliminación

Elimine el artículo y el material de embalaje conforme a la normativa legal local en la actualidad. No deje material de embalaje, como bolsas de plástico, en manos de niños. Guarde el material de embalaje en un lugar inaccesible para éstos.



Deseche los productos y embalajes de manera respetuosa con el medio ambiente.



El código de reciclaje sirve para identificar diversos materiales para reincorporarlos en el ciclo de reciclaje.

El código consta del símbolo de reciclaje, el cual debe reflejar el ciclo de recuperación, y de un número que identifica el material.

Indicaciones relativas a la garantía y la gestión de servicios

Este producto se fabrica con gran esmero y bajo control continuo. Este producto tiene una garantía de tres años a partir de la fecha de compra. Por favor, guarde el tiquet de compra. La garantía solamente es válida para defectos de material o de fabricación y queda anulada en caso de tratamiento inapropiado o indebido. Sus derechos legales, especialmente el régimen de garantía, no se ven restringidos por esta garantía.

En caso de una eventual reclamación, póngase en contacto con el servicio de atención al cliente que le indicamos más abajo o envíenos un correo electrónico. Nuestros trabajadores le informarán con la mayor rapidez posible sobre cómo proceder. En todos los casos le ofrecemos una atención personalizada.

El periodo de garantía no se verá prolongado por reparaciones en garantía, garantía legal o como servicio de la casa. Esto es válido también para las piezas reemplazadas o reparadas. Las reparaciones realizadas una vez transcurrido el periodo de garantía se deberán pagar.

IAN: 353358_2007

 Servicio España

Tel.: 902 59 99 22

(0,08 EUR/Min. + 0,11 EUR/
llamada (tarifa normal))

(0,05 EUR/Min. + 0,11 EUR/
llamada (tarifa reducida))

E-Mail: deltasport@lidl.es

Hjertelig tillykke!

Du har valgt at købe et kvalitetsprodukt. Lær produktet at kende, inden du bruger det første gang.



Det gør du ved at læse nedenstående monteringsvejledning og sikkerhedsanvisningerne omhyggeligt.

Brug kun produktet som beskrevet og til de angivne anvendelsesområder. Opbevar denne monteringsvejledning et sikkert sted. Udlever også alle dokumenter, hvis produktet videregives til en tredjepart.

Leveringsomfang (fig. A)

1 x bordplade (1)

1 x bordben med højdeindstilling (2)

3 x bordben (3)

8 x skrue (4)

8 x fjederring (5)

8 x spændeskive (6)

1 x unbrakonøgle (7)

1 x monteringsvejledning

1 x kort vejledning

Bestemmelsesmæssig brug

Artiklen er ikke beregnet til erhvervsmæssig brug. Artiklen er beregnet til brug i forbindelse med private boliger, f.eks. balkon, terrasse eller have.

Tekniske data

Mål: ca. 150 x 74 x 90 cm (B x H x D)



Maksimal belastning: 60 kg



Fremstillingsdato (måned/år):
12/2020

Sikkerhedsanvisninger



Livsfare!

- Lad aldrig børn være alene med emballagematerialet. Der er kvælningsfare.



Fare for kvæstelser!

- Sørg for, at artiklen er stabil inden brug!
- Stil artiklen på et jævnt underlag.

- Artiklen må kun anvendes under opsyn af voksne og er ikke beregnet til brug som legetøj.
- Kontroller artiklen for skader og slitage inden hver brug.
- Artiklen må ikke bruges i nærheden af åben ild.
- Stil eller sæt dig ikke på bordet.
- Vi anbefaler, at artiklen monteres af to personer for at undgå kvæstelser eller skader på person og artikel.



Undgå tingsskader!

- Fastgør artiklen under ekstreme vejrforhold, såsom ved stærke vindstød. Opbevar artiklen i beskyttede rum.

Monteringsvejledning

1. Læg bordpladen (1) på et fladt og blødt underlag ved montering (advarsel: Hårde underlag kan medføre ridser på bordpladen) (fig. B).
2. Vend bordbenene (2) og (3) med fodenden opad. Forbind bordbenene med bordpladen (fig. B). Gør dette ved at føre skrueene (4) igennem fjederringene (5) og spændeskiverne (6) ind i fastgøringshullerne i bordrammen og ind i bordbenene, og skru dem fast (fig. C).
3. Stram hver skrue med unbrakonøglen (7) (fig. D).
4. Vend artiklen om, og stil den på gulvet.
5. Juster bordbenet med højdeindstilling (2), for at bordet får optimal stabilitet (fig. E).

Opbevaring

- Opbevar altid artiklen tør og ren ved stuetemperatur, når den ikke er i brug.
- Vær opmærksom på, at træet kan ændre sig på grund af skiftende temperaturer, luftfugtighed og andre faktorer.
- Træet i artiklen er et naturprodukt, og der kan derfor forekomme mindre afvigelser i farve og struktur.

Rengøring og pleje

- Rengør artiklen med en blød børste og mildt sæbevand.
- Lad artiklen tørre helt efter rengøringen.

- Behandl artiklen med træplejeolie fra bygge markedet. Plejen skal udføres flere gange pr. sæson. Træet skal være helt tørt inden plejeproceduren!
- Følg anvisningerne fra producenten af den valgte plejeolie.

VIGTIGT! Må aldrig rengøres med skræppe rengøringsmidler.

Henvisninger vedr. bortskaffelse

Bortskaf artikel og emballage i overensstemmelse med lokalt gældende forskrifter. Emballagematerialer som f.eks. plastposer hører ikke hjemme i børnehænder. Opbevar emballagen utilgængeligt for børn.



Bortskaf produkter og emballage miljørigtigt.



Genbrugskoden anvendes til mærkning af forskellige materialer med henblik på genvinding.

Koden består af genbrugssymbolet – som afspejler genvindingskredsløbet – og et nummer, der kendetegner materialet.

Oplysninger om garanti og servicehåndtering

Produktet er fremstillet med største omhu og under vedvarende kontrol. Der ydes en garanti på tre år fra købsdatoen på dette produkt. Opbevar venligst kvitteringen fra købet.

Garantien gælder kun for materiale- og fabrikationsfejl og bortfalder ved misbrug eller u hensigtsmæssig anvendelse. Deres lovpligtige rettigheder, særligt garantikrav, begrænses ikke af denne garanti.

Ved eventuelle klager bedes du henvende dig til nedenstående service-hotline eller tage kontakt til os via e-mail. Medarbejderne i vores kundetjeneste vil så aftale den videre fremgangsmåde med dig. Vi vil under alle omstændigheder rådgive dig personlig.

Garanti perioden forlænges ikke ved eventuelle reparationer inden for garantien eller ved

kulance. Dette gælder også for udskiftede og reparerede dele. Efter udløb af garantien er forefaldende reparationer forbundet med omkostninger.

IAN: 353358_2007

 Service Danmark

Tel.: 32 710005

E-Mail: deltasport@lidl.dk