



## **ASPIRADOR DE MANO CICLÓNICO RECARGABLE DE 20 V SHAZ 20 A1**

ES

### **ASPIRADOR DE MANO CICLÓNICO RECARGABLE DE 20 V**

Instrucciones de uso

DE AT CH

### **20 V AKKU-HANDSTAUBSAUGER ZYKLON**

Bedienungsanleitung

IAN 480970\_2410

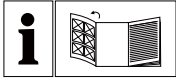

ES

Antes de empezar a leer abra la página que contiene las imágenes y, en seguida, familiarícese con todas las funciones del dispositivo.

---

DE AT CH

Klappen Sie vor dem Lesen die Seite mit den Abbildungen aus und machen Sie sich anschließend mit allen Funktionen des Gerätes vertraut.

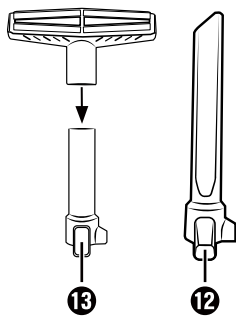
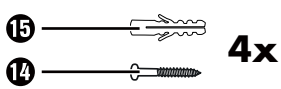
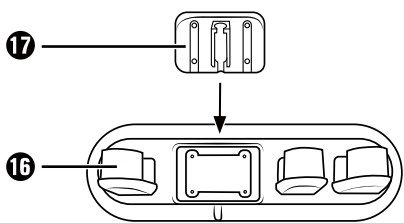
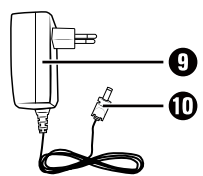
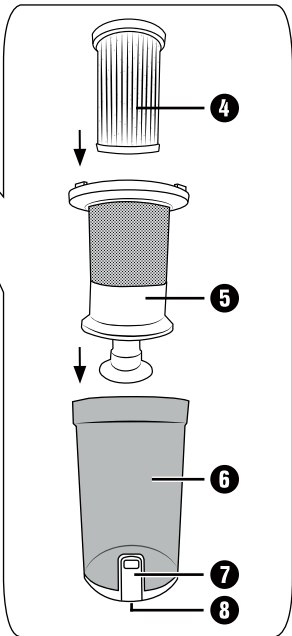
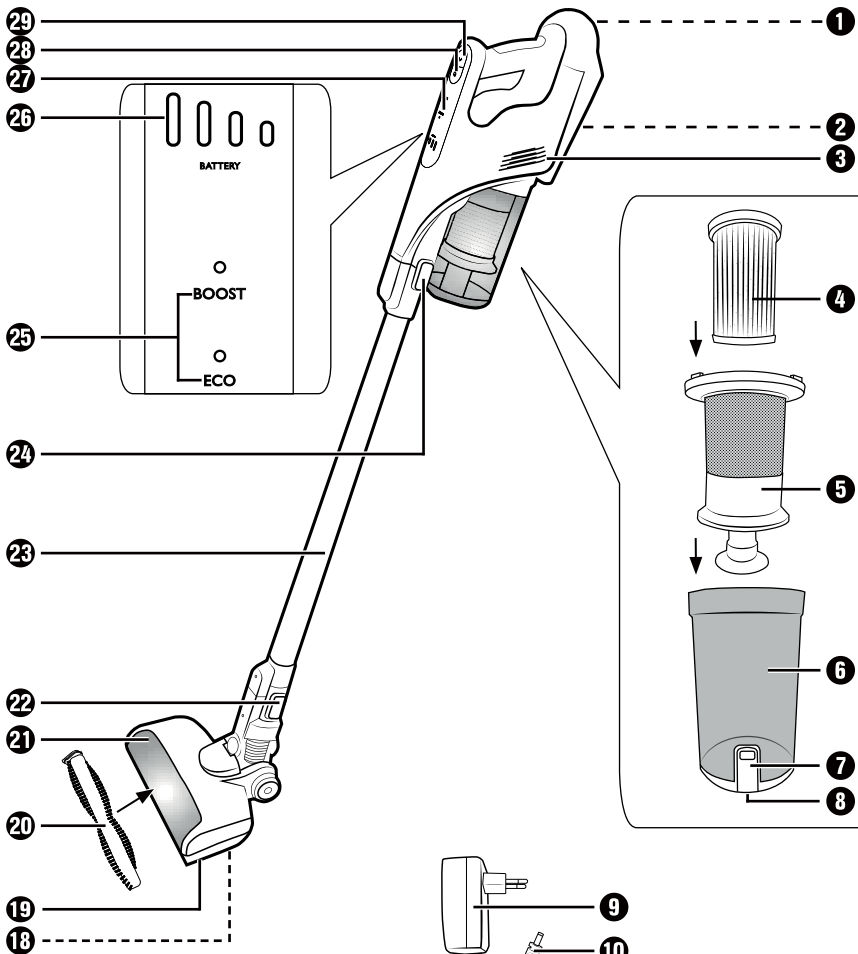

# Índice

<b>Introducción</b> .....	<b>2</b>
<b>Uso previsto</b> .....	<b>2</b>
<b>Indicaciones de advertencia y símbolos utilizados</b> .....	<b>2</b>
<b>Indicaciones de seguridad</b> .....	<b>3</b>
<b>Volumen de suministro e inspección de transporte</b> .....	<b>6</b>
<b>Descripción del aparato</b> .....	<b>6</b>
<b>Características técnicas</b> .....	<b>7</b>
<b>Antes de la primera puesta en funcionamiento</b> .....	<b>8</b>
Montaje del aparato .....	8
Montaje del soporte mural y del soporte para accesorios .....	8
<b>Puesta en funcionamiento</b> .....	<b>9</b>
Información sobre la batería .....	9
Carga de la batería .....	9
<b>Manejo y funcionamiento</b> .....	<b>10</b>
Encendido del aparato .....	11
Selección del modo de funcionamiento .....	11
Desmontaje del aparato .....	11
Uso de los accesorios .....	12
Desconexión automática .....	12
Después del uso .....	13
<b>Limpieza</b> .....	<b>13</b>
Vaciado del depósito de polvo y limpieza de los filtros .....	13
Limpieza del rodillo de cepillos .....	15
Limpieza del aparato .....	16
<b>Almacenamiento</b> .....	<b>16</b>
<b>Desecho</b> .....	<b>16</b>
Desecho del aparato .....	16
Desecho del embalaje .....	17
Desecho de las pilas/baterías .....	17
<b>Garantía de Kompernass Handels GmbH</b> .....	<b>17</b>
Asistencia técnica .....	19
Importador .....	19
<b>Pedido de recambios</b> .....	<b>20</b>
<b>Pedido de una batería de repuesto y un cargador</b> .....	<b>20</b>

## Introducción

Felicidades por la compra de su aparato nuevo. Ha adquirido un producto de alta calidad.









 Las instrucciones de uso forman parte del producto y contienen indicaciones importantes acerca de su seguridad, uso y desecho. Antes de usar el producto, familiarícese con todas las indicaciones de manejo y de seguridad. Utilice el producto únicamente como se describe y para los ámbitos de aplicación indicados. Entregue todos los documentos cuando transfiera el producto a terceros.

## Uso previsto

Este aparato se ha diseñado exclusivamente para la aspiración de superficies secas o de restos de suciedad secos. Este aparato no debe utilizarse para aspirar sobre personas o animales. La utilización del aparato para otros fines o su modificación se consideran contrarias al uso previsto y aumentan considerablemente el riesgo de accidentes. El fabricante no asume responsabilidad alguna por los daños derivados de una utilización contraria al uso previsto o por un manejo inadecuado. Este aparato no está previsto para su uso comercial o industrial.

## Indicaciones de advertencia y símbolos utilizados

En estas instrucciones de uso, en el embalaje y en el aparato se utilizan las siguientes indicaciones de advertencia y símbolos (si corresponde):

	<p><b>¡PELIGRO!</b> Una indicación de advertencia marcada con este símbolo y con el término "PELIGRO" designa una situación de peligro inminente que, si no se evita, causa lesiones mortales o graves.</p>
	<p><b>¡ADVERTENCIA!</b> Una indicación de advertencia marcada con este símbolo y con el término "ADVERTENCIA" designa una posible situación peligrosa que, si no se evita, puede causar lesiones mortales o graves.</p>
	<p><b>¡CUIDADO!</b> Una indicación de advertencia marcada con este símbolo y con el término "CUIDADO" designa una posible situación peligrosa que, si no se evita, puede causar lesiones de gravedad leve a moderada.</p>
	<p><b>¡ATENCIÓN!</b> Una indicación de advertencia marcada con este símbolo y con el término "ATENCIÓN" designa una posible situación que, si no se evita, puede causar daños materiales.</p>
	<p><b>Indicación:</b> La indicación proporciona información adicional que facilita el manejo del aparato.</p>
	<p>Corriente/tensión continua</p>
	<p>Corriente/tensión alterna</p>
	<p>Lea las instrucciones de uso.</p>

## Indicaciones de seguridad

### ¡PELIGRO! ¡DESCARGA ELÉCTRICA!

- Antes de usar el aparato, compruebe si hay signos de daños externos visibles. No ponga en funcionamiento un aparato dañado o que se haya caído.
- No utilice el adaptador de red si el enchufe o el cable de conexión están dañados.
- El adaptador de red y el cable de conexión fijo no pueden repararse. Si se detecta algún defecto, debe sustituirse el adaptador de red completo por otro idéntico.
- Encargue la sustitución inmediata del enchufe o del cable de red dañado al personal especializado autorizado, al servicio de asistencia técnica o a una persona con una cualificación similar para evitar riesgos.
- Encargue las reparaciones exclusivamente a un taller especializado. No abra nunca el aparato. Existe riesgo de lesiones si se realizan alteraciones en el aparato por cuenta propia.
- Antes de encender el aparato, asegúrese de que la tensión indicada en las características técnicas del aparato se corresponda con la tensión de la red.
- No toque el adaptador de red ni el aparato con las manos mojadas o húmedas.
- El adaptador de red no debe utilizarse con un cable alargador, sino que debe conectarse directamente a una toma eléctrica.



No cargue ni utilice este aparato al aire libre.

**⚠ ¡ADVERTENCIA! ¡PELIGRO DE LESIONES!**

- No cambie ningún accesorio mientras el aparato esté en funcionamiento.
- No utilice la aspiradora para aspirar agua u otros líquidos.
- No utilice la aspiradora para aspirar objetos afilados o fragmentos de vidrio.
- No utilice la aspiradora para aspirar cerillas encendidas, cenizas incandescentes o colillas.
- No utilice la aspiradora para aspirar productos químicos, polvo de piedra, yeso, cemento u otras partículas similares.
- El aparato no es apto para su uso con sustancias inflamables y explosivas ni para líquidos químicos y agresivos.
- Guarde siempre el aparato en estancias cerradas. Para evitar accidentes, guarde el aparato en un lugar seco después de su uso.
- En circunstancias extremas, pueden producirse fugas en las celdas de la batería. Si el líquido entra en contacto con la piel o los ojos, limpie o enjuague inmediatamente la zona afectada con agua limpia y busque asistencia médica.
- Este aparato puede ser utilizado por niños a partir de 8 años y por personas cuyas facultades físicas, sensoriales o mentales sean reducidas o carezcan de los conocimientos y de la experiencia necesarios siempre que sean vigilados o hayan sido instruidos correctamente sobre el uso seguro del aparato y hayan comprendido los peligros que entraña.
- Los niños no deben jugar con el aparato. Los niños no deben realizar las tareas de limpieza y mantenimiento del aparato sin supervisión.
- Tenga especial cuidado al utilizar la aspiradora sobre una escalera.

## ⚠ ¡ATENCIÓN! ¡DAÑOS MATERIALES!

- Utilice exclusivamente los accesorios recomendados por el fabricante.
- El adaptador de red no debe utilizarse para otros fines. No transporte nunca el soporte mural ni el adaptador de red sujetándolos por el cable. No tire nunca del cable para mover el aparato.
- Desconecte siempre el aparato de la toma eléctrica asíéndolo por el propio enchufe.
- Evite colocar la aspiradora junto a radiadores, hornos o cualquier otro aparato o superficie que se caliente.
- Procure que las ranuras de ventilación estén siempre libres. Si el circuito de aire está bloqueado, puede provocarse un sobrecalentamiento y daños en el aparato.
- El producto funciona con una batería de iones de litio. No arroje la batería al fuego ni la exponga a temperaturas elevadas. ¡Existe peligro de explosión!
- No utilice la aspiradora sin el filtro HEPA montado.
- No utilice el adaptador de red para otro producto ni intente cargar este aparato con otro adaptador de red. Utilice exclusivamente el adaptador de red suministrado con este aparato (modelo SHAZ 20 A1-1).
- Nunca guarde el aparato descargado. El almacenamiento prolongado del aparato descargado puede provocar daños permanentes en la batería. Si pretende almacenar el aparato durante un periodo prolongado de tiempo, debe comprobar regularmente el nivel de carga de la batería. El nivel de carga óptimo está entre el 50 % y el 80 %.

## Volumen de suministro e inspección de transporte

- 1) Extraiga todas las piezas del aparato y las instrucciones de uso del embalaje.
- 2) Retire todo el material de embalaje, así como las posibles láminas y adhesivos.

El volumen de suministro consta de los siguientes componentes (consulte las ilustraciones de la página desplegable):

- Aspirador ciclónico recargable
- Tubo de aspiración
- Cepillo para suelos
- Boquilla rinconera
- Boquilla para tapicería (dos partes)
- Cepillo combinado 2 en 1
- Soporte mural
- Soporte para accesorios
- Material de montaje (4 tornillos y 4 tacos)
- Adaptador de red
- Instrucciones de uso

### **i** **Indicación:**



- ▶ Compruebe la integridad del suministro y si hay daños visibles.
- ▶ Si el suministro está incompleto o se observan daños debidos a un embalaje deficiente o al transporte, póngase en contacto con la línea directa de asistencia (consulte el capítulo **Asistencia técnica**).





## Descripción del aparato

(Consulte las ilustraciones de la página desplegable)

- 1 Alojamiento para la batería
- 2 Conexión de carga
- 3 Ranuras de ventilación
- 4 Filtro HEPA
- 5 Filtro de acero inoxidable
- 6 Depósito de polvo
- 7 Botón de desencastre de la tapa del depósito de polvo
- 8 Tapa del depósito de polvo
- 9 Adaptador de red
- 10 Conector coaxial
- 11 Cepillo combinado 2 en 1
- 12 Boquilla rinconera
- 13 Boquilla para tapicería
- 14 Tornillos
- 15 Tacos
- 16 Soporte para accesorios
- 17 Soporte mural
- 18 Desencastre del rodillo de cepillos
- 19 Soporte del rodillo de cepillos
- 20 Rodillo de cepillos
- 21 Cepillo para suelos
- 22 Botón de desencastre del cepillo para suelos
- 23 Tubo de aspiración
- 24 Botón de desencastre del tubo de aspiración
- 25 Modo de funcionamiento
- 26 Indicador de la batería
- 27 Panel indicador (indicador de la batería/ modo de funcionamiento)
- 28 Interruptor de encendido/apagado 
- 29 Botón de modo de funcionamiento +/– (Eco/Boost)

## Características técnicas

<b>Aparato</b>	
Tensión de entrada	22 V 
Corriente de entrada	0,8 A
Potencia nominal	400 W (Cepillo para suelos 15 W)
Polaridad	

<b>Adaptador de red</b>	
Fabricante	KOMPERNASS HANDELS GMBH, BURGSTRASSE 21, 44867 BOCHUM (ALEMANIA) Tribunal de registro: juzgado de primera instancia de Bochum Número de registro: HRB 4598
Modelo	SHAZ 20 A1-1
Tensión de entrada	100-240 V ~
Frecuencia de la corriente alterna de entrada	50/60 Hz
Tensión de salida	22,0 V 
Corriente de salida	0,8 A
Potencia de salida	17,6 W
Eficiencia media en activo	86,0 %
Eficiencia con carga baja (10 %)	74,9 %
Consumo de potencia sin carga	0,09 W
Corriente de entrada	0,5 A
Polaridad	
Clase de aislamiento	II/  (aislamiento doble)
Clase de eficiencia	6 
Fusible	

### **Indicación:**

- El usuario no tiene que hacer nada para cambiar el ajuste del producto entre 50 y 60 Hz. El producto se adapta tanto a 50 Hz como a 60 Hz.

## Antes de la primera puesta en funcionamiento

### Montaje del aparato

- 1) Monte el tubo de aspiración **23** en el aparato hasta que encastre audiblemente con un chasquido (consulte la fig. 1).

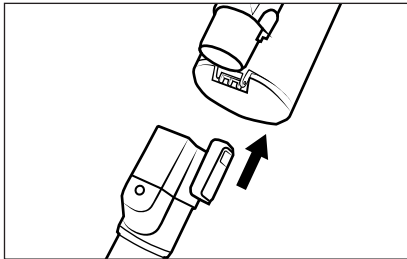

Fig. 1

- 2) Introduzca el tubo de aspiración **23** en el cepillo para suelos **21** hasta que encastre audiblemente con un chasquido (consulte la fig. 2).

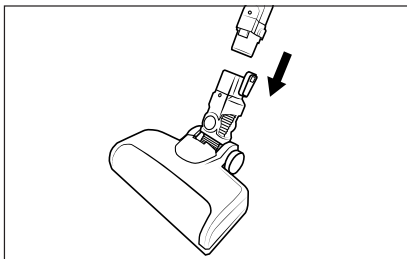

Fig. 2

- 3) Introduzca una batería de la X 20 V TEAM Serie (véase el capítulo **Información sobre la batería**) en el alojamiento para la batería **1** hasta que encaje de forma audible (véase la fig. 3).

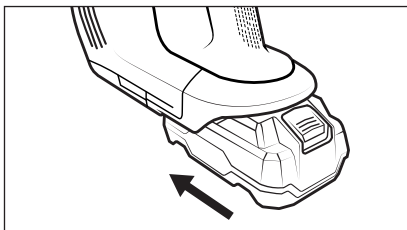

Fig. 3

## Montaje del soporte mural y del soporte para accesorios

### ⚠ ¡PELIGRO!

- ▶ Asegúrese de que no haya cables eléctricos ni otros conductos o tuberías en la pared justo en el sitio donde desee taladrar los orificios para el soporte mural y el soporte para accesorios **17/16**. ¡Existe peligro de muerte si se taladra un cable eléctrico!

- 1) Desmonte el soporte mural **17** del soporte para accesorios **16**. Inserte el conector coaxial **10** del adaptador de red **9** en el soporte mural **17** de la manera indicada en la siguiente figura. Gire el conector coaxial **10** para fijarlo (consulte la fig. 4).

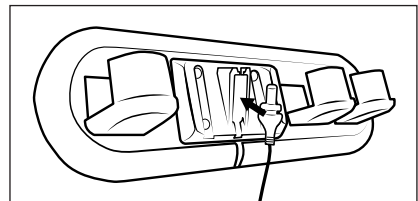

Fig. 4

- 2) Busque un lugar de montaje adecuado para el soporte mural y el soporte para accesorios **17/16**:
  - El soporte mural y el soporte para accesorios **17/16** deben montarse a suficiente distancia del suelo para facilitar la inserción y extracción del aparato del soporte mural **17**.
  - Debe haber una toma eléctrica fácilmente accesible para el adaptador de red **9**.
- 3) Utilice el soporte para accesorios **16** para marcar los cuatro orificios en la pared con un lápiz (consulte la fig. 5).

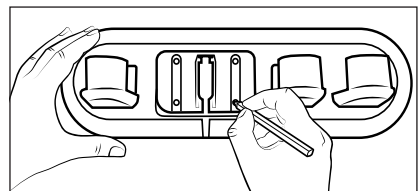

Fig. 5

- 4) Taladre los orificios marcados con una broca de 5 mm.
- 5) Inserte los tacos **15** suministrados en los taladros.
- 6) Monte el soporte mural **17** en el soporte para accesorios **16** y atornille firmemente el soporte mural y el soporte para accesorios **17/16** con los tornillos suministrados **14**.
- 7) Puede colocar la boquilla rinconera **12**, la boquilla para tapicería **13** y el cepillo combinado 2 en 1 **11** en el soporte para accesorios **16**.
- 8) Conecte el adaptador de red **9** en una toma eléctrica.

## Puesta en funcionamiento

### Información sobre la batería

#### **i** Indicación:

- ▶ Este aparato puede utilizarse con baterías de la Parkside serie X 20 V TEAM.
- ▶ Le recomendamos utilizar este aparato exclusivamente con las siguientes baterías:  
PAP 20 A1/PAP 20 A2/PAP 20 A3  
PAP 20 B1/PAP 20 B3  
Smart PAPS 204 A1  
Smart PAPS 208 A1
- ◆ La aspiradora funciona con una batería recargable e intercambiable de iones de litio. Antes de utilizar la aspiradora por primera vez, debe cargarse la batería.
- ◆ Para el mantenimiento de la batería, recomendamos lo siguiente:  
Desconecte el adaptador de red **9** de la toma eléctrica cuando la batería ya esté cargada.

#### **i** Indicación:

- ▶ Este aparato está equipado con un control de temperatura para proteger la batería. Si la temperatura ambiente es elevada, es posible que, en algunos casos poco frecuentes, se interrumpa el proceso de carga o el aparato se desconecte automáticamente:

- El indicador de la batería **25** parpadea en intervalos de un segundo durante el proceso de carga: el proceso de carga se interrumpe y vuelve a activarse automáticamente en cuanto se reduzca la temperatura del aparato.
- El indicador de la batería **25** parpadea cinco veces en intervalos de dos segundos durante el funcionamiento: el aparato se apaga automáticamente. Tras esto, deje que el aparato se enfríe durante unos 20-30 minutos antes de volver a encenderlo.

### Carga de la batería

- ◆ Coloque la aspiradora en el soporte mural **17** desde arriba de forma que el conector coaxial **10** se introduzca en la conexión de carga **2** de la parte inferior del aparato. Tras esto, el indicador de la batería **25** comienza a parpadear y se inicia el proceso de carga (consulte la fig. 6 y la 7).

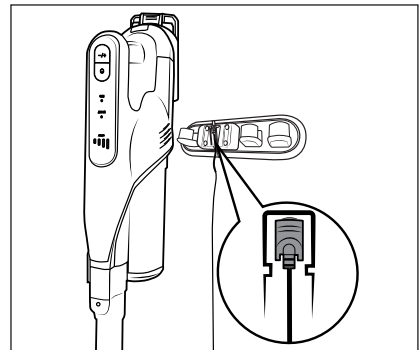

Fig. 6

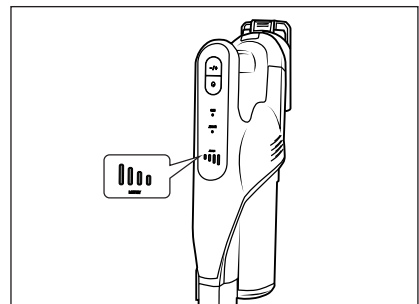

Fig. 7

- ◆ Una vez finalizado el proceso de carga, el indicador de la batería **26** se enciende de forma continua.

### Indicación del nivel de carga de la batería

En el panel indicador **27**, el indicador de la batería **26** utiliza cinco indicaciones distintas para mostrar el correspondiente nivel de carga de la batería:

- ▬▬▬▬ La batería está totalmente cargada.
- ▬▬▬▬ La batería está cargada al 50 % aprox.
- ▬▬▬▬ La batería está cargada al 25 % aprox.
- ▬▬▬▬ La batería tiene poca carga residual.
- ▬▬▬▬ La batería está descargada.

#### ⓘ Indicación:

- ▶ Vuelva a cargar la batería en cuanto el indicador de la batería **26** muestre que la carga residual de la batería ▬▬▬▬ es baja.
- ▶ El aparato se apaga poco después de indicar que la batería ▬▬▬▬ está descargada.
- ▶ La aspiradora también puede cargarse directamente a través del adaptador de red **9**. Para ello, extraiga el conector coaxial **10** del soporte mural **17** con un leve giro e insértelo en la conexión de carga **2** del aparato (consulte la fig. 8).

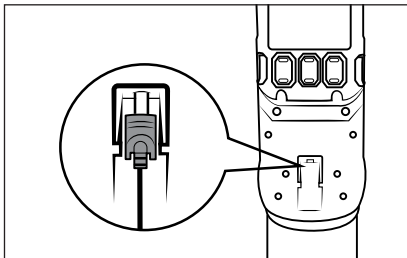

Fig. 8

## Manejo y funcionamiento

### ⚠ ¡ATENCIÓN!

- ▶ Los orificios de aspiración del aparato y del cepillo para suelos **21**, así como el tubo de aspiración **23**, deben estar siempre libres y sin obstrucciones. Las obstrucciones provocan el sobrecalentamiento del motor, lo que puede ocasionar daños.
- ▶ Asegúrese siempre de que el filtro HEPA **4** esté colocado antes de utilizar el aparato.
- ▶ No deje la aspiradora en posición vertical cuando interrumpa el funcionamiento o quiera dejar de agarrarla, sino colóquela en el soporte mural **17** o póngala en el suelo en posición horizontal (consulte la fig. 9 y la 10). De lo contrario, podría caerse y dañarse debido a su alto centro de gravedad, así como potencialmente dañar otros objetos con su caída.

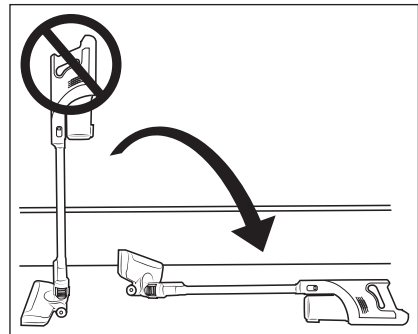

Fig. 9

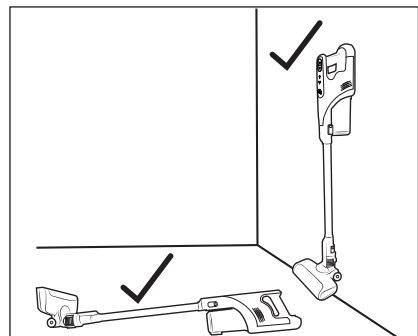

Fig. 10

## Encendido del aparato

- 1) Extraiga la aspiradora del soporte mural **17**. Si no está utilizando el soporte mural **17**, desconecte el conector coaxial **10** de la conexión de carga **2** situada en la parte inferior del aparato.
- 2) Pulse el interruptor de encendido/apagado **23** para encender el aparato. El panel indicador **27** muestra el indicador de la batería **25** y el modo de funcionamiento **25** (Eco/Boost).

### **i** Indicación:

- ▶ Tras encenderlo, el aparato se activa siempre en el modo de funcionamiento **Eco**.

## Selección del modo de funcionamiento

El aparato dispone de dos modos de funcionamiento distintos que se diferencian entre sí por la potencia de aspiración y la duración del funcionamiento. Pulse el botón **+/- 29** para seleccionar el modo de funcionamiento:

### Eco

- Para aspirar suelos duros, alfombras delicadas y moquetas con un nivel de suciedad de bajo a medio.
- El aparato gasta menos batería, por lo que el funcionamiento dura más.
- La duración del funcionamiento con la batería totalmente cargada es de aprox. 35 minutos.

### Boost

- Para aspirar suelos duros, moquetas y alfombras con mucha suciedad.
- Debido a la alta potencia de aspiración, se alcanza el mejor resultado con un tiempo de funcionamiento corto.
- La duración del funcionamiento con la batería totalmente cargada es de aprox. 10 minutos.

## Desmontaje del aparato

### Tubo de aspiración

- ◆ Para desmontar el tubo de aspiración **23** del aparato, mantenga pulsado el botón de desenganche del tubo de aspiración **24** y tire del tubo de aspiración **23** para extraerlo del orificio de aspiración del aparato (consulte la fig. 11).

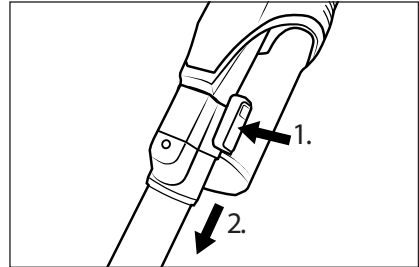

Fig. 11

### Cepillo para suelos

- ◆ Para desmontar el cepillo para suelos **21** del tubo de aspiración **23**, mantenga pulsado el botón de desenganche del cepillo para suelos **22** y tire del tubo de aspiración **23** para extraerlo del cepillo para suelos **21** (consulte la fig. 12).

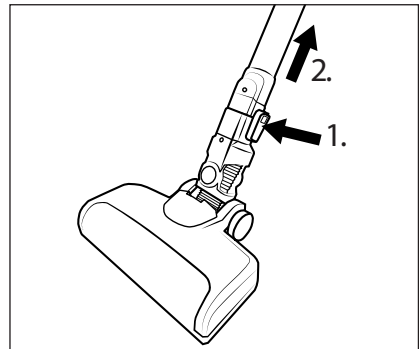

Fig. 12

### Batería

- ◆ Para desmontar la batería del aparato, mantenga pulsado el botón de desencastre de la batería y tire de la batería para extraerla del aparato (consulte la fig. 13).

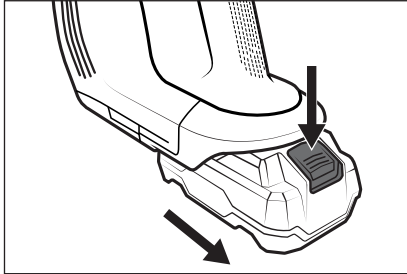

Fig. 13

### Uso de los accesorios

#### ⓘ Indicación:

- ▶ Antes de usar los accesorios, debe desmontarse el cepillo para suelos **21**. Para desmontar el cepillo para suelos **21**, consulte el capítulo **Desmontaje del aparato**.
- ▶ Los accesorios pueden utilizarse con o sin el tubo de aspiración **23** según sea necesario. Para desmontar el tubo de aspiración **23**, consulte el capítulo **Desmontaje del aparato**.

El volumen de suministro incluye tres boquillas/cepillos distintos para diferentes usos:

#### Boquilla rinconera

- Utilice la boquilla rinconera **12** para limpiar los lugares estrechos y de difícil acceso, como juntas o esquinas.

#### Cepillo combinado 2 en 1

- El cepillo combinado 2 en 1 **11** puede utilizarse como boquilla ancha o como cepillo. Mantenga pulsado el botón de desencastre y desplace el cabezal de cepillo hacia delante o hacia atrás según corresponda. Utilice el cepillo combinado 2 en 1 **11** para, p. ej., aspirar cajones o compartimentos o para limpiar el polvo de teclados o superficies delicadas con el cabezal de cepillo suave.

### Boquilla para tapicería

- Utilice la boquilla para tapicería **13** para aspirar superficies textiles como muebles tapizados, colchones o asientos del coche. Monte la boquilla para tapicería **13** antes del primer uso.
- ◆ Monte el accesorio en el tubo de aspiración **23** o en el orificio de aspiración del aparato hasta que encastre con un chasquido (consulte la fig. 14). Para ello, asegúrese de que el encastre esté en la posición correcta.

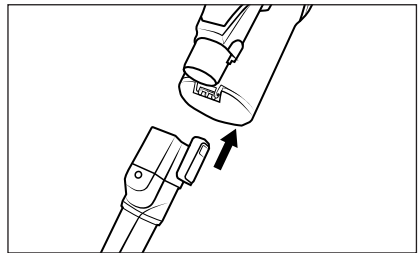

Fig. 14

- ◆ Para desmontar el accesorio, mantenga pulsado el botón de desencastre del accesorio y tire de este para extraerlo del tubo de aspiración **23** o del orificio de aspiración del aparato (consulte la fig. 15).

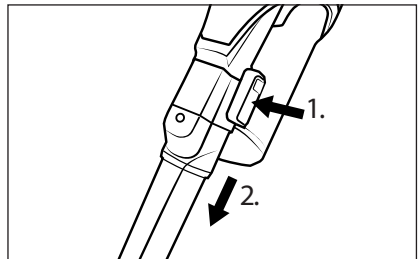

Fig. 15

### Desconexión automática

El cepillo para suelos **21** está equipado con una desconexión automática. Si el rodillo del cepillo **20** está bloqueado por alfombras de pelo alto o flecos de alfombra, por ejemplo, el cepillo para suelos **21** se desconecta automáticamente. Mientras tanto, el aparato sigue aspirando.

- ◆ Apague el aparato y retire el bloqueo del rodillo del cepillo **20**.
- ◆ Encienda de nuevo el aparato. El cepillo para suelos **21** funciona normal de nuevo.

## Después del uso

- ◆ Tras finalizar el uso del aparato, pulse el interruptor de encendido/apagado **23** para apagarlo. El panel indicador **27** se apaga.
- ◆ Desmonte el accesorio del aparato y colóquelo en el soporte para accesorios **16** para guardarlo.
- ◆ Coloque la aspiradora en el soporte mural **17**. Inicie el proceso de carga cuando la batería tenga ya poca carga residual .

## Limpieza

### ¡ADVERTENCIA!

- ▶ Desconecte el aparato antes de cada limpieza.

## Vaciado del depósito de polvo y limpieza de los filtros

### Indicación

- ▶ Vacíe el depósito de polvo **6** y limpie el filtro de acero inoxidable **5** y el filtro HEPA **4** en cuanto el nivel de llenado del depósito de polvo **6** alcance la marca **MAX**.
- 1) Sostenga el depósito de polvo **6** sobre el cubo de la basura y pulse el botón de desencastre de la tapa del depósito de polvo **7**. Tras esto, se abre la tapa del depósito de polvo **8** y el contenido cae al cubo de la basura (consulte la fig. 16). A continuación, cierre la tapa del depósito de polvo **8**.



Fig. 16

- 2) Para desmontar el depósito de polvo **6** del aparato, gírelo hacia el símbolo (abrir) hasta que pueda retirarse del aparato (consulte la fig. 17).

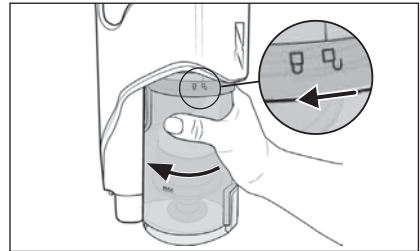

Fig. 17

- 3) Para retirar el filtro de acero inoxidable **5** del depósito de polvo **6**, pulse el botón de desencastre de la tapa del depósito de polvo **7**. Tras esto, retire el filtro de acero inoxidable **5** del depósito de polvo **6** deslizándolo desde abajo (consulte la fig. 18).

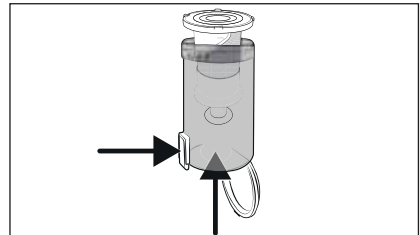

Fig. 18

- 4) Para retirar el filtro HEPA **4** del filtro de acero inoxidable **5**, agarre el filtro HEPA **4** por el orificio y extráigalo del filtro de acero inoxidable **5** (consulte la fig. 19).

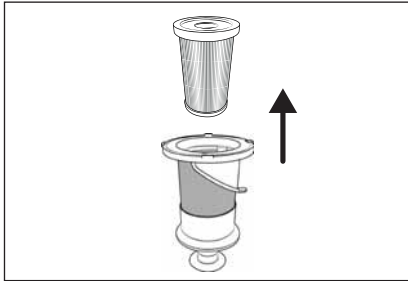

Fig. 19

- 5) Enjuague el filtro HEPA **4** y el filtro de acero inoxidable **5** bajo agua fría o templada. Deje que el filtro HEPA **4** y el filtro de acero inoxidable **5** se sequen completamente antes de volver a montarlos en el depósito de polvo **6** (consulte la fig. 20).

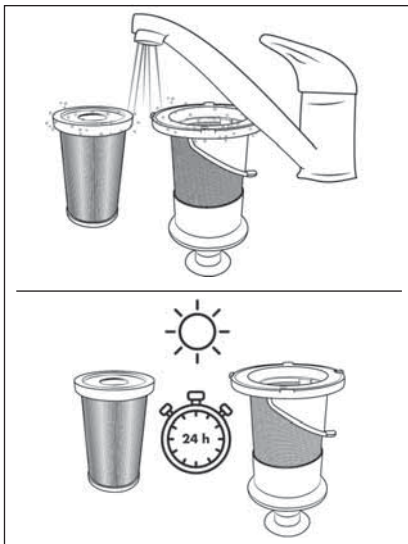

Fig. 20

**i** **Indicación:**

- ▶ Durante la limpieza del filtro de acero inoxidable **5**, asegúrese de no perder el conector de goma del orificio inferior.

- 6) Inserte el filtro de acero inoxidable **5** en el depósito de polvo **6** y presiónelo hasta el fondo (consulte la fig. 21). Para ello, observe los encastes de diferente tamaño del filtro de acero inoxidable **5**. El filtro de acero inoxidable **5** solo puede serser en una posición en el depósito de polvo **6** según estos encastes.

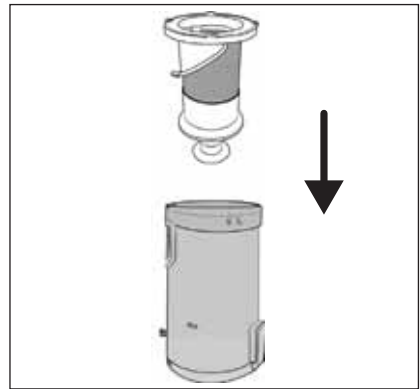

Fig. 21

**i** **Indicación:**

- ▶ No gire el filtro de acero inoxidable **5** mientras lo inserta en el depósito de polvo **6**. Observe también las dos marcas de puntos en el filtro de acero inoxidable **5** y en el depósito de polvo **6** para colocar bien el filtro de acero inoxidable **5**.

- 7) Inserte el filtro HEPA **4** en el filtro de acero inoxidable **5** (consulte la fig. 22).

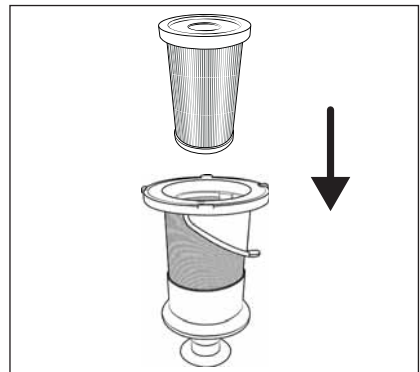



Fig. 22

- 8) Vuelva a colocar el depósito de polvo **6** en el aparato y gírelo hacia el símbolo  (cerrar) hasta que quede firmemente montado en el aparato (consulte la fig. 23).

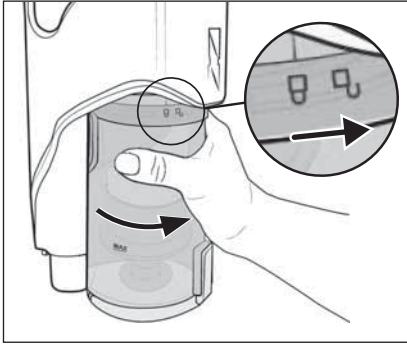

Fig. 23

## Limpieza del rodillo de cepillos

### ⚠ ¡ATENCIÓN!

- ▶ Utilice el aparato exclusivamente con el rodillo de cepillos **20** montado correctamente.

### i Indicación:

- ▶ Limpie regularmente el rodillo de cepillos **20** para garantizar el funcionamiento correcto del aparato y evitar fallos.

- 1) Desmonte el cepillo para suelos **21** del tubo de aspiración **23** o del aparato (consulte el capítulo **Desmontaje del aparato**). Dé la vuelta al cepillo para suelos **21**.
- 2) Para desencastrar el rodillo de cepillos **20**, desplace el desencastre del rodillo de cepillos **18** con el dedo hacia el símbolo  (abrir). Tras esto, retire el soporte del rodillo de cepillos **19** del cepillo para suelos **21** (consulte la fig. 24).

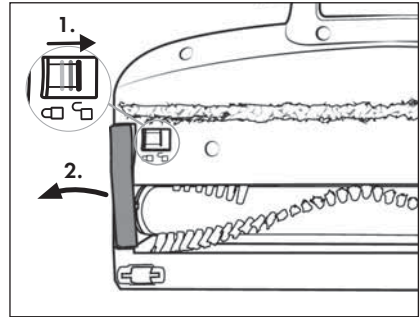

Fig. 24

- 3) Tire del rodillo de cepillos **20** por las cerdas para extraerlo del cepillo para suelos **21**. Para extraerlo con más facilidad, gire ligeramente el rodillo de cepillos **20** al mismo tiempo (consulte la fig. 25).

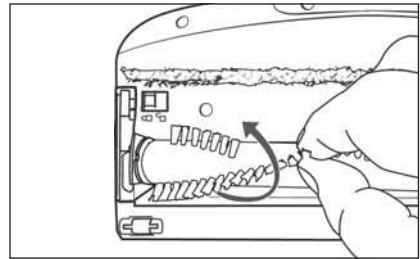

Fig. 25

- 4) Corte los hilos y pelos enganchados a lo largo de las cerdas del rodillo de cepillos **20** con unas tijeras (consulte la fig. 26). Retire los hilos y pelos del rodillo de cepillos **20**.

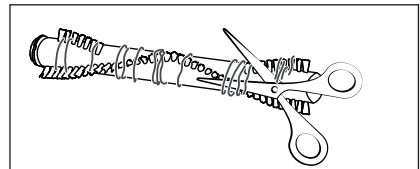

Fig. 26

- 5) Inserte el rodillo de cepillos **20** en el cepillo para suelos **21**. Para insertarlo con más facilidad, gire ligeramente el rodillo de cepillos **20** al mismo tiempo.

- 6) Vuelva a montar el soporte del rodillo de cepillos **19** en el cepillo para suelos **21**. Presiónelo hacia abajo hasta que encastre con un chasquido en el cepillo para suelos **21** (consulte la fig. 27).

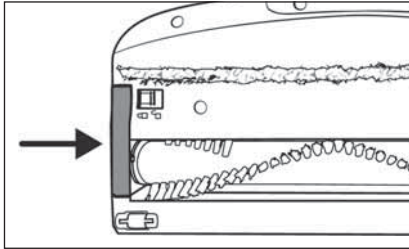

Fig. 27

## Limpieza del aparato

### ⚠ ¡PELIGRO!

- ▶ Antes de cada limpieza, desconecte el conector coaxial **10** del adaptador de red **9** de la conexión de carga **2** del aparato. ¡Existe peligro de descarga eléctrica!

### ⚠ ¡ATENCIÓN!

- ▶ No use productos de limpieza agresivos, químicos ni abrasivos, ya que pueden dañar la superficie del aparato.
- ▶ Durante la limpieza, asegúrese de que no penetre humedad en el aparato para evitar daños irreparables.
- ◆ Limpie la carcasa del aparato y los accesorios con un paño ligeramente húmedo. En caso de suciedad persistente, añada al paño un producto de limpieza suave.
- ◆ Seque bien todas las piezas antes de volver a utilizar el aparato o de guardarlo.

## Almacenamiento

### ⚠ ¡ATENCIÓN!

- ▶ Nunca guarde el aparato descargado. El almacenamiento prolongado del aparato descargado puede provocar daños permanentes en la batería. Si pretende almacenar el aparato durante un periodo prolongado de tiempo, debe comprobar regularmente el nivel de carga de la batería. El nivel de carga óptimo está entre el 50 % y el 80 %.
- ◆ Cuando no utilice el aparato, colóquelo en el soporte mural **17**.
- ◆ Fije el soporte para accesorios **16** en el tubo de aspiración **23** y coloque los accesorios en el soporte para accesorios **17** para guardarlos (consulte el capítulo **Después del uso**).
- ◆ Guarde el aparato en un lugar seco, sin polvo y sin radiación solar directa.

## Desecho

### Desecho del aparato



El símbolo adyacente de un contenedor tachado sobre unas ruedas indica que este aparato está sujeto a la Directiva 2012/19/EU.

Dicha Directiva estipula que el aparato no debe desecharse con la basura doméstica normal al finalizar su vida útil, sino en puntos de recogida, puntos limpios o a través de empresas de desechos previstas especialmente para ello.

**Este tipo de desecho es gratuito. Cuide el medio ambiente y deseche el aparato de la manera adecuada.**

Si el aparato contiene datos personales, será su responsabilidad eliminarlos antes de entregarlo para su desecho.

Siempre que sea posible hacerlo sin destruir el aparato, retire las pilas o baterías usadas antes de entregarlo para su desecho y recíclelas por separado. Si la batería está integrada en el aparato de forma fija, debe indicarse que el aparato contiene una batería para su desecho.



Puede informarse acerca de las posibilidades de desecho de los aparatos usados en su administración municipal o ayuntamiento.

## Desecho del embalaje



El material de embalaje se ha seleccionado teniendo en cuenta criterios ecológicos y de desecho, por lo que es reciclable. Deseche el material de embalaje innecesario de la forma dispuesta por las normativas locales aplicables.



Deseche el embalaje de forma respetuosa con el medio ambiente.

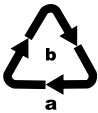

Observe las indicaciones de los

distintos materiales de embalaje y, si procede, recíclelos de la manera correspondiente. Los materiales de embalaje cuentan con abreviaciones (a) y cifras (b) que significan lo siguiente: 1-7: plásticos; 20-22: papel y cartón; 80-98: materiales compuestos.



El embalaje contiene componentes de papel y/o cartón.



El embalaje contiene componentes de plástico y/o metal.

## Desecho de las pilas/baterías



Las pilas/baterías son residuos especiales que deben desecharse de forma ecológica a través de las entidades correspondientes

(comercios, distribuidores especializados, instalaciones públicas municipales o empresas de desechos industriales). Las pilas/baterías pueden contener metales pesados tóxicos.

Dichos metales pesados aparecen marcados con letras bajo el símbolo correspondiente: Cd = cadmio, Hg = mercurio, Pb = plomo.

Por lo tanto, las pilas/baterías no deben desecharse con la basura doméstica, sino reciclarse por separado.

Devuelva las pilas o baterías exclusivamente en estado descargado.

## Garantía de Kompernass Handels GmbH

Estimado cliente:

Este aparato cuenta con una garantía de 3 años a partir de la fecha de compra. Si están incluidas en el volumen de suministro, las baterías de la serie X12V y X20V Team también cuentan con una garantía de 3 años a partir de la fecha de compra. Si se detectan defectos en el producto, puede ejercer sus derechos legales frente al vendedor. Estos derechos legales no se ven limitados por la garantía descrita a continuación.

### Condiciones de la garantía

El plazo de la garantía comienza con la fecha de compra. Guarde bien el comprobante de caja, ya que lo necesitará como justificante de compra.

Si dentro de un periodo de tres años a partir de la fecha de compra de este producto se detecta un defecto en su material o un error de fabricación, asumiremos la reparación o sustitución gratuita del producto o restituiremos el precio de compra a nuestra elección. La prestación de la garantía requiere la presentación del aparato defectuoso y del justificante de compra (comprobante de caja), así como una breve descripción por escrito del defecto detectado y de las circunstancias en las que se haya producido dicho defecto, dentro del plazo de tres años.

Si el defecto está cubierto por nuestra garantía, le devolveremos el producto reparado o le suministraremos uno nuevo. La reparación o sustitución del producto no supone el inicio de un nuevo periodo de garantía.

## Duración de la garantía y reclamaciones legales por vicios

La duración de la garantía no se prolonga por hacer uso de ella. Este principio también se aplica a las piezas sustituidas y reparadas. Si después de la compra del aparato, se detecta la existencia de daños o de defectos al desmontarlo, deben notificarse de inmediato. Cualquier reparación que se realice una vez finalizado el plazo de garantía estará sujeta a costes.

## Alcance de la garantía

El aparato se ha fabricado cuidadosamente según estándares elevados de calidad y se ha examinado en profundidad antes de su entrega.

La prestación de la garantía se aplica a defectos en los materiales o errores de fabricación.

La garantía no cubre las piezas del producto normalmente sometidas al desgaste y que, en consecuencia, puedan considerarse piezas de desgaste, como, p. ej., hojas de sierra, cuchillas de recambio, papeles de lija, etc., ni los daños producidos en los componentes frágiles, p. ej., interruptores o piezas de vidrio.

Se anulará la garantía si el producto se daña o no se utiliza o mantiene correctamente. Para utilizar correctamente el producto, deben observarse todas las indicaciones especificadas en las instrucciones de uso. Debe evitarse cualquier uso y manejo que esté desaconsejado o frente al que se advierta en las instrucciones de uso.

El producto está previsto exclusivamente para su uso privado y no para su uso comercial. En caso de manipulación indebida e incorrecta, uso de la fuerza y apertura del aparato por personas ajenas a nuestros centros de asistencia técnica autorizados, la garantía perderá su validez.

## La prestación de la garantía no cubre los siguientes casos

- Desgaste normal de la capacidad de la batería.
- Uso comercial o industrial del producto.
- Daño o alteración del producto por parte del cliente.
- Incumplimiento de las instrucciones de seguridad y mantenimiento y errores en el manejo.
- Daños provocados por fuerza mayor.

## Proceso de reclamación conforme a la garantía

Para garantizar una tramitación rápida de su reclamación, le rogamos que observe las siguientes indicaciones:

- Mantenga siempre a mano el comprobante de caja y el número de artículo (IAN) 480970\_2410 como justificante de compra.
- Podrá ver el número de artículo en la placa de características del producto, grabado en el producto, en la portada de las instrucciones de uso (parte inferior izquierda) o en el adhesivo de la parte trasera o inferior del producto.
- Si se producen errores de funcionamiento u otros defectos, póngase primero en contacto con el departamento de asistencia técnica especificado a continuación **por teléfono** o **por correo electrónico**.
- Podrá enviar el producto calificado como defectuoso junto con el justificante de compra (comprobante de caja) y la descripción del defecto y de las circunstancias en las que se haya producido de forma gratuita a la dirección de correo proporcionada.



En [www.lidl-service.com](http://www.lidl-service.com), podrá descargar este manual de usuario y muchos otros más, así como vídeos sobre los productos y software de instalación.

Con este código QR, accederá directamente a la página del Servicio Lidl ([www.lidl-service.com](http://www.lidl-service.com)) y podrá abrir las instrucciones de uso mediante la introducción del número de artículo (IAN) 480970\_2410.

## Asistencia técnica

### ES Servicio España

Tel.: 900 984 989

E-Mail: [kompernass@lidl.es](mailto:kompernass@lidl.es)

IAN 480970\_2410

## Importador

Tenga en cuenta que la dirección siguiente no es una dirección de asistencia técnica. Póngase primero en contacto con el centro de asistencia técnica especificado.

KOMPERNASS HANDELS GMBH

BURGSTRASSE 21

44867 BOCHUM

ALEMANIA

[www.kompernass.com](http://www.kompernass.com)

## Pedido de recambios

Puede pedir recambios para este producto cómodamente por Internet en [www.kompernass.com](http://www.kompernass.com) de forma permanente.



Escanee el código QR con su smartphone/tableta.  
Con este código QR, podrá acceder directamente a nuestra página web, ver los recambios disponibles y solicitarlos.

### **i** Indicación:

- ▶ Si tiene algún problema con el pedido en línea, puede ponerse en contacto con nuestro centro de atención al cliente por teléfono o por correo electrónico.
- ▶ Especifique siempre el número de artículo (IAN) **480970\_2410** al realizar su pedido.
- ▶ Le rogamos que tenga en cuenta que no en todos los países a los que realizamos envíos se pueden pedir recambios por Internet.

## Pedido de una batería de repuesto y un cargador

Puede pedir una batería de repuesto o un cargador cómodamente por Internet en [www.kompernass.com](http://www.kompernass.com) de forma permanente.



Escanee el código QR con su smartphone/tableta.  
Con este código QR, podrá acceder directamente a nuestra página web, ver los recambios disponibles y solicitarlos.

### **i** Indicación:

- ▶ Si tiene algún problema con el pedido en línea, puede ponerse en contacto con nuestro centro de atención al cliente por teléfono o por correo electrónico.
- ▶ Especifique siempre el número de artículo (IAN) **480970\_2410** al realizar su pedido.
- ▶ Le rogamos que tenga en cuenta que no en todos los países a los que realizamos envíos se pueden pedir recambios por Internet.

# Inhaltsverzeichnis

<b>Einleitung</b> .....	<b>22</b>
<b>Bestimmungsgemäßer Gebrauch</b> .....	<b>22</b>
<b>Verwendete Warnhinweise und Symbole</b> .....	<b>22</b>
<b>Sicherheitshinweise</b> .....	<b>23</b>
<b>Lieferumfang und Transportinspektion</b> .....	<b>26</b>
<b>Gerätebeschreibung</b> .....	<b>26</b>
<b>Technische Daten</b> .....	<b>27</b>
<b>Vor der ersten Inbetriebnahme</b> .....	<b>28</b>
Montage des Gerätes .....	28
Montage von Wand- und Zubehöralterungen .....	28
<b>Inbetriebnahme</b> .....	<b>29</b>
Informationen zum Akku .....	29
Akku laden .....	29
<b>Bedienung und Betrieb</b> .....	<b>30</b>
Gerät einschalten .....	31
Betriebsmodus wählen .....	31
Demontage des Gerätes .....	31
Zubehör verwenden .....	32
Abschaltautomatik .....	33
Nach dem Gebrauch .....	33
<b>Reinigung</b> .....	<b>33</b>
Staubbehälter leeren und Filter reinigen .....	33
Bürstenrolle reinigen .....	35
Gerät reinigen .....	36
<b>Aufbewahrung</b> .....	<b>36</b>
<b>Entsorgung</b> .....	<b>37</b>
Gerät entsorgen .....	37
Verpackung entsorgen .....	37
Batterien entsorgen .....	37
<b>Garantie der Kompernaß Handels GmbH</b> .....	<b>38</b>
Service .....	39
Importeur .....	39
<b>Ersatzteilbestellung</b> .....	<b>40</b>
<b>Ersatz-Akku und Ladegerät Bestellung</b> .....	<b>40</b>

## Einleitung

Herzlichen Glückwunsch zum Kauf Ihres neuen Gerätes. Sie haben sich damit für ein hochwertiges Produkt entschieden.



Die Bedienungsanleitung ist Bestandteil dieses Produkts. Sie enthält wichtige Hinweise für Sicherheit, Gebrauch und Entsorgung. Machen Sie sich vor der Benutzung des Produkts mit allen Bedien- und Sicherheitshinweisen vertraut. Benutzen Sie das Produkt nur wie beschrieben und für die angegebenen Einsatzbereiche. Händigen Sie alle Unterlagen bei Weitergabe des Produkts an Dritte mit aus.

## Bestimmungsgemäßer Gebrauch

Das Gerät darf nur zum Saugen von trockenen Oberflächen bzw. trockenem Sauggut eingesetzt werden. Menschen oder Tiere dürfen mit diesem Gerät nicht abgesaugt werden. Jede andere Verwendung oder Veränderung des Gerätes gilt als nicht bestimmungsgemäß und birgt erhebliche Unfallgefahren. Der Hersteller haftet nicht für Schäden, die durch nicht bestimmungsgemäßen Gebrauch oder falsche Bedienung verursacht werden. Das Gerät ist nicht für den gewerblichen Gebrauch bestimmt.

## Verwendete Warnhinweise und Symbole

In der vorliegenden Bedienungsanleitung, auf der Verpackung und dem Gerät werden folgende Warnhinweise und Symbole verwendet (falls zutreffend):

	<b>GEFAHR!</b> Ein Warnhinweis mit diesem Symbol und dem Signalwort „GEFAHR“ kennzeichnet eine unmittelbar bevorstehende Gefährdungssituation, die, wenn sie nicht vermieden wird, den Tod oder eine schwere Verletzung zur Folge hat.
	<b>WARNUNG!</b> Ein Warnhinweis mit diesem Symbol und dem Signalwort „WARNUNG“ kennzeichnet eine mögliche Gefährdungssituation, die, wenn sie nicht vermieden wird, den Tod oder eine schwere Verletzung zur Folge haben könnte.
	<b>VORSICHT!</b> Ein Warnhinweis mit diesem Symbol und dem Signalwort „VORSICHT“ kennzeichnet eine mögliche Gefährdungssituation, die, wenn sie nicht vermieden wird, eine geringfügige oder mäßige Verletzung zur Folge haben könnte.
	<b>ACHTUNG!</b> Ein Warnhinweis mit diesem Symbol und dem Signalwort „ACHTUNG“ kennzeichnet eine mögliche Situation, die, wenn sie nicht vermieden wird, einen Sachschaden zur Folge haben könnte.
	<b>Hinweis:</b> Ein Hinweis kennzeichnet zusätzliche Informationen, die den Umgang mit dem Gerät erleichtern.
	Gleichstrom/-spannung
	Wechselstrom/-spannung
	Bedienungsanleitung beachten

## Sicherheitshinweise

### **GEFAHR! ELEKTRISCHER SCHLAG!**

- Kontrollieren Sie das Gerät vor der Verwendung auf äußere sichtbare Schäden. Nehmen Sie ein beschädigtes oder heruntergefallenes Gerät nicht in Betrieb.
- Verwenden Sie den Netzadapter nicht mit beschädigtem Stecker oder Anschlusskabel.
- Der Netzadapter und das fest angeschlossene Anschlusskabel dürfen nicht repariert werden. Im Falle eines Defektes muss der komplette Netzadapter gegen einen baugleichen ausgetauscht werden.
- Lassen Sie beschädigte Netzstecker oder Netzkabel sofort von autorisiertem Fachpersonal, dem Kundenservice oder von einer ähnlich qualifizierten Person austauschen, um Gefährdungen zu vermeiden.
- Lassen Sie Reparaturen nur von einer Fachwerkstatt durchführen. Öffnen Sie unter keinen Umständen selbst das Gerät. Eingriffe, die nicht durch einen Fachbetrieb vorgenommen wurden, können zu Verletzungen führen.
- Überzeugen Sie sich vor dem Einschalten des Gerätes, dass die in den technischen Daten des Gerätes verzeichnete Spannung der Netzspannung entspricht.
- Fassen Sie den Netzadapter oder das Gerät nicht mit nassen oder feuchten Händen an.
- Verwenden Sie den Netzadapter nicht mit einem Verlängerungskabel, sondern verbinden Sie den Netzadapter direkt mit einer Steckdose.



Laden bzw. verwenden Sie dieses Gerät nicht im Freien.

**⚠️ WARNUNG! VERLETZUNGSGEFAHR!**

- Wechseln Sie keine Zubehörteile aus, wenn das Gerät in Betrieb ist.
- Benutzen Sie das Gerät nicht zum Aufsaugen von Wasser oder anderen Flüssigkeiten.
- Benutzen Sie das Gerät nicht zum Aufsaugen von spitzen Gegenständen oder Glasscherben.
- Benutzen Sie das Gerät nicht zum Aufsaugen von brennenden Streichhölzern, glimmender Asche oder Zigarettenstummeln.
- Benutzen Sie das Gerät nicht zum Aufsaugen von chemischen Produkten, Steinstaub, Gips, Zement, oder anderen ähnlichen Partikeln.
- Das Gerät ist nicht für entflammbare und explosive Stoffe oder chemische und aggressive Flüssigkeiten geeignet.
- Lagern Sie das Gerät immer in geschlossenen Räumen. Um Unfälle zu verhindern, bewahren Sie das Gerät nach Gebrauch an einem trockenen Ort auf.
- Unter extremen Bedingungen können Leckagen an den Akkuzellen auftreten. Bei Kontakt der Flüssigkeit mit Haut oder Augen ist die betreffende Stelle sofort mit sauberem Wasser aus- bzw. abzuspülen. Suchen Sie einen Arzt auf.
- Dieses Gerät kann von Kindern ab 8 Jahren und darüber sowie von Personen mit verringerten physischen, sensorischen oder mentalen Fähigkeiten oder Mangel an Erfahrung und Wissen benutzt werden, wenn sie beaufsichtigt oder bezüglich des sicheren Gebrauchs des Gerätes unterwiesen wurden und die daraus resultierenden Gefahren verstehen.
- Kinder dürfen nicht mit dem Gerät spielen. Reinigung und Benutzer-Wartung dürfen nicht von Kindern ohne Beaufsichtigung durchgeführt werden.
- Üben Sie besondere Sorgfalt aus, wenn Sie das Gerät auf Treppen benutzen.

## ⚠ **ACHTUNG! SACHSCHADEN!**

- Verwenden Sie nur Zubehörteile, die vom Hersteller empfohlen werden.
- Der Netzadapter darf nicht für andere Zwecke benutzt werden. Tragen Sie die Wandhalterung oder den Netzadapter niemals am Kabel. Ziehen Sie nicht am Kabel, wenn Sie das Gerät bewegen wollen.
- Fassen Sie immer den Netzstecker des Netzadapters an, um das Gerät von der Stromversorgung zu trennen.
- Achten Sie unbedingt darauf, dass Sie das Gerät nicht neben Heizkörpern, Backöfen oder anderen erhitzten Geräten oder Flächen abstellen.
- Achten Sie immer darauf, dass die Lüftungsschlitze frei sind. Ein blockierter Luftkreislauf kann zur Überhitzung und Beschädigung des Gerätes führen.
- Das Produkt wird mit einem Lithium-Ionen-Akku betrieben. Werfen Sie den Akku nicht ins Feuer und setzen Sie ihn nicht hohen Temperaturen aus. Es besteht Explosionsgefahr!
- Benutzen Sie das Gerät nicht ohne eingesetzten HEPA-Filter.
- Benutzen Sie den Netzadapter nicht für ein anderes Produkt und versuchen Sie nicht, dieses Gerät mit einem anderen Netzadapter aufzuladen. Verwenden Sie nur den mit diesem Gerät gelieferten Netzadapter (Modell SHAZ 20 A1-1).
- Lagern Sie das Gerät niemals im entladenen Zustand. Das längere Lagern im entladenen Zustand kann zu einer dauerhaften Beschädigung des Akkus führen. Wenn das Gerät längere Zeit gelagert wird, muss regelmäßig der Ladezustand des Akkus kontrolliert werden. Der optimale Ladezustand liegt zwischen 50-80%.

## Lieferumfang und Transportinspektion

- 1) Entnehmen Sie alle Teile des Gerätes und die Bedienungsanleitung aus der Verpackung.
- 2) Entfernen Sie sämtliches Verpackungsmaterial und eventuelle Folien und Aufkleber.

Der Lieferumfang besteht aus folgenden Komponenten (Abbildungen siehe Ausklappseite):

- Staubsauger
- Saugrohr
- Bodenbürste
- Fugendüse
- Polsterdüse (zweiteilig)
- 2-in-1 Kombibürste
- Wandhalterung
- Zubehörhalterung
- Montagematerial (4 Schrauben, 4 Dübel)
- Netzadapter
- Bedienungsanleitung



### **i Hinweis:**





- ▶ Prüfen Sie die Lieferung auf Vollständigkeit und auf sichtbare Schäden.
- ▶ Bei einer unvollständigen Lieferung oder Schäden infolge mangelhafter Verpackung oder durch den Transport wenden Sie sich an die Servicehotline (siehe Kapitel **Service**).

## Gerätebeschreibung (Abbildungen siehe Ausklappseite)

- 1 Akku-Aufnahme
- 2 Ladebuchse
- 3 Lüftungsschlitze
- 4 HEPA-Filter
- 5 Edelstahlfilter
- 6 Staubbehälter
- 7 Staubbehälterdeckel-Entriegelungstaste
- 8 Staubbehälterdeckel
- 9 Netzadapter
- 10 Hohlstecker
- 11 2-in-1 Kombibürste
- 12 Fugendüse
- 13 Polsterdüse
- 14 Schraube
- 15 Dübel
- 16 Zubehörhalterung
- 17 Wandhalterung
- 18 Bürstenrollenentriegelung
- 19 Bürstenrollenhalter
- 20 Bürstenrolle
- 21 Bodenbürste
- 22 Bodenbürsten-Entriegelungstaste
- 23 Saugrohr
- 24 Saugrohr-Entriegelungstaste
- 25 Betriebsmodus
- 26 Batterieanzeige
- 27 Anzeigepanel (Batterieanzeige/Betriebsmodus)
- 28 Ein-/Ausschalter 
- 29 Taste Betriebsmodus **+/-** (Eco/Boost)

## Technische Daten

<b>Gerät</b>	
Eingangsspannung	22 V 
Eingangsstrom	0,8 A
Nennleistung	400 W (Bodenbürste 15 W)
Polarität	

<b>Netzadapter</b>	
Hersteller	KOMPERNASS HANDELS GMBH, BURGSTRASSE 21, 44867 BOCHUM, DEUTSCHLAND Registergericht AG Bochum, Registernummer: HRB 4598
Modell	SHAZ 20 A1-1
Eingangsspannung	100-240 V ~
Eingangswechselstromfrequenz	50/60 Hz
Ausgangsspannung	22,0 V 
Ausgangsstrom	0,8 A
Ausgangsleistung	17,6 W
Durchschnittliche Effizienz im Betrieb	86,0 %
Effizienz bei geringer Last (10 %)	74,9 %
Leistungsaufnahme bei Nulllast	0,09 W
Eingangsstrom	0,5 A
Polarität	
Schutzklasse	II /  (doppeltisoliert)
Effizienzklasse	6 
Sicherung	

### **Hinweis:**

- Es ist keine Aktion seitens der Benutzer erforderlich, um das Produkt zwischen 50 und 60 Hz umzustellen. Das Produkt passt sich sowohl für 50 als auch für 60 Hz an.

## Vor der ersten Inbetriebnahme

### Montage des Gerätes

- 1) Schieben Sie das Saugrohr **23** auf das Gerät, bis es hörbar mit einem Klickgeräusch einrastet (siehe Abb. 1).



Abb. 1

- 2) Schieben Sie das Saugrohr **23** in die Bodenbürste **21**, bis es hörbar mit einem Klickgeräusch einrastet (siehe Abb. 2).

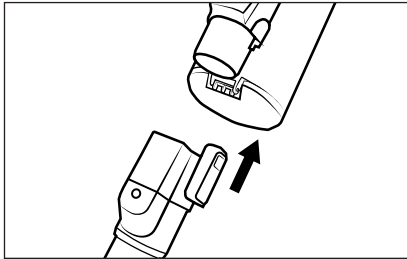

Abb. 2

- 3) Schieben Sie einen Akku der X 20 V TEAM Serie (siehe Kapitel **Informationen zum Akku**) in die Akku-Aufnahme **1**, bis er hörbar mit einem Klickgeräusch einrastet (siehe Abb. 3).

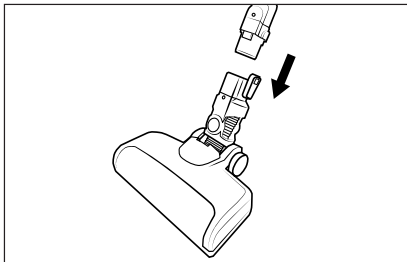

Abb. 3

## Montage von Wand- und Zubehörhalterungen

### ⚠️ GEFAHR!

- ▶ Stellen Sie sicher, dass sich keine Stromleitungen oder andere Leitungen oder Rohre in der Wand befinden, in der Sie die Löcher für die Wand- und Zubehörhalterungen **17/16** bohren wollen. Es besteht Lebensgefahr, wenn Sie eine stromführende Leitung anbohren!

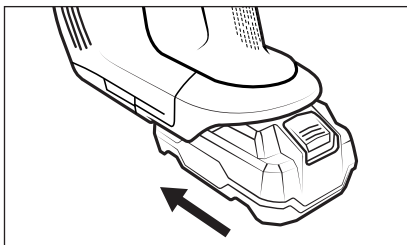
- 1) Nehmen Sie die Wandhalterung **17** aus der Zubehörhalterung **16**. Setzen Sie den Hohlstecker **10** des Netzadapters **9** in die Wandhalterung **17** ein (siehe Abb. 4). Fixieren Sie den Hohlstecker **10**, indem Sie ihn drehen.



Abb. 4

- 2) Suchen Sie einen geeigneten Montageplatz für die Wand- und Zubehörhalterungen **17/16**:
  - Die Wand- und Zubehörhalterungen **17/16** müssen mit ausreichendem Abstand zum Boden montiert werden, um ein leichtes Einsetzen und Entnehmen des Gerätes aus der Wandhalterung **17** zu gewährleisten.
  - Eine Netzsteckdose muss für den Netzadapter **9** erreichbar sein.
- 3) Benutzen Sie die Zubehörhalterung **16** zum Anzeichnen der vier Bohrlöcher an der Wand (siehe Abb. 5).

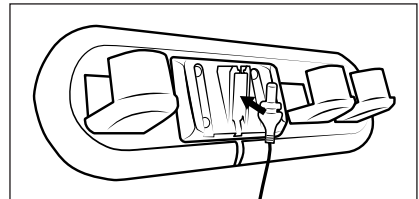

Abb. 5

- 4) Bohren Sie mit einem 5mm-Bohrer die angezeichneten Löcher.
- 5) Schieben Sie die mitgelieferten Dübel **15** in die Bohrlöcher.
- 6) Setzen Sie die Wandhalterung **17** in die Zubehörhalterung **16** und schrauben Sie die Wand- und Zubehörhalterungen **17/16** mit Hilfe der mitgelieferten Schrauben **14** fest.
- 7) Sie können die Fugendüse **12**, die Polsterdüse **13** und die 2-in-1 Kombibürste **11** auf die Zubehörhalterung **16** aufstecken.
- 8) Schließen Sie den Netzadapter **9** an eine Netzsteckdose an.

- Die Batterieanzeige **26** blinkt während des Ladevorgangs im Abstand von einer Sekunde auf. Der Ladevorgang wird unterbrochen und automatisch wieder aufgenommen, sobald die Temperatur des Gerätes gesunken ist.
- Die Batterieanzeige **26** blinkt während des Betriebs im Abstand von zwei Sekunden fünfmal auf. Das Gerät schaltet sich automatisch aus. Lassen Sie das Gerät für ca. 20-30 Minuten abkühlen, bevor Sie es erneut einschalten.

## Inbetriebnahme

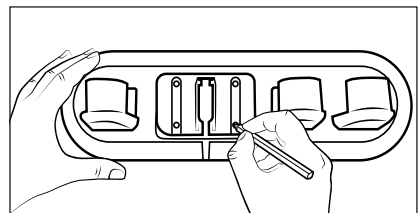
### Informationen zum Akku

#### **i** Hinweis:

- ▶ Das Gerät kann mit Akkus der Parkside X 20 V TEAM Serie betrieben werden.
- ▶ Wir empfehlen Ihnen, dieses Gerät mit folgenden Akkus zu betreiben:  
PAP 20 A1/PAP 20 A2/PAP 20 A3  
PAP 20 B1/PAP 20 B3  
Smart PAPS 204 A1  
Smart PAPS 208 A1
- ◆ Der Staubsauger wird mit einem wiederaufladbaren, austauschbaren Lithium-Ionen-Akku betrieben. Bevor Sie den Staubsauger zum ersten Mal verwenden, muss der Akku geladen werden.
- ◆ Zur Pflege des Akkus empfehlen wir Folgendes:  
Trennen Sie den Netzadapter **9** von der Netzsteckdose, nachdem der Akku geladen ist.

#### **i** Hinweis:

- ▶ Das Gerät ist mit einer Temperaturüberwachung zum Schutz des Akkus ausgestattet. Bei hohen Umgebungstemperaturen kann es in seltenen Fällen zur Unterbrechung des Ladevorgangs bzw. zu einer automatischen Abschaltung des Gerätes kommen:

### Akku laden

- ◆ Setzen Sie den Staubsauger von oben in die Wandhalterung **17**, so dass der Hohlstecker **10** in die Ladebuchse **2** an der Unterseite des Gerätes rutscht. Die Batterieanzeige **26** beginnt zu blinken und der Ladevorgang startet (siehe Abb. 6 und 7).



Abb. 6



Abb. 7

- ◆ Ist der Ladevorgang abgeschlossen, leuchtet die Batterieanzeige **26**.

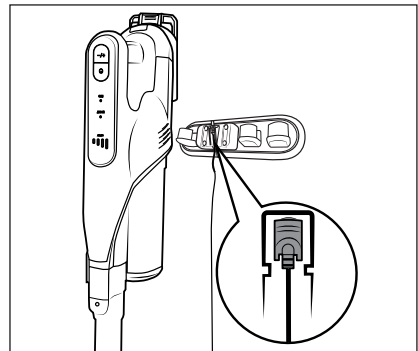
### Batterieanzeigen

Im Anzeigepanel **27** werden fünf verschiedene Batterieanzeigen **26** verwendet, die den jeweiligen Ladestatus des Akkus anzeigen:

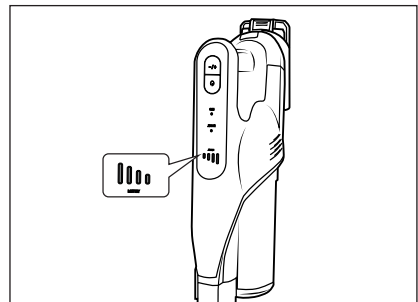
- ▬▬▬▬ Der Akku ist voll geladen.
- ▬▬▬▬ Der Akku ist ca. 50 % geladen.
- ▬▬▬▬ Der Akku ist ca. 25 % geladen.
- ▬▬▬▬ Der Akku hat nur noch eine geringe Restladung.
- ▬▬▬▬ Der Akku ist leer.

#### ! Hinweis:

- ▶ Laden Sie den Akku wieder auf, sobald die Batterieanzeige **26** eine geringe Restladung des Akkus ▬▬▬▬ anzeigt.
- ▶ Das Gerät schaltet sich aus, kurz nachdem ein leerer Akku ▬▬▬▬ angezeigt wird.
- ▶ Der Staubsauger kann auch direkt über den Netzadapter **9** geladen werden. Entnehmen Sie dafür den Hohlstecker **10** durch eine leichte Drehung aus der Wandhalterung **17** und stecken Sie ihn in die Ladebuchse **2** am Gerät (siehe Abb. 8).



Abb. 8

## Bedienung und Betrieb

### ! ACHTUNG!

- ▶ Die Saugöffnungen des Gerätes und der Bodenbürste **21** und das Saugrohr **23** müssen jederzeit frei sein und dürfen nicht verstopft werden. Verstopfungen führen zu Überhitzung und Beschädigung des Motors.
- ▶ Achten Sie darauf, dass der HEPA-Filter **4** immer eingesetzt ist, bevor Sie das Gerät verwenden.
- ▶ Versuchen Sie nicht den Staubsauger aufrecht hinzustellen, wenn Sie ihn zwischenzeitlich abstellen oder aus der Hand legen wollen. Setzen Sie den Staubsauger dafür in die Wandhalterung **17** oder legen Sie ihn auf den Boden (siehe Abb. 9 und 10). Der Staubsauger kann ansonsten aufgrund seines hohen Schwerpunkts umkippen und beschädigt werden und unter Umständen beim Umkippen weitere Gegenstände beschädigen.

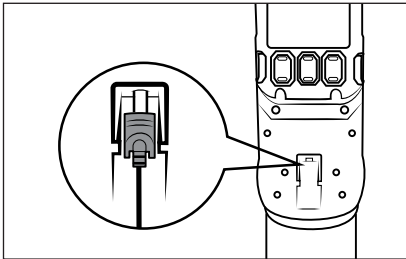

Abb. 9



Abb. 10

## Gerät einschalten

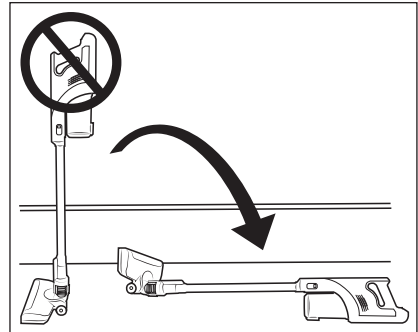
- 1) Nehmen Sie den Staubsauger aus der Wandhalterung **17**. Wenn Sie die Wandhalterung **17** nicht benutzen, ziehen Sie den Hohlstecker **10** aus der Ladebuchse **2** an der Unterseite des Gerätes.
- 2) Drücken Sie den Ein-/Ausschalter **28**, um das Gerät einzuschalten. Das Anzeigepanel **27** zeigt die Batterieanzeige **26** und den Betriebsmodus **25** (Eco/Boost) an.

### **i** Hinweis

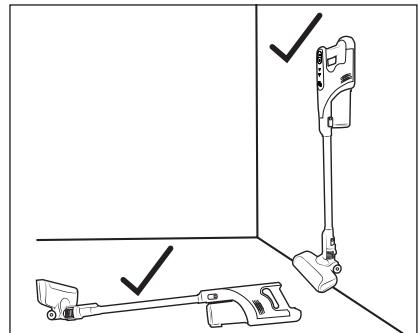
- ▶ Das Gerät startet nach dem Einschalten immer im Betriebsmodus **Eco**.

## Betriebsmodus wählen

Das Gerät verfügt über zwei verschiedene Betriebsmodi, die sich jeweils hinsichtlich Saugleistung und Laufzeit unterscheiden. Drücken Sie die Taste Betriebsmodus **+/-** **29**, um den Betriebsmodus zu wählen:

### Eco

- Zum Saugen von Hartböden, empfindlichen Teppichen und Teppichböden bei geringer bis mittelstarker Verschmutzung.
- Das Gerät verbraucht weniger Akkuleistung und die Laufzeit ist daher länger.
- Laufzeit bei voller Akkuladung ca. 35 Minuten.

### Boost

- Zum Saugen von Hart- und Teppichböden und Teppichen bei starker Verschmutzung.
- Durch die hohe Saugleistung wird das beste Saugergebnis bei kurzer Laufzeit erzielt.
- Laufzeit bei voller Akkuladung ca. 10 Minuten.

## Demontage des Gerätes

### Saugrohr

- ◆ Um das Saugrohr **23** vom Gerät zu entfernen, halten Sie die Saugrohr-Entriegelungstaste **24** gedrückt und ziehen Sie das Saugrohr **23** von der Saugöffnung des Gerätes ab (siehe Abb. 11).



Abb. 11

### Bodenbürste

- ◆ Um die Bodenbürste **21** vom Saugrohr **23** zu entfernen, halten Sie die Bodenbürsten-Entriegelungstaste **22** gedrückt und ziehen Sie das Saugrohr **23** von der Bodenbürste **21** ab (siehe Abb. 12).

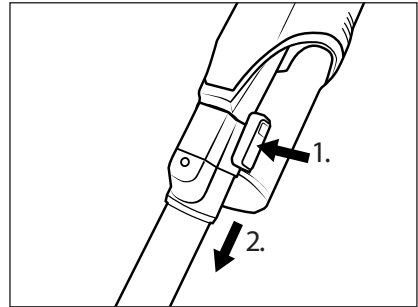

Abb. 12

## Akku

- ◆ Um den Akku vom Gerät zu entfernen, halten Sie die Akku-Entriegelungstaste gedrückt und ziehen Sie den Akku aus dem Gerät (siehe Abb. 13).

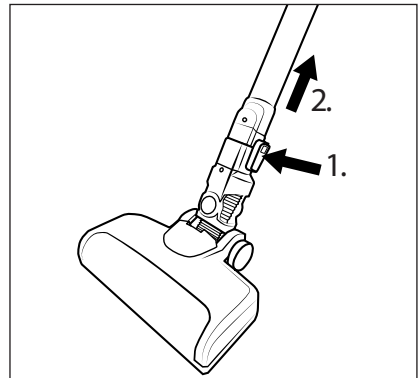

Abb. 13

## Zubehör verwenden

### **i** Hinweis:

- ▶ Vor der Verwendung des Zubehörs müssen Sie die Bodenbürste **21** entfernen. Zum Entfernen der Bodenbürste **21** siehe Kapitel **Demontage des Gerätes**.
- ▶ Sie können das Zubehör je nach Bedarf mit oder ohne Saugrohr **23** verwenden. Zum Entfernen des Saugrohrs **23** siehe Kapitel **Demontage des Gerätes**.

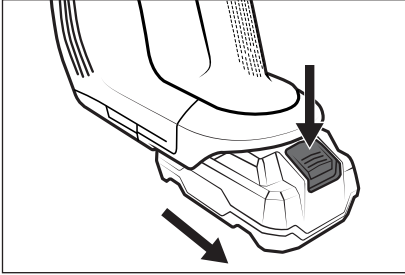
Im Lieferumfang sind als Zubehör drei verschiedene Düsen/Bürsten für unterschiedliche Einsatzbereiche enthalten:

### Fugendüse

- Verwenden Sie die Fugendüse **12**, um enge, schwer zu erreichende Stellen wie z. B. Fugen oder Ecken zu reinigen.

### 2-in-1 Kombibürste

- Die 2-in-1 Kombibürste **11** kann als breite Düse oder als Bürste verwendet werden. Halten Sie die Entriegelungstaste gedrückt und schieben Sie den Bürstenaufsatz je nach Bedarf vor oder zurück. Verwenden Sie die 2-in-1 Kombibürste **11**, um z. B. Schubladen oder Stauffächer zu saugen oder um mit dem weichen Bürstenaufsatz Tastaturen oder empfindliche Oberflächen zu entstauben.

## Polsterdüse

- Verwenden Sie die Polsterdüse **13** zum Saugen von Textiloberflächen wie z. B. Polstermöbeln, Matratzen oder Autositzen. Setzen Sie die Polsterdüse **13** vor dem ersten Gebrauch zusammen.
- ◆ Schieben Sie das Zubehör auf das Saugrohr **23** oder auf die Saugöffnung des Gerätes, bis es mit einem Klickgeräusch einrastet (siehe Abb. 14). Achten Sie dabei auf die richtige Position der Verriegelung.



Abb. 14

- ◆ Zum Entfernen des Zubehörs halten Sie die Entriegelungstaste am Zubehör gedrückt und ziehen Sie dann das Zubehör vom Saugrohr **23** oder von der Saugöffnung des Gerätes ab (siehe Abb. 15).

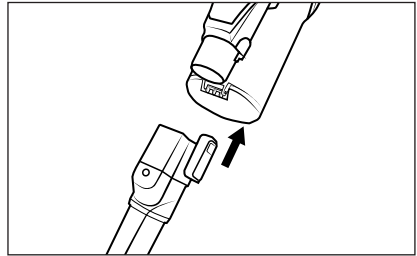

Abb. 15

## Abschaltautomatik

Die Bodenbürste **21** ist mit einer Abschaltautomatik ausgestattet. Wenn die Bürstenrolle **20** z. B. durch hochflorige Teppiche oder Teppichfransen blockiert wird, schaltet sich die Bodenbürste **21** automatisch aus. Das Gerät saugt währenddessen weiter.

- ◆ Schalten Sie das Gerät aus und entfernen Sie die Blockade der Bürstenrolle **20**.
- ◆ Schalten Sie das Gerät wieder ein. Die Bodenbürste **21** läuft wieder normal.

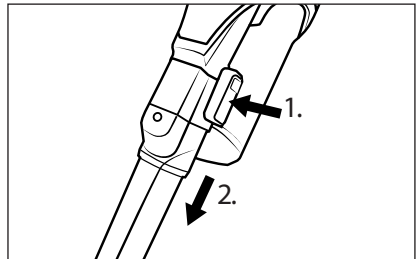
## Nach dem Gebrauch

- ◆ Drücken Sie nach dem Gebrauch den Ein-/Ausschalter **23**, um das Gerät auszuschalten. Das Anzeigepanel **27** erlischt.
- ◆ Entfernen Sie Zubehör vom Gerät und stecken Sie es zur Aufbewahrung auf die Zubehörhalterung **15**.
- ◆ Setzen Sie den Staubsauger in die Wandhalterung **17**. Starten Sie den Ladevorgang, wenn der Akku nur noch eine geringe Restladung hat.

## Reinigung

### **WARNUNG!**

- ▶ Schalten Sie vor jeder Reinigung das Gerät aus.

## Staubbehälter leeren und Filter reinigen

### **Hinweis:**

- ▶ Leeren Sie den Staubbehälter **6** und reinigen Sie den Edelstahlfilter **5** und den HEPA-Filter **4**, sobald der Füllstand des Staubbehälters **6** die **MAX**-Markierung erreicht hat.
- 1) Halten Sie den Staubbehälter **6** in einen Abfalleimer und drücken Sie die Staubbehälterdeckel-Entriegelungstaste **7**. Der Staubbehälterdeckel **8** öffnet sich und der Inhalt wird in den Abfalleimer entleert (siehe Abb. 16). Schliessen Sie anschließend den Staubbehälterdeckel **8**.



Abb. 16

- 2) Um den Staubbehälter **6** vom Gerät zu entfernen, drehen Sie ihn in Richtung des Symbols (öffnen), bis er sich vom Gerät lösen lässt (siehe Abb. 17).

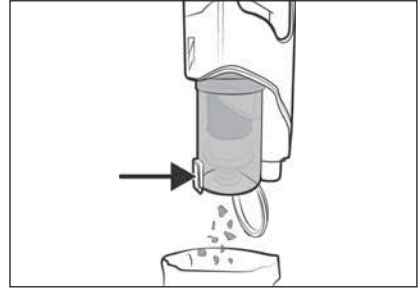

Abb. 17

- 3) Entnehmen Sie den Edelstahlfilter **5** aus dem Staubbehälter **6**, indem Sie die Staubbehälterdeckel-Entriegelungstaste **7** drücken. Schieben Sie dann den Edelstahlfilter **5** von unten aus dem Staubbehälter **6** heraus (siehe Abb. 18).

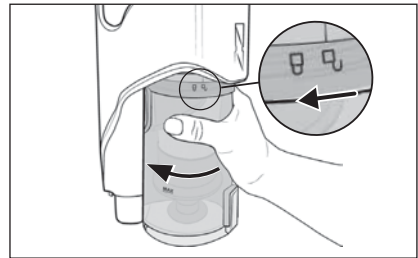

Abb. 18

- 4) Entnehmen Sie den HEPA-Filter **4** aus dem Edelstahlfilter **5**, indem Sie in die Öffnung des HEPA-Filters **4** greifen und diesen aus dem Edelstahlfilter **5** herausziehen (siehe Abb. 19).

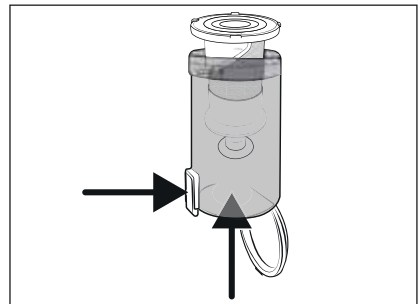

Abb. 19

- 5) Spülen Sie den HEPA-Filter **4** und den Edelstahlfilter **5** unter kaltem oder lauwarmem Wasser aus. Lassen Sie den HEPA-Filter **4** und den Edelstahlfilter **5** vollständig an der Luft trocknen, bevor Sie sie wieder in den Staubbehälter **6** einsetzen (siehe Abb. 20).

**i Hinweis:**

- ▶ Achten Sie bei der Reinigung des Edelstahlfilters **5** darauf, dass der Gummistutzen an der unteren Öffnung nicht verloren geht.

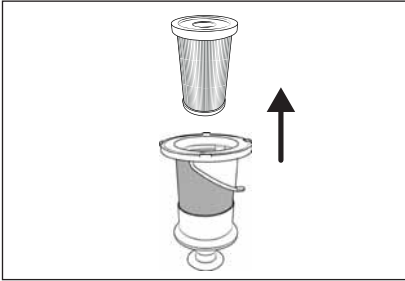

Abb. 20

- 6) Setzen Sie den Edelstahlfilter **5** in den Staubbehälter **6** ein und drücken Sie ihn ganz nach unten (siehe Abb. 21). Achten Sie dabei auf die unterschiedlich großen Arretierungen am Edelstahlfilter **5**. Der Edelstahlfilter **5** kann durch diese Arretierungen nur in einer Position in den Staubbehälter **6** eingesetzt werden.

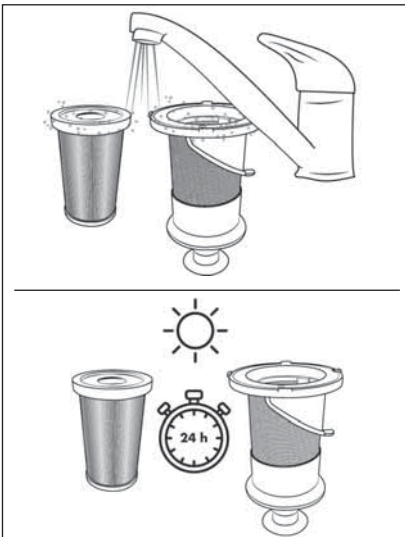

Abb. 21

**i Hinweis:**

- ▶ Drehen Sie den Edelstahlfilter **5** nicht, wenn Sie ihn in den Staubbehälter **6** einsetzen. Achten Sie auch auf die beiden Punktmarkierungen auf dem Edelstahlfilter **5** und dem Staubbehälter **6**, um den Edelstahlfilter **5** richtig einzusetzen.

- 7) Setzen Sie den HEPA-Filter **4** in den Edelstahlfilter **5** ein (siehe Abb.22).

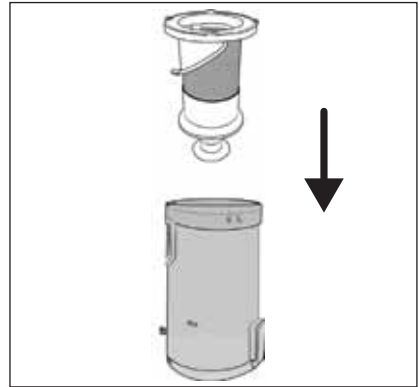



Abb. 22

- 8) Setzen Sie den Staubbehälter **6** wieder in das Gerät und drehen Sie ihn in Richtung des Symbols  (schliessen), bis er fest im Gerät sitzt (siehe Abb. 23).

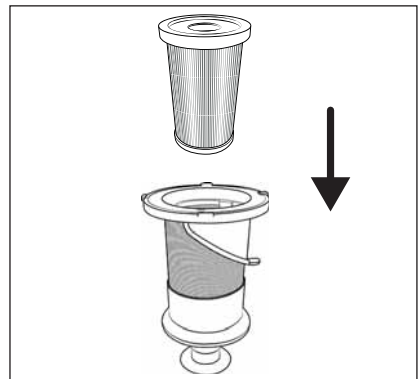

Abb. 23

## Bürstenrolle reinigen

### ⚠ ACHTUNG!

- ▶ Benutzen Sie das Gerät nur mit ordnungsgemäß montierter Bürstenrolle **20**.

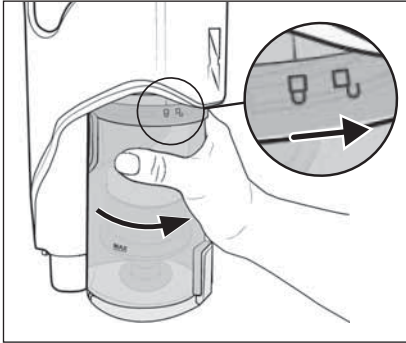
### i Hinweis:

- ▶ Reinigen Sie die Bürstenrolle **20** regelmäßig, um einen ordnungsgemäßen Betrieb des Gerätes zu gewährleisten und Ausfälle zu vermeiden.

- 1) Entfernen Sie die Bodenbürste **21** vom Saugrohr **23** bzw. vom Gerät (siehe Kapitel **Demontage des Gerätes**). Drehen Sie die Bodenbürste **21** um.
- 2) Entriegeln Sie die Bürstenrolle **20**, indem Sie die Bürstenrollenentriegelung **18** mit dem Finger in Richtung des Symbols  (öffnen) schieben. Entfernen Sie dann den Bürstenrollenhalter **19** von der Bodenbürste **21** (siehe Abb. 24).



Abb. 24

- 3) Ziehen Sie die Bürstenrolle **20** an den Borsten aus der Bodenbürste **21** heraus. Drehen Sie die Bürstenrolle **20** dabei etwas, um sie leichter entnehmen zu können (siehe Abb. 25).

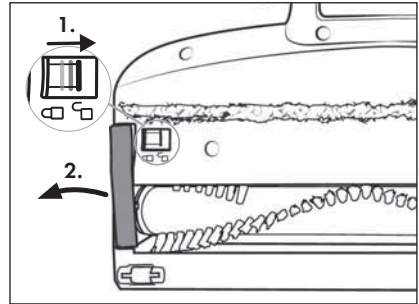

Abb. 25

- 4) Schneiden Sie Fäden und Haare entlang der Borsten der Bürstenrolle **20** mit einer Schere durch (siehe Abb. 26). Entfernen Sie Fäden und Haare von der Bürstenrolle **20**.

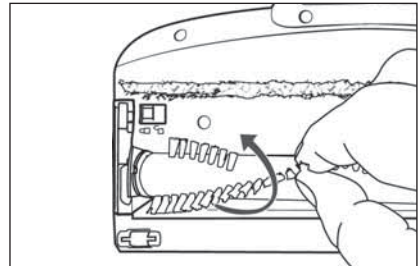

Abb. 26

- 5) Setzen Sie die Bürstenrolle **20** in die Bodenbürste **21** ein. Drehen Sie die Bürstenrolle **20** dabei etwas, um sie leichter einsetzen zu können.

- 6) Setzen Sie den Bürstenrollenhalter **19** wieder in die Bodenbürste **21** ein. Drücken Sie ihn nach unten, bis er mit einem Klickgeräusch in die Bodenbürste **21** einrastet (siehe Abb. 27).

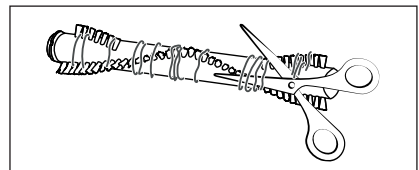

Abb. 27

## Gerät reinigen

### ⚠️ GEFAHR!

- ▶ Ziehen Sie vor jeder Reinigung den Hohlstecker **10** des Netzadapters **9** aus der Ladebuchse **2** des Gerätes. Es besteht die Gefahr eines elektrischen Schlages!

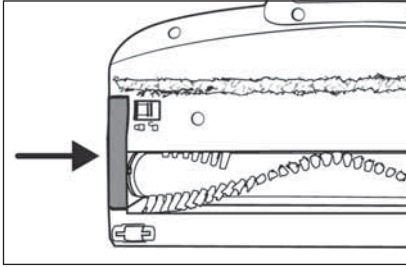
### ⚠️ ACHTUNG!

- ▶ Benutzen Sie keine aggressiven, chemischen oder scheuernde Reinigungsmittel. Diese greifen die Oberfläche des Gerätes an.
- ▶ Stellen Sie sicher, dass bei der Reinigung keine Feuchtigkeit in das Gerät eindringt, um eine irreparable Beschädigung des Gerätes zu vermeiden.
- ◆ Reinigen Sie das Gehäuse des Gerätes und das Zubehör mit einem leicht angefeuchteten Tuch. Bei hartnäckigen Verschmutzungen geben Sie ein mildes Reinigungsmittel auf das Tuch.
- ◆ Trocknen Sie alle Teile gut ab, bevor Sie das Gerät wieder verwenden oder verstauen.

## Aufbewahrung

### ⚠️ ACHTUNG!

- ▶ Lagern Sie das Gerät niemals im entladenen Zustand. Das längere Lagern im entladenen Zustand kann zu einer dauerhaften Beschädigung des Akkus führen. Wenn das Gerät längere Zeit gelagert wird, muss regelmäßig der Ladezustand des Akkus kontrolliert werden. Der optimale Ladezustand liegt zwischen 50-80%.
- ◆ Wenn Sie das Gerät nicht benutzen, setzen Sie es in die Wandhalterung **17**.
- ◆ Befestigen Sie die Zubehöralterung **16** am Saugrohr **23** und stecken Sie das Zubehör zur Aufbewahrung auf die Zubehöralterung **16** (siehe Kapitel **Nach dem Gebrauch**).
- ◆ Bewahren Sie das Gerät an einem staubfreien und trockenen Ort ohne direkte Sonneneinstrahlung auf.

## Entsorgung

### Gerät entsorgen



Das nebenstehende Symbol einer durchgestrichenen Mülltonne auf Rädern zeigt an, dass dieses Gerät der Richtlinie 2012/19/EU

unterliegt. Diese Richtlinie besagt, dass Sie dieses Gerät am Ende seiner Nutzungszeit nicht mit dem normalen Haushaltsmüll entsorgen dürfen, sondern in speziell eingerichteten Sammelstellen, Wertstoffhöfen oder Entsorgungsbetrieben abgeben müssen.

**Diese Entsorgung ist für Sie kostenfrei. Schonen Sie die Umwelt und entsorgen Sie fachgerecht.**

#### Für den deutschen Markt gilt:

Beim Kauf eines Neugerätes haben Sie das Recht, ein entsprechendes Altgerät an Ihren Händler zurückzugeben. Händler von Elektro- und Elektronikgeräten sowie Lebensmittelhändler, die regelmäßig Elektro- und Elektronikgeräte verkaufen, sind verpflichtet, bis zu drei Altgeräte unentgeltlich zurückzunehmen, auch ohne dass ein Neugerät gekauft wird, wenn die Altgeräte in keiner Abmessung größer als 25 cm sind. LIDL bietet Ihnen Rücknahmemöglichkeiten direkt in den Filialen und Märkten an.

Sofern Ihr Altgerät personenbezogene Daten enthält, sind Sie selbst für deren Löschung verantwortlich, bevor Sie es zurückgeben.

Sofern dies ohne Zerstörung des Altgerätes möglich ist, entnehmen Sie die alten Batterien oder Akkus sowie Lampen, bevor Sie das Altgerät zur Entsorgung zurückgeben und führen Sie sie einer separaten Sammlung zu. Bei fest eingebauten Akkus ist bei der Entsorgung darauf hinzuweisen, dass das Gerät einen Akku enthält.



Weitere Möglichkeiten zur Entsorgung des ausgedienten Produkts erfahren Sie bei Ihrer Gemeinde- oder Stadtverwaltung.

## Verpackung entsorgen



Die Verpackungsmaterialien sind nach umweltverträglichen und entsorgungstechnischen Gesichtspunkten ausgewählt und deshalb recyclebar. Entsorgen Sie nicht mehr benötigte Verpackungsmaterialien gemäß den örtlich geltenden Vorschriften.

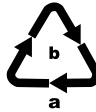

Entsorgen Sie die Verpackung umweltgerecht.

Beachten Sie die Kennzeichnung auf den verschiedenen Verpackungsmaterialien und trennen Sie diese gegebenenfalls gesondert. Die Verpackungsmaterialien sind gekennzeichnet mit Abkürzungen (a) und Ziffern (b) mit folgender Bedeutung: 1–7: Kunststoffe, 20–22: Papier und Pappe, 80–98: Verbundstoffe.

### Für Spanien gilt:



Die Verpackung enthält Bestandteile aus Papier und/oder Pappe.



Die Verpackung enthält Bestandteile aus Plastik und/oder Metall.

## Batterien entsorgen



Batterien/Akkus sind als Sondermüll zu behandeln und müssen daher durch entsprechende Stellen (Händler, Fachhändler, öffentliche kommunale Stellen, gewerbliche Entsorgungsunternehmen) umweltgerecht entsorgt werden. Batterien/Akkus können giftige Schwermetalle enthalten.

Gekennzeichnet werden die enthaltenen Schwermetalle mit Buchstaben unter dem Symbol: Cd = Cadmium, Hg = Quecksilber, Pb = Blei.

Werfen Sie Batterien/Akkus daher nicht in den Hausmüll, sondern führen Sie diese einer separaten Sammlung zu.

Geben Sie Batterien/Akkus nur im entladenen Zustand zurück.

## Garantie der Kompernaß Handels GmbH

Sehr geehrte Kundin, sehr geehrter Kunde,

Sie erhalten auf dieses Gerät 3 Jahre Garantie ab Kaufdatum. Sofern im Lieferumfang enthalten, erhalten Sie auf die Akku-Packs der X12V und X20V Team Serie ebenfalls 3 Jahre Garantie ab Kaufdatum. Im Falle von Mängeln dieses Produkts stehen Ihnen gegen den Verkäufer des Produkts gesetzliche Rechte zu. Diese gesetzlichen Rechte werden durch unsere im Folgenden dargestellte Garantie nicht eingeschränkt.

### Garantiebedingungen

Die Garantiefrist beginnt mit dem Kaufdatum. Bitte bewahren Sie den Kassenbonn gut auf. Dieser wird als Nachweis für den Kauf benötigt.

Tritt innerhalb von drei Jahren ab dem Kaufdatum dieses Produkts ein Material- oder Fabrikationsfehler auf, wird das Produkt von uns – nach unserer Wahl – für Sie kostenlos repariert, ersetzt oder der Kaufpreis erstattet. Diese Garantieleistung setzt voraus, dass innerhalb der Dreijahresfrist das defekte Gerät und der Kaufbeleg (Kassenbonn) vorgelegt und schriftlich kurz beschrieben wird, worin der Mangel besteht und wann er aufgetreten ist.

Wenn der Defekt von unserer Garantie gedeckt ist, erhalten Sie das reparierte oder ein neues Produkt zurück. Mit Reparatur oder Austausch des Produkts beginnt kein neuer Garantiezeitraum.

### Garantiezeit und gesetzliche Mängelansprüche

Die Garantiezeit wird durch die Gewährleistung nicht verlängert. Dies gilt auch für ersetzte und reparierte Teile. Eventuell schon beim Kauf vorhandene Schäden und Mängel müssen sofort nach dem Auspacken gemeldet werden. Nach Ablauf der Garantiezeit anfallende Reparaturen sind kostenpflichtig.

### Garantieumfang

Das Gerät wurde nach strengen Qualitätsrichtlinien sorgfältig produziert und vor Auslieferung gewissenhaft geprüft.

Die Garantieleistung gilt für Material- oder Fabrikationsfehler. Der Garantieumfang erstreckt sich nicht auf Produktteile, die normaler Abnutzung ausgesetzt sind und daher als Verschleißteile angesehen werden können, wie z. B. Sägeblätter, Ersatzklingen, Schleifpapiere, etc. oder auf Beschädigungen an zerbrechlichen Teilen, wie z. B. Schalter oder Teile, die aus Glas gefertigt sind.

Diese Garantie verfällt, wenn das Produkt beschädigt, nicht sachgemäß benutzt oder gewartet wurde. Für eine sachgemäße Benutzung des Produkts sind alle in der Bedienungsanleitung aufgeführten Anweisungen genau einzuhalten.

Verwendungszwecke und Handlungen, von denen in der Bedienungsanleitung abgeraten oder vor denen gewarnt wird, sind unbedingt zu vermeiden.

Das Produkt ist nur für den privaten und nicht für den gewerblichen Gebrauch bestimmt. Bei missbräuchlicher und unsachgemäßer Behandlung, Gewaltanwendung und bei Eingriffen, die nicht von unserer autorisierten Serviceneiederlassung vorgenommen wurden, erlischt die Garantie.

### Garantieleistung gilt nicht bei

- normaler Abnutzung der Akkukapazität
- gewerblichen Gebrauch des Produktes
- Beschädigung oder Veränderung des Produktes durch den Kunden
- Missachtung der Sicherheits- und Wartungsvorschriften, Bedienungsfehler
- Schäden durch Elementarereignisse

## Abwicklung im Garantiefall

Um eine schnelle Bearbeitung Ihres Anliegens zu gewährleisten, folgen Sie bitte den folgenden Hinweisen:

- Bitte halten Sie für alle Anfragen den Kassenschein und die Artikelnummer (IAN) 480970\_2410 als Nachweis für den Kauf bereit.
- Die Artikelnummer entnehmen Sie bitte dem Typenschild am Produkt, einer Gravur am Produkt, dem Titelblatt der Bedienungsanleitung (unten links) oder dem Aufkleber auf der Rück- oder Unterseite des Produktes.
- Sollten Funktionsfehler oder sonstige Mängel auftreten, kontaktieren Sie zunächst die nachfolgend benannte Serviceabteilung **telefonisch** oder per **E-Mail**.
- Ein als defekt erfasstes Produkt können Sie dann unter Beifügung des Kaufbelegs (Kassenschein) und der Angabe, worin der Mangel besteht und wann er aufgetreten ist, für Sie portofrei an die Ihnen mitgeteilte Serviceanschrift übersenden.



Auf [www.lidl-service.com](http://www.lidl-service.com) können Sie diese und viele weitere Handbücher, Produktvideos und Installationssoftware herunterladen.

Mit diesem QR-Code gelangen Sie direkt auf die Lidl-Service-Seite ([www.lidl-service.com](http://www.lidl-service.com)) und können durch die Eingabe der Artikelnummer (IAN) 480970\_2410 Ihre Bedienungsanleitung öffnen.

## Service

### DE Service Deutschland

Tel.: 0800 5435 111 (kostenfrei aus dem dt. Festnetz / Mobilfunknetz)  
E-Mail: [kompernass@lidl.de](mailto:kompernass@lidl.de)

### AT Service Österreich

Tel.: 0800 447 744  
E-Mail: [kompernass@lidl.ch](mailto:kompernass@lidl.ch)

### CH Service Schweiz

Tel.: 0800 56 44 33  
E-Mail: [kompernass@lidl.ch](mailto:kompernass@lidl.ch)

IAN 480970\_2410

## Importeur

Bitte beachten Sie, dass die folgende Anschrift keine Serviceanschrift ist. Kontaktieren Sie zunächst die benannte Servicestelle.

KOMPERNASS HANDELS GMBH  
BURGSTRASSE 21  
44867 BOCHUM  
DEUTSCHLAND  
[www.kompernass.com](http://www.kompernass.com)

## Ersatzteilbestellung

Sie können Ersatzteile für dieses Produkt bequem im Internet unter [www.kompernass.com](http://www.kompernass.com) dauerhaft nachbestellen.



Scannen Sie den QR-Code mit Ihrem Smartphone/Tablet.  
Mit diesem QR-Code gelangen Sie direkt auf unsere Webseite und können die verfügbaren Ersatzteile einsehen und bestellen.

### **i Hinweis:**

- ▶ Sollten Sie Probleme mit der Online-Bestellung haben, können Sie sich telefonisch oder per E-Mail an unser Servicecenter wenden.
- ▶ Geben Sie immer die Artikelnummer (IAN) **480970\_2410** bei Ihrer Bestellung mit an.
- ▶ Bitte beachten Sie, dass nicht für alle Lieferländer eine Online-Bestellung von Ersatzteilen möglich ist.

## Ersatz-Akku und Ladegerät Bestellung

Sie können Ersatz-Akku oder ein Ladegerät bequem im Internet unter [www.kompernass.com](http://www.kompernass.com) dauerhaft nachbestellen.



Scannen Sie den QR-Code mit Ihrem Smartphone/Tablet.  
Mit diesem QR-Code gelangen Sie direkt auf unsere Webseite und können die verfügbaren Ersatzteile einsehen und bestellen.

### **i Hinweis:**

- ▶ Sollten Sie Probleme mit der Online-Bestellung haben, können Sie sich telefonisch oder per E-Mail an unser Servicecenter wenden.
- ▶ Geben Sie immer die Artikelnummer (IAN) **480970\_2410** bei Ihrer Bestellung mit an.
- ▶ Bitte beachten Sie, dass nicht für alle Lieferländer eine Online-Bestellung von Ersatzteilen möglich ist.

**KOMPERNASS HANDELS GMBH**

BURGSTRASSE 21

44867 BOCHUM

GERMANY

[www.kompernass.com](http://www.kompernass.com)

Estado de las informaciones · Stand der Informationen:

01 / 2025 · Ident.-No.: SHAZ20A1-122024-1

---

IAN 480970\_2410