



Extendable Pressure Washer Lance PTL 4 B2

(IE) (NL)

Extendable Pressure Washer Lance

Translation of the original instructions

(DE) (AT) (CH)

Teleskop-Lanze für Hochdruckreiniger

Originalbetriebsanleitung

(NL)

Telescopische lans voor hogedrukreiniger

Vertaling van de originele gebruiksaanwijzing

IAN 331966_1907

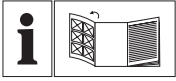

IE NI

Before reading, unfold the page containing the illustrations and familiarise yourself with all functions of the device.

NL

Vouw vóór het lezen de pagina met de afbeeldingen open en maak u vertrouwd met alle functies van het apparaat.

DE AT CH

Klappen Sie vor dem Lesen die Seite mit den Abbildungen aus und machen Sie sich anschließend mit allen Funktionen des Gerätes vertraut.

IE/NL	Translation of the original instructions	Page	4
NL	Vertaling van de originele gebruiksaanwijzing	Pagina	12
DE / AT / CH	Originalbetriebsanleitung	Seite	19

A

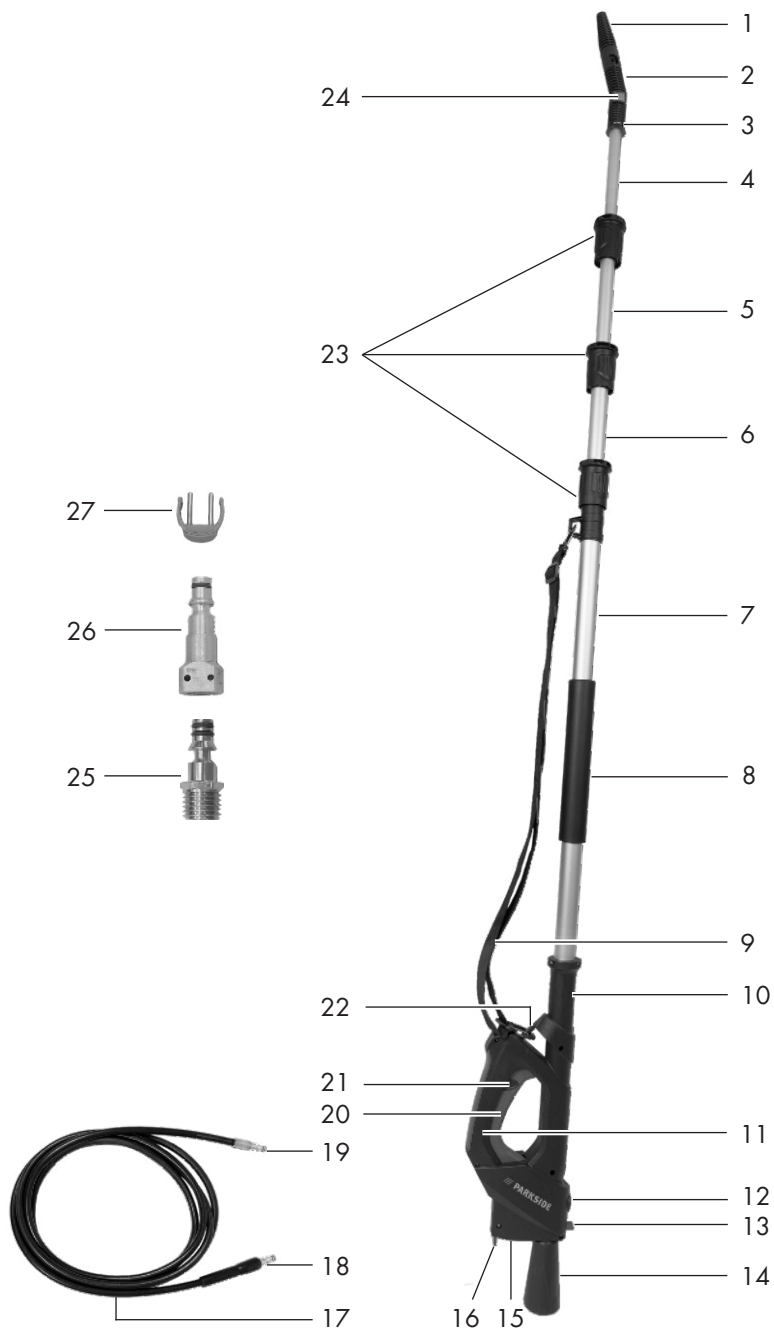

Content

Introduction4
Intended use4
General Description.....4
 Extent of the delivery 4
 Overview 5
Technical data5
Notes on Safety5
 Symbols in the manual..... 5
 General notes on safety 6
 Working with the equipment..... 6
Fitting6
 Screwing on the base 6
 Inserting the high-pressure hose 6
 Connecting the tip of the tube..... 7
Initial start-up7
 Working instructions 7
 Adapter with threaded connector 8
 Quick-Connect adapter 8
 Using detergents 8
Cleaning and Maintenance8
 Cleaning..... 8
 Maintenance 8
Storage.....8
Waste Disposal and Environmental Protection.....9
Replacement parts / Accessories ..9
Guarantee9
Repair Service..... 10
Service-Center 11
Importer 11

Introduction



Congratulations on the purchase of your new device. With it, you have chosen a high quality product. The operating instructions constitute part of this product. They contain important information on safety, use and disposal.

Before using the product, familiarise yourself with all of the operating and safety instructions. Use the product only as described and for the applications specified. Keep this manual safely and in the event that the product is passed on, hand over all documents to the third party.

Intended use

This equipment is not suitable for commercial use. Commercial use will invalidate the guarantee.

- for cleaning using a high-pressure water jet in difficult-to-access areas. Particularly at height.
- cleaning the object according to its manufacturer’s information.

The device is intended for use with PARKSIDE high-pressure cleaners from the series PHD 100*, PHD 110, PHD 135, PHD 150, and PHD 170.

*Not suitable for Parkside Pressure Washer PHD 100 manufactured in 2009 (IAN 30018).

General Description



The diagram of the most important functional elements can be found on the foldout side.

Extent of the delivery

Unpack the device and verify the contents:

- Telescopic tube, in several parts
- Flat jet nozzle
- Angle piece

- Safety clamp
- High-pressure hose
- Base
- Shoulder strap
- Adapter for the high-pressure hose threaded connector
- Quick-Connect adapter for the high-pressure hose (third-party devices)
- Quick-Connect securing clip (third-party devices)
- Instruction for use

- 26 Quick-Connect adapter for the high-pressure hose (third-party devices)
- 27 Quick-Connect securing clip (third-party devices)

Overview

- A** 1 Flat jet nozzle
- 2 Angle piece
- 3 Safety clamp
- 4 Third telescopic tube
- 5 Second telescopic tube
- 6 First telescopic tube
- 7 Main tube
- 8 Handgrip area
- 9 Shoulder strap
- 10 Opening for high-pressure hose
- 11 Handgrip
- 12 Connection for high-pressure hose
- 13 Unlocking mechanism for high-pressure hose
- 14 Base
- 15 Water connection
- 16 Unlocking mechanism for water connection
- 17 High-pressure hose
- 18 Connection for telescopic tube
- 19 Connection for angle piece
- 20 Switch-on lever
- 21 Switch lock
- 22 Strap bracket
- 23 Auxiliary handle and rotary lock
- 24 Unlocking mechanism for high-pressure hose
- 25 Adapter for the high-pressure hose threaded connector

Technical data

Telescopic tubePTL 4 B2

Suitable for devices with the following performance data:

Rated pressure (p) ... 11,5 MPa / 1668 psi
 Permissible pressure (p max) 17 MPa / 2465 psi
 Max. flow rate (Q max) 450 l/h
 Max. Supply temperature (T max) 60 °C / 140 °F

Notes on Safety

This Section is concerned with the basic safety rules when working with the patio cleaner.

Symbols in the manual



Warning symbols (the danger can be explained at the place of the exclamation mark) with information on damage and injury prevention.



Help symbols with information on improving tool handling.

General notes on safety

- This appliance is not intended for use by persons (including children) with reduced physical, sensory or mental capabilities, or lack of experience and knowledge, unless they have been given supervision or instruction concerning use of the appliance by a person responsible for their safety.
- People who are unfamiliar with the operating instructions are not permitted to use the equipment. The operation of the equipment is not authorised for people under the age of 16.

Working with the equipment



CAUTION. pressure washers can be dangerous if they are not operated correctly! The jet must never be directed at people, animals, electric equipment connected to the power supply or against the actual pressure washer.

- Do not direct the jet at yourself or others in order to clean clothes and shoes.
- Do not operate the pressure washer when other people are in the immediate vicinity, other than they are also wearing protective clothes.
- Take appropriate measures to keep children away from the equipment whilst it is running.
- Dispose of the packaging material correctly.
- Do not use the equipment in the vicinity of flammable liquids or gases. Non-observance will result in a risk of fire or explosion.
- Store the equipment in a dry place and out of reach of children.

- Children should be supervised to ensure that they do not play with the appliance.
- Follow the security tips of your high-pressure washer.
- The operator or user is responsible for any accidents or personal injury and/or material damage to third parties or their property.



Caution! To avoid damage to the equipment and any possible person injury resulting from this:

- Do not use for cleaning windows.
- Do not work with damaged or incomplete equipment, or with equipment that has been converted without the approval of the manufacturer.
- Protect the patio cleaner from frost
- Use only original accessories and do not carry out conversion work on the equipment.

Fitting

B Screwing on the base

Screw on the base (14) to the thread socket on the handgrip (11). Tighten the base solely by hand.

C Inserting the high-pressure hose

1. Slide the high-pressure hose (17) with connection for the angle piece (19) first into the opening for the high-pressure hose (10).
2. Slide the high-pressure hose (17) through the main tube (7) and the first, second and third telescopic tube (6,5,4). Slide the high-pressure hose

(17) until it starts to exit from the third telescopic tube (4) with the connection for the angle piece (19).

3. Insert the connection for the telescopic tube (18) into the connection for the high-pressure hose (A 12) on the handgrip (11). It will lock into place.



To release the high-pressure hose (17), press the unlocking mechanism for the high-pressure hose (13). Pull away the high-pressure hose (17) at the connection for the telescopic tube (18).

D

Connecting the tip of the tube

1. Remove the safety clamp (3) from the angle piece (2).
2. Insert the connection for the angle piece (19) into the angle piece (2). It will lock into place.
3. Slide the angle piece (2) with the high-pressure hose (17) back across the third telescopic tube (4) until the two holes in the angle piece (2) align with the two holes in the third telescopic tube (4).
4. Slide the safety clamp (3) through the angle piece (2) and the third telescopic tube (4).
5. Fix the flat jet nozzle (1) by inserting it and rotating it (bayonet locking device) with the angle piece (2).

Initial start-up

Working instructions



Be aware of the recoil force when the water jet commences. Ensure you are standing firmly and holding the spray gun firmly. Otherwise there is a risk of injuring yourself or other people.

1. Adjust the telescopic tube to the desired length.
2. Release the rotary lock on the auxiliary handle (23) and pull the telescopic tube (4,5,6) out of the preceding telescopic tube (5,6), or main tube (7). Fix the now extended telescopic tube (4,5,6) using the rotary lock on the auxiliary handle (23).
3. Establish a water connection with your high-pressure cleaner at the water connection (15) on the handgrip (11) of your telescopic tube.
4. Put the shoulder strap (9) on.
5. Hold the telescopic tube with both hands on the handgrip (11) and on the handgrip area (8).
6. If the high-pressure cleaner is activated, pressing the switch-on lever (20) ejects high-pressure water from the flat jet nozzle (1). Once the switch-on lever (20) is released, the flow of water stops.

Pressing the switch lock (21) enables you to secure the telescopic tube against being unintentional switched on.

E Adapter with threaded connector

The adapter (25) is intended for use with PARKSIDE high-pressure cleaners PHD 100 A1, PHD 100 B2, PHD 100 C2, PHD 100 D2, PHD 150 A1, PHD 150 B2, PHD 150 C2, PHD 150 D3.

1. Insert the adapter into the water connection (15) on the handgrip (11) of your telescopic tube. You will hear it click into place.
2. Establish a water connection with your high-pressure cleaner via the adapter (25) on the water connection (15) on the handgrip (11) of your telescopic tube.

Quick-Connect adapter (third-party devices)

Quick-Connect adapter (26) with securing clip (27) for high-pressure cleaners made by third-party manufacturers.

1. Insert the Quick-Connect adapter (third-party devices) (26) into the water connection (15) on the handgrip (11) of your telescopic tube. You will hear it click into place.
2. Remove by pulling the securing clip (27) for the Quick-Connect adapter (third-party devices) (26).
3. Establish a water connection with your high-pressure cleaner via the adapter (26) on the water connection (15) on the handgrip (11) of your telescopic tube.
4. Secure the connection by inserting the securing clip into both holes of the Quick-Connect adapter (third-party devices) (26).

Using detergents

The pressure cleaner was designed for operation with a neutral detergent based on a biologically decomposable anionic tenside. Other detergents or chemical substances could impair the safety of the pressure cleaner and damage it. Such damage to the equipment is not covered by the guarantee.

Cleaning and Maintenance



Always remove the mains plug of the high pressure cleaner before working on the device. There is a risk of electric shock or injury from moving parts.

Cleaning

Always keep the device clean. Do not use any detergents or solvents.

- Only clean the device with a soft brush or a slightly moist cloth.

Maintenance

The device is maintenance-free.

Storage

- Store the device in a frost-free room.

Waste Disposal and Environmental Protection

Be environmentally friendly. Return the tool, accessories and packaging to a recycling centre when you have finished with them. Hand the tool in at a recycling centre. The plastics and metal parts can be separated and recycled. Ask your Service Center about this.

Defective units returned to us will be disposed of for free.

Replacement parts / Accessories

Spare parts and accessories can be obtained at
www.grizzly-service.eu

If you have issues ordering, please use the contact form.

If you have any other questions, contact the "Service-Center" (see page 11).

Guarantee

Dear Customer,

This equipment is provided with a 3-year guarantee from the date of purchase. In case of defects, you have statutory rights against the seller of the product. These statutory rights are not restricted by our guarantee presented below.

Terms of Guarantee

The term of the guarantee begins on the date of purchase. Please retain the original receipt. This document is required as proof of purchase.

If a material or manufacturing defect occurs within three years of the date of

purchase of this product, we will repair or replace – at our choice – the product for you free of charge. This guarantee requires the defective equipment and proof of purchase to be presented within the three-year period with a brief written description of what constitutes the defect and when it occurred.

If the defect is covered by our guarantee, you will receive either the repaired product or a new product. No new guarantee period begins on repair or replacement of the product.

Guarantee Period and Statutory Claims for Defects

The guarantee period is not extended by the guarantee service. This also applies for replaced or repaired parts. Any damages and defects already present at the time of purchase must be reported immediately after unpacking. Repairs arising after expiry of the guarantee period are chargeable.

Guarantee Cover

The equipment has been carefully produced in accordance with strict quality guidelines and conscientiously checked prior to delivery.

The guarantee applies for all material and manufacturing defects. This guarantee does not extend to cover product parts that are subject to normal wear and may therefore be considered as wearing parts (e.g. brush or nozzles) or to cover damage to breakable parts (e.g. switches, batteries, or parts made of glass).

This guarantee shall be invalid if the product has been damaged, used incorrectly or not maintained. Precise adherence to all of the instructions specified in the operating manual is required for proper use of the product. Intended uses and actions against



which the operating manual advises or warns must be categorically avoided. The product is designed only for private and not commercial use. The guarantee will be invalidated in case of misuse or improper handling, use of force, or interventions not undertaken by our authorised service branch.

Processing in Case of Guarantee

To ensure quick handling of you issue, please follow the following directions:

- Please have the receipt and item number (IAN 331966_1907) ready as proof of purchase for all enquiries.
- Please find the item number on the rating plate.
- Should functional errors or other defects occur, please initially contact the service department specified below by **telephone** or by **e-mail**. You will then receive further information on the processing of your complaint.
- After consultation with our customer service, a product recorded as defective can be sent postage paid to the service address communicated to you, with the proof of purchase (receipt) and specification of what constitutes the defect and when it occurred. In order to avoid acceptance problems and additional costs, please be sure to use only the address communicated to you. Ensure that the consignment is not sent carriage forward or by bulky goods, express or other special freight. Please send the equipment inc. all accessories supplied at the time of purchase and ensure adequate, safe transport packaging.

Repair Service

For a charge, **repairs not covered by the guarantee** can be carried out by our service branch, which will be happy to issue a cost estimate for you.

We can handle only equipment that has been sent with adequate packaging and postage.

Attention: Please send your equipment to our service branch in clean condition and with an indication of the defect.

Equipment sent carriage forward or by bulky goods, express or other special freight will not be accepted.

We will dispose of your defective devices free of charge when you send them to us.

Service-Center



Service Ireland



Service Northern Ireland

Tel.: 1890 930 034

(0,08 EUR/Min., (peak))

(0,06 EUR/Min., (off peak))

E-Mail: grizzly@lidl.ie

IAN 331966_1907

Importer

Please note that the following address is not a service address. Please initially contact the service centre specified above.

Grizzly Tools GmbH & Co. KG

Stockstädter Straße 20

63762 Großostheim

Germany

www.grizzly-service.eu

Inhoud

Inleiding	12
Gebruik	12
Algemene beschrijving	12
Omvang van de levering	12
Overzicht	13
Technische gegevens	13
Veiligheidsvoorschriften	13
Symbolen in de	13
gebruiksaanwijzing	13
Algemene veiligheidsvoorschriften ..	13
Montage	14
Standvoet aanschroeven	14
Hogedrukslang inschuiven	14
Buistip verbinden	15
Inbedrijfstelling	15
Werkinstructies	15
Adapter met	
schroefdraadaansluiting	15
Quick Connect-adapter	16
Gebruik van reinigingsmiddelen	16
Reiniging en Onderhoud	16
Reiniging	16
Onderhoud	16
Opslag	16
Berging en milieu	16
Reserveonderdelen/Accessoires ..	17
Garantie	17
Reparatieservice	18
Service-Center	18
Importeur	18



Inleiding

Hartelijk gefeliciteerd met de aankoop van uw nieuw apparaat. Daarmee hebt u voor een hoogwaardig product gekozen. De gebruiksaanwijzing vormt een bestanddeel van dit product. Ze omvat belangrijke aanwijzingen voor veiligheid, gebruik en afvalverwijdering. Maak u vóór het gebruik van het product met alle bedienings- en veiligheidsinstructies vertrouwd. Gebruik het product uitsluitend zoals beschreven en voor de aangegeven toepassingsgebieden.

Bewaar de handleiding goed en overhandig alle documenten bij het doorgeven van het product mee aan derden.

Gebruik

Dit apparaat is niet geschikt voor commercieel gebruik. Bij commercieel gebruik vervalt de garantie.

- Voor reinigingen met een hogedrukwaterstraal op moeilijk toegankelijk plekken. Vooral op hoogte..
- Met inachtneming van de door de fabrikant van het te reinigen object verstrekte gegevens.

Het apparaat is bedoeld voor gebruik in combinatie met de PARKSIDE-hogedrukreiniger van de reeks PHD 100*, PHD 110, PHD 135, PHD 150, en PHD 170.

*Niet geschikt voor Parkside-hogedrukreiniger PHD 100 bouwjaar 2009 (IAN 30018).

Algemene beschrijving

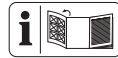

De afbeelding van de voorname functionele onderdelen vindt u op de uitklapbare pagina.

Omvang van de levering

Ontpak het toestel en controleer de leveringsomvang:

- Telescopische buis, meerdelig
- Vlakstraal-sproeikop
- Hoekstuk
- Borgklem
- Hogedrukslang
- Standvoet
- Schouderriem
- Adapter voor hogedrukslang met schroefdraadaansluiting

- Adapter voor hogedrukslang met Quick Connect-aansluiting (voor apparaten van andere fabrikanten)
- Borgklem voor Quick Connect-aansluiting (voor apparaten van andere fabrikanten)
- Gebruiksaanwijzing

Overzicht

- A** 1 Vlakstraal-sproeikop
- 2 Hoekstuk
- 3 Borgklem
- 4 Derde telescoopbuis
- 5 Tweede telescoopbuis
- 6 Eerste telescoopbuis
- 7 Hoofdbuis
- 8 Handgreepvlak
- 9 Schouderriem
- 10 Opening voor hogedrukslang
- 11 Handgreep
- 12 Aansluiting voor hogedrukslang
- 13 Ontgrendeling voor hogedrukslang
- 14 Standvoet
- 15 Wateraansluiting
- 16 Ontgrendeling wateraansluiting
- 17 Hogedrukslang
- 18 Aansluiting voor telescoopbuis
- 19 Aansluiting voor hoekstuk
- 20 Inschakelhendel
- 21 Inschakelblokkering
- 22 Riembevestiging
- 23 Greepstuk en draaivergrendeling
- 24 Ontgrendeling voor hogedrukslang
- 25 Adapter voor hogedrukslang met schroefdraadaansluiting
- 26 Adapter voor hogedrukslang met Quick Connect-aansluiting (voor apparaten van andere fabrikanten)
- 27 Borgklem voor Quick Connect-aansluiting (voor apparaten van andere fabrikanten)

Technische gegevens

Telescopische buisPTL 4 B2

Gebruik het product uitsluitend zoals beschreven en voor de aangegeven toepassingsgebieden:

Ontwerpdruk (p).11,5 MPa / 1668 psi
 Toelaatbare druk (p max)
17 MPa / 2465 psi
 Max. debiet (Q max).....450 l/h
 Max. Toevoertemperatuur (T max)
 60 °C / 140 °F

Veiligheidsvoorschriften

Dit hoofdstuk behandelt de fundamentele veiligheidsvoorschriften bij het werken met de terrassenreiniger.

Symbolen in de gebruiksaanwijzing



Gevaarsymbool met informatie over de preventie van personen- of zaakschade.



Aanduidingsteken met informatie over hoe u het apparaat beter kunt gebruiken.

Algemene veiligheidsvoorschriften

- Dit apparaat dient niet om door personen (kinderen inbegrepen) met beperkte fysieke, motorieke of psychische capaciteiten of met een tekort aan ervaring en/of kennis gebruikt te worden; tenzij zij van een voor de veiligheid instaaende persoon onder toezicht staan of tenzij zij van deze laatste instructies krijgen, hoe het apparaat te gebruiken is.

- Personen, die niet met gebruiksaanwijzing vertrouwd zijn, mogen het apparaat niet gebruiken. De bediening van het apparaat is niet toegestaan voor personen met een leeftijd van minder dan 16 jaar.

Werkzaamheden met het apparaat



Hogedrukreinigers kunnen bij ondeskundig gebruik gevaarlijk zijn. De straal mag niet op personen, dieren, actieve elektrische uitrustingen of het toestel zelf gericht worden.

- Richt de straal niet op u zelf of anderen om kleding of schoenen te reinigen.
- Gebruik het toestel niet als andere personen zich binnen reikwijdte bevinden tenzij deze veiligheidskleding dragen.
- Tref gepaste maatregelen om kinderen op een veilige afstand van het functionerende apparaat te houden.
- Evacueer het verpakkingsmateriaal zoals reglementair voorgeschreven.
- Gebruik het apparaat niet in de nabijheid van ontvlambare vloeistoffen of gassen. In geval van veronachtzaming bestaat er gevaar voor brand of voor een ontploffing.
- Bewaar het apparaat op een droge plaats en buiten de reikwijdte van kinderen.
- Op kinderen dient er toezicht gehouden te worden om te garanderen dat ze niet met het apparaat spelen.
- Observeren van de veiligheidsinstructies voor uw hogedruk reiniger.
- De bediener of gebruiker is verantwoordelijk voor ongevallen of schade bij andere mensen of de eigendom ervan.



Opgepast! Zo vermijdt u schade aan het apparaat en eventueel daaruit voortvloeiende lichamelijke letsels:

- Niet gebruiken voor de reiniging van ruiten.
- Werk niet met een beschadigd, onvolledig of zonder de toestemming van de fabrikant omgebouwd apparaat.
- Bescherm het toestel tegen vorst.
- Maak uitsluitend gebruik van originele accessoires en voer geen ombouw van het apparaat door.

Montage

B Standvoet anschroeven

Schroef de standvoet (14) op de schroefdraadopname aan de handgreep (11). Draai de standvoet slechts handvast aan.

C Hogedrukslang inschuiven

1. Schuif de hogedrukslang (17) met de aansluiting voor het hoekstuk (19) vooraan in de opening voor de hogedrukslang (10).
2. Schuif de hogedrukslang (17) door de hoofdbuis (7) en de eerste, tweede en derde telescoopbuis (6,5,4). Schuif de hogedrukslang (17) in tot deze bij de derde telescoopbuis (4) met de aansluiting voor het hoekstuk (19) naar buiten komt.
3. Steek de aansluiting voor de telescoopbuis (18) in de aansluiting voor de hogedrukslang (A 12) aan de handgreep (11). Deze vergrendelt zich.



Om de hogedrukslang (17) los te maken, drukt u de ontgrendeling voor de hogedrukslang (13) in. Trek de hogedrukslang

(17) bij de aansluiting voor de telescoopbuis (18) eraf.

D Buistip verbinden

1. Verwijder de borgklem (3) uit het hoekstuk (2).
2. Steek de aansluiting voor het hoekstuk (19) in het hoekstuk (2). Deze vergrendelt zich.
3. Schuif het hoekstuk (2) met de hagedrukslang (17) over de derde telescoopbuis (4) terug tot de beide boringen in het hoekstuk (2) en de beide boringen in de derde telescoopbuis (4) over elkaar liggen.
4. Schuif de borgklem (3) door het hoekstuk (2) en de derde telescoopbuis (4).
5. Fixeer de sproeier voor de vlakke straal (1) door deze in het hoekstuk (2) te steken en te draaien (bajonetsluiting) aal (1) door deze in het hoekstuk (2) te steken en te draaien (bajonetsluiting)

Inbedrijfstelling

Werkinstructies



Neem de terugstootkracht van de uittrekkende waterstraal in acht. Zorg ervoor dat u stevig en veilig staat en houdt de spuitlans goed vast. Anders loopt u het risico dat uzelf of anderen gewond raken.

1. Stel de gewenste lengte voor de telescoopbuis in.
2. Maak de draaivergrendeling aan het greepstuk (23) los en trek de telescoopbuis (4,5,6) uit de voorafgaande telescoopbuis (5,6) resp. de hoofdbuis (7). Fixeer de uitgetrokken telescoop-

buis (4,5,6) met de draaivergrendeling aan het greepstuk (23).

3. Sluit uw hogedrukreiniger op de wateraansluiting (15) aan via de handgreep (11) van uw telescoopbuis.
4. Hang uw schouderriem (9) om.
5. Houd de telescoopbuis met beide handen aan de handgreep (11) en aan het handgreepvlak (8) vast.
6. Door op de inschakelhendel (20) te drukken, treedt bij geactiveerde hogedrukreiniger water met hoge druk uit de vlakstraal-sproeikop (1) uit. Door loslaten van de inschakelhendel (20) stopt de waterstroom.

Door op de inschakelblokkering (21) te drukken, kunt u de telescoopbuis tegen ongewenste inschakeling beveiliging.

E Adapter met schroefdraadaansluiting

De adapter (25) is bedoeld voor gebruik in combinatie met de PARKSIDE-hogedrukreinigers
PHD 100 A1, PHD 100 B2, PHD 100 C2, PHD 100 D2,
PHD 150 A1, PHD 150 B2, PHD 150 C2, PHD 150 D3.

1. Steek de adapter in de wateraansluiting (15) op de handgreep (11) van uw telescoopbuis. De adapter klikt hoorbaar vast.
2. Sluit uw hogedrukreiniger aan op de watertoevoer met behulp van de adapter (25) van de wateraansluiting (15) op de handgreep (11) van uw telescoopbuis.

Quick Connect-adapter (voor apparaten van andere fabrikanten)

Quick Connect-adapter (26) met borgklem (27) voor hogedrukreinigers van andere fabrikanten.

1. Steek de Quick Connect-adapter (voor apparaten van andere fabrikanten) (26) in de wateraansluiting (15) op de handgreep (11) van uw telescoopbuis. De adapter klikt hoorbaar vast.
2. Om de Quick Connect-adapter (voor apparaten van andere fabrikanten) (26) te verwijderen, trekt u aan de borgklem (27).
3. Sluit uw hogedrukreiniger aan op de watertoevoer met behulp van de adapter (26) van de wateraansluiting (15) op de handgreep (11) van uw telescoopbuis.
4. Zet de aansluiting vast door de borgklem in de beide boorgaten van de Quick Connect-adapter (voor apparaten van andere fabrikanten) (26) te steken.

Gebruik van reinigingsmiddelen

Dit toestel werd ontwikkeld voor de inzet met een neutraal reinigingsmiddel op basis van biologisch afbreekbare anionische tensides. Het gebruik van andere reinigingsmiddelen of chemische substanties kan de veiligheid van het toestel benadelen en tot beschadiging leiden.

Dergelijke beschadigingen ressorteren niet onder de garantie. U kunt reinigingsmiddelen via onze online shop aankopen.

Reiniging en Onderhoud



Trek de stekker van de hogedrukreiniger uit het stopcontact voordat u aan het apparaat werkt. Er bestaat een risico op een elektrische schok of op letsel door bewegende delen.

Reiniging

Houd het toestel steeds zuiver. Gebruik geen reinigings- resp. oplosmiddelen.

- Reinig het apparaat met een zachte borstel of met een iets vochtige doek.

Onderhoud

- Het apparaat is vrij van onderhoud.

Opslag

- Bewaar de apparaat in een vorstbestendige ruimte.

Berging en milieu

Breng het apparaat, de toebehoren en de verpakking naar een geschikt recyclagepunt.

Lever het apparaat in bij een recyclepunt. De gebruikte kunststof en metalen onderdelen kunnen nauwkeurig worden gescheiden, zodat ze eenvoudig opnieuw kunnen worden gebruikt. Raadpleeg hiervoor ons servicecenter.

Reserveonderdelen/ Accessoires

**Reserveonderdelen en accessoires
verkrijgt u op
www.grizzly-service.eu**

Ondervindt u problemen bij het orderproces, gebruik dan het contactformulier.

Bij andere vragen neemt u contact op met het "Service-Center" (zie pag. 18).

Garantie

Geachte cliënte, geachte klant, U krijgt op dit apparaat 3 jaar garantie, te rekenen vanaf de datum van aankoop. Ingeval van gebreken aan dit product heeft u tegenover de verkoper van het product wettelijke rechten. Deze wettelijke rechten worden door onze hierna beschreven garantie niet beperkt.

Garantievoorwaarden

De garantietermijn begint met de datum van aankoop. Gelieve de originele kassabon goed te bewaren. Dit document wordt als bewijs van de aankoop benodigd. Indien er zich binnen drie jaar, te rekenen vanaf de datum van aankoop van dit product, een materiaal- of fabricagefout voordoet, wordt het product door ons – naar onze keuze – voor u gratis gerepareerd of vervangen. Deze garantievergoeding stelt voorop dat binnen de termijn van drie jaar het defecte apparaat en het bewijs van aankoop (kassabon) voorgelegd en dat schriftelijk kort beschreven wordt, waarin het gebrek bestaat en wanneer het zich voorgedaan heeft.

Als het defect door onze garantie gedekt is, krijgt u het gerepareerde of een nieuw product terug. Met herstelling of uitwisseling van het product begint er geen nieuwe garantieperiode.

Garantieperiode en wettelijke kwaliteitsgarantie

De garantieperiode wordt door de garantievergoeding niet verlengd. Dit geldt ook voor vervangen en gerepareerde onderdelen. Eventueel al bij de aankoop bestaande beschadigingen en gebreken moeten onmiddellijk na het uitpakken gemeld worden. Na het verstrijken van de garantieperiode tot stand komende reparaties worden tegen verplichte betaling van de kosten uitgevoerd.

Omvang van de garantie

Het apparaat werd volgens strikte kwaliteitsrichtlijnen zorgvuldig geproduceerd en vóór aflevering nauwgezet getest.

De garantievergoeding geldt voor materiaal- of fabricagefouten. Deze garantie is niet van toepassing op productonderdelen, die aan een normale slijtage blootgesteld zijn en daarom als aan slijtage onderhevige onderdelen beschouwd kunnen worden (b.v. filters of deksels) of op beschadigingen aan breekbare onderdelen (b.v. schakelaars, accu's of onderdelen, die van glas gemaakt zijn).

Deze garantie valt weg wanneer het product beschadigd, niet oordeelkundig gebruikt of niet onderhouden werd. Voor een vakkundig gebruik van het product dienen alle in de gebruiksaanwijzing vermelde aanwijzingen nauwgezet in acht genomen te worden. Gebruiksdoeleinden en handelingen, die in de gebruiksaanwijzing afgeraden worden of waarvoor gewaarschuwd wordt, dienen onvoorwaardelijk vermeden te worden.

Het product is uitsluitend voor het privé- en niet voor het commerciële gebruik bestemd. Bij een verkeerde of onoordeelkundige behandeling, toepassing van geweld en bij ingrepen, die niet door het door ons geautoriseerde servicefiliaal doorgevoerd werden, valt de garantie weg.

Afhandeling in geval van garantie

Gelieve aan de volgende aanwijzingen gevolg te geven om een snelle behandeling van uw verzoek te garanderen:

- Gelieve voor alle aanvragen de kassabon en het artikelnummer (IAN 331966_1907) als bewijs van de aankoop klaar te houden.
- Gelieve het artikelnummer uit het typeplaatje, een graving, op de voorpagina van uw handleiding (onderaan links) of als sticker aan de achter- of onderzijde af te leiden.
- Indien er zich functiefouten of andere gebreken voordien, contacteert u in eerste instantie de hierna vernoemde serviceafdeling **telefonisch** of per **e-mail**. U krijgt dan bijkomende informatie over de afhandeling van uw klacht.
- Een als defect geregistreerd product kunt u, na overleg met onze klantenservice, mits toevoeging van het bewijs van aankoop (kassabon) en de vermelding, waarin het gebrek bestaat en wanneer het zich voorgedaan heeft, voor u franco naar het u medegedeelde serviceadres zenden. Om problemen bij de acceptatie en extra kosten te vermijden, maakt u onvoorwaardelijk uitsluitend gebruik van het adres, dat u medegedeeld wordt. Zorg ervoor dat de verzending niet ongefrankeerd, als volumegoed, per expresse of via een andere speciale verzendingswijze plaatsvindt. Gelieve het apparaat met inbegrip van alle bij de aankoop bijgeleverde accessoires in te zenden en voor een voldoende veilige transportverpakking te zorgen.

Reparatieservice

U kunt reparaties, die niet onder de garantie vallen, tegen berekening door ons servicefiliaal laten doorvoeren. Zij maakt graag voor u een kostenraming op. Wij kunnen uitsluitend apparaten behandelen, die voldoende verpakt en gefrankeerd ingezonden werden.

Opgelet: Gelieve uw apparaat gereinigd en met een aanwijzing op het defect naar ons servicefiliaal te zenden.

Ongefrankeerd – als volumegoed, per expresse of via een andere speciale verzendingswijze – ingezonden apparaten worden niet geaccepteerd.

De afvalverwerking van uw defecte ingezonden apparaten voeren wij gratis door.

Service-Center



Service Nederland

Tel.: 0900 0400223

(0,10 EUR/Min.)

E-Mail: grizzly@lidl.nl

IAN 331966_1907

Importeur

Gelieve in acht te nemen dat het volgende adres geen serviceadres is. Contacteer in eerste instantie het hoger vermelde servicecenter.

Grizzly Tools GmbH & Co. KG

Stockstädter Straße 20

63762 Großostheim

Germany

www.grizzly-service.eu

Inhalt

Einleitung 19

Bestimmungsgemäße Verwendung 19

Allgemeine Beschreibung 19

 Lieferumfang 20

 Übersicht 20

Technische Daten..... 20

Sicherheitshinweise..... 20

 Bildzeichen in der Anleitung 20

 Allgemeine Sicherheitshinweise 20

 Arbeiten mit dem Gerät 21

Montage 21

 Hochdruckschlauch einschieben 21

 Rohrspitze verbinden 22

Inbetriebnahme 22

 Arbeitshinweise 22

 Adapter mit Gewinde-Anschluss 22

 Quick-Connect

 Adapter (Fremdgeräte)..... 23

 Verwendung von Reinigungsmitteln .. 23

Reinigung/Wartung 23

 Reinigung 23

 Wartung 23

Lagerung 23

Entsorgung/Umweltschutz..... 23

Ersatzteile/Zubehör 23

Garantie 24

Reparatur-Service 25

Service-Center 25

Importeur 25

wichtige Hinweise für Sicherheit, Gebrauch und Entsorgung. Machen Sie sich vor der Benutzung des Produkts mit allen Bedien- und Sicherheitshinweisen vertraut. Benutzen Sie das Produkt nur wie beschrieben und für die angegebenen Einsatzbereiche.

Bewahren Sie die Anleitung gut auf und händigen Sie alle Unterlagen bei Weitergabe des Produkts an Dritte mit aus.

Bestimmungsgemäße Verwendung

Dieses Gerät ist nicht zur gewerblichen Nutzung geeignet. Bei gewerblichem Einsatz erlischt die Garantie.

- zum Reinigen mit Hochdruckwasserstrahl an schwer zugänglichen Stellen. Insbesondere in Höhen.
- unter Beachtung der Herstellerangaben des zu reinigenden Objektes.

Das Gerät ist vorgesehen für den Einsatz mit den PARKSIDE-Hochdruckreinigern der Serie PHD 100*, PHD 110, PHD 135, PHD 150 und PHD 170.

* Für den PARKSIDE-Hochdruckreiniger der Serie PHD 100 aus dem Jahrgang 2009 (IAN 30018) ist die Teleskoplanze nicht geeignet.

Einleitung



Herzlichen Glückwunsch zum Kauf Ihres neuen Gerätes.

Sie haben sich damit für ein hochwertiges Produkt entschieden. Die Betriebsanleitung ist Bestandteil dieses Produkts. Sie enthält

Allgemeine Beschreibung



Die Abbildung der wichtigsten Funktionsteile finden Sie auf den Ausklappseiten.

Lieferumfang

Packen Sie das Gerät aus und überprüfen Sie den Lieferumfang:

- Teleskoprohr, mehrteilig
- Flachstrahldüse
- Winkelstück
- Sicherungsklammer
- Hochdruckschlauch
- Standfuß
- Schultergurt
- Adapter für Hochdruckschlauch Gewinde-Anschluss
- Adapter für Hochdruckschlauch Quick-Connect (Fremdgeräte)
- Sicherungsklammer für den Quick-Connect (Fremdgeräte)
- Betriebsanleitung

Übersicht

- | | |
|----------|---------------------------------------|
| A | 1 Flachstrahldüse |
| | 2 Winkelstück |
| | 3 Sicherungsklammer |
| | 4 Drittes Teleskoprohr |
| | 5 Zweites Teleskoprohr |
| | 6 Erstes Teleskoprohr |
| | 7 Hauptrohr |
| | 8 Handgrifffläche |
| | 9 Schultergurt |
| | 10 Öffnung für Hochdruckschlauch |
| | 11 Handgriff |
| | 12 Anschluss für Hochdruckschlauch |
| | 13 Entriegelung für Hochdruckschlauch |
| | 14 Standfuß |
| | 15 Wasseranschluss |
| | 16 Entriegelung Wasseranschluss |
| | 17 Hochdruckschlauch |
| | 18 Anschluss für Teleskoprohr |
| | 19 Anschluss für Winkelstück |
| | 20 Einschalthebel |
| | 21 Einschaltsperr |

- 22 Gurthalterung
- 23 Griffstück und Drehverriegelung
- 24 Entriegelung für Hochdruckschlauch
- 25 Adapter für Hochdruckschlauch Gewinde-Anschluss
- 26 Adapter für Hochdruckschlauch Quick-Connect (Fremdgeräte)
- 27 Sicherungsklammer für den Quick-Connect (Fremdgeräte)

Technische Daten

Teleskop-LanzePTL 4 B2

Geeignet für Hochdruckreiniger mit folgenden Leistungsdaten:

Bemessungsdruck (p) 11,5 MPa / 1668 psi
 Zulässiger Druck
 (p max) 17 MPa / 2465 psi
 Max. Durchflussmenge (Q max) 450 l/h
 Max. Zulauftemperatur
 (T max) 60 °C / 140 °F

Sicherheitshinweise

Dieser Abschnitt behandelt die grundlegenden Sicherheitsvorschriften bei der Arbeit mit dem Gerät.

Bildzeichen in der Anleitung



Gefahrenzeichen mit Angaben zur Verhütung von Personen- oder Sachschäden.



Hinweiszeichen mit Informationen zum besseren Umgang mit dem Gerät.

Allgemeine Sicherheitshinweise

- Dieses Gerät ist nicht dafür bestimmt, durch Personen (einschließlich Kinder)

mit eingeschränkten physischen, sensorischen oder geistigen Fähigkeiten oder mangels Erfahrung und/oder mangels Wissen benutzt zu werden; es sei denn, sie werden durch eine für ihre Sicherheit zuständige Person beaufsichtigt oder erhalten von ihr Anweisungen, wie das Gerät zu benutzen ist.

- Personen, die mit der Betriebsanleitung nicht vertraut sind, dürfen das Gerät nicht benutzen. Das Bedienen des Gerätes ist Personen unter 16 Jahren nicht gestattet.

Arbeiten mit dem Gerät



Hochdruckreiniger können bei unsachgemäßen Gebrauch gefährlich sein. Der Strahl darf nicht auf Personen, Tiere, aktive elektrische Ausrüstung oder das Gerät selbst gerichtet werden.

- Richten Sie den Strahl nicht auf sich selbst oder andere, um Kleidung oder Schuhwerk zu reinigen.
- Verwenden Sie das Gerät nicht, wenn sich andere Personen in Reichweite befinden, es sei denn, sie tragen Schutzkleidung.
- Ergreifen Sie geeignete Maßnahmen, um Kinder vom laufenden Gerät fernzuhalten.
- Entsorgen Sie das Verpackungsmaterial ordnungsgemäß.
- Benutzen Sie das Gerät nicht in der Nähe von entzündbaren Flüssigkeiten oder Gasen. Bei Nichtbeachtung besteht Brand- oder Explosionsgefahr.
- Bewahren Sie das Gerät an einem trockenen Ort und außerhalb der Reichweite von Kindern auf.
- Kinder sollen beaufsichtigt werden, um sicherzustellen, dass sie nicht mit dem Gerät spielen.

- Beachten Sie die Sicherheitshinweise Ihres Hochdruckreinigers.
- Der Bediener oder Nutzer ist für Unfälle oder Schäden an anderen Menschen oder deren Eigentum verantwortlich.



Vorsicht! So vermeiden Sie Geräteschäden und eventuell daraus resultierende Personenschäden:

- Nicht zur Reinigung von Fenstern benutzen.
- Arbeiten Sie nicht mit einem beschädigten, unvollständigen oder ohne die Zustimmung des Herstellers umgebauten Gerät.
- Schützen Sie das Gerät vor Frost.
- Verwenden Sie nur Original-Zubehör und führen Sie keine Umbauten am Gerät durch.

Montage

B Standfuß anschrauben

Schrauben Sie den Standfuß (14) auf die Gewindeaufnahme am Handgriff (11). Ziehen Sie den Standfuß lediglich handfest an.

C Hochdruckschlauch einschieben

1. Führen Sie den Hochdruckschlauch (17) mit dem Anschluss für Winkelstück (19) voran, in die Öffnung für den Hochdruckschlauch (10) ein.
2. Schieben Sie den Hochdruckschlauch (17) durch das Hauptrohr (7) und das Erste, Zweite und Dritte Teleskoprohr (6,5,4). Schieben Sie den Hochdruckschlauch (17) bis er am Dritten Teleskoprohr (4) mit dem Anschluss für Winkelstück (19) austritt.

3. Stecken Sie den Anschluss für Teleskoprohr (18) in den Anschluss für Hochdruckschlauch (A 12) am Handgriff (11) ein. Er rastet ein.



Zum Lösen vom Hochdruckschlauch (17) drücken Sie die Entriegelung für Hochdruckschlauch (13). Ziehen Sie den Hochdruckschlauch (17) am Anschluss für Teleskoprohr (18) ab.

D Rohrspitze verbinden

1. Entfernen Sie die Sicherungsklammer (3) aus dem Winkelstück (2).
2. Stecken Sie den Anschluss für Winkelstück (19) in das Winkelstück (2) ein. Er rastet ein.
3. Schieben Sie das Winkelstück (2) mit dem Hochdruckschlauch (17) über das Dritte Teleskoprohr (4) zurück. Die beiden Bohrungen im Winkelstück (2) müssen mit den beiden Bohrungen im Dritten Teleskoprohr (4) übereinander liegen.
4. Schieben Sie die Sicherungsklammer (3) durch das Winkelstück (2) und das Dritte Teleskoprohr (4).
5. Fixieren Sie die Flachstrahldüse (1) durch Einstecken und Drehen (Bajonettverschluss) mit dem Winkelstück (2).

Inbetriebnahme

Arbeitshinweise



Beachten Sie die Rückstoßkraft des austretenden Wasserstrahles. Sorgen Sie für einen sicheren Stand und halten Sie die Spritzpistole gut fest. Sie können sonst sich oder andere Personen verletzen.

1. Stellen Sie sich die gewünschte Länge des Teleskoprohres ein.
2. Lösen Sie die Drehverriegelung am Griffstück (23) und ziehen Sie das Teleskoprohr (4,5,6) aus dem vorangegangenen Teleskoprohr (5,6) bzw. Hauptrohr (7) heraus. Fixieren Sie das herausgezogene Teleskoprohr (4,5,6) mit der Drehverriegelung am Griffstück (23).
3. Stellen Sie einen Wasseranschluss mit Ihrem Hochdruckreiniger am Wasseranschluss (15) am Handgriff (11) Ihres Teleskoprohres her.
4. Legen Sie den Schultergurt (9) an.
5. Halten Sie das Teleskoprohr mit beiden Händen am Handgriff (11) und an der Handgrifffläche (8).
6. Durch Drücken des Einschalthebels (20) tritt bei aktiviertem Hochdruckreiniger Wasser mit Hochdruck aus der Flachstrahldüse (1) aus. Durch loslassen des Einschalthebels (20) stoppt der Wasserfluss.

Durch Drücken der Einschaltsperrle (21) können Sie das Teleskoprohr vor unbeabsichtigten Einschalten sichern.

E Adapter mit Gewinde-Anschluss

Der Adapter (25) ist vorgesehen für den Einsatz mit den PARKSIDE-Hochdruckreinigern
 PHD 100 A1, PHD 100 B2, PHD 100 C2,
 PHD 100 D2,
 PHD 150 A1, PHD 150 B2, PHD 150 C2,
 PHD 150 D3.

1. Stecken Sie den Adapter in den Wasseranschluss (15) am Handgriff (11) Ihres Teleskoprohres her. Er rastet hörbar ein.

2. Stellen Sie einen Wasseranschluss mit Ihrem Hochdruckreiniger über den Adapter (25) am Wasseranschluss (15) am Handgriff (11) Ihres Teleskoprohres her.

Quick-Connect Adapter (Fremdgeräte)

Quick-Connect Adapter (26) mit Sicherungsklammer (27) für Hochdruckreiniger von Fremdherstellern.

1. Stecken Sie den Quick-Connect Adapter (Fremdgeräte) (26) in den Wasseranschluss (15) am Handgriff (11) Ihres Teleskoprohres her. Er rastet hörbar ein.
2. Entfernen Sie durch ziehen die Sicherungsklammer (27) für den Quick-Connect Adapter (Fremdgeräte) (26).
3. Stellen Sie einen Wasseranschluss mit Ihrem Hochdruckreiniger über den Adapter (26) am Wasseranschluss (15) am Handgriff (11) Ihres Teleskoprohres her.
4. Sichern Sie die Verbindung durch Einstecken der Sicherungsklammer in die beiden Bohrungen des Quick-Connect Adapters (Fremdgeräte) (26).

Verwendung von Reinigungsmitteln

Verwenden Sie ein neutrales Reinigungsmittel, das biologisch abbaubar ist. Verwenden Sie das Reinigungsmittel nach den Angaben des Herstellers.

Reinigung/Wartung



Ziehen Sie vor allen Arbeiten an dem Gerät den Netzstecker des Hochdruckreinigers. Es besteht die Gefahr eines Stromschlages oder Verletzungsgefahr durch bewegliche Teile.

Reinigung

Halten Sie das Gerät stets sauber. Verwenden Sie keine Reinigungs- bzw. Lösungsmittel.

- Reinigen Sie das Gerät mit einer weichen Bürste oder einem leicht feuchten Tuch.

Wartung

- Das Gerät ist wartungsfrei.

Lagerung

- Bewahren Sie das Gerät in einem frost-sicheren Raum auf.

Entsorgung/ Umweltschutz

Führen Sie Gerät, Zubehör und Verpackung einer umweltgerechten Wiederverwertung zu. Geben Sie das Gerät an einer Verwertungsstelle ab. Die verwendeten Kunststoff- und Metallteile können sortenrein getrennt werden und so einer Wiederverwertung zugeführt werden. Fragen Sie hierzu unser Service-Center.

Ersatzteile/Zubehör

Ersatzteile und Zubehör erhalten Sie unter www.grizzly-service.eu

Sollten Sie Probleme mit dem Bestellvorgang haben, verwenden Sie bitte das Kontaktformular. Bei weiteren Fragen wenden Sie sich an das „Service-Center“ (siehe Seite 25).

Garantie

Sehr geehrte Kundin, sehr geehrter Kunde, Sie erhalten auf dieses Gerät 3 Jahre Garantie ab Kaufdatum.

Im Falle von Mängeln dieses Produkts stehen Ihnen gegen den Verkäufer des Produkts gesetzliche Rechte zu. Diese gesetzlichen Rechte werden durch unsere im Folgenden dargestellte Garantie nicht eingeschränkt.

Garantiebedingungen

Die Garantiefrist beginnt mit dem Kaufdatum. Bitte bewahren Sie den Original Kassenbon gut auf. Diese Unterlage wird als Nachweis für den Kauf benötigt.

Tritt innerhalb von drei Jahren ab dem Kaufdatum dieses Produkts ein Material- oder Fabrikationsfehler auf, wird das Produkt von uns – nach unserer Wahl – für Sie kostenlos repariert oder ersetzt. Diese Garantieleistung setzt voraus, dass innerhalb der Drei-Jahres-Frist das defekte Gerät und der Kaufbeleg (Kassenbon) vorgelegt und schriftlich kurz beschrieben wird, worin der Mangel besteht und wann er aufgetreten ist.

Wenn der Defekt von unserer Garantie gedeckt ist, erhalten Sie das reparierte oder ein neues Produkt zurück. Mit Reparatur oder Austausch des Produkts beginnt kein neuer Garantiezeitraum.

Garantiezeit und gesetzliche Mängelansprüche

Die Garantiezeit wird durch die Gewährleistung nicht verlängert. Dies gilt auch für ersetzte und reparierte Teile. Eventuell schon beim Kauf vorhandene Schäden und Mängel müssen sofort nach dem Auspacken gemeldet werden. Nach Ablauf der Garantiezeit anfallende Reparaturen sind kostenpflichtig.

Garantieumfang

Das Gerät wurde nach strengen Qualitätsrichtlinien sorgfältig produziert und vor Anlieferung gewissenhaft geprüft.

Die Garantieleistung gilt für Material- oder Fabrikationsfehler. Diese Garantie erstreckt sich nicht auf Produktteile, die normaler Abnutzung ausgesetzt sind und daher als Verschleißteile angesehen werden können (z.B. Bürste oder Düsen) oder für Beschädigungen an zerbrechlichen Teilen (z.B. Schalter).

Diese Garantie verfällt, wenn das Produkt beschädigt, nicht sachgemäß benutzt oder nicht gewartet wurde. Für eine sachgemäße Benutzung des Produkts sind alle in der Betriebsanleitung aufgeführten Anweisungen genau einzuhalten. Verwendungszwecke und Handlungen, von denen in der Betriebsanleitung abgeraten oder vor denen gewarnt wird, sind unbedingt zu vermeiden. Das Produkt ist lediglich für den privaten und nicht für den gewerblichen Gebrauch bestimmt. Bei missbräuchlicher und unsachgemäßer Behandlung, Gewaltanwendung und bei Eingriffen, die nicht von unserer autorisierten Service-Niederlassung vorgenommen wurden, erlischt die Garantie.

Abwicklung im Garantiefall

Um eine schnelle Bearbeitung Ihres Anliegens zu gewährleisten, folgen Sie bitte den folgenden Hinweisen:

- Bitte halten Sie für alle Anfragen den Kassenbon und die Identifikationsnummer (IAN 331966_1907) als Nachweis für den Kauf bereit.
- Die Artikelnummer entnehmen Sie bitte dem Typenschild.
- Sollten Funktionsfehler oder sonstige Mängel auftreten kontaktieren Sie zunächst die nachfolgend benannte

Serviceabteilung **telefonisch** oder per **E-Mail**. Sie erhalten dann weitere Informationen über die Abwicklung Ihrer Reklamation.

- Ein als defekt erfasstes Produkt können Sie, nach Rücksprache mit unserem Kundenservice, unter Beifügung des Kaufbelegs (Kassenbons) und der Angabe, worin der Mangel besteht und wann er aufgetreten ist, für Sie portofrei an die Ihnen mitgeteilte Service-Anschrift übersenden. Um Annehmeprobleme und Zusatzkosten zu vermeiden, benutzen Sie unbedingt nur die Adresse, die Ihnen mitgeteilt wird. Stellen Sie sicher, dass der Versand nicht unfrei, per Sperrgut, Express oder sonstiger Sonderfracht erfolgt. Senden Sie das Gerät bitte inkl. aller beim Kauf mitgelieferten Zubehörteile ein und sorgen Sie für eine ausreichend sichere Transportverpackung.

Reparatur-Service

Sie können Reparaturen, **die nicht der Garantie unterliegen**, gegen Berechnung von unserer Service-Niederlassung durchführen lassen. Sie erstellt Ihnen gerne einen Kostenvoranschlag.

Wir können nur Geräte bearbeiten, die ausreichend verpackt und frankiert eingeschickt wurden.

Achtung: Bitte senden Sie Ihr Gerät gereinigt und mit Hinweis auf den Defekt an unsere Service-Niederlassung.

Nicht angenommen werden unfrei - per Sperrgut, Express oder mit sonstiger Sonderfracht - eingeschickte Geräte.

Die Entsorgung Ihrer defekten eingesendeten Geräte führen wir kostenlos durch.

Service-Center

DE Service Deutschland
Tel.: 0800 54 35 111
E-Mail: grizzly@lidl.de
IAN 331966_1907

AT Service Österreich
Tel.: 0820 201 222
(0,15 EUR/Min.)
E-Mail: grizzly@lidl.at
IAN 331966_1907

CH Service Schweiz
Tel.: 0842 665566
(0,08 CHF/Min.,
Mobilfunk max. 0,40 CHF/Min.)
E-Mail: grizzly@lidl.ch
IAN 331966_1907

Importeur

Bitte beachten Sie, dass die folgende Anschrift keine Serviceanschrift ist. Kontaktieren Sie zunächst das oben genannte Service-Center.

Grizzly Tools GmbH & Co. KG

Stockstädter Straße 20
63762 Großostheim
DEUTSCHLAND
www.grizzly-service.eu

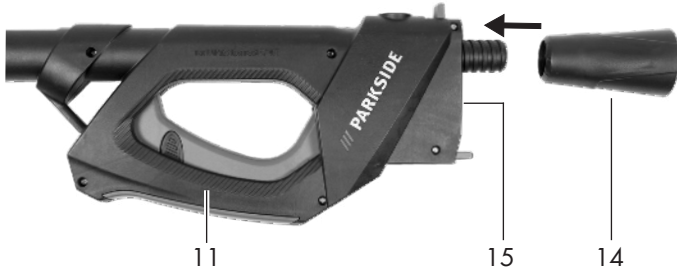
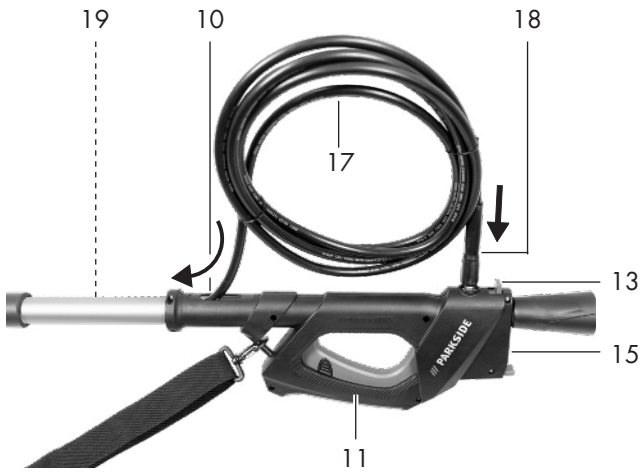
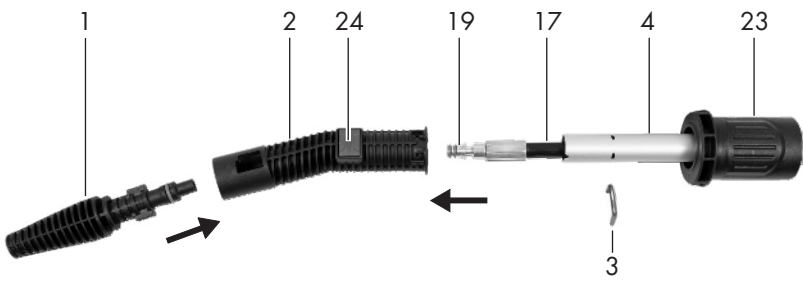
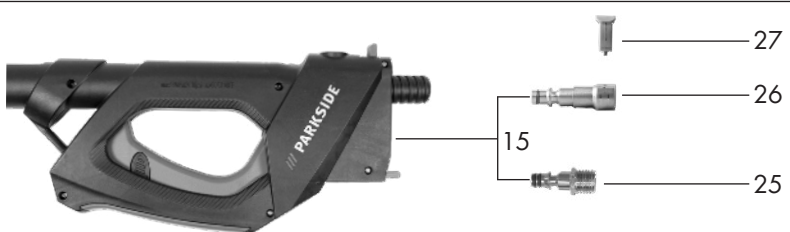
B**C****D****E**

GRIZZLY TOOLS GMBH & CO. KG

Stockstädter Straße 20
DE-63762 Großostheim
GERMANY

Last Information Update · Stand van de informatie
Stand der Informationen: 12/2019
Ident.-No.: 75040303122019-IE/NL/NL



IAN 331966_1907

