

/// PARKSIDE®

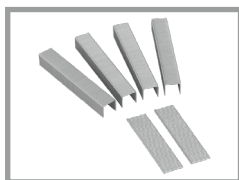

ELEKTROTACKER UND -NAGLER PHET 15 C2

DE AT CH

ELEKTROTACKER UND -NAGLER

Originalbetriebsanleitung

IAN 437160_2304

DE

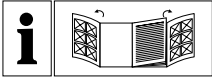

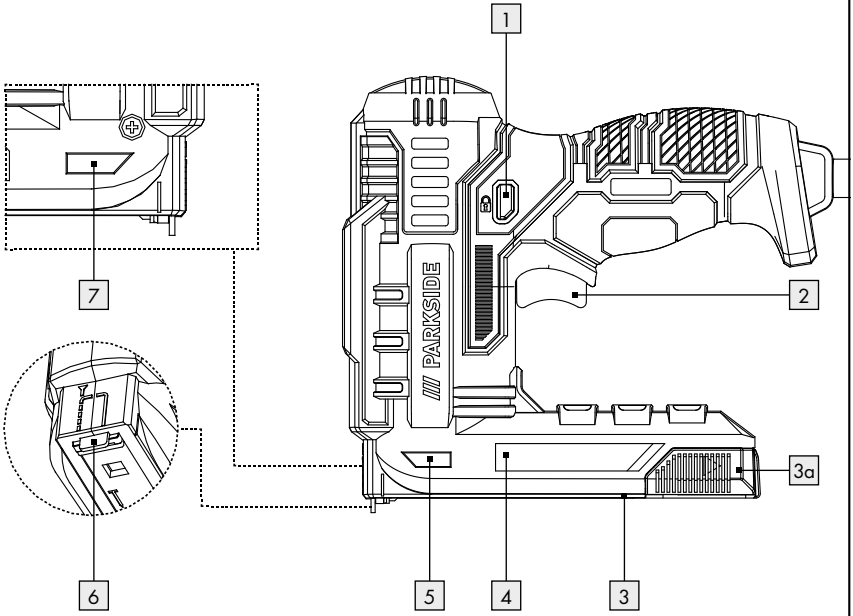
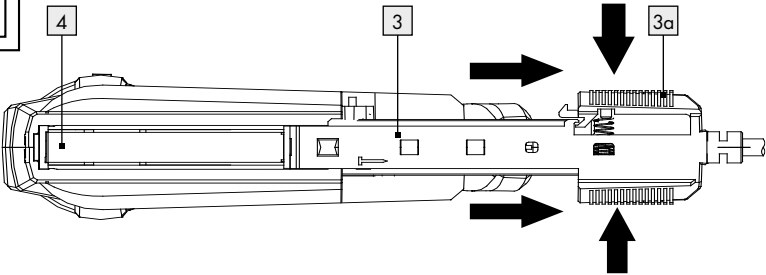
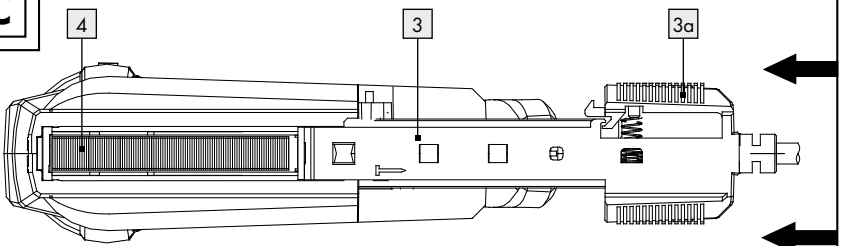

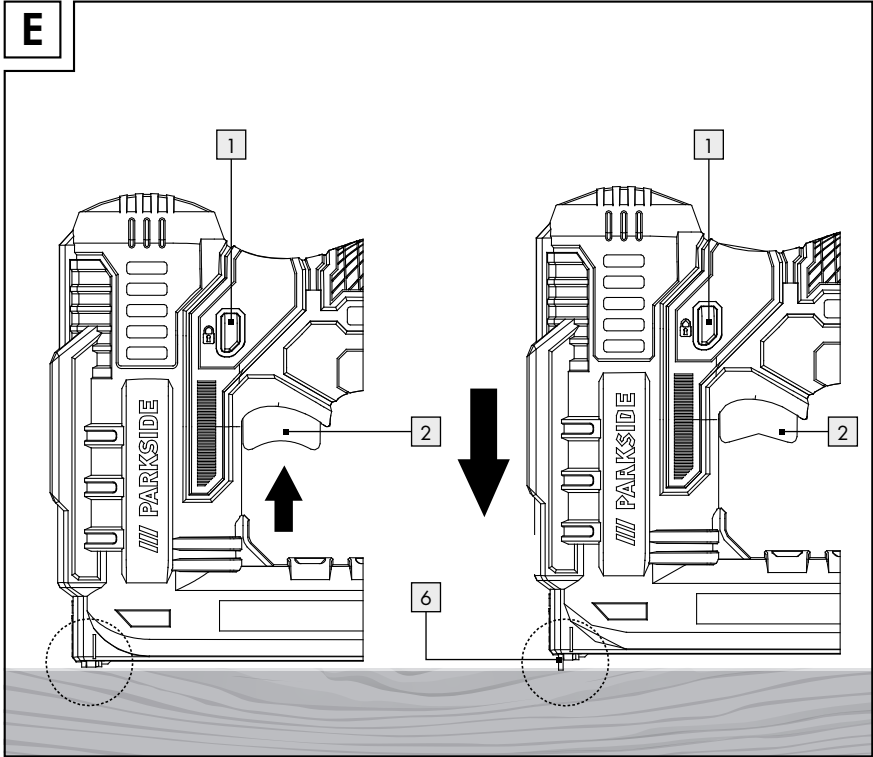
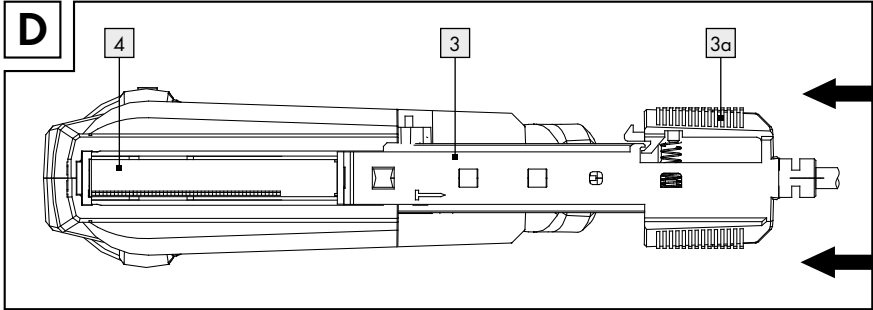











A**B****C**



Legende der verwendeten Piktogramme	Seite 6
Einleitung	Seite 6
Bestimmungsgemäße Verwendung.....	Seite 6
Teilebeschreibung.....	Seite 7
Lieferumfang.....	Seite 7
Technische Daten.....	Seite 7
Allgemeine Sicherheitshinweise für Elektrowerkzeuge	Seite 8
Sicherheitshinweise für Eintreibgeräte.....	Seite 10
Ergänzende Hinweise	Seite 10
Originalzubehör / Zusatzausrüstung	Seite 10
Inbetriebnahme	Seite 10
Magazin mit Klammern bestücken.....	Seite 11
Magazin mit Nägeln bestücken.....	Seite 11
Funktionen	Seite 11
Tackern und nageln.....	Seite 11
Steckengebliebene Klammern oder Nägel entfernen.....	Seite 11
Richtige Nagel- und Klammerlänge auswählen.....	Seite 11
Reinigung und Pflege	Seite 12
Wartung	Seite 12
Reparatur	Seite 12
Lagerung	Seite 13
Entsorgung	Seite 13
Garantie und Service	Seite 13
Garantie.....	Seite 13
Abwicklung im Garantiefall.....	Seite 14
Service.....	Seite 14
EU-Konformitätserklärung	Seite 15

Legende der verwendeten Piktogramme

	Lesen Sie die Bedienungsanleitung. Weitere Informationen finden Sie in der Bedienungsanleitung.		Schützen Sie das Produkt vor Nässe.
			
	Lesen Sie die Bedienungsanleitung.		Wechselstrom/-spannung
	Tragen Sie Augenschutz.		Warn- und Sicherheitshinweise beachten!
	Tragen Sie Gehörschutz.		Stromschlaggefahr!
	Nur in trockenen Innenräumen verwenden.		Schalten Sie das Produkt aus und trennen Sie es vom Stromnetz, bevor Sie Einstellungen vornehmen, Wartungs- und Reinigungsarbeiten durchführen und wenn das Produkt nicht verwendet wird.
	Schutzklasse II (Doppelisolierung)		Das CE-Zeichen bestätigt die Konformität mit den für das Produkt zutreffenden EU-Richtlinien.
	Sicherheitshinweise		
	Handlungsanweisungen		

Elektrotacker und -nagler

● Einleitung



Wir beglückwünschen Sie zum Kauf Ihres neuen Produkts. Sie haben sich damit für ein hochwertiges Produkt entschieden. Die Bedienungsanleitung ist Teil dieses Produkts. Sie enthält wichtige Hinweise für Sicherheit, Gebrauch und Entsorgung. Machen Sie sich vor der Benutzung des Produkts mit allen Bedien- und Sicherheitshinweisen vertraut. Benutzen Sie das Produkt nur wie beschrieben und für die angegebenen Einsatzbereiche. Händigen Sie alle Unterlagen bei Weitergabe des Produkts an Dritte mit aus.

● Bestimmungsgemäße Verwendung

Das Produkt ist zum Befestigen von Pappe, Papierbögen, Leder, Isoliermaterial, Stoff und ähnlichem Material auf Weichholz (Naturholz), Sperrholzplatten und Faserplatten mittlerer Dichte bestimmt. Es ist nur für den Gebrauch in privaten Haushalten vorgesehen. Jede andere Verwendung oder Veränderung des Produkts gilt als nicht bestimmungsgemäß und birgt erhebliche Unfallgefahren. Für aus bestimmungswidriger Verwendung entstandene Schäden übernimmt der Hersteller keine Haftung. Nicht für den gewerblichen Einsatz bestimmt. Das Produkt ist nicht zur Befestigung elektrischer Kabel bestimmt.

● Teilebeschreibung

1	Einschaltsperr	5	Füllstandsanzeige (Klammern)
2	Auslöser	6	Sicherheitskontakt
3	Magazin	7	Füllstandsanzeige (Klammern und Nägel)
3a	Entriegelungstaste		
4	Magazinschacht		

● Lieferumfang

1 Elektrotacker und -nagler
400 Klammern, 10 mm
100 Nägel, 14 mm
1 Bedienungsanleitung

● Technische Daten

Elektrotacker und -nagler: PHET 15 C2
Modellnummer: HG06884
Nenneingangsspannung: 220–240 V~, 50 Hz
Nennleistung: 70 W
Geschwindigkeit: max. 20 min⁻¹
Magazinkapazität: 100 Klammern oder
50 Nägel
Schutzklasse: II/□
(Doppelisolierung)

Feindrahtklammern:

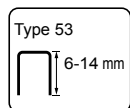

Klammerbreite: 11,4 mm
Klammerlänge: 6–14 mm

Nägel:

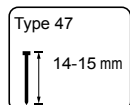

Nagellänge: 14–15 mm

Geräuschemissionswert:

Messwert für Geräusch entsprechend EN 60745.
Der A-bewertete Einzelereignis-Geräuschpegel,
normiert auf 1 s, beträgt typischerweise:
Schalldruckpegel (L_{pA}): 86,5 dB
Schalleistungspegel (L_{WA}): 96,4 dB
Unsicherheit (L_{pA} , L_{WA}): 3 dB



Gehörschutz tragen!

Schwingungsgesamtwerte ermittelt entsprechend EN 60745:

Schwingungsemissionswert $a_h = 3,243 \text{ m/s}^2$
Unsicherheit $K = 1,5 \text{ m/s}^2$

Hinweis: Der in diesen Anweisungen angegebene Schwingungspegel ist entsprechend einem genormten Messverfahren gemessen worden und kann für den Gerätevergleich verwendet werden. Der angegebene Schwingungsemissionswert kann auch zu einer einleitenden Einschätzung der Aussetzung verwendet werden.

⚠️ WARNUNG!

Der Schwingungspegel wird sich entsprechend dem Einsatz des Elektrowerkzeugs verändern und kann in manchen Fällen über dem in diesen Anweisungen angegebenen Wert liegen. Die Schwingungsbelastung könnte unterschätzt werden, wenn das Elektrowerkzeug regelmäßig in solcher Weise verwendet wird. Versuchen Sie, die Belastung durch Vibrationen so gering wie möglich zu halten. Beispielhafte Maßnahmen zur Verringerung der Vibrationsbelastung sind das Tragen von Handschuhen beim Gebrauch des Werkzeugs und die Begrenzung der Arbeitszeit. Dabei sind alle Anteile des Betriebszyklus zu berücksichtigen (beispielsweise Zeiten, in denen das Elektrowerkzeug abgeschaltet ist, und solche, in denen es zwar eingeschaltet ist, aber ohne Belastung läuft).

Hinweis: Für eine genaue Einschätzung der Vibrationsbelastung während eines bestimmten Arbeitszeitraums müssen auch die Zeiträume berücksichtigt werden, in denen das Gerät ausgeschaltet ist oder läuft, aber nicht tatsächlich verwendet wird. Dies kann die Vibrationsbelastung über die gesamte Arbeitszeit erheblich reduzieren.

● Allgemeine Sicherheitshinweise für Elektrowerkzeuge

⚠️ WARNUNG!



Lesen Sie alle Sicherheitshinweise und Anweisungen!

Versäumnisse bei der Einhaltung der Sicherheitshinweise und Anweisungen können elektrischen Schlag, Brand und/oder schwere Verletzungen verursachen!

Bewahren Sie alle Sicherheitshinweise und Anweisungen für die Zukunft auf.

Der in den Sicherheitshinweisen verwendete Begriff „Elektrowerkzeug“ bezieht sich auf netzbetriebene Elektrowerkzeuge (mit Netzkabel) und auf akkubetriebene Elektrowerkzeuge (ohne Netzkabel).

Arbeitsplatzsicherheit

- a) **Halten Sie Ihren Arbeitsbereich sauber und gut beleuchtet.** Unordnung oder unbeleuchtete Arbeitsbereiche können zu Unfällen führen.
- b) **Arbeiten Sie mit dem Elektrowerkzeug nicht in explosionsgefährdeter Umgebung, in der sich brennbare Flüssigkeiten, Gase oder Stäube befinden.** Elektrowerkzeuge erzeugen Funken, die den Staub oder die Dämpfe entzünden können.
- c) **Halten Sie Kinder und andere Personen während der Benutzung des Elektrowerkzeugs fern.** Bei Ablenkung können Sie die Kontrolle über das Elektrowerkzeug verlieren.

Elektrische Sicherheit

- a) **Der Anschlussstecker des Elektrowerkzeuges muss in die Steckdose passen. Der Stecker darf in keiner Weise verändert werden. Verwenden Sie keine Adapterstecker gemeinsam mit schutzgeerdeten Elektrowerkzeugen.** Unveränderte Stecker und passende Steckdosen verringern das Risiko eines elektrischen Schlages.

- b) **Vermeiden Sie Körperkontakt mit geerdeten Oberflächen wie von Rohren, Heizungen, Herden und Kühlschränken.** Es besteht ein erhöhtes Risiko durch elektrischen Schlag, wenn Ihr Körper geerdet ist.
- c) **Halten Sie Elektrowerkzeuge von Regen oder Nässe fern.** Das Eindringen von Wasser in ein Elektrowerkzeug erhöht das Risiko eines elektrischen Schlages.
- d) **Zweckentfremden Sie das Kabel nicht, um das Elektrowerkzeug zu tragen, aufzuhängen oder um den Stecker aus der Steckdose zu ziehen. Halten Sie das Kabel fern von Hitze, Öl, scharfen Kanten oder sich bewegenden Geräteteilen.** Beschädigte oder verwickelte Kabel erhöhen das Risiko eines elektrischen Schlages.
- e) **Wenn Sie mit einem Elektrowerkzeug im Freien arbeiten, verwenden Sie nur Verlängerungskabel, die auch für den Außenbereich geeignet sind.** Die Anwendung eines für den Außenbereich geeigneten Verlängerungskabels verringert das Risiko eines elektrischen Schlages.
- f) **Wenn der Betrieb des Elektrowerkzeuges in feuchter Umgebung nicht vermeidbar ist, verwenden Sie einen Fehlerstromschutzschalter.** Der Einsatz eines Fehlerstromschutzschalters vermindert das Risiko eines elektrischen Schlages.

Sicherheit von Personen

- a) **Seien Sie aufmerksam, achten Sie darauf, was Sie tun, und gehen Sie mit Vernunft an die Arbeit mit einem Elektrowerkzeug. Benutzen Sie kein Elektrowerkzeug, wenn Sie müde sind oder unter dem Einfluss von Drogen, Alkohol oder Medikamenten stehen.** Ein Moment der Unachtsamkeit beim Gebrauch des Elektrowerkzeuges kann zu ernsthaften Verletzungen führen.
- b) **Tragen Sie persönliche Schutzausrüstung und immer eine Schutzbrille.** Das Tragen persönlicher Schutzausrüstung, wie Staubmaske, rutschfeste Sicherheitsschuhe,

Schutzhelm oder Gehörschutz, je nach Art und Einsatz des Elektrowerkzeuges, verringert das Risiko von Verletzungen.

- c) **Vermeiden Sie eine unbeabsichtigte Inbetriebnahme. Vergewissern Sie sich, dass das Elektrowerkzeug ausgeschaltet ist, bevor Sie es an die Stromversorgung und/oder den Akku anschließen, es aufnehmen oder tragen.** Wenn Sie beim Tragen des Elektrowerkzeuges den Finger am Schalter haben oder das Elektrowerkzeug eingeschaltet an die Stromversorgung anschließen, kann dies zu Unfällen führen.
- d) **Entfernen Sie Einstellwerkzeuge oder Schraubenschlüssel, bevor Sie das Elektrowerkzeug einschalten.** Ein Werkzeug oder Schlüssel, der sich in einem drehenden Geräteteil befindet, kann zu Verletzungen führen.
- e) **Vermeiden Sie eine abnormale Körperhaltung. Sorgen Sie für einen sicheren Stand und halten Sie jederzeit das Gleichgewicht.** Dadurch können Sie das Elektrowerkzeug in unerwarteten Situationen besser kontrollieren.
- f) **Tragen Sie geeignete Kleidung. Tragen Sie keine weite Kleidung oder Schmuck. Halten Sie Haare, Kleidung und Handschuhe fern von sich bewegenden Teilen.** Lockere Kleidung, Schmuck oder lange Haare können von sich bewegenden Teilen erfasst werden.
- g) **Wenn Staubabsaug- und -auffangeinrichtungen montiert werden können, vergewissern Sie sich, dass diese angeschlossen sind und richtig verwendet werden.** Verwendung einer Staubabsaugung kann Gefährdungen durch Staub verringern.

Verwendung und Behandlung des Elektrowerkzeuges

- a) **Überlasten Sie das Gerät nicht. Verwenden Sie für Ihre Arbeit das dafür bestimmte Elektrowerkzeug.** Mit dem passenden Elektrowerkzeug arbeiten Sie besser und sicherer im angegebenen Leistungsbereich.

- b) **Benutzen Sie kein Elektrowerkzeug, dessen Schalter defekt ist.** Ein Elektrowerkzeug, das sich nicht mehr ein- oder ausschalten lässt, ist gefährlich und muss repariert werden.
- c) **Ziehen Sie den Stecker aus der Steckdose und/oder entfernen Sie den Akku, bevor Sie Geräteeinstellungen vornehmen, Zubehörteile wechseln oder das Elektrowerkzeug weglegen.** Diese Vorsichtsmaßnahme verhindert den unbeabsichtigten Start des Elektrowerkzeuges.
- d) **Bewahren Sie unbenutzte Elektrowerkzeuge außerhalb der Reichweite von Kindern auf. Lassen Sie Personen das Elektrowerkzeug nicht benutzen, die mit diesem nicht vertraut sind oder diese Anweisungen nicht gelesen haben.** Elektrowerkzeuge sind gefährlich, wenn Sie von unerfahrenen Personen benutzt werden.
- e) **Pflegen Sie Elektrowerkzeuge mit Sorgfalt. Kontrollieren Sie, ob bewegliche Teile einwandfrei funktionieren und nicht klemmen, ob Teile gebrochen oder so beschädigt sind, dass die Funktion des Elektrowerkzeuges beeinträchtigt ist. Lassen Sie beschädigte Teile vor dem Einsatz des Elektrowerkzeuges reparieren.** Viele Unfälle haben ihre Ursache in schlecht gewarteten Elektrowerkzeugen.
- f) **Halten Sie Schneidwerkzeuge scharf und sauber.** Sorgfältig gepflegte Schneidwerkzeuge mit scharfen Schneidkanten verklemmen sich weniger und sind leichter zu führen.
- g) **Verwenden Sie Elektrowerkzeug, Zubehör, Einsatzwerkzeuge usw. entsprechend diesen Anweisungen. Berücksichtigen Sie dabei die Arbeitsbedingungen und die auszuführende Tätigkeit.** Der Gebrauch von Elektrowerkzeugen für andere als die vorgesehenen Anwendungen kann zu gefährlichen Situationen führen.

Service

- a) **Lassen Sie Ihr Elektrowerkzeug nur von qualifiziertem Fachpersonal und nur mit Original-Ersatzteilen reparieren.** Damit wird sichergestellt, dass die Sicherheit des Elektrowerkzeuges erhalten bleibt.

● Sicherheitshinweise für Eintreibgeräte

- 1. Gehen Sie immer davon aus, dass das Elektrowerkzeug Klammern enthält.** Die sorglose Handhabung des Eintreibgerätes kann zum unerwarteten Ausschießen von Klammern führen und Sie verletzen.
- 2. Zielen Sie mit dem Elektrowerkzeug nicht auf sich selbst oder andere Personen in der Nähe.** Durch unerwartetes Auslösen wird eine Klammer ausgestoßen, was zu Verletzungen führen kann.
- 3. Betätigen Sie das Elektrowerkzeug nicht, bevor es fest auf das Werkstück gesetzt ist.** Wenn das Elektrowerkzeug keinen Kontakt mit dem Werkstück hat, kann die Klammer von der Befestigungsstelle abprallen.
- 4. Trennen Sie das Elektrowerkzeug vom Netz oder vom Akku, wenn die Klammer im Elektrowerkzeug klemmt.** Wenn das Eintreibgerät angeschossen ist, kann es beim Entfernen einer fest sitzenden Klammer versehentlich betätigt werden.
- 5. Seien Sie vorsichtig beim Entfernen einer fest sitzenden Klammer.** Das System kann gespannt sein und die Klammer kräftig ausgestoßen werden, während Sie versuchen die Verklebung zu beseitigen.
- 6. Verwenden Sie dieses Eintreibgerät nicht zur Befestigung von Elektroleitungen.** Es ist nicht für die Installation von Elektroleitungen geeignet, kann die Isolierung von Elektrokabeln beschädigen und so elektrischen Schlag und Feuergefahren verursachen.

● Ergänzende Hinweise

▲ **WARNUNG! VERLETZUNGSGEFAHR!**

- Richten Sie das Gerät niemals auf sich selbst oder auf andere Personen oder Tiere.
- Stellen Sie sicher, dass sich keine anderen Personen oder Tiere auf der anderen Seite des Werkstücks oder in unmittelbarer Nähe befinden.



TRAGEN SIE AUGENSCHUTZ!

- Schutzbrille tragen. Dies gilt auch für Personen, die während des Betriebs Unterstützung leisten und Arbeiten ausführen.
- **Werkstück sichern!** Ein Werkstück, das von einer Spannvorrichtung oder einem Schraubstock festgehalten wird, ist viel sicherer als eines, das in Ihrer Hand gehalten wird.
- Führen Sie das Netzkabel immer zur Rückseite des Geräts.

● Originalzubehör/ Zusatzausrüstung

- Verwenden Sie nur das Zubehör und die zusätzlichen Geräte, die in der Bedienungsanleitung angegeben und mit dem Gerät kompatibel sind.

● Inbetriebnahme

▲ **WARNUNG!**

-  Betätigen Sie immer erst die Einschaltsperrleiste **1**, um den Auslöser **2** zu verriegeln und trennen Sie das Produkt vom Stromnetz, bevor Sie mit Arbeiten am Produkt beginnen.

● Magazin mit Klammern bestücken

- Drehen Sie das Produkt um.
- Drücken Sie die Entriegelungstaste **3a** zusammen (siehe Abb. B).
- Ziehen Sie dann das Magazin **3** aus dem Magazinschacht **4** heraus (siehe Abb. B).
- Befüllen Sie den Magazinschacht **4** mit Klammern (siehe Abb. C).
- Drücken Sie nach dem Befüllen das Magazin **3** zurück, bis der Magazinschacht **4** korrekt geschlossen ist. Die Entriegelungstaste **3a** muss mit einem „Klicken“ im Magazinschacht **4** einrasten (siehe Abb. C).

Hinweis: Prüfen Sie durch das Fenster der Füllstandsanzeige **5** oder **7**, ob der Magazinschacht **4** leer ist. Sie können über beide Füllstandsanzeigen prüfen, ob sich noch Klammern im Magazinschacht befinden.

● Magazin mit Nägeln bestücken

- Drehen Sie das Produkt um.
- Drücken Sie die Entriegelungstaste **3a** zusammen (siehe Abb. B).
- Ziehen Sie dann das Magazin **3** aus dem Magazinschacht **4** heraus (siehe Abb. B).
- Achten Sie auf das Symbol  auf dem Magazin **3** und befüllen Sie den Magazinschacht **4** mit den Nägeln (siehe Abb. D).
- Drücken Sie nach dem Befüllen das Magazin **3** zurück, bis der Magazinschacht **4** korrekt geschlossen ist. Die Entriegelungstaste **3a** muss mit einem „Klicken“ im Magazinschacht **4** einrasten (siehe Abb. D).

Hinweis: Prüfen Sie durch das Fenster der Füllstandsanzeige **7**, ob der Magazinschacht **4** leer ist.

● Funktionen

● Tackern und nageln

- Drücken Sie die Einschaltsperrle **1** vollständig von rechts nach links auf die Position „Entriegeln“ .
- Drücken Sie den Sicherheitskontakt **6** in das Werkstück (siehe Abb. E).
- Drücken Sie den Auslöser **2**, während Sie das Produkt gegen das Werkstück halten, um eine Klammer/einen Nagel hineinzuschlagen.

Hinweis: Halten Sie das Produkt fest und drücken Sie es vor dem Auslösen auf die Arbeitsfläche, um ein vollständiges Eindringen der Heftklammer/ des Nagels zu gewährleisten.

● Steckengebliebene Klammern oder Nägel entfernen

WARNUNG!

-  Betätigen Sie immer erst die Einschaltsperrle **1**, um den Auslöser **2** zu verriegeln und trennen Sie das Produkt vom Stromnetz, bevor Sie mit Arbeiten am Produkt beginnen.
- Öffnen Sie den Magazinschacht **4** und ziehen Sie das Magazin **3** heraus.
- Entfernen Sie die steckengebliebene Klammer oder den Nagel aus dem Magazinschacht **4**.

● Richtige Nagel- und Klammerlänge auswählen

- Um die richtige Nagel- und Klammerlänge auszuwählen, müssen Sie zwei Faktoren beachten:
 - die Dicke des zu befestigenden Materials
 - die Beschaffenheit und Härte des Basismaterials.

Typische Beispiele

Basismaterial	Zu befestigendes Material/ Dicke	Klammern	Nägel
Sperrholz	≤ 1 mm	6-8 mm	8-10 mm
Faserplatte	1-3 mm	8-10 mm	12-14 mm
Weichholz (z. B. Kiefer)	≤ 3 mm	8-10 mm	10-12 mm
	3-5 mm	10-14 mm	12-15 mm

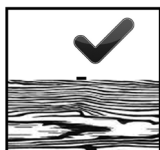
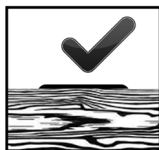

Die Klammeroberseite bzw. der Nagelkopf sollte wie dargestellt bündig auf der Oberseite des zu befestigenden Materials aufliegen.

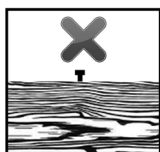
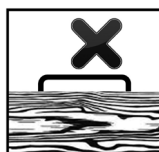

Wenn die Klammeroberseite/der Nagelkopf nicht bündig auf der Oberseite des zu befestigenden Materials aufliegt, haben Sie eine(n) zu lange(n) Klammer/Nagel verwendet. Verwenden Sie in diesem Fall die nächstkleinere Größe, um ein optimales Arbeitsergebnis zu erzielen.

● Reinigung und Pflege

⚠️ WARNUNG!



- Betätigen Sie immer erst die Einschaltsperrung **1**, um den Auslöser **2** zu verriegeln und trennen Sie das Produkt vom Stromnetz, bevor Sie mit Arbeiten am Produkt beginnen.
- Verwenden Sie zur Reinigung dieses Produkts keine chemischen, alkalischen, scheuernden oder anderen aggressiven Reinigungs- oder Desinfektionsmittel, da diese die Oberfläche schädigen können.
- Lassen Sie niemals Flüssigkeiten in das Produkt gelangen.

- Das Produkt muss immer sauber, trocken und frei von Öl oder Fett gehalten werden.
- Entfernen Sie nach jedem Gebrauch und vor der Lagerung Schmutz.
- Eine regelmäßige und ordnungsgemäße Reinigung trägt zur sicheren Verwendung bei und verlängert die Lebensdauer des Produkts.
- Wenn das Netzkabel ausgetauscht werden muss, muss dies vom Hersteller oder einem offiziellen Vertreter durchgeführt werden, um Sicherheitsrisiken zu vermeiden.
- Verwenden Sie eine weiche Bürste für schwer zugängliche Bereiche.
- Reinigen Sie das Produkt mit einem trockenen Tuch.

● Wartung

⚠️ WARNUNG!



- Betätigen Sie immer erst die Einschaltsperrung **1**, um den Auslöser **2** zu verriegeln und trennen Sie das Produkt vom Stromnetz, bevor Sie mit Arbeiten am Produkt beginnen.
- Das Produkt ist wartungsfrei.
- Überprüfen Sie das Produkt vor und nach jeder Verwendung sorgfältig auf Anzeichen von Abnutzung und Beschädigung.

● Reparatur

Dieses Produkt enthält keine Teile, die vom Verbraucher repariert werden können. Wenden Sie sich an einen autorisierten Händler oder eine ähnlich qualifizierte Person, um das Produkt reparieren oder überprüfen zu lassen.

● Lagerung

- Reinigen Sie das Produkt wie zuvor beschrieben.
- Entfernen Sie vor der Lagerung alle Klammern und Nägel aus dem Magazinschacht **4** und betätigen Sie die Einschaltsperrleiste **1**, um den Auslöser **2** zu verriegeln.
- Bewahren Sie das Produkt, die Klammern und die Nägel an einem trockenen, frostfreien und gut belüfteten Ort auf.
- Bewahren Sie das Produkt immer an einem für Kinder unzugänglichen Ort auf.

● Entsorgung

Die Verpackung besteht aus umweltfreundlichen Materialien, die Sie über die örtlichen Recyclingstellen entsorgen können.



Beachten Sie die Kennzeichnung der Verpackungsmaterialien bei der Abfalltrennung, diese sind gekennzeichnet mit Abkürzungen (a) und Nummern (b) mit folgender Bedeutung: 1-7: Kunststoffe/20-22: Papier und Pappe/80-98: Verbundstoffe.



Möglichkeiten zur Entsorgung des ausgedienten Produkts erfahren Sie bei Ihrer Gemeinde- oder Stadtverwaltung.



Das Symbol der durchgestrichenen Mülltonne bedeutet, dass dieses Gerät am Ende der Nutzungszeit nicht über den Hausabfall entsorgt werden darf. Das Gerät ist bei eingerichteten Sammelstellen, Wertstoffhöfen oder Entsorgungsbetrieben abzugeben. Zudem sind Verkäufer von Elektro- und Elektronikgeräten sowie Verkäufer von Lebensmitteln zur Rücknahme verpflichtet. LIDL bietet Ihnen Rückgabemöglichkeiten direkt in den Filialen und Märkten an. Rückgabe und Entsorgung sind für Sie kostenfrei. Beim Kauf eines Neugerätes haben Sie das Recht, ein entsprechendes Altgerät unentgeltlich zurückzugeben. Zusätzlich

haben Sie die Möglichkeit, unabhängig vom Kauf eines Neugerätes, unentgeltlich (bis zu drei) Altgeräte abzugeben, die in keiner Abmessung größer als 25 cm sind. Bitte löschen Sie vor der Rückgabe alle personenbezogenen Daten. Bitte entnehmen Sie vor der Rückgabe Batterien oder Akkumulatoren, die nicht vom Altgerät umschlossen sind, sowie Lampen, die zerstörungsfrei entnommen werden können und führen diese einer separaten Sammlung zu.

● Garantie und Service

● Garantie

Das Produkt wurde nach strengen Qualitätsrichtlinien hergestellt und vor der Auslieferung sorgfältig geprüft. Im Falle von Material- oder Herstellungsfehlern haben Sie gegenüber dem Verkäufer des Produkts gesetzliche Rechte. Ihre gesetzlichen Rechte werden in keiner Weise durch unsere unten aufgeführte Garantie eingeschränkt.

Die Garantie für dieses Produkt beträgt 3 Jahre ab Kaufdatum. Die Garantiezeit beginnt mit dem Kaufdatum. Bewahren Sie den Originalkaufbeleg an einem sicheren Ort auf, da dieses Dokument als Nachweis des Kaufs erforderlich ist.

Alle Schäden oder Mängel, die bereits zum Zeitpunkt des Kaufs vorhanden sind, müssen unverzüglich nach dem Auspacken des Produkts gemeldet werden.

Sollte das Produkt innerhalb von 3 Jahren ab Kaufdatum einen Material- oder Herstellungsfehler aufweisen, werden wir es – nach unserer Wahl – kostenlos für Sie reparieren oder ersetzen. Die Garantiezeit verlängert sich durch einen stattgegebenen Gewährleistungsanspruch nicht. Dies gilt auch für ersetzte und reparierte Teile.

Diese Garantie erlischt, wenn das Produkt beschädigt oder unsachgemäß verwendet oder gewartet wurde.

Die Garantie deckt Material- und Herstellungsfehler ab. Diese Garantie erstreckt sich weder auf Produktteile, die normalem Verschleiß unterliegen, und somit als Verschleißteile gelten (z. B. Batterien, Akkus, Schläuche, Farbpatronen), noch auf Schäden an zerbrechlichen Teilen, z. B. Schalter oder Teile aus Glas.

AT Service Österreich
Tel.: 0800 292726
E-Mail: owim@lidl.at

CH Service Schweiz
Tel.: 0800562153
E-Mail: owim@lidl.ch



● Abwicklung im Garantiefall

Um eine schnelle Bearbeitung Ihres Anliegens zu gewährleisten, folgen Sie bitte den folgenden Hinweisen:

Bitte halten Sie für alle Anfragen den Kassenbon und die Artikelnummer (IAN 437160_2304) als Nachweis für den Kauf bereit.

Die Artikelnummer entnehmen Sie bitte dem Typenschild, einer Gravur, auf dem Titelblatt Ihrer Bedienungsanleitung (unten links) oder als Aufkleber auf der Rück- oder Unterseite des Produkts. Sollten Funktionsfehler oder sonstige Mängel auftreten, kontaktieren Sie zunächst die nachfolgend benannte Serviceabteilung telefonisch oder per E-Mail.

Ein als defekt erfasstes Produkt können Sie dann unter Beifügung des Kaufbelegs (Kassenbon) und der Angabe, worin der Mangel besteht und wann er aufgetreten ist, für Sie portofrei an die Ihnen mitgeteilte Service-Anschrift übersenden.

● Service

⚠️ WARNUNG!

- Lassen Sie Ihr Produkt von der Servicestelle oder einer Elektrofachkraft und nur mit Original-Ersatzteilen reparieren. Damit wird sichergestellt, dass die Sicherheit des Produkts erhalten bleibt.

DE Service Deutschland
Tel.: 0800 5435 111
E-Mail: owim@lidl.de

EU-KONFORMITÄTSERKLÄRUNG (437160_2304)

IAN: 437160_2304
Produkt-Identifikation: "PARKSIDE" Elektrotacker und -nagler
Modellnummer: HG06884

Der oben beschriebene Gegenstand der Erklärung erfüllt die einschlägigen Harmonisierungsvorschriften der Union:

Richtlinie 2006/42/EG
Richtlinie 2014/30/EU
Richtlinie 2011/65/EU mit allen dazugehörigen Änderungen

Angabe der einschlägigen harmonisierten Normen oder der anderen technischen Spezifikationen, für die die Konformität erklärt wird:

Nr. / Teile
Richtlinie 2006/42/EG
EN 60745-1:2009/A11:2010
EN 60745-2-16:2010
Richtlinie 2014/30/EU
EN IEC 55014-1:2021
EN IEC 55014-2:2021
EN IEC 61000-3-2:2019+A1:2021
EN 61000-3-3:2013+A1:2019+A2:2021

Parlaments und des Rates vom 8. Juni 2011 zur Beschränkung der Verwendung bestimmter gefährlicher Stoffe in Elektro- und Elektronikgeräten:

Nr. / Teile
Richtlinie 2011/65/EU
EN IEC 63000:2018

Person, die die technische Dokumentation aufbewahrt: OWIM GmbH & Co.KG

Unterzeichnet für und im Namen von:

OWIM GmbH & Co. KG, Stiftsbergstraße 1, 74167 Neckarsulm, Deutschland

Diese Konformitätserklärung wird unter der alleinigen Verantwortung des Herstellers ausgestellt.

Original-Konformitätserklärung

Neckarsulm
Ort

23.08.2023
Datum

ppa. Dr. Thorsten Maier
Prokurist

ppa. Jeps Buchheim
Prokurist

OWIM GmbH & Co. KG

Stiftsbergstraße 1
74167 Neckarsulm
GERMANY

Model-No.: HG06884

Version: 11/2023

Stand der Informationen: 08/2023

Ident.-No.: HG06884082023-DE

IAN 437160_2304

