



Electric Chainsaw **PKS 2200 A1**

(DK)

Elektrisk kædesav

Oversættelse af den originale driftsvejledning

(NL) (BE)

Elektrische kettingzaag

Vertaling van de originele gebruiksaanwijzing

(FR) (BE)

Tronçonneuse électrique

Traduction des instructions d'origine

(DE) (AT) (CH)

Elektro-Kettensäge

Originalbetriebsanleitung

IAN 340600_1910

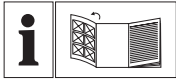

DK

Før du læser, vend siden med billeder frem og bliv bekendt med alle apparatets funktioner.

FR BE

Avant de lire le mode d'emploi, ouvrez la page contenant les illustrations et familiarisez-vous ensuite avec toutes les fonctions de l'appareil.

NL BE

Vouw vóór het lezen de pagina met de afbeeldingen open en maak u vertrouwd met alle functies van het apparaat.

DE AT CH

Klappen Sie vor dem Lesen die Seite mit den Abbildungen aus und machen Sie sich anschließend mit allen Funktionen des Gerätes vertraut.

| | | | |
|--------------|------------------------------------------------|--------|----|
| DK | Oversættelse af den originale driftsvejledning | Side | 5 |
| FR / BE | Traduction des instructions d'origine | Page | 29 |
| NL / BE | Vertaling van de originele gebruiksaanwijzing | Pagina | 56 |
| DE / AT / CH | Originalbetriebsanleitung | Seite | 82 |

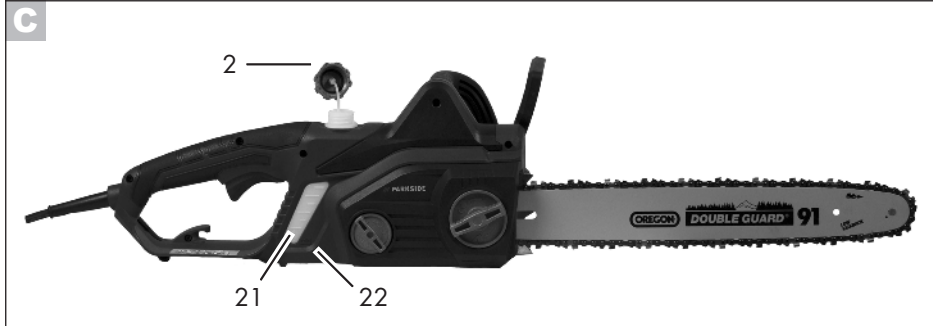
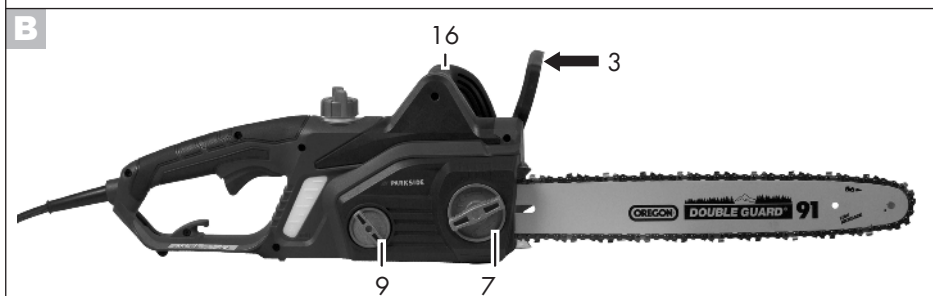
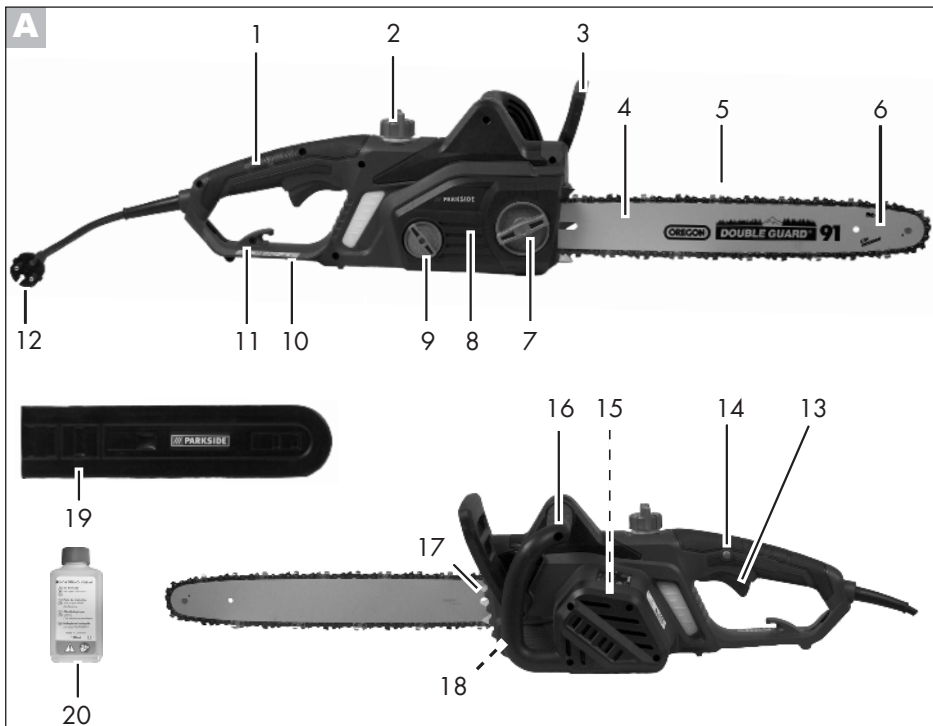

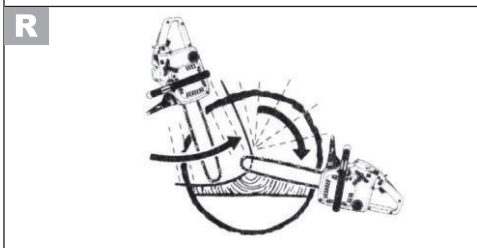
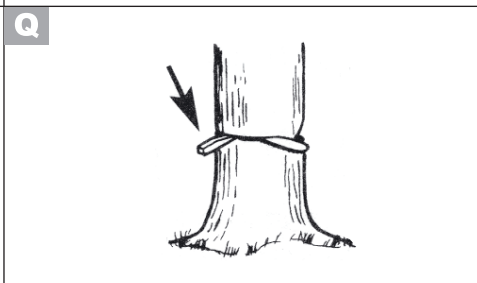
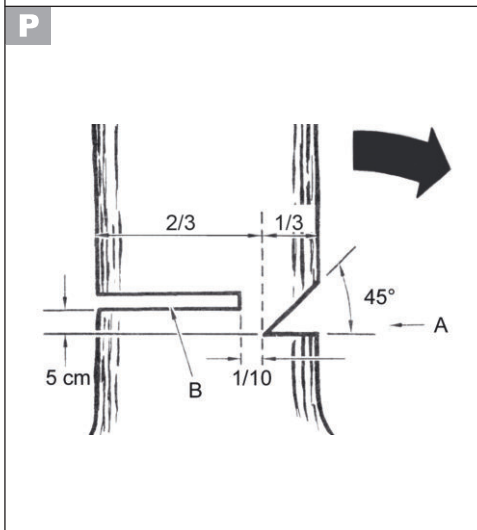
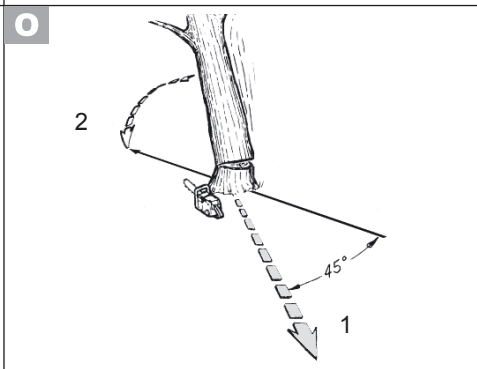
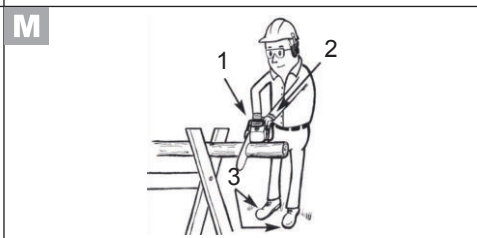
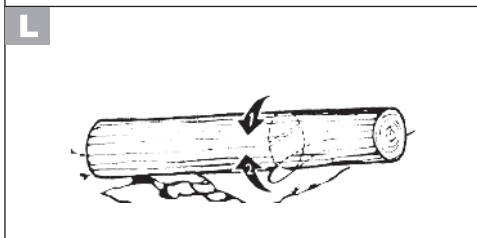
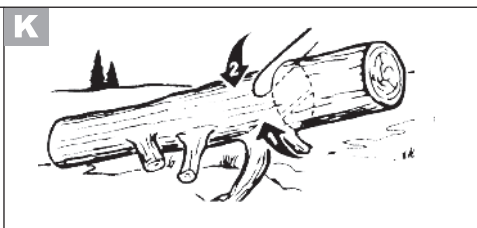
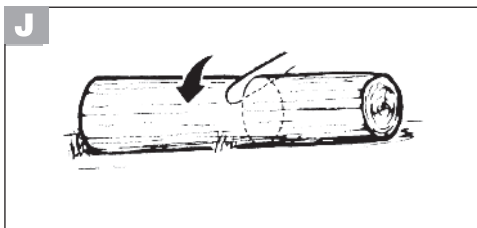

Indhold

| | | | |
|---------------------------------------|-----------|------------------------------------------|------------|
| Introduktion | 5 | Udskift sværd | 18 |
| Anvendelse | 6 | Saveteknikker | 18 |
| Generel beskrivelse | 6 | Generelt | 18 |
| Leveringsomfang | 6 | Træfældning | 19 |
| Funktionsbeskrivelse | 6 | Afgrening | 20 |
| Oversigt | 6 | Afkortning | 21 |
| Tekniske data | 7 | Vedligeholdelse og rengøring | 21 |
| Sikkerhedsanvisninger | 7 | Rengøring..... | 22 |
| Påskrifter på maskinen | 8 | Serviceintervaller..... | 22 |
| Symboler i vejledningen | 9 | Tabel vedligeholdelsesintervaller.... | 22 |
| Generelle sikkerhedshenvisninger | 9 | Smør savkæden med olie | 23 |
| Generelle sikkerhedsanvisninger | | Slib savkæden | 23 |
| for elværktøj | 9 | Indstil kædespænding | 24 |
| Sikkerhedsinstruktioner til kædesave | 12 | Tilkøring af en ny savkæde | 24 |
| Sikkerhedsforanstaltninger mod | | Vedligeholdelse af sværdet | 24 |
| tilbageslag | 13 | Vending af sværd | 24 |
| Restrisici | 13 | Opbevaring | 25 |
| Videreførende | | Bortskaffelse/miljøbeskyttelse .. | 25 |
| sikkerhedsinformationer | 14 | Reserve dele | 25 |
| Sikkerhedsfunktioner | 15 | Fejlsøgning | 26 |
| Montering | 15 | Garanti | 27 |
| Montering af savkæde og sværd ... | 15 | Reparations-service | 28 |
| Spænd savkæden | 16 | Service-Center | 28 |
| Kædesmøring..... | 17 | Importør | 28 |
| Kædesavens betjening | 17 | Oversættelse af den originale | |
| Tilslutning | 17 | CE-konformitetserklæring | 109 |
| Kontroller kædebremsen | 18 | Ekspllosionstegning | 113 |
| Kontroller olieautomatikken | 18 | | |

Introduktion

Hjertelig tillykke med købet af dit nye apparat. Du har besluttet dig for et produkt af højeste kvalitet.

Dette apparats kvalitet blev kontrolleret under produktionen og det blev underkastet en slutkontrol. Dermed er dit apparats funktionsevne garanteret.



Betjeningsvejledningen er bestanddel af dette produkt. Den indeholder vigtige informationer vedrørende sikkerhed, brug, vedligeholdelse og bortskaffelse. Gør dig inden brugen af produktet fortrolig med alle betjenings- og sikkerhedsinformationer. Benyt kun produktet som beskrevet og kun til de anførte indsatsområder. Opbevar vejledningen godt og lad alle dokumenter følge med ved videregivelse af produktet til tredje.

Anvendelse

Den elektriske kædesav er dimensioneret til savning i træ. Saven er ikke egnet til anden anvendelse (f.eks. skæring af murværk, plastik eller levnedsmidler).

Kædesaven er dimensioneret til hobbyarbejde. Den er ikke konciperet til erhvervs-mæssig permanent anvendelse.

Kun voksne må anvende apparatet. Unge mennesker over 16 år må kun benytte kædesaven under opsyn.

Producenten påtager sig intet ansvar for skader, som følge forkert brug eller forkert betjening. Dette apparat er ikke egnet til erhvervs-mæssig brug. Ved erhvervs-mæssig brug bortfalder garantien.

Denne elektriske motorsav må kun bruges af én person til savning af træ. Motorsaven skal holdes med højre hånd på bagerste håndgreb og med venstre hånd på forreste håndgreb. Inden motorsaven benyttes skal brugeren have læst og forstået alle informationer og anvisninger i brugsanvisningen. Brugeren skal bære passende personligt beskyttelsesudstyr (PSA). Der må kun saves træ med denne motorsav. Materialer som f.eks. kunststof, sten, metal eller træ der indeholder fremmedlegemer (f.eks. søm eller skruer), må ikke bearbejdes!

Generel beskrivelse



Illustrationerne finder du på de forreste og bagerste foldesider.

Leveringsomfang

Kontrollér indholdet ved udpakningen af maskinen:

- Elektrisk kædesav
- Sværd (føringsskinne) (allerede formonteret)
- Savkæde (allerede formonteret)
- Sværdbeskyttelseshylster
- Olie-dunk med 180 ml biologisk kædesavsolie
- Betjeningsvejledning

Bortskaf indpakningsmaterialet forskriftsmæssigt.

Funktionsbeskrivelse

Kædesaven er drevet med en elektrisk motor. Den roterende savkæde føres over et sværd (føringsskinne).

Apparatet er udstyret med et fastspændingssystem og en hurtigstopkædebremse. Olieautomatikken sørger for kontinuerlig kædesmøring.

For at beskytte brugeren er kædesaven udstyret med forskelligt sikkerhedsudstyr. Betjeningselementernes funktion ses af efterfølgende betjeningsvejledning.

Oversigt



- 1 Bagerste greb
- 2 Olie-tankklap
- 3 Kædebremsehåndtag/forreste håndbeskyttelse
- 4 Sværd (føringsskinne)
- 5 Savkæde
- 6 Næsehjul
- 7 Fastgørelsesskrue til kædehjulaf-dækningen

- 8 Kædehjulafdækning
- 9 Skruer til quick release system af kæden
- 10 Bagerste håndbeskyttelse
- 11 Kabelholder
- 12 Strømkabel
- 13 Tænd/sluk-kontakt
- 14 Tilkoblingspærring
- 15 Elmotor
- 16 Forreste greb
- 17 Anslagsklo
- 18 Kædefanger (ikke synligt)
- 19 Sværdbeskyttelseshylster
- 20 Olieflaske

- C**
- 21 Oliestandsvision
 - 22 Minusmarkering „MIN“ til olie-standsvision

- F**
- 23 Skinnebolten
 - 24 Kædehjulet
 - 25 Kærvene på apparatet

- I**
- 26 Olieåbningerne

Tekniske data

Elektrisk kædesav.....PKS 2200 AI

| | |
|---------------------------|-----------------------------------------------------------------------|
| Nom. | |
| indgangsspænding |230-240V~, 50 Hz |
| Effektforbrug | 2200 W |
| Kapslingsklasse | <input type="checkbox"/> II |
| Beskyttelsesklasse |IPX0 |
| Kædehastighed | 15,3 m/s |
| Vægt (uden sværd og kæde) | 4,4 kg |
| Vægt (med sværd og kæde) |5,1 kg |
| Olietanken | ca. 250 ml |
| Kæde |Oregon 91P057X forkromet skæretand ringe returslageseffekt |
| Sværd |Oregon 16" DOUBLE-GUARD 160SDEA041-112364 |

| | |
|-----------------------------------|------------------------------------------------------|
| Kædeafstand | 10 mm |
| Kædedykkelse | 1,3 mm |
| Kædehjulets fortanding | 6 |
| Sværd (føringsskinne) |460 mm |
| Knivlængde | 395 mm |
| Støjniveau (L _{pA}) | 93,4 dB (A); K _{pA} = 3 dB |
| lydtryksniveau (L _{WA}) | 104,4 dB (A); K _{WA} = 2,38 dB |
| Garanteret lydtryksniveau | 107 dB (A) |
| Vibration (a _h) |5,53 m/s ² ; K= 1,5 m/s ² |

Den anførte svingningsemissionsværdi blev målt iht. en standardiseret prøvemethode og kan anvendes til sammenligning af et el-værktøj med et andet.

Den anførte svingningsemissionsværdi kan også anvendes til en indledende vurdering af afbrydelsen.



Advarsel: Svingningsemissionsværdien kan adskille sig fra den angivne værdi under brugen af el-værktøjet, afhængig af den måde som værktøjet bruges på. Forsøg at holde belastningen så lav som mulig pga. vibrationer. En måde at reducere vibrationsbelastningen på kan være at bære handsker ved brug af værktøjet og begrænse den tid, man arbejder med værktøjet. Her er det nødvendigt at tage hensyn til alle dele af driftscyklussen (f.eks. tider, hvor elværktøjet er slukket og tider, hvor det ganske vist er tændt, men kører uden belastning).

Sikkerhedsanvisninger

Dette afsnit omhandler de grundlæggende sikkerhedsforanstaltninger under arbejdet med den elektriske kædesav.



En elektrisk kædesav er et farligt værktøj, som ved forkert eller uagt-som brug kan medføre alvorlige eller endda livsfarlige kvæstelser. Derfor bør du for din egen sikkerheds skyld samt andres sikkerhed altid overholde de nedenstående sikkerhedshenvisninger og spørge en fagmand til råds hvis du skulle være i tvivl om noget.

Påskrifter på maskinen



Før du starter med arbejdet bør du gøre dig fortrolig med alle betjenings-elementer. Øv dig i omgan-gen med saven og få forklaret funk-tioner, virkemåde og savetekniker af en fagmand.



Savkæden drejer sig ikke, når kædebremsen er i hak. Lesn derfor kædebremsen, idet bremsearmen skubbes frem mod det forreste greb.



Læs og overhold maskinens betjeningsvejledning!



Brug personligt sikkerhedsudstyr. Brug høre- og øjenværn!



Bær beskyttelsehjelm.



Brug snitsikre handsker.



Bær sikkerhedssko med fast sål!



Bær beskyttelsesbeklædning!



NB! Returslag - vær opmærksom på eventuelle returslag fra maskinen.



Hold altid fast i kædesaven med begge hænder



Maskinen må ikke udsættes for regn. Apparatet må hverken blive fugtigt eller drives i fugtige omgivelser.



NB! Træk stikket ud med det samme hvis det konstateres at kablet er beskadiget eller klippet over.



Garanteret lydtryksniveau

MIN

Minusmarkering „MIN“ til olie-standsvisning

Billedsymbol på mærkepladen:



Det elektriske værktøj må ikke smides ud sammen med husholdningsaffaldet.



Sværd (føringsskinne)



Beskyttelsesklasse II (Dobbeltisolering)

Billedsymbol under afdækning til kædeh-julet:



Vær opmærksom på løberetningen af savkæden.

OBS! Læs betjeningsvejledningen.

Billedsymbol på sværdet:



Løberetningen af savkæden



Billedsymbol på olietankhætten: Smøring af savkæden.

Billedsymbol på låseskruen til afdækning af kædehjulet:



ÅBN



LUK

Billedsymbol på håndtaget til kædebremsen:



Kædebremse: SLUK

Kædebremse: TÆND

Billedsymbol på skruen til quick release systemet af kæden:



løsne



spænde

Symboler i vejledningen



Faresymboler med oplysninger om forebyggelse af person- eller materielle skader.



Advarselsskilt med angivelser til forhindring af personskader på grund af elektrisk stød.



Påbudstegn med oplysninger om forebyggelse af skader.



Bær beskyttelseshandsker for at undgå snitsår!



Henvisningstegn med informationer om bedre håndtering af udstyret.

Generelle sikkerhedshenvisninger



Før arbejdet med den elektriske kædesav påbegyndes, bedes du gøre dig fortrolig med alle betjeningsselementer. Øv dig i omgangen med saven (afkortning af rundtømmer på en savbuk) og få forklaret funktion, virkemåde, saveteknikker og personligt sikkerhedsudstyr af en erfaren bruger eller fagmand.



Overhold reglerne for støjbeskyttelse og lokale forskrifter ved fældning af træer. I forbindelse med lokale bestemmelser kan det være nødvendigt med en egnethedsprøve. Kontakt Skovstyrelsen for nærmere oplysninger



OBS! Ved brug af elværktøj skal følgende grundlæggende sikkerhedsforanstaltninger iagttages for beskyttelse mod elektrisk stød, fare for tilskadekomst og brandfare. Der er risiko for personskader.

Generelle sikkerhedsanvisninger for elværktøj



ADVARSEL! Læs alle sikkerhedsinformationer og anvisninger. Forsømmelser ved overholdelse af sikkerhedsinformationer og anvisninger kan forårsage elektrisk stød, brand og/eller alvorlig tilskadekomst.

Opbevar alle sikkerhedsinformationer og anvisninger til senere brug.

Det i sikkerhedsinformationerne anvendte udtryk "elektroværktøj" vedrører net-drevne elværktøjer (med forsyningskabel) og akku-drevne elværktøjer (uden forsyningskabel).

1) Sikkerhed på arbejdspladsen:

- a) **Sørg for at dit arbejdsområde er rent og godt belyst.** Uorden og uoplyste arbejdsområder kan medføre ulykker.
- b) **El-kædesaven må ikke benyttes i eksplosionstruede omgivelser, hvor der er brændbare væsker, gasser eller støv.** El-værktøj kan slå gnister, som kan antænde støvet eller dampene.
- c) **Sørg for at børn og andre personer holdes væk fra arbejdsområdet, når el-kædesaven er i brug.** Hvis man distraheres, kan man miste kontrollen over maskinen.

2) Elektrisk sikkerhed:

- a) **El-kædesavens stik skal passe til kontakten. Stikket må ikke ændres på nogen måde. Brug ikke adapterstik sammen med jordforbundet el-værktøj.** Unødvendige stik, der passer til kontakterne, nedsætter risikoen for elektrisk stød.
- b) **Undgå kropskontakt med jordforbundne overflader som f.eks. rør, radiatorer, komfurer og køleskabe.** Hvis din krop er jordforbundet, øges risikoen for elektrisk stød.
- a) **El-kædesaven må ikke udsættes for regn eller fugt.** Indtrængning af vand i et el-værktøj øger risikoen for elektrisk stød.
- d) **Brug ikke ledningen til formål, den ikke er beregnet til, ved**

f.eks. at bære el-kædesaven i ledningen, hænge den op i ledningen eller rykke i ledningen for at trække stikket ud af kontakten. Beskyt ledningen mod varme, olie, skarpe kanter eller maskindele, der er i bevægelse.

Beskadigede eller indviklede ledninger øger risikoen for elektrisk stød.

- e) **Hvis el-kædesaven bruges i det fri, må der kun benyttes en forlængerledning, der er egnet til udendørs brug.** Anvendelsen af forlængerledning til udendørs brug nedsætter risikoen for elektrisk stød.
- f) **Hvis brugen af el-kædesaven i fugtige omgivelser ikke kan undgås, så benyt en fejlstrømsafbryder.** Brugen af en fejlstrømsafbryder nedsætter risikoen for elektrisk stød.

3) Personlig sikkerhed:

- a) **Det er vigtigt at være opmærksom, se hvad man laver og bruge el-kædesaven fornuftigt. Brug aldrig el-kædesaven hvis du er træt, har nydt alkohol eller er påvirket af medicin eller euforiserende stoffer.** Et øjeblik uopmærksomhed ved brug af el-kædesaven kan medføre alvorlige personskader.
- b) **Brug personligt beskyttelsesudstyr og hav altid beskyttelsesbriller på.** Brug af personligt beskyttelsesudstyr som f.eks. skridsikre sikkerhedssko, beskyttelseshjelm eller høreværn reducerer faren for personskader.
- c) **Undgå utilsigtet igangsætning. Forvis dig om at el-kædesaven er slukket, før stikket sættes i**

stikkontakten og før du løfter eller bærer den.

Undgå at bære el-kædesaven med fingeren på afbryderen og sørg for, at maskinen ikke er tændt når den sluttes til nettet, fordi dette kan medføre ulykker.

- d) **Fjern indstillingsværktøj og skruenøgler, inden el-kædesaven tændes.** Hvis et stykke værktøj eller en nøgle sidder i en roterende maskindel, kan dette medføre personskader.
- e) **Undgå unormale kropsholdninger. Sørg for at stå sikkert og hold altid balancen.** Det gør det lettere at kontrollere el-kædesaven i uventede situationer.
- f) **Brug egnet arbejdstøj. Undgå løse beklædningsgenstande eller smykker. Hold hår, tøj og handsker væk fra dele, der bevæger sig.** Dele, der er i bevægelse, kan gribe fat i løstsiddende tøj, smykker eller langt hår.
- g) **Hvis der kan monteres støvudsugnings- og opsamlingsudstyr, skal du sikre dig, at disse er tilsluttet og anvendes korrekt. Brug af støvudsugning kan reducere farerne ved støv.**

4) Brug og håndtering af el-kædesaven:

- a) **Overbelast ikke maskinen. Brug altid det el-værktøj, der er beregnet til det arbejde, der skal udføres.** Med det passende el-værktøj arbejder man bedst og mest sikkert inden for det angivne effektområde.
- b) **Brug ikke et el-værktøj, hvis afbryder er defekt.** Et el-værktøj, der ikke kan startes og stoppes, er farligt og skal repareres.

- c) **Træk stikket ud af stikkontakten, inden maskinen indstilles, der skiftes tilbehørsdele eller maskinen lægges fra.** Denne sikkerhedsforanstaltning forhindrer utilsigtet start af el-kædesaven.
- d) **Opbevar el-kædesaven uden for børns rækkevidde, når den ikke benyttes. Lad aldrig personer, der ikke er fortrolige med maskinen eller ikke har gennemlæst disse instrukser, benytte maskinen.** El-værktøj er farligt, hvis det benyttes af ukyndige personer.
- e) **Maskinen bør vedligeholdes omhyggeligt. Kontrollér om bevægelige dele fungerer korrekt og ikke sidder fast, og om dele er brækket eller beskadiget, således at maskinens funktion påvirkes. Få beskadigede dele repareret, inden maskinen tages i brug.** Mange ulykker skyldes dårligt vedligeholdte maskiner.
- f) **Sørg for, at skæreværktøjer er skarpe og rene.** Omhyggeligt vedligeholdte skæreværktøjer med skarpe skærekanter sætter sig ikke så hurtigt fast og er nemmere at føre.
- g) **Brug el-kædesaven, tilbehør, indsatsværktøj osv. iht. disse instrukser. Tag herved hensyn til arbejdsforholdene og det arbejde, der skal udføres.** Brug af el-kædesaven til andre end de fastsatte formål kan medføre farlige situationer.

5) Service:

- a) **Sørg for, at dit el-værktøj kun repareres af kvalificerede fagfolk, og at der kun benyttes**

originale reservedele. Dermed sikrer man sig at el-værktøjets sikkerhed opretholdes.

Sikkerhedsinstruktioner til kædesave

- **Hold alle legemsdele væk fra savkæden, når saven er tændt. Kontrollér at savkæden ikke berører noget, før saven startes.** Når der arbejdes med kædesaven, kan et øjeblikks uopmærksom medføre, at tøj eller legemsdele fanges af savkæden.
- **Hold fast i kædesaven med den højre hånd på det bageste håndgreb og med den venstre hånd på det forreste håndgreb.** Holdes kædesaven i omvendt arbejdsstilling, øges risikoen for kvæstelser; derfor er det ikke tilladt at holde den sådan.
- Hold kun elværktøjet i de isolerede gribeplader, da savkæden kan komme i berøring med skjulte strømledninger eller produktets elkabel. Savkædens kontakt med en spændingsførende ledning kan også sætte metalliske produktdele under spænding og medføre elektrisk stød.
- **Brug beskyttelsesbriller og høreværn. Det anbefales at bruge yderligere udstyr til beskyttelse af hoved, hænder, ben og fødder.** Passende beskyttelsestøj reducerer kvæstelsesfaren fra omkringflyvende spånmaterialer og tilfældig berøring af savkæden.
- **Brug ikke kædesaven, når der arbejdes på et træ.** Bruges kædesaven på et træ, er der fare for at blive kvæstet.
- **Sørg altid for at stå rigtigt og anvend kun kædesaven, når du står på fast, sikker og lige undergrund.** En glat undergrund eller ustabil ståflade, som f.eks. når man står på en stige, kan medføre, at man mister balancen eller kontrollen over kædesaven.
- **Når der saves i en gren, der er under spænding, skal du regne med, at den fjedrer tilbage.** Når spændingen frigøres i træfibrene, kan den spændte gren ramme den person, der bruger kædesaven og/eller få denne til at miste kontrollen over kædesaven.
- **Vær særlig forsigtig, når der saves i underskov og unge træer.** Det tynde materiale kan sætte sig fast i savkæden og slå på dig eller få dig til at miste balancen.
- **Bær kædesaven i det forreste greb i slukket tilstand og således at savkæden viser væk fra kroppen. Kædesaven skal altid være forsynet med beskyttelseskappe, når den transporteres eller lægges til opbevaring.** Omhyggelig omgang med kædesaven forringer sandsynligheden for tilfældig berøring af savkæden, mens den er i gang.
- **Overhold instruktionerne for smøring, kædespænding og skift af tilbehør.** En kæde, der er spændt eller smurt forkert, kan enten gå i stykker eller øge risikoen for tilbageslag.
- **Hold grebene tørre, rene og fri for olie og fedt.** Fedtede, oliesmurte greb er glatte og medfører, at man mister kontrollen.
- **Sav kun i træ. Brug kun kædesaven til arbejde, den er beregnet til – Eksempel: Brug ikke kædesaven til at save i plast, murværk eller byggematerialer, der ikke er af træ.** Brug af kædesaven til formål, den ikke er beregnet til, kan medføre til farlige situationer.

Sikkerhedsforanstaltninger mod tilbageslag



OBS! Pas på tilbageslag! Pas på at maskinen ikke slår tilbage under arbejdet. Der er fare for kvæstelser. Ved at være forsigtig og bruge den rigtige saveteknik kan man undgå tilbageslag.

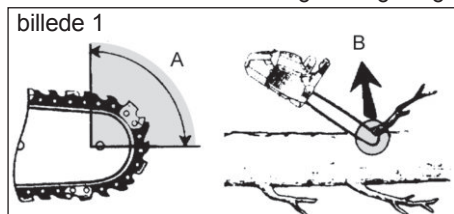

- Tilbageslag kan optræde, hvis spidsen på styreskinnen berører en genstand eller hvis træet bøjer sig og savkæden sætter sig fast i snittet (s. billede 1/illustration B).
 - En berøring med skinnespidsen kan i nogle tilfælde føre til en uforventet, bagudrettet reaktion, hvor styreskinnen slås opad og hen imod den person, der betjener saven (s. billede 1/ illustration A).
 - Sætter savkæden sig fast i styreskinnens overkant, kan skinnen støde voldsomt tilbage i den retning, hvor brugeren befinder sig.
 - Hver enkelt af disse reaktioner kan medføre, at du taber kontrollen over saven og at du muligvis bliver alvorligt kvæstet. Stol ikke udelukkende på det sikkerhedsudstyr, der er monteret i kædesaven. Som bruger af en kædesav bør du træffe forskellige foranstaltninger for at undgå ulykker og kvæstelser.
- Hold fast i saven med begge hænder, så tommelfingre og fingre omslutter kædesavens greb. Sørg for at stå sikkert og positionér armene på en sådan måde, at du kan modstå tilbageslagskræfter.** Er egnede foranstaltninger truffet, kan brugeren beherske tilbageslagskræfterne. Slip aldrig kædesaven.
 - Undgå en unormal kropsholdning og sav ikke over skulderhøjde.** Derved undgås en utilsigtet berøring med skinnespidsen og muligvis en bedre kontrol af kædesaven i uventede situationer.
 - Brug altid de af fabrikanten foreskrevne reserveskiner og savkæder.** Forkerte reserveskiner og savkæder kan medføre tilbageslag eller at kæden river.
 - Overhold fabrikantens instrukser mht. slibning og vedligeholdelse af savkæden.** For lave dybdebegrænsere øger tendensen til tilbageslag.

Restrisici

Også hvis du betjener dette elværktøj korrekt, vil der altid være restrisici. Følgende risici kan optræde i forbindelse med dette elværktøjs konstruktion og udførelse:

- Snitlæsioner
- Høreskader, hvis der ikke bruges et egnet høreværn.
- Sundhedsskader, der stammer fra hånd/arm vibrationer, hvis apparatet bruges i længere tid eller ikke bruges og vedligeholdes korrekt.



Advarsel! Dette elværktøj genererer et elektromagnetisk felt under bru-

Et tilbageslag skyldes forkert eller fejlagtig brug af el-værktøjet. Det kan forhindres ved at træffe egnede sikkerhedsforanstaltninger, der beskrives i det følgende:

gen. Dette felt kan under visse omstændigheder påvirke aktive eller passive medicinske implantater. For at reducere risikoen for alvorlige eller dødelige kvæstelser, anbefaler vi personer med medicinske implantater at konsultere deres læge eller producenten af det medicinske implantat, inden de bruger maskinen.

Videreførende sikkerhedsinformationer

- Hvis dette apparats tilslutningsledning bliver beskadiget, skal den udskiftes med en speciel tilslutningsledning, der fås hos producenten eller dennes kundeservice.
- Hvis det bliver nødvendigt at udskifte tilslutningsledningen, anbefaler vi, at udskiftningen foretages af producenten eller producentens repræsentant (f.eks. et autoriseret specialværksted, kundeservice etc.).
- Sørg for at lægge tilslutningsledningen således, at den ikke bliver fanget af grene eller lign. mens man saver.
- **Hvis brugen af el-værktøjet i fugtige omgivelser ikke kan undgås, så benyt en fejlstrømsafbryder RCD (Residual Current Device) med en nominal fejlstrømsværdi på ikke mere end 30 mA.** Brugen af en fejlstrømsafbryders RCD nedsætter risikoen for elektrisk stød.
- Følg vedligeholdelses-, kontrol- og serviceanvisningerne i denne betjeningsvejledning nøje. Beskadigede beskyttelsesanordninger og dele skal repareres eller udskiftes af vores servicecenter, såfremt intet andet er oplyst i betjeningsvejledningen.
- Det anbefales, at en førstegangsbruger som minimum har øvet sig i at skære i rundtømmer på en savbuk eller et stativ.
- Anvend kun godkendte elkabler af typen H05RN-F, som er maksimalt 75 m lang og som er beregnet til anvendelse udendørs. Elkablets trådgennemsnit skal være mindst 2,5 mm². Hvis du anvender en kabeltromle, skal den altid rulles helt ud. Kontroller elkablet for skader.
- Advarsel! Dette el-værktøj danner et elektromagnetisk felt under driften. Dette felt kan under bestemte omstændigheder påvirke aktive eller passive medicinske implantater. For at reducere faren for alvorlige eller dødelige kvæstelser, anbefaler vi, at personer med medicinske implantater konsulterer deres læge og producenten af det medicinske implantat, før de påbegynder arbejdet med el-værktøjet.
- Stå altid højere oppe en træstammen ved savning på en skråning. For at have den fulde kontrol i det øjeblik, hvor stammen savnes over, skal kontaktrykket reduceres, uden at løse det faste greb rund om håndtagene af den elektriske motorsav. Vær opmærksom på, at savkæden ikke rører ved jorden. Afvent, når snittet er udført, at den elektriske motorsav står helt stille, inden du fjerner den fra stedet. Sluk altid for motorsavens motor, inden du skifter til et nyt træ.
- Snavs, sten, løs bark, søm, klemmer og træde skal fjernes fra træet.
- Følg vedligeholdelses-, kontrol- og serviceanvisningerne i denne betjeningsvejledning nøje. Beskadigede beskyttelsesanordninger og dele skal repareres eller udskiftes af vores servicecenter, såfremt intet andet er oplyst i betjeningsvejledningen.

Sikkerhedsfunktioner

A **1 Bagerste greb med håndbeskyttelsebeskytter hånden (10)** mod kviste og grene og hvis kæden springer af.

3 Kædebremsehåndtag/håndbeskyttelse

Sikkerhedsudstyr, som stopper savkæden med det samme ved returslag; håndtaget kan også aktiveres manuelt; beskytter den venstre hånd, hvis den glider af det forreste greb.

i Savkæden kører ikke, når kædebremsen er låst

5 Savkæde med ringe returslag

fanger returslag takket det specielt udfærdigede sikkerhedsudstyr.

17 Anslagsklo

forstærker stabiliteten, hvis der skal udføres vertikale snit og letter savningen.

15 Elmotor

er dobbelt isoleret af sikkerhedshensyn.

13 Start-/stopkontakt med omgående kædestop

Når start/stopkontakten slippes stoppes apparatet med det samme.

14 Tilkoblingsspærring

For at kunne starte apparatet skal tilkoblingsspærringen afsikres.

18 Kædefanger

forringer risikoen for kvæstelser, når kæden går i stykker eller springer af.

Montering



Bær altid beskyttelsehandsker under arbejdet med savkæden og anvend kun originale komponenter. Træk stikket ud, før der udføres arbejde på kædesaven. Der er risiko for kvæstelser.

Inden du tager den elektroniske kædesav i brug, skal du:

- i givet fald montere sværdet, savkæden og kædeafdækningen,
- spænde savkæden,
- påfylde kædeolien,
- kontrollere funktionen af kædebremsen og olie-automatikken.

F **Montering af savkæde og sværd**

1. Placer produktet på en flad overflade.
2. Skru fastspændingsskruen (7) **mod uret** () for at fjerne skædehjulsafdækningen (8).
3. Bred savkæden (5) ud i en løkke, så skærekærterne er positioneret i urets retning.
4. Læg savkæden (5) ind i sværdillen. Hold sværdet (4) for montage i en vinkel på ca. 45 grader opad, for derved lettere at kunne føre savkæden (5) på kædehjulet (24).
5. Placer sværdet (4) og savkæden (5) på skinnboltens (23). Når næsen, til højre under skinnboltens (23), falder i hak i den runde fordybning ved sværdet, sidder sværdet rigtigt. Det er normalt, at savkæden (5) hænger lidt.
6. Forspænd savkæden (5) ved at dreje skruen til quick release systemet af kæden (9) i urets retning.

7. Sæt kædehjulafdækningen (8) på. Her skal først næsen (25) på afdækningen (8) indsættes i den hertil beregnede rille på produktet. Stram fastgørelsesskruen (7) godt.

i Forsigtig! Elkædesave kan miste olie

Vær opmærksom på, at elkædesave efter brug drypper olie, og at olie kan løbe ud, hvis du opbevarer saven på siden eller på hovedet. Det er normalt og afhænger af den krævede ventilationsåbning i den øverste tankkant, og kan ikke give anledning til reklamation. Da alle elkædesave kontrolleres og testes med olie under fremstillingen, kan der på trods af, at de tømmes, være en rest olie i tanken, som under transporten kan tilsmudse huset. Rengør huset med en klud.

Før kæden udskiftes skal føringskinnens not rengøres for snavs, da aflejringer af snavs kan få kæden til at spring ud af skinnen. Aflejringerne kan også opsuge kædeolien. Konsekvensen kan være, at kædeolien ikke eller kun i ringe grad trænger ned til undersiden af skinnen og smøringen derved forringes.

Spænd savkæden

Kæden skal spændes regelmæssigt af hensyn til brugerens sikkerhed; samtidig reduceres og forhindres slid og skader på kæden. Vi anbefaler brugeren at kontrollere kædespændingen og korrigere kædespændingen, hvis nødvendigt, i tidsrum på 10 minutter.

Ved arbejde med saven opvarmes kæden, hvorved den udvider sig en smule. Denne „forlængelse“ må man særligt forvente ved nye kæder



Efterspænd eller udskift ikke kæden i varm tilstand, da den efter afkøling trækker sig lidt sammen igen. Overholdes dette ikke, kan det medføre skader på føringskinnen eller motoren, da kæden nu ligger for stramt på sværdet.

Kædespænding og kædesmøring påvirker i høj grad kædens levetid.

Kæden er korrekt spændt, når den ikke hænger ned under sværdet og kan trækkes rundt med hånden (anvend handsker). Når savkæden spændes med 9 N (ca. 1 kg) må savkæden og sværdet ikke have en afstand større end 2 mm.

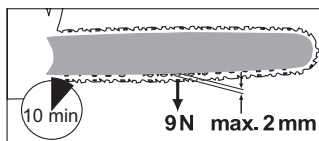

B

1. Kontroller at kædebremsen er løsnet, dvs. kædebremsegrebet er trykket mod det forreste greb (16).
2. Løs fastgørelsesskruen (7) ().
3. For at spænde savkæden, drej skruen (9) af kædens quick release system **i urets retning**. For at løsne spændingen, drej skruen (9) **mod urets retning**.
4. Spænd fastgørelsesskruen (7) til igen ().

i

Når savkæden er ny skal kædespændingen efterjusteres efter maksimalt 5 snit.

Kædesmøring



Kæde og sværd må aldrig være uden olie. Drives den elektriske kædesav med for lidt olie, reduceres snitydelsen og savkædens levetid, da kæden hurtigere bliver stump. For lidt olie ses af røgdudviklingen eller hvis sværdet misfarves.

Så snart motoren er tændt, flyder olien til sværdet (A 4).

Påfyld kædeolie:

- Kontrollér oliestandvisningen (C 21) regelmæssigt og påfyld, når minimumsmærket „MIN“ (C 22) er nået. Olie-tanken indeholder 250 ml olie.
- Anvend Grizzly Bio-Öl, som indeholder tilsætninger til reducere af friktion og slid. Denne kan bestilles via vores service-center.
- Er der ingen Grizzly Bio-Öl, kan du anvende en kædesmøreolie med ringe andel af tilsætninger.
- Tøm olietanken inden længere driftspauser (6-8 uger).



1. Skru olietankklappen (2) af og fyld kædeolien i tanken.
2. Tør eventuelt spildt olie af og luk klappen igen.



Sluk altid for apparatet og lad motoren køle af, inden du påfylder kædeolie. Der er brandfare, hvis olien løber over.

Kædesavens betjening



Tænd først for den elektriske kædesav, når sværd, savkæde og kædehjulafdækning er korrekt monterede. Sørg for at spændingen overholder angivelserne på apparatets typeskilt. Sørg altid for at stå godt fast under opstarten. Kontroller før start at den elektriske kædesav ikke berører genstande.



NB! Saven kan miste olie, se kapitlet „Montering - Montering af savkæde og sværd“.

D Tilslutning

1. Kontrollér før opstarten om der er nok kædeolie i tanken og fyld evt. efter med kædeolie (se kapitlet "Påfyld kædeolie").
2. Dan en løkke af forlængerledningens ende og hæng denne ind i trækaflastningen på det bagerste greb.
3. Tilslut apparatet til spændingen.
4. Løsn kædebremsen, idet bremsegrebet (3) skubbes mod det forreste greb (16).
5. Hold godt om den elektriske kædesav med begge hænder, med den højre hånd om det bagerste og den venstre hånd om det forreste håndgreb. Tommelfinger og fingre skal holde fast om håndgrebet.
6. For at starte apparatet trykkes der med den højre tommelfinger på tilkoblings-spærringen (14) og derefter på start-/stopkontakten (13), den elektriske motorsav arbejder med den højeste hastighed. Slip tilkoblingsspærringen igen.
7. Motorsaven slår fra, hvis du slipper start/stopkontakten). Apparatet kan ikke være permanent tilsluttet.

E Kontroller kædebremsen

i Savkæden drejer sig ikke, når kædebremsen er i hak.

1. Læg den elektriske kædesav på et fast, plant underlag. Den må ikke berøre genstande.
2. Tilslut apparatet til spændingen.
3. Løsn kædebremsen, idet bremsegrebet (3) skubbes mod det forreste greb (16).
4. Hold godt om den elektriske kædesav med begge hænder, med den højre hånd om det bagerste og den venstre hånd om det forreste håndgreb. Tummelfinger og fingre skal holde fast om håndgrebet.
5. Tilslut den elektriske kædesav:
6. Når motoren er i gang aktiveres kædebremsehåndtaget (3) med den venstre hånd. For at gøre dette skubbes kædebremsehåndtaget/forreste håndbeskyttelse (3) væk fra det forreste greb (16). Kæden bør stoppe med det samme.
7. Fungerer kædebremsen ikke korrekt, slippes der for start-/ stopkontakten og løsn derefter kædebremsen.



Fungerer kædebremsen ikke korrekt, må den elektriske kædesav ikke anvendes. Der er fare for kvæstelser pga. den efterløbende savkæde. Den elektriske kædesav skal repareres af vores kundeservice.

Kontroller olieautomatikken

Kontroller olieniveauet og olieautomatikken før arbejdet påbegyndes.

- Tænd for kædesaven og hold den over et lyst underlag. Saven må ikke røre ved jorden.

Dannes der et oliespor, fungerer kædesaven korrekt.



Rengør olieudstrømningskanalen eller lad vores kundeservice reparere elkædesaven, hvis der ikke er oliespor



Rengør olieåbningerne (26), for at sikre et perfekt, automatisk oliesmøring af savkæden under driften. Til dette kan du bruge en pensel eller en klud til hjælp for at tørre resterne væk fra olieudstrømningskanalen.



Udskift sværd

1. Sluk for saven og træk stikket ud.
2. Læg saven på en plan overflade.
3. Drej fastgørelsesskruen (7) og skruen til kædens quick release system (9) **mod urets retning**, for at løse kædespændingen og fjern kædehjul-safdækningen (8).
4. Fjern sværdet (4) og savkæden (5). Hold sværdet (4) til demontering i en vinkel på ca. 45 grader opad, for derved lettere at kunne fjerne savkæden (5) fra kædehjulet (24).
5. Udskift sværdet og monter sværdet og kæden som beskrevet i „Montering af savkæde og sværd“.

Saveteknikker

Generelt

- Du har bedre kontrol over saven, hvis du saver med sværdets underside (med den trækkende kæde) og ikke med oversiden (med den skubbende kæde).
- Savkæden må hverken berøre genstande eller jorden når den hænger.

- Pas på at savkæden ikke klemmer fast under skæringen. Træstammen må ikke knække eller splintre.
- Følg også sikkerhedsforanstaltningerne vedrørende returslag (se sikkerhedshenvisningerne).
- Stå altid højere oppe en træstammen ved savning på en skråning. For at have den fulde kontrol i det øjeblik, hvor stammen savnes over, skal kontaktrykket reduceres, uden at løsne det faste greb rund om håndtagene af den elektriske motorsav. Vær opmærksom på, at savkæden ikke rører ved jorden. Afvent, når snittet er udført, at den elektriske motorsav står helt stille, inden du fjerner den fra stedet. Sluk altid for motorsavens motor, inden du skifter til et nyt træ.
- Sørg for at der ikke opholder sig mennesker eller dyr i nærheden af arbejdsområdet. Sikkerhedsafstanden mellem det træ der skal fældes og nærmeste arbejdsplads skal være 2 1/2 trælængder.
- Vær opmærksom på den korrekte faldretning:
Brugeren skal kunne færdes sikkert i nærheden af det fældede træ, for nemt at kunne afkorte og afgrene det. Det skal undgås, at det fældede træ bliver viklet ind i et andet træ. Tag højde for den naturlige faldretning, som er afhængig af hældningen og krumningen af træet, vindretningen, grenenes placering og antal af grene.



Klemmer savkæden fast, må du ikke prøve at trække den elektriske kædesav fri med vold. Der er risiko for kvæstelser. Sluk for motoren og anvend en vægtstangsarm eller kile, for at få den elektriske kædesav fri.

Træfældning



Der kræves megen erfaring for at kunne fælde træer. Fæld derfor kun træer, hvis du kan bruge den elektriske kædesav sikkert. Anvend aldrig den elektriske kædesav, hvis du føler dig usikker.



Vi fraråder uerfarne brugere af sikkerhedsmæssige årsager at fælde en træstamme med en sværdlængde, som er mindre end stammens diameter.



Træer må ikke fældes hvis der er kraftig vind eller skiftende vindretninger, hvis der er risiko for at beskadige ting eller når træet kan ramme ledninger.

Ved fældning af træer, skal man være opmærksom på, at ingen andre personer må komme i fare, at man ikke rammer forsyningsledninger, og at der ikke kan ske materielle skader. Hvis et træ kommer i berøring med

en forsyningsledning, skal forsyningselskabet straks informeres.

i Klap høreværnet op efter skæringen så du kan høre lyde og advarselssignaler.

N 1. Afgrening:
Fjern grene der hænger nedad, idet du laver et snit over grenen. Afgren aldrig højere end til skuldehøjde.

O 2. Flugtvej:
Fjern underskov omkring træet for at sikre en hurtig tilbagetrækningsmulighed. Flugtvejen (1) bør ligge bag den planlagte fælderetning (2) forskudt med 45°.

P 3. Skær fældesnit (A):
Placer et fældesnit i den retning, træet skal falde. Begynd med det øverste snit. Foretag derefter et snit nedefra, som løber horisontalt og som nøjagtigt rammer det øverste snit.
Hakkets dybde bør være ca. 1/3 af stammens diameter og snitvinklen skal mindst være 45°. Derved bliver klemning af savkæden eller føreskinnen ved næste savning undgået.

! **Gå aldrig ind foran et træ med indsnit.**

P 4. Fældesnit (B):
Foretag så et fældesnit på den anden side af træet, mens du står til venstre for træstammen og sav med den trækkende savkæde. Fældesnippet skal forløbe horisontalt ca. 5 cm over det horisontale indsnit.

Den bør være så dyb, at afstanden til indsnittets linie mindst er 1/10 af træstammens diameter. Den del af stammen der ikke savs igennem kaldes bruddet. Hængslet forhindrer, at træet drejer sig og falder i den forkerte retning. Sav ikke hængslet over. Ved tilnærmelse af fældesnippet, burde træet begynde at falde. Hvis det viser sig, at træet muligvis ikke falder i den ønskede retning eller læner sig tilbage og fastklemmer savkæden, skal fældesnippet afbrydes og der skal anvendes kiler af træ, plastik eller aluminium, for at åbne snittet og for at fælde træet i den ønskede fældelinie.

- Q 5.** Skub en fældekle eller et brækjern ind i fældesnippet, når snitdybden tillader dette, for at forhindre af sværdet klemmer fast.
- R 6.** Når stammens diameter er større end sværdets længde, udføres der to snit.
- 7.** Når fældesnippet er udført, falder træet af sig selv eller ved hjælp fældekielen eller brækjernet.



Når træet begynder at falde, trækkes saven ud af snittet, stop motoren, læg den elektriske kædesav ned og forlad arbejdsstedet via flugtvejen. Pas på faldende grene og vær påpasselig med ikke at snuble.

N Afgrening

Afgreningen er betegnelsen for afskæring af kviste og grene på fældede træer.



Mange ulykker sker under afgreningen. Sav aldrig grene over, når du står på træstammen. Vær opmærksom på returslagsområdet, når grene er under spænding.

- Fjern først støttegrene når de er afkortet.
- Grene, der er under spænding, skal saves igennem nedefra og opefter, for at undgå at kædesaven sidder fast.
- Skæres der tykkere grene over skal du anvende samme teknik som for afkortningen.
- Arbejd til venstre for stammen og så tæt på den elektriske kædesav som muligt. Hvis det er muligt, kan kædesaven hvile på stammen.
- Skift position, for at skære grene over på den anden side af stammen.
- Forgreninger afkortes enkeltvist.
- Små grene, i henhold til afbildningen **N**, skal fjernes med et snit.

Afkortning

Afkortning er savning af fældede træstammer i mindre dele.

- Sørg for at savkæden ikke rører ved jorden under skæringen.
- Sørg for at have et godt fodfæste og stå over træstammen på skråninger.
- Vær opmærksom på, at du står stabilt og at kropsvægten er ligeligt fordelt på begge fødder. Hvis det er muligt, bør stammen støttes med grene, bjælker eller kiler. Overhold de enkle anvisninger for en let savning.



1. Stammen ligger på jorden:

Sav stammen igennem oppefra og sørg for ikke at ramme jorden ved enden. Hvis der er mulighed for det skal stammen drejes og den saves 2/3 igennem. Derefter

drejes den igen og resten af stammen saves igennem oppefra.



2. Stammen er støttet i den ene ende:

Sav først nedefra og opefter (med sværdets overside) igennem 1/3 af stammens diameter, for at undgå at den splintrer. Sav derefter oppefra og nedefter (med sværdets underside) til det første snit, for at undgå at den klemmer fast.



3. Stammen er støttet i begge ender:

Sav først oppefra og nedefter (med sværdets underside) igennem 1/3 af stammens diameter. Sav derefter nedefra og opefter (med sværdets overside) indtil snittene møder hinanden.



4. Savning på en savbuk:

Hold den elektriske kædesav fast med begge hænder og før den foran kroppen under skæringen. Når stammen er skåret igennem, føres saven forbi kroppen til højre (1). Hold den venstre arm så lige som muligt (2). Pas på de nedfaldende dele. Placer dig således at de gennemskårne dele ikke udgør en fare. Pas på dine fødder. Den gennemskårne stamme kan forårsage kvæstelser når den falder ned. Hold ligevægten (3).

Vedligeholdelse og rengøring



Udfør kun vedligeholdelses- og rengøringsarbejder når motoren er slået fra og stikket er trukket ud. Risiko for kvæstelser! Istandsættelsesarbejder og vedligehold-

delsesarbejder, som ikke er beskrevet i denne vejledning, skal udføres i vores værksted. Anvend kun originale Grizzly-reservedele. Maskinen skal køle af før samtlige vedligeholdelses- og rengøringsarbejder. Der er risiko for forbrændinger!

Rengøring

- Rengør maskinen grundigt efter hver brug. Dermed forlænges maskinens levetid og ulykker undgås.
- Hold grebene fri for benzin, olie eller fedtstof. Rengør evt. grebene med en fugtig klud der er vredet op med sæbelud. Anvend ingen opløsningsmidler eller benzin til rengøringen.
- Rengør savkæden efter hver brug. Anvend en pensel eller håndkost. Anvend ingen væsker til rengøringen af kæden. Olier kæden let med kædeolie efter rengøringen.

- I forbindelse med rengøring skal kædehjulafdækningen (A 8) tages af, så også dette område kan rengøres.
- Rengør sværdet (føringsskinne) (A 4).
- Rengør luftåbningerne og maskinens overflade med en pensel, håndkost eller en tør klud. Anvend ingen væsker til rengøringen.
- Rengør olieudstrømningskanalen (I 26) for at sikre en problemfri, automatisk oliering af savkæden under driften. Til dette kan du bruge en pensel eller en klud til hjælp for at tørre resterne væk fra olieudstrømningskanalen.

Serviceintervaller

Udfør vedligeholdelsesarbejderne, der er anført i nedenstående tabel, regelmæssigt. Vedligeholdes kædesaven regelmæssigt forlænges savens levetid. Du sikres dermed den bedste sniteffekt og undgår ulykker.

Tabel vedligeholdelsesintervaller

| Maskindel | Aktion | Før hver brug | Efter 10 driftstimer | Efter hver anvendelse |
|--------------------------|---------------------------------------------------------|---------------|----------------------|-----------------------|
| Kædebremsens komponenter | Kontroller, udskift efter behov | ✓ | | |
| Kædehjul (F 24) | Kontroller, udskift efter behov | ✓ | | |
| Savkæde (A 5) | Kontroller, olier, slib efter eller udskift efter behov | ✓ | | |
| Savkæde (A 5) | Rengør og oliér | | | ✓ |
| Sværd (A 4) | Kontroller, rengør, oliér | ✓ | | ✓ |
| Sværd (A 4) | Kontroller, vend om, rengør, olier | | ✓ | |
| Olieautomatik | Kontrollér, rengør olieudstrømningskanalen ved behov | ✓ | | |

Smør savkæden med olie



Rengør og olier kæden regelmæssigt. Derved holdes kæden skarp og du sikres den bedste ydelse. Ved skader pga. utilstrækkelig vedligeholdelse af savkæden bortfalder garantikrav. Træk stikket ud og anvend snitsikre handsker, når du håndterer kæden eller sværdet.

- Smør kæden med olie efter rengøringen, efter 10-timers brug eller mindst en gang om ugen, afhængigt af hvad der først er aktuelt.
- Før smøringen skal sværdet, især tænderne, rengøres grundigt. Anvend en håndkost eller en tør klud.
- Smør de enkelte led med en oliesprøjte med en fin spids (fås i butikkerne). Påfør enkelte oliedråber på ledene og på tandspidserne på de enkelte led.

Slib savkæden



En forkert slebet savkæde forøger risikoen for returslag! Anvend snitsikre handsker, når du håndterer kæden eller sværdet.



En skarp kæde sikrer den bedste sniteffekt. Den skærer nemt gennem træet og laver store lange spån. En savkæde er stump, når den skal trykkes mod træet og spånerne er meget små. Er savkæden meget stump laves der slet ingen spån men støv.

- De savende dele på kæden er skæreledene, som består af en tand og en dybdebegrænsertap. Højdeafstanden mellem disse to udgør dybdeskarpheden.

- Ved slibning af tænderne skal følgende værdier overholdes:



- Slibevinkel (30°)
- Brystvinkel (85°)
- Dybdeskarphed (0,65 mm)



Afvigelse fra skæregeometriernes mål kan medføre en forhøjet risiko for returslag. Der er stor risiko for ulykker!

Der skal anvendes specialværktøj til kædens slibning, som sikrer at kniven slibes i den rigtige vinkel og i den rigtige dybde. For en mere uerfaren bruger af kædesave, anbefaler vi at savkæden slibes af en fagmand eller i et værksted. Hvis du selv går i gang med slibningen af kæden, findes der værktøj hertil hos forhandlerne.



1. Sluk for saven og træk stikket ud.
2. Tag savkæden af (se kapitlet "Savkædens betjening"). Kæden bør være godt opspændt under slibningen, for at sikre det bedste sliberesultat.
3. Der skal anvendes rundfile med 4,0 mm diameter til slibningen.



Andre diametre beskadiger kæden og kan medføre risiko under arbejdet!

4. Slib kun indefra og udefter. Før filen fra tandens inderside og udefter. Løft filen, når den trækkes tilbage.
5. Slib først tænderne på den ene side. Vend savkæden og skærpen tænderne på den anden side.
6. Kæden er slidt og skal udskiftes af en ny savkæde når der kun er ca. 4 mm tilbage af tanden.

- Efter slibningen skal ledene være lige lange og brede.
- Efter hver tredje slibning skal dybde-skarpheden (dybdebegrænsningen) kontrolleres og højden efterfiles med en fladfil. Dybdebegrænsningen bør være ca. 0,65 mm mindre end tanden. Afrund dybdebegrænsningen noget foran.

Indstil kædespænding

Indstillingen af kædespændingen er beskrevet i kapitlet „Montering - spænde savkæden“.

Tilkøring af en ny savkæde

Ved en ny kæde forringes spændekraften efter et stykke tid. Derfor skal du efter de første 5 snit, og senest efter at have savet i 10 minutter, efterspænde kæden.



Fastgør aldrig en ny kæde på et slidt kædehjul eller på et beskadiget eller slidt sværd. Kæden kan springe af eller gå i stykker, hvilket kan medføre alvorlige personskader.

F Vedligeholdelse af sværdet



Anvend snitsikre handsker, når du håndterer kæden eller sværdet.

- Sluk for saven og træk stikket (12) ud.
- Tag kædehjulsafdækningen (8), savkæden (5) og sværdet (4) af.
- Kontroller sværdet (4) for slid. Fjern grater og ret føringsfladerne ud med en fladfil.
- Rengør olieåbningerne (■ 26), for at sikre et perfekt, automatisk oliesmøring af savkæden under driften.

- Monter sværdet (4), kædesaven (5) og kædehjulsafdækningen (8) og spænd kædesaven til.



Når olieåbningerne fungerer perfekt og oliereguleringsknappen er korrekt indstillet sprøjter savkæden en smule olie ud når saven startes op.



Vending af sværd



Anvend snitsikre handsker, når du håndterer kæden eller sværdet.

Sværdet (4) skal vendes for hver ca. 10 arbejdstime for at sikre en jævn slitage.

- Sluk produktet og tag strømstikket ud (A 12).
- Tag kædehjulsafdækningen (A 15), savkæden (5) og sværdet (4) af.
- Drej sværdet omkring dens vandrette akse og monter sværdet og kæden som beskrevet i „Montering af savkæde og sværd“. Vær opmærksom på løberetningen af savkæden!



Løberetningen af savkæden

Orienter dig til justering af savkæden (F 5) ved billedesymbolet under kædeafdækningen (F 15), når sværdet drejes. Den afbildede løberetning på sværdet er ikke længere tilsvarende.

Opbevaring

- Rengør redskabet før opbevaring.
- Tøm olietanken før længere driftspausser. Bortskaf spildolie miljørigtigt (se „Bortskaffelse/miljøbeskyttelse“).
- Påsæt beskyttelsesovertrækket til sværdet.
- Opbevar redskabet på et frostfrit, tørt og støvbeskyttet sted, uden for børns rækkevidde.

Bortskaffelse/ miljøbeskyttelse

Aflever maskine, tilbehør og emballage til miljøvenligt genbrug.



Apparater må ikke bortskaffes med husholdningsaffald.

Mærkede produkter må ikke bortskaffes via det almindelige husholdningsaffald, men skal afleveres ved et modtagelsessted til genanvendelse af elektriske og elektroniske apparater.

Genanvendelse hjælper med at mindske forbruget af råstoffer og aflaster miljøet. Informationer vedrørende bortskaffelse og placering af den nærmeste genbrugsplads får du fx hos dit lokale renovationsselskab eller på nettet.

Tøm olietanken omhyggeligt, og indlevér produktet på en genbrugsstation. De anvendte plast- og metaldele kan sorteres efter materiale og således afleveres til genbrug. Spørg i denne forbindelse vort Service-Center

Reserve dele

**Reserve dele og tilbehør kan bestilles på
www.grizzly-service.eu**

Hvis du har problemer med bestillingsprocessen, bedes du bruge kontaktformularen. Hvis du har yderligere spørgsmål, bedes du kontakte "Service-Center" (se side 28)

| | |
|---------------------------|-----------|
| Olietankklap | 75118246 |
| Savkæde Oregon 91P057X .. | 30091570 |
| Sværd Oregon | 30100420 |
| Bio-savkædeolie 1 l..... | 3023 0001 |
| Bio-savkædeolie 5 l..... | 3023 0002 |



Oregon reserve-savkæden må kun anvendes i forbindelse med det tilhørende Oregon-sværd og den dertil godkendte elektriske motorsav. Der er fare for kvæstelser.

Fejlsøgning

| Problem | Mulig årsag | Afhjælpning af fejl |
|-------------------------------------------------------------------------|-------------------------------------|-------------------------------------------------------------------------------------------------------------------------------------------------------------------------------------------------------|
| Apparatet starter ikke | Kædebremse låst fast | Kontroller kædebremse, løsn evt. kædebremse |
| | Spænding mangler | Kontroller stikdåse, kabel, ledning, stik, evt. reparation gennem fagmand. |
| | Sikringen er udløst | Kontroller sikring, se henvisning |
| | Start-/stopkontakt (A 13) defekt | Reparation af kundeservice |
| | Kulbørster slidte | Reparation af kundeservice |
| | Motor defekt | Reparation af kundeservice |
| Kæden drejer ikke | Kædebremsen blokerer savkæden (A 5) | Kontroller kædebremse, løsn evt. kædebremsen |
| Dårlig skæreeffekt | Savkæde (A 5) forkert monteret | Monter savkæden rigtigt |
| | Savkæde (A 5) stump | Slib tænderne eller sæt en ny kæde på |
| | Kædespænding ikke nok | Kontroller kædespændingen |
| Saven løber tungt, kæden springer af | Kædespænding ikke nok | Kontroller kædespændingen |
| Kæden bliver varm, røgdudvikling under savningen, misfarvning af skinne | For lidt kædeolie | Kontroller olieniveau og fyld evt. efter med kædeolie, kontroller olieautomatik og rengør evt. olieåbningen eller reparation gennem kundeservice kontroller oliefinindstilling (olieruleringsknap) |

Garanti

Kære kunde!

På dette apparat yder vi 3 års garanti fra købsdato.

Skulle der forekomme defekter på dette produkt har du lovpligtige rettigheder mod sælgeren af produktet. Disse lovpligtige rettigheder bliver ikke indskrænket af den efterfølgende anførte garanti.

Garantibetingelser

Garantien træder i kraft med købsdatoen.

Opbevar den originale kassebon godt.

Dette bilag kræves som dokumentation for købet.

Skulle der indenfor tre år efter dette produkts købsdato optræde en materiale- eller fabrikationsfejl, bliver produktet – efter vores skøn – repareret eller ombyttet gratis.

Denne garantiydelse forudsætter, at det defekte apparat og købsbilaget (kassebon) indenfor den tre års frist bliver indsendt og at der vedlægges en kort skriftligt beskrivelse af defekten og hvornår den er optrådt.

Hvis defekten er dækket af vores garanti, får du apparatet repareret eller ombyttet. Med reparationen eller ombytningen begynder garantiperioden ikke forfra

Garantiperiode og lovpligtige produktansvarskrav

Garantiperioden bliver ikke forlænget af garantien. Dette gælder også for ombyttede og reparerede dele. Eventuel allerede ved købet eksisterende skader og defekter skal meldes straks efter udpakningen. Efter udløb af garantiperioden forefaldende reparationer er omkostningspligtige.

Garantiens omfang

Apparatet blev produceret meget omhyggeligt efter strenge kvalitetsretningslinjer og kontrolleret grundigt inden det forlod fabrikken.

Garantiydelsen gælder for materiale- eller fabrikationsfejl. Denne garanti gælder ikke for produktdele som er udsat for en normal nedslidning og derfor kan anses som sliddele (f.eks. savkæde) eller for beskadigelser på skrøbelige dele (f.eks. kontakter).

Garantien bortfalder, hvis produktet bliver beskadiget, ikke-formålsbestemt anvendt eller ikke vedligeholdt. For en korrekt brug af produktet skal alle i betjeningsvejledningen anførte anvisninger følges nøje.

Anvendelsesformål og handlinger, som der frarådes eller advares imod i betjeningsvejledningen, skal ubetinget undgås.

Produktet er kun beregnet til privat og ikke til erhvervsmæssig brug. Ved misbrug og usagkyndig håndtering vold og ved indgreb, der ikke er foretaget på vores autoriserede servicested, bortfalder garantien.

Afvikling af et garantitilfælde

For at garantere en hurtig behandling af dit anliggende, bedes du følge følgende henvisninger:

- Hav ved alle forespørgsler kassebonen og identifikationsnummeret (IAN 340600_1910) parat som dokumentation for købet.
- Artikelnummeret fremgår af mærkepladen, en indgravering.
- Skulle der optræde funktionsfejl eller andre defekter bedes du først kontakte den efterfølgende anførte serviceafdeling, **telefonisk** eller pr. **e-mail**. Der får du så yderligere information om afviklingen af din reklamation.



- Et som defekt registreret produkt kan du, efter aftale med vores kundeservice og med vedlagt købsbilag (kassebon) samt en kort beskrivelse af, hvori defekten består og hvornår denne defekt er optrådt indsende portofrit til den serviceadresse, som du får meddelt. For at undgå problemer med modtagelsen og ekstra omkostninger, bedes du ubetinget benytte den adresse, som du får meddelt. Sørg for, at forsendelsen ikke sker ufrankeret, som voluminøs pakke, ekspres eller som en anden specialforsendelse. Indsend apparatet inkl. alle ved købet medfølgende tilbehørsdele og sørg for en tilstrækkelig sikker transportemballage.

Reparations-service

Du kan lade reparationer, **der ikke er omfattet af garantien**, udføre hos vores service-filial mod betaling. Denne udfærdiger dig gerne et omkostningsoverslag.

Vi kan kun bearbejde apparater, der er indsendt tilstrækkeligt emballeret og frankeret.

OBS: Indsend dit apparat rengjort og med en beskrivelse af defekten til vores service-filial.

Ufrankerede - som voluminøs pakke, ekspres eller som en anden specialforsendelse – indsendte apparater bliver ikke modtaget.

Vi bortskaffer dine defekte indsendte apparater gratis.

Service-Center



Service Danmark

Tel.: 32 710005

E-Mail: grizzly@lidl.dk

IAN 340600_1910

Importør

Vær opmærksom på, at følgende adresse ikke er en serviceadresse. Kontakt først det ovenfor nævnte servicecenter.

Grizzly Tools GmbH & Co. KG

Stockstädter Straße 20

63762 Großostheim

Tyskland

www.grizzly-service.eu

Sommaire

| | | | |
|------------------------------------------------------------------|-----------|--------------------------------------------------------------------------|------------|
| Introduction | 29 | Contrôle de l'arrivée d'huile automatique | 43 |
| Fins d'utilisation..... | 30 | Remplacement de la lame | 44 |
| Description générale | 30 | Techniques de coupe | 44 |
| Volume de la livraison | 30 | Généralités | 44 |
| Aperçu | 30 | Abattre des arbres | 45 |
| Description du fonctionnement | 31 | Emonder | 46 |
| Données techniques | 31 | Scier | 47 |
| Conseils de sécurité..... | 32 | Entretien et nettoyage | 47 |
| Symboles sur la scie | 32 | Nettoyage..... | 48 |
| Symboles utilisés dans le mode d'emploi | 33 | Intervalles d'entretien | 48 |
| Conseils généraux..... | 33 | Tableau des intervalles d'entretien | 48 |
| Consignes de sécurité générales pour outils électriques | 34 | Aiguiser la chaîne..... | 49 |
| Avertissements de sécurité de la scie à chaîne | 36 | Réglage de la tension de la chaîne ... | 50 |
| Causes de rebonds et prévention par l'opérateur | 37 | Exécuter une nouvelle chaîne..... | 50 |
| Autres risques | 38 | Entretien du guide | 50 |
| Autres consignes de sécurité..... | 39 | Retourner du guide..... | 50 |
| Dispositifs de sécurité | 40 | Stockage..... | 51 |
| Montage | 40 | Élimination et écologie | 51 |
| Monter la chaîne de sciage et la lame | 40 | Pièces de rechange/Accessoires.. | 52 |
| Tension de la chaîne..... | 41 | Localisation d'erreur | 53 |
| Lubrification de la chaîne..... | 42 | Garantie | 54 |
| Maniement de la tronçonneuse .. | 42 | Service Réparations | 55 |
| Mise en marche | 43 | Service-Center | 55 |
| Contrôle du frein de chaîne | 43 | Importateur | 55 |
| | | Traduction de la déclaration de conformité CE originale | 110 |
| | | Vue éclatée | 113 |

Introduction

Toutes nos félicitations pour l'achat de votre nouvel appareil. Vous avez ainsi choisi un produit de qualité supérieure. La qualité de l'appareil a été vérifiée pendant la production et il a été soumis à un contrôle final. Le fonctionnement de votre appareil est donc ainsi garanti.



La notice d'utilisation fait partie de ce produit. Elle contient des instructions importantes pour la sécurité, l'utilisation et l'élimination des déchets. Avant d'utiliser ce produit, lisez attentivement les consignes d'emploi et de sécurité. N'utilisez le produit que tel que décrit et uniquement pour les domaines d'emploi indiqués.

Conservez cette notice et remettez-la avec tous les documents si vous cédez le produit à un tiers.

Fins d'utilisation

La tronçonneuse est conçue uniquement pour couper du bois. La tronçonneuse n'est pas prévue pour tous les autres types d'utilisation (par ex. coupe de maçonnerie, de matière plastique ou de produits alimentaires). La tronçonneuse est prévue pour une utilisation dans le domaine du bricolage amateur. Elle n'a pas été conçue pour une utilisation professionnelle. L'appareil est prévu pour être manipulé par des adultes. Les adolescents de plus de 16 ans peuvent utiliser la tronçonneuse sous surveillance. Le fabricant ne peut pas être tenu responsable des dommages causés par une utilisation contraire à l'affectation originale ou à une manipulation incorrecte. Cette scie à chaîne électrique doit être utilisée par une seule personne et uniquement pour scier du bois. La scie à chaîne doit être maniée avec la main droite tenant la poignée arrière et avec la main gauche tenant la poignée avant. Avant d'utiliser la scie à chaîne, l'utilisateur doit avoir lu et compris toutes les instructions et consignes contenues dans le mode d'emploi. L'utilisateur doit porter un équipement de protection personnel (EPP) adapté. La scie à chaîne ne doit servir qu'uniquement à couper du bois. Les matériaux tels que, par exemple, du plastique, des pierres, des métaux ou du bois qui contiennent des corps étrangers (par exemple, des clous ou des vis), ne doivent pas être coupés par la scie !

Description générale

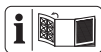

Vous trouverez les images correspondantes à l'arrière et à l'avant de ce document, sur la couverture.

Volume de la livraison

Déballiez l'appareil et vérifiez que la livraison est complète :

- Tronçonneuse électrique
- Guide (déjà monté)
- Chaîne de scie (déjà monté)
- Fourreau de protection de lame
- Flacon d'huile avec 180 ml huile de chaîne bio
- Notice d'utilisation

Evacuez le matériel d'emballage comme il se doit.

Aperçu



- 1 Poignée arrière
- 2 Bouchon de réservoir d'huile
- 3 Levier de frein de chaîne / Protection des mains avant
- 4 Guide
- 5 Chaîne de scie
- 6 Pignon de renvoi
- 7 Vis de fixation pour le carter de protection de chaîne
- 8 Carter de protection de chaîne
- 9 Vis du système de tension rapide de la chaîne
- 10 Protection des mains arrière
- 11 Porte-câble
- 12 Câble d'alimentation
- 13 Interrupteur marche/arrêt
- 14 Verrouillage anti-démarrage
- 15 Moteur électrique

- 16 Poignée avant
- 17 Blocage à griffes
- 18 Goupille de captage de chaîne (non visible)
- 19 Fourreau de protection de lame
- 20 Bouteille d'huile

- C** 21 Indicateur de niveau supérieur
- 22 Indicateur de niveau huile inférieur

- F** 23 Goupilles de guide
- 24 Pignon de chaîne
- 25 Encoche

- I** 26 Orifices d'arrivée d'huile

Description du fonctionnement

La tronçonneuse est actionnée par un moteur électrique. La chaîne de scie est montée sur une lame (guide). L'appareil est équipé d'un tendeur de chaîne rapide et d'un frein de chaîne instantané. Un automatisme assure une lubrification constante de la chaîne. La tronçonneuse est munie de divers mécanismes de sécurité pour la protection de l'utilisateur. Pour le fonctionnement des différentes manettes, reportez-vous aux descriptions ci-après.

Données techniques

Tronçonneuse électrique.....PKS 2200 A1
 Tension nominale
 à l'entrée U 230-240 V~, 50 Hz
 Consommation P.....2200 W
 Catégorie de protection II
 Type de protection.....IPX0
 Vitesse de coupe v_0 15,3 m/s

Poids (sans guide et chaîne) 4,4 kg
 Poids (avec guide et chaîne) 5,1 kg
 Le réservoir d'huile env. 250 ml
 Chaîne Oregon 91P057X
 dent de coupe chromée
 dispositif anti-retour
 Lame Oregon 16" DOUBLE-GUARD
 160SDEAO41 - 112364
 Eloignement de la chaîne 10 mm
 Epaisseur de la chaîne..... 1,3 mm
 Denture de la roue à chaîne 6
 Longueur de chaîne de scie 460 mm
 Longueur de coupe..... 395 mm
 Niveau de pression acoustique
 (L_{pA}) 93,4 dB(A); $K_{pA} = 3$ dB
 Niveau de puissance acoustique (L_{WA})
 mesuré..... 104,4 dB(A); $K_{WA} = 2,38$ dB
 garanti 107 dB(A)
 Vibration (a_{II}) 5,53 m/s²; $K=1,5$ m/s²

La valeur totale de vibrations déclarée a été mesurée conformément à une méthode d'essai normalisée et peut être utilisée pour comparer un outil à un autre. L'indication du fait que la valeur totale de vibrations déclarée peut également être utilisée pour une évaluation préliminaire de l'exposition.



Avertissement :

L'émission de vibration au cours de l'utilisation réelle de l'outil électrique peut différer de la valeur totale déclarée, selon les méthodes d'utilisation de l'outil.

Essayez de maintenir aussi faible que possible la contrainte que constituent les vibrations. Mesures à titre d'exemple pour réduire la contrainte que constituent les vibrations : porter des gants lors de l'utilisation de l'outil et limiter le temps de travail. Il faut à ce titre tenir compte

de toutes les parties du cycle d'exploitation (par exemple les temps au cours desquels l'outil électroportatif est éteint, et ceux au cours desquels il est certes allumé mais fonctionne hors charge).

Conseils de sécurité

Ce chapitre traite des consignes de sécurité de base lors du travail avec une tronçonneuse électrique.

 Une tronçonneuse électrique est un appareil dangereux qui peut causer des blessures graves ou mêmes mortelles en cas de maniement incorrect ou négligent. Pour votre sécurité et la sécurité des autres, respectez donc constamment les consignes de sécurité suivantes et demandez conseil à un spécialiste en cas de doute.

Symboles sur la scie

 Avant de travailler, familiarisez-vous avec toutes les manettes. Entraînez-vous au maniement de la tronçonneuse et demandez à un spécialiste de vous expliquer le fonctionnement, l'effet et les techniques de coupe.

 Il est impossible de mettre le moteur en marche si le frein de chaîne est enclenché. Déverrouillez le frein de chaîne en poussant le levier de frein contre la poignée avant.

 Lisez et respectez le mode d'emploi de la machine!

 Portez un équipement de protection individuelle. Porter une protection visuelle et acoustique

 Portez un casque!

 Portez des gants résistant aux entailles!

 Portez des chaussures de sécurité antidérapantes!

 Utiliser des vêtements de protection!

 Tenez la machine fermement à deux mains. Ne travaillez jamais d'une seule main.

 Attention! Rebonds. Quand vous travaillez, attention au choc en arrière de la machine.

 Protégez la machine contre l'humidité. L'appareil ne doit pas fonctionner humide ni dans un environnement humide. Ne pas exposer à la pluie.

 Attention! En cas d'endommagement ou de rupture du câble de réseau, débranchez immédiatement l'appareil.

 Niveau de puissance acoustique garanti

MIN Indicateur de niveau huile inférieur

Symboles sur la plaque signalétique :

 Les machines n'ont pas leur place dans les ordures ménagères.

 460 mm Longueur de chaîne de scie

 Outil de classe II (Double isolation)

Symbole sous le capot de la roue dentée :



Respecter le sens de rotation de la chaîne de coupe. Attention ! Lire la notice d'utilisation.

Symboles sur la lame :

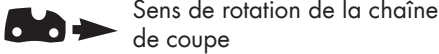

 **Symboles sur le capot du réservoir d'huile :** Graisser la chaîne de coupe.

Symboles sur la vis de fixation du capot de la roue dentée :



Symboles sur le levier de frein de la chaîne :

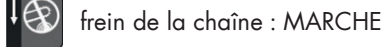

Symboles sur la vis du système de tension rapide de la chaîne :



Symboles utilisés dans le mode d'emploi



Signes de danger avec conseils de prévention des accidents sur les personnes ou des dégâts matériels.



Pictogramme de danger avec informations de prévention des dommages aux personnes par décharge électrique.



Signes indicatifs avec conseils de prévention des dégâts.



Portez des gants de protection pour éviter les coupures !



Signes de conseils avec des informations pour une meilleure manipulation de l'appareil.

Conseils généraux



Avant de travailler avec la tronçonneuse électrique, familiarisez-vous avec toutes les pièces. Exercez-vous avec la scie (raccourcissement de bois rond sur un chevalet) et faites vous expliquer le fonctionnement, le mode d'action, les techniques de sciage et l'équipement de protection personnelle par un utilisateur expérimenté ou un spécialiste.



Respectez la protection sonore et les directives locales pour la coupe de bois. Les dispositions locales peuvent requérir un contrôle d'aptitude. Adressez-vous à l'administration forestière.



Attention ! Lors de l'utilisation d'outils électriques, les mesures de sécurité fondamentales suivantes doivent être observées pour la protection contre le choc électrique, le risque de blessure et le risque d'incendie :
Il y a un risque de blessures.

Consignes de sécurité générales pour outils électriques



AVERTISSEMENT ! Lisez toutes les consignes de sécurité et les instructions. Des omissions lors de l'observation des consignes de sécurité et des instructions peuvent causer une décharge électrique, un incendie et / ou de graves blessures.

Conservez toutes les consignes de sécurité et les instructions pour les consulter ultérieurement.

Le terme «outil» dans les avertissements fait référence à votre outil électrique alimenté par le secteur (avec cordon d'alimentation) ou votre outil fonctionnant sur batterie (sans cordon d'alimentation).

1) Sécurité de la zone de travail

- a) **Conserver la zone de travail propre et bien éclairée.** Les zones en désordre ou sombres sont propices aux accidents.
- b) **Ne pas faire fonctionner les outils électriques en atmosphère explosive, par exemple en présence de liquides inflammables, de gaz ou de poussières.** Les outils électriques produisent des étincelles qui peuvent enflammer les poussières ou les fumées.

- c) **Maintenir les enfants et les personnes présentes à l'écart pendant l'utilisation de l'outil.** Les distractions peuvent vous faire perdre le contrôle de l'outil.

2) Sécurité électrique

- a) **Il faut que les fiches de l'outil électrique soient adaptées au socle. Ne jamais modifier la fiche de quelque façon que ce soit. Ne pas utiliser d'adaptateurs avec des outils à branchement de terre.** Des fiches non modifiées et des socles adaptés réduiront le risque de choc électrique.
- b) **Éviter tout contact du corps avec des surfaces reliées à la terre telles que les tuyaux, les radiateurs, les cuisinières et les réfrigérateurs.** Il existe un risque accru de choc électrique si votre corps est relié à la terre.
- c) **Ne pas exposer les outils à la pluie ou à des conditions humides.** La pénétration d'eau à l'intérieur d'un outil augmentera le risque de choc électrique.
- d) **Ne pas maltraiter le cordon. Ne jamais utiliser le cordon pour porter, tirer ou débrancher l'outil. Maintenir le cordon à l'écart de la chaleur, du lubrifiant, des arêtes ou des parties en mouvement.** Des cordons endommagés ou emmêlés augmentent le risque de choc électrique.
- e) **Lorsqu'on utilise un outil à l'extérieur, utiliser un prolongateur adapté à l'utilisation extérieure.** L'utilisation d'un cordon adapté à l'utilisation extérieure réduit le risque de choc électrique.

- f) **Si l'usage d'un outil dans un emplacement humide est inévitable, utiliser une alimentation protégée par un RCD (Residual Current Device).** L'usage d'un RCD réduit le risque de choc électrique.
- e) **Ne pas se précipiter. Garder une position et un équilibre adaptés à tout moment.** Cela permet un meilleur contrôle de l'outil dans des situations inattendues.

3) Sécurité des personnes

- a) **Rester vigilant, regarder ce que vous êtes en train de faire et faire preuve de bon sens dans votre utilisation de l'outil. Ne pas utiliser un outil lorsque vous êtes fatigué ou sous l'emprise de drogues, d'alcool ou de médicaments.** Un moment d'inattention en cours d'utilisation d'un outil peut entraîner des blessures graves des personnes.
- b) **Utiliser un équipement de sécurité. Toujours porter une protection pour les yeux.** Le fait de porter un équipement de protection personnel, tel que des chaussures de sécurité antidérapantes, un pantalon de protection, un casque de protection ou des protections d'ouïe diminue le risque des blessures.
- c) **Eviter tout démarrage intempestif. S'assurer que l'interrupteur est en position arrêt avant de brancher l'outil au secteur et/ou au bloc de batteries, de le ramasser ou de le porter.** Porter les outils en ayant le doigt sur l'interrupteur ou brancher des outils dont l'interrupteur est en position marche est source d'accidents.
- d) **Retirer toute clé de réglage avant de mettre l'outil en marche.** Une clé laissée fixée sur une partie tournante de l'outil peut donner lieu à des blessures de personnes.
- f) **S'habiller de manière adaptée. Ne pas porter de vêtements amples ou de bijoux. Garder les cheveux, les vêtements et les gants à distance des parties en mouvement.** Des vêtements amples, des bijoux ou les cheveux longs peuvent être pris dans des parties en mouvement.
- g) **Si des dispositifs sont fournis pour le raccordement d'équipements pour l'extraction et la récupération des poussières, s'assurer qu'ils sont connectés et correctement utilisés.** Utiliser des collecteurs de poussière peut réduire les risques dus aux poussières.

4) Utilisation et entretien de l'outil

- a) **Ne pas forcer l'outil. Utiliser l'outil adapté à votre application.** L'outil adapté réalisera mieux le travail et de manière plus sûre au régime pour lequel il a été construit.
- b) **Ne pas utiliser l'outil si l'interrupteur ne permet pas de passer de l'état de marche à arrêt et vice versa.** Tout outil qui ne peut pas être commandé par l'interrupteur est dangereux et il faut le réparer.
- c) **Débrancher la fiche de la source d'alimentation en courant et/ou le bloc de batteries de l'outil avant tout réglage, changement d'accessoires ou avant de ranger l'outil.** De telles mesures de sécurité préventives réduisent le risque de démarrage accidentel de l'outil.

- d) **Conserver les outils à l'arrêt hors de la portée des enfants et ne pas permettre à des personnes ne connaissant pas l'outil ou les présentes instructions de le faire fonctionner.** Les outils sont dangereux entre les mains d'utilisateurs novices.
- e) **Observer la maintenance de l'outil. Vérifier qu'il n'y a pas de mauvais alignement ou de blocage des parties mobiles, des pièces cassées ou toute autre condition pouvant affecter le fonctionnement de l'outil. En cas de dommages, faire réparer l'outil avant de l'utiliser.** De nombreux accidents sont dus à des outils mal entretenus.
- f) **Garder affûtés et propres les outils permettant de couper.** Des outils destinés à couper correctement entretenus avec des pièces coupantes tranchantes sont moins susceptibles de bloquer et sont plus faciles à contrôler.
- g) **Utiliser l'outil, les accessoires et les lames etc., conformément à ces instructions, en tenant compte des conditions de travail et du travail à réaliser.** L'utilisation de l'outil pour des opérations différentes de celles prévues pourrait donner lieu à des situations dangereuses.
- 5) Maintenance et entretien**
- a) **Faire entretenir l'outil par un réparateur qualifié utilisant uniquement des pièces de rechange identiques.** Cela assurera que la sécurité de l'outil est maintenue.

Avertissements de sécurité de la scie à chaîne

- **N'approchez aucune partie du corps de la chaîne coupante lorsque la scie à chaîne fonctionne. Avant de mettre en marche la scie à chaîne, s'assurer que la chaîne coupante n'est pas en contact avec quoi que ce soit.** Un moment d'inattention au cours de l'utilisation des scies à chaîne peut provoquer l'accrochage de votre vêtement ou d'une partie du corps à la chaîne coupante.
- **Toujours tenir la poignée arrière de la scie à chaîne avec la main droite et la poignée avant avec la main gauche.** Tenir la scie à chaîne en inversant les mains augmente le risque d'accident corporel et il convient de ne jamais le faire.
- **Tenir l'outil uniquement par les surfaces de préhension isolées car la scie à chaîne peut entrer en contact avec le câblage non apparent ou le propre cordon d'alimentation de l'outil.** Les chaînes de scie entrant en contact avec un fil "sous tension" peuvent mettre "sous tension" les parties métalliques exposées de l'outil électrique et provoquer un choc électrique sur l'opérateur.
- **Portez des lunettes protectrices et des protections d'ouïe. Il faut également porter un équipement de protection complémentaire pour la tête, les mains, les jambes et les pieds.** Un vêtement de protection approprié réduira les accidents corporels provoqués par des débris volants ou un contact accidentel avec la chaîne coupante.

- **Ne pas faire fonctionner une scie à chaîne dans un arbre.** La mise en marche d'une scie à chaîne dans un arbre peut entraîner un accident corporel.
- **Toujours maintenir une assise de pied appropriée et faire fonctionner la scie à chaîne uniquement en se tenant sur une surface fixe, sûre et de niveau.** Des surfaces glissantes ou instables telles que des échelles peuvent provoquer une perte d'équilibre ou de contrôle de la scie à chaîne.
- **Lors de la coupe d'une branche qui est sous contrainte être vigilant au risque de retour élastique.** Lorsque la tension des fibres de bois est relâchée, la branche sous un effet ressort peut frapper l'opérateur et/ou projeter la scie à chaîne hors de contrôle.
- **Faire preuve d'une extrême prudence lors de la coupe de broussailles et de jeunes arbustes.** Les matériaux fins peuvent agripper la chaîne coupante et être projetés tel un fouet en votre direction, ou vous faire perdre l'équilibre sous l'effet de la traction.
- **Tenir la scie à chaîne par la poignée avant avec mise hors tension de la scie à chaîne et à distance des parties du corps. Pendant le transport ou l'entreposage de la scie à chaîne, toujours la recouvrir du protecteur de chaîne.** Une manipulation appropriée de la scie à chaîne réduira la probabilité du contact accidentel avec la chaîne coupante mobile.
- **Suivre les instructions concernant les accessoires de lubrifi-**

cation, de tension et de changement de chaîne. Une chaîne dont la tension et la lubrification sont incorrectes peut soit rompre soit accroître le risque de rebond.

- **Garder les poignées sèches, propres et dépourvues d'huile et de graisse.** Des poignées grasses, huileuses sont glissantes et provoquent ainsi une perte de contrôle.
- **Couper uniquement du bois. Ne pas utiliser la scie à chaîne à des fins non prévues. Par exemple: ne pas utiliser la scie à chaîne pour couper des matériaux plastiques, de maçonnerie ou de construction autres que le bois.** L'utilisation de la scie à chaîne pour des opérations différentes de celles prévues peut provoquer des situations dangereuses.

Causes de rebonds et prévention par l'opérateur



Attention rebonds! Soyez prudent en ce qui concerne le rebonds de la machine lorsque vous travaillez. Il y a un risque d'accident. Les chocs en arrière peuvent être évités en étant prudent et en utilisant une technique de sciage correcte.

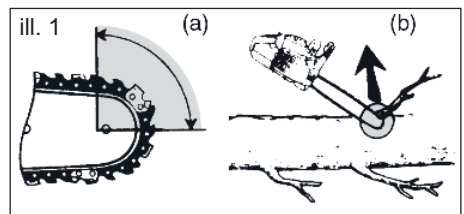

- Le rebond peut se produire lorsque le bec ou l'extrémité du guide-chaîne touche un objet, ou lorsque le bois se

resserre et pince la chaîne coupante dans la section de coupe (voir figure 1/Abb. b).

- Le contact de l'extrémité peut dans certains cas provoquer une réaction inverse soudaine, en faisant rebondir le guide-chaîne vers le haut et l'arrière vers l'opérateur (voir figure 1 / Abb. a).
- Le pincement de la chaîne coupante sur la partie supérieure du guide-chaîne peut repousser brutalement le guide-chaîne vers l'opérateur.
- L'une ou l'autre de ces réactions peut provoquer une perte de contrôle de la scie susceptible d'entraîner un accident corporel grave. Ne pas compter exclusivement que sur les dispositifs de sécurité intégrés dans votre scie. En tant qu'utilisateur de scie à chaîne, il convient de prendre toutes mesures pour éliminer le risque d'accident ou de blessure lors de vos travaux de coupe.

Le rebond résulte d'un mauvais usage de l'outil et/ou de procédures ou de conditions de fonctionnement incorrectes et peut être évité en prenant les précautions appropriées spécifiées ci-dessous:

- **Maintenir la scie des deux mains fermement avec les pouces et les doigts encerclant les poignées de la scie et placer votre corps et vos bras pour vous permettre de résister aux forces de rebond.** Les forces de rebond peuvent être maîtrisées par l'opérateur, si des précautions appropriées sont prises. Ne pas laisser partir la scie à chaîne.
- **Ne pas tendre le bras trop loin et ne pas couper au-dessus de**

la hauteur de l'épaule. Cela contribue à empêcher les contacts d'extrémité involontaires et permet un meilleur contrôle de la scie à chaîne dans des situations imprévues.

- **N'utiliser que les guides et les chaînes de rechange spécifiés par le fabricant.** Des guides et chaînes de rechange incorrects peuvent provoquer une rupture de chaîne et/ou des rebonds.
- **Suivre les instructions du fabricant concernant l'affûtage et l'entretien de la scie à chaîne.** Une diminution du niveau du calibre de profondeur peut conduire à une augmentation de rebonds.

Autres risques

Même si vous utilisez cet outil électrique de manière conforme, il existe malgré tout d'autres risques. Les dangers suivants peuvent se produire en fonction de la méthode de construction et du modèle de cet outil électrique :

- Coupures
- Domages affectant l'ouïe si aucune protection d'ouïe appropriée n'est portée.
- Ennuis de santé engendrés par les vibrations affectant les bras et les mains si l'appareil est utilisé pendant une longue période ou s'il n'est pas employé de manière conforme ou correctement entretenu.



Avertissement ! Pendant son fonctionnement cet outil électrique produit un champ électromagnétique qui, dans certaines circonstances, peut perturber des implants médicaux actifs ou passifs. Pour dimi-

nuer le risque de blessures graves ou mortelles, nous recommandons aux personnes portant des implants médicaux de consulter leur médecin et le fabricant de l'implant médical avant d'utiliser cette machine.

Autres consignes de sécurité

- Si le remplacement du câble d'alimentation est nécessaire, cela doit être réalisé par le fabricant ou son agent pour éviter un danger.
- Lorsqu'un remplacement du câble de raccordement est nécessaire, nous recommandons que l'exécution soit prise en charge par le fabricant ou son représentant (par exemple, l'atelier agréé, le service client, etc.).
- Positionnez le câble de connexion de telle sorte que pendant les travaux de coupe, il ne soit pas atteint par des branches ou similaires.
- Utilisez un RCD (Residual Current Device) avec un courant de déclenchement de 30 mA ou moins.
- Respectez à la lettre les instructions de maintenance, de contrôle et de service dans cette notice.
Les dispositifs de protection et les pièces endommagées doivent être réparées ou remplacées correctement par notre centre de service sauf mention contraire dans la notice d'utilisation.
- Il est recommandé à quelqu'un qui coupe pour la première fois de s'entraîner au moins à la coupe de bois rond sur un chevalet de sciage ou un support.
- Utilisez uniquement des câbles électriques autorisés de type H05RN-F d'une longueur maximale de 75 m et adaptés à l'utilisation en extérieur. La section des torons du câble électrique doit être de 2,5 mm² minimum. Déroulez toujours entièrement un dérouleur de câble avant utilisation. Vérifiez la présence de détériorations sur le câble électrique.
- Avertissement ! Pendant son fonctionnement, cet outil électrique génère un champ électromagnétique. Ce champ peut dans certaines circonstances nuire aux implants médicaux actifs ou passifs. Pour réduire le risque de blessures graves voire mortelles, nous recommandons aux personnes porteuses d'implants médicaux de consulter leur médecin et le fabricant de l'implant médical avant d'utiliser la machine.
- Lors de travaux de sciage en pente, toujours stationner au-dessus du tronc d'arbre. Pour rester entièrement maître de la situation lorsque le sciage est presque terminé, réduisez la pression d'applique en fin de coupe sans toutefois réduire votre préhension ferme sur les poignées de la tronçonneuse électrique. Veiller à ce que la chaîne de sciage ne touche pas le sol. Une fois la coupe terminée, attendez que la chaîne de la tronçonneuse électrique s'immobilise avant de retirer cette dernière. Éteignez toujours le moteur de la tronçonneuse électrique avant de passer d'un arbre au suivant.
- Il faut retirer de l'arbre les morceaux d'écorce décollés, les clous, les agrafes et les fils.
- Respectez à la lettre les instructions de maintenance, de contrôle et de service dans cette notice.
Des dispositifs de protection et pièces endommagées doivent être réparés ou remplacés correctement par notre centre de SAV sauf mention contraire dans la notice d'utilisation.

A Dispositifs de sécurité

1 Poignée arrière avec protection pour les mains (10)

Elle protège la main des branches et ramifications au cas où la chaîne saute.

3 Levier de frein de chaîne / Protection des mains

Dispositif de sécurité stoppant immédiatement la chaîne en cas de choc en arrière. Le levier peut être manipulé manuellement, protège la main gauche de l'utilisateur si la main de celui-ci lâche prise sur la poignée avant.



Il est impossible de mettre le moteur en marche si le frein de chaîne est enclenché.

5 Chaîne à choc en arrière faible

Elle vous aide à maîtriser les chocs en arrière grâce à un dispositif de sécurité spécialement mis au point.

17 Blocage à griffes

Il renforce la stabilité quand il faut exécuter des coupes verticales et facilite le sciage.

15 Moteur électrique

A double isolation pour des questions de sécurité.

13 Interrupteur de marche/arrêt avec dispositif d'arrêt d'urgence de la chaîne

Quand on lâche l'interrupteur, l'appareil stoppe immédiatement.

14 Verrouillage anti-démarrage

Pour démarrer l'appareil, il faut débloquent le verrouillage anti-démarrage.

18 Goupille de captage de chaîne

Elle minimise le danger d'accident au cas où la chaîne se déchire ou saute.

Montage



Pour travailler avec la tronçonneuse, portez toujours des gants de protection et utilisez uniquement les pièces originales. Avant toute activité sur la tronçonneuse, débranchez-la. Il y a risque de blessures.

Avant de mettre la tronçonneuse électrique en service, vous devez :

- le cas échéant monter la lame, la chaîne de coupe et le capot de la chaîne,
- tendre la chaîne de coupe,
- remplir l'huile,
- vérifier le système automatique d'huile et le fonctionnement du frein de la chaîne.



F Monter la chaîne de sciage et la lame

1. Posez la tronçonneuse sur une surface plane.
2. Tournez la vis de fixation (7) **dans le sens inverse des aiguilles d'une montre** () afin d'enlever le carter de protection de chaîne (8).
3. Étalez la chaîne (5) en formant une boucle de telle sorte que les bords coupants soient placés **dans le sens des aiguilles d'une montre**.
4. Placez la chaîne de la scie (5) dans la rainure de la lame. Pour le montage, arrêtez la lame (4) de manière à ce qu'elle forme un angle d'environ 45 degrés vers le haut, afin de pouvoir guider plus facilement la chaîne de la scie sur le pignon de chaîne (24). Il est normal que la chaîne de la scie (5) pende légèrement.

5. Placez le guide (4) et la chaîne de scie (5) sur les goupilles de guide (23). Lorsque les ergots, à droite sous les goupilles de guide (23), reposent dans l'encoche inférieure ronde sur la lame, celle-ci est correctement placée. C'est normal si la chaîne de scie (5) pend.
6. Prétendez la chaîne de scie (5) en tournant la vis du système de tension rapide de la chaîne (9) dans le sens horaire.
7. Placez le capot de la roue dentée (8). Pour cela, il faut insérer pour commencer le nez (25) sur le cache (8) dans la rainure prévue sur l'appareil. Resserrez la vis de fixation (7).



Attention, de l'huile peut s'égoutter de la scie.

Veillez faire attention à ce que de l'huile peut s'égoutter de la scie, si après utilisation, elle est stockée latéralement ou à l'envers. Il s'agit d'un processus normal, nécessaire et conditionné par la buse d'aération située sur le bord supérieur du réservoir et ne justifiant pas une réclamation. Etant donné que chaque scie est contrôlée pendant la fabrication et est testée avec de l'huile, il se peut, bien qu'elle ait été vidée, qu'il reste un petit peu d'huile dans le réservoir, ce qui peut salir légèrement le carter pendant le transport. Veuillez nettoyer le carter avec un chiffon.

Avant de changer la chaîne, il faut nettoyer le rail de la glissière, car les dépôts de salissures peuvent faire dérailler la chaîne. Les dépôts peuvent aussi absorber la graisse de la chaîne. Par conséquent, la graisse de la chaîne n'atteindrait pas, ou du moins pas suffisamment, la partie inférieure du rail et le graissage en serait amoindrit.

Tension de la chaîne

Le fait de tendre la chaîne régulièrement améliore la sécurité de l'utilisateur et réduit voir évite l'usure et la dégradation de la chaîne. Nous recommandons à l'utilisateur de contrôler la tension de la chaîne avant le début du travail et à intervalles d'environ 10 minutes et, si nécessaire, de la corriger.

Au cours de l'utilisation de la scie, la chaîne chauffe et par conséquent, s'élargit légèrement. Cet « élargissement » est particulièrement probable pour les nouvelles chaînes.





Ne pas retendre ou changer la chaîne lorsqu'elle est chaude, puisqu'elle se rétracte un peu lorsqu'elle refroidit. Le non-respect de cette recommandation peut causer des dommages à la glissière ou au moteur, puisque dans ce cas, la chaîne est trop serrée sur le guide-chaîne.

La tension et le graissage de la chaîne influencent considérablement la durée de vie de la chaîne.

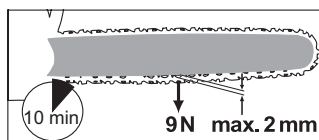
La chaîne est correctement tendue si elle ne pend pas sur le bord inférieur du guide et si on peut la tirer complètement tout autour du guide avec les mains gantées. Si vous tirer la chaîne avec une force d'un kilo (9 N), la distance entre guide et chaîne ne doit pas excéder 2 mm.



- B**
1. Assûrez-vous que le frein de chaîne soit desserré, i.e. que le levier de frein (3) de chaîne soit poussé contre la poignée avant (16).
 2. Desserrez la vis de fixation (7) ().
 3. Pour tendre la chaîne de sciage, tournez la vis (9) du système de tension rapide de la chaîne **dans le sens horaire**.
Pour desserrer la tension, tournez la vis (9) **dans le sens antihoraire**.
 4. Resserrez la vis de fixation (7) (.

i Lorsque la chaîne de scie est neuve, il faut réajuster sa tension au plus tard après cinq coupes.

Lubrification de la chaîne

i Le guide et la chaîne doivent toujours être huilés. Si vous faites fonctionner la tronçonneuse avec trop peu d'huile, la performance et la longévité de la tronçonneuse diminuent car la chaîne est plus rapidement émoussée. Vous remarquerez qu'il manque de l'huile au fait que de la fumée s'échappe ou que la couleur du guide change.

Dès que le moteur accélère, l'huile coule plus vite vers le guide (**A** 4).

Remplissage du réservoir d'huile de chaîne:

- Vérifiez régulièrement la jauge à huile (**C** 21) rajoutez de l'huile lorsque la jauge atteint le repère minimal « MIN » (**C** 22) Le réservoir d'huile contient env. 250 ml d'huile.

- Employez de l'huile biologique Grizzly, qui contient des éléments additifs réduisant le frottement et l'usure et ne détériore pas le système de pompage.
- Si vous ne disposez pas d'huile biologique Grizzly, utilisez un lubrifiant pour chaîne contenant une faible proportion d'additifs adhésifs.
- Videz le réservoir d'huile avant les interruptions de service prolongées (6-8 semaines).

- C**
1. Dévissez le bouchon de réservoir (2) et versez l'huile de chaîne dans le réservoir à l'aide d'un entonnoir.
 2. Essuyez éventuellement l'huile déversée et refermez le bouchon.



Arrêtez toujours l'appareil et laissez refroidir le moteur avant de verser de l'huile de chaîne. Si l'huile déborde, il y a un risque d'incendie.

Maniement de la tronçonneuse



Mettez la tronçonneuse en marche seulement si le guide, la chaîne et la protection de chaîne sont correctement montés. Vérifiez si la tension du réseau correspond bien à celle indiquée sur la plaque de type. Veillez à la stabilité de la tronçonneuse au démarrage. Avant le démarrage, assurez-vous que la tronçonneuse électrique ne touche à aucun objet.



Attention! La tronçonneuse peut se relubrifier, reportez-vous aux conseils de « Montage - Monter la chaîne de sciage et la lame ».

D Mise en marche

1. Avant le démarrage, assurez-vous qu'il y ait assez d'huile dans le réservoir et remplissez le cas échéant (cf. chapitre mise en service).
2. Formez une boucle avec l'extrémité du câble de rallonge et suspendez-la dans le délestage de traction (11) se trouvant à la poignée arrière (1).
3. Branchez l'appareil sur le réseau.
4. Débloquez le frein de chaîne en poussant le levier de frein (3) contre la poignée avant (16).
5. Tenez la tronçonneuse fermement à deux mains, main droite sur la poignée arrière (1), main gauche sur la poignée avant (8). Le pouce et les doigts doivent entourer fermement les poignées.
6. Pour mettre en marche, débloquez le verrouillage anti-démarrage (14) avec le pouce droit et appuyez ensuite sur le bouton marche/arrêt (13), la tronçonneuse se met en marche à la vitesse maximum. Relâchez le verrouillage anti-démarrage.
7. La tronçonneuse s'arrête quand vous relâchez le bouton marche/arrêt (13). L'allumage en continu n'est pas possible.
3. Déverrouillez le frein de chaîne en poussant le levier de frein (3) contre la poignée avant (16).
4. Tenez la tronçonneuse électrique fermement avec les deux mains, main droite sur la poignée arrière (1), main gauche sur la poignée avant. Le pouce et les doigts doivent entourer fermement les poignées.
5. Mettez la tronçonneuse en marche.
6. Quand le moteur est en marche, manipulez le levier de frein de chaîne (3) avec la main gauche. A cet effet, écarter le levier de frein de la chaîne/la protection des mains située à l'avant (3) de la poignée située à l'avant (16). La chaîne doit stopper brusquement.
7. Si le frein de chaîne fonctionne correctement, lâchez l'interrupteur de marche / arrêt et débloquez le frein de chaîne.



Si le frein de chaîne ne fonctionne pas correctement, vous ne pouvez pas utiliser la tronçonneuse. Le post-fonctionnement d'une chaîne de scie peut entraîner des blessures. Faites-la réparer par le service après-vente de tronçonneuse.

E Contrôle du frein de chaîne



Il est impossible de mettre le moteur en marche si le frein de chaîne est enclenché.

1. Posez la tronçonneuse sur une surface ferme et plate. Elle ne doit être en contact avec aucun objet.
2. Branchez l'appareil sur le réseau.

Contrôle de l'arrivée d'huile automatique

Avant de commencer le travail, vérifiez le niveau d'huile et la lubrification automatique.

- Démarrez la tronçonneuse et maintenez-la au-dessus d'une surface claire. La tronçonneuse ne doit pas toucher le sol.

Si une trace d'huile se forme, la tronçonneuse fonctionne impeccablement.

i S'il ne se forme pas de trace d'huile, nettoyez éventuellement le canal d'écoulement de l'huile ou bien faites réparer la tronçonneuse par le service-après-vente.

I Nettoyez les orifices d'arrivée d'huile (26) du guide afin de garantir la lubrification automatique sans problème pendant le fonctionnement. Pour vous aider, prenez un pinceau ou un chiffon afin d'essuyer les résidus de l'écoulement d'huile.

F Remplacement de la lame

1. Éteignez l'appareil et débranchez la prise réseau (A 12).
2. Posez la tronçonneuse sur une surface plane.
3. Tournez la vis de fixation (7) et la vis du système de tension rapide de la chaîne (9) **dans le sens antihoraire** afin de relâcher la tension de la chaîne et de retirer le carter de protection de scie (8).
4. Enlevez la lame (4) et la chaîne (5) de scie. Pour le démontage, arrêtez la lame (4) de manière à ce qu'elle forme un angle d'environ 45 degrés vers le haut, afin de pouvoir retirer plus facilement la chaîne de la scie du pignon de chaîne (24).
5. Remplacez la lame et montez la lame et la chaîne comme décrit au point « Monter chaîne de sciage et lame ».

Techniques de coupe

Généralités

- Vous obtenez un meilleur contrôle si vous sciez avec le côté inférieur du guide (chaîne tirant) et pas avec le côté supérieur (chaîne poussant).
- Pendant la coupe, la tronçonneuse ne doit toucher ni le sol ni un autre objet.
- Veillez à ce que la tronçonneuse ne se coince pas dans la fente de coupe et à ce que le tronc ne se rompe et ne s'effrite pas.
- Respectez également les mesures de sécurité contre le choc en arrière (cf. consignes de sécurité).
- Lors de travaux de sciage en pente, toujours stationner au-dessus du tronc d'arbre. Pour rester entièrement maître de la situation lorsque le sciage est presque terminé, réduisez la pression d'applique en fin de coupe sans toutefois réduire votre préhension ferme sur les poignées de la tronçonneuse électrique. Veiller à ce que la chaîne de sciage ne touche pas le sol. Une fois la coupe terminée, attendez que la chaîne de la tronçonneuse électrique s'immobilise avant de retirer cette dernière. Éteignez toujours le moteur de la tronçonneuse électrique avant de passer d'un arbre au suivant.



Si la tronçonneuse se coince, n'essayez pas de la tirer avec force. Il y a un danger d'accident. Arrêtez le moteur et utilisez un levier ou une cale pour libérer la tronçonneuse.

Abattre des arbres



Il faut posséder beaucoup d'expérience pour abattre des arbres. Abattez des arbres seulement si vous êtes sûr de savoir manipuler la tronçonneuse. N'utilisez en aucun cas la tronçonneuse si vous ne vous sentez pas sûr.



Pour des raisons de sécurité, nous déconseillons aux utilisateurs inexpérimentés d'abattre un tronc avec une longueur de guide inférieure au diamètre du tronc.

- Veillez à ce qu'aucune personne, ni animal ne se trouve près de la zone de travail. La zone de sécurité entre l'arbre à abattre et l'espace de travail doit être de deux longueurs et demie de tronc.
- Vérifiez la direction de la chute :
L'utilisateur doit pouvoir se déplacer en toute sécurité à proximité de l'arbre tombé afin de pouvoir couper facilement le bois en longueur et l'ébrancher. Il faut éviter que l'arbre qui tombe se prenne dans un autre arbre. Observez la direction naturelle de la chute, qui dépend de l'inclinaison et de la torsion de l'arbre, du sens du vent, de la position des branches les plus grosses et du nombre de branches.
- Dans le cas de travaux de sciage en pente, l'utilisateur de la tronçonneuse doit séjourner dans le terrain au-dessus de l'arbre qui va tomber, car celui-ci va probablement rouler ou glisser en bas de la pente.
- Les petits arbres d'un diamètre de 15 à 18 cm peuvent généralement être sciés en une seule coupe.

- Les arbres d'un diamètre plus élevé doivent subir des entailles et une coupe d'abattage (cf. ci-dessus **P**).



N'abattez jamais d'arbre par vent fort ou instable, quand il y a un risque d'endommagement ou quand l'arbre pourrait toucher une ligne électrique.

Lors de l'abattage des arbres, il faut veiller à n'exposer personne à des risques, à ne toucher aucune ligne / conduite d'alimentation et à ne provoquer aucun dégât matériel. Si un arbre devait entrer en contact avec une ligne / conduite d'alimentation, il faudra prévenir immédiatement la compagnie de distribution.



Après avoir scié, relevez immédiatement les protections d'oreilles pour pouvoir entendre les bruits et les signaux de détresse.



1. **Emonder:**

Enlevez les branches dirigées vers le bas en coupant de haut en bas. Ne sciez jamais au-dessus du niveau des épaules.



2. **Zone de repli:**

Éliminez le bois se trouvant tout autour de l'arbre pour assurer un repli plus facile. La zone de repli (1) devrait être à 45° environ à l'opposé du sens de la chute de l'arbre (2).



3. **Couper des entailles (A):**

Commencez par exécuter la coupe inférieure, horizontale.

La profondeur de coupe doit faire environ 1/3 du diamètre habituel. Effectuez maintenant une coupe oblique avec un angle d'attaque d'environ 45°, depuis le haut qui rejoint exactement la coupe inférieure de la scie. Cette précaution empêche de coincer la chaîne de sciage ou le rail de guidage lorsque vous pratiquez la deuxième coupe d'entaille.



Ne passez jamais devant un arbre qui a déjà une entaille.

P

4. Coupe d'abattage (B):

Exécutez la coupe d'abattage de l'autre côté de l'arbre tandis que vous vous tenez à gauche du tronc et sciez en tirant la tronçonneuse. La coupe d'abattage doit être horizontale à environ 5 cm au-dessus de l'entaille horizontale.

Introduisez une cale ou un pied de biche dans la coupe dès que la profondeur le permet afin d'éviter que le guide ne se coince.

Cette nervure empêche l'arbre de se tordre et de chuter dans la mauvaise direction. Ne sciez pas cette nervure de part en part. Lorsque la coupe d'abattage approche de la nervure, l'arbre devrait déjà commencer à chuter. S'il s'avère que l'arbre risque de ne pas chuter dans la bonne direction, ou s'il s'incline en arrière et que la chaîne de sciage reste coincée, interrompez la coupe d'abattage et, pour ouvrir la

fente de sciage et amener l'arbre sur la ligne de chute souhaitée, enfoncez des coins en bois, en plastique ou en aluminium.

Q

5. La coupe d'abattage devrait être profonde afin que l'espace entre la coupure d'abattage et la ligne d'entaille représente au moins 1/10 du diamètre du tronc. La partie du tronc qui n'est pas sciée est désignée sous le terme de mesure de rupture.

R

6. Si le diamètre du tronc est supérieur à la longueur du guide, faites deux coupes .
7. Après avoir exécuté la coupe d'abattage, l'arbre tombe de lui-même ou à l'aide de la cale ou du pied de biche.



Lorsque l'arbre commence à tomber, sortez la tronçonneuse de la coupe, arrêtez le moteur, déposez la tronçonneuse et quittez l'espace de travail par la zone de repli. Faites attention à la chute des branches et à ne pas trébucher.

N

Emonder

Emonder signifie enlever les branches et ramifications d'un arbre abattu.



De nombreux accidents se produisent lors de l'émondage. Ne sciez jamais de branches quand vous êtes debout sur le tronc. Pensez à la zone de choc en arrière quand les branches se trouvent sous tension.

- Enlevez les branches porteuses seulement après les avoir écourtées.
- Les branches sous tension doivent être sciées du bas vers le haut afin d'éviter que la tronçonneuse ne se coince.
- Pour émonder des branches plus grosses, utilisez la même technique que pour la coupe.
- Placez-vous à gauche du tronc pour travailler et aussi près que possible de la tronçonneuse. Si possible, le poids de la tronçonneuse repose sur le tronc.
- Déplacez-vous seulement si le tronc se trouve entre vous et la tronçonneuse.
- Les branches ramifiées sont coupées une à une.
- En un passage, sciez les branches plus petites, selon Fig. **N**.

Scier

Il s'agit de la coupe complète de troncs.

- Veillez à ce que la tronçonneuse ne touche pas le sol lors du sciage.
- Veillez à un bon emplacement et sur une déclivité, placez-vous au-dessus du tronc.
- Veillez à vous tenir sur une surface sûre et à ce que le poids de votre corps soit bien réparti sur les deux pieds. Si possible, il faudrait insérer des branches, poutres ou cales sous le tronc pour l'éayer. Suivez les instructions simples pour un sciage facile.

J 1. Le tronc est sur le sol:

Sciez complètement le tronc en partant du haut et veillez à ne pas toucher le sol à la fin de la coupe. Si vous pouvez, sciez le tronc aux 2/3 et tournez le tronc pour scier le reste du haut.

K 2. Le tronc est soutenu à une extrémité:

Sciez tout d'abord 1/3 du diamètre du tronc du bas vers le haut (avec le côté supérieur du guide) pour éviter un effritement. Sciez ensuite du haut vers le bas (avec le côté inférieur du guide) sur la première coupe pour éviter que la tronçonneuse ne se coince.

L 3. Le tronc est soutenu aux deux extrémités:

Sciez tout d'abord du haut vers le bas (avec le côté inférieur du guide) 1/3 du diamètre du tronc. Sciez ensuite du bas vers le haut (avec le côté supérieur du guide) jusqu'à ce que les coupes se rencontrent.

M 4. Sciez sur un chevalet de coupe:

Tenez la tronçonneuse à deux mains à droite de votre corps (1) pendant la coupe. Tendez le bras gauche le plus possible (2). Assurez votre équilibre (3).

Entretien et nettoyage



Exécutez toujours les travaux d'entretien et de nettoyage moteur arrêté et fiche débranchée. Danger d'accident! Faites exécuter les travaux d'entretien qui ne sont pas décrits dans ce mode d'emploi par notre SAV. Utilisez uniquement des pièces originales Grizzly. Avant les travaux d'entretien et de nettoyage, laissez la machine refroidir. Danger d'incendie!

Nettoyage

- Après chaque utilisation, nettoyez la machine à fond. Vous prolongerez sa longévité et éviterez des accidents.
- Enlevez l'essence, l'huile ou la graisse sur les poignées. Nettoyez les poignées avec un chiffon humide passé dans de l'eau savonneuse. Pour le nettoyage n'utilisez ni essence, ni solvant!
- Nettoyez la tronçonneuse après chaque usage. Utilisez un pinceau ou une balayette. N'employez pas de liquide pour nettoyer la chaîne. Huilez légèrement la chaîne après le nettoyage avec de l'huile de chaîne.
- Pour le nettoyage, enlever le couvercle du pignon à chaîne (A 8) afin de pouvoir accéder à cet endroit.
- Nettoyer l'épée (Guide) (A 4).

- Nettoyez les fentes d'aération et la surface de la machine avec un pinceau, une balayette ou un chiffon sec. N'utilisez pas de liquides pour le nettoyage.
- Nettoyez les orifices d'arrivée d'huile (II 26) du guide afin de garantir la lubrification automatique sans problème pendant le fonctionnement.

Intervalles d'entretien

Exécutez les travaux d'entretien indiqués dans le tableau ci-après régulièrement. Les entretiens réguliers prolongent la longévité de votre tronçonneuse.

En outre, vous obtiendrez des coupes optimales et vous éviterez les accidents.

Tableau des intervalles d'entretien

| Pièce | Action | Avant chaque usage | Après 10 heures d'utilisation | Après chaque usage |
|-------------------------------|-------------------------------------------------------------------------------------|--------------------|-------------------------------|--------------------|
| Composants du frein de chaîne | Contrôler, remplacer le cas échéant | ✓ | | |
| Roue de chaîne (F 24) | Contrôler, remplacer le cas échéant | ✓ | | |
| Chaîne (A 5) | Contrôler, huiler, aiguiser le cas échéant ou remplacer | ✓ | | |
| Chaîne (A 5) | Nettoyer, huiler | | | ✓ |
| Guide (A 4) | Contrôler, nettoyer, huiler | ✓ | | ✓ |
| Guide (A 4) | Retourner | | ✓ | |
| Huile automatique | Contrôler l'arrivée automatique d'huile et nettoyer le canal d'huile le cas échéant | ✓ | | |

Aiguiser la chaîne



Une chaîne mal aiguisée augmente le danger de choc en arrière!

Utilisez des gants protégeant contre les coupures quand vous travaillez sur la chaîne ou sur le guide.



Une chaîne acérée garantit un rendement de coupe optimal. Elle passe sans problème à travers le bois et produit de gros copeaux longs. Une chaîne est émoussée si vous devez appuyer sur la tronçonneuse pour pouvoir couper le bois et si les copeaux sont très petits. Une chaîne très émoussée ne produit pas du tout de copeaux, uniquement de la sciure.

- Les parties coupantes de la chaîne sont les maillons coupants qui se composent d'une dent et d'un bec limiteur de profondeur. La différence de hauteur entre les deux détermine la profondeur d'aiguisage.
- En aiguisant les dents, il faut tenir compte des valeurs suivantes :



- angle d'aiguisage (30°)
- angle frontal (85°)
- profondeur d'aiguisage (0,65 mm)



Des différences de dimensions géométriques peuvent conduire à un renforcement du choc en arrière. Danger d'accident!

Pour aiguiser la chaîne, des outils spéciaux garantissant que les couteaux sont aiguisés à l'angle et à la profondeur corrects sont nécessaires. Nous recommandons aux utilisateurs de tronçonneuses inexpérimentés de faire aiguiser la chaîne par un spécialiste ou un atelier. Si vous vous sentez apte à aiguiser la chaîne, procurez-vous les outils spéciaux dans un magasin spécialisé.



1. Arrêtez la tronçonneuse et débranchez-la.
2. Enlevez la chaîne de scie (voir chapitre "Maniement de la tronçonneuse"). Pour permettre un aiguisage correct, la chaîne devrait être bien tendue.
3. Pour l'aiguisage, il faut utiliser une lime ronde de 4,0 mm de diamètre.



D'autres diamètres endommagent la chaîne et peuvent entraîner un risque d'accident!

4. Aiguissez seulement de l'intérieur vers l'extérieur. Faites passer les limes de l'intérieur de la dent vers l'extérieur. Soulevez les limes quand vous les faites revenir en arrière.
5. Aiguissez tout d'abord les dents d'un côté. Retournez alors la chaîne de sciage et affûtez les dents de l'autre côté.
6. La chaîne est usée et doit être échangée contre une neuve quand les dents ne mesurent plus que 4 mm environ.
7. Après l'aiguisage, tous les maillons doivent avoir la même longueur et la même largeur.

8. Tous les trois aiguisages, il faut contrôler la profondeur d'aiguillage (limite de profondeur) et limer à l'aide d'une lime plate. La limite de profondeur devrait être en retrait de 0,65 mm env. par rapport à la dent. Arrondissez légèrement la limite de profondeur vers l'avant.

Réglage de la tension de la chaîne

Le réglage de la tension de la chaîne est décrit au chapitre « Montag - Tension de la chaîne ».

Exécuter une nouvelle chaîne

Sur une chaîne neuve, la tension se réduit assez vite. Vous devez donc retendre la chaîne, après les cinq premières coupes, à intervalles plus longs ensuite. La lame (4) doit être retournée environ toutes les 10 heures de travail pour garantir une usure régulière.



Ne montez jamais une nouvelle chaîne sur un pignon usé ou sur un guide endommagé ou usé. La chaîne pourrait sauter ou se rompre. De graves blessures pourraient en être la conséquence.



Entretien du guide



Utilisez des gants de protection contre les coupures quand vous travaillez sur la chaîne ou sur le guide.

1. Arrêtez la tronçonneuse et débranchez-la.
2. Enlevez la protection de la chaîne (8), la chaîne (5) et le guide (4).
3. Vérifiez l'usure du guide (4). Enlevez les bavures et aplanissez la surface du guide avec une lime plate.
4. Nettoyez les orifices d'arrivée d'huile (II 26) du guide afin de garantir la lubrification automatique sans problème pendant le fonctionnement.
5. Montez la lame (4), la chaîne (5) et la protection de chaîne (8) et tendez la chaîne.



Si l'état des orifices et le réglage d'huile sont correctes, un peu d'huile perlera de la chaîne quelques secondes après la mise en marche de la tronçonneuse.



Retourner du guide



Utilisez des gants de protection contre les coupures quand vous travaillez sur la chaîne ou sur le guide.

L'épée (4) doit être retournée pour assurer l'usure même après environ 10 heures de travail.

1. Arrêtez la tronçonneuse et débranchez-la.
2. Enlevez la protection de la chaîne (8), la chaîne (5) et le guide (4).
3. Tournez la lame autour de son axe horizontal et montez la lame et la chaîne comme décrit au point « Monter chaîne de sciage et lame ». Vérifiez ici le sens de rotation de la chaîne de sciage !



Sens de rotation de la chaîne de coupe

Pour déterminer le sens de la chaîne de coupe (5), servez-vous du symbole sous le capot de la roue dentée (8) lorsque la lame est tournée. Le sens de rotation représenté de la lame ne correspond plus.

Stockage

- Nettoyez l'appareil avant de le stocker.
- Videz le réservoir d'huile avant les interruptions de service prolongées. Éliminez l'huile usagée en respectant l'environnement (voir « Élimination / Protection de l'environnement »).
- Mettez la lame dans le fourreau de protection.
- Conservez l'appareil dans un endroit sec et protégé de la poussière et hors de portée des enfants.

Élimination et écologie

Ne jetez pas les huiles usagées dans les canalisations. Éliminez-les écologiquement, rapportez-les dans une déchetterie.

Respectez la réglementation relative à la protection de l'environnement (recyclage) pour l'élimination de l'appareil, des accessoires et de l'emballage.



Il ne faut pas se débarrasser des machines par le biais des ordures ménagères.

Les produits identifiés ne doivent pas être éliminés dans les déchets ménagers normaux, mais doivent être apportés à un lieu de dépôt pour le recyclage des appareils électriques et électroniques.

Le recyclage aide à réduire la consommation de matières premières et à soulager l'environnement. Vous obtiendrez des informations sur l'élimination et la localisation de la déchetterie la plus proche auprès du service de nettoyage de la ville ou dans les pages jaunes.

Videz soigneusement le réservoir d'huile et remettez votre tronçonneuse dans une déchetterie. Les pièces en matière plastique et en métal peuvent être triées et recyclées. Demandez conseil sur ce point à notre centre de services.

Pièces de rechange/Accessoires

Vous obtiendrez des pièces de rechange et des accessoires à l'adresse www.grizzly-service.eu

Si vous avez des problèmes lors du passage de la commande, merci d'utiliser le formulaire de contact. Pour toute autre question, adressez-vous au "Service-Center" (voir page 55).

| | |
|------------------------------------|----------|
| Bouchon de réservoir d'huile | 75118246 |
| Oregon Chaîne 91P057X | 30091570 |
| Oregon Guide | 30100420 |
| Huile de chaîne bio 1 l | 30230001 |
| Huile de chaîne bio 5 l | 30230002 |



La chaîne de rechange Oregon ne peut être utilisée qu'avec la lame Oregon correspondante et la scie à chaîne électrique autorisée à la recevoir. Il existe un risque de blessure.

Localisation d'erreur

| Problème | Cause possible | Élimination de l'erreur |
|-----------------------------------------------------------------------|---------------------------------------------|-------------------------------------------------------------------------------------------------------------------------------------------------------------------------------------------------------------------------------|
| L'appareil ne démarre pas | Frein de la chaîne enclenché | Vérifier le frein de la chaîne, desserrer éventuellement le frein de la chaîne |
| | Absence de tension | Vérifier prise, câble, conduite, fiche et éventuellement réparation par un électricien. |
| | Dispositif de sécurité déclenché | Vérifier les fusibles, cf. remarque |
| | Interrupteur marche/arrêt (A 13) défectueux | Réparation par le SAV |
| | Balais de charbon usés | Réparation par le SAV |
| La chaîne ne tourne pas | Moteur défectueux | Réparation par le SAV |
| | Frein de chaîne bloque la chaîne (A 5) | Vérifier le frein de chaîne, débloquer éventuellement le frein de chaîne |
| La coupe est mauvaise | Chaîne (A 5) mal montée | Monter la chaîne correctement |
| | Chaîne (A 5) émoussée | Aiguiser la denture ou monter une nouvelle chaîne |
| | Tension de chaîne insuffisante | Vérifier la tension |
| La tronçonneuse marche mal, la chaîne saute | Tension de chaîne insuffisante | Vérifier la tension |
| La chaîne chauffe, dégagement de fumée en sciant, coloration du guide | Huile insuffisante | Vérifier le niveau d'huile et ajouter le cas échéant, vérifier l'arrivée automatique d'huile et nettoyer le canal d'huile le cas échéant, vérifier la position du bouton de réglage d'huile ou bien faire réparer par le SAV. |

Garantie

Chère cliente, cher client,
Ce produit bénéficie d'une garantie de 3 ans, valable à compter de la date d'achat. En cas de manques constatés sur ce produit, vous disposez des droits légaux contre le vendeur du produit. Ces droits légaux ne sont pas limités par notre garantie présentée par la suite.

Conditions de garantie

Le délai de garantie débute avec la date d'achat. Veuillez conserver soigneusement le ticket de caisse original. En effet, ce document vous sera réclamé comme preuve d'achat. Si un défaut de matériel ou un défaut de fabrication se présente au cours des trois ans suivant la date d'achat de ce produit, nous réparons gratuitement ou remplaçons ce produit - selon notre choix. Cette garantie suppose que l'appareil défectueux et le justificatif d'achat (ticket de caisse) nous soient présentés durant cette période de trois ans et que la nature du manque et la manière dont celui-ci est apparu soient explicités par écrit dans un bref courrier. Si le défaut est couvert par notre garantie, le produit vous sera retourné, réparé ou remplacé par un neuf. Aucune nouvelle période de garantie ne débute à la date de la réparation ou de l'échange du produit.

Durée de garantie et demande légale en dommages-intérêts

La durée de garantie n'est pas prolongée par la garantie. Ce point s'applique aussi aux pièces remplacées et réparées. Les dommages et les manques éventuellement constatés dès l'achat doivent immédiatement être signalés après le déballage. A

l'expiration du délai de garantie les réparations occasionnelles sont à la charge de l'acheteur.

Volume de la garantie

L'appareil a été fabriqué avec soin, selon de sévères directives de qualité et il a été entièrement contrôlé avant la livraison.

La garantie s'applique aux défauts de matériel ou aux défauts de fabrication. Cette garantie ne s'étend pas aux parties du produit qui sont exposées à une usure normale et peuvent être donc considérées comme des pièces d'usure (par exemple la chaîne, le guide, le bouchon de réservoir d'huile) ou pour des dommages affectant les parties fragiles (par exemple les commutateurs, l'accumulateur ou les parties qui sont en verre).

Cette garantie prend fin si le produit endommagé n'a pas été utilisé ou entretenu d'une façon conforme. Pour une utilisation appropriée du produit, il faut impérativement respecter toutes les instructions citées dans le manuel de l'opérateur. Les actions et les domaines d'utilisation déconseillés dans la notice d'utilisation ou vis-à-vis desquels une mise en garde est émise, doivent absolument être évités.

Marche à suivre dans le cas de garantie

Pour garantir un traitement rapide de votre demande, veuillez suivre les instructions suivantes :

- Tenez vous prêt à présenter, sur demande, le ticket de caisse et le numéro d'identification (IAN 340600_1910) comme preuve d'achat.
- Vous trouverez le numéro d'article sur la plaque signalétique.

- Si des pannes de fonctionnement ou d'autres manques apparaissent, prenez d'abord contact, par **téléphone** ou par **e-Mail**, avec le service après-vente dont les coordonnées sont indiquées ci-dessous. Vous recevrez alors des renseignements supplémentaires sur le déroulement de votre réclamation.
- En cas de produit défectueux vous pouvez, après contact avec notre service clients, envoyer le produit, franco de port à l'adresse de service après-vente indiquée, accompagné du justificatif d'achat (ticket de caisse) et en indiquant quelle est la nature du défaut et quand celui-ci s'est produit. Pour éviter des problèmes d'acceptation et des frais supplémentaires, utilisez absolument seulement l'adresse qui vous est donnée. Assurez-vous que l'expédition ne se fait pas en port dû, comme marchandises encombrantes, envoi express ou autre taxe spéciale. Veuillez renvoyer l'appareil, y compris tous les accessoires livrés lors de l'achat et prenez toute mesure pour avoir un emballage de transport suffisamment sûr.

Service Réparations

Vous pouvez, contre paiement, faire exécuter par notre service, des réparations **qui ne font pas partie de la garantie**. Nous vous enverrons volontiers un devis estimatif.

Nous ne pouvons traiter que des appareils qui ont été correctement emballés et qui ont envoyés suffisamment affranchis.

Attention: veuillez renvoyer à notre agence de service votre appareil nettoyé et avec une note indiquant le défaut constaté.

Les appareils envoyés en port dû - comme marchandises encombrantes, en envoi

express ou avec toute autre taxe spéciale ne seront pas acceptés. Nous exécutons gratuitement la mise aux déchets de vos appareils défectueux renvoyés.

Service-Center

FR Service France
Tel.: 0800 919270
E-Mail: grizzly@lidl.fr
IAN 340600_1910

BE Service Belgique
Tel.: 070 270 171
(0,15 EUR/Min.)
E-Mail: grizzly@lidl.be
IAN 340600_1910

Importateur

Veuillez noter que l'adresse suivante n'est pas une adresse de service après-vente. Contactez d'abord le service après-vente cité plus haut.

Grizzly Tools GmbH & Co. KG
Stockstädter Straße 20
63762 Großostheim
ALLEMAGNE
www.grizzly-service.eu

Inhoud

| | | | |
|-------------------------------------------|-----------|-----------------------------------------|------------|
| Inleiding | 56 | Kettingmering controleren | 70 |
| Gebruik | 57 | Zwaard vervangen | 70 |
| Algemene beschrijving | 57 | Zaagtechnieken | 71 |
| Omvang van de levering | 57 | Algemeen | 71 |
| Overzicht | 57 | Bomen vellen | 71 |
| Functiebeschrijving | 58 | Snoeien | 73 |
| Technische gegevens | 58 | Doorzagen | 73 |
| Veiligheidsvoorschriften | 58 | Onderhoud en reiniging | 74 |
| Symbolen op de zaag | 59 | Reiniging | 74 |
| Symbolen in de handleiding | 60 | Onderhoudsintervallen | 75 |
| Algemene veiligheidsrichtlijnen | 60 | Tabel onderhoudsintervallen | 75 |
| Algemene veiligheidsinstructies voor | | Ketting slijpen | 75 |
| elektrisch gereedschap | 60 | Spanning instellen | 76 |
| Veiligheidsinstructies voor | | Nieuwe ketting laten inlopen | 76 |
| kettingzagen | 63 | Zwaard onderhouden | 76 |
| Veiligheidsmaatregelen tegen | | Zwaard omdraaien | 77 |
| terugslag | 64 | Opslag | 77 |
| Restrisico's | 65 | Berging en milieu | 77 |
| Verdergaande veiligheidsinstructies | 66 | Reserveonderdelen / Accessoires | 78 |
| Veiligheidsfuncties | 66 | Foutmeldingen | 79 |
| Montage | 67 | Garantie | 80 |
| Zaagketting en zwaard monteren | 67 | Reparatieservice | 81 |
| Ketting aanspannen | 68 | Service-Center | 81 |
| Kettingmering | 69 | Importeur | 81 |
| Bedienen van de kettingzaag | 69 | Vertaling van de originele | |
| Starten | 69 | CE-conformiteitsverklaring | 111 |
| Kettingrem controleren | 70 | Explosietekening | 113 |

Inleiding

Hartelijk gefeliciteerd met de aankoop van uw nieuw apparaat. Daarmee hebt u voor een hoogwaardig apparaat gekozen. Dit apparaat werd tijdens de productie op kwaliteit gecontroleerd en aan een eindcontrole onderworpen. De functionaliteit van uw apparaat is bijgevolg verzekerd. Er kan niet uitgesloten worden dat er zich in specifieke gevallen aan of in het apparaat resp. in slangleidingen resthoeveelheden water of smeerstoffen bevinden. Dit duidt niet op een gebrek of defect en is geen reden tot bezorgdheid.



De gebruiksaanwijzing vormt een bestanddeel van dit apparaat. Ze omvat belangrijke aanwijzingen voor veiligheid, gebruik en afvalverwijdering. Maak u vóór het gebruik van het apparaat met alle bedienings- en veiligheidsinstructies vertrouwd. Gebruik het apparaat uitsluitend zoals beschreven en voor de aangegeven toepassingsgebieden. Bewaar de handleiding goed en overhandig alle documenten bij het doorgeven van het apparaat mee aan derden.

Gebruik

De elektrische kettingzaag is enkel voor het zagen van hout gekonstrueerd. Voor alle andere toepassingen (bv. het snijden van metselwerk, kunststoffen of levensmiddelen) is de zaag niet geschikt. De kettingzaag is voor de doe-het-zelver bedoeld. Ze werd niet voor industrieel langdurig gebruik ontwikkeld.

De machine is voor gebruik door volwassenen bedoeld. Jongeren onder de 16 jaar mogen enkel onder toezicht de kettingzaag gebruiken.

De producent is niet verantwoordelijk voor schade die veroorzaakt wordt door foute bediening of door gebruik bij toepassingen waarvoor de zaag niet geschikt is.

Deze elektrische kettingzaag mag slechts door één persoon en uitsluitend voor het zagen van hout gebruikt worden. De kettingzaag moet met de rechterhand aan de achterste handgreep en met de linkerhand aan de voorste handgreep vastgehouden worden. Vóór gebruik van de kettingzaag moet de gebruiker alle in de gebruiksaanwijzing vermelde opmerkingen en aanwijzingen gelezen en begrepen hebben. De gebruiker moet gepaste persoonlijke beschermingsmiddelen (PBM) dragen. Met de kettingzaag mag uitsluitend hout gezaagd worden. Materialen zoals bijvoorbeeld kunststof, steen, metaal of hout dat vreemde voorwerpen (bijvoorbeeld spijkers of schroeven) omvat, mogen niet behandeld worden!

Algemene beschrijving



De afbeeldingen vindt u op de uitklapbare pagina's.

Omvang van de levering

Pak het apparaat uit en controleer, of de inhoud volledig is:

- Elektrische Kettingzaag
- Zwaard (geleidingsrails) (reeds gemonteerd)
- Ketting (reeds gemonteerd)
- Beschermkoker voor zwaard
- Oliefles met 180 ml bio-olie
- Gebruiksaanwijzing

Zorg voor een reglementair voorgeschreven afvalverwijdering van het verpakkingsmateriaal.

Overzicht

- | | |
|----------|----------------------------------------------------|
| A | 1 achterste handvat |
| | 2 olietankdop |
| | 3 kettingremhendel/voorste andvat |
| | 4 zwaard |
| | 5 ketting |
| | 6 Neuswiel |
| | 7 Bevestigingsschroef voor kettingwielkap |
| | 8 Kettingwielkap |
| | 9 Schroef voor ketting-snelspanstelsysteem |
| | 10 Achterste handbescherming |
| | 11 Kabelhouder |
| | 12 Voedingskabel |
| | 13 aan- en uitschakelaar |
| | 14 startvergrendeling |
| | 15 elektromotor |
| | 16 voorste handvat |
| | 17 klemhendel |
| | 18 Kettingvanger (niet zichtbaar) |
| | 19 Beschermkoker voor zwaard |
| | 20 Olie fles |
| G | 21 Oliepeil-indicatie |
| | 22 Minimummarkering "MIN" van de oliepeilindicatie |

- F** 23 Railpinnen
- 24 Kettingrondsel
- 25 Nok

- I** 26 Olietoevoer

Functiebeschrijving

De kettingzaag wordt aangedreven door een elektromotor. De rondlopende ketting loopt over een zwaard (geleidingsrails). Het apparaat is uitgerust met een snelspanstelsysteem voor de ketting en een snelstopkettingrem. Door de automatische olievoorziening wordt de ketting continu gesmeerd. Ter bescherming van de gebruiker is de kettingzaag voorzien van verschillende veiligheidsvoorzieningen. Hieronder wordt de functie van de bedieningsonderdelen omschreven.

Technische gegevens

Elektrische kettingzaagPKS 2200 A1
 Netspanning U 230-240 V~, 50 Hz
 Prestatievermogen P 2200 Watt
 Veiligheidsklasse II
 Beschermingsklasse IPX0
 Kettingsnelheid v_0 15,3 m/s
 Gewicht (zonder zwaard en ketting) 4,4 kg
 Gewicht (met zwaard en ketting) 5,1 kg
 Olietank ca. 250 ml
 Kettingsteek Oregon 91P057X
 verchromde zaagtanden, terugslagarm
 Zwaard Oregon 16" Double-Guard
 160SDEA041 - 112364
 Schakelafstand 10 mm
 Schakelsterkte 1,3 mm
 Tand van het kettingwiel 6
 Zwaardlengte 460 mm
 Zaaglengte 395 mm
 Geluidsdruk niveau
 (L_{pA}) 93,4 dB(A); $K_{pA} = 3$ dB

Geluidsvermogensniveau (L_{WA})
 gemeten 104,4 dB(A); $K_{WA} = 2,38$ dB
 gewaarborgd 107 dB(A)
 Vibratie (a_h) 5,53 m/s²; $K = 1,5$ m/s²

De aangegeven trillingemissiewaarde werd volgens een genormaliseerd testmethode gemeten en kan ter vergelijking van een stuk elektrisch gereedschap met een ander gebruikt worden.

De aangegeven trillingemissiewaarde kan ook voor een inleidende inschatting van de blootstelling benut worden.



Waarschuwing:

Afhankelijk van de manier, waarop het elektrische gereedschap gebruikt wordt, kan de trilingemissiewaarde tijdens het effectieve gebruik van het elektrische gereedschap van de aangegeven waarde verschillen.

Probeer de belasting door trillingen zo gering mogelijk te houden. Voorbeeldmaatregelen voor de reductie van trillingsbelasting zijn het dragen van handschoenen bij het gebruik van het gereedschap en de beperking van de werktijd. Daarbij moeten alle delen van de bedrijfs-cyclus in acht worden genomen (bij voorbeeld tijden, waarop het elektrische werktuig is uitgeschakeld en tijden waarin het weliswaar is ingeschakeld, maar zonder belasting draait).

Veiligheidsvoorschriften

Dit gedeelte behandelt de fundamentele veiligheidsrichtlijnen bij het werken met de elektrische kettingzaag.



Een elektrische kettingzaag is een gevaarlijke machine, die bij fout of slordig gebruik ernstige of zelfs dodelijke verwondingen kan veroorzaken. Let daarom op volgende richtlijnen voor zowel uw veiligheid als voor die van anderen en vraag bij onzekerheden een vakman om raad.

Symbolen op de zaag



Maakt u zich vooraleer u met de elektronische kettingzaag gaat werken met alle onderdelen vertrouwd. Oefen het hanteren van de zaag en vraag uitleg aan een vakman i.v.m. het functioneren, werkwijze en zaagtechnieken.



De motor kan niet starten als de kettingrem vergrendeld is. Ontgrendel de kettingrem door de remhendel tegen het voorste handvat te duwen.



Lees aandachtig de gebruiksaanwijzing die bij de machine hoort!



Oog- en oorbescherming dragen! Draag een veiligheidsbril!



Draag tegen snijdwonden beschermende handschoenen!



Draag een veiligheidshelm



Draag veiligheidsschoenen met een stevige zool!



Draag beschermende kleding!



Werk nooit met één hand.



Opgepast! Terugslag – let op voor terugslag van de machine



Stel de machine niet bloot aan vocht. De machine mag noch vochtig zijn noch in vochtige omgeving gebruikt worden.



Opgepast! Trek bij beschadiging of doorsnijden van de stroomdraad onmiddellijk de stekker uit het stopcontact.



Gegarandeerd akoestisch niveau



Minimummarkering "MIN" van de oliepeilindicatie

Pictogram op de typeplaat:



Machines horen niet bij huishoudelijk afval thuis.



Zwaardlengte



Veiligheidsklasse II (Dubbele isolatie)

Pictogram onder de kettingwielafdekking:



Looprichting van de zaagketting in acht nemen. Let op! Lees de gebruiksaanwijzing.

Pictogram op het zwaard:



Looprichting van de zaagketting



Pictogram op de olietankdop:
Zaagketting oliën

Pictogram op de bevestigingsschroef voor de kettingwielafdekking:



OPEN



DICHT

Pictogram op de kettingremhendel:



Kettingrem: UIT



Kettingrem: AAN

Pictogram op de schroef voor het ketting-snelspansysteem:



lossen



aanspannen

Symbolen in de handleiding



Gevaarsymbolen met gegevens ter preventie van lichamelijke letsels en materiële schade.



Waarschuwbord met informatie voor het voorkomen van letsels door elektrische schok.



Gebodsteken met gegevens ter preventie van beschadigingen.



Draag beschermende handschoenen om snijwonden te vermijden!



Aanwijzingsteken met informatie voor een betere omgang met het apparaat.

Algemene veiligheidsrichtlijnen



Maakt u zich vooraleer u met de elektronische kettingzaag gaat werken met alle onderdelen vertrouwd. Oefen het hanteren van de zaag (doorzagen van rond hout op een zaagbok) en vraag uitleg aan een ervaren gebruiker of een vakman i.v.m. het functioneren, werkwijze en zaagtechnieken.



Houd rekening met de geluidshinder en de lokale voorschriften bij het vellen en zagen van bomen. Lokale voorschriften kunnen een controle op geschiktheid vereisen. Vraag dit na bij de bevoegde instantie.



Let op! Bij gebruik van elektrische gereedschappen dienen ter bescherming tegen een elektrische schok, lichamenlijk letsel en brandgevaar de volgende principiële veiligheidsmaatregelen in acht te worden genomen. Er bestaat een risico op lichamenlijk letsel.

Algemene veiligheidsinstructies voor elektrisch gereedschap



WAARSCHUWING! Lees alle veiligheidsinstructies en aanwijzingen. Verzuim bij de naleving van de veiligheidsinstructies en aanwijzingen kan een elektrische schok, brand en/of ernstige verwondingen veroorzaken.

Bewaar alle veiligheidsinstructies en aanwijzing voor de toekomst.

Het in de veiligheidsinstructies gebruikte begrip „Elektrisch gereedschap“ heeft betrekking op elektrisch gereedschap met netvoeding (met netsnoer) en op elektrisch gereedschap met batterijvoeding (zonder netsnoer).

1) Veiligheid op de werkplaats:

- a) **Houd uw werkterrein netjes en goed verlicht.** Wanorde of onverlichte werkterreinen kunnen tot ongevallen leiden.
- b) **Werk met de elektrische kettingzaag niet in een explosieve omgeving, waarin er zich brandbare vloeistoffen, gasen of stoffen bevinden.** Elektrisch gereedschap produceert vonken, die het stof of de dampen kunnen doen ontsteken.
- c) **Houd kinderen en andere personen tijdens het gebruik van de elektrische kettingzaag op een veilige afstand.** Bij afleiding kunt u de controle over het apparaat verliezen.

2) Elektrische veiligheid:

- a) **De aansluitstekker van de elektrische kettingzaag moet in het stopcontact passen. De stekker mag op geen enkele manier veranderd worden. Gebruik geen adapterstekkers samen met elektrisch gereedschap met randaarde.** Ongewijzigde stekkers en passende stopcontacten verlagen het risico op een elektrische schok.
- b) **Vermijd lichamelijk contact met gearde oppervlakken zoals van buizen, verwarmingsinstallaties, fornuizen en koelkasten.**

Er bestaat een verhoogd risico door een elektrische schok als uw lichaam geard is.

- c) **Houd de elektrische kettingzaag op een veilige afstand van regen of nattigheid.** Het binnendringen van water in elektrisch gereedschap verhoogt het risico op een elektrische schok.
- d) **Gebruik de kabel niet voor een verkeerd doeleinde om de elektrische kettingzaag te dragen, op te hangen of om de stekker uit het stopcontact te trekken. Houd de kabel op een veilige afstand van hitte, olie, scherpe kanten of bewegende apparaatonderdelen.** Beschadigde of verstrikt geraakte kabels verhogen het risico op een elektrische schok.
- e) **Als u met de elektrische kettingzaag in de open lucht werkt, gebruikt u enkel verlengsnoeren, die ook voor buiten geschikt zijn.** Het gebruik van een voor buiten geschikt verlengsnoer verlaagt het risico op een elektrische schok.
- f) **Indien de werking van de elektrische kettingzaag in een vochtige omgeving niet vermijdbaar is, maakt u gebruik van een RCD (Residual Current Device).** Het gebruik van een RCD verlaagt het risico op een elektrische schok.

3) Veiligheid van personen:

- a) **Wees aandacht, let erop wat u doet en ga met verstand aan het werk met de elektrische kettingzaag. Gebruik de elektrische kettingzaag niet wanneer u moe bent of onder invloed van**

- drugs, alcohol of medicijnen staat.** Eén moment van onoplettendheid bij het gebruik van de elektrische kettingzaag kan tot ernstige verwondingen leiden.
- b) **Draag persoonlijke beschermingsmiddelen en altijd een beschermende bril.** Het dragen van persoonlijke beschermingsmiddelen, zoals antislip veiligheidsschoenen, broek met snijbescherming, veiligheidshelm of gehoorbescherming verlaagt het risico op verwondingen.
- c) **Vermijd een onopzettelijke ingebruikname. Vergewis u dat de elektrische kettingzaag uitgeschakeld is voordat u ze op de stroomvoorziening aansluit, opdraait of draagt.** Indien u bij het dragen van de elektrische kettingzaag uw vinger op de schakelaar houdt of het apparaat ingeschakeld op de stroomvoorziening aansluit, kan dit tot ongevallen leiden.
- d) **Verwijder het instellingsgereedschap of schroefsleutels voordat u de elektrische kettingzaag inschakelt.** Gereedschap of een sleutel, die zich in een draaiend apparaatonderdeel bevindt, kan tot verwondingen leiden.
- e) **Vermijd een abnormale lichaamshouding. Zorg voor een veilige stand en houd te allen tijde het evenwicht.** Daardoor kunt u de elektrische kettingzaag in onverwachte situaties beter controleren.
- f) **Houd haar, kledij en handschoenen op een veilige afstand van bewegende onderdelen.** Sieraden of lang haar kunnen door bewegende onderdelen vastgegrepen worden.
- g) **Wanneer stofafzuig- en opvangsystemen kunnen worden gemonteerd, dient u zich ervan te verzekeren dat deze aangesloten zijn en correct worden gebruikt.** Het gebruik van een stofafzuiging kan risico's door stof beperken.
- 4) Gebruik en behandeling van de elektrische kettingzaag:**
- a) **Overbelast het apparaat niet. Gebruik voor uw werk het daarvoor bestemde elektrische gereedschap.** Met het passende elektrische gereedschap werkt u beter en veiliger in het aangegeven vermogensgebied.
- b) **Gebruik geen elektrisch gereedschap, waarvan de schakelaar defect is.** Elektrisch gereedschap, dat niet meer in- of uitgeschakeld kan worden, is gevaarlijk en moet gerepareerd worden.
- c) **Trek de stekker uit het stopcontact voordat u apparaatinstellingen doorvoert, toebehoren wisselt of het apparaat weglegt.** Deze voorzorgsmaatregel voorkomt een onopzettelijke start van de elektrische kettingzaag.
- d) **Bewaar de ongebruikte elektrische kettingzaag buiten het bereik van kinderen. Laat personen, die met het apparaat niet vertrouwd zijn of deze aanwijzingen niet gelezen hebben, het apparaat niet gebruiken.** Elektrisch gereedschap is gevaarlijk als het door onervaren personen gebruikt wordt.
- e) **Onderhoud de elektrische kettingzaag met zorg. Controleer,**

of beweegbare onderdelen foutloos functioneren en niet klemmen, of er onderdelen gebroken of zodanig beschadigd zijn, dat de werking van de elektrische kettingzaag in negatieve zin beïnvloed wordt. Laat beschadigde onderdelen vóór het gebruik van het apparaat repareren.

Tal van ongevallen zijn aan slecht onderhouden elektrisch gereedschap te wijten.

- f) **Houd snoeigereedschap scherp en netjes.** Zorgvuldig onderhouden snoeigereedschap met scherpe snoeikanten gaat minder klemmen en is gemakkelijker te bedienen.
- g) **Gebruik de elektrische kettingzaag, toebehoren, inzetgereedschap, enz. in overeenstemming met deze aanwijzingen. Neem daarbij de arbeidsomstandigheden en de uit te voeren werkzaamheid in acht.** Het gebruik van de elektrische kettingzaag voor andere dan de voorziene toepassingen kan tot gevaarlijke situaties leiden.

5) Service:

- a) **Laat uw elektrisch gereedschap uitsluitend door gekwalificeerd, vakkundig geschoold personeel en uitsluitend met originele reserveonderdelen repareren.** Daardoor wordt gewaarborgd dat de veiligheid van het elektrische gereedschap gehandhaafd blijft.

Veiligheidsinstructies voor kettingzagen

- **Houd bij een draaiende zaag alle lichaamsdelen op een veilige afstand van de zaagketting. Vergewis u vóór de start van de zaag dat de zaagketting niets raakt.** Bij het werken met een kettingzaag kan één moment van onoplettendheid ertoe leiden dat kleding of lichaamsdelen door de zaagketting vastgegrepen worden.
- **Houd de kettingzaag altijd met uw rechterhand aan de achterste handgreep en uw linkerhand aan de voorste handgreep vast.** Het vasthouden van de kettingzaak in een omgekeerde arbeidshouding verhoogt het risico op verwondingen en mag niet toegepast worden.
- **Houd het elektrische gereedschap uitsluitend aan de geïsoleerde handgreepoppervlakken vast omdat de zaagketting in contact met verborgen stroomleidingen of met het netsnoer kan komen.** Het contact van de zaagketting met een spanningvoerende leiding kan metalen apparaatonderdelen onder spanning zetten en tot een elektrische schok leiden.
- **Draag een beschermende bril en gehoorbescherming. Verdere beschermingsmiddelen voor hoofd, handen, benen zijn verplicht.** Passende beschermende kledij vermindert het gevaar voor verwondingen door rondvliegend spaanmateriaal en een toevallige aanraking van de zaagketting.
- **Werk met de kettingzaag niet op een boom** Bij de werking van

een kettingzaag op een boom bestaat er gevaar voor verwondingen.

- **Let altijd op een vaste stand en gebruik de kettingzaag enkel wanneer u op een vaste, veilige en effen grond staat.** Een glibberige ondergrond of instabiele standvlakken, zoals op een ladder, kunnen tot het verlies van het evenwicht of tot het verlies van de controle over de kettingzaag leiden.
- **Houd er bij het snoeien van een onder spanning staande tak rekening mee dat deze terugveert.** Als de spanning in de houtvezels vrijkomt, kan de gespannen tak de operator raken en/of de kettingzaag doen verliezen.
- **Wees uiterst voorzichtig bij het snoeien van onderhoud en jonge bomen.** Het dunne materiaal kan in de zaagketting verstrikt geraken en op u slaan of u uit uw evenwicht brengen.
- **Draag de kettingzaag aan de voorste handgreep in een uitgeschakelde toestand, de zaagketting van uw lichaam afgewend. Bij transport of bewaring van de kettingzaag steeds de beschermende afdekking opzetten.** Een zorgvuldige omgang met de kettingzaag verlaagt de waarschijnlijkheid dat er per vergissing contact met de draaiende zaagketting plaatsvindt.
- **Volg de aanwijzingen voor de smering, de kettingspanning en de wissel van toebehoren op.** Een onoordeelkundig gespannen of gesmeerde ketting kan ofwel breken, ofwel het risico op terugslag verhogen.
- **Houd handgrepen droog, netjes en vrij van olie en vet.** Vettige, olieachtige handgrepen zijn glibberig

en leiden tot het verlies van de controle.

- **Enkel hout zagen. De kettingzaag niet gebruiken voor werkzaamheden, waarvoor ze niet bestemd is - voorbeeld: gebruik de kettingzaag niet voor het zagen van plastic, metselwerk of bouwmaterialen, die niet van hout zijn.** Het gebruik van de kettingzaag voor niet reglementair voorgeschreven werkzaamheden kan tot gevaarlijke situaties leiden.

Veiligheidsmaatregelen tegen terugslag



Opgepast terugslag! Let tijdens het werken op terugslag van de machine. Er bestaat verwondingsgevaar. U kan terugslag vermijden door behoedzaamheid en de juiste zaagtechniek.

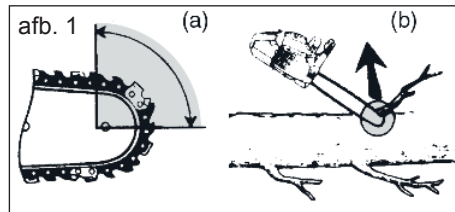

- Terugslag kan zich voordoen wanneer het uiteinde van de geleiderail een voorwerp raakt of wanneer het hout kromt en de kettingzaag in de snede vastklemt (zie afb. 1, b).
- Een aanraking met het uiteinde van de rail kan in sommige gevallen tot een onverwachte, achterwaarts gerichte reactie leiden, waarbij de geleiderail opwaarts en in de richting van de met de bediening belaste persoon geslagen wordt (zie afb. 1, a).

- Het vastzitten van de kettingzaag aan de bovenkant van de geleiderail kan de rail fel in de richting van de operator terugtoten.
- Iedere van deze reacties kan ertoe leiden dat u de controle over de zaag verliest en u zich mogelijk ernstig verwondt. Vertrouw niet uitsluitend op de in de kettingzaag ingebouwde veiligheidsvoorzieningen. Als gebruiker van een kettingzaag dient u verschillende maatregelen te treffen om vrij van gevaar voor ongevallen en verwondingen te kunnen werken.

Een terugslag is het gevolg van een verkeerd of ontbrekend gebruik van het elektrische gereedschap. De terugslag kan door gepaste voorzorgsmaatregelen, zoals hierna beschreven, vermeden worden:

- **Houd de zaag met beide handen vast, waarbij duim en vinger de handgrepen van de kettingzaag omsluiten. Breng uw lichaam en armen in een positie, waarin u tegen de terugslagkrachten bestand kunt zijn.** Als er gepaste maatregelen getroffen worden, kan de met de bediening belaste persoon de terugslagkrachten meester zijn. Noot de kettingzaag loslaten.
- **Vermijd een abnormale lichaamshouding en zaag niet boven schouderhoogte.** Daardoor wordt een onopzettelijk contact met het uiteinde van de rail vermeden en een betere controle van de kettingzaag in onverwachte situaties mogelijk gemaakt.
- **Gebruik steeds door de fabrikant voorgeschreven reserverails en zaagkettingen.** Verkeerde

reserverails en zaagkettingen kunnen tot een scheur van de ketting en/of tot een terugslag leiden.

- **Houd u aan de aanwijzingen vanwege de fabrikant voor het scherp en het onderhouden van de zaagketting.** Te lage dieptebegrenzers verhogen de helling tot terugslag.

Restrisico's

Ook als u dit elektrische gereedschap zoals voorgeschreven bedient, blijven er altijd restrisico's bestaan. Volgende gevaren kunnen zich in verband met de constructiewijze en uitvoering van dit elektrische gereedschap voordoen:

- a) Snijdwonden
- b) Gehoorschade indien er geen geschikte gehoorbescherming gedragen wordt.
- c) Schade aan de gezondheid, die van hand-/armtrillingen het gevolg zijn indien het apparaat gedurende een langere periode gebruikt wordt of niet zoals reglementair voorgeschreven beheerd en onderhouden wordt.



Waarschuwing! Dit elektrische gereedschap produceert tijdens de werking een elektromagnetisch veld. Dit veld kan in bepaalde omstandigheden actieve of passieve medische implantaten in negatieve zin beïnvloeden. Om het gevaar voor ernstige of dodelijke verwondingen te verminderen, adviseren wij personen met medische implantaten, hun arts en de fabrikant van het medische implantaat te raadplegen voordat de machine bediend wordt.

Verdergaande veiligheidsinstructies

- Als het netsnoer van dit apparaat beschadigd wordt, moet het vervangen worden door een speciaal netsnoer, dat via de fabrikant of via zijn klanten-serviceafdeling verkrijgbaar is.
- Als een vanging van de aansluitkabel vereist is, raden wij aan dit te laten uitvoeren door de fabrikant of zijn vertegenwoordiger (bijv. geautoriseerde werkplaats, klantenservice, enz.).
- Leg het netsnoer zodanig, dat het tijdens het zagen niet door takken of dergelijke vastgegrepen wordt.
- Gebruik een RCD (Residual Current Device) met een aanspreekstroom van maximaal 30 mA.
- Respecteer zorgvuldig de onderhouds-, controle- en service-instructies in deze gebruiksaanwijzing. Beschadigde veiligheidsinrichtingen en onderdelen moeten door het vakkundige personeel van ons servicecenter gerepareerd of vervangen worden, voor zover er niet iets anders aangegeven is in de gebruiksaanwijzingen.
- Het is aanbevolen dat een eerste gebruiker het snijden van rondhout op een zaagbok of onderstel zou oefenen.
- Gebruik alleen toegestane netsnoeren type H05RN-F die maximaal 75 m lang zijn en die voor gebruik in de openlucht bedoeld zijn. De doorsnede van de litzedraad moet minstens 2,5 mm² bedragen. Rol een kabelhaspel vóór gebruik steeds volledig af. Controleer de netkabel op schade.
- Waarschuwing! Dit elektrische gereedschap genereert tijdens het bedrijf een elektromagnetisch veld. Dit veld kan onder bepaalde omstandigheden actieve of passieve medische implantaten negatief beïnvloeden. Om het risico op ernstige of dodelijke letsels te reduceren, adviseren wij personen met medische implantaten om hun arts en de fabrikant van het medische implantaat te raadplegen voordat zij de machine bedienen.
- Ga bij zaagwerkzaamheden op een helling altijd boven de boomstam staan. Om op het moment van het „doorzagen“ de volledige controle te behouden, dient u tegen het einde van het zagen de druk te reduceren zonder de vaste greep op de handgrepen van de kettingzaag te lossen. Zorg ervoor dat de zaagketting de grond niet raakt. Is de snede gemaakt, wacht dan tot de zaagketting stilstaat alvorens de elektrische kettingzaag daar te verwijderen. Schakel de motor van de elektrische kettingzaag steeds uit alvorens van boom te veranderen.
- Vuil, stenen, losse schors, nagels, klemmen en draad moeten van de boom worden verwijderd.
- Respecteer zorgvuldig de onderhouds-, controle- en service-instructies in deze gebruiksaanwijzing. Beschadigde veiligheidsinrichtingen en onderdelen moeten door het vakkundige personeel van ons servicecenter gerepareerd of vervangen worden, voor zover er niet iets anders aangegeven is in de gebruiksaanwijzingen.

A Veiligheidsfuncties

- 1 achterste handvat met bescherming voor de hand (10)**
beschermt de hand tegen takken en twijgen en als de ketting losspringt.
- 3 kettingremhendel / bescherming van de hand**

Veiligheidsvoorziening, die de ketting bij terugslag onmiddellijk stopzet; de hendel is ook manueel te gebruiken; beschermt de linker hand van de gebruiker als deze van het voorste handvat afglijdt.



De motor kan niet starten als de kettingrem vergrendeld is.

5 ketting met lichte terugslag

helpt u door speciaal ontwikkelde veiligheidsvoorzieningen terugslagen op te vangen.

17 klemhendel

versterkt de stabiliteit als verticale snedes doorgevoerd worden en maakt het zagen makkelijker.

15 elektromotor

is om veiligheidsredenen dubbel geïsoleerd

13 Aan-/uitschakelaar met kettingblokkering

bij loslaten van de aan- en uitschakelaar stopt de machine onmiddellijk

14 startvergrendeling

om de machine te kunnen starten, moet eerst de startvergrendeling ontgrendeld worden.

18 kettingbout

vermindert het gevaar voor verwondingen als de ketting breekt of losspringt.

Montage



Draag bij het werken met de kettingzaag altijd veiligheidshandschoenen en gebruik enkel de originele onderdelen. Trek de stekker uit als u aan de machine zelf wil werken. Er bestaat gevaar voor verwondingen!

Vóór u de elektrische kettingzaag in gebruik neemt, moet u:

- eventueel het zwaard, de zaagketting en de kettingafdekking monteren,
- de zaagketting spannen,
- kettingolie bijvullen,
- de werking van de kettingrem en het automatische oliesysteem controleren.

F Zaagketting en zwaard monteren

1. Plaats de zaag op een vlakke ondergrond.
2. Draai de bevestigingsschroef (7) **tegen de wijzers van de klok** (↻) in, om de kettingwielkap (8) te verwijderen.
3. Schakel de zaag uit en trek de stekker uit het stopcontact (⏏ 18).
4. Leg de zaagketting (5) in de zwaard-sleuf. Houd het zwaard (4) voor de montage in een hoek van ca. 45 graden naar boven gezwenkt om de zaagketting gemakkelijker van het kettingrondsel (25) te kunnen brengen. Het is normaal als de zaagketting doorhangt.
5. Plaats het zwaard (4) en de ketting (5) op de railpin (23). Als de neus, rechts onder de railpin (23), in de onderste ronde uitsparing aan het zwaard zit, zit het zwaard juist. Het is normaal dat de ketting (5) doorhangt.
6. Span de ketting (5) voor, door de schroef voor ketting-snelspanstelsel (9) rechtsom te draaien.
7. Plaats de kettingwielkap (8). Plaats eerst de nok (25) op de afdekking in de daarvoor bedoelde inkeping op het apparaat worden geplaatst. Draai de bevestigingsschroef (7) vast.



Opgepast! De zaag kan olie verliezen.

Let u alstublieft erop dat de zaag na gebruik kan naoliën of leeglopen, vooral als ze zijdelings of op kop wordt gelegerd. Dit is normaal en wordt door de noodzakelijke verluchttingsopeningen in de bovenste tankrand veroorzaakt en is geen reden tot klacht. Aangezien elke zag in de productie gekontrolleerd en met olie getest wordt, kan het zijn dat ondanks lediging een klein beetje olie in de tank gebleven is, welke tijdens het transport de behuizing licht met olie bevuild. Maak de behuizing met een vod schoon.

Vooraleer u de ketting vervangt, moet de gleuf van de geleidingsrail worden schoongemaakt omdat bij aanwezige vuilafzettingen de ketting uit de rail kan springen. Het vuil kan ook de kettingolie opzuigen. Het gevolg zou zijn dat de kettingolie niet of slechts in geringe mate aan de onderkant van de rail komt en de smering dus gereduceerd wordt.

Ketting aanspannen

Het regelmatig aanspannen van de ketting dient voor de veiligheid van de gebruiker en vermindert of verhindert slijtage en kettingschade. We raden de gebruiker aan voor het aanvatten van het werk en met intervallen van ca. 10 minuten de kettingspanning te controleren en indien nodig te corrigeren.

Tijdens werken met de zaag wordt de ketting warm en zet daardoor een beetje uit. Met dit "langer worden" moet in het bijzonder bij nieuwe kettingen rekening worden gehouden.



De ketting niet aanspannen of vervangen als deze nog heet is, omdat ze na het afkoelen opnieuw een beetje inkrimpt. Bij niet-naleving kan dit leiden tot schade aan de geleidingsrail of de motor, omdat de ketting dan te strak rond het zwaard ligt. Kettingspanning en -smering beïnvloeden aanzienlijk de levensduur van de ketting.

De ketting is juist aangespannd als ze aan de onderkant van het zwaard niet doorhangt en men met de hand de ketting er volledig kan omheen trekken. Bij het trekken aan de zaagketting met een trekkracht van 9 N (ca. 1 kg) mag de afstand tussen de zaagketting en de geleidingsrail niet meer dan 2 mm bedragen.

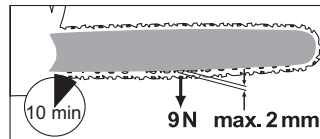

1. Controleer of de kettingrem los staat, d.w.z. of de kettingrem tegen (3) de voorste handgreep (16) is gedrukt.
2. Draai de bevestigingsschroef (7) los (↺).
3. Voor het aanspannen van de zaagketting draait u de schroef (9) voor het ketting-snelspanstelsel **in uurwijzerszin**. Voor het verminderen van de spanning draait u de schroef (9) **tegen uurwijzerszin**.
4. Draai de bevestigingsschroef (14) weer vast (↻).



Een nieuwe zaagketting moet u na minimaal 5 zaagsneden nogmaals opspannen.

Kettingsmering

- i** Zwaard en ketting mogen nooit zonder olie vallen. Gebruikt u de elektrische kettingzaag met te weinig olie, worden de prestaties van de zaag minder en wordt de levensduur korter, aangezien de ketting sneller stomp wordt. Bij te weinig olie is er rookontwikkeling of een verkleuring van het zwaard zichtbaar.

Zodra de motor versnelt, vloeit ook de olie sneller naar het zwaard (A4) toe.

Kettingolie bijvullen:

- Controleer regelmatig de oliepeilindicatie (C21) en vul bij bereiken van de minimummarkering "MIN" (C22) van de oliepeilindicatie olie bij. De olietank bevat ca. 250 ml olie.
- Maakt u gebruik van Bio-olie. Deze olie omvat ter reductie van wrijving en slijtage bijvoegingen en schaadt het pompsysteem niet. U kunt deze olie via ons servicecenter bestellen.
- Als u niet beschikt over Grizzly bio-olie, kunt u het beste een kettingolie zonder hechtende additieven gebruiken.
- Maak de olietank leeg als u langere werkpauses (6-8 weken) inlast.

- C**
1. Draai de dop van de olietank (2) en vul de tank met kettingolie.
 2. veeg eventueel gemorste olie weg en sluit de dop weer.



Schakel altijd het apparaat uit en laat de motor afkoelen voordat u kettingolie ingiet. Doordat er olie overloopt, ontstaat er brandgevaar.

Bedienen van de kettingzaag



Start de kettingzaag pas als het zwaard, de ketting en de kettingwielbescherming juist gemonteerd zijn. Let erop, dat de netspanning overeenkomt met het typelabel op de machine. Let bij het starten op een stabiele houding. Wees er zeker van voor het starten dat de elektrische kettingzaag geen voorwerpen raakt.



Opgelet! De zaag kan olie verliezen, zie „Montage - Zaagketting en zwaard monteren“.



Starten

1. Controleer voor het starten of er genoeg olie in de tank is, vul anders olie bij (zie gedeelte over ingebruikname).
2. Vorm aan het einde van de verlengkabel een lus en plaats deze in de trekontlasting (11) aan de achterste greep (1).
3. Sluit de machine op de netspanning aan.
4. Ontgrendel de kettingrem door de remhendel (3) tegen het voorste handvat (16) te drukken.
5. houdt de elektrische kettingzaag goed met beide handen vast, met de rechter hand aan het achterste (1) en met de linker hand aan het voorste handvat (16). Duimen en vingers moeten de handvaten goed omsluiten.
6. Voor het starten ontgrendelt u met de rechter duim de startvergrendeling (14) en drukt dan op de aan- en uitschakelaar (13), de elektro-motor loopt nu met de hoogste snelheid. Laat de startvergrendeling los.

7. De motorzaag stopt als u de aan- en uitschakelaar (13) weer loslaat. Een continu-schakeling is niet mogelijk.

E Kettingrem controleren

 De motor kan niet starten als de kettingrem vergrendeld is. Gebruik de kettingrem niet om de kettingzaag te starten of te stoppen.

1. Leg de elektrische kettingzaag op een vaste, effen ondergrond. Ze mag niet met voorwerpen in aanraking komen.
2. Sluit de machine op de netspanning aan.
3. Ontgrendel de kettingrem door de remhendel (3) tegen het voorste handvat te duwen (16).
4. Houdt de elektrische kettingzaag goed met beide handen vast, met de rechter hand aan het achterste (1) en met de linker hand aan het voorste handvat (16). Duimen en vingers moeten de handvaten goed omsluiten.
5. Start de elektrische kettingzaag.
6. bedien bij lopende motor de kettingremhendel (3) met de linker hand. Schuif hiertoe de kettingremhendel/ voorste handbeschermer (3) weg van de voorste greep (16). Ketting moeten abrupt stoppt.
7. Als de kettingrem goed functioneert, laat u de aan-/uitschakelaar los en haalt u de rem van de ketting.

 **Indien de kettingrem niet goed funtioneert, mag u de elektrische kettingzaag niet gebruiken. Laat de elektrische kettingzaag door onze klantenservice repareren.**

Kettingsmering controleren

Kontroleer voor het starten het oliepeil en de kettingsmering.

- Start de kettingzaag en houdt ze boven een lichte ondergrond. De zaag mag de bodem niet aanraken.

Als u oliesporen ziet, funktioneert de kettingzaag naar behoren.

 Als er geen oliespoor zichtbaar is, reinig dan eventueel de olie-doorlaat of laat de elektrische kettingzaag door onze klantenservice repareren.

 Reinig de olietoevoer van het zwaard (26) om een optimale, automatische oliebevloeiing van de ketting tijdens het zagen te garanderen. Maak hiervoor gebruik van een kwast of een doek, om resten uit de oliedoorlaat te verwijderen.

F Zwaard vervangen

1. Schakel de zaag uit en trek de stekker uit het stopcontact (A 12).
2. Plaats de zaag op een vlakke ondergrond.
3. Draai de bevestigingsschroef (7) en de schroef voor het ketting-snelspanstelsysteem (9) **tegen uurijzerzin** () , om de kettingspanning te verminderen en de kettingwielkap (8) te verwijderen.
4. Verwijder het zwaard en de ketting (5). Houd het zwaard (4) voor de demontage in een hoek van ca. 45 graden naar boven gezwenkt om de zaagketting gemakkelijker van het kettingmondstuk (24) te kunnen afnemen.

- Vervang het zwaard en monteer zwaard en ketting zoals onder „Zaagketting en zwaard monteren“ beschreven.

Zaagtechnieken

Allgemeen

- U heeft een betere controle over de zaag als u met de onderkant van het zwaard (met trekkende ketting) en niet met de bovenkant van het zwaard (met schuivende ketting) zaagt.
- De ketting mag tijdens of na het doorzagen noch de aarde noch andere voorwerpen aanraken.
- Let op dat de zaagketting nooit in de zaagsnede wordt geklemd. De boomstam mag niet breken of scheuren.
- Let ook op de veiligheidsmaatregelen i.v.m. terugslag (zie veiligheidsvoorschriften)
- Ga bij zaagwerkzaamheden op een helling altijd boven de boomstam staan. Om op het moment van het „doorzagen“ de volledige controle te behouden, dient u tegen het einde van het zagen de druk te reduceren zonder de vaste greep op de handgrepen van de kettingzaag te lossen. Zorg ervoor dat de zaagketting de grond niet raakt. Is de snede gemaakt, wacht dan tot de zaagketting stilstaat alvorens de elektrische kettingzaag daar te verwijderen. Schakel de motor van de elektrische kettingzaag steeds uit alvorens van boom te veranderen.



Als de ketting vast komt te zitten, probeer dan in geen geval de elektrische kettingzaag met geweld uit de

boom te trekken. Er bestaat verwondingsgevaar. Zet de motor af en gebruik een wig of een hefboomarm om de elektrische kettingzaag los te krijgen.

Bomen vellen



Er is veel ervaring vereist om bomen te vellen. Vel enkel bomen als u zeker en veilig met de elektrische kettingzaag kan omgaan. Gebruik de elektrische kettingzaag in ieder geval niet als u zich onzeker voelt.



Wij raden onervaren gebruikers veiligheidshalve af om een boomstam te vellen waarvan de diameter groter is dan de lengte van het zwaard.

- Let erop dat er geen mensen of dieren in de buurt van het werkterrein zijn. De veilige afstand tussen de te vellen boom en de eerstvolgende werkplaats moet 2 ½ boomlengte bedragen.
- Let op de valrichting: De gebruiker moet zich veilig in de buurt van de geveld boom kunnen bewegen om de boom gemakkelijk te kunnen inkorten en er de takken van te verwijderen. Het moet worden voorkomen dat de vallende boom in een andere boom wordt gevangen. Let op de natuurlijke valrichting, die afhangt van de helling en kromheid van de boom, windrichting, de locatie van grotere takken en het aantal takken.
- Voor zagen op hellingen moet de operator van de kettingzaag in het veld bo-

ven de te kappen boom blijven, omdat de boom waarschijnlijk na het kappen zal rollen of naar beneden glijden.

- Kleine bomen met een diameter van 15-18 cm kunnen normaal met 1 snede afgezaagd worden.
- Bij bomen met een grotere diameter moet er met kerfsnijwerk en een valsneede gewerkt worden (zie **P**).



Vel geen boom als er een sterke of draaiende wind is of als er gevaar voor beschadiging van eigendom bestaat of als de boom op leidingen zou kunnen vallen.

Bij het vallen van bomen moet erop gelet worden dat andere personen niet blootgesteld worden aan gevaar, dat er geen toevoerleidingen worden geraakt en dat er geen zaakschade veroorzaakt wordt. Komt een boom met een voedingskabel in aanraking, dan moet het nutsbedrijf onmiddellijk op de hoogte worden gebracht.



Zet onmiddellijk na einde van de werkzaamheden de oorbescherming af zodat u waarschuwingssignalen en geluiden kan horen.

N 1. **Snoeien:**

Verwijder takken die naar beneden hangen door even boven de tak te beginnen. Snoei nooit hoger dan op schouderhoogte.

O 2. **Vluchttraject:**

Verwijder het kreupelhout rondom de boom, zodat u zich eenvoudig kunt terugtrekken. Het vlucht-

traject (1) dient in ongeveer 45° te staan op de geplande valrichting (2).

P 3. **Kerven zagen**

Maak een valkerf in de richting waarin de boom moet vallen. Begin met de onderste, horizontale snede. De zaagdiepte moet ongeveer 1/3 van de stamdiameter bedragen. Maak nu een schuine zaagsnede met een snijhoek van ongeveer 45°, van bovenaf, die precies op de onderste zaagsnede uitkomt.

Daardoor wordt vermeden dat de zaagketting of de geleidingsrail bij de tweede inkeping ingeklemd raakt.



Ga nooit voor een boom staan die ingekerfd is.



P 4. **Valsnede (B)**

Maak de valsneede aan de andere zijde van de stam, terwijl u links van de boomstam staat en met trekkende ketting zaagt. De valsneede moet horizontaal 5 cm boven de horizontale kerfsnede verlopen.

De valsneede moet zo diep zijn dat de afstand tussen valsneede en kerflijn minstens 1/10 van de stamdiameter bedraagt. Het niet doorgezaagde deel van de stam wordt als breekmaat omschreven. Het scharnierstuk verhindert dat de boom draait en in de verkeerde richting valt. Zaag het scharnierstuk niet door.

Als de valsneede aan het scharnierstuk wordt benaderd, zou de boom moeten beginnen te vallen.

Als blijkt dat de boom eventueel niet in de gewenste richting valt of terug neigt en de zaagketting klem komt te zitten, onderbreekt u de velsnede en gebruikt u een wig van hout, kunststof of aluminium om de snede te openen en de boom om te leggen in de gewenste vallijn.

- Q** 5. Schuif een wig of een breekijzer in de velsnede van zodra deze diep genoeg is, om vastklemmen van het zwaard te vermijden.
- R** 6. als de stamdiameter groter is dan de lengte van het zwaard, maak dan 2 snedes.
7. Na het zagen van de velsnede valt de boom vanzelf of met behulp van de wig of het breekijzer.



Trek de zaag uit de snede, schakel de motor uit, leg de elektrische kettingzaag neer en verlaat het terrein via de vluchtweg van zodra de boom begint te vallen. Let op voor de vallende takken en struikel niet.

N Snoeien

Met snoeien wordt het afzagen van takken en twijgen van een gevelde boom bedoeld.



Er gebeuren vaak ongelukken bij het snoeien. Zaag nooit takken af als u op een boomstam staat. Let op een eventuele terugslag als takken onder spanning staan.

- Verwijder de zijtakken pas na het doorzagen.

- Onder spanning staande takken moeten van onder naar boven gezaagd worden om vastklemmen van de kettingzaag te voorkomen.
- Bij het afzagen van dikkere takken gebruikt men dezelfde techniek als bij het verzagen.
- Werk links van de stam en zo dicht mogelijk bij de elektrische kettingzaag. Laat het gewicht van de zaag zoveel mogelijk op de stam rusten.
- Verander van plaats om takken aan de andere kant van de stam af te zagen.
- Vertakte takken worden apart afgezaagd.
- Kleinere takken, zoals afb. **N**, met een snijbeweging afsnijden.

Doorzagen

Doorzagen is het zagen van de gevelde boom in kleinere, te hanteren stukken.

- Let erop dat de ketting tijdens het zagen niet de aarde raakt.
- Zorg voor een goede, stabiele houding en stelt u zich op steile terreinen boven de stam.
- Zorg ervoor dat u stabiel staat en dat uw lichaamsgewicht gelijkmatig is verdeeld over beide voeten. Indien mogelijk moet de stam zijn geplaatst op takken, balken of wiggen of erdoor ondersteund worden. Volg de eenvoudige aanwijzingen voor gemakkelijk zagen.



1. Stam ligt op de grond

Zaag de stam langs boven volledig door en let erop, op het einde de bodem niet te raken. Indien de stam kan worden gedraaid, zaagt u hem voor 2/3

door. Vervolgens draait u de stam om en zaagt u de rest van boven naar beneden door.

- K** **2. Stam is aan 1 kant gestut**
Zaag de stam eerst van beneden naar boven (met de bovenkant van het zwaard) voor 1/3 door, om te voorkomen dat stam scheurt. Zaag vervolgens de boom van boven naar beneden (met de onderkant van het zwaard) naar de eerste zaagsnede toe, om te voorkomen dat de ketting wordt vastgeklemd.

- L** **3. Stam is aan beide kanten gestut**
Zaag de stam eerst van boven naar beneden (met de onderkant van het zwaard) voor 1/3 door. Zaag de stam vervolgens van onder naar boven (met de bovenkant van het zwaard) door, tot de onderste zaagsnede is bereikt.

- M** **4. Zagen op een zaagbok**
Houd de elektrische kettingzaag met beide handen stevig vast en beweeg de kettingzaag tijdens het zagen van het lichaam af. Als de stam is doorgezaagd, brengt u de zaag rechts langs uw lichaam (1). Houd uw linkerarm zo recht mogelijk (2). Let op de vallende stam. Ga zo staan, dat de vallende stam geen gevaar oplevert. Let op uw voeten. De vallende stam kan op uw voeten vallen. Denk ook om uw evenwicht (3).

motor en uitgetrokken stekker uit. Verwondingsgevaar! Laat onderhoudswerkzaamheden die niet in deze handleiding worden genoemd door onze werkplaats uitvoeren. Gebruik enkel originele vervangstukken. Laat de machine eerst afkoelen vooraleer u de machine gaat reinigen of herstellen. Gevaar voor verbranding!

Reiniging

- Reinig de machine grondig na elk gebruik. Daardoor verlengt u de levensduur van de machine en vermijdt u ongelukken.
- Houdt de handvaten benzine-, olie- en vetvrij. Maak de handvaten indien nodig met een vochtige, in zeep gewassen vod schoon. Gebruik geen oplosmiddel of benzine voor het reinigen!
- Reinig na elk gebruik de ketting. Gebruik hiervoor een penseel of handveger. Gebruik geen vloeistoffen voor het reinigen van de ketting. Na reiniging de ketting licht met olie instrijken.
- Verwijder voor het schoonmaken ook de kettingwielafdekking (A 8), om ook op die plaats te kunnen schoonmaken.
- Reinig het zwaard (A 4)
- Reinig de verluchtingsgaten en de oppervlakken van de machine met een penseel, handveger of droge vod. Gebruik geen vloeistoffen voor het reinigen.
- Reinig de olietoevoer van het zwaard (I 26) om een optimale, automatische oliebevloeiing van de ketting tijdens het zagen te garanderen. Maak hiervoor gebruik van een kwast of een doek, om resten uit de oliedoorlaat te verwijderen.

Onderhoud en reiniging



Voer onderhouds- en reinigingswerkzaamheden hoofdzakelijk bij uitgeschakelde

Onderhoudsintervallen

Voer de in onderstaande tabel opgesomde onderhoudswerkzaamheden regelmatig uit. Door regelmatig onderhoud van uw zaag wordt haar levensduur verlengd. Bovendien kan u dan optimaal zagen en worden ongelukken vermeden.

Tabel onderhoudsintervallen

| Machine-onderdeel | Uit te voeren | Voor elk gebruik | Na 10 uur gebruik | Na elk gebruik |
|------------------------------|----------------------------------------------------------|------------------|-------------------|----------------|
| Onderdelen van de kettingrem | Controleren, indien nodig vervangen | ✓ | | |
| Kettingwiel (F 24) | Controleren, indien nodig vervangen | ✓ | | |
| Ketting (A 5) | Controleren, oliën, indien nodig slijpen of vervangen | ✓ | | |
| Ketting (A 5) | Reinigen en oliën | | | ✓ |
| Zwaard (A 4) | Controleren, reinigen, oliën | ✓ | | ✓ |
| Zwaard (A 4) | Zwaard omdraaien | | ✓ | |
| Olie-automatisme | Olie-automatisme controleren en ev. olietoevoer reinigen | ✓ | | |

Ketting slijpen



Een fout geslepen ketting verhoogt het risico op terugslag!

Gebruik snijvaste handschoenen als u aan de ketting of het zwaard werkt.



Een scherpe ketting garandeert optimale prestaties. Ze gaat moeiteloos door het hout en laat grote, lange houtspanen achter. Als u het zwaard door het hout moet duwen en de houtspanen zeer klein zijn, betekent dat dat de ketting stomp is. Als de ketting zeer stomp is, heeft men überhaupt geen spanen, alleen houtstof.

- De zagende delen van de ketting zijn de snij-onderdelen die uit een zaagtand en een dieptebegrenzer bestaan. Het hoogteverschil tussen deze twee bepaalt de slijpdiepte.
- Bij het slijpen van de zaagtanden moeten volgende waarden in acht genomen worden:



- slijphoek (30°)
- borsthoek (85°)
- slijpdiepte (0,65 mm)



Afwijkingen van de aangegeven maten van de slijpgeometrie kunnen de neiging van de machine tot terugslag verhogen. Vergroot het gevaar op ongevallen.

Voor het slijpen van de ketting zijn speciale werktuigen noodzakelijk, waarvan de messen de juiste hoek hebben en in de juiste diepte geslepen zijn. Onervaren gebruikers van kettingzagen raden wij aan de ketting door een vakman of in een werkplaats te laten slepen. Als u toch zelf de ketting wil slepen, koop dan het noodzakelijke gereedschap in de vakhandel.

- H**
1. Schakel de zaag uit en trek de stekker uit het stopcontact:
 2. Verwijder de ketting (zie hoofdstuk 'Bedienen van de ketting-zaag'). Om te zorgen dat de tanden goed kunnen worden geslepen, dient de ketting strak rond het zwaard te zitten.
 3. voor het slijpen is een ronde vijl met een diameter van 4,0 mm vereist.



Andere diameters beschadigen de ketting en verhogen het gevaar op ongevallen bij het werken met de zaag.

4. slijp enkel van binnen naar buiten. Leidt de veil van de binnenkant van de zaagtand naar buiten. Houdt de veil omhoog als u ze terugtrekt.
5. slijp eerst de tanden aan een kant. Draai dan de zaagketting om en slijp de tanden aan de andere kant.
6. de ketting is versleten en moet door een nieuwe vervangen worden als er slechts nog ca. 4 mm van de zaagtand over is.
7. na het slijpen, moeten alle snijdelen even lang en breed zijn.
8. na 3 keer slijpen, moet telkens de slijpdiepte (dieptebe grenzing) gecontroleerd worden en de hoogte met

behulp van een platte vijl aangepast worden. De dieptebe grenzing moet ca. 0,65 mm tegenover de zaagtand naar achter geplaatst worden. Rond daarna de dieptebe grenzing een beetje naar voor af.

Spanning instellen

Het instellen van de kettingspanning is in het gedeelte over Montage, kettingzaag spannen, beschreven.

Nieuwe ketting laten inlopen

Bij een nieuwe ketting vermindert de spankracht na enige tijd. Daarom moet u na de eerste 5 snedes, daarna in grotere afstanden, de ketting opnieuw aanspannen.



Bevestig nooit een ketting op een afgesleten aandrijf wiel of een beschadigd zwaard.



Zwaard onderhouden



Gebruik snijvaste handschoenen als u aan de ketting of het zwaard werkt.

1. Schakel de zaag uit en trek de stekker uit (12).
2. Neem de kettingwielbescherming (8), de ketting (5) en het zwaard (4) af.
3. Controleer het zwaard op slijtage. Verwijder beschadigingen op het geleispoor met een platte vijl.
4. Reinig de olietoevoer van het zwaard (■ 26) om een optimale, automatische oliebevloeiing van de ketting tijdens het zagen te garanderen.
5. Monteer zwaard (4), ketting (5) en kettingwielbescherming (8) en span de ketting aan.

i Bi optimale oliedoorvoer en juist ingestelde olietoevoerknop sproeit de ketting enkele seconden automatisch een beetje olie nadat de zaag wordt gestart

F Zwaard omdraaien



Gebruik snijvaste handschoenen als u aan de ketting of het zwaard werkt.

Het zwaard (4) moet na alle 10 minuten gebruik omgedraaid worden, om een gelijkmatige slijtage te garanderen.

1. Schakel de zaag uit en trek de stekker uit (A 12).
2. Neem de kettingwielbescherming (8), de ketting (5) en het zwaard (4) af.
3. Draai het zwaard om zijn horizontale as en monteer zwaard en ketting zoals onder „Zaagketting en zwaard monteren“ beschreven.
Let daarbij op de loopricting van de zaagketting!



Loopricting van de zaagketting

Oriënteert u zich bij de uitlijning van de zaagketting (5) aan het pictogram onder de kettingwielafdekking (8), wanneer het zwaard gedraaid wordt. De op het zwaard afgebeelde loopricting klopt dan niet meer.

Opslag

- Reinig het apparaat alvorens het weg te bergen.
- Maak de olietank leeg als u langere werkpauses inlast. Verwijder de oude

olie op een milieuvriendelijke wijze (zie “Afvoer van afval/Milieubescherming”).

- Breng de zwaardbeschermmer aan.
- Bewaar het apparaat op een droge, stofvrije plek en buiten bereik van kinderen.

Berging en milieu

Giet afgewerkte olie niet in de riool of afvoer. Ontdoet u zich op een milieuvriendelijke manier van uw afgewerkte olie, geef de oli aan een afvalinzamelpunt af.

Breng het apparaat, de toebehoren en de verpakking naar een geschikt recyclagepunt.



Machines horen niet thuis in het huisafval.

Gemarkeerde producten mogen niet met het normale huisvuil worden afgevoerd, maar moeten bij een inzamelpunt voor de recycling van elektrische en elektronische apparaten worden ingeleverd.

Recycling helpt bij de reductie van het verbruik van grondstoffen en de ontlasting van het milieu. Informatie over afvalverwerking en de locatie van de dichtstbijzijnde milieustraat vindt u bijv. op de website van uw gemeente of in de Gouden Gids.

Leeg de olietank zorgvuldig en geef uw elektrische kettingzaag ter recycling af. De kunststoffen en metalen onderdelen kunnen volgens soort gescheiden worden en zijn zo voor recyclage geschikt.

Voor vragen hieromtrent kunt u terecht bij ons servicecenter.

Reserveonderdelen / Accessoires

Reserveonderdelen en accessoires verkrijgt u op
www.grizzly-service.eu

Ondervindt u problemen bij het orderproces, gebruik dan het contactformulier. Bij andere vragen neemt u contact op met het "Service-Center" (zie pag. 81).

| | |
|----------------------------------|----------|
| Olietankdop | 75118246 |
| Oregon Kettingzaag 91P057X | 30091570 |
| 16" Oregon Zwaard | 30100420 |
| Bio-kettingolie 1 l | 30230001 |
| Bio-kettingolie 5 l | 30230002 |



De Oregon reservezaagketting mag uitsluitend in combinatie met het bijhorende Oregon-zwaard en de daarvoor toegestane elektrische kettingzaag gebruikt worden. Er bestaat gevaar voor verwondingen.

Foutmeldingen

| Probleem | Mogelijke oorzaak | Oplossing |
|----------------------------------------------------------------------------|----------------------------------------|---------------------------------------------------------------------------------------------------------------------------------------------------------------------------------------------|
| Machine start | Kettingrem vergrendeld | Kettingrem controleren, evt. kettingrem loszetten |
| | Geen stroom Zekering springt | Stopcontact, kabel, leiding, stekker controleren, indien nodig reparatie door vakman. Zekering controleren, zie aanwijzing |
| | Aan- en uitschakelaar (A 13) is defekt | Reparatie door klantendienst |
| | Koolborstel is versleten | Reparatie door klantendienst |
| | Motor is defekt | Reparatie door klantendienst |
| Ketting loopt niet | Kettingrem geblokkeerd ketting (A 5) | Kettingrem controleren, eventueel rem ontgrendelen |
| Slechte snijprestatie | Ketting (A 5) fout gemonteerd | Ketting juist monteren |
| | Ketting (A 5) stomp | Zaagtanden scherpener of nieuwe ketting spannen |
| | Ontoereikende spanning | Spanning controleren |
| Zaag loopt moeizaam, ketting springt los | Onvoldoende spanning | Spanning controleren |
| Ketting wordt heet, rookontwikkeling bij zagen, verkleuring van het zwaard | Te weinig olie | Oliepeil controleren en ev. olie bijvullen, Olie-automatisme controleren en ev. olietoevoer reinigen of reparatie door klantendienst Oliefijnafstelling (olietoevoerknop) controleren |

Garantie

Geachte cliënte, geachte klant,
U krijgt op dit apparaat 3 jaar garantie, te rekenen vanaf de datum van aankoop. Ingeval van gebreken aan dit product heeft u tegenover de verkoper van het product wettelijke rechten. Deze wettelijke rechten worden door onze hierna beschreven garantie niet beperkt.

Garantievoorwaarden

De garantietermijn begint met de datum van aankoop. Gelieve de originele kassabon goed te bewaren. Dit document wordt als bewijs van de aankoop benodigd. Indien er zich binnen drie jaar, te rekenen vanaf de datum van aankoop van dit product, een materiaal- of fabricagefout voordoet, wordt het product door ons – naar onze keuze – voor u gratis gerepareerd of vervangen. Deze garantievergoeding stelt voorop dat binnen de termijn van drie jaar het defecte apparaat en het bewijs van aankoop (kassabon) voorgelegd en dat schriftelijk kort beschreven wordt, waarin het gebrek bestaat en wanneer het zich voorgedaan heeft.

Als het defect door onze garantie gedekt is, krijgt u het gerepareerde of een nieuw product terug. Met herstelling of uitwisseling van het product begint er geen nieuwe garantieperiode.

Garantieperiode en wettelijke kwaliteitsgarantie

De garantieperiode wordt door de garantievergoeding niet verlengd. Dit geldt ook voor vervangen en gerepareerde onderdelen. Eventueel al bij de aankoop bestaande beschadigingen en gebreken moeten onmiddellijk na het uitpakken gemeld worden. Na het verstrijken van de

garantieperiode tot stand komende reparaties worden tegen verplichte betaling van de kosten uitgevoerd.

Omvang van de garantie

Het apparaat werd volgens strikte kwaliteitsrichtlijnen zorgvuldig geproduceerd en vóór aflevering nauwgezet getest.

De garantievergoeding geldt voor materiaal- of fabricagefouten. Deze garantie is niet van toepassing op productonderdelen, die aan een normale slijtage blootgesteld zijn en daarom als aan slijtage onderhevige onderdelen beschouwd kunnen worden (b.v. ketting) of op beschadigingen aan breekbare onderdelen (b.v. schakelaars). Deze garantie valt weg wanneer het product beschadigd, niet oordeelkundig gebruikt of niet onderhouden werd. Voor een vakkundig gebruik van het product dienen alle in de gebruiksaanwijzing vermelde aanwijzingen nauwgezet in acht genomen te worden. Gebruiksdoeleinden en handelingen, die in de gebruiksaanwijzing afgeraden worden of waarvoor gewaarschuwd wordt, dienen onvoorwaardelijk vermeden te worden.

Het product is uitsluitend voor het privé- en niet voor het commerciële gebruik bestemd. Bij een verkeerde of onoordeelkundige behandeling, toepassing van geweld en bij ingrepen, die niet door het door ons geautoriseerde servicefiliaal doorgevoerd werden, valt de garantie weg.

Afhandeling ingeval van garantie

Gelieve aan de volgende aanwijzingen gevolg te geven om een snelle behandeling van uw verzoek te garanderen:

- Gelieve voor alle aanvragen de kassabon en het artikelnummer (IAN 340600_1910) als bewijs van de aankoop klaar te houden.

- Gelieve het artikelnummer uit het typeplaatje.
- Indien er zich functiefouten of andere gebreken voordien, contacteert u in eerste instantie de hierna vernoemde serviceafdeling **telefonisch** of per **e-mail**. U krijgt dan bijkomende informatie over de afhandeling van uw klacht.
- Een als defect geregistreerd product kunt u, na overleg met onze klantenservice, mits toevoeging van het bewijs van aankoop (kassabon) en de vermelding, waarin het gebrek bestaat en wanneer het zich voorgedaan heeft, voor u franco naar het u medegedeelde serviceadres zenden. Om problemen bij de acceptatie en extra kosten te vermijden, maakt u onvoorwaardelijk uitsluitend gebruik van het adres, dat u medegedeeld wordt. Zorg ervoor dat de verzending niet ongefrankeerd, als volumegoed, per expresse of via een andere speciale verzendingswijze plaatsvindt. Gelieve het apparaat met inbegrip van alle bij de aankoop bijgeleverde accessoires in te zenden en voor een voldoende veilige transportverpakking te zorgen.

Reparatieservice

U kunt reparaties, **die niet onder de garantie vallen**, tegen berekening door ons servicefiliaal laten doorvoeren. Zij maakt graag voor u een kostenraming op. Wij kunnen uitsluitend apparaten behandelen, die voldoende verpakt en gefrankeerd ingezonden werden.

Opgelet: Gelieve uw apparaat gereinigd en met een aanwijzing op het defect naar ons servicefiliaal te zenden.

Ongefrankeerd – als volumegoed, per expresse of via een andere speciale ver-

zendingswijze – ingezonden apparaten worden niet geaccepteerd. De afvalverwerking van uw defecte ingezonden apparaten voeren wij gratis door.

Service-Center

NL Service Nederland
 Tel.: 0900 0400223
 (0,10 EUR/Min.)
 E-Mail: grizzly@lidl.nl
IAN 340600_1910

BE Service België
 Tel.: 070 270 171
 (0,15 EUR/Min.)
 E-Mail: grizzly@lidl.be
IAN 340600_1910

Importeur

Gelieve in acht te nemen dat het volgende adres geen serviceadres is. Contacteer in eerste instantie het hoger vermelde servicecenter.

Grizzly Tools GmbH & Co. KG
 Stockstädter Straße 20
 63762 Großostheim
 DUITSLAND
 www.grizzly-service.eu

Inhalt

| | | | |
|-------------------------------------------|-----------|--------------------------------------|------------|
| Einleitung | 82 | Kettenschmierung prüfen | 96 |
| Bestimmungsgemäße | | Schwert wechseln | 97 |
| Verwendung | 83 | Sägetechniken | 97 |
| Allgemeine Beschreibung | 83 | Allgemeines | 97 |
| Lieferumfang..... | 83 | Bäume fällen | 98 |
| Funktionsbeschreibung | 83 | Entasten..... | 99 |
| Übersicht | 84 | Ablängen..... | 100 |
| Technische Daten | 84 | Wartung und Reinigung | 101 |
| Sicherheitshinweise | 85 | Reinigung..... | 101 |
| Bildzeichen auf dem Gerät..... | 85 | Wartungsintervalle | 101 |
| Symbole in der Betriebsanleitung | 86 | Tabelle Wartungsintervalle | 102 |
| Allgemeine Sicherheitshinweise | 86 | Schneidzähne schärfen..... | 102 |
| Allgemeine Sicherheitshinweise für | | Kettenspannung einstellen | 103 |
| Elektrowerkzeuge..... | 87 | Neue Sägekette einlaufen lassen..... | 103 |
| Sicherheitshinweise für Kettensägen... 89 | | Schwert warten..... | 103 |
| Ursachen und Vermeidung eines | | Schwert umdrehen | 104 |
| Rückschlags..... | 90 | Aufbewahrung | 104 |
| Restrisiken | 91 | Entsorgung/Umweltschutz | 104 |
| Weiterführende Sicherheitshinweise .. 92 | | Ersatzteile/Zubehör | 105 |
| Sicherheitsfunktionen | 93 | Fehlersuche | 106 |
| Montage | 93 | Garantie | 107 |
| Sägekette und Schwert montieren..... | 93 | Reparatur-Service | 108 |
| Sägekette spannen | 94 | Service-Center | 108 |
| Kettenschmierung..... | 95 | Importeur | 108 |
| Bedienung | 95 | Original-EG- | |
| Einschalten..... | 96 | Konformitätserklärung | 112 |
| Kettenbremse prüfen | 96 | Explosionszeichnung | 113 |

Einleitung

Herzlichen Glückwunsch zum Kauf Ihres neuen Gerätes. Sie haben sich damit für ein hochwertiges Gerät entschieden. Dieses Gerät wurde während der Produktion auf Qualität geprüft und einer Endkontrolle unterzogen. Die Funktionsfähigkeit Ihres Gerätes ist somit sichergestellt.



Die Betriebsanleitung ist Bestandteil dieses Gerätes. Sie enthält wichtige Hinweise für Sicherheit, Gebrauch und Entsorgung. Machen Sie sich vor der Benutzung des Gerätes mit allen Bedien- und Sicherheitshinweisen vertraut. Benutzen Sie das Gerät nur wie beschrieben und für die angegebenen Einsatzbereiche. Bewahren Sie die Betriebsanleitung gut auf und händigen Sie alle Unterlagen bei Weitergabe des Gerätes an Dritte mit aus.

Bestimmungsgemäße Verwendung

Die Elektrokettensäge ist nur zum Sägen von Holz konstruiert. Für alle anderen Anwendungsarten (z. B. Schneiden von Mauerwerk, Kunststoff oder Lebensmitteln) ist das Gerät nicht vorgesehen.

Die Elektrokettensäge ist für den Einsatz im Heimwerkerbereich bestimmt. Sie wurde nicht für den gewerblichen Dauereinsatz konzipiert. Das Gerät ist zum Gebrauch durch Erwachsene bestimmt. Jugendliche über 16 Jahre dürfen die Elektrokettensäge nur unter Aufsicht benutzen.

Der Hersteller haftet nicht für Schäden, die durch bestimmungswidrigen Gebrauch oder falsche Bedienung verursacht wurden. Dieses Gerät ist nicht zur gewerblichen Nutzung geeignet. Bei gewerblichem Einsatz erlischt die Garantie.

Diese Elektrokettensäge ist nur durch eine Person und nur zum Sägen von Holz zu benutzen. Die Elektrokettensäge muss mit der rechten Hand am hinteren Handgriff und mit der linken Hand am vorderen Handgriff gehalten werden. Vor Gebrauch der Elektrokettensäge muss der Benutzer alle Hinweise und Anweisungen in der Betriebsanleitung gelesen und verstanden haben. Der Benutzer muss angemessene persönliche Schutzausrüstung (PSA) tragen. Mit der Elektrokettensäge darf nur Holz gesägt werden. Materialien wie bspw. Kunststoff, Stein, Metall oder Holz, welches Fremdkörper enthält (bspw. Nägel oder Schrauben), dürfen nicht bearbeitet werden!

Allgemeine Beschreibung



Die Abbildung der wichtigsten Funktionsteile finden Sie auf der vorderen und hinteren Ausklappseite.

Lieferumfang

Packen Sie das Gerät aus und kontrollieren Sie, ob es vollständig ist:

- Elektrokettensäge
- Schwert (Führungsschiene) (bereits montiert)
- Sägekette (bereits montiert)
- Schwertschutzköcher
- Ölflasche mit 180 ml Bio-Sägekettenöl
- Betriebsanleitung

Entsorgen Sie das Verpackungsmaterial ordnungsgemäß.

Funktionsbeschreibung

Die Elektrokettensäge besitzt als Antrieb einen Elektromotor. Die umlaufende Sägekette wird über ein Schwert (Führungsschiene) geführt.

Das Gerät ist mit einem Kettenschnellschlosssystem und einer Schnellstopp-Kettenbremse ausgestattet. Eine Öl-Automatik sorgt für die kontinuierliche Kettenschmierung. Zum Schutz des Anwenders ist die Elektrokettensäge mit verschiedenen Schutzeinrichtungen versehen.

Die Funktion der Bedienteile entnehmen Sie bitte den nachfolgenden Beschreibungen.

Übersicht

- A** 1 Hinterer Griff
- 2 Öltankkappe
- 3 Kettenbremshebel/
vorderer Handschutz
- 4 Schwert (Führungsschiene)
- 5 Sägekette
- 6 Umlenkstern
- 7 Befestigungsschraube
für Kettenradabdeckung
- 8 Kettenradabdeckung
- 9 Schraube für Ketten-
Schnellspannsystem
- 10 Hinterer Handschutz
- 11 Zugentlastung
- 12 Netzstecker
- 13 Ein-/Ausschalter
- 14 Einschaltsperr
- 15 Elektromotor
- 16 Vorderer Griff
- 17 Krallenanschlag
- 18 Kettenfangbolzen (nicht sichtbar)
- 19 Schwertschutzkächer
- 20 Ölflasche

- C** 21 Ölstandsanzeige
- 22 Minimummarke „MIN“ der
Ölstandsanzeige

- F** 23 Schienenbolzen
- 24 Kettenritzel
- 25 Nase

- I** 26 Öldurchlass

Technische Daten

Elektro-Kettensäge.....PKS 2200 A1
 Nenneingangs-
 spannung U..... 230-240 V~, 50 Hz
 Leistungsaufnahme P..... 2200 W
 Schutzklasse..... II

Schutzart.....IPX0
 Kettengeschwindigkeit v_0 15,3 m/s
 Gewicht
 ohne Schwert und Sägekette 4,4 kg
 mit Schwert und Sägekette 5,1 kg
 Tankinhalt..... ca. 250 ml
 Sägekette..... Oregon 91P057X
 verchromter Schneidzahn, rückschlagarm
 SchwertOregon 16" Double-Guard
 1 60SDEA041 - 112364
 Kettenabstand..... 10 mm
 Kettenstärke..... 1,3 mm
 Zahnung des Kettenrades 6
 Schwertlänge460 mm
 Schnittlänge395 mm
 Schalldruckpegel
 (L_{pA}) 93,4 dB(A); $K_{pA} = 3$ dB
 Schallleistungspegel (L_{WA})
 gemessen.. 104,4 dB(A); $K_{WA} = 2,38$ dB
 garantiert..... 107 dB(A)
 Vibration
 (a_h)..... 5,53 m/s²; $K = 1,5$ m/s²

Der angegebene Schwingungsemissionswert ist nach einem genormten Prüfverfahren gemessen worden und kann zum Vergleich eines Elektrowerkzeugs mit einem anderen verwendet werden.

Der angegebene Schwingungsemissionswert kann auch zu einer einleitenden Einschätzung der Aussetzung verwendet werden.



Warnung:

Der Schwingungsemissionswert kann sich während der tatsächlichen Benutzung des Elektrowerkzeugs von dem Angabewert unterscheiden, abhängig von der Art und Weise, in der das Elektrowerkzeug verwendet wird. Versuchen Sie, die Belastung durch Vibrationen so gering wie möglich

zu halten. Beispielhafte Maßnahmen zur Verringerung der Vibrationsbelastung sind das Tragen von Handschuhen beim Gebrauch des Werkzeugs und die Begrenzung der Arbeitszeit. Dabei sind alle Anteile des Betriebszyklus zu berücksichtigen (beispielsweise Zeiten, in denen das Elektrowerkzeug abgeschaltet ist, und solche, in denen es zwar eingeschaltet ist, aber ohne Belastung läuft).

Sicherheitshinweise

Dieser Abschnitt behandelt die grundlegenden Sicherheitsvorschriften bei der Arbeit mit dem Gerät.



Eine Elektrokettensäge ist ein gefährliches Gerät, das bei falscher oder nachlässiger Benutzung ernsthafte oder sogar tödliche Verletzungen verursachen kann. Beachten Sie daher zu Ihrer Sicherheit und der Sicherheit anderer stets nachfolgende Sicherheitshinweise und fragen Sie bei Unsicherheiten einen Fachmann um Rat.

Bildzeichen auf dem Gerät



Machen Sie sich vor der Arbeit mit allen Bedienelementen gut vertraut. Üben Sie den Umgang mit der Elektrokettensäge und lassen Sie sich Funktion, Wirkungsweise und Sägetechniken von einem Fachmann erklären.



Die Sägekette dreht sich nicht, wenn die Kettenbremse eingerastet ist. Lösen Sie die Kettenbremse,

indem Sie den Bremshebel gegen den vorderen Griff schieben.



Lesen und beachten Sie die zur Maschine gehörende Betriebsanleitung!



Tragen Sie persönliche Schutzausrüstung.



Gehör- und Augenschutz tragen!



Tragen Sie einen Kopfschutz!



Tragen Sie Schutzhandschuhe, um Schnittverletzungen zu vermeiden!



Tragen Sie Sicherheitsschuhe mit fester Sohle!



Schutzkleidung benutzen!



Verwenden Sie die Elektrokettensäge immer mit beiden Händen.



Setzen Sie die Maschine nicht dem Regen aus. Das Gerät darf weder feucht sein noch in feuchter Umgebung betrieben werden.



Achtung! Rückschlag - Achten Sie beim Arbeiten auf Rückschlag der Maschine.



Achtung! Ziehen Sie bei Beschädigung oder Durchschneiden des Netzkabels sofort den Netzstecker aus der Steckdose.



Garantierter Schalleistungspegel

MIN

Minimummarke „MIN“ der Ölstandsanzeige

Bildzeichen auf dem Typenschild:



Elektrogeräte gehören nicht in den Hausmüll.



Schwertlänge



Schutzklasse II (Doppelisolierung)

Bildzeichen unterhalb der Kettenradabdeckung:



Laufrichtung der Sägekette beachten.
Achtung! Betriebsanleitung lesen.

Bildzeichen auf dem Schwert:



Laufrichtung der Sägekette



Bildzeichen auf der Öltankkappe:
Sägekette ölen.

Bildzeichen auf der Befestigungsschraube der Kettenradabdeckung:



AUF



ZU

Bildzeichen am Kettenbremshebel:



Kettenbremse: AUS



Kettenbremse: EIN

Bildzeichen auf der Schraube für das Kettenschnellspan-System:



lösen



spannen

Symbole in der Betriebsanleitung



Gefahrenzeichen mit Angaben zur Verhütung von Personen- oder Sachschäden.



Gefahrenzeichen mit Angaben zur Verhütung von Personenschäden durch einen elektrischen Schlag.



Gebotszeichen mit Angaben zur Verhütung von Schäden



Tragen Sie Schutzhandschuhe, um Schnittverletzungen zu vermeiden!



Hinweiszeichen mit Informationen zum besseren Umgang mit dem Gerät

Allgemeine Sicherheitshinweise



Bevor Sie mit der Elektrokettensäge arbeiten, machen Sie sich mit allen Bedienteilen gut vertraut. Üben Sie den Umgang mit der Elektrokettensäge (Ablängen von Rundholz auf einem Sägebock) und lassen Sie sich Funktion, Wirkungsweise, Sägetechniken und Personenschutz-ausrüstung von einem erfahrenen Anwender oder Fachmann erklären.



Beachten Sie den Lärmschutz und örtliche Vorschriften beim Holzfällen. Örtliche Bestimmungen können eine Eignungsprüfung erforderlich machen. Fragen Sie bei der Forstverwaltung nach.



Achtung! Beim Gebrauch von Elektrowerkzeugen sind zum Schutz gegen elektrischen Schlag, Verletzungs- und Brandgefahr folgende grundsätzliche Sicherheitsmaßnahmen zu beachten: Es besteht die Verletzungsgefahr.

Allgemeine Sicherheitshinweise für Elektrowerkzeuge



WARNUNG! Lesen Sie alle Sicherheitshinweise und Anweisungen. Versäumnisse bei der Einhaltung der Sicherheitshinweise und Anweisungen können elektrischen Schlag, Brand und/oder schwere Verletzungen verursachen.

Bewahren Sie alle Sicherheitshinweise und Anweisungen für die Zukunft auf.

Der in den Sicherheitshinweisen verwendete Begriff „Elektrowerkzeug“ bezieht sich auf netzbetriebene Elektrowerkzeuge (mit Netzkabel) und auf akkubetriebene Elektrowerkzeuge (ohne Netzkabel).

1) Arbeitsplatzsicherheit

- a) **Halten Sie Ihren Arbeitsbereich sauber und gut beleuchtet.** Unordnung oder unbeleuchtete Arbeitsbereiche können zu Unfällen führen.
- b) **Arbeiten Sie mit dem Elektrowerkzeug nicht in explosionsgefährdeter Umgebung, in der sich brennbare Flüssigkeiten, Gase oder Stäube befinden.**
Elektrowerkzeuge erzeugen Funken, die den Staub oder die Dämpfe entzünden können.
- c) **Halten Sie Kinder und andere Personen während der Benutzung des Elektrowerkzeuges fern.** Bei Ablenkung können Sie die Kontrolle über das Gerät verlieren.

2) Elektrische Sicherheit

- a) **Der Anschlussstecker des Elektrowerkzeuges muss in die Steckdose passen. Der Stecker darf in keiner Weise verändert werden. Verwenden Sie keine Adapterstecker gemeinsam mit schutzgeerdeten Elektrowerkzeugen.** Unveränderte Stecker und passende Steckdosen verringern das Risiko eines elektrischen Schlages.
- b) **Vermeiden Sie Körperkontakt mit geerdeten Oberflächen wie von Rohren, Heizungen, Herden und Kühlschränken.** Es besteht ein erhöhtes Risiko durch elektrischen Schlag, wenn Ihr Körper geerdet ist.
- c) **Halten Sie Elektrowerkzeuge von Regen oder Nässe fern.** Das Eindringen von Wasser in ein Elektrowerkzeug erhöht das Risiko eines elektrischen Schlages.
- d) **Zweckentfremden Sie das Kabel nicht, um das Elektrowerkzeug zu tragen, aufzuhängen oder um den Stecker aus der Steckdose zu ziehen. Halten Sie das Kabel fern von Hitze, Öl, scharfen Kanten oder sich bewegenden Geräteteilen.** Beschädigte oder verwickelte Kabel erhöhen das Risiko eines elektrischen Schlages.
- e) **Wenn Sie mit einem Elektrowerkzeug im Freien arbeiten, verwenden Sie nur Verlängerungskabel, die auch für den Außenbereich geeignet sind.** Die Anwendung eines für den Außenbereich geeigneten Verlängerungskabels

verringert das Risiko eines elektrischen Schlag.

- f) **Wenn der Betrieb des Elektrowerkzeuges in feuchter Umgebung nicht vermeidbar ist, verwenden Sie einen RCD (Residual Current Device).** Der Einsatz eines RCD vermindert das Risiko eines elektrischen Schlag.

3) Sicherheit von Personen

- a) **Seien Sie aufmerksam, achten Sie darauf, was Sie tun, und gehen Sie mit Vernunft an die Arbeit mit einem Elektrowerkzeug. Benutzen Sie kein Elektrowerkzeug, wenn Sie müde sind oder unter Einfluss von Drogen, Alkohol oder Medikamenten stehen.** Ein Moment der Unachtsamkeit beim Gebrauch des Elektrowerkzeuges kann zu ernsthaften Verletzungen führen.

b) **Tragen Sie persönliche Schutzausrüstung und immer eine Schutzbrille.** Das Tragen persönlicher Schutzausrüstung, wie rutschfeste Sicherheitsschuhe, Schutzhelm oder Gehörschutz verringert das Risiko von Verletzungen.

- c) **Vermeiden Sie eine unbeabsichtigte Inbetriebnahme. Vergewissern Sie sich, dass das Elektrowerkzeug ausgeschaltet ist, bevor Sie es an die Stromversorgung anschließen, es aufnehmen oder tragen.**

Wenn Sie beim Tragen des Elektrowerkzeuges den Finger am Schalter haben oder das Gerät eingeschaltet an die Stromversorgung anschließen, kann dies zu Unfällen führen.

- d) **Entfernen Sie Einstellwerkzeuge oder Schraubenschlüssel, bevor Sie das Elektrowerkzeug einschalten.** Ein Werkzeug oder Schlüssel, der sich in einem drehenden Geräteteil befindet, kann zu Verletzungen führen.

- e) **Vermeiden Sie eine abnormale Körperhaltung. Sorgen Sie für einen sicheren Stand und halten Sie jederzeit das Gleichgewicht.** Dadurch können Sie das Elektrowerkzeug in unerwarteten Situationen besser kontrollieren.

- f) **Tragen Sie geeignete Kleidung. Tragen Sie keine weite Kleidung oder Schmuck. Halten Sie Haare, Kleidung und Handschuhe fern von sich bewegenden Teilen.** Lockere Kleidung, Schmuck oder lange Haare können von sich bewegenden Teilen erfasst werden.

- g) **Wenn Staubabsaug- und -auffangeinrichtungen montiert werden können, vergewissern Sie sich, dass diese angeschlossen sind und richtig verwendet werden.** Verwendung einer Staubabsaugung kann Gefährdungen durch Staub verringern.

4) Verwendung und Behandlung der Elektrokettensäge

- a) **Überlasten Sie das Gerät nicht. Verwenden Sie für Ihre Arbeit das dafür bestimmte Elektrowerkzeug.** Mit dem passenden Elektrowerkzeug arbeiten Sie besser und sicherer im angegebenen Leistungsreich.

- b) **Benutzen Sie kein Elektrowerkzeug, dessen Schalter defekt ist.**

Ein Elektrowerkzeug, das sich nicht mehr ein- oder ausschalten lässt, ist gefährlich und muss repariert werden.

- c) **Ziehen Sie den Stecker aus der Steckdose, bevor Sie Geräteeinstellungen vornehmen, Zubehörteile wechseln oder das Gerät weglegen.** Diese Vorsichtsmaßnahme verhindert den unbeabsichtigten Start des Elektrowerkzeuges.
- d) **Bewahren Sie die unbenutzten Elektrowerkzeuge außerhalb der Reichweite von Kindern auf. Lassen Sie Personen das Gerät nicht benutzen, die mit diesem nicht vertraut sind oder diese Anweisungen nicht gelesen haben.** Elektrowerkzeuge sind gefährlich, wenn sie von unerfahrenen Personen benutzt werden.
- e) **Pflegen Sie Elektrowerkzeuge mit Sorgfalt. Kontrollieren Sie, ob bewegliche Teile einwandfrei funktionieren und nicht klemmen, ob Teile gebrochen oder so beschädigt sind, dass die Funktion des Elektrowerkzeuges beeinträchtigt ist. Lassen Sie beschädigte Teile vor dem Einsatz des Gerätes reparieren.** Viele Unfälle haben ihre Ursache in schlecht gewarteten Elektrowerkzeugen.
- f) **Halten Sie Schneidwerkzeuge scharf und sauber.** Sorgfältig gepflegte Schneidwerkzeuge mit scharfen Schneidkanten verkleben sich weniger und sind leichter zu führen.
- g) **Verwenden Sie Elektrowerkzeug, Zubehör, Einsatzwerkzeuge usw. entsprechend diesen Anweisungen. Berücksichtigen Sie dabei die Arbeitsbedingungen und die auszufüh-**

de Tätigkeit. Der Gebrauch von Elektrowerkzeugen für andere als die vorgesehenen Anwendungen kann zu gefährlichen Situationen führen.

5) Service

- a) **Lassen Sie Ihr Elektrowerkzeug nur von qualifiziertem Fachpersonal und nur mit Original-Ersatzteilen reparieren.** Damit wird sichergestellt, dass die Sicherheit des Elektrowerkzeuges erhalten bleibt.

Sicherheitshinweise für Kettensägen

- **Halten Sie bei laufender Säge alle Körperteile von der Sägekette fern. Vergewissern Sie sich vor dem Starten der Säge, dass die Sägekette nichts berührt.** Beim Arbeiten mit einer Kettensäge kann ein Moment der Unachtsamkeit dazu führen, dass Bekleidung oder Körperteile von der Sägekette erfasst werden.
- **Halten Sie die Kettensäge immer mit Ihrer rechten Hand am hinteren Griff und Ihrer linken Hand am vorderen Griff.** Das Festhalten der Kettensäge in umgekehrter Arbeitshaltung erhöht das Risiko von Verletzungen und darf nicht angewendet werden.
- **Halten Sie das Elektrowerkzeug nur an den isolierten Griffflächen, da die Sägekette in Berührung mit verborgenen Stromleitungen oder dem Netzkabel des Gerätes kommen kann.** Der Kontakt der Sägekette mit einer spannungsführenden Leitung kann metallene

Geräteteile unter Spannung setzen und zu einem elektrischen Schlag führen.

- **Tragen Sie Schutzbrille und Gehörschutz. Weitere Schutzausrüstung für Kopf, Hände, Beine und Füße ist vorgeschrieben.** Passende Schutzkleidung mindert die Verletzungsgefahr durch umherfliegendes Spanmaterial und zufälliges Berühren der Sägekette.
- **Arbeiten Sie mit der Kettensäge nicht auf einem Baum.** Bei Betrieb einer Kettensäge auf einem Baum besteht Verletzungsgefahr.
- **Achten Sie immer auf festen Stand und benutzen Sie die Kettensäge nur, wenn Sie auf festem, sicherem und ebenem Grund stehen.** Rutschiger Untergrund oder instabile Standflächen wie auf einer Leiter können zum Verlust des Gleichgewichtes oder zum Verlust der Kontrolle über die Kettensäge führen.
- **Rechnen Sie beim Schneiden eines unter Spannung stehenden Astes damit, dass dieser zurückfedert.** Wenn die Spannung in den Holzfasern freikommt, kann der gespannte Ast die Bedienperson treffen und/oder die Kettensäge der Kontrolle entreißen.
- **Seien Sie besonders vorsichtig beim Schneiden von Unterholz und jungen Bäumen.** Das dünne Material kann sich in der Sägekette verfangen und auf Sie schlagen oder Sie aus dem Gleichgewicht bringen.
- **Tragen Sie die Kettensäge am vorderen Griff im ausgeschalteten Zustand, die Sägekette von Ihrem Körper abgewandt.** Bei Transport oder Aufbewahrung der Kettensäge stets die Schutz-

abdeckung aufziehen. Sorgfältiger Umgang mit der Kettensäge verringert die Wahrscheinlichkeit einer versehentlichen Berührung mit der laufenden Sägekette.

- **Befolgen Sie die Anweisungen für die Schmierung, die Kettenspannung und das Wechseln von Zubehör.** Eine unsachgemäß gespannte oder geschmierte Kette kann entweder reißen oder das Rückschlagrisiko erhöhen.
- **Halten Sie Griffe trocken, sauber und frei von Öl und Fett.** Fettige, ölige Griffe sind rutschig und führen zum Verlust der Kontrolle.
- **Nur Holz sägen. Die Kettensäge nicht für Arbeiten verwenden, für die sie nicht bestimmt ist.** - **Beispiel: Verwenden Sie die Kettensäge nicht zum Sägen von Plastik, Mauerwerk oder Baumaterialien, die nicht aus Holz sind.** Die Verwendung der Kettensäge für nicht bestimmungsgemäße Arbeiten kann zu gefährlichen Situationen führen.

Ursachen und Vermeidung eines Rückschlags



Achtung Rückschlag! Achten Sie beim Arbeiten auf Rückschlag der Maschine. Es besteht Verletzungsgefahr. Sie vermeiden Rückschläge durch Vorsicht und richtige Säge-technik.

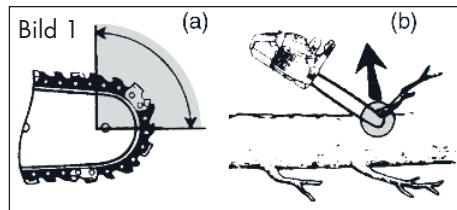

- Rückschlag kann auftreten, wenn die Spitze der Führungsschiene einen Gegenstand berührt oder wenn das Holz sich biegt und die Sägekette im Schnitt festklemmt (s. Bild 1/Abb. b).
- Eine Berührung mit der Schienenspitze kann in manchen Fällen zu einer unerwarteten, nach hinten gerichteten Reaktion führen, bei der die Führungsschiene nach oben und in Richtung der Bedienperson geschlagen wird (s. Bild 1/Abb. a).
- Das Verkleben der Sägekette an der Oberkante der Führungsschiene kann die Schiene heftig in Bedienerrichtung zurückstoßen.
- Jede dieser Reaktionen kann dazu führen, dass Sie die Kontrolle über die Säge verlieren und sich möglicherweise schwer verletzen. Verlassen Sie sich nicht ausschließlich auf die in der Kettensäge eingebauten Sicherheitseinrichtungen. Als Benutzer einer Kettensäge sollten Sie verschiedene Maßnahmen ergreifen, um unfall- und verletzungsfrei arbeiten zu können.

Ein Rückschlag ist die Folge eines falschen oder fehlerhaften Gebrauchs des Elektrowerkzeugs. Er kann durch geeignete Vorsichtsmaßnahmen, wie nachfolgend beschrieben, verhindert werden:

- **Halten Sie die Säge mit beiden Händen fest, wobei Daumen und Finger die Griffe der Kettensäge umschließen. Bringen Sie Ihren Körper und die Arme in eine Stellung, in der Sie den Rückschlagkräften standhalten können.** Wenn geeignete Maßnahmen getroffen werden, kann die Bedienperson die Rückschlagkräfte beherrschen. Niemals die Kettensäge loslassen.

- **Vermeiden Sie eine abnormale Körperhaltung und sägen Sie nicht über Schulterhöhe.** Dadurch wird ein unbeabsichtigtes Berühren mit der Schienenspitze vermieden und eine bessere Kontrolle der Kettensäge in unerwarteten Situationen ermöglicht.
- **Verwenden Sie stets vom Hersteller vorgeschriebene Ersatzschienen und Sägeketten.** Falsche Ersatzschienen und Sägeketten können zum Reißen der Kette und/oder zu Rückschlag führen.
- **Halten Sie sich an die Anweisungen des Herstellers für das Schärfen und die Wartung der Sägekette.** Zu niedrige Tiefenbegrenzer erhöhen die Neigung zu Rückschlag.

Restrisiken

Auch wenn Sie dieses Elektrowerkzeug vorschriftsmäßig bedienen, bleiben immer Restrisiken bestehen. Folgende Gefahren können im Zusammenhang mit der Bauweise und Ausführung dieses Elektrowerkzeugs auftreten:

- a) Schnittverletzungen
- b) Gehörschäden, falls kein geeigneter Gehörschutz getragen wird.
- c) Gesundheitsschäden, die aus Hand-Arm-Schwingungen resultieren, falls das Gerät über einen längeren Zeitraum verwendet wird oder nicht ordnungsgemäß geführt und gewartet wird.



Warnung! Dieses Elektrowerkzeug erzeugt während des Betriebs ein elektromagnetisches Feld. Dieses Feld kann unter bestimmten Umständen aktive oder passive medizinische Implantate beeinträchtigen.

Um die Gefahr von ernsthaften oder tödlichen Verletzungen zu verringern, empfehlen wir Personen mit medizinischen Implantaten ihren Arzt und den Hersteller des medizinischen Implantats zu konsultieren, bevor die Maschine bedient wird.

Weiterführende Sicherheitshinweise

- Wenn die Anschlussleitung des Elektrowerkzeuges beschädigt ist, muss sie durch eine speziell vorgerichtete Anschlussleitung ersetzt werden, die über die Kundendienstorganisation erhältlich ist.
- Wir empfehlen, wenn ein Ersatz der Anschlussleitung erforderlich ist, dann ist dies vom Hersteller oder seinem Vertreter (z. B. autorisierte Fachwerkstatt, Kundendienst usw.) auszuführen.
- Legen Sie die Anschlussleitung so, dass sie während des Sägens nicht von Ästen oder Ähnlichem erfasst wird.
- Benutzen Sie einen RCD (Residual Current Device) mit einem Auslösestrom von 30 mA oder weniger.
- Befolgen Sie sorgfältig die Wartungs-, Kontroll- und Serviceanweisungen in dieser Betriebsanleitung. Beschädigte Schutzvorrichtungen und Teile müssen sachgemäß durch unser Service-Center repariert oder ausgetauscht werden, soweit nichts anderes in der Betriebsanleitung angegeben ist.
- Es ist empfohlen, dass ein Erstbenutzer zumindest das Schneiden von Rundholz auf einem Sägebock oder Gestell üben sollte.
- Verwenden Sie nur zugelassene Netzkabel der Bauart H05RN-F, die höchstens 75 m lang und für den Gebrauch im Freien bestimmt sind. Der Litzenquerschnitt des Netzkabels muss mindestens 2,5 mm² betragen. Rollen Sie eine Kabeltrommel vor Gebrauch immer ganz ab. Überprüfen Sie das Netzkabel auf Schäden.
- **Warnung!** Dieses Elektrowerkzeug erzeugt während des Betriebs ein elektromagnetisches Feld. Dieses Feld kann unter bestimmten Umständen aktive oder passive medizinische Implantate beeinträchtigen. Um die Gefahr von ernsthaften oder tödlichen Verletzungen zu verringern, empfehlen wir Personen mit medizinischen Implantaten ihren Arzt und den Hersteller vom medizinischen Implantat zu konsultieren, bevor die Maschine bedient wird.
- Bei Sägearbeiten am Hang stets oberhalb des Baumstammes stehen. Um im Moment des „Durchsägens“ die volle Kontrolle zu behalten, gegen Ende des Schnitts den Anpressdruck reduzieren, ohne den festen Griff an den Handgriffen der Elektrokettensäge zu lösen. Darauf achten, dass die Sägekette nicht den Boden berührt. Nach Fertigstellung des Schnitts den Stillstand der Elektrokettensäge abwarten, bevor man die Elektrokettensäge dort entfernt. Den Motor der Elektrokettensäge immer ausschalten, bevor man von Baum zu Baum wechselt.
- Schmutz, Steine, lose Rinde, Nägel, Klammern und Draht sind vom Baum zu entfernen.
- Befolgen Sie sorgfältig die Wartungs-, Kontroll- und Serviceanweisungen in dieser Betriebsanleitung. Beschädigte Schutzvorrichtungen und Teile müssen sachgemäß durch unser Service-Center repariert oder ausgetauscht werden, soweit nichts anderes in der Betriebsanleitung angegeben ist.

A Sicherheitsfunktionen

1 Hinterer Griff mit hinterem Handschutz (10)
schützt die Hand vor Ästen und Zweigen und bei abspringender Sägekette.

3 Kettenbremshebel/ vorderer Handschutz
Sicherheitseinrichtung, die die Sägekette bei einem Rückschlag sofort stoppt; Hebel kann auch manuell betätigt werden; schützt die linke Hand des Bedieners, wenn er vom vorderen Griff abrutscht.

i Die Sägekette läuft nicht, wenn die Kettenbremse eingerastet ist.

5 Sägekette mit geringem Rückschlag
hilft Ihnen mit speziell entwickelten Sicherheitseinrichtungen, Rückschläge abzufangen.

17 Krallenanschlag
verstärkt die Stabilität, wenn vertikale Schnitte ausgeführt werden und erleichtert das Sägen.

15 Elektromotor
ist aus Sicherheitsgründen doppelt isoliert.

13 Ein-/Ausschalter mit Ketten-Sofort-Stopp
Bei Loslassen des Ein-/Ausschalters schaltet das Gerät sofort ab.

14 Einschaltsperr
Zum Einschalten des Gerätes muss die Einschaltsperr entriegelt werden.

18 Kettenfangbolzen
vermindert die Gefahr von Verletzungen, wenn die Sägekette reißt oder abspringt.

Montage



Tragen Sie beim Arbeiten mit der Sägekette stets Schutzhandschuhe und verwenden Sie nur Originalteile. Ziehen Sie vor allen Arbeiten an der Elektrokettensäge den Netzstecker. Es besteht Verletzungsgefahr!

Bevor Sie die Elektrokettensäge in Betrieb nehmen, müssen Sie:

- gegebenenfalls Schwert, Sägekette und Kettenabdeckung montieren,
- die Sägekette spannen,
- Kettenöl einfüllen,
- die Funktion der Kettenbremse und die Öl-Automatik prüfen.

F Sägekette und Schwert montieren

1. Stellen Sie das Gerät auf eine flache Oberfläche.
2. Drehen Sie die Befestigungsschraube der Kettenradabdeckung (7) gegen den Uhrzeigersinn (↺), um die Kettenradabdeckung (8) zu entfernen.
3. Breiten Sie die Sägekette (5) in einer Schlaufe aus, so dass die Schnittkanten im Uhrzeigersinn ausgerichtet sind.
4. Legen Sie die Sägekette (5) in die Schwertnut ein. Halten Sie das Schwert (4) zur Montage in einem Winkel von ca. 45 Grad nach oben geschwenkt, um die Sägekette (5) leichter auf das Kettenritzel (24) führen zu können.
5. Setzen Sie das Schwert (4) und die Sägekette (5) auf den Schienenbolzen (23) auf. Wenn die Nase, rechts unterhalb des Schienenbolzens (23), in der unteren runden Aussparung am Schwert sitzt, sitzt das Schwert richtig.

Es ist normal, wenn die Sägekette (5) durchhängt.

6. Spannen Sie die Sägekette (5) vor, indem Sie die Schraube für Ketten-Schnellspannsystem (9) im Uhrzeigersinn drehen.
7. Setzen Sie die Kettenradabdeckung (8) auf. Dabei muss zuerst die Nase (25) an der Kettenradabdeckung (8) in die dafür vorgesehene Kerbung am Gerät eingesetzt werden. Ziehen Sie die Befestigungsschraube der Kettenradabdeckung (7) fest.

i Vorsicht! Elektrokettensäge kann nachölen.

Bitte beachten Sie, dass die Elektrokettensäge nach Gebrauch nachölt und Öl auslaufen kann, wenn sie seitlich oder auf dem Kopf gelagert wird. Das ist ein normaler Vorgang, bedingt durch die notwendige Lüftungsöffnung am oberen Tankrand und kein Grund zur Reklamation. Da jede Elektrokettensäge während der Fertigung kontrolliert und mit Öl getestet wird, könnte trotz Ausleeren ein kleiner Rest im Tank sein, der während des Transportes das Gehäuse leicht mit Öl beschmutzt. Bitte säubern Sie das Gehäuse mit einem Lappen.

Vor dem Wechsel der Sägekette ist die Nut der Führungsschiene von Schmutz zu reinigen, da bei vorhandenen Schmutzablagerungen die Sägekette aus der Schiene springen kann. Die Ablagerungen können auch das Kettenöl aufsaugen. Die Folge wäre, dass das Kettenöl nicht oder nur zu einem geringen Teil an die Schienenunterseite gelangt und die Schmierung verringert wird.

Sägekette spannen

Das regelmäßige Spannen der Sägekette dient der Sicherheit des Benutzers und reduziert bzw. verhindert Verschleiß und Kettenschäden. Wir empfehlen dem Benutzer vor Arbeitsbeginn und in Abständen von ca. 10 Minuten die Kettenspannung zu kontrollieren und falls nötig zu korrigieren. Beim Arbeiten mit der Säge erwärmt sich die Sägekette und weitet sich dadurch etwas. Mit diesem „Nachlängen“ ist besonders bei neuen Sägeketten zu rechnen.



! Die Sägekette nicht in heißem Zustand nachspannen oder wechseln, da sie sich nach dem Abkühlen wieder etwas zusammenzieht. Bei Nichtbeachtung kann dies zu Schäden an der Führungsschiene oder dem Motor führen, da die Sägekette nun zu straff an dem Schwert anliegt.

Kettenspannung und Kettenschmierung beeinflussen in erheblichem Maß die Lebensdauer der Sägekette.

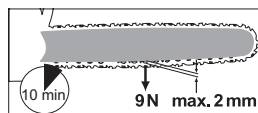
Die Sägekette ist richtig gespannt, wenn sie an der Schwertunterseite nicht durchhängt und sich mit der behandschuhten Hand ganz herumziehen lässt. Beim Ziehen an der Sägekette mit 9 N (ca. 1 kg) Zugkraft dürfen Sägekette und Schwert nicht mehr als 2 mm Abstand haben.



- B** 1. Vergewissern Sie sich, dass die Kettenbremse gelöst ist, d. h. der Kettenbremshebel (3) gegen den vorderen Griff (16) gedrückt ist.

2. Lösen Sie die Befestigungsschraube der Kettenradabdeckung (7) ().
3. Zum Spannen der Sägekette drehen Sie die Schraube (9) für das Kettenschnellspann-System **im Uhrzeigersinn**.
Zum Lockern der Spannung drehen Sie die Schraube (9) für das Kettenschnellspann-System **gegen den Uhrzeigersinn**.
4. Ziehen Sie die Befestigungsschraube der Kettenradabdeckung (7) wieder an (.



Bei einer neuen Sägekette müssen Sie die Kettenspannung nach maximal 5 Schnitten nachstellen.



Kettenschmierung



Schwert und Sägekette dürfen nie ohne Öl sein. Betreiben Sie die Elektrokettensäge mit zu wenig Öl, nimmt die Schnittleistung und die Lebenszeit der Sägekette ab, da die Sägekette schneller stumpf wird. Zu wenig Öl erkennen Sie an Rauchentwicklung oder Verfärbung des Schwertes.

Sobald der Motor läuft, fließt das Öl zum Schwert (.

Kettenöl einfüllen:

- Prüfen Sie regelmäßig die Ölstandsanzeige () und füllen Sie bei Erreichen der Minimummarke „MIN“ () der Ölstandsanzeige Öl nach. Der Öltank fasst ca. 250 ml Öl.

- Verwenden Sie Bio-Öl, das Zusätze zur Herabsetzung von Reibung und Abnutzung enthält. Sie können es über unser Service-Center bestellen.
- Wenn Grizzly Bio-Öl nicht zur Verfügung steht, verwenden Sie Ketenschmieröl mit geringem Anteil an Haftzusätzen.
- Entleeren Sie den Öltank bei längerer Nichtbenutzung (6-8 Wochen).



1. Schrauben Sie die Öltankkappe (2) ab und füllen Sie das Kettenöl in den Tank.
2. Wischen Sie eventuell verschüttetes Öl ab und schließen Sie die Öltankkappe (2) wieder.



Schalten Sie immer das Gerät ab und lassen Sie den Motor abkühlen, bevor Sie Kettenöl einfüllen. Durch Überlaufen von Öl besteht Brandgefahr.

Bedienung



Schalten Sie die Elektrokettensäge erst ein, wenn Schwert, Sägekette und Kettenradabdeckung korrekt montiert sind. Achten Sie darauf, dass die Spannung des Netzanschlusses mit dem Typenschild am Gerät übereinstimmt. Achten Sie beim Starten auf einen sicheren Stand. Vergewissern Sie sich vor dem Starten, dass die Elektrokettensäge keine Gegenstände berührt.



Achtung! Die Elektrokettensäge kann nachölen, siehe Kapitel „Montage - Sägekette und Schwert montieren“.

D Einschalten

1. Überprüfen Sie vor dem Starten, ob sich genügend Kettenöl im Tank befindet und füllen Sie ggf. Kettenöl nach (siehe Kapitel „Kettenöl einfüllen“).
 2. Formen Sie aus dem Ende des Verlängerungskabels eine Schlaufe und hängen Sie diese in die Zugentlastung (11) am hinteren Griff (1) ein.
 3. Schließen Sie das Gerät an die Netzspannung an.
 4. Lösen Sie die Kettenbremse, indem Sie den Kettenbremshebel (3) gegen den vorderen Griff (16) ziehen.
 5. Halten Sie die Elektrokettensäge mit beiden Händen gut fest, mit der rechten Hand am hinteren (1) und mit der linken Hand am vorderen Griff (16). Daumen und Finger müssen die Handgriffe fest umschließen.
 6. Zum Einschalten betätigen Sie mit dem rechten Daumen die Einschaltsperr (14) und drücken dann den Ein-/Ausschalter (13), die Elektrokettensäge läuft mit höchster Geschwindigkeit. Lassen Sie die Einschaltsperr (14) wieder los.
 7. Die Motorsäge schaltet ab, wenn Sie den Ein-/Ausschalter (13) wieder loslassen. Eine Dauerlaufschaltung ist nicht möglich.
3. Lösen Sie die Kettenbremse, indem Sie den Kettenbremshebel (3) gegen den vorderen Griff (16) ziehen.
 4. Halten Sie die Elektrokettensäge mit beiden Händen gut fest, mit der rechten Hand am hinteren (1) und mit der linken Hand am vorderen (16) Griff. Daumen und Finger müssen die Handgriffe fest umschließen.
 5. Schalten Sie die Elektrokettensäge ein.
 6. Betätigen Sie bei laufendem Motor mit der linken Hand den Kettenbremshebel (3). Schieben Sie hierzu den Kettenbremshebel (3) vom vorderen Griff (16) weg.
Die Sägekette sollte abrupt stoppen.
 7. Wenn die Kettenbremse richtig funktioniert, lassen Sie den Ein-/Ausschalter los und lösen Sie die Kettenbremse.



Wenn die Kettenbremse nicht richtig funktioniert, dürfen Sie die Elektrokettensäge nicht verwenden. Es besteht Verletzungsgefahr durch die nachlaufende Sägekette. Lassen Sie die Elektrokettensäge von unserem Kundendienst reparieren.

E Kettenbremse prüfen

i Die Sägekette läuft nicht, wenn die Kettenbremse eingerastet ist.

1. Legen Sie die Elektrokettensäge auf eine feste, ebene Unterlage. Sie darf keine Gegenstände berühren.
2. Schließen Sie das Gerät an die Netzspannung an.

Kettenschmierung prüfen

Prüfen Sie vor Arbeitsbeginn den Ölstand und die Funktion der Kettenschmierung.

- Schalten Sie die Elektrokettensäge ein und halten Sie sie über einen hellen Grund. Die Elektrokettensäge darf den Boden nicht berühren.

Wenn sich eine Ölspur zeigt, arbeitet die Elektrokettensäge einwandfrei.



Wenn sich keine Ölspur zeigt, reinigen Sie eventuell den Öldurchlass oder lassen Sie die Elektrokettensäge von unserem Kundendienst reparieren.



Reinigen Sie den Öldurchlass (26), um ein störungsfreies, automatisches Ölen der Sägekette während des Betriebs zu gewährleisten. Nehmen Sie hierzu einen Pinsel oder einen Lappen zur Hilfe, um Rückstände aus dem Öldurchlass auszuwischen.



Schwert wechseln

1. Schalten Sie das Gerät aus und ziehen Sie den Netzstecker (A 12).
2. Stellen Sie das Gerät auf eine flache Oberfläche.
3. Drehen Sie die Befestigungsschraube der Kettenradabdeckung (7) und die Schraube für das Ketten-Schnellsystem (9) gegen den Uhrzeigersinn, um die Kettenspannung zu lockern und die Kettenradabdeckung (8) zu entfernen.
4. Nehmen Sie das Schwert (4) und die Sägekette (5) ab.
Halten Sie das Schwert (4) zur Demontage in einem Winkel von ca. 45 Grad nach oben geschwenkt, um die Sägekette (5) leichter vom Kettenritzel (24) abnehmen zu können.
5. Tauschen Sie das Schwert aus und montieren Sie Schwert und Sägekette wie unter „Sägekette und Schwert montieren“ beschrieben.

Sägetechniken

Allgemeines

- Sie haben eine bessere Kontrolle, wenn Sie mit der Unterseite des Schwertes (mit ziehender Sägekette) und nicht mit der Oberseite des Schwertes (mit schiebender Sägekette) sägen.
- Die Sägekette darf während des Durchsägens oder danach weder den Erdboden noch einen anderen Gegenstand berühren.
- Achten Sie darauf, dass die Sägekette nicht im Sägeschnitt festklemmt. Der Baumstamm darf nicht brechen oder absplintern.
- Beachten Sie auch die Vorsichtsmaßnahmen gegen Rückschlag (siehe Sicherheitshinweise).
- Bei Sägearbeiten am Hang stets oberhalb des Baumstammes stehen. Um im Moment des „Durchsägens“ die volle Kontrolle zu behalten, gegen Ende des Schnitts den Anpressdruck reduzieren, ohne den festen Griff an den Handgriffen der Elektrokettensäge zu lösen. Darauf achten, dass die Sägekette nicht den Boden berührt. Nach Fertigstellung des Schnitts den Stillstand der Elektrokettensäge abwarten, bevor man die Elektrokettensäge dort entfernt. Den Motor der Elektrokettensäge immer ausschalten, bevor man von Baum zu Baum wechselt.



Wenn die Sägekette festklemmt, versuchen Sie nicht, die Elektrokettensäge mit Gewalt herauszuziehen. Es besteht Verletzungsgefahr. Stellen Sie den Motor ab und benutzen Sie einen Hebelarm

oder Keil, um die Elektrokettensäge freizubekommen.

Bäume fällen



Es ist viel Erfahrung erforderlich, um Bäume zu fällen. Fällten Sie nur Bäume, wenn Sie sicher mit der Elektrokettensäge umgehen können. Benutzen Sie die Elektrokettensäge auf keinen Fall, wenn Sie sich unsicher fühlen.



Wir raten unerfahrenen Anwendern aus Sicherheitsgründen davon ab, einen Baumstamm mit einer Schwertlänge zu fällen, die kleiner ist als der Stammdurchmesser.

- Achten Sie darauf, dass sich keine Menschen oder Tiere in der Nähe des Arbeitsbereichs aufhalten. Der Sicherheitsabstand zwischen dem zu fällenden Baum und dem nächstliegenden Arbeitsplatz muss 2 ½ Baumängen betragen.
- Achten Sie auf die Fällrichtung: Der Anwender muss sich in der Nähe des gefälltten Baumes sicher bewegen können, um den Baum leicht ablängen und entasten zu können. Es ist zu vermeiden, dass der fallende Baum sich in einem anderen Baum verfängt. Beachten Sie die natürliche Fallrichtung, die von Neigung und Krümmung des Baumes, Windrichtung, die Lage größerer Äste und Anzahl der Äste abhängig ist.
- Bei Sägearbeiten am Hang sollte sich der Bediener der Kettensäge im Gelände oberhalb des zu fällenden Baums aufhalten, da der Baum nach dem Fäll-

len wahrscheinlich bergab rollen oder rutschen wird.

- Kleine Bäume mit einem Durchmesser von 15-18 cm können gewöhnlich mit einem Schnitt abgeägt werden.
- Bei Bäumen mit einem größeren Durchmesser müssen Kerbschnitte und ein Fällschnitt angesetzt werden (siehe **P**).



Fällen Sie keinen Baum, wenn ein starker oder wechselnder Wind weht, wenn die Gefahr einer Eigentumsbeschädigung besteht oder wenn der Baum auf Leitungen treffen könnte. Beim Fällen von Bäumen ist darauf zu achten, dass andere Personen keiner Gefahr ausgesetzt werden, keine Versorgungsleitungen getroffen und keine Sachschäden verursacht werden. Sollte ein Baum mit einer Versorgungsleitung in Berührung kommen, so ist das Versorgungsunternehmen sofort in Kenntnis zu setzen.



Klappen Sie direkt nach Beenden des Sägevorgangs den Gehörschutz hoch, damit Sie Töne und Warnsignale hören können.



1. Entasten:

Entfernen Sie nach unten hängende Äste, indem Sie den Schnitt oberhalb des Astes ansetzen. Entasten Sie niemals höher als bis zur Schulterhöhe.



2. Fluchtbereich:

Entfernen Sie das Unterholz rund um den Baum, um einen

leichten Rückzug zu sichern. Der Fluchtbereich (1) sollte etwa um 45° versetzt hinter der geplanten Fällrichtung (2) liegen.

- P** 3. **Fallkerbe schneiden (A):** Setzen Sie eine Fallkerbe in die Richtung, in die der Baum fallen soll. Beginnen Sie mit dem unteren, horizontalen Schnitt. Die Schnitttiefe soll etwa 1/3 des Stammdurchmessers betragen. Machen Sie nun einen schrägen Sägeschnitt mit einem Schnittwinkel von ungefähr 45°, von oben, der exakt auf den unteren Sägeschnitt trifft. Dadurch wird das Einklemmen der Sägekette oder der Führungsschiene beim Setzen des zweiten Kerbschnitts vermieden.



Treten Sie nie vor einen Baum, der eingekerbt ist.

- P** 4. **Fällschnitt (B):** Führen Sie den Fällschnitt von der anderen Seite des Stammes aus, während Sie links vom Baumstamm stehen und mit ziehender Sägekette sägen. Der Fällschnitt muss horizontal mindestens 5 cm oberhalb des horizontalen Kerbschnitts verlaufen. Er sollte so tief sein, dass der Abstand zur Kerbschnittlinie mindestens 1/10 des Stammdurchmessers beträgt. Der nicht durchgesägte Teil des Stammes wird als Brechmaß bezeichnet. Der Steg verhindert, dass sich der Baum dreht und in die falsche Richtung fällt. Sägen Sie den Steg nicht durch.

Bei Annäherung des Fällschnitts an den Steg sollte der Baum zu fallen beginnen. Wenn sich zeigt, dass der Baum möglicherweise nicht in die gewünschte Richtung fällt oder sich zurückneigt und die Sägekette festklemmt, den Fällschnitt unterbrechen und zur Öffnung des Schnitts und zum Umlegen des Stammes in die gewünschte Falllinie Keile aus Holz, Kunststoff oder Aluminium verwenden.

- Q** 5. Schieben Sie einen Fällkeil oder ein Brecheisen in den Fällschnitt, sobald die Schnitttiefe dies gestattet, um ein Festklemmen des Schwertes zu verhindern.
- R** 6. Wenn der Stammdurchmesser größer ist als die Länge des Schwertes, machen Sie zwei Schnitte.
7. Nach Ausführen des Fällschnitts fällt der Baum von selbst oder mit Hilfe des Fällkeils oder Brecheisens.



Sobald der Baum zu fallen beginnt, ziehen Sie die Elektrokettensäge aus dem Schnitt heraus, stoppen den Motor, legen die Elektrokettensäge ab und verlassen den Arbeitsplatz über den Rückzugsweg. Auf herunterfallende Äste achten und nicht stolpern.

N Entasten

Entasten ist die Bezeichnung für das Entfernen von Ästen und Zweigen von einem gefällten Baum.

! Viele Unfälle geschehen beim Entasten. Sägen Sie nie Äste ab, wenn Sie auf dem Baumstamm stehen. Behalten Sie den Rückschlagbereich im Auge, wenn Äste unter Spannung stehen.

- Entfernen Sie Stützzweige erst nach dem Ablängen.
- Unter Spannung stehende Äste müssen von unten nach oben gesägt werden, um ein Festklemmen der Elektrokettensäge zu verhindern.
- Beim Absägen von dickeren Ästen verwenden Sie dieselbe Technik wie beim Ablängen.
- Arbeiten Sie links vom Stamm und so nahe wie möglich an der Elektrokettensäge. Nach Möglichkeit ruht das Gewicht der Elektrokettensäge auf dem Stamm.
- Wechseln Sie den Standort, um Äste jenseits des Stammes abzusägen.
- Verzweigte Äste werden einzeln abgelängt.
- Kleinere Äste, gemäß Abb. **N**, mit einem Schnitt trennen.

Ablängen

Ablängen ist das Sägen von gefällten Baumstämmen in kleine Abschnitte.

- Achten Sie darauf, dass die Sägekette beim Sägen den Erdboden nicht berührt.
- Achten Sie auf guten Stand und stehen Sie bei abschüssigem Gelände oberhalb des Stammes.
- Achten Sie auf Ihren sicheren Stand und die gleichmäßige Verteilung Ihres Körpergewichts auf beide Füße. Falls möglich, sollte der Stamm durch Äste, Balken oder Keile unterlegt und gestützt

sein. Folgen Sie den einfachen Anweisungen für leichtes Sägen.

J **1. Stamm liegt am Boden:**
Sägen Sie von oben den Stamm ganz durch und achten Sie am Ende des Schnittes darauf, den Boden nicht zu berühren. Wenn die Möglichkeit besteht, den Stamm zu drehen, sägen Sie ihn zu 2/3 durch. Dann drehen Sie den Stamm um und sägen den Rest des Stammes von oben durch.

K **2. Stamm ist an einem Ende abgestützt:**
Sägen Sie zuerst von unten nach oben (mit der Oberseite des Schwertes) 1/3 des Stammdurchmessers durch, um ein Splintern zu vermeiden. Sägen Sie dann von oben nach unten (mit der Unterseite des Schwertes) auf den ersten Schnitt zu, um ein Festklemmen zu vermeiden.

L **3. Stamm ist an beiden Enden abgestützt:**
Sägen Sie zuerst von oben nach unten (mit der Unterseite des Schwertes) 1/3 des Stammdurchmessers durch. Sägen Sie dann von unten nach oben (mit der Oberseite des Schwertes), bis sich die Schnitte treffen.

M **4. Sägen auf einem Sägebock:**
Halten Sie die Elektrokettensäge mit beiden Händen fest und führen Sie die Maschine während des Sägens vor dem Körper. Wenn der Stamm durchtrennt wird, führen Sie die Maschine rechts am Körper vorbei (1).

Halten Sie den linken Arm so gerade wie möglich (2). Achten Sie auf den herabfallenden Stamm. Stellen Sie sich so, dass der abgetrennte Stamm keine Gefährdung darstellt. Achten Sie auf Ihre Füße. Der abgetrennte Stamm könnte beim Herabfallen Verletzungen verursachen. Halten Sie das Gleichgewicht (3).

Wartung und Reinigung



Führen Sie Wartungs- und Reinigungsarbeiten grundsätzlich bei ausgeschaltetem Motor und gezogenem Netzstecker durch. Verletzungsgefahr!

Lassen Sie Instandsetzungsarbeiten und Wartungsarbeiten, die nicht in dieser Betriebsanleitung beschrieben sind, von unserer Fachwerkstatt durchführen. Benutzen Sie nur originale Ersatzteile. Lassen Sie die Maschine vor allen Wartungs- und Reinigungsarbeiten abkühlen. Es besteht Verbrennungsgefahr!

Reinigung

- Reinigen Sie die Maschine nach jedem Gebrauch gründlich. Dadurch verlängern Sie die Lebensdauer der Maschine und vermeiden Unfälle.
- Halten Sie die Griffe frei von Benzin, Öl oder Fett. Reinigen Sie die Griffe gegebenenfalls mit einem feuchten, in Seifenlauge ausgewaschenem Lappen. Benutzen Sie zur Reinigung keine Lösungsmittel oder Benzin!

- Reinigen Sie nach jeder Benutzung die Sägekette. Benutzen Sie hierzu einen Pinsel oder Handfeger. Benutzen Sie zur Reinigung der Sägekette keine Flüssigkeiten. Ölen Sie die Sägekette nach der Reinigung mit Kettenöl leicht ein.
- Entfernen Sie zur Reinigung auch die Kettenradabdeckung (A 8), um auch an dieser Stelle reinigen zu können.
- Reinigen Sie das Schwert (Führungsschiene) (A 4).
- Reinigen Sie die Lüftungsschlitze und die Oberflächen der Maschine mit einem Pinsel, Handfeger oder trockenem Lappen. Benutzen Sie zur Reinigung keine Flüssigkeiten.
- Reinigen Sie den Öldurchlass (II 26), um ein störungsfreies, automatisches Ölen der Sägekette während des Betriebs zu gewährleisten. Nehmen Sie hierzu einen Pinsel oder einen Lappen zur Hilfe, um Rückstände aus dem Öldurchlass auszuwischen.

Wartungsintervalle

Führen Sie die in der nachfolgenden Tabelle aufgeführten Wartungsarbeiten regelmäßig durch. Durch regelmäßige Wartung Ihrer Elektrokettensäge wird die Lebensdauer der Elektrokettensäge verlängert. Sie erreichen zudem optimale Schnittleistungen und vermeiden Unfälle.

Tabelle Wartungsintervalle

| Maschinenteil | Aktion | Vor jedem Gebrauch | Nach 10 Betriebsstunden | Nach jedem Gebrauch |
|------------------------------|------------------------------------------------------|--------------------|-------------------------|---------------------|
| Komponenten der Kettenbremse | Prüfen, bei Bedarf ersetzen | ✓ | | |
| Kettenritzel (F 24) | Prüfen, bei Bedarf ersetzen | ✓ | | |
| Sägekette (A 5) | Prüfen, ölen, bei Bedarf nachschleifen oder ersetzen | ✓ | | |
| Sägekette (A 5) | Reinigen und ölen | | | ✓ |
| Schwert (A 4) | Prüfen, reinigen, ölen | ✓ | | ✓ |
| Schwert (A 4) | Schwert umdrehen | | ✓ | |
| Öl-Automatik | Prüfen, bei Bedarf Öldurchlass reinigen | ✓ | | |

Schneidzähne schärfen



Eine falsch geschärfte Sägekette erhöht die Rückschlaggefahr! Benutzen Sie schnittfeste Handschuhe, wenn Sie mit der Sägekette oder mit dem Schwert hantieren.



Eine scharfe Sägekette gewährleistet eine optimale Schnittleistung. Sie frisst sich mühelos durch das Holz und hinterlässt große, lange Holzspäne. Eine Sägekette ist stumpf, wenn Sie die Schneidausrüstung durch das Holz drücken müssen und die Holzspäne sehr klein sind. Bei einer sehr stumpfen Sägekette fallen überhaupt keine Späne, sondern nur Holzstaub an.

- Die sägenden Teile der Sägekette sind die Schneidglieder, die aus einem Schneidezahn und einer Tiefenbegrenznase bestehen. Der Höhenabstand zwischen diesen beiden bestimmt die Schärfiefe.

- Beim Schärfen der Schneidezähne müssen folgende Werte berücksichtigt werden:



- Schärfwinkel (30°)
- Brustwinkel (85°)
- Schärfiefe (0,65 mm)



Abweichungen von den Maßangaben der Schneidengeometrie können zu einer Erhöhung der Rückschlagneigung der Maschine führen. Erhöhte Unfallgefahr!

Zum Schärfen der Sägekette sind Spezialwerkzeuge erforderlich, die gewährleisten, dass die Messer im richtigen Winkel und in der richtigen Tiefe geschärft sind. Für den unerfahrenen Benutzer von Kettensägen empfehlen wir, die Sägekette von einem Fachmann oder von einer Fachwerkstatt schärfen zu lassen. Wenn Sie sich das Schärfen der Sägekette zutrauen, erwerben Sie die Werkzeuge im Fachhandel.

- H**
1. Schalten Sie das Gerät aus und ziehen Sie den Netzstecker.
 2. Zum Schärfen sollte die Sägekette straff gespannt sein, um ein richtiges Schärfen zu ermöglichen.
 3. Zum Schärfen ist eine Rundfeile mit 4,0 mm Durchmesser erforderlich.



Andere Durchmesser beschädigen die Sägekette und können zu einer Gefährdung beim Arbeiten führen!

4. Schärfen Sie nur von innen nach außen. Führen Sie die Feile von der Innenseite des Schneidzahns nach außen. Heben Sie die Feile ab, wenn Sie diese zurückziehen.
5. Schärfen Sie zuerst die Zähne einer Seite. Drehen Sie dann die Sägekette um und schärfen Sie die Zähne der anderen Seite.
6. Die Sägekette ist abgenutzt und muss gegen eine neue Sägekette ersetzt werden, wenn nur noch ca. 4 mm des Schneidzahns übrig ist.
7. Nach dem Schärfen müssen alle Schneidglieder gleich lang und breit sein.
8. Nach jedem dritten Schärfen muss die Schärftiefe (Tiefenbegrenzung) geprüft werden und die Höhe mit Hilfe einer Flachfeile nachgefeilt werden. Die Tiefenbegrenzung sollte um ca. 0,65 mm gegenüber dem Schneidzahn zurückstehen. Runden Sie nach dem Zurücksetzen die Tiefenbegrenzung nach vorne etwas ab.

Kettenspannung einstellen

Das Einstellen der Kettenspannung ist im Kapitel „Montage - Sägekette spannen“ beschrieben.

Neue Sägekette einlaufen lassen

Bei einer neuen Sägekette verringert sich die Spannkraft nach einiger Zeit. Deshalb müssen Sie nach den ersten 5 Schnitten, spätestens nach 10 Minuten Sägezeit die Sägekette nachspannen.



Befestigen Sie eine neue Sägekette nie auf einem abgenutzten Kettenritzel oder auf einem beschädigten oder abgenutzten Schwert. Die Sägekette könnte abspringen oder reißen. Schwere Verletzungen können die Folge sein.



Schwert warten



Benutzen Sie schnittfeste Handschuhe, wenn Sie mit der Sägekette oder mit dem Schwert hantieren.

1. Schalten Sie das Gerät aus und ziehen Sie den Netzstecker (12).
2. Nehmen Sie die Kettenradabdeckung (8), die Sägekette (5) und das Schwert (4) ab.
3. Prüfen Sie das Schwert (4) auf Abnutzung. Entfernen Sie Grate und begradien Sie die Führungsflächen mit einer Flachfeile.
4. Reinigen Sie den Öldurchlass (26), um ein störungsfreies, automatisches Ölen der Sägekette während des Betriebs zu gewährleisten.

5. Montieren Sie Schwert (4), Sägekette (5) und Kettenradabdeckung (8) und spannen Sie die Elektrokettensäge.

i Bei optimalem Zustand des Öldurchlasses sprüht die Sägekette wenige Sekunden nach Anlassen der Elektrokettensäge automatisch etwas Öl ab.

F Schwert umdrehen

 Benutzen Sie schnittfeste Handschuhe, wenn Sie mit der Sägekette oder mit dem Schwert hantieren.

Das Schwert (4) muss ca. alle 10 Arbeitsstunden umgedreht werden, um eine gleichmäßige Abnutzung zu gewährleisten.

1. Schalten Sie das Gerät aus und ziehen Sie den Netzstecker (A 12).
2. Nehmen Sie die Kettenradabdeckung (8), die Sägekette (5) und das Schwert (4) ab.
3. Drehen Sie das Schwert um seine horizontale Achse und montieren Sie Schwert und Kette wie unter „Sägekette und Schwert montieren“ beschrieben. Beachten Sie dabei die Laufrichtung der Sägekette!



Orientieren Sie sich zur Ausrichtung der Sägekette (5) an dem Bildzeichen unterhalb der Kettenradabdeckung (8), wenn das Schwert gedreht wird. Die abgebildete Laufrichtung auf dem Schwert stimmt dann nicht mehr.

Aufbewahrung

- Reinigen Sie das Gerät vor der Aufbewahrung.
- Entleeren Sie den Öltank vor längeren Betriebspausen. Entsorgen Sie Altöl umweltgerecht (siehe „Entsorgung/Umweltschutz“).
- Bringen Sie die Schwertschutzhülle an.
- Bewahren Sie das Gerät an einem trockenen und staubgeschützten Ort auf, außerhalb der Reichweite von Kindern.

Entsorgung/ Umweltschutz

Entsorgen Sie Altöl umweltgerecht - geben Sie es an einer Entsorgungsstelle ab. Schützen Sie Altöl nicht in die Kanalisation oder in den Abfluss.

Führen Sie Gerät, Zubehör und Verpackung einer umweltgerechten Wiederverwertung zu.



Elektrogeräte gehören nicht in den Hausmüll.

Gekennzeichnete Produkte dürfen nicht über den normalen Hausmüll entsorgt werden, sondern müssen an einer Annahmestelle für das Recycling von elektrischen und elektronischen Geräten abgegeben werden.

Recycling hilft, den Verbrauch von Rohstoffen zu reduzieren und die Umwelt zu entlasten. Informationen zur Entsorgung und der Lage des nächsten Recyclinghofes erhalten Sie z. B. bei Ihrer Stadtreinigung oder in den Gelben Seiten.

Entleeren Sie den Öltank sorgfältig und geben Sie das Gerät an einer Verwertungsstelle ab. Die verwendeten Kunststoff- und Metallteile können sortenrein getrennt werden und so einer Wiederverwertung zugeführt werden. Fragen Sie hierzu unser Service-Center.

Ersatzteile/Zubehör

Ersatzteile und Zubehör erhalten Sie unter www.grizzly-service.eu

Sollten Sie Probleme mit dem Bestellvorgang haben, verwenden Sie bitte das Kontaktformular. Bei weiteren Fragen wenden Sie sich an das „Service-Center“ (siehe Seite 108).

| | |
|--------------------------------|----------|
| Öltankkappe | 75118246 |
| Sägekette Oregon 91P057X | 30091570 |
| 16" Oregon Ersatzschwert | 30100420 |
| Bio-Sägekettenöl 1 l..... | 30230001 |
| Bio-Sägekettenöl 5 l..... | 30230002 |



Die Oregon-Ersatz-Sägekette darf nur in Verbindung mit dem zugehörigen Oregon-Schwert und der dafür zugelassenen Elektrokettensäge verwendet werden. Es besteht Verletzungsgefahr.

Fehlersuche

| Problem | Mögliche Ursache | Fehlerbehebung |
|-----------------------------------------------------------------------------------|------------------------------------------------|-------------------------------------------------------------------------------------------------------------------------------------|
| Gerät startet nicht | Kettenbremse eingerastet | Kettenbremse überprüfen, evtl. Kettenbremse lösen |
| | Netzspannung fehlt Haussicherung spricht an | Steckdose, Netzanschlussleitung, Leitung, Netzstecker prüfen, ggf. Reparatur durch Elektrofachmann. Haussicherung prüfen |
| | Ein-/Ausschalter (A 13) defekt | Reparatur durch Kundendienst |
| | Kohlebürsten abgenutzt | Reparatur durch Kundendienst |
| | Motor defekt | Reparatur durch Kundendienst |
| Sägekette läuft nicht | Kettenbremse blockiert Sägekette (A 5) | Kettenbremse überprüfen, evtl. Kettenbremse lösen |
| Schlechte Schneidleistung | Sägekette (A 5) falsch montiert | Sägekette richtig montieren |
| | Sägekette (A 5) stumpf | Schneidzähne schärfen oder neue Sägekette aufziehen |
| | Kettenspannung ungenügend | Kettenspannung überprüfen |
| Gerät läuft schwer, Sägekette springt ab | Kettenspannung ungenügend | Kettenspannung überprüfen |
| Sägekette wird heiß, Rauchentwicklung beim Sägen, Verfärbung der Schiene | Zu wenig Kettenöl | Ölstand prüfen und ggf. Kettenöl nachfüllen, Öl-Automatik prüfen und ggf. Öldurchlass reinigen oder Reparatur durch Kundendienst |

Garantie

Sehr geehrte Kundin, sehr geehrter Kunde, Sie erhalten auf dieses Gerät 3 Jahre Garantie ab Kaufdatum.

Im Falle von Mängeln dieses Gerätes stehen Ihnen gegen den Verkäufer des Gerätes gesetzliche Rechte zu. Diese gesetzlichen Rechte werden durch unsere im Folgenden dargestellte Garantie nicht eingeschränkt.

Garantiebedingungen

Die Garantiefrist beginnt mit dem Kaufdatum. Bitte bewahren Sie den Original-Kassenbon gut auf. Diese Unterlage wird als Nachweis für den Kauf benötigt. Tritt innerhalb von drei Jahren ab dem Kaufdatum dieses Gerätes ein Material- oder Fabrikationsfehler auf, wird das Gerät von uns – nach unserer Wahl – für Sie kostenlos repariert oder ersetzt. Diese Garantieleistung setzt voraus, dass innerhalb der Drei-Jahres-Frist das defekte Gerät und der Kaufbeleg (Kassenbon) vorgelegt und schriftlich kurz beschrieben wird, worin der Mangel besteht und wann er aufgetreten ist.

Wenn der Defekt von unserer Garantie gedeckt ist, erhalten Sie das reparierte oder ein neues Gerät zurück. Mit Reparatur oder Austausch des Gerätes beginnt kein neuer Garantiezeitraum.

Garantiezeit und gesetzliche Mängelansprüche

Die Garantiezeit wird durch die Gewährleistung nicht verlängert. Dies gilt auch für ersetzte und reparierte Teile. Eventuell schon beim Kauf vorhandene Schäden und Mängel müssen sofort nach dem Auspacken gemeldet werden. Nach Ablauf der Garantiezeit anfallende Reparaturen sind kostenpflichtig.

Garantieumfang

Das Gerät wurde nach strengen Qualitätsrichtlinien sorgfältig produziert und vor Anlieferung gewissenhaft geprüft.

Die Garantieleistung gilt für Material- oder Fabrikationsfehler. Diese Garantie erstreckt sich nicht auf Geräteteile, die normaler Abnutzung ausgesetzt sind und daher als Verschleißteile angesehen werden können (z. B. Sägekette) oder für Beschädigungen an zerbrechlichen Teilen (z. B. Schalter). Diese Garantie verfällt, wenn das Gerät beschädigt, nicht sachgemäß benutzt oder nicht gewartet wurde. Für eine sachgemäße Benutzung des Gerätes sind alle in der Betriebsanleitung aufgeführten Anweisungen genau einzuhalten. Verwendungszwecke und Handlungen, von denen in der Betriebsanleitung abgeraten oder vor denen gewarnt wird, sind unbedingt zu vermeiden.

Das Gerät ist lediglich für den privaten und nicht für den gewerblichen Gebrauch bestimmt. Bei missbräuchlicher und unsachgemäßer Behandlung, Gewaltanwendung und bei Eingriffen, die nicht von unserer autorisierten Service-Niederlassung vorgenommen wurden, erlischt die Garantie.

Abwicklung im Garantiefall

Um eine schnelle Bearbeitung Ihres Anliegens zu gewährleisten, folgen Sie bitte den folgenden Hinweisen:

- Bitte halten Sie für alle Anfragen den Kassenbon und die Artikelnummer (IAN 340600_1910) als Nachweis für den Kauf bereit.
- Die Artikelnummer entnehmen Sie bitte dem Typenschild.
- Sollten Funktionsfehler oder sonstige Mängel auftreten, kontaktieren Sie zunächst die nachfolgend benannte

Serviceabteilung **telefonisch** oder per **E-Mail**. Sie erhalten dann weitere Informationen über die Abwicklung Ihrer Reklamation.

- Ein als defekt erfasstes Gerät können Sie, nach Rücksprache mit unserem Kundenservice, unter Beifügung des Kaufbelegs (Kassenbons) und der Angabe, worin der Mangel besteht und wann er aufgetreten ist, für Sie portofrei an die Ihnen mitgeteilte Service-Anschrift übersenden. Um Annahmeprobleme und Zusatzkosten zu vermeiden, benutzen Sie unbedingt nur die Adresse, die Ihnen mitgeteilt wird. Stellen Sie sicher, dass der Versand nicht unfrei, per Sperrgut, Express oder sonstiger Sonderfracht erfolgt. Senden Sie das Gerät bitte inkl. aller beim Kauf mitgelieferten Zubehörteile ein und sorgen Sie für eine ausreichend sichere Transportverpackung.

Reparatur-Service

Sie können Reparaturen, **die nicht der Garantie unterliegen**, gegen Berechnung von unserer Service-Niederlassung durchführen lassen. Sie erstellt Ihnen gerne einen Kostenvoranschlag.

Wir können nur Geräte bearbeiten, die ausreichend verpackt und frankiert eingeschickt wurden.

Achtung: Bitte senden Sie Ihr Gerät gereinigt und mit Hinweis auf den Defekt an unsere Service-Niederlassung.

Nicht angenommen werden unfrei - per Sperrgut, Express oder mit sonstiger Sonderfracht - eingeschickte Geräte.

Die Entsorgung Ihrer defekten, eingesendeten Geräte führen wir kostenlos durch.

Service-Center

DE **Service Deutschland**
Tel.: 0800 54 35 111
E-Mail: grizzly@lidl.de
IAN 340600_1910

AT **Service Österreich**
Tel.: 0820 201 222
(0,15 EUR/Min.)
E-Mail: grizzly@lidl.at
IAN 340600_1910

CH **Service Schweiz**
Tel.: 0842 665566
(0,08 CHF/Min.,
Mobilfunk max. 0,40 CHF/Min.)
E-Mail: grizzly@lidl.ch
IAN 340600_1910

Importeur

Bitte beachten Sie, dass die folgende Anschrift keine Serviceanschrift ist. Kontaktieren Sie zunächst das oben genannte Service-Center.

Grizzly Tools GmbH & Co. KG

Stockstädter Straße 20
63762 Großostheim
DEUTSCHLAND
www.grizzly-service.eu



Oversættelse af den originale CE-konformitetserklæring

Hermed bekræfter vi, at

**Elektrisk kædesav
af serien PKS 2200 A1**

Serienummer

202002000001 - 202002047576

opfylder følgende gældende EF-direktiver i deres respektive gyldige version:

2006/42/EG • 2000/14/EG • 2005/88/EG • 2014/30/EU • 2011/65/EU*

For at sikre overensstemmelsen, blev følgende harmoniserede standarder samt nationale standarder og regler anvendt:

**EN 60745-1:2009/A11:2010 • EN 60745-2-13:2009/A1:2010
EN 55014-1:2017 • EN 55014-2:2015
EN 61000-3-2:2014 • EN 61000-3-3:2013 • IEC 62321-3-1:2013**

Yderligere bekræftes ifølge direktivet 2000/14/EC om støjemission:

Lydeffektniveau:

Garanteret: 107 dB(A)

Målt: 104,4 dB(A)

Anvendt metode for overensstemmelsesvurdering iht. tillæg III / 2000/14/EC

Anmeldende institut: NB 0123, TÜV Süd, Ridlerstraße 65, 80339 München, Germany

Typeattest-nr.: M6A 036607 0442

Det er udelukkende producentens ansvar at udarbejde denne overensstemmelseserklæring:



Grizzly Tools GmbH & Co. KG
Stockstädter Straße 20
63762 Großostheim
Germany
01.03.2020

Christian Frank
υπεύθυνος τεκμηρίωσης

* Erklæringens ovennævnte genstand opfylder forskrifterne i Europaparlamentets og Rådets direktiv 2011/65/EU af 8. juni 2011 til begrænsning af anvendelsen af visse farlige stoffer i elektrisk og elektronisk udstyr

FR

BE

Traduction de la déclaration de conformité CE originale

Nous certifions par la présente que la

Tronçonneuse électrique

Série PKS 2200 A1

Numéro de série

202002000001 - 202002047576

est conforme aux directives UE actuellement en vigueur :

2006/42/EC • 2000/14/EC • 2005/88/EC • 2014/30/EU • 2011/65/EU*

En vue de garantir la conformité les normes harmonisées ainsi que les normes et décisions nationales suivantes ont été appliquées :

**EN 60745-1:2009/A11:2010 • EN 60745-2-13:2009/A1:2010
EN 55014-1:2017 • EN 55014-2:2015
EN 61000-3-2:2014 • EN 61000-3-3:2013 • IEC 62321-3-1:2013**

Nous certifions également conformément à la directive sur les émissions de bruit

2000/14/ EC que : Niveau de puissance sonore

garanti : 107 dB(A)

mesuré : 104,4 dB(A)

Procédé d'évaluation de la conformité appliqué selon l'annexe III / 2000/14/EC

Bureau déclaré: NB 0123, TÜV Süd, Ridlerstraße 65, 80339 München, Germany

Attestation de modèle type N°: M6A 036607 0442

Le fabricant assume seul la responsabilité d'établir la présente déclaration de conformité :



Grizzly Tools GmbH & Co. KG
Stockstädter Straße 20
63762 Grobostheim
Germany
01.03.2020

Christian Frank
υπεύθυνος τεκμηρίωσης

* L'objet de la déclaration décrit ci-dessus est conforme aux dispositions de la directive 2011/65/UE du Parlement Européen et du Conseil du 8 juin 2011 sur la limitation de l'utilisation de certaines substances dangereuses dans les équipements électriques et électroniques.



Vertaling van de originele CE-conformiteitsverklaring

Hiermede bevestigen wij dat de
Elektrische kettingzaag
bouwserie PKS 2200 A1
Serienummer
202002000001 - 202002047576

is overeenkomstig met de hierna volgende, van toepassing zijnde EU-richtlijnen:

2006/42/EC • 2000/14/EC • 2005/88/EC • 2014/30/EU • 2011/65/EU*

Om de overeenstemming te waarborgen, werden de hierna volgende, in
overeenstemming gebrachte normen en nationale normen en bepalingen toegepast:

EN 60745-1:2009/A11:2010 • EN 60745-2-13:2009/A1:2010
EN 55014-1:2017 • EN 55014-2:2015
EN 61000-3-2:2014 • EN 61000-3-3:2013 • IEC 62321-3-1:2013

ovendien wordt in overeenstemming met de geluidsemissierichtlijn 2000/14/EC
bevestigd: Akoestisch niveau
gegarandeerd: 107 dB(A)
gemeten: 104,4 dB(A)
Toegepaste conformiteitbeoordelingsprocedure in overeenstemming met Annex III /
2000/14/EC
Benoemde instantie: NB 0123, TÜV Süd, Ridlerstraße 65, 80339 München, Germany
Apparaat-Type nr.: M6A 036607 0442

De exclusieve verantwoordelijkheid voor de uitgifte van deze conformiteitsverklaring
wordt gedragen door de fabrikant:



Grizzly Tools GmbH & Co. KG
Stockstädter Straße 20
63762 Großostheim
Germany
01.03.2020

Christian Frank
υπεύθυνος τεκμηρίωσης

* *Het hierboven beschreven voorwerp van de verklaring voldoet aan de voorschriften van de richtlijn 2011/65/EU van het Europees Parlement en van de Raad van 8 juni 2011 inzake beperking van het gebruik van bepaalde gevaarlijke stoffen in elektrische en elektronische apparaten.*



Original- EG-Konformitätserklärung

Hiermit bestätigen wir, dass die
Elektro-Kettensäge
Modell PKS 2200 A1
Seriennummer
202002000001 - 202002047576

folgenden einschlägigen EU-Richtlinien in ihrer jeweils gültigen Fassung entspricht:

2006/42/EG • 2000/14/EG • 2005/88/EG • 2014/30/EU • 2011/65/EU*

Um die Übereinstimmung zu gewährleisten, wurden folgende harmonisierte Normen sowie nationale Normen und Bestimmungen angewendet:

EN 60745-1:2009/A11:2010 • EN 60745-2-13:2009/A1:2010
EN 55014-1:2017 • EN 55014-2:2015
EN 61000-3-2:2014 • EN 61000-3-3:2013 • IEC 62321-3-1:2013

Zusätzlich wird entsprechend der Geräuschemissionsrichtlinie 2000/14/EG bestätigt:
Schalleistungspegel
garantiert: 107 dB(A)
gemessen: 104,4 dB(A)
Angewendetes Konformitätsbewertungsverfahren entsprechend Anhang III /
2000/14/EG
Gemeldete Stelle: NB 0123, TÜV Süd, Ridlerstraße 65, 80339 München, Germany
Baumusterbescheinigungs-Nr.: M6A 036607 0442

Die alleinige Verantwortung für die Ausstellung dieser Konformitätserklärung trägt der Hersteller:



Grizzly Tools GmbH & Co. KG
Stockstädter Straße 20
63762 Grobostheim
Germany
01.03.2020

Christian Frank
υπεύθυνος τεκμηρίωσης

* Der oben beschriebene Gegenstand der Erklärung erfüllt die Vorschriften der Richtlinie 2011/65/EU des Europäischen Parlaments und des Rates vom 8. Juni 2011 zur Beschränkung der Verwendung bestimmter gefährlicher Stoffe in Elektro- und Elektronikgeräten.

Eksplasionstegning • Vue éclatée Explosietekening • Explosionszeichnung

PKS 2200 A1

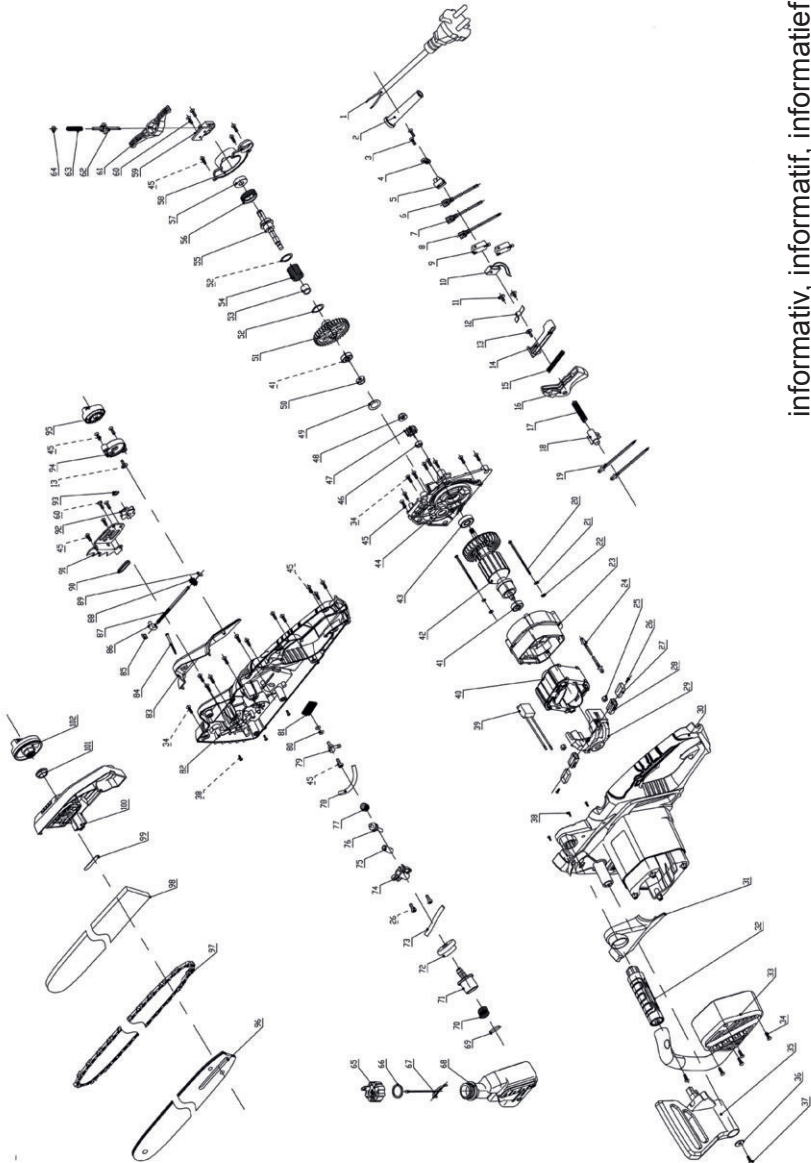

informativ, informatief, informatif

20200217_rev02_ts

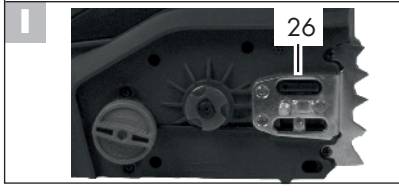
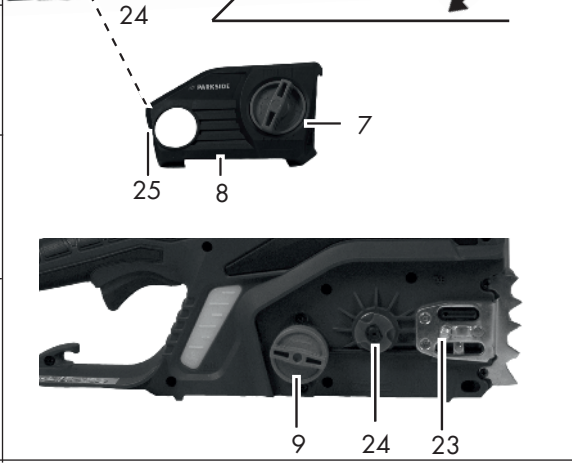
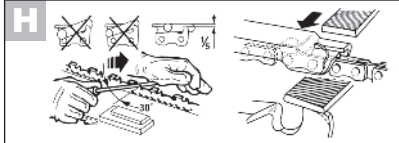
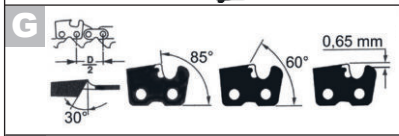
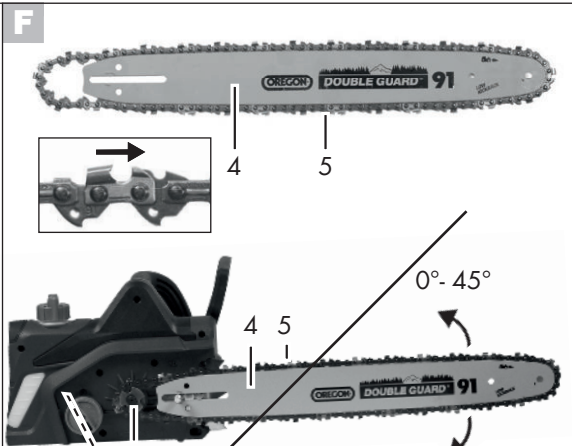
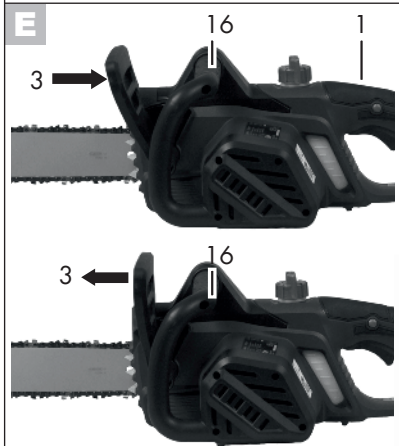
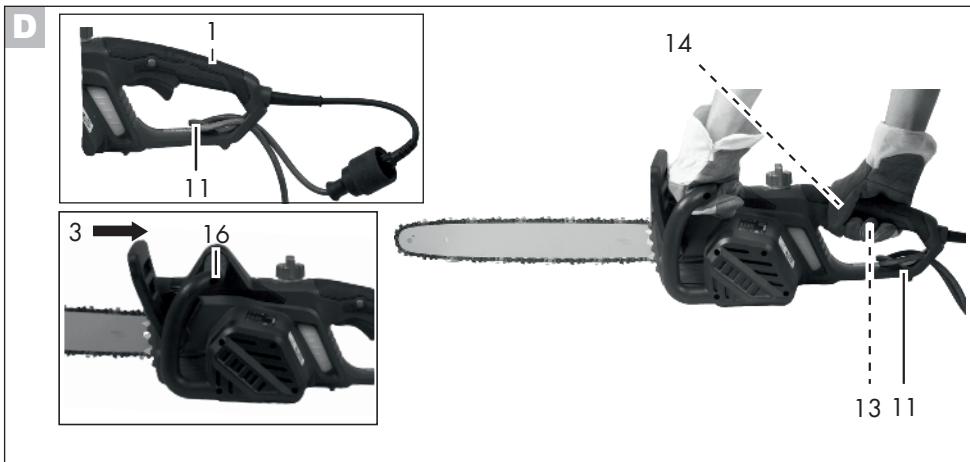

GRIZZLY TOOLS GMBH & CO. KG

Stockstädter Straße 20
DE-63762 Großostheim
GERMANY

Tilstand af information

Version des informations · Stand van de informatie

Stand der Informationen: 02/2020

Ident.-No.: 75018258022020-DK/BE



IAN 340600_1910

