

PDF ONLINE  
parkside-diy.com

## SLIDING COMPOUND MITRE SAW PZKS 254 A1

(GB)

### Sliding Compound Mitre Saw

#### Operating and Safety Instructions

Translation of the original operating instructions

**WARNING: READ CAREFULLY BEFORE USE AND STORE IN A SAFE PLACE FOR FUTURE REFERENCE.**

(CZ)

### Zkracovací a pokosová pila

Pokyny k obsluze a bezpečnostní pokyny

Překlad originálního provozního návodu

**VAROVÁNÍ: PŘED POUŽITÍM SI POKYNY PEČLIVĚ PŘEČTĚTE A BEZPEČNĚ UCHOVEJTE PRO POZDĚJŠÍ POUŽITÍ.**

(DE)

(AT)

(CH)

### Kapp- und Zugsäge

Bedienungs- und Sicherheitshinweise

Originalbetriebsanleitung

**WARNUNG: VOR GEBRAUCH SORGFÄLTIG LESEN UND FÜR DEN SPÄTEREN GEBRAUCH SICHER AUFBEWAHREN.**

(SI)

### Čelilna in vlečna žaga

Napotki za upravljanje in varnostni napotki

Prevod originalnih navodil za uporabo

**OPOZORILO: PRED UPORABO SKRBNO PREBERITE IN VARNO SHRANITE ZA KASNEJŠO UPORABO.**

(SK)

### Skracovacia a pokosová pila

Upozornenia k obsluhu a bezpečnostné upozornenia

Překlad originálneho návodu na obsluhu

**VAROVANIE: PRED POUŽITÍM SI POZORNE PREČÍTAJTE A USCHOVAJTE NA ĎALŠIE POUŽITIE.**

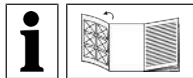

GB

Before reading, unfold the page with the illustrations and then familiarise yourself with all the functions of the product.

---

SI

Pred branjem razgrnite stran s slikami in se nato seznanite z vsemi funkcijami izdelka.

---

CZ

Před čtením si rozložte stránku s obrázky a poté se seznámte se všemi funkcemi výrobku.

---

SK

Pred čítaním otvorte stranu s obrázkami a následne sa oboznámte so všetkými funkciami výrobku.

---

DE AT CH

Klappen Sie vor dem Lesen die Seite mit den Abbildungen aus und machen Sie sich anschließend mit allen Funktionen des Produkts vertraut.

---

GB	Operating and Safety Instructions	Page	1
SI	Napotki za upravljanje in varnostni napotki	Stran	19
CZ	Pokyny k obsluze a bezpečnostní pokyny	Strana	38
SK	Upozornenia k obsluhu a bezpečnostné upozornenia	Strana	56
DE / AT / CH	Bedienungs- und Sicherheitshinweise	Seite	74

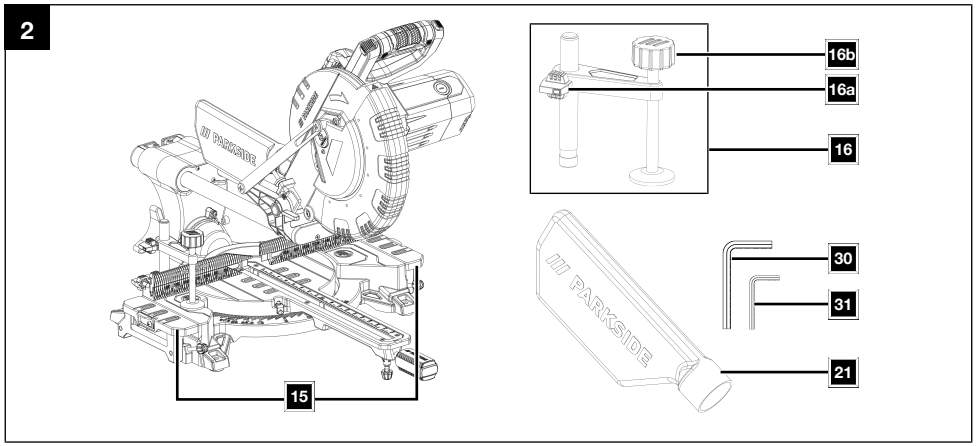
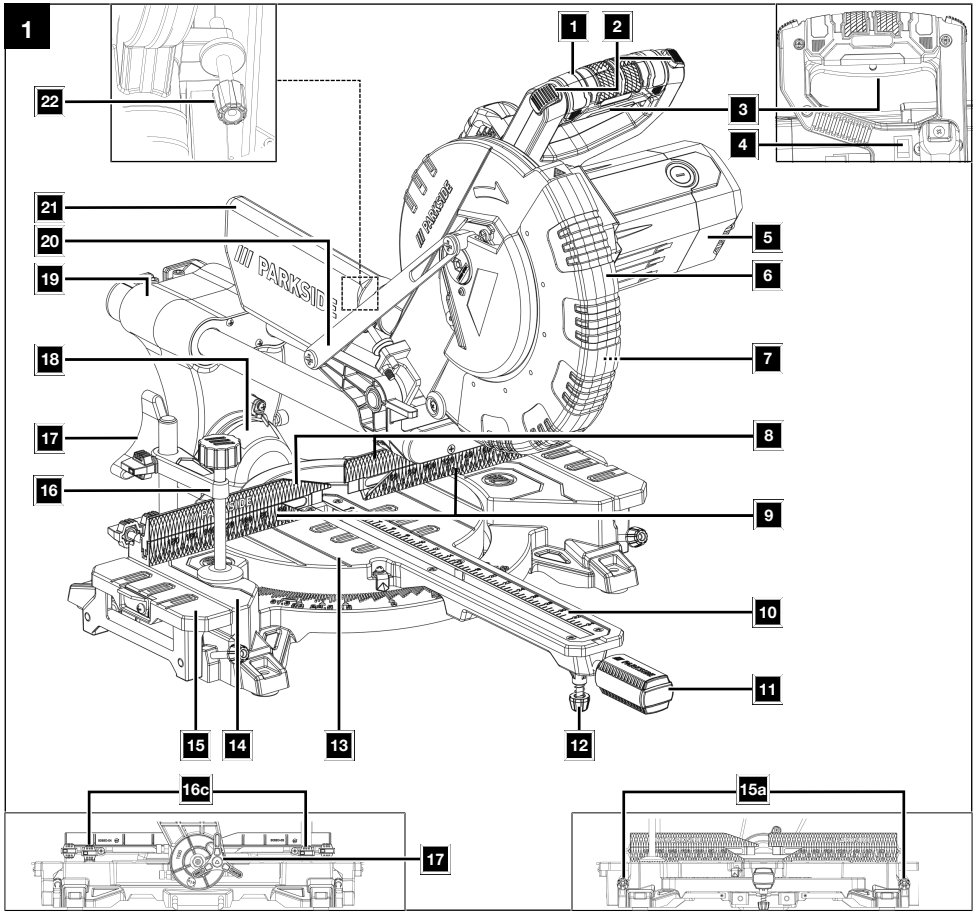

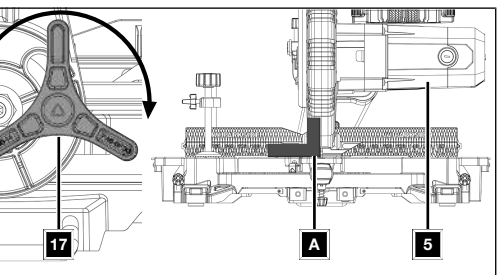
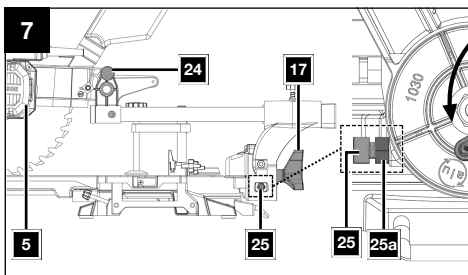
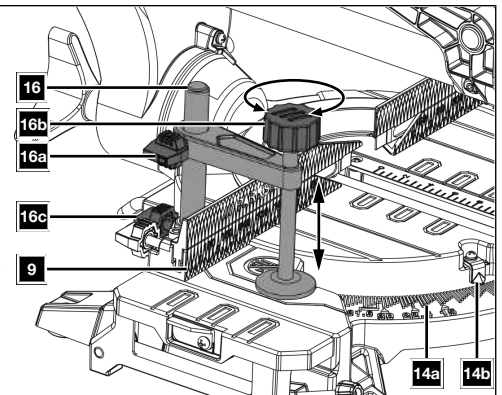
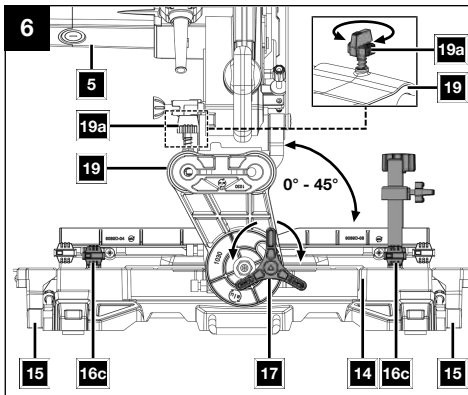
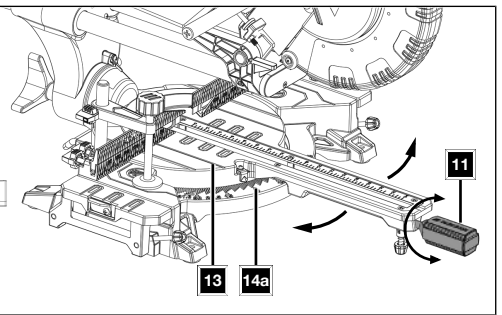
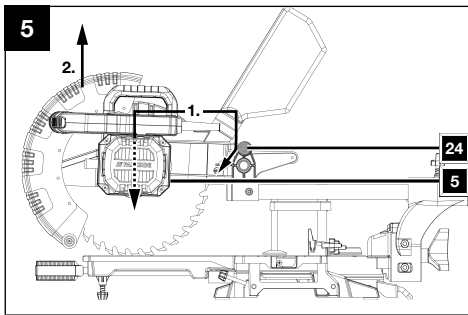
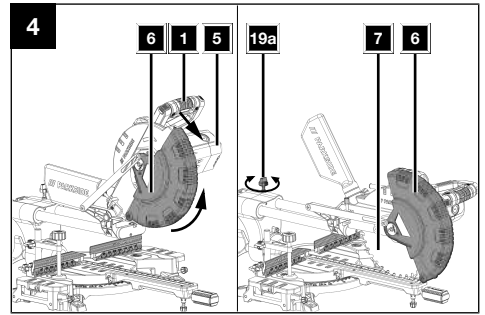
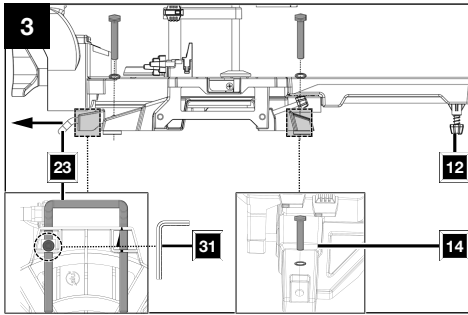

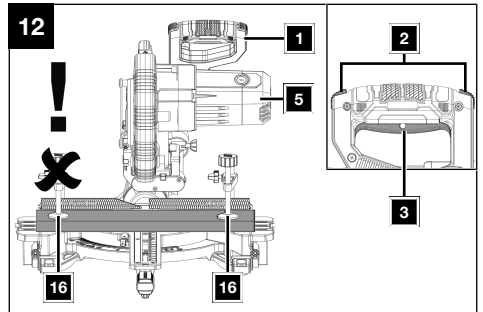
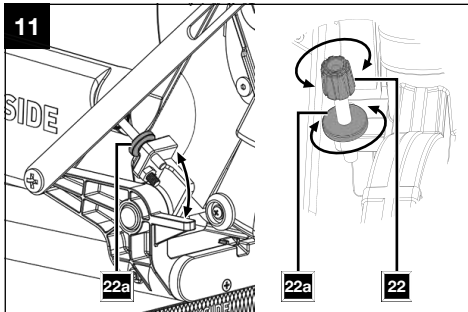
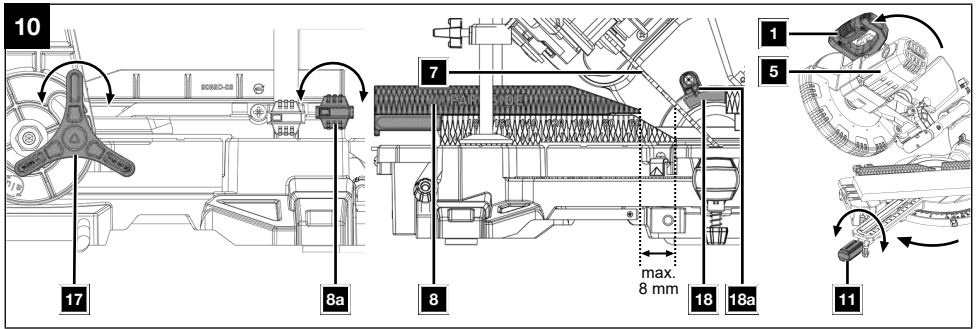
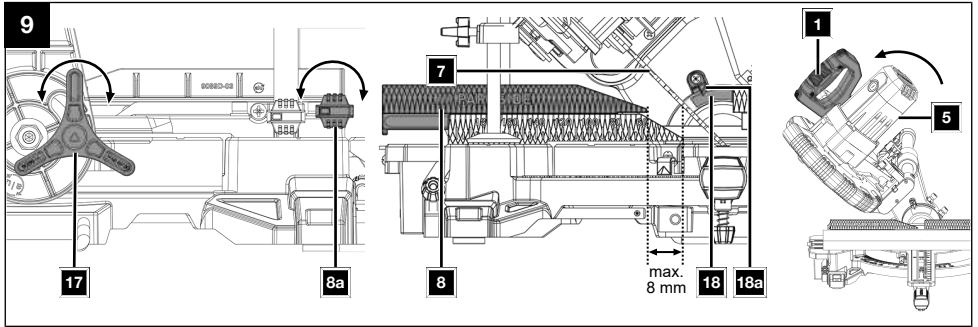
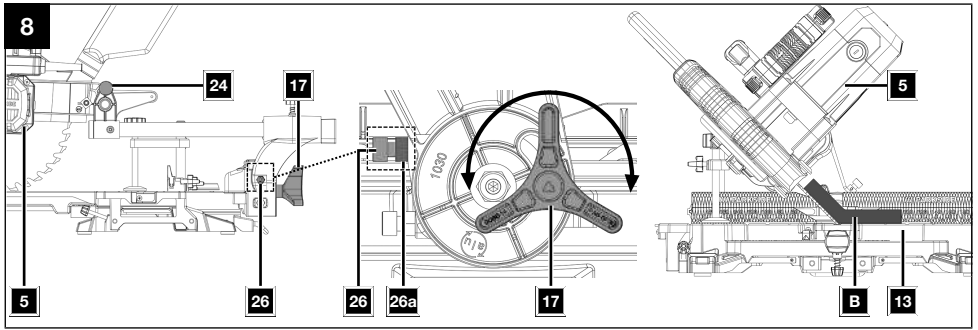

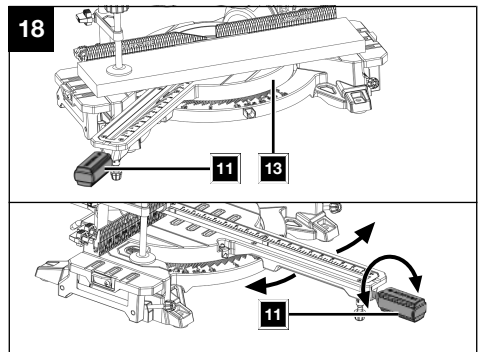
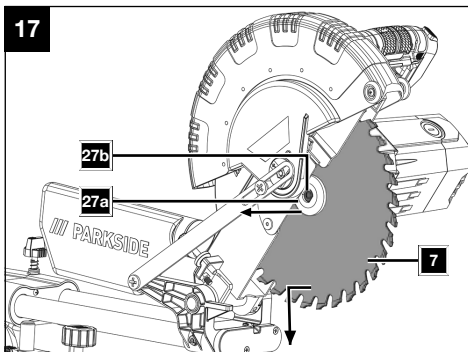
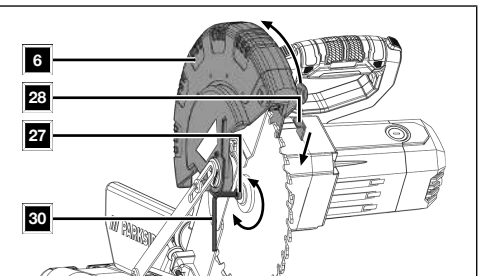
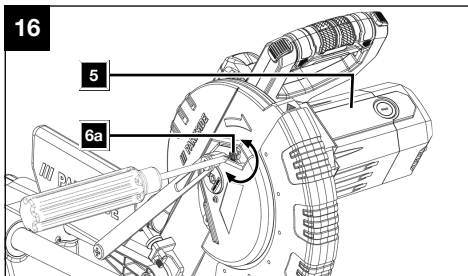
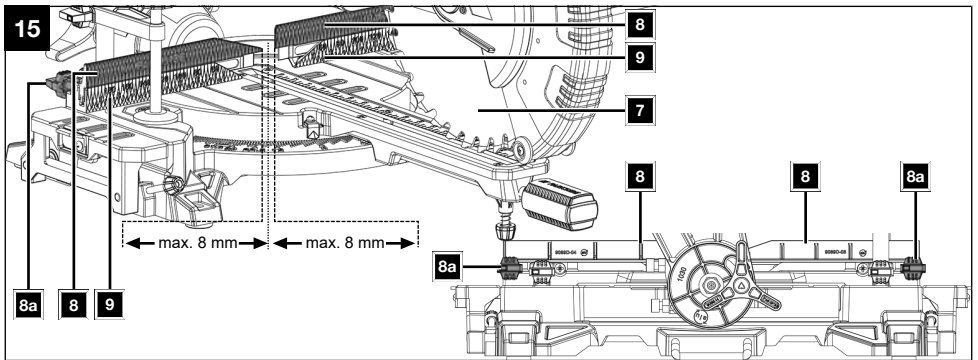
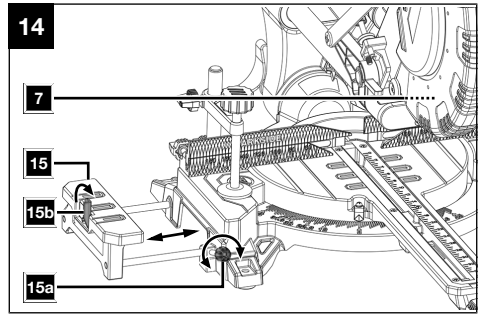
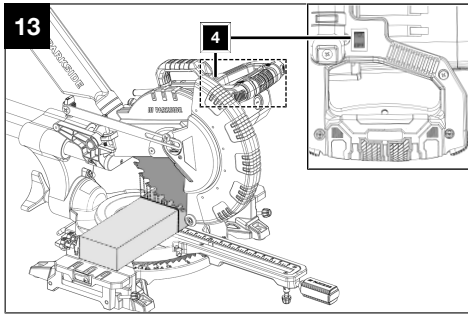

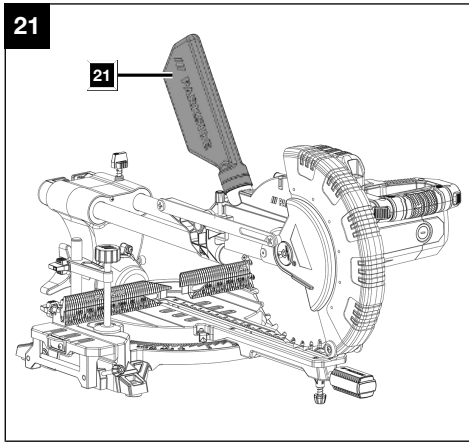
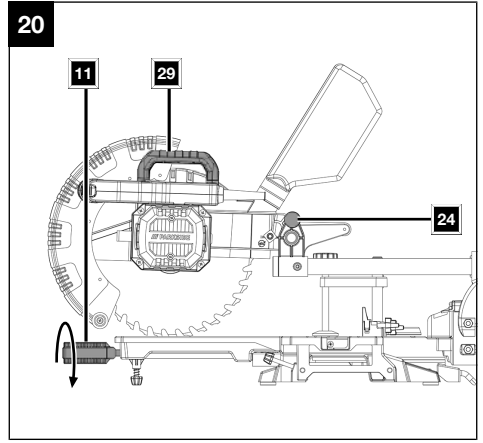
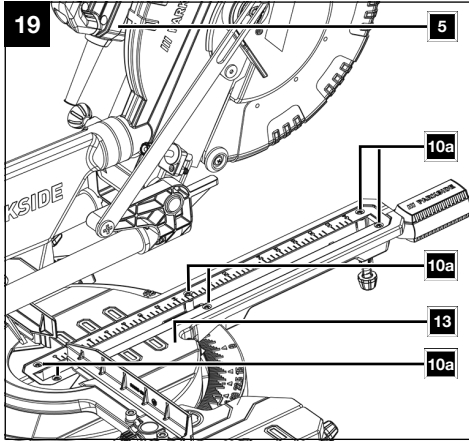











## Table of contents

1	Explanation of the symbols on the product .....	2
2	Introduction.....	3
3	Product description (Fig. 1-21) .....	3
4	Scope of delivery (Fig. 1-21) .....	3
5	Proper use.....	3
6	Safety instructions .....	4
7	Technical data.....	8
8	Unpacking.....	8
9	Before first use (Fig. 3).....	9
10	Assembly.....	9
11	Operation .....	10
12	Maintenance .....	13
13	Storage.....	14
14	Transport (Fig. 6, 18-20).....	14
15	Electrical connection.....	14
16	Repair and ordering spare parts .....	15
17	Disposal and recycling.....	15
18	Troubleshooting .....	16
19	EU Declaration of Conformity .....	16
20	Warranty certificate .....	17
21	Exploded view.....	94

# 1 Explanation of the symbols on the product

Symbols are used in this manual to draw your attention to potential hazards. The safety symbols and the accompanying explanations must be fully understood. The warnings themselves will not rectify a hazard and cannot replace proper accident prevention measures.

	Attention! Failure to observe the safety signs and warning information affixed to the product and failure to observe the safety and operating manual can result in serious injury or even death.
	Before commissioning, read and observe the operating manual and safety instructions!
	Wear safety goggles.
	Wear hearing protection.
	If dust builds up, wear respiratory protection!
	Attention! Danger of injury! Do not reach into saw blade while it is running!
	Do not gaze into the illuminated LED!
	Angle scale
	The product complies with the applicable European directives.

## 2 Introduction

### Manufacturer:

Scheppach GmbH  
Günzburger Straße 69  
D-89335 Ichenhausen

### Dear Customer

We hope your new product brings you much enjoyment and success.

### Note:

In accordance with the applicable product liability laws, the manufacturer of this product assumes no liability for damage to the product or caused by the product arising from:

- Improper handling
- Non-compliance with the operating manual
- Repairs carried out by third parties, unauthorised specialists
- Installing and replacing non-original spare parts
- Improper use
- Failures of the electrical system in the event of the electrical regulations and VDE provisions 0100, DIN 57113 / VDE0113 not being observed.

### Note:

The operating manual is part of this product.

It includes important instructions for the safe, proper and economic operation of the product, for avoiding danger, for minimising repair costs and downtimes and for increasing the reliability and extending the service life of the product. In addition to the safety instructions in this operating manual, you must also observe the regulations applicable to the operation of the product in your country.

Familiarise yourself with all operating and safety instructions before using the product. Only operate the product as described and for the specified areas of application. Keep the operating manual in a good place and hand over all documents when passing the product on to third parties.

## 3 Product description (Fig. 1-21)

1. Handle
2. Locking switch
3. On/off switch
4. On/Off switch (LED lamp)
5. Saw head
6. Saw blade guard
- 6a. Fixing screw
7. Saw blade
8. Moveable stop rail
- 8a. Locking screw
9. Stop rail
10. Table inlay
- 10a. Phillips screw

11. Handle / locking screw (rotary table)
12. Adjustment screw
13. Rotary table
14. Fixed saw table
- 14a. Scale
- 14b. Pointer
15. Workpiece support
- 15a. Locking screw
- 15b. Longitudinal stop
16. Clamping device
- 16a. Locking screw (height adjustment)
- 16b. Knurled screw
- 16c. Locking screw
17. Locking screw
18. Angle scale
- 18a. Angle pointer
19. Slide rail
- 19a. Locking screw
20. Guide bar
21. Dust bag
22. Screw (cutting depth limit)
- 22a. knurled nut
23. Tilt protection
24. Locking pin
25. Adjustment screw (90°)
- 25a. Locknut (90°)
26. Adjustment screw (45°)
- 26a. Counternut (45°)
27. Flange screw
- 27a. Outer flange
- 27b. Inner flange
28. Sawing shaft lock
29. Transport handle
30. Allen key, 6 mm
31. Allen key, 3 mm

## 4 Scope of delivery (Fig. 1-21)

Item	Quantity	Designation
16.	1 x	Clamping device
21.	1 x	Dust bag
30.	1 x	Allen key, 6 mm
31.	1 x	Allen key, 3 mm
	1 x	Sliding cross-cut mitre saw
	1 x	Operating manual

## 5 Proper use

The saw is used for the cutting of wood and plastic, according to the machine size. The saw is not suitable for cutting firewood.



### WARNING

Do not use the product to cut materials other than those described in the operating manual.

## **WARNING**

The supplied saw blade is only intended for the sawing of wood! Do not use this blade for sawing fire-wood!

Only suitable saw blades may be used for the product. The use of any type of cutting wheels is prohibited.

The product may only be used in the intended manner. Any use beyond this is improper. The user, not the manufacturer, is responsible for damages or injuries of any type resulting from this.

An element of the intended use is also the observance of the safety instructions, as well as the assembly instructions and operating information in the operating manual.

Persons who operate and maintain the product must be familiar with the manual and must be informed about potential dangers.

The liability of the manufacturer and resulting damages are excluded in the event of modifications of the product.

The product may only be operated with original parts and original accessories from the manufacturer.

The safety, operating and maintenance specifications of the manufacturer, as well as the dimensions specified in the technical data, must be observed.

Despite use as intended, specific risk factors cannot be entirely eliminated. Due to the design and layout of the product, the following risks remain:

- Contact with the saw blade in the exposed sawing area.
- Reaching into the running saw blade (cutting injury).
- Kick-back of workpieces and workpiece parts.
- Saw blade breakage.
- Ejection of faulty carbide parts of the saw blade.
- Hearing damage when the necessary hearing protection is not used.
- Harmful emissions of wood dusts during use in enclosed areas.

Please note that our products were not designed with the intention of use for commercial or industrial purposes. We assume no guarantee if the product is used in commercial or industrial applications, or for equivalent work.

## Explanation of the signal words in the operating manual

### **DANGER**

**Signal word to indicate an imminently hazardous situation which, if not avoided, will result in death or serious injury.**

### **WARNING**

**Signal word to indicate a potentially hazardous situation which, if not avoided, could result in death or serious injury.**

### **CAUTION**

**Signal word to indicate a potentially hazardous situation which, if not avoided, could result in minor or moderate injury.**

### **ATTENTION**

**Signal word to indicate a potentially hazardous situation which, if not avoided, could result in product or property damage.**

## 6 Safety instructions

### General power tool safety warnings

#### **WARNING**

**Read all safety warnings, instructions, illustrations and specifications provided with this power tool.**

Failure to follow all instructions listed below may result in electric shock, fire and/or serious injury.

#### **Save all warnings and instructions for future reference.**

The term “power tool” in the warnings refers to your mains-operated (corded) power tool or battery-operated (cordless) power tool.

### 1) Work area safety

- a) **Keep your work area clean and well-lit.** Cluttered or dark areas invite accidents.
- b) **Do not operate power tools in explosive atmospheres, such as in the presence of flammable liquids, gases or dust.** Power tools create sparks which may ignite the dust or fumes.

- c) **Keep children and bystanders away while operating a power tool.** Distractions can cause you to lose control.

## 2) Electrical safety

- a) **Power tool plugs must match the outlet. Never modify the plug in any way. Do not use any adapter plugs with earthed (grounded) power tools.** Unmodified plugs and matching outlets will reduce risk of electric shock.
- b) **Avoid body contact with earthed or grounded surfaces, such as pipes, radiators, ranges and refrigerators.** There is an increased risk of electric shock if your body is earthed or grounded.
- c) **Do not expose power tools to rain or wet conditions.** Water entering a power tool will increase the risk of electric shock.
- d) **Do not abuse the cord. Never use the cord for carrying, pulling or unplugging the power tool. Keep cord away from heat, oil, sharp edges or moving parts.** Damaged or entangled cords increase the risk of electric shock.
- e) **When operating a power tool outdoors, use an extension cord suitable for outdoor use.** Use of a cord suitable for outdoor use reduces the risk of electric shock.
- f) **If operating a power tool in a damp location is unavoidable, use a residual current device (RCD) protected supply.** Use of an RCD reduces the risk of electric shock.

## 3) Personal safety

- a) **Stay alert, watch what you are doing and use common sense when operating a power tool. Do not use a power tool while you are tired or under the influence of drugs, alcohol or medication.** A moment of inattention while operating power tools may result in serious personal injury.
- b) **Use personal protective equipment. Always wear eye protection.** Protective equipment such as a dust mask, non-skid safety shoes, hard hat or hearing protection used for appropriate conditions will reduce personal injuries.
- c) **Prevent unintentional starting. Ensure the switch is in the off-position before connecting to power source and/or battery pack, picking up or carrying the tool.** Carrying power tools with your finger on the switch or energising power tools that have the switch on invites accidents.
- d) **Remove any adjusting key or wrench before turning the power tool on.** A wrench or a key left attached to a rotating part of the power tool may result in personal injury.
- e) **Do not overreach. Keep proper footing and balance at all times.** This enables better control of the power tool in unexpected situations.

- f) **Dress properly. Do not wear loose clothing or jewellery. Keep your hair and clothing away from moving parts.** Loose clothes, jewellery or long hair can be caught in moving parts.
- g) **If devices are provided for the connection of dust extraction and collection facilities, ensure these are connected and properly used.** Use of dust collection can reduce dust-related hazards.
- h) **Do not let familiarity gained from frequent use of tools allow you to become complacent and ignore tool safety principles.** A careless action can cause severe injury within a fraction of a second.

## 4) Power tool use and care

- a) **Do not force the power tool. Use the correct power tool for your application.** The correct power tool will do the job better and safer at the rate for which it was designed.
- b) **Do not use the power tool if the switch does not turn it on and off.** Any power tool that cannot be controlled with the switch is dangerous and must be repaired.
- c) **Disconnect the plug from the power source and/or remove the battery pack, if detachable, from the power tool before making any adjustments, changing accessories, or storing power tools.** Such precautionary measures reduce the risk of starting the power tool accidentally.
- d) **Store idle power tools out of the reach of children and do not allow persons unfamiliar with the power tool or these instructions to operate the power tool.** Power tools are dangerous in the hands of untrained users.
- e) **Maintain power tools and accessories. Check for misalignment or binding of moving parts, breakage of parts and any other condition that may affect the power tool's operation. If damaged, have the power tool repaired before use.** Many accidents are caused by poorly maintained power tools.
- f) **Keep cutting tools sharp and clean.** Properly maintained cutting tools with sharp cutting edges are less likely to bind and are easier to control.
- g) **Use the power tool, accessories and tool bits etc. in accordance with these instructions, taking into account the working conditions and the work to be performed.** Use of the power tool for operations different from those intended could result in a hazardous situation.
- h) **Keep handles and grasping surfaces dry, clean and free from oil and grease.** Slippery handles and grasping surfaces do not allow for safe handling and control of the tool in unexpected situations.

## 5) Service

- a) **Have your power tool serviced by a qualified repair person using only identical replacement parts.** This will ensure that the safety of the power tool is maintained.

## 6.1 Safety instructions for chop and mitre saws

- a) **Mitre saws are intended to cut wood or woodlike products, they cannot be used with abrasive cut-off wheels for cutting ferrous material such as bars, rods, studs, etc.** Abrasive dust causes moving parts such as the lower protective cover to jam. Sparks from abrasive cutting will burn the lower protective cover, the kerf insert and other plastic parts.
- b) **Use clamps to support the workpiece whenever possible. If supporting the workpiece by hand, you must always keep your hand at least 100 mm from either side of the saw blade. Do not use this saw to cut pieces that are too small to be securely clamped or held by hand.** If your hand is placed too close to the saw blade, there is an increased risk of injury from blade contact.
- c) **The workpiece must be stationary and clamped or held against both the fence and the table. Do not feed the workpiece into the saw blade or cut "freehand" in any way.** Unrestrained or moving workpieces could be thrown at high speeds, causing injury.
- d) **Push the saw through the workpiece. Do not pull the saw through the workpiece. To make a cut, raise the saw head and pull it out over the workpiece without cutting. Start the motor, press the saw head down and push the saw through the workpiece.** Cutting on the pull stroke is likely to cause the saw blade to climb on top of the workpiece and violently throw the blade assembly towards the operator.
- e) **Never cross your hand over the intended line of cutting either in front or behind the saw blade.** Supporting the workpiece "cross handed" i.e. holding the workpiece to the right of the saw blade with your left hand or vice versa is very dangerous.
- f) **Do not reach behind the fence while the saw blade is spinning. Observe the 100 mm safety distance between hands and the rotating saw blade (this applies to both sides of the saw blade, e.g. also when removing waste pieces of wood).** The proximity of the spinning saw blade to your hand may not be obvious and you may be seriously injured.
- g) **Inspect your workpiece before cutting. If the workpiece is bowed or warped, clamp it with the outside bowed face toward the fence. Always make certain that there is no gap between the workpiece, fence and table along the line of the cut.** Bent or warped workpieces can twist or

shift and may cause binding on the spinning saw blade while cutting. There should be no nails or foreign objects in the workpiece.

- h) **Do not use the saw until the table is clear of all tools, wood scraps, etc., except for the workpiece.** Small debris or loose pieces of wood or other objects that contact the revolving blade can be thrown with high speed.
- i) **Only cut one workpiece at a time.** Stacked multiple workpieces cannot be adequately clamped or braced and may bind on the blade or shift during cutting.
- j) **Ensure the mitre saw is mounted or placed on a level, firm work surface before use.** A level and firm work surface reduces the risk of the mitre saw becoming unstable.
- k) **Plan your work. Every time you adjust the bevel or mitre angle setting, make sure the adjustable fence is set correctly to support the workpiece and will not interfere with the blade or the protective cover.** Without turning the machine "ON" and with no workpiece on the table, move the saw blade through a complete simulated cut to assure there will be no interference or danger of cutting the fence.
- l) **Provide adequate support such as table extensions, saw horses, etc. for a workpiece that is wider or longer than the table top.** Workpieces that are longer or wider than the table of the chop and mitre saw can tip if they are not properly supported. If the cut-off piece or workpiece tips, it can lift the lower protective cover or be thrown by the spinning blade.
- m) **Do not use another person as a substitute for a table extension or as additional support.** Unstable support of the workpiece can lead to the blade becoming jammed. Also, the workpiece could shift during the cutting process, pulling you or your assistant into the rotating blade.
- n) **The cut-off piece must not be jammed or pressed by any means against the spinning saw blade.** If confined, i.e. using length stops, the cut-off piece could get wedged against the blade and thrown violently.
- o) **Always use a clamp or a fixture designed to properly support round material such as rods or tubing.** Rods have a tendency to roll while being cut, causing the blade to "bite" and pull the work with your hand into the blade.
- p) **Let the blade reach full speed before contacting the workpiece.** This will reduce the risk of the workpiece being thrown.
- q) **If the workpiece or blade becomes jammed, turn the mitre saw off. Wait for all moving parts to stop and disconnect the mains plug from the power source and/or remove the rechargeable**

**battery. Then, remove the jammed material.** Continued sawing with a jammed workpiece could cause loss of control or damage to the mitre saw.

- r) **After finishing the cut, release the switch, hold the saw head down and wait for the blade to stop before removing the cut-off piece.** Reaching with your hand near the coasting blade is dangerous.
- s) **Hold the handle firmly when making an incomplete cut or when releasing the switch before the saw head is completely in the down position.** The braking action of the saw may cause the saw head to be suddenly pulled downward, causing a risk of injury.

## 6.2 Safety instructions for the use of saw blades

- Avoid uncontrolled release of the saw unit in the lower end position.
- Do not use damaged or deformed saw blades.
- Do not use saw blades with cracks. Separate cracked saw blades. Repairs are not permitted.
- Do not use saw blades made of high speed steel.
- Check the condition of the saw blades before using saws.
- Make sure that a suitable saw blade for the material to be cut is selected.
- Only use saw blades recommended by the manufacturer.  
Saw blades designed to cut wood and similar materials must comply with EN 847-1.
- Do not use saw blades made of high-speed alloy steel (HSS steel).
- Only use saw blades for which the maximum permissible speed is not lower than the maximum spindle speed of the saw and which are suitable for the material to be cut.
- Observe the direction of rotation of the saw blade.
- Only use saw blades if you have mastered their use.
- Observe the maximum speed. The maximum speed specified on the saw blade may not be exceeded. If specified, observe the speed range.
- Clean dirt, grease, oil and water off of the clamping surfaces.
- Do not use any loose reducing rings or bushes for the reducing of holes on saw blades.
- Make sure that fixed reducer rings for securing the saw blade have the same diameter and have at least 1/3 of the cutting diameter.
- Make sure that fixed reducer rings are parallel to each other.

- Handle saw blade with caution. They are ideally stored in the originally package or special containers. Wear protective gloves in order to improve grip and to further reduce the risk of injury.
- Prior to the use of saw blades, make sure that all protective devices are properly fastened.
- Prior to use, make sure that the saw blade meets the technical requirements of this saw and is properly fastened.
- Only use the supplied saw blade for cutting wood, never for the processing of metals.
- Use only a saw blade with a diameter that matches the specifications on the saw.
- Use additional workpiece supports, if required for workpiece stability.
- Workpiece support extensions must always be secured and used during work.
- Replace table inlays when worn!
- Avoid overheating the saw teeth.
- When sawing plastic, avoid melting of the plastic. Use the correct saw blades for the material to be cut. Replace damaged or worn saw blades immediately.  
When the saw blade overheats, stop the machine. Allow the saw blade to cool down before using the machine again.
- Use only saw blades that are marked with an equal or higher rotational speed than the rotational speed specified on the electric tool.
- Always ensure that the saw is stable and secure.

## Residual risks

**The product has been built according to state-of-the-art and the recognised technical safety rules. However, individual residual risks can arise during operation.**

- Health hazard due to electrical power, with the use of improper electrical connection cables.
- Furthermore, despite all precautions having been met, some non-obvious residual risks may still remain.
- Residual risks can be minimised if the "Safety Instructions" and the "Intended Use" together with the operating manual as a whole are observed.
- Do not load the product unnecessarily: excessive pressure when sawing will quickly damage the saw blade, which results in reduced output of the product in the processing and in cut precision.
- When cutting plastic material, please always use clamps: the parts which should be cut must always be fixed between the clamps.
- Avoid accidental start-up of the product: when inserting the plug into the socket, do not press the on/off switch.

- Use the product in the way that is recommended in this operating manual. This is how to ensure that your product provides optimum performance.
- Keep your hands away from the working area when the product is in operation.
- Before performing setting or maintenance work, release the on/off switch and pull out the mains plug.
- Comply with the stipulated maintenance and safety instructions in the operating manual.

### WARNING

This power tool generates an electromagnetic field during operation. This field can impair active or passive medical implants under certain circumstances. In order to prevent the risk of serious or deadly injuries, we recommend that persons with medical implants consult with their physician and the manufacturer of the medical implant prior to operating the power tool.

## 7 Technical data

Rated voltage	220-240V- 50 Hz
Nominal power	S1 2000 W
Operating mode	S6 20%* 2400 W
Protection class	II / 
Idle speed $n_0$	4500 rpm
Carbide saw blade	$\varnothing 254 \times \varnothing 30 \times 2.4$ mm
Number of teeth	40
Maximum tooth width of the saw blade	2.5 mm
Pivot range	-47°/0°/+47°
Mitre cut	0° to 45° to the left
Saw width at 90°/90°	340x90 mm
Saw width at 90°/45°	240x90 mm
Saw width at 45°/90°	340x45 mm
Saw width at 2 x -45°/45° (double mitre cut)	240x45 mm
Weight (fully assembled)	approx. 12.8 kg

### \*Operating mode S6

Uninterrupted periodic operation. The mode comprises of a start-up period, a time with constant load and an idle time. The operating time is 10 mins, the relative duty cycle is 20% of the operating time.

**The workpiece must have a minimum height of 3 mm and a minimum width of 10 mm. Make sure that the workpiece is always secured with the clamping device.**

## Noise data

### WARNING

Noise can have serious effects on your health. If the machine noise exceeds 85 dB, please wear suitable hearing protection for you and persons in the vicinity.

The noise and vibration values have been determined in accordance with EN 62841-1.

Sound pressure level $L_{pA}$	95.5 dB
Measurement uncertainty $K_{pA}$	3 dB
Sound power level $L_{wA}$	108.5 dB
Measurement uncertainty $K_{wA}$	3 dB
Vibration $a_h$	$\leq 2.5$ m/s <sup>2</sup>

The specified noise emission values have been measured in accordance with a standardised test procedure and can be used to compare one power tool with another.

The specified device emissions values can also be used for an initial estimation of the load.

### WARNING

**The noise emission values can vary from the specified values during the actual use of the power tool, depending on the type and the manner in which the electric tool is used, and in particular the type of workpiece being processed.**

Try to keep the stress as low as possible. For example: Limit working time. In doing so, all parts of the operating cycle must be taken into account (such as times in which the power tool is switched off or times in which it is switched on, but is not running under a load).

## 8 Unpacking

### WARNING

**The product and the packaging material are not children's toys!**

**Do not let children play with plastic bags, films or small parts! There is a danger of choking or suffocating!**

- Open the packaging and carefully remove the product.
- Remove the packaging material, as well as the packaging and transport safety devices (if present).
- Check whether the scope of delivery is complete.

- Check the product and accessory parts for transport damage. Immediately report any damage to the transport company that delivered the Product. Later claims will not be recognised.
- If possible, keep the packaging until the expiry of the warranty period.
- Familiarise yourself with the product by means of the operating manual before using for the first time.
- With accessories as well as wearing parts and replacement parts use only original parts. Spare parts can be obtained from your specialist dealer.
- When ordering please provide our article number as well as type and year of manufacture for the product.

## 9 Before first use (Fig. 3)

- Prior to commissioning, all covers and safety devices must be mounted correctly.
- The saw blade must be able to run freely.
- In case of previously machined wood, be aware of any foreign bodies, such as nails or screws, etc.
- Before pressing the on/off switch, make sure that the saw blade is correctly fitted, and that moving parts run smoothly.
- Before connecting of the product, make certain that the data on the type plate matches with the mains power data.

Tool required:

- Allen key, 3 mm (31)
1. Loosen the pre-installed tilt protection (23) on the underside of the saw, pull it out completely and secure it again using the Allen key (31).
  2. The product must be securely installed. Fasten the product to a workbench, machine stand or similar. Insert four screws\* into the holes on the fixed saw table (14). Tighten up the screws.
  3. Set the adjustment screw (12) to the level of the tabletop to prevent the product from tipping over.

\* = may not be included in the scope of delivery!

### 9.1 Checking the safety equipment of the saw blade guard (6) (Fig. 4)

The saw blade guard protects against accidental contact with the saw blade and against flying chips.

#### Check function

To do this, fold the saw down:

- The saw blade guard must expose the saw blade when it is swung down without touching other parts.
- When the saw is folded up to the initial position, the saw blade guard must automatically cover the saw blade.

## 10 Assembly

### WARNING

#### Danger of injury!

Only insert the mains plug into the socket when the product is ready for use.

Tool required:

- Allen key, 6 mm (30)
- 90° engineers square (A)\*
- 45° engineers square (B)\*
- Phillips screwdriver\*
- Open-ended spanner, size 13 mm\*

\* = may not be included in the scope of delivery!

### 10.1 Assembling the product (Fig. 5, 6)

1. Loosen the rotary table (13) by turning the handle (11) counter-clockwise.
2. Use the handle (11) to adjust the rotary table (13) to the desired angle.
3. Re-tighten the handle (11) by turning it clockwise, to fix the rotary table (13) in place.
4. The saw is unlocked from the lower position by gently pressing down on the saw head (5) and, at the same time, pulling out the locking pin (24) from the engine mount.
5. Turn the locking pin (24) 90 degrees to lock it in the unlocked position.
6. Swivel the saw head (5) upwards.
7. The clamping device (16) can be attached to both sides of the fixed saw table (14). Insert the clamping device (16) into the hole provided on the rear side of the stop rail (9) and secure it with the locking screw (16c).  
For mitre cuts 0°- 45°, mount the clamping device (16) on the right side only (see Fig. 7, 8).
8. The saw head (5) can be tilted to the left to max. 45° by loosening the locking screw (17). Set the desired projection by loosening the locking screw (17). Then retighten the locking screw (17).
9. Workpiece supports (15) must always be secured and used during work.

### 10.2 Dust bag (21) (Fig. 21)

1. The saw is equipped with a dust bag (21) for chips.
2. Squeeze the wings of the metal ring on the dust bag (21) together and slide it over the discharge port near the motor.
3. The dust bag (21) can be emptied via the zip on the underside.

### 10.2.1 Connection to an external dust extraction system

1. Connect the suction hose to the dust extraction.
2. The dust extraction system must be suitable for the material to be processed.
3. Use a special extraction device to extract dusts that are particularly harmful to health or carcinogenic.

### 10.3 Fine adjustment of the stop for 90° chop cut (Fig. 1, 6, 7)

1. Lower the saw head (5) and fix it with the locking pin (24).
2. Loosen the locking screw (17).
3. Place 90° engineers square (A) between saw blade (7) and rotary table (13).
4. Loosen the counternut (25a).
5. Adjust the adjustment screw (25) until the angle between the saw blade (7) and the rotary table (13) is 90°.
6. Tighten the counternut (25a) again.
7. Then check the position of the angle display. If necessary, loosen the pointer (14b) with a Phillips screwdriver, set the scale (14a) to 0° position and re-tighten.

### 10.4 Fine adjustment of the stop for 45° mitre cut (Fig. 8-10)

1. Lower the saw head (5) and fix it with the locking pin (24).
2. Fix the rotary table (13) in the 0° position.

#### ATTENTION

For mitre cuts (inclined saw head), the moveable stop rail must be fixed in the outer position (left side).

3. Loosen the locking screw (8a) on the moveable stop rails (8) and push the moveable stop rails (8) outwards.
4. Place 45° engineers square (B) between saw blade (7) and rotary table (13).
5. The moveable stop rails (8) must be locked in a position such that the distance between the moveable stop rails (8) and the saw blade (7) is at least 8 mm.
6. The sliding stop rail (8) must be in the inner position (right side).
7. Before making the cut, check that no collision could occur between the moveable stop rails (8) and the saw blade (7).
8. Loosen the locking screw (17) and tilt the saw head (5) to the left, to 45°, using the handle (1).
9. Place 45° engineers square (B) between saw blade (7) and rotary table (13).

10. Loosen the counternut (26a) and the adjustment screw (26) until the angle between the saw blade (7) and the rotary table (13) is exactly 45°.

11. Tighten the counternut (26a) again.

12. Then check the position of the angle display. If necessary, loosen the angle pointer (18a) with a Phillips screwdriver, set the angle scale (18) to 45° position and re-tighten.

## 11 Operation

### ATTENTION

Always make sure the product is fully assembled before commissioning!

### ⚠ WARNING

#### Danger of injury!

Only insert the mains plug into the socket when the product is ready for use.

### ⚠ WARNING

Always remove the mains plug before carrying out adjustments on the product.

### 11.1 Cutting depth limit (groove sawing) (Fig. 1, 11)

### ⚠ WARNING

#### Risk of kick-back!

When making grooves, it is particularly important that no lateral pressure is exerted on the saw blade. Otherwise the saw head could suddenly kick up!

- Use a clamping device when making grooves. Avoid lateral pressure on the saw head.

1. The cutting depth can be seamlessly adjusted with the screw (22).
2. Loosen the knurled nut (22a) on the screw for this.
3. Set the desired cutting depth by screwing in or unscrewing the screw (22).
4. Then retighten the knurled nut (22a) on the screw (22).
5. Check the setting with a test cut.

### 11.2 Operating the clamping device (16) (Fig. 6, 12)

The height of the clamping device (16) can be adjusted via the locking screw (16a).

1. Lower the clamping device (16) onto the workpiece.

2. Tighten the locking screw (16a).
3. Turn the knurled screw (16b) clockwise to clamp the workpiece.
4. In order to loosen the workpiece, proceed in reverse order.

### 11.3 Switching the LED lamp on/off (Fig. 13)

#### ATTENTION

Do not gaze into the illuminated lamp!

#### Switching on

1. To switch the LED lamp on, push the on/off switch (4) to position "☀".

#### Switching off

1. To switch off, push the on/off switch (4) to position "OFF".

### 11.4 Serial cuts (Fig. 1, 14)

For repeated cuts of the same length, the longitudinal stop (15b) can be opened. You can use the longitudinal stop (15b) on the right and on the left.

1. Fold up the longitudinal stop (15b).
2. Loosen the locking screw (15a) for the workpiece support (15).
3. Pull out the workpiece support (15).
4. Set the required dimension between saw blade (7) and longitudinal stop (15b).
5. Re-tighten the locking screw (15a) for the workpiece support (15).
6. Carry out the cuts as described in 11.5, 11.6, 11.7 and 11.8.

### 11.5 90° chop cut and rotary table 0° (Fig. 1, 6, 12, 15)

At cutting widths of up to approx. 100 mm, it is possible to use the locking screw (19a) to secure the saw's sliding function in the rear position. In this position the saw can be operated in chop cutting mode. If the cutting width is over 100 mm, ensure that the locking screw (19a) is loose and that the saw head (5) can move.

#### ATTENTION

For 90° chop cuts, the moveable stop rail must be fixed in the inner position.

#### Hints for clamping:

- Do not work with workpieces that are too small to be clamped in place.

- Reinforce very thin workpieces by sawing through them together with an additional bar. Very thin workpieces may "flutter" or break when sawing

1. Loosen the locking screw (8a) for the moveable stop rail (8) and push the moveable stop rail (8) inwards.
2. The moveable stop rail (8) must be locked in a position far enough from the inner position that the distance between the moveable stop rail (8) and the saw blade (7) is no more than 8 mm.
3. Before making the cut, check that no collision could occur between the moveable stop rail (8) and the saw blade (7).
4. Tighten the locking screw (8a) again.
5. Move the saw head (5) to the upper position.
6. Use the handle (1) to push back the saw head (5) and fix it in this position if required using the locking screw (19a) on the slide rail (19) (depending on the cutting width).
7. Place the wood to be cut against the stop rails (8/9) and on the rotary table (13).
8. Secure the material with the clamping device (16) on the fixed saw table (14) to prevent it from shifting during the cutting process.
9. Unlock the locking switch (2) and press the on/off switch (3) to switch the motor on.
10. Move the saw head (5) with the handle (1) evenly and with light pressure downwards until the saw blade (7) has cut through the workpiece.
11. When the sawing process is finished, return the saw head (5) to the upper resting position and release the ON/OFF switch (3).

#### ATTENTION

The return spring automatically raises the product. Do not release the handle after finishing cutting but allow the saw head to move upwards slowly and with a little counterpressure.

#### 11.5.1 With the slide rail fixed (19)

1. Fix the saw's drag function with the locking screw (19a) for the slide rail (19) in the rear position.
2. Move the saw head (5) with the handle (1) evenly and with light pressure downwards until the saw blade (7) has cut through the workpiece.

#### 11.5.2 With the slide rail (19) not fixed in place

1. Pull the saw head (5) all the way to the front.
2. Lower the handle (1) to the very bottom by applying steady and light downward pressure.
3. Now push the saw head (5) slowly and steadily to the very back until the saw blade (7) has completely cut through the work piece.

## 11.6 90° chop cut and rotary table 0°-47° (Fig. 1, 9, 10)

The cross-cut mitre saw can be used for angled cuts of 0°-47° to the left and right.

### ATTENTION

For 90° chop cuts, the moveable stop rail must be fixed in the inner position.

1. Loosen the locking screw (8a) for the moveable stop rail (8) and push the moveable stop rail (8) inwards.
2. The moveable stop rail (8) must be locked in a position far enough from the inner position that the distance between the moveable stop rail (8) and the saw blade (7) is no more than 8 mm.
3. Before making the cut, check that no collision could occur between the moveable stop rail (8) and the saw blade (7).
4. Tighten the locking screw (8a) again.
5. Loosen the rotary table (13) by turning the handle (11) counter-clockwise.
6. Use the handle (11) to adjust the rotary table (13) to the desired angle.
7. Tighten the handle (11) by turning it clockwise, to fix the rotary table (13) in place.
8. Make a cut as described in 11.5.

## 11.7 0°- 45° mitre cut and rotary table 0° (Fig. 1, 9, 10)

Mitre cuts of 0° - 45° to the working surface can be carried out to the left using the saw.

### ATTENTION

For mitre cuts (inclined saw head), the moveable stop rail must be fixed in the outer position.

### ATTENTION

For 0°- 45° mitre cuts, only the clamping device (workpiece clamp) on the right must be mounted.

1. Loosen the locking screw (8a) on the moveable stop rails (8) and push the moveable stop rails (8) outwards (**left side**).
2. The moveable stop rail (8) must be locked in a position far enough from the inner position that the distance between the moveable stop rails (8a) and the saw blade (7) is no more than 8 mm (**right side**).
3. Before making the cut, check that no collision could occur between the moveable stop rail (8) and the saw blade (7).

4. Tighten the locking screw (8a) again.
5. Move the saw head (5) to the upper position.
6. Fix the rotary table (13) in the 0° position.
7. Loosen the locking screw (17) and tilt the saw head (5) to the left with the handle (1) until the angle pointer (18a) points to the desired angle on the angle scale (18).
8. Retighten the locking screw (17).
9. Perform the cut as described under 11.5.

## 11.8 0°- 45° mitre cut and rotary table 0°- 47° (Fig. 1, 9, 10)

The saw can be used for mitre cuts of 0°- 45° to the left of the work surface and of 0°- 47° to the stop rail (double mitre cut).

### ATTENTION

For mitre cuts (inclined saw head), the moveable stop rail must be fixed in the outer position.

With a cross-cut saw tilted to 31.6° and a unit tilt of 33.9°, isosceles triangular strips and profiles such as stucco edge profiles can be mitred with the profile side down.

This is particularly advantageous for large profiles that exceed the maximum cutting height with normal insertion.

It also makes it easy to solve problems with the angle at the corners, which is often not right-angled.

### ATTENTION

For 0°- 45° mitre cuts, only the clamping device (workpiece clamp) on the right must be mounted.

1. Loosen the locking screw (8a) on the moveable stop rails (8) and push the moveable stop rails (8) outwards.
2. The moveable stop rail (8) must be locked in a position far enough from the inner position that the distance between the moveable stop rail (8) and the saw blade (7) is no more than 8 mm.
3. Before making the cut, check that no collision could occur between the moveable stop rail (8) and the saw blade (7).
4. Tighten the locking screw (8a) again.
5. Move the saw head (5) to the upper position.
6. Loosen the rotary table (13) by turning the handle (1) counter-clockwise.
7. Use the handle (1) to adjust the rotary table (13) to the desired angle (see 11.6).
8. Tighten the handle (1) by turning it clockwise, to fix the rotary table (13) in place.
9. Loosen the locking screw (17).

10. Use the handle (1) to tilt the saw head (5) to the left to the desired angle.
11. Retighten the locking screw (17).
12. Make a cut as described in 11.5.

## 12 Maintenance

### WARNING

Have maintenance and repair tasks that are not described in this operating manual, carried out by a specialist workshop. Use only original spare parts.

### WARNING

Improper maintenance or cleaning work can cause injuries!

### WARNING

The product may start unexpectedly and cause injuries and burns during cleaning, repair and maintenance work.

- Switch the product off.
- Pull out the mains plug.
- Allow the product to cool.

Tool required:

- Allen key, 6 mm (30)
- Phillips screwdriver\*

\* = may not be included in the scope of delivery!

### 12.1 General maintenance tasks

- Keep protective devices, air vents and the motor housing as free of dust and dirt as possible. Rub the product clean with a clean cloth\* or blow it off with compressed air\* at low pressure. We recommend that you clean the product directly after every use.
- Oil all moving parts once a month.
- Clean the product at regular intervals using a damp cloth\* and a little soft soap. Do not use any cleaning products or solvents; they could attack the plastic parts of the product. Make sure that no water can penetrate the product interior.

### 12.2 Replacing the saw blade (7) (Fig. 16, 17, 20)

#### WARNING

Pull out the mains plug before carrying out any setting, servicing or repair work!

#### ATTENTION

Wear protective gloves when changing the saw blade! Danger of injury!

1. Swivel the saw head (5) upwards and lock it with the locking pin (24).
2. Loosen the fixing screw (6a) of the cover with a Phillips screwdriver.
3. Fold the saw blade guard (6) up sufficiently that the saw blade guard (6) is above the flange screw (27).
4. With one hand, fit the 6mm Allen key (30) to the flange screw (27).
5. Firmly press the saw shaft lock (28), and slowly turn the flange screw (27) clockwise. After max. one turn, the saw shaft lock (28) engages.
6. Then undo the flange screw (27), by applying a slightly greater force in a clockwise direction.
7. Fully unscrew the flange screw (27) and remove the outer flange (27a).
8. Remove the saw blade (7) from the inner flange (27b) and pull it out downwards.
9. Carefully clean the flange screw (27), outer flange (27a) and inner flange (27b).
10. Insert the new saw blade (7) in the reverse sequence and tighten.
11. Fold the saw blade guard (6) downwards until the saw blade guard (6) engages in the fixing screw (6a).
12. Re-tighten the fixing screw (6a).

#### ATTENTION

The cutting angle of the teeth, i.e. the direction of rotation of the saw blade, must correspond to the direction of the arrow on the housing.

13. Before continuing work, check that the safety devices are functioning properly.

#### ATTENTION

After each saw blade change, check that the saw blade runs freely in the table inlay in vertical position as well as when tilted to 45°.

## ATTENTION

Changing and aligning the saw blade must be carried out properly.

### 12.3 Cleaning the safety equipment of the saw blade guard (6) (Fig. 1)

Check the saw blade guard for dirt before each start-up.

Remove old shavings and wood splinters using a brush or similar suitable tool.

Make sure the guide bar (20) moves smoothly.

### 12.4 Replacing the table inlay (10) (Fig. 18, 19)

## WARNING

With a damaged table inlay there is a risk of small parts jamming between table inlay and saw blade, blocking the saw blade.

**Immediately replace damaged table inlays!**

1. Remove the Phillips screw (10a) on the table inlay (10). If necessary, rotate the rotary table (13) and angle the saw head (5) to be able to reach the Phillips screw (10a).
2. Remove the table inlay (10).
3. Insert the new table inlay (10).
4. Tighten the Phillips screw (10a) on the table inlay (10).

### 12.5 Brush inspection

If the product is new, check the carbon brushes after the first 50 operating hours or if a new brush has been mounted. After the initial check, check every 10 operating hours.

- If the carbon is worn down to a length of 6 mm, or the spring or the shunt wire is burnt or damaged, both brushes must be replaced.
- If the brushes are found to be usable after removal, they can be reinstalled.
- To maintain the carbon brushes, open both locks anti-clockwise. Then remove the carbon brushes.
- Re-insert the carbon brushes in reverse order.

## 13 Storage

Store the product and its accessories in a dark, dry and frost-free place that is inaccessible to children. The optimum storage temperature is between 5°C and 30°C.

Store the product in its original packaging. Cover the product to protect it from dust or moisture. Store the operating manual with the product.

## 14 Transport (Fig. 6, 18-20)

1. Tighten the handle (11) to lock the rotary table (13).
2. Push the saw head (5) downwards and lock it with the locking pin (24). The saw is now locked in the lower position.
3. Fix the saw's drag function with the locking screw (19a) of the slide rail (19) in the rear position.
4. Carry the product by the transport handle (29).
5. To reassemble the product, proceed as described in 9, 10, 11.

## 15 Electrical connection

**The electrical motor installed is connected and ready for operation. The connection complies with the applicable VDE and DIN provisions. The customer's mains connection as well as the extension cable used must also comply with these regulations.**

### 15.1 Damaged electrical connection cables

The insulation on electrical connection cables is often damaged.

This may have the following causes:

- Pressure points, where connection cables are passed through windows or doors,
- Kinks where the connection cable has been improperly fastened or routed,
- Places where the connection cables have been cut due to being driven over,
- Insulation damage due to being ripped out of the wall socket,
- Cracks due to the insulation ageing.

Such damaged electrical connection cables must not be used and are life-threatening due to the insulation damage.

Check the electrical connection cables for damage regularly. Ensure that the connection cables are disconnected from electrical power when checking for damage.

Electrical connection cables must comply with the applicable VDE and DIN provisions. Only use connection cables of the same designation.

The printing of the type designation on the connection cable is mandatory.

## Safety information for replacing damaged or defective mains connection cables

### Connection type X

If the mains connection cable of this product is damaged, it must be replaced by a specially prepared mains connection cable which can be obtained from the manufacturer or its service department.

## 15.2 AC motor

Connections and repair work on the electrical equipment may only be carried out by electricians.

- The mains voltage must be 220 V - 240V~.
- Extension cables up to 25 m long must have a cross-section of 1.5 mm<sup>2</sup>.

## 16 Repair and ordering spare parts

After repairs or maintenance, make sure that all safety-related parts are installed and are in perfect condition. All parts which may cause injury must be kept where they are inaccessible to children or others.

### ATTENTION

According to the German Product Liability Act, no liability is accepted for damage caused by improper repairs or by not using original spare parts.

Such work should be performed by a customer service centre or an authorised specialists. The same applies to accessory parts.

### Connections and repairs

Connections and repair work on the electrical equipment may only be carried out by electricians.

## 16.1 Ordering spare parts

Please provide the following information when ordering spare parts:

- Model designation
- Item number
- Type plate data

### Spare parts / accessories

HW circular saw blade Ø254x30x2.4 mm 40 Z - Article no.:	39012549009
Carbon brush set (set = 2 units) - Article no.:	3901254002
Table inlay with screws - Article no.:	3901254001
Dust bag - Article no.:	3901223014

## 16.2 Service information

With this product, it is necessary to note that the following parts are subject to natural or usage-related wear, or that the following parts are required as consumables.

Wearing parts\*: carbon brushes, saw blade, table inlay, saw dust bag

\* = may not be included in the scope of delivery!

## 17 Disposal and recycling

### Notes for packaging



The packaging materials are recyclable. Please dispose of packaging in an environmentally friendly manner.

### Notes on the electrical and electronic equipment act [ElektroG]



**Waste electrical and electronic equipment does not belong in household waste, but must be collected and disposed of separately!**

- Used batteries or rechargeable batteries that are not installed permanently in the old device must be removed non-destructively before disposal! Their disposal is regulated by the battery act.
- Owners or users of electrical and electronic devices are legally obliged to return them after use.
- The end user is responsible for deleting their personal data from the old device being disposed of!
- The symbol of the crossed-out dustbin means that waste electrical and electronic equipment must not be disposed of with household waste.
- Waste electrical and electronic equipment can be handed in free of charge at the following places:
  - Public disposal or collection points (e.g. municipal works yards)
  - LIDL offers you return options directly in the shops and markets. Return and disposal are free of charge.
  - Up to three waste electrical devices per type of device, with an edge length of no more than 25 centimetres, can be returned free of charge to the manufacturer without prior purchase of a new device from the manufacturer or taken to another authorised collection point in your vicinity.
  - Further supplementary take-back conditions of the manufacturers and distributors can be obtained from the respective customer service.
- If the manufacturer delivers a new electrical device to a private household, the manufacturer can arrange for the free collection of the old electrical device upon request from the end user. Please contact the manufacturer's customer service for this.

- These statements only apply to devices installed and sold in the countries of the European Union and which are subject to the European Directive

2012/19/EU. In countries outside the European Union, different regulations may apply to the disposal of waste electrical and electronic equipment.

## 18 Troubleshooting

The following table shows fault symptoms and describes remedial measures in the event of your product failing to work properly. If you cannot localise and rectify the problem with this, please contact your service workshop.

Fault	Possible cause	Remedy
Motor does not work	Engine, cable or connector defective, mains fuses blown.	Arrange for inspection of the product by a specialist. Never repair the motor yourself. Danger! Check mains fuses and replace as necessary
The engine runs slowly and does not reach the operating speed.	Voltage too low, coils damaged, capacitor burnt.	Have an electrician check the voltage. Arrange for inspection of the motor by a specialist. Arrange for replacement of the capacitor by a specialist.
Engine producing excessive noise.	Coils damaged, motor defective.	Arrange for inspection of the motor by a specialist.
The engine does not reach full power.	Circuits in the network are overloaded (lamps, other motors, etc.).	Do not use any other products or motors on the same circuit.
Motor overheats easily.	Overloading of the motor, insufficient cooling of the motor.	Avoid overloading the motor while cutting, remove dust from the motor in order to ensure optimal cooling of the motor.
Saw cut is rough or wavy.	Saw blade dull, tooth shape not appropriate for the material thickness.	Resharpen saw blade and/or use suitable saw blade.
Workpiece pulls away and/ or splinters.	Excessive cutting pressure and/or saw blade not suitable for use.	Insert suitable saw blade.

## 19 EU Declaration of Conformity

### Translation of the original Declaration of Conformity

#### Manufacturer:

Schepach GmbH  
Günzburger Straße 69  
D-89335 Ichenhausen

We declare under our sole responsibility that the product described here complies with the applicable directives and standards.

Brand: **PARKSIDE**  
Art. designation: **Sliding Compound Mitre Saw - PZKS 254 A1**  
Item No. **3901254977, 3901254978, 3901254980, 39012549915, 39012549959, 39012559915**  
IAN no. **491018 2501**  
Series no. **01001 – 25235**

#### EU directives:

2014/30/EU, 2006/42/EC, 2011/65/EU\*

\* The object of the declaration described above fulfils the regulations of the directive 2011/65/EU of the European Parliament and Council from 8th June 2011, on the restriction of the use of certain hazardous substances in electrical and electronic equipment.

#### Applied standards:

EN 62841-1:2015/A11:2022;  
EN IEC 62841-3-9:2020/A11:2020;  
EN IEC 55014-1:2021;  
EN IEC 55014-2:2021;  
EN IEC 61000-3-2:2019/A2:2024;  
EN 61000-3-3:2013/A2:2021;

#### Documentation authorised representative:

Tobias Ihle  
Günzburger Str. 69  
D-89335 Ichenhausen  
Ichenhausen, 11.04.2025

  
Simon Schünk  
Division Manager Product Center

  
Andreas Pecher  
Head of Project Management

## Warranty certificate

Dear Customer,

All of our products undergo strict quality checks to ensure that they reach you in perfect condition. In the unlikely event that your device develops a fault, please contact our service department at the address shown on this guarantee card. Of course, if you would prefer to call us then we are also happy to offer our assistance under the service number printed below. Please note the following terms under which guarantee claims can be made:

- These guarantee terms cover additional guarantee rights and do not affect your statutory warranty rights. We do not charge you for this guarantee.
- Our guarantee only covers problems caused by material or manufacturing defects, and it is restricted to the rectification of these defects or replacement of the device. Please note that our devices have not been designed for use in commercial, trade or industrial applications. Consequently, the guarantee is invalidated if the equipment is used in commercial, trade or industrial applications or for other equivalent activities. The following are also excluded from our guarantee: compensation for transport damage, damage caused by failure to comply with the installation/assembly instructions or damage caused by unprofessional installation, failure to comply with the operating instructions (e.g. connection to the wrong mains voltage or current type), misuse or inappropriate use (such as overloading of the device or use of non-approved tools or accessories), failure to comply with the maintenance and safety regulations, ingress of foreign bodies into the device (e.g. sand, stones or dust), effects of force or external influences (e.g. damage caused by the device being dropped) and normal wear resulting from proper operation of the device.

The guarantee is rendered null and void if any attempt is made to tamper with the device.

- The guarantee is valid for a period of 3 years starting from the purchase date of the device. Guarantee claims should be submitted before the end of the guarantee period within two weeks of the defect being noticed. No guarantee claims will be accepted after the end of the guarantee period. The original guarantee period remains applicable to the device even if repairs are carried out or parts are replaced. In such cases, the work performed or parts fitted will not result in an extension of the guarantee period, and no new guarantee will become active for the work performed or parts fitted. This also applies when an on-site service is used.
- In order to assert your guarantee claim, please contact the service partner shown below. If the complaint is within the guarantee period, we will provide you with a return slip, with which you can return your defective device free of charge to us. It would help us if you could describe the nature of the problem in as much detail as possible. If the defect is covered by our guarantee then your device will either be repaired immediately and returned to you, or we will send you a new device.

Of course, we are also happy offer a chargeable repair service for any defects which are not covered by the scope of this guarantee or for units which are no longer covered. To take advantage of this service, please send the device to our service address.

## Processing of warranty claims

To ensure that your request is processed quickly, please follow the instructions below:

- Please have the receipt and article number (e.g. IAN 491018\_2501) ready as proof of purchase for all enquiries.
- Please refer to the type plate on the product, an engraving on the product, the title page of your instructions (bottom left) or the sticker on the back or underside of the product for the article number.
- If functional faults or other defects occur, first contact the service department named below by telephone or e-mail.
- You can then send a product recorded as defective to the service address provided to you free of charge, enclosing the proof of purchase (receipt) and stating what the defect is and when it occurred.
- You can view and download these and many other manuals at [parkside-diy.com](http://parkside-diy.com). This QR code will take you directly to [parkside-diy.com](http://parkside-diy.com). Select your country and use the search mask to search for the operating instructions. Enter the article number (IAN) 491018\_2501 to access the operating instructions for your article.



**Service contact (GB):**

**Name:** Forest Park & Garden  
Coed Court, Taffsmead Road  
Treforest, Ind. Estate, Pontypridd CF375SW

**Tel:** 00800 4003 4003

**E-Mail:** service.GB@scheppach.com









**Location:** Great Britain

## Kazalo

1	Razlaga simbolov na izdelku.....	20
2	Uvod.....	21
3	Opis izdelka (sl. 1–21).....	21
4	Obseg dostave (sl. 1–21).....	21
5	Namenska uporaba.....	21
6	Varnostni napotki.....	22
7	Tehnični podatki.....	26
8	Razpakiranje.....	27
9	Pred zagonom (sl. 3).....	27
10	Montaža.....	27
11	UPRAVLJANJE.....	28
12	Vzdrževanje.....	31
13	Skladiščenje.....	32
14	Transport (sl. 6, 18-20).....	32
15	Električni priključek.....	32
16	Popravila in naročanje rezervnih delov.....	33
17	Odlaganje med odpadke in reciklaža.....	33
18	Pomoč pri motnjah.....	34
19	EU izjava o skladnosti.....	35
20	Garancijski list.....	36
21	Eksplozijska risba.....	94

## 1 Razlaga simbolov na izdelku

Z uporabo simbolov v tem priročniku želimo vašo pozornost usmeriti na mogoča tveganja. Varnostni simboli in razlage, ki jih spremljajo, je treba natančno razumeti. Sama opozorila ne odpravijo tveganj in ne morejo nadomestiti ustreznih ukrepov za preprečevanje nesreč.

	Pozor! Neupoštevanje varnostnih znakov in opozoril, nameščenih na izdelku, ter neupoštevanje varnostnih oznak in navodil za uporabo lahko povzroči hude poškodbe ali celo smrt.
	Pred zagonom preberite navodila za uporabo in varnostne napotke ter jih upoštevajte!
	Nosite zaščitna očala.
	Nosite zaščito za sluh.
	Pri prašenju nosite zaščito za dihala!
	Pozor! Nevarnost poškodbe! Ne posegajte v delujoč žagin list!
	Ne glejte v vključeno LED!
	Lestvica kota.
	Izdelek ustreza veljavnim evropskim direktivam.

## 2 Uvod

### Proizvajalec:

Schepbach GmbH  
Günzburger Straße 69  
D-89335 Ichenhausen

### Spoštovani kupec,

Želimo vam veliko veselja in uspeha pri delu z vašim novim izdelkom.

### Napotek:

Proizvajalec tega izdelka skladno z veljavnim zakonom o odgovornosti za izdelke ne jamči za poškodbe na tem izdelku ali poškodbe s tem izdelkom, do katerih pride pri:

- nepravilnem ravnanju,
- neupoštevanju navodil za uporabo,
- popravilih, ki jih izvedejo tretje osebe, nepooblašteni strokovnjaki,
- vgradnji neoriginalnih nadomestnih delov in zamenjava z njimi,
- nenamenski uporabi,
- izpadu električne naprave pri neupoštevanju električnih predpisov in določil VDE 0100, DIN 57113 / VDE0113.

### Upoštevajte naslednje:

Navodila za uporabo so sestavni del tega izdelka.

Navodila vsebujejo pomembne napotke o varnem, strokovnem in ekonomičnem delu z izdelkom, o preprečevanju nevarnosti, prihranku stroškov za popravila, zmanjšanju časov izpada in povečanju zanesljivosti ter življenjske dobe izdelka. Poleg varnostnih določil v teh navodilih za uporabo morate nujno upoštevati predpise svoje države, ki veljajo za uporabo izdelka.

Pred uporabo izdelka se seznanite z vsemi napotki za uporabo in varnost. Izdelek uporabljajte samo na način, ki je opisan, in za navedena področja uporabe. Navodila za uporabo dobro shranite, pri prenosu izdelka na tretjo osebo pa morate priložiti vse dokumente.

## 3 Opis izdelka (sl. 1–21)

1. Ročaj
2. Zaporno stikalo
3. Stikalo za vklop/izklop
4. Stikalo za vklop/izklop (LED-lučka)
5. Glava žage
6. Zaščita žaginega lista
- 6a. Pritrdilni vijak
7. Žagin list
8. Premična omejevalna tračnica
- 8a. Pritrdilni vijak
9. Omejevalna tračnica
10. Mizni vstavek
- 10a. Vijak s križno glavo

11. Ročaj/pritrldilni vijak (vrtljiva miza)
12. Nastavitveni vijak
13. Vrtljiva miza
14. Nepremična miza žage
- 14a. Skala
- 14b. Kazalec
15. Podlaga za obdelovanec
- 15a. Pritrdilni vijak
- 15b. Vzdolžni prislon
16. Napenjalnik
- 16a. Pritrdilni vijak (nastavitev višine)
- 16b. Narebričeni vijak
- 16c. Pritrdilni vijak
17. Pritrdilni vijak
18. Lestvica kota
- 18a. Kazalec kota
19. Vlečno vodilo
- 19a. Pritrdilni vijak
20. Vodilna stremena
21. Vreča za ostružke
22. Vijak (omejitev globine reza)
- 22a. Matica z narebrenim robom
23. Varovalo pred prevračanjem
24. Varovalni sornik
25. Nastavitveni vijak (90°)
- 25a. Varovalna matica (90°)
26. Nastavitveni vijak (45°)
- 26a. Protimatica (45°)
27. Prirobnični vijak
- 27a. Zunanja prirobница
- 27b. Notranja prirobница
28. Blokada gredi žage
29. Transportni ročaj
30. Imbus ključ 6 mm
31. Imbus ključ 3 mm

## 4 Obseg dostave (sl. 1–21)

Poz.	Število	Opis
16.	1 x	Napenjalnik
21.	1 x	Vreča za ostružke
30.	1 x	Imbus ključ 6 mm
31.	1 x	Imbus ključ 3 mm
	1 x	Čelilna in dvoročna žaga
	1 x	Navodila za uporabo

## 5 Namenska uporaba

Žaga je namenjena za čeljenje lesa in umetne mase v skladu z velikostjo stroja. Žaga ni primerna za rezanje polen.



### OPOZORILO

Izdelka ne uporabljajte za rezanje drugih materialov, ki niso opisani v navodilih za uporabo.

## OPOZORILO

Priložen žagin list je namenjen izključno žaganju lesa!  
Ne uporabljajte ga za žaganje polen!

Uporabljati je dovoljeno samo za izdelek primerne žagine liste. Uporaba rezalnih kolotov vseh vrst je prepovedana.

Izdelek je dovoljeno uporabljati samo v skladu s predvidenim namenom. Kakršna koli drugačna uporaba ni v skladu z namenom. Za škodo ali telesne poškodbe vseh vrst, ki izhajajo iz tega, je odgovoren uporabnik in ne proizvajalec.

Obvezno upoštevajte varnostne napotke in navodila za montažo ter navodila za uporabo v priročniku za uporabo, saj lahko le tako omogočite ustrezno uporabo.

Osebe, ki izdelek uporabljajo in vzdržujejo, morajo biti z njim seznanjene in poučene o morebitnih nevarnostih.

Spremembe na izdelku v celoti izključujejo garancijo proizvajalca za poškodbe, do katerih pride kot posledica.

Izdelek je dovoljeno uporabljati samo z originalnimi deli in originalnim priborom proizvajalca.

Upoštevati morate proizvajalčeve predpise glede varnosti, dela in vzdrževanja ter meritve iz tehničnih podatkov.

Kljub namenski uporabi ni mogoče v celoti odpraviti določenih dejavnikov preostalih tveganj. Pogojene s konstrukcijo izdelka lahko nastopijo naslednje točke:

- Stik z žagininim listom na nepokritem območju žaganja.
- Poseganje v vrteč se žagin list (ureznine).
- Povratni udarec obdelovancev in delov obdelovanca.
- Zlomi žaginih listov.
- Izmet poškodovanih delov žaginega lista iz trdine.
- Poškodbe sluha zaradi neuporabe potrebne zaščite za sluh.
- Zdravju škodljive emisije lesnega prahu pri uporabi v zaprtih prostorih.

Prosimo, upoštevajte, da naši izdelki namensko niso konstruirani za gospodarsko, obrtno ali industrijsko uporabo. Ne prevzemamo nobene odgovornosti, če izdelek uporabljate v gospodarskih, obrtnih ali industrijskih obratih ter podobnih dejavnostih.

## Razlaga signalnih besed v navodilih za uporabo

### NEVARNOST

Signalna beseda za označevanje neposredno grozeče nevarne situacije, zaradi katere pride do smrti ali hudih telesnih poškodb, če se ne prepreči.

### OPOZORILO

Signalna beseda za označevanje možne nevarne situacije, zaradi katere lahko pride do smrti ali hudih telesnih poškodb, če se ne prepreči.

### PREVIDNO

Signalna beseda za označevanje možne nevarne situacije, zaradi katere lahko pride do majhnih ali zmernih poškodb, če se ne prepreči.

### POZOR

Signalna beseda za označevanje možne nevarne situacije, zaradi katere lahko pride do materialne škode na izdelku ali lastnini, če se ne prepreči.

## 6 Varnostni napotki

Splošni varnostni napotki za električna orodja

### OPOZORILO

**Preberite vse varnostne napotke, navodila, slike in tehnične podatke, ki so priloženi temu električnemu orodju.**

Zaradi neupoštevanja sledečih navodil lahko pride do električnega udara, požara in/ali hudih telesnih poškodb.

**Hranite vse varnostne napotke in navodila za prihodnjo rabo.**

V varnostnih napotkih uporabljen pojem »električno orodje« se nanaša na omrežno gnana električna orodja (z električnim kablom) in na akumulatorsko gnana električna orodja (brez električnega kabla).

## 1) Varnost na delovnem mestu

- a) **Vaše delovno mesto mora biti vedno čisto in dobro osvetljeno.** Nered ali neosvetljena delovna območja lahko vodijo do nesreč.
- b) **Z električnim orodjem ne delajte v eksplozijsko ogroženem okolju, v katerem se nahajajo gorljive tekočine, plini ali prah.** Električna orodja ustvarjajo iskre, ki lahko vnamejo prah ali hlape.
- c) **Otroci in druge osebe se vam ne smejo približevati, medtem ko uporabljate električno orodje.** Če vas zamotijo, lahko izgubite nadzor nad električnim orodjem.

## 2) Električna varnost

- a) **Priključni vtič električnega orodja se mora prilegati v vtičnico. Vtiča ni dovoljeno na noben način spreminjati. Adapterskih vtičev ne uporabljajte z električnimi orodji, ki so zaščitno ozemljena.** Nespremenjeni vtiči in prilagajoče se vtičnice zmanjšajo tveganje električnega udara.
- b) **Izogibajte se telesnemu stiku z ozemljenimi površinami cevi, gretij, štedilnikov in hladilnikov.** Če je vaše telo ozemljeno, obstaja večje tveganje električnega udara.
- c) **Električnih orodij ne izpostavljajte dežju ali mokroti.** Vdor vode v električno orodje poveča tveganje električnega udara.
- d) **Priključnega voda ne uporabljajte za nošenje ali obešanje električnega orodja ali za vlečenje vtiča iz vtičnice. Priključnega voda ne približujte vročini, olju, ostrim robovom ali premikajočim se delom.** Poškodovani ali zamotani priključni vodi povečujejo tveganje električnega udara.
- e) **Če z električnim orodjem delate na prostem, uporabljajte samo takšne podaljševalne vode, ki so primerni za zunanje območje.** Uporaba podaljševalnega voda, ki je primeren za zunanje območje, zmanjša tveganje električnega udara.
- f) **Če se ni mogoče izogniti uporabi električnega orodja v vlažnem okolju, uporabite zaščitno stikalo na okvirni tok.** Uporaba zaščitnega stikala na okvirni tok zmanjša tveganje električnega udara.

## 3) Varnost oseb

- a) **Bodite pozorni, pazite, kaj delate, in k delu z električnim orodjem pristopite z razumom. Ne uporabljajte električnega orodja, če ste utrujeni ali pod vplivom drog, alkohola ali zdravil.** Trenutek nepozornosti pri uporabi električnega orodja lahko vodi do resnih telesnih poškodb.
- b) **Nosite osebno zaščitno opremo in vedno zaščitna očala.** Nošenje osebne zaščitne opreme, kot je maska za prah, nredseči varnostni čevlji, zaščitna čelada ali zaščita za sluh, odvisno od vrste in uporabe električnega orodja, zmanjša tveganje telesnih poškodb.

- c) **Preprečite nenameren zagon. Zagotovite, da je električno orodje izklopljeno, preden ga boste priključili na tokovno napajanje in/ali priključili akumulator, ga pobrali ali nosili.** Če imate pri nošenju električnega orodja prst na stikalu ali električno orodje vklopljeno priključite na tokovno napajanje, lahko to privede do nesreč.
- d) **Preden boste vklopili električno orodje, odstranite orodja za nastavitve ali vijaki ključ.** Orodje ali ključ, ki se nahaja v vrtečem se delu električnega orodja, lahko privede do telesnih poškodb.
- e) **Izogibajte se nenaravnim telesni drži. Pazite, da stojite varno in da vedno ohranjate ravnotežje.** Tako lahko električno orodje v nepričakovanih situacijah bolje kontrolirate.
- f) **Nosite primerna oblačila. Ne nosite širokih oblačil ali nakita. Las in oblačil ne približujte premikajočim se delom.** Premikajoči se deli lahko zagrabijo ohlapna oblačila, nakit ali dolge lase.
- g) **Če je mogoče namestiti naprave za odsesavanje in lovljenje prahu, jih morate priključiti in pravilno uporabiti.** Uporaba naprave za odsesavanje prahu lahko zmanjša nevarnost zaradi prahu.
- h) **Ne bodite prepričani, da se vam nič ne more zgoditi in nikar ne prezrite varnostnih pravil za električna orodja, tudi če ste po večkratni uporabi električnega orodja popolnoma samozavestni pri njegovi uporabi.** Nepazljiva uporaba lahko v delčku sekunde privede do hudih poškodb.

## 4) Uporaba in ravnanje z električnim orodjem

- a) **Ne preobremenjujte električnega orodja. Za svoje delo uporabite temu namenjeno električno orodje.** Z ustreznim električnim orodjem lahko v podanem območju moči delate boljše in varneje.
- b) **Ne uporabljajte električnega orodja, ki ima okvarjeno stikalo.** Električno orodje, ki ga ni več mogoče vklopiti ali izklopiti, je nevarno in ga je treba popraviti.
- c) **Izvlcite vtič iz vtičnice in/ali odstranite snemljiv akumulator, preden boste nastavili napravo, zamenjali dodatno opremo ali shranili električno orodje.** S tem previdnostnim ukrepom preprečite nenamerni zagon električnega orodja.
- d) **Nerabljena električna orodja hranite izven dosega otrok. Osebam, ki niso seznanjene z napravo ali niso prebrali teh navodil, ne pustite uporabljati električnega orodja.** Električna orodja so nevarna, če jih uporabljajo neizkušene osebe.
- e) **Skrbno negujte električna in vstavljena orodja. Preverite, če gibljivi deli brezhibno delujejo in se ne zatikajo, če so deli zlomljeni ali tako poškodovani, da je delovanje električnega orodja omejeno. Pred uporabo električnega orodja je treba popraviti poškodovane dele.** Veliko nesreč se zgodi zaradi slabo vzdrževanih električnih orodij.

- f) **Rezalna orodja morajo biti ostra in čista.** Skrbno negovana rezalna orodja z ostrimi rezalnimi robovi se manj zatikajo in jih je mogoče lažje voditi.
- g) **Električno orodje, vstavitveno orodje, vstavitvena orodja itd. uporabljajte v skladu s temi navodili. Pri tem upoštevajte delovne pogoje in opravilo, ki ga je treba izvršiti.** Uporaba električnega orodja v namene, za katere ni predvideno, lahko vodi do nevarnih situacij.
- h) **Ročaji in prijemalne površine morajo biti suhe, čiste in brez olja in masti.** Spolzki ročaji in spolzke prijemalne površine ne omogočajo varnega upravljanja in nadzor električnega orodja v nepredvidljivih situacijah.

## 5) Servis

- a) **Vaše električno orodje sme popravljati samo kvalificirano strokovno osebje in samo z originalnimi nadomestnimi deli.** Tako je zagotovljeno, da električno orodje ostane varno.

## 6.1 Varnostni napotki za zajeralne in čelilne žage

- a) **Zajeralne in čelilne žage so namenjene žaganju lesa in lesenih izdelkov in jih ni dovoljeno uporabljati za žaganje železnih obdelovancev, kot so palice, drogovi, vijaki itd.** Prah, ki nastane med žaganjem, lahko blokira premične dele, kot je na primer spodnji zaščitni pokrov. Iskrice, ki nastanejo med žaganjem, zažgejo spodnji zaščitni pokrov, vstavno ploščo in druge plastične dele.
- b) **Če je le mogoče, obdelovanec pritrdite s primežem. Če držite obdelovanec z rokama, morata biti roki na vsaki strani vedno najmanj 100 mm odmaknjeni od žaginega lista. Te žage ne uporabljajte za rezanje kosov, ki so premajhni, da bi jih lahko varno držali z roko.** Če se z roko preveč približate žaginemu listu, obstaja večje tveganje za poškodbe, če se ga boste dotaknili.
- c) **Obdelovanec se ne sme premikati in ga je treba nepretrgno pritrditi ali pritisniti ob omejevalnik in mizo. Nikoli ne potiskajte obdelovanca v žagin list in nikoli ne režite prostoročno.** Če obdelovanci niso pritrjeni ali se premikajo, lahko med žaganjem izletijo z veliko hitrostjo in tako povzročijo poškodbe.
- d) **Žago potisnite skoti obdelovanec. Poskrbite, da žage ne boste vlekli skozi obdelovanec. Pri enem rezu dvignite glavo žage in jo povlecite čez obdelovanec, ne da bi zarezali vanj. Nato vklopite motor, spustite glavo žage navzdol in potisnite žago skozi obdelovanec.** Pri rezu z vlečenjem obstaja nevarnost, da se žagin list na obdelovancu dvigne in se z vso silo zaluča proti uporabniku.

- e) **Z roko nikoli ne segajte čez predvideno rezalno linijo, niti pred niti za žaginim listom.** Podpiranje obdelovanca »s prekržanimi rokami«, kar pomeni, da držite obdelovanec na desni strani ob žaginem listu z levo roko ali obratno, je zelo nevarno.
- f) **Če se žagin list vrti, nikoli ne segajte za omejevalnik. Vedno upoštevajte varnostno razdaljo 100 mm med roko in vrtečim se žaginim listom (velja za obe strani žaginega lista, npr. pri odstranjevanju lesenih odpadkov).** Lahko se zgodi, da ne boste niti zaznali, kdaj ste se z roko približali vrtečemu se žaginemu listu, zato se lahko hudo poškodujete.
- g) **Pred vsakim žaganjem preglejte obdelovanec. Če je obdelovanec upognjen ali ukrivljen, ga nagnite do omejevalnika tako, da bo upognjena stran obrnjena navzven. Vedno se prepričajte, da vzdolž rezalne linije ni reže med obdelovancem, omejevalnikom in mizo.** Upognjeni ali ukrivljeni obdelovanci se lahko zasučejo ali premaknejo, posledično pa se lahko vrteči žagin list med rezanjem zatakne. V obdelovancu ne sme biti nobenega žeblija ali tujka.
- h) **Žago uporabite šele takrat, ko na mizi ni nobenega orodja, lesenih odpadkov itd. Na mizi je lahko samo obdelovanec.** Manjši odpadki, prosti lesni kosi ali drugi predmeti, ki pridejo v stik z vrtljivim listom, se lahko razletijo zaradi visoke hitrosti.
- i) **Vedno režite le en obdelovanec naenkrat.** Večkrat zložene obdelovance ni mogoče zadostno napeti ali pritrditi, zato se lahko med žaganjem žagin list zatakne ali zdrsne na stran.
- j) **Zagotovite, da bo zajeralna in čelilna žaga pred uporabo stala na ravni in trdni delovni površini.** Ravna in trdna delovna površina preprečuje nevarnost nestabilne postavitve zajeralne in čelilne žage.
- k) **Načrtujte svoje delo. Pri vsaki nastavitvi nagiba žaginega lista ali poševnega kota pazite na to, da je nastavljen omejevalnik pravilno poravnani in podpira obdelovanca, ne da bi pri tem prišel v stik z listom ali zaščitnim pokrovom.** Še preden vklopite stroj in preden na mizo položite obdelovanca, morate simulirati popolno gibanje žaginega lista, s čimer se prepričate, da ne bo prišlo do ovrnanja ali nevarnosti rezanja v omejevalnik.
- l) **Pri obdelovancih, ki so širši ali daljši od zgornje ploskve mize, poskrbite za ustrezno podporo, npr. s podaljšanjem mize ali kozo za žaganje.** Obdelovanci, ki so daljši ali širši od mize zajeralne in čelilne žage, se lahko prekucnejo, če niso trdno podprti. Če se odžagani kos lesa ali obdelovanec prekucne, se lahko spodnji zaščitni pokrov dvigne ali nenadzorovano odleti stran od vrtečega se lista.
- m) **Za podaljšek mize ali dodatno podporo ne smete nikoli uporabiti druge osebe.** Zaradi nestabilne podpore obdelovanca se lahko žagin list zatakne.

- Poleg tega se lahko obdelovanec med žaganjem premakne in vas in vašega pomočnika povleče proti vrtečemu se žaginemu listu.
- n) **Odžaganega kosa ne smete pritisniti ob vrteči se žagin list.** Na mestih, kjer je malo prostora, npr. pri uporabi vzdolžnih omejevalnikov, se lahko odžagani kos zagozdi z listom in silovito odleti stran.
  - o) **Okrogle obdelovance, kot so drogovi ali cevi, morate vedno ustrezno podpreti s primežem ali ustrezno pripravo.** Drogovi se med žaganjem ne namerno premikajo, zaradi česar se list vanj »zagriže«, obdelovanca pa lahko skupaj z vašo roko povleče v list.
  - p) **Preden zažagate v obdelovanca, počakajte, da list doseže polno število vrtljajev.** Na ta način zmanjšate tveganje, da bi obdelovanec odletel stran.
  - q) **Če je obdelovanec ukleščen ali list blokiran, se zajeralne in čelilne žage izklopijo. Počakajte, da se vsi vrteči se deli ustavijo, izvlecite omrežni vtič in/ali odstranite akumulatorsko baterijo. Nato odstranite ukleščen material.** Če v primeru takšne blokade žagate dalje, lahko izgubite nadzor ali pa se zajeralne in čelilne žage poškodujejo.
  - r) **Po končanem rezu izpusite stikalo, držite glavo žage navzdol in počakajte, da se list zaustavi, preden odstranite odžagani kos.** Zelo nevarno je z roko posegati v bližino lista, ki se počasi zaustavlja.
  - s) **Če delate nepopoln žagin rez ali če izpusite stikalo, preden glava žage doseže svoj spodnji položaj, trdno držite ročaj.** Med zaustavljanjem žage lahko glavo žage povleče sunkovito navzdol in to poveča tveganje za poškodbe.

## 6.2 Varnostni napotki za ravnanje z žaginimi listi

- Izogibajte se nenadzorovanemu sproščanju žaginega agregata v spodnjem končnem položaju.
- Ne uporabljajte poškodovanih ali deformiranih žaginih listov.
- Ne uporabljajte žaginih listov z razpokami. Žaginih listov z razpokami ne uporabljajte. Popravilo ni dovoljeno.
- Ne uporabljajte žaginih listov, ki so izdelani iz hitroreznega jekla.
- Preverite stanje žaginih listov, preden začnete uporabljati žago.
- Uporabljajte le žagine liste, ki so primerni za material, ki ga boste rezali.
- Za to uporabljajte samo žagine liste, ki jih navaja proizvajalec. Vsi žagini listi, ki so predvideni za obdelavo lesa ali podobnih materialov, morajo biti skladni s standardom EN 847-1.

- Ne uporabljajte žaginih listov iz visoko legiranega hitroreznega jekla (HSS).
- Uporabljajte samo žagine liste, katerih največje dovoljeno število vrtljajev ni manjše od največjega števila vrtljajev vretena žage, in takšne, ki so primerne za material za rezanje.
- Pazite na smer vrtenja žaginega lista.
- Žagine liste uporabljajte samo, če obvladate delo z njimi.
- Upošteвайте najvišje število vrtljajev. Ne prekoračite najvišjega števila vrtljajev, navedenega na žaginemu listu. Če je zahtevano, upošteвайте območje števila vrtljajev.
- Z vpenjalnih površin očistite umazanijo, mast, olje in vodo.
- Ne uporabljajte zrahljanih redukcijskih obročev ali puš za reduciranje izvrtin pri žaginih listih.
- Pazite, da imajo fiksirani redukcijski obroči za zavarovanje žaginih listov enak premer in najmanj 1/3 premera reza.
- Prepričajte se, da so fiksirani redukcijski obroči med seboj vzporedni.
- Z žaginimi listi ravajte previdno. Shranite jih v originalni embalaži ali v posebnih posodah. Nosite zaščitne rokavice, da izboljšate varnost prijema in dodatno zmanjšate tveganje za poškodbe.
- Pred uporabo žaginih listov se prepričajte, da so vse zaščitne priprave ustrezno pritrjene.
- Pred uporabo se prepričajte, da žagin list, ki ga uporabljate, ustreza tehničnim zahtevam te žage in je ustrezno pritrjen.
- Priložen žagin list uporabljajte samo za žaganje lesa, nikoli za obdelavo kovin.
- Uporabljajte le žagin list s premerom, ki se ujema s podatki na žagi.
- Če je to potrebno zaradi stabilnosti obdelovanca, tega dodatno podprite.
- Podaljške podlage za obdelovanca morate med delom vedno pritrčiti in jih uporabiti.
- Vstavite rabljen mizni vstavek!
- Pri tem pazite, da se zob žage ne pregreje.
- Med žaganjem plastičnega materiala pazite, da se ta ne stopi. Uporabite ustrezne žagine liste za material, ki ga obdelujete. Poškodovane ali rabljene žagine liste pravočasno zamenjajte. Če se žagin list pregreje, zaustavite stroj. Preden začnete znova delati z napravo, najprej počakajte, da se žagin list ohladi.
- Uporabljajte le žagine liste, ki so označene z enakim ali višjim številom vrtljajev, kot je navedeno na oznaki električnega orodja.
- Vedno poskrbite za varen in stabilen položaj žage.

## Preostala tveganja

Izdelek je izdelan skladno s stanjem tehnike in priznanimi varnostno tehničnimi pravili. Kljub temu lahko pride pri delu do pojava preostalih tveganj.

- Če ne uporabljate električnih vodnikov, ki so skladni s predpisi, lahko pride do nevarnosti za zdravje zaradi elektrike.
- Kljub vsem ukrepom lahko še vedno obstajajo neocitna preostala tveganja.
- Preostala tveganja lahko minimizirate, če skupaj upoštevate »varnostne napotke« in »namensko uporabo« ter navodila za uporabo v celoti.
- Izdelka ne obremenjujte po nepotrebnem: če je pritisk pri žaganju prevelik, se žagin list hitro poškoduje, kar lahko povzroči zmanjšanje moči izdelka pri obdelovanju in vpliva na natančnost rezanja.
- Pri rezanju plastike vedno uporabljajte vpenjala: deli, ki jih želite žagati, morajo biti vedno vpeti med vpenjali.
- Izogibajte se naključnemu zagonu izdelka: ko vič vtaknete v vtičnico, stikalo za vklop/izklop ne sme biti pritisnjeno.
- Uporabljajte izdelek tako, kot je priporočeno v teh navodilih za uporabo. S tem poskrbite, da vaš izdelek doseže optimalno moč.
- Kadar izdelek deluje, rok ne smete vstaviti v delovno območje.
- Preden izvajate nastavitvena ali vzdrževalna dela, izpusite stikalo za vklop/izklop in izvlecite omrežni vtič.
- Upoštevajte določene vzdrževalne in varnostne napotke v navodilih za uporabo.

### OPOZORILO

To električno orodje med delovanjem ustvarja elektromagnetno polje. To polje lahko v določenih okoliščinah vpliva na aktivne ali pasivne medicinske vsadke. Zaradi zmanjšanja nevarnosti resnih ali smrtnih poškodb, osebam z medicinskimi vsadki priporočamo, da se pred uporabo električnega orodja posvetujejo s svojim zdravnikom ali proizvajalcem medicinskega vsadka.

## 7 Tehnični podatki

Nazivna napetost	220-240 V~ 50 Hz
Nazivna moč	S1 2000 W
Način delovanja	S6 20 %* 2400 W
Razred zaščite	II/□
Število vrtljajev v prostem teku $n_0$	4500 min <sup>-1</sup>
Žagin list iz trdine	ø 254xø30x2,4 mm

Število zobcev	40
Največja širina zob žaginega lista	2,5 mm
Območje obračanja	-47°/0°/+47°
Zajeralni rez	0° do 45° v levo
Širina žage pri 90°/90°	340x90 mm
Širina žage pri 90°/45°	240x90 mm
Širina žage pri 45°/90°	340x45 mm
Širina žage pri 2 x -45°/45° (dvojni zajeralni rez)	240x45 mm
Teža (popolnoma sestavljen)	pribl. 12,8 kg

### \*Način delovanja S6

Neprekinjeno periodično delovanje. Delovanje je sestavljeno iz zagonskega časa, časa s konstantno obremenitvijo in časa v prostem teku. Čas cikla znaša 10 minut, relativno trajanje vklopa znaša 20 % časa cikla.

**Obdelovanec mora biti visok najmanj 3 mm in širok 10 mm. Pazite, da je obdelovanec vedno zavarovan z napenjalnikom.**

### Karakteristike hrupa

#### OPOZORILO

Hrup ima lahko hude posledice za vaše zdravje. Če hrup stroja presega 85 dB, morate vi in osebe v bližini nositi ustrezno zaščito za sluh.

Vrednosti hrupa in treslajev so bile ugotovljene v skladu s standardom EN 62841-1.

Raven hrupa $L_{pA}$	95,5 dB
Merilna negotovost $K_{pA}$	3 dB
Nivo moči zvoka $L_{wA}$	108,5 dB
Negotovost meritve $K_{wA}$	3 dB
Treslaj ah	≤ 2,5 m/s <sup>2</sup>

Navedene vrednosti emisij hrupa so bile izmerjene po standardiziranem preizkusnem postopku in jih lahko uporabite za primerjavo električnega orodja z drugim.

Navedene vrednosti emisij hrupa lahko uporabite tudi za začasno oceno obremenitve.

## OPOZORILO

**Emisije hrupa lahko med dejansko uporabo električnega orodja odstopajo od navedenih vrednosti, odvisno od vrste in načina uporabe električnega orodja; še posebej od vrste obdelovanca, s katerim delate.**

Potrudite se, da bo obremenitev čim nižja. Primeri ukrepov: omejitev delovnega časa. Pri tem je treba upoštevati vse faze delovnega cikla (na primer čase, ko je orodje izklopljeno, in takšne, ko je sicer vključeno, ampak deluje brez obremenitve).

## 8 Razpakiranje

### OPOZORILO

**Izdelek in embalažni material nista otroški igrači! Otroci se ne smejo igrati s plastičnimi vrečkami, folijami in majhnimi deli! Obstaja nevarnost, da jih pogoltnejo in se z njimi zadušijo!**

- Odprite embalažo in previdno vzemite ven izdelek.
- Odstranite embalažni material ter ovojnina in transportna varovala (če obstajajo).
- Preverite, ali je obseg dostave celovit.
- Preverite, ali so se izdelek in deli pribora poškodovali med transportom. Morebitne poškodbe takoj sporočite transportnemu podjetju, ki je dostavilo izdelek. Kasnejših reklamacij ne bomo priznali.
- Po možnosti embalažo shranite do preteka garancijskega časa.
- Pred uporabo morate s pomočjo navodil za uporabo spoznati izdelek.
- Kot pribor, obrabne in nadomestne dele uporabljajte samo originalne dele. Nadomestne dele dobite pri svojem specializiranem trgovcu.
- Pri naročanju navedite našo številko artikla in tip ter leto izdelave izdelka.

## 9 Pred zagonom (sl. 3)

- Pred zagonom je treba ustrezno namestiti pokrove in varnostne naprave.
- Žagin list se mora prosto premikati.
- Pri že obdelanem lesu pazite na tujke, kot so npr. žebliji ali vijaki itd.
- Preden vklopite stikalo za vklop/izklop, se prepričajte, da je žagin list pravilno montiran in da se gibljivi deli prosto premikajo.
- Pred priključitvijo izdelka se prepričajte, da se podatki na tipski ploščici ujemajo s podatki o električnem omrežju.

Potrebno orodje:

- Imbus ključ 3 mm (31)

1. Odvijte vnaprej nameščeno varovalo pred prevračanjem (23) na spodnji strani žage, ga popolnoma izvlecite in nazaj pritrдите z imbus ključem (31).
2. Izdelek je treba postaviti tako, da je stabilen. Izdelek pritrдите na delovni pult, podnožje ipd. Vtaknite štiri vijake\* v izvrtine na stabilno postavljeni mizi žage (14). Zategnite vijake.
3. Nastavitveni vijak (12) nastavite na višino mizne plošče, da se izognete prevrnitvi izdelka.

\* = Ni nujno v obsegu dostave!

## 9.1 Preverjanje varnostnega sistema zaščite žaginega lista (6) (sl. 4)

Zaščita žaginega lista štiti pred nenamernim dotikanjem žaginega lista in naokoli letečimi ostružki.

### Preverjanje delovanja

V ta namen obrnite žago navzdol:

- Zaščita žaginega lista mora žagin list med obračanjem navzdol sprostiti, ne da bi se dotaknila katerega drugega dela.
- Med dviganjem žage v izhodiščno lego mora zaščita žaginega lista samodejno pokriti žagin list.

## 10 Montaža

### OPOZORILO

#### Nevarnost poškodbe!

Omrežnega vtiča ne vstavljajte v omrežno vtičnico, dokler izdelek ni pripravljen za uporabo.

Potrebno orodje:

- Imbus ključ 6 mm (30)
- Omejevalni kotnik 90° (A)\*
- Omejevalni kotnik 45° (B)\*
- izvijač s križno glavo\*
- Viličasti ključ SW 13 mm\*

\* = Ni nujno v obsegu dostave!

### 10.1 Postavitev izdelka (sl. 5, 6)

1. Sprostite vrtljivo mizo (13), tako da obračate ročaj (11) v nasprotni smeri urnega kazalca.
2. Z ročajem (11) nastavite vrtljivo mizo (13) na želeni kot.
3. Ponovno zategnite ročaj (11), da fiksirate vrtljivo mizo (13), tako da ga obračate v smeri urnega kazalca.
4. Z rahlim pritiskom navzdol na glavo žage (5) in hkratnim izvlečenjem varovalnega sornika (24) iz držala motorja žago sprostite iz spodnjega položaja.

5. Varovalni sornik (24) zavrtite za 90 stopinj, tako da ga v odklenjenem položaju pritrdite.
6. Glavo žage (5) obrnite navzgor.
7. Napenjalnik (16) lahko pritrdite tako na levo kot na desno stran nepremične mize žage (14). Napenjalnik (16) vtaknite v predvideno izvrtino na zadnji strani omejevalne tračnice (9) in jo zavarujte s pritrdilnim vijakom (16c). Pri zajeralnih rezih 0–45° namestite napenjalnik (16) le na desni strani (sl. 7, 8).
8. Glavo žage (5) lahko z odvijanjem pritrdilnega vijaka (17) nagnete za največ 45° v levo. Odvijte pritrdilni vijak (17) in nastavite zeleno doseg. Nato spet zategnite pritrdilni vijak (17).
9. Podlage za obdelovance (15) morate med delom vedno pritrditi in jih uporabiti.

## 10.2 Vreča za ostružke (21) (sl. 21)

1. Žaga ima vrečo za ostružke (21).
2. Kralica kovinskega obročka vrečke za ostružke (21) stisnite skupaj in ga pritrdite na izpustno odprtino v območju motorja.
3. Vrečo za ostružke (21) lahko izpraznite skozi zadrgo na spodnji strani.

### 10.2.1 Priključek na zunanje odsesavanje prahu

1. Cev za odsesavanje priključite na odsesavanje prahu.
2. Odsesavanje prahu mora biti primerno za material, ki ga boste obdelovali.
3. Za odsesavanje prahov, ki so zelo zdravju škodljivi ali rakotvorni, uporabite posebno napravo za odsesavanje.

## 10.3 Fino naravnanje omejevalnika za čelilni rez 90° (sl. 1, 6 in 7)

1. Glavo žage (5) spustite navzdol in jo fiksirajte z varovalnim sornikom (24).
2. Odvijte pritrdilni vijak (17).
3. 90°-omejevalni kotnik (A) namestite med žagin list (7) in vrtljivo mizo (13).
4. Odvijte protimatico (25a).
5. Nastavitveni vijak (25) premaknite toliko, da kotnik med žaginim listom (7) in vrtljivo mizo (13) znaša 90°.
6. Ponovno privijte protimatico (25a).
7. Nato preverite položaj prikaza kota. Po potrebi kazalec (14b) odvijte z izvijačem s križno glavo, nastavite na 0° položaj skale (14a) in ponovno zategnite.

## 10.4 Fino naravnanje omejevalnika za zajeralni rez 45° (sl. 8- 10)

1. Glavo žage (5) spustite navzdol in jo fiksirajte z varovalnim sornikom (24).
2. Vrtljivo mizo (13) fiksirajte na položaj 0°.

### POZOR

Premično omejevalno tračnico je treba za zajeralni rez (spuščena glava žage) fiksirati v zunanjem položaju (leva stran).

3. Odprite nastavljalni vijak (8a) premičnih omejevalnih tračnic (8) in premične omejevalne tračnice (8) premaknite ven.
4. 45°-omejevalni kotnik (B) namestite med žagin list (7) in vrtljivo mizo (13).
5. Premične omejevalne tračnice (8) morajo biti blokirane tako, da je razdalja med pomičnimi omejevalnimi tračnicami (8) in žaginim listom (7) najmanj 8 mm.
6. Premična omejevalna tračnica (8) mora biti v notranjem položaju (desna stran).
7. Pred rezanjem preverite, da med pomičnimi omejevalnimi tračnicami (8) in žaginim listom (7) ne more priti do trkov.
8. Pritrdilni vijak (17) odvijte in z ročajem (1) nagnete glavo žage (5) v levo, na 45°.
9. 45°-omejevalni kotnik (B) namestite med žagin list (7) in vrtljivo mizo (13).
10. Odvijte protimatico (26a) in premaknite nastavitveni vijak (26) toliko, da znaša kotnik med žaginim listom (7) in vrtljivo mizo (13) natančno 45°.
11. Ponovno privijte protimatico (26a).
12. Nato preverite položaj prikaza kota. Po potrebi kazalec lestvice (18a) odvijte z izvijačem s križno glavo, nastavite na 45° položaj lestvice kota (18) in ponovno zategnite.

## 11 UPRAVLJANJE

### POZOR

Pred zagonom morate izdelek obvezno montirati v celoti!

### ⚠ OPOZORILO

#### Nevarnost poškodbe!

Omrežnega vtiča ne vstavljajte v omrežno vtičnico, dokler izdelek ni pripravljen za uporabo.

## OPOZORILO

Pred nastavljanjem izdelka vedno najprej odklopite omrežni vtič.

### 11.1 Omejitev globine reza (žaganje matice) (sl. 1, 11)

## OPOZORILO

### Nevarnost povratnega udarca!

Pri izdelavi utorov je še posebej pomembno, da na žagin list ne delujejo stranske sile. Glava žage lahko sicer nenadoma skoči navzgor!

- Pri izdelavi utorov uporabite napenjalnik. Preprečite stranski pritisk na glavo žage.

1. Globino reza se lahko nastavlja brezstopenjsko s pomočjo vijaka (22).
2. V ta namen odvijte matico z narebrenim robom (22a) na vijaku.
3. Želena globino reza nastavite s privijanjem ali odvijanjem vijaka (22).
4. Na koncu matico z narebrenim robom (22a) znova privijte na vijak (22).
5. Nastavitev preverite s pomočjo poskusnega reza.

### 11.2 Upravljanje napenjalnika (16) (sl. 6, 12)

Višino napenjalnika (16) lahko nastavite prek pritrdilnega vijaka (16a).

1. Napenjalnik (16) spustite na obdelovanec.
2. Trdno privijte pritrdilni vijak (16a).
3. Narebrični vijak (16b) privijajte v smeri urnega kazalca, da vpnete obdelovanec.
4. Za sprostitve obdelovanca postopajte v obratnem vrstnem redu.

### 11.3 Vkllop/izkllop LED-lučke (sl. 13)

## POZOR

Ne glejte v vključeno lučko!

#### Vkllop

1. Če želite vklopiti LED-lučko, preklopite stikalo za vklop/izkllop (4) v položaj »«.

#### izkllop

1. Za izkllop preklopite stikalo za vklop/izkllop (4) v položaj »OFF«.

### 11.4 Zaporedni rez (sl. 1, 14)

Pri ponavljajočih se rezih enake dolžine je mogoče razklopiti vzdolžni prislon (15b). Uporabite lahko vzdolžni prislon (15b) na desni in levi strani.

1. Vzdolžni prislon (15b) dvignite navzgor.
2. Odvijte pritrdilni vijak (15a) za podlago za obdelovanec (15).
3. Izvlecite podlago za obdelovanec (15).
4. Želeno mero postavite med žagin list (7) in vzdolžni prislon (15b).
5. Trdno privijte pritrdilni vijak (15a) za podlago za obdelovanec (15).
6. Izvedite reze, kot je opisano v razdelkih 11.5, 11.6, 11.7 in 11.8.

### 11.5 Čelilni rez 90° in vrtljiva miza 0° (sl. 1, 6, 12, 15)

Pri širinah reza do prib. 100 mm se lahko funkcijo vlečenja žage fiksira v zadnjem položaju s pritrdilnim vijakom (19a). V tem položaju lahko žago uporabljate v čelilnem načinu delovanja. Če je širina reza večja od 100 mm, je treba paziti, da je pritrdilni vijak (19a) sproščen in je glava žage (5) premična.

## POZOR

Premično omejevalno tračnico je treba za čelilni rez 90° fiksirati v notranjem položaju.

#### Napotki za vpenjanje:

- Ne obdelujte obdelovancev, ki so premajhni za varno fiksacijo.
  - Ojačite zelo tanke obdelovance tako, da jih prežagate skupaj z dodatno palico. Zelo tanki obdelovanci lahko pri žaganju »papolajajo« ali se zlomijo.
1. Odprite pritrdilni vijak (8a) premične omejevalne tračnice (8) in premično tračnico (8) premaknite not.
  2. Premična omejevalna tračnica (8) mora biti blokirana tako daleč od skrajnega notranjega položaja, da bo razdalja med premično omejevalno tračnico (8) in žaginim listom (7) največ 8 mm.
  3. Pred rezanjem preverite, da med premično omejevalno tračnico (8) in žaginim listom (7) ne more priti do trkov.
  4. Ponovno zategnite pritrdilni vijak (8a).
  5. Glavo žage (5) premaknite v zgornji položaj.
  6. Glavo žage (5) premaknite navzdol do ročaja (1) in jo po potrebi fiksirajte v tem položaju s pritrdilnim vijakom (19a) vlečnega vodila (19) (glede na širino reza).
  7. Les, ki ga želite žagati, položite na omejevalne tračnice (8/9) in vrtljivo mizo (13).

- Material pritrдите na nepremično mizo žage (14) z napenjalnikom (16), da preprečite premikanje med postopkom rezanja.
- Sprostite zaporno stikalo (2) in pritisnite stikalo za vklop/izklop (3), da vklopite motor.
- Glavo žage (5) z ročajem (1) premaknite dol z enakomernim in lahkim potiskanjem, dokler žagin list (7) ne prereže obdelovanca.
- Po končanem žaganju morate glavo žage (5) znova premakniti v zgornji položaj mirovanja in sprostiti stikalo za vklop/izklop (3).

## POZOR

Izdelek zaradi povratne vzmeti samodejno udari nazaj. Ne sprostite ročaja po koncu reza, ampak pustite, da se glava žage premika počasi navzgor in pod rahlim pritiskom.

### 11.5.1 Pri fiksnem vlečnem vodilu (19)

- Funkcijo vlečenja žage fiksirajte v zadnjem položaju s pritrilnim vijakom (19a) za vlečno vodilo (19).
- Glavo žage (5) z ročajem (1) premaknite dol z enakomernim in lahkim potiskanjem, dokler žagin list (7) ne prereže obdelovanca.

### 11.5.2 Če vlečno vodilo (19) ni fiksirano

- Glavo žage (5) povlecite popolnoma naprej.
- Ročaj (1) potisnite navzdol enakomerno in z lahkim vlečenjem.
- Nato glavo žage (5) počasi in enakomerno potisnite do konca nazaj, dokler žagin list (7) popolnoma ne prereže obdelovanca.

### 11.6 Čelilni rez 90° in vrtljiva miza 0°-47° (sl. 1, 9, 10)

S čelilno in zajeralno žago lahko izvajate poševne reze levo in desno v kotih 0°–47°.

## POZOR

Premično omejevalno tračnico je treba za čelilni rez 90° fiksirati v notranjem položaju.

- Odprite pritrilni vijak (8a) premične omejevalne tračnice (8) in premično tračnico (8) premaknite not.
- Premična omejevalna tračnica (8) mora biti blokirana tako daleč od skrajnega notranjega položaja, da bo razdalja med premično omejevalno tračnico (8) in žagim listom (7) največ 8 mm.
- Pred rezanjem preverite, da med premično omejevalno tračnico (8) in žagim listom (7) ne more priti do trkov.
- Ponovno zategnite pritrilni vijak (8a).
- Sprostite vrtljivo mizo (13), tako da obračate ročaj (11) v nasprotni smeri urnega kazalca.

- Z ročajem (11) nastavite vrtljivo mizo (13) na želeni kot.
- Zategnite ročaj (11), da fiksirate vrtljivo mizo (13), tako da ga obračate v smeri urnega kazalca.
- Rez opravite, kot je opisano v 11.5.

### 11.7 Zajeralni rez 0–45° in vrtljiva miza 0° (sl. 1, 9, 10)

Z žago lahko izvajate zajeralne reze v levo in desno od 0–45° na delovno površino.

## POZOR

Premično omejevalno tračnico je treba za zajeralne reze (nagnjena glava žage) fiksirati na zunanjem položaju.

## POZOR

Pri zajeralnih rezih 0–45° namestite napenjalnik (vpenjalnik obdelovancev) le na desni strani.

- Odprite pritrilni vijak (8a) premičnih omejevalnih tračnic (8) in premične omejevalne tračnice (8) premaknite ven (**leva stran**).
- Premična omejevalna tračnica (8) mora biti blokirana tako daleč od skrajnega notranjega položaja, da bo razdalja med premičnimi omejevalnimi tračnicami (8a) in žagim listom (7) največ 8 mm (**desna stran**).
- Pred rezanjem preverite, da med premično omejevalno tračnico (8) in žagim listom (7) ne more priti do trkov.
- Ponovno zategnite pritrilni vijak (8a).
- Glavo žage (5) premaknite v zgornji položaj.
- Vrtljivo mizo (13) fiksirajte na položaj 0°.
- Pritrilni vijak (17) odvijte in z ročajem (1) nagnite glavo žage (5) v levo, da kazalec (18a) kaže na želeno kotno mero na lestvici kota (18).
- Ponovno pritegnite pritrilni vijak (17).
- Rez izvršite tako, kot je opisano v 11.5.

### 11.8 Zajeralni rez 0–45° in vrtljiva miza 0°-47° (sl. 1, 9, 10)

Z žago lahko izvajate zajeralne reze levo in desno v kotih 0°–45° na delovno površino in istočasno 0°–47° na omejevalno tračnico (dvojni zajeralni rez).

## POZOR

Premično omejevalno tračnico je treba za zajeralne reze (nagnjena glava žage) fiksirati na zunanjem položaju.

Pri obratu čelilne žage na 31,6° in nagibu agregata za 33,9° se lahko s profilno stranjo navzdol na zajeri nareže enakokrake trikotnike in profile, kot so štukaturni profili.

To je prednost še posebej pri velikih profilih, ki pri običajni vlaganju presegajo največjo višino reza.

S tem se enostavno reši tudi težave, s katerimi pogosto nepravokotne priprave kota v kotih.

## POZOR

Pri zajeralnih rezih 0–45° namestite napenjalnik (vpenjalnik obdelovancev) le na desni strani.

1. Odprite nastavljalni vijak (8a) premičnih omejevalnih tračnic (8) in premične omejevalne tračnice (8) premaknite ven.
2. Premična omejevalna tračnica (8) mora biti blokirana tako daleč od skrajnega notranjega položaja, da bo razdalja med premično omejevalno tračnico (8) in žaginim listom (7) največ 8 mm.
3. Pred rezanjem preverite, da med premično omejevalno tračnico (8) in žaginim listom (7) ne more priti do trkov.
4. Ponovno zategnite pritrtilni vijak (8a).
5. Glavo žage (5) premaknite v zgornji položaj.
6. Sprostite vrtljivo mizo (13), tako da obračate ročaj (1) v nasprotni smeri urnega kazalca.
7. Z ročajem (1) nastavite vrtljivo mizo (13) na zeleni kot (glejte 11.6).
8. Zategnite ročaj (1), da fiksirate vrtljivo mizo (13), tako da ga obračate v smeri urnega kazalca.
9. Odvijte pritrtilni vijak (17).
10. Z ročajem (1) nagnite glavo žage (5) v levo, na željeno kotno mero.
11. Ponovno pritegnite pritrtilni vijak (17).
12. Rez opravite, kot je opisano v 11.5.

## 12 Vzdrževanje

### ⚠ OPOZORILO

**Popravila in vzdrževalna dela, ki niso opisana v teh navodilih za uporabo, pustite izvesti samo specializirani delavnici. Uporabljajte samo originalne nadomestne dele.**

### ⚠ OPOZORILO

**Nepravilno vzdrževanje ali čiščenje lahko povzroči poškodbe!**

### ⚠ OPOZORILO

**Med čiščenjem, popravilom in vzdrževanjem se lahko izdelek nepričakovano zažene, kar povzroči telesne poškodbe in opekline.**

- Izklopite izdelek.
- Izvlecite omrežni vtič.
- Počakajte, da se izdelek ohladi.

Potrebno orodje:

- Imbus ključ 6 mm (30)
- izvijač s križno glavo\*

\* = Ni nujno v obsegu dostave!

### 12.1 Splošni vzdrževalni ukrepi

- Na zaščitnih pripravah, prezračevalnih režah in ohišju motorja mora biti čim manj prahu in umazanije. Izdelek zdrgnite s čisto krpo\* ali ga izpihajte s stisnjenim zrakom\* pod nizkim tlakom. Priporočamo, da izdelek očistite takoj po vsaki uporabi.
- Vse gibljive dele naoljite enkrat mesečno.
- Izdelek redno čistite z vlažno krpo\* in malo mazalnega mila. Ne uporabljajte čistil ali topil, ker lahko poškodujejo plastične dele izdelka. Pazite, da v notranjost izdelka ne vdre voda.

### 12.2 Zamenjava žaginega lista (7) (sl. 16, 17, 20)

### ⚠ OPOZORILO

**Pred vsakim nastavljanjem, servisiranjem ali popravilom izvlecite omrežni vtič!**

### POZOR

**Pri zamenjavi žaginega lista nosite zaščitne rokavice! Nevarnost poškodbe!**

1. Glavo žage (5) obrnite navzgor in jo fiksirajte z varovalnim sornikom (24).
2. Odvijte pritrtilni vijak (6a) pokrova z izvijačem s križno glavo.
3. Zaščito žaginega lista (6) obrnite navzgor toliko, da je zaščita žaginega lista (6) nad prirobničnim vijakom (27).
4. Z eno roko položite imbus ključ 6 mm (30) na prirobnični vijak (27).
5. Močno pritisnite na blokado gredi žage (28), prirobnični vijak (27) pa počasi obračajte v smeri urnih kazalcev. Po maks. enem obratu se blokada gredi žage (28) zaskoči.
6. Nato z malce večjo silo odvijte prirobnični vijak (27) v smeri urnih kazalcev.

7. Prirobnični vijak (27) odvijte do konca in snemite zunanjo prirobnico (27a).
8. Snemite žagin list (7) z notranje prirobnice (27b) in ga izvlecite navzdol.
9. Skrbno očistite prirobnični vijak (27), zunanjo prirobnico (27a) in notranjo prirobnico (27b).
10. Novi žagin list (7) znova namestite v obratnem vrstnem redu in ga privijte.
11. Zaščito žaginega lista (6) razprite navzdol, dokler zaščita žaginega lista (6) ne visi na pritrdilnem vijaku (6a).
12. Ponovno zategnite pritrdilni vijak (6a).

### POZOR

Poševnost reza zobcev tj. smer vrtenja žaginega lista mora ustrezati smeri puščice na ohišju.

13. Pred nadaljnjo obdelavo morate preveriti funkcionalnost zaščitnih naprav.

### POZOR

Po vsaki menjavi žaginega lista preverite, ali žagin list v pokončnem položaju in v položaju, nagnjenem za 45°, prosto teče v miznem vstavku.

### POZOR

Zamenjavo in usmerjanje žaginega lista je treba izvesti na pravilen način.

## 12.3 Čiščenje varnostnega sistema zaščite žaginega lista (6) (sl. 1)

Pred vsakim zagonom preverite, ali je zaščita žaginega lista umazana.

S pomočjo čopiča ali podobnega primerne orodja odstranite vse žagine ostružke in lesene drobce.

Pazite na prosto premikanje vodilnega stremena (20).

## 12.4 Zamenjava miznega vstavka (10) (sl. 18, 19)

### ⚠ OPOZORILO

Pri poškodovanih miznih vstavkih obstaja nevarnost, da se majhni predmeti zataknejo med mizni vstavek in žagin list ter posledično blokirajo žagin list.

**Poškodovane mizne vstavke takoj zamenjajte!**

1. Odstranite vijak s križno glavo (10a) miznega vstavka (10). Po potrebi obrnite vrtljivo mizo (13) in nagnite glavo žage (5), da dosežete vijak s križno glavo (10a).
2. Snemite mizni vstavek (10).

3. Vstavite nov mizni vstavek (10).
4. Pritegnite vijak s križno glavo (10a) miznega vstavka (10).

## 12.5 Pregledovanje ščetk

Pri novem izdelku in po montaži novih oglenih ščetk morate le-te preveriti po prvih 50 obratovnih urah. Po prvemu preverjanju morate pregledovanje izvajati vsakih 10 obratovnih ur.

- Če je ogljik obrabljen na dolžini 6 mm ali če sta vzmet oziroma stransko vezana žica prežgana oziroma poškodovana, morate zamenjati obe ščetki.
- Če se ščetke po odstranitvi izkažejo kot primerne za uporabo, jih lahko znova vgradite.
- Za namen vzdrževanja oglenih ščetk odprite oba zapaha v nasprotni smeri urinega kazalca. Nato odstranite oglene ščetke.
- Oglene ščetke vstavite nazaj v obratnem vrstnem redu.

## 13 Skladiščenje

Izdelek in njegove dodatke hranite v temnem, suhem in zaščitenem pred zmrzaljo mestu, ki je nedostopno otrokom.

Optimalna temperatura shranjevanja je med 5 °C in 30 °C.

Izdelek shranjujte v originalni embalaži.

Pokrijte izdelek, da ga zaščitite pred prahom ali vlago.

Navodila za uporabo shranjujte skupaj z izdelkom.

## 14 Transport (sl. 6, 18-20)

1. Zategnite ročaj (11), da zapahnete vrtljivo mizo (13).
2. Glavo žage (5) potisnite navzdol in jo fiksirajte z varovalnim sornikom (24). Žaga je tako zaklenjena v spodnjem položaju.
3. Funkcijo vlečenja žage fiksirajte v zadnjem položaju s pritrdilnim vijakom (19a) za vlečno vodilo (19).
4. Izdelek nosite tako, da ga primete za transportni ročaj (29).
5. Izdelek ponovno sestavite tako, kot je opisano v poglavju 9, 10, 11.

## 15 Električni priključek

**Nameščeni elektromotor je priključen, tako da je pripravljen za uporabo. Priključek ustreza zadevnim standardom VDE in DIN. Omrežni priključek in uporabljen podaljševalni vod na strani kupca morata ustrezati predpisom.**

## 15.1 Poškodovani električni priključni vodi

Na električnih priključnih vodih pogosto nastanejo poškodbe izolacije.

Vzroki za to so lahko:

- tlačna mesta, če priključne vode speljete skozi okna ali reže vrat,
- mesta pregibanja zaradi nepravilne pritrditve ali polaganja priključnega voda,
- rezi zaradi vožnje preko priključnih vodov,
- poškodbe izolacije zaradi iztrganja iz stenske vtičnice,
- pretrgana mesta zaradi staranja izolacije.

Takih poškodovanih električnih priključnih vodov ne smete uporabljati, ker so zaradi poškodb izolacije smrtno nevarni.

Redno preverjajte, če so električni priključni vodi poškodovani. Pri tem pazite, da priključni vod pri preverjanju ne bo visel na napajalnem omrežju.

Električni priključni vodi morajo ustrezati zadevnim določilom VDE in DIN. Uporabljajte samo priključne vode z enako oznako.

Po predpisih mora biti oznaka tipa priključnega voda natisnjena na njem.

### Varnostni napotki za menjavo poškodovanih ali okvarjenih omrežnih priključnih vodov

#### Naćin priključitve X

Če je omrežni priključni vod tega izdelka poškodovan, ga je treba zamenjati s posebej pripravljenim omrežnim priključnim vodom, ki ga lahko nabavite pri proizvajalcu ali pri njegovi službi za stranke.

## 15.2 Motor na izmenični tok

Priključevanje in popravila električne opreme lahko izvajajo samo električarji.

- Omrežna napetost mora znašati 220 V – 240V-.
- Podaljševalni vodi do dolžine 25 m morajo imeti prečni prerez 1,5 kvadratnega milimetra.

## 16 Popravila in naročanje rezervnih delov

Po popravilu ali vzdrževanju se prepričajte, da so vsi varnostno relevantni deli nameščeni in v brezhibnem stanju. Dele, ki bi lahko povzročili telesne poškodbe, shranite na drugim osebam in otrokom nedosegljivem mestu.

## POZOR

Po zakonu o odgovornosti za izdelke ne jamčimo za poškodbe, ki nastanejo zaradi nestrokovnih popravil ali neuporabe originalnih nadomestnih delov.

Pooblastite servisno službo ali pooblaščenega strokovnjaka. Enako velja tudi za pribor.

### Priključki in popravila

Priključevanje in popravila električne opreme lahko izvajajo samo električarji.

## 16.1 Naročanje nadomestnih delov

Pri naročanju nadomestnih delov morate navesti naslednje podatke:

- Oznaka modela
- Številka izdelka
- Podatki na tipski ploščici

### Nadomestni deli/oprema

HW list krožne žage Ø254x30x2,4 mm 40 z – št. artikla:	39012549009
Komplet oglenih ščetk (komplet = 2 kosa) – št. artikla:	3901254002
Mizni vstavek z vijaki – št. artikla:	3901254001
Vreča za ostružke – št. artikla:	3901223014

## 16.2 Informacije o servisu

Upoštevajte, da so pri tem izdelku sledeči deli podvrženi obrabi, ki izhaja iz uporabe, ali naravni obrabi oz. so sledeči deli potrebni kot potrošni material.

Obrabni deli\*: ogljene ščetke, žagin list, mizni vstavek, vreča za ostružke

\* = Ni nujno v obsegu dostave!

## 17 Odlaganje med odpadke in reciklaža

### Napotki za embalažo



Embalažne materiale je mogoče reciklirati. Embalažo zavrzite okolju prijazno.

### Napotki glede zakona o električnih in elektronskih napravah



### Stare električne in elektronske naprave ne sodijo med gospodinjske, pač pa jih morate zavreči oz. oddati na zbirno mesto ločeno!

- Stare baterije in akumulatorje, ki niso fiksno vgrajeni v staro napravo, je treba pred oddajo na zbirno mesto odstraniti brez uničenja komponent! Navodila za njihovo odstranjevanje ureja zakon o baterijah.
- Lastnik oz. uporabnik električnih in elektronskih naprav je zakonsko zavezan, da stare naprave po njihovi uporabi odda.
- Končni uporabnik nosi odgovornost za brisanje svojih osebnih podatkov na stari napravi, ki jo želi zavreči!
- Simbol prečrtanega smetnjaka pomeni, da električnih in elektronskih naprav ne smete odlagati med gospodinjske odpadke.
- Električne in elektronske naprave lahko brezplačno oddate na naslednjih mestih:
  - Javno-pravna mesta za odstranjevanje odpadkov oz. zbirna mesta (npr. komunalna podjetja)
- Družba LIDL vam zagotavlja možnosti vračila neposredno v podružnice in na tržišča. Vračilo in odstranitev sta za vas brezplačna.
- Do tri stare električne naprave na vrsto naprave, z dolžino stranice največ 25 centimetrov, lahko brez predhodnega nakupa nove naprave od proizvajalca oddate pri njem ali na drugem pooblaščenem zbirnem mestu v vaši bližini.
- Ostale proizvajalčeve in trgovčeve dodatne pogoje za prevzem najdete pri posamezni servisni službi.
- Če proizvajalec dostavi novo električno napravo v zasebno gospodinjstvo, lahko končni uporabnik na zahtevo naroči brezplačen prevzem stare električne naprave. Povežite se s servisno službo proizvajalca.
- Te izjave veljajo le za naprave, ki so nameščene in prodane v državah Evropske unije in so predmet evropske direktive 2012/19/EU. V državah izven območja Evropske unije lahko veljajo drugačna določila za odstranjevanje starih električnih in elektronskih naprav med odpadke.

## 18 Pomoč pri motnjah

V naslednji tabeli so prikazani simptomi napak skupaj z opisom pomoči, če vaš izdelek ne deluje pravilno. Če s tem ne morete lokalizirati in odpraviti težave, se obrnite na svoj servis.

Motnja	Morebiten vzrok	Ukrep
Motor ne deluje.	Motor, kabel ali vtič so okvarjeni, omrežne varovalke so pregorele.	Izdelek na pregleda strokovnjak. Motorja nikoli ne popravljajte sami. Nevarnost! Preverite omrežne varovalke in jih po potrebi zamenjajte.
Motor se počasi zažene in ne dosega delovne hitrosti.	Prenizka napetost, poškodovane tuljave, kondenzator je pregorel.	Napetost naj preveri strokovnjak za elektriko. Motor naj pregleda strokovnjak. Strokovnjak naj zamenja kondenzator.
Motor je prehrupen.	Poškodovane tuljave, okvarjen motor.	Motor naj pregleda strokovnjak.
Motor ne razvije polne moči.	Tokokrogi v omrežni napravi so preobremenjeni (luči, drugi motorji itd.).	Ne uporabljajte drugih izdelkov ali motorjev na istem tokokrogu.
Motor se hitro pregreje.	Preobremenitev motorja, nezadostno hlajenje motorja.	Preprečite preobremenitev motorja pri rezanju, odstranite prah z motorja, da zagotovite optimalno hlajenje motorja.
Žagin rez je preveč raskav ali valovit.	Žagin list je top, oblika zobcev ni primerna za debelino materiala.	Nabrusite žagin list oz. vstavite primeren žagin list.
Obdelovanec se iztrga oz. se zdrobi.	Pritisk pri rezu je previsok oz. žagin list ni primeren za uporabo.	Vstavite primeren žagin list.

## 19 EU izjava o skladnosti

### Prevod originalne izjave o skladnosti

#### Proizvajalec:

Scheppach GmbH  
Günzburger Straße 69  
D-89335 Ichenhausen

S polno odgovornostjo izjavljamo, da je tukaj opisani izdelek v skladu z veljavnimi smernicami in standardi.

Znamka: **PARKSIDE**  
Oznaka izdelka: **Čelična in vlečna žaga -  
PZKS 254 A1**  
Št. art. **3901254977, 3901254978,  
3901254980, 39012549915,  
39012549959, 39012559915**  
Št. IAN. **491018\_2501**  
Serijska št. **01001 – 25235**

#### Direktive EU:

2014/30/EU, 2006/42/EG, 2011/65/EU\*,

\* Zgoraj opisani predmet izjave izpolnjuje predpise Direktive 2011/65/EU Evropskega parlamenta in Sveta z dne 8. junij 2011 za omejevanje uporabe določenih nevarnih snovi v električnih in elektronskih napravah.

#### Uporabljeni standardi:

EN 62841-1:2015/A11:2022;  
EN IEC 62841-3-9:2020/A11:2020;  
EN IEC 55014-1:2021;  
EN IEC 55014-2:2021;  
EN IEC 61000-3-2:2019/A2:2024;  
EN 61000-3-3:2013/A2:2021;

#### Pooblaščenec za dokumentacijo:

Tobias Ihle  
Günzburger Str. 69  
D-89335 Ichenhausen  
Ichenhausen, 11.04.2025

  
Simon Schünk  
Division Manager Product Center

  
Andreas Pecher  
Head of Project Management

# Garancijski list

## Proizvajalec:

Scheppach GmbH

Günzburger Straße 69

DE-89335 Ichenhausen

## Pooblašчени serviser (SI):

TeleMarCom European Services GmbH

Am Ziegelweiher 24

DE - 61130 Nidderau

## Telefonska št. servisa (SI):

00800 4003 4003

## E-poštni naslov (SI):

service.SI@scheppach.com

## Garancijski list

1. S tem garancijskim listom Scheppach GmbH jamčimo, da bo izdelek v garancijskem roku ob normalni in pravilni uporabi brezhibno deloval in se zavezuje, da bomo ob izpolnjenih spodaj navedenih pogojih odpravili morebitne pomanjkljivosti in okvare zaradi napak v materialu ali izdelavi oziroma po svoji presoji izdelek zamenjali ali vrnili kupnino.
2. Garancija je veljavna na ozemlju Republike Slovenije.
3. Garancijski rok za proizvod je 3 leta od datuma izročitve blaga. Datum izročitve blaga je razviden iz računa.
4. Če izdelek ne izpolnjuje specifikacij ali nima lastnosti, navedenih v garancijskem listu ali oglaševalskem sporočilu, lahko potrošnik najprej zahteva odpravo napak. O napaki mora potrošnik obvestiti proizvajalca ali pooblaščenega servisa (kontaktna številka in elektronski naslov navedena zgoraj) in zahtevati odpravo napak. Kupec je dolžan ob uveljavljanju zahtevka predložiti garancijski list in račun, kot potrdilo in dokazilo o nakupu ter dnevu izročitve blaga. Svetujemo vam, da pred tem natančno preberete navodila o sestavi in uporabi izdelka.
5. Rok za odpravo napake je 30 dni od dneva, ko je proizvajalec ali pooblaščenega servisa prejel zahtevo za odpravo napake. Če napake v tem roku niso odpravljene, mora proizvajalec potrošniku brezplačno zamenjati blago z enakim, novim in brezhibnim blagom. Rok se lahko zaradi narave in kompleksnosti blaga, narave in resnosti neskladnosti ter napora, ki je potreben za dokončanje popravila ali zamenjave podaljša za najkrajši čas, ki je potreben za dokončanje popravila, vendar največ za 15 dni. O številu dni podaljšane roka in razlogih za podaljšanje mora biti potrošnik obveščen pred potekom 30 dnevnega roka za odpravo napak.
6. Če v roku 30 dni oz. v primeru podaljšanja v roku 45 dni blago ni popravljeno ali blago ni zamenjano z novim, lahko potrošnik od proizvajalca zahteva vračilo celotne kupnine ali zmanjšanje kupnine. Sorazmerno znižanje kupnine je sorazmerno zmanjšanju vrednosti blaga, ki ga je potrošnik prejel, v primerjavi z vrednostjo, ki bi jo imelo blago, če bi bilo skladno.
7. Če se neskladnost pojavi v manj kot 30 dneh od dobave blaga, lahko potrošnik ob predložitvi blaga od proizvajalca takoj zahteva vračilo plačanega zneska.
8. Proizvajalec oziroma pooblaščenega servisa lahko potrošniku za čas popravila blaga, za katero je bila izdana obvezna garancija, zagotovi brezplačno uporabo podobnega blaga. Če proizvajalec potrošniku ne zagotovi nadomestnega blaga v začasno uporabo, ima potrošnik pravico uveljavljati škodo, ki jo je utrpel, ker blaga ni mogel uporabljati od trenutka, ko je zahteval popravilo ali zamenjavo, do njune izvršitve.
9. Stroške za material, nadomestne dele, delo, prenos in prevoz izdelkov, ki nastanejo pri odpravljanju okvar oziroma nadomestitvi blaga z novim, krije proizvajalec.
10. V primeru zamenjave blaga ali zamenjave bistvenega dela blaga z novim se potrošniku izda nov garancijski list.
11. V primeru, da proizvod popravilja nepooblaščenega servisa ali nepooblaščenega oseba, kupec ne more uveljavljati zahtevkov iz te garancije.
12. Vzroki za okvaro oziroma nedelovanje izdelka morajo biti lastnosti stvari same in ne vzroki, ki so zunaj proizvajalčeve oziroma prodajalčeve sfere. Kupec ne more uveljavljati zahtevkov iz te garancije, če se ni držal priloženih navodil za sestavo in uporabo izdelka ali če je izdelek kakorkoli spremenjen ali nepravilno vzdrževan.
13. Proizvajalec zagotavlja proti plačilu popravilo, vzdrževanje blaga, nadomestne dele in priklopne aparate vsaj tri leta po poteku garancijskega roka.
14. Obrabni deli oz. potrošni material so izvzeti iz garancije.

15. Vsi potrebni podatki za uveljavljanje garancije in podatki, ki identificirajo blago za katerega velja garancija se nahajajo na dveh ločenih dokumentih (garancijski list, račun).
16. Ta garancija proizvajalca ne izključuje zakonske pravice potrošnika, da zoper prodajalca v primeru neskladnosti blaga brezplačno uveljavlja jamčevalne zahtevke. Ta garancija prav tako ne izključuje pravic potrošnika, ki izhajajo iz obveznega jamstva za skladnost blaga.

Prodajalec:

Lidl Slovenija d.o.o. k.d., Pod lipami 1, SI-1218 Komenda

## Postopanje v primeru garancijskega zahtevka

Da bi zagotovili hitro obravnavo vaše prošnje, upoštevajte naslednje napotke:

- Za vsa vprašanja imejte pripravljen blagajniški račun in številko artikla (npr. IAN 491018\_2501) kot dokaz nakupa.
- Številka artikla je na tipski ploščici na izdelku, vgravirana v izdelek, na naslovnici vaših navodil (spodaj levo) ali nalepki na hrbtni ali spodnji strani izdelka.
- Če pride do napak v delovanju ali drugih pomanjkljivosti, najprej telefonsko ali prek e-pošte stopite v stik s servisnim oddelkom, ki je naveden v nadaljevanju.
- Izdelek, ki se obravnava kot okvarjen, lahko nato pošljete na posredovani naslov servisne službe brez stroškov poštnine, pošiljki pa priložite dokaz o nakupu (blagajniški račun) in navedite mesto ter čas okvare.
- Na spletnem mestu parkside-diy.com si lahko ogledujete ter prenašate ta priročnik in številne druge. S to kodo QR pridete neposredno do spletnega mesta parkside-diy.com. Izberite svojo državo in prek iskalnega vmesnika poiščite navodila za uporabo. Z vnosom številke artikla (IAN) 491018\_2501 poiščete navodila za uporabo za vaš artikel.



### Stik s servisno službo (SI):

**Ime:** TeleMarCom European  
Services GmbH  
Am Ziegelweiher 24  
DE - 61130 Nidderau

**Telefon:** 00800 4003 4003

**E-pošta:** service.SI@schepbach.com









**Sedež:** Nemčija

## Obsah

1	Vysvětlení symbolů na výrobku.....	39
2	Úvod.....	40
3	Popis výrobku (obr. 1-21).....	40
4	Rozsah dodávky (obr. 1-21).....	40
5	Použití v souladu s určením.....	40
6	Bezpečnostní pokyny.....	41
7	Technické údaje.....	45
8	Rozbalení.....	46
9	Před uvedením do provozu (obr. 3).....	46
10	Montáž.....	46
11	Obsluha.....	47
12	Údržba.....	50
13	Skladování.....	51
14	Přeprava (obr. 6, 18-20).....	51
15	Elektrické připojení.....	51
16	Oprava a objednávka náhradních dílů.....	52
17	Likvidace a recyklace.....	52
18	Odstraňování poruch.....	53
19	EU prohlášení o shodě.....	54
20	Záruční list.....	55
21	Rozpadový výkres.....	94

## 1 Vysvětlení symbolů na výrobku

Symbole použité v této příručce vás mají upozornit na možná rizika. Bezpečnostní symboly a vysvětlivky, které je provázejí, musejí být přesně pochopeny. Samotné varování rizika neodstraní a nemohou nahradit správná opatření pro prevenci úrazů.

	Pozor! Nedodržování bezpečnostních značek a výstražných upozornění umístěných na výrobku, a také nedodržování bezpečnostních a provozních pokynů může vést k vážným zraněním a dokonce k úmrtí.
	Před uvedením do provozu si přečtěte a dodržujte návod k obsluze a bezpečnostní pokyny!
	Používejte ochranné brýle.
	Používejte ochranu sluchu.
	Bude-li se při práci prášit, noste ochranu dýchacích cest!
	Pozor! Nebezpečí zranění! Nedotýkejte se pilového kotouče v provozu!
	Nedívejte se do hořící LED diody!
	Úhlová stupnice.
	Výrobek odpovídá platným evropským směrnici.

## 2 Úvod

### Výrobce:

Scheppach GmbH  
Günzburger Straße 69  
D-89335 Ichenhausen

### Vážený zákazníku,

Přejeme vám mnoho radosti a úspěchu při práci s novým výrobkem.

### Upozornění:

Výrobce tohoto výrobku neručí podle platného zákona o odpovědnosti za vady výrobku za škody, které vzniknou na tomto výrobku nebo jeho prostřednictvím v případě:

- Neodborná manipulace
- Nedodržování návodu k obsluze
- Opravy třetí osobou, neoprávněnými odborníky
- Montáž a výměna neoriginálních náhradních dílů
- Použití, které není v souladu s určením
- Výpadky elektrického zařízení v případě nedodržení elektrických předpisů a ustanovení VDE 0100, DIN 57113 / VDE0113.

### Mějte na paměti:

Návod k obsluze je součástí tohoto výrobku.

Obsahuje důležité pokyny, jak s výrobkem bezpečně, odborně a hospodárně pracovat, jak zabránit nebezpečí, ušetřit náklady na opravy, snížit prostoje a zvýšit spolehlivost a životnost výrobku. Kromě bezpečnostních ustanovení tohoto návodu k obsluze musíte bezpodmínečně dodržovat předpisy své země, které platí pro provoz výrobku.

Seznamte se před použitím výrobku se všemi pokyny pro obsluhu a bezpečnostními pokyny. Výrobek provozujte pouze v souladu s popisem a ve stanoveném rozsahu použití. Návod k obsluze uložte na vhodném místě a v případě předání výrobku třetím osobám předejte všechny podklady.

## 3 Popis výrobku (obr. 1-21)

1. Rukojeť
2. Závěrný spínač
3. Spínač pro zapnutí/vypnutí
4. Spínač/ vypínač (světlo LED)
5. Pilová hlava
6. Kryt pilového kotouče
- 6a. Upevňovací šroub
7. Pilový kotouč
8. Posuvná dorazová lišta
- 8a. Zajišťovací šroub
9. Dorazová lišta
10. Stolní vložka
- 10a. šroub s křížovou drážkou
11. Rukojeť / zajišťovací šroub (otočný stůl)
12. Nastavovací šroub

13. Otočný stůl
14. Pevný stůl pily
- 14a. Stupnice
- 14b. Ukazatel
15. Uložení obrobků
- 15a. Zajišťovací šroub
- 15b. Délkový doraz
16. Upínací zařízení
- 16a. Zajišťovací šroub (výškové nastavení)
- 16b. Šroub s rýhovanou hlavou
- 16c. Zajišťovací šroub
17. Zajišťovací šroub
18. Úhlová stupnice
- 18a. Ukazatel úhlu
19. Vedení táhla
- 19a. Zajišťovací šroub
20. Vodicí třmen
21. Vak na třísky
22. Šroub (omezení hloubky řezu)
- 22a. Rýhovaná matice
23. Pojistka proti převržení
24. Zajišťovací čep
25. Nastavovací šroub (90°)
- 25a. Pojistná matice (90°)
26. Nastavovací šroub (45°)
- 26a. Pojistná matice (45°)
27. Přírubový šroub
- 27a. Vnější příruba
- 27b. Vnitřní příruba
28. Blokování hřídele pily
29. Převrtní úchyty
30. Inbusový klíč 6 mm
31. Inbusový klíč 3 mm

## 4 Rozsah dodávky (obr. 1-21)

Pol.	Počet	Označení
16.	1 x	Upínací zařízení
21.	1 x	Vak na třísky
30.	1 x	Inbusový klíč 6 mm
31.	1 x	Inbusový klíč 3 mm
	1 x	Zarovnávací a kapovací pila
	1 x	Provozní návod

## 5 Použití v souladu s určením

Pila slouží k zarovnávání dřeva a plastu úměrně velikosti stroje. Pila není vhodná k řezání palivového dříví.

### VAROVÁNÍ

Přístroj nepoužívejte k řezání jiných materiálů, než je popsáno v návodu k obsluze.

### VAROVÁNÍ

Dodávaný pilový kotouč je určen výlučně k řezání dřeva! Nepoužívejte jej k řezání palivového dříví!

Smějí se používat pouze pilové kotouče vhodné pro výrobek. Je zakázáno používat rozbrušovací kotouče všech druhů.

Výrobek se smí používat pouze v souladu s určením. Jakékoliv další použití kromě tohoto je v rozporu s určením. Za z toho vzniklé škody nebo zranění všeho druhu odpovídá uživatel a ne výrobce.

Součástí použití k určenému účelu je dodržování bezpečnostních pokynů a také montážní návod a provozní pokyny v návodu k obsluze.

Osoby, které výrobek používají a udržují, s ním musí být seznámeny a informovány o potenciálních nebezpečích.

Změny na výrobku zcela vylučují ručení výrobce za škody, které takto vzniknou.

Výrobek se smí provozovat jen s originálními díly a originálním příslušenstvím výrobce.

Je nutné dodržovat veškeré předpisy výrobce týkající se bezpečnosti, práce a údržby stroje, a také rozměry uvedené v technických datech.

I přes používání v souladu s určením nelze zcela zamezit určitým rizikovým faktorům. Na základě konstrukce a uspořádání výrobku se mohou vyskytnout následující body:

- Kontakt pilového kotouče v nezakryté oblasti řezání.
- Sáhnutí do běžícího pilového kotouče (řezné poranění).
- Zpětný ráz obrobků a částí obrobků.
- Zlomení pilového kotouče.
- Vymrštění vadných dílů pilového kotouče z tvrdkovu.
- Poškození sluchu, pokud se nepoužívá nezbytná ochrana sluchu.
- Zdraví škodlivé emise dřevěného prachu při používání v uzavřených místnostech.

Mějte na paměti, že naše výrobky nebyly v souladu s určením konstruovány pro komerční, řemeslné a průmyslové použití. Nepřebíráme odpovědnost v případě, kdy se výrobek použije v komerčních, řemeslných nebo průmyslových provozech, a při srovnatelných činnostech.

## Vysvětlení signálních slov v návodu k obsluze

### NEBEZPEČÍ

**Signální slovo označující bezprostředně nastávající nebezpečnou situaci, která může mít za následek smrt nebo vážné zranění, pokud se jí nezabrání.**

### VAROVÁNÍ

**Signální slovo označující potenciálně nebezpečnou situaci, která by mohla mít za následek smrt nebo vážné zranění, pokud se jí nezabrání.**

### OPATRNĚ

**Signální slovo označující potenciálně nebezpečnou situaci, která by mohla mít za následek lehké nebo středně těžké zranění, pokud se jí nezabrání.**

### POZOR

**Signální slovo označující potenciálně nebezpečnou situaci, která by mohla mít za následek poškození výrobku nebo vlastnictví/majetku.**

## 6 Bezpečnostní pokyny

Obecné bezpečnostní pokyny pro elektrické nástroje

### VAROVÁNÍ

**Přečtěte si všechny bezpečnostní pokyny, instrukce, ilustrace a technické údaje, kterými je tento elektrický nástroj opatřen.**

Pokud zanedbáte dodržování následujících instrukcí, může to způsobit zásah elektrickým proudem, požár a/nebo těžká zranění.

**Uchovejte si do budoucna veškeré bezpečnostní pokyny a instrukce.**

Pojem „elektrický nástroj“, který je uveden v bezpečnostních pokynech, se vztahuje na elektrický nástroj (se síťovým kabelem), poháněný proudem ze sítě nebo na elektrický nástroj poháněný akumulátorem (bez síťového kabelu).

### 1) Bezpečnost na pracovišti

- a) **Udržujte svou pracovní oblast čistou a dobře osvětlenou.** Pracovní oblasti, ve kterých je nepořádek nebo nejsou osvětlené, mohou vést k nehodám.
- b) **Nepracujte s tímto elektrickým nástrojem v prostředí ohroženém výbuchem, ve kterém se nacházejí hořlavé kapaliny, plyny nebo prach.** Elektrické nástroje vytvářejí jiskry, které by mohly zapálit prach nebo výpary.

- c) **Udržujte děti nebo jiné osoby během používání elektrického nástroje v patřičné vzdálenosti.** Při nesoustředěnosti můžete ztratit kontrolu nad elektrickým nástrojem.

## 2) Elektrická bezpečnost

- a) **Připojná zástrčka elektrického nástroje musí být vhodná pro danou zásuvku. Zástrčka se nesmí žádným způsobem měnit. V kombinaci s uzemněnými elektrickými nástroji nepoužívejte žádné zásuvkové adaptéry.** Nezměněné zástrčky a vhodné zásuvky zmenšují riziko zasažení elektrickým proudem.
- b) **Zabraňte kontaktu těla s uzemněnými povrchy jako trubkami, topeními, sporáky a chladničkami.** Je-li vaše tělo uzemněné, hrozí zvýšené riziko zasažení elektrickým proudem.
- c) **Elektrické nástroje chraňte před deštěm a vlhkem.** Vniknutí vody do elektrického nástroje zvyšuje riziko zásahu elektrickým proudem.
- d) **Připojovací vedení nepoužívejte k přenášení a zavěšení elektrického nástroje, nebo k vytažení zástrčky ze zásuvky. Připojovací vedení chraňte před horkem, olejem, ostrými hranami nebo pohyblivými díly.** Poškozené nebo zamotané přípojné vedení zvyšuje riziko zasažení elektrickým proudem.
- e) **Používáte-li elektrický nástroj venku, používejte prodlužovací kabely vhodné i pro venkovní použití.** Používání vhodného prodlužovacího vedení vhodného pro venkovní použití snižuje riziko zasažení elektrickým proudem.
- f) **Pokud není možno zabránit provozu elektrického nástroje ve vlhkém prostředí, používejte proudový chránič.** Použití vložky pro proudový chránič zmírňuje riziko zasažení elektrickým proudem.

## 3) Bezpečnost osob

- a) **Při práci s elektrickým nástrojem buďte pozorní a neustále dávejte pozor na to, co děláte a postupujte vždy s rozumem. Nepoužívejte elektrický nástroj, jste-li unavení nebo pod vlivem drog, alkoholu nebo léků.** Okamžik nepozornosti při používání elektrického nástroje může vést k vážným zraněním.
- b) **Používejte osobní ochranné pracovní prostředky a vždy ochranné brýle.** Použití osobních ochranných pracovních prostředků jako je protiprachová maska, protiskluzová bezpečnostní obuv, ochranná helma nebo ochrana sluchu podle druhu a způsobu použití elektrických nástrojů zmenšuje riziko zranění.
- c) **Zabraňte neúmyslnému uvedení do provozu. Než elektrický nástroj připojíte k napájení proudem a/nebo akumulátoru a než jej budete zvedat nebo nosit, ujistěte se, že je vypnutý.** Máte-li

při přenášení elektrického nástroje prst na spínači nebo zapojíte-li elektrický nástroj do zásuvky zapnutý, může to vést nehodám.

- d) **Před zapnutím elektrického nástroje odstraňte veškeré seřizovací nástroje nebo klíče na šrouby.** Nástroj nebo klíč, který se nachází v otáčejícím se dílu elektrického nástroje, může vést ke zraněním.
- e) **Zabraňte nestabilnímu držení těla. Zajistěte si stabilní postoj a vždy udržujte rovnováhu.** Tak můžete elektrický nástroj v nečekaných situacích lépe udržet pod kontrolou.
- f) **Noste vhodný oděv. Nenoste volný oděv nebo šperky. Udržujte vlasy a oděv v bezpečné vzdálenosti od pohybujících se dílů.** Volný oděv, šperky nebo dlouhé vlasy mohou být zachyceny rotujícími díly.
- g) **Je-li možné namontovat zařízení pro odsávání a zachycování prachu, je třeba je namontovat a správně používat.** Používání odsávání prachu může snížit ohrožení prachem.
- h) **Nenechte se ukolébát falešným pocitem bezpečí a nepřeskočte bezpečnostní pravidla pro elektrické nástroje, i když je po častém používání elektrického nástroje znáte.** Nedbalé chování může vést ve zlomku sekundy k těžkým zraněním.

## 4) Používání a manipulace s elektrickým nástrojem

- a) **Nepřetěžujte elektrický nástroj. Pro svou práci používejte vhodný elektrický nástroj.** S vhodným elektrickým nástrojem budete pracovat lépe a bezpečněji v udávaném rozsahu výkonu.
- b) **Nepoužívejte elektrický nástroj, jehož vypínač je vadný.** Elektrický nástroj, který již nelze zapnout nebo vypnout, je nebezpečný a musí být opraven.
- c) **Než budete provádět nastavení nástroje, měnit díly vložného nástroje nebo elektrický nástroj odložit, vytáhněte zástrčku ze zásuvky a/nebo vyjměte vyjímatelný akumulátor.** Toto preventivní bezpečnostní opatření brání neúmyslnému spuštění elektrického nástroje.
- d) **Nepoužívané elektrické nástroje uchovávejte mimo dosah dětí. Nenechte elektrický nástroj používat osoby, které s ním nejsou seznámeny nebo si nepřčetly tento návod.** Elektrické nástroje představují nebezpečí, jsou-li používány nezkušenými osobami.
- e) **O elektrické nástroje a nástavec pečlivě pečujte. Kontrolujte, zda pohyblivé díly fungují bezvadně a nejdou vzpříčené, zda nejsou prasklé nebo tak poškozené, že je omezena funkčnost elektrického nástroje. Poškozené díly nechte před používáním elektrického nástroje opravit.** Příčinou mnoha nehod je špatně udržovaný elektrický nástroj.

- f) **Udržujte řezné nástroje ostré a čisté.** Pečlivě udržované řezné nástroje s ostrými břity se méně přičí a lze je snadněji vést.
- g) **Používejte elektrický nástroj, nástavce atd. v souladu s těmito instrukcemi. Zohledněte přitom pracovní podmínky a prováděnou činnost.** Používání elektrických nástrojů pro jiné než určené aplikace může vést k nebezpečným situacím.
- h) **Rukojeti a úchopné plochy udržujte suché, čisté a bez oleje a tuku.** Kluzké rukojeti a úchopné plochy neumožňují bezpečnou obsluhu a kontrolu elektrického nástroje v nepředvídatelných situacích.

## 5) Servis

- a) **Nechte svůj elektrický nástroj opravovat pouze kvalifikovaný odborný personál a pouze za použití originálních náhradních dílů.** Tím se zajistí, aby zůstala zachována bezpečnost elektrického nástroje.

### 6.1 Bezpečnostní pokyny pro pokosové pily

- a) **Pokosové pily jsou určeny k řezání dřeva a výrobků ze dřeva, nelze je používat k řezání materiálů na bázi železa, jako jsou tyče, pruty, šrouby atd.** Abrazivní prach vede k zablokování pohyblivých dílů jako je dolní ochranný kryt. Jiskry z řezání spalují dolní ochranný kryt, vkládací desku a další plastové díly.
- b) **Obrobek podle možností upevněte pomocí svorek.** Když obrobek přidržujete rukou, musíte mít vždy ruku minimálně 100 mm daleko od každé strany kotouče. **Nepoužívejte tuto pilu k řezání kusů, které jsou příliš malé pro upnutí nebo držení v ruce.** Pokud máte ruku příliš blízko u pilového kotouče, hrozí zvýšené nebezpečí úrazu po dotyku kotouče.
- c) **Obrobek se nesmí pohybovat a musí být důd upnutý nebo přitlačený proti dorazu a stolu.** Obrobek nikdy neposouvajte proti pilovému kotouči a nikdy neřežte „volně od ruky“. Volné nebo pohybující se obrobky mohou být velkou rychlostí vymrštněny a způsobit zranění.
- d) **Pilu posouvajte skrze obrobek. Pilu skrze obrobek netáhněte. Pro řez zvedněte pilovou hlavu a táhněte ji po obrobku, aniž byste řezali. Poté zapněte motor, sklopte pilovou hlavu dolů a tlačte pilu skrze obrobek.** Při řezání tahem hrozí nebezpečí, že se pilový kotouč na obrobku vzpříčí a jednotka pilového kotouče se velkou silou vymrštně proti obsluze.
- e) **Nikdy rukou nekřížte určenou linii řezu před pilovým kotoučem ani za ním.** Podepření obrobku „zkříženými rukama“, tzn. držení obrobku vpravo vedle pilového kotouče levou rukou nebo naopak je velmi nebezpečné.

- f) **Když se pilový kotouč otáčí, nesahejte za doraz. Nikdy nezmenšujte bezpečnou vzdálenost 100 mm mezi rukou a rotujícím pilovým kotoučem (platí na obou stranách pilového kotouče, např. při odstraňování odřezků).** Blízkost rotujícího pilového kotouče vaší ruce možná nepůjde rozpoznat můžete se těžce zranit.
- g) **Před řezáním obrobek zkontrolujte. Když je obrobek ohnutý nebo protažený, upněte jej pomocí vně zakřivené strany k dorazu. Vždy zajistěte, aby podél linie řezu nebyla mezi obrobkem, dorazem a stolem mezera.** Ohnuté nebo protažené obrobky se mohou pootočit nebo přemístit a způsobit vzpříčení rotujícího pilového kotouče při řezání. V obrobku nesmí být hřebíky ani cizí tělesa.
- h) **Pilu použijte teprve tehdy, když je stůl zbavený nástroji a odřezků atd.; na stole se smí nacházet pouze obrobek.** Malé odpady, volné kousky dřeva nebo jiné předměty, které se dostanou do styku s rotujícím kotoučem, mohou být odmrštněny vysokou rychlostí.
- i) **Řežte vždy jen jeden obrobek.** Více obrobků na sobě nelze přiměřeně upnout nebo podržet a mohou se při řezání způsobit vzpříčení nebo sklouznutí kotouče.
- j) **Postarejte se, aby pokosová pila před použitím stále na rovné, pevné pracovní ploše.** Rovná a pevná pracovní plocha snižuje nebezpečí, že pokosová pila ztratí stabilitu.
- k) **Svou práci si naplánujte. Při každé změně sklonu pilového kotouče nebo úhlu zkosení na to, aby byl stavitelný doraz správně seřízený a obrobek podepřený, aniž by se dotkly kotouče nebo ochranného krytu.** Provedte simulovaný pohyb bez pohybu kotouče v celé plánované délce řezu bez zapnutí stroje a bez obrobku na stole, abyste zaručili, že u dorazu nedojde k omezení nebo ohrožení řezu.
- l) **U obrobků širších nebo delších než je horní strana stolu se postarejte o přiměřené podepření např. pomocí prodloužení stolu nebo kozy.** Obrobky delší nebo širší než stůl pokosové pily se mohou převrátit, když nejsou pevně podepřeny. Když se odříznutý kus dřeva nebo obrobek převrátí, může dojít ke zvednutí dolního ochranného krytu nebo jej může rotující kotouč nekontrolovaným způsobem vymrštně.
- m) **K prodloužení stolu nebo dodatečnému podepření nevyužívejte dalších osob.** Nestabilní podepření obrobku může vést ke vzpříčení kotouče. Obrobek se také může během řezu posunout a může vás a pomocníky přitáhnout do rotujícího kotouče.
- n) **Odříznutý kus se nesmí přitlačit proti rotujícímu pilovému kotouči.** Pokud máte málo místa, např. při používání podélných dorazů, může se odřezávaný kus vzpříčit vůči kotouči a může být prudce vymrštně.

- o) **Vždy používejte svorku nebo vhodný přípravek na rádné podepření oválného materiálu jako tyče nebo trubky.** Tyče mají během řezání tendenci se odvalovat, přičemž se kotouč „zakousne“ a obrobek může vtáhnout vaši ruku do kotouče.
- p) **Než začnete řezat, nechte kotouč dosáhnout plných otáček.** Sníží to riziko odmrštění obrobku.
- q) **Když se obrobek vzpříčí, nebo kotouč zablokuje, pokosovou pilu vypněte. Počkejte, až se zastaví všechny pohyblivé díly, vytáhněte síťovou zástrčku a/nebo vyjměte akumulátor. Následně odstraňte vzpříčený materiál.** Pokud budete v případě takového zablokování dále řezat, může dojít ke ztrátě kontroly nebo poškození pokosové pily.
- r) **Po ukončení řezu pusťte vypínač, podržte pilovou hlavu dole a vyčkejte, až se kotouč zastaví, teprve poté odstraňte uříznutý kus.** Je velmi nebezpečné sahat ruku do blízkosti dobíhajícího kotouče.
- s) **Když provádíte neúplný řez nebo když pustíte vypínač, držte pevně rukojeť, dokud pilová hlava nedosáhne dolní polohy.** Kvůli brzdění pily může být pilová hlava stažena trhnutím směrem dolů a to vede k nebezpečí zranění.

## 6.2 Bezpečnostní pokyny pro manipulaci s pilovými kotouči

- Zabraňte nekontrolovanému uvolnění pilového agregátu ve spodní koncové poloze.
- Nepoužívejte poškozené nebo deformované pilové kotouče.
- Nepoužívejte prasklé pilové kotouče. Prasklé pilové kotouče vyřadte z používání. Opravy nejsou povoleny.
- Nepoužívejte pilové kotouče vyrobené z rychlořezné oceli.
- Před použitím pily zkontrolujte stav pilových kotoučů.
- Používejte výhradně jen pilové kotouče vhodné pro řezaný materiál.
- Používejte jen výrobcem určené pilové kotouče. Pokud jsou pilové kotouče určené k obrábění dřeva nebo podobných materiálů, musí odpovídat EN 847-1.
- Nepoužívejte pilové kotouče z vysoce legované rychlořezné oceli (HSS).
- Používejte pouze pilové kotouče, jejichž maximální povolený počet otáček není menší než maximální počet otáček vřetena pily a které jsou vhodné pro řezaný materiál.
- Při tom dávejte pozor na směr otáčení pilového kotouče.
- Pilové kotouče používejte pouze tehdy, pokud ovládáte manipulaci s nimi.

- Dodržujte nejvyšší počet otáček. Maximální počet otáček uvedený na pilovém kotouči nesmí být překročen. Je-li uveden, dodržujte rozsah otáček.
- Z povrchu čelistí odstraňte nečistoty, mastnotu, olej a vodu.
- Pro zmenšení otvorů v pilových kotoučích nepoužívejte volně redukční kroužky ani pouzdra.
- Dbejte na to, aby upevněné redukční kroužky jisticí pilový kotouč měly stejný průměr a alespoň 1/3 průměru řezu.
- Zajistěte, aby byly připevňované redukční kroužky umístěny vůči sobě paralelně.
- S pilovými kotouči manipulujte opatrně. Nejlepším způsobem jejich uložení je originální obal nebo speciální obaly. Používejte ochranné rukavice, abyste zlepšili bezpečnost úchopu a dále snížili riziko zranění.
- Před použitím pilových kotoučů se ujistěte, že jsou správně připevněna všechna ochranná zařízení.
- Před použitím se ujistěte, že vámi používaný pilový kotouč splňuje technické požadavky této pily a že je rádně připevněn.
- Dodávaný pilový kotouč používejte pouze k řezání dřeva, nikdy k obrábění kovů.
- Používejte pouze pilový kotouč o průměru odpovídajícím údajům na pile.
- Je-li to zapotřebí pro stabilitu obrobku, použijte do-datečná uložení obrobků.
- Během práce se musí vždy upevnit a používat prodloužení uložení obrobku.
- Vyměňte opotřebenou stolní vložku!
- Zamezte přehřátí zubů pily.
- Při řezání plastů zabraňte roztavení plastu. Používejte pilové kotouče správné pro zpracováváný materiál. Poškozené nebo opotřebené pilové kotouče včas vyměňte. Když se pilový kotouč přehřeje, stroj se zastaví. Než budete s přístrojem znovu pracovat, nechte pilový kotouč nejprve vychladnout.
- Používejte pouze pilové kotouče se stejně vysokými nebo vyššími otáčkami, než je uvedeno na elektrickém nástroji.
- Zajistěte bezpečné a pevné stání pily.

## Zbytková rizika

**Výrobek je zkonstruován podle stavu techniky a uznávaných bezpečnostně technických předpisů. Přesto se mohou během práce vyskytnout jednotlivá zbytková rizika.**

- Ohrožení zdraví zásahem elektrickým proudem při použití elektrických přívodních kabelů, které nejsou v pořádku.
- Kromě toho mohou přes všechna přijatá preventivní opatření existovat zbytková rizika, která nejsou zjevná.

- Zbytková rizika lze minimalizovat, pokud budete dodržovat „bezpečnostní pokyny“ a „použití v souladu s určeným účelem“ a kompletní návod k obsluze.
- Výrobek zbytečně nezatěžujte: příliš silný tlak při řezání rychle poškozuje pilový kotouč, což vede ke snížení výkonu výrobku při obrábění a jeho přesnosti při řezání.
- Při řezání umělých hmot používejte prosím vždy svorky: části, které mají být odříznuty, musí být vždy upevněny do svorek.
- Zabraňte náhodnému spuštění výrobku: při vložení zástrčky do elektrické zásuvky nesmí být stisknutý spínač pro zapnutí/vypnutí.
- Používejte výrobek tak, jak je doporučeno v tomto návodu k obsluze. Tím zajistíte, že výrobek bude pracovat s optimálním výkonem.
- Při provozu výrobku nevkládejte ruce do pracovního prostoru.
- Před provedením nastavení nebo údržby uvolněte spínač pro zapnutí/vypnutí a vytáhněte síťovou zástrčku.
- Dodržujte pokyny k údržbě a bezpečnostní pokyny uvedené v návodu k obsluze.

## VAROVÁNÍ

Tento elektrický nástroj vytváří během druhu provozního režimu elektromagnetické pole. Toto pole může za určitých podmínek ovlivňovat aktivní nebo pasivní zdravotní implantáty. Pro snížení rizika vážných nebo smrtelných úrazů doporučujeme osobám se zdravotními implantáty, aby se před obsluhou tohoto elektrického nástroje obrátili na svého lékaře nebo na výrobce zdravotního implantátu.

## 7 Technické údaje

Provozní napětí	220-240 V~ 50 Hz
Jmenovitý výkon	S1 2000 W
Druh provozního režimu	S6 20 %* 2400W
Třída ochrany	II / 
Volnoběžné otáčky $n_0$	4500 min <sup>-1</sup>
Pilový kotouč z tvrdokovu	ø 254 x ø 30 x 2,4 mm
Počet zubů	40
Maximální šířka zubu pilového kotouče	2,5 mm
Rozsah vychýlení	-47°/0°/+47°
Řez pod úhlem	0° až 45° doleva
Šířka pily při 90°/90°	340x90 mm
Šířka pily při 90°/45°	240x90 mm

Šířka pily při 45°/90°	340x45 mm
Šířka pily při 2 x -45°/45° (dvojité řez pod úhlem)	240x45 mm
Hmotnost (plně sestaveno)	cca 12,8 kg

### \*Druh provozního režimu S6

Neprerušovaný periodický provoz. Provoz se skládá z doby náběhu, doby s konstantním zatížením a doby volnoběhu. Provozní cyklus činí 10 minut, relativní doba zapínání dosahuje 20 % provozního cyklu.

**Obrobek musí být vysoký alespoň 3 mm a široký alespoň 10 mm. Dávejte pozor, aby byl obrobek předmět vždy zajištěn upínacím zařízením.**

### Charakteristiky hlučnosti

## VAROVÁNÍ

Hluk může mít závažný vliv na vaše zdraví. Pokud hluk stroje překročí 85 dB, použijte vhodnou ochranu sluchu pro sebe i osoby v okolí.

Hodnoty hluku a vibrací byly stanoveny podle EN 62841-1.

Hladina akustického tlaku $L_{pA}$	95,5 dB
Nepřesnost měření $K_{pA}$	3 dB
Hladina akustického výkonu $L_{wA}$	108,5 dB
Nepřesnost měření $K_{wA}$	3 dB
Vibrace ah	≤ 2,5 m/s <sup>2</sup>

Uvedené hodnoty hlukových emisí byly měřeny normovanou zkušební metodou a mohou být použity ke srovnání elektrického nástroje s jiným.

Uvedené hodnoty hlukových emisí lze použít rovněž k předběžnému odhadu zatížení.

## VAROVÁNÍ

**Hodnoty hlukových emisí se mohou během reálného používání elektrického nástroje lišit od uvedených hodnot v závislosti na způsobu použití elektrického nástroje, především podle toho, jaký obrobek se bude obrábět.**

Pokuste se udržet zatížení na co nejnižší úrovni. Přítom je třeba zohlednit všechny části provozního cyklu (například doby, kdy je elektrický nástroj vypnutý, a doby, kdy je sice zapnutý, běží však naprázdno).

## 8 Rozbalení

### **VAROVÁNÍ**

**Výrobek a balicí materiály nejsou dětská hračka!**

**S plastovými sáčky, fóliemi a drobným díly si nesmějí hrát děti! Hrozí nebezpečí spolknutí těchto věcí a udušení!**

- Otevřete obal a výrobek opatrně vyjměte.
- Odstraňte balicí materiál a obalové a přepravní pojistky (pokud je jimi výrobek opatřen).
- Zkontrolujte, zda je rozsah dodávky úplný.
- Zkontrolujte výrobek a díly příslušenství, zda nevykazují škody způsobené přepravou. Případné škody ihned nahlasejte přepravní společnosti, která vám výrobek dodala. Pozdější reklamace nebudou uznány.
- Uchovejte obal dle možností až do uplynutí záruční doby.
- Před použitím se s výrobkem seznámte podle návodu k obsluze.
- Používejte u příslušenství a opotřebitelných a náhradních dílů pouze originální díly. Náhradní díly obdržíte u specializovaného prodejce.
- Uveďte při objednávání naše čísla výrobku a rovněž typ a rok výroby.

## 9 Před uvedením do provozu (obr. 3)

- Před uvedením do provozu musí být řádně namontovány všechny kryty a bezpečnostní zařízení.
- Pilový kotouč musí mít možnost volného pohybu.
- U již obrobeného dřeva dávejte pozor na cizí tělesa, např. hřebíky nebo šrouby atd.
- Před použitím spínače pro zapnutí/vypnutí se ujistěte, zda je pilový kotouč správně namontován a pohyblivé díly se pohybují lehce.
- Před připojením výrobku se přesvědčte, že jsou údaje na typovém štítku shodné s údaji site.

Potřebný nástroj:

- Inbusový klíč 3 mm (31)
1. Povolte předinstalovanou pojistku proti převržení (23) na spodní straně pily, celou ji vytáhněte a znovu zajistěte pomocí inbusového klíče (31).
  2. Výrobek musí být nainstalovaný ve stabilní poloze. Upevněte výrobek na dílenský stůl, podstavec apod. Zasuňte čtyři šrouby\* do otvorů na pevně zajištěném stole pily (14). Pevně utáhněte šrouby.
  3. Aby se zabránilo překlopení výrobku, nastavte nastavovací šroub (12) na úroveň stolní desky.

\* = není nutně zahrnuto v rozsahu dodávky!

## 9.1 Kontrola bezpečnostního zařízení krytu pilového kotouče (6) (obr. 4)

Kryt pilového kotouče chrání před náhodným dotykem pilového kotouče a před létajícími třískami.

**Zkontrolujte funkci**

Sklopte pilu směrem dolů:

- Chránič pilového kotouče musí při sklopení dolů uvolnit pilový kotouč, aniž by se dotkl jiných dílů.
- Při zvednutí pily nahoru do výchozí polohy musí chránič pilového kotouče automaticky zakrýt pilový kotouč.

## 10 Montáž

### **VAROVÁNÍ**

**Nebezpečí zranění!**

Síťovou zástrčku zasuňte do zásuvky, až když je výrobek připravený k použití.

Potřebný nástroj:

- Inbusový klíč 6 mm (30)
- 90° příložný úhelník (A)\*
- 45° příložný úhelník (B)\*
- Křížový šroubovák\*
- Otevřený klíč SW 13 mm\*

\* = není nutně zahrnuto v rozsahu dodávky!

### 10.1 Sestavení výrobku (obr. 5, 6)

1. Otáčením rukojeti (11) proti směru hodinových ručiček uvolněte otočný stůl (13).
2. S pomocí rukojeti (11) nastavte otočný stůl (13) na požadovaný úhel.
3. Otáčením ve směru hodinových ručiček opět utáhněte rukojeť (11) a upevněte otočný stůl (13).
4. Zlehka zatlačte pilovou hlavu (5) dolů a současně vytáhněte zajišťovací čep (24) z držáku motoru pro odblokování pily ze spodní polohy.
5. Pro zafixování zajišťovacího čepu (24) v odblokované poloze jej otočte o 90 stupňů.
6. Pilovou hlavu (5) vyklopte nahoru.
7. Upínací zařízení (16) může být na pevném stole pily (14) upevněno buď vlevo nebo vpravo. Zasuňte upínací zařízení (16) do příslušného otvoru na zadní straně dorazové lišty (9) a zajistěte je pomocí zajišťovacího šroubu (16c). Při řezání na pokos 0°- 45° je třeba upínací zařízení (16) namontovat pouze vpravo (obr. 7, 8).

- Uvolněním zajišťovacího šroubu (17) je možné naklonit pilovou hlavu (5) doleva do max. úhlu 45°. Požadované vyložení nastavte tak, že uvolníte zajišťovací šroub (17). Poté zajišťovací šroub (17) opět utáhněte.
- Uložení obrobků (15) se musí během práce vždy upevnit a používat.

## 10.2 Vak na třísky (21) (obr. 21)

- Pila je vybavena vakem na třísky (21) pro zachycení třísek.
- Stiskněte kovové západky vaku na třísky (21) a připojte je na výstupní otvor motorové části.
- Vak na třísky (21) lze na dolní straně vyprázdnit pomocí zipu.

### 10.2.1 Přípojka k externímu odsávání prachu.

- Napojte odsávací hadici na odsávání prachu.
- Odsávání prachu musí být vhodné pro zpracovávaný materiál.
- K odsávání zvláště zdraví škodlivého nebo karcinogenního prachu používejte speciální odsávací zařízení.

## 10.3 Jemné seřízení dorazu pro kapovací řez 90° (obr. 1, 6, 7)

- Pilovou hlavu (5) spusťte dolů a upevněte ji zajišťovacím čepem (24).
- Uvolněte zajišťovací šroub (17).
- 90° příložný úhelník (A) vložte mezi pilový kotouč (7) a otočný stůl (13).
- Povolte pojistnou matici (25a).
- Nastavovací šroub (25) nastavte tak, aby úhel mezi pilovým kotoučem (7) a otočným stolem (13) byl 90°.
- Pojistnou matici (25a) opět pevně dotáhněte.
- Na závěr zkontrolujte polohu indikace úhlu. V případě potřeby uvolněte ukazatel (14b) křížovým šroubovákem, nastavte jej do polohy 0° stupnice (14a) a opět dotáhněte.

## 10.4 Jemné seřízení dorazu pro řez pod úhlem 45° (obr. 8-10)

- Pilovou hlavu (5) spusťte dolů a upevněte ji zajišťovacím čepem (24).
- Otočný stůl (13) zafixujte v poloze 0°.

### POZOR

Posuvná dorazová lišta musí být upevněna pro řezy pod úhlem (vhodná pilová hlava) ve vnější poloze (levá strana).

- Otevřete zajišťovací šroub (8a) posuvné dorazové lišty (8) a posuňte posuvnou dorazovou lištu (8) směrem ven.
- Příložný úhelník 45° (B) vložte mezi pilový kotouč (7) a otočný stůl (13).
- Posuvné dorazové lišty (8) se musí zaaretovat tak, aby vzdálenost mezi dorazovými lištami (8) a pilovým kotoučem (7) byla nejméně 8 mm.
- Posuvná dorazová lišta (8) musí být ve vnitřní poloze (pravá strana).
- Zkontrolujte před řezem, zda není mezi posuvnými dorazovými lištami (8) a pilovým kotoučem (7) možná kolize.
- Povolte zajišťovací šroub (17) a pomocí rukojeti (1) nakloňte pilovou hlavu (5) doleva, do úhlu 45°.
- Příložný úhelník 45° (B) vložte mezi pilový kotouč (7) a otočný stůl (13).
- Uvolněte pojistnou matici (26a) a seřídte nastavovací šroub (26) tak, aby úhel mezi pilovým kotoučem (7) a otočným stolem (13) byl přesně 45°.
- Pojistnou matici (26a) opět pevně dotáhněte.
- Na závěr zkontrolujte polohu indikace úhlu. Pokud je třeba, uvolněte ukazatel (18a) křížovým šroubovákem, nastavte jej do polohy 45° úhlové stupnice (18) a opět utáhněte.

## 11 Obsluha

### POZOR

Před uvedením do provozu výrobek bezpodmínečně kompletně smontujte!

### VAROVÁNÍ

#### Nebezpečí zranění!

Síťovou zástrčku zasuněte do zásuvky, až když je výrobek připravený k použití.

### VAROVÁNÍ

Před jakýmkoliv nastaveními na výrobku vždy vytáhněte síťovou zástrčku.

## 11.1 Omezení hloubky řezu (pouze řezání) (obr. 1, 11)

### VAROVÁNÍ

#### Nebezpečí zpětného rázu!

Při řezání drážek je obzvláště důležité, aby na pilový kotouč nebyl vyvíjen žádný boční tlak. Jinak může být pilová hlava náhle vymrštěna směrem nahoru!

- Při řezání drážek použijte upínací zařízení. Vyvarujte se bočního tlaku na pilovou hlavu.

1. Pomocí šroubu (22) lze plynule nastavit hloubku řezu.
2. K tomu povolte rýhovanou matici (22a) na šroubu.
3. Nastavte požadovanou hloubku řezu zašroubováním nebo vyšroubováním šroubu (22).
4. Následně rýhovanou matici (22a) na šroubu (22) opět utáhněte.
5. Nastavení zkontrolujte pomocí zkušebního řezu.

## 11.2 Obsluha upínacího zařízení (16) (obr. 6, 12)

Výšku upínacího zařízení (16) lze nastavit pomocí zajišťovacího šroubu (16a).

1. Spusťte upínací zařízení (16) na obrobek.
2. Pevně dotáhněte zajišťovací šroub (16a).
3. Pro upnutí obrobku otáčejte šroubem s rýhovanou hlavou (16b) ve směru hodinových ručiček.
4. Pro uvolnění obrobku postupujte v opačném pořadí.

## 11.3 Zapnutí/vypnutí světla LED (obr. 13)

### POZOR

Nedívejte se do svítícího světla!

#### Zapnutí

1. Chcete-li zapnout světlo LED, stiskněte spínač zapnutí/vypnutí (4) do polohy „“.

#### Vypnutí

1. Pro vypnutí stiskněte spínač zapnutí/vypnutí (4) do polohy „“.

## 11.4 Sériový řez (obr. 1, 14)

Pro opakované řezy se stejnou délkou lze odklopit podélný doraz (15b). Můžete použít délkový doraz (15b) na pravé a levé straně.

1. Vyklopte délkový doraz (15b) nahoru.
2. Povolte zajišťovací šroub (15a) pro uložení obrobků (15).

3. Vytáhněte uložení obrobků (15) ven.
4. Nastavte požadovaný rozměr mezi pilovým kotoučem (7) a podélným dorazem (15b).
5. Zajišťovací šroub (15a) pro uložení obrobků (15) opět utáhněte.
6. Proveďte řezy podle popisu v bodech 11.5, 11.6, 11.7 a 11.8.

## 11.5 Pokosový řez 90° a otočný stůl 0° (obr. 1, 6, 12, 15)

U šířek řezu do cca 100 mm lze zafixovat tažnou funkci pily zajišťovacím šroubem (19a) v zadní poloze. V této poloze může pila pracovat v kapovacím provozu. Pokud by šířka řezu byla větší než 100 mm, je třeba dbát na to, aby byl zajišťovací šroub (19a) uvolněný a pilová hlava (5) se volně pohybovala.

### POZOR

Posuvná dorazová lišta musí být pro pokosové řezy 90° upevněná ve vnitřní poloze.

#### Upozornění pro pevné upnutí:

- Neobrábějte obrobky, které jsou příliš malé pro upnutí.
- Velmi tenké obrobky zesilte tím, že je proříznete společně s dodatečnou lištou. Velmi tenké obrobky se při řezání mohou chvátet nebo se zlomit

1. Povolte zajišťovací šroub (8a) posuvné dorazové lišty (8) a zasuňte posuvnou dorazovou lištu (8) dovnitř.
2. Posuvné dorazové lišty (8) se musí před maximální vnitřní polohou zaaretovat tak, aby vzdálenost mezi posuvnou dorazovou lištou (8) a pilovým kotoučem (7) byla maximálně 8 mm.
3. Zkontrolujte před řezem, zda není mezi posuvnou dorazovou lištou (8) a pilovým kotoučem (7) možná kolize.
4. Zajišťovací šroub (8a) opět utáhněte.
5. Pilovou hlavu (5) přesuňte do horní polohy.
6. Pilovou hlavu (5) na rukojeti (1) posuňte dozadu a případně zafixujte v této pozici zajišťovacím šroubem (19a) vedení táhla (19) (podle šířky řezu).
7. Položte dřevo, které se má řezat, na dorazové lišty (8/ 9) a otočný stůl (13).
8. Upevněte materiál pomocí upínacího zařízení (16) na pevném stole pily (14), aby se zabránilo posunutí během procesu řezání.
9. Odblokujte závěrný spínač (2) a stiskněte spínač pro zapnutí/vypnutí (3) pro zapnutí motoru.
10. Pilovou hlavou (5) pomocí rukojeti (1) pohybuje rovnoměrně a lehkým tlakem dolů, dokud pilový kotouč (7) neprořízne obrobek.

11. Po ukončení procesu řezání pilovou hlavou (5) opět vraťte do horní klidové polohy a pusťte spínač pro zapnutí/vypnutí (3).

## POZOR

Pomocí vratné pružiny se vrátí výrobek automaticky nahoru. Po ukončení řezu rukojeť nepouštějte, nýbrž nechte pilovou hlavu, aby se pomalu a pod lehkým protitlakem pohybovala nahoru.

### 11.5.1 Při fixovaném vedení táhla (19)

1. Tažnou funkci pily zafixujte zajišťovacím šroubem (19a) pro vedení táhla (19) v zadní poloze.
2. Pilovou hlavou (5) pomocí rukojeti (1) pohybuje rovnoměrně a lehkým tlakem dolů, dokud pilový kotouč (7) neprořízne obrobek.

### 11.5.2 Při nefixovaném vedení táhla (19)

1. Pilovou hlavou (5) vytáhněte úplně dopředu.
2. Rukojeť (1) spouštějte rovnoměrně a lehkým tlakem úplně dolů.
3. Nyní posunujte pilovou hlavou (5) pomalu a rovnoměrně úplně dozadu, dokud pilový kotouč (7) obrobek úplně neprořeže.

## 11.6 Pokosový řez 90° a otočný stůl 0°- 47°(obr. 1, 9, 10)

Kapovací pilou a pilou na pokos lze provádět šikmé řezy doleva a doprava v úhlu 0°- 47°.

## POZOR

Posuvná dorazová lišta musí být pro pokosové řезы 90° upevněná ve vnitřní poloze.

1. Povolte zajišťovací šroub (8a) posuvné dorazové lišty (8) a zasuněte posuvnou dorazovou lištu (8) dovnitř.
2. Posuvné dorazové lišty (8) se musí před maximální vnitřní polohou zaaretovat tak, aby vzdálenost mezi posuvnou dorazovou lištou (8) a pilovým kotoučem (7) byla maximálně 8 mm.
3. Zkontrolujte před řezem, zda není mezi posuvnou dorazovou lištou (8) a pilovým kotoučem (7) možná kolize.
4. Zajišťovací šroub (8a) opět utáhněte.
5. Otáčením rukojeti (11) proti směru hodinových ručiček uvolněte otočný stůl (13).
6. S pomocí rukojeti (11) nastavte otočný stůl (13) na požadovaný úhel.
7. Otáčením ve směru hodinových ručiček utáhněte rukojeť (11) a upevněte otočný stůl (13).
8. Proveďte řez podle popisu v 11.5.

## 11.7 Řez pod úhlem 0°- 45° a otočný stůl 0° (obr. 1, 9, 10)

Pilou lze provádět pokosové řезы doleva pod úhlem 0°- 45° vůči pracovní desce.

## POZOR

Posuvná dorazová lišta musí být pro řезы pod úhlem (nakloněná pilová hlava) upevněná ve vnější poloze.

## POZOR

Při řezání pod úhlem 0° - 45° je třeba upínací zařízení (upínáč obrobku) namontovat pouze vpravo.

1. Otevřete zajišťovací šroub (8a) posuvných dorazových lišt (8) a posuňte posuvné dorazové lišty (8) směrem ven (**levá strana**).
2. Posuvné dorazové lišty (8) se musí před maximální vnitřní polohou zaaretovat tak daleko, aby vzdálenost mezi posuvnými dorazovými lištami (8a) a pilovým kotoučem (7) byla maximálně 8 mm (**pravá strana**).
3. Zkontrolujte před řezem, zda není mezi posuvnou dorazovou lištou (8) a pilovým kotoučem (7) možná kolize.
4. Zajišťovací šroub (8a) opět utáhněte.
5. Pilovou hlavou (5) přesuňte do horní polohy.
6. Otočný stůl (13) zafixujte v poloze 0°.
7. Povolte zajišťovací šroub (17) a pomocí rukojeti (1) nakloňte pilovou hlavou (5) doleva, až bude ukazatel úhlu (18a) ukazovat na požadovaný úhel na úhlové stupnici (18).
8. Zajišťovací šroub (17) opět utáhněte.
9. Proveďte řez podle popisu v 11.5.

## 11.8 Řez pod úhlem 0°- 45° a otočný stůl 0°- 47° (obr. 1, 9, 10)

Pilou lze provádět řезы doleva pod úhlem 0°- 45° k pracovní desce a současně 0°- 47° k dorazové liště (dvojitě řезы pod úhlem).

## POZOR

Posuvná dorazová lišta musí být pro řезы pod úhlem (nakloněná pilová hlava) upevněná ve vnější poloze.

Při vychýlení pokosové pily do úhlu 31,6° a náklonu agregátu do úhlu 33,9°, lze rovnoramenné trojhranné lišty a profily, jako jsou štukové hranové profily řезat na pokos stranou profilu směrem dolů.

To je výhodné zejména u velkých profilů, které překračují maximální výšku řезu při normálním vkládání. Lze snadno řešit i problémy nepravoúhlého zpracování rohových úhlů.

## POZOR

Při řezání pod úhlem 0° - 45° je třeba upínací zařízení (upínač obrobku) namontovat pouze vpravo.

1. Otevřete zajišťovací šroub (8a) posuvné dorazové lišty (8) a posuňte posuvnou dorazovou lištu (8) směrem ven.
2. Posuvné dorazové lišty (8) se musí před maximální vnitřní polohou zaaretovat tak, aby vzdálenost mezi posuvnou dorazovou lištou (8) a pilovým kotoučem (7) byla maximálně 8 mm.
3. Zkontrolujte před řezem, zda není mezi posuvnou dorazovou lištou (8) a pilovým kotoučem (7) možná kolize.
4. Zajišťovací šroub (8a) opět utáhněte.
5. Pilovou hlavu (5) přesuňte do horní polohy.
6. Otáčením rukojeti (1) proti směru hodinových ručiček uvolníte otočný stůl (13).
7. S pomocí rukojeti (1) nastavte otočný stůl (13) na požadovaný úhel (viz 11.6).
8. Otáčením ve směru hodinových ručiček utáhněte rukojeť (1) a upevněte otočný stůl (13).
9. Povolte zajišťovací šroub (17).
10. Pomocí rukojeti (1) nakloňte pilovou hlavu (5) dolů do požadovaného úhlového rozměru.
11. Zajišťovací šroub (17) opět utáhněte.
12. Proveďte řez podle popisu v 11.5.

## 12 Údržba

### VAROVÁNÍ

**Nechte opravářské práce a údržbové práce, které nejsou popsány v tomto návodu k obsluze, provést ve specializované dílně. Používejte pouze originální náhradní díly.**

### VAROVÁNÍ

**Nesprávná údržba nebo čištění mohou způsobit zranění!**

### VAROVÁNÍ

**Při čištění, opravách a údržbě může výrobek nečekaně spustit, což může vést k zraněním a popáleninám.**

- Vypněte výrobek.
- Vytáhněte síťovou zástrčku.
- Výrobek nechte vychladnout.

Potřebný nástroj:

- Inbusový klíč 6 mm (30)
- Křížový šroubovák\*

\* = není nutné zahrnouto v rozsahu dodávky!

### 12.1 Všeobecná opatření údržby

- Udržujte ochranná zařízení, větrací šterbiny a plášť motoru pokud možno bez prachu a nečistot. Očistěte výrobek čistou tkaninou\* nebo jej vyfoukejte stlačeným vzduchem s nízkým tlakem\*. Doporučujeme výrobek vyčistit ihned po každém použití.
- Jednou za měsíc naolejujte všechny pohyblivé díly.
- Čistěte výrobek pravidelně vlhkým hadrem\* a trochou mazacího mýdla. Nepoužívejte žádné čisticí prostředky ani rozpouštědla; mohly by poškodit plastové díly výrobku. Dbejte na to, aby se dovnitř výrobku nemohla dostat žádná voda.

### 12.2 Výměna pilového kotouče (7) (obr. 16, 17, 20)

### VAROVÁNÍ

**Před každým nastavením, technickou údržbou nebo opravou vytáhněte síťovou zástrčku!**

### POZOR

**Při výměně pilového kotouče používejte ochranné rukavice! Nebezpečí zranění!**

1. Pilovou hlavu (5) otočte nahoru a zajistěte zajišťovacím čepem (24).
2. Uvolněte upevňovací šroub (6a) krytu křížovým šroubovákem.
3. Kryt pilového kotouče (6) vyklopte nahoru natolik, aby byl kryt pilového kotouče (6) nad přírubovým šroubem (27).
4. Nasadte jednou rukou inbusový klíč 6 mm (30) na přírubový šroub (27).
5. Pevně stiskněte blokování hřídele pily (28) a přírubovým šroubem (27) pomalu otáčejte ve směru hodinových ručiček. Po max. jedné otáčce blokování hřídele pily (28) zapadne.
6. Nyní o něco větší silou povolte přírubový šroub (27) ve směru hodinových ručiček.
7. Přírubový šroub (27) úplně vyšroubujte a odeberte vnější přírubu (27a).
8. Sejměte pilový kotouč (7) z vnitřní příruby (27b) a vytáhněte dolů.
9. Přírubový šroub (27), vnější přírubu (27a) a vnitřní přírubu (27b) pečlivě vyčistěte.

- Nasadte nový pilový kotouč (7) v opačném pořadí a utáhněte.
- Sklopte kryt pilového kotouče (6) dolů, až se kryt pilového kotouče (6) zavěsí do upevňovacího šroubu (6a).
- Opět pevně utáhněte upevňovací šroub (6a).

## POZOR

Zkosení řezu zubů, tzn. směr otáčení pilového kotouče, se musí shodovat se směrem šipky na opláštění.

- Než budete pokračovat v práci, zkontrolujte funkčnost bezpečnostních zařízení.

## POZOR

Po každé výměně pilového kotouče zkontrolujte, zda pilový kotouč běží volně ve stolní vložce ve svíslé poloze i sklopený na 45°.

## POZOR

Výměna a vyrovnaní pilového kotouče se musí provádět správně.

### 12.3 Vyčištění bezpečnostního zařízení krytu pilového kotouče (6) (obr. 1)

Před každým uvedením do provozu zkontrolujte znečištění krytu pilového kotouče.

Odstraňte staré piliny a třísky pomocí štětce nebo podobného vhodného nástroje.

Ujistěte se, že se vodič třmen (20) pohybuje plynule.

### 12.4 Výměna stolní vložky (10) (obr. 18, 19)

#### VAROVÁNÍ

V případě poškozené stolní vložky hrozí nebezpečí, že se mezi stolní vložkou a pilovým kotoučem vzpruží malé předměty a pilový kotouč zablokuje.

**Poškozenou stolní vložku okamžitě vyměňte!**

- Demontujte šroub s křížovou drážkou (10a) na stolní vložce (10). Otočný stůl (13) popř. otočte a nakloňte pilovou hlavu (5), abyste dosáhli na šroub s křížovou drážkou (10a).
- Sejměte stolní vložku (10).
- Vložte novou stolní vložku (10).
- Dotáhněte šroub s křížovou drážkou (10a) na stolní vložce (10).

### 12.5 Kontrola kartáčů

U nového výrobku zkontrolujte uhlíkové kartáče po prvních 50 provozních hodinách anebo po instalaci nových kartáčů. Po první kontrole kartáče kontrolujte každých 10 provozních hodin.

- Pokud se uhlík opotřebuje na pouhých 6 mm délky nebo pokud se pružina či paralelní drát spálí nebo poškodí, musíte oba kartáče vyměnit.
- Pokud zjistíte, že jsou kartáče po vyjmutí ještě použitelné, můžete je namontovat zpátky.
- Pro údržbu uhlíkových kartáčků otevřete oba uzávěry proti směru hodinových ručiček. Následně uhlíkové kartáče odeberte.
- Uhlíkové kartáče opět vložte v opačném pořadí.

### 13 Skladování

Uložte výrobek a jeho příslušenství na tmavém, suchém místě chráněném před mrazem a nedostupném pro děti.

Optimální skladovací teplota se pohybuje mezi 5 C a 30°C.

Výrobek uchovávejte v originálním balení.

Výrobek zakryjte, aby byl chráněn před prachem nebo vlhkostí. Návod k obsluze uchovávejte v blízkosti výrobku.

### 14 Přeprava (obr. 6, 18-20)

- Rukojeť (11) utáhněte, abyste otočný stůl (13) zajistili.
- Pilovou hlavu (5) stlačte dolů a zaaretujte zajišťovacím čepem (24). Pila je nyní zajištěna v dolní poloze.
- Tažnou funkci pily zafixujte zajišťovacím šroubem (19a) pro vedení táhla (19) v zadní poloze.
- Výrobek noste za přepravní úchyt (29).
- Pro opětovnou montáž výrobku postupujte podle popisu v 9, 10, 11.

### 15 Elektrické připojení

**Instalovaný elektromotor je připojen v provozuschopném stavu. Přípojka musí odpovídat příslušným předpisům VDE a DIN. Těmto předpisům musí odpovídat síťová přípojka zákazníka i použité prodlužovací kabely.**

#### 15.1 Poškozená elektrická přípojná vedení

U elektrických přípojných vedení často dochází k poškození izolace.

Jeho příčinami mohou být:

- Otláčená místa, je-li přípojné vedení vedeno oknem nebo šterbinou ve dveřích,

- Místa zlomu kvůli nevhodnému upevnění nebo vedení přípojného vedení,
- Zlomení kvůli přejetí přes přípojné vedení,
- Poškození izolace kvůli vytržení z nástěnné zásuvky,
- Praskliny v důsledku stárnutí izolace.

Takto vadná přípojná vedení nesmí být používána a kvůli poškození izolace jsou životu nebezpečná.

Pravidelně kontrolujte, zda elektrická přípojná vedení nejsou poškozená. Dávejte pozor, aby nebyl přívodní kabel při kontrole připojen do elektrické sítě.

Elektrické přívodní kabely musí odpovídat příslušným předpisům VDE a DIN. Používejte pouze přípojná vedení se stejným označením.

Potisk typového označení na přívodním kabelu je povinný.

### **Bezpečnostní pokyny pro výměnu poškozených nebo vadných vedení pro připojení na síť**

#### **Typ připojení X**

Pokud je vedení pro připojení na síť tohoto výrobku poškozené, musí se vyměnit za speciálně upravené vedení pro připojení na síť, které lze obdržet u výrobce nebo jeho zákaznického servisu.

## **15.2 Motor na střídavý proud**

Připojení a opravy elektrické výbavy mohou provádět pouze odborní elektrikáři.

- Síťové napětí musí být 220 V – 240V–.
- Prodlužovací vedení do délky 25 m musí mít průřez 1,5 čtverečního milimetru.

## **16 Oprava a objednávka náhradních dílů**

Po opravě nebo údržbě se přesvědčte, zda byly namontovány všechny bezpečnostní prvky a zda jsou v bezvadném stavu. Nebezpečné součásti skladujte mimo dosah jiných osob včetně dětí.

### **POZOR**

Podle zákona o záruce na výrobky neručíme za škody způsobené neodbornými opravami nebo nevyužitím originálních náhradních dílů.

Obracejte se na oddělení služeb zákazníkům nebo autorizovaného odborníka. Totéž platí i pro součásti příslušenství.

#### **Přípojky a opravy**

Připojení a opravy elektrické výbavy mohou provádět pouze odborní elektrikáři.

## **16.1 Objednávání náhradních dílů**

Při objednávání náhradních dílů je třeba vyplnit tyto údaje:

- Označení modelu
- Číslo výrobku
- Údaje na typovém štítku

#### **Náhradní díly/příslušenství**

HW pilový kotouč Ø254x30x2,4 mm 40 Z - výr. č.:	39012549009
Sada uhlíkových kartáčů (sada = 2 kusy) - výr. č.:	3901254002
Stolní vložka se šrouby - výr. č.:	3901254001
Vak na třísky - výr. č.:	3901223014

## **16.2 Servisní informace**

Je nutno dbát na to, že v případě tohoto výrobku následující díly podléhají opotřebení, které je dáno používáním nebo se tak děje přirozeně, příp. že na následující díly je pohlíženo jako na spotřební materiál.

Opotřebitelné díly\*: Uhlíkové kartáče, pilový kotouč, stolní vložka, vak na třísky

\* = není nutně zahrnuto v rozsahu dodávky!

## **17 Likvidace a recyklace**

#### **Upozornění k obalu**



Balící materiály jsou recyklovatelné. Obaly prosím likvidujte způsobem šetrným k životnímu prostředí.

#### **Upozornění k zákonu o elektrických a elektronických zařízeních (ElektroG)**



**Odpadní elektrická a elektronická zařízení nepatří do domovního odpadu, ale musí se sbírat a likvidovat odděleně!**

- Staré baterie nebo akumulátory, které nejsou nepevno zabudované ve starém přístroji, musí být před odevzdáním bez poškození vyjmuty! Jejich likvidaci upravuje zákon o bateriích.
- Majitelé nebo uživatelé elektrických a elektronických zařízení jsou ze zákona povinni je po použití vrátit.
- Koncový uživatel je zodpovědný za vymazání svých osobních údajů ze starého zařízení určeného k likvidaci!
- Symbol přeškrtnuté popelnice znamená, že se odpadní elektrická a elektronická zařízení nesmí likvidovat společně s domovním odpadem.

- Elektrická a elektronická zařízení můžete bezplatně odevzdat na následujících místech:
  - Veřejné skládky nebo sběrná místa odpadů (např. obecní stavební dvory)
  - LIDL nabízí možnosti vrácení přímo na pobočkách a v obchodech. Vrácení a likvidace jsou pro Vás zdarma.
  - Až tři kusy elektroodpadu od jednoho typu spotřebiče s délkou hrany maximálně 25 cm lze bezplatně vrátit výrobci, aniž by bylo nutné předtím zakoupit nový spotřebič od výrobce nebo jej odevzdat na jiném autorizovaném sběrném místě ve vašem okolí.
- Pro další doplňující podmínky zpětného odběru výrobců a distributorů se obraťte na příslušný zákaznický servis.
- V případě, že výrobce dodá nový elektrospotřebič do soukromé domácnosti, může na žádost koncového uživatele zajistit bezplatný sběr elektroodpadu. Za tímto účelem kontaktujte zákaznický servis výrobce.
- Tato prohlášení se vztahují pouze na přístroje instalované a prodávané v zemích Evropské unie a podléhající evropské směrnici 2012/19/EU. V zemích mimo Evropskou unii mohou pro likvidaci elektroodpadu platit jiné předpisy.

## 18 Odstraňování poruch

Následující tabulka zobrazuje příznaky vad a popisuje, jak lze vady odstranit, pokud váš výrobek nepracuje správně. Pokud nemůžete problém takto lokalizovat a odstranit, obraťte se na svou servisní dílnu.

Porucha	Možná příčina	Řešení
Motor nefunguje	Motor, kabel nebo zástrčka jsou vadné, síťové pojistky jsou spálené.	Nechte výrobek zkontrolovat odborníkem. Nikdy neopravujte motor sami. Nebezpečí! Zkontrolujte, příp. vyměňte síťové pojistky
Motor nabíhá pomalu a nedosahuje provozní rychlosti.	Napětí příliš nízké, vinutí poškozená, spálený kondenzátor.	Nechte zkontrolovat napětí kvalifikovaným elektrikářem. Nechte motor zkontrolovat odborníkem. Svěřte výměnu kondenzátoru odborníkovi.
Motor je příliš hlučný.	Poškozená vinutí, vadný motor.	Nechte motor zkontrolovat odborníkem.
Motor nedosahuje plného výkonu.	Elektrické obvody v síťovém zařízení přetíženy (lampy, jiné motory atd.).	Nepoužívejte žádné jiné výrobky ani motory na stejném elektrickém obvodu.
Motor se lehce přehřívá.	Přetížení motoru, nedostatečné chlazení motoru.	Zamezte přetížení motoru při řezání, odstraňte z něho prach, aby bylo zajištěno jeho optimální chlazení.
Pilový řez je drsný nebo zvlněný.	Pilový kotouč je tupý, tvar zubů není vhodný pro tloušťku materiálu.	Nabruste pilový kotouč resp. použijte jiný pilový kotouč.
Obrobek odskakuje resp. se tříští.	Příliš velký tlak řezání, resp. pilový kotouč není vhodný k danému účelu.	Použijte vhodný pilový kotouč.

## 19 EU prohlášení o shodě

### Překlad originálního prohlášení o shodě

#### Výrobce:

Scheppach GmbH  
Günzburger Straße 69  
D-89335 Ichenhausen

Prohlašujeme na svou výlučnou odpovědnost, že zde popsaný výrobek odpovídá platným směrniciím a normám.

Značka:	<b>PARKSIDE</b>
Název výrobku:	<b>Zkracovací a pokosová pila - PZKS 254 A1</b>
Č. výr.	<b>3901254977, 3901254978, 3901254980, 39012549915, 39012549959, 39012559915</b>
Č. IAN	<b>491018_2501</b>
Sériové č.	<b>01001 – 25235</b>

#### Směrnice EU:

2014/30/EU, 2006/42/ES, 2011/65/EU\*,

\* Výše popsaný předmět prohlášení splňuje předpisy směrnice 2011/65/EU Evropského parlamentu a Rady ze dne 8. června 2011 pro omezení používání určitých nebezpečných látek v elektrických a elektronických zařízeních.

#### Použité normy:

EN 62841-1:2015/A11:2022;  
EN IEC 62841-3-9:2020/A11:2020;  
EN IEC 55014-1:2021;  
EN IEC 55014-2:2021;  
EN IEC 61000-3-2:2019/A2:2024;  
EN 61000-3-3:2013/A2:2021;

#### Pracovník pověřený dokumentací:

Tobias Ihle  
Günzburger Str. 69  
D-89335 Ichenhausen  
Ichenhausen, 11.04.2025

  
Simon Schünk  
Division Manager Product Center

  
Andreas Pecher  
Head of Project Management

# Záruční list

## Važena zakaznice, vážený zakazníku,

naše výrobky podléhají přísné kontrole kvality. Pokud i přesto tento přístroj bezvadně nefunguje, velice toho litujeme a prosíme Vás, abyste se obrátili na náš zákaznický servis, jehož adresa je uvedena na tomto záručním listu. Rádi Vám budeme k dispozici také telefonicky na níže uvedeném servisním čísle. Pro uplatňování nároků na záruku platí následující:

- Tyto záruční podmínky upravují dodatečný záruční servis. Vašich zákonných nároků na záruku se tato záruka netýká. Náš záruční servis je pro Vás bezplatný.
- Záruční servis se vztahuje výhradně na nedostatky, které lze odvodit z vad materiálu nebo výrobních vad a je také omezen pouze na odstranění těchto nedostatků, resp. výměnu přístroje. Dbejte prosím na to, že naše přístroje nebyly podle svého účelu určeny konstruovány pro živnostenské, řemeslnické nebo průmyslové použití. Záruční smlouva tak není realizována, pokud byl přístroj používán v živnostenských, řemeslných nebo průmyslových podnicích a při srovnatelných činnostech. Z naší záruky je dále vyloučeno poskytnutí náhrady za dopravní škody, škody způsobené nedodržováním montážního návodu nebo z důvodů neodborné instalace, nedodržování návodu k použití (jako např. připojení na chybné síťové napětí nebo druh proudu), nedovoleného nebo neodborného používání (jako např. přetížení přístroje nebo použití neschválených vložných nástrojů nebo příslušenství), nedodržování pokynů pro údržbu a bezpečnostních pokynů, vniknutí cizích těles do přístroje (jako např. písek, kameny nebo prach), použití násilí nebo poškození v důsledku cizích vlivů (jako např. škody způsobené pádem), jakož také běžného opotřebení způsobeného používáním.

Nárok na záruku zaniká, pokud bylo do přístroje již zasahováno

- Záruční doba činí 3 roky a začíná datem koupě přístroje. Nároky na záruku před vypršením záruční doby je třeba uplatňovat během dvou týdnů od zjištění defektu. Uplatňování nároků na záruku po vypršení záruční doby je vyloučeno. Oprava nebo výměna přístroje nevede k prodloužení záruční doby, ani k zahájení nové záruční doby za provedení výkon pro přístroj nebo pro případné zamontované náhradní díly. Toto platí také v případě servisu v místě Vašeho bydliště.
- Pro uplatnění nároku ze záruky se prosím obraťte na adresu servisu uvedenou dole. Pokud se reklamacie uplatňuje v záruční době, dáme Vám k dispozici formulář pro vrácení, pomocí kterého nám můžete vadný přístroj zdarma zaslat zpět. Popište nám prosím pokud možno přesně důvod reklamacie. Je-li defekt přístroje v našem záručním servisu obsažen, obdržíte obratem opravený nebo nový přístroj.

Samozřejmě rádi za úhradu nákladů odstraníme defekty na přístrojích, které nespádají nebo již nespádají do rozsahu záruky. K tomu nám přístroj prosím zašlete na naši servisní adresu.

## Postup v případě záruky

Abyste zajistili rychlé vyřízení své žádosti, postupujte podle níže uvedených pokynů:

- Pro všechny dotazy si prosím připravte účtenku a číslo výrobku (např. IAN 491018\_2501) jako doklad o nákupu.
- Číslo výrobku naleznete na typovém štítku na výrobku, na rytině na výrobku, na titulní straně návodu (vlevo dole) nebo na nálepce na zadní nebo spodní straně výrobku.
- V případě chyb funkce nebo jiných závad se nejprve telefonicky nebo e-mailem obraťte na níže uvedené servisní oddělení.
- Poté můžete bezplatně zaslat výrobek označený jako vadný na adresu servisu, přiložit doklad o koupi (účtenku) a uvést, o jakou vadu se jedná a kdy k ní došlo.
- Tyto a mnoho dalších příruček si můžete prohlédnout a stáhnout na stránkách parkside-diy.com. Tento QR kód vás přenese přímo na stránky parkside-diy.com. Vyberte svou zemi a pomocí vyhledávací masky vyhledejte návody k obsluze. Zadejte číslo výrobku (IAN) 491018\_2501, abyste získali přístup k návodu k obsluze vašeho výrobku.



### Kontakt na servis (CZ):









**Jméno:** S&E Solutions s.r.o. - Zahrada v akci  
Moravská 1278  
CZ - 57001 Litomyšl  
**Telefon:** 00800 4003 4003  
**E-mail:** service.CZ@scheppach.com  
**Sídlo:** Česká republika

## Obsah

1	Vysvetlenie symbolov na výrobku .....	57
2	Úvod.....	58
3	Popis výrobku (obr. 1 – 21) .....	58
4	Rozsah dodávky (obr. 1 – 21) .....	58
5	Použitie v súlade s určením .....	58
6	Bezpečnostné upozornenia .....	59
7	Technické údaje.....	63
8	Vybalenie.....	64
9	Pred uvedením do prevádzky (obr. 3).....	64
10	Montáž .....	64
11	Obsluha.....	66
12	Údržba .....	68
13	Skladovanie.....	69
14	Preprava (obr. 6, 18 – 20).....	70
15	Elektrická prípojka.....	70
16	Oprava a objednávanie náhradných dielov.....	70
17	Likvidácia a recyklácia .....	71
18	Odstraňovanie porúch .....	71
19	EÚ vyhlásenie o zhode.....	72
20	Záručný list.....	73
21	Rozložený výkres .....	94

## 1 Vysvetlenie symbolov na výrobku

Použitie symbolov v tejto príručke má upriamiť vašu pozornosť na možné riziká. Bezpečnostné symboly a vysvetlenia, ktoré ich sprevádzajú, musia byť presne pochopené. Výstrahy samotné neodstraňujú riziká a nemôžu nahradiť správne opatrenia na zabránenie nehodám.

	Pozor! Nerešpektovanie bezpečnostných značiek a výstražných upozornení na výrobku a nedodržiavanie bezpečnostných a prevádzkových upozornení môže viesť k vážnym poraneniam alebo dokonca k smrti.
	Pred uvedením do prevádzky si prečítajte návod na obsluhu a bezpečnostné upozornenia a dodržiavajte ich!
	Noste ochranné okuliare.
	Noste ochranu sluchu.
	Pri tvorbe prachu noste ochranu dýchania!
	Pozor! Nebezpečenstvo poranenia! Nesiahajte do bežiaceho pílového kotúča!
	Nepozerajte sa do svietiacich LED svetiel!
	Uhlová stupnica.
	Výrobok zodpovedá platným európskym smerniciam.

## 2 Úvod

### Výrobca:

Schepach GmbH  
Günzburger Straße 69  
D-89335 Ichenhausen

### Vážený zákazník,

Želáme vám veľa zábavy a úspechov pri práci s vaším novým výrobkom.

### Upozornenie:

Výrobca tohto výrobku neručí podľa platného zákona o ručení za výrobok za škody, ktoré vzniknú na tomto výrobku alebo budú spôsobené týmto výrobkom pri:

- neodbornom zaobchádzaní,
- nedodržívaní návodu na obsluhu,
- opravách tretími stranami, nie autorizovanými odborníkmi,
- montáži a výmene neoriginálnych náhradných dielov,
- používaní v rozpore s určením,
- výpadkoch elektrického zariadenia pri nedodržívaní elektrických predpisov a ustanovení VDE 0100, DIN 57113/VDE0113.

### Dodržiavajte:

Návod na obsluhu je súčasťou tohto výrobku.

Obsahuje dôležité pokyny, ako máte s výrobkom pracovať bezpečne, odborne a ekonomicky, ako máte predchádzať nebezpečenstvám, ušetriť náklady na opravu, znížiť doby výpadkov a zvýšiť spoľahlivosť a životnosť výrobku. Okrem bezpečnostných ustanovení tohto návodu na obsluhu musíte bezpodmienečne dodržiavať predpisy svojej krajiny platné pre prevádzku výrobku.

Pred použitím výrobku sa oboznámte so všetkými pokynmi na obsluhu a bezpečnostnými upozoreniami. Výrobok prevádzkujte len tak, ako je popísané, a v uvedených oblastiach použitia. Návod na obsluhu uchovávajte na bezpečnom mieste a pri odovzdávaní výrobku tretím osobám odovzdajte všetky dokumenty.

## 3 Popis výrobku (obr. 1 – 21)

1. Rukoväť
2. Blokovací spínač
3. Zapínač/vypínač
4. Zapínač/vypínač (LED svetlo)
5. Hlava píly
6. Ochrana pílového kotúča
- 6a. Upevňovacia skrutka
7. Pílový kotúč
8. Posuvná dorazová lišta
- 8a. Fixačná skrutka
9. Dorazová lišta
10. Vložka stola
- 10a. Skrutka s križovou drážkou

11. Rukoväť/fixačná skrutka (otočný stôl)
12. Nastavovacia skrutka
13. Otočný stôl
14. Pevný stôl píly
- 14a. Stupnica
- 14b. Ukazovateľ
15. Podložka pod obrobok
- 15a. Fixačná skrutka
- 15b. Pozdĺžny doraz
16. Upínacie zariadenie
- 16a. Fixačná skrutka (výškové prestavenie)
- 16b. Skrutka s ryhovanou hlavou
- 16c. Fixačná skrutka
17. Fixačná skrutka
18. Uholový stupnica
- 18a. Uholový ukazovateľ
19. Vedenie tahu
- 19a. Fixačná skrutka
20. Vodiaci strmeň
21. Vrečko na zachytávanie pilín
22. Skrutka (obmedzenia hĺbky rezu)
- 22a. Ryhovaná matica
23. Sklopná poistka
24. Poistný kolík
25. Nastavovacia skrutka (90°)
- 25a. Poistná matica (90°)
26. Nastavovacia skrutka (45°)
- 26a. Poistná matica (45°)
27. Prírubová skrutka
- 27a. Vonkajšia príruha
- 27b. Vnútorňá príruha
28. Blokovanie hriadeľa píly
29. Prepravná rukoväť
30. Imbusový kľúč 6 mm
31. Imbusový kľúč 3 mm

## 4 Rozsah dodávky (obr. 1 – 21)

Pol.	Počet	Označenie
16.	1 x	Upínacie zariadenie
21.	1 x	Vrečko na zachytávanie pilín
30.	1 x	Imbusový kľúč 6 mm
31.	1 x	Imbusový kľúč 3 mm
	1 x	Skracovacia a obojručná píla
	1 x	Návod na obsluhu

## 5 Použitie v súlade s určením

Píla slúži na skracovanie dreva a plastu, zodpovedajúcu veľkosti stroja. Píla nie je vhodná na pílenie palivového dreva.



### VAROVANIE

Výrobok nepoužívajte na rezanie iných materiálov, než aké sú opísané v návode na obsluhu.

## **VAROVANIE**

Dodaný pílový kotúč je určený výlučne na rezanie dreva! Nepoužívajte ho na pílenie palivového dreva!

Používať sa smú iba pílové kotúče, ktoré sú vhodné pre výrobok. Použitie rozbrusovacích kotúčov všetkých druhov je zakázané.

Výrobok sa smie používať iba v súlade so svojim určením. Každé iné použitie presahujúce určenie je považované za používanie v rozpore s určením. Za škody z neho vzniknuté alebo poranenia akéhokoľvek druhu ručí používateľ, a nie výrobca.

Súčasťou používania v súlade s určením je aj dodržiavanie bezpečnostných upozornení, ako aj návodu na montáž a prevádzkových pokynov v návode na obsluhu.

Osoby, ktoré používajú a udržiavajú výrobok, musia byť oboznámené s výrobkom a možnými nebezpečenstvami.

Zmeny na výrobku úplne vylučujú ručenie výrobcu za škody, ktoré tým vzniknú.

Výrobok sa smie používať iba s originálnymi dielmi a originálnym príslušenstvom od výrobcu.

Musia sa dodržiavať bezpečnostné, pracovné predpisy a predpisy týkajúce sa údržby, ako aj rozmery uvedené v technických údajoch.

Napriek používaniu v súlade s určením nie je možné celkom vylúčiť určité faktory zostatkového rizika. Podmienené konštrukciou a výstavbou výrobku sa môžu vyskytnúť nasledujúce prípady:

- kontakt s pílovým kotúčom v nezakrytej oblasti pílenia.
- zasiahnutie do bežiacего pílového kotúča (rezné poranenie).
- spätný náraz obrobkov a častí obrobkov.
- zlomenia pílového kotúča.
- vymrštenie chybných častí pílového kotúča z tvrdého kovu.
- poškodenia sluchu pri nepoužívaní potrebnej ochrany sluchu.
- zdraviu škodlivé emisie z drevených prachov pri používaní v uzatvorených priestoroch.

Majte na pamäti, že naše výrobky neboli v súlade s určením skonštruované na komerčné, remeselné ani priemyselné použitie. Ak sa výrobok používa v komerčných, remeselných alebo priemyselných podnikoch, ako aj na podobné činnosti, nepreberáme žiadnu záruku.

## **Vysvetlenie signálnych slov v návode na obsluhu**

### **NEBEZPEČENSTVO**

**Signálne slovo na označenie bezprostredne hroziacej nebezpečnej situácie, ktorá, ak sa jej nezabráni, bude mať za následok smrť alebo vážne poranenie.**

### **VAROVANIE**

**Signálne slovo na označenie možnej nebezpečnej situácie, ktorá, ak sa jej nezabráni, by mohla mať za následok smrť alebo vážne poranenie.**

### **OPATRNE**

**Signálne slovo na označenie možnej nebezpečnej situácie, ktorá, ak sa jej nezabráni, môže viesť k ľahkému alebo stredne ťažkému poraneniu.**

### **POZOR**

**Signálne slovo na označenie možnej nebezpečnej situácie, ktorá, ak sa jej nezabráni, môže viesť k materiálnym škodám na výrobku alebo majetku/vlastníctve.**

## **6 Bezpečnostné upozornenia**

**Všeobecné bezpečnostné upozornenia pre elektrické náradia**

### **VAROVANIE**

**Prečítajte si všetky bezpečnostné upozornenia, pokyny, ilustrácie a technické údaje, ktorými je opatrené toto elektrické náradie.**

Zanedbania pri dodržiavaní nasledujúcich pokynov môžu spôsobiť zásah elektrickým prúdom, požiar a/alebo ťažké poranenia.

**Všetky bezpečnostné upozornenia a pokyny uschovajte pre prípad neskoršieho použitia.**

Pojem „elektrické náradie“ použitý v bezpečnostných upozorneniach sa vzťahuje na elektrické náradie napájané zo siete (so sieťovým káblom) alebo na elektrické náradie napájané z akumulátora (bez sieťového vedenia).

## 1) Bezpečnosť na pracovisku

- a) **Pracovný priestor udržiavajte čistý a dobre osvetlený.** Neporiadok a neosvetlené pracovné priestory môžu viesť k úrazom.
- b) **S elektrickým náradím nepracujte v prostredí ohrozenom výbuchom, v ktorom sa nachádzajú horľavé kvapaliny, plyny alebo prach.** Elektrické náradia vytvárajú iskry, ktoré môžu zapáliť prach alebo výpary.
- c) **Deti a iné osoby držte v dostatočnej vzdialenosti od elektrického náradia počas jeho používania.** Pri nepozornosti môžete stratiť kontrolu nad elektrickým náradím.

## 2) Elektrická bezpečnosť

- a) **Pripojovacia zástrčka elektrického náradia musí pasovať do zásuvky. Zástrčka sa nesmie nijako upravovať. Nepoužívajte adaptérové zástrčky spolu s uzemnenými elektrickými náradiami.** Neupravované zástrčky a vhodné zásuvky znižujú riziko zásahu elektrickým prúdom.
- b) **Vyhýbajte sa telesnému kontaktu s uzemnenými plochami, ako napríklad rúry, vykurovacie zariadenia, sporáky a chladničky.** Keď je vaše telo uzemnené, hrozí zvýšené riziko zásahu elektrickým prúdom.
- c) **Chráňte elektrické náradia pred dažďom alebo vlhkosťou.** Vniknutie vody do elektrického náradia zvyšuje riziko zásahu elektrickým prúdom.
- d) **Nepoužívajte prípojné vedenie na nosenie či zavesenie elektrického náradia, ani na vytiahnutie zástrčky zo zásuvky. Chráňte prípojné vedenie pred vysokými teplotami, olejom, ostrými hranami alebo pohybujúcimi sa časťami.** Poškodené alebo zamotané prípojné vedenia zvyšujú riziko zásahu elektrickým prúdom.
- e) **Ak s elektrickým náradím pracujete vonku, používajte iba predĺžovacie vedenia, ktoré sú vhodné aj pre exteriér.** Používanie predĺžovacieho vedenia vhodného pre exteriér znižuje riziko zásahu elektrickým prúdom.
- f) **Ak sa nedá vyhnúť prevádzke elektrického náradia vo vlhkom prostredí, používajte prúdový chránič.** Používanie prúdového chrániča znižuje riziko zásahu elektrickým prúdom.

## 3) Bezpečnosť osôb

- a) **Budte pozorní, dávajte pozor na to, čo robíte, a s elektrickým náradím pracujte rozumne.** Elektrické náradie nepoužívajte, ak ste unavení alebo ste pod vplyvom drog, alkoholu či liekov. Chvilka nepozornosti pri používaní elektrického náradia môže viesť k vážnym zraneniam.
- b) **Noste osobné ochranné prostriedky a vždy používajte ochranné okuliare.** Nosenie osobných ochranných prostriedkov, ako napríklad protiprachová maska, protišmyková bezpečnostná obuv,

ochranná prilba alebo ochrana sluchu, v závislosti od druhu a použitia elektrického náradia, znižuje riziko zranení.

- c) **Zabráňte neúmyselnému uvedeniu do prevádzky. Pred zdvihnutím alebo nosením sa uistite, že je elektrické náradie vypnuté, predtým ako ho pripojíte k napájaniu prúdom a/alebo ku akumulátoru.** Ak máte pri prenášaní elektrického náradia prst na vypínači, alebo ak zapnuté elektrické náradie pripojíte k napájaniu prúdom, môže dôjsť k úrazom.
- d) **Pred zapnutím elektrického náradia odstráňte nastavovacie nástroje alebo kľúče na skrutky.** Nástroj alebo kľúč, ktorý sa nachádza v otáčajúcej sa časti elektrického náradia, môže viesť k poraneniam.
- e) **Vyhýbajte sa abnormálnemu držaniu tela. Zastite si bezpečný postoj a vždy udržiavajte rovnováhu.** Vďaka tomu budete môcť elektrické náradie lepšie kontrolovať pri neočakávaných situáciách.
- f) **Noste vhodný odev. Nenoste voľný odev ani šperky. Udržiavajte vlasy a odev mimo dosahu pohybujúcich sa dielov.** Voľný odev, šperky či dlhé vlasy sa môžu zachytiť do pohybujúcich sa dielov.
- g) **Ak je možné namontovať zariadenia na odsávanie a zachytávanie prachu, musia sa tieto pripojiť a správne používať.** Použitie zariadenia na odsávanie prachu znižuje riziká spôsobené prachom.
- h) **Nenechajte sa ukolísť falošnou bezpečnosťou a dbajte na bezpečnostné pravidlá pre elektrické náradie, aj keď ste vďaka mnohonásobnému použitiu oboznámení s elektrickým náradím.** Lahkovážne konanie môže v okamihu viesť k ťažkým poraneniam.

## 4) Používanie a zaobchádzanie s elektrickým náradím

- a) **Elektrické náradie nepreťažujte. Pri práci používajte elektrické náradie určené na daný účel.** Je lepšie a bezpečnejšie pracovať s vhodným elektrickým náradím v udávanom rozsahu výkonu.
- b) **Nepoužívajte elektrické náradie s chybným spínačom.** Elektrické náradie, ktoré sa nedá zapnúť alebo vypnúť, je nebezpečné a musí sa opraviť.
- c) **Skôr ako vykonáte nastavenia prístroja, vymeníte časti vloženého nástroja alebo elektrické náradia odložte, vyťahnite zástrčku zo zásuvky a/alebo odoberte odnímateľný akumulátor.** Toto bezpečnostné opatrenie zabráni neúmyselnému spusteniu elektrického náradia.
- d) **Nepoužívané elektrické náradie uchovávajte mimo dosahu detí. Elektrické náradie nedovoľte používať osobám, ktoré s ním nie sú oboznámené alebo si neprečítali tieto inštrukcie.** Elektrické náradia sú nebezpečné, ak ich používajú neskúsené osoby.

- e) O svoje elektrické náradie a vložení nástroj sa dôkladne starajte. Kontrolujte, či pohybujúce sa časti fungujú bezchybne a či sa nezasekávajú, či diely nie sú zlomené alebo poškodené tak, že to negatívne ovplyvňuje funkciu elektrického náradia. Pred použitím elektrického náradia dajte poškodené diely opraviť. Príčinou mnohých úrazov je nesprávna údržba elektrických náradí.
- f) Rezné nástroje udržiavajte ostré a čisté. Starostlivo udržiavané rezné nástroje s ostrými reznými hranami sa menej zasekávajú a ľahšie sa vedú.
- g) Používajte elektrické náradie, vložení nástroj, nasadzovacie nástroje atď. podľa týchto pokynov. Zohľadnite pritom pracovné podmienky a vykonávanú činnosť. Používanie elektrického náradia na iné ako predpísané používanie môže viesť k nebezpečným situáciám.
- h) Rukoväti a uchopovacie plochy rukovätí udržiavajte vždy suché, čisté a bez oleja a tuku. Klzké rukoväti a uchopovacie plochy rukovätí neumožňujú bezpečnú obsluhu a kontrolu elektrického náradia v nepredvídateľných situáciách.

## 5) Servis

- a) Vaše elektrické náradie nechajte opravovať len kvalifikovaným odborným personálom a len s originálnymi náhradnými dielmi. Tým zaistíte, že bezpečnosť elektrického náradia zostane zachovaná.

## 6.1 Bezpečnostné upozornenia pre pokosové skracovacie píly

- a) Pokosové skracovacie píly sú určené na rezanie dreva alebo drevitých výrobkov. Nesmú sa používať na rezanie železných materiálov, ako sú napr. tyče, žrde, skrutky atď. Abrázivny prach vedie k zablokovaniu pohyblivých dielov, napr. spodného ochranného krytu. Iskry z rezania spalujú spodný ochranný kryt, vkladaciu dosku a plastové diely.
- b) Zafixujte obrobok podľa možnosti zverákom. Keď obrobok pridržiate rukou, ruku musíte vždy držať vo vzdialenosti najmenej 100 mm od každej strany pílového kotúča. Nepoužívajte túto pílu na rezanie kusov, ktoré sú príliš malé na to, aby sa dali upnúť alebo držať rukou. Ak máte ruku príliš blízko pílového kotúča, hrozí zvýšené riziko poranenia v dôsledku kontaktu s ílovým kotúčom.
- c) Obrobok sa nesmie hýbať a buď sa musí pevne upnúť alebo držať proti dorazu a stolu. Netlačte obrobok do pílového kotúča a nikdy nerezte „voľne od ruky“. Uvoľnené alebo pohybujúce sa obrobky by sa mohli vymrštiť vysokou rýchlosťou a spôsobiť poranenia.
- d) Potlačte pílu cez obrobok. Nikdy pílu cez obrobok neťahajte. Pre rez zdvihnite hlavu píly a potiahnite ju cez obrobok bez rezania. Potom zap-

nite motor, otočte hlavu píly nadol a potlačte pílu cez obrobok. Pri reze ťahaním hrozí nebezpečenstvo, že pílový kotúč vystúpi na obrobok a jednotka pílového kotúča sa násilne vymršti proti operátorovi.

- e) Nikdy rukou neprekrížte za určenú čiaru rezu, pred ani za pílovým kotúčom. Podopretie obrobku „prekríženými rukami“, t.j. držanie obrobku vpravo vedľa pílového kotúča ľavou rukou alebo naopak, je veľmi nebezpečné.
- f) Keď pílový kotúč rotuje, nesiahajte za doraz. Vždy udržiavajte bezpečnostnú vzdialenosť 100 mm medzi rukou a rotujúcim pílovým kotúčom (platí na oboch stranách pílového kotúča, napr. pri odstraňovaní dreveného odpadu). Blízkosť rotujúceho pílového kotúča k vašej ruke nemusíte rozpoznať a môžete sa ťažko zraniť.
- g) Pred rezaním skontrolujte obrobok. Ak je obrobok ohnutý alebo predĺžený, upnite ho navonok zakrivenou stranou k dorazu. Vždy sa uistite, že pozdĺž čiaru rezu medzi obrobkom, dorazom a stolom nie je medzera. Ohnuté alebo predĺžené obrobky sa môžu skrútiť alebo premiestiť a spôsobiť zovretie pílového kotúča pri rezaní. V obrobku nesmú byť klice ani cudzie telesá.
- h) Pílu použite až vtedy, keď sa na stole nenachádzajú žiadne nástroje, drevený odpad atď. Na stole sa smie nachádzať iba obrobok. Malé odpady, uvoľnené kusy dreva alebo iné predmety, ktoré sa dostanú do kontaktu s rotujúcim kotúčom, môžu byť vymrštené vysokou rýchlosťou.
- i) Vždy režte naraz len jeden obrobok. Viac obrobkov na sebe sa nedá primerane upnúť ani pridržať a pri rezaní môžu spôsobiť zovretie pílového kotúča alebo sa môžu zosunúť.
- j) Postarajte sa o to, aby pokosová skracovacia píla stála pred použitím na rovnej, pevnej pracovnej ploche. Rovná a pevná pracovná plocha znižuje nebezpečenstvo nestability pokosovej skracovacej píly.
- k) Prácu si plánujte. Pri každom prestavení sklonu pílového kotúča alebo pokosového uhla dbajte na to, aby bol prestaviteľný doraz správne nastavený a podopierať obrobok bez toho, aby sa dostal do kontaktu s kotúčom alebo ochranným krytom. Bez zapnutia stroja a bez obrobku na stole je potrebné simulovať kompletný hlavný rezný pohyb pílového kotúča, aby sa zaistilo, že nedôjde k obmedzeniam alebo nebezpečenstvu zarezania do dorazu.
- l) Pri obrobkoch, ktoré sú širšie alebo dlhšie ako horná strana stola, sa postarajte o primerané podopretie, napr. predĺženiami stola alebo kozami. Obrobky, ktoré sú dlhšie alebo širšie ako stôl pokosovej skracovacej píly, sa môžu preklopiť, ak nie sú pevne podopreté. Ak sa preklopí odrezaný

- kus dreva alebo obrobok, môže zdvihnúť spodný ochranný kryt alebo sa nekontrolovane vymrštiť z rotujúceho kotúča.
- m) **Nezapájajte iné osoby ako náhradu za predĺženie stola alebo na dodatočné podopretie.** Nestabilné podopretie obrobku môže viesť k zovretiu kotúča. Obrobok sa tiež môže počas rezania posunúť a vťahnúť vás aj vášho pomocníka do rotujúceho kotúča.
- n) **Odrezaný kus nesmie tlačiť proti rotujúcemu pilovému kotúču.** Ak je k dispozícii málo miesta, napr. pri použití pozdĺžnych dorazov, sa odrezaný kus môže zakliniť v kotúči a môže byť násilne vymrštený.
- o) **Na riadne podopretie kruhového materiálu, ako sú tyče alebo rúry, vždy používajte zverák alebo vhodný upínací prípravok.** Tyče majú pri rezaní tendenciu sa odkotúľať, čím sa môže kotúč „zahryznúť“ a vťahnúť obrobok s vašou rukou do kotúča.
- p) **Pred rezaním obrobku nechajte kotúč dosiahnuť maximálne otáčky.** To znižuje riziko vymrštenia obrobku.
- q) **Ak je obrobok zaseknutý alebo kotúč zablokovaný, vypnite pokosovú skracovaciu pílu. Počkajte, kým sa zastaví všetky pohyblivé diely, vytriahnite sieťovú zástrčku a/alebo vyberte akumulátor. Následne odstráňte zaseknutý materiál.** Ak by ste pri takomto zablokovaní pokračovali v pílení, mohlo by dôjsť ku strate kontroly alebo k poškodeniam pokosovej skracovacej píly.
- r) **Po ukončení rezu pustite spínač, držte hlavu píly otočenú nadol a počkajte, kým sa zastaví kotúč. Až potom odstráňte odrezaný kus.** Je veľmi nebezpečné siahnuť rukou do blízkosti dobiehajúceho kotúča.
- s) **Pevne držte rukoväť, keď robíte nekompletný rez pílo alebo keď pustíte spínač skôr, ako hlava píly dosiahne svoju dolnú polohu.** V dôsledku brzdného účinku píly môže dôjsť k trhavému potiahnutiu hlavy píly nadol, čo vedie k riziku poranenia.

## 6.2 Bezpečnostné upozornenia týkajúce sa manipulácie s pilovými kotúčmi

- Vyvarujte sa nekontrolovaného pustenía pilového agregátu v spodnej koncovej polohe.
- Nepoužívajte poškodené ani zdeformované pilové kotúče.
- Nepoužívajte pilové kotúče s trhlinami. Prasknuté pilové kotúče vyradte. Oprava nie je povolená.
- Nepoužívajte pilové kotúče vyhotovené z rýchlo-reznej ocele.
- Pred použitím píly skontrolujte stav pilových kotúčov.

- Používajte výhradne pilové kotúče, ktoré sú vhodné pre materiál, ktorý sa má rezať.
- Používajte iba pilové kotúče stanovené výrobcom. Ak sú pilové kotúče určené na obrábanie dreva alebo podobných materiálov, musia zodpovedať norme EN 847-1.
- Nepoužívajte pilové kotúče z vysokolegovanej rýchlo-reznej ocele (HSS).
- Používajte iba pilové kotúče, ktorých najvyššie povolené otáčky nie sú nižšie ako maximálne otáčky vretena píly, a také, ktoré sú vhodné na rezanie materiálu.
- Dávajte pozor na smer otáčania pilového kotúča.
- Používajte iba pilové kotúče, s ktorými viete manipulovať.
- Dodržiavajte maximálne otáčky. Maximálne otáčky uvedené na pilovom kotúči sa nesmú prekročiť. Ak je to uvedené, dodržiavajte rozsah otáčok.
- Upínacie plochy zbavte nečistôt, tuku, oleja a vody.
- Nepoužívajte redukčné krúžky ani puzdrá na zmenšenie otvorov pri pilových kotúčoch.
- Dbajte na to, aby fixované redukčné krúžky na zaisťovanie pilového kotúča mali rovnaký priemer a minimálne 1/3 rezného priemeru.
- Uistite sa, že fixované redukčné krúžky sú navzájom paralelné.
- S pilovými kotúčmi manipulujte s opatrnosťou. Skladujte ich v pôvodnom balení alebo v špeciálnych puzdách. Na zlepšenie bezpečného uchopenia a zníženie rizika poranenia noste ochranné rukavice.
- Pred použitím pilových kotúčov sa uistite, že všetky ochranné zariadenia boli upevnené v súlade s predpismi.
- Pred použitím sa uistite, že vami používaný pilový kotúč zodpovedá technickým požiadavkám tejto píly a je upevnený v súlade s predpismi.
- Dodaný pilový kotúč používajte iba na rezanie dreva, nikdy na obrábanie kovov.
- Používajte iba pilový kotúč s priemerom podľa údajov na píle.
- Prídavné podložky pod obrobok používajte len vtedy, ak je to nutné pre stabilitu obrobku.
- Predĺženia podložky pod obrobok sa musia počas práce vždy upevniť a použiť.
- Vymeňte opotrebovanú vložku stola!
- Vyvarujte sa prehriatiu pilových zubov.
- Pri pílení plastov sa vyvarujte ich roztaveniu. Na spracúvaný materiál používajte správne pilové kotúče. Poškodené alebo opotrebované pilové kotúče včas vymeňte. Keď sa pilový kotúč prehreje, zastavte stroj. Skôr než začnete s prístrojom opäť pracovať, nechajte pilový kotúč najskôr vychladnúť.

- Používajte len pílové kotúče, ktoré sú označené rovnako veľkými alebo vyššími otáčkami, ako sú otáčky uvedené na elektrickom náradí.
- Vždy dbajte na stabilitu a zaistenie píly.

## Zvyškové riziká

**Výrobok je skonštruovaný podľa aktuálneho stavu techniky a uznávaných bezpečnostno-technických pravidiel. Napriek tomu sa môžu pri práci vyskytnúť jednotlivé zvyškové riziká.**

- Ohrozenie zdravia prúdom pri použití elektrických pripojných vedení v rozpore s určením.
- Napriek všetkým prijatým opatreniam môžu pretrvávajúť zvyškové riziká, ktoré nie sú očividné.
- Zvyškové riziká je možné minimalizovať, ak sa spolu dodržiavajú „bezpečnostné upozornenia“ a „použitie v súlade s určením“, ako aj návod na obsluhu.
- Výrobok zbytočne nezatažujte: príliš veľký tlak pri rezaní rýchlo poškodzuje pílový kotúč, čo môže viesť k zníženiu výkonu výrobku pri obrábaní a k nepresnostiam rezu.
- Pri rezaní plastového materiálu vždy používajte svorky: diely, ktoré sa majú rezať, musia byť vždy zafixované medzi svorkami.
- Vyhýbajte sa náhodným uvedeniam výrobku do prevádzky: pri zasúvaní zástrčky do zásuvky nesmie byť stlačený zapínač/vypínač.
- Výrobok používajte tak, ako je odporúčané v tomto návode na obsluhu. Tak dosiahnete, že váš výrobok bude podávať optimálne výkony.
- Nikdy nekladajte ruky do pracovnej oblasti, keď je výrobok v prevádzke.
- Pred vykonávaním nastavovacích alebo údržbových prác pusťte zapínač/vypínač a vytiahnite sieťovú zástrčku.
- Dodržiavajte zadané údržbové a bezpečnostné upozornenia návodu na obsluhu.

## VAROVANIE

Toto elektrické náradie vytvára počas prevádzky elektromagnetické pole. Toto pole môže za určitých okolností ovplyvniť aktívne alebo pasívne implantáty. Na zníženie nebezpečenstva závažných alebo smrteľných poranení odporúčame osobám s implantátmi prekonzultovať situáciu so svojím lekárom a výrobcom implantátu ešte predtým, ako začnú obsluhovať elektrické náradie.

## 7 Technické údaje

Motor na striedavý prúd	220 – 240 V – 50 Hz
Menovitý výkon	S1 2000 W

Prevádzkový režim	S6 20 % * 2400 W
Trieda ochrany	II / 
Otáčky pri chode naprázdno $n_0$	4500 min <sup>-1</sup>
Pílový kotúč z tvrdokovu	ø 254xø30x2,4 mm
Počet zubov	40
Maximálna šírka zubov pílového kotúča	2,5 mm
Rozsah naklápania	-47°/0°/+47°
Pokosový rez	0° až 45° doľava
Šírka pílenia pri 90°/90°	340x90 mm
Šírka pílenia pri 90°/45°	240x90 mm
Šírka pílenia pri 45°/90°	340x45 mm
Šírka pílenia pri 2 x -45°/45° (dvojitý pokosový rez)	240x45 mm
Hmotnosť (plne zmontovaná)	cca 12,8 kg

### \*Prevádzkový režim S6

Neprerušovaná periodická prevádzka. Prevádzka sa skladá z času nábehu, času s konštantným zaťažením a času chodu naprázdno. Trvanie cyklu predstavuje 10 minút, relatívna doba zapnutia predstavuje 20 % trvania cyklu.

**Obrobok musí byť vysoký minimálne 3 mm a široký 10 mm. Prihládajte na to, aby bol obrobok vždy zaistený upínacím zariadením.**

### Hodnoty hluku

## VAROVANIE

Hluk môže mať závažný vplyv na vaše zdravie. Ak hluk stroja prekročí 85 dB, noste vy aj všetky osoby, ktoré sa nachádzajú v jeho blízkosti, vhodnú ochranu sluchu.

Hodnoty hluku a vibrácií boli stanovené v súlade s normou EN 62841-1.

Hladina akustického tlaku $L_{pA}$	95,5 dB
Neistota merania $K_{pA}$	3 dB
Hladina akustického výkonu $L_{wA}$	108,5 dB
Neistota merania $K_{wA}$	3 dB
Vibrácie $a_h$	≤ 2,5 m/s <sup>2</sup>

Uvedené hodnoty emisií hluku boli merané podľa normovanej skúšobnej metódy a môžu sa použiť na porovnanie elektrického náradia s iným zariadením.

Uvedené hodnoty emisií hluku sa môžu použiť aj na predbežný odhad zaťaženia.

## VAROVANIE

**Emisie hluku sa môžu počas skutočného používania elektrického náradia odlišovať od uvedených hodnôt v závislosti od druhu a spôsobu použitia elektrického náradia, predovšetkým, aký druh obrobku sa obrába.**

Zaťaženie sa snažte udržať podľa možností čo najnižšie. Vzorové opatrenia: obmedzenie pracovnej doby. Pritom sa musia zohľadniť všetky časti prevádzkového cyklu (napríklad časy, keď je elektrické náradie vypnuté, a časy, počas ktorých je síce zapnuté, no beží bez zaťaženia).

## 8 Vybalenie

### VAROVANIE

**Výrobok a baliace materiály nie sú hračky pre deti!**

**Deti sa nesmú hrať s plastovými vreckami, fóliami a malými dielmi! Hrozí nebezpečenstvo prehltnutia a zadusenía!**

- Otvorte balenie a opatrne vyberte výrobok.
- Odstráňte baliaci materiál, ako aj obalové a prepravné poistky (ak sú použité).
- Skontrolujte, či je rozsah dodávky kompletný.
- Skontrolujte výrobok a diely príslušenstva, či nedošlo k škodám pri preprave. Prípadné škody okamžite nahláste dopravnej spoločnosti, ktorá výrobok dodala. Neskoršie reklamácie nebudú uznané.
- Obal podľa možnosti uschovajte až do uplynutia záručnej doby.
- Pred použitím sa oboznámte s výrobkom na základe návodu na obsluhu.
- Pri príslušenstve, ako aj pri dieloch podliehajúcich opotrebovaniu a náhradných dieloch, používajte iba originálne diely. Náhradné diely získate u svojho špecializovaného predajcu.
- Pri objednávkach uvádzajte naše čísla výrobkov, ako aj typ a rok výroby výrobku.

## 9 Pred uvedením do prevádzky (obr. 3)

- Pred uvedením do prevádzky je nutné namontovať všetky kryty a bezpečnostné zariadenia v súlade s predpismi.
- Pílový kotúč sa musí voľne pohybovať.
- V prípade už spracovaného dreva dávajte pozor na cudzie telesá, ako napr. klince alebo skrutky atď.

- Skôr než stlačíte zapínač/vypínač, uistite sa, či je pílový kotúč správne namontovaný a či pohyblivé diely vykazujú ľahký chod.
- Pred pripojením výrobku sa presvedčte, či sa údaje na typovom štítku zhodujú s parametrami elektrickej siete.

Potrebné náradie:

- Imbusový kľúč 3 mm (31)
1. Úplne vytiahnite predinštalovanú sklopnú poistku (23) na spodnej strane píly a znova ju zaistite pomocou imbusového kľúča (31).
  2. Výrobok musí byť vždy namontovaný v stabilnej polohe. Upevnite výrobok na pracovný stôl, podstavec alebo niečo podobné. Zasuňte štyri skrutky\* do vírtan na pevnom stole píly (14). Pevne utiahnite skrutky.
  3. Nastavte nastavovaciu skrutku (12) na úroveň dosky stola, aby ste zabránili kolísaniu výrobku.

\* = nie nevyhnutne obsiahnuté v rozsahu dodávky!

## 9.1 Kontrola bezpečnostného zariadenia ochrany pílového kotúča (6) (obr. 4)

Ochrana pílového kotúča chráni pred náhodným dotykom pílového kotúča a pred odletujúcimi trieskami.

### Kontrola funkcie

Za týmto účelom sklopte pílu nadol:

- Ochrana pílového kotúča musí pri sklopení nadol uvoľniť pílový kotúč bez toho, aby sa dotýkal iných dielov.
- Pri vyklopení píly nahor do východiskovej polohy musí ochrana pílového kotúča automaticky zakryť pílový kotúč.

## 10 Montáž

### VAROVANIE

#### Nebezpečenstvo poranenia!

Sieťovú zástrčku zasuňte do zásuvky až vtedy, keď je výrobok pripravený na použitie.

Potrebné náradie:

- Imbusový kľúč 6 mm (30)
- 90° príložný uholník (A)\*
- 45° príložný uholník (B)\*
- krížový skrutkovač\*,
- Vidlicový kľúč veľ. 13 mm\*

\* = nie nevyhnutne obsiahnuté v rozsahu dodávky!

## 10.1 Konštrukcia výrobku (obr. 5, 6)

1. Uvoľnite otočný stôl (13) otáčaním rukoväti (11) proti smeru hodinových ručičiek.
2. Rukoväťou (11) nastavte otočný stôl (13) na požadovaný uhol.
3. Rukoväť (11) opäť pevne utiahnite otáčaním v smere hodinových ručičiek, aby ste zafixovali otočný stôl (13).
4. Lhkým stlačením hlavy píly (5) nadol a súčasným vyťahovaním poistného kolíka (24) z držiaka motora sa píla odistí z dolnej polohy.
5. Poistný kolík (24) otočte o 90 stupňov na jeho zafixovanie v odistenej polohe.
6. Otočte hlavu píly (5) nahor.
7. Upínacie zariadenie (16) je možné upevniť nielen vľavo, ale aj vpravo na pevný stôl píly (14). Upínacie zariadenie (16) zasuňte do určeného otvoru na zadnej strane dorazovej lišty (9) a zaistite ho fixačnou skrutkou (16c).  
Pri pokosových rezoch 0° – 45° sa musí upínacie zariadenie (16) namontovať len vpravo (obr. 7, 8).
8. Hlavu píly (5) je možné uvoľnením fixačnej skrutky (17) nakloniť doľava do max. 45°. Povoľením fixačnej skrutky (17) nastavte požadované prečnievanie. Potom znovu utiahnite fixačnú skrutku (17).
9. Podložky pod obrobok (15) sa musia počas práce vždy upevniť a použiť.

## 10.2 Vrečko na zachytávanie pilín (21) (obr. 21)

1. Táto píla je vybavená vrečkom na zachytávanie pilín (21).
2. Stlačte krídla kovového krúžku vrečka na zachytávanie pilín (21) a namontujte ho na vypúšťací otvor v oblasti motora.
3. Vrečko na zachytávanie pilín (21) je možné vyprázdniť cez zips na dolnej strane.

### 10.2.1 Pripojenie k externému odsávaniu prachu

1. Odsávaciu hadicu pripojte k odsávaniu prachu.
2. Odsávanie prachu musí byť vhodné pre obrábaný materiál.
3. Na odsávanie obzvlášť zdraviu škodlivého alebo karcinogénneho prachu používajte špeciálne odsávacie zariadenie.

## 10.3 Jemné nastavenie dorazu pre 90° skracovací rez (obr. 1, 6, 7)

1. Hlavu píly (5) spustíte nadol a zafixujete poistným kolíkom (24).
2. Uvoľnite fixačnú skrutku (17).

3. 90° medzi pilový kotúč (7) a otočný stôl (13) priložte príložný uholník (A).
4. Uvoľnite poistnú maticu (25a).
5. Nastavovaciu skrutku (25) prestavujte dovtedy, kým nebude mať uhol medzi pilovým kotúčom (7) a otočným stolom (13) 90°.
6. Znovu pevne utiahnite poistnú maticu (25a).
7. Následne skontrolujte polohu ukazovateľa uhla. V prípade potreby ukazovateľ (14b) uvoľnite krížovým skrutkovačom, nastavte na polohu 0° na stupnici (14a) a opäť pevne utiahnite.

## 10.4 Jemné nastavenie dorazu pre pokosový rez 45° (obr. 8 – 10)

1. Hlavu píly (5) spustíte nadol a zafixujete poistným kolíkom (24).
2. Otočný stôl (13) zafixujte v polohe 0°.

### POZOR

Posuvná dorazová lišta sa musí pre pokosové rezy (naklonená hlava píly) zafixovať vo vonkajšej polohe (ľavá strana).

3. Otvorte fixačnú skrutku (8a) posuvných dorazových lišt (8) a posuvné dorazové lišty (8) posuňte von.
4. Medzi pilový kotúč (7) a otočný stôl (13) priložte 45° príložný uholník (B).
5. Posuvné dorazové lišty (8) sa musia zaaretovať tak, aby bola vzdialenosť medzi posuvnými dorazovými lištami (8) a pilovým kotúčom (7) minimálne 8 mm.
6. Posuvná dorazová lišta (8) sa musí nachádzať vo vnútornej polohe (pravá strana).
7. Pred rezom skontrolujte, či nemôže dôjsť ku kolízii medzi posuvnými dorazovými lištami (8) a pilovým kotúčom (7).
8. Uvoľnite fixačnú skrutku (17) a rukoväťou (1) nakloňte hlavu píly (5) doľava, do 45°.
9. Medzi pilový kotúč (7) a otočný stôl (13) priložte 45° príložný uholník (B).
10. Uvoľnite poistnú maticu (26a) a nastavovaciu skrutku (26) prestavujte dovtedy, kým uhol medzi pilovým kotúčom (7) a otočným stolom (13) nebude mať hodnotu presne 45°.
11. Znovu pevne utiahnite poistnú maticu (26a).
12. Následne skontrolujte polohu ukazovateľa uhla. V prípade potreby uhlový ukazovateľ (18a) uvoľnite skrutkovačom na skrutky s krížovou drážkou, nastavte na polohu 45° uhlovej stupnice (18) a opäť pevne utiahnite.

## 11 Obsluha

### POZOR

Pred uvedením do prevádzky je nevyhnutné výro-  
bok úplne zmontovať!

### VAROVANIE

#### Nebezpečenstvo poranenia!

Siefovú zástrčku zasunite do zásuvky až vtedy, keď je  
výrobok pripravený na použitie.

### VAROVANIE

Pred vykonaním nastavení na výrobku vždy vy-  
tiahnite siefovú zástrčku.

### 11.1 Obmedzenie hĺbky rezu (pílenie drážky) (obr. 1, 11)

### VAROVANIE

#### Nebezpečenstvo spätného nárazu!

Pri zhotovovaní drážky je mimoriadne dôležité, aby  
sa na pílový kotúč nevyvíjal bočný tlak. V opačnom  
prípade sa môže hlava píly náhle vymrštiť nahor!

- Pri zhotovovaní drážok nepoužívajte upínacie za-  
riadenie. Vyvarujte sa bočného tlaku na hlavu pí-  
ly.

1. Pomocou skrutky (22) je možné hĺbku rezu nastaviť  
plynule.
2. Za týmto účelom uvoľnite ryhovanú maticu (22a) na  
skrutke.
3. Požadovanú hĺbku rezu nastavte zaskrutkovaním  
alebo vyskrutkovaním skrutky (22).
4. Ryhovanú maticu (22a) na skrutke (22) následne  
opäť pevne utiahnite.
5. Nastavenie prekontrolujte na základe skúšobného  
rezu.

### 11.2 Obsluha upínacieho zariadenia (16) (obr. 6, 12)

Pomocou fixačnej skrutky (16a) je možné nastaviť výš-  
ku upínacieho zariadenia (16).

1. Spustite upínacie zariadenie (16) na obrobok.
2. Pevne utiahnite fixačnú skrutku (16a).
3. Otáčajte skrutku s ryhovanou hlavou (16b) v smere  
hodinových ručičiek, aby ste upli obrobok.
4. Pre uvoľnenie obrobku postupujte v opačnom po-  
radí.

### 11.3 Zapnutie/vypnutie LED svetla (obr. 13)

### POZOR

Nepozerajte sa do svietiacej kontrolky!

#### Zapnutie

1. Na zapnutie LED svetla stlačte zapínač/vypínač (4)  
do polohy „“.

#### Vypnutie

1. Na vypnutie stlačte zapínač/vypínač (4) do polohy  
„OFF“.

### 11.4 Sériový rez (obr. 1, 14)

Pre opakované rezy s rovnakou dĺžkou je možné vyklo-  
piť pozdĺžny doraz (15b). Pozdĺžny doraz (15b) môžete  
použiť na pravej a ľavej strane.

1. Vyklopte pozdĺžny doraz (15b) smerom nahor.
2. Uvoľnite fixačné skrutky (15a) pre podložku pod  
obrobok (15).
3. Vytiahnite podložku pod obrobok (15).
4. Nastavte požadovaný rozmer medzi pílovým kotú-  
čom (7) a pozdĺžnym dorazom (15b).
5. Znova pevne utiahnite fixačnú skrutku (15a) pre  
podložku pod obrobok (15).
6. Vykonajte rezy podľa opisu v kapitole 11.5, 11.6,  
11.7 a 11.8.

### 11.5 Skracovací rez 90° a otočný stôl 0° (obr. 1, 6, 12, 15)

Pri šírkach rezov do cca 100 mm je možné funkciu fa-  
hania píly zafixovať fixačnou skrutkou (19a) v zadnej  
polohe. V tejto polohe je možné pílu prevádzkovať v  
skracovacej prevádzke. Ak by sa šírka rezu nachádzala  
nad 100 mm, musí sa dbať na to, aby bola fixačná  
skrutka (19a) voľná a hlava píly (5) pohyblivá.

### POZOR

Posuvná dorazová lišta sa musí pre 90° skracovací  
rez zafixovať vo vnútornej polohe.

#### Pokyny na pevné upnutie:

- Neobrábajte obrobky, ktoré sú príliš malé na pevné  
upnutie.
  - Veľmi tenké obrobky posilnite ich prerezaním spolu  
s prídavnou lištou. Veľmi tenké obrobky sa môžu  
pri pílení „chvieť“ alebo zlomiť.
1. Otvorte fixačnú skrutku (8a) posuvnej dorazovej li-  
šty (8) a posuvnú dorazovú lištu (8) posuňte dov-  
nútra.

2. Posuvná dorazová lišta (8) sa musí zaaretovať tak ďaleko pred najvnútornejšou polohou, aby vzdialenosť medzi posuvnou dorazovou lištou (8) a pilovým kotúčom (7) bola maximálne 8 mm.
3. Pred rezom skontrolujte, či nemôže dôjsť ku kolízii medzi posuvnou dorazovou lištou (8) a pilovým kotúčom (7).
4. Opäť utiahnite fixačnú skrutku (8a).
5. Hlavu píly (5) uveďte do hornej polohy.
6. Hlavu píly (5) posuňte za rukoväť (1) dozadu a v danom prípade ju v tejto polohe zafixujte pomocou fixačnej skrutky (19a) vedenia ťahu (19) (podľa šírky rezu).
7. Na dorazové lišty (8/9) a na otočný stôl (13) položte drevo, ktoré chcete rezať.
8. Materiál zaistite upínacím zariadením (16) na pevnom stole píly (14), aby ste zabránili presunutiu počas procesu rezania.
9. Odblokujte blokovací spínač (2) a stlačením zapínača/vypínača (3) zapnite motor.
10. Hlavu píly (5) pohybujte rovnomerne rukoväťou (1) a s ľahkým tlakom nadol, kým pilový kotúč (7) neprereže obrobok.
11. Po ukončení procesu pílenia hlavu píly (5) opäť uveďte do hornej pokojovej polohy a uvoľnite zapínač/vypínač (3).

## POZOR

Vplyvom vratnej pružiny sa výrobok automaticky presunie nahor. Po konci rezu nepúšťajte rukoväť, ale nechajte hlavu píly pomaly a s ľahkým protitlakom pohybovať smerom nahor.

### 11.5.1 Pri zafixovanom vedení ťahu (19)

1. Funkciu ťahania píly zafixujte fixačnou skrutkou (19a) vedenia ťahu (19) v zadnej polohe.
2. Hlavu píly (5) pohybujte rovnomerne rukoväťou (1) a s ľahkým tlakom nadol, kým pilový kotúč (7) neprereže obrobok.

### 11.5.2 Pri nezafixovanom vedení ťahu (19)

1. Hlavu píly (5) potiahnite úplne dopredu.
2. Rukoväť (1) spustíte rovnomerne a s ľahkým tlakom úplne nadol.
3. Hlavu píly (5) teraz pomaly a rovnomerne posúvajte úplne dozadu, kým pilový kotúč (7) úplne neprereže obrobok.

### 11.6 Skracovací rez 90° a otočný stôl 0° – 47° (obr. 1, 9, 10)

Skracovacou a pokosovou pilou je možné vykonať šikmé rezy doláva a doprava od 0° do 47°.

## POZOR

Posuvná dorazová lišta sa musí pre 90° skracovací rez zafixovať vo vnútornej polohe.

1. Otvorte fixačnú skrutku (8a) posuvnej dorazovej lišty (8) a posuvnú dorazovú lištu (8) posuňte dovnútra.
2. Posuvná dorazová lišta (8) sa musí zaaretovať tak ďaleko pred najvnútornejšou polohou, aby vzdialenosť medzi posuvnou dorazovou lištou (8) a pilovým kotúčom (7) bola maximálne 8 mm.
3. Pred rezom skontrolujte, či nemôže dôjsť ku kolízii medzi posuvnou dorazovou lištou (8) a pilovým kotúčom (7).
4. Opäť utiahnite fixačnú skrutku (8a).
5. Uvoľnite otočný stôl (13) otáčaním rukoväti (11) proti smeru hodinových ručičiek.
6. Rukoväťou (11) nastavte otočný stôl (13) na požadovaný uhol.
7. Rukoväť (11) pevne utiahnite otáčaním v smere hodinových ručičiek, aby ste zafixovali otočný stôl (13).
8. Rez vykonajte podľa opisu v časti 11.5.

### 11.7 Pokosový rez 0° – 45° a otočný stôl 0° (obr. 1, 9, 10)

Pomocou píly je možné vykonať pokosové rezy doláva od 0° do 45° voči pracovnej ploche.

## POZOR

Posuvná dorazová lišta sa musí pre úkosové rezy (naklonená hlava píly) zafixovať vo vonkajšej polohe.

## POZOR

Pri úkosových rezoch 0° – 45° sa musí upínacie zariadenie (upínač obrobku) namontovať len vpravo.

1. Otvorte fixačnú skrutku (8a) posuvných dorazových lišt (8) a posuvné dorazové lišty (8) posuňte von (**ľavá strana**).
2. Posuvná dorazová lišta (8) sa musí zaaretovať tak ďaleko pred najvnútornejšou polohou, aby vzdialenosť medzi posuvnými dorazovými lištami (8a) a pilovým kotúčom (7) bola maximálne 8 mm (**pravá strana**).
3. Pred rezom skontrolujte, či nemôže dôjsť ku kolízii medzi posuvnou dorazovou lištou (8) a pilovým kotúčom (7).
4. Opäť utiahnite fixačnú skrutku (8a).
5. Hlavu píly (5) uveďte do hornej polohy.
6. Otočný stôl (13) zafixujte v polohe 0°.

- Uvoľnite fixačnú skrutku (17) a rukoväťou nakláňajte (1) hlavu píly (5) doľava, kým uhlový ukazovateľ (18a) nebude ukazovať na požadovaný uhlový rozmer na uhlovej stupnici (18).
- Opäť pevne utiahnite fixačnú skrutku (17).
- Rez vykonajte podľa opisu v časti 11.5.

## 11.8 Pokosový rez 0° – 45° a otočný stôl 0° – 47° (obr. 1, 9, 10)

Pílou je možné vykonať pokosové rezy doľava od 0° do 45° k pracovnej ploche a súčasne 0° – 47° k dorazovej lište (dvojitý pokosový rez).

### POZOR

Posuvná dorazová lišta sa musí pre úkosové rezy (naklonená hlava píly) zafixovať vo vonkajšej polohe.

Pri natočení skracovacej a pokosovej píly na 31,6° a sklone agregátu 33,9° sa môžu rezať rovnomerné trojuholníkové lišty a profily, ako napríklad okrajové profily štukovej omietky so stranou profilu nadol na úkos.

Výhodou je to predovšetkým pri veľkých profiloch, ktoré pri normálnom vložení prekračujú maximálnu výšku rezu.

Jednoducho sa tak dajú vyriešiť aj problémy s vypracovaním uhla na rohoch, ktoré často nie je v pravom uhle.

### POZOR

Pri úkosových rezoch 0° – 45° sa musí upínacie zariadenie (upínač obrobku) namontovať len vpravo.

- Otvorte fixačnú skrutku (8a) posuvných dorazových lišt (8) a posuvné dorazové lišty (8) posuňte von.
- Posuvná dorazová lišta (8) sa musí zaaretovať tak ďaleko pred najvnútornejšou polohou, aby vzdialenosť medzi posuvnou dorazovou lištou (8) a pilovým kotúčom (7) bola maximálne 8 mm.
- Pred rezom skontrolujte, či nemôže dôjsť ku kolízii medzi posuvnou dorazovou lištou (8) a pilovým kotúčom (7).
- Opäť utiahnite fixačnú skrutku (8a).
- Hlavu píly (5) uveďte do hornej polohy.
- Uvoľnite otočný stôl (13) otáčaním rukoväti (1) proti smeru hodinových ručičiek.
- Rukoväťou (1) nastavte otočný stôl (13) na požadovaný uhol (pozri 11.6).
- Rukoväť (1) pevne utiahnite otáčaním v smere hodinových ručičiek, aby ste zafixovali otočný stôl (13).
- Uvoľnite fixačnú skrutku (17).
- Rukoväťou (1) nakloňte hlavu píly (5) doľava na požadovaný uhlový rozmer.
- Opäť pevne utiahnite fixačnú skrutku (17).

- Rez vykonajte podľa opisu v časti 11.5.

## 12 Údržba

### VAROVANIE

**Opravnárske a údržbárske práce, ktoré nie sú opísané v tomto návode na obsluhu, nechajte vykonať v odbornej dielni. Používajte len originálne náhradné diely.**

### VAROVANIE

**Neodborné údržbárske alebo čistiace práce môžu mať za následok poranenia!**

### VAROVANIE

**Počas čistenia, opráv a údržby sa môže výrobok neočakávane spustiť a spôsobiť tým poranenia a popáleniny.**

- Vypnite výrobok.
- Vytiahnite sieťovú zástrčku.
- Nechajte výrobok vychladnúť.

Potrebné náradie:

- Imbusový kľúč 6 mm (30)
- krížový skrutkovač\*,

\* = nie nevyhnutne obsiahnuté v rozsahu dodávky!

### 12.1 Všeobecné údržbové opatrenia

- Ochranné zariadenia, vzduchové štrbiny a teleso motora udržiavajte podľa možnosti bez prachu a nečistôt. Výrobok vydrhnite čistou handričkou\* alebo vyfúkajte stlačeným vzduchom\* pri nízkom tlaku. Výrobok odporúčame čistiť bezprostredne po každom použití.
- Raz za mesiac naolejujte všetky pohyblivé diely.
- Výrobok pravidelne čistite vlhkou handričkou\* a trochu mazlavého mydla. Nepoužívajte čistiace prostriedky ani rozpúšťadlá, mohli by poškodiť plastové diely výrobku. Dbajte na to, aby sa do vnútra výrobku nedostala voda.

### 12.2 Výmena pilového kotúča (7) (obr. 16, 17, 20)

### VAROVANIE

**Pred každým nastavením, údržbou alebo opravou vytiahnite sieťovú zástrčku!**

## POZOR

**Za účelom výmeny pílového kotúča noste ochranné rukavice! Nebezpečenstvo poranenia!**

1. Hlavu píly (5) naklopte nahor a zaareťte poistným kolíkom (24).
2. Uvoľnite upevňovaciu skrutku (6a) krytu pomocou krížového skrutkovača.
3. Ochrana pílového kotúča (6) vyklopte nahor tak, aby sa uvoľnil chránič pílového kotúča (6) nad prírubovou skrutkou (27).
4. Jednou rukou nasadte 6 mm imbusový kľúč (30) na prírubovú skrutku (27).
5. Pevne stlačte blokovanie hriadeľa píly (28) a prírubovou skrutkou (27) pomaly otáčajte v smere pohybu hodinových ručičiek. Po max. jednej otáčke sa blokovanie hriadeľa píly (28) zaistí.
6. Teraz s trochu väčšou silou uvoľnite prírubovú skrutku (27) v smere hodinových ručičiek.
7. Prírubovú skrutku (27) úplne vyskrutkujte a odoberte vonkajšiu prírubu (27a).
8. Pílový kotúč potom (7) zložte z vnútornej príruby (27b) a vytiahnite nadol.
9. Prírubovú skrutku (27), vonkajšiu prírubu (27a) a vnútornú prírubu (27b) dôkladne vyčistite.
10. Nový pílový kotúč (7) opäť nasadte v opačnom poradí a pevne utiahnite.
11. Ochrana pílového kotúča (6) sklopte nadol, až kým ochrana pílového kotúča (6) nevisí v upevňovacej skrutke (6a).
12. Znova pevne utiahnite upevňovaciu skrutku (6a).

## POZOR

Rezný sklon zubov, tzn. smer otáčania pílového kotúča sa musí zhodovať so smerom šípky na telese.

13. Pred pokračovaním v práci skontrolujte funkčnosť ochranných zariadení.

## POZOR

Po každej výmene pílového kotúča skontrolujte, či sa pílový kotúč vo zvislej polohe, ako aj naklonený v 45°, otáča voľne vo vložke stola.

## POZOR

Výmena a vyrovnanie pílového kotúča sa musí vykonať podľa predpisu.

### 12.3 Čistenie bezpečnostného zariadenia ochrany pílového kotúča (6) (obr. 1)

Pred každým uvedením do prevádzky skontrolujte, či nie je znečistená ochrana pílového kotúča.

Pomocou štetca alebo podobného vhodného nástroja odstráňte všetky piliny a triesky.

Dbajte na ľahkosť chodu vodiaceho strmeňa (20).

### 12.4 Výmena vložky stola (10) (obr. 18, 19)

#### VAROVANIE

V prípade poškodennej vložky stola hrozí nebezpečenstvo, že sa medzi vložku stola a pílový kotúč zaseknú nejaké predmety a zablokujú pílový kotúč.

**Poškodené vložky stola okamžite vymeňte!**

1. Demontujte skrutku s krížovou drážkou (10a) na vložke stola (10). Otočný stôl (13) prípadne otočte a vychýľte hlavu píly (5), aby ste sa mohli dostať ku skrutke s krížovou hlavou (10a).
2. Odoberte vložku stola (10).
3. Vložte novú vložku stola (10).
4. Pevne utiahnite skrutku s krížovou drážkou (10a) na vložke stola (10).

### 12.5 Inšpekcia kefiiek

Skontrolujte uhlíkové kefy na novom výrobku po prvých 50 prevádzkových hodinách alebo ak sa namontovali nové kefy. Po prvej kontrole ich kontrolujte každých 10 prevádzkových hodín.

- Ak je uhlík opotrebovaný na dĺžku 6 mm, pružina alebo vedľajší koncový drôt je spálený alebo poškodený, musíte vymeniť obidve kefy.
- Ak kefy po vymontovaní ohodnotíte ako použiteľné, môžete ich opäť namontovať.
- Pre údržbu uhlíkových kefiiek otvorte obidve blokovania proti smeru hodinových ručičiek. Následne odoberte uhlíkové kefy.
- Znova nasadte uhlíkové kefy v opačnom poradí.

## 13 Skladovanie

Výrobok a jeho príslušenstvo skladujte na tmavom, suchom a mieste bez mrazu, ktoré nie je prístupné deťom.

Optimálna skladovacia teplota je 5 °C až 30 °C.

Uchovávajte výrobok v originálnom balení.

Výrobok zakryte na ochranu pred prachom alebo vlhkosťou. Návod na obsluhu uschovajte pri výrobku.

## 14 Preprava (obr. 6, 18 – 20)

1. Rukoväť (11) pevne utiahnite, aby ste zaistili otočný stôl (13).
2. Hlavu pily (5) potlačte nadol a zaareťujte ju poistným kolikom (24). Píla je teraz zablokovaná v dolnej polohe.
3. Funkciu ťahania pily zafixujte fixačnou skrútkou (19a) vedenia ťahu (19) v zadnej polohe.
4. Výrobok prenášajte za prepravnú rukoväť (29).
5. Pri opätovnej montáži výrobku postupujte podľa opisu v kapitole 9, 10, 11.

## 15 Elektrická prípojka

Nainštalovaný elektromotor je pripojený a pripravený na prevádzku. Pripojenie zodpovedá príslušným ustanoveniam VDE a DIN. Sieťová prípojka na strane zákazníka, ako aj predlžovacie vedenie, musia zodpovedať týmto predpisom.

### 15.1 Poškodené elektrické prípojné vedenia

Na elektrických prípojných vedeniach často vznikajú škody na izolácii.

Príčinami môžu byť:

- tlakové miesta, keď sa prípojné vedenia vedú cez okno alebo medzeru medzi dverami,
- miesta zalomenia v dôsledku neodborného upevnenia alebo vedenia prípojného vedenia,
- rozrezané miesta vzniknuté pri prejazde cez prípojné vedenie,
- poškodenie izolácie pri vytrhnutí z nástennej zásuvky,
- Trhliny v dôsledku starnutia izolácie.

Takéto poškodené elektrické prípojné vedenia sa nesmú používať a z dôvodu poškodenia izolácie sú životnebezpečné.

Elektrické prípojné vedenia pravidelne kontrolujte ohľadom poškodení. Dávajte pozor na to, aby pri kontrole prípojného vedenia nebolo vedenie pripojené k elektrickej sieti.

Elektrické prípojné vedenia musia zodpovedať príslušným ustanoveniam VDE a DIN. Používajte iba prípojné vedenia s rovnakým označením.

Vytlačenie označenia typu na prípojnom kábli je predpis.

#### Bezpečnostné upozornenia pre výmenu poškodených alebo chybných sieťových prívodov

##### Druh pripojenia X

Ak sa sieťový prívod tohto výrobku poškodí, musí sa vymeniť za špeciálne pripravený sieťový prívod, ktorý je k dispozícii u výrobcu alebo v jeho zákazníckom servise.

## 15.2 Motor na striedavý prúd

Prípojky a opravy elektrického vybavenia smie vykonať iba kvalifikovaný elektrikár.

- Sieťové napätie musí byť 220 V – 240 V–.
- Predlžovacie vedenia do dĺžky 25 m musia vykazovať prierez 1,5 mm<sup>2</sup>.

## 16 Oprava a objednávanie náhradných dielov

Po oprave alebo údržbe sa uistite, že sú namontované všetky bezpečnostné diely a v bezchybnom stave. Diely, ktoré môžu spôsobovať nebezpečenstvá, uchovávajte mimo dosahu iných osôb a detí.

### POZOR

Podľa zákona o zodpovednosti za chyby výrobkov neručíme za chyby, ktoré boli spôsobené neodbornými opravami alebo nepoužívaním originálnych náhradných dielov.

Poverte zákaznícky servis alebo autorizovaného odborníka. To isté platí aj pre diely príslušenstva.

### Prípojky a opravy

Prípojky a opravy elektrického vybavenia smie vykonať iba kvalifikovaný elektrikár.

### 16.1 Objednávanie náhradných dielov

Pri objednávaní náhradných dielov je potrebné uviesť nasledovné údaje:

- Označenie modelu
- Číslo výrobku
- Údaje typového štítku

#### Náhradné diely/príslušenstvo

HW pilový kotúč Ø254x30x2,4 mm 40 Z - č. výrobku:	39012549009
Súprava uhlíkových kief (súprava = 2 ks) - č. výrobku:	3901254002
Vložka stola so skrútkami - č. výrobku:	3901254001
Vrečko na zachytávanie pilín – č. výrobku:	3901223014

### 16.2 Servisné informácie

Je potrebné dbať na to, že pri tomto výrobku podliehajú nasledujúce diely použitiu primeranému alebo prirodzenému opotrebovaniu, resp. nasledujúce diely sú potrebné ako spotrebné materiály.

Diely podliehajúce opotrebovaniu\*: uhlíkové kiefy, pilový kotúč, vložka stola, vrečko na zachytávanie pilín.

\* = nie nevyhnutne obsiahnuté v rozsahu dodávky!

## 17 Likvidácia a recyklácia

### Upozornenia k baleniu



Baliace materiály sa dajú recyklovať. Prosím, likvidujte balenia ekologicky.

### Upozornenia k zákonu o elektrických a elektronických zariadeniach (ElektroG)



**Staré elektrické a elektronické zariadenia nepatria do domového odpadu, ale sa musia odviezť na triedený zber, resp. likvidáciu!**

- Staré batérie alebo akumulátory, ktoré nie sú pevne zabudované v starom prístroji, sa musia vybrať bez porušenia! Ich likvidácia je regulovaná zákonom o batériách.
- Vlastníci alebo používatelia elektrických a elektronických zariadení sú zo zákona povinní ich po použití vrátiť.
- Koncový užívateľ je zodpovedný za vymazanie svojich osobných údajov na starom zariadení, ktoré má byť zlikvidované!
- Symbol prečiarknutého odpadkového koša na kolieskach znamená, že staré elektrické a elektronické zariadenia sa nesmú likvidovať s domovým odpadom.

- Elektrické a elektronické zariadenia je možné bezplatne odovzdať na týchto miestach:
  - Verejná likvidácia alebo zberné miesta (napr. obecné stavebné dvory).
  - LIDL vám ponúka možnosti vrátenia priamo v pobočkách a supermarketoch. Vrátenie a likvidáciu máte bezplatne.
  - Až tri staré elektrické zariadenia jedného typu s maximálnou dĺžkou hrany 25 centimetrov môžete bezplatne odovzdať bez toho, aby ste si najprv zakúpili nové zariadenie od výrobcu, alebo ich odovzdajte na inom autorizovanom zbernom mieste vo vašom okolí.
  - Viac doplnujúcich podmienok spätného odberu výrobcov a distribútorov sa dozviete v príslušnom zákaznickom servise.
- V prípade dodania nového elektrického zariadenia výrobcom do domácnosti môže výrobca na požiadanie koncového užívateľa zabezpečiť bezplatný odvoz starého elektrického zariadenia. Za týmto účelom kontaktujte zákaznický servis výrobcu.
- Tieto vyhlásenia sa vzťahujú iba na zariadenia inštalované a predávané v krajinách Európskej únie a podliehajúce európskej smernici 2012/19/EÚ. V krajinách mimo Európskej únie môžu platiť odlišné ustanovenia pre likvidáciu starých elektrických a elektronických zariadení.

## 18 Odstraňovanie porúch

V nasledujúcej tabuľke sú uvedené príznaky chýb a je tam opísané, ako môžete urobiť nápravu, keď váš výrobok nepracuje správne. Ak pomocou toho nedokážete lokalizovať a odstrániť problém, obráťte sa na vašu servisnú dielňu.

Porucha	Možná príčina	Náprava
Motor nefunguje.	Motor, kábel alebo zástrčka sú chybné, sieťové poistky spálené.	Výrobok nechajte skontrolovať odborníkom. Nikdy motor neopravujte sami. Nebezpečenstvo! Skontrolujte sieťové poistky, príp. ich vymeňte.
Motor sa rozbieha pomaly a nedosahuje prevádzkovú rýchlosť.	Napätie je príliš nízke, vinutia poškodené, kondenzátor spálený.	Nechajte odborným elektrikárom skontrolovať napätie. Motor nechajte skontrolovať odborníkom. Kondenzátor nechajte vymeniť odborníkom.
Motor je príliš hlučný.	Poškodené vinutia, chybný motor.	Motor nechajte skontrolovať odborníkom.
Motor nedosahuje plný výkon.	Prúdové obvody v sieťovom zariadení preťažené (kontrolky, iné motory atď.).	Nepoužívajte žiadne iné výrobky ani motory na rovnakom prúdovom obvode.
Motor sa ľahko prehrieva.	Preťaženie motora, nedostatočné chladenie motora.	Zabráňte preťaženiu motora pri rezaní, z motora odstráňte prach, aby sa zaručilo optimálne chladenie motora.
Rez pílou je drsný alebo zvlhnený.	Pílový kotúč je tupý, forma zubov nie je vhodná na hrúbku materiálu.	Dodatočne obrúste pílový kotúč, príp. použitie vhodný pílový kotúč.
Obrobok je vytrhaný, príp. vyštiepaný.	Príliš vysoký tlak rezania, príp. pílový kotúč nie je vhodný na dané použitie.	Použite vhodný pílový kotúč.

## 19 EÚ vyhlásenie o zhode

### Preklad originálneho vyhlásenia o zhode

#### Výrobca:

Scheppach GmbH  
Günzburger Straße 69  
D-89335 Ichenhausen

Na vlastnú zodpovednosť vyhlasujeme, že tu popísaný výrobok je v súlade s platnými smernicami a normami.

Značka:	<b>PARKSIDE</b>
Označenie výrobku:	<b>Skracovacia a pokosová píla - PZKS 254 A1</b>
Č. výr.	<b>3901254977, 3901254978, 3901254980, 39012549915, 39012549959, 39012559915</b>
Č. IAN:	<b>491018_2501</b>
Sériové č.	<b>01001 – 25235</b>

#### Smernice EÚ:

2014/30/EÚ, 2006/42/EÚ, 2011/65/EÚ\*,

\* Vyššie opísaný predmet vyhlásenia je v súlade s predpismi smernice Európskeho parlamentu a Rady 2011/65/EÚ z 8. júna 2011 o obmedzení používania určitých nebezpečných látok v elektrických a elektronických zariadeniach.

#### Uplatnené normy:

EN 62841-1:2015/A11:2022;  
EN IEC 62841-3-9:2020/A11:2020;  
EN IEC 55014-1:2021;  
EN IEC 55014-2:2021;  
EN IEC 61000-3-2:2019/A2:2024;  
EN 61000-3-3:2013/A2:2021;

#### Osoba splnomocnená pre dokumentáciu:

Tobias Ihle  
Günzburger Str. 69  
D-89335 Ichenhausen  
Ichenhausen, 11.04.2025

  
Simon Schünk  
Division Manager Product Center

  
Andreas Pecher  
Head of Project Management

## Záručný list

### Vážená zákazníčka, vážený zákazník,

naše výrobky podliehajú prísnej kontrole kvality. V prípade, že nebude prístroj napriek tomu bezchybne fungovať, je nám to veľmi ľúto a prosíme Vás, aby ste sa obrátili na našu servisnú službu na adrese uvedenej na tomto záručnom liste. Radi Vám budeme k dispozícii taktiež telefonicky na uvedenom servisnom telefónnom čísle. Pri uplatňovaní nárokov na záručné plnenie platia nasledujúce podmienky:

- Tieto záručné podmienky upravujú dodatočné záručné plnenie. Vaše zákonné nároky na záruku nie sú touto zárukou dotknuté. Naše záručné plnenie je pre Vás zadarmo.
- Záručné plnenie sa vzťahuje výlučne len na nedostatky, ktoré sú spôsobené chybami materiálu alebo výrobnými chybami, a je obmedzené na odstránenie týchto nedostatkov resp. výmenu prístroja. Prosím, dbajte na to, že naše prístroje neboli svojím určením konštruované na profesionálne, remeselnícke ani priemyselné použitie. Táto záručná zmluva sa preto neuzatvára, ak sa prístroj bude používať v profesionálnych, remeselníckych alebo priemyselných prevádzkach ako aj na činnosti rovnocenné s takýmto použitím. Z našej záruky sú okrem toho vylúčené náhradné plnenie za škody pri transporte, škody spôsobené nedodržaním návodu na montáž alebo na základe neodbornej inštalácie, nedodržaním návodu na použitie (ako napr. pripojením na nesprávne sieťové napätie alebo druh prúdu), zneužívaním alebo nesprávnym používaním (ako napr. preťaženie prístroja alebo použitie nepripustných pracovných nástrojov alebo príslušenstva), nedodržaním pokynov pre údržbu a bezpečnostných pokynov, vniknutím cudzích telies do prístroja (ako napr. piesok, kamene alebo prach), použitím násilia alebo cudzieho pôsobenia (napr. škody spôsobené pádom), a taktiež je vylúčené bežné opotrebenie primerané použitiu.

Nárok na záruku zaniká, ak už boli na prístroji svojvoľne uskutočnené zásahy.

- Doba záruky je 3 roky a začína sa dátumom nákupu prístroja. Nároky na záruku sa musia uplatniť pred koncom uplynutia záručnej doby do dvoch týždňov od zistenia nedostatku. Uplatnenie nárokov na záruku po uplynutí záručnej doby je vylúčené. Oprava alebo výmena prístroja nevedie k predĺženiu záručnej doby ani nedochádza na základe tohto plnenia ku vzniku novej záručnej doby pre prístroj ani pre akékoľvek inštalované náhradné diely. To platí taktiež pri nasadení miestneho servisu.
- Pre uplatnenie Vášho nároku na záruku sa, prosím, obráťte na nižšie uvedenú adresu servisu. Pokiaľ reklamácia prebieha počas záručnej doby, dáme Vám k dispozícii formulár o vrátení tovaru, s ktorým nám môže svoj chybný prístroj bezplatne poslať späť. Prosím, popíšte nám čo najpresnejšie dôvod reklamácie. Ak spadá defekt prístroja pod naše záručné plnenie, dostanete obratom naspäť opravený alebo nový prístroj.

Samozrejme Vám radi opravíme závady na prístroji na vaše náklady, ak tieto závady nespádajú alebo už nespádajú do rozsahu záruky. Prosím, pošlite nám v takom prípade prístroj na našu servisnú adresu.

## Spracovanie záruky

Abyste mohli zaručiť rýchle vybavenie Vašej žiadosti, riadte sa nasledujúcimi pokynmi:

- Pre všetky otázky si pripravte pokladničný blok a číslo artikla (napr. IAN 491018\_2501) ako doklad o kúpe.
- Číslo artikla nájdete na typovom štítku na výrobku, vyryté na výrobku, na titulnej strane vášho návodu (vľavo dole) alebo na nálepke na zadnej alebo spodnej strane výrobku.
- Ak by sa vyskytli funkčné poruchy alebo iné chyby, najskôr kontaktujte nižšie uvedené servisné oddelenie telefonicky alebo e-mailom.
- Výrobok, ktorý bol zachytený ako chybný, potom môžete bezplatne zaslať na Vám oznámenú adresu servisu. Priložte k nemu doklad o kúpe (pokladničný blok) a uveďte, o akú chybu ide a kedy sa vyskytla.
- Túto príručku a mnohé ďalšie si môžete prečítať a stiahnuť na stránke parkside-diy.com. Pomocou tohto QR kódu sa dostanete priamo na stránku parkside-diy.com. Vyberte svoju krajinu a hľadajte návody na obsluhu pomocou masky vyhľadávania. K návodu na obsluhu vášho artikla sa dostanete zadáním čísla artikla (IAN) 491018\_2501.



### Kontakt na servis (SK):

**Meno:** S&E Solutions s.r.o. - Zahrada v akci  
Moravská 1278  
CZ - 57001 Litomyšl

**Telefón:** 00800 4003 4003

**E-mail:** service.SK@scheppach.com









**Sídlo:** Česká republika

## Inhaltsverzeichnis

1	Erklärung der Symbole auf dem Produkt.....	75
2	Einleitung .....	76
3	Produktbeschreibung (Abb. 1-21).....	76
4	Lieferumfang (Abb. 1-21) .....	76
5	Bestimmungsgemäße Verwendung .....	76
6	Sicherheitshinweise .....	77
7	Technische Daten .....	82
8	Auspacken .....	82
9	Vor Inbetriebnahme (Abb. 3) .....	83
10	Montage.....	83
11	Bedienung.....	84
12	Wartung.....	87
13	Lagerung .....	88
14	Transport (Abb. 6, 18-20).....	88
15	Elektrischer Anschluss .....	88
16	Reparatur und Ersatzteilbestellung .....	89
17	Entsorgung und Wiederverwertung .....	89
18	Störungsabhilfe .....	90
19	EU-Konformitätserklärung .....	91
20	Garantieurkunde .....	92
21	Explosionszeichnung .....	94

# 1 Erklärung der Symbole auf dem Produkt

Die Verwendung von Symbolen in diesem Handbuch soll Ihre Aufmerksamkeit auf mögliche Risiken lenken. Die Sicherheitssymbole und Erklärungen, die diese begleiten, müssen genau verstanden werden. Die Warnungen selbst beseitigen keine Risiken und können korrekte Maßnahmen zum Verhüten von Unfällen nicht ersetzen.

	Achtung! Das Nichtbeachten der an dem Produkt angebrachten Sicherheitszeichen und Warnhinweise sowie das Nichtbeachten der Sicherheits- und Bedienungshinweise kann zu schweren Verletzungen bis hin zum Tod führen.
	Vor Inbetriebnahme Bedienungsanleitung und Sicherheitshinweise lesen und beachten!
	Tragen Sie eine Schutzbrille.
	Tragen Sie einen Gehörschutz.
	Bei Staubentwicklung Atemschutz tragen!
	Achtung! Verletzungsgefahr! Nicht in das laufende Sägeblatt greifen!
	Nicht in die brennende LED starren!
	Winkel-Skala.
	Das Produkt entspricht den geltenden europäischen Richtlinien.

## 2 Einleitung

### Hersteller:

Schepfach GmbH  
Günzburger Straße 69  
D-89335 Ichenhausen

### Verehrter Kunde

Wir wünschen Ihnen viel Freude und Erfolg beim Arbeiten mit Ihrem neuen Produkt.

### Hinweis:

Der Hersteller dieses Produkts haftet nach dem geltenden Produkthaftungsgesetz nicht für Schäden, die an diesem Produkt oder durch dieses Produkt entstehen bei:

- Unsachgemäßer Behandlung
- Nichtbeachtung der Bedienungsanleitung
- Reparaturen durch Dritte, nicht autorisierte Fachkräfte
- Einbau und Austausch von nicht originalen Ersatzteilen
- Nicht bestimmungsgemäßer Verwendung
- Ausfällen der elektrischen Anlage bei Nichtbeachtung der elektrischen Vorschriften und VDE-Bestimmungen 0100, DIN 57113 / VDE0113.

### Beachten Sie:

Die Bedienungsanleitung ist Bestandteil dieses Produkts.

Sie enthält wichtige Hinweise, wie Sie mit dem Produkt sicher, fachgerecht und wirtschaftlich arbeiten, wie Sie Gefahren vermeiden, Reparaturkosten sparen, Ausfallzeiten verringern und die Zuverlässigkeit und Lebensdauer des Produkts erhöhen. Zusätzlich zu den Sicherheitsbestimmungen dieser Bedienungsanleitung müssen Sie unbedingt die für den Betrieb des Produkts geltenden Vorschriften Ihres Landes beachten.

Machen Sie sich vor der Benutzung des Produkts mit allen Bediener- und Sicherheitshinweisen vertraut. Betreiben Sie das Produkt nur wie beschrieben und für die angegebenen Einsatzbereiche. Bewahren Sie die Bedienungsanleitung gut auf und händigen Sie alle Unterlagen bei Weitergabe des Produkts an Dritte mit aus.

## 3 Produktbeschreibung (Abb. 1-21)

1. Handgriff
2. Sperrschalter
3. Ein-/Ausschalter
4. Ein-/Ausschalter (LED-Leuchte)
5. Sägekopf
6. Sägeblattschutz
- 6a. Befestigungsschraube
7. Sägeblatt

8. Verschiebbare Anschlagsschiene
- 8a. Feststellschraube
9. Anschlagsschiene
10. Tischeinlage
- 10a. Kreuzschlitzschraube
11. Handgriff/Feststellschraube (Drehtisch)
12. Justierschraube
13. Drehtisch
14. Feststehender Sägetisch
- 14a. Skala
- 14b. Zeiger
15. Werkstückauflage
- 15a. Feststellschraube
- 15b. Längensack
16. Spannvorrichtung
- 16a. Feststellschraube (Höhenverstellung)
- 16b. Rändelschraube
- 16c. Feststellschraube
17. Feststellschraube
18. Winkelskala
- 18a. Winkelzeiger
19. Zuführung
- 19a. Feststellschraube
20. Führungsbügel
21. Spänefangsack
22. Schraube (Schnitttiefenbegrenzung)
- 22a. Rändelmutter
23. Kippsicherung
24. Sicherungsbolzen
25. Justierschraube (90°)
- 25a. Sicherungsmutter (90°)
26. Justierschraube (45°)
- 26a. Kontermutter (45°)
27. Flanschschraube
- 27a. Außenflansch
- 27b. Innenflansch
28. Sägewellensperre
29. Transportgriff
30. Innensechskantschlüssel 6 mm
31. Innensechskantschlüssel 3 mm

## 4 Lieferumfang (Abb. 1-21)

Pos.	Anzahl	Bezeichnung
16.	1 x	Spannvorrichtung
21.	1 x	Spänefangsack
30.	1 x	Innensechskantschlüssel 6 mm
31.	1 x	Innensechskantschlüssel 3 mm
	1 x	Kapp- und Zugsäge
	1 x	Betriebsanleitung

## 5 Bestimmungsgemäße Verwendung

Die Säge dient zum Kappen von Holz und Kunststoff, entsprechend der Maschinengröße. Die Säge ist nicht zum Schneiden von Brennholz geeignet.

## **WARNUNG**

Verwenden Sie das Produkt nicht zum Schneiden anderer Materialien als in der Bedienungsanleitung beschrieben.

## **WARNUNG**

Das mitgelieferte Sägeblatt ist ausschließlich zum Sägen von Holz bestimmt! Verwenden Sie dieses nicht zum Sägen von Brennholz!

Es dürfen nur für das Produkt geeignete Sägeblätter verwendet werden. Die Verwendung von Trennscheiben aller Art ist untersagt.

Das Produkt darf nur nach seiner Bestimmung verwendet werden. Jede weitere darüberhinausgehende Verwendung ist nicht bestimmungsgemäß. Für daraus hervorgerufene Schäden oder Verletzungen aller Art haftet der Benutzer und nicht der Hersteller.

Bestandteil der bestimmungsgemäßen Verwendung ist auch die Beachtung der Sicherheitshinweise, sowie die Montageanleitung und Betriebshinweise in der Bedienungsanleitung.

Personen, die das Produkt verwenden und warten, müssen mit dieser vertraut und über mögliche Gefahren unterrichtet sein.

Veränderungen an dem Produkt schließen eine Haftung des Herstellers und daraus entstehende Schäden gänzlich aus.

Das Produkt darf nur mit Originalteilen und Originalzubehör des Herstellers betrieben werden.

Die Sicherheits-, Arbeits- und Wartungsvorschriften des Herstellers sowie die in den Technischen Daten angegebenen Abmessungen müssen eingehalten werden.

Trotz bestimmungsmäßiger Verwendung können bestimmte Restrisikofaktoren nicht vollständig ausgeräumt werden. Bedingt durch Konstruktion und Aufbau des Produkts können folgende Punkte auftreten:

- Berührung des Sägeblattes im nicht abgedeckten Sägebereich.
- Eingreifen in das laufende Sägeblatt (Schnittverletzung).
- Rückschlag von Werkstücken und Werkstückteilen.
- Sägeblattbrüche.
- Herausschleudern von fehlerhaften Hartmetallteilen des Sägeblattes.
- Gehörschäden bei Nichtverwendung des nötigen Gehörschutzes.
- Gesundheitsschädliche Emissionen von Holzstäuben bei Verwendung in geschlossenen Räumen.

Bitte beachten Sie, dass unsere Produkte bestimmungsgemäß nicht für den gewerblichen, handwerklichen oder industriellen Einsatz konstruiert wurden. Wir

übernehmen keine Gewährleistung, wenn das Produkt in Gewerbe-, Handwerks- oder Industriebetrieben sowie bei gleichzusetzenden Tätigkeiten eingesetzt wird.

## **Erklärung der Signalwörter in der Bedienungsanleitung**

### **GEFAHR**

**Signalwort zur Kennzeichnung einer unmittelbar bevorstehenden Gefährdungssituation, die, wenn sie nicht vermieden wird, den Tod oder eine schwere Verletzung zur Folge hat.**

### **WARNUNG**

**Signalwort zur Kennzeichnung einer möglichen Gefährdungssituation, die, wenn sie nicht vermieden wird, den Tod oder eine schwere Verletzung zur Folge haben könnte.**

### **VORSICHT**

**Signalwort zur Kennzeichnung einer möglichen Gefährdungssituation, die, wenn sie nicht vermieden wird, eine geringfügige oder mäßige Verletzung zur Folge haben könnte.**

### **ACHTUNG**

**Signalwort zur Kennzeichnung einer möglichen Gefährdungssituation, die, wenn sie nicht vermieden wird, Sachschäden am Produkt oder Eigentum/Besitz zur Folge haben könnte.**

## **6 Sicherheitshinweise**

**Allgemeine Sicherheitshinweise für Elektrowerkzeuge**

### **WARNUNG**

**Lesen Sie alle Sicherheitshinweise, Anweisungen, Gebildungen und technischen Daten, mit denen dieses Elektrowerkzeug versehen ist.**

Versäumnisse bei der Einhaltung der nachfolgenden Anweisungen können elektrischen Schlag, Brand und/oder schwere Verletzungen verursachen.

## **Bewahren Sie alle Sicherheitshinweise und Anweisungen für die Zukunft auf.**

Der in den Sicherheitshinweisen verwendete Begriff „Elektrowerkzeug“ bezieht sich auf netzbetriebene Elektrowerkzeuge (mit Netzleitung) oder auf akkubetriebene Elektrowerkzeuge (ohne Netzleitung).

### **1) Arbeitsplatzsicherheit**

- a) **Halten Sie Ihren Arbeitsbereich sauber und gut beleuchtet.** Unordnung oder unbeleuchtete Arbeitsbereiche können zu Unfällen führen.
- b) **Arbeiten Sie mit dem Elektrowerkzeug nicht in explosionsgefährdeter Umgebung, in der sich brennbare Flüssigkeiten, Gase oder Stäube befinden.** Elektrowerkzeuge erzeugen Funken, die den Staub oder die Dämpfe entzünden können.
- c) **Halten Sie Kinder und andere Personen während der Benutzung des Elektrowerkzeugs fern.** Bei Ablenkung können Sie die Kontrolle über das Elektrowerkzeug verlieren.

### **2) Elektrische Sicherheit**

- a) **Der Anschlussstecker des Elektrowerkzeugs muss in die Steckdose passen. Der Stecker darf in keiner Weise verändert werden. Verwenden Sie keine Adapterstecker gemeinsam mit schutzgeerdeten Elektrowerkzeugen.** Unveränderte Stecker und passende Steckdosen verringern das Risiko eines elektrischen Schlages.
- b) **Vermeiden Sie Körperkontakt mit geerdeten Oberflächen wie von Rohren, Heizungen, Herden und Kühlschränken.** Es besteht ein erhöhtes Risiko durch elektrischen Schlag, wenn Ihr Körper geerdet ist.
- c) **Halten Sie Elektrowerkzeuge von Regen oder Nässe fern.** Das Eindringen von Wasser in ein Elektrowerkzeug erhöht das Risiko eines elektrischen Schlages.
- d) **Zweckentfremden Sie die Anschlussleitung nicht, um das Elektrowerkzeug zu tragen, aufzuhängen oder um den Stecker aus der Steckdose zu ziehen. Halten Sie die Anschlussleitung fern von Hitze, Öl, scharfen Kanten oder sich bewegenden Teilen.** Beschädigte oder verwickelte Anschlussleitungen erhöhen das Risiko eines elektrischen Schlages.
- e) **Wenn Sie mit einem Elektrowerkzeug im Freien arbeiten, verwenden Sie nur Verlängerungsleitungen, die auch für den Außenbereich geeignet sind.** Die Anwendung einer für den Außenbereich geeigneten Verlängerungsleitung verringert das Risiko eines elektrischen Schlages.
- f) **Wenn der Betrieb des Elektrowerkzeugs in feuchter Umgebung nicht vermeidbar ist, verwenden Sie einen Fehlerstromschutzschalter.** Der Einsatz eines Fehlerstromschutzschalters vermindert das Risiko eines elektrischen Schlages.

### **3) Sicherheit von Personen**

- a) **Seien Sie aufmerksam, achten Sie darauf, was Sie tun, und gehen Sie mit Vernunft an die Arbeit mit einem Elektrowerkzeug. Benutzen Sie kein Elektrowerkzeug, wenn Sie müde sind oder unter dem Einfluss von Drogen, Alkohol oder Medikamenten stehen.** Ein Moment der Unachtsamkeit beim Gebrauch des Elektrowerkzeugs kann zu ernsthaften Verletzungen führen.
- b) **Tragen Sie persönliche Schutzausrüstung und immer eine Schutzbrille.** Das Tragen persönlicher Schutzausrüstung, wie Staubmaske, rutschfeste Sicherheitsschuhe, Schutzhelm oder Gehörschutz, je nach Art und Einsatz des Elektrowerkzeugs, verringert das Risiko von Verletzungen.
- c) **Vermeiden Sie eine unbeabsichtigte Inbetriebnahme. Vergewissern Sie sich, dass das Elektrowerkzeug ausgeschaltet ist, bevor Sie es an die Stromversorgung und/oder den Akku anschließen, es aufnehmen oder tragen.** Wenn Sie beim Tragen des Elektrowerkzeugs den Finger am Schalter haben oder das Elektrowerkzeug eingeschaltet an die Stromversorgung anschließen, kann dies zu Unfällen führen.
- d) **Entfernen Sie Einstellwerkzeuge oder Schraubenschlüssel, bevor Sie das Elektrowerkzeug einschalten.** Ein Werkzeug oder Schlüssel, der sich in einem drehenden Teil des Elektrowerkzeugs befindet, kann zu Verletzungen führen.
- e) **Vermeiden Sie eine abnormale Körperhaltung. Sorgen Sie für einen sicheren Stand und halten Sie jederzeit das Gleichgewicht.** Dadurch können Sie das Elektrowerkzeug in unerwarteten Situationen besser kontrollieren.
- f) **Tragen Sie geeignete Kleidung. Tragen Sie keine weite Kleidung oder Schmuck. Halten Sie Haare und Kleidung fern von sich bewegenden Teilen.** Lockere Kleidung, Schmuck oder lange Haare können von sich bewegenden Teilen erfasst werden.
- g) **Wenn Staubabsaug- und -auffangeinrichtungen montiert werden können, sind diese anzuschließen und richtig zu verwenden.** Verwendung einer Staubabsaugung kann Gefährdungen durch Staub verringern.
- h) **Wiegen Sie sich nicht in falscher Sicherheit und setzen Sie sich nicht über die Sicherheitsregeln für Elektrowerkzeuge hinweg, auch wenn Sie nach vielfachem Gebrauch mit dem Elektrowerkzeug vertraut sind.** Achtloses Handeln kann binnen Sekundenbruchteilen zu schweren Verletzungen führen.

## 4) Verwendung und Behandlung des Elektrowerkzeugs

- a) **Überlasten Sie das Elektrowerkzeug nicht. Verwenden Sie für Ihre Arbeit das dafür bestimmte Elektrowerkzeug.** Mit dem passenden Elektrowerkzeug arbeiten Sie besser und sicherer im angegebenen Leistungsbereich.
- b) **Benutzen Sie kein Elektrowerkzeug, dessen Schalter defekt ist.** Ein Elektrowerkzeug, das sich nicht mehr ein- oder ausschalten lässt, ist gefährlich und muss repariert werden.
- c) **Ziehen Sie den Stecker aus der Steckdose und/oder entfernen Sie einen abnehmbaren Akku, bevor Sie Geräteeinstellungen vornehmen, Einsatzwerkzeugteile wechseln oder das Elektrowerkzeug weglegen.** Diese Vorsichtsmaßnahme verhindert den unbeabsichtigten Start des Elektrowerkzeugs.
- d) **Bewahren Sie unbenutzte Elektrowerkzeuge außerhalb der Reichweite von Kindern auf. Lassen Sie keine Personen das Elektrowerkzeug benutzen, die mit diesem nicht vertraut sind oder diese Anweisungen nicht gelesen haben.** Elektrowerkzeuge sind gefährlich, wenn Sie von unerfahrenen Personen benutzt werden.
- e) **Pflegen Sie Elektrowerkzeuge und Einsatzwerkzeug mit Sorgfalt. Kontrollieren Sie, ob bewegliche Teile einwandfrei funktionieren und nicht klemmen, ob Teile gebrochen oder so beschädigt sind, dass die Funktion des Elektrowerkzeugs beeinträchtigt ist. Lassen Sie beschädigte Teile vor dem Einsatz des Elektrowerkzeugs reparieren.** Viele Unfälle haben ihre Ursache in schlecht gewarteten Elektrowerkzeugen.
- f) **Halten Sie Schneidwerkzeuge scharf und sauber.** Sorgfältig gepflegte Schneidwerkzeuge mit scharfen Schneidkanten verklemmen sich weniger und sind leichter zu führen.
- g) **Verwenden Sie Elektrowerkzeug, Einsatzwerkzeug, Einsatzwerkzeuge usw. entsprechend diesen Anweisungen. Berücksichtigen Sie dabei die Arbeitsbedingungen und die auszuführende Tätigkeit.** Der Gebrauch von Elektrowerkzeugen für andere als die vorgesehenen Anwendungen kann zu gefährlichen Situationen führen.
- h) **Halten Sie Griffe und Griffflächen trocken, sauber und frei von Öl und Fett.** Rutschige Griffe und Griffflächen erlauben keine sichere Bedienung und Kontrolle des Elektrowerkzeugs in unvorhergesehenen Situationen.

## 5) Service

- a) **Lassen Sie Ihr Elektrowerkzeug nur von qualifiziertem Fachpersonal und nur mit Original-Ersatzteilen reparieren.** Damit wird sichergestellt, dass die Sicherheit des Elektrowerkzeugs erhalten bleibt.

## 6.1 Sicherheitshinweise für Gehrungskappsägen

- a) **Gehrungskappsägen sind zum Schneiden von Holz oder holzartigen Produkten vorgesehen, sie können nicht zum Schneiden von Eisenwerkstoffen wie Stäben, Stangen, Schrauben usw. verwendet werden.** Abrasiver Staub führt zum Blockieren von beweglichen Teilen wie der unteren Schutzhaube. Schneidfunken verbrennen die untere Schutzhaube, die Einlegeplatte und andere Kunststoffteile.
- b) **Fixieren Sie das Werkstück nach Möglichkeit mit Zwingen. Wenn Sie das Werkstück mit der Hand festhalten, müssen Sie Ihre Hand immer mindestens 100 mm von jeder Seite des Sägeblatts entfernt halten. Verwenden Sie diese Säge nicht zum Schneiden von Stücken, die zu klein sind, um sie einzuspannen oder mit der Hand zu halten.** Wenn Ihre Hand zu nahe am Sägeblatt ist, besteht ein erhöhtes Verletzungsrisiko durch Kontakt mit dem Sägeblatt.
- c) **Das Werkstück muss unbeweglich sein und entweder festgespannt oder gegen den Anschlag und den Tisch gedrückt werden. Schieben Sie das Werkstück nicht in das Sägeblatt und schneiden Sie nie „freihändig“.** Lose oder sich bewegende Werkstücke könnten mit hoher Geschwindigkeit herausgeschleudert werden und zu Verletzungen führen.
- d) **Schieben Sie die Säge durch das Werkstück. Vermeiden Sie es, die Säge durch das Werkstück zu ziehen. Für einen Schnitt heben Sie den Sägekopf und ziehen ihn über das Werkstück, ohne zu schneiden. Dann schalten Sie den Motor ein, schwenken den Sägekopf nach unten und drücken die Säge durch das Werkstück.** Bei ziehendem Schnitt besteht die Gefahr, dass das Sägeblatt am Werkstück aufsteigt und die Sägeblatteinheit dem Bediener gewaltsam entgegengeschleudert wird.
- e) **Kreuzen Sie nie die Hand über die vorgesehene Schnittlinie, weder vor noch hinter dem Sägeblatt.** Abstützen des Werkstücks „mit gekreuzten Händen“, d. h. Halten des Werkstücks rechts neben dem Sägeblatt mit der linken Hand oder umgekehrt, ist sehr gefährlich.
- f) **Greifen Sie bei rotierendem Sägeblatt nicht hinter den Anschlag. Unterschreiten Sie nie einen Sicherheitsabstand von 100 mm zwischen Hand und rotierendem Sägeblatt (gilt auf beiden Seiten des Sägeblatts, z. B. beim Entfernen von Holzabfällen).** Die Nähe des rotierenden Sägeblatts zu ihrer Hand ist möglicherweise nicht erkennbar, und Sie können schwer verletzt werden.
- g) **Prüfen Sie das Werkstück vor dem Schneiden. Wenn das Werkstück gebogen oder verzogen ist, spannen Sie es mit der nach außen gekrümmten Seite zum Anschlag. Stellen Sie im-**

- mer sicher, dass entlang der Schnittlinie kein Spalt zwischen Werkstück, Anschlag und Tisch ist. Gebogene oder verzogene Werkstücke können sich verdrehen oder verlagern und ein Klemmen des rotierenden Sägeblatts beim Schneiden verursachen. Es dürfen keine Nägel oder Fremdkörper im Werkstück sein.
- h) **Verwenden Sie die Säge erst, wenn der Tisch frei von Werkzeugen, Holzabfällen usw. ist; nur das Werkstück darf sich auf dem Tisch befinden.** Kleine Abfälle, lose Holzstücke oder andere Gegenstände, die mit dem rotierenden Blatt in Berührung kommen, können mit hoher Geschwindigkeit weggeschleudert werden.
- i) **Schneiden Sie jeweils nur ein Werkstück.** Mehrfach gestapelte Werkstücke lassen sich nicht angemessen spannen oder festhalten und können beim Sägen ein Klemmen des Blatts verursachen oder verrutschen.
- j) **Sorgen Sie dafür, dass die Gehrenskappsäge vor Gebrauch auf einer ebenen, festen Arbeitsfläche steht.** Eine ebene und feste Arbeitsfläche verringert die Gefahr, dass die Gehrenskappsäge instabil wird.
- k) **Planen Sie Ihre Arbeit. Achten Sie bei jedem Verstellen der Sägeblattneigung oder des Gehrenswinkels darauf, dass der verstellbare Anschlag richtig justiert ist und das Werkstück abstützt, ohne mit dem Blatt oder der Schutzhaube in Berührung zu kommen.** Ohne die Maschine einzuschalten und ohne Werkstück auf dem Tisch ist eine vollständige Schnittbewegung des Sägeblatts zu simulieren, um sicherzustellen, dass es nicht zu Behinderungen oder der Gefahr des Schneidens in den Anschlag kommt.
- l) **Sorgen Sie bei Werkstücken, die breiter oder länger als die Tischoberseite sind, für eine angemessene Abstützung, z. B. durch Tischverlängerungen oder Sägeböcke.** Werkstücke, die länger oder breiter als der Tisch der Gehrenskappsäge sind, können kippen, wenn sie nicht fest abgestützt sind. Wenn ein abgeschnittenes Stück Holz oder das Werkstück kippt, kann es die untere Schutzhaube anheben oder unkontrolliert vom rotierenden Blatt weggeschleudert werden.
- m) **Ziehen Sie keine anderen Personen als Ersatz für eine Tischverlängerung oder zur zusätzlichen Abstützung heran.** Eine instabile Abstützung des Werkstücks kann zum Klemmen des Blatts führen. Auch kann sich das Werkstück während des Schnitts verschieben und Sie und den Helfer in das rotierende Blatt ziehen.
- n) **Das abgeschnittene Stück darf nicht gegen das rotierende Sägeblatt gedrückt werden.** Wenn wenig Platz ist, z. B. bei Verwendung von Längsanschlägen, kann sich das abgeschnittene Stück mit dem Blatt verkeilen und gewaltsam weggeschleudert werden.
- o) **Verwenden Sie immer eine Zwinge oder eine geeignete Vorrichtung, um Rundmaterial wie Stangen oder Rohre ordnungsgemäß abzustützen.** Stangen neigen beim Schneiden zum Wegrollen, wodurch sich das Blatt „festbeißen“ und das Werkstück mit Ihrer Hand in das Blatt gezogen werden kann.
- p) **Lassen Sie das Blatt die volle Drehzahl erreichen, bevor Sie in das Werkstück schneiden.** Dies verringert das Risiko, dass das Werkstück fortgeschleudert wird.
- q) **Wenn das Werkstück eingeklemmt wird oder das Blatt blockiert, schalten Sie die Gehrenskappsäge aus. Warten Sie, bis alle beweglichen Teile zum Stillstand gekommen sind, ziehen Sie den Netzstecker und/oder nehmen Sie den Akku heraus. Entfernen Sie anschließend das eingeklemmte Material.** Wenn Sie bei einer solchen Blockierung weitersägen, kann es zum Verlust der Kontrolle oder zu Beschädigungen der Gehrenskappsäge kommen.
- r) **Lassen Sie nach beendetem Schnitt den Schalter los, halten Sie den Sägekopf unten und warten Sie den Stillstand des Blatts ab, bevor Sie das abgeschnittene Stück entfernen.** Es ist sehr gefährlich, mit der Hand in die Nähe des auslaufenden Blatts zu reichen.
- s) **Halten Sie den Handgriff gut fest, wenn Sie einen unvollständigen Sägeschnitt ausführen oder wenn Sie den Schalter loslassen, bevor der Sägekopf seine untere Lage erreicht hat.** Durch die Bremswirkung der Säge kann der Sägekopf ruckartig nach unten gezogen werden und dadurch zu einem Verletzungsrisiko führen.

## 6.2 Sicherheitshinweise für den Umgang mit Sägeblättern

- Vermeiden Sie ein unkontrolliertes Loslassen des Sägeaggregats in der unteren Endlage.
- Verwenden Sie keine beschädigten oder deformierten Sägeblätter.
- Verwenden Sie keine Sägeblätter mit Rissen. Mustern Sie gerissene Sägeblätter aus. Eine Instandsetzung ist nicht zulässig.
- Verwenden Sie keine aus Schnellarbeitsstahl gefertigten Sägeblätter.
- Kontrollieren Sie den Zustand der Sägeblätter, bevor Sie die Säge benutzen.
- Verwenden Sie ausschließlich Sägeblätter, die für den zu schneidenden Werkstoff geeignet sind.
- Verwenden Sie nur die vom Hersteller festgelegten Sägeblätter. Die Sägeblätter müssen, wenn Sie zum Bearbeiten von Holz oder ähnlichen Werkstoffen vorgesehen sind, EN 847-1 entsprechen.
- Verwenden Sie keine Sägeblätter aus hochlegiertem Schnellarbeitsstahl (HSS).

- Verwenden Sie nur Sägeblätter, deren höchstzulässige Drehzahl nicht geringer ist als die maximale Spindeldrehzahl der Säge und die für den zu schneidenden Werkstoff geeignet sind.
- Beachten Sie die Drehrichtung des Sägeblatts.
- Setzen Sie nur Sägeblätter ein, wenn Sie den Umgang damit beherrschen.
- Beachten Sie die Höchstdrehzahl. Die auf dem Sägeblatt angegebene Höchstdrehzahl darf nicht überschritten werden. Halten Sie, falls angegeben, den Drehzahlbereich ein.
- Reinigen Sie die Spannflächen von Verschmutzungen, Fett, Öl und Wasser.
- Verwenden Sie keine losen Reduzierringe oder -buchsen zum Reduzieren von Bohrungen bei Sägeblättern.
- Achten Sie darauf, dass fixierte Reduzierringe zum Sichern des Sägeblatts den gleichen Durchmesser und mindestens 1/3 des Schnittdurchmessers haben.
- Stellen Sie sicher, dass fixierte Reduzierringe parallel zueinander sind.
- Handhaben Sie Sägeblätter mit Vorsicht. Bewahren Sie sie am besten in der Originalverpackung oder speziellen Behältnissen auf. Tragen Sie Schutzhandschuhe, um die Griffsicherheit zu verbessern und das Verletzungsrisiko weiter zu mindern.
- Stellen Sie vor der Benutzung von Sägeblättern sicher, dass alle Schutzvorrichtungen ordnungsgemäß befestigt sind.
- Vergewissern Sie sich vor dem Einsatz, dass das von Ihnen benutzte Sägeblatt den technischen Anforderungen dieser Säge entspricht und ordnungsgemäß befestigt ist.
- Benutzen Sie das mitgelieferte Sägeblatt nur für Sägearbeiten in Holz, niemals zum Bearbeiten von Metallen.
- Verwenden Sie nur ein Sägeblatt mit einem Durchmesser entsprechend den Angaben auf der Säge.
- Verwenden Sie zusätzliche Werkstück-Auflagen, wenn dies für die Stabilität des Werkstück notwendig ist.
- Die Verlängerungen der Werkstückauflage müssen während der Arbeit immer befestigt und verwendet werden.
- Ersetzen Sie die abgenutzte Tischeinlage!
- Vermeiden Sie ein Überhitzen der Sägezähne.
- Vermeiden Sie beim Sägen von Kunststoffen, dass der Kunststoff schmilzt.  
Verwenden Sie für das zu bearbeitende Material die richtigen Sägeblätter. Tauschen Sie die beschädigten oder abgenutzten Sägeblätter rechtzeitig aus. Wenn sich das Sägeblatt überhitzt, stoppen Sie die Maschine. Lassen Sie das Sägeblatt zuerst abkühlen, bevor Sie mit dem Gerät erneut arbeiten.

- Verwenden Sie nur Sägeblätter, die mit einer gleich großen oder höheren Drehzahl gekennzeichnet sind als der auf dem Elektrowerkzeug angegebenen Drehzahl.
- Sorgen Sie immer für Standsicherheit und Sicherung der Säge.

## Restrisiken

**Das Produkt ist nach dem Stand der Technik und den anerkannten sicherheitstechnischen Regeln gebaut. Dennoch können beim Arbeiten einzelne Restrisiken auftreten.**

- Gefährdung der Gesundheit durch Strom bei Verwendung nicht ordnungsgemäßer Elektro-Anschlussleitungen.
- Des Weiteren können trotz aller getroffener Vorkehrungen nicht offensichtliche Restrisiken bestehen.
- Restrisiken können minimiert werden, wenn die „Sicherheitshinweise“ und die „Bestimmungsgemäße Verwendung“, sowie die Bedienungsanleitung insgesamt beachtet werden.
- Belasten Sie das Produkt nicht unnötig: zu starker Druck beim Sägen beschädigt das Sägeblatt schnell, was zu einer Leistungsverminderung des Produkts bei der Verarbeitung und in der Schnittgenauigkeit führt.
- Beim Schneiden von Plastikmaterial verwenden Sie bitte immer Klemmen: die Teile, die gesägt werden sollen, müssen immer zwischen den Klemmen fixiert werden.
- Vermeiden Sie zufällige Inbetriebsetzungen des Produkts: beim Einführen des Steckers in die Steckdose darf der Ein-/Ausschalter nicht gedrückt werden.
- Verwenden Sie das Produkt so, wie es in dieser Bedienungsanleitung empfohlen wird. So erreichen Sie, dass Ihr Produkt optimale Leistungen erbringt.
- Halten Sie Ihre Hände vom Arbeitsbereich fern, wenn das Produkt in Betrieb ist.
- Bevor Sie Einstell- oder Wartungsarbeiten vornehmen, lassen Sie den Ein-/Ausschalter los und ziehen den Netzstecker.
- Halten Sie die vorgegebenen Wartungs- und Sicherheitshinweise der Bedienungsanleitung ein.

## **WARNUNG**

Dieses Elektrowerkzeug erzeugt während des Betriebes ein elektromagnetisches Feld. Dieses Feld kann unter bestimmten Umständen aktive oder passive medizinische Implantate beeinträchtigen. Um die Gefahr von ernsthaften oder tödlichen Verletzungen zu verringern, empfehlen wir Personen mit medizinischen Implantaten ihren Arzt und den Hersteller vom medizinischen Implantat zu konsultieren, bevor das Elektrowerkzeug bedient wird.

## 7 Technische Daten

Bemessungsspannung	220-240 V~ 50 Hz
Nennleistung	S1 2000 W
Betriebsart	S6 20%* 2400W
Schutzklasse	II / 
Leerlaufdrehzahl $n_0$	4500 min <sup>-1</sup>
Hartmetallsägeblatt	ø 254xø30x2,4 mm
Anzahl der Zähne	40
Maximale Zahnbreite des Sägeblattes	2,5 mm
Schwenkbereich	-47°/0°/+47°
Gehrungsschnitt	0° bis 45° nach links
Sägebreite bei 90°/90°	340x90 mm
Sägebreite bei 90°/45°	240x90 mm
Sägebreite bei 45°/90°	340x45 mm
Sägebreite bei 2 x -45°/45° (Doppelgehrungsschnitt)	240x45 mm
Gewicht (komplett montiert)	ca. 12,8 kg

### \*Betriebsart S6

Ununterbrochener periodischer Betrieb. Der Betrieb setzt sich aus einer Anlaufzeit, einer Zeit mit konstanter Belastung und einer Leerlaufzeit zusammen. Die Spieldauer beträgt 10 min, die relative Einschaltdauer beträgt 20% der Spieldauer.

**Das Werkstück muss mindestens eine Höhe von 3 mm und eine Breite von 10 mm haben. Achten Sie darauf, dass das Werkstück immer mit der Spannvorrichtung gesichert wird.**

### Geräuschkennwerte

#### WARNUNG

Lärm kann gravierende Auswirkungen auf Ihre Gesundheit haben. Übersteigt der Maschinenlärm 85 dB, tragen Sie und Personen, die sich in der Nähe befinden bitte einen geeigneten Gehörschutz.

Die Geräusch- und Vibrationswerte wurden entsprechend nach EN 62841-1 ermittelt.

Schalldruckpegel $L_{pA}$	95,5 dB
Messunsicherheit $K_{pA}$	3 dB
Schalleistungspegel $L_{wA}$	108,5 dB
Messunsicherheit $K_{wA}$	3 dB
Vibration ah	≤ 2,5 m/s <sup>2</sup>

Die angegebenen Geräuschemissionswerte sind nach einem genormten Prüfverfahren gemessen worden und können zum Vergleich eines Elektrowerkzeugs mit einem anderen verwendet werden.

Die angegebenen Geräuschemissionswerte können auch zu einer vorläufigen Einschätzung der Belastung verwendet werden.

#### WARNUNG

**Die Geräuschemissionen können während der tatsächlichen Benutzung des Elektrowerkzeugs von den Angabewerten abweichen, abhängig von der Art und Weise, in der das Elektrowerkzeug verwendet wird, insbesondere, welche Art von Werkstück bearbeitet wird.**

Versuchen Sie, die Belastung so gering wie möglich zu halten. Beispielhafte Maßnahmen: die Begrenzung der Arbeitszeit. Dabei sind alle Anteile des Betriebszyklus zu berücksichtigen (beispielsweise Zeiten, in denen das Elektrowerkzeug abgeschaltet ist, und solche, in denen es zwar eingeschaltet ist, aber ohne Belastung läuft).

## 8 Auspacken

#### WARNUNG

**Produkt und Verpackungsmaterialien sind kein Kinderspielzeug!**

**Kinder dürfen nicht mit Kunststoffbeuteln, Folien und Kleinteilen spielen! Es besteht Verschluckungs- und Erstickungsgefahr!**

- Öffnen Sie die Verpackung und nehmen Sie das Produkt vorsichtig heraus.
- Entfernen Sie das Verpackungsmaterial sowie Verpackungs- und Transportsicherungen (falls vorhanden).
- Überprüfen Sie, ob der Lieferumfang vollständig ist.
- Kontrollieren Sie das Produkt und die Zubehörteile auf Transportschäden. Etwaige Schäden sofort dem Transportunternehmen melden, mit dem das Produkt angeliefert wurde. Spätere Reklamationen werden nicht anerkannt.
- Bewahren Sie die Verpackung nach Möglichkeit bis zum Ablauf der Garantiezeit auf.
- Machen Sie sich vor dem Einsatz anhand der Bedienungsanleitung mit dem Produkt vertraut.
- Verwenden Sie bei Zubehör sowie Verschleiß- und Ersatzteilen nur Originalteile. Ersatzteile erhalten Sie bei Ihrem Fachhändler.
- Geben Sie bei Bestellungen unsere Artikelnummern sowie Typ und Baujahr des Produkts an.

## 9 Vor Inbetriebnahme (Abb. 3)

- Vor Inbetriebnahme müssen alle Abdeckungen und Sicherheitsvorrichtungen ordnungsgemäß montiert sein.
- Das Sägeblatt muss frei laufen können.
- Bei bereits bearbeitetem Holz auf Fremdkörper, wie z.B. Nägel oder Schrauben usw., achten.
- Bevor Sie den Ein-/Ausschalter betätigen, vergewissern Sie sich, ob das Sägeblatt richtig montiert ist und bewegliche Teile leichtgängig sind.
- Überzeugen Sie sich vor dem Anschließen des Produkts, dass die Daten auf dem Typenschild mit den Netzdaten übereinstimmen.

Benötigtes Werkzeug:

- Innensechskantschlüssel 3 mm (31)
1. Die vorinstallierte Kippssicherung (23) an der Unterseite der Säge lösen, komplett ausziehen und mittels des Innensechskantschlüssels (31) wieder sichern.
  2. Das Produkt muss standsicher aufgestellt werden. Befestigen Sie das Produkt auf einer Werkbank, einem Untergestell o. ä.. Stecken Sie vier Schrauben\* in die Bohrungen am feststehenden Säge Tisch (14). Ziehen Sie die Schrauben fest.
  3. Justierschraube (12) auf das Niveau der Tischplatte einstellen, um ein Kippen des Produkts zu vermeiden.

\* = nicht zwingend im Lieferumfang enthalten!

### 9.1 Sicherheitseinrichtung des Sägeblattschutzes (6) prüfen (Abb. 4)

Der Sägeblattschutz schützt vor versehentlichem Berühren des Sägeblattes und vor herumfliegenden Spänen.

#### Funktion überprüfen

Dazu die Säge nach unten klappen:

- Der Sägeblattschutz muss das Sägeblatt beim Herunterschwenken freigeben, ohne andere Teile zu berühren.
- Beim Hochklappen der Säge in die Ausgangsstellung muss der Sägeblattschutz automatisch das Sägeblatt abdecken.

## 10 Montage

### WARNUNG

#### Verletzungsgefahr!

Stecken Sie den Netzstecker erst in die Steckdose, wenn das Produkt für den Einsatz vorbereitet ist.

Benötigtes Werkzeug:

- Innensechskantschlüssel 6mm (30)
- 90° Anschlagwinkel (A)\*
- 45° Anschlagwinkel (B)\*
- Kreuzschlitzschraubendreher\*
- Gabelschlüssel SW 13 mm\*

\* = nicht zwingend im Lieferumfang enthalten!

### 10.1 Produkt aufbauen (Abb. 5, 6)

1. Den Drehtisch (13) durch Drehen des Handgriffs (11) gegen den Uhrzeigersinn lösen.
2. Mit dem Handgriff (11) den Drehtisch (13) auf den gewünschten Winkel einstellen.
3. Den Handgriff (11) durch Drehen im Uhrzeigersinn wieder festziehen, um den Drehtisch (13) zu fixieren.
4. Durch leichtes Drücken des Sägekopfes (5) nach unten und gleichzeitigem Herausziehen des Sicherungsbolzens (24) aus der Motorhalterung, wird die Säge aus der unteren Stellung entriegelt.
5. Sicherungsbolzen (24) um 90 Grad drehen, um diesen in der entriegelten Position zu fixieren.
6. Sägekopf (5) nach oben schwenken.
7. Die Spannvorrichtung (16) kann sowohl links als auch rechts an dem feststehenden Säge Tisch (14) befestigt werden. Stecken Sie die Spannvorrichtung (16) in die dafür vorgesehene Bohrung an der Hinterseite der Anschlagsschiene (9) und sichern diese über die Feststellschraube (16c). Bei Gehrungsschnitten 0°- 45° ist die Spannvorrichtung (16) nur rechts zu montieren (Abb. 7, 8).
8. Der Sägekopf (5) kann durch Lösen der Feststellschraube (17), nach links auf max. 45° geneigt werden. Stellen Sie die gewünschte Ausladung ein, indem Sie die Feststellschraube (17) lösen. Danach ziehen Sie die Feststellschraube (17) wieder fest.
9. Die Werkstückauflagen (15) müssen während der Arbeit immer befestigt und verwendet werden.

### 10.2 Spänefangsack (21) (Abb. 21)

1. Die Säge ist mit einem Spänefangsack (21) für Späne ausgestattet.
2. Drücken Sie die Metallringflügel des Spänefangsackes (21) zusammen und bringen Sie ihn an der Auslassöffnung im Motorbereich an.
3. Der Spänefangsack (21) kann über den Reißverschluss auf der Unterseite entleert werden.

#### 10.2.1 Anschluss an eine externe Staubabsaugung

1. Schließen Sie den Absaugschlauch an die Staubabsaugung an.
2. Die Staubabsaugung muss für das zu bearbeitende Material geeignet sein.

- Benutzen Sie zum Absaugen von besonders gesundheitsschädlichen oder krebserregenden Stäuben eine spezielle Absaugvorrichtung.

### 10.3 Feinjustierung des Anschlags für Kappschnitt 90° (Abb. 1, 6, 7)

- Den Sägekopf (5) nach unten senken und mit dem Sicherungsbolzen (24) fixieren.
- Feststellschraube (17) lockern.
- 90° Anschlagwinkel (A) zwischen Sägeblatt (7) und Drehtisch (13) anlegen.
- Lösen Sie die Kontermutter (25a).
- Die Justierschraube (25) soweit verstellen, bis der Winkel zwischen Sägeblatt (7) und Drehtisch (13) 90° beträgt.
- Ziehen Sie die Kontermutter (25a) wieder fest.
- Überprüfen Sie abschließend die Position der Winkelanzeige. Falls erforderlich, Zeiger (14b) mit Kreuzschlitzschraubendreher lösen, auf 0°-Position der Skala (14a) setzen und wieder festziehen.

### 10.4 Feinjustierung des Anschlags für Gehrungsschnitt 45° (Abb. 8-10)

- Den Sägekopf (5) nach unten senken und mit dem Sicherungsbolzen (24) fixieren.
- Den Drehtisch (13) auf 0° Stellung fixieren.

#### ACHTUNG

Die verschiebbare Anschlagschiene muss für Gehrungsschnitte (geneigter Sägekopf) in der äußeren Position fixiert werden (linke Seite).

- Öffnen Sie die Feststellschraube (8a) der verschiebbaren Anschlagschienen (8) und schieben Sie die verschiebbaren Anschlagschienen (8) nach außen.
- 45° Anschlagwinkel (B) zwischen Sägeblatt (7) und Drehtisch (13) anlegen.
- Die verschiebbaren Anschlagschienen (8) müssen so arretiert werden, dass der Abstand zwischen verschiebbaren Anschlagschienen (8) und Sägeblatt (7) mindestens 8 mm beträgt.
- Die verschiebbare Anschlagschiene (8) muss sich in der inneren Position befinden (Rechte Seite).
- Prüfen Sie vor dem Schnitt, dass zwischen den verschiebbaren Anschlagschienen (8) und dem Sägeblatt (7) keine Kollision möglich ist.
- Die Feststellschraube (17) lösen und mit dem Handgriff (1) den Sägekopf (5) nach links, auf 45° neigen.
- 45°-Anschlagwinkel (B) zwischen Sägeblatt (7) und Drehtisch (13) anlegen.
- Kontermutter (26a) lösen und Justierschraube (26) soweit verstellen, bis der Winkel zwischen Sägeblatt (7) und Drehtisch (13) genau 45° beträgt.

- Ziehen Sie die Kontermutter (26a) wieder fest.
- Überprüfen Sie abschließend die Position der Winkelanzeige. Falls erforderlich, Winkelzeiger (18a) mit Kreuzschlitzschraubendreher lösen, auf 45°-Position der Winkelskala (18) setzen und wieder festziehen.

## 11 Bedienung

### ACHTUNG

**Vor der Inbetriebnahme das Produkt unbedingt komplett montieren!**

### ⚠️ WARNUNG

#### Verletzungsgefahr!

Stecken Sie den Netzstecker erst in die Steckdose, wenn das Produkt für den Einsatz vorbereitet ist.

### ⚠️ WARNUNG

**Ziehen Sie immer den Netzstecker, bevor Sie Einstellungen am Produkt vornehmen.**

### 11.1 Schnitttiefenbegrenzung (Nut sägen) (Abb. 1, 11)

### ⚠️ WARNUNG

#### Rückschlaggefahr!

Beim Anfertigen von Nuten ist es besonders wichtig, dass kein seitlicher Druck auf das Sägeblatt ausgeübt wird. Der Sägekopf kann sonst plötzlich hochschlagen!

- Benutzen Sie beim Anfertigen von Nuten eine Spannvorrichtung. Vermeiden Sie seitlichen Druck auf den Sägekopf.

- Mittels der Schraube (22) kann die Schnitttiefe stufenlos eingestellt werden.
- Hierzu Rändelmutter (22a) an der Schraube lösen.
- Die gewünschte Schnitttiefe durch Eindrehen oder Herausdrehen der Schraube (22) einstellen.
- Anschließend die Rändelmutter (22a) wieder an der Schraube (22) festziehen.
- Überprüfen Sie die Einstellung anhand eines Probesschnittes.

### 11.2 Bedienung der Spannvorrichtung (16) (Abb. 6, 12)

Über die Feststellschraube (16a) kann die Spannvorrichtung (16) in der Höhe eingestellt werden.

1. Senken Sie die Spannvorrichtung (16) auf das Werkstück ab.
2. Ziehen Sie die Feststellschraube (16a) fest an.
3. Drehen Sie die Rändelschraube (16b) im Uhrzeigersinn, um das Werkstück zu spannen.
4. Um das Werkstück zu lösen, gehen Sie in umgekehrter Reihenfolge vor.

### 11.3 LED-Leuchte ein-/ausschalten (Abb. 13)

#### ACHTUNG

Nicht in die brennende Leuchte starren!

#### Einschalten

1. Zum Einschalten der LED-Leuchte drücken Sie den Ein-/Ausschalter (4) auf die Position „“.

#### Ausschalten

1. Zum Ausschalten drücken Sie den Ein-/Ausschalter (4) auf Position „OFF“.

### 11.4 Serienschritt (Abb. 1, 14)

Für wiederholte Schnitte mit der gleichen Länge kann der Längenanschlag (15b) aufgeklappt werden. Sie können den Längenanschlag (15b) auf der rechten und auf der linken Seite nutzen.

1. Klappen Sie den Längenanschlag (15b) nach oben.
2. Lösen Sie die Feststellschraube (15a) für die Werkstückauflage (15).
3. Ziehen Sie die Werkstückauflage (15) heraus.
4. Stellen Sie das gewünschte Maß zwischen Sägeblatt (7) und Längenanschlag (15b) ein.
5. Ziehen Sie die Feststellschraube (15a) für die Werkstückauflage (15) wieder fest.
6. Führen Sie die Schnitte durch, wie unter 11.5, 11.6, 11.7 und 11.8 beschrieben.

### 11.5 Kappschnitt 90° und Drehtisch 0° (Abb. 1, 6, 12, 15)

Bei Schnittbreiten bis ca. 100 mm kann die Zugfunktion der Säge mit der Feststellschraube (19a) in der hinteren Position fixiert werden. In dieser Position kann die Säge im Kapp-Betrieb betrieben werden. Sollte die Schnittbreite über 100 mm liegen, muss darauf geachtet werden, dass die Feststellschraube (19a) locker und der Sägekopf (5) beweglich ist.

#### ACHTUNG

Die verschiebbare Anschlagsschiene muss für 90°-Kappschnitte in der inneren Position fixiert werden.

#### Hinweise zum Festspannen:

- Bearbeiten Sie keine Werkstücke, die zu klein zum Festspannen sind.
  - Verstärken Sie sehr dünne Werkstücke dadurch, dass Sie diese mit einer zusätzlichen Leiste gemeinsam durchsägen. Sehr dünne Werkstücke können beim Sägen „flattern“ oder brechen
1. Öffnen Sie die Feststellschraube (8a) der verschiebbaren Anschlagsschiene (8) und schieben Sie die verschiebbare Anschlagsschiene (8) nach innen.
  2. Die verschiebbare Anschlagsschiene (8) muss soweit vor der innersten Position arretiert werden, dass der Abstand zwischen der verschiebbaren Anschlagsschiene (8) und dem Sägeblatt (7) maximal 8 mm beträgt.
  3. Prüfen Sie vor dem Schnitt, dass zwischen der verschiebbaren Anschlagsschiene (8) und dem Sägeblatt (7) keine Kollision möglich ist.
  4. Feststellschraube (8a) wieder anziehen.
  5. Sägekopf (5) in die obere Position bringen.
  6. Sägekopf (5) am Handgriff (1) nach hinten schieben und gegebenenfalls in dieser Position über die Feststellschraube (19a) der Zugführung (19) fixieren (je nach Schnittbreite).
  7. Legen Sie das zu schneidende Holz an die Anschlagsschienen (8/9) und auf den Drehtisch (13).
  8. Das Material mit der Spannvorrichtung (16) auf dem feststehenden Säge Tisch (14) feststellen, um ein Verschieben während des Schneidvorgangs zu verhindern.
  9. Sperrschalter (2) entriegeln und Ein-/Ausschalter (3) drücken, um den Motor einzuschalten.
  10. Sägekopf (5) mit dem Handgriff (1) gleichmäßig und mit leichtem Druck nach unten bewegen, bis das Sägeblatt (7) das Werkstück durchgeschnitten hat.
  11. Nach Beendigung des Sägevorgangs Sägekopf (5) wieder in die obere Ruhestellung bringen und Ein-/Ausschalter (3) loslassen.

#### ACHTUNG

Durch die Rückholfeder schlägt das Produkt automatisch nach oben. Lassen Sie den Handgriff nach Schnittende nicht los, sondern lassen Sie den Sägekopf langsam und unter leichtem Gegendruck nach oben bewegen.

#### 11.5.1 Bei fixierter Zugführung (19)

1. Zugfunktion der Säge mit der Feststellschraube (19a) für Zugführung (19) in der hinteren Position fixieren.
2. Sägekopf (5) mit dem Handgriff (1) gleichmäßig und mit leichtem Druck nach unten bewegen, bis das Sägeblatt (7) das Werkstück durchgeschnitten hat.

### 11.5.2 Bei nicht fixierter Zugführung (19)

1. Sägekopf (5) nach ganz vorne ziehen.
2. Den Handgriff (1) gleichmäßig und mit leichtem Druck ganz nach unten absenken.
3. Nun Sägekopf (5) langsam und gleichmäßig ganz nach hinten schieben, bis das Sägeblatt (7) das Werkstück vollständig durchgeschnitten hat.

### 11.6 Kappschnitt 90° und Drehtisch 0°-47° (Abb. 1, 9, 10)

Mit der Kapp- und Gehrungssäge können Schrägschnitte nach links und rechts von 0°-47° ausgeführt werden.

#### ACHTUNG

Die verschiebbare Anschlagsschiene muss für 90°-Kappschnitte in der inneren Position fixiert werden.

1. Öffnen Sie die Feststellschraube (8a) der verschiebbaren Anschlagsschiene (8) und schieben Sie die verschiebbare Anschlagsschiene (8) nach innen.
2. Die verschiebbare Anschlagsschiene (8) muss so weit vor der innersten Position arretiert werden, dass der Abstand zwischen der verschiebbaren Anschlagsschiene (8) und dem Sägeblatt (7) maximal 8 mm beträgt.
3. Prüfen Sie vor dem Schnitt, dass zwischen der verschiebbaren Anschlagsschiene (8) und dem Sägeblatt (7) keine Kollision möglich ist.
4. Feststellschraube (8a) wieder anziehen.
5. Den Drehtisch (13) durch Drehen des Handgriffs (11) gegen den Uhrzeigersinn lösen.
6. Mit dem Handgriff (11) den Drehtisch (13) auf den gewünschten Winkel einstellen.
7. Den Handgriff (11) durch Drehen im Uhrzeigersinn festziehen, um den Drehtisch (13) zu fixieren.
8. Schnitt wie unter 11.5 beschrieben ausführen.

### 11.7 Gehrungsschnitt 0° - 45° und Drehtisch 0° (Abb. 1, 9, 10)

Mit der Säge können Gehrungsschnitte nach links von 0° - 45° zur Arbeitsfläche ausgeführt werden.

#### ACHTUNG

Die verschiebbare Anschlagsschiene muss für Gehrungsschnitte (geneigter Sägekopf) in der äußeren Position fixiert werden.

#### ACHTUNG

Bei Gehrungsschnitten 0° - 45° ist die Spannvorrichtung (Werkstückspanner) nur rechts zu montieren.

1. Öffnen Sie die Feststellschraube (8a) der verschiebbaren Anschlagsschienen (8) und schieben Sie die verschiebbaren Anschlagsschienen (8) nach außen (**linke Seite**).
2. Die verschiebbare Anschlagsschiene (8) muss so weit vor der innersten Position arretiert werden, dass der Abstand zwischen der verschiebbaren Anschlagsschienen (8a) und dem Sägeblatt (7) maximal 8 mm beträgt (**rechte Seite**).
3. Prüfen Sie vor dem Schnitt, dass zwischen der verschiebbaren Anschlagsschiene (8) und dem Sägeblatt (7) keine Kollision möglich ist.
4. Feststellschraube (8a) wieder anziehen.
5. Sägekopf (5) in die obere Stellung bringen.
6. Den Drehtisch (13) auf 0° Stellung fixieren.
7. Die Feststellschraube (17) lösen und mit dem Handgriff (1) den Sägekopf (5) nach links neigen, bis der Winkelzeiger (18a) auf das gewünschte Winkelmaß an der Winkelskala (18) zeigt.
8. Feststellschraube (17) wieder festziehen.
9. Schnitt wie unter 11.5 beschrieben durchführen.

### 11.8 Gehrungsschnitt 0°- 45° und Drehtisch 0°- 47° (Abb. 1, 9, 10)

Mit der Säge können Gehrungsschnitte nach links von 0°- 45° zur Arbeitsfläche und gleichzeitig 0°- 47° zur Anschlagsschiene ausgeführt werden (Doppelgehrungsschnitt).

#### ACHTUNG

Die verschiebbare Anschlagsschiene muss für Gehrungsschnitte (geneigter Sägekopf) in der äußeren Position fixiert werden.

Bei der Schwenkung einer Kappsäge auf 31,6° und einer Aggregatneigung von 33,9° können gleichschenklige Dreiecksleisten und Profile wie Stuckrandprofile mit der Profilseite nach unten auf Gehrung geschnitten werden.

Das ist vor allem bei großen Profilen, die bei normalem Einlegen die maximale Schnitthöhe überschreiten, von Vorteil.

Auch die Probleme, mit der häufig nicht rechtwinkligen Ausarbeitung des Winkels an den Ecken, sind so einfach zu lösen.

#### ACHTUNG

Bei Gehrungsschnitten 0° - 45° ist die Spannvorrichtung (Werkstückspanner) nur rechts zu montieren.

1. Öffnen Sie die Feststellschraube (8a) der verschiebbaren Anschlagsschienen (8) und schieben Sie die verschiebbaren Anschlagsschienen (8) nach außen.

2. Die verschiebbare Anschlagsschiene (8) muss so weit vor der innersten Position arretiert werden, dass der Abstand zwischen der verschiebbaren Anschlagsschiene (8) und dem Sägeblatt (7) maximal 8 mm beträgt.
3. Prüfen Sie vor dem Schnitt, dass zwischen der verschiebbaren Anschlagsschiene (8) und dem Sägeblatt (7) keine Kollision möglich ist.
4. Feststellschraube (8a) wieder anziehen.
5. Sägekopf (5) in die obere Stellung bringen.
6. Den Drehtisch (13) durch Drehen des Handgriffs (1) gegen den Uhrzeigersinn lösen.
7. Mit dem Handgriff (1) den Drehtisch (13) auf den gewünschten Winkel einstellen (siehe 11.6).
8. Den Handgriff (1) durch Drehen im Uhrzeigersinn festziehen, um den Drehtisch (13) zu fixieren.
9. Die Feststellschraube (17) lösen.
10. Mit dem Handgriff (1) den Sägekopf (5) nach links, auf das gewünschte Winkelmaß neigen.
11. Feststellschraube (17) wieder festziehen.
12. Schnitt wie unter 11.5 beschrieben ausführen.

## 12 Wartung

### **WARNUNG**

**Lassen Sie Instandsetzungsarbeiten und Wartungsarbeiten, die nicht in dieser Betriebsanleitung beschrieben sind, von einer Fachwerkstatt durchführen. Benutzen Sie nur originale Ersatzteile.**

### **WARNUNG**

**Nicht fachgerechte Wartung- oder Reinigungsarbeiten können Verletzungen verursachen!**

### **WARNUNG**

**Bei Reinigungs-, Instandsetzungs- und Wartungsarbeiten kann das Produkt unerwartet starten und dadurch zu Verletzungen und Verbrennungen führen.**

- Schalten Sie das Produkt aus.
- Ziehen Sie den Netzstecker.
- Lassen Sie das Produkt auskühlen.

Benötigtes Werkzeug:

- Innensechskantschlüssel 6mm (30)
- Kreuzschlitzschraubendreher\*

\* = nicht zwingend im Lieferumfang enthalten!

## 12.1 Allgemeine Wartungsmaßnahmen

- Halten Sie Schutzvorrichtungen, Luftschlitze und Motorengehäuse so staub- und schmutzfrei wie möglich. Reiben Sie das Produkt mit einem sauberen Tuch\* ab oder blasen Sie es mit Druckluft\* bei niedrigem Druck aus. Wir empfehlen, dass Sie das Produkt direkt nach jeder Benutzung reinigen.
- Ölen Sie einmal pro Monat alle beweglichen Teile.
- Reinigen Sie das Produkt regelmäßig mit einem feuchten Tuch\* und etwas Schmierseife. Verwenden Sie keine Reinigungs- oder Lösungsmittel; diese könnten die Kunststoffteile des Produkts angreifen. Achten Sie darauf, dass kein Wasser in das Produktinnere gelangen kann.

## 12.2 Austausch des Sägeblatts (7) (Abb. 16, 17, 20)

### **WARNUNG**

**Vor jeglicher Einstellung, Instandhaltung oder Instandsetzung Netzstecker ziehen!**

### **ACHTUNG**

**Tragen Sie zum Wechseln des Sägeblatts Schutzhandschuhe! Verletzungsgefahr!**

1. Den Sägekopf (5) nach oben schwenken und mit dem Sicherungsbolzen (24) arretieren.
2. Lösen Sie die Befestigungsschraube (6a) der Abdeckung mit einem Kreuzschlitzschraubendreher.
3. Sägeblattschutz (6) soweit nach oben klappen, dass der Sägeblattschutz (6) über der Flanschschraube (27) ist.
4. Mit einer Hand den Innensechskantschlüssel 6mm (30) auf die Flanschschraube (27) setzen.
5. Sägewellensperre (28) festdrücken und Flanschschraube (27) langsam im Uhrzeigersinn drehen. Nach max. einer Umdrehung rastet die Sägewellensperre (28) ein.
6. Jetzt mit etwas mehr Kraftaufwand Flanschschraube (27) im Uhrzeigersinn lösen.
7. Flanschschraube (27) ganz herausdrehen und Außenflansch (27a) abnehmen.
8. Das Sägeblatt (7) vom Innenflansch (27b) abnehmen und nach unten herausziehen.
9. Flanschschraube (27), Außenflansch (27a) und Innenflansch (27b) sorgfältig reinigen.
10. Das neue Sägeblatt (7) in umgekehrter Reihenfolge wieder einsetzen und festziehen.

- Sägeblattschutz (6) nach unten klappen, bis der Sägeblattschutz (6) in die Befestigungsschraube (6a) einhängt.
- Ziehen Sie die Befestigungsschraube (6a) wieder fest.

### ACHTUNG

Die Schnittschräge der Zähne, d.h. die Drehrichtung des Sägeblattes, muss mit der Richtung des Pfeils auf dem Gehäuse übereinstimmen.

- Vor dem Weiterarbeiten die Funktionsfähigkeit der Schutzeinrichtungen prüfen.

### ACHTUNG

Nach jedem Sägeblattwechsel prüfen, ob das Sägeblatt in senkrechter Stellung sowie auf 45° gekippt, frei in der Tischeinlage läuft.

### ACHTUNG

Das Wechseln und Ausrichten des Sägeblattes muss ordnungsgemäß ausgeführt werden.

## 12.3 Sicherheitseinrichtung Sägeblattschutz (6) reinigen (Abb. 1)

Prüfen Sie vor jeglicher Inbetriebnahme den Sägeblattschutz auf Verunreinigungen.

Entfernen Sie alte Sägespäne sowie Holzsplitter unter Zuhilfenahme eines Pinsels oder eines ähnlich geeigneten Werkzeuges.

Achten Sie auf Leichtgängigkeit des Führungsbügels (20).

## 12.4 Tischeinlage (10) wechseln (Abb. 18, 19)

### ⚠️ WARNUNG

Bei einer beschädigten Tischeinlage besteht die Gefahr, dass sich kleine Gegenstände zwischen Tischeinlage und Sägeblatt verklemmen und das Sägeblatt blockieren.

**Tauschen Sie beschädigte Tischeinlagen sofort aus!**

- Demontieren Sie die Kreuzschlitzschraube (10a) an der Tischeinlage (10). Drehen Sie ggf. den Drehtisch (13) und neigen Sie den Sägekopf (5), um die Kreuzschlitzschraube (10a) erreichen zu können.
- Nehmen Sie die Tischeinlage (10) ab.
- Setzen Sie die neue Tischeinlage (10) ein.

- Ziehen Sie die Kreuzschlitzschraube (10a) an der Tischeinlage (10) fest.

## 12.5 Bürsteninspektion

Prüfen Sie die Kohlebürsten bei einem neuen Produkt nach den ersten 50 Betriebsstunden, oder wenn neue Bürsten montiert wurden. Prüfen Sie sie nach der ersten Prüfung alle 10 Betriebsstunden.

- Wenn der Kohlenstoff auf 6 mm Länge abgenutzt ist, die Feder oder der Nebenschlussdraht verbrannt oder beschädigt sind, müssen Sie beide Bürsten ersetzen.
- Wenn die Bürsten nach dem Ausbau für einsatzfähig befunden werden, können Sie sie wieder einbauen.
- Zur Wartung der Kohlebürsten öffnen Sie die beiden Verriegelungen entgegen dem Uhrzeigersinn. Entnehmen Sie anschließend die Kohlebürsten.
- Setzen Sie die Kohlebürsten in umgedrehter Reihenfolge wieder ein.

## 13 Lagerung

Lagern Sie das Produkt und dessen Zubehör an einem dunklen, trockenen und frostfreien sowie für Kinder unzugänglichen Ort.

Die optimale Lagertemperatur liegt zwischen 5°C und 30°C.

Bewahren Sie das Produkt in der Originalverpackung auf.

Decken Sie das Produkt ab, um es vor Staub oder Feuchtigkeit zu schützen. Bewahren Sie die Bedienungsanleitung bei dem Produkt auf.

## 14 Transport (Abb. 6, 18-20)

- Handgriff (11) festziehen, um den Drehtisch (13) zu verriegeln.
- Sägekopf (5) nach unten drücken und mit Sicherungsbolzen (24) arretieren. Die Säge ist nun in der unteren Stellung verriegelt.
- Zugfunktion der Säge mit der Feststellschraube (19a) der Zugführung (19) in der hinteren Position fixieren.
- Produkt am Transportgriff (29) tragen.
- Zum erneuten Aufbau des Produkts, wie unter 9, 10, 11 beschrieben vorgehen.

## 15 Elektrischer Anschluss

**Der installierte Elektromotor ist betriebsfertig angeschlossen. Der Anschluss entspricht den einschlägigen VDE- und DIN-Bestimmungen. Der kundenseitige Netzanschluss sowie die verwendete Verlängerungsleitung müssen diesen Vorschriften entsprechen.**

## 15.1 Schadhafte Elektro-Anschlussleitungen

An elektrischen Anschlussleitungen entstehen oft Isolationsschäden.

Ursachen hierfür können sein:

- Druckstellen, wenn Anschlussleitungen durch Fenster oder Türspalten geführt werden,
- Knickstellen durch unsachgemäße Befestigung oder Führung der Anschlussleitung,
- Schnittstellen durch Überfahren der Anschlussleitung,
- Isolationsschäden durch Herausreißen aus der Wandsteckdose,
- Risse durch Alterung der Isolation.

Solch schadhafte elektrische Anschlussleitungen dürfen nicht verwendet werden und sind aufgrund der Isolationsschäden lebensgefährlich.

Elektrische Anschlussleitungen regelmäßig auf Schäden überprüfen. Achten Sie darauf, dass beim Überprüfen die Anschlussleitung nicht am Stromnetz hängt.

Elektrische Anschlussleitungen müssen den einschlägigen VDE- und DIN-Bestimmungen entsprechen. Verwenden Sie nur Anschlussleitungen mit gleicher Kennzeichnung.

Ein Aufdruck der Typenbezeichnung auf dem Anschlusskabel ist Vorschrift.

**Sicherheitshinweise für den Austausch beschädigter oder defekter Netzanschlussleitungen**

### Anschlussart X

Wenn die Netzanschlussleitung dieses Produkts beschädigt wird, muss sie durch eine speziell vorgerichtete Netzanschlussleitung ersetzt werden, die vom Hersteller oder seinem Kundendienst erhältlich ist.

## 15.2 Wechselstrommotor

Anschlüsse und Reparaturen der elektrischen Ausrüstung dürfen nur von einer Elektro-Fachkraft durchgeführt werden.

- Die Netzspannung muss 220 V – 240V- betragen.
- Verlängerungsleitungen bis 25 m Länge müssen einen Querschnitt von 1,5 Quadratmillimeter aufweisen.

## 16 Reparatur und Ersatzteilbestellung

Nach Reparatur oder Wartung vergewissern Sie sich, ob alle sicherheitstechnischen Teile angebracht und in einwandfreiem Zustand sind. Verletzungsgefährdende Teile vor anderen Personen und Kindern unzugänglich aufbewahren.

## ACHTUNG

Laut Produkthaftungsgesetz wird nicht für Schäden gehaftet, die durch unsachgemäße Reparaturen oder durch Nichtverwendung von Originalersatzteilen verursacht werden.

Beauftragen Sie einen Kundendienst oder eine autorisierte Fachkraft. Entsprechendes gilt auch für Zubehörteile.

### Anschlüsse und Reparaturen

Anschlüsse und Reparaturen der elektrischen Ausrüstung dürfen nur von einer Elektro-Fachkraft durchgeführt werden.

## 16.1 Ersatzteilbestellung

Bei der Ersatzteilbestellung sollten folgende Angaben gemacht werden:

- Modellbezeichnung
- Artikelnummer
- Daten des Typenschildes

### Ersatzteile / Zubehör

HW Kreissägeblatt Ø254x30x2,4 mm 40 Z - Artikel-Nr.:	39012549009
Kohlebürstensatz (Satz = 2 Stück) - Artikel-Nr.:	3901254002
Tischeinlage mit Schrauben - Artikel-Nr.:	3901254001
Spänefangsack – Artikel-Nr.:	3901223014

## 16.2 Service-Informationen

Es ist zu beachten, dass bei diesem Produkt folgende Teile einem gebrauchsgemäßen oder natürlichen Verschleiß unterliegen bzw. folgende Teile als Verbrauchsmaterialien benötigt werden.

Verschleißteile\*: Kohlebürsten, Sägeblatt, Tischeinlage, Spänefangsack

\* = nicht zwingend im Lieferumfang enthalten!

## 17 Entsorgung und Wiederverwertung

### Hinweise zur Verpackung



Die Verpackungsmaterialien sind recycelbar. Bitte Verpackungen umweltgerecht entsorgen.

## Hinweise zum Elektro- und Elektronikgerätegesetz (ElektroG)



**Elektro- und Elektronik-Altgeräte gehören nicht in den Hausmüll, sondern sind einer getrennten Erfassung bzw. Entsorgung zuzuführen!**

- Altbatterien oder -akkus, welche nicht fest im Altgerät verbaut sind, müssen vor Abgabe zerstorungsfrei entnommen werden! Deren Entsorgung wird über das Batteriegelgesetz geregelt.
- Besitzer bzw. Nutzer von Elektro- und Elektronikgeräten sind nach deren Gebrauch gesetzlich zur Rückgabe verpflichtet.
- Der Endnutzer trägt die Eigenverantwortung für das Löschen seiner personenbezogenen Daten auf dem zu entsorgenden Altgerät!
- Das Symbol der durchgestrichenen Mülltonne bedeutet, dass Elektro- und Elektronikaltgeräte nicht über den Hausmüll entsorgt werden dürfen.
- Elektro- und Elektronikaltgeräte können bei folgenden Stellen unentgeltlich abgegeben werden:
  - Öffentlich-rechtliche Entsorgungs- bzw. Sammelstellen (z. B. kommunale Bauhöfe)

- LIDL bietet Ihnen Rückgabemöglichkeiten direkt in den Filialen und Märkten an. Rückgabe und Entsorgung sind für Sie kostenfrei.
- Bis zu drei Elektroaltgeräte pro Geräteart, mit einer Kantenlänge von maximal 25 Zentimetern, können Sie ohne vorherigen Erwerb eines Neugerätes vom Hersteller kostenfrei bei diesem abgeben oder einer anderen autorisierten Sammelstelle in Ihrer Nähe zuführen.
- Weitere ergänzende Rücknahmebedingungen der Hersteller und Vertrieber erfahren Sie beim jeweiligen Kundenservice.
- Im Falle der Anlieferung eines neuen Elektrogerätes durch den Hersteller an einen privaten Haushalt, kann dieser die unentgeltliche Abholung des Elektroaltgerätes, auf Nachfrage vom Endnutzer, veranlassen. Setzen Sie sich hierzu mit dem Kundenservice des Herstellers in Verbindung.
- Diese Aussagen gelten nur für Geräte, die in den Ländern der Europäischen Union installiert und verkauft werden und die der Europäischen Richtlinie 2012/19/EU unterliegen. In Ländern außerhalb der Europäischen Union können davon abweichende Bestimmungen für die Entsorgung von Elektro- und Elektronik-Altgeräten gelten.

## 18 Störungsabhilfe

Die folgende Tabelle zeigt Fehlersymptome auf und beschreibt, wie Sie Abhilfe schaffen können, wenn Ihr Produkt einmal nicht richtig arbeitet. Wenn Sie das Problem damit nicht lokalisieren und beseitigen können, wenden Sie sich an Ihre Service-Werkstatt.

Störung	Mögliche Ursache	Abhilfe
Motor funktioniert nicht	Motor, Kabel oder Stecker defekt, Netzsicherungen durchgebrannt.	Produkt vom Fachmann überprüfen lassen. Nie Motor selbst reparieren. Gefahr! Netzsicherungen kontrollieren, evtl. auswechseln
Der Motor geht langsam an und erreicht die Betriebsgeschwindigkeit nicht.	Spannung zu niedrig, Wicklungen beschädigt, Kondensator durchgebrannt.	Spannung durch Elektro-Fachkraft kontrollieren lassen. Motor durch einen Fachmann kontrollieren lassen. Kondensator durch einen Fachmann auswechseln lassen.
Motor macht zu viel Lärm.	Wicklungen beschädigt, Motor defekt.	Motor durch einen Fachmann kontrollieren lassen.
Der Motor erreicht nicht die volle Leistung.	Stromkreise in Netzanlage überlastet (Lampen, andere Motoren, etc.).	Verwenden Sie keine anderen Produkte oder Motoren auf demselben Stromkreis.
Motor überhitzt sich leicht.	Überlastung des Motors, ungenügende Kühlung des Motors.	Überlastung des Motors beim Schneiden verhindern, Staub vom Motor entfernen, damit eine optimale Kühlung des Motors gewährleistet ist.
Sägeschnitt ist rau oder gewellt.	Sägeblatt stumpf, Zahnform nicht geeignet für die Materialdicke.	Sägeblatt nachschärfen bzw. geeignetes Sägeblatt einsetzen.
Werkstück reißt aus bzw. splittet.	Schnittdruck zu hoch bzw. Sägeblatt für Einsatz nicht geeignet.	Geeignetes Sägeblatt einsetzen.

# 19 EU-Konformitätserklärung

## Originalkonformitätserklärung

### Hersteller:

Scheppach GmbH  
Günzburger Straße 69  
D-89335 Ichenhausen

Wir erklären in alleiniger Verantwortung, dass das hier beschriebene Produkt mit den geltenden Richtlinien und Normen übereinstimmt.

Marke: **PARKSIDE**  
Art.-Bezeichnung: **Kapp- und Zugsäge -  
PZKS 254 A1**  
Art.-Nr. **3901254977, 3901254978,  
3901254980, 39012549915,  
39012549959, 39012559915**  
IAN-Nr. **491018\_2501**  
Serien-Nr. **01001 – 25235**

### EU-Richtlinien:

2014/30/EU, 2006/42/EG, 2011/65/EU\*,

\* Der oben beschriebene Gegenstand der Erklärung erfüllt die Vorschriften der Richtlinie 2011/65/EU des Europäischen Parlaments und des Rates vom 8. Juni 2011 zur Beschränkung der Verwendung bestimmter gefährlicher Stoffe in Elektro- und Elektronikgeräten.

### Angewandte Normen:

EN 62841-1:2015/A11:2022;  
EN IEC 62841-3-9:2020/A11:2020;  
EN IEC 55014-1:2021;  
EN IEC 55014-2:2021;  
EN IEC 61000-3-2:2019/A2:2024;  
EN 61000-3-3:2013/A2:2021;

### Dokumentationsbevollmächtigter:

Tobias Ihle  
Günzburger Str. 69  
D-89335 Ichenhausen  
Ichenhausen, 11.04.2025



Simon Schünk  
Division Manager Product Center

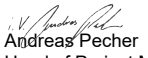

Andreas Pecher  
Head of Project Management

## Garantieurkunde

### Sehr geehrte Kundin, sehr geehrter Kunde,

unsere Produkte unterliegen einer strengen Qualitätskontrolle. Sollte dieses Gerät dennoch einmal nicht einwandfrei funktionieren, bedauern wir dies sehr und bitten Sie, sich an unseren Servicedienst unter der auf dieser Garantieurkunde angegebenen Adresse zu wenden. Gern stehen wir Ihnen auch telefonisch über die unten angegebene Servicenummer zur Verfügung. Für die Geltendmachung von Garantieansprüchen gilt Folgendes:

- Diese Garantiebedingungen regeln zusätzliche Garantieleistungen. Ihre gesetzlichen Gewährleistungsansprüche werden von dieser Garantie nicht berührt. Unsere Garantieleistung ist für Sie kostenlos.
- Die Garantieleistung erstreckt sich ausschließlich auf Mängel, die auf Material- oder Herstellungsfehler zurückzuführen sind und ist auf die Behebung dieser Mängel bzw. den Austausch des Gerätes beschränkt. Bitte beachten Sie, dass unsere Geräte bestimmungsgemäß nicht für den gewerblichen, handwerklichen oder industriellen Einsatz konstruiert wurden. Ein Garantievertrag kommt daher nicht zustande, wenn das Gerät in Gewerbe-, Handwerks- oder Industriebetrieben sowie bei gleichzusetzenden Tätigkeiten eingesetzt wird. Von unserer Garantie sind ferner Ersatzleistungen für Transportschäden, Schäden durch Nichtbeachtung der Montageanleitung oder aufgrund nicht fachgerechter Installation, Nichtbeachtung der Gebrauchsanleitung (wie durch z. B. Anschluss an eine falsche Netzspannung oder Stromart), missbräuchliche oder unsachgemäße Anwendungen (wie z. B. Überlastung des Gerätes oder Verwendung von nicht zugelassenen Einsatzwerkzeugen oder Zubehör), Nichtbeachtung der Wartungs- und Sicherheitsbestimmungen, Eindringen von Fremdkörpern in das Gerät (wie z. B. Sand, Steine oder Staub), Gewaltanwendung oder Fremdeinwirkungen (wie z. B. Schäden durch Herunterfallen) sowie durch verwendungsgemäßen, üblichen Verschleiß ausgeschlossen.

Der Garantieanspruch erlischt, wenn an dem Gerät bereits Eingriffe vorgenommen wurden.

- Die Garantiezeit beträgt 3 Jahre und beginnt mit dem Kaufdatum des Gerätes. Garantieansprüche sind vor Ablauf der Garantiezeit innerhalb von zwei Wochen, nachdem Sie den Defekt erkannt haben, geltend zu machen. Die Geltendmachung von Garantieansprüchen nach Ablauf der Garantiezeit ist ausgeschlossen. Die Reparatur oder der Austausch des Gerätes führt weder zu einer Verlängerung der Garantiezeit noch wird eine neue Garantiezeit durch diese Leistung für das Gerät oder für etwaige eingebaute Ersatzteile in Gang gesetzt. Dies gilt auch bei Einsatz eines Vor-Ort-Services.
- Für die Geltendmachung Ihres Garantieanspruches wenden Sie sich bitte an die unten angegebene Service-Adresse. Sofern die Reklamation innerhalb der Garantiezeit liegt, werden wir Ihnen einen Retourenschein zur Verfügung stellen, mit dem Sie Ihr defektes Gerät kostenfrei an uns zurücksenden können. Beschreiben Sie uns bitte den Reklamationsgrund möglichst genau. Ist der Defekt des Gerätes von unserer Garantieleistung erfasst, erhalten Sie umgehend ein repariertes oder neues Gerät zurück.

Selbstverständlich beheben wir gegen Erstattung der Kosten auch gerne Defekte am Gerät, die vom Garantieumfang nicht oder nicht mehr erfasst sind. Dazu senden Sie das Gerät bitte an unsere Serviceadresse.

## Abwicklung im Garantiefall

Um eine schnelle Bearbeitung Ihres Anliegens zu gewährleisten, folgen Sie bitte den folgenden Hinweisen:

- Bitte halten Sie für alle Anfragen den Kassenbon und die Artikelnummer (z. B. IAN 491018\_2501) als Nachweis für den Kauf bereit.
- Die Artikelnummer entnehmen Sie bitte dem Typenschild am Produkt, einer Gravur am Produkt, dem Titelblatt Ihrer Anleitung (unten links) oder dem Aufkleber auf der Rück- oder Unterseite des Produktes.
- Sollten Funktionsfehler oder sonstige Mängel auftreten, kontaktieren Sie zunächst die nachfolgend benannte Serviceabteilung telefonisch oder per E-Mail.
- Ein als defekt erfasstes Produkt können Sie dann unter Beifügung des Kaufbelegs (Kassenbon) und der Angabe, worin der Mangel besteht und wann er aufgetreten ist, für Sie portofrei an die Ihnen mitgeteilte Service Anschrift übersenden.
- Auf parkside-diy.com können Sie diese und viele weitere Handbücher einsehen und herunterladen. Mit diesem QR-Code gelangen Sie direkt auf parkside-diy.com. Wählen Sie Ihr Land aus, und suchen Sie über die Suchmaske nach den Bedienungsanleitungen. Mit



Wählen Sie Ihr Land aus, und suchen Sie über die Suchmaske nach den Bedienungsanleitungen. Mit

telts Eingabe der Artikelnummer (IAN) 491018\_2501 gelangen Sie zur Bedienungsanleitung für Ihren Artikel.

**Servicekontakt (DE):**

**Name:** Scheppach GmbH  
Günzburger Str. 69  
DE - 89335 Ichenhausen  
**Telefon:** 00800 4003 4003  
**E-Mail:** service.DE@scheppach.com  
**Sitz:** Deutschland

**Servicekontakt (CH):**

**Name:** Klaus-Häberlin AG  
Industriestraße 6  
CH - 8610 Uster  
**Telefon:** 00800 4003 4003  
**E-Mail:** service.CH@scheppach.com  
**Sitz:** Schweiz

**Servicekontakt (AT):**

**Name:** Gausch Hubert  
Bairisch Kölldorf 267  
AT - 8344 Bad Gleichenberg  
**Telefon:** 00800 4003 4003  
**E-Mail:** service.AT@scheppach.com  
**Sitz:** Österreich

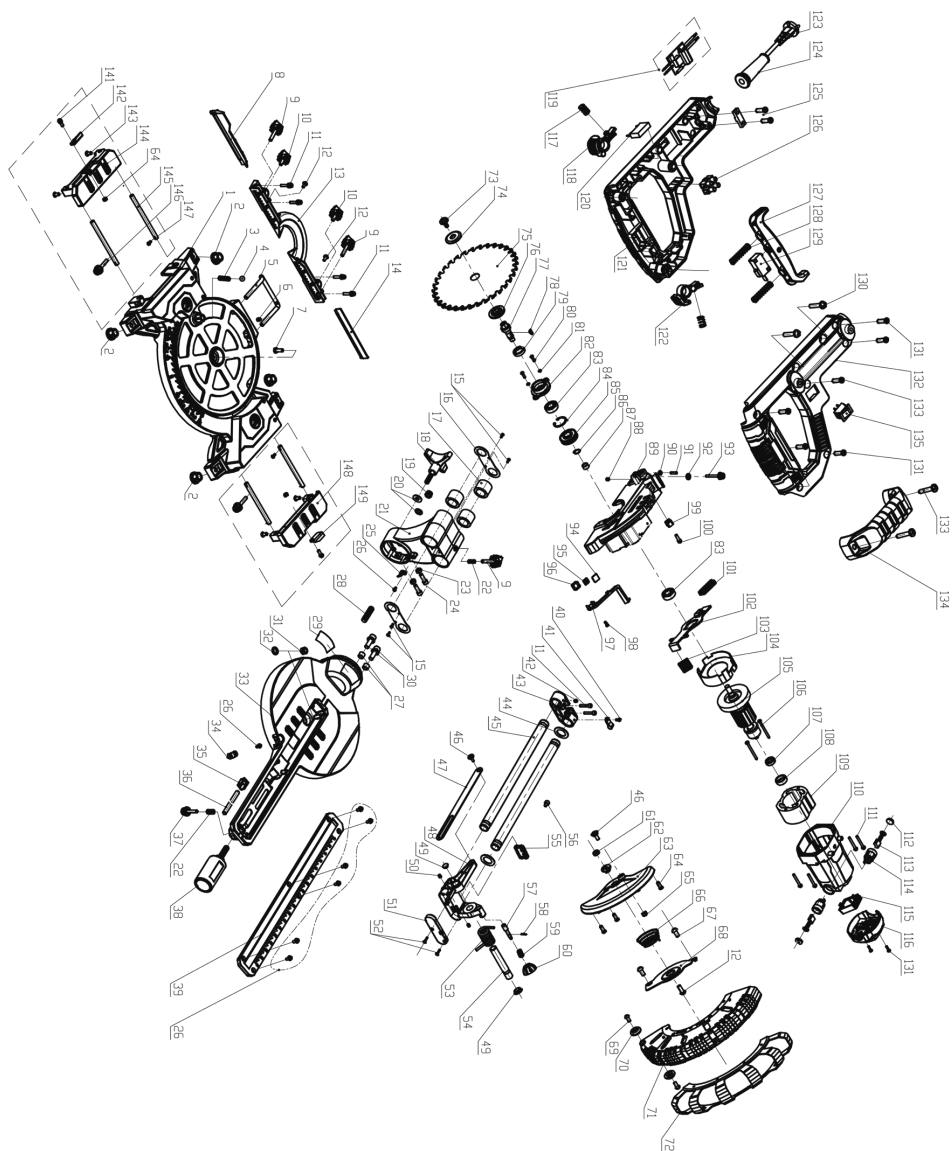
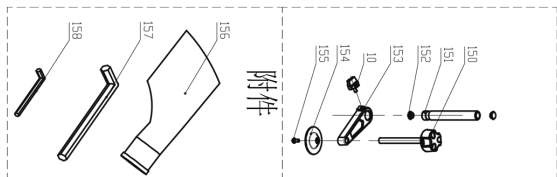

## Notizen



SCHEPPACH GMBH  
Günzburger Str. 69  
D-89335 Ichenhausen



Status of the information · Stanje informacij · Stav informací · Stav informácií · Stand der Informationen  
Update: 05/2025 · Ident.-No.: 491018\_2501\_3901254977