

SILVERCREST®



IONIC HAIR DRYER SHAC 2400 C2

(DK)

HÅRTØRRER MED ION-TEKNOLOGI

Betjeningsvejledning

(DE) (AT) (CH)

IONEN-HAARTROCKNER

Bedienungsanleitung

(NL) (BE)

IONEN HAARDROGER

Gebruiksaanwijzing

IAN 377404_2110

(DK) (NL)



DK

Før du læser, vend siden med billeder frem og bliv bekendt med alle apparatets funktioner.

NL BE

Vouw vóór het lezen de pagina met de afbeeldingen open en maak u vertrouwd met alle functies van het apparaat.

DE AT CH

Klappen Sie vor dem Lesen die Seite mit den Abbildungen aus und machen Sie sich anschließend mit allen Funktionen des Gerätes vertraut.

DK	Betjeningsvejledning	Side	1
NL/BE	Gebraiksaanwijzing	Pagina	13
DE/AT/CH	Bedienungsanleitung	Seite	25

A

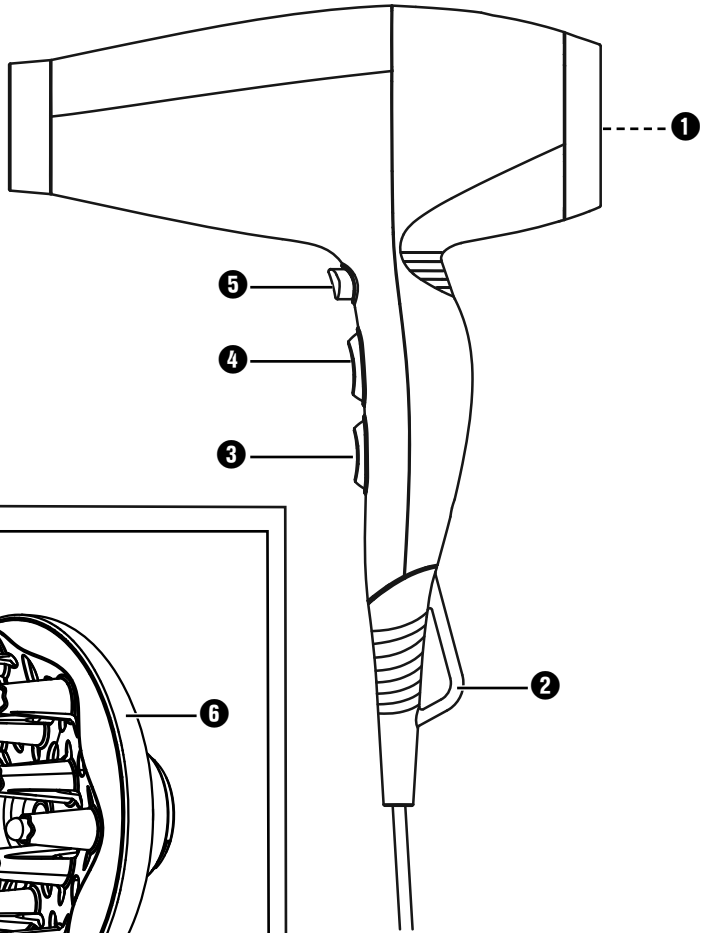

B

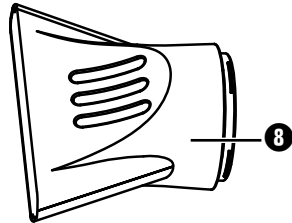
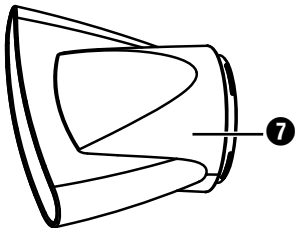
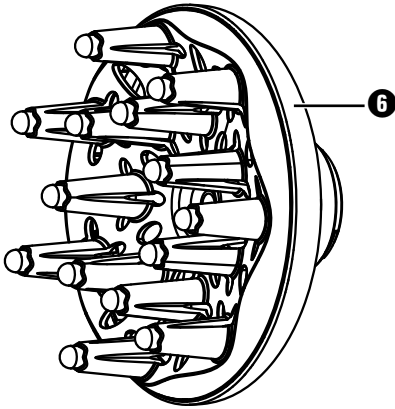

Indholdsfortegnelse

Indledning	2
Ophavsret	2
Anvendelsesområde	2
Pakkens indhold	2
Bortskaffelse af emballagen	3
Beskrivelse af produktet	3
Tekniske data	3
Sikkerhedsanvisninger	4
Betjening	6
Varme- og blæsertrin	6
Køletrin/Cool Shot-funktion	7
Ioniseringsfunktion	7
Påsætning/aftagning af tilbehørsdele	7
Tørring og styling af hår	8
Rengøring	9
Rengøring af kabinettet	9
Rengøring af luftindsugningsgitteret	9
Opbevaring	10
Afhjælpning af funktionsfejl	10
Bortskaffelse af produktet	10
Garanti for Kompernass Handels GmbH	11
Service	12
Importør	12



Læs betjeningsvejledningen og især sikkerhedsanvisningerne omhyggeligt igennem.

Indledning

Tillykke med købet af dit nye produkt.

Du har valgt et produkt af høj kvalitet. Betjeningsvejledningen er en del af dette produkt. Den indeholder vigtige informationer om sikkerhed, anvendelse og bortskaffelse. Du bør sætte dig ind i alle produktets betjenings- og sikkerhedsanvisninger før brug. Brug kun produktet som beskrevet og kun til de angivne anvendelsesområder. Lad vejledningen følge med produktet, hvis du giver det videre til andre.

Ophavsret

Denne dokumentation er ophavsretligt beskyttet.

Kopiering eller eftertryk – også i uddrag – samt videregivelse af billederne – også i ændret tilstand – er kun tilladt med producentens skriftlige samtykke.

Anvendelsesområde

Hårtørreteren er beregnet til tørring og frisering af menneskehår, men må ikke bruges til parykker og hår af syntetisk materiale. Hårtørreteren må kun anvendes til privat brug. Følg alle informationer i denne betjeningsvejledning, især sikkerhedsanvisningerne. Denne hårtørreter er ikke produceret til erhvervs-mæssige eller industrielle formål.

Al anden anvendelse er ikke i overensstemmelse med anvendelsesområdet. Der kan ikke stilles krav i forbindelse med skader forårsaget af anvendelse til formål ud over anvendelsesområdet. Brugeren bærer alene risikoen.

Pakkens indhold

Produktet leveres som standard med følgende dele:

- Hårtørreter med ion-teknologi
- 2 stylingdyser
- Volumendiffusor
- Betjeningsvejledning

- 1) Tag alle delene samt betjeningsvejledningen ud af kassen.
- 2) Fjern al emballagen.
- 3) Rengør alle produktets dele som beskrevet i kapitlet "Rengøring".

BEMÆRK

- ▶ Kontrollér, at alle dele er leveret med, og at de ikke har synlige skader.
- ▶ Hvis der mangler dele, eller hvis nogle af delene er defekte på grund af mangelfuld emballage eller på grund af transporten, bedes du henvende dig til service-hotline (se kapitlet "Service").

Bortskaffelse af emballagen

Emballagen beskytter produktet mod transportskader. Emballagematerialerne er valgt ud fra kriterier som miljøforlidelighed og bortskaffelsesteknik og kan derfor genbruges.



Aflevering af emballagen til genbrug sparer råstoffer og reducerer affaldsmængden. Bortskaf emballagematerialer, du ikke skal bruge mere, efter de lokalt gældende forskrifter.

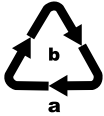

Bortskaf emballagen miljøvenligt.

Vær opmærksom på mærkningen på de forskellige emballagematerialer, og aflever dem sorteret til bortskaffelse. Emballagematerialerne er mærket med forkortelserne (a) og tallene (b) med følgende betydning:

1-7: Plast,

20-22: Papir og pap,

80-98: Kompositmaterialer.

BEMÆRK

- Opbevar så vidt muligt den originale emballage i løbet af produktets garantiperiode, så det kan pakkes korrekt ind i tilfælde af en garantisag.

Beskrivelse af produktet

Figur A:

- 1 Luftindsugningsgitter
- 2 Ophængningsring
- 3 Blæsertrins-kontakt (2 trin)
- 4 Varmetrins-kontakt (3 trin)
- 5 Koldluft-knap ❄️ (Cool Shot-funktion)

Figur B:

- 6 Volumendiffusor
- 7 Bred stylingdyse (til hurtig tørring)
- 8 Smal stylingdyse (til præcis styling)

Tekniske data

Netspænding	220 - 240 V ~ (vekselstrøm), 50/60 Hz
Nominal effekt	2000 - 2400 W
Beskyttelsesklasse	II / □ (dobbeltisolering)

Sikkerhedsanvisninger

FARE FOR ELEKTRISK STØD

- ▶ Slut kun hårtørreren til en stikkontakt, som er installeret efter forskrifterne med en netspænding, som svarer til den, der er angivet på typeskiltet.
- ▶ Læg aldrig hårtørreren ned i væske, og lad ikke væske komme ind i hårtørrerens kabinet. Produktet må ikke udsættes for fugt og ikke bruges udendørs. Hvis der kommer væske ind i kabinettet, skal du straks trække stikket ud af stikkontakten og få produktet repareret af en autoriseret reparatør.
- ▶ Træk stikket ud af stikkontakten i tilfælde af driftsforstyrrelser, og før du rengør hårtørreren.
- ▶ Træk aldrig i ledningen, men hold på stikket, når ledningen trækkes ud.
- ▶ Vikl ikke ledningen om hårtørreren, og beskyt ledningen mod skader.
- ▶ Hvis dette produkts tilslutningsledning beskadiges, skal den udskiftes af producenten eller dennes kundeservice eller af en person med tilsvarende kvalifikationer, så farlige situationer undgås.
- ▶ Knæk eller mas ikke tilslutningsledningen, og læg den, så man ikke kan træde på den eller snuble hen over den.
- ▶ Brug ikke forlængerledning.
- ▶ Du må ikke åbne eller reparere hårtørrerens kabinet. Hvis du gør det, kan sikkerheden ikke garanteres, og garantien bortfalder. Lad kun en kvalificeret reparatør reparere hårtørreren, hvis den er defekt.
- ▶ Afbryd hårtørreren fra strømnettet straks efter brug. Den er kun helt uden strøm, når du trækker stikket ud af stikkontakten.
- ▶ Tag aldrig fat i hårtørreren, tilslutningsledningen eller stikket med våde hænder.

⚠ FARE FOR ELEKTRISK STØD

► Hvis hårtørreren anvendes på badeværelset, skal stikket trækkes ud efter brug, da det også kan være farligt at stille hårtørreren i nærheden af vand, selv om den er slukket.



Brug aldrig produktet i nærheden af vand og især ikke i nærheden af håndvaske, badekar eller lignende. Det kan også være farligt at stille produktet i nærheden af vand, selv om det er slukket. Træk derfor stikket ud, hver gang du er færdig med at bruge produktet. Som ekstra beskyttelse anbefaler vi, at du installerer et fejlstrømsrelæ med en udløsningsstrøm på højst 30 mA i badeværelsets strømkreds. Spørg din el-installatør til råds.

⚠ ADVARSEL! FARE FOR PERSONSKADER!

► Dette produkt kan bruges af børn fra 8 år og derover og af personer med nedsatte fysiske, psykiske, motoriske eller mentale evner eller manglende erfaring og/eller viden, hvis de er under opsyn eller undervises i sikker brug af produktet og de farer, der kan være forbundet med det.

► Børn må ikke lege med produktet.

► Rengøring og vedligeholdelse fra brugerens side må ikke udføres af børn, medmindre de er under opsyn.

► Læg aldrig hårtørreren fra dig, mens den er tændt, og lad aldrig den tændte hårtørrer være uden opsyn.

► Hvis hårtørreren falder ned eller beskadiges, må du ikke bruge den længere. Lad produktet efterse og reparere af en autoriseret reparatør.

► Læg aldrig hårtørreren i nærheden af varmekilder, og beskyt tilslutningsledningen, så den ikke ødelægges.

► Dæk ikke luftindsugningsgitteret til under brug. Rengør det med jævne mellemrum.

► Hårtørreren bliver varm under brug. Når hårtørreren er varm, må du kun holde på håndtaget.

BEMÆRK

- Brugeren behøver ikke at foretage sig noget for at omstille produktet fra 50 til 60 Hz eller omvendt. Produktet tilpasser sig både til 50 og til 60 Hz.

Betjening

Varme- og blæsertrin



BEMÆRK

- Lad hårtørreren køre på højeste blæser- og varmetrin i ca. 2-3 minutter før første brug. Derved fjernes produktionsbetingede rester, som muligvis befinder sig inden i produktet.



- 1) Sæt strømstikket i stikkontakten.
- 2) Tænd for hårtørreren med blæsertrins-kontakten **3**.

Hårtørreren har to funktionsknapper. Med dem kan du vælge luftstrømmens styrke (blæsertrins-kontakt **3**) og varmetrin (varmetrins-kontakt **4**) separat:

Blæsertrin

- 0 Hårtørreren er slukket
-  lav luftstrøm
-  kraftig luftstrøm

Varmetrin

-  lavt varmetrin
-  middel varmetrin
-  højt varmetrin

- 3) Efter brug skal du slukke hårtørreren ved at stille blæsertrins-kontakten **3** på "0". Træk derefter stikket ud af stikkontakten.

Køletrin/Cool Shot-funktion

Med koldluft-knappen **5** ❄️ kan du aktivere en kold luftstrøm. Den fungerer ved lav og kraftig luftstrøm samt på det midterste og højeste varmetrin. Det lave varmetrin er uden varmefunktion.

Tryk på koldluft-knappen **5** ❄️, og hold den nede, indtil der ikke aktiveres kold luftstrøm mere. Når du ikke skal bruge luftstrømmen mere, slippes koldluft-knappen **5** ❄️.

Ioniseringsfunktion

Når du tørrer håret med en hårtørrer, kan hårene blive statiske og begynde at "flyve".

Ioniseringsfunktionen sørger for, at den statiske opladning af håret neutraliseres og ophæves. Håret bliver blødt, smidigt, skinnende og lettere at frisere.

Vær opmærksom på, at ioniseringsfunktionen kun fungerer optimalt uden tilbehørsdele (volumendiffusor **6** /bred stylingdyse **7** /smal stylingdyse **8**), da iontilførslen til håret forstyrres af disse dele. Hvis du vil have fuld effekt af ioniseringsfunktionen, skal du derfor bruge hårtørreren uden påsatte dele.

Påsætning/aftagning af tilbehørsdele

- Hvis du vil sætte en af tilbehørsdelene på (bred stylingdyse **7**, smal stylingdyse **8**, volumendiffusor **6**), skal du sætte den på foran på hårtørreren med et let tryk, så tilbehørsdelen klikker på plads og sidder lige på hårtørreren.
- Inden du tager en tilbehørsdel af, skal du altid vente, til den er kølet af. Træk den afkølede tilbehørsdel af hårtørreren med en knækbevægelse nedad.

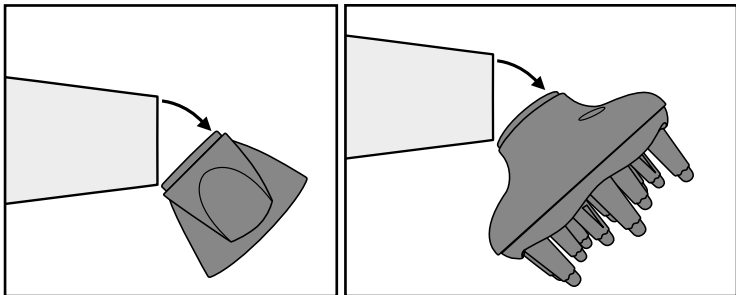

Tørring og styling af hår

- Hvis du vil tørre håret hurtigt, anbefaler vi, at du først kortvarigt bruger et højt blæser- og varmetrin. Skift til et lavere blæser- og varmetrin, når du har tørret håret, så du kan forme frisuren.
- Med den brede stylingdyse **7** kan du målrettet tørre bestemte hårområder særligt hurtigt, idet den brede stylingdyse **7** udsender luftstrømmen koncentreret.
- Med den smalle stylingdyse **8** kan du frisere og forme dit hår præcist. Luftstrømmen svækkes en smule via åbningerne på siden af den smalle stylingdyse **8**, hvilket gør det muligt at style håret præcist.
- Hvis du vil forme naturlige krøller/bølger eller give frisuren volumen, skal du bruge volumendiffusoren **6**. Hvis du vil style naturlige krøller/bølger, skal du holde hovedet nedad og lægge håret løst på volumendiffusoren **6**. Under tørringen skal du dreje hårtørreren langsomt frem og tilbage. Før du reder håret ud, skal du lade det køle af et kort stykke tid, så frisuren holder formen. Hvis du vil give din frisure mere volumen ved hårrødderne, skal du maksimalt indstille det mellemste varmetrin (se kapitlet *Varme- og blæsertrin*). Hold hovedet opret, og hold volumendiffusoren **6** ind til hovedet. Bevæg langsomt hårtørreren frem og tilbage, så volumendiffusorens **6** spidses masserer din hovedbund blidt.
- For at afkøle håret kan du bruge "Cool Shot-funktionen" (se kapitlet *Køletrin/ Cool Shot-funktion*).

Rengøring

FARE FOR ELEKTRISK STØD

- ▶ Tag altid stikket ud af stikkontakten, før du rengør produktet.
- ▶ Læg ikke produktet ned i vand eller andre væsker ved rengøringen!
- ▶ Hårtørreren skal være helt tør, før du bruger den igen efter rengøringen.

ADVARSEL! FARE FOR PERSONSKADER!

- ▶ Lad produktet køle helt af før rengøring.

OBS! MATERIELLE SKADER!

- ▶ Brug ikke stærke rengøringsmidler eller opløsningsmidler. De kan ødelægge overfladen.

Rengøring af kabinettet

- Brug en klud, der er fugtet med mildt sæbevand til rengøring af kabinettet og delene.

Rengøring af luftindsugningsgitteret

ADVARSEL! BRANDFARE!

- ▶ Rengør luftindsugningsgitteret **1** med jævne mellemrum med en blød børste.

- 1) Drej luftindsugningsgitteret **1** en smule mod urets retning, så det kan tages af hårtørreren.
- 2) Rengør åbningerne på luftindsugningsgitteret **1** med en blød børste.
- 3) Sæt luftindsugningsgitteret **1** på hårtørreren igen, så tapperne på luftindsugningsgitteret **1** går ind i udskæringerne på hårtørreren. Drej luftindsugningsgitteret **1** en smule med uret, så det klikker på plads og sidder godt fast på kabinettet.

Opbevaring

OBS! MATERIELLE SKADER!

- ▶ Hårtørreren må først pakkes sammen og transporteres, når den er kølet af. Ellers kan andre genstande beskadiges.
- Rengør hårtørreren som beskrevet i kapitlet "Rengøring".
- Du kan hænge produktet op i ophængningsringen ②, når du ikke bruger det.
- Opbevar hårtørreren på et støvfrit og tørt sted.

Afhjælpning af funktionsfejl

Hvis hårtørreren ikke fungerer som forventet, skal du trække stikket ud af stikkontakten og lade den køle af i nogle minutter. Hårtørreren er udstyret med en overophedningsbeskyttelse!

Hvis hårtørreren stadig ikke fungerer, skal du henvende dig til et serviceværksted, der er angivet under "Service".

Bortskaffelse af produktet



Bortskaf ikke produktet sammen med det almindelige husholdningsaffald. Dette produkt er underlagt det europæiske direktiv 2012/19/EU.

Bortskaf produktet via en godkendt bortskaffelsesvirksomhed eller den kommunale genbrugsplads. Følg de aktuelt gældende regler. Henvend dig i tvivlstilfælde til den lokale genbrugsstation.



Du kan få oplysninger hos kommunen om bortskaffelse af udtjente produkter.

Garanti for Kompernass Handels GmbH

Kære kunde

På dette produkt får du 3 års garanti fra købsdatoen. I tilfælde af mangler ved produktet har du en række juridiske rettigheder i forhold til sælgeren af produktet. Dine juridiske rettigheder forringes ikke af den nedenfor anførte garanti.

Garantibetingelser

Garantiperioden begynder på købsdatoen. Opbevar venligst kvitteringen et sikkert sted. Den er nødvendig for at kunne dokumentere købet.

Hvis der inden for tre år fra dette produkts købsdato opstår en materiale- eller fabriktionsfejl, vil produktet – efter vores valg – blive repareret eller udskiftet, eller købsprisen vil blive refunderet gratis til dig. Denne garantiydelse forudsætter, at det defekte produkt afleveres, og købsbeviset (kvitteringen) forevises i løbet af fristen på tre år, og at der gives en kort skriftlig beskrivelse af, hvori manglen består, og hvornår den er opstået.

Hvis defekten er dækket af vores garanti, får du et repareret eller et nyt produkt retur. Reparation eller ombytning af produktet udløser ikke en ny garantiperiode.

Garantiperiode og juridiske mangelkrav

Garantiperioden forlænges ikke, hvis der gøres brug af garantien. Det gælder også for udskiftede og reparerede dele. Skader og mangler, som eventuelt allerede fandtes ved køb, samt manglende dele, skal anmeldes straks efter udpakningen. Når garantiperioden er udløbet, er reparation af skader betalingspligtig.

Garantiens omfang

Produktet er produceret omhyggeligt efter strenge kvalitetsretningslinjer og testet grundigt inden leveringen.

Garantien dækker materiale- og fabriktionsfejl. Denne garanti omfatter ikke produktdele, der er udsat for normal slitage og derfor kan betragtes som sliddele, eller skader på skrøbelige dele som f.eks. kontakter, genopladelige batterier eller dele af glas.

Denne garanti bortfalder, hvis produktet er blevet beskadiget, ikke er forskriftsmæssigt anvendt eller vedligeholdt. For at sikre forskriftsmæssig anvendelse af produktet skal alle anvisninger nævnt i betjeningsvejledningen nøje overholdes. Anvendelsesformål og handlinger, som frarådes eller der advares imod i betjeningsvejledningen, skal ubetinget undgås.

Produktet er kun beregnet til privat og ikke til kommercielt brug. Ved misbrug og uhensigtsmæssig brug, anvendelse af vold og ved indgreb, som ikke er foretaget af vores autoriserede serviceafdeling, bortfalder garantien.

Afvikling af garantiasager

For at sikre en hurtig behandling af din anmeldelse bør du følge nedenstående anvisninger:

- Ved alle forespørgsler bedes du have kvitteringen og artikelnummeret (IAN) 377404_2110 klar som dokumentation for købet.
- Artikelnummeret kan du finde på typeskiltet på produktet, som indgravering på produktet, på betjeningsvejledningens forside (nederst til venstre) eller som klæbemærke på bag- eller undersiden af produktet.
- Hvis der opstår funktionsfejl eller øvrige mangler, bedes du først kontakte nedennævnte serviceafdeling **telefonisk** eller **via e-mail**.
- Et produkt, der er registreret som defekt, kan du derefter indsende portofrit til den oplyste serviceadresse med vedlæggelse af købsbevis (kvittering) og en beskrivelse af, hvori manglen består, og hvornår den er opstået.



På www.lidl-service.com kan du downloade denne og mange andre manualer, produktvideoer og installationssoftware.

Med denne QR-kode kommer du direkte til Lidl-servicesiden (www.lidl-service.com) og kan åbne den ønskede betjeningsvejledning ved indtastning af artikelnummeret (IAN) 377404_2110.

Service

DK Service Danmark

Tel.: 32 710005

E-Mail: kompernass@lidl.dk

IAN 377404_2110

Importør

Bemærk at den efterfølgende adresse ikke er en serviceadresse. Kontakt først det nævnte servicested.

KOMPERNASS HANDELS GMBH

BURGSTRASSE 21

44867 BOCHUM

TYSKLAND

www.kompernass.com

Inhoud

Inleiding	14
Auteursrecht	14
Gebruik in overeenstemming met bestemming	14
Inhoud van het pakket	14
De verpakking afvoeren	15
Apparaatbeschrijving	15
Technische gegevens	15
Veiligheidsvoorschriften	16
Bediening	18
Verwarmings- en blaasstanden	18
Koelstand / Cool Shot-functie	19
Ioniseringsfunctie	19
Opzetstukken bevestigen/verwijderen	20
Haar drogen en stylen	20
Reinigen	21
Behuizing schoonmaken	21
Luchtaanzuigrooster reinigen	21
Opbergen	22
Storingen verhelpen	22
Apparaat afvoeren	22
Garantie van Kompernaß Handels GmbH	23
Service	24
Importeur	24



Lees de gebruiksaanwijzing, met name de veiligheidsvoorschriften, aandachtig door.

Inleiding

Gefeliciteerd met de aankoop van uw nieuwe apparaat.

U hebt hiermee gekozen voor een hoogwaardig product. De bedieningshandleiding maakt deel uit van dit product. Deze bevat belangrijke aanwijzingen voor veiligheid, gebruik en afvoeren. Maak uzelf voorafgaand aan het gebruik van het product vertrouwd met alle bedienings- en veiligheidsvoorschriften. Gebruik het product uitsluitend op de voorgeschreven wijze en voor de aangegeven doeleinden. Berg deze gebruiksaanwijzing zorgvuldig op. Geef alle documenten mee als u het product doorgeeft aan een derde.

Auteursrecht

Deze documentatie is auteursrechtelijk beschermd.

Elke verveelvoudiging resp. elke reproductie, ook bij wijze van uitzondering, alsmede de weergave van de afbeeldingen, ook in gewijzigde toestand, is uitsluitend toegestaan met schriftelijke toestemming van de fabrikant.

Gebruik in overeenstemming met bestemming

De haardroger dient voor het drogen en stylen van menselijk haar en in geen geval van pruiken en haarstukjes van synthetisch materiaal. U mag de haardroger uitsluitend gebruiken voor huishoudelijke doeleinden. Neem alle informatie in deze gebruiksaanwijzing, met name de veiligheidsvoorschriften, in acht.

Dit apparaat is niet gemaakt voor bedrijfsmatige of industriële doeleinden.

Een ander of verdergaand gebruik geldt als niet in overeenstemming met de bestemming. Alle vormen van claims wegens schade door gebruik dat niet volgens de bestemming is zijn uitgesloten. Het risico is uitsluitend voor de gebruiker.

Inhoud van het pakket

Het apparaat wordt standaard met de volgende componenten geleverd:

- 1x haardroger
 - 2 stylingmondstukken
 - Volumediffusor
 - Gebruiksaanwijzing
- 1) Haal alle onderdelen van het apparaat en de bedieningshandleiding uit de doos.
 - 2) Verwijder al het verpakkingsmateriaal.
 - 3) Reinig alle onderdelen van het apparaat zoals beschreven in het hoofdstuk "Reinigen".

OPMERKING

- ▶ Controleer of de levering compleet is en of er sprake is van zichtbare schade.
- ▶ Bij een onvolledige levering of schade als gevolg van een gebrekkige verpakking of transport, neemt u contact op met de Service-Hotline (zie het hoofdstuk "Service").

De verpakking afvoeren

De verpakking beschermt het apparaat tegen transportschade. De verpakkingsmaterialen zijn niet schadelijk voor het milieu. Ze zijn gekozen om afvoertechnische redenen en daarom recyclebaar.



Het terugvoeren van de verpakking in de materiaalkringloop is een besparing op grondstoffen en reduceert het ontstaan van afval. Voer niet meer benodigde verpakkingsmaterialen af conform de plaatselijk geldende voorschriften.

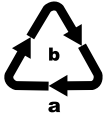

Voer de verpakking af conform de milieuvoorschriften.

Let op de aanduiding op de verschillende verpakkingsmaterialen en voer ze zo nodig gescheiden af. De verpakkingsmaterialen zijn voorzien van afkortingen (a) en cijfers (b) met de volgende betekenis:

- 1-7: kunststoffen,
- 20-22: papier en karton,
- 80-98: composietmaterialen.

OPMERKING

- Bewaar de originele verpakking zo mogelijk gedurende de garantiетijd van het apparaat, om het apparaat bij aanspraak op de garantie correct te kunnen verpakken.

Apparaatbeschrijving

Afbeelding A:

- 1 Luchtaanzuigrooster
- 2 Ophangoog
- 3 Schakelaar voor blaaslucht (2 standen)
- 4 Schakelaar voor warmte (3 standen)
- 5 Toets voor koeling ❄️ (Cool Shot-functie)

Afbeelding B:

- 6 Volumediffusor
- 7 Breed stylingmondstuk (voor snel drogen)
- 8 Smal stylingmondstuk (voor nauwkeurig stylen)

Technische gegevens

Netspanning	220 - 240 V ~ (wisselstroom), 50/60 Hz
Nominaal vermogen	2000 - 2400 W
Beschermingsklasse	II / □ (dubbel geïsoleerd)

Veiligheidsvoorschriften

GEVAAR VOOR ELEKTRISCHE SCHOK

- ▶ Sluit de haardroger uitsluitend aan op een volgens de voorschriften geïnstalleerd stopcontact met een netspanning die overeenkomt met die op het typeplaatje.
- ▶ U mag de haardroger in geen geval onderdompelen in een vloeistof en geen vloeistoffen in de apparaatbehuizing van de haardroger laten komen. U mag het apparaat niet blootstellen aan vocht en het niet in de openlucht gebruiken. Mocht er toch een keer vloeistof in de behuizing van het apparaat terechtkomen, haal dan direct de stekker van het apparaat uit het stopcontact en laat het apparaat door gekwalificeerd en deskundig personeel repareren.
- ▶ Trek bij bedrijfsstoringen en voordat u de haardroger reinigt de netstekker uit het stopcontact.
- ▶ Trek de stekker uit het stopcontact, trek niet aan het snoer zelf.
- ▶ Wikkel het netsnoer niet om de haardroger en bescherm het tegen beschadiging.
- ▶ Wanneer het netsnoer van dit apparaat beschadigd raakt, moet het worden vervangen door de fabrikant of de klantendienst van de fabrikant of een persoon met vergelijkbare kwalificaties, om risico's te vermijden.
- ▶ Knik of plet het netsnoer niet en leg het zo dat niemand er op kan trappen of er over kan struikelen.
- ▶ U mag geen verlengsnoer gebruiken.
- ▶ Haal de netstekker van de haardroger na gebruik meteen uit het stopcontact. Alleen wanneer u de stekker uit het stopcontact haalt, is het apparaat geheel spanningsvrij.
- ▶ U mag de apparaatbehuizing van de haardroger niet openmaken of repareren. In dat geval is de veiligheid niet gegarandeerd en vervalt de garantie. Laat een defecte haardroger alleen door gekwalificeerd en vakkundig personeel repareren.

⚠ GEVAAR VOOR ELEKTRISCHE SCHOK

- ▶ Pak de haardroger, het netsnoer en de netstekker nooit met natte handen vast.
- ▶ Wanneer u de haardroger in een badkamer gebruikt, trek dan na gebruik de stekker uit het stopcontact, want de nabijheid van water vormt een gevaar, ook wanneer de haardroger uitgeschakeld is.



Gebruik het apparaat nooit in de buurt van water, vooral niet in de buurt van wasbakken, badkuipen of vergelijkbare objecten. De nabijheid van water vormt een gevaar, ook als het apparaat is uitgeschakeld. Haal daarom na elk gebruik de stekker uit het stopcontact. Als extra beveiliging adviseren wij het installeren van een lekstroombeveiliging met een nominale uitschakelstroom van niet meer dan 30 mA in het stroomcircuit van de badkamer. Neem voor advies contact op met uw elektro-installateur.

⚠ WAARSCHUWING! LETSELGEVAAR!

- ▶ Dit apparaat mag worden gebruikt door kinderen vanaf 8 jaar en door personen met beperkte fysieke, zintuiglijke of geestelijke vermogens of gebrek aan ervaring en/of kennis, mits ze onder toezicht staan of over het veilige gebruik van het apparaat zijn geïnstrueerd en de daaruit resulterende gevaren hebben begrepen.
- ▶ Kinderen mogen niet met het apparaat spelen.
- ▶ Reiniging en gebruikersonderhoud mogen niet door kinderen worden uitgevoerd, tenzij ze onder supervisie staan.
- ▶ Leg de haardroger nooit in ingeschakelde toestand neer en laat het ingeschakelde apparaat niet zonder toezicht.
- ▶ Leg de haardroger nooit in de buurt van warmtebronnen neer en bescherm het netsnoer tegen beschadigingen.

⚠ WAARSCHUWING! LETSELGEVAAR!

- ▶ Als de haardroger is gevallen of beschadigd, mag u hem niet meer gebruiken. Laat het apparaat door deskundig personeel nakijken en eventueel repareren.
- ▶ Dek het ventilatierooster tijdens gebruik niet af. Maak het regelmatig schoon.
- ▶ De haardroger wordt bij gebruik heet. Pak hem in hete toestand alleen aan het handvat vast.

OPMERKING

- ▶ Om het product tussen 50 en 60 Hz te schakelen, is geen tussenkomst van de gebruiker vereist. Het product past zich zowel voor 50 als voor 60 Hz aan.

Bediening

Verwarmings- en blaasstanden



OPMERKING

- ▶ Laat de haardroger, voordat u hem voor de eerste keer gebruikt, eerst ongeveer 2 tot 3 minuten op de hoogste blaas- en verwarmingsstand werken. Hierdoor worden alle productieresten verwijderd die zich eventueel nog in de haardroger bevinden.



- 1) Steek de stekker in het stopcontact.
- 2) Schakel de haardroger in met de schakelaar voor blaaslucht **3**.

De haardroger heeft twee functieschakelaars. Hiermee kunt u de sterkte van de luchtstroom (schakelaar voor blaaslucht **3**) en de warmtestand (schakelaar voor warmte **4**) gescheiden instellen:

Blaaskracht



- 0 Haardroger is uit
-  Weinig luchtstroom
-  Sterke luchtstroom

Warmtestand

-  Lage warmtestand
-  Middelste warmtestand
-  Hoge warmtestand

- 3) Na gebruik schakelt u het apparaat uit door de schakelaar voor blaaslucht  op "0" te zetten. Haal vervolgens de stekker uit het stopcontact.



Koelstand / Cool Shot-functie

Met de toets voor koeling  kunt u een koude luchtstroom produceren. Dit werkt zowel bij lage en hoge blaasstand als bij middelhoge en hoge verwarmingsstand. De lage verwarmingsstand heeft geen verwarmingsfunctie. Zo lang u een koude luchtstroom wilt produceren, drukt u op de toets voor koeling  en houdt u deze ingedrukt. Als de koude luchtstroom niet meer nodig is, laat u de toets voor koeling  los.

Ioniseringsfunctie

Als het haar met een haardroger wordt gedroogd, wordt het haar statisch geladen en gaat het rechtop staan.

De ioniseringsfunctie zorgt ervoor dat de statische lading van het haar wordt geneutraliseerd en opgeheven. Het haar wordt zacht, soepel, glanzend en makkelijker te kappen.

Houd er echter rekening mee dat de ioniseringsfunctie alleen zonder opzetstukken (volumediffusor  / breed stylingmondstuk  / smal stylingmondstuk ) optimaal functioneert, omdat de overdracht van ionen op het haar door de opzetstukken wordt verstoord. Gebruik daarom de haardroger zonder opzetstukken als u de ioniseringsfunctie optimaal wilt gebruiken.

Opzetstukken bevestigen/verwijderen

- Om een van de opzetstukken (breed stylingmondstuk **7**, smal stylingmondstuk **8**, volumediffusor **6**) te bevestigen, plaatst u het aan de voorkant met lichte druk op de haardroger, zodat het opzetstuk vastklikt en gelijkmatig op de haardroger zit.
- Wacht, voordat u een opzetstuk van de haardroger neemt, altijd tot het is afgekoeld.
Trek het afgekoelde opzetstuk met een knikbeweging omlaag van de haardroger.

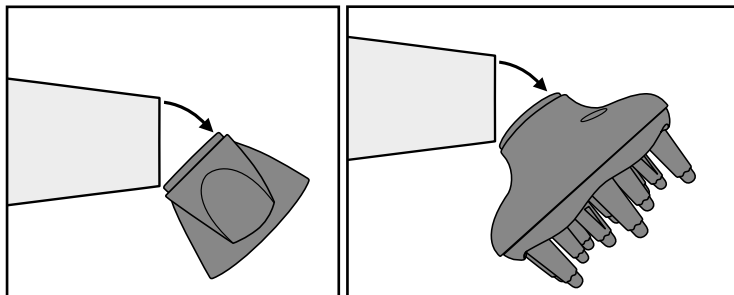

Haar drogen en stylen

- Om het haar snel te drogen, adviseren wij om eerst korte tijd te schakelen naar een hoge blaas- en verwarmingsstand. Schakel na het drogen van het haar over op een lagere blaas- en verwarmingsstand om het haar in model te brengen.
- Met het brede stylingmondstuk **7** kunt u gericht afzonderlijke haarpartijen zeer snel drogen, omdat de luchtstroom geconcentreerd door het brede stylingmondstuk **7** wordt afgegeven.
- Met het smalle stylingmondstuk **8** kunt u uw haar nauwkeurig kappen en in model brengen. De luchtstroom wordt door de openingen aan de zijkant van het smalle stylingmondstuk **8** enigszins afgezwakt en maakt het zo mogelijk om het haar nauwkeurig te stylen.
- Om natuurlijke lokken/natuurlijk golvend haar te vormen of het kapsel volume te geven, gebruikt u de volumediffusor **6**. Houd voor het stylen van natuurlijke lokken/natuurlijk golvend haar het hoofd omlaag en leg het haar losjes op de volumediffusor **6**. Draai tijdens het drogen de haardroger langzaam heen en weer. Laat uw haar kort afkoelen voordat u het uitkamt, zodat het kapsel zijn model behoudt.
Om uw kapsel meer volume te geven bij de haarinplant, stelt u maximaal de middelste verwarmingsstand in (zie het hoofdstuk **Verwarmings- en blaasstanden**). Houd uw hoofd rechtop en houd de volumediffusor **6** tegen het hoofd. Beweeg de haardroger langzaam heen en weer, zodat de punten van de volumediffusor **6** uw hoofdhuid zachtjes masseren.
- Voor het afkoelen van uw haar kunt u de "Cool Shot-functie" gebruiken (zie het hoofdstuk **Koelstand / Cool Shot-functie**).

Reinigen

GEVAAR VOOR ELEKTRISCHE SCHOK

- ▶ Voordat u het apparaat reinigt, haalt u altijd eerst de stekker uit het stopcontact.
- ▶ U mag het apparaat bij het reinigen in geen geval in water of andere vloeistoffen onderdompelen!
- ▶ Voordat u de haardroger na het reinigen weer opnieuw gebruikt, moet deze volledig droog zijn.

WAARSCHUWING! LETSELGEVAAR!

- ▶ Laat het apparaat voldoende afkoelen voordat u het schoonmaakt.

LET OP! MATERIËLE SCHADE!

- ▶ Gebruik geen agressieve schoonmaakmiddelen of oplosmiddelen. Deze kunnen de oppervlakken beschadigen.

Behuizing schoonmaken

- Gebruik een licht met een milde zeepoplossing bevochtigde doek om de behuizing en de opzetstukken schoon te maken.

Luchtaanzuigrooster reinigen

WAARSCHUWING! BRANDGEVAAR!

- ▶ Reinig het luchtaanzuigrooster ❶ regelmatig met een zachte borstel.
- 1) Draai het luchtaanzuigrooster ❶ een beetje tegen de wijzers van de klok in, zodat het van de haardroger kan worden afgenomen.
 - 2) Reinig de openingen van het luchtaanzuigrooster ❶ met een zachte borstel.
 - 3) Bevestig het luchtaanzuigrooster ❶ weer op de haardroger, zodanig dat de vergrendelingen van het luchtaanzuigrooster ❶ in de uitsparingen van de haardroger grijpen. Draai het luchtaanzuigrooster ❶ een beetje met de wijzers van de klok mee, zodat het vastklikt en goed op de behuizing vastzit.

Opbergen

LET OP! MATERIËLE SCHADE!

- ▶ Verpak en transporteer de haardroger pas als deze is afgekoeld. Anders zou u andere voorwerpen kunnen beschadigen.
- Reinig de haardroger zoals beschreven in het hoofdstuk "Reinigen".
- Om de haardroger op te bergen, kunt u deze ophangen aan het ophangoog ②.
- Berg de haardroger op een stofvrije en droge plek op.

Storingen verhelpen

Als uw haardroger niet naar verwachting functioneert, haalt u de stekker uit het stopcontact en laat u het apparaat een paar minuten afkoelen. Het apparaat is voorzien van een oververhittingsbeveiliging!

Als het apparaat niet meer werkt, neemt u contact op met het onder "Service" genoemde serviceadres.

Apparaat afvoeren



Deponeer het apparaat in geen geval bij het normale huisvuil. Dit product is onderworpen aan de Europese Richtlijn 2012/19/EU.

Voer het apparaat af via een erkend afvalverwerkingsbedrijf of via uw gemeente-reiniging. Neem de bestaande voorschriften in acht. Neem in geval van twijfel contact op met de gemeentelijke reinigingsdienst.



Mogelijkheden voor het afvoeren van het afgedankte product vindt u bij uw gemeente.

Garantie van Kompernaß Handels GmbH

Geachte klant,

U hebt op dit apparaat 3 jaar garantie vanaf de aankoopdatum. In geval van gebreken in dit product hebt u wettelijke rechten tegenover de verkoper van het product. Deze wettelijke rechten worden door onze hierna beschreven garantie niet beperkt.

Garantievoorwaarden

De garantieperiode geldt vanaf de datum van aankoop. Bewaar de kassabon zorgvuldig. U hebt hem nodig als bewijs van aankoop.

Als er binnen drie jaar vanaf de aankoopdatum van dit product een materiaal- of fabricagefout optreedt, wordt - naar onze keuze - het product door ons kosteloos gerepareerd of vervangen of wordt de koopprijs terugbetaald. Voorwaarde voor deze garantie is dat het defecte apparaat en het aankoopbewijs (kassabon) binnen de termijn van drie jaar worden overlegd en dat kort wordt omschreven waaruit het gebrek bestaat en wanneer het is opgetreden.

Wanneer het defect door onze garantie wordt gedekt, krijgt u het gerepareerde product of een nieuw product retour. Met de reparatie of vervanging van het product begint er geen nieuwe garantieperiode.

Garantieperiode en wettelijke aanspraken bij gebreken

De garantieperiode wordt door deze waarborg niet verlengd. Dat geldt ook voor vervangen en gerepareerde onderdelen. Eventueel al bij aankoop aanwezige schade en gebreken moeten meteen na het uitpakken worden gemeld. Voor reparaties na afloop van de garantieperiode worden kosten in rekening gebracht.

Garantieomvang

Het apparaat is op basis van strenge kwaliteitsnormen met de grootst mogelijke zorg vervaardigd en voorafgaand aan de levering nauwkeurig gecontroleerd.

De garantie geldt voor materiaal- of fabricagefouten. Deze garantie geldt niet voor productonderdelen die onderhevig zijn aan normale slijtage en die daarom als slijtonderdelen worden beschouwd, of voor schade aan breekbare onderdelen zoals schakelaars, accu's of onderdelen die van glas zijn gemaakt.

Deze garantie vervalt wanneer het product is beschadigd, ondeskundig is gebruikt of is gerepareerd. Voor deskundig gebruik van het product moeten alle in de gebruiksaanwijzing beschreven aanwijzingen precies worden opgevolgd. Gebruiksdoeleinden en handelingen die in de gebruiksaanwijzing worden afgeraden of waarvoor wordt gewaarschuwd, moeten beslist worden vermeden.

Het product is uitsluitend bestemd voor privégebruik en niet voor bedrijfsmatige doeleinden. Bij verkeerd gebruik en ondeskundige behandeling, bij gebruik van geweld en bij reparaties die niet door ons erkend servicefiliaal zijn uitgevoerd, vervalt de garantie.

Afhandeling bij een garantiekwestie

Voor een snelle afhandeling van uw aanvraag neemt u de volgende aanwijzingen in acht:

- Houd voor alle aanvragen de kassabon en het artikelnummer (IAN) 377404_2110 als aankoopbewijs bij de hand.
- Het artikelnummer vindt u op het typeplaatje van het product, op het product gegraveerd, op de titelpagina van de gebruiksaanwijzing (links onder) of op de sticker op de achter- of onderkant van het product.
- Als er fouten in de werking of andere gebreken optreden, neemt u eerst contact op met de hierna genoemde serviceafdeling, **telefonisch of via e-mail**.
- Een als defect geregistreerd product kunt u dan zonder portokosten naar het aan u doorgegeven serviceadres sturen. Voeg het aankoopbewijs (kassabon) bij en vermeld waaruit het gebrek bestaat en wanneer het is opgetreden.



Op www.lidl-service.com kunt u deze en vele andere handleidingen, productvideo's en installatiesoftware downloaden.

Met deze QR-code gaat u direct naar de website van Lidl Service (www.lidl-service.com) en kunt u met het invoeren van het artikelnummer (IAN) 377404_2110 de gebruiksaanwijzing openen.

Service

NL **Service Nederland**
Tel.: 0900 0400223 (0,10 EUR/Min.)
E-Mail: kompernass@lidl.nl

BE **Service België**
Tel.: 070 270 171 (0,15 EUR/Min.)
E-Mail: kompernass@lidl.be

IAN 377404_2110

Importeur

Let op: het volgende adres is geen serviceadres. Neem eerst contact op met het opgegeven serviceadres.

KOMPERNASS HANDELS GMBH
BURGSTRASSE 21
44867 BOCHUM
DUITSLAND
www.kompernass.com

Inhaltsverzeichnis

Einleitung	26
Urheberrecht	26
Bestimmungsgemäße Verwendung	26
Lieferumfang	26
Entsorgung der Verpackung	27
Gerätebeschreibung	27
Technische Daten	27
Sicherheitshinweise	28
Bedienen	30
Heiz- und Lüfterstufen	30
Kühlstufe/Cool Shot-Funktion	31
Ionisierungsfunktion	31
Aufsätze anbringen/abnehmen	32
Haare trocknen und stylen	32
Reinigen	33
Gehäuse reinigen	33
Luftansauggitter reinigen	33
Aufbewahren	34
Fehlfunktionen beseitigen	34
Gerät entsorgen	34
Garantie der Kompernaß Handels GmbH	35
Service	36
Importeur	36



Lesen Sie die Bedienungsanleitung, insbesondere die Sicherheitshinweise, aufmerksam durch.

Einleitung

Herzlichen Glückwunsch zum Kauf Ihres neuen Gerätes.

Sie haben sich damit für ein hochwertiges Produkt entschieden. Die Bedienungsanleitung ist Bestandteil dieses Produkts. Sie enthält wichtige Hinweise für Sicherheit, Gebrauch und Entsorgung. Machen Sie sich vor der Benutzung des Produkts mit allen Bedien- und Sicherheitshinweisen vertraut. Benutzen Sie das Produkt nur wie beschrieben und für die angegebenen Einsatzbereiche. Händigen Sie alle Unterlagen bei Weitergabe des Produkts an Dritte mit aus.

Urheberrecht

Diese Dokumentation ist urheberrechtlich geschützt.

Jede Vervielfältigung bzw. jeder Nachdruck, auch auszugsweise, sowie die Wiedergabe der Abbildungen, auch im veränderten Zustand, ist nur mit schriftlicher Zustimmung des Herstellers gestattet.

Bestimmungsgemäße Verwendung

Der Haartrockner dient zum Trocknen und Frisieren von menschlichen Haaren, keinesfalls für Perücken und Haarteile aus synthetischem Material. Sie dürfen den Haartrockner ausschließlich im privaten Haushalt verwenden. Beachten Sie alle Informationen in dieser Bedienungsanleitung, insbesondere die Sicherheitshinweise. Dieses Gerät ist nicht für gewerbliche oder industrielle Zwecke konzipiert.

Eine andere oder darüber hinausgehende Benutzung gilt als nicht bestimmungsgemäß. Ansprüche jeglicher Art wegen Schäden aus nicht bestimmungsgemäßer Verwendung sind ausgeschlossen. Das Risiko trägt allein der Benutzer.

Lieferumfang

Das Gerät wird standardmäßig mit folgenden Komponenten geliefert:

- Ionen-Haartrockner
 - 2 Stylingdüsen
 - Volumen-Diffusor
 - Bedienungsanleitung
- 1) Entnehmen Sie alle Teile des Gerätes und die Bedienungsanleitung aus dem Karton.
 - 2) Entfernen Sie sämtliches Verpackungsmaterial.
 - 3) Reinigen Sie alle Teile des Gerätes wie im Kapitel „Reinigen“ beschrieben.

HINWEIS

- ▶ Prüfen Sie die Lieferung auf Vollständigkeit und auf sichtbare Schäden.
- ▶ Bei einer unvollständigen Lieferung oder Schäden infolge mangelhafter Verpackung oder durch Transport wenden Sie sich an die Service-Hotline (siehe Kapitel „Service“).

Entsorgung der Verpackung

Die Verpackung schützt das Gerät vor Transportschäden. Die Verpackungsmaterialien sind nach umweltverträglichen und entsorgungstechnischen Gesichtspunkten ausgewählt und deshalb recyclebar.



Die Rückführung der Verpackung in den Materialkreislauf spart Rohstoffe und verringert das Abfallaufkommen. Entsorgen Sie nicht mehr benötigte Verpackungsmaterialien gemäß den örtlich geltenden Vorschriften.

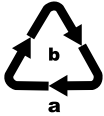

Beachten Sie die Kennzeichnung auf den verschiedenen Verpackungsmaterialien und trennen Sie diese gegebenenfalls gesondert. Die Verpackungsmaterialien sind gekennzeichnet mit Abkürzungen (a) und Ziffern (b) mit folgender Bedeutung:

1-7: Kunststoffe,
20-22: Papier und Pappe,
80-98: Verbundstoffe.

HINWEIS

- ▶ Heben Sie, wenn möglich, die Originalverpackung während der Garantiezeit des Gerätes auf, um das Gerät im Garantiefall ordnungsgemäß verpacken zu können.

Gerätebeschreibung

Abbildung A:

- ① Luftansauggitter
- ② Aufhängeöse
- ③ Lüfterstufen-Schalter (2 Stufen)
- ④ Heizstufen-Schalter (3 Stufen)
- ⑤ Kaltluft-Taste ❄️ (Cool Shot-Funktion)

Abbildung B:

- ⑥ Volumen-Diffusor
- ⑦ breite Stylingdüse (für schnelles Trocknen)
- ⑧ schmale Stylingdüse (für präzises Stylen)

Technische Daten

Netzspannung	220 - 240 V ~ (Wechselstrom), 50/60 Hz
Nennleistung	2000 - 2400 W
Schutzklasse	II/□ (Doppelisolierung)

Sicherheitshinweise

STROMSCHLAGGEFAHR

- ▶ Schließen Sie den Haartrockner nur an eine vorschriftsmäßig installierte Netzsteckdose mit einer der auf dem Typenschild entsprechenden Netzspannung an.
- ▶ Sie dürfen den Haartrockner keinesfalls in eine Flüssigkeit tauchen und keine Flüssigkeiten in das Gerätegehäuse des Haartrockners gelangen lassen. Sie dürfen das Gerät keiner Feuchtigkeit aussetzen und nicht im Freien benutzen. Falls doch einmal Flüssigkeit in das Gerätegehäuse gelangt, ziehen Sie sofort den Netzstecker des Geräts aus der Netzsteckdose und lassen Sie es von qualifiziertem Fachpersonal reparieren.
- ▶ Ziehen Sie bei Betriebsstörungen und bevor Sie den Haartrockner reinigen den Netzstecker aus der Netzsteckdose.
- ▶ Ziehen Sie den Netzstecker aus der Steckdose, ziehen Sie nicht am Kabel selbst.
- ▶ Wickeln Sie die Netzanschlussleitung nicht um den Haartrockner und schützen Sie sie vor Beschädigungen.
- ▶ Wenn die Netzanschlussleitung dieses Gerätes beschädigt wird, muss sie durch den Hersteller oder seinen Kundendienst oder eine ähnlich qualifizierte Person ersetzt werden, um Gefährdungen zu vermeiden.
- ▶ Knicken oder quetschen Sie die Netzanschlussleitung nicht und verlegen Sie sie so, dass niemand darauf treten oder darüber stolpern kann.
- ▶ Sie dürfen keine Verlängerungskabel verwenden.
- ▶ Sie dürfen das Gerätegehäuse des Haartrockners nicht öffnen oder reparieren. In diesem Falle ist die Sicherheit nicht gegeben und die Gewährleistung erlischt. Lassen Sie den defekten Haartrockner nur von qualifiziertem Fachpersonal reparieren.

⚠ STROMSCHLAGGEFAHR

- ▶ Trennen Sie Ihren Haartrockner sofort nach dem Gebrauch vom Stromnetz. Nur wenn Sie den Netzstecker aus der Netzsteckdose ziehen, ist er vollständig stromfrei.
- ▶ Fassen Sie den Haartrockner, Netzanschlussleitung und -stecker nie mit nassen Händen an.
- ▶ Wenn der Haartrockner in einem Badezimmer verwendet wird, ist nach Gebrauch der Stecker zu ziehen, da die Nähe von Wasser eine Gefahr darstellt, auch wenn der Haartrockner ausgeschaltet ist.



Verwenden Sie das Gerät niemals in der Nähe von Wasser, insbesondere nicht in der Nähe von Waschbecken, Badewannen oder ähnlichen Gefäßen. Die Nähe von Wasser stellt auch dann eine Gefahr dar, wenn das Gerät ausgeschaltet ist. Ziehen Sie daher nach jedem Gebrauch den Netzstecker. Als zusätzlicher Schutz wird Ihnen die Installation einer Fehlerstrom-Schutzeinrichtung mit einem Bemessungsauslösestrom von nicht mehr als 30 mA im Badezimmer-Stromkreis empfohlen. Fragen Sie Ihren Elektroinstallateur um Rat.

⚠ WARNUNG! VERLETZUNGSGEFAHR!

- ▶ Dieses Gerät kann von Kindern ab 8 Jahren und darüber und von Personen mit reduzierten physischen, sensorischen oder mentalen Fähigkeiten oder Mangel an Erfahrung und/oder Wissen benutzt werden, wenn sie beaufsichtigt oder bezüglich des sicheren Gebrauchs des Gerätes unterwiesen wurden und die daraus resultierenden Gefahren verstanden haben.
- ▶ Kinder dürfen nicht mit dem Gerät spielen.
- ▶ Reinigung und Benutzerwartung dürfen nicht durch Kinder durchgeführt werden, es sei denn, sie sind beaufsichtigt.
- ▶ Legen Sie den Haartrockner niemals im eingeschalteten Zustand ab und lassen Sie das eingeschaltete Gerät niemals unbeaufsichtigt.

⚠️ WARNUNG! VERLETZUNGSGEFAHR!

- ▶ Falls der Haartrockner heruntergefallen oder beschädigt ist, dürfen Sie ihn nicht mehr in Betrieb nehmen. Lassen Sie das Gerät von qualifiziertem Fachpersonal überprüfen und gegebenenfalls reparieren.
- ▶ Legen Sie den Haartrockner nie in die Nähe von Wärmequellen und schützen Sie die Netzanschlussleitung vor Beschädigungen.
- ▶ Decken Sie das Luftansauggitter während des Betriebs nicht ab. Reinigen Sie es in regelmäßigen Abständen.
- ▶ Der Haartrockner erhitzt sich im Betrieb. Fassen Sie ihn im heißen Zustand nur am Griff an.

HINWEIS

- ▶ Es ist keine Aktion seitens der Benutzer erforderlich, um das Produkt zwischen 50 und 60 Hz umzustellen. Das Produkt passt sich sowohl für 50 als auch für 60 Hz an.

Bedienen

Heiz- und Lüfterstufen



HINWEIS

- ▶ Lassen Sie den Haartrockner vor dem ersten Gebrauch für ca. 2 - 3 Minuten auf höchster Lüfter- und Heizstufe laufen. So werden produktionsbedingte Rückstände, die sich eventuell noch im Inneren des Gerätes befinden, entfernt.



- 1) Stecken Sie den Netzstecker in die Netzsteckdose.
- 2) Schalten Sie den Haartrockner mit dem Lüfterstufen-Schalter **3** ein.

Der Haartrockner ist mit zwei Funktionsschaltern ausgestattet. Mit diesen können Sie die Stärke des Luftstroms (Lüfterstufen-Schalter **3**) und die Heizstufe (Heizstufen-Schalter **4**) separat wählen:

Lüfterstufe

- | | |
|---|----------------------|
| 0 | Haartrockner ist aus |
|  | niedriger Luftstrom |
|  | starker Luftstrom |



Heizstufe

-  niedrige Heizstufe
-  mittlere Heizstufe
-  hohe Heizstufe

- 3) Nach dem Gebrauch schalten Sie das Gerät aus, indem Sie den Lüfterstufen-Schalter **3** auf „0“ stellen. Ziehen Sie danach den Stecker aus der Steckdose.

Kühlstufe/Cool Shot-Funktion

Mit der Kaltluft-Taste **5**  können Sie einen kalten Luftstrom erzeugen. Dies funktioniert bei niedrigem und starkem Luftstrom sowie mittlerer und hoher Heizstufe. Die niedrige Heizstufe ist ohne Heizfunktion.

Drücken und halten Sie die Kaltluft-Taste **5** , solange Sie einen kalten Luftstrom erzeugen wollen. Wenn der kalte Luftstrom nicht mehr benötigt wird, lösen Sie die Kaltluft-Taste **5** .

Ionisierungsfunktion

Durch das Trocknen der Haare mittels eines Haartrockners laden sich Haare statisch auf und beginnen zu „fliegen“.

Die Ionisierungsfunktion sorgt dafür, dass die statische Ladung der Haare neutralisiert und aufgehoben wird. Das Haar wird weich, geschmeidig, glänzend und leichter zu frisieren.

Beachten Sie jedoch, dass die Ionisierungsfunktion nur ohne Aufsätze (Volumen-Diffusor **6**/breite Stylingdüse **7**/schmale Stylingdüse **8**) optimal funktioniert, da das Aufbringen der Ionen auf das Haar durch die Aufsätze gestört wird. Wenn Sie die Ionisierungsfunktion optimal auszunutzen wollen, verwenden Sie den Haartrockner ohne Aufsätze.

Aufsätze anbringen/abnehmen

- Um einen der Aufsätze anzubringen (breite Stylingdüse **7**, schmale Stylingdüse **8**, Volumen-Diffusor **6**), setzen Sie diesen vorne mit leichtem Druck auf den Haartrockner auf, so dass der Aufsatz einrastet und gleichmäßig auf dem Haartrockner sitzt.
- Bevor Sie einen Aufsatz abnehmen, warten Sie immer, bis dieser sich abgekühlt hat.
Ziehen Sie den abgekühlten Aufsatz mit einer Knickbewegung nach unten vom Haartrockner ab.

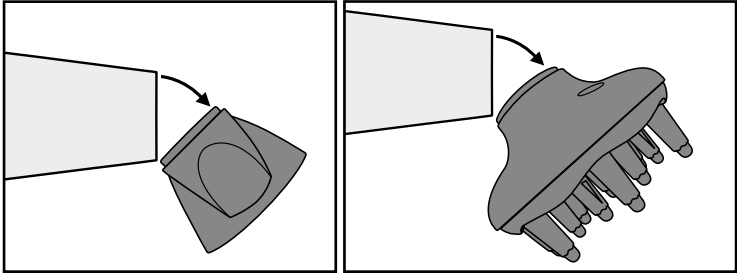

Haare trocknen und stylen

- Zum schnellen Trocknen der Haare empfehlen wir zunächst für kurze Zeit auf eine hohe Lüfter- und Heizstufe zu schalten. Schalten Sie nach dem Antrocknen der Haare auf eine niedrigere Lüfter- sowie Heizstufe herunter, um die Frisur zu formen.
- Mit der breiten Stylingdüse **7** können Sie gezielt einzelne Haarpartien besonders schnell trocknen, da der Luftstrom konzentriert durch die breite Stylingdüse **7** abgegeben wird.
- Mit der schmalen Stylingdüse **8** können Sie präzise Ihre Haare frisieren und in Form bringen. Der Luftstrom wird durch die Öffnungen an der Seite der schmalen Stylingdüse **8** etwas abgeschwächt und ermöglicht so die Haare präzise zu stylen.
- Um Naturlocken/Naturwellen zu formen oder der Frisur Volumen zu geben, benutzen Sie den Volumen-Diffusor **6**.
Halten Sie zum Stylen von Naturlocken/Naturwellen den Kopf nach unten und legen Sie die Haare locker auf den Volumen-Diffusor **6**. Drehen Sie während des Trocknens den Haartrockner langsam hin und her. Bevor Sie die Haare auskämmen, lassen Sie diese kurz abkühlen, damit die Frisur in Form bleibt.
Um Ihrer Frisur mehr Volumen am Haaransatz zu geben, stellen Sie maximal die mittlere Heizstufe ein (siehe Kapitel **Heiz- und Lüfterstufen**). Halten Sie Ihren Kopf aufrecht und halten Sie den Volumen-Diffusor **6** an den Kopf. Bewegen Sie langsam den Haartrockner hin und her, so dass die Spitzen des Volumen-Diffusors **6** sanft Ihre Kopfhaut massieren.

- Zum Auskühlen der Haare können Sie die „Cool Shot - Funktion“ benutzen (siehe Kapitel **Kühlstufe/Cool Shot-Funktion**).

Reinigen

STROMSCHLAGGEFAHR

- ▶ Bevor Sie das Gerät reinigen, ziehen Sie immer den Netzstecker aus der Netzsteckdose.
- ▶ Sie dürfen das Gerät bei der Reinigung keinesfalls in Wasser oder andere Flüssigkeiten tauchen!
- ▶ Bevor Sie den Haartrockner nach der Reinigung wieder benutzen, muss er vollständig trocken sein.

WARNUNG! VERLETZUNGSGEFAHR!

- ▶ Lassen Sie das Gerät vor der Reinigung ausreichend abkühlen.

ACHTUNG! SACHSCHADEN!

- ▶ Benutzen Sie keine aggressiven Reinigungsmittel oder Lösemittel. Diese könnten die Oberfläche beschädigen.

Gehäuse reinigen

- Verwenden Sie ein leicht mit milder Seifenlauge befeuchtetes Tuch, um das Gehäuse und die Aufsätze zu säubern.

Luftansauggitter reinigen

WARNUNG! BRANDGEFAHR!

- ▶ Reinigen Sie in regelmäßigen Abständen das Luftansauggitter **1** mit einer weichen Bürste.

- 1) Drehen Sie das Luftansauggitter **1** ein wenig gegen den Uhrzeigersinn, so dass es sich vom Haartrockner abnehmen lässt.
- 2) Reinigen Sie die Öffnungen des Luftansauggitters **1** mit einer weichen Bürste.
- 3) Stecken Sie das Luftansauggitter **1** wieder auf den Haartrockner, so dass die Arretierungen am Luftansauggitter **1** in die Aussparungen am Haartrockner greifen. Drehen Sie das Luftansauggitter **1** ein wenig im Uhrzeigersinn, so dass es einrastet und fest am Gehäuse sitzt.

Aufbewahren

ACHTUNG! SACHSCHADEN!

- ▶ Verpacken und transportieren Sie den Haartrockner erst, wenn er abgekühlt ist. Andernfalls könnten Sie andere Gegenstände beschädigen.
- Reinigen Sie den Haartrockner wie im Kapitel „Reinigen“ beschrieben.
- Zum Aufbewahren können Sie den Haartrockner an der Aufhängeöse **2** aufhängen.
- Bewahren Sie den Haartrockner an einem staubfreien und trockenen Ort auf.

Fehlfunktionen beseitigen

Sollte Ihr Haartrockner nicht wie erwartet funktionieren, ziehen Sie den Netzstecker aus der Netzsteckdose und lassen Sie das Gerät einige Minuten abkühlen. Das Gerät ist mit einem Überhitzungsschutz ausgestattet!

Sollte das Gerät weiterhin nicht funktionieren, wenden Sie sich an die unter „Service“ genannte Servicestelle.

Gerät entsorgen



Werfen Sie das Gerät keinesfalls in den normalen Hausmüll. Dieses Produkt unterliegt der europäischen Richtlinie 2012/19/EU.

Entsorgen Sie das Gerät über einen zugelassenen Entsorgungsbetrieb oder über Ihre kommunale Entsorgungseinrichtung. Beachten Sie die aktuell geltenden Vorschriften. Setzen Sie sich im Zweifelsfall mit Ihrer Entsorgungseinrichtung in Verbindung.



Möglichkeiten zur Entsorgung des ausgedienten Produkts erfahren Sie bei Ihrer Gemeinde- oder Stadtverwaltung.

Garantie der Kompernaß Handels GmbH

Sehr geehrte Kundin, sehr geehrter Kunde,

Sie erhalten auf dieses Gerät 3 Jahre Garantie ab Kaufdatum. Im Falle von Mängeln dieses Produkts stehen Ihnen gegen den Verkäufer des Produkts gesetzliche Rechte zu. Diese gesetzlichen Rechte werden durch unsere im Folgenden dargestellte Garantie nicht eingeschränkt.

Garantiebedingungen

Die Garantiefrist beginnt mit dem Kaufdatum. Bitte bewahren Sie den Kassenbon gut auf. Dieser wird als Nachweis für den Kauf benötigt.

Tritt innerhalb von drei Jahren ab dem Kaufdatum dieses Produkts ein Material- oder Fabrikationsfehler auf, wird das Produkt von uns – nach unserer Wahl – für Sie kostenlos repariert, ersetzt oder der Kaufpreis erstattet. Diese Garantieleistung setzt voraus, dass innerhalb der Dreijahresfrist das defekte Gerät und der Kaufbeleg (Kassenbon) vorgelegt und schriftlich kurz beschrieben wird, worin der Mangel besteht und wann er aufgetreten ist.

Wenn der Defekt von unserer Garantie gedeckt ist, erhalten Sie das reparierte oder ein neues Produkt zurück. Mit Reparatur oder Austausch des Produkts beginnt kein neuer Garantiezeitraum.

Garantiezeit und gesetzliche Mängelansprüche

Die Garantiezeit wird durch die Gewährleistung nicht verlängert. Dies gilt auch für ersetzte und reparierte Teile. Eventuell schon beim Kauf vorhandene Schäden und Mängel müssen sofort nach dem Auspacken gemeldet werden. Nach Ablauf der Garantiezeit anfallende Reparaturen sind kostenpflichtig.

Garantieumfang

Das Gerät wurde nach strengen Qualitätsrichtlinien sorgfältig produziert und vor Auslieferung gewissenhaft geprüft.

Die Garantieleistung gilt für Material- oder Fabrikationsfehler. Diese Garantie erstreckt sich nicht auf Produkteile, die normaler Abnutzung ausgesetzt sind und daher als Verschleißteile angesehen werden können oder für Beschädigungen an zerbrechlichen Teilen, z. B. Schalter, Akkus oder Teile, die aus Glas gefertigt sind.

Diese Garantie verfällt, wenn das Produkt beschädigt, nicht sachgemäß benutzt oder gewartet wurde. Für eine sachgemäße Benutzung des Produkts sind alle in der Bedienungsanleitung aufgeführten Anweisungen genau einzuhalten. Verwendungszwecke und Handlungen, von denen in der Bedienungsanleitung abgeraten oder vor denen gewarnt wird, sind unbedingt zu vermeiden.

Das Produkt ist nur für den privaten und nicht für den gewerblichen Gebrauch bestimmt. Bei missbräuchlicher und unsachgemäßer Behandlung, Gewaltanwendung und bei Eingriffen, die nicht von unserer autorisierten Serviceniederlassung vorgenommen wurden, erlischt die Garantie.

Abwicklung im Garantiefall

Um eine schnelle Bearbeitung Ihres Anliegens zu gewährleisten, folgen Sie bitte den folgenden Hinweisen:

- Bitte halten Sie für alle Anfragen den Kassenbon und die Artikelnummer (IAN) 377404_2110 als Nachweis für den Kauf bereit.
- Die Artikelnummer entnehmen Sie bitte dem Typenschild am Produkt, einer Gravur am Produkt, dem Titelblatt der Bedienungsanleitung (unten links) oder dem Aufkleber auf der Rück- oder Unterseite des Produktes.
- Sollten Funktionsfehler oder sonstige Mängel auftreten, kontaktieren Sie zunächst die nachfolgend benannte Serviceabteilung **telefonisch** oder per **E-Mail**.
- Ein als defekt erfasstes Produkt können Sie dann unter Beifügung des Kaufbelegs (Kassenbon) und der Angabe, worin der Mangel besteht und wann er aufgetreten ist, für Sie portofrei an die Ihnen mitgeteilte Serviceanschrift übersenden.



Auf www.lidl-service.com können Sie diese und viele weitere Handbücher, Produktvideos und Installationssoftware herunterladen.

Mit diesem QR-Code gelangen Sie direkt auf die Lidl-Service-Seite (www.lidl-service.com) und können durch die Eingabe der Artikelnummer (IAN) 377404_2110 Ihre Bedienungsanleitung öffnen.

Service

DE Service Deutschland

Tel.: 0800 5435 111 (kostenfrei aus dem dt. Festnetz / Mobilfunknetz)

E-Mail: kompernass@lidl.de

AT Service Österreich

Tel.: 0820 201 222

E-Mail: kompernass@lidl.at

CH Service Schweiz

Tel.: 0842 665566 (0,08 CHF / Min., Mobilfunk max. 0,40 CHF / Min.)

E-Mail: kompernass@lidl.ch

IAN 377404_2110

Importeur

Bitte beachten Sie, dass die folgende Anschrift keine Serviceanschrift ist. Kontaktieren Sie zunächst die benannte Servicestelle.

KOMPERNASS HANDELS GMBH

BURGSTRASSE 21

44867 BOCHUM

DEUTSCHLAND

www.kompernass.com

KOMPERNASS HANDELS GMBH

BURGSTRASSE 21

44867 BOCHUM

GERMANY

www.kompernass.com

Tilstand af information ·

Stand van de informatie · Stand der Informationen:

12/2021 · Ident.-No.: SHAC2400C2-122021-1

IAN 377404_2110