



## Submersible Dirty Water Pump PETPS 400 B2

**(FI)**  
**Jäteveden uoppumppu**  
Alkuperäisten ohjeiden käännös

**(DK)**  
**Spildevandspumpe**  
Oversættelse af den originale brugsanvisning

**(LT)**  
**Panardinamas siurblys nešvariam vandeniu**  
Instrukciju tulkojums no oriġinālvalodas

**(LV)**  
**Ilgremdējams sūknis netirā ūdens izsūknēšanai**  
Originalios instrukcijas vertimas

**(SE)**  
**Dränkpump för smutsvatten**  
Översättning av bruksanvisning i original

**(PL)**  
**Pompa zanurzeniowa do brudnej wody**  
Tłumaczenie instrukcji oryginalnej

**(EE)**  
**Musta vee sukelpump**  
Algupärase kasutusjuhendi tõlge

**Schmutzwasser-Tauchpumpe**  
Originalbetriebsanleitung



**FI**  
Käännä ennen lukemista kuvallinen sivu esiin ja tutustu seuraavaksi laitteen kaikkiin toimintoihin.

**SE**  
Vik ut bildsidan och ha den till hands när du läser igenom anvisningarna och gör dig bekant med apparatens / maskinens funktioner.

**DK**  
Før du læser, vend siden med billeder frem og bliv bekendt med alle apparatets funktioner.

**PL**  
Przed przeczytaniem proszę rozłożyć stronę z ilustracjami, a następnie proszę zapoznać się z wszystkimi funkcjami urządzenia.

**LT**  
Prieš skaitydami išlankstykite lapą su paveikslėliais ir susipažinkite su visomis prietaiso funkcijomis.

**EE**  
Enne lugemist voltige lahti jooniseid sisaldav leht, seejärel tutvuge seadme kõikide funktsioonidega.

**LV**  
Pirms lasīšanas atlokiet lappusi ar attēliem un iepazīstieties ar visām ierīces funkcijām.

FI/	Alkuperäisten ohjeiden käännös	Sivu	4
SE/	Översättning av bruksanvisning i original	Sidan	15
DK	Oversættelse af den originale brugsanvisning	Side	26
PL	Tłumaczenie instrukcji oryginalnej	Strona	37
LT	Instrukciju tulkojums no oriģinālvalodas	Puslapis	50
EE	Algupärase kasutusjuhendi tõlge	Lehekülg	61
LV	Originalios instrukcijas vertimas	Lapaspuse	72
	Originalbetriebsanleitung		84

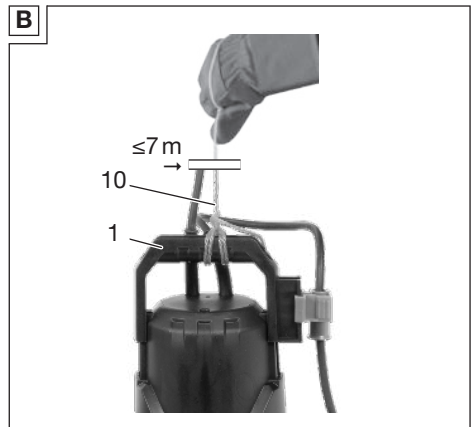
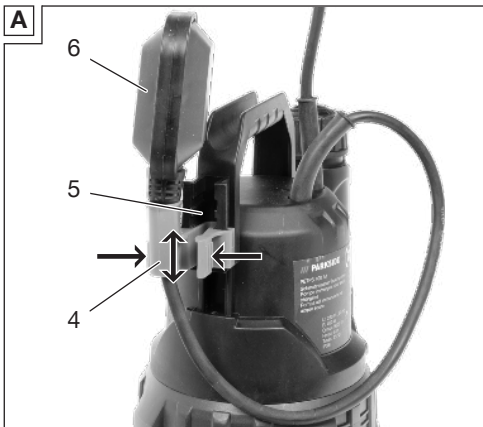

## Sisällysluettelo

<b>Johdanto</b> .....	<b>4</b>
Määräystenmukainen käyttö.....	4
Toimitussisältö/tarvikkeet.....	4
Yleiskatsaus.....	5
Toiminnan kuvaus.....	5
Tekniset tiedot.....	5
<b>Turvaohjeet</b> .....	<b>5</b>
Turvallisuusohjeiden merkitys.....	5
Kuvat ja symbolit.....	5
Turvallinen käyttöönotto.....	6
<b>Valmistelut</b> .....	<b>9</b>
Liitännät.....	9
Painejohdon liittäminen.....	9
Uimurikytkimen säätäminen.....	9
Uimurikytkimen tarkastus.....	10
Pumpun pystyttäminen.....	10
<b>Käyttö</b> .....	<b>10</b>
Käyttöohjeet.....	10
Käynnistäminen ja sammuttaminen.....	10
<b>Puhdistus, huolto ja varastointi</b> .....	<b>10</b>
Puhdistus.....	10
Huolto.....	11
Varastointi.....	11
<b>Vianmäärittäminen</b> .....	<b>11</b>
<b>Hävittäminen/ympäristönsuojelu</b> .....	<b>11</b>
<b>Huolto</b> .....	<b>12</b>
Takuu.....	12
Korjauspalvelu.....	13
Service-Center.....	13
Maahantuoja.....	13
<b>Varaosat ja lisävarusteet</b> .....	<b>13</b>
<b>Alkuperäisen UE-vaatimustenmukaisuusvakuutuksen käännös</b> .....	<b>14</b>
<b>Räjätyskuva</b> .....	<b>97</b>

## Johdanto

Sydämelliset onnittelut uuden likaveden uppopumpun hankinnasta (jäljempänä laite tai sähkötyökalu).

Olet valinnut laadukkaan laitteen. Tämän laitteen laatu on tarkastettu tuotannon aikana ja laitteelle on suoritettu lopputarkastus. Laitteesi toimintakyky on näin varmistettu.

Sitä, että yksittäisissä tapauksissa laitteessa tai letkuissa voi olla vesijäämiä, ei voida

sulkea pois. Tämä ei ole puute eikä vika, eikä siitä tarvitse huolestua.



Käyttöohje on osa tätä laitetta. Se sisältää turvallisuutta, käyttöä ja hävittämistä koskevia tärkeitä ohjeita. Lue käyttöohje huolellisesti. Tutustu käyttöosiin ja laitteen oikeaan käyttöön. Käytä laitetta vain kuvatulla tavalla ja vain mainittuihin käyttötarkoituksiin. Säilytä käyttöohje hyvin. Jos luovutat laitteen edelleen kolmannelle osapuolelle, luovuta mukana myös kaikki sitä koskevat asiakirjat.

## Määräystenmukainen käyttö

Suosittellemme näiden akkujen lataamista seuraavilla latauslaitteilla:

- Vedenpoisto ja seuraavien nesteiden kuljettaminen:  
Likavesi, jonka hiukkaskoko on enintään: 30 mm
- Tyypilliset käyttökohteet:
  - Altaiden ja säiliöiden siirto- ja tyhjenyspumppaus
  - Vedenotto kaivoista ja kuiluista
  - Veden tyhjentäminen tulvivasta kellarista
- Veden lämpötila  $\leq 35$  °C

Kaikenlainen muu käyttö, jota ei tässä käyttöohjeessa nimenomaisesti sallita, voi aiheuttaa laitevaurioita ja vakavan vaaran käyttäjälle. Laitteen käyttäjä on vastuussa muille ihmisille aiheutuvista tapaturmista ja heidän omaisuudelleen koituvista vaurioista. Laite on tarkoitettu vain kotikäyttöön. Sitä ei ole suunniteltu jatkuvaan ammattikäyttöön. Laitteen takuu raukeaa, jos sitä käytetään kaupallisissa tarkoituksissa. Valmistaja ei vastaa vahingoista, jotka johtuvat tarkoituksenvastaisesta tai vääränlaisesta käytöstä.

## Toimitussisältö/tarvikkeet

Pura laite pakkauksesta ja tarkasta toimitussisältö.

Hävitä pakkausmateriaalit asianmukaisesti.

- Jäteveden uppopumppu
- Liitäntäkulma
- Yhdistelmäsovitin
- Vetoköysi (8 m)
- Alkuperäisten ohjeiden käännös

## Yleiskatsaus

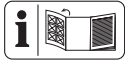

Laitteen kuvat ovat etusivun kääntösivulla.

- 1 Kantokahva
- 2 Liitäntäjohto
- 3 Johto (Uimurikytkin)
- 4 Pidike (Uimurikytkin)
- 5 Korkeuden säätö (Uimurikytkin)
- 6 Uimurikytkin
- 7 Pumpunjalka
- 8 Vedenlähtö
- 9 Kotelo
- 10 Vetoköysi (Nylon, 8 m)
- 11 Liitäntäkulma
- 12 Painike Quick-Connect-Verbindung
- 13 Yhdistelmäsovitin

## Toiminnan kuvaus

Pumppu on varustettu uimurikytkennällä, joka kytkee laitteen päälle tai sammuttaa sen automaattisesti vedenpinnan tasosta riippuen.

Jos laite yliuormittuu, sisäänrakennettu yliuormitussuojaus kytkee sen pois päältä. Moottori käynnistyy jäähtyttyään itsestään uudelleen.

Osien kuvaukset löytyvät jäljempää.

## Tekniset tiedot

### Jäteveden uppopumppu ..... PETPS 400 B2

Mitoitusjännite $U$ .....	230 V~, 50 Hz
Nimellinen ottoteho $P$ .....	400 W
Suojausluokka .....	I
Kotelointiluokka .....	IPX8
Pituus Liitäntäjohto .....	10 m
Paino .....	3,5 kg
Äänenpainetaso ( $L_{pA}$ ) .....	$\leq 70$ dB
Pumppausmäärä $Q$ .....	$\leq 9000$ L/h
Pumpun paine .....	0.6 bar
Pumppauskorkeus $H$ .....	$\leq 6$ m
Käyttöpötuussyvyys .....	$\leq 7$ m
Veden vähimmäismäärä, käyttöönotto .....	90 mm
Jäännösveden korkeus .....	31 mm
Leijuaineen koko $\varnothing$ .....	$\leq 30$ mm
Veden lämpötila .....	$\leq 35$ °C
Vedenlähtö .....	G1½"

## Suoritus tiedot

↑ Pumppauskorkeush[m];

→ Pumppausmäärä Q[L/h]

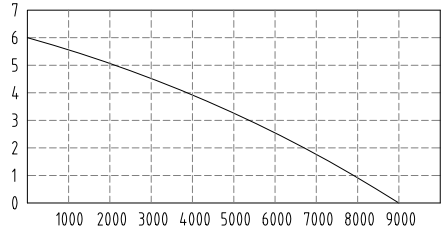

Enimmäistehot on mitattu optimaalisissa olosuhteissa, (esim. kuten suoralla, välittömällä lähdöllä).

Ahtaat letkut voivat vähentää tehoa.

## Turvaohjeet

Tämä kappale sisältää laitteen käytössä noudatettavia perustavanlaatuisia turvallisuusohjeita.

### Turvallisuusohjeiden merkitys

**⚠ VAARA!** Tämän turvallisuusohjeen noudattamatta jättämisestä seuraa tapaturma. Seurauksena on vaikea ruumiillinen vamma tai kuolema.

**⚠ VAROITUS!** Tämän turvallisuusohjeen noudattamatta jättämisestä voi seurata tapaturma. Seurauksena voi olla vaikea ruumiillinen vamma tai kuolema.

**⚠ HUOMIO!** Tämän turvallisuusohjeen noudattamatta jättämisestä seuraa tapaturma. Seurauksena voi olla lievä tai keskivaikea ruumiillinen vamma.

**HUOMAUTUS!** Tämän turvallisuusohjeen noudattamatta jättämisestä seuraa tapaturma. Siitä voi seurata esinevahinko.

## Kuvat ja symbolit

### Laitteessa olevat symbolit



Lue käyttöohje



Huomio!

- Laitteessa ei saa käyttää vettä, jonka hiekkapitoisuus on suuri.
- Huomio: Pumpun kuivakäyntiä tulee välttää! Ylikuumentumisvaara!



Enimmäisupotussyvyys



Irrota verkkopistoke ennen huoltotöitä tai jos virtajohto on vaurioitunut



Sähkölaitteet eivät kuulu kotitalousjätteen sekaan.

#### Käyttöohjeessa olevat symbolit



Huomio!

## Turvallinen käyttöönnotto

### Yleisiä ohjeita

- Lue käyttöohje huolellisesti. Tutustu säätöosiin ja laitteen oikeaan käyttöön.
- Lapset eivät saa käyttää laitetta. Lapsia on valvottava ja varmistettava, etteivät he leiki laitteella. Henkilöt, joiden fyysiset, aistimukselliset tai henkiset kyvyt ovat rajalliset taikka joilla ei ole riittävää kokemusta tai tietoa laitteen käytöstä, saavat käyttää tätä laitetta vain valvonnan alaisena, tai jos heitä on opastettu laitteen turvalliseen käyttöön ja he ovat ymmärtäneet laitteen käyttöön liittyvät vaarat. Lapset eivät saa suorittaa puhdistusta ja käyttäjähuoltoa.

- Henkilöt, jotka eivät ole tutustuneet käyttöohjeeseen, eivät saa käyttää laitetta.
- Ryhdy asianmukaisesti toimiin, jotta lapset eivät pääse käsiksi käynnissä olevaan laitteeseen. On olemassa loukkaantumisten vaara.
- Laitetta ei saa käyttää yli 2000 m:n korkeudessa.
- Älä käytä vedelle, jossa on hankaavia hiukkasia, kuten hiekkaa. Laitetta ei saa käyttää aggressiivisten, hiovien (hankavien), syövyttävien, palavien (esim. moottoripolttoaineet) eikä räjähtävien nesteiden, suolaisen veden, puhdistusaineiden tai elintarvikkeiden pumpaamiseen. Pumpattavan nesteen lämpötila ei saa ylittää 35 °C astetta.
- Älä koskaan käytä laitetta, jos vedessä on ihmisiä.
- Älä käytä pumppua puutarhalammikoissa, jossa on kaloja tai kasveja. Neste saattaa likaantua voiteluaineiden ulosvirtauksen vuoksi.

- Älä työskentele vaurioituneella, puutteellisella tai vastoin valmistajan hyväksyntää muutetulla laitteella. Pyydä ammattilaista tarkistamaan ennen laitteen käyttöönottoa, että vaadittavat sähköiset suojoimet ovat olemassa.
- Varmista sähköturvallisuus ennen käyttöä. Kysy alan ammattilaiselta, jos et ole asiasta varma.
  - Maadoitus, nollaus ja vikavirtasuojaus vastaavat energiayhtiön turvallisuusohjeita ja toimivat ongelmitta.
  - Sähköpistokeliitännät on suojattu kosteudelta.
  - Pistokeliitännät on sijoitettu tulvavedeltä suojassa olevalle alueelle.
- Jos tämän laitteen virtajohto vahingoittuu, johdon saa vaarojen välttämiseksi vaihtaa vain laitteen valmistaja, valmistajan asiakashuolto tai vastaavasti pätevä henkilö. Ota yhteyttä huoltopalveluun.
- Laitetta käytettäessä virtapistokkeeseen on oltava vapaa pääsy.
- Älä käytä verkkojohtoa liitännäpistokkeen irrottamiseksi pistorasiasta tai laitteen vetämiseen. Suojaa virtajohtoa kuumuudelta, öljyltä ja teräviltä reunoilta.

## Valmistelu

- Varmista, että verkkojännite ja verkkotaajuus vastaavat tyyppikilven tietoja.
- Tarkasta ennen käyttöä aina liitännäjohto ja jatkojohto vaurioiden tai vanhenemisen varalta. Jos johto vaurioituu käytön aikana, se on irrotettava heti sähköverkosta, **ÄLÄ KOSKE JOHTOON, ENNEN KUIN SE ON IRROTETTU VERKOSTA.** Älä käytä laitetta, jos johto on vaurioitunut tai kulunut.
- Liitä laite vain pistorasiaan, jossa on nimelliseltä mitoitusvikavirraltaan korkeintaan 30 mA:n vikavirtasuoja.
- Liitä laite pistorasiaan, jonka sulake on vähintään 6 A.

- Käytä vain hyväksytyä jatkojohtoa, H07RN-F, joka on korkeintaan 75 m pitkä ja tarkoitettu ulkokäyttöön. Jatkojohdon säikeiden poikkipinnan tulee olla vähintään 2,5 mm<sup>2</sup>. Kelaa johtokela aina kokonaan auki ennen käyttöä. Tarkasta jatkojohto vaurioiden varalta.
- Älä kannata tai kiinnitä laitetta virtajohtosta tai letkusta.

### Käyttö

- Älä käytä laitetta helposti syttyvien nesteiden tai kaasujen läheisyydessä. Ohjeiden noudattamatta jättämisestä aiheutuu tulipalo- tai räjähdysvaara.
- Käytä tukevia jalkineita suojaksi sähköiskua vastaan.
- Pumppua ei saa jättää ulos pakkasella. Varastoi laite pakkaselta suojattuna.
- Tarkasta uimurikytkimen toiminta säännöllisesti. Jos näitä ohjeita ei noudateta, takuut ja vastuvaatimukset raukeavat.

- Tarkkaile laitetta käytön aikana, jotta havaitset pumpun kuivakäynnin ajoissa.
- Sammuta laite ja irrota liitäntäpistoke pistorasiasta. Varmista, että kaikki liikkuvat osat ovat pysähtyneet täysin
  - aina, kun poistut laitteelta,
  - ennen tarvikkeiden vaihtoa,
  - ennen kuin laite kootaan tai puretaan
  - ennen laitteen tarkastamista, puhdistamista tai sille suoritettavia töitä.

### Puhdistus, huolto ja varastointi

- Noudata kaikkia seuraavassa luvussa olevia ohjeita: *Puhdistus, huolto ja varastointi, S. 10*  
Kaikki muut toimenpiteet, erityisesti laitteen avaaminen, on jätettävä asian-tuntevan ammattilaisen tehtäväksi. Ota korjaustapauksissa aina yhteyttä huoltopalveluumme.
- Vaihda turvallisuussyistä kuluneet tai vahingoittuneet osat uusiin. Käytä ainoastaan alkuperäi-

siä varaosia ja tarvikkeita. Vierastosien käyttö aiheuttaa heti takuun raukeamisen.

- Säilytä laite kuivassa paikassa ja lasten ulottumattomissa.

## Valmistelut

**▲ VAROITUS!** Tahattomasti käynnistyvän laitteen aiheuttama loukkaantumisvaara. Liitä liittämispistoke pistorasiaan vasta, kun laite on kokonaan valmisteltu käyttöä varten.

### Liitännät

Laitteessa ja lisätarvikkeissa on seuraavat liittämismahdollisuudet:

- Liitäntäkulma: esim. Letkumuhvi G1½” sisäkierteellä
- Pienennyskappale ①: Letku 1” (25 mm) ja soveltuva letkunkiinnitin
- Pienennyskappale ②: esim. Letkumuhvi G1” sisäkierteellä; Avaa liittäntä ①
- Pienennyskappale ③: Letku 1¼” (32 mm) ja soveltuva letkunkiinnitin; Avaa liittännät ① ja ②

## Painejohton liittäminen

### Ohjeita

- Kuvattu liittäntä on ehdotus mukana toimitettujen lisävarusteiden kanssa.
- Painejohtona voidaan käyttää letkua tai kiinteää putkea.
- Käytä kiinteässä asennuksessa takaisinvirtauksen estoa.
- Liitäntäkulmassa olevan Quick-Connect-liitännän ansiosta pumppu voidaan purkaa helposti painejohtoa poistamatta.

### Menettely

1. Avaa Quick-Connect-liitännän (12) liittämiskulma (11).
  - Paina ja pidä Quick-Connect-liitännän punaista painiketta (12) painettuna.
  - Vedä liittämiskulma (11) irti.
  - Päästä painikkeesta (12) irti.
2. Kiinnitä liittämiskulman (11) taivutettu osa vedenlähtöön (8; G1½”).

3. Jos tarvitetset yhdistelmäsovittinta: Kiinnitä (lyhennetty) yhdistelmäsovittin (13) liittämiskulman (11) irtonaiseen osaan.
4. Kiinnitä letku liittämiskulman (11) toiseen osaan tai yhdistelmäsovittimeen (13).
5. Liitä liittämiskulma (11): Paina Quick-Connect-liitännän liittämiskulman molemmat osat yhteen.

## Uimurikytkimen säätäminen

### Ohjeita

- Uimurikytkin on asetettu toimituksen aikana siten, että välitön käyttöönotto on mahdollista.
- Jatkuvasti asennettu pumppu: Tarkasta uimurikytkimen toiminta säännöllisesti, vähintään kolmen kuukauden välein.
- Varmista, että uimurikytkimen ja korkeusasetuksen välinen etäisyys on riittävän suuri. Liian vähäisellä etäisyydellä uimurikytkin ei välttämättä toimi halutulla tavalla.
- Säädä uimurikytkin kantokahvan ollessa ulosvedetty, erityisesti silloin, jos pumppu ripustetaan vetoköyteen.
- Säädä uimurikytkin siten, että se sammuttaa pumpun, ennen kuin pumppu koskettaa pohjaa.

### Menettely

Tavallisessa käytössä uimurikytkimen (6) tulisi riippua pidikkeestä (4).

1. Keskitason asettaminen:
  - Paina pidike (4) yhteen.
  - Työnnä pidike (4) haluttuun asentoon korkeusasetuksen (5) sisällä.
2. Korkeimman ja matalimman tason välisen eron asettaminen:
  - Tasoeron suurentaminen: Pidennä johdon (3) osaa pidikkeen (4) ja uimurikytkimen (6) välillä.
  - Tasoeron pienentäminen: Lyhennä johdon (3) osaa pidikkeen (4) ja uimurikytkimen (6) välillä.
3. Tarkasta uimurikytkimen toiminta säännöllisesti (6).

### Manuaalinen käyttö (Kuva A)

Uimurikytkin voidaan asettaa siten, että pumppu on aina päällä, kun siihen syötetään virtaa.

- Kiinnitä uimurikytkin (6) ilman etäisyyttä pidikkeeseen (4) pystysuoraan ylöspäin.

## Uimurikytkimen tarkastus

1. Aseta pumppu ilman liitäntäkulmaa (11) astiaan, jossa on vettä. Veden pitäisi virrata takaisin astiaan pumpattaessa.
2. Työnnä pistoke pistorasiaan.
3. Nosta ja laske uimurikytkintä (6) käsin. Tarkkaile samalla kohtaa, jossa pumppu kytkeytyy päälle ja pois päältä.  
Jos et ole tyytyväinen tulokseen: Säädä uimurikytkin (6) uudelleen (*Uimurikytkimen säätäminen*, S. 9).
4. Irrota pistoke pistorasiasta.

## Pumpun pystyttäminen

### Ohjeita

- Älä koskaan käytä virtajohtoa (2) tai paineletkua laitteesta kiinnittämiseen tai laitteen ripustamiseen.
- Jos käytät uimurikytkintä (6):
  - Varmista, että uimurikytkin voi liikkua vapaasti.
  - Pumpukuilun mittojen on oltava vähintään seuraavat: 40 cm x 40 cm x 50 cm
- Anna pumpunjalasta purkautua ilmaa mahdollisimman paljon pumppua upotettaessa. Pidä pumppua tällöin vinossa.
- Huomioi enimmäispotussyvyys (≤7 m) ja enimmäiskuljetuskorkeus (≤6 m).
- Älä koskaan aseta laitetta suoraan mutaiselle alustalle. Ripusta laite tai käytä esim. tiiltä alustana.
- Mukana toimitettua vetoköyttä (10) voidaan käyttää seuraaviin tarkoituksiin:
  - Laitteen laskeminen kuiluun tai nostaminen kuilusta
  - Laitteen vapaa ripustaminen veteen

### Verkkolaitteen kiinnittäminen (Kuva B)

1. Kiinnitä vetoköysi (10) lenkillä ja solmulla kantokahvaan (1).
2. Ennen kuin laite lasketaan kuiluun: Varmista, että vetoköysi on tiukasti kiinni kantokahvassa.

## Käyttö

### Käyttöohjeet

- Varmista, että verkkojännite ja verkkotajuus vastaavat tyyppikilven tietoja.
- Liitä laite pistorasiaan, jonka sulake on vähintään 6 A.

- Liitä laite vain pistorasiaan, jossa on nimelliseltä mitoitusvikavirraltaan korkeintaan 30 mA:n vikavirta-suoja.
- **⚠ VAARA!** Sähköiskun vaara! Varmista, verkkoliitäntään ei koskaan pääse kosketusta tai vettä.
- Laite ei sovellu liitettäväksi juomavesiliitäntään.

### Manuaalinen käyttö

- Tarkkaile pumppua, ettei se käy kuivana.
- Veden vähimmäismäärä, käyttöönotto: 90 mm

## Käynnistäminen ja sammuttaminen

### Ohjeita

- **HUOMAUTUS!** Ei sovi jatkuvaan käyttöön! Ihanteellinen käyttöväli on 30 minuuttia pumppausta ja 5 minuutin tauko.
- **Ylikuormitussuoja:** Ylikuormituksessa sisäänrakennettu lämpötilansuoja sammuttaa laitteen automaattisesti. Kun laite on jäähtynyt, se käynnistyy uudelleen itsenäisesti.

### Käynnistäminen

1. Liitä virtajohto pistorasiaan (2).  
Moottori käynnistyy. Tietyn imuajan jälkeen pumppu alkaa pumpata öljyä.

### Sammuttaminen

- Irrota laite virransyötöstä.

## Puhdistus, huolto ja varastointi

**⚠ VAROITUS!** Sähköisku! Tahattomasti käynnistyvän laitteen aiheuttama loukkaantumisvaara. Suojaa itsesi huolto- ja puhdistustöiden aikana. Sammuta laite ja irrota liitäntäpistoke pistorasiasta.

Anna huoltopalvelumme hoitaa korjaus- ja huoltotyöt, joita ei ole mainittu tässä käyttöohjeessa. Käytä vain alkuperäisvaraosia.

### Puhdistus

**HUOMAUTUS!** Vaurioitumisvaara! Kemialliset aineet voivat vaurioittaa laitteen muoviosia. Älä käytä puhdistus- tai liuotainaineita.

- Muut kuin kiinteästi asennetut laitteet: Puhdista pumppu jokaisen käyttökerran jälkeen puhtaalla vedellä.

- Kiinteästi asennetut laitteet: Tarkasta uimurikytkimen (6) toiminta säännöllisesti (vähintään kolmen kuukauden välein).
- Poista pumpun koteloon mahdollisesti kertynyt nukka ja kuituhiukkaset vettä suihkuttamalla.
- Poista pumpun alapuolella olevat epäpuhtaudet vesisuihkulla.
- Poista kertymät uimurikytkimestä puhdalla vedellä.
- Puhdista kuilun pohja säännöllisesti liejusta ja puhdista myös kuilun seinämät.
- Jos pumppua ei ole käytetty pitkään aikaan: Puhdista pumppu viimeisen käytön jälkeen ja ennen uutta käyttöä perusteellisesti. Kertymät ja jäämät voivat vaikeuttaa pumpun käynnistymistä.

## Huolto

Laite ei vaadi huoltoa.

## Varastointi

Varastoi laite ja siihen kuuluvat tarvikkeet aina:

- puhtaana
- kuivana
- pölyltä suojattuna
- pakkaselta suojattuna
- poissa lasten ulottuvilta
- Kertymät ja jäämät voivat vaikeuttaa pumpun käynnistymistä. Ennen pitkää varastointia (esim. Talvehtiminen)
  - Puhdista pumppu.
  - Tyhjennä pumppu.

## Vianmääritys

Seuraava taulukko auttaa pienien häiriötilojen ratkaisemisessa:

Oire	Mahdollinen syy	Toimenpide
Laite ei käynnisty	Verkkojännite puuttuu.	Tarkasta pistorasia, virtajohto, pistoke ja sulake ja toimita tarvittaessa korjattavaksi sähköalan liikkeeseen.
	Uimurikytkin ei kytke	<i>Uimurikytkimen säätäminen, S. 9</i>
Pumppu ei pumppaa tai pumppaa vain vähän	Pumpun teho heikentynyt voimakkaasti likaisen ja hiovan veden vuoksi	Puhdista pumppu, vaihda tarvittaessa kuluvat osat
	Pumppu tai johto tukossa	Puhdista pumppu ja johto
Pumppu ei sammu	Uimurikytkin ei pääse laskeutumaan	Aseta uimurikytkin paikkaan, jossa se voi liikkua vapaasti
Pumppu sammuu lyhyen käyttöajan jälkeen	Moottorisuojaus sammuttaa pumpun veden likaisuuden vuoksi	Puhdista pumppu ja kuilu
	Moottorisuojaus sammuttaa pumpun liian korkean veden lämpötilan vuoksi	Korkein sallittu veden lämpötila on 35 °C!

## Hävittäminen/ympäristönsuojelu

Toimita laite, lisävarusteet ja pakkaus ympäristöystävälliseen kierätykseen.



Sähkölaitteet eivät kuulu kotitalousjätteen sekaan.

Yliiviivatun pyörillä varustetun jäteastian symboli tarkoittaa, että tätä tuotetta ei saa hävit-

tää lajittelemattomana yhdyskuntajätteenä käyttökänsä lopussa.

### Sähkö- ja elektroniikkaromua käsittelevä direktiivi 2012/19/EU:

Kuluttajilla on lain mukaan velvollisuus toimittaa sähkö- ja elektroniikkalaitteet niiden käyttöiän päätyttyä ympäristöystävälliseen kierrätykseen. Näin varmistetaan ympäristöystävällinen ja resurssija säästävää hyötykäyttöä. Aina osaksi kansallista lainsäädäntöön soveltamisesta riippuen voi käytössä olla seuraavat mahdollisuudet:

- palautus myyntipisteeseen,
- toimittaminen viralliseen keräyspisteeseen,
- lähettäminen takaisin valmistajalle/liikkeenlaskijalle.

Tämä ei koske käytöstä otettujen laitteiden tarvikkeita ja apuvälineitä, jotka eivät sisällä sähköisiä.

## Huolto

### Takuu

Arvoisa asiakas

Saat tälle tuotteelle 3 vuoden takuun ostopäivästä lukien. Jos havaitset tässä tuotteessa puutteita, sinulla on lakisääteisiä oikeuksia tuotteen myyjää kohtaan. Seuraavassa esitetty takuamme ei rajoita näitä lakisääteisiä oikeuksia.

### Takuuehdot

Takuuaika alkaa ostopäiväyksestä. Säilytä alkuperäinen kassakuitti hyvin. Tätä asiakirjaa tarvitaan todisteeksi ostosta. Jos kolmen vuoden sisällä tämän tuotteen ostopäiväyksestä lukien esiintyy materiaali- tai valmistusvirheitä, korjaamme tai vaihdamme tuotteen uuteen maksuttomasti valintamme mukaan. Tämä takuu edellyttää, että viallinen tuote ja ostotosite (kassakuitti) esitetään kolmen vuoden määräajan sisällä ja kuvataan lyhyesti kirjallisesti, mikä puute on olemassa ja koska se on havaittu.

Jos takuamme kattaa vian, saat korjatun tai uuden tuotteen takaisin. Tuotteen korjaus tai vaihto ei aloita uutta takuuajaa.

### Takuuaika ja lakisääteinen puutevastuu

Takuukorjaus ei pidennä takuuajaa. Tämä koskee myös vaihdettuja ja korjattuja osia. Mahdollisesti jo ostettaessa olemassa olevista vaurioista ja puutteista on ilmoitettava välittömästi pakkauksen avaamisen jälkeen.

Takuuajan päättymisen jälkeen suoritettavat korjaukset ovat maksullisia.

### Takuun laajuus

Tuote on valmistettu tiukkojen laatuperiaatteiden mukaisesti huolella ja tarkastettu perusteellisesti ennen toimitusta.

Takuu koskee materiaali- tai valmistusvirheitä. Tämä takuu ei kata tuoteosia, jotka altistuvat normaalille kulutukselle ja joita siksi voidaan pitää kuluvina osina (esim. Esisuodatin, Tiivisterengas) taikka särkyvien osien vaurioita.

Tämä takuu ei ole voimassa, jos tuotetta on vahingoitettu, käytetty virheellisesti tai sitä ei ole huollettu. Samoin veden, pakkasen, salaman ja tulen tai vääränlaisen kuljetuksen aiheuttamat vahingot. Tuotteen asianmukaisesta käytöstä varten on kaikkia käyttöohjeessa ilmoitettuja ohjeita noudatettava tarkasti. Käyttötarkoituksia ja toimintoja, jotka kielletään käyttöohjeessa tai joista varoitetaan, on ehdottomasti vältettävä.

Tuote on tarkoitettu ainoastaan yksityiskäyttöön, ei kaupalliseen käyttötarkoitukseen. Laitteen vääränlainen tai asiaton käsittely, väkivallan käyttö ja muut kuin valtuutetun huoltopisteen suorittamat korjaukset aiheuttavat takuun raukeamisen.

### Toiminta takuutapauksessa

Jotta asiati voitaisiin käsitellä nopeasti, noudata seuraavia ohjeita:

- Pidä kaikissa tiedusteluissa kassakuitti ja tuotenumero (IAN 508092\_2507) valmiina todisteena ostosta.
- Tuotenumero löytyy tuotteen tyyppikilvestä, tuotteesta olevasta kaiveruksesta, käyttöohjeen otsikkosivulta (alavasemalta) tai tarrasta tuotteen taustapuolella tai pohjassa.
- Jos esiintyy toimintahäiriöitä tai muita puutteita, ota ensiksi yhteyttä seuraavassa mainittuun huoltopalveluun **puhelimitse** tai käytä **yhteydenottolomakettamme**, joka löytyy osoitteesta *parkside-diy.com* kategoriasta **Huolto**.
- Vialliseksi todetun tuotteen voit toimittaa, asiasta huoltopalvelumme kanssa sovitessa, liittämällä mukaan ostotosite (kassakuitti) ja tieto siitä, missä vika on ja koska se on esiintynyt, maksutta sinulle ilmoitettuun huolto-osoitteeseen. Vastaa-otto-ongelmia ja lisäkuluja välttääksemme pyydämme käyttämään ainoastaan sinulle ilmoitettua osoitetta. Varmista, ettei toimi-

tus tapahdu ilman postimaksua, suurena pakettina, pikälähetystenä tai muuna erikoiskuormana. Lähetä tuote ja kaikki ostettaessa mukana toimitetut tarvikkeosat, ja huolehdi riittävän turvallisesta kuljetuspakkauksesta.



Osoitteessa *parkside-diy.com* voit tarkastella tätä ja monia muita käsikirjoja ja ladata ne itsellesi. Tämän QR-koodin avulla pääset suoraan osoitteeseen *parkside-diy.com*. Valitse maasi ja etsi hakumaskin avulla käyttöohjeita. Voit avata käyttöohjeesi syöttämällä tuotenumeron (IAN) 508092\_2507.

## Korjauspalvelu

Jos kyse on korjaustöistä, **joita eivät kuulu takuun piiriin**, ota yhteyttä huoltopalveluun. Sieltä saat kustannusarvion.

- Voimme työstää ainoastaan laitteita, jotka on toimitettu meille riittävän hyvin paketoituna ja joiden postimaksu on maksettu.

## Varaosat ja lisävarusteet

**Varaosia ja lisävarusteita saat osoitteesta [www.grizzlytools.shop](http://www.grizzlytools.shop).** Jos tilauksen yhteydessä ilmenee ongelmia, ota meihin yhteyttä verkkokaupan kautta. Mikäli sinulla on kysyttävää, ota yhteyttä: *Service-Center*, S. 13

Asema-nro.	1	Nimitys	Tilausnro.
10	—	Vetoköysi (Nylon, 8 m)	79300311
11- 13	42-48	Liitäntäkulmasetti (Liitäntäkulma, jossa Quick-Connect-liitäntä, Yhdistelmäsovitin)	91110114

<sup>1</sup> Räjätyskuva, S. 97

**Ohje:** Lähetä laite puhdistettuna huoltopalveluumme annettuun osoitteeseen ja liitä mukaan selvitys viasta.

- Emme ota vastaan ilman postimaksua lähetettyjä laitteita emmekä laitteita, jotka on lähetetty suurikokoisena pakettina, pikapakettina lähetettyjä tai muuna erikoislähetystenä.
- Hävitämme meille lähetetyt, vialliset laitteet maksutta.

## Service-Center

**FI** **Huolto Suomi**  
Tel.: 0800 916210  
Yhteydenottolomake:  
*parkside-diy.com*  
**IAN 508092\_2507**

**SE** **Huolto Ruotsi**  
Tel.: 020 795 049  
Yhteydenottolomake:  
*parkside-diy.com*  
**IAN 508092\_2507**

## Maahantuoijalla

Huomaa, ettei seuraava osoite ole huoltoosoite. Ota ensiksi yhteyttä yllä mainittuun "Service-Center".

Grizzly Tools GmbH & Co. KG  
Stockstädter Str. 20  
63762 Großostheim  
SAKSA  
[www.grizzlytools.de](http://www.grizzlytools.de)

## Alkuperäisen UE-vaatimustenmukaisuusvakuutuksen käännös

Tuote: **Jäteveden uoppopumppu**

Malli: **PETPS 400 B2**

Sarjanumero: 000001–138000

Edellä kuvattu vakuutuksen kohde on asiaa koskevan unionin yhdenmukaistamislainsäädännön vaatimusten mukainen:

**2006/42/EC • 2014/30/EU • 2011/65/EU & (EU) 2015/863**

Edellä kuvattu vakuutuksen kohde on tiettyjen vaarallisten aineiden käytön rajoittamisesta sähköja elektroniikkalaitteissa 8 päivänä kesäkuuta 2011 annetun Euroopan parlamentin ja neuvoston direktiivin 2011/65/EU vaatimusten mukainen.

Vaatimustenmukaisuuden varmistamiseksi on sovellettu seuraavia yhdenmukaistettuja standardeja sekä kansallisia standardeja ja määräyksiä:

**EN 60335-1:2012/A16:2023 • EN IEC 60335-2-41:2021/A11:2021  
EN 62233:2008 • EN IEC 63000:2018  
EN IEC 55014-1:2021 • EN IEC 55014-2:2021  
EN IEC 61000-3-2:2019/A2:2024 • EN 61000-3-3:2013/A2:2021**

Tämä vaatimustenmukaisuusvakuutus on annettu valmistajan yksinomaisella vastuulla:



Grizzly Tools GmbH & Co. KG  
Stockstädter Str. 20  
63762 Grobostheim  
SAKSA  
20.11.2025

Christian Frank

Valtuutettu edustaja dokumentointia varten

## Innehållsförteckning

<b>Inledning</b> .....	<b>15</b>
Avsedd användning.....	15
Leveransens innehåll/tillbehör.....	15
Översikt.....	16
Funktionsbeskrivning.....	16
Tekniska data.....	16
<b>Säkerhetsanvisningar</b> .....	<b>16</b>
Säkerhetsanvisningarnas betydelse.....	16
Bildtecken och symboler.....	16
Säker idrifttagning.....	17
<b>Förberedelser</b> .....	<b>20</b>
Anslutningar.....	20
Ansluta tryckledningen.....	20
Ställa in flottörbrytaren.....	20
Kontrollera flottörbrytaren.....	20
Ställa upp pumpen.....	21
<b>Drift</b> .....	<b>21</b>
Driftanvisningar.....	21
Koppla på och stänga av.....	21
<b>Rengöring, underhåll och förvaring</b> .....	<b>21</b>
Rengöring.....	21
Underhåll.....	22
Förvaring.....	22
<b>Felsökning</b> .....	<b>22</b>
<b>Kassering/miljöskydd</b> .....	<b>22</b>
<b>Service</b> .....	<b>23</b>
Garanti.....	23
Reparationsservice.....	24
Service-Center.....	24
Importör.....	24
<b>Reservdelar och tillbehör</b> .....	<b>24</b>
<b>Översättning av den ursprungliga EU-försäkran om överensstämmelse</b> .....	<b>25</b>
<b>Sprängskiss</b> .....	<b>97</b>

## Inledning

Tack för köpet av din nya smutsvattenpump (hädanefter kallad "produkt" eller "elverktyg").

Du har valt en produkt med hög kvalitet. Den här produkten har kvalitetsprovats under tillverkningsprocessen och genomgått en slutlig kontroll efteråt. Därmed kan produktens funktionsduglighet garanteras.

Det kan inte uteslutas att det i enskilda fall kan finnas vatten kvar på eller i produkten eller i slangledningarna. Det betyder inte att

det är något fel på produkten och är ingen anledning till oro.



Manualen är en del av produkten. Den innehåller viktig information om säkerhet, användning och kassering. Läs noga igenom bruksanvisningen. Bekanta dig med manöverelementen och hur du använder produkten på rätt sätt. Använd endast produkten enligt beskrivningarna och i de syften som avses. Ta väl vara på manualen och lämna över all dokumentation tillsammans med produkten om du överlåter den till någon annan person.

## Avsedd användning

Produkten är endast avsedd att användas på följande sätt:

- Dränering och transport av följande vätskor:
  - Smutsvatten med följande maximala partikelstorlek: 30 mm
- Typiska användningsområden:
  - Om- och urpumpning av bassänger och behållare
  - Vattenspumpning från brunnar och schakt
  - Urpumpning av översvämmade källare
- Vattentemperatur  $\leq 35$  °C

All typ av användning som inte uttryckligen tillåts i den här manualen kan utgöra en allvarig risk för användaren och orsaka skador på produkten. Den som arbetar med produkten är ansvarig för ev. olyckor eller skador på människor och deras egendom som orsakas av produkten. Produkten är avsedd för hemmabruk. Den är inte konstruerad för att användas kontinuerligt i yrkesmässigt syfte. Om produkten används kommersiellt upphör garantin att gälla. Tillverkaren ansvarar inte för skador till följd av användningssätt som strider mot föreskrifterna eller till följd av att produkten hanteras på fel sätt.

## Leveransens innehåll/tillbehör

Packa upp produkten och kontrollera att leveransen är komplett.

Kassera förpackningen enligt föreskrifterna.

- Dränkpump för smutsvatten
- Vinkelkoppling
- Kombiadapter
- Draglina (8 m)
- Översättning av bruksanvisning i original

## Översikt

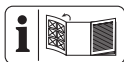

Illustrationerna av enheten finns på utvinkningssidan längst fram.

- 1 Bärhandtag
- 2 Strömkabel
- 3 Ledning (Flottörbrytare)
- 4 Hållare (Flottörbrytare)
- 5 Höjdinställning (Flottörbrytare)
- 6 Flottörbrytare
- 7 Pumpfot
- 8 Vattenutlopp
- 9 Hölje
- 10 Draglina (Nylon, 8 m)
- 11 Vinkelkoppling
- 12 Knapp Quick-Connect-Verbindung
- 13 Kombiadapter

## Funktionsbeskrivning

Pumpen är utrustad med en flottörbrytare som automatiskt slår på eller stänger av pumpen beroende på vattennivå.

Vid överbelastning stängs produkten av genom den inbyggda värmebrytaren. Motorn startar av sig själv igen efter att den har svalnat.

Hur delarna fungerar beskrivs i följande avsnitt.

## Tekniska data

### Dränkpump för smutsvatten

.....	<b>PETPS 400 B2</b>
Märkspänning $U$ .....	230 V~, 50 Hz
Uppgiven ineffekt $P$ .....	400 W
Skyddsklass .....	I
Kapslingsklass .....	IPX8
Längd Strömkabel .....	10 m
Vikt .....	3,5 kg
Ljudtrycksnivå ( $L_{pA}$ ) .....	$\leq 70$ dB
Pumpmängd $Q$ .....	$\leq 9000$ L/h
Pumpens tryck .....	0.6 bar
Pumphöjd $H$ .....	$\leq 6$ m
Nedsänkingsdjup .....	$\leq 7$ m
Minsta vattennivå, Idrifttagning .....	90 mm
Restvattennivå .....	31 mm
Partikelstorlek $\varnothing$ .....	$\leq 30$ mm
Vattentemperatur .....	$\leq 35$ °C
Vattenutlopp .....	G1½"

## Prestandadata

↑Pumphöjd $h$ [m]; →Pumpmängd $Q$ [L/h]

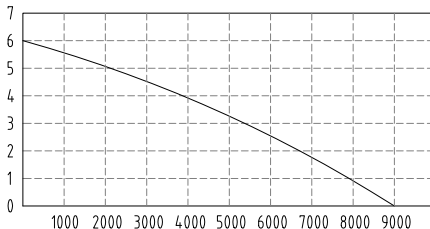

Mätning av maximal prestanda sker under optimala förhållanden (t.ex. rak, direkt utgång).

Smalare slangar kan försämra prestandan.

## Säkerhetsanvisningar

Det här avsnittet innehåller grundläggande säkerhetsanvisningar för användning av produkten.

### Säkerhetsanvisningarnas betydelse

**▲ FARA!** Om den här säkerhetsanvisningen inte följs inträffar en olycka. Följden blir allvarliga personskador eller dödsfall.

**▲ WARNING!** Om den här säkerhetsanvisningen inte följs kan en olycka inträffa. Följden kan bli allvarliga personskador eller dödsfall.

**▲ AKTA!** Om den här säkerhetsanvisningen inte följs inträffar en olycka. Följden kan bli lättare eller medelsvåra personskador.

**OBSERVERA!** Om den här säkerhetsanvisningen inte följs inträffar en olycka. Följden kan bli saksador.

## Bildtecken och symboler

### Symboler på produkten



Läs bruksanvisningen



Se upp!

- Inte lämplig för vatten med hög andel sand.
- Akta: Kör inte pumpen utan innehåll! Risk för överhettning!



Maximalt nedsänkingsdjup



Dra ut strömkontakten före underhållsarbeten eller om strömkabeln är skadad



Elektriska apparater får inte kastas i hushållsavfallet.

#### Symboler i bruksanvisningen



Se upp!

## Säker idrifttagning

### Allmänna anvisningar

- Läs noga igenom bruksanvisningen. Bekanta dig med produktens delar och hur den ska användas på rätt sätt.
- Barn får inte använda produkten. Barn måste hållas under uppsikt så att de inte leker med produkten.

Produkten kan användas av personer med nedsatt fysisk, sensorisk eller mental förmåga eller brist på erfarenhet och kunskap om de har fått handledning eller instruktioner om hur produkten ska användas på ett säkert sätt och inser vilka risker det innebär.

Rengöring och allmän service får inte göras av barn.

- Personer som inte känner till bruksanvisningen får inte använda produkten.
- Vidta lämpliga åtgärder för att hålla barn på avstånd från produkten när den arbetar. Annars finns risk för personskador.
- Produkten får inte användas på en höjd över 2000 m.
- Den ska inte användas till vatten med slipande partiklar som sand. Det är inte tillåtet att pumpa starka, slipande, frätande (nötanden), brandfarliga (t.ex. motorbränslen) eller explosiva vätskor, saltvatten, rengöringsmedel eller livsmedel. Transportvätskans temperatur får inte överstiga 35 °C.
- Använd aldrig produkten om det finns personer i vattnet.
- Använd inte pumpen i trädgårdsdammar med fisk eller växter. Om smörjmedel läcker ut kan vattnet förorenas.
- Arbeta inte med en skadad eller ofullständig produkt eller en produkt som har modifierats utan till-

verkarens medgivande. Före idrifttagning ska en fackman kontrollera att de nödvändiga elektriska skyddsanordningarna finns.

## Förberedelser

- Kontrollera att nätspänning och nätfrekvens överensstämmer med specifikationerna på typskylten.
- Kontrollera alltid att anslutnings- och förlängningskabeln inte har några skador eller är sliten innan den används. Om kabeln skadas under användning måste den omedelbart kopplas bort från elnätet. **RÖR INTE KABELN FÖRRÄN DEN ÄR BORTKOPPLAD FRÅN ELNÄTET.** Använd inte produkten om kabeln är skadad eller sliten.
- Anslut endast produkten till ett skyddsjordat eluttag (RCD) med en märkfelström på högst 30 mA.
- Anslut produkten till ett uttag som är säkrat med minst 6 A.
- Kontrollera den elektriska säkerheten innan produkten används. Fråga en yrkesman om råd om du är osäker.
- Jordning, nollning och jordfelsbrytare uppfyller elleverantörens säkerhetskrav och fungerar felfritt.
- De elektriska anslutningarna är skyddade mot fukt.
- Stickkontaktarna sitter i ett översvämningssäkert område.
- Om produktens elkabel är skadad måste den bytas ut av tillverkaren, kundtjänsten eller en person med motsvarande kvalifikationer för att undvika olyckor. Kontakta vårt servicecenter.
- När produkten är i drift måste stickkontakten vara lättillgänglig.
- Använd inte elkabeln för att dra ut stickkontakten ur vägguttaget eller för att stänga av produkten. Skydda elkabeln mot värme, olja och vassa kanter.
- Använd endast godkända förlängningskablar av typen H07RN-F, som in-

te är längre än 75 m och avsedda för utomhusbruk. Förlängningskabellens ledartvärnsnitt måste vara minst 2,5 mm<sup>2</sup>. Rulla alltid ut hela kabeln från kabeltrumman innan den används. Kontrollera om förlängningskabeln är skadad.

- Bär eller fäst inte produkten i strömkabeln eller slangen.

### Användning

- Använd inte produkten i närheten av lättantändliga vätskor eller gaser. Risk för brand och explosion.
- Använd stadiga skor för att skydda dig mot elchocker.
- Pumpen får inte lämnas utomhus vid frost. Förvara produkten så att den skyddas mot frost.
- Kontrollera att flottörbrytaren fungerar med jämna mellanrum. Om anvisningar inte följs upphör garantin och ansvarsskyldigheten att gälla.
- Håll ögonen på produkten när den arbetar för upptäcka om den stängs

av automatiskt eller torrkörs innan det är för sent.

- Stäng av produkten och dra ut kontakten ur eluttaget. Kontrollera att alla rörliga delar har stannat helt
  - om du lämnar maskinen utan uppsikt,
  - innan du byter tillbehör,
  - Innan produkten monteras ihop eller tas isär
  - innan du kontrollerar, rengör eller gör några arbeten på produkten.

### Rengöring, underhåll och förvaring

- Följ alla anvisningar i följande kapitel: *Rengöring, underhåll och förvaring, S. 21*

Alla andra åtgärder, framför allt att öppna produkten, måste utföras av en behörig elektriker. Kontakta alltid vårt servicecenter för reparationsärenden.

- Byt ut nötta eller skadade delar av säkerhetsskäl. Använd endast originalreservdelar och -tillbehör. Användning av tredjepartsdelar leder till omedelbar förlust av garantin.

- Förvara produkten på en torr plats utom räckhåll för barn.

## Förberedelser

**⚠ VARNING!** Risk för personskador om produkten startar av misstag. Sätt inte kontakten i eluttaget förrän produkten är helt redo för drift.

## Anslutningar

Följande anslutningsmöjligheter finns på produkten och tillbehören:

- Vinkelkoppling: t.ex. Slangmunstycke med G1 ½" inngång
- Reducerstycke ①: Slang 1" (25 mm) med lämplig slangklämma
- Reducerstycke ②: t.ex. Slangmunstycke med G1" inngång; Koppla bort anslutningen ②
- Reducerstycke ③: Slang 1¼" (32 mm) med lämplig slangklämma; Koppla bort anslutningarna ① och ②

## Ansluta tryckledningen

### Anvisningar

- Den beskrivna anslutningen är ett förslag med medföljande tillbehör.
- Som tryckledning kan du använda en slang eller en fast rörledning.
- Använd en backventil vid fast installation.
- Anslutningen Quick-Connect med anslutningsvinkeln gör att du enkelt kan demontera pumpen utan att ta bort tryckledningen.

### Tillvägagångssätt

1. Koppla bort anslutningsvinkeln (11) vid Quick-Connect-anslutningen (12).
  - Tryck och håll ner den röda knappen (12) på Quick-Connect-anslutningen.
  - Dra isär anslutningsvinkeln (11).
  - Släpp knappen (12).
2. Fäst anslutningsvinkelns krökta del (11) på vattenutloppet (8; G1 ½").
3. Om du behöver kombiadaptorn: Fäst den (avkortade) kombiadaptorn (13) på den lösa delen av anslutningsvinkeln (11).
4. Fäst en slang på anslutningsvinkelns andra del (11) eller på kombiadaptorn (13).

5. Anslut anslutningsvinkeln (11): Tryck ihop anslutningsvinkelns båda delar på Quick-Connect-anslutningen.

## Ställa in flottörbrytaren

### Anvisningar

- Vid leverans är flottörbrytaren inställd så att omedelbar driftsättning är möjlig.
- Fast installerad pump: Kontrollera flottörbrytarens funktion regelbundet, minst var tredje månad.
- Se till att avståndet mellan flottörbrytaren och höjdställningen är tillräckligt stort. Om avståndet är för litet fungerar kanske inte flottörbrytaren som avsett.
- Ställ in flottörbrytaren med utdraget bärhandtag, särskilt om du hänger upp pumpen i draglinan.
- Ställ in flottörbrytaren så att den stänger av pumpen innan den når botten.

### Tillvägagångssätt

Vid normal drift ska flottörbrytaren (6) hänga i hållaren (4).

1. Ställa in medelvattennivån:
  - Tryck ihop hållaren (4).
  - Flytta hållaren (4) till önskad position inom höjdställningen (5).
2. Ställ in skillnaden mellan högsta och lägsta nivå:
  - Öka nivåskillnaden: Förläng ledningsdelen (3) mellan hållaren (4) och flottörbrytaren (6).
  - Minska nivåskillnaden: Förkorta ledningsdelen (3) mellan hållaren (4) och flottörbrytaren (6).
3. Kontrollera att flottörbrytaren fungerar (6).

### Manuell drift (Fig. A)

Flottörbrytaren kan ställas in så att pumpen alltid är på när den är ansluten till elnätet.

- Fäst flottörbrytaren (6) utan avstånd till hållaren (4) vertikalt uppåt.

## Kontrollera flottörbrytaren

1. Placera pumpen i ett behållare med vatten med borttagen vinkelkoppling (11). Vattnet ska rinna tillbaka till behållaren när du pumpar.
2. Sätt i stickkontakten i ett eluttag.
3. Lyft och sänk flottörbrytaren (6) med handen. Observera var pumpen slås på respektive stängs av.

Om du inte är nöjd med resultatet:  
Ställ in flottörbrytaren (6) igen (*Ställa in flottörbrytaren*, S. 20).

4. Dra ut stickkontakten ur eluttaget.

## Ställa upp pumpen

### Anvisningar

- Använd aldrig elkabeln (2) eller tryckslangen för att hålla eller hänga upp produkten.
- Om du använder flottörbrytaren (6):
  - Se till att flottörbrytaren kan röra sig fritt.
  - Pumpschaktet bör ha minst följande dimensioner: 40 cm × 40 cm × 50 cm
- Släpp ut så mycket luft som möjligt från pumpfoten när pumpen sänks ner. Håll pumpen snett för att göra detta.
- Observera maximalt nersänkingsdjup ( $\leq 7$  m) och maximal pumphöjd ( $\leq 6$  m).
- Placera inte produkten direkt på ett lerigt underlag. Häng upp produkten eller använd t.ex. en tegelsten som underlag.
- Den medföljande draglinan (10) kan användas för följande ändamål:
  - Sänka ner och dra upp produkten i ett schakt
  - Hänga upp produkten fritt i vattnet

### Fästa draglinan (Fig. B)

1. Fäst draglinan (10) med en ögla och en knut på bärhandtaget (1).
2. Innan du sänker ner produkten i en schakt: Se till att draglinan är ordentligt festsatt i bärhandtaget.

## Drift

### Driftnisningar

- Kontrollera att nätspänning och nätfrekvens överensstämmer med specifikationerna på typskylten.
- Anslut produkten till ett uttag som är säkrat med minst 6 A.
- Anslut endast produkten till ett skyddsordat eluttag (RCD) med en märkfelström på högst 30 mA.
- **⚠ FARA!** Risk för elstöt! Se till att fukt eller vatten aldrig kommer i kontakt med elanslutningen.
- Produkten är inte avsedd för anslutning till dricksvattenledningen.

### Manuell drift

- Övervaka pumpen så att den inte går torr.
- Minsta vattennivå, Idrifttagning: 90 mm

## Koppla på och stänga av

### Anvisningar

- **OBSERVERA! Inte lämplig för kontinuerlig drift!** Det optimala användningsintervallet är 30 minuters pumpning och 5 minuters paus.
- **Överbelastningsskydd:** Vid överbelastning stänger en inbyggd temperaturvakt automatiskt av produkten. När den har svalnat slås pumpen på igen automatiskt.

### Påkoppling

1. Anslut nätkabeln (2) till strömförsörjningen.  
Motorn startar. Efter en insugningstid börjar pumpen att pumpa.

### Avstängning

- Koppla bort pumpen från strömförsörjningen.

## Rengöring, underhåll och förvaring

**⚠ WARNING!** Risk för elektrisk stöt! Risk för personskador om produkten startar av misstag. Rengör och underhåll produkten på ett säkert sätt. Stäng av produkten och dra ut kontakten.

Reparations- och underhållsarbeten som inte beskrivs i den här anvisningen får endast utföras av vårt servicecenter. Använd endast originalreservdelar.

### Rengöring

**OBSERVERA!** Skaderisk. Kemiska ämnen kan skada produktens plastdelar. Använd inga rengörings- eller lösningsmedel.

- Icke-stationära pumpar: Rengör pumpen med rent vatten efter varje användning.
- Stationära pumpar: Kontrollera flottörbrytaren (6) funktion regelbundet (minst var tredje månad).
- Spola bort ludd och fiber som kan ha fastnat i pumphuset med vatten.
- Avlägsna föroreningar på pumpens undersida med en vattenstråle.
- Avlägsna avlagringar på flottörbrytaren med rent vatten.

- Rensa regelbundet bort slam från schaktets botten och rengör även schaktväggarna.
- Om du inte har använt pumpen på länge: Rengör pumpen noggrant efter sista användning och före nästa användning. Avlagringar och rester kan orsaka startproblem.

## Underhåll

Produkten är underhållsfri.

## Förvaring

Förvara produkten och tillbehören alltid på en:

- ren plats
- torr plats
- skyddat mot damm
- frostfritt
- utom räckhåll för barn
- Avlagringar och rester kan orsaka startproblem. Före längre tids förvaring (t.ex. Vinterförvaring)
  - Rengör pumpen.
  - Töm pumpen.

## Felsökning

Följande tabell ska hjälpa dig att åtgärda mindre fel:

Symptom	Möjlig orsak	Åtgärd
Produkten startar inte	Nätspänning saknas	Kontrollera eluttaget, strömkabeln, kontakten och säkringen och låt en elektriker reparera om det behövs.
	Flottörbrytaren kopplar inte	Ställa in flottörbrytaren, S. 20
Pumpen pumpar lite eller ingenting	Pumpens prestanda minskar för att vattnet är kraftigt nedsmutsat och innehåller slipande partiklar	Rengör pumpen, byt ut slitdelar vid behov
	Pump eller ledning igensatt	Rengör pump och ledning
Pumpen stängs av efter en kort körtid	Motorskyddet stänger av pumpen på grund av alltför smutsigt vatten	Rengör pump och schakt
	Motorskyddet stänger av pumpen på grund av för hög vattentemperatur	Observera att vattentemperaturen får vara max 35°C!
Pumpen stängs inte av	Flottörbrytaren kan inte sjunka	Placera flottörbrytaren fritt rörligt

## Kassering/miljöskydd

Lämna in produkten, tillbehören och förpackningen till miljövänlig återvinning.



Elektriska apparater får inte kastas i hushållsavfallet.

Symbolen med den överkryssade soptunnan på hjul innebär att denna produkt inte får

kastas som osorterat kommunalt avfall i sluttet av sin livslängd.

### Direktiv 2012/19/EU för hantering av elektriskt och elektroniskt avfall:

Alla som använder elektriska och elektroniska produkter är skyldiga enligt lag att lämna in dem till miljövänlig återvinning när de inte ska användas längre. På så sätt kan vi skona miljön och spara på våra resurser.

Beroende på vilka regler som gäller i ditt land finns följande möjligheter:

- lämna tillbaka produkten till en återförsäljare,
- lämna produkten till en offentlig avfallshanterare,
- skicka tillbaka produkten till tillverkaren eller distributören.

Tillbehör och hjälpmedel till uttjänta produkter som inte innehåller några elektriska delar berörs inte av detta.

## Service

### Garanti

Bästa kund

Denna produkt har en 3 års garanti från inköpsdatumet. Om det visar sig vara något fel på produkten har du lagstadgade rättigheter mot säljaren av produkten. Dina lagstadgade rättigheter begränsas inte av den garanti som beskrivs i följande avsnitt.

#### Garantivillkor

Garantitiden börjar vid inköpsdatum. Ta väl vara på originalkvittot. Denna handling krävs som köpebevis. Om ett material- eller tillverkningsfel konstateras på produkten inom tre år från inköpsdatum kommer vi efter eget gottfinnande antingen att reparera eller ersätta produkten utan kostnad för dig. Denna garantiservice kräver att den defekta produkten och köpebeviset (kvittot) uppvisas inom treårsperioden tillsammans med en kortfattad, skriftlig beskrivning av defekten och när den uppstod.

Om felet täcks av vår garanti kommer du att få tillbaka en reparerad eller en ny produkt. Garantitiden börjar inte om från början för en reparerad eller utbytt produkt.

#### Garantitid och lagstadgad reklamationsrätt

Garantitiden förlängs inte för att garantin har utnyttjats. Detta gäller även för utbytta och reparerade delar. Eventuella skador eller defekter som redan fanns vid inköpstillfället måste anmälas omedelbart efter upppackning. Reparationer som utförs efter det att garantitiden har löpt ut är kostnadspliktiga.

#### Garantins omfattning

Produkten har tillverkats med omsorg enligt stränga kvalitetskriterier och testats noga före leveransen.

Garantin gäller bara för material- eller fabriktionsfel. Garantin omfattar inte produktdefekt som utsätts för normalt slitage och därför kan betraktas som slitedelar (t.ex. Förfilter, Tätningssring) och inte heller för skador på ömtåliga delar.

Garantin gäller inte om produkten medvetet skadas, används på fel sätt eller om underhåll inte har utförts. Detsamma gäller skador till följd av vatten, frost, blixtnedslag, brand eller felaktig transport. För att säkerställa att produkten används korrekt måste alla anvisningar i bruksanvisningen följas noggrant. Användningar och åtgärder som avråds eller varnas för i bruksanvisningen ska absolut undvikas.

Produkten är endast avsedd för privat bruk och inte för kommersiellt bruk. Garantin upphör att gälla vid felanvändning, felhantering, användning av våld och ingrepp som inte utförts av vår auktoriserade serviceverkstad.

#### Behandling av garantiärenden

För att snabbt kunna behandla ditt ärende ber vi dig följa nedanstående anvisningar:

- För alla förfrågningar, vänligen ha kvittot och artikelnummer (IAN 508092\_2507) redo som köpebevis.
- Artikelnumret finns på typskylten på produkten, som en gravyr på produkten, på förstasidan i bruksanvisningen (längst ner till vänster) eller på dekalen på produktens bak- eller undersida.
- Om funktionsfel eller andra defekter uppstår, kontakta först nedanstående servicecenter per **telefon** eller använd vårt **kontaktformulär**, som du hittar på [parkside-diy.com](http://parkside-diy.com) i kategorin **Service**.
- Om en produkt registreras som defekt kan du skicka den portofritt till den serviceadress som du har fått efter samråd med vårt servicecenter, bifoga köpebeviset (kvittot) och ange vad defekten är och när den uppstod. För att undvika mottagningsproblem och extra kostnader ber vi dig att endast använda den angivna adressen. Kontrollera att paketet inte skickas utan porto, som skrymmande, express eller annan specialfrakt. Vänligen skicka produkten inklusive alla tillbehör som medföljde köpet och se till att förpackningen är tillräckligt säker för transport.



Du kan visa och ladda ner dessa och många andra handböcker på *parkside-diy.com*. Denna QR-kod tar dig direkt till *parkside-diy.com*. Välj ditt land och sök efter bruksanvisningen med hjälp av sökmasken. Du kan öppna din bruksanvisning genom att ange artikelnumret (IAN) 508092\_2507.

### Reparationservice

Kontakta vårt servicecenter om det krävs reparationer **som inte omfattas av garantin**. Då ger vi dig gärna ett kostnadsförslag.

- Vi kan endast hantera produkter som har skickats in ordentligt förpackade och frankerade.

**Observera:** Skicka in din rengjorda produkt och information om felet till den adress du får av vårt servicecenter.

- Vi tar inte emot produkter om frakten inte betalats av avsändaren och inte heller produkter som klassas som skrymmande gods eller som skickas med express eller annan specialfrakt.
- Vi tar kostnadsfritt hand om dina returerade, defekta produkter.

### Service-Center

**SE** **Service Sverige**  
Tel.: 020 795 049  
Kontaktformulär på  
*parkside-diy.com*  
**IAN 508092\_2507**

**FI** **Service Finland**  
Tel.: 0800 916210  
Kontaktformulär på  
*parkside-diy.com*  
**IAN 508092\_2507**

### Importör

Observera att följande adress inte är någon serviceadress. Kontakta först ovannämnda servicecenter.

Grizzly Tools GmbH & Co. KG  
Stockstädter Str. 20  
63762 Großostheim  
TYSKLAND  
*www.grizzlytools.de*

## Reservdelar och tillbehör

**Reservdelar och tillbehör kan beställas på [www.grizzlytools.shop](http://www.grizzlytools.shop).** Kontakta vår webbshop om du har problem med beställningen. För ytterligare frågor, vänligen kontakta: *Service-Center*, S. 24

Pos. nr.	1	Benämning	Beställningsnr.
10	—	Draglina (Nylon, 8 m)	79300311
11- 13	42-48	Vinkelkopplingssats (Anslutningsvinkel med Quick-Connect-anlutning, Kombiadapter)	91110114

<sup>1</sup> Sprängskiss, S. 97

## Översättning av den ursprungliga EU-försäkran om överensstämmelse

Produkt: **Dränkpump för smutsvatten**

Modell: **PETPS 400 B2**

Serienummer: 000001–138000

Föremålet för försäkran ovan överensstämmer med den relevanta harmoniserade unionslagstiftningen:

**2006/42/EC • 2014/30/EU • 2011/65/EU & (EU) 2015/863**

Föremålet för försäkran ovan överensstämmer med Europaparlamentets och rådets direktiv 2011/65/EU av den 8 juni 2011 om begränsning av användningen av vissa farliga ämnen i elektrisk och elektronisk utrustning.

För att säkerställa överensstämmelse har följande harmoniserade standarder och nationella standarder och föreskrifter tillämpats:

**EN 60335-1:2012/A16:2023 • EN IEC 60335-2-41:2021/A11:2021  
EN 62233:2008 • EN IEC 63000:2018  
EN IEC 55014-1:2021 • EN IEC 55014-2:2021  
EN IEC 61000-3-2:2019/A2:2024 • EN 61000-3-3:2013/A2:2021**

Denna försäkran om överensstämmelse utfärdas på tillverkarens eget ansvar:



Grizzly Tools GmbH & Co. KG  
Stockstädter Str. 20  
63762 Großostheim  
TYSKLAND  
20.11.2025

Christian Frank  
Tillverkarens representant för dokumentation

## Indholdsfortegnelse

<b>Indledning</b> .....	<b>26</b>
Formålsbestemt anvendelse.....	26
Leverede dele/tilbehør.....	26
Oversigt.....	27
Funktionsbeskrivelse.....	27
Tekniske data.....	27
<b>Sikkerhedsanvisninger</b> .....	<b>27</b>
Sikkerhedsanvisningernes betydning.....	27
Billedtegn og symboler.....	27
Sikker ibrugtagning.....	28
<b>Forberedelse</b> .....	<b>31</b>
Tilslutninger.....	31
Tilslutning af trykledning.....	31
Indstilling af svømmekontakten.....	31
Kontrol af svømmekontakt.....	32
Opstilling af pumpen.....	32
<b>Drift</b> .....	<b>32</b>
Driftsanvisninger.....	32
Tænd og sluk.....	32
<b>Rengøring, vedligeholdelse og opbevaring</b> .....	<b>32</b>
Rengøring.....	33
Vedligeholdelse.....	33
Opbevaring.....	33
<b>Fejlsøgning</b> .....	<b>33</b>
<b>Bortskaffelse/miljøbeskyttelse</b> .....	<b>34</b>
<b>Service</b> .....	<b>34</b>
Garanti.....	34
Reparationservice.....	35
Service-Center.....	35
Importør.....	35
<b>Reserve dele og tilbehør</b> .....	<b>35</b>
<b>Oversættelse af den originale EU-overensstemmelseserklæringen</b> .....	<b>36</b>
<b>Eksploderet tegning</b> .....	<b>97</b>

## Indledning

Tillykke med købet af din nye spildevands-dykpumpe (herefter apparatet eller el-værktøjet).

Med købet har du besluttet dig for et første-klasses apparat. Dette apparat blev testet under produktionen og underkastet en kvalitetstest til sidst. Dermed er produktets funktionsevne sikret.

Det kan ikke udelukkes, at der i nogle tilfælde er vandrestere ved eller i apparatet eller i slangeledningerne. Dette er ikke en mangel eller en defekt og ingen anledning til bekymring.



Betjeningsvejledningen er en del af dette apparat. Den indeholder vigtige anvisninger til sikkerhed, brug og bortskaffelse. Læs betjeningsvejledningen omhyggeligt igennem. Gør dig fortrolig med betjeningsdelene og korrekt brug af apparatet. Anvend kun apparatet som beskrevet og kun til de anførte anvendelsesområder. Opbevar betjeningsvejledningen sikkert og udlever alle dokumenter, hvis apparatet gives videre til tredjepart.

### Formålsbestemt anvendelse

Produktet er udelukkende beregnet til følgende anvendelse:

- Afvanding og transport af følgende væsker:
  - Spildevand med følgende maksimale partikelstørrelse: 30 mm
- Almindelige anvendelsesområder:
  - Egnet til at tømme eller transportere vand fra bassiner og beholdere
  - Vandudtag fra brønde og skakter
  - Tømning af oversvømmede kældere
- Vandtemperatur  $\leq 35$  °C

Enhver anden anvendelse, som ikke er udtrykkeligt tilladt i denne betjeningsvejledning, kan udgøre en alvorlig fare for brugeren og medføre skader på apparatet. Brugeren af apparatet er ansvarlig for ulykker eller skader på andre mennesker eller deres ejendom. Apparatet er kun beregnet til privat brug. Det er ikke konstrueret til erhvervmæssig brug. Ved erhvervmæssig brug bortfalder garantien. Producenten er ikke ansvarlig for skader, som skyldes ikke-formålsbestemt anvendelse, eller som skyldes forkert betjening.

### Leverede dele/tilbehør

Pak apparatet ud og kontrollér de leverede dele.

Bortskaf emballagen korrekt.

- Spildevandspumpe
- Tilslutningsbeslag
- Kombiadapter
- Træktov (8 m)
- Oversættelse af den originale brugsanvisning

## Oversigt

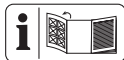

Billeder af produktet finder du på den forreste udfoldningsside.

- 1 Bærehåndtag
- 2 Nettilslutningsledning
- 3 Ledning (Svømmekontakt)
- 4 Holder (Svømmekontakt)
- 5 Højdeindstilling (Svømmekontakt)
- 6 Svømmekontakt
- 7 Pumpefod
- 8 Vandudgang
- 9 Hus
- 10 Træktov (Nylon, 8 m)
- 11 Tilslutningsbeslag
- 12 Knap Quick-Connect-forbindelse
- 13 Kombiadapter

## Funktionsbeskrivelse

Pumpen er udstyret med en svømmekontakt, som automatisk tænder eller slukker for pumpen, afhængigt af vandstanden.

Ved overbelastning slukkes apparatet af den indbyggede termobeskyttelseskontakt. Efter afkøling starter motoren op af sig selv igen. I det følgende beskrives betjeningsdelenes funktion.

## Tekniske data

<b>Spildevandspumpe</b> .....	<b>PETPS 400 B2</b>
Mærkespænding $U$ .....	230 V~, 50 Hz
Nominelt effektoptag $P$ .....	400 W
Beskyttelsesklasse .....	I
Beskyttelsesgrad .....	IPX8
Længde Nettilslutningsledning .....	10 m
Vægt .....	3,5 kg
Lydtrykniveau ( $L_{pA}$ ) .....	$\leq 70$ dB
Pumpekapacitet $Q$ .....	$\leq 9000$ L/h
Pumpetryk .....	0.6 bar
Pumpehøjde $H$ .....	$\leq 6$ m
Nedsænkingsdybde .....	$\leq 7$ m
Minimumsvandstand, lbrugtagning ....	90 mm
Restvandshøjde .....	31 mm
Partikelstørrelse $\varnothing$ .....	$\leq 30$ mm
Vandtemperatur .....	$\leq 35$ °C
Vandudgang .....	G1½"

## Ydelsesdata

↑ Pumpehøjde  $H$ [m]; → Pumpekapacitet  $Q$ [L/h]

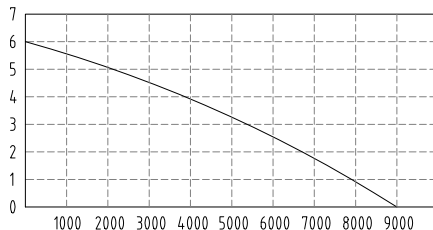

Målingen af de maksimale ydelsesdata foretages ved optimale betingelser (f.eks.) som lige, direkte udgang.

Snævre slanger kan reducere ydelsen.

## Sikkerhedsanvisninger

Dette afsnit beskriver de grundlæggende sikkerhedsanvisninger ved brug af apparatet.

### Sikkerhedsanvisningernes betydning

**⚠ FARE!** Hvis du ikke overholder denne sikkerhedsanvisning, sker der et uheld. Dette resulterer i alvorlige kvæstelser eller dødsfald.

**⚠ ADVARSEL!** Hvis du ikke overholder denne sikkerhedsanvisning, sker der muligvis et uheld. Dette resulterer muligvis i alvorlige kvæstelser eller dødsfald.

**⚠ FORSIGTIG!** Hvis du ikke overholder denne sikkerhedsanvisning, sker der et uheld. Dette resulterer muligvis i lettere eller moderate kvæstelser.

**BEMÆRK!** Hvis du ikke overholder denne sikkerhedsanvisning, sker der et uheld. Dette resulterer muligvis i materielle skader.

## Billedtegn og symboler

### Billedsymboler på apparatet



Læs betjeningsvejledningen



OBS!

- Ikke egnet til vand med høj sandandel.
- Obs: Undgå at pumpen kører tør! Fare for overophedning!

 **7 m** maksimal nedsænkingsdybde

 Træk stikket vedligeholdelsesarbejde eller hvis strømledningen er beskadiget

 Elektriske apparater må ikke bortskaffes som husholdningsaffald.

#### Billedsymbole i betjeningsvejledningen

 OBS!

## Sikker ibrugtagning

### Generelle bemærkninger

- Læs betjeningsvejledningen omhyggeligt igennem. Gør dig fortrolig med indstillingsdelene og korrekt brug af produktet.
- Produktet må ikke anvendes af børn. Børn skal være under opsyn, så det sikres, at de ikke leger med produktet.

Apparatet kan anvendes af personer med nedsatte fysiske, sensoriske eller mentale evner eller manglende erfaring og viden, hvis de er under opsyn eller er blevet instrueret i sikker brug af apparatet og forstår farerne, brugen af apparatet kan medføre.

Rengøring og brugervedligeholdelse må ikke udføres af børn.

- Personer, der ikke har læst og forstået betjeningsvejledningen, må ikke bruge apparatet.
- Sørg for egnede forholdsregler, så børn holdes på afstand af produktet, når det er i brug. Der er risiko for kvæstelser.
- Apparatet må ikke anvendes i højder over 2000 m.
- Må ikke anvendes til vand med slibende partikler såsom sand. Pumpning af aggressive, slibende, ætsende, brændbare (f.eks. motorbrændstoffer) eller eksplosive væsker, saltvand, rengøringsmidler og fødevarer er ikke tilladt. Temperaturen for pumpevæsken må ikke overstige 35 °C.
- Brug aldrig produktet, hvis der er personer i vandet.
- Brug ikke pumpen i havebassiner med fisk eller planter. Væsken kan blive snavset af smøremidler, som løber ud.
- Hvis produktet er beskadiget, ufuldstændigt eller ændret uden producentens tilladelse, må der ik-

ke arbejdes med det. Lad en fagmand kontrollere, om de krævede elektriske beskyttelsesforanstaltninger er isat før opstarten.

### Forberedelse

- Sørg for, at netspændingen og netfrekvensen stemmer overens med angivelserne på typeskiltet.
- Tilslutnings- og forlængerledningen skal inden brug altid undersøges for tegn på beskadigelse og ældning. Hvis ledningen beskadiges under brug, skal den øjeblikkeligt adskilles fra forsyningsnettet. RØR IKKE VED LEDNINGEN, FØR DEN ER ADSKILT FRA NETTET. Anvend ikke apparatet, hvis ledningen er beskadiget eller slidt.
- Slut kun apparatet til en stikkontakt med fejlstrømsrelæ (RCD) med en dimensioneret fejlstrøm på højst 30 mA.
- Slut produktet til en stikkontakt, som er sikret med mindst 6 A.
- Kontrollér den elektriske sikkerhed før drift. Spørg en fagmand til råds, hvis du ikke er sikker.
- Jordforbindelse, nulleder og fejlstrømsafbryder er i overensstemmelse med sikkerhedsforskrifterne fra energiselskabet og fungerer korrekt.
- De elektriske stikforbindelser er beskyttet mod fugt.
- Stikforbindelserne er anbragt i et område, der er sikret mod oversvømmelse.
- Hvis dette apparats tilslutningsledning beskadiges, skal den udskiftes af producenten eller dennes kundeservice eller af en tilsvarende kvalificeret person for at undgå fare. Kontakt vores servicecenter.
- Når produktet anvendes, skal der være fri adgang til strømkvikket.
- Anvend ikke tilslutningsledningen til at trække stikket ud af stikkontakten eller til at trække apparatet. Beskyt tilslutningsledningen mod varme, olie og skarpe kanter.

- Brug kun godkendte forlængerledninger af typen H07RN-F, som er maksimalt 75 m lange, og som er beregnet til anvendelse udendørs. Forlængerkablets enkelttråds-tværsnit skal mindst være 2,5 mm<sup>2</sup>. En kabeltromle skal altid rulles helt af inden brug. Kontrollér forlængerledningen for skader.
- Bær eller fastgør ikke produktet i tilslutningsledningen eller i slangen.

### Drift

- Brug aldrig apparatet i nærheden af antændelige væsker eller gasser. Hvis dette ikke overholdes, er der fare for brand eller eksplosioner.
- Bær fast skotøj, som beskytter mod elektrisk stød.
- Pumpen må ikke være udenfor i frostvejr. Opbevar produktet beskyttet mod frost.
- Kontrollér regelmæssigt svømmekontaktens funktion. Hvis disse anvisninger ikke overholdes, op-

hører alle garanti- og erstatningskrav.

- Hold øje med produktet under brug, så du hurtigt kan gribe ind, hvis pumpen løber tør.
- Sluk for apparatet, og tag tilslutningsstikket ud af stikkontakten. Kontrollér at alle bevægelige dele står fuldstændigt stille
  - når du forlader apparatet,
  - før du skifter tilbehør,
  - før du samler eller skiller apparatet ad,
  - før du kontrollerer apparatet, rengør det eller udfører arbejde på det.

### Rengøring, vedligeholdelse og opbevaring

- Bemærk alle anvisninger i det følgende kapitel: *Rengøring, vedligeholdelse og opbevaring, s. 32*  
Alle øvrige foranstaltninger og især åbning af produktet skal udføres af en autoriseret elektriker. Kontakt altid vores servicecenter i forbindelse med reparationer.
- Udskift slidte eller beskadigede dele af sikker-

hedsmæssige årsager. Anvend udelukkende originale reservedele og tilbehør. Brugen af dele fra andre leverandører medfører øjeblikkeligt tab af garantien.

- Opbevar apparatet på et tørt sted og uden for børns rækkevidde.

## Forberedelse

**▲ ADVARSEL!** Risiko for kvæstelser på grund af utilsigtet start af apparatet. Sæt først stikket i stikkontakten, når produktet er klargjort fuldstændigt til arbejdet.

## Tilslutninger

Apparatet og tilbehøret har følgende tilslutningsmuligheder:

- Tilslutningsbeslag: f.eks. Slangetylle med G1½" indvendigt gevind
- Reduktionsstykke ①: Slange 1" (25 mm) med egnet spændebånd
- Reduktionsstykke ②: f.eks. Slangetylle med G1" indvendigt gevind; adskil tilslutningen ①
- Reduktionsstykke ③: Slange 1¼" (32 mm) med egnet spændebånd; adskil tilslutningerne ①, og ②

## Tilslutning af trykledning

### Bemærk

- Den beskrevne tilslutning er blot et forslag sammen med det vedlagte tilbehør.
- Du kan bruge en slange eller en fast rørledning som trykledning.
- Brug et tilbageløbsstop ved en fast installation.
- Ved hjælp af Quick-Connect-forbindelsen i tilslutningsbeslaget kan du nemt afmontere pumpen uden at fjerne trykledningen.

### Fremgangsmåde

1. Adskil tilslutningsbeslaget (11) ved Quick-Connect-forbindelsen (12).
  - Tryk og hold den røde knap (12) på Quick-Connect-forbindelsen nede.
  - Skil tilslutningsbeslaget (11) ad.

- Slip knappen (12).
2. Fastgør den bøjede del på tilslutningsbeslaget (11) til vandudgangen (8; G1½").
  3. Hvis du har brug for kombiadapteren: Fastgør den (afkortede) kombiadapter (13) på den løse del af tilslutningsbeslaget (11).
  4. Fastgør en slange til den anden del af tilslutningsbeslaget (11) eller på kombiadapteren (13).
  5. Påsæt tilslutningsbeslaget (11): Tryk de to dele af tilslutningsbeslaget sammen ved Quick-Connect-forbindelsen.

## Indstilling af svømmekontakten

### Bemærk

- Svømmekontakten er indstillet ved levering, så produktet straks kan tages i brug.
- Permanent installeret pumpe: Kontrollér regelmæssigt svømmekontaktens funktion, mindst hver 3 måned.
- Sørg for, at afstanden mellem svømmekontakten og højdeindstillingen er stor nok. Hvis afstanden er for lille, fungerer svømmekontakten muligvis ikke optimalt.
- Indstil svømmekontakten, mens håndtaget er trukket ud, og især hvis du hænger pumpen på træktovet.
- Indstil svømmekontakten, så den slukker pumpen, før den rammer bunden.

### Fremgangsmåde

Ved normal drift skal svømmekontakten (6) hænge i holderen (4).

1. Indstilling af den midterste vandstand:
  - Tryk holderen (4) sammen.
  - Flyt holderen (4) til den ønskede position inden for højdeindstillingen (5).
2. Indstilling af forskellen mellem den højeste og den laveste vandstand:
  - Større vandstandsforinkel: Forlæng delen af ledningen (3) mellem holderen (4) og svømmekontakten (6).
  - Mindre vandstandsforinkel: Afkort delen af ledningen (3) mellem holderen (4) og svømmekontakten (6).
3. Kontrollér svømmekontaktens (6) funktion.

### Manuel drift (Fig. A)

Svømmekontakten kan indstilles, så pumpen altid er tændt, hvis den forsynes med strøm.

- Fastgør svømmekontakten (6) uden afstand til holderen (4) lodret opad.

## Kontrol af svømmekontakt

1. Placer pumpen med det adskilte tilslutningsbeslag (11) i en beholder med vand. Vandet bør løbe tilbage i beholderen ved pumpning.
2. Sæt stikket af tilslutningsledningen i en stikkontakt.
3. Løft og sænk svømmekontakten (6) med hånden. Vær opmærksom på positionen, hvor pumpen tænder eller slukker. Hvis du ikke er tilfreds med resultatet: Indstil svømmekontakten (6) på ny (*Indstilling af svømmekontakten, s. 31*).
4. Træk tilslutningsstikket ud af stikkontakten.

## Opstilling af pumpen

### Bemærk

- Brug aldrig tilslutningsledningen (2) eller trykslangen til at holde produktet med eller til ophængning af det.
- Når du bruger svømmekontakten (6):
  - Sørg for, at svømmekontakten kan bevæge sig frit.
  - Pumpeskakten bør have følgende mål som minimum: 40 cm × 40 cm × 50 cm
- Ved nedsænkning af pumpen skal pumpefoden have mulighed for at afgive med mulig luft. Hold pumpen lidt på skrå.
- Vær opmærksom på den maksimale nedsænkingsdybde ( $\leq 7$  m) og den maksimale pumpehøjde ( $\leq 6$  m).
- Produktet må ikke anbringes direkte på en mudret overflade. Hæng produktet op, eller brug f.eks. en mursten som underlag.
- Det medfølgende træktov (10) kan du bruge til følgende formål:
  - Nedfiring og optagning af produktet i en skakt
  - Fri ophængning af produktet i vandet

### Fastgørelse af træktov (Fig. B)

1. Fastgør træktovet (10) med en løkke og en knude på håndtaget (1).
2. Før produktet sænkes ned i skakten: Sørg for, at træktovet er fastgjort korrekt til håndtaget.

## Drift

### Driftsanvisninger

- Sørg for, at netspændingen og netfrekvensen stemmer overens med angivelserne på typeskiltet.
- Slut produktet til en stikkontakt, som er sikret med mindst 6 A.
- Slut kun apparatet til en stikkontakt med fejlstrømsrelæ (RCD) med en dimensioneret fejlstrøm på højst 30 mA.
- **⚠ FARE!** Fare for strømstød! Sørg for, at der ikke kan komme fugt eller vand ind i strømtilslutningen.
- Produktet er ikke egnet til tilslutning til drikkevandsforsyningen.

### Manuel drift

- Hold øje med pumpen for at forhindre, at pumpen løber tør.
- Minimumsvandstand, lbrugtagning: 90 mm

## Tænd og sluk

### Bemærk

- **BEMÆRK! Ikke egnet til kontinuerlig drift!** Det optimale brugsinterval er 30 minutters pumpning, 5 minutters pause.
- **Overbelastningssikring:** Ved overbelastning slukkes produktet automatisk af en indbygget temperaturovervågningsenhed. Efter afkøling tændes produktet automatisk igen.

### Tænd

1. Slut tilslutningsledningen (2) til strømfor- syningen.  
Motoren starter. Efter en ind sugningstid begynder pumpen at pumpe.

### Sluk

- Adskil produktet fra strømforsyningen.

## Rengøring, vedligeholdelse og opbevaring

- **⚠ ADVARSEL!** Elektrisk stød! Risiko for kvæstelser på grund af utilsigtet start af apparatet. Beskyt dig selv ved vedligeholdelses- og rengøringsarbejder. Sluk for apparatet og træk tilslutningsstikket ud af stikkontakten.

Vedligeholdelses- og servicearbejde, som ikke er beskrevet i denne betjeningsvejledning,

skal udføres af vores servicecenter. Anvend kun originale reservedele.

## Rengøring

**BEMÆRK!** Fare for skader. Kemiske substanser kan angribe apparatets plastdele. Brug ikke rengørings- eller opløsningsmiddel.

- Produkter, der ikke er installeret stationært: Rengør altid pumpen med rent vand efter brug.
- Produkter, der er installeret stationært: Kontrollér svømmekontaktens (6) funktion regelmæssigt (senest hver tredje måned).
- Fjern fnug og fiberpartikler, som eventuelt har sat sig fast i pumpehuset, med en vandstråle.
- Fjern forureninger ved pumpens underside med en vandstråle.
- Fjern aflejringer ved svømmekontakten med klart vand.
- Fjern regelmæssigt slam fra bunden af skakten og rengør også skaktens sider.

- Hvis du ikke har brugt pumpen i længere tid: Rengør pumpen grundigt efter sidste brug, og før den bruges igen. Aflejringer og rester kan forårsage problemer ved opstart.

## Vedligeholdelse

Produktet er vedligeholdelsesfrit.

## Opbevaring

Opbevar altid apparatet og tilbehøret:

- rent
- tørt
- støvbeskyttet
- frostsikkert
- uden for børns rækkevidde
- Aflejringer og rester kan forårsage problemer ved opstart. Inden længerevarende opbevaring (f.eks. Overvintring)
  - Rengør pumpen.
  - Tøm pumpen.

## Fejlsøgning

Den følgende tabel hjælper dig ved fejlsøgning af småfejl:

Symptom	Mulig årsag	Foranstaltning
Apparat starter ikke	Der er ingen strøm	Kontrollér stikkontakt, nettilslutningsledning, stik og sikring, og få dem repareret af en autoriseret elektriker ved behov.
	Svømmekontakten kobler ikke	<i>Indstilling af svømmekontakten, s. 31</i>
Pumpen slukkes efter kort tid	Motorværnet slukker pumpen, fordi vandet er meget snavset	Rengør pumpen og skakten
	Vandtemperatur for høj, motorværnet slukker pumpen	Sørg for at vandtemperaturen maksimalt er 35 °C!
Pumpen slukkes ikke	Svømmekontakten kan ikke synke ned	Placer svømmekontakten, så den kan bevæge sig frit
Utilstrækkelig pumpe-mængde	Pumpeydelsen falder på grund af vandets indhold af snavs og smergel	Rengør pumpen og skift evt. sliddele
	Pumpe eller ledning blokeret	Rengør pumpe og ledning

## Bortskaffelse/miljøbetskyttelse

Apparatet, tilbehøret og emballagen skal afleveres til miljøvenlig genanvendelse.



Elektriske apparater må ikke bortskaffes som husholdningsaffald.

Symbolet med den overstregede affalds-spand på hjul betyder, at dette produkt ikke må bortskaffes som usorteret husholdningsaffald ved udløbet af dets levetid.

### Direktiv 2012/19/EU om affald af elektrisk og elektronisk udstyr:

Forbrugere er juridisk forpligtet til at sende elektriske og elektroniske enheder til miljøvenlig genanvendelse ved slutningen af produkternes levetid. På denne måde garanteres en miljø- og ressourcebesparende genanvendelse.

Afhængigt af hvordan det implementeres i national lovgivning, har du følgende muligheder:

- at give det tilbage til salgsstedet,
- at aflevere det til et officielt indsamlingssted,
- at sende det tilbage til producenten/distributøren.

Tilbehørsdele og hjælpemidler uden elektriske bestanddele, der følger med det udtjente udstyr, er ikke omfattet heraf.

## Service

### Garanti

Kære kunde,

på dette produkt får du 3 års garanti fra købsdatoen. I tilfælde af mangler ved produktet har du lovmæssige rettigheder over for sælgeren af produktet. Disse lovmæssige rettigheder bliver ikke indskrænket af garantien, som uddybes efterfølgende.

### Garantibetingelser

Garantifristen begynder med købsdatoen. Opbevar den originale kassebon omhyggeligt. Dette bilag bruges til at dokumentere købet. Hvis der inden for tre år fra købsdato af dette produkt opstår materiale- eller fabriktionsfejl, bliver produktet - efter vores valg - repareret omkostningsfrit eller erstattet. Denne garantiydelse forudsætter, at det

defekte apparat samt købsbeviset (kassebon) forlægges inden for fristen på tre år, og at det kort beskrives, hvori manglen består, og hvornår den er opstået.

Hvis fejlen dækkes af vores garanti, modtager du et repareret eller et nyt produkt. Reparationen eller et nyt produkt er ikke begyndelsen på en ny garantiperiode.

### Garantiperiode og lovmæssige reklamationer

Garantiperioden bliver ikke forlænget pga. garantiydelse. Dette gælder også for skiftede eller reparerede dele. Eventuelle skader og mangler, som allerede eksisterer ved købet, skal meddeles til producenten straks efter udpakningen. Reparationer, der foretages, efter at garantiperioden er udløbet, laves mod betaling.

### Garantidækning

Dette apparat blev produceret efter strenge kvalitetskrav og nøje kontrolleret før udleveringen.

Garantiydelse gælder for materiale- og fabriktionsfejl. Denne garanti dækker ikke dele af produktet, der er udsat for normal slidage og derfor kan betragtes som sliddele (f.eks. Forfilter, Tætningssring) eller for beskadigelse af skrøbelige dele.

Denne garanti bortfalder, hvis produktet er beskadiget, ikke blev anvendt korrekt eller ikke blev vedligeholdt. Ligeledes ved skader forårsaget af vand, frost, lyn, ild eller forkert transport. For at sikre en korrekt brug af produktet skal alle anvisninger i betjeningsvejledning nøje overholdes. Anvendelser og handlinger, der frarådes i betjeningsvejledningen eller som der advares imod, skal ubetinget undgås.

Produktet er udelukkende beregnet til den private og ikke til den erhvervmæssige brug. Ved misbrug og uhensigtsmæssig brug, anvendelse af vold og ved indgreb, som ikke er foretaget af vores autoriserede serviceafdeling, udløber garantien.

### Bearbejdning af reklamationer

For at sikre en hurtig behandling af din anmodning skal du følge følgende instruktioner:

- Hav kassebonen og varenummeret (f.eks. IAN 508092\_2507) parat som købsbevis ved alle forespørgsler.
- Varenummeret kan aflæses på typeskiltet på produktet, en indgravning på produktet, omslaget af din vejledning (nederst til

venstre) eller på klistermærket på bagsiden eller bunden af produktet.

- Kontakt først nedenstående service-center via **telefon** eller brug vores **kontaktformular**, som du finder på *parkside-diy.com* under kategorien **Service**, hvis der er funktionsfejl eller andre mangler.
- Et defekt produkt kan sammen med købsbeviset og beskrivelsen af fejlen, og hvornår den er opstået, efter samråd med vores service-center sendes omkostningsfrit til den adresse, som du får oplyst. For at undgå problemer med modtagelsen og yderligere omkostninger er det vigtigt, at du kun bruger den adresse, som du har fået oplyst. Sørg for, at forsendelsen er betalt, ikke er for omfangsrig og ikke sker per ekspres eller andre særlige former for forsendelse. Send apparatet inkl. alt tilbehør, som fulgte med ved købet, og sørg for tilstrækkelig og sikker transportemballage.



På *parkside-diy.com* kan du se og downloade denne manual og mange andre manualer. Med denne QR-kode kommer

## Reservedele og tilbehør

**Reservedele og tilbehør kan fås på *www.grizzlytools.shop*.** Hvis der opstår problemer i forbindelse med bestillingen, bedes du kontakte vores online-shop. Hvis du har yderligere spørgsmål, bedes du kontakte: *Service-Center*, s. 35

Pos.nr.	1	Betegnelse	Best.nr.
10	—	Træktov (Nylon, 8 m)	79300311
11- 13	42-48	Tilslutningsbeslag sæt (Tilslutningsbeslag med Quick-Connect-forbindelse, Kombiadapter)	91110114

<sup>1</sup> Eksploderet tegning, s. 97

du direkte til *parkside-diy.com*. Vælg dit land og søg efter betjeningsvejledningen via søgefunktionen. Ved at indtaste varennummeret (IAN) 508092\_2507 kan du åbne din betjeningsvejledning.

## Reparationservice

Kontakt vores service-center i tilfælde af reparationer, som **ikke er omfattet af garantien**. Service-centeret giver dig gerne et tilbud.

- Vi kan kun bearbejde apparater, hvor forsendelsen er betalt, og som er pakket forsvarligt.  
**Bemærk:** Send dit apparat rengjort og med en beskrivelse af defekten til den nævnte adresse af vores service-center.
- Vi tager ikke imod apparater, uden at forsendelsen er betalt, eller som er sendt som volumenpakker, ekspres-pakker eller andre særlige leveringer.
- Vi bortskaffer dine indsendte, defekte apparater gratis.

## Service-Center

**DK** Service Danmark  
Tel.: 80 254583  
Kontaktformular på  
*parkside-diy.com*  
IAN 508092\_2507

## Importør

Bemærk at den følgende adresse ikke er en serviceadresse. Kontakt først ovennævnte service-center.

Grizzly Tools GmbH & Co. KG  
Stockstädter Str. 20  
63762 Großostheim  
TYSKLAND  
*www.grizzlytools.de*

## Oversættelse af den originale EU-overensstemmelseserklæringen

Produkt: **Spildevandspumpe**

Model: **PETPS 400 B2**

Serienummer: 000001–138000

Genstanden for erklæringen, som beskrevet ovenfor, er i overensstemmelse med den relevante EU-harmoniseringslovgivning:

**2006/42/EC • 2014/30/EU • 2011/65/EU & (EU) 2015/863**

Genstanden for erklæringen, som beskrevet ovenfor, er i overensstemmelse med Europa-Parlamentets og Rådets direktiv 2011/65/EU af 8. juni 2011 om begrænsning af anvendelsen af visse farlige stoffer i elektrisk og elektronisk udstyr.

For at sikre overensstemmelse er følgende harmoniserede standarder og nationale standarder og forskrifter blevet anvendt:

**EN 60335-1:2012/A16:2023 • EN IEC 60335-2-41:2021/A11:2021  
EN 62233:2008 • EN IEC 63000:2018  
EN IEC 55014-1:2021 • EN IEC 55014-2:2021  
EN IEC 61000-3-2:2019/A2:2024 • EN 61000-3-3:2013/A2:2021**

Denne overensstemmelseserklæring udstedes på fabrikantens ansvar:



Grizzly Tools GmbH & Co. KG  
Stockstädter Str. 20  
63762 Großostheim  
TYSKLAND  
20.11.2025

Christian Frank  
Repræsentant for dokumentation

## Spis treści

<b>Wprowadzenie</b> .....	<b>37</b>
Użytkowanie zgodne z przeznaczeniem.....	37
Zakres dostawy/akcesoria.....	38
Zestawienie.....	38
Opis działania.....	38
Dane techniczne.....	38
<b>Wskazówki dotyczące bezpieczeństwa</b> .....	<b>38</b>
Znaczenie wskazówek dotyczących bezpieczeństwa.....	38
Piktogramy i symbole.....	39
Uruchomienie.....	39
<b>Przygotowanie</b> .....	<b>43</b>
Przylązca.....	43
Podłączenie przewodu tłoczącego.....	43
Ustawianie przełącznika pływakowego.....	43
Kontrola przełącznika pływakowego.....	44
Posadowienie pompy.....	44
<b>Eksploatacja</b> .....	<b>44</b>
Wskazówki dotyczące eksploatacji.....	44
Włączanie i wyłączanie.....	45
<b>Czyszczenie, konserwacja i przechowywanie</b> .....	<b>45</b>
Czyszczenie.....	45
Konserwacja.....	45
Przechowywanie.....	45
<b>Rozwiązywanie problemów</b> .....	<b>45</b>
<b>Utylizacja /ochrona środowiska</b> .....	<b>46</b>
<b>Serwis</b> .....	<b>47</b>
Gwarancja.....	47
Serwis naprawczy.....	48
Service-Center.....	48
Importer.....	48
<b>Części zamienne i akcesoria</b> .....	<b>48</b>
<b>Tłumaczenie oryginalnej deklaracji zgodności EU</b> .....	<b>49</b>
<b>Widok rozłożony</b> .....	<b>97</b>

## Wprowadzenie

Serdecznie gratulujemy zakupu nowej pompy zanurzeniowej do brudnej wody (w dalszej części dokumentu określanego jako elektonarzędzie).

Zdecydowali się Państwo na zakup urządzenia wysokiej jakości. Urządzenie zostało poddane kontroli jakości w trakcie produkcji

oraz kontroli końcowej. Dzięki temu gwarantujemy sprawność Państwa urządzenia.

Nie można wykluczyć sytuacji, w których w pojedynczych przypadkach na lub w urządzeniu wzgl. w przewodach węzowych będą się zbierać resztki wody. Nie jest to wada ani uszkożdzenie i nie stanowi to powodu do niepokoju.



Instrukcja obsługi jest integralną częścią urządzenia. Zawiera ona ważne wskazówki dotyczące bezpieczeństwa, użytkowania i utylizacji. Należy uważnie przeczytać instrukcję obsługi. Należy zapoznać się z elementami obsługowymi i zasadami prawidłowego użytkowania urządzenia. Z urządzenia należy korzystać tylko zgodnie z opisem i w podanych zakresach użytkowania. Instrukcję obsługi należy dobrze przechowywać, a przekazując urządzenie innym osobom należy dołączyć całą dokumentację.

## Użytkowanie zgodne z przeznaczeniem

Urządzenie jest przeznaczone wyłącznie do następujących celów:

- Usuwanie i tłoczenie następujących płynów:
  - Brudna woda z cząsteczkami o maksymalnym rozmiarze: 30 mm
- Typowe zastosowania:
  - Przepompowywanie i wypompowywanie wody z niecek i zbiorników
  - Pobieranie wody ze studni i studzienek
  - Wypompowywanie wody z zalanych piwnic
- Temperatura wody  $\leq 35^{\circ}\text{C}$

Każdy inny rodzaj zastosowania, który nie został wyraźnie dopuszczony w niniejszej instrukcji obsługi, może stanowić źródło poważnych niebezpieczeństw dla użytkownika oraz prowadzić do uszkodzeń urządzenia. Operator lub użytkownik jest odpowiedzialny za wypadki lub szkody innych osób lub ich własności. Urządzenie jest przeznaczone do użytku prywatnego. Urządzenie nie zostało zaprojektowane do ciągłego użytku komercyjnego. Użytkowanie urządzenia do celów komercyjnych powoduje utratę gwarancji. Producent nie odpowiada za szkody spowodowane użyciem urządzenia w sposób niezgodny z przeznaczeniem lub jego nieprawidłową obsługą.

## Zakres dostawy/akcesoria

Rozpakować urządzenie i sprawdzić zakres dostawy.

Materiały opakowaniowe należy usuwać zgodnie z przepisami.

- Pompa zanurzeniowa do brudnej wody
- Kątownik montażowy
- Adapter kombi
- Linka (8 m)
- Tłumaczenie instrukcji oryginalnej

## Zestawienie

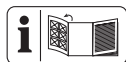

Ilustracje znajdują się na przedniej rozkładanej stronie.

- 1 Uchwyt do przenoszenia
- 2 Przewód zasilający
- 3 Przewód (Przełącznik pływakowy)
- 4 Uchwyt (Przełącznik pływakowy)
- 5 Regulacja wysokości (Przełącznik pływakowy)
- 6 Przełącznik pływakowy
- 7 Podstawa pompy
- 8 Wylot wody
- 9 Obudowa
- 10 Linka (Nylon, 8 m)
- 11 Kątownik montażowy
- 12 Przycisk połączenie Quick-Connect
- 13 Adapter kombi

## Opis działania

Pompa jest wyposażona w układ przełączania z pływakiem, który automatycznie załącza i wyłącza pompę w zależności od poziomu wody.

W przypadku przeciążenia urządzenie zostanie wyłączone przez zainstalowany wyłącznik termiczny. Po ostygnięciu silnik uruchomi się samoczynnie.

Funkcje elementów obsługowych podano w poniższych opisach.

## Dane techniczne

**Pompa zanurzeniowa do brudnej wody**  
 ..... **PETPS 400 B2**  
 Napięcie znamionowe  $U$  ..... 230 V~, 50 Hz  
 Znamionowa moc wejściowa  $P$  ..... 400 W  
 Klasa ochrony ..... I  
 Stopień ochrony ..... IPX8  
 Długość Przewód zasilający ..... 10 m

Ciężar ..... 3,5 kg  
 Poziom ciśnienia akustycznego ( $L_{pA}$ )  $\leq 70$  dB  
 Wydajność tłoczenia  $Q$  .....  $\leq 9000$  L/h  
 Zwiększanie tłoczenia ..... 0.6 bar  
 Wysokość tłoczenia  $H$  .....  $\leq 6$  m  
 Robocza głębokość zanurzenia .....  $\leq 7$  m  
 Minimalny poziom wody, Uruchomienie ..... 90 mm  
 Poziom pozostałej wody ..... 31 mm  
 Frakcja zawiesiny  $\varnothing$  .....  $\leq 30$  mm  
 Temperatura wody .....  $\leq 35$  °C  
 Wylot wody ..... G1½"

## Właściwości użytkowe

↑Wysokość tłoczenia  $h$ [m]; →Wydajność tłoczenia  $Q$ [L/h]

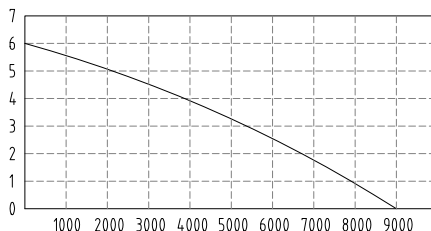

Pomiary maksymalnych parametrów użytkowych dokonuje się w warunkach optymalnych (np. proste, bezpośrednie wyjście).

Przewody ssące o mniejszej średnicy mogą się przyczynić do obniżenia wydajności urządzenia.

## Wskazówki dotyczące bezpieczeństwa

W niniejszym rozdziale opisano podstawowe wskazówki dotyczące bezpieczeństwa w ramach użytkowania urządzenia.

### Znaczenie wskazówek dotyczących bezpieczeństwa

**⚠ NIEBEZPIECZEŃSTWO!** W przypadku nieprzestrzegania niniejszej wskazówki dotyczącej bezpieczeństwa, dojdzie do wypadku. Jego skutkiem są poważne obrażenia ciała lub zgon.

**⚠ OSTRZEŻENIE!** W przypadku nieprzestrzegania niniejszej wskazówki dotyczącej bezpieczeństwa, dojdzie do wypadku. Jego skutkiem mogą być poważne obrażenia ciała lub zgon.

**! UWAGA!** W przypadku nieprzestrzegania niniejszej wskazówki dotyczącej bezpieczeństwa, dojdzie do wypadku. Jego skutkiem mogą być lekkie lub średnie obrażenia ciała. **WSKAZÓWKA!** W przypadku nieprzestrzegania niniejszej wskazówki dotyczącej bezpieczeństwa, dojdzie do wypadku. Jego skutkiem może być szkoda materialna.

## Piktogramy i symbole

### Piktogramy na urządzeniu



Przeczytać instrukcję obsługi



Uwaga!

- Nie nadaje się do wody o wysokiej zawartości piasku.
- Uwaga: Unikać pracy pompy na sucho! Niebezpieczeństwo przegrzania!



Maksymalna robocza głębokość zanurzenia



Przed pracami konserwacyjnymi w przypadku uszkodzenia kabla zasilającego należy wyciągnąć wtyczkę sieciową z gniazdka



Urządzeń elektrycznych nie należy wyrzucać razem z odpadami komunalnymi.

### Symbole w instrukcji obsługi



Uwaga!

## Uruchomienie

### Uwagi ogólne

- Należy uważnie przeczytać instrukcję obsługi. Proszę zapoznać się z elementami regulacyjnymi i zasadami prawidłowego użytkowania urządzenia.
- Urządzenie nie może być używane przez dzieci. Należy nadzorować dzie-

ci w celu zapewnienia, aby nie bawiły się one urządzeniem.

Urządzenie może być używane przez osoby o obniżonej sprawności fizycznej, sensorycznej czy umysłowej lub o niedostatecznym doświadczeniu i wiedzy tylko wówczas, jeśli osoby te znajdują się pod nadzorem lub jeśli zostały pouczone o zasadach bezpiecznego użycia urządzenia i zrozumiały wynikające stąd niebezpieczeństwa. Czyszczenia i prac konserwacyjnych nie wolno powierzać dzieciom.

- Osoby, które nie są zaznajomione z instrukcją obsługi, nie mogą używać urządzenia.
- Należy podejmować odpowiednie działania w celu zabezpieczenia dostępu dzieci do pracującego urządzenia. Niebezpieczeństwo obrażeń ciała.
- Urządzenie nie może być użytkowane w miejscach położonych powyżej 2000 m.

- Nie stosować z wodą z zawartością cząsteczek działających abrazyjnie, np. z piaskiem. Nie jest dopuszczalne tłoczenie płynów agresywnych, abrazyjnych (powodujących zdzieranie materiału), palnych (np. paliw do silników) lub wybuchowych, słonej wody, środków czyszczących i żywności. Temperatura tłoczonego płynu nie może przekraczać 35°C.
- Nigdy nie używać urządzenia, gdy w wodzie przebywają osoby.
- Nie używać pompy w stawach ogrodowych z rybami lub roślinami. Wskutek wycieku środków smarnych może dojść do zanieczyszczenia cieczy.
- Nie używać urządzenia w stanie uszkodzonym, niekompletnym lub po dokonaniu jego modyfikacji niezatwierdzonych przez producenta. Przed rozpoczęciem pracy należy zlecić wykwalifikowanemu elektrykowi kontrolę urządzenia pod kątem obecności wszystki-

ch wymaganych zabezpieczeń elektrycznych.

### Przygotowanie

- Należy zwracać uwagę, czy napięcie sieciowe i częstotliwość są zgodne z napięciem podanym na tabliczce znamionowej urządzenia.
- Przed użyciem urządzenia należy zawsze sprawdzić przewód zasilający i kabel przedłużający pod kątem śladów uszkodzeń lub oznak zużycia. Jeśli podczas używania urządzenia zostanie uszkodzony kabel, należy go natychmiast odłączyć od sieci zasilającej. **PRZED ODŁĄCZENIEM OD SIECI NIE WOLNO DOTYKAĆ KABLA.** Nie używać urządzenia, jeśli kabel jest uszkodzony lub zużyty.
- Urządzenie podłączać tylko do gniazda chronionego wyłącznikiem różnicowoprądowym (RCD) o wartości znamionowego prądu wyłączającego nie większej niż 30 mA.
- Urządzenie należy podłączać do gniazda, które jest zabezpieczone co naj-

- mniej bezpiecznikiem o wartości 6 A.
- Przed rozpoczęciem pracy należy skontrolować bezpieczeństwo elektryczne. W przypadku braku pewności należy się zwrócić do fachowca.
  - Uziemienie, zerowanie i wyłącznik różnicowo-prądowy spełniają wymagania określone w przepisach bezpieczeństwa wydanych przez przedsiębiorstwo energetyczne i działają prawidłowo.
  - Elektryczne połączenia wtykowe są zabezpieczone przed wilgocią.
  - Połączenia wtykowe będą się znajdować w strefie niezagrożonej zalaniem.
  - Aby uniknąć zagrożeń spowodowanych uszkodzeniem przewodu zasilającego urządzenia, należy zlecić wymianę przewodu zasilającego producentowi, w jego punkcie serwisowym, lub osobie posiadającej podobne kwalifikacje. Należy się zwrócić do Centrum Serwisowego.
  - W trakcie eksploatacji urządzenia musi być swobodny dostęp do wtyczki sieciowej.
  - Nie należy ciągnąć za przewód zasilający w celu wyjęcia wtyczki z gniazda sieciowego lub przesuwania urządzenia. Kabel zasilający należy chronić przed działaniem wysokich temperatur, olejem i ostrymi krawędziami.
  - Stosować wyłącznie dopuszczone przedłużacze typu H07RN-F, o długości maksymalnej 75 m, przeznaczone do użytku na zewnątrz. Przekrój przewodów przedłużacza musi wynosić co najmniej  $2,5 \text{ mm}^2$ . Przed użyciem zawsze całkowicie odwiń kabel z bębna. Przedłużacz należy skontrolować pod kątem uszkodzeń.
  - Nie nosić i nie mocować urządzenia za kabel zasilający lub za przewód węzowy.

## **Eksploatacja**

- Nie używać urządzenia w pobliżu łatwopalnych cieczy lub gazów. W przypadku nieprzestrzegania powyższych wskazówek istnieje niebezpieczeństwo pożaru lub wybuchu.
- Stosować obuwie zabezpieczające przed porażeniem elektrycznym.
- Podczas mrozu pompa nie może pozostawać na wolnym powietrzu. Urządzenie należy przechowywać tak, by było chronione przed mrozem.
- Regularnie sprawdzać działanie przełącznika pływakowego. Nieprzestrzeganie tego zalecenia spowoduje utratę praw gwarancyjnych i rękojmi.
- Urządzenie należy nadzorować w trakcie pracy, aby w porę rozpoznać pracę pompy na sucho.
- Wyłączyć urządzenie i wyciągnąć wtyczkę z gniazda. Należy się upewnić, że wszystkie ruchome elementy całkowicie się zatrzymały

- przed pozostawieniem urządzenia,
- przed zmianą akcesoriów,
- przed montażem lub demontażem urządzenia,
- przed rozpoczęciem kontroli, czyszczenia lub wykonywania prac na urządzeniu.

## **Czyszczenie, konserwacja i przechowywanie**

- Postępować zgodnie z wszystkimi wskazówkami z następującego rozdziału: *Czyszczenie, konserwacja i przechowywanie*, s. 45

Wszystkie czynności wykraczające poza opisane powyżej, w szczególności otwieranie urządzenia, należy powierzać w specjalistycznym punkcie napraw urządzeń elektrycznych. W przypadku konieczności wykonania naprawy zwracaj się zawsze do naszego działu serwisowego.

- Ze względów bezpieczeństwa wymień zużyte lub uszkodzone części.

Używaj wyłącznie oryginalnych części zamiennych i akcesoriów. Stosowanie nieautoryzowanych części prowadzi do natychmiastowej utraty praw gwarancyjnych.

- Urządzenie przechowywać w miejscu suchym i niedostępnym dla dzieci.

## Przygotowanie

**▲ OSTRZEŻENIE!** Ryzyko obrażeń ciała w wyniku przypadkowego uruchomienia urządzenia. Wtyczkę przyłącza sieciowego należy włożyć w gniazdo wtykowe dopiero wtedy, gdy urządzenie jest całkowicie przygotowane do zastosowania.

### Przyłącza

Na urządzeniu i na akcesoriach dostępne są następujące przyłącza:

- Kątownik montażowy: np. Końcówka węża z gwintem wewnętrznym G1½"
- Element redukujący ①: Wąż 1" (25 mm) z odpowiednią obejmą
- Element redukujący ②: np. Obejma z gwintem wewnętrznym G1"; odłączyć przyłączy ①
- Element redukujący ③: Wąż 1¼" (32 mm) z odpowiednią obejmą; odłączyć przyłączy ① i ②

## Podłączenie przewodu tłoczącego

### Wskazówki

- Opisane podłączenie stanowi propozycję dotyczącą dostarczonych akcesoriów.
- Jako przewód tłoczący można wykorzystać wąż lub stały rurociąg.
- W przypadku stałej instalacji należy stosować zabezpieczenie przeciwwrotne.
- Połączenie Quick-Connect umożliwia prosty demontaż pompy bez zdejmowania przewodu tłoczącego.

### Sposób postępowania

1. Odłączyć przyłączy kątowe (11) na połączeniu Quick-Connect (12).

- Wcisnąć i przytrzymać czerwony przycisk (12) na połączeniu Quick-Connect.
  - Rozciągnąć kątownik montażowy (11).
  - Zwolnić przycisk (12).
2. Zamocować zagiętą część kątownika montażowego (11) na wylocie wody (8; G1½").
  3. Jeśli potrzebny jest adapter kombi: Zamocować (skrócony) adapter kombi (13) na luźnej części kątownika montażowego (11).
  4. Zamocować wąż na drugiej części kątownika montażowego (11) lub na adapterze kombi (13).
  5. Połączyć kątownik montażowy (11): Ścisnąć obydwie części kątownika montażowego na połączeniu Quick-Connect.

## Ustawianie przełącznika pływakowego

### Wskazówki

- W momencie dostawy przełącznik pływakowy jest ustawiony w taki sposób, że możliwe jest natychmiastowe uruchomienie.
- Pompa zainstalowana na stałe: Regularnie kontrolować działanie przełącznika pływakowego, co najmniej co 3 miesiące.
- Zwracać uwagę, aby odległość między przełącznikiem pływakowym a mechanizmem regulacji wysokości był odpowiednio duży. W przypadku zbyt małej odległości przełącznik pływakowy może nie działać zgodnie z przeznaczeniem.
- Przełącznik pływakowy ustawiać przy wyciągniętym uchwycie do przenoszenia, w szczególności wtedy, gdy pompa jest zamieszona na linie.
- Przełącznik pływakowy należy ustawić w taki sposób, aby wyłączał on pompę, zanim przełącznik zetknie się z dnem.

### Sposób postępowania

W normalnym trybie przełącznik pływakowy (6) powinien wisieć w uchwycie (4).

1. Ustawianie średniego poziomu:
  - Ścisnąć uchwyt (4).
  - Przesunąć uchwyt (4) dożądanego położenia w obrębie mechanizmu regulacji wysokości (5).
2. Ustawianie różnicy między najwyższym i najniższym poziomem:

- Zwiększanie różnicy poziomów: Przedłużyć część przewodu (3) między uchwytem (4) a przełącznikiem pływakowym (6).
  - Zmniejszanie różnicy poziomów: Skrócić część przewodu (3) między uchwytem (4) a przełącznikiem pływakowym (6).
3. Skontrolować działanie przełącznika pływakowego (6).

### Tryb ręczny (rys. A)

Przełącznik pływakowy można ustawić w taki sposób, aby pompa była zawsze włączona, gdy jest zasilana prądem.

- Zamocować przełącznik pływakowy (6) bez odstępu do uchwyty (4) pionowo w górę.

### Kontrola przełącznika pływakowego

1. Wstawić pompę z usuniętym kątownikiem montażowym (11) do naczynia z wodą. Podczas pompowania woda powinna ściekać do naczynia.
2. Włożyć wtyczkę przewodu zasilającego do gniazda sieciowego.
3. Unosić i opuszczać przełącznik pływakowy (6) ręką. Podczas tej czynności obserwować położenie, w którym pompa się załącza wzgl. wyłącza.  
W przypadku niezadowolającego efektu: ponownie ustawić przełącznik pływakowy (6) (*Ustawianie przełącznika pływakowego, s. 43*).
4. Wyciągnąć wtyczkę z gniazda sieciowego.

### Posadowienie pompy

#### Wskazówki

- Nigdy nie używać przewodu zasilającego (2) lub węża ciśnieniowego do przytrzymywania lub zawieszania urządzenia.
- W przypadku stosowania przełącznika pływakowego (6):
  - Zwracać uwagę, aby przełącznik pływakowy miał możliwość swobodnego poruszania się.
  - Studzienka pompy powinna mieć co najmniej następujące wymiary: 40 cm × 40 cm × 50 cm
- Podczas zanurzania pompy należy pozostawić na ujście jak największą ilość powietrza z podstawy pompy. W tym celu przytrzymać pompę pod skosem.

- Przestrzegać podanej maksymalnej głębokości zanurzenia ( $\leq 7$  m) i maksymalnej wysokości tłoczenia ( $\leq 6$  m).
- Nie ustawiać urządzenia bezpośrednio na błotnistym podłożu. Zawiesić urządzenie lub wykorzystać np. pustak jako podstawę.
- Dostarczoną linkę (10) można wykorzystać w następujących celach:
  - Opuścić urządzenie do studzienki i unieść w górę
  - Urządzenie zawiesić swobodnie w wodzie

### Mocowanie linki (rys. B)

1. Zamocować linkę (10) za pomocą pętli lub wężła na uchwycie do przenoszenia (1).
2. Przed opuszczeniem urządzenia do studzienki: Upewnić się, że linka jest dobrze zamocowana na uchwycie do przenoszenia.

## Eksplatacja

### Wskazówki dotyczące eksploatacji

- Należy zwracać uwagę, czy napięcie sieciowe i częstotliwość są zgodne z napięciem podanym na tabliczce znamionowej urządzenia.
- Urządzenie należy podłączać do gniazda, które jest zabezpieczone co najmniej bezpiecznikiem o wartości 6 A.
- Urządzenie podłączać tylko do gniazda chronionego wyłącznikiem różnicowoprądowym (RCD) o wartości znamionowego prądu wyłączającego nie większej niż 30 mA.
- **⚠ NIEBEZPIECZEŃSTWO!** Niebezpieczeństwo porażenia prądem elektrycznym! Upewnić się, że do przyłącza sieciowego nie może się dostać wilgoć lub woda.
- Urządzenie nie jest przeznaczone do podłączania w instalacjach wody pitnej.

### Tryb ręczny

- Pompę należy nadzorować, tak by nie doszło do jej zatarcia.
- Minimalny poziom wody, Uruchomienie: 90 mm

## Włączanie i wyłączanie

### Wskazówki

- **WSKAZÓWKA! Produkt nie jest przeznaczony do użytku w trybie ciągłym!** Optymalny interwał eksploatacyjny to 30 minut pompowania, 5 minut przerwy.
- **Zabezpieczenie przed przeciążeniem:** W przypadku przeciążenia zintegrowany czujnik temperatury automatycznie wyłączy urządzenie. Po wystudzeniu urządzenia załącza się ponownie samoczynnie.

### Włączanie

1. Podłączyć kabel zasilający (2) do elektrycznej instalacji zasilającej. Silnik uruchamia się. Po chwili potrzebnej na zassanie pompa zaczyna pompować.

### Wyłączanie

- Odłączyć urządzenie od zasilania sieciowego.

## Czyszczenie, konserwacja i przechowywanie

**▲ OSTRZEŻENIE!** Porażenie elektryczne! Ryzyko obrażeń ciała w wyniku przypadkowego uruchomienia urządzenia. Podczas prac konserwacyjnych i czyszczenia należy się zabezpieczać. Wyłączyć urządzenie i wyciągnąć wtyczkę z gniazda.

Wykonanie prac naprawczych i konserwacyjnych, które nie zostały opisane w tej instrukcji, należy powierzać naszym specjalistom z działu serwisowego. Stosować tylko oryginalne części zamienne.

### Czyszczenie

**WSKAZÓWKA!** Ryzyko uszkodzenia. Substancje chemiczne mogą oddziaływać agresywnie na elementy wykonane z tworzywa

sztucznego. Nie stosować środków czyszczących wzgl. rozpuszczalników.

- Urządzenia zainstalowane niestacjonarnie: Po każdym użyciu oczyść pompę czystą wodą.
- Urządzenia zainstalowane stacjonarnie: Sprawdzaj regularnie działanie przełącznika pływakowego (6) (nie rzadziej niż co trzy miesiące).
- Usunąć za pomocą strumienia wody kłaczkę i włókniste cząstki, które ewentualnie osadziły się na korpusie pompy.
- Usunąć zanieczyszczenia na spodzie pompy przy użyciu strumienia wody.
- Osady usuwać z przełącznika pływakowego czystą wodą.
- Regularnie czyść dno studzienki ze szlamu i oczyszczać także ścianki studzienki.
- Jeśli pompa nie była używana przez dłuższy czas: Dokładnie czyść pompę po ostatnim użyciu i przed ponownym użyciem. Osady i pozostałości mogą być przyczyną trudności w uruchomieniu urządzenia.

### Konserwacja

Urządzenie jest bezobsługowe.

### Przechowywanie

Urządzenie należy przez cały czas przechowywać w warunkach:

- czystych
- suchych
- zabezpieczonych przed zapyleniem
- zabezpieczonych przed mrozem
- poza zasięgiem dzieci
- Osady i pozostałości mogą być przyczyną trudności w uruchomieniu urządzenia. Przed dłuższym okresem przechowywania (np. Przechowywanie w sezonie zimowym)
- Wyczyścić pompę.
- Opróżnić pompę.

## Rozwiązywanie problemów

Poniższa tabeli stanowi pomoc w ramach usuwania błędów:

Objaw	Możliwa przyczyna	Działanie
Pompa nie wyłącza się	Włącznik-wyłącznik pływakowy nie może opaść	Ustaw włącznik-wyłącznik pływakowy tak, aby mógł się swobodnie poruszać

Objaw	Możliwa przyczyna	Działanie
Pompa wyłącza się po krótkim czasie	Bezpiecznik silnika wyłącza pompę z powodu zbyt silnego zanieczyszczenia wody	Oczyść pompę oraz szyb
	Za wysoka temperatura wody, bezpiecznik silnika wyłącza urządzenie	Uwaga – maksymalna temperatura wody wynosi 35 °C!
Pompowana ilość wody jest niewystarczająca	Moc pompy jest zredukowana przez silne zanieczyszczenia lub pozostawiające osad domieszki wody	Oczyść pompę; w razie potrzeby wymień zużyte części
	Zablokowana pompa lub przewód	Wyczyść pompę i przewód
Urządzenie nie uruchamia się	Brak napięcia sieciowego	Skontrolować gniazdo, kabel zasilający, wtyczkę i bezpiecznik; w razie potrzeby zlecić naprawę wykwalifikowanemu elektrykowi.
	Włacznik-wyłącznik pływakowy nie działa.	<i>Ustawianie przełącznika pływakowego, s. 43</i>

## Utylizacja /ochrona środowiska

Urządzenie, akcesoria i opakowanie należy oddać do ekologicznego punktu recyklingu.



Urządzeń elektrycznych nie należy wyrzucać razem z odpadami komunalnymi.

Symbol przekreślonego kosza na śmieci oznacza, że po zakończeniu okresu użytkowania tego produktu nie wolno wyrzucać jako niesortowanych odpadów komunalnych.

### Dyrektywa 2012/19/UE w sprawie zużytego sprzętu elektrycznego i elektronicznego:

Konsumenci są prawnie zobowiązani po zakończeniu okresu żywotności urządzeń elektrycznych i elektronicznych do ich przekazania do ponownego przetworzenia zgodnie z zasadami ochrony środowiska. Dzięki temu można zapewnić wykorzystanie urządzeń zgodnie z zasadami ochrony środowiska i ochrony zasobów.

W zależności od adaptacji na gruncie prawa krajowego mogą być do wyboru następujące możliwości:

- zwrot w miejscu zakupu,

- zwrot w oficjalnym punkcie zbiórki,
- odesłanie do producenta/podmiotu wprowadzającego produkt na rynek.

Przepisy te nie obejmują akcesoriów i środków pomocniczych dołączonych do starych urządzeń, które nie zawierających elementów elektrycznych.

Zużyty sprzęt może mieć szkodliwy wpływ na środowisko i zdrowie ludzi z uwagi na potencjalną zawartość niebezpiecznych substancji, mieszanin oraz części składowych. Gospodarstwo domowe spełnia ważną rolę w przyczynianiu się do ponownego użycia i odzysku surowców wtórnych, w tym recyklingu zużytego sprzętu. Na tym etapie kształtuje się postawy, które wpływają na zachowanie wspólnego dobra jakim jest czyste środowisko naturalne.

Zużyty sprzęt może mieć szkodliwy wpływ na środowisko i zdrowie ludzi z uwagi na potencjalną zawartość niebezpiecznych substancji, mieszanin oraz części składowych. Gospodarstwo domowe spełnia ważną rolę w przyczynianiu się do ponownego użycia i odzysku surowców wtórnych, w tym recyklingu zużytego sprzętu. Na tym etapie kształtuje się postawy, które wpływają na zachowanie wspólnego dobra jakim jest czyste środowisko naturalne.

## Serwis

### Gwarancja

Szanowni Klienci,

Na niniejszy produkt udzielamy 3 letniej gwarancji od daty zakupu. W przypadku usterek produktu nabywcy przysługują ustawowe prawa wobec sprzedawcy. Te ustawowe prawa nie są ograniczone przez naszą przedstawioną poniżej gwarancję.

### Warunki gwarancji

Okres gwarancji rozpoczyna się od daty zakupu. Należy dobrze przechować oryginalny paragon. Dokument ten będzie potrzebny jako dowód zakupu. Jeśli w ciągu trzech lat od daty zakupu produktu wystąpi wada materiałowa lub produkcyjna, dokonamy - według własnego uznania - bezpłatnej naprawy lub wymiany produktu. Realizacja świadczenia gwarancyjnego wymaga przekazania w terminie trzech lat wadliwego urządzenia i dowodu zakupu (paragon) oraz pisemnego, krótkiego opisu rodzaju wady i daty jej wystąpienia.

Jeśli nasza gwarancja pokrywa dany defekt, otrzymają Państwo naprawiony lub wymieniony produkt. Naprawa lub wymiana produktu nie rozpoczyna nowego okresu gwarancji.

### Okres gwarancji i roszczenia ustawowe z tytułu wad

Jeśli wadliwy produkt został wymieniony na nowy lub dokonano istotnych napraw, termin gwarancji biegnie od nowa od momentu dostarczenia klientowi wymienionego lub naprawionego rzeczy.

W przypadku wymiany pojedynczej części należącej do reklamowanego towaru, czas gwarancji biegnie od nowa w odniesieniu do tej części. Jeżeli reklamacja w zakresie wymiany lub naprawy nie została uznana albo naprawa nie była istotna bądź konsument żądał od gwaranta działań innych niż wymiana i naprawa – okres trwania gwarancji wydłuża się o czas, przez który konsument nie mógł korzystać z towaru w związku ze złożoną reklamacją.

Wszelkie uszkodzenia lub wady występujące ewentualnie już w chwili zakupu należy zgłosić niezwłocznie po rozpakowaniu. Po upływie okresu gwarancji wszelkie naprawy są wykonywane odpłatnie.

### Zakres gwarancji

Produkt został wyprodukowany starannie zgodnie z surowymi wymogami jakościowymi i przed dostarczeniem został rzetelnie skontrolowany.

Świadczenia gwarancyjne dotyczą wad materiałowych i produkcyjnych. Niniejsza gwarancja nie obejmuje części produktu podlegających normalnemu zużyciu, które należy traktować jako części zużywające się (np. Filtr wstępny, Pierścień uszczelniający) lub uszkodzeń części delikatnych.

Niniejsza gwarancja traci ważność, jeśli produkt został uszkodzony, był niewłaściwie używany lub nie był konserwowany. Gwarancja nie dotyczy również szkód związanych z zalaniem, mrozem, uderzeniem pioruna, pożarem lub niewłaściwym transportem. W celu prawidłowego użytkowania produktu należy ściśle przestrzegać wszystkich wskazówek zawartych w instrukcji obsługi. Należy bezwzględnie unikać zastosowań i czynności, które są odradzane lub przed którymi ostrzeżona się w instrukcji obsługi.

Produkt jest przeznaczony jedynie do użytku prywatnego, a nie do użytku profesjonalnego. Gwarancja wygasa w przypadku niezgodnego z przeznaczeniem i niewłaściwego użytkowania, użycia siły oraz ingerencji, które nie zostały wykonane przez nasz autoryzowany serwis.

### Realizacja świadczenia gwarancyjnego

Aby zapewnić szybkie opracowanie Państwa przypadku, należy postępować zgodnie z zamieszczonymi poniżej wskazówkami:

- Na wypadek wszelkich zapytań prosimy o zachowanie paragonu i numeru artykułu (IAN 508092\_2507) jako dowodu zakupu.
- Numer artykułu znaleźć można na tabliczce znamionowej produktu. Może on być również wygrawerowany na produkcie lub znajdować się na stronie tytułowej instrukcji (po lewej stronie na dole) lub na naklejce z tyłu lub na dolnej stronie produktu.
- W razie wystąpienia błędów działania lub innych wad, należy w pierwszej kolejności skontaktować się ze wskazanym poniżej działem serwisowym **telefonicznie** lub wykorzystać nasz **formularz kontaktowy**, dostępny pod adresem [parkside-diy.com](http://parkside-diy.com) w kategorii **Serwis**.
- Produkt uznany za wadliwy mogą Państwo bezpłatnie przesłać po konsultacji z naszym działem obsługi klienta na poda-

ny adres serwisu, załączając dowód zakupu (paragon) oraz informację, na czym polega wada i kiedy wystąpiła. Aby uniknąć problemów z przyjęciem i dodatkowych kosztów, konieczne jest korzystanie wyłącznie z podanego adresu. Należy upewnić się, że przesyłka nie zostanie przesłana odpłatnie, jako przesyłka wielkogabarytowa, ekspresowa lub też jako inna przesyłka specjalna. Prosimy o odesłanie produktu wraz ze wszystkimi akcesoriami dostarczonymi w chwili zakupu i zapewnienie odpowiedniego bezpiecznego opakowania transportowego.



Pod adresem [parkside-diy.com](http://parkside-diy.com) dostępna jest do wglądu oraz do pobrania niniejsza instrukcja oraz wiele innych instrukcji. Dzięki temu kodowi QR można wejść bezpośrednio na stronę [parkside-diy.com](http://parkside-diy.com). Proszę wybrać swój kraj i wyszukiwać na ekranie wyszukiwania instrukcje obsługi. Po wprowadzeniu numeru artykułu (IAN)

508092\_2507 można otworzyć swoją instrukcję obsługi.

## Serwis naprawczy

W sprawie napraw, **które nie podlegają gwarancji**, należy się zwracać do Centrum Serwisowego. Centrum Serwisowe prześle Państwu odpowiedni kosztorys.

- Możemy naprawiać tylko urządzenia w odpowiednim opakowaniu i przesłane z uregulowaną opłatą pocztową.  
**Wskazówka:** Oczyszczone urządzenie wraz z informacją na temat uszkodzenia należy przesyłać bezpośrednio na adres podany przez Centrum Serwisowe.
- Urządzenia przesłane bez opłaty, jako towary niewymiarowe, w trybie ekspresowym lub w ramach innych typów przesyłek specjalnych, nie będą przyjmowane.
- Przesłane, uszkodzone urządzenia utylizujemy bezpłatnie.

## Service-Center



Serwis Polska

Tel.: 00800 4912069

Formularz kontaktowy na

[parkside-diy.com](http://parkside-diy.com)

IAN 508092\_2507

## Importer

Uwaga: poniższy adres nie jest adresem działu serwisowego. Najpierw skontaktuj się z podanym wyżej centrum serwisowym.

Grizzly Tools GmbH & Co. KG

Stockstädter Str. 20

63762 Großostheim

NIEMCY

[www.grizzlytools.de](http://www.grizzlytools.de)

## Części zamienne i akcesoria

**Części zamienne i akcesoria można zamówić na stronie [www.grizzlytools.shop](http://www.grizzlytools.shop).** Jeśli w ramach procedury Państwa zamówienia pojawią się problemy, prosimy o kontakt za pośrednictwem naszego sklepu internetowego. W razie kolejnych pytań należy zwracać się do: *Service-Center, s. 48*

Nr stan.	1	Opis	Nr zamów.
10	—	Linka (Nylon, 8 m)	79300311
11- 13	42–48	Zestaw katowników montażowych (Kątownik montażowy z połączeniem Quick-Connect, Adapter kombi)	91110114

<sup>1</sup> Widok rozłożony, s. 97

## Tłumaczenie oryginalnej deklaracji zgodności EU

Produkt: **Pompa zanurzeniowa do brudnej wody**

Model: **PETPS 400 B2**

Numer serii: 000001–138000

Wymieniony powyżej przedmiot niniejszej deklaracji jest zgodny z odpowiednimi wymaganiami unijnego prawodawstwa harmonizacyjnego

**2006/42/EC • 2014/30/EU • 2011/65/EU & (EU) 2015/863**

Opisany powyżej przedmiot deklaracji jest zgodny z dyrektywą Parlamentu Europejskiego i Rady 2011/65/EU z dnia 8 czerwca 2011 r. w sprawie ograniczenia stosowania niektórych niebezpiecznych substancji w sprzęcie elektrycznym i elektronicznym.

Aby zapewnić zgodność, zastosowano następujące normy zharmonizowane oraz normy i przepisy krajowe:

**EN 60335-1:2012/A16:2023 • EN IEC 60335-2-41:2021/A11:2021  
EN 62233:2008 • EN IEC 63000:2018  
EN IEC 55014-1:2021 • EN IEC 55014-2:2021  
EN IEC 61000-3-2:2019/A2:2024 • EN 61000-3-3:2013/A2:2021**

Niniejsza deklaracja zgodności wydana zostaje na wyłączną odpowiedzialność producenta:



Grizzly Tools GmbH & Co. KG  
Stockstädter Str. 20  
63762 Großostheim  
NIEMCY  
20.11.2025

Christian Frank  
Upoważniony przedstawiciel dokumentacji

## Turinys

<b>Įvadas</b> .....	<b>50</b>
Naudojimas pagal paskirtį.....	50
Tiekiamas rinkinys ir priedai.....	50
Apžvalga.....	51
Veikimo aprašymas.....	51
Techniniai duomenys.....	51
<b>Saugos nurodymai</b> .....	<b>51</b>
Saugos nurodymų apibūdinimas.....	51
Ženkloi ir simboliai.....	51
Saugi audojimo pradžia.....	52
<b>Paruošimas</b> .....	<b>55</b>
Jungtys.....	55
Slėginės linijos prijungimas.....	55
Plūdinio jungiklio nustatymas.....	55
Plūdinio jungiklio patikra.....	56
Siurblio pastatymas.....	56
<b>Naudojimas</b> .....	<b>56</b>
Naudojimo nurodymai.....	56
Įjungimas ir išjungimas.....	56
<b>Valymas, techninė priežiūra ir laikymas</b> .....	<b>56</b>
Valymas.....	57
Techninė priežiūra.....	57
Laikymas.....	57
<b>Trikčių paieška</b> .....	<b>57</b>
<b>Šalinimas ir aplinkos apsauga</b> .....	<b>58</b>
<b>Paslaugos</b> .....	<b>58</b>
Garantija.....	58
Remonto paslaugos.....	59
Service-Center.....	59
Importuotojas.....	59
<b>Atsarginės dalys ir priedai</b> .....	<b>59</b>
<b>ES atitikties deklaracijos originalo vertimas</b> .....	<b>60</b>
<b>Išskaidytasis brėžinys</b> .....	<b>97</b>

## Įvadas

Sveikiname įsigijus naują panardinamąjį siurblių nešvariam vandeniui siurbti (toliau vadinamą „prietaisu“ arba „elektriniu įrankiu“). Jūs pasirinkote aukštos kokybės gaminį. Gaminant šį įrenginį, jo kokybė buvo tikrinama, o pagamintas įrenginys buvo galutinai patikrintas. Taip užtikrinama, kad Jūsų prietaisas nepriekiaštingai veiks.

Tam tikrais atvejais ant prietaiso ar prietaise bei žarnose gali būti vandens likučių. Tai nėra

prietaiso trūkumas ar gedimas, ir dėl to nereikėtų nerimauti.



Naudojimo instrukcija yra šio prietaiso dalis. Joje pateikta svarbių saugos, naudojimo ir šalinimo nurodymų. Atidžiai perskaitykite naudojimo instrukciją. Susipažinkite su įrankio valdymo elementais ir tinkamu jo naudojimu. Prietaisą naudokite tik taip, kaip aprašyta ir tik nurodytiems naudojimo tikslams. Būtinai išsaugokite naudojimo instrukciją ir perduodami prietaisą tretiesiems asmenims perduokite ir visus dokumentus.

### Naudojimas pagal paskirtį

Prietaisas skirtas tik toliau nurodytai paskirčiai:

- Toliau išvardytų skysčių sausinimas ir siurbimas:  
Nešvarus vanduo, kurio didžiausias dalelių dydis yra: 30 mm
- Tipinis naudojimas:
  - Perpumpuoti ir išsiurbti baseinų ir rezervuarų vandenį
  - Vandens išsiurbimas iš šulinių ir šachtų
  - Vandeniui iš užlietų rūsių išpumpuoti
- Vandens temperatūra  $\leq 35$  °C

Prietaisą naudojant bet kokiems kitokiems šioje naudojimo instrukcijoje aiškiai nurodytiems tikslams, prietaisas gali kelti didelį pavojų naudotojui ir sugesti. Prietaisą valdantis ar jį naudojantis asmuo atsako už nelaimingus atsitikimus ar žalą, padarytą kitiems žmonėms arba jų turtui. Prietaisas skirtas neprofesionaliems naudotojams. Jis neskirtas komerciniams nuolatinio naudojimo tikslams. Naudojant komerciniams tikslams, garantija negalioja. Gamintojas neatsako už žalą, patirtą prietaisą naudojant ne pagal paskirtį arba netinkamai.

### Tiekiamas rinkinys ir priedai

Išpakuokite prietaisą ir patikrinkite tiekiamą rinkinį.

Tinkamai pašalinkite pakuotės medžiagas.

- Panardinamas siurblys nešvariam vandeniui
- Jungiamasis laikiklis
- Universalusis adapteris
- Traukimo virvė (8 m)
- Originalios instrukcijos vertimas

## Apžvalga

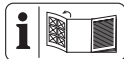

Prietaiso paveikslėlius rasite priekiniame išskleidžiamajame puslapyje.

- 1 Nešimo rankena
- 2 Maitinimo laidas
- 3 Linija (Plūdinis jungiklis)
- 4 Laikiklis (Plūdinis jungiklis)
- 5 Aukščio reguliavimas (Plūdinis jungiklis)
- 6 Plūdinis jungiklis
- 7 Siurblio apatinė dalis
- 8 Vandens ištekėjimo anga
- 9 Korpusas
- 10 Traukimo virvė (Nailonas, 8 m)
- 11 Jungiamasis laikiklis
- 12 Mygtukas Quick-Connect jungtis
- 13 Universalusis adapteris

## Veikimo aprašymas

Siurblys yra su plūdiniu jungikliu, automatiškai įjungiančiu arba išjungiančiu prietaisą atsižvelgiant į vandens lygį.

Įvykus perkrovai, prietaisą išjungia įmontuotas šiluminis apsauginis jungiklis. Atvėsus, variklis vėl automatiškai įsijungia.

Valdymo elementų paskirtis aprašyta toliau.

## Techniniai duomenys

<b>Panardinamas siurblys nešvariam vandeniui</b> .....	<b>PETPS 400 B2</b>
Vardinė įtampa $U$ .....	230 V~, 50 Hz
Vardinė jėgimo galia $P$ .....	400 W
Apsaugos klasė .....	I
Apsaugos laipsnis .....	IPX8
Ilgis Maitinimo laidas .....	10 m
Svoris .....	3,5 kg
Garso slėgio lygis ( $L_{pA}$ ) .....	$\leq 70$ dB
Našumas $Q$ .....	$\leq 9000$ L/h
Siurblio slėgis .....	0.6 bar
Pakėlimo aukštis $H$ .....	$\leq 6$ m
Darbinis panardinimo gylis .....	$\leq 7$ m
Mažiausias vandens lygis, Naudojimo pradžia .....	90 mm
Likutinio vandens aukštis .....	31 mm
Kietųjų dalelių dydis $\varnothing$ .....	$\leq 30$ mm
Vandens temperatūra .....	$\leq 35$ °C
Vandens ištekėjimo anga .....	G1½"

## Techninės charakteristikos

↑ Pakėlimo aukštis  $H$ [m]; → Našumas  $Q$ [L/h]

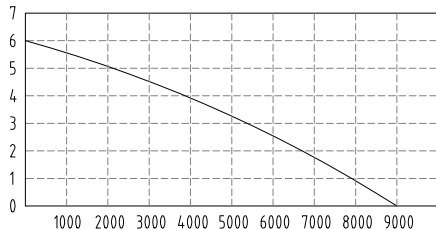

Didžiausio našumo duomenys matuojami optimaliomis sąlygomis (pvz., tiesus, tiesioginis išvadas).

Dėl siauresnių žarnų gali sumažėti našumas.

## Saugos nurodymai

Šiame skirsnyje aprašyti pagrindiniai prietaiso naudojimo saugos nurodymai.

### Saugos nurodymų apibūdinimas

**▲ PAVOJUS!** Nesilaikant šio saugos nurodymo, įvyks nelaimingas atsitikimas. Naudotojas patirs sunkių arba mirtinų kūno sužalojimų.

**▲ ĮSPĖJIMAS!** Nesilaikant šio saugos nurodymo, gali įvykti nelaimingas atsitikimas. Naudotojas gali patirti sunkių arba mirtinų kūno sužalojimų.

**▲ ATSARGIAI!** Nesilaikant šio saugos nurodymo, įvyks nelaimingas atsitikimas. Naudotojas gali patirti lengvų arba vidutinio sunkumo kūno sužalojimų.

**NUORODA!** Nesilaikant šio saugos nurodymo, įvyks nelaimingas atsitikimas. Dėl to galima patirti materialinės žalos.

## Ženkla ir simboliai

### Piktogramos ant įrankio



Perskaitykite naudojimo instrukciją



Dėmesio!

- Negalima naudoti vandeniui, kuriame daug smėlio.
- Dėmesio: Neleiskite siurbliui veikti sausąja eiga! Perkaitimo pavojus!



didžiausias darbinis panardinimo gylis



Prieš atlikdami techninės priežiūros darbus arba jei pažeistas jungiamasis laidas, ištraukite tinklo kištuką



Elektrinių įrankių neišmeskite su buitėmis atliekomis.

#### Piktogramos naudojimo instrukcijoje



Dėmesio!

## Saugi naudojimo pradžia

### Bendrieji nurodymai

- Atidžiai perskaitykite naudojimo instrukciją. Susipažinkite su prietaiso valdymo elementais ir tinkamu naudojimu.

- Vaikams draudžiama naudoti prietaisą. Būtina prižiūrėti vaikus taip užtikrinant, kad jie nežaistų su prietaisu.

Šį prietaisą gali naudoti silpnesnių fizinių, jautimiųjų ar protinių gebėjimų arba mažai patirties ir žinių turintys asmenys, jei jie yra prižiūrimi arba išmokyti saugiai naudoti prietaisą ir suprato jo keliamą pavojų.

Vaikams neleidžiama atlikti valymo ir naudotojo atliekamų techninės priežiūros darbų.

- Su naudojimo instrukcija nesusipažinusiems asme-

nims draudžiama naudoti prietaisą.

- Reikiamai pasirūpinkite, kad vaikai būtų atokiai nuo veikiančio prietaiso. Kyla pavojus susižaloti.
- Įrenginį draudžiama naudoti didesniame nei 2 000 m aukštyje esančiose vietovėse.
- Nenaudokite prietaiso vandeniui su abrazyvinėmis dalelėmis, pvz., smėliu, tiekti. Draudžiama siurbti agresyvius, abrazyvinius (dilinančius), esdinančius, sprogius arba degius skysčius (pvz., variklių degalus), sūrų vandenį, valiklius ir maisto produktus. Pumpuojamo skysčio temperatūra neturi viršyti 35 °C.
- Niekada nenaudokite prietaiso, kai vandenyje yra žmonių.
- Nenaudokite siurblio sodo tvenkiniuose, kuriuose yra žuvų arba augalų. Ištekėjusios tepimo priemonės gali užteršti skystį.
- Nenaudokite apgadinto, nevysiškai surinkto ar be gamintojo sutikimo pakeisto įrankio. Prieš pra-

dėdami naudoti leiskite specialistui patikrinti, ar įrengtos būtinios apsaugos nuo elektros priemonės.

## Paruošimas

- Įsitikinkite, ar tinklo įtampa ir tinklo dažnis atitinka duomenų lentelėje nurodytą įtampą.
- Prieš naudodami įrankį visada patikrinkite, ar maitinimo bei ilginamieji laidai yra be apgadavimo ar senėjimo požymių. Jei naudojant įrankį pažeidžiamas laidas, jį reikia nedelsiant atjungti nuo maitinimo tinklo; **NELIESKITE LAIDO, KOL JO NEATJUNGĖTE NUO TINKLO.** Nenaudokite įrankio su pažeistu arba nusidėvėjusiu laidu.
- Įrankį junkite tik į elektros lizdą su pažaidos srove valdomu jungtuvu (RCD), kurio vardinė pažaidos srovė ne didesnė nei 30 mA.
- Prietaisą junkite į elektros lizdą, apsaugotą mažiausiai 6 A saugikliu.
- Prieš naudodami patikrinkite elektros saugą. Jei nesate tikri, kreipkitės į specialistą.
- Įžeminimas, įnulinimas ir pažaidos srove valdomas jungtuvas turi atitikti elektros energijos tiekimo įmonės saugos reikalavimus ir tinkamai veikti.
- Elektrinės kištukinės jungtys turi būti apsaugotos nuo drėgmės.
- Kištukinės jungtys turi būti įrengtos nuo užliejimo apsaugotoje vietoje.
- Kad išvengtumėte pavojų, kai pažeistas šio įrankio maitinimo laidas, jį turi pakeisti gamintojas, jo klientų aptarnavimo tarnyba arba panašios kvalifikacijos asmuo. Kreipkitės į klientų aptarnavimo tarnybą.
- Naudojant prietaisą, tinklo kištukas turi būti lengvai pasiekiamas.
- Netraukite už maitinimo laido norėdami ištraukti jungiamąjį kištuką iš elektros lizdo arba patraukti įrankį. Saugokite maitinimo laidą nuo karščio ir aštrių briaunų, neištepkite jo alyva.

- Naudokite tik leidžiamus naudoti H07RN-F tipo ilginamuosius laidus, ne ilgesnius kaip 75 m ir skirtus naudoti lauke. Ilginamojo laido skerspjūvis turėtų būti mažiausiai 2,5 mm<sup>2</sup>. Prieš naudodami visada nuo laido ritės nuvyniokite visą laidą. Patikrinkite, ar ilginamasis laidas nepažeistas.
- Neneškite prietaiso suėmę už maitinimo laido arba žarnos, nekabinkite ant jų.
- Prižiūrėkite veikiančią prietaisą, kad laiku pastebėtumėte, kai siurblys ims veikti sausąja eiga.
- Išjunkite įrankį ir ištraukite jungiamąjį kištuką iš elektros lizdo. Įsitikinkite, kad visos judamosios dalys visiškai sustojo
  - visada, kai pasitraukiate nuo įrankio,
  - prieš keisdami priedus,
  - prieš surenkant ar išardant prietaisą,
  - prieš tikrindami, valydami ar kaip nors tvarkydami įrankį.

### Naudojimas

- Nenaudokite įrankio arti degių skysčių arba dujų. Nesilaikant šio nurodymo kyla gaisro arba sprogo pavojus.
- Kad apsisaugotumėte nuo elektros smūgio, avėkite tvirtą avalynę.
- Siurblio negalima palikti lauke per šalčius. Laikykite prietaisą apsaugotoje nuo šalčio vietoje.
- Reguliariai tikrinkite plūdinio jungiklio veikimą. Nesilaikant reikalavimų, garantija ir įsipareigojimai atlyginti žalą negalioja.

### Valymas, techninė priežiūra ir laikymas

- Laikykitės visų šiame skyriuje pateiktų nurodymų: *Valymas, techninė priežiūra ir laikymas, Žr. 56*  
Visus kitus darbus turi atlikti tik kvalifikuotas elektrikas (ypač atidaryti prietaisą). Prireikus prietaisą sutaisyti, visada kreipkitės į mūsų klientų aptarnavimo tarnybą.
- Saugos sumetimais pažeiskite nusidėvėjusias arba sugadintas dalis. Naudokite tik originalias

atsargines dalis ir originalius priedus. Naudojant kitokias dalis, iš karto netenkama teisės į garantiją.

- Įrenginį laikykite sausoje vietoje, kur jo negalėtų pasiekti vaikai.

## Paruošimas

**▲ ĮSPĖJIMAS!** Pavojus susižaloti įrankiui netikėtai pradėjus veikti. Jungiamąjį kištuką į elektros lizdą junkite tik tada, kai įrankis bus visiškai parengtas naudoti.

### Jungtys

Prie prietaiso ir priedų galite prijungti:

- Jungiamasis laikiklis: pvz., Žarnos antgalis su G1½" vidiniu sriegiu
- Reduktorius ①: 1" (25 mm) žarna su tinkama žarnos apkaba
- Reduktorius ②: pvz., Žarnos antgalis su G1" vidiniu sriegiu; atjunkite jungtį ①
- Reduktorius ③: 1¼" (32 mm) žarna su tinkama žarnos apkaba; atjunkite jungtis ① ir ②

## Slėginės linijos prijungimas

### Keitimo

- Aprašyta jungtis yra siūloma su priedamais priedais.
- Kaip slėginę liniją galima naudoti žarną arba stacionarų vamzdį.
- Stacionariuose įrenginiuose naudokite atgalinio srauto stabdiklį.
- Dėl Quick-Connect jungties jungiamajame laikiklyje galite lengvai išmontuoti siurblių nenuimdami slėginės linijos.

### Veiksmai

1. Atjunkite jungiamąjį laikiklį (11) nuo Quick-Connect jungties (12).
  - Paspauskite ir laikykite nuspaustą raudoną Quick-Connect jungties mygtuką (12).
  - Atitraukite jungiamąjį laikiklį (11).
  - Atleiskite mygtuką (12).

2. Prie vandens ištekėjimo angos (8; G1½ colio) pritvirtinkite lenktą jungiamojo laikiklio dalį (11).
3. Jei jums reikalingas universalus adapteris: Pritvirtinkite (sutrumpintą) universaliųjų adapterį (13) prie laisvos jungiamojo laikiklio dalies (11).
4. Pritvirtinkite žarną prie kitos jungiamojo laikiklio dalies (11) arba prie universaliojo adapterio (13).
5. Prijunkite jungiamąjį laikiklį (11): suspauskite abi Quick-Connect jungties jungiamojo laikiklio dalis.

## Plūdinio jungiklio nustatymas

### Keitimo

- Plūdinis jungiklis nustatytas taip, kad įrenginį būtų galima iškart naudoti.
- Stacionariai sumontuotas siurblys: Reguliariai, ne rečiau kaip kas 3 mėnesius, tikrinkite plūdinio jungiklio veikimą.
- Įsitikinkite, kad atstumas tarp plūdinio jungiklio ir aukščio reguliavimo įtaiso yra pakankamai didelis. Jei atstumas per mažas, plūdinis jungiklis gali neveikti taip, kaip numatyta.
- Nustatykite plūdinį jungiklį ištraukę laikymo rankeną, ypač jei siurblys kabinamas ant traukimo virvės.
- Nustatykite plūdinį jungiklį taip, kad jis išjungtų siurblių prieš jam paliečiant žemės paviršių.

### Veiksmai

Įprasto veikimo metu plūdinis jungiklis (6) turi kabėti laikiklyje (4).

1. Vidutinio vandens lygio nustatymas:
  - Suspauskite laikiklį (4).
  - Nustatykite laikiklį (4) į norimą padėtį aukščio reguliavimo ribose (5).
2. Skirtumo tarp aukščiausio ir žemiausio lygio nustatymas:
  - Vandens lygio skirtumo padidinimas: paiginkite kabelio dalį (3) tarp laikiklio (4) ir plūdinio jungiklio (6).
  - Vandens lygio skirtumo sumažinimas: sutrumpinkite kabelio dalį (3) tarp laikiklio (4) ir plūdinio jungiklio (6).
3. Patikrinkite plūdinio jungiklio (6) veikimą.

### Rankinis režimas (A pav.)

Plūdinį jungiklį galima nustatyti taip, kad siurblys visada būtų įjungtas, kai jam tiekama elektros energija.

- Plūdinių jungiklį (6) pritvirtinkite vertikaliai į viršų, neatitraukdami jo nuo laikiklio (4).

## Plūdinio jungiklio patikra

1. Nuėmę jungiamąją alkūnę (11) siurblių įdėkite į talpyklą su vandeniu. Siurbiant vanduo turėtų bėgti atgal į talpyklą.
2. Jungiamąjį kištuką įkiškite į elektros lizdą.
3. Rankomis pakelkite ir nuleiskite plūdinį jungiklį (6). Stebėkite, kokioje padėtyje siurblys įsijungia ir išsijungia.  
Jei rezultatu nesate patenkinti: Iš naujo nustatykite (*Plūdinio jungiklio nustatymas, Žr. 55*) plūdinį jungiklį (6).
4. Ištraukite jungiamąjį kištuką iš elektros lizdo.

## Siurblio pastatymas

### Keitimo

- Niekada nenaudokite maitinimo laido (2) arba slėginės žarnos prietaisui laikyti ar pakabinti.
- Jei naudojate plūdinį jungiklį (6):
  - Įsitinkite, kad plūdinis jungiklis gali laisvai judėti.
  - Siurblio šulinio matmenys turi būti ne mažesni kaip šie: 40 cm × 40 cm × 50 cm
- Panardindami siurblių leiskite iš siurblio pagrindo išeiti kuo didesniam oro kiekiui. Norėdami tai padaryti, laikykite siurblių pakreiptą kampu.
- Atkreipkite dėmesį į didžiausią panardinimo gylį (≤7 m) ir didžiausią kėlimo aukštį (≤6 m).
- Nestatykite prietaiso tiesiai ant purvinos žemės. Pakabinkite prietaisą arba kaip pagrindą naudokite, pavyzdžiui, plytą.
- Komplektacijoje esančią traukimo virvę (10) galite naudoti toliau nurodytais tikslais:
  - prietaisui nuleisti šachtą ir iškelti iš jos;
  - prietaisui laisvai pakabinti vandenyje.

### Traukimo virvės pritvirtinimas (B pav.)

1. Pritvirtinkite traukimo virvę (10) prie nešiojimo rankenos (1) kilpa ir mazgu.
2. Prieš nuleisdami prietaisą į šulinį: įsitinkite, kad traukimo virvė tvirtai pritvirtinta prie nešiojimo rankenos.

## Naudojimas

### Naudojimo nurodymai

- Įsitinkite, ar tinklo įtampa ir tinklo dažnis atitinka duomenų lentelėje nurodytą įtampą.
- Prietaisą junkite į elektros lizdą, apsaugotą mažiausiai 6 A saugikliu.
- Įrankį junkite tik į elektros lizdą su pažaidos srove valdomu jungtuvu (RCD), kurio vardinė pažaidos srovė ne didesnė nei 30 mA.
- **▲ PAVOJUS!** Elektros smūgio pavojus! Įsitinkite, ar prijungimo prie elektros tinklo vieta gerai apsaugota nuo drėgmės ir vandens.
- Prietaiso negalima jungti prie geriamojo vandens tiekimo sistemos.

### Rankinis režimas

- Prižiūrėkite siurblių, kad jis neveiktų sausa-ja eiga.
- Mažiausias vandens lygis, Naudojimo pradžia: 90 mm

## Įjungimas ir išjungimas

### Keitimo

- **NUORODA! Neskirtas nepertraukiamam naudojimui!** Tinkamiausias naudojimo intervalas: 30 minučių siurbimas ir 5 minučių pertrauka.
- **Apsauga nuo perkrovos:** kai prietaiso apkrova per didelė, įmontuota šiluminė relė automatiškai išjungia prietaisą. Atvėsus prietaisas vėl automatiškai įsijungia.

### Įjungimas

1. Maitinimo laidą (2) įjunkite į elektros tinklą.  
Variklis įsijungia. Šiek tiek įsiurbęs skystis, siurblys ima pumpuoti.

### Išjungimas

- Atjunkite prietaisą nuo elektros tinklo.

## Valymas, techninė priežiūra ir laikymas

- **▲ ĮSPĖJIMAS!** Elektros smūgis! Pavojus susižaloti įrankiui netikėtai pradėjus veikti. Saugokitės atlikdami techninės priežiūros ir valymo darbus. Išjunkite prietaisą ir ištraukite tinklo kištuką iš elektros lizdo, jei: Šioje instrukcijoje neaprašytus taisymo ir techninės priežiūros darbus paveskite mūsų

klientų aptarnavimo tarnybai. Naudokite tik originalias atsargines dalis.

## Valymas

**NUORODA!** Apgadinimo pavojus. Cheminės medžiagos gali apgadinti plastikines įrenginio dalis. Nenaudokite valiklių ir (arba) tirpiklių.

- Nestacionariai sumontuotas prietaisas: kas kartą panaudoję išplaukite siurbį švari vandeniu.
- Stacionariai sumontuoti prietaisai: Reguliariai (ne rečiau kaip kas tris mėnesius) tikrinkite plūdinio jungiklio (6) veikimą.
- Jei yra, vandens srove pašalinkite siurblio korpuse susikaupusius pūkelių arba pluoštines daleles.
- Pašalinkite nešvarumus nuo siurblio apačios vandens srove.
- Švari vandeniu pašalinkite ant plūdinio jungiklio esančias nuosėdas.
- Reguliariai išvalykite dumblą iš šulinio dugno ir nuvalykite šulinio sienas.

- Jei siurblio nenaudojote ilgesnį laiką: po paskutinio naudojimo ir prieš naudodami vėl jį kruopščiai išvalykite. Dėl nuosėdų ir likučių gali kilti paleidimo problemų.

## Techninė priežiūra

Prietaisui techninės priežiūros nereikia.

## Laikymas

Prietaisą ir priedus visada laikykite:

- švarioje,
- sausoje,
- nedulkėtoje,
- nuo šalčio apsaugotoje
- ir vaikams nepasiekiamoje vietoje.
- Dėl nuosėdų ir likučių gali kilti paleidimo problemų. Prieš laikydami ilgesnį laiką (pvz., Laikymas per žiemą)
  - Išvalykite siurbį.
  - Ištuštinkite siurbį.

## Trikčių paieška

Toliau pateikta lentelė padės pašalinti nedideles triktis:

Pazīme	Galima priežastis	Priemonė
Įrankis neįsijungia	Nėra maitinimo įtampos	Patikrinkite elektros lizdą, maitinimo laidą, jungiamąjį kištuką ir saugiklį; prireikus paveskite elektrikai sutaisyti.
	Plūdinis jungiklis neįsijungia	<i>Plūdinio jungiklio nustatymas, Žr. 55</i>
Siurblys neišsijungia	Plūdinis jungiklis negali nusielti	Plūdinį jungiklį padėkite laisvai
Siurblys siurbia mažai arba nesiurbia	Siurblio galia sumažėjo dėl labai nešvaraus vandens ir abrazyvinių priemaišų jame	Išvalykite siurbį, prireikus pakeiskite susidėvėjusias dalis
	Užsikimšęs siurblys arba linija	Išvalykite siurbį ir liniją
Trumpai veikęs siurblys išsijungia	Variklio apsaugos įtaisas išjungia siurbį, nes vanduo per daug užterštas	Išvalykite siurbį ir šulinį
	Variklio apsaugos įtaisas išjungia siurbį dėl per aukštos vandens temperatūros	Atkreipkite dėmesį į aukščiausią 35 °C vandens temperatūrą!

## Šalinimas ir aplinkos apsauga

Įrankį, priedus ir pakuotę atiduokite perdirbti nedarydami žalos aplinkai.



Elektrinių įrankių neišmeskite su buitinėmis atliekomis.

Perbrauktos šiukšliadėžės su ratukais simbolis reiškia, kad pasibaigus šio gaminio naudojimo laikui jo negalima išmesti kaip nerūšiuotų komunalinių atliekų.

### Direktyva 2012/19/ES dėl elektros ir elektroninės įrangos atliekų:

Vartotojų įstatymai įpareigoja nebenaudojamus elektrinius ir elektrinius prietaisus pristatyti pakartotinai perdirbti nedarant žalos aplinkai. Taip užtikrinama, kad jie bus perdirbti tausojant aplinką ir išteklius.

Priklausomai nuo direktyvos įgyvendinimo šalies teisės aktuose, įrankį galite pašalinti taip:

- gražinti pardavimo vietoje,
- pristatyti į oficialių surinkimo vietą,
- gražinti gamintojui / platintojui.

Tai netaikoma senų įrankių priedams ir pagalbinėms priemonėms be elektrinių dalių.

## Paslaugos

### Garantija

Gerbiamasis pirkėjų,

Šiam gaminiui suteikiama 3 metų garantija nuo pirkimo dienos. Jei išryškėtų šio gaminio trūkumų, gaminio pardavėjas užtikrina jums teisės aktais reglamentuojamas teises. Toliau išdėstytomis mūsų garantijos teikimo sąlygomis šios jūsų teisės aktais reglamentuojamos teisės neapribojamos.

### Garantijos sąlygos

Garantis laikotarpis pradedamas skaičiuoti nuo pirkimo dienos. Būtinai išsaugokite originalų kasos čekį. Jo reikia kaip pirkimo dokumento. Jei per trejus metus nuo šio gaminio pirkimo datos išryškėtų medžiagų ar gamybos trūkumų, gaminį savo nuožiūra nemokamai sutaisysime arba pakeisime. Norint pasinaudoti šia garantija, sugedusį gaminį ir pirkimo dokumentą (kasos čekį) būtina pateikti trejų metų laikotarpiu trumpai aprašius trūkumą ir nurodžius trūkumo atsiradimo laiką.

Jei trūkumui taikoma mūsų garantija, gražinsime pataisytą arba pristatysime naują gaminį. Pataisius arba pakeitus gaminį, garantijos teikimo laikotarpis nepratęsimas.

### Garantijos galiojimo trukmė ir įstatyme nustatytos pretenzijos dėl defektų

Garantijos teikimo laikotarpiu suteikus garantinių paslaugų, garantijos teikimo laikotarpis nepratęsimas. Tokia pati sąlyga taikoma ir pakeistoms bei pataisytoms dalims. Apie įsigyto gaminio pažeidimus ir trūkumus būtina pranešti vos išpakavus gaminį. Pasibaigus garantijos teikimo laikotarpiui, už remonto darbus imamas mokestis.

### Garantijos taikymo apimtis

Produktas gaminamas laikantis griežtų kokybės reikalavimų ir rūpestingai patikrinamas prieš jį išsiunčiant.

Garantija taikoma tik medžiagų arba gamybos trūkumams. Ši garantija netaikoma įprastai dylančioms gaminio dalims, priskiriamoms prie susidėvintųjų dalių kategorijos (pvz., Priešfiltris, Tarpiklis), o taip pat lūžtančių (dužių) dalių pažeidimams.

Ši garantija netaikoma, jei gaminys apgadintas, netinkamai naudojamas ar techniškai prižiūrimas. Taip pat vandens, šalčio, žaibo, ugnies ar netinkamai transportuojant padarytai žalai. Gaminys tinkamai naudojamas tik tada, kai tiksliai laikomasi visų naudojimo instrukcijoje pateiktų nurodymų. Gaminį draudžiama naudoti tokiais tikslais ar būdais, kurie nerekomenduojami naudojimo instrukcijoje arba dėl kurių joje įspėjama.

Gaminys skirtas tik asmeninio, o ne komercinio naudojimo reikmėms. Garantija netaikoma piktnaudžiavimo, netinkamo naudojimo atvejais, jei naudojama jėga ir jei gaminį remontuoja ne mūsų įgaliotoji klientų aptarnavimo tarnyba.

### Naudojimasis garantija

Kad galėtume greitai apdoroti jūsų prašymą, vadovaukitės toliau pateikiamais nurodymais:

- Kreipdamiesi kokiu nors klausimu dėl gaminio, kaip pirkimo dokumentą turėkite kasos čekį ir žinokite gaminio numerį (IAN 508092\_2507).
- Gaminio numerį rasite gaminio duomenų lentelėje, išgraviruotą ant gaminio, nurodytą ant naudojimo instrukcijos viršelio (apačioje kairėje) arba užklijuotą gaminio galinėje pusėje ar apačioje.
- Jei išryškėtų gaminio veikimo ar kitokių trūkumų, pirmiausia **telefonu** arba pasi-

naudokite **mūsų pasiteiravimo forma**, kurią rasite [parkside-diy.com](http://parkside-diy.com) **Aptarnavimas** kreipkitės į toliau nurodytą klientų aptarnavimo centrą.

- Sugedusiu pripažintą gaminį, suderinę su mūsų klientų aptarnavimo centru, o taip pat pridėję pirkimo dokumentą (kasos čekį) ir nurodę trūkumą bei jo atsiradimo laiką, galėsite nemokamai išsiųsti jums nurodytu techninės priežiūros tarnybos adresu. Kad ji priimtų gaminį ir neturėtumėte papildomų išlaidų, gaminį siųskite tik jums nurodytu adresu. Pasirūpinkite, kad už gaminį nereikėtų mokėti mokesčių, jis nebūtų didelių gabaritų, siunčiamas kaip skubus siuntinys ar kitoks specialus krovinys. Prie siunčiamo produkto pridėkite visus įsigyjant įrankį pristatytus priedus ir pasirūpinkite pakankamai saugia transportavimo pakuote.



Svetainėje [parkside-diy.com](http://parkside-diy.com) galite susipažinti su šiuo ir daugybe kitų vadovų bei juos atsisiųsti. Šis QR kodas Jus nukreips tiesiai į [parkside-diy.com](http://parkside-diy.com). Pasirinkite savo

šalį ir pasinaudodami paieškos laukeliu susiraskite naudojimo instrukcijas. Įvedę gaminio numerį (IAN) 508092\_2507, galite atverti savo naudojimo instrukciją.

### Remonto paslaugos

Dėl remonto darbų, **kuriems netaikoma garantija**, kreipkitės į klientų aptarnavimo tarnybą. Ji mielai parengs jums išlaidų sąmatą.

- Galime pasirūpinti tik tinkamai supakuotais prietaisais, kurių pašto išlaidos yra apmokėtos.

**Nurodymas:** nuvalytą prietaisą, nurodę trūkumą, atsiųskite klientų aptarnavimo tarnybos nurodytu adresu.

- Nepriimame prietaisų, už kuriuos reikia mokėti mokesčius, o taip pat didelių gabaritų, kaip skubi siunta ar kitoks specialus krovinys atsiųstų prietaisų.
- Jūsų atsiųstus sugedusius prietaisus pašalinsime nemokamai.

### Service-Center



**Paslaugos Lietuva**  
Tel.: 0800 33062  
Kontaktinė forma  
[parkside-diy.com](http://parkside-diy.com)  
IAN 508092\_2507

### Importuotojas

Prašome atkreipti dėmesį, kad šis adresas nėra klientų aptarnavimo tarnybos adresas. Pirmiausia susisiekite su pirmiau nurodyta klientų aptarnavimo tarnyba.

Grizzly Tools GmbH & Co. KG  
Stockstädter Str. 20  
63762 Großostheim  
VOKIETIJA  
[www.grizzlytools.de](http://www.grizzlytools.de)

## Atsarginės dalys ir priedai

Atsarginių dalių ir priedų galite įsigyti [www.grizzlytools.shop](http://www.grizzlytools.shop). Jei užsisakant kiltų sunkumų, susisiekite su mumis pasinaudodami mūsų internetine parduotuve. Jei turėtumėte kitų klausimų, kreipkitės į: *Service-Center*, Žr. 59

Poz. Nr.	1	Pavadinimas	Užsakymo Nr.
10	—	Traukimo virvė (Nailonas, 8 m)	79300311
11- 13	42–48	Jungiamojo laikiklio rinkinys (Jungiamasis laikiklis su Quick-Connect jungtimi, Universalusis adapteris)	91110114

<sup>1</sup> Išskaidytasis brėžinys, Žr. 97

## ES atitikties deklaracijos originalo vertimas

Produktas: **Panardinamas siurblys nešvariam vandeniui**

Modelis: **PETPS 400 B2**

Serijos numeris: 000001-138000

Pirmiau aprašytas deklaracijos objektas atitinka susijusius derinamuosius Sąjungos teisės aktus:

**2006/42/EC • 2014/30/EU • 2011/65/EU & (EU) 2015/863**

Pirmiau aprašytasis deklaracijos objektas atitinka 2011 m. birželio 8 d. Europos Parlamento ir Tarybos direktyvą 2011/65/EU dėl tam tikrų pavojingų medžiagų elektros ir elektroninėje įrangoje naudojimo apribojimo.

Siekiant užtikrinti atitiktį, taikyti šie darnieji standartai, nacionaliniai standartai ir reglamentai:

**EN 60335-1:2012/A16:2023 • EN IEC 60335-2-41:2021/A11:2021**

**EN 62233:2008 • EN IEC 63000:2018**

**EN IEC 55014-1:2021 • EN IEC 55014-2:2021**

**EN IEC 61000-3-2:2019/A2:2024 • EN 61000-3-3:2013/A2:2021**

Ši atitikties deklaracija išduota tik gamintojo atsakomybe:



Grizzly Tools GmbH & Co. KG  
 Stockstädter Str. 20  
 63762 Großostheim  
 VOKIETIJA  
 20.11.2025

Christian Frank  
 Įgaliotasis atstovas dėl dokumentų

## Sisukord

<b>Sissejuhatus</b> .....	<b>61</b>
Sihipärane kasutamine.....	61
Tarnekomplekt/tarvikud.....	61
Ülevaade.....	62
Funktsiooni kirjeldus.....	62
Tehnilised andmed.....	62
<b>Ohutusjuhised</b> .....	<b>62</b>
Ohutusjuhiste tähendus.....	62
Pildimärgid ja sümbolid.....	62
Ohutu kasutuselevõtmine.....	63
<b>Ettevalmistus</b> .....	<b>66</b>
Ühendused.....	66
Survetoru ühendamine.....	66
Ujuklüliti seadistamine.....	66
Ujuklüliti kontrollimine.....	66
Pumba paigaldamine.....	67
<b>Kasutamine</b> .....	<b>67</b>
Käitusjuhised.....	67
Sisse- ja väljalülitamine.....	67
<b>Puhastamine, hooldamine ja ladustamine</b> .....	<b>67</b>
Puhastamine.....	67
Hooldus.....	68
Ladustamine.....	68
<b>Veotsing</b> .....	<b>68</b>
<b>Jäätmekäitus/keskkonnakaitse</b> .....	<b>68</b>
<b>Service</b> .....	<b>69</b>
Garantii.....	69
Remonditeenus.....	70
Service-Center.....	70
Importija.....	70
<b>Varuosad ja tarvikud</b> .....	<b>70</b>
<b>Algupärase EL vastavusdeklaratsioon tõlge</b> .....	<b>71</b>
<b>Laotusjoonis</b> .....	<b>97</b>

## Sissejuhatus

Õnnitleme teid uue reovee sukelpumba ostu puhul (edaspidi nimetatud seade või elektritööriist).

Olete sellega otsustanud kvaliteetse seadme kasuks. Selle seadme kvaliteeti on kontrollitud tootmise ajal ja see on läbinud lõpliku kontrolli. Seega on teie seadme toimimine tagatud.

Ei ole välistatud, et üksikjuhtudel on seadme juures või seadmes või voolikutes vee jääk-

guseid. See ei ole puudus või defekt ja ei ole põhjus muretsemiseks.



Kasutusjuhend on selle seadme osa. See sisaldab olulisi juhiseid ohutuse, kasutamise ja jäätmekäitluse kohta. Lugege kasutusjuhend hoolikalt läbi. Tutvuge juhtosade ja seadme õige kasutamisega. Kasutage seadet vaid kirjeldatud viisil ja ainult märgitud kasutus-aladel. Hoidke kasutusjuhend hästi alles ja andke seadme edasiandmisel kolmandale isikule kaasa ka kõik seadme dokumendid.

## Sihipärane kasutamine

Seade on ette nähtud ainult järgmiseks kasutamiseks:

- Kuivendamine ja järgmiste vedelike pumpamine:  
Järgmiste maksimaalsete osakeste suurusega reovesi: 30 mm
- Tüüpilised kasutamised:
  - Ümber- ja väljapumpamine basseinidest ja mahutitest
  - Vee võtmine kaevudest ja šahtidest
  - Üle ujutatud keldrite tühjaks pumpamine
- Veetemperatuur  $\leq 35^{\circ}\text{C}$

Igasugune muul viisil kasutamine, mida selles kasutusjuhendis ei ole selgesõnaliselt lubatud, võib kujutada endast tõsist ohtu kasutajale ja tekitada seadmele kahjustusi. Seadmega töötaja või selle kasutaja vastutab teiste inimestega juhtuvate õnnetuste ja nende varale tekkiva kahju eest. Seade on ette nähtud kodumajapidamises kasutamiseks. Seade ei ole ette nähtud töenduslikuks püsi-kasutuseks. Töendusliku kasutamise korral kaotab garantii kehtivuse. Tootja ei vastuta kahjude eest, mis on põhjustatud mittesihipärasest kasutamisest või valest käsitsemisest.

## Tarnekomplekt/tarvikud

Lülitage seade välja ja kontrollige tarnekomplekti.

Käideldge pakkmaterjal nõuetekohaselt.

- Musta vee sukelpump
- Ühenduspõlv
- Kombiadapter
- Tõmbetross (8 m)
- Algupärase kasutusjuhendi tõlge

## Ülevaade

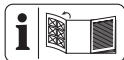

Seadme joonised leiata eesmiselt lahtipööratavalt lehest.

- 1 Kandesang
- 2 Toitejuhe
- 3 Kaabel (Ujuklüliti)
- 4 Hoidik (Ujuklüliti)
- 5 Kõrguse regulaator (Ujuklüliti)
- 6 Ujuklüliti
- 7 Pumba jal
- 8 Veeväljund
- 9 Korpus
- 10 Tõmbetross (Nailon, 8 m)
- 11 Ühenduspõlv
- 12 Klahv Quick-Connect-ühendus
- 13 Kombiadapter

## Funktsiooni kirjeldus

Pump on varustatud ujuklülitiga, mis lülitab seadme veetasemest olenevalt automaatselt sisse või välja.

Ülekoormuse korral lülitatakse seade sisseehitatud termokaitseelülitiga välja. Pärast jahutamist käivitub mootor iseseisvalt uuesti.

Juhtelementide funktsioonid vaadake palun alljärgnevatest kirjeldustest.

## Tehnilised andmed

### Musta vee sukelpump ..... PETPS 400 B2

Nimipinge $U$ .....	230 V~, 50 Hz
Nimisisendvõimsus $P$ .....	400 W
Kaitseklass .....	I
Kaitseaste .....	IPX8
Pikkus Toitejuhe .....	10 m
Kaal .....	3,5 kg
Müra rõhutase ( $L_{pA}$ ) .....	$\leq 70$ dB
Pumbatav kogus $Q$ .....	$\leq 9000$ L/h
Pumba rõhk .....	0.6 bar
Tõstekõrgus $H$ .....	$\leq 6$ m
Sukeldussügavus käitamisel .....	$\leq 7$ m
Miinimumveetase, Kasutuselevõtmine .....	90 mm
Veejäägi kõrgus .....	31 mm
Hõljuvaine suurus $\varnothing$ .....	$\leq 30$ mm
Veetemperatuur .....	$\leq 35$ °C
Veeväljund .....	G1½"

## Tootlikkuse andmed

↑ Tõstekõrgush[m]; → Pumbatav kogusQ[L/h]

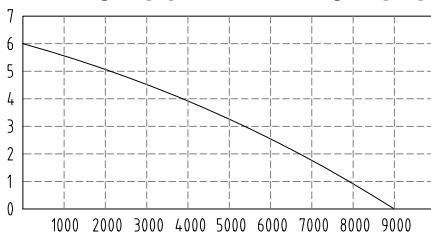

Maksimaalsete tootlikkuse andmete mõõtmine toimub optimaalsetel tingimustel (nt sirge, otsene väljund).

Peenemad voolikud võivad tootlikkust vähendada.

## Ohutusjuhised

See lõik käsitleb põhilisi ohutusjuhiseid seadme kasutamisel.

### Ohutusjuhiste tähendus

**⚠ OHT!** Selle ohutusjuhise eiramisele järgneb õnnetus. Tagajärjeks on raske kehavigastus või surm.

**⚠ HOIATUS!** Selle ohutusjuhise eiramisele võib järgneda õnnetus. Tagajärjeks võib olla raske kehavigastus või surm.

**⚠ ETTEVAATUST!** Selle ohutusjuhise eiramisele järgneb õnnetus. Tagajärjeks võib olla raske kerge või keskmise raskusastmega kehavigastus.

**MÄRKUS!** Selle ohutusjuhise eiramisele järgneb õnnetus. Tagajärjeks võib olla materiaalne kahju.

## Pildimärgid ja sümbolid

### Piktogrammide seadmel



Lugege kasutusjuhendit



Tähelepanu!

- Mitte kasutada puhta liivase vee pumpamiseks!
- Tähelepanu: Vältige pumba kuivalt töötamist! Ülekuumenemisoht!



maksimaalne sukelsügavus käitamisel



Tõmmake enne hooldustöid või kui võrgukaabel on kahjustatud võrgupistik välja



Elektriseadmed kuulu olmejäätmete hulka.

#### Piktogrammide kasutusjuhendis



Tähelepanu!

## Ohutu kasutuselevõtmine

### Üldised juhised

- Lugege kasutusjuhend hoolikalt läbi. Tutvuge seadme juhtosade ja seadme õige kasutamise-ga.

- Lapsed ei tohi seadet kasutada. Jälgige lapsi, et nad ei mängiks seadme-ga.

Seadet saavad käita inimesed, kellel on piiratud füüsilised, sensoorsed või vaimsed võimed või puuduvad kogemused ja teadmised, kui neid jälgitakse või kui neid on juhendatud seadme ohutuks kasutamiseks ja nad mõistavad sellest tulenevaid ohte.

Lapsed ei tohi teha seadme puhastus- ja kasutajapoolseid hooldustöid.

- Isikud, kes ei ole kasutusjuhendiga tuttavad, ei tohi seadet kasutada.

- Rakendage sobivad meetmed laste töötavast seadmest eemale hoidmiseks. Esineb vigastuste oht.
- Seadet ei tohi kasutada kõrgemates kohtades kui 2000 m merepinnast.
- Ärge kasutage abrasiivsete osakestega, nagu liiv, veega. Agressiivsete, abrasiivsete (lihvtoime-ga), söövitavate, põlevate (nt mootorikütused) või plahvatusohtlike vedelike, soolvee, puhastusvahendite ja toiduainete pumpamine ei ole lubatud. Pumbatava vedeliku temperatuur ei tohi ületada 35 °C.
- Ärge mitte kunagi käituge seadet, kui inimesed asuvad vees.
- Ärge kasutage pumpa kalade või taimedega aia- tiikides. Määrdeainete väljavoolamise tõttu võib esineda vedeliku mustumist.
- Ärge töötage kahjustatud, mittetäielikku või tootja nõusolekuta ümberehitatud seadmega. Enne kasutuselevõtmist laske

spetsialistil kontrollida, kas nõutavad elektrilised ohutusmeetmed on rakendatud.

## Ettevalmistus

- Jälgige, et võrgupinge ja võrgusagedus vastavad tüübisildil toodud andmetele.
- Kontrollige enne kasutamist alati ühenduskaabli ja pikenduskaabli kahjustuste või vananemise tunnuste esinemist. Kui juhe saab kasutamise ajal kahjustada, tuleb see koheselt toitevõrgust lahutada, **ÄRGE PUUDUTAGE SEDA ENNE VÕRGUST LAHUTAMIST**. Ärge kasutage seadet, kui juhe on kahjustatud või kulunud.
- Ühendage seade ainult mitte üle 30 mA nominaalse rikkevooluga rikkevoolukaitsega (RCD) varustatud pistikupesassa.
- Ühendage seade pistikupesassa, millel on vähemalt 6 A kaitse.
- Kontrollige enne käitamist elektriohutust. Kui te pole kindel, küsige spetsialistilt.
- Maandus, nulljuht ja rikkevoolukaitseüliti vastavad energiavarustusevõtte ohutuseeskirjadele ja talitlevad laitmatult.
- Elektrilised pistikühendused on niiskuse eest kaitstud.
- Pistikühendused on paigutatud üleujutuskindlasse piirkonda.
- Kui selle seadme toitejuhe saab kahjustada, tuleb see ohtude vältimiseks lasta tootjal või tootja klienditeenindusel või muul sarnase kvalifikatsiooniga isikul vahetada. Pöörduge teeninduskeskusesse.
- Seadme käitamisel peab võrgupistik olema vabalt ligipääsetav.
- Ärge kasutage ühenduspistiku pistikupesast väljatõmbamiseks või seadme tõmbamiseks toitejuhet. Kaitske toitejuhet kuumuse, õli ja teravate servade eest.
- Kasutage ainult kasutada lubatud H07RN-F tüüpi pikenduskaablit, mis on maksimaalselt 75 m pikk

ja on ette nähtud välistingimustes kasutamiseks.

Pikenduskaabli soone ristlõikepindala peab olema vähemalt 2,5 mm<sup>2</sup>.

Kerige kaabel kaablitrumlilt enne kasutamist alati täielikult maha. Kontrollige pikenduskaablil kahjustuste puudumist.

- Ärge kandke ega kinnitage seadet võrguühendusjuhtmest või voolikust.

### **Käitamine**

- Ärge kasutage seadet süttivate vedelike või gaaside läheduses. Eiramise korral esineb tulekahju- või plahvatusoht.
- Kaitseks elektrilöögi eest kandke tugevaid jalatsid.
- Pump ei tohi jääda pakase korral välistingimustesse. Ladustage seadet pakase eest kaitstult.
- Kontrollige regulaarselt ujuklüüti talitlust. Eiramisel kaotavad garantii ja nõuete esitamise õigus kehtivuse.
- Jälgige seadet käitamise ajal, et õigeaegselt tuvastada pumba kuivalt töötamist.

- Lülitage seade välja ja tõmmake ühenduspistik pistikupesast välja. Veenuduge, et kõik liikuvad osad on täielikult seiskunud

- alati kui te eemaldute seadme juurest,
- enne tarvikute vahetamist,
- enne seadme kokkupanemist või lahtivõtmist,
- enne seadme kontrollimist, puhastamist või seadmel tööde teostamist.

### **Puhastamine, hooldamine ja ladustamine**

- Järgige kõiki juhiseid järgmises peatükis: *Puhastamine, hooldamine ja ladustamine, lk 67*  
Kõiki muid toiminguid teha, iseäranis seadet avada, tohib ainult elektrikualisik. Remondi korral pöörduge alati meie teeninduskeskusesse.
- Asendage turvakaalutlustel kulunud või kahjustatud osad. Kasutage ainult originaalvaruosid ja tarvikuid. Teiste tootjate osade kasutamise korral kao-

tab garantii kohe kehtivusse.

- Hoidke seadet kuivas ja lastele kättesaamatus kohas.

## Ettevalmistus

**▲ HOIATUS!** Vigastusoht soovimatult käivitava seadme tõttu. Ühendage ühenduspistik pistikupessa alles siis, kui seade on kasutamiseks täielikult ette valmistatud.

### Ühendused

Seadmel ja tarvikutel on teil järgmised ühendusvõimalused:

- Ühenduspõlv: nt Voolikuümbris G1½" sisekeermega
- Alanev üleminek ⊕: Voolik 1" (25 mm) koos sobiva voolikuklambriga
- Alanev üleminek ⊙: nt Voolikuümbris G1" sisekeermega; lahutage ühendus ⊕
- Alanev üleminek ⊙: Voolik 1¼" (32 mm) koos sobiva voolikuklambriga; lahutage ühendused ⊕ ja ⊙

## Survetoru ühendamine

### Juhised

- Kirjeldatud ühendus on ettepanek tarnekomplekti kuuluvate tarvikutega.
- Survetoruna võite kasutada voolikut või jäika toru.
- Püsiva paigalduse korral kasutage tagasi-voolustopperit.
- Tänu Quick-Connect-ühendusele ühenduspõlves saate pumba kergesti eemaldada ilma survetoru eemaldamata.

### Toimimine

1. Lahutage ühenduspõlv (11) Quick-Connect-ühenduselt (12).
  - Vajutage ja hoidke punast klahvi (12) Quick-Connect-ühendusel.
  - Tõmmake ühenduspõlv (11) lahti.
  - Laske klahv (12) lahti.
2. Kinnitage ühenduspõlve (11) painutatud osa veeväljundile (8; G1½").
3. Kui vajate kombiadapterit: Kinnitage (lühendatud) kombiadapter (13) ühenduspõlve (11) lahtisele osale.
4. Kinnitage voolik ühenduspõlve (11) teisele osale või kombiadapterile (13).

5. Ühendage ühenduspõlv (11): Suruge ühenduspõlve mõlemad osad Quick-Connect-ühendusel kokku.

## Ujklüliti seadistamine

### Juhised

- Tarnimisel on ujklüliti seadistatud nii, et kohene kasutuselevõtmine on võimalik.
- Püsivalt paigaldatud pump: Kontrollige regulaarselt ujklüliti talitlust, vähemalt iga 3 kuu järel.
- Jälgige, et kaugus ujklüliti ja kõrguse regulaatori vahel on piisavalt suur. Liiga väikese kauguse korral ei pruugi ujklüliti nii töötada nagu soovitud.
- Seadistage ujklüliti väljatõmmatud kandesanga korral, iseäranis siis, kui te riputate pumba tõmbetrossile.
- Seadistage ujklüliti nii, et pump lülitub enne maapinna puudutamist välja.

### Toimimine

Tavalisel käitamisel peaks ujklüliti (6) rippuma hoidikus (4).

1. Keskmise veetaseme seadistamine:
  - Suruge hoidik (4) kokku.
  - Nihutage hoidikut (4) kuni soovitud asendini kõrguse regulaatoril (5).
2. Vahe seadistamine kõrgeima ja madalaima veetaseme vahel:
  - Veetasemete vahe suurendamine: Pikendate juhtme (3) osa hoidiku (4) ja ujklüliti vahel (6).
  - Veetasemete vahe vähendamine: Lühendage juhtme (3) osa hoidiku (4) ja ujklüliti vahel (6).
3. Kontrollige ujklüliti (6) talitlust.

### Käsirežiim (joon. A)

Ujklüliti saab seadistada nii, et pump on alati sees kui seda toidetakse vooluga.

- Kinnitage ujklüliti (6) ilma kauguseta hoidikuni (4) vertikaalselt ülespoole.

## Ujklüliti kontrollimine

1. Asetage pump eemaldatud ühenduspõlvega (11) veega nõusse. Vesi peaks voolama pumpamisel nõusse tagasi.
2. Ühendage ühenduspistik pistikupessa.
3. Tõstke ja langetage ujklüliti (6) käega. Jälgige sealjuures asendeid, milles pump lülitub sisse või vastavalt välja. Kui te pole tulemusega rahul: Seadistage ujklüliti (6) uuesti (*Ujklüliti seadistamine, lk 66*).

4. Tõmmake ühenduspistik pistikupesast välja.

## Pumba paigaldamine

### Juhised

- Ärge mitte kunagi kasutage toitejuhet (2) või survevoolikut seadme hoidmiseks või riputamiseks.
- Ujuklüliti (6) kasutamisel:
  - Jälgige, et ujuklüliti saab vabalt liikuda.
  - Pumbašahtil peaksid olema vähemalt järgmised mõõtmed: 40 cm × 40 cm × 50 cm
- Laske pumba sukeldamisel võimalikult palju õhku pumbajalast väljuda. Selleks hoidke pumba kaldu.
- Jälgige maksimaalset sukelsügavust ( $\leq 7$  m) ja maksimaalset tõstekõrgust ( $\leq 6$  m).
- Ärge asetage seadet otse mudasele aluspinnale. Riputage seade või kasutage alusena nt tellist.
- Tarnekomplekti kuuluvat tõmbetrossi (10) saate kasutada järgmisel otstarbel:
  - Seadme šahti allalaskmine ja ülestõmbamine
  - Seadme vees vabalt riputamiseks

### Tõmbetrossi kinnitamine (joon. B)

1. Kinnitage tõmbetross (10) silmuse ja sõlmega kandesanga (1) külge.
2. Enne seadme šahti allalaskmist: Veenduge, et tõmbetross on tugevasti kandesanga külge kinnitatud.

## Kasutamine

### Käitusjuhised

- Jälgige, et võrgupinge ja võrgusagedus vastavad tüübisildil toodud andmetele.
- Ühendage seade pistikupesassa, millel on vähemalt 6 A kaitse.
- Ühendage seade ainult mitte üle 30 mA nominaalse rikkevooluga rikkevoolukaitsega (RCD) varustatud pistikupesassa.
- **⚠ OHT!** Elektrilöögi oht! Veenduge, et niiskus või vesi ei saa mitte kunagi tungida võrguühendusse.
- Seade ei ole sobiv nähtud joogivee varustusteemiga ühendamiseks.

### Käsirežiim

- Jälgige pumba, et see ei töötaks kuival.

- Miinimumveetase, Kasutuselevõtmine: 90 mm

## Sisse- ja väljalülitamine

### Juhised

- **MÄRKUS!** Ei ole sobiv pidevkäituseks! Optimaalne kasutusintervall on 30 minutit pumpamist, 5 minutit pausi.
- **Ülekoormuskaitse:** Ülekoormuse korral lülitab sisseehitatud temperatuuriandur seadme automaatselt välja. Pärast jahtumist lülitub seade iseseisvalt uuesti sisse.

### Sisselülitamine

1. Ühendage toitejuhe (2) vooluvõrku. Mootor käivitub. Pärast imemisaja möödumist hakkab pump pumpama.

### Väljalülitamine

- Lahutage seade vooluvarustusest.

## Puhastamine, hooldamine ja ladustamine

**⚠ HOIATUS!** Elektrilöök! Vigastusoht soovimatult käivituva seadme tõttu. Kaitske end hooldus- ja puhastustöödel. Lülitage seade välja ja tõmmake ühenduspistik pistikupesast välja.

Laske remondi- ja hooldustööd, mida pole käesolevas juhendis kirjeldatud, teostada meie teeninduskeskusel. Kasutage ainult originaalvaruosi.

### Puhastamine

**MÄRKUS!** Kahjustusoht. Keemilised ained võivad reageerida seadme plastosadega. Ärge kasutage puhastusvahendeid või lahusteid.

- Seadmed, mis ei ole püsivalt paigaldatud: Puhastage pump pärast igat kasutamist puhta veega.
- Statsionaarselt paigaldatud seadmed: Kontrollige ujuklüliti (6) talitlust regulaarselt (hiljemalt iga kolme kuu järel).
- Eemaldage pumba korpusele kinnitunud võimalikud ebemed ja kiulised osakesed veejoaga.
- Eemaldage mustus pumba alumiselt küljelt veejoaga.
- Eemaldage ladestused ujuklülilt puhta veega.
- Vabastage šahti põhi regulaarselt mudast ja puhastage ka šahti seinad.

- Kui te pole pumpa pikemat aega kasutanud: Puhastage pump pärast viimast kasutamist ja enne uuesti kasutamist põhjalikult. Ladestused ja jäägid võivad põhjustada käivitusraskusi.

## Hoolitus

Seade on hooldusvaba.

## Ladustamine

Ladustage seadet ja tarvikuid alati:

- puhtana

- kuivalt
- tolmu eest kaitstult
- külmumisohuta kohas
- lastele kättesaamatus kohas
- Ladestused ja jäägid võivad põhjustada käivitusraskusi. Enne pikemat säilitamist (nt Talvitamine)
  - Puhastage pump.
  - Tühjendage pump.

## Veaotsing

Järgnev tabel abistab teid väikeste tõrgete kõrvaldamisel:

Tundemärk	Võimalikud põhjused	Meetmed
Pump ei lülitu välja	Ujuküliti ei saa alla langeda	Paigutage ujuküliti vabalt liikuvalt
Pump lülitub pärast lühikest aega töötamist välja	Mootorikaitse lülitab pumba liiga mustunud vee tõttu välja	Puhastage pump ja šaht
	Mootorikaitse lülitab pumba liiga kõrge veetemperatuuri tõttu välja	Järgige maksimaalset veetemperatuuri 35 °C!
Pump pumpab vähe või üldsegi mitte	Pumba jõudlus on vähenenud rõhke mustuse ja abrasiivsete ainete tõttu vees	Puhastage pump ja asendage vajaduse korral kuluvasad
	Pump või toru ummistunud	Puhastage pump ja toru
Seade ei käivitu	Võrgupinge puudub	Kontrollige pistikupesa, toitejuhet, ühenduspistikut, kaitsmeid ning laske vajaduse korral elektrialaisikul remontida.
	Ujuküliti ei lülita	<i>Ujuküliti seadistamine, lk 66</i>

## Jäätmekäitlus/keskkonnakaitse

Suunake seade, tarvikud ja pakend keskkonnasõbralikku korduvkasutusse.



Elektriseadmed kuulu olmejäätmete hulka.

Välja kriipsutatud ratastega prügikasti sümbol tähendab, et seda toodet ei tohi kasutusaaja lõppedes sorteerimata olmejäätmetena ära visata.

## Kasutatud elektri- ja elektroonikaseadmete direktiiv 2012/19/EU:

Tarbijad on seadusega kohustatud suunama elektri- ja elektroonikaseadmed nende kasutusea lõpul keskkonnasõbralikku korduvkasutusse. Sellisel viisil tagatakse keskkonda ja ressursse säästev taaskasutamine. Olenevalt rakendamises siseriiklikku õigusesse võivad olla teil järgmised võimalused:

- anda tagasi müügikohta,
- anda ära ametlikku kogumiskohta,
- saata tagasi tootjale/turustajale tagasi.

Nõue ei puuduta kasutatud seadmete juurde kuuluvaid tarvikuid ja elektriliste osadeta abivahendeid.

## Service

### Garantii

Väga austatud klient,

Te saate sellele tootele garantii 3 aastat alates ostukuupäevast. Sellel tootel ilmnevate puuduste korral on teil müüja suhtes seadusega ettenähtud õigused. Neid seadusega ettenähtud õigusi meie poolt antav järgnev garantii ei piira.

#### Garantiitingimused

Garantiaeg algab ostukuupäevast. Palun hoidke kassatšeki originaal hästi alles. See dokument on vajalik teie ostu tõendina. Kui kolme aasta jooksul alates selle toote ostukuupäevast ilmnevad tootel materjali- või tootmisvead, siis toode meie valikul kas remonditakse või asendatakse tasuta. Selle garantii täitmise eelduseks on, et esitate meile kolme aastase tähtaja jooksul defektse toote ja ostudokumendi (kassatšeki) ning lühikirjelduse puuduse ja selle ilmnemise aja kohta.

Kui defekt on meie garantiiga kaetud, saate tagasi remonditud või uue toote. Toote remontimisel või väljavahetamisel ei alga uus garantiaeg.

#### Garantiaeg ja seaduslikud reklamatsioonid

Garantii täimisega garantiaega ei pikendata. Sama kehtib ka väljavahetatud ja remonditud osade kohta. Võimalikest, juba ostu ajal olemasolevatest kahjustustest ja puudustest tuleb teada anda kohe pärast seadme pakendist väljavõtmist.. Pärast garantiiaja möödumist teostatavad remondid on tasulised.

#### Garantii maht

Toode on toodetud rangeid kvaliteedinõudeid järgides ja on enne tarnimist hoolikalt üle kontrollitud.

Garantii kehtib materjali- või tootmisvigade kohta. See garantii ei laiene toote osadele, mis kuuluvad tavakasutuse käigus ja mida võidakse vaadelda seetõttu kui kuluvasi (nt Eelfilter, Tihendusrõngas) või kergesti purunevate osade kahjustustele.

Garantii ei kehti, kui toode on kahjustatud, seda on mittesihipäraselt kasutatud või kui seda ei ole hooldatud. Samuti veest, pakasest, äikesest ja tulest või valest transpordist tulenevate kahjustuste korral. Toote sihipäraseks kasutamiseks tuleb täpselt järgida kõiki selles kasutusjuhendis toodud instruksioone. Kasutusotstarvet ja toiminguid, mida

selles kasutusjuhendis ei soovitata või mille eest hoiatatakse, tuleb tingimata vältida.

Toode on ette nähtud üksnes isiklikuks ja mitte töönduslikuks kasutamiseks. Garantii kaotab kehtivuse vale ja asjatundmatu käsitsemise korral, jõu kasutamise ja toimingute korral, mida ei ole teostatud meie volitatud teenindusesinduses.

#### Garantiijuhtumi menetlemine

Teie probleemi kireks lahendamiseks järgige palun järgmisi juhiseid:

- Palun hoidke kõikide päringute jaoks alles kassatšekk ja toote number (IAN 508092\_2507), mis tõendab teie ostu.
- Toote numbrit vaadake palun toote tüübisildilt, tootele tehtud graveeringu näol, teie kasutusjuhendi tiitellehelt (all vasakul) või toote tagaküljel või alumisel küljel olevalt kleebiselt.
- Kui tootel ilmnevad talitusvead või muud puudused, võtke kõigepealt ühendust alljärgnevalt nimetatud teeninduskeskusega **telefoni** või kasutage meie **kontaktvormi**, mille leiате lehelt *parkside-diy.com* kategoorias **Teenus** teel.
- Defektseks hinnatud toote saate kokkuleppel meie teeninduskeskusega tasuta saata teile teavitatud teeninduse aadressil, lisades ostudokumendi (kassatšeki) ja selgituse, milles puudus seisneb ning millel see ilmnes. Vastuvõtu probleemide ja saatmiskulude vältimiseks kasutage tingimata ainult teile antud aadressi. Veenduge, et saatmine ei toimuks tasu eest, lahtiselt, kulleriga või muu eritranspordiga. Saatke koos tootega palun kõik osut tarnekomplekti kuuluvad sellega kaasasolnud tarvikud ja tagage piisavalt kindel transpordipakend.



Lehel *parkside-diy.com* saate vaadata ja alla laadida selle ja palju teisi käsiraamatuid. Selle QR-koodiga liigute otse lehele *parkside-diy.com*. Valige oma riik ja otsige otsingumaski abil kasutusjuhendeid. Toote numbriga (IAN) 508092\_2507 sisestamisega saate avada oma kasutusjuhendi.

### Remonditeenus

Muude küsimuste korral **mis ei kuulu garanti alla**, pöörduge palun teeninduskeskusesse. Seal saate hinnapakkumuse.

- Me saame remontida ainult selliseid seadmed, mis on saadetud korralikult pa-

kituna ja mille saatekulud on täielikult tasuta.

**Juhis:** Saate seade puhtana ning koos defekti kirjeldusega meie teeninduskeskuse poolt nimetatud aadressil.

- Tasumata saatekuludega seadmeid, ning seadmeid, mis on saadetud lahtiselt, kulteriga või muu eritranspordiga, vastu ei võeta.
- Me käitleme teie poolt saadetud defektseid seadmed tasuta.

### Service-Center

**Service Eesti**  
Tel.: 8000 049 141  
Kontaktvorm veebilehel  
*parkside-diy.com*  
**IAN 508092\_2507**

### Importija

Pange arvestage, et alltoodud aadress ei ole teeninduse aadress. Võtke kõigepealt ühendust nimetatud teeninduskeskusega.

Grizzly Tools GmbH & Co. KG  
Stockstädter Str. 20  
63762 Großostheim  
SAKSAMAA  
[www.grizzlytools.de](http://www.grizzlytools.de)

## Varuosad ja tarvikud

**Varuosi ja tarvikuid saab tellida aadressil [www.grizzlytools.shop](http://www.grizzlytools.shop).** Kui teie tellimusega peaks olema probleeme, võtke ühendust meie veebipoe kaudu. Täiendavate küsimuste korral pöörduge: *Service-Center*, lk 70

Pos.-nr.	1	Nimetus	Tellimuse nr.
10	—	Tõmbetross (Nailon, 8 m)	79300311
11- 13	42-48	Ühenduspõlvade komplekt (Ühenduspõlv koos Quick-Connect-ühendusega, Kombiadapter)	91110114

<sup>1</sup> Laotusjoonis , lk 97

## Algupärase EL vastavusdeklaratsioon tõlge

Toode: **Musta vee sukelpump**

Mudel: **PETPS 400 B2**

Seerianumber: 000001–138000

Eelkirjeldatud deklareeritav toode on kooskõlas asjaomaste liidu ühtlustamisaktidega:

**2006/42/EC • 2014/30/EU • 2011/65/EU & (EU) 2015/863**

Eespool kirjeldatud deklareeritav ese on kooskõlas Euroopa Parlamendi ja nõukogu 8. juuni 2011. aasta direktiiviga 2011/65/EU teatavate ohtlike ainete kasutamise piiramise kohta elektri- ja elektroonikaseadmetes.

Vastavuse tagamiseks on kohaldatud järgmisi ühtlustatud standardeid ning riiklikke standardeid ja eeskirju:

**EN 60335-1:2012/A16:2023 • EN IEC 60335-2-41:2021/A11:2021**

**EN 62233:2008 • EN IEC 63000:2018**

**EN IEC 55014-1:2021 • EN IEC 55014-2:2021**

**EN IEC 61000-3-2:2019/A2:2024 • EN 61000-3-3:2013/A2:2021**

Käesolev vastavusdeklaratsioon on välja antud valmistaja ainuvastutusel:



Grizzly Tools GmbH & Co. KG  
Stockstädter Str. 20  
63762 Großostheim  
SAKSAMAA  
20.11.2025

Christian Frank

Volitatud esindaja dokumenteerimiseks

## Satura rādītājs

<b>Ievads</b> .....	<b>72</b>
Noteikumiem atbilstīgs lietojums.....	72
Piegādes komplektācija/piederumi.....	72
Pārskats.....	73
Darbības apraksts.....	73
Tehniskie dati.....	73
<b>Drošības norādījumi</b> .....	<b>73</b>
Drošības norādījumu nozīme.....	73
Piktogrammas un simboli.....	73
Droša ierīces ekspluatācijas sākšana.....	74
<b>Sagatavošanās</b> .....	<b>77</b>
Savienojumi.....	77
Spiedvada pievienošana.....	77
Pludiņslēdža iestatīšana.....	77
Pludiņslēdža pārbaude.....	78
Sūkņa uzstādīšana.....	78
<b>Darbība</b> .....	<b>78</b>
Norādes par darbināšanu.....	78
Ieslēgšana un izslēgšana.....	78
<b>Tīrīšana, apkope un uzglabāšana</b> .....	<b>79</b>
Tīrīšana.....	79
Apkope.....	79
Uzglabāšana.....	79
<b>Kļūdu meklēšana</b> .....	<b>79</b>
<b>Likvidēšana un vides aizsardzība</b> .....	<b>80</b>
<b>Service</b> .....	<b>80</b>
Garantija.....	80
Remonta serviss.....	81
Service-Center.....	82
Importētājs.....	82
<b>Rezerves daļas un piederumi</b> .....	<b>82</b>
<b>ES atbilstības deklarācijas oriģināla tulkojums</b> .....	<b>82</b>
<b>Klaidskats</b> .....	<b>97</b>

## Ievads

Apsveicam jūs ar jauna iegremdējamā netirā ūdens sūkņa iegādi! (turpmāk tekstā "ierīce" vai "elektroinstruments").

Iegādājoties šo ierīci, jūs esat izvēlējies augstvērtīgu ierīci. Ierīcei ražošanas procesā tika pārbaudīta kvalitāte un veikta gala kontrole. Tādējādi ir nodrošināta jūsu ierīces darbība.

Nav iespējams izslēgt, ka atsevišķos gadījumos uz ierīces vai šūtenēs būs atrodamas

ūdens paliekas. Tas nav uztverams kā trūkums vai defekts un nevar būt par pamatu reklamācijas iesniegšanai.



Lietošanas instrukcija ir šīs ierīces sastāvdaļa. Tajā ir iekļautas svarīgas norādes, kas attiecas uz drošību, ierīces lietošanu un likvidēšanu. Rūpīgi izlasiet lietošanas instrukciju. Iepazīstieties ar ierīces vadības elementiem un pareizu tās lietošanu. Lietojiet ierīci tikai saskaņā ar šeit sniegto aprakstu un tikai norādītajās izmantošanas sfērās. Saglabājiet šo lietošanas instrukciju un, nododot ierīci lietošanā citai personai, iedodiet līdzī arī visas ierīces dokumentācijas.

## Noteikumiem atbilstīgs lietojums

Ierīce ir paredzēta vienīgi šādam pielietojumam:

- Ūdens novadīšana un šādu šķidrumu sūkņēšana:  
Netirais ūdens ar šādu maksimālo cieto daļiņu izmēru: 30 mm
- Tipiskie lietojuma veidi:
  - Ūdens pārsūkņēšanai un izsūkņēšanai no baseiniem un tvertnēm
  - Ūdens ņemšana no akas un šahtām
  - Ūdens izsūkņēšana no applūdušiem pagrabiem
- Ūdens temperatūra  $\leq 35^{\circ}\text{C}$

Jebkāda cita veida izmantošana, kas šajā lietošanas instrukcijā nav nepārprotami atļauta, var izraisīt bojājumus ierīcē un radīt nopietnu apdraudējumu lietotājam. Ierīces lietotājs vai ekspluatētājs ir atbildīgs par negadījumiem vai zaudējumiem un bojājumiem, kas nodarīti citām personām vai to mantai. Ierīce ir paredzēta izmantošanai mājamatniecības darbos. Tā nav piemērota ilgstošai, profesionālai ekspluatācijai. Lietojot ierīci komerciāliem nolūkiem, garantija tiek anulēta. Ražotājs neatbild par zaudējumiem, kas radušies pēc noteikumiem neatbilstīgas izmantošanas vai nepareizas lietošanas.

## Piegādes komplektācija/piederumi

Izsaīņojiet ierīci un pārbaudiet piegādes komplektāciju.

Likvidējiet iepakojuma materiālus atbilstoši noteikumiem.

- Iegremdējams sūknis netirā ūdens izsūkņēšanai

- Pieslēguma leņķis
- Kombinētais adapters
- Pavelkamā trose (8 m)
- Instrukciju tulkojums no oriģinālvalodas

## Pārskats

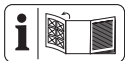

Ierīces attēli ir atrodami priekšējā atlokāmajā lapā.

- 1 Pārnēsāšanas rokturis
- 2 Strāvas kabelis
- 3 Vads (Pludiņslēdzis)
- 4 Turētājs (Pludiņslēdzis)
- 5 Augstuma regulēšana (Pludiņslēdzis)
- 6 Pludiņslēdzis
- 7 Sūkņa kāja
- 8 Ūdens izplūdes atvere
- 9 Korpuss
- 10 Pavelkamā trose (Neilons, 8 m)
- 11 Pieslēguma leņķis
- 12 Taustiņš Quick-Connect savienojums
- 13 Kombinētais adapteris

## Darbības apraksts

Sūknis ir aprīkots ar pludiņslēdzi, kas atkarībā no ūdens līmeņa automātiski ieslēdz vai izslēdz sūkni.

Pārslodzes gadījumā iebūvētais termoizsargslēdzis izslēdz ierīci. Pēc atdzišanas motors automātiski atsāk darboties.

Vadības elementu darbība ir izklāstīta turpmākajā aprakstā.

## Tehniskie dati

**Iegremdējams sūknis netīrā ūdens izsūkņēšanai** .....PETPS 400 B2

Nominālais spriegums  $U$  .....230 V~, 50 Hz

Nominālā ieejas jauda  $P$  .....400 W

Aizsardzības klase ..... I

Aizsardzības veids .....IPX8

Garums Strāvas kabelis .....10 m

Svars .....3,5 kg

Skaņas spiediena līmenis ( $L_{pA}$ ) .....≤70 dB

Sūknējama daudzums  $Q$  .....≤9000 L/h

Sūkņa spiediens .....0.6 bar

Sūkņēšanas augstums  $H$  .....≤6 m

Darba iegremdēšanas dziļums .....≤7 m

Minimālais ūdens līmenis, Eksploatācijas sākšana .....90 mm

Atlikušā ūdens līmenis .....31 mm

Cieto daļiņu izmērs  $\varnothing$  .....≤30 mm

Ūdens temperatūra .....≤35 °C

Ūdens izplūdes atvere .....G1½"

## Veiktspējas dati

↑Sūkņēšanas augstums $h$ [m]; →Sūknējama daudzums $Q$ [L/h]

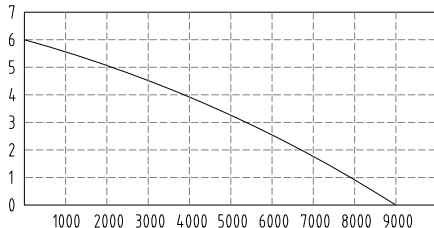

Maksimālie veiktspējas dati tiek mērīti optimālos ekspluatācijas apstākļos (piem., esot uzstādītai tieša savienojuma taisnai izejai). Šaurākas šūtenes var samazināt jaudu.

## Drošības norādījumi

Šajā sadaļā ir izklāstīti svarīgākie drošības norādījumi saistībā ar ierīces lietošanu.

### Drošības norādījumu nozīme

**⚠ BĪSTAMI!** Neievērojot šo drošības norādījumu, notiek nelaimes gadījums. Sekas ir smagas traumas vai nāves iestāšanās.

**⚠ BRĪDINĀJUMS!** Neievērojot šo drošības norādījumu, pastāv iespēja, ka notiks nelaimes gadījums. Sekas ir smagu traumu gūšanas iespējamība vai nāves iestāšanās.

**⚠ UZMANĪBU!** Neievērojot šo drošības norādījumu, notiek nelaimes gadījums. Tā rezultātā var tikt gūtas vieglas vai vidēji smagas traumas.

**NORĀDĪJUMS!** Neievērojot šo drošības norādījumu, notiek nelaimes gadījums. Tā rezultātā iespējami materiāli zaudējumi.

## Piktogrammas un simboli

### Piktogrammas uz ierīces



Izlasīt lietošanas instrukciju



Uzmanību!

- Neizmantojiet ūdenim, kas satur smiltis!
- Uzmanību: Nodrošiniet, lai sūknis nedarbotos bez šķidruma! Pārkaršanas risks!



maksimālais darba iegremdēšanas dziļums



Pirms apkopes darbu veikšanas vai bojāta tīkla vada gadījumā atvienojiet tīkla kontaktspraudni



Elektroierīces nedrīkst izmest sadzīves atkritumos.

### Piktogrammas lietošanas instrukcijā



Uzmanību!

## Droša ierīces ekspluatācijas sākšana

### Vispārīgi norādījumi

- Rūpīgi izlasiet lietošanas instrukciju. Iepazīstieties ar ierīces regulēšanas elementiem un tās pareizu lietošanu.
- Ierīci nedrīkst izmantot bērni. Bērni jāuzrauga, lai nodrošinātu, ka viņi ar ierīci nerotaļājas. Šo ierīci drīkst darbināt personas ar ierobežotām fiziskām, sensorām vai garīgām spējām vai personas ar nepietiekamu pieredzi un zināšanām, ja šīs personas tiek uzraudzītas vai tās ir instruētas par ierīces drošu lietošanu un saprot ar to saistītos riskus.

Bērni nedrīkst ne tīrīt ierīci, ne veikt tās apkopi.

- Personas, kuras nav iepazīnušās ar šo lietošanas instrukciju, ierīci nedrīkst lietot.
- Veiciet atbilstošus pasākumus, lai bērni nevarētu piekļūt ierīcei, kamēr tā darbojas. Pastāv savainošanās risks.
- Ierīci nedrīkst lietot augstumā virs 2000 m.
- Nelietojiet ūdenim ar abrazīvām daļiņām, piemēram, smiltīm. Sūkni nav atļauts izmantot agresīvas iedarbības, abrazīvu (berzošu), kodīgu, degošu (piem., dzinēju degvielas) vai sprāgstošu šķidrumu, sālsūdens, tīrīšanas līdzekļu un pārtikas produktu sūknēšanai. Sūknējamā šķidruma temperatūra nedrīkst pārsniegt 35 °C.
- Nekad nedarbiniet ierīci, ja ūdenī atrodas cilvēki.
- Neizmantojiet sūkni dārza dīķos, kuros ir zivis vai augi. Eļļošanas līdzekļu izplūde var radīt sūknējamā šķidruma piesārņojumu.

- Nestrādājiet ar bojātu, nepilnīgi nokomplektētu vai bez ražotāja piekrišanas pārbūvētu ierīci. Pirms ierīces ekspluatācijas sākšanas ļaujiet speciālistam pārbaudīt, vai ir veikti nepieciešamie elektroaizsardzības pasākumi.

### **Sagatavošanās darbam**

- Pievērsiet uzmanību tam, lai tīkla spriegums un tīkla frekvence atbilstu datu plāksnītē norādītajiem parametriem.
- Pirms lietošanas vienmēr pārbaudiet, vai pieslēguma vadam un pagarinātājam nav bojājuma vai nolietojuma pazīmju. Ja vads tiek bojāts ierīces lietošanas laikā, tas nekavējoties ir jāatvieno no elektrotīkla. **NEPIESKARIETIES VADAM, PIRMS TAS NAV ATVIENOTS NO ELEKTROTĪKLA.** Nelietojiet ierīci, ja vads ir bojāts vai nolietots.
- Pieslēdziet ierīci tikai pie tādas kontaktligzdas, kurai ir uzstādīta noplūdes strāvas aizsargierīce

(RCD) ar aprēķināto noplūdes strāvu līdz 30 mA.

- Pievienojiet ierīci pie tādas kontaktligzdas, kas ir savienota ar vismaz 6 A drošinātāju.
- Pirms ekspluatācijas pārbaudiet elektrodrošību. Šaubu gadījumā konsultējieties ar speciālistu.
- Zemējums, nullvads un strāvas noplūdes automāts atbilst energoapgādes uzņēmuma noteiktajām drošības prasībām un darbojas bez traucējumiem.
- Strāvas spraudsavienojumi ir pasargāti no mitruma.
- Spraudsavienojumi ir piestiprināti no applūšanas aizsargātā vietā.
- Ja šīs ierīces strāvas vads ir bojāts, lai novērstu iespējamu apdraudējumu, tas jānomaina pie ražotāja, ražotāja klientu apkalpošanas centrā vai pie personas ar līdzvērtīgu kvalifikāciju. Vērsieties servisa centrā.
- Ierīces darbināšanas laikā tīkla kontaktspraudnim ir jābūt brīvi pieejamam.

- Neizmantojiet strāvas kabeli spraudņa izvilkšanai no kontaktligzdas vai ierīces pārvietošanai. Sargiet strāvas kabeli no karstuma, eļļas un asām malām.
- Izmantojiet tikai sertificētus H07RN-F konstrukcijas pagarinātājkabeļus, kas nav garāki par 75 m un ir paredzēti izmantošanai ārpus telpām. Pagarinātāja kabeļa dzīslu šķērs griezumums nedrīkst būt mazāks par 2,5 mm<sup>2</sup>. Pirms lietošanas vienmēr līdz galam atritiniet kabeļa spoli. Pārbaudiet, vai pagarināja kabelis nav bojāts.
- Nenesiet vai nepiestipriniet ierīci aiz strāvas kabeļa vai šļūtenes.

### **Darbība**

- Nelietojiet ierīci viegli uzliesmojošu šķidrumu vai gāzu tuvumā. Neievērojot šos norādījumus, pastāv aizdegšanās vai sprādziena risks.
- Lai pasargātu sevi no elektriskās strāvas trieciena, valkājiet slēgtus apavus.

- Sala laikā sūknis nedrīkst palikt ārpus telpām. Glabājiet ierīci no sala aizsargātā vietā.
- Regulāri pārbaudiet plūdiņslēdža darbību. Šo noteikumu neievērošanas gadījumā garantija un iespēja pieprasīt atlīdzību tiek anulēta.
- Uzraugiet sūkni tā darbības laikā, lai savlaicīgi atpazītu sūkņa darbību bez šķidruma.
- Izslēdziet ierīci un atvienojiet no kontaktligzdas pieslēguma spraudni. Pārliedzinieties, ka visas kustīgās detaļas ir pilnībā apstājušās
  - vienmēr, kad dodaties prom no ierīces,,
  - pirms piederuma nomaiņas,,
  - pirms ierīces salikšanas vai izjaukšanas,
  - pirms ierīces pārbaudes, tīrīšanas vai darbu veikšanas pie tās..

### **Tīrīšana, apkope un uzglabāšana**

- Nemiet vērā visus norādījumus nodaļā: *Tīrīšana, apkope un uzglabāšana*, S. 79

Visas pārējās darbības, jo īpaši ierīces atvēršanu, drīkst veikt tikai sertificēts elektriķis. Remonta nepieciešamības gadījumā vienmēr vērsieties mūsu servisa centrā.

- Drošības apsvērumu dēļ nomainiet nolietotās vai bojātās daļas. Izmantojiet vienīgi oriģinālās rezerves daļas un piederumus. Citu ražotāju detaļu izmantošana nekavējoties anulē tiesības uz garantijas pakalpojuma saņemšanu.
- Uzglabājiet ierīci sausā vietā, kas nav pieejama bērniem.

## Sagatavošanās

**▲ BRĪDINĀJUMS!** Traumu risks, ierīcei nekontrolēti ieslēdzoties. Iespraudiet pieslēguma spraudni kontaktligzdā tikai tad, kad ierīce ir pilnībā sagatavota darbam.

### Savienojumi

Ierīcē un piederumos ir pieejamas šādas pieslēgšanas iespējas:

- Pieslēguma leņķis: piem., Šļūtenes uzgalis ar G1½" iekšējo vītņi
- Reduktors ①: Šļūtene 1" (25 mm) ar piemērotu šļūteņu skavu
- Reduktors ②: piem., Šļūtenes uzgalis ar G1" iekšējo vītņi; atvienojiet savienojumu ①
- Reduktors ③: Šļūtene 1¼" (32 mm) ar piemērotu šļūteņu skavu; atvienojiet savienojumus ① un ②

## Spiedvada pievienošana

### Norādes

- Aprakstītais savienojums ir ieteikums, izmantojot komplektācijā iekļautos piederumus.
- Spiedvadam varat izmantot šļūteni vai stingru cauruļvadu.
- Stacionārai instalācijai izmantojiet pretplūsmas vārstu.
- Pateicoties Quick-Connect savienojumam pieslēguma leņķī, sūkni iespējams ātri nomontēt, nenņemot spiedvadu.

### Rīcība

1. Atvienojiet pieslēguma leņķi (11) pie Quick-Connect savienojuma (12).
  - Nospiediet un paturiet nospiešu sarkano taustiņu (12) pie Quick-Connect savienojuma.
  - Izjauciet pieslēguma leņķi (11).
  - Atlaidiet taustiņu (12).
2. Piestipriniet pieslēguma leņķa (11) lieto daļu pie ūdens izplūdes atveres (8; G1½").
3. Ja jums ir nepieciešams kombinētais adapteris: Piestipriniet (saisināto) kombinēto adapteri (13) pie pieslēguma leņķa (11) atvērtā gala.
4. Piestipriniet šļūteni pie pieslēguma leņķa (11) otrā gala vai pie kombinētā adaptera (13).
5. Pievienojiet pieslēguma leņķi (11): Saspieties kopā abus pieslēguma leņķa galus pie Quick-Connect savienojuma.

## Pludiņslēdža iestatīšana

### Norādes

- Piegādes brīdī pludiņslēdzis ir iestatīts tā, lai būtu iespējama tūlītēja ierīces ieslēgšana.
- Ilglaicīgi uzstādītiem sūkņiem: Regulāri pārbaudiet pludiņslēdža darbību, bet ne retāk kā reizi 3 mēnešos.
- Pārliedzieties, ka attālums starp pludiņslēdzi un augstuma regulatoru ir pietiekami liels. Ja attālums ir pārāk mazs, pludiņslēdzis var nedarboties, kā paredzēts.
- Noregulējiet pludiņslēdzi, pārnēsāšanas rokturim esot izvilkta, īpaši tad, ja sūkni pakariet aiz pavelkamās troses.
- Noregulējiet pludiņslēdzi tā, lai tas izslēgtu sūkni, pirms tas pieskaras zemei.

## Rīcība

Normālas darbības apstākļos pludiņslēdzim (6) vajadzētu karāties turētājā (4).

- Vidējā šķidrums līmeņa iestatīšana:
  - Saspiediet kopā turētāju (4).
  - Bīdīet turētāju (4) līdz vēlamajai pozīcijai augstuma regulatorā (5).
- Starpības starp augstāko un zemāko līmeni iestatīšana:
  - Līmeņa starpības palielināšana: Pagariniet vada posmu (3) starp turētāju (4) un pludiņslēdzi (6).
  - Līmeņa starpības samazināšana: Saīsiniet vada posmu (3) starp turētāju (4) un pludiņslēdzi (6).
- Pārbaudiet pludiņslēdža darbību (6).

## Manuālais režīms (A att.)

Pludiņslēdzi var iestatīt tā, lai sūknis vienmēr būtu ieslēgts, kad tam tiek pievadīta strāva.

- Piestipriniet pludiņslēdzi (6), neievērojot attālumu līdz turētājam (4), vertikālā virzienā uz augšu.

## Pludiņslēdža pārbaude

- Ievietojiet sūkni ar noņemtu pieslēguma leņķi (11) tvertnē ar ūdeni. Sūknējot ūdeni, ūdenim būtu jāplūst atpakaļ tvertnē.
- Iespraudiet pieslēguma kontaktspraudni kontaktligzdā.
- Ar roku paceliet un nolaidiet pludiņslēdzi (6). Novērojiet, kurā pozīcijā sūknis ieslēdzas un izslēdzas.

Ja ar rezultātu neesat apmierināts: iestatiet pludiņslēdzi (6) no jauna (*Pludiņslēdža iestatīšana*, S. 77).

- Izņemiet pieslēguma kontaktspraudni no kontaktligzdas.

## Sūkņa uzstādīšana

### Norādes

- Nekad neizmantojiet strāvas kabeli (2) vai spiediena šļūteni ierīces noturēšanai vai pakabināšanai.
- Izmantojot pludiņslēdzi (6):
  - Raugieties, lai pludiņslēdža pārvietošanās spēja nebūtu ierobežota.
  - Sūkņa šahtas minimālajam izmēram jābūt šādam: 40 cm x 40 cm x 50 cm
- Iegremdējot sūkni, ļaujiet no sūkņa kājas izplūst pēc iespējas lielākam gaisa daudzumam. Šai nolūkā turiet sūkni slīpi.

- Ievērojiet maksimālo iegremdēšanas dziļumu ( $\leq 7$  m) un maksimālo sūknēšanas augstumu ( $\leq 6$  m).
- Nenovietojiet ierīci tieši uz pamatnes, kas ir klāta ar dūņām un dubļiem. Pakabiniet ierīci vai izmantojiet, piemēram, ķieģeli kā pamatni.
- Klāt pievienoto pavelkamo trosi (10) varat izmantot šādiem mērķiem:
  - ierīces nolaišanai šahtā un izvilkšanai no tās;
  - ierīces brīvai iekāršanai ūdenī.

## Velkamās troses piestiprināšana (B att.)

- Piestipriniet velkamo trosi (10) ar cilpu un mezglu pie pārnēsāšanas roktura (1).
- Pirms ierīces nolaišanas šahtā: Pārliedziet, ka velkamā trosē ir stingri piestiprināta pie pārnēsāšanas roktura.

## Darbība

### Norādes par darbināšanu

- Pievērsiet uzmanību tam, lai tīkla spriegums un tīkla frekvence atbilstu datu plāksnītē norādītajiem parametriem.
- Pievienojiet ierīci pie tādas kontaktligzdas, kas ir savienota ar vismaz 6 A drošinātāju.
- Pieslēdziet ierīci tikai pie tādas kontaktligzdas, kurai ir uzstādīta noplūdes strāvas aizsargierīce (RCD) ar aprēķināto noplūdes strāvu līdz 30 mA.
- ▲ BĪSTAMI!** Strāvas trieciena risks! Nodrošiniet, lai elektroklā savienojumā nevarētu iekļūt mitrums vai ūdens.
- Ierīce, kas nav paredzēta pieslēgšanai pie dzeramā ūdens apgādes sistēmas.

### Manuālais režīms

- Uzraugiet sūkni, lai tas nevienā brīdī nedarbotos bez šķidrums.
- Minimālais ūdens līmenis, Eksploataācijas sākšana: 90 mm

## Ieslēgšana un izslēgšana

### Norādes

- NORĀDĪJUMS! Nav piemērots nepātrauktas darbības režīmam!** Optimālais lietošanas intervāls ir 30 minūtes sūknēšanas režīms un 5 minūtes pārtraukuma režīms.
- Aizsardzība pret pārslodzi:** Pārslodzes gadījumā iebūvētais temperatūras relejs

automātiski izslēdz ierīci. Pēc atdzesēšanas ierīce atkal automātiski ieslēdzas.

### Ieslēgšana

1. Pievienojiet strāvas kabeli (2) elektroapgādes tīklam.  
ieslēdzas motors. Pēc iesūkšanas fāzes sūknis sāk sūknēšanu.

### Izslēgšana

- Atvienojiet ierīci no elektroapgādes.

## Tīrīšana, apkope un uzglabāšana

**▲ BRĪDINĀJUMS!** Strāvas trieciens! Traumu risks, ierīcei nekontrolēti ieslēdzoties. Aizsargājiet sevi apkopes un tīrīšanas darbu izpildes laikā. Izslēdziet ierīci un atvienojiet no kontaktlīdzdas pieslēguma spraudni.

Tehniskās apkopes un remonta darbus, kas nav aprakstīti šajā instrukcijā, uzticiet veikt mūsu servisa centra speciālistiem. Izmantojiet tikai oriģinālās rezerves daļas.

### Tīrīšana

**NORĀDĪJUMS!** Bojājumu risks! Ķīmiskās vielas var agresīvi iedarboties uz ierīces plastmasas detaļām. Nelietojiet tīrīšanas līdzekļus vai šķīdinātājus.

- Sūkņiem, kas nav uzstādīti stacionāri: pēc katras lietošanas reizes notīriet ierīci ar tīru ūdeni.
- Sūkņiem, kas uzstādīti stacionāri: Regulāri (vismaz reizi trīs mēnešos) pārbaudiet pludiņslēdža (6) darbību.

- Izmantojot ūdens strūklu, notīriet no ierīces korpusa pūkas un šķiedrveida daļiņas, ja konstatējat to esamību.
- Ar ūdens strūklu notīriet netīrumus sūkņa apakšpusē.
- Ar tīru ūdeni notīriet nogulsnes uz pludiņslēdža.
- Regulāri iztīriet dubļus no šahtas dibena (vismaz reizi trijos mēnešos) un notīriet arī šahtas sienas.
- Ja ilgāku laiku neesat izmantojis sūkni: Pēc pēdējās lietošanas reizes un pirms atkārtotas lietošanas sūkni rūpīgi iztīriet. Nogulsnes un paliekas var radīt sūkņa palaišanas problēmas.

### Apkope

Ierīcei apkope nav nepieciešama.

### Uzglabāšana

Vienmēr uzglabājiet ierīci un piederumus:

- tīrā stāvoklī;
- sausus;
- no putekļiem aizsargātā vietā;
- no sala aizsargātā vietā;
- vietā, kurai nevar piekļūt bērni.
- Nogulsnes un paliekas var radīt sūkņa palaišanas problēmas. Pirms novietošanas glabāšanā uz ilgāku laiku (piem., Uzglabāšana ziemas periodā)
  - Notīriet sūkni.
  - Iztukšojiet sūkni.

## Kļūdu meklēšana

Tālāk dotā tabula jums palīdzēs mazu traucējumu novēršanā:

Simptomas	Iespējamie cēloņi	Novēršana
Ierīci nevar ieslēgt	Nav tīkla sprieguma	Pārbaudiet kontaktlīdzdu, strāvas kabeli, vadu, kontaktdakšu un drošinātāju. Ja nepieciešams, uzticiet remontu elektrotehnikas speciālistam.
	Pludiņslēdzis neieslēdzas	<i>Pludiņslēdža iestatīšana, S. 77</i>
Sūknis neizslēdzas	Pludiņslēdzis nevar nolaisies zemāk	Novietojiet pludiņslēdzi vietā, kur tas spēj brīvi kustēties

Simptomas	Iespējamie cēloņi	Novēršana
Sūknis pēc īsa darbības laika izslēdzas	Ja ūdens ir pārāk netīrs, motora aizsargmehānisms sūkni izslēdz	Iztīriet sūkni un šahtu
	Ja ūdens temperatūra ir pārāk augsta, motora aizsargmehānisms sūkni izslēdz	Ievērojiet, ka maksimālā ūdens temperatūra nedrīkst pārsniegt 35 °C!
Sūknis sūknē tikai nelielu šķidruma daudzumu vai nesūknē nemaz	Sūkņa veiktspēju samazina ļoti netīri un smilšaini ūdens piemaisījumi	Iztīriet sūkni un nepieciešamības gadījumā nomainiet nolietotās detaļas
	Sūknis vai vads ir aizsērējis	Iztīriet sūkni vai vadu

## Likvidēšana un vides aizsardzība

Ierīci, piederumus un iepakojumu nododiet otrreizējai pārstrādei videi draudzīgā veidā.



Elektroierīces nedrīkst izmest sadzīves atkritumos.

Pārsvītrotās atkritumu tvertnes ar riteņiem simbols nozīmē, ka šo izstrādājumu nedrīkst izmest kā nešķirotus sadzīves atkritumus, beidzoties tā derīguma termiņam.

### Eiropas Direktīva 2012/19/ES par elektrisko un elektronisko iekārtu atkritumiem:

Ar likumu ir noteikts, ka patērētājiem elektroniskās ierīces un elektroierīces pēc to kalpošanas laika beigām ir jānodod vides nekaitīgai atkārtotai pārstrādei. Šādi tiek nodrošināta apkārtējo vidi un resursus saudzējoša pārstrāde.

Atkarībā no direktīvas ieviešanas nacionālajos normatīvajos aktos varat izvēlēties kādu no šīm iespējām:

- atgriešana atpakaļ tirgotājam,
- nodošana oficiālā elektrisko un elektronisko atkritumu savākšanas punktā,
- nosūtīšana atpakaļ ražotājam/izplatītājam.

Tas neattiecas uz nolietoto ierīču piederumiem un palīg līdzekļiem, kas nesatur elektrotehniskas sastāvdaļas.

## Service

### Garantija

Ļ. cien. kliente, a. god. klient!

Šim produktam jūs saņemat 3 gadu garantiju, skaitot no iegādes datuma. Konstatējot šajā produktā defektus, jums attiecībā pret produkta pārdevēju ir likumā noteiktas tiesības. Mūsu turpmāk izklāstītā garantija šīs likumīgās tiesības neierobežo.

### Garantijas nosacījumi

Garantija sāk darboties dienā, kad ir veikts pirkušs. Lūdzu, saglabājiet oriģinālo kases čeku. Šis dokuments kalpos kā pirkuma apliecinājums. Ja trīs gadu laikā kopš pirkuma datuma produktā tiks konstatētas ar materiālu vai ražošanas procesu saistītas kļūmes, mēs produktu pēc saviem ieskatiem vai nu bez maksas saremontēsim, vai arī apmainīsim pret jaunu. Šis garantijas pakalpojums paredz, ka trīs gadu laikā bojātā ierīce kopā ar pirkumu apliecinājošu dokumentu (kases čeku) un īsu konstatētā defekta aprakstu, kā arī norādi par laiku, kad defekts ir ticis konstatēts, tiek atsūtīta mums.

Ja konstatētais defekts ietilps garantijas pakalpojumā, jūs saņemsiet atpakaļ saremontētu veco produktu vai arī jaunu produktu. Līdz ar produkta saremontēšanu vai nomainītu garantijas darbības laiks nesākas no jauna.

### Garantijas darbības laiks un prasības saistībā ar produkta kvalitāti

Garantijas pakalpojuma sniegšana garantijas darbības laiku nepagarina. Tas attiecas arī uz nomainītām un saremontētām detaļām. Ja bojājumi un trūkumi produktā ir bijuši jau pirkuma brīdī, par tiem nekavējoties jāziņo uzreiz pēc produkta izsaiņošanas. Garantijas

darbības laikam beidzoties, visi ar produktu saistītie remonta darbi tiek veikti par maksu.

### Garantijas pakalpojuma apjoms

Produkts ir izgatavots atbilstoši visstingrākajām kvalitātes prasībām un pirms piegādes klientam rūpīgi pārbaudīts.

Garantijas pakalpojums attiecas uz defektiem, kas saistīti ar materiālu vai ražošanas procesu. Šī garantija neattiecas uz produkta daļām, kas ir pakļautas dabiskam nodilumam un tāpēc var tikt pieskaitītas pie dilstošām detaļām (piem., leplūdes filtrs, Blivgredzens), vai uz bojājumiem, kas radušies lūstošās detaļās.

Šī garantija zaudē savu spēku, ja produktam ir nodarīti bojājumi, tas nav lietots atbilstoši noteikumiem vai tam nav veikta apkope. Tā neattiecas arī uz bojājumiem, kurus izraisījis ūdens, sals, zibens un uguns vai nepareiza transportēšana. Lai nodrošinātu produkta lietošanu atbilstoši noteikumiem, ir precīzi jāievēro visi lietošanas instrukcijā sniegtie norādījumi. Obligāti jāizvairās no tādiem produkta izmantošanas mērķiem un darbībām, no kuru veikšanas lietošanas instrukcijā tiek aicināts atturēties un par kurām tiek brīdināts.

Produkts ir paredzēta vienīgi lietošanai privātām vajadzībām, nevis komerciāliem mērķiem. Izmantojot produktu pretēji paredzētajam pielietojumam un neatbilstoši noteikumiem, iedarbojoties uz produktu ar spēku un atverot tā korpusu, izņemot, ja to ir darījuši mūsu pilnvarotas servisa filiāles darbinieki, garantija zaudē savu spēku.

### Rīcības procedūra, iestājoties garantijas gadījumam

Lai nodrošinātu ātru jūsu pieprasījuma apstrādi, lūdzu, sekojiet tālāk sniegtajām norādēm:

- Vēršoties pie mums ar jebkāda veida pieprasījumu, sagatavojiet kases čeku un artikula numuru (IAN 508092\_2507), kas kalpos kā pirkumu apliecināošs dokuments.
- Artikula numuru, lūdzu, skatiet tehnisko datu plāksnītē uz produkta, lietošanas instrukcijas titullapā (apakšā kreisajā pusē) vai uzlīmē, kas atrodas produkta aizmugurē vai apakšpusē.
- Konstatējot produktā ražošanas brāķi vai cita veida defektus, vispirms sazinieties ar tālāk norādīto servisa struktūrvienību **telefoniski** vai izmantojiet mūsu **sazi-**

**nas veidlapu**, kas ir pieejama *parkside-diy.com* sadaļā **Serviss**.

- Produkts, kuram ir konstatēts defekts, iepriekš konsultējoties ar mūsu klientu apkalpošanas centru un klāt pievienojot pirkumu apliecināšu dokumentu (kases čeku), kā arī sniedzot īsu defekta raksturojumu un norādot laiku, kad tas tika konstatēts, jānosūta uz jums paziņoto servisa adresi (bezmaksas sūtījums). Lai izvairītos no problēmām, kas saistītas ar sūtījuma pieņemšanu, un papildu izdevumiem, obligāti norādiet tikai to adresi, kas jums tika paziņota. Pārliecinieties, ka sūtījums netiek noformēts kā sūtījums, par kuru jāmaksā saņēmējam, vai kā lielzīmēra prece, ātrās piegādes krava vai cita veida speciālais pārvadājums. Lūdzu, nosūtiet produktu kopā ar pirkuma brīdī klāt pievienotajiem piederumiem un nodrošiniet pietiekami drošu un izturīgu iepakojumu, kas ir piemērots produkta pārvadāšanai.



PDF ONLINE  
parkside-diy.com

Vietnē *parkside-diy.com* apskatei un lejupielādei ir pieejama šī un vēl virkne citu rokasgrāmatu. Ar šī kvadrātkoda palīdzību jūs varat uzreiz atvērt vietni *parkside-diy.com*. Izvēlieties savu valsti un, izmantojot meklēšanas funkciju, sameklējiet lietošanas instrukcijas. Ievadot artikula numuru (IAN) 508092\_2507, jūs varēsiet atvērt lietošanas instrukciju.

### Remonta serviss

Saistībā ar remontu, **kas neietilpst garantijas pakalpojumā**, vērsieties servisa centrā. Tur jums tiks sastādīta tāme.

- Mēs varam apstrādāt tikai tādas ierīces, kas ir atbilstoši iesaiņotas un kurām ir samaksāta pasta nodeva.

**Norāde:** Notīrītu ierīci ar norādi par konstatēto defektu, lūdzu, nosūtiet uz servisa centra norādīto adresi.



- Netiek pieņemtas ierīces, kas ir iesūtītas ar norādi „Vedmaks jāmaksā saņēmējam”, kā liellgabarīta, steidzama vai cita veida speciāla krava.
- Mēs likvidēsim jūsu iesūtītās, bojātās ierīces bez maksas.

## Service-Center



**Service Latvija**  
Tel.: 8000 0040  
Kontaktformu par  
[parksides-diy.com](http://parksides-diy.com)  
IAN 508092\_2507

## Importētājs

Lūdzu, ņemiet vērā, ka tālāk norādītā adrese nav servisa adrese. Vispirms sazinieties ar iepriekš minēto servisa centru.

Grizzly Tools GmbH & Co. KG  
Stockstädter Str. 20  
63762 Großostheim  
VACIJA  
[www.grizzlytools.de](http://www.grizzlytools.de)

## Rezerves daļas un piederumi

**Rezerves daļas un piederumus var pasūtīt vietnē [www.grizzlytools.shop](http://www.grizzlytools.shop).** Ja pasūtīšanas laikā jums rodas kādi sarežģījumi, sazinieties ar mums ar tiešsaistes veikala starpniecību. Ja jums rodas papildu jautājumi, vērsieties šeit: *Service-Center, S. 82*

Poz. Nr.	1	Apzīmējums	Pasūtījuma Nr.
10	—	Pavelkamā trose (Neilons, 8 m)	79300311
11- 13	42-48	Pieslēguma leņķis (Pieslēguma leņķis ar Quick-Connect savienojumu, Kombinētais adapteris)	91110114

<sup>1</sup> Klaidskats, S. 97

## ES atbilstības deklarācijas oriģināla tulkojums

Produkts: **legremdējams sūknis netīrā ūdens izsūkņšanai**

Modelis: **PETPS 400 B2**

Sērijas numurs: 000001-138000

Iepriekš aprakstītais deklarācijas priekšmets atbilst attiecīgajam Savienības saskaņošanas tiesību aktam:

**2006/42/EC • 2014/30/EU • 2011/65/EU & (EU) 2015/863**

Iepriekš aprakstītais deklarācijas priekšmets ir saskaņā ar Eiropas Parlamenta un Padomes Direktīvu 2011/65/EU (2011. gada 8. jūnijs) par dažu bīstamu vielu izmantošanas ierobežošanu elektriskās un elektroniskās iekārtās.

Lai nodrošinātu atbilstību, ir piemēroti šādi saskaņotie standarti un valsts standarti un noteikumi:

**EN 60335-1:2012/A16:2023 • EN IEC 60335-2-41:2021/A11:2021  
EN 62233:2008 • EN IEC 63000:2018  
EN IEC 55014-1:2021 • EN IEC 55014-2:2021  
EN IEC 61000-3-2:2019/A2:2024 • EN 61000-3-3:2013/A2:2021**

Šī atbilstības deklarācija ir izdota vienīgi uz šāda ražotāja atbildību:

 Grizzly Tools GmbH & Co. KG  
Stockstädter Str. 20  
63762 Großostheim  
VACIJA  
20.11.2025



Christian Frank  
Pilnvarotais pārstāvis dokumentācijai



# Inhaltsverzeichnis

<b>Einleitung</b> .....	<b>84</b>
Bestimmungsgemäße Verwendung.....	84
Lieferumfang/Zubehör.....	84
Übersicht.....	84
Funktionsbeschreibung.....	85
Technische Daten.....	85
<b>Sicherheitshinweise</b> .....	<b>85</b>
Bedeutung der Sicherheitshinweise.....	85
Bildzeichen und Symbole.....	85
Sichere Inbetriebnahme.....	85
<b>Vorbereitung</b> .....	<b>88</b>
Anschlüsse.....	88
Druckleitung anschließen.....	88
Schwimmschalter einstellen.....	89
Schwimmschalter prüfen.....	89
Pumpe aufstellen.....	89
<b>Betrieb</b> .....	<b>89</b>
Betriebshinweise.....	89
.....	90
<b>Reinigung, Wartung und Lagerung</b> .....	<b>90</b>
Reinigung.....	90
Wartung.....	90
.....	90
<b>Fehlersuche</b> .....	<b>91</b>
<b>Entsorgung/Umweltschutz</b> .....	<b>91</b>
.....	91
.....	91
Reparatur-Service.....	92
<b>Ersatzteile und Zubehör</b> .....	<b>93</b>
.....	93
<b>Explosionszeichnung</b> .....	<b>97</b>

## Einleitung

Sie haben sich damit für ein hochwertiges Gerät entschieden. Dieses Gerät wurde während der Produktion auf Qualität geprüft und einer Endkontrolle unterzogen. Die Funktionsfähigkeit Ihres Gerätes ist somit sichergestellt.

Es ist nicht auszuschließen, dass sich in Einzelfällen am oder im Gerät bzw. in Schlauchleitungen Restmengen von Wasser befinden.

Die Betriebsanleitung ist Bestandteil dieses Geräts. Sie enthält wichtige Hinweise für Sicherheit, Gebrauch und Entsorgung. Benut-

zen Sie das Gerät nur wie beschrieben und für die angegebenen Einsatzbereiche. Bewahren Sie die Betriebsanleitung gut auf und händigen Sie alle Unterlagen bei Weitergabe des Geräts an Dritte mit aus.

## Bestimmungsgemäße Verwendung

- Entwässerung und Förderung folgender Flüssigkeiten:  
Schmutzwasser mit folgender maximalen Partikelgröße:
- Typische Anwendungen:
  - Um- und Auspumpen von Becken und Behältern
  - Wasserentnahme aus Brunnen und Schächten
  - Auspumpen überfluteter Keller
- Wassertemperatur

Jede andere Verwendung, die in dieser Betriebsanleitung nicht ausdrücklich zugelassen wird, kann eine ernsthafte Gefahr für den Benutzer darstellen und zu Schäden am Gerät führen. Der Bediener oder Nutzer des Geräts ist für Unfälle oder Schäden an anderen Menschen oder deren Eigentum verantwortlich. Das Gerät ist für den Einsatz im Heimwerkerbereich bestimmt. Es wurde nicht für den gewerblichen Dauereinsatz konzipiert. Bei gewerblichem Einsatz erlischt die Garantie. Der Hersteller haftet nicht für Schäden, die durch bestimmungswidrige Verwendung oder falsche Bedienung verursacht wurden.

## Lieferumfang/Zubehör

Packen Sie das Gerät aus und überprüfen Sie den Lieferumfang.

Entsorgen Sie das Verpackungsmaterial ordnungsgemäß.

- 
- Anschlusswinkel
- Kombi-Adapter
- Zugseil (8 m)
- 

## Übersicht

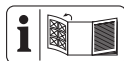

Die Abbildungen des Geräts finden Sie auf der vorderen Ausklappseite.

Leitung (Schwimmschalter)

Halter (Schwimmerschalter)  
 Höheneinstellung (Schwimmerschalter)  
 Schwimmerschalter  
 Pumpenfuß

Gehäuse  
 Zugseil (Nylon, 8 m)  
 Anschlusswinkel  
 Taste Quick-Connect-Verbindung  
 Kombi-Adapter

### Funktionsbeschreibung

Die Pumpe ist mit einer Schwimmerschaltung ausgestattet, die das Gerät wasserstandsabhängig automatisch ein- oder ausschaltet.

Bei Überlastung wird das Gerät durch den eingebauten Thermoschutzschalter ausgeschaltet. Nach Abkühlung läuft der Motor von selbst wieder an.

Die Funktion der Bedienteile entnehmen Sie bitte den nachfolgenden Beschreibungen.

### Technische Daten

.....	<b>PETPS 400 B2</b>
.....	
.....	
.....	
.....	
.....	
.....	
.....	
.....	
Fördermenge <i>Q</i> .....	
Förderdruck .....	
Förderhöhe <i>H</i> .....	
Betriebstauchtiefe .....	
Mindestwasserstand, Inbetriebnahme .....	
Restwasserhöhe .....	
Schwebstoffgröße .....	≤
Wassertemperatur .....	
.....	

### Leistungsdaten

↑Förderhöhe; →Fördermenge

Die Messung der maximalen Leistungsdaten erfolgt bei optimalen Bedingungen (gerader, direkter Ausgang). Engere Schläuche können die Leistung reduzieren.

## Sicherheitshinweise

Dieser Abschnitt behandelt die grundlegenden Sicherheitshinweise beim Gebrauch des Geräts.

### Bedeutung der Sicherheitshinweise

**⚠ GEFAHR!** Wenn Sie diesen Sicherheitshinweis nicht befolgen, tritt ein Unfall ein. Die Folge ist schwere Körperverletzung oder Tod.

**⚠ WARNUNG!** Wenn Sie diesen Sicherheitshinweis nicht befolgen, tritt möglicherweise ein Unfall ein. Die Folge ist möglicherweise schwere Körperverletzung oder Tod.

**⚠ VORSICHT!** Wenn Sie diesen Sicherheitshinweis nicht befolgen, tritt ein Unfall ein. Die Folge ist möglicherweise leichte oder mittelschwere Körperverletzung.

**HINWEIS!** Wenn Sie diesen Sicherheitshinweis nicht befolgen, tritt ein Unfall ein. Die Folge ist möglicherweise ein Sachschaden.

### Bildzeichen und Symbole



•  
•



maximale Betriebstauchtiefe



Netzstecker ziehen vor Wartungsarbeiten oder wenn die Netzleitung beschädigt ist



### Sichere Inbetriebnahme

- Lesen Sie die Betriebsanleitung sorgfältig. Machen Sie sich mit den Teilen und dem richtigen Gebrauch des Gerätes vertraut.

- Das Gerät darf nicht von Kindern verwendet werden. Kinder sind zu beaufsichtigen, um sicherzustellen, dass sie nicht mit dem Gerät spielen. Das Gerät kann von Personen mit verringerten physischen, sensorischen oder mentalen Fähigkeiten oder Mangel an Erfahrung und Wissen, betrieben werden, wenn sie beaufsichtigt oder bezüglich des sicheren Gebrauchs des Gerätes unterwiesen wurden und die daraus resultierenden Gefahren verstehen. Reinigung und Benutzer-Wartung dürfen nicht von Kindern durchgeführt werden.
- Personen, die mit der Betriebsanleitung nicht vertraut sind, dürfen das Gerät nicht benutzen.
- Treffen Sie geeignete Maßnahmen, um Kinder vom Gerät fernzuhalten, während es in Betrieb ist. Es besteht die Gefahr von Verletzungen.
- Das Gerät darf nicht in Lagen höher als 2000 m verwendet werden.
- Nicht für Wasser mit abrasiven Partikeln wie Sand verwenden. Die Förderung von aggressiven, abrasiven (ab-schabenden), ätzenden, brennbaren ( Motoren-kraftstoffe) oder explosiven Flüssigkeiten, Salzwasser, Reinigungsmitteln und Lebensmitteln ist nicht gestattet. Die Temperatur der Förderflüssigkeit darf 35 °C nicht überschreiten.
- Betreiben Sie das Gerät niemals, wenn sich Personen im Wasser befinden.
- Verwenden Sie die Pumpe nicht in Gartenteichen mit Fischen oder Pflanzen. Verschmutzung der Flüssigkeit könnte durch Ausfließen von Schmiermitteln auftreten.
- 
- Achten Sie darauf, dass Netzspannung und Netzfrequenz mit den Anga-

ben des Typenschildes übereinstimmen.

- 
- Schließen Sie das Gerät nur an eine Steckdose mit Fehlerstrom-Schutzeinrichtung (RCD) mit einem Bemessungsfehlerstrom von nicht mehr als 30 mA an.
- Schließen Sie das Gerät an eine Steckdose an, die mit mindestens A abgesichert ist.
- Prüfen Sie vor dem Betrieb die elektrische Sicherheit. Wenn Sie nicht sicher sind, fragen Sie einen Fachmann.
  - Erdung, Nullung und Fehlerstrom-Schutzeinrichtung entsprechen den Sicherheitsvorschriften der Energie-Versorgungsunternehmen und funktionieren einwandfrei.
  - Die elektrischen Steckverbindungen sind vor Nässe geschützt.
  - Die Steckverbindungen sind im überflutungssicheren Bereich angebracht.
- 
- Bei Betrieb des Gerätes muss der Netzstecker frei zugänglich sein.
- 
- Verwenden Sie nur zugelassene Verlängerungskabel der Bauart, die höchstens lang und für den Gebrauch im Freien bestimmt sind. Der Litzquerschnitt des Verlängerungskabels muss mindestens betragen. Rollen Sie eine Kabeltrommel vor Gebrauch immer ganz ab. Überprüfen Sie das Verlängerungskabel auf Schäden.
- Tragen oder befestigen Sie das Gerät nicht an der Netzanschlussleitung oder am Schlauch.
- 
- Tragen Sie zum Schutz gegen elektrischen Schlag festes Schuhwerk.
- Die Pumpe darf bei Frost nicht im Freien bleiben. Lagern Sie das Gerät vor Frost geschützt.
- Prüfen Sie regelmäßig die Funktion des Schwimmerschalters. Bei Nichtbe-

achtung erlöschen Garantie und Haftungsansprüche.

- Beaufsichtigen Sie das Gerät während des Betriebs, um ein Trockenlaufen der Pumpe rechtzeitig zu erkennen.

- - ,
  - ,
  - bevor Sie das Gerät zusammensetzen oder auseinandernehmen,

- Beachten Sie alle Hinweise in folgendem Kapitel: Alle darüber hinausgehenden Maßnahmen, insbesondere das Öffnen des Gerätes, sind von einer Elektrofachkraft auszuführen. Wenden Sie sich im Reparaturfall immer an unser Service-Center.

- Bewahren Sie das Gerät an einem trockenen Ort und außerhalb der Reichweite von Kindern auf.

## Anschlüsse

Am Gerät und am Zubehör haben Sie folgende Anschlussmöglichkeiten:

- Anschlusswinkel: Schlauchtülle mit G1½" Innengewinde
- Reduzierstück ①: Schlauch 1" (25 mm) mit geeigneter Schlauchschelle
- Reduzierstück ②: Schlauchtülle mit G1" Innengewinde; trennen Sie den Anschluss ① ab
- Reduzierstück ③: Schlauch 1¼" (32 mm) mit geeigneter Schlauchschelle; trennen Sie die Anschlüsse ① und ② ab

## Druckleitung anschließen

- Der beschriebene Anschluss ist ein Vorschlag mit dem mitgelieferten Zubehör.
- Als Druckleitung können Sie einen Schlauch oder eine feste Rohrleitung verwenden.
- Verwenden Sie bei fester Installation einen Rückfluss-Stopp.
- Dank der Quick-Connect-Verbindung im Anschlusswinkel können Sie die Pumpe leicht abbauen ohne die Druckleitung zu entfernen.

1. Trennen Sie den Anschlusswinkel ( ) an der Quick-Connect-Verbindung ( ).
  - Drücken und halten Sie die rote Taste ( ) an der Quick-Connect-Verbindung.
  - Ziehen Sie den Anschlusswinkel ( ) auseinander.
  - Lassen Sie die Taste ( ) los.
2. Befestigen Sie den gebogenen Teil des Anschlusswinkels ( ) am Wasserausgang ( ; G1½").
3. Falls Sie den Kombi-Adapter benötigen: Befestigen Sie den (gekürzten) Kombi-Adapter ( ) am losen Teil des Anschlusswinkels ( ).
4. Befestigen Sie einen Schlauch am anderen Teil des Anschlusswinkels ( ) oder am Kombi-Adapter ( ).
5. Verbinden Sie den Anschlusswinkel ( ): Drücken sie beide Teile des Anschlusswinkels an der Quick-Connect-Verbindung zusammen.

## Vorbereitung

**▲ WARNUNG!**

## Schwimmschalter einstellen

- Bei Auslieferung ist der Schwimmschalter so eingestellt, dass eine sofortige Inbetriebnahme möglich ist.
- Dauerhaft installierte Pumpe: Prüfen Sie die Funktion des Schwimmschalters regelmäßig, mindestens alle 3 Monate.
- Achten Sie darauf, dass der Abstand zwischen Schwimmschalter und Höheneinstellung groß genug ist. Bei zu geringem Abstand funktioniert der Schwimmschalter möglicherweise nicht wie beabsichtigt.
- Stellen Sie den Schwimmschalter bei ausgezogenem Tragegriff ein, insbesondere dann, wenn Sie die Pumpe am Zugseil aufhängen.
- Stellen Sie den Schwimmschalter so ein, dass er die Pumpe ausschaltet, bevor er den Boden berührt.

Im normalen Betrieb sollte der Schwimmschalter () im Halter () hängen.

1. Mittleren Pegelstand einstellen:
  - Drücken Sie den Halter () zusammen.
  - Verschieben Sie den Halter () bis zur gewünschten Position innerhalb der Höheneinstellung ().
2. Differenz zwischen höchstem und tiefstem Pegel einstellen:
  - Pegeldifferenz vergrößern: Verlängern Sie den Teil der Leitung () zwischen Halter () und Schwimmschalter ().
  - Pegeldifferenz verkleinern: Verkürzen Sie den Teil der Leitung () zwischen Halter () und Schwimmschalter ().
3. Prüfen Sie die Funktion des Schwimmschalters ().

### Manueller Betrieb

Der Schwimmschalter kann so eingestellt werden, dass die Pumpe immer an ist, wenn sie mit Strom versorgt wird.

- Befestigen Sie den Schwimmschalter () ohne Abstand zum Halter () senkrecht nach oben.

### Schwimmschalter prüfen

1. Stellen Sie die Pumpe mit entferntem Anschlusswinkel () in ein Gefäß mit Wasser. Das Wasser sollte beim Pumpen in das Gefäß zurück laufen.
2. Stecken Sie den Anschlussstecker in eine Steckdose.

3. Heben und senken Sie den Schwimmschalter () mit der Hand. Beobachten Sie dabei die Position an denen die Pumpe einschaltet bzw. ausschaltet. Falls Sie mit dem Ergebnis nicht zufrieden sind: Stellen Sie den Schwimmschalter () neu ein (*Schwimmschalter einstellen*, S. 89).
4. Ziehen Sie den Anschlussstecker aus der Steckdose.

## Pumpe aufstellen

- Verwenden Sie niemals die Netzanschlussleitung () oder den Druckschlauch um das Gerät zu halten oder aufzuhängen.
- Wenn Sie den Schwimmschalter () verwenden:
  - Achten Sie darauf, dass sich der Schwimmschalter frei bewegen kann.
  - Der Pumpenschacht sollte mindestens folgende Abmessungen haben:
- Lassen Sie beim Eintauchen der Pumpe möglichst viel Luft aus dem Pumpenfuß entweichen. Halten Sie die Pumpe dazu schräg.
- Beachten Sie die maximale Tauchtiefe () und die maximale Forderhöhe ().
- Stellen Sie das Gerät nicht direkt auf schlammigen Untergrund. Hängen Sie das Gerät auf oder verwenden Sie z. B. einen Ziegelstein als Unterlage.
- Das mitgelieferte Zugseil () können Sie für folgende Zwecke verwenden:
  - Gerät einen Schacht herunterlassen und hochziehen
  - Gerät im Wasser frei aufhängen

### Zugseil befestigen

1. Befestigen Sie das Zugseil () mit einer Schlinge und einem Knoten am Tragegriff ().
2. Bevor Sie das Gerät in einen Schacht hinablassen: Stellen Sie sicher, dass das Zugseil fest am Tragegriff befestigt ist.

## Betrieb

### Betriebshinweise

- Achten Sie darauf, dass Netzspannung und Netzfrequenz mit den Angaben des Typenschildes übereinstimmen.

- Schließen Sie das Gerät an eine Steckdose an, die mit mindestens A abgesichert ist.
- Schließen Sie das Gerät nur an eine Steckdose mit Fehlerstrom-Schutzrichtung (RCD) mit einem Bemessungsfehlerstrom von nicht mehr als 30 mA an.
- **⚠ GEFAHR!** Gefahr eines Stromschlages! Stellen Sie sicher, dass nie Feuchtigkeit oder Wasser an den Netzanschluss kommen kann.
- Das Gerät ist nicht zum Anschluss an die Trinkwasserversorgungsanlage geeignet.

### Manueller Betrieb

- Beaufsichtigen Sie die Pumpe, damit sie nicht trocken läuft.
- Mindestwasserstand, Inbetriebnahme:
- **HINWEIS! Nicht für Dauerbetrieb geeignet!** Das optimale Nutzungsintervall ist 30 Minuten Pumpen, 5 Minuten Pause.
- **Überlastschutz:** Bei Überlast schaltet ein eingebauter Temperaturwächter das Gerät automatisch ab. Nach dem Abkühlen schaltet sich das Gerät selbständig wieder ein.

1. Schließen Sie die Netzanschlussleitung () an die Stromversorgung an.  
Der Motor startet. Nach einer Ansaugzeit beginnt die Pumpe zu fördern.

- Trennen Sie das Gerät von der Stromversorgung.

## Reinigung, Wartung und Lagerung

**⚠ WARNUNG!** Schützen Sie sich bei Wartungs- und Reinigungsarbeiten. Schalten Sie das Gerät aus und ziehen Sie den Anschlussstecker aus der Steckdose. Lassen Sie Instandsetzungsarbeiten und Wartungsarbeiten, die nicht in dieser Anleitung beschrieben sind, von unserem Service-Center

durchführen. Verwenden Sie nur Original-Ersatzteile.

### Reinigung

**HINWEIS!** Beschädigungsgefahr. Chemische Substanzen können die Kunststoffteile des Gerätes angreifen. Verwenden Sie keine Reinigungs- bzw. Lösungsmittel.

- Nicht stationär installierte Geräte: Reinigen Sie die Pumpe nach jedem Gebrauch mit klarem Wasser.
- Stationär installierte Geräte: Prüfen Sie die Funktion des Schwimmschalters () regelmäßig (spätestens alle drei Monate).
- Befreien Sie den Schachtboden eventuell festgesetzt haben, mit einem Wasserstrahl.
- Entfernen Sie Verunreinigungen an der Pumpenunterseite mit einem Wasserstrahl.
- Entfernen Sie Ablagerungen am Schwimmschalter mit klarem Wasser.
- Befreien Sie den Schachtboden regelmäßig von Schlamm und reinigen Sie auch die Schachtwände.
- Wenn Sie die Pumpe einen längeren Zeitraum nicht benutzt haben: Reinigen Sie die Pumpe nach dem letzten Einsatz und vor Neueinsatz gründlich. Ablagerungen und Rückstände können Anlaufschwierigkeiten verursachen.

### Wartung

Das Gerät ist wartungsfrei.

Lagern Sie Gerät und Zubehör stets:

- sauber
- trocken
- staubgeschützt
- frostsicher
- außerhalb der Reichweite von Kindern
- Ablagerungen und Rückstände können Anlaufschwierigkeiten verursachen. Vor einer längeren Aufbewahrung ( Überwintern)
  - Reinigen Sie die Pumpe.
  - Entleeren Sie die Pumpe.

## Fehlersuche

Die folgende Tabelle hilft Ihnen kleine Störungen zu beseitigen:

Problem	Mögliche Ursache	Maßnahme
	Netzspannung fehlt	Steckdose, Netzanschlussleitung, Anschlussstecker, Sicherung prüfen, ggf. Reparatur durch Elektrofachmann.
	Schwimmschalter schaltet nicht	<i>Schwimmschalter einstellen, S. 89</i>
Pumpe fördert wenig oder nichts	Pumpenleistung verringert durch stark verschmutzte und schmirgelnde Wasserbeimengungen	Pumpe reinigen und ggf. Verschleißteile ersetzen
	Pumpe oder Leitung verstopft	Pumpe und Leitung reinigen
Pumpe schaltet nach kurzer Laufzeit ab	Motorschutz schaltet die Pumpe wegen zu starker Wasserverschmutzung ab	Pumpe und Schacht reinigen
	Motorschutz schaltet die Pumpe wegen zu hoher Wassertemperatur ab	Auf maximale Wasser-Temperatur von 35 °C achten!
Pumpe schaltet nicht aus	Schwimmschalter kann nicht absinken	Schwimmschalter frei beweglich platzieren

## Entsorgung/Umweltschutz



Sehr geehrte Kundin, sehr geehrter Kunde, Sie erhalten auf dieses Produkt 3 Jahre Garantie ab Kaufdatum. Im Falle von Mängeln dieses Produkts stehen Ihnen gegen den Verkäufer des Produkts gesetzliche Rechte zu. Diese gesetzlichen Rechte werden durch unsere im Folgenden dargestellte Garantie nicht eingeschränkt.

### Garantiebedingungen

Die Garantiefrist beginnt mit dem Kaufdatum. Bitte bewahren Sie den Original-Kassenbon gut auf. Diese Unterlage wird als Nachweis für den Kauf benötigt. Tritt innerhalb von drei Jahren ab dem Kaufdatum dieses Produkts ein Material- oder Fabrikationsfehler auf, wird das Produkt von uns – nach unserer Wahl – für Sie kostenlos repariert oder ersetzt. Diese Garantieleistung setzt voraus, dass innerhalb der Drei-Jahres-Frist das defekte Produkt und der Kaufbeleg

- 
- 
-

(Kassenbon) vorgelegt und schriftlich kurz beschrieben wird, worin der Mangel besteht und wann er aufgetreten ist.

Wenn der Defekt von unserer Garantie gedeckt ist, erhalten Sie das reparierte oder ein neues Produkt zurück. Mit Reparatur oder Austausch des Produkts beginnt kein neuer Garantiezeitraum.

### **Garantiezeit und gesetzliche Mängelansprüche**

Die Garantiezeit wird durch die Gewährleistung nicht verlängert. Dies gilt auch für ersetzte und reparierte Teile. Eventuell schon beim Kauf vorhandene Schäden und Mängel müssen sofort nach dem Auspacken gemeldet werden. Nach Ablauf der Garantiezeit anfallende Reparaturen sind kostenpflichtig.

### **Garantieumfang**

Das Produkt wurde nach strengen Qualitätsrichtlinien sorgfältig produziert und vor Anlieferung gewissenhaft geprüft.

Die Garantieleistung gilt für Material- oder Fabrikationsfehler. Diese Garantie erstreckt sich nicht auf Produktteile, die normaler Abnutzung ausgesetzt sind und daher als Verschleißteile angesehen werden können oder für Beschädigungen an zerbrechlichen Teilen.

Diese Garantie verfällt, wenn das Produkt beschädigt, nicht sachgemäß benutzt oder nicht gewartet wurde. Ebenso für Schäden durch Wasser, Frost, Blitz und Feuer oder falschen Transport. Für eine sachgemäße Benutzung des Produkts sind alle in der Betriebsanleitung aufgeführten Anweisungen genau einzuhalten. Verwendungszwecke und Handlungen, von denen in der Betriebsanleitung abgeraten oder vor denen gewarnt wird, sind unbedingt zu vermeiden.

Das Produkt ist lediglich für den privaten und nicht für den gewerblichen Gebrauch bestimmt. Bei missbräuchlicher und unsachgemäßer Behandlung, Gewaltanwendung und bei Eingriffen, die nicht von unserer autorisierten Service-Niederlassung vorgenommen wurden, erlischt die Garantie.

### **Abwicklung im Garantiefall**

Um eine schnelle Bearbeitung Ihres Anliegens zu gewährleisten, folgen Sie bitte den folgenden Hinweisen:

- Bitte halten Sie für alle Anfragen den Kassenbon und die Artikelnummer

(IAN 508092\_2507) als Nachweis für den Kauf bereit.

- Die Artikelnummer entnehmen Sie bitte dem Typenschild am Produkt, einer Gravur am Produkt, dem Titelblatt der Bedienungsanleitung (unten links) oder dem Aufkleber auf der Rück- oder Unterseite des Produktes.
- Sollten Funktionsfehler oder sonstige Mängel auftreten, kontaktieren Sie zunächst das nachfolgend benannte Service-Center **telefonisch**.
- Ein als defekt erfasstes Produkt können Sie, nach Rücksprache mit unserem Service-Center unter Beifügung des Kaufblegs (Kassenbons) und der Angabe, worin der Mangel besteht und wann er aufgetreten ist, für Sie portofrei an die Ihnen mitgeteilte Service-Anschrift übersenden. Um Annahmeprobleme und Zusatzkosten zu vermeiden, benutzen Sie unbedingt nur die Adresse, die Ihnen mitgeteilt wird. Stellen Sie sicher, dass der Versand nicht unfrei, per Sperrgut, Express oder sonstiger Sonderfracht erfolgt. Senden Sie das Produkt bitte inkl. aller beim Kauf mitgelieferten Zubehörteile ein und sorgen Sie für eine ausreichend sichere Transportverpackung.

### **Reparatur-Service**

Für Reparaturen, **die nicht der Garantie unterliegen**, wenden Sie sich an das Service-Center. Dort erhalten Sie gerne einen Kostenvoranschlag.

- Wir können nur Geräte bearbeiten, die ausreichend verpackt und frankiert eingesandt wurden.  
**Hinweis:** Bitte senden Sie Ihr Gerät gereinigt und mit Hinweis auf den Defekt an die vom Service-Center genannte Adresse.
- Nicht angenommen werden unfrei eingeschickte Geräte sowie Geräte, die per Sperrgut, Express oder mit sonstiger Sonderfracht versendet wurden.
-









- Sprängskiss • Eksploderet tegning • Räjätyskuva • Laotusjoonis
- Išskaidytasis brėžinys • Klaidskats • Widok rozłożony

## PETPS 400 B2

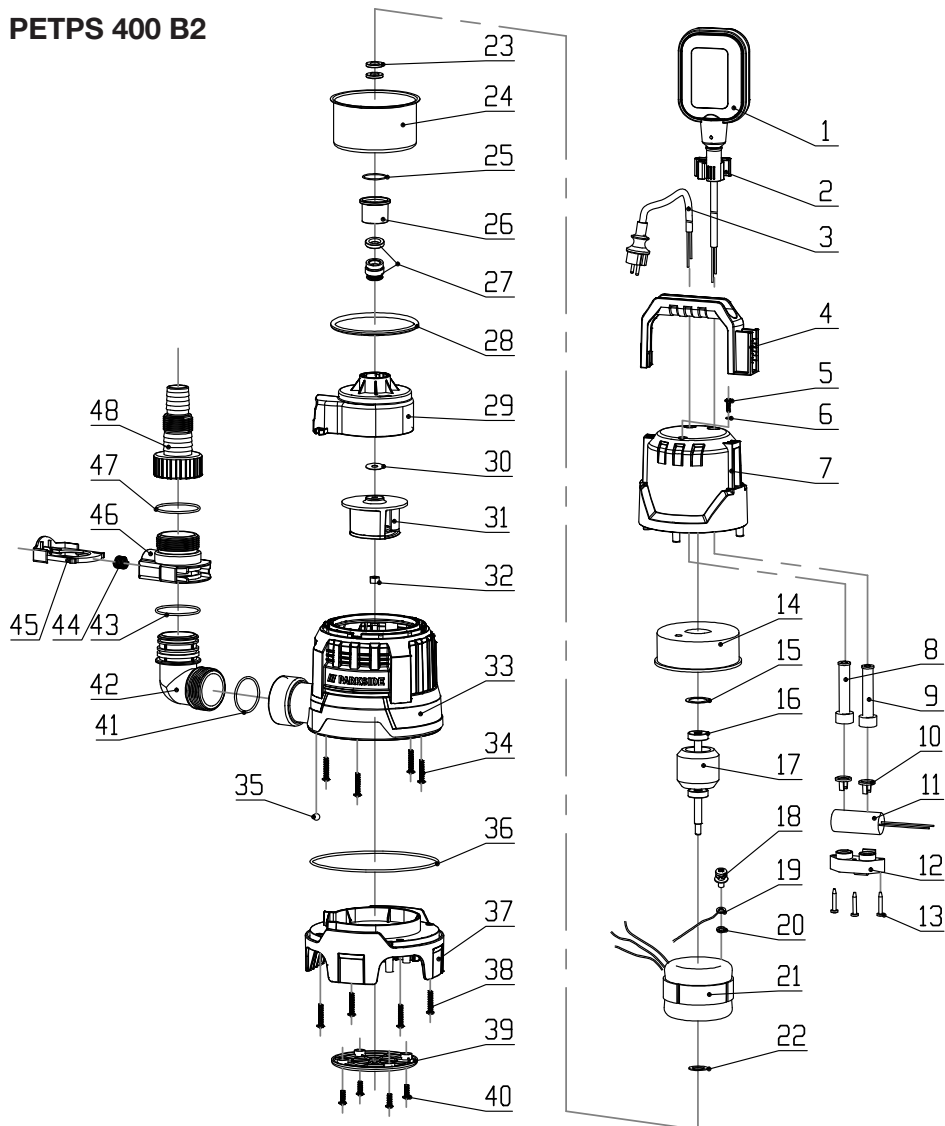

- informatiivinen • informatiivne • informatyvus • informativs • informacyjny

**Grizzly Tools GmbH & Co. KG**

Stockstädter Str. 20  
63762 Großostheim  
GERMANY

• Informationsstatus • Tilstand af information  
• Tietojen tila • Teabe läbivaatamise kuupäev • In-  
formacijas pobūdis • Teksta pēdējās pārskatīša-  
nas datums • Stan informacjī: 10/2025

Ident.-No.: 79011023102025-2

---



IAN 508092\_2507

