



12V CORDLESS RATCHET/12 V AKKU-RATSCHÉ/12 V CLÉ À CLIQUET SANS FIL PAR 12 B1

(GB) (IE) (NI) (MT)

12V CORDLESS RATCHET

User manual
Translation of the original instructions

(DE) (AT) (BE) (CH)

12 V AKKU-RATSCHÉ

Bedienungsanleitung
Originalbetriebsanleitung

(FR) (BE) (CH)

12 V CLÉ À CLIQUET SANS FIL

Mode d'emploi
Traduction de la notice originale

(NL) (BE)

12 V ACCU-RATEL

Gebruiksaanwijzing
Vertaling van de oorspronkelijke
gebruiksaanwijzing

(IT) (CH) (MT)

12 V AVVITATORE RICARICABILE A CRICCO

Istruzioni per l'uso
Traduzione delle istruzioni originali

(ES)

12 V TRINQUETE RECARGABLE

Manual de instrucciones
Traducción del manual original

(PT)

12 V ROQUETE A BATERIA

Manual do utilizador
Tradução do manual original



GB/IE/NL/MT	User manual	Page	5
DE/AT/BE/CH	Bedienungsanleitung	Seite	21
FR/BE/CH	Mode d'emploi	Page	39
NL/BE	Gebruiksaanwijzing	Pagina	57
IT/CH/MT	Istruzioni per l'uso	Pagina	74
ES	Manual de instrucciones	Página	91
PT	Manual do utilizador	Página	108

A

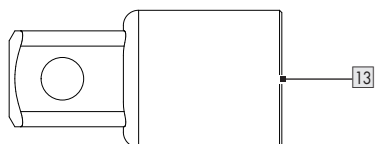
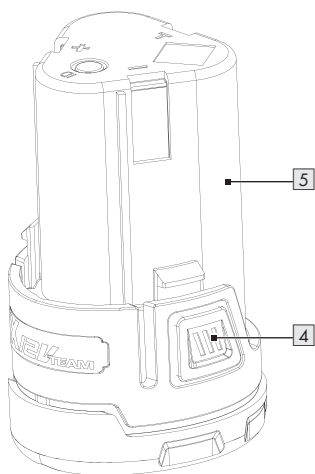
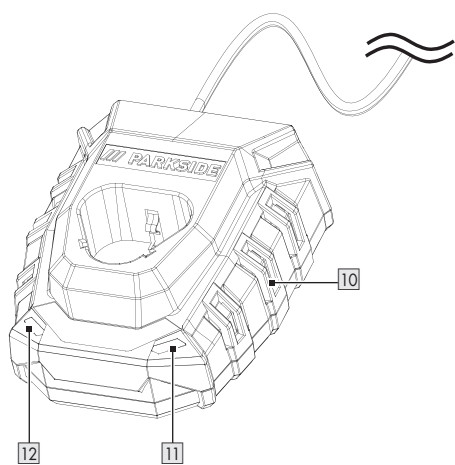
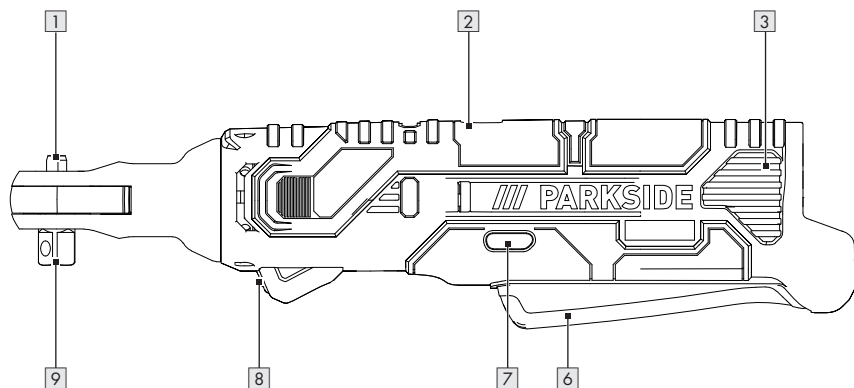

/// PARKSIDE
X12V TEAM

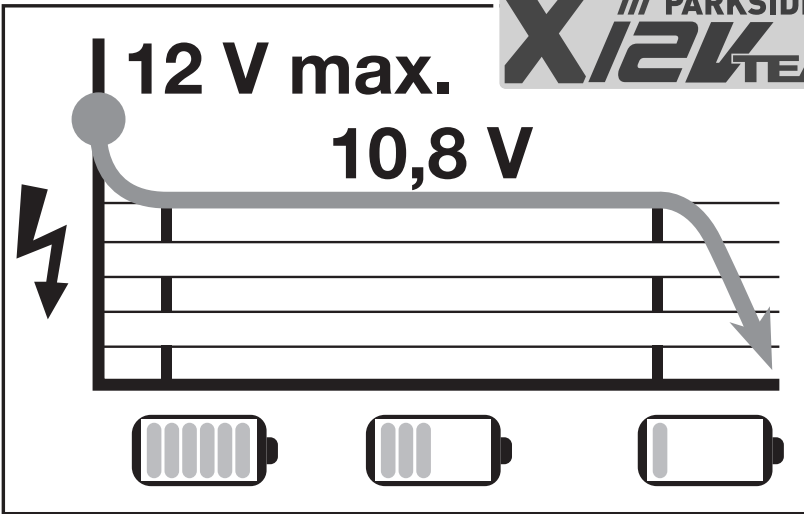

The battery pack may only be charged using chargers of the X 12V TEAM series.

The battery pack has the following charging times depending on the charger:

Der Akku-Pack darf nur mit Ladegeräten der Serie X 12V TEAM geladen werden.

Der Akku-Pack hat je nach Ladegerät folgende Ladezeiten:

La batterie doit être uniquement chargée avec des chargeurs de la série X 12 V TEAM.

Selon le chargeur utilisé, les temps de recharge des batteries sont les suivants :

De accu mag alleen met opladers van de serie X 12 V TEAM worden opgeladen.

Afhankelijk van de lader heeft de accu de volgende oplaadtijden:

La batteria può essere caricata solo con caricabatterie della serie X 12 V TEAM.

I tempi di ricarica della batteria sono i seguenti, a seconda del caricabatterie:

El paquete de baterías solo debe cargarse con los cargadores de la serie X 12 V TEAM.

En función del cargador, los paquetes de baterías tienen los siguientes tiempos de carga:























O conjunto da bateria apenas pode ser carregada com o carregador da série X 12 V TEAM.

O conjunto da bateria tem os seguintes tempos de carregamento, dependendo do carregador:

	** PAK 12 A3/ A4 2 Ah	** PAK 12 B3 4 Ah	** PAK 12 C1 2.5 Ah	** PAK 12 D1/ D2 5 Ah
* PLGK 12 A2 (max. 2.4 A)	60 min	120 min	75 min	150 min
* PLGK 12 A3 (max. 2.4 A)	60 min	120 min	75 min	150 min
* PDSLK 12 A2 (max. 4.5 A)	30 min	60 min	40 min	80 min
* Battery charger/Ladegerät/Chargeur/Oplader/Caricabatterie/Cargador/Carregador ** Battery pack/Akku-Pack/Batterie/Accu/Bateria/Paquete de baterias/Pack de pilhas				
<p>NOTE: The actual charging time may be slightly different from the above stated depending on the ambient temperature and the condition of the battery pack. The information is subject to change without prior notice.</p> <p>HINWEIS: Die tatsächliche Ladezeit kann in Abhängigkeit von der Umgebungstemperatur und dem Zustand des Akkus geringfügig von den oben genannten Angaben abweichen. Änderungen der Informationen vorbehalten.</p> <p>REMARQUE : Le temps de charge réel peut varier légèrement par rapport aux données ci-dessus en fonction de la température ambiante et de l'état de la batterie. Informations sous réserve de modifications.</p> <p>TIP: De werkelijke oplaadtijd kan afhankelijk van de omgevingstemperatuur en de toestand van de accu enigszins van de hierboven genoemde gegevens afwijken. Wijzigingen van de informatie voorbehouden.</p> <p>INDICAZIONE: Il tempo di ricarica effettivo può differire leggermente dalle informazioni sopra riportate a seconda della temperatura ambiente e delle condizioni della batteria. Le informazioni sono soggette a modifiche senza preavviso.</p> <p>NOTA: El tiempo de carga real puede variar ligeramente de la información anterior en función de la temperatura de entorno y el estado de la batería. La información está sujeta a cambios.</p> <p>NOTA: O tempo de carregamento efetivo pode diferir ligeiramente das informações indicadas, dependendo da temperatura ambiente e do estado da bateria. As informações estão sujeitas a alterações sem aviso prévio.</p>				

- List of pictograms used** Page 6
- Introduction** Page 7
 - Intended use Page 7
 - Scope of delivery Page 7
 - Parts list Page 7
 - Technical data Page 7
- General safety notes** Page 9
 - Battery charger safety warnings Page 13
- Assembly** Page 14
 - Unpacking the product and basic cleaning Page 14
 - Inserting/removing the battery Page 14
 - Charging the battery Page 14
- Operation** Page 15
 - Selecting the direction of rotation Page 15
 - Attaching the adapter to the product Page 15
 - Attaching a socket to the product Page 15
 - Switching the product on/off Page 15
- Troubleshooting** Page 16
- Cleaning and maintenance** Page 16
- Storage** Page 17
- Disposal** Page 17
- Warranty** Page 18
 - Warranty claim procedure Page 18
- Service** Page 19
- EU declaration of conformity** Page 20

List of pictograms used

	Read the instruction manual.		Use the product in dry indoor spaces only.
	WARNING! – Designating a hazard with moderate risk, which can result in death or severe injury if not avoided (e.g. risk of electric shock)		Alternating current/voltage
			Direct current/voltage
	CAUTION! – Designating a hazard with low risk, which could result in minor or moderate injury if not avoided (e.g. risk of scalding)		Fuse
			Protection class II (double insulation)
	NOTICE! – Warns of possible damage to property/the product if not avoided (e.g. risk of short circuit)		Switch the product off and remove the battery pack before replacing attachments, cleaning and when not in use.
	Wear a safety helmet!		Protect the battery pack against heat and continuous intense sunlight.
	Wear a dust mask!		Protect the battery pack against water and moisture.
	Wear eye protection!		Protect the battery pack from fire.
	Wear ear protection!		Wear safety gloves!
 	Safety information Instructions for use		Wear protective, slip-resistant footwear!
	CE mark indicates conformity with relevant EU directives applicable for this product.		

12V CORDLESS RATCHET

● Introduction

We congratulate you on the purchase of your new product. You have chosen a high quality product. The instructions for use are part of the product. They contain important information concerning safety, use and disposal. Before using the product, please familiarise yourself with all of the safety information and instructions for use. Only use the product as described and for the specified applications. If you pass the product on to anyone else, please ensure that you also pass on all the documentation with it.

● Intended use

- This product is intended for tightening and loosening screw connection. Use this product only as described and for the areas of applications specified.
- Any other usage of or modification to the product is deemed to be improper and carries the risk of serious personal injury. The manufacturer accepts no responsibility for damage(s) attributable to misuse.
- This product is not intended for commercial use.
- The product is part of the series **Parkside X 12 V TEAM**. The product can be operated using batteries from the series **Parkside X 12 V TEAM**. The batteries may only be charged using chargers from the series **Parkside X 12 V TEAM**.

● Scope of delivery

⚠ WARNING!

- ▶ The product and the packaging are not children's toys! Children must not play with plastic bags, sheets and small parts! There is a danger of choking and suffocation!

- 1 12V Cordless Ratchet
- 1 Adapter 3/8" to 1/2"
- 1 Carrying case
- 1 User manual
- 1 Battery pack
- 1 Charger

● Parts list



Before reading, unfold the page containing the illustrations and familiarise yourself with all functions of the product.

- 1 Rotation direction switch
- 2 Battery charge level display
- 3 Handle
- 4 Release button
- 5 Battery
- 6 ON/OFF switch
- 7 Safety lock-out
- 8 LED work light
- 9 Tool holder
- 10 Charger
- 11 Charging control LED – Green
- 12 Charging control LED – Red
- 13 Adapter

● Technical data

12V Cordless Ratchet	PAR 12 B1
Model number:	HG10173
Idling speed n_0 :	0–250 min ⁻¹
Max. torque:	54 N m
Square drive:	3/8"
Rated voltage:	12 V ===

Battery pack	PAPK 12 A4
Model number:	HG10031
Type:	Lithium-Ion
Rated voltage:	12 V --- max.
Capacity:	2.0 Ah
Energy value:	24 Wh

Rapid battery charger	PLGK 12 A3
Model number:	HG10038 HG10038-BS
Input:	
Rated voltage:	220–240 V~
Rated frequency:	50–60 Hz
Rated power:	50 W
Fuse (internal):	2 A --- 
Output:	
Rated voltage:	12 V ---
Charging current:	2.4 A
Charging time:	ca. 60 min
Protection class:	II/  (double insulation)

Recommended ambient temperature:	
Overall maximum temperature:	+45 °C
While charging:	+4 °C to +40 °C
During operation:	+4 °C to +40 °C
During storage:	+20 °C to +26 °C

Noise emission value

The measured values have been determined in accordance with EN 62841. The A-rated noise level of the power tool is typically as follows:

Sound pressure level:	$L_{pA} = 79.3 \text{ dB}$
Uncertainty:	$K_{pA} = 3 \text{ dB}$
Sound power level:	$L_{WA} = 87.3 \text{ dB}$
Uncertainty:	$K_{WA} = 3 \text{ dB}$

Vibration emission value

Vibration total values (triaxial vector sum) determined according to EN 62841:

Screwing:	$a_h < 3.533 \text{ m/s}^2$
Uncertainty:	$K = 1.5 \text{ m/s}^2$

WARNING!



Wear ear protection!

WARNING!

- ▶ The vibration and noise emissions during actual use of the power tool can differ from the declared values depending on the manner in which the tool is used, especially what kind of workpiece is processed.
- ▶ Try to keep the vibration load as low as possible. Measures to reduce the vibration load are, e.g. wearing gloves and limiting the working time. Wherein all states of operation must be included (e.g. times when the power tool is switched off and times where the power tool is switched on but running without load).

NOTE

- ▶ The declared vibration total value and the declared noise emission value have been measured in accordance with a standard test method and may be used for comparing one tool with another.

NOTE

- ▶ The declared total vibration value and the declared noise emission value may also be used for a preliminary assessment of exposure.



General safety notes

General power tool safety warnings

WARNING!

- ▶ **Read all safety warnings, instructions, illustrations and specifications provided with this power tool.** Failure to follow all instructions listed below may result in electric shock, fire and/or serious injury.

Save all warnings and instructions for future reference.

The term “power tool” in the warnings refers to your mains-operated (corded) power tool or battery-operated (cordless) power tool.

Work area safety

- 1) **Keep work area clean and well lit.** Cluttered or dark areas invite accidents.
- 2) **Do not operate power tools in explosive atmospheres, such as in the presence of flammable liquids, gases or dust.** Power tools create sparks which may ignite the dust or fumes.
- 3) **Keep children and bystanders away while operating a power tool.** Distractions can cause you to lose control.

Electrical safety

- 1) **Power tool plugs must match the outlet. Never modify the plug in**

any way. Do not use any adapter plugs with earthed (grounded) power tools. Unmodified plugs and matching outlets will reduce risk of electric shock.

- 2) **Avoid body contact with earthed or grounded surfaces, such as pipes, radiators, ranges and refrigerators.** There is an increased risk of electric shock if your body is earthed or grounded..
- 3) **Do not expose power tools to rain or wet conditions.** Water entering a power tool will increase the risk of electric shock.
- 4) **Do not abuse the cord. Never use the cord for carrying, pulling or unplugging the power tool. Keep cord away from heat, oil, sharp edges or moving parts.** Damaged or entangled cords increase the risk of electric shock.
- 5) **When operating a power tool outdoors, use an extension cord suitable for outdoor use.** Use of a cord suitable for outdoor use reduces the risk of electric shock.
- 6) **If operating a power tool in a damp location is unavoidable, use a residual current device (RCD) protected supply.** Use of an RCD reduces the risk of electric shock.

Personal safety

- 1) **Stay alert, watch what you are doing and use common sense when operating a power tool. Do not use a power tool while you are tired or under the influence of drugs, alcohol or medication.** A moment of inattention while operating power tools may result in serious personal injury.
- 2) **Use personal protective equipment. Always wear eye protection.** Protective equipment such as dust mask, non-skid safety shoes, hard hat, or hearing

protection used for appropriate conditions will reduce personal injuries.

- 3) **Prevent unintentional starting. Ensure the switch is in the off-position before connecting to power source and/or battery pack, picking up or carrying the tool.** Carrying power tools with your finger on the switch or energising power tools that have the switch on invites accidents.
- 4) **Remove any adjusting key or wrench before turning the power tool on.** A wrench or a key left attached to a rotating part of the power tool may result in personal injury.
- 5) **Do not overreach. Keep proper footing and balance at all times.** This enables better control of the power tool in unexpected situations.
- 6) **Dress properly. Do not wear loose clothing or jewellery. Keep your hair, clothing and gloves away from moving parts.** Loose clothes, jewellery or long hair can be caught in moving parts.
- 7) **If devices are provided for the connection of dust extraction and collection facilities, ensure these are connected and properly used.** Use of dust collection can reduce dust-related hazards.
- 8) **Do not let familiarity gained from frequent use of tools allow you to become complacent and ignore tool safety principles.** A careless action can cause severe injury within a fraction of a second.

Power tool use and care

- 1) **Do not force the power tool. Use the correct power tool for your application.** The correct power tool will do the job better and safer at the rate for which it was designed.

- 2) **Do not use the power tool if the switch does not turn it on and off.** Any power tool that cannot be controlled with the switch is dangerous and must be repaired.
- 3) **Disconnect the plug from the power source and/or the battery pack from the power tool before making any adjustments, changing accessories, or storing power tools.** Such preventive safety measures reduce the risk of starting the power tool accidentally.
- 4) **Store idle power tools out of the reach of children and do not allow persons unfamiliar with the power tool or these instructions to operate the power tool.** Power tools are dangerous in the hands of untrained users.
- 5) **Maintain power tools and accessories. Check for misalignment or binding of moving parts, breakage of parts and any other condition that may affect the power tool's operation. If damaged, have the power tool repaired before use.** Many accidents are caused by poorly maintained power tools.
- 6) **Keep cutting tools sharp and clean.** Properly maintained cutting tools with sharp cutting edges are less likely to bind and are easier to control.
- 7) **Use the power tool, accessories and tool bits etc. in accordance with these instructions, taking into account the working conditions and the work to be performed.** Use of the power tool for operations different from those intended could result in a hazardous situation.
- 8) **Keep handles and grasping surfaces dry, clean and free from oil and grease.** Slippery handles

and grasping surfaces do not allow for safe handling and control of the tool in unexpected situations.

Battery tool use and care

- 1) **Recharge only with the charger specified by the manufacturer.** A charger that is suitable for one type of battery pack may create a risk of fire when used with another battery pack.
- 2) **Use power tools only with specifically designated battery packs.** Use of any other battery packs may create a risk of injury and fire.
- 3) **When a battery pack is not in use, keep it away from other metal objects, like paper clips, coins, keys, nails, screws or other small metal objects, that can make a connection from one terminal to another.** Shorting the battery terminals together may cause burns or a fire.
- 4) **Under abusive conditions, liquid may be ejected from the battery; avoid contact. If contact accidentally occurs, flush with water. If liquid contacts eyes, additionally seek medical help.** Liquid ejected from the battery may cause irritation or burns.
- 5) **Do not use a battery pack for tool that is damaged or modified.** Damaged or modified batteries exhibit unpredictable behaviour resulting in fire, explosion or risk of injury.
- 6) **Do not expose a battery pack or tool to fire or excessive temperature.** Exposure to fire or temperature above +130 °C may cause explosion.
- 7) **Follow all charging instruction and do not charge the battery pack or tool outside the**

temperature range specified in the instruction. Charging improperly or at temperatures outside the specified range may damage the battery and increase the risk of the fire.

⚠ WARNING!



Do not dispose of batteries in household waste, fire or water. Do not subject the battery to strong sunlight over long periods and do not leave it on a heater (max. 50 °C).

Service

- 1) **Have your power tool serviced by a qualified repair person using only identical replacement parts.** This will ensure that the safety of the power tool is maintained.
- 2) **Never service damaged battery packs.** Service of battery packs should be only be performed by the manufactured or authorized service providers.

Additional safety instructions for cordless ratchets

- **Hold the appliance using the insulated handles if you carry out any work during which the screw could contact hidden power cables.**
Contact with a live wire may electrify exposed metal parts of the tool and could give the operator an electric shock.
- **Secure the workpiece.** A workpiece securely held by a clamping device or vice is much safer than one held in your hand.
- **Hold the power tool firmly.** High reaction moments can occur for brief periods while tightening and loosening screws.

- **Switch the power off immediately if the tool blocks while in use.** Be prepared for high reaction moments as these can cause kickback.
- **Disconnect the battery pack before carrying out any work on the appliance.** This prevents the power tool from starting up unintentionally.

⚠ CAUTION! Risk of hitting power cables!

- ▶ Ensure that you are not likely to hit power, gas or water supply lines when you are working with the power tool.

Original accessories/attachments

- **Use only the additional equipment and accessories specified in the operating instructions.** Using attachments or accessory tools other than those recommended in the operating instructions can lead to a risk of injury.

Vibration and noise reduction

To reduce the impact of noise and vibration emission, limit the time of operation, use low-vibration and low-noise operating modes as well as wear personal protective equipment.

Take the following points into account to minimise the vibration and noise exposure risks:

- Only use the product as intended by its design and these instructions.
- Ensure that the product is in good condition and well maintained.
- Use correct accessory tools for the product and ensure they are in good condition.
- Keep tight grip on the handles/grip surface.

- Maintain this product in accordance with these instructions and keep it well lubricated (where appropriate).
- Plan your work schedule to spread any high vibration tool use across a longer period of time.

Behaviour in emergency situations

Familiarise yourself with the use of this product by means of this instruction manual. Memorise the safety warnings and follow them to the letter. This will help to prevent risks and hazards.

- Always be alert when using this product, so that you can recognise and handle risks early. Fast intervention can prevent serious injury and damage to property.
- Switch the product off and disconnect it from the mains if there are malfunctions. Have the product checked by a qualified professional and repaired, if necessary, before you operate it again.

Residual risks

NOTE

- ▶ This product produces an electromagnetic field during operation! This field may under some circumstances interfere with active or passive medical implants! To reduce the risk of serious or fatal injury, we recommend persons with medical implants to consult their doctor and the medical implant manufacturer before operating this product!

- Even if properly operating and handling the product, some residual risks will remain. Due to its construction and build, the product may present the following hazards:
 - Cuts

- Hearing loss if working without hearing protection.
- Damage caused to your health resulting from hand/arm vibrations if the power tool is used over a longer period of time or if it is not properly used and maintained.

● Battery charger safety warnings

- This appliance can be used by children aged from 8 years and above and persons with reduced physical, sensory or mental capabilities or lack of experience and knowledge if they have been given supervision or instruction concerning use of the appliance in a safe way and understand the hazards involved. Children shall not play with the appliance. Cleaning and user maintenance shall not be made by children without supervision.
- Do not charge non-rechargeable batteries. Disregarding this instruction is hazardous.
- If the supply cord is damaged, it must be replaced by the

manufacturer, its service agent or similarly qualified persons in order to avoid a hazard.

- Protect the electrical parts against moisture. Do not immerse such parts in water or other liquids to avoid electrical shock. Never hold the appliance under running water. Pay attention to the instructions provided for cleaning, maintenance and repair.
- The appliance is suitable for indoor use only.

⚠ ATTENTION! This charger is only designed for charging the battery pack types:

Parkside 12 V battery pack		
PAPK 12 A3	2 Ah	3 cells
PAPK 12 A4	2 Ah	3 cells
PAPK 12 B4	4 Ah	6 cells

- Customers can order compatible replacement batteries and chargers from Lidl online shops for the following countries: Germany (lidl.de), France (lidl.fr), Belgium (lidl.be),

Czech Republic (lidl.cz),
Netherlands (lidl.nl),
Poland (lidl.pl), Slovakia
(lidl.sk), Spain (lidl.es)
Customers from all other
countries can order from
www.optimex-shop.com.

Suitable battery packs and chargers

Battery pack:	Parkside X 12 V Team
Charger:	Parkside X 12 V Team

● Assembly

● **Unpacking the product and basic cleaning**

⚠ WARNING!

▶ The product and packaging materials are not toys! Children must not be allowed to play with plastic bags, film and small parts! There is a risk of swallowing and suffocation!

1. Take the product out of the packaging and remove all packaging materials and plastic wrappings.
2. Check to make sure that all listed parts are included (see “Scope of delivery”).
3. Check whether the product and all parts are in good condition, if any damage or defect is detected, do not use the product, but follow the procedure described in chapter “Warranty”.

Accessories

- To operate this product safely and correctly, always wear suitable personal protective equipment.
- This includes:
 - Safety goggles
 - Hearing protection
 - Protective gloves
 - Protective footwear

● **Inserting/removing the battery**

- **Removing the battery:** Press the release buttons **4** and remove the battery **5**.
- **Inserting the battery:** Snap the battery into the handle **3**.

● **Charging the battery**

NOTE

- ▶ Allow a hot battery **5** to cool down before charging.
- ▶ Switch the charger **10** off for at least 15 minutes between successive charging processes.
- ▶ Always disconnect the plug before removing or inserting the battery from the charger.

1. Remove the battery from the product if required.
2. Insert the battery in the charging compartment of the charger. The red charging control LED **12** lights up.
3. Connect the charger to a mains outlet.
4. Once the battery is fully recharged, the green charging control LED **11** lights up. Unplug the charger from the mains outlet.
5. Remove the battery from the charger.

Charging time

Battery pack	Charging time (h)
PAPK 12 A3, 2.0 Ah, 3 cells	1
PAPK 12 A4, 2.0 Ah, 3 cells	1
PAPK 12 B4, 4.0 Ah, 6 cells	2

● Operation

WARNING! Risk of injury!



Wear safety gloves!



Wear ear protection!



Wear eye protection!



Wear protective, slip-resistant footwear!

● Selecting the direction of rotation

WARNING! Risk of injury!

- ▶ Only use or adjust the rotation direction switch **1** when the product is at a standstill.

NOTE

- ▶ Some types of screws, nuts and bolts have a left-hand thread. In this case, use the directions below in reverse.

- Turn the rotation direction switch to the left or right to tighten or loosen the screw:

Rotation direction switch	Direction of rotation
Left	<ul style="list-style-type: none">■ Clockwise■ Screw in/tighten screws/nuts
Right	<ul style="list-style-type: none">■ Counterclockwise■ Loosen screws/nuts

● Attaching the adapter to the product

- Push the adapter **13** onto the tool holder **9** if required.

● Attaching a socket to the product

- Place a suitable socket on the tool holder **9** or on the adapter **13**. Keep the product pointed straight at the screw/nut.

● Switching the product on/off

WARNING! Risk of injury!

- ▶ Hold the product firmly, especially when the screw/nut reaches the sitting position.
- ▶ Keep fingers and hands away from the adapter **13** or the screw/nut during the tightening or unscrewing process.

⚠ CAUTION! Risk of injury!

- ▶ The screw/nut may heat up during the tightening or unscrewing process. Allow the screw/nut to cool down.
- ▶ Always check the actually attained tightening torque with a torque spanner.

NOTE

- ▶ Pressing the ON/OFF switch [6] lightly yields a low speed/torque. Increasing the pressure increases the speed/tightening torque.

NOTE

- ▶ The LED work light [8] lights up when the ON/OFF switch is pressed lightly or fully. This provides illumination of the work area in poor lighting conditions.

Switching on

1. Press and hold down the safety lock-out [7].
2. Press and hold the ON/OFF switch [6].
3. Once the product is running, release the safety lock-out.

Switching off

- Release the ON/OFF switch [6]. The product switches off.

● Troubleshooting

Problem	Possible cause	Action
The product does not start.	The battery [5] is empty.	Charge the battery [5] (see „Charging the battery“).
	The battery [5] is not properly inserted.	Insert the battery [5] correctly (see „Inserting/removing the battery“).
	The ON/OFF switch [6] is defective.	Have the product repaired by the Service Centre.
	The motor is defective.	
The product works with intermittent operation.	Internal loose contact.	Have the product repaired by the Service Centre.
	The ON/OFF switch [6] is defective.	

● Cleaning and maintenance

⚠ WARNING! Risk of injury!



Always switch the product off, remove the battery [5] and let the product cool down before performing inspection, maintenance or cleaning works.

⚠ WARNING! Risk of electric shock!

- ▶ Do not spray the product with water and do not immerse it in water. Never allow liquids to get into the product.

⚠ CAUTION!

- ▶ Any maintenance and repair other than described in this manual: Contact an authorised service centre or a similarly qualified person to check or repair the product. Only use original parts.

NOTE

- ▶ The following cleaning and servicing should be done regularly. This will ensure a long and reliable service life.
- ▶ Do not use cleaning agents or solvents. You may otherwise irreparably damage the product.
- ▶ The product must always be kept clean, dry and free from oil or grease.
- ▶ The product is maintenance-free.

- Clean the product with a dry cloth.

● Storage

- Store the product in a dry and dust-protected place out of reach of children.
- The storage temperature for the rechargeable battery [5] and the product is between 0 °C and +45 °C. Avoid extreme cold or heat during storage to ensure the battery output is not adversely affected.
- If the battery is to be stored for an extended period, the charge level should be checked regularly. The optimum charge level is between 50 % and 80 %.

● Disposal

The packaging is made entirely of recyclable materials, which you may dispose of at local recycling facilities.



Observe the marking of the packaging materials for waste separation, which are marked with abbreviations (a) and numbers (b) with following meaning: 1–7: plastics/20–22: paper and fibreboard/80–98: composite materials.

Product:



The product incl. accessories and packaging materials are recyclable and are subject to extended producer responsibility.

Dispose them separately, following the illustrated Info-tri (sorting information), for better waste treatment.

The Trimano logo is valid in France only.



Contact your local refuse disposal authority for more details of how to dispose of your worn-out product.



To help protect the environment, please dispose of the product properly when it has reached the end of its useful life and not in the household waste. Information on collection points and their opening hours can be obtained from your local authority.

Faulty or used batteries/rechargeable batteries must be recycled. Return the batteries/rechargeable batteries and/or the product to the available collection points.



Environmental damage through incorrect disposal of the batteries/rechargeable batteries!

Batteries/rechargeable batteries may not be disposed of with the usual domestic waste. They may contain toxic heavy metals and are subject to hazardous waste treatment rules and regulations. The chemical symbols for heavy metals are as follows: Cd = cadmium, Hg = mercury, Pb = lead. That is why you should dispose of used batteries/rechargeable batteries at a local collection point.

● **Warranty**

The product has been manufactured to strict quality guidelines and meticulously examined before delivery. In the event of material or manufacturing defects you have legal rights against the retailer of this product. Your legal rights are not limited in any way by our warranty detailed below.

The warranty for this product is 3 years from the date of purchase. The warranty period begins on the date of purchase. Keep the original sales receipt in a safe location as this document is required as proof of purchase.

Any damage or defects already present at the time of purchase must be reported without delay after unpacking the product.

Should the product show any fault in materials or manufacture within 3 years from the date of purchase, we will repair or replace it – at our choice – free of charge to you. The warranty period is not extended as a result of a claim being granted. This also applies to replaced and repaired parts.

This warranty becomes void if the product has been damaged, or used or maintained improperly.

The warranty covers material or manufacturing defects. This warranty does not cover product parts subject to normal wear and tear, thus considered consumables (e.g. batteries, tubes, cartridges), nor damage to fragile parts, e.g. switches or glass parts.

For this product, rechargeable battery is also covered by its warranty period.

● **Warranty claim procedure**

So that your request can be processed quickly, please observe the following instructions:

For all inquiries, please have the receipt and item number (IAN 497020_2504) ready as proof of purchase.

The article number can be taken from the identification label on the product, engraving on the product, the front cover of your manual (at the bottom left), or the sticker on the back or bottom of the product.

If malfunctions or other defects arise, first contact the service department indicated below by phone or email.

You can then send a product recorded as defective to the communicated service address postage-free, making sure to enclose proof of purchase (receipt) and information on the details of the defect and when it occurred.



You can download and view this and numerous other manuals at parkside-diy.com. This QR code takes you directly to parkside-diy.com. Choose your country and use the search screen to search for the operating instructions. Entering the item number (IAN) 497020_2504 takes you to the operating instructions for your item.

● **Service**



Service Great Britain

Tel.: 08000518970

Contact form on parkside-diy.com

IAN 497020_2504



Service Ireland

Tel.: 1800851251

Contact form on parkside-diy.com

IAN 497020_2504



Service Northern Ireland

Tel.: 08081013435

Contact form on parkside-diy.com

IAN 497020_2504



Service Malta

Tel.: 80065168

Contact form on parkside-diy.com

IAN 497020_2504

● EU declaration of conformity

EU DECLARATION OF CONFORMITY (No. 497020_2504)	
--	--

IAN: 497020_2504
Product identification: "Parkside" Cordless Ratchet
Model Number: HG10173

The object of the declaration described above is in conformity with the relevant Union harmonisation legislation:

Directive 2006/42/EC
Directive 2014/30/EU
Directive 2011/65/EU and all related amendments

References to the relevant harmonised standards used or references to the other technical specifications in relation to which conformity is declared:

N° / Parts
Directive 2006/42/EC
EN 62841-1:2015/A11:2022
EN 62841-2-2:2014/AC:2015
Directive 2014/30/EU
EN IEC 55014-1:2021
EN IEC 55014-2:2021

The object of the declaration described above is in conformity with Directive 2011/65/EU of the European Parliament and of the Council of 8 June 2011 on the restriction of the use of certain hazardous substances in electrical and electronic equipment:

N° / Parts
Directive 2011/65/EU
EN IEC 63000:2018

Keeper of the technical documentation: OWIM GmbH & Co.KG

Signed for and on behalf of:

OWIM GmbH & Co. KG, Stiftsbergstraße 1, 74167 Neckarsulm, Germany

This declaration of conformity is issued under the sole responsibility of the manufacturer.

Translation of the original declaration of conformity

Neckarsulm	14.10.2025	<i>ppa. Buchheim</i>	<i>ppa. Dr. Maier</i>
Place	Date	ppa. Jens Buchheim Authorised Signatory	ppa. Dr. Thorsten Maier Authorised Signatory

EN



Liste der verwendeten Piktogramme/Symbole	Seite	22
Einleitung	Seite	23
Bestimmungsgemäße Verwendung	Seite	23
Lieferumfang	Seite	23
Teilebeschreibung	Seite	23
Technische Daten	Seite	23
Allgemeine Sicherheitshinweise	Seite	25
Sicherheitshinweise für Ladegeräte	Seite	30
Montage	Seite	31
Produkt auspacken und grundreinigen	Seite	31
Akku entnehmen/einsetzen	Seite	32
Akku aufladen	Seite	32
Bedienung	Seite	32
Drehrichtung auswählen	Seite	32
Adapter auf das Produkt aufsetzen	Seite	33
Aufnahme auf das Produkt aufsetzen	Seite	33
Produkt ein-/ausschalten	Seite	33
Fehlerbehebung	Seite	34
Reinigung und Wartung	Seite	34
Lagerung	Seite	34
Entsorgung	Seite	35
Garantie	Seite	36
Abwicklung im Garantiefall	Seite	37
Service	Seite	37
EU-Konformitätserklärung	Seite	38

Liste der verwendeten Piktogramme/Symbole

	Lesen Sie die Bedienungsanleitung.		Verwenden Sie das Produkt nur in trockenen Innenräumen.
	GEFAHR! – Bezeichnet eine Gefahr mit hohem Risikograd, die, wenn sie nicht vermieden wird, den Tod oder eine schwere Verletzung zur Folge hat (z. B. Erstickungsgefahr)		Wechselstrom/-spannung
			Gleichstrom/-spannung
	WARNING! – Bezeichnet eine Gefahr mit mittlerem Risikograd, die, wenn sie nicht vermieden wird, den Tod oder eine schwere Verletzung zur Folge haben kann (z. B. Stromschlagrisiko)		Feinsicherung
			Schutzklasse II (Doppelisolierung)
	VORSICHT! – Bezeichnet eine Gefahr mit niedrigem Risikograd, die, wenn sie nicht vermieden wird, eine leichte bis mäßige Verletzung zur Folge haben kann (z. B. Verbrühungsgefahr)		Schalten Sie das Produkt aus und entnehmen Sie den Akku-Pack vor dem Auswechseln von Zubehör, Reinigung und bei Nichtgebrauch.
	Tragen Sie einen Schutzhelm!		Schützen Sie den Akku-Pack vor Hitze und dauerhafter, starker Sonneneinstrahlung.
	Verwenden Sie eine Staubmaske!		Schützen Sie den Akku-Pack vor Wasser und Feuchtigkeit.
	Tragen Sie eine Schutzbrille!		Schützen Sie den Akku-Pack vor Feuer.
	Tragen Sie Gehörschutz!		Tragen Sie Sicherheitshandschuhe.
	Sicherheitshinweise Handlungsanweisungen		Tragen Sie rutschfeste Sicherheitsschuhe!
	Das CE-Zeichen bestätigt Konformität mit den für das Produkt zutreffenden EU-Richtlinien.		

12 V AKKU-RATSCHER

● **Einleitung**

Wir beglückwünschen Sie zum Kauf Ihres neuen Produkts. Sie haben sich damit für ein hochwertiges Produkt entschieden. Die Bedienungsanleitung ist Teil dieses Produkts. Sie enthält wichtige Hinweise für Sicherheit, Gebrauch und Entsorgung. Machen Sie sich vor der Benutzung des Produkts mit allen Bedien- und Sicherheitshinweisen vertraut. Benutzen Sie das Produkt nur wie beschrieben und für die angegebenen Einsatzbereiche. Händigen Sie alle Unterlagen bei Weitergabe des Produkts an Dritte mit aus.

● **Bestimmungsgemäße Verwendung**

- Dieses Produkt ist bestimmt zum Festziehen und Lösen von Schraubverbindungen. Benutzen Sie das Produkt nur wie beschrieben und für die angegebenen Einsatzbereiche.
- Jede andere Verwendung oder Veränderung des Produkts gilt als nicht bestimmungsgemäß und birgt erhebliche Unfallgefahren. Für aus bestimmungswidriger Verwendung entstandene Schäden übernimmt der Hersteller keine Haftung.
- Das Produkt ist nicht für den gewerblichen Einsatz bestimmt.
- Das Produkt ist Teil der Serie **Parkside X 12 V TEAM**. Das Produkt kann mit Akkus der Serie **Parkside X 12 V TEAM** verwendet werden. Die Akkus dürfen nur mit Ladegeräten der Serie **Parkside X 12 V TEAM** geladen werden.

● **Lieferumfang**

⚠️ WARNUNG!

- ▶ Das Produkt und die Verpackungsmaterialien sind kein Kinderspielzeug! Kinder dürfen nicht mit Kunststoffbeuteln, Folien und Kleinteilen spielen! Es besteht Verschluckungs- und Erstickungsgefahr!

- 1 12 V Akku-Ratsche
- 1 Adapter 3/8" zu 1/2"
- 1 Tragekoffer
- 1 Bedienungsanleitung
- 1 Akku-Pack
- 1 Ladegerät

● **Teilebeschreibung**

Klappen Sie vor dem Lesen die Seite mit den Abbildungen auf und machen Sie sich mit allen Funktionen des Produkts vertraut.

- 1 Drehrichtungsumschalter
- 2 Akkuzustandsanzeige
- 3 Handgriff
- 4 Entriegelungstaste
- 5 Akku
- 6 EIN-/AUS-Schalter
- 7 Einschaltsperrleuchte
- 8 LED-Arbeitsleuchte
- 9 Werkzeugaufnahme
- 10 Ladegerät
- 11 Ladekontrollleuchte – Grün
- 12 Ladekontrollleuchte – Rot
- 13 Adapter

● **Technische Daten**

12 V Akku-Ratsche	PAR 12 B1
Modellnummer:	HG10173
Leerlaufdrehzahl n_0 :	0–250 min ⁻¹
Max. Drehmoment:	54 N m
Antriebsvierkant:	3/8"
Bemessungsspannung:	12 V ===

Akku-Pack	PAPK 12 A4
Modellnummer:	HG10031
Typ:	Lithium-Ionen
Nennspannung:	12 V --- max.
Kapazität:	2,0 Ah
Energiewert:	24 Wh

Schnellladegerät	PLGK 12 A3
Modellnummer:	HG10038 HG10038-BS

Eingang:	
Nennspannung:	220–240 V~
Nennfrequenz:	50–60 Hz
Nennleistung:	50 W
Sicherung (intern):	2 A / 

Ausgang:	
Nennspannung:	12 V ---
Ladestrom:	2,4 A
Ladedauer:	ca. 60 min
Schutzklasse:	II/□ (Doppelisolierung)

Empfohlene Umgebungstemperatur:	
Maximale Temperatur insgesamt:	+45 °C
Beim Laden:	+4 °C bis +40 °C
Beim Betrieb:	+4 °C bis +40 °C
Bei der Lagerung:	+20 °C bis +26 °C

Geräuschemissionswerte

Die gemessenen Werte wurden in Übereinstimmung mit EN 62841 ermittelt. Der A-bewertete Geräuschpegel des Elektrowerkzeugs beträgt typischerweise:

Schalldruckpegel:	$L_{pA} = 79,3 \text{ dB}$
Unsicherheit:	$K_{pA} = 3 \text{ dB}$
Schallleistungspegel:	$L_{WA} = 87,3 \text{ dB}$
Unsicherheit:	$K_{WA} = 3 \text{ dB}$

Schwingungsemissionswerte

Schwingungsgesamtwerte (Vektorsumme dreier Richtungen), ermittelt entsprechend EN 62841:

Schrauben	$a_h < 3,533 \text{ m/s}^2$
Unsicherheit	$K = 1,5 \text{ m/s}^2$

WARNUNG!



Gehörschutz tragen!

WARNUNG!

- ▶ Die Schwingungs- und Geräuschemissionen können während der tatsächlichen Benutzung des Elektrowerkzeugs von den Angabewerten abweichen, abhängig von der Art und Weise, in der das Elektrowerkzeug verwendet wird, insbesondere, welche Art von Werkstück bearbeitet wird.
- ▶ Versuchen Sie, die Belastung so gering wie möglich zu halten. Beispielhafte Maßnahmen zur Verringerung der Vibrationsbelastung sind das Tragen von Handschuhen beim Gebrauch des Werkzeugs und die Begrenzung der Arbeitszeit. Dabei sind alle Anteile des Betriebszyklus zu berücksichtigen (beispielsweise Zeiten, in denen das Elektrowerkzeug abgeschaltet ist, und solche, in denen es zwar eingeschaltet ist, aber ohne Belastung läuft).

HINWEIS

- ▶ Der angegebene Schwingungsgesamtwert und der angegebene Geräuschemissionswert sind nach einem genormten Prüfverfahren gemessen worden und können zum Vergleich eines Elektrowerkzeugs mit einem anderen verwendet werden.
- ▶ Der angegebene Schwingungsgesamtwert und der angegebene Geräuschemissionswert können auch zu einer vorläufigen Einschätzung der Belastung verwendet werden.



Allgemeine Sicherheitshinweise

Allgemeine Sicherheitshinweise für Elektrowerkzeuge

WARNUNG!

- ▶ **Lesen Sie alle Sicherheitshinweise, Anweisungen, Bilderungen und technischen Daten, mit denen dieses Elektrowerkzeug versehen ist.** Versäumnisse bei der Einhaltung der nachfolgenden Anweisungen können elektrischen Schlag, Brand und/oder schwere Verletzungen verursachen.

Bewahren Sie alle Sicherheitshinweise und Anweisungen für die Zukunft auf.

Der in den Sicherheitshinweisen verwendete Begriff „Elektrowerkzeug“ bezieht sich auf netzbetriebene Elektrowerkzeuge (mit Netzleitung) oder auf akkubetriebene Elektrowerkzeuge (ohne Netzleitung).

Arbeitsplatzsicherheit

- 1) **Halten Sie Ihren Arbeitsbereich sauber und gut beleuchtet.** Unordnung oder unbeleuchtete Arbeitsbereiche können zu Unfällen führen.
- 2) **Arbeiten Sie mit dem Elektrowerkzeug nicht in explosionsgefährdeter Umgebung, in der sich brennbare Flüssigkeiten, Gase oder Stäube befinden.** Elektrowerkzeuge erzeugen Funken, die den Staub oder die Dämpfe entzünden können.
- 3) **Halten Sie Kinder und andere Personen während der Benutzung des Elektrowerkzeugs fern.** Bei Ablenkung können Sie die Kontrolle über das Elektrowerkzeug verlieren.

Elektrische Sicherheit

- 1) **Der Anschlussstecker des Elektrowerkzeuges muss in die Steckdose passen. Der Stecker darf in keiner Weise verändert werden. Verwenden Sie keine Adapterstecker gemeinsam mit geschützten Elektrowerkzeugen.** Unveränderte Stecker und passende Steckdosen verringern das Risiko eines elektrischen Schlages.
- 2) **Vermeiden Sie Körperkontakt mit geerdeten Oberflächen wie von Rohren, Heizungen, Herden und Kühlschränken.** Es besteht ein erhöhtes Risiko durch elektrischen Schlag, wenn Ihr Körper geerdet ist.
- 3) **Halten Sie Elektrowerkzeuge von Regen oder Nässe fern.** Das Eindringen von Wasser in ein Elektrowerkzeug erhöht das Risiko eines elektrischen Schlages.
- 4) **Zweckentfremden Sie die Anschlussleitung nicht, um das Elektrowerkzeug zu tragen, aufzuhängen oder um den Stecker aus der Steckdose zu ziehen.**

Halten Sie die Anschlussleitung fern von Hitze, Öl, scharfen Kanten oder sich bewegenden Geräteteilen. Beschädigte oder verwickelte Anschlussleitungen erhöhen das Risiko eines elektrischen Schlages.

- 5) **Wenn Sie mit einem Elektrowerkzeug im Freien arbeiten, verwenden Sie nur Verlängerungskabel, die auch für den Außenbereich geeignet sind.** Die Anwendung eines für den Außenbereich geeigneten Verlängerungskabels verringert das Risiko eines elektrischen Schlages.
- 6) **Wenn der Betrieb des Elektrowerkzeugs in feuchter Umgebung nicht vermeidbar ist, verwenden Sie einen Fehlerstromschutzschalter.** Der Einsatz eines Fehlerstromschutzschalters vermindert das Risiko eines elektrischen Schlages.

Sicherheit von Personen

- 1) **Seien Sie aufmerksam, achten Sie darauf, was Sie tun, und gehen Sie mit Vernunft an die Arbeit mit einem Elektrowerkzeug. Benutzen Sie kein Elektrowerkzeug, wenn Sie müde sind oder unter dem Einfluss von Drogen, Alkohol oder Medikamenten stehen.** Ein Moment der Unachtsamkeit beim Gebrauch des Elektrowerkzeuges kann zu ernsthaften Verletzungen führen.
- 2) **Tragen Sie persönliche Schutzausrüstung und immer eine Schutzbrille.** Das Tragen persönlicher Schutzausrüstung, wie Staubmaske, rutschfeste Sicherheitsschuhe, Schutzhelm oder Gehörschutz, je nach Art und Einsatz des Elektrowerkzeuges, verringert das Risiko von Verletzungen.

- 3) **Vermeiden Sie eine unbeabsichtigte Inbetriebnahme. Vergewissern Sie sich, dass das Elektrowerkzeug ausgeschaltet ist, bevor Sie es an die Stromversorgung und/oder den Akku anschließen, es aufnehmen oder tragen.** Wenn Sie beim Tragen des Elektrowerkzeuges den Finger am Schalter haben oder das Elektrowerkzeug eingeschaltet an die Stromversorgung anschließen, kann dies zu Unfällen führen.
- 4) **Entfernen Sie Einstellwerkzeuge oder Schraubenschlüssel, bevor Sie das Elektrowerkzeug einschalten.** Ein Werkzeug oder Schlüssel, der sich in einem drehenden Teil des Elektrowerkzeuges befindet, kann zu Verletzungen führen.
- 5) **Vermeiden Sie eine abnormale Körperhaltung. Sorgen Sie für einen sicheren Stand und halten Sie jederzeit das Gleichgewicht.** Dadurch können Sie das Elektrowerkzeug in unerwarteten Situationen besser kontrollieren.
- 6) **Tragen Sie geeignete Kleidung. Tragen Sie keine weite Kleidung oder Schmuck. Halten Sie Haare, Kleidung und Handschuhe fern von sich bewegenden Teilen.** Lockere Kleidung, Schmuck oder lange Haare können von sich bewegenden Teilen erfasst werden.
- 7) **Wenn Staubabsaug- und -auffangeinrichtungen montiert werden können, vergewissern Sie sich, dass diese angeschlossen sind und richtig verwendet werden.** Die Verwendung einer Staubabsaugung kann Gefährdungen durch Staub verringern.
- 8) **Wiegen Sie sich nicht in falscher Sicherheit und setzen Sie sich nicht über die Sicherheitsregeln**

für Elektrowerkzeuge hinweg, auch wenn Sie nach vielfachem Gebrauch mit dem Elektrowerkzeug vertraut sind. Achtloses Handeln kann binnen Sekundenbruchteilen zu schweren Verletzungen führen.

Verwendung und Behandlung des Elektrowerkzeugs

- 1) **Überlasten Sie das Elektrowerkzeug nicht. Verwenden Sie für Ihre Arbeit das dafür bestimmte Elektrowerkzeug.** Mit dem passenden Elektrowerkzeug arbeiten Sie besser und sicherer im angegebenen Leistungsbereich.
- 2) **Benutzen Sie kein Elektrowerkzeug, dessen Schalter defekt ist.** Ein Elektrowerkzeug, das sich nicht mehr ein- oder ausschalten lässt, ist gefährlich und muss repariert werden.
- 3) **Ziehen Sie den Stecker aus der Steckdose und/oder entfernen Sie einen abnehmbaren Akku, bevor Sie Geräteeinstellungen vornehmen, Einsatzwerkzeugteile wechseln oder das Elektrowerkzeug weglegen.** Diese Vorsichtsmaßnahme verhindert den unbeabsichtigten Start des Elektrowerkzeuges.
- 4) **Bewahren Sie unbenutzte Elektrowerkzeuge außerhalb der Reichweite von Kindern auf. Lassen Sie Personen das Elektrowerkzeug nicht benutzen, die mit diesem nicht vertraut sind oder diese Anweisungen nicht gelesen haben.** Elektrowerkzeuge sind gefährlich, wenn sie von unerfahrenen Personen benutzt werden.
- 5) **Pflegen Sie Elektrowerkzeuge und Einsatzwerkzeug mit Sorgfalt. Kontrollieren Sie, ob bewegliche Teile einwandfrei funktionieren und**

nicht klemmen, ob Teile gebrochen oder so beschädigt sind, dass die Funktion des Elektrowerkzeuges beeinträchtigt ist. Lassen Sie beschädigte Teile vor dem Einsatz des Elektrowerkzeuges reparieren. Viele Unfälle haben ihre Ursache in schlecht gewarteten Elektrowerkzeugen.

- 6) **Halten Sie Schneidwerkzeuge scharf und sauber.** Sorgfältig gepflegte Schneidwerkzeuge mit scharfen Schneidkanten verklemmen sich weniger und sind leichter zu führen.
- 7) **Verwenden Sie Elektrowerkzeug, Zubehör, Einsatzwerkzeuge usw. entsprechend diesen Anweisungen. Berücksichtigen Sie dabei die Arbeitsbedingungen und die auszuführende Tätigkeit.** Der Gebrauch von Elektrowerkzeugen für andere als die vorgesehenen Anwendungen kann zu gefährlichen Situationen führen.
- 8) **Halten Sie Griffe und Griffflächen trocken, sauber und frei von Öl und Fett.** Rutschige Griffe und Griffflächen erlauben keine sichere Bedienung und Kontrolle des Elektrowerkzeuges in unvorhergesehenen Situationen.

Verwendung und Behandlung des Akkuwerkzeugs

- 1) **Laden Sie die Akkus nur mit Ladegeräten auf, die vom Hersteller empfohlen werden.** Durch ein Ladegerät, das für eine bestimmte Art von Akkus geeignet ist, besteht Brandgefahr, wenn es mit anderen Akkus verwendet wird.
- 2) **Verwenden Sie nur die dafür vorgesehenen Akkus in den Elektrowerkzeugen.** Der Gebrauch von anderen Akkus kann zu

Verletzungen und Brandgefahr führen.

- 3) **Halten Sie den nicht benutzten Akku fern von Büroklammern, Münzen, Schlüsseln, Nägeln, Schrauben oder anderen kleinen Metallgegenständen, die eine Überbrückung der Kontakte verursachen könnten.** Ein Kurzschluss zwischen den Akkukontakten kann Verbrennungen oder Feuer zur Folge haben.
- 4) **Bei falscher Anwendung kann Flüssigkeit aus dem Akku austreten. Vermeiden Sie den Kontakt damit. Bei zufälligem Kontakt mit Wasser abspülen. Wenn die Flüssigkeit in die Augen kommt, nehmen Sie zusätzlich ärztliche Hilfe in Anspruch.** Austretende Akkufflüssigkeit kann zu Hautreizungen oder Verbrennungen führen.
- 5) **Benutzen Sie keinen beschädigten oder veränderten Akku.** Beschädigte oder veränderte Akkus können sich unvorhersehbar verhalten und zu Feuer, Explosion oder Verletzungsgefahr führen.
- 6) **Setzen Sie einen Akku keinem Feuer oder zu hohen Temperaturen aus.** Feuer oder Temperaturen über +130 °C können eine Explosion hervorrufen.
- 7) **Befolgen Sie alle Anweisungen zum Laden und laden Sie den Akku oder das Akkuwerkzeug niemals außerhalb des in der Betriebsanleitung angegebenen Temperaturbereichs.** Falsches Laden oder Laden außerhalb des zugelassenen Temperaturbereichs kann den Akku zerstören und die Brandgefahr erhöhen.

WARNUNG!



Werfen Sie den Akku-Pack nicht in den Hausmüll, ins Feuer oder ins Wasser. Setzen Sie den Akkupack nicht über längere Zeit starker Sonneneinstrahlung aus und legen Sie ihn nicht auf Heizkörpern ab (max. 50 °C).

Service

- 1) **Lassen Sie Ihr Elektrowerkzeug nur von qualifiziertem Fachpersonal und nur mit Original-Ersatzteilen reparieren.** Damit wird sichergestellt, dass die Sicherheit des Elektrowerkzeugs erhalten bleibt.
- 2) **Warten Sie niemals beschädigte Akkus.** Sämtliche Wartung von Akkus sollte nur durch den Hersteller oder bevollmächtigte Kundendienststellen erfolgen.

Zusätzliche Sicherheitshinweise für Akku-Ratschen

- **Halten Sie das Gerät an den isolierten Griffflächen, wenn Sie Arbeiten ausführen, bei denen die Schraube verborgene Stromleitungen treffen kann.** Der Kontakt mit einer spannungsführenden Leitung kann auch metallene Geräte teile unter Spannung setzen und zu einem elektrischen Schlag führen.
- **Sichern Sie das Werkstück.** Ein mit Spannvorrichtungen oder Schraubstock festgehaltenes Werkstück ist sicherer gehalten als mit Ihrer Hand.
- **Halten Sie das Elektrowerkzeug fest.** Beim Festziehen und Lösen von Schrauben können kurzfristig hohe Reaktionsmomente auftreten.

- **Schalten Sie das Elektrowerkzeug sofort aus, wenn das Einsatzwerkzeug blockiert.** Seien Sie auf hohe Reaktionsmomente gefasst, die einen Rückschlag verursachen.
- **Entnehmen Sie den Akku-Pack, wenn Sie Arbeiten am Gerät ausführen.** So verhindern Sie unbeabsichtigtes Anlaufen des Elektrowerkzeuges.

⚠ VORSICHT! Gefahr, Stromkabel zu treffen!

- ▶ Vergewissern Sie sich, dass Sie nicht auf Strom-, Gas- oder Wasserleitungen stoßen, wenn Sie mit dem Elektrowerkzeug arbeiten.

Originalzubehör/-zusatzgeräte

- **Benutzen Sie nur Zubehör und Zusatzgeräte, die in der Gebrauchsanweisung angegeben sind.** Der Gebrauch anderer als in der Bedienungsanleitung empfohlener Einsatzwerkzeuge oder anderen Zubehörs kann eine Verletzungsgefahr für Sie bedeuten.

Vibrations- und Geräuschminderung

Begrenzen Sie die Benutzungszeit, verwenden Sie vibrations- und geräuscharme Betriebsarten und tragen Sie persönliche Schutzausrüstung, um Vibrations- und Geräuschauswirkungen zu reduzieren.

Die folgenden Maßnahmen helfen, vibrations- und geräuschbedingte Risiken zu mindern:

- Verwenden Sie das Produkt nur gemäß seinem bestimmungsgemäßen Gebrauch und wie in diesen Anweisungen beschrieben.

- Stellen Sie sicher, dass das Produkt einwandfrei und gut gewartet ist.
- Verwenden Sie die richtigen Einsatzwerkzeuge für dieses Produkt und stellen Sie sicher, dass diese einwandfrei sind.
- Halten Sie das Produkt sicher an den Handgriffen/Griffflächen fest.
- Warten Sie das Produkt entsprechend den Anweisungen und sorgen Sie für ausreichende Schmierung (wenn anwendbar).
- Planen Sie Ihren Arbeitsablauf so, dass die Verwendung von Produkten mit hohem Vibrationswert auf einen längeren Zeitraum verteilt ist.

Verhalten im Notfall

Machen Sie sich anhand dieser Bedienungsanleitung mit der Benutzung dieses Produkts vertraut. Prägen Sie sich die Sicherheitshinweise ein und halten Sie sich unbedingt daran. Dies hilft, Risiken und Gefahren zu vermeiden.

- Seien Sie bei der Nutzung dieses Produkts immer aufmerksam, damit Sie Gefahren frühzeitig erkennen und handeln können. Rasches Einschreiten kann schwere Verletzungen und Sachschäden vermeiden.
- Schalten Sie das Produkt bei Fehlfunktionen umgehend aus und entnehmen Sie den Akku-Pack. Lassen Sie dieses von einer qualifizierten Fachkraft überprüfen und gegebenenfalls instand setzen, bevor Sie es wieder in Betrieb nehmen.

Restrisiken

HINWEIS

- ▶ Dieses Produkt erzeugt während des Betriebs ein elektromagnetisches Feld! Dieses Feld kann unter bestimmten Umständen aktive oder passive medizinische Implantate beeinträchtigen! Um die Gefahr von ernsthaften oder tödlichen Verletzungen zu verringern, empfehlen wir Personen mit medizinischen Implantaten, ihren Arzt und den Hersteller vom medizinischen Implantat zu konsultieren, bevor das Produkt bedient wird!

- Auch wenn Sie dieses Elektrowerkzeug vorschriftsmäßig bedienen, bleiben immer Restrisiken bestehen. Folgende Gefahren können im Zusammenhang mit der Bauweise und Ausführung dieses Elektrowerkzeugs auftreten:
 - Schnittverletzungen
 - Hörverlust, wenn Sie ohne Gehörschutz arbeiten.
 - Gesundheitsschäden, die aus Hand-Arm-Schwingungen resultieren, falls das Gerät über einen längeren Zeitraum verwendet wird oder nicht ordnungsgemäß geführt und gewartet wird.

- **Sicherheitshinweise für Ladegeräte**

- Dieses Gerät kann von Kindern ab 8 Jahren und darüber sowie von Personen mit verringerten physischen, sensorischen oder mentalen

- Fähigkeiten oder Mangel an Erfahrung und Wissen benutzt werden, wenn sie beaufsichtigt oder bezüglich des sicheren Gebrauchs des Geräts unterwiesen wurden und die daraus resultierenden Gefahren verstehen. Kinder dürfen nicht mit dem Gerät spielen. Reinigung und Benutzer-Wartung dürfen nicht von Kindern ohne Beaufsichtigung durchgeführt werden.
- Laden Sie keine nicht wieder aufladbaren Batterien auf. Verstoß gegen diesen Hinweis führt zu Gefährdungen.

 - Wenn die Anschlussleitung beschädigt wird, muss sie durch den Hersteller oder seinen Kundendienst oder eine ähnlich qualifizierte Person ersetzt werden, um Gefährdungen zu vermeiden.

 - Schützen Sie elektrische Teile gegen Feuchtigkeit. Tauchen Sie diese

nie in Wasser oder andere Flüssigkeiten, um einen elektrischen Schlag zu vermeiden. Halten Sie das Gerät nie unter fließendes Wasser. Beachten Sie die Anweisungen für Reinigung, Wartung und Reparatur.

- Das Gerät ist nur für den Gebrauch in Innenräumen geeignet.

⚠ ACHTUNG! Dieses Ladegerät ist ausschließlich zum Aufladen von Akku-Packs der folgenden Typen geeignet:

Parkside 12 V Akku-Pack		
PAPK 12 A3	2 Ah	3 Zellen
PAPK 12 A4	2 Ah	3 Zellen
PAPK 12 B4	4 Ah	6 Zellen

- Kunden aus den folgenden Ländern können in den Lidl-Onlineshops kompatible Ersatzbatterien und Ladegeräte bestellen: Deutschland (lidl.de), Frankreich (lidl.fr), Belgien (lidl.be), Tschechische

Republik (lidl.cz), Niederlande (lidl.nl), Polen (lidl.pl), Slowakei (lidl.sk), Spanien (lidl.es) Kunden aus allen anderen Ländern können diese unter www.optimex-shop.com bestellen.

Passende Akku-Packs und Ladegeräte

Akku-Pack:	Parkside X 12 V Team
Ladegerät:	Parkside X 12 V Team

- **Montage**
- **Produkt auspacken und grundreinigen**

⚠ WARNUNG!

► Das Produkt und die Verpackungsmaterialien sind kein Kinderspielzeug! Kinder dürfen nicht mit Kunststoffbeuteln, Folien und Kleinteilen spielen! Es besteht Verschluckungs- und Erstickungsgefahr!

1. Entnehmen Sie das Produkt aus der Verpackung und entfernen Sie sämtliche Verpackungsmaterialien und Schutzfolien.
2. Prüfen Sie, ob alle Teile vorhanden sind und ob der beschriebene Lieferumfang vollständig ist (siehe „Lieferumfang“).
3. Überprüfen Sie, ob sich das Produkt und sämtliche Teile in gutem

Zustand befinden. Sollten Sie eine Beschädigung oder einen Defekt feststellen, verwenden Sie das Produkt nicht, sondern verfahren Sie wie im Kapitel „Garantie“ beschrieben.

Zubehör

- Tragen Sie für den sicheren und ordnungsgemäßen Gebrauch dieses Produkts stets geeignete persönliche Schutzausrüstung.
- Dazu gehören:
 - Schutzbrille
 - Gehörschutz
 - Schutzhandschuhe
 - Schützendes Schuhwerk

● Akku entnehmen/einsetzen

- **Akku entnehmen:** Drücken Sie die Entriegelungstasten **4** und entnehmen Sie den Akku **5**.
- **Akku einsetzen:** Rasten Sie den Akku in den Handgriff **3** ein.

● Akku aufladen

HINWEIS

- ▶ Lassen Sie einen erwärmten Akku **5** vor dem Laden abkühlen.
- ▶ Schalten Sie das Ladegerät **10** zwischen aufeinanderfolgenden Ladevorgängen mindestens 15 Minuten lang aus.
- ▶ Ziehen Sie immer den Stecker, bevor Sie den Akku aus dem Ladegerät nehmen oder einsetzen.

1. Nehmen Sie gegebenenfalls den Akku aus dem Produkt.
2. Schieben Sie den Akku in den Ladeschacht des Ladegerätes. Die rote Ladekontrollleuchte **12** leuchtet auf.
3. Schließen Sie das Ladegerät an eine Steckdose an.

4. Nach erfolgtem Ladevorgang leuchtet die grüne Ladekontrollleuchte **11** auf. Trennen Sie das Ladegerät vom Netz.
5. Ziehen Sie den Akku aus dem Ladegerät.

Ladezeit

Akku-Pack	Ladezeit (h)
PAPK 12 A3, 2,0 Ah, 3 Zellen	1
PAPK 12 A4, 2,0 Ah, 3 Zellen	1
PAPK 12 B4, 4,0 Ah, 6 Zellen	2

● Bedienung

⚠ **WARNUNG! Verletzungsrisiko!**



Schutzhandschuhe tragen!



Gehörschutz tragen!



Schutzbrille tragen!



Rutschfestes, schützendes Schuhwerk tragen!

● Drehrichtung auswählen

⚠ **WARNUNG! Verletzungsrisiko!**

- ▶ Benutzen oder verstellen Sie den Drehrichtungsumschalter **1** nur bei Stillstand des Produkts.

HINWEIS

- ▶ Einige Arten von Schrauben, Muttern und Bolzen weisen ein Linksgewinde auf. Verwenden Sie in diesem Fall die unten genannten Richtungen umgekehrt.

- Drehen Sie den Drehrichtungsumschalter nach links bzw. rechts, um die Schraube anzuziehen oder zu lösen:

Drehrichtungsumschalter	Drehrichtung
Links	<ul style="list-style-type: none"> ■ Im Uhrzeigersinn ■ Schrauben/Muttern eindrehen/anziehen
Rechts	<ul style="list-style-type: none"> ■ Entgegen dem Uhrzeigersinn ■ Schrauben/Muttern lösen

● Adapter auf das Produkt aufsetzen

- Stecken Sie bei Bedarf den Adapter **[13]** auf die Werkzeugaufnahme **[9]**.

● Aufnahme auf das Produkt aufsetzen

- Setzen Sie eine geeignete Aufnahme auf die Werkzeugaufnahme **[9]** oder auf den Adapter **[13]** auf. Halten Sie das Produkt gerade auf die Schraube/Mutter gerichtet.

● Produkt ein-/ausschalten

⚠ **WARNUNG! Verletzungsrisiko!**

- ▶ Halten Sie das Produkt fest, insbesondere wenn die Schraube/Mutter die Sitzposition erreicht.
- ▶ Halten Sie Finger und Hände während des Anzieh- bzw. Abschraubvorgangs vom Adapter **[13]** bzw. der Schraube/Mutter fern.

⚠ **VORSICHT! Verletzungsrisiko!**

- ▶ Die Schraube/Mutter kann sich während des Anzieh- bzw. Abschraubvorgangs erhitzen. Lassen Sie die Schraube/Mutter abkühlen.
- ▶ Überprüfen Sie das tatsächlich erzielte Anziehdrehmoment grundsätzlich mit einem Drehmomentschlüssel.

HINWEIS

- ▶ Leichter Druck auf den EIN-/AUS-Schalter **[6]** bewirkt eine niedrige Drehzahl/Anziehdrehmoment. Mit zunehmendem Druck erhöht sich die Drehzahl/der Anziehdrehmoment.
- ▶ Die LED-Arbeitsleuchte **[8]** leuchtet bei leicht oder vollständig gedrücktem EIN-/AUS-Schalter. Sie ermöglicht so das Ausleuchten des Arbeitsbereiches bei ungünstigen Lichtverhältnissen.

Einschalten

1. Drücken und halten Sie die Einschaltsperrleiste **[7]**.
2. Drücken und halten Sie den EIN-/AUS-Schalter **[6]**.
3. Nachdem das Produkt angelaufen ist, lassen Sie die Einschaltsperrleiste los.

Ausschalten

- Lassen Sie den EIN-/AUS-Schalter **[6]** los. Das Produkt schaltet sich aus.

● Fehlerbehebung

Problem	Mögliche Ursache	Handlung
Das Produkt startet nicht.	Der Akku 5 ist entladen.	Laden Sie den Akku 5 (siehe „Akku aufladen“).
	Der Akku 5 ist nicht richtig eingesetzt.	Setzen Sie den Akku 5 korrekt ein (siehe „Akku entnehmen/einsetzen“).
	Der EIN-/AUS-Schalter 6 ist defekt.	Lassen Sie das Produkt durch das Service-Center reparieren.
	Der Motor ist defekt.	
Das Produkt arbeitet mit Unterbrechungen.	Interner Wackelkontakt.	Lassen Sie das Produkt durch das Service-Center reparieren.
	Der EIN-/AUS-Schalter 6 ist defekt.	

● Reinigung und Wartung

WARNUNG! Verletzungsrisiko!



Schalten Sie das Produkt aus, entnehmen Sie den Akku 5 und lassen Sie das Produkt abkühlen, bevor Sie Inspektions-, Wartungs- oder Reinigungsarbeiten durchführen!

WARNUNG! Stromschlagrisiko!

- ▶ Das Produkt darf weder mit Wasser abgespritzt werden noch in Wasser gelegt werden. Es dürfen keine Flüssigkeiten in das Innere des Produkts gelangen.

ACHTUNG!

- ▶ Alle Wartungs- und Reparaturarbeiten, die nicht in dieser Anleitung beschrieben sind: Wenden Sie sich an ein autorisiertes Servicezentrum oder eine ähnlich qualifizierte Person, um das Produkt zu überprüfen oder zu reparieren. Verwenden Sie nur Originalteile.

HINWEIS

- ▶ Führen Sie folgende Reinigungs- und Wartungsarbeiten regelmäßig durch. Dadurch ist eine lange und zuverlässige Nutzung gewährleistet.
- ▶ Verwenden Sie keine Reinigungs- bzw. Lösungsmittel. Sie könnten das Produkt damit irreparabel beschädigen.
- ▶ Das Produkt muss stets sauber, trocken und frei von Öl oder Schmierfetten sein.
- ▶ Das Produkt ist wartungsfrei.

- Reinigen Sie das Produkt mit einem trockenen Tuch.

● Lagerung

- Bewahren Sie das Produkt an einem trockenen und staubgeschützten Ort und außerhalb der Reichweite von Kindern auf.
- Die Lagertemperatur für den Akku 5 und das Produkt beträgt zwischen 0 °C und +45 °C. Vermeiden Sie während der Lagerung extreme Kälte

oder Hitze, damit der Akku nicht an Leistung verliert.

- Soll der Akku längere Zeit gelagert werden, muss regelmäßig der Ladezustand kontrolliert werden. Der optimale Ladezustand liegt zwischen 50 % und 80 %.

● **Entsorgung**

Die Verpackung besteht aus umweltfreundlichen Materialien, die Sie über die örtlichen Recyclingstellen entsorgen können.



Beachten Sie die Kennzeichnung der Verpackungsmaterialien bei der Abfalltrennung, diese sind gekennzeichnet mit Abkürzungen (a) und Nummern (b) mit folgender Bedeutung: 1–7: Kunststoffe/20–22: Papier und Pappe/80–98: Verbundstoffe.

Produkt:



Das Produkt inkl. Zubehör und die Verpackungsmaterialien sind recyclebar und unterliegen einer erweiterten Herstellerverantwortung. Entsorgen Sie diese getrennt, den abgebildeten Info-tri (Sortierinformation) folgend, für eine bessere Abfallbehandlung.

Das Triman-Logo gilt nur für Frankreich.



Möglichkeiten zur Entsorgung des ausgedienten Produkts erfahren Sie bei Ihrer Gemeinde- oder Stadtverwaltung.



Gerät entsorgen

Das Symbol der durchgestrichenen Mülltonne bedeutet, dass dieses Gerät am Ende der Nutzungszeit nicht über den Hausmüll entsorgt werden darf. Das Gerät ist bei eingerichteten Sammelstellen, Wertstoffhöfen oder Entsorgungsbetrieben abzugeben. Zudem sind Vertreiber von Elektro- und Elektronikgeräten sowie Vertreiber von Lebensmitteln zur Rücknahme verpflichtet. LIDL bietet Ihnen Rückgabemöglichkeiten direkt in den Filialen und Märkten an. Rückgabe und Entsorgung sind für Sie kostenfrei. Beim Kauf eines Neugeräts haben Sie das Recht, ein entsprechendes Altgerät unentgeltlich zurückzugeben.

Zusätzlich haben Sie die Möglichkeit, unabhängig vom Kauf eines Neugeräts, unentgeltlich (bis zu drei) Altgeräte abzugeben, die in keiner Abmessung größer als 25 cm sind.

Bitte löschen Sie vor der Rückgabe alle personenbezogenen Daten.

Bitte entnehmen Sie vor der Rückgabe Batterien oder Akkumulatoren, die nicht vom Altgerät umschlossen sind, sowie Lampen, die zerstörungsfrei entnommen werden können und führen diese einer separaten Sammlung zu.

Defekte oder verbrauchte Batterien/Akkus müssen recycelt werden.

Geben Sie Batterien/Akkus und/oder das Produkt über die angebotenen Sammeleinrichtungen zurück.



Umweltschäden durch falsche Entsorgung der Batterien/ Akkus!

Das Symbol der durchgestrichenen Mülltonne auf Batterien oder Akkus bedeutet, dass Sie Batterien und Akkus nicht im Hausmüll entsorgen dürfen.

Entnehmen Sie die Batterien/den Akku-Pack aus dem Produkt vor der Entsorgung.

Diese können giftige Schwermetalle enthalten und unterliegen der Sondermüllbehandlung.

Die chemischen Symbole der Schwermetalle sind wie folgt:
Cd = Cadmium, Hg = Quecksilber,
Pb = Blei.

Sie sind gesetzlich verpflichtet, alte Batterien und Akkus nach Gebrauch zurückzugeben. Geben Sie deshalb verbrauchte Batterien und Akkus kostenfrei im Handelsgeschäft z. B. in Ihrer LIDL Filiale oder bei einer kommunalen Sammelstelle ab.

Batterien und Akkus können Stoffe enthalten, die schädlich für die menschliche Gesundheit und Umwelt sind. Nur bei einer getrennten Sammlung und Verwertung von alten Batterien und Akkus können die negativen Auswirkungen vermieden werden.

Seien Sie besonders vorsichtig beim Umgang mit lithiumhaltigen Batterien und Akkus, da bei unsachgemäßer Verwendung eine erhöhte Brandgefahr besteht. Kleben Sie dazu die Pole ab, um einen äußeren Kurzschluss zu vermeiden.

Nutzen Sie Batterien mit langer Lebensdauer oder Akkus, um die

Entstehung von Abfällen aus Alt-Batterien zu verringern. Beachten Sie die Anweisungen zum Lagern, und vermeiden Sie das vollständige Ent- und Aufladen des Akkus, um die Lebensdauer zu verlängern.

Darüber hinaus sollten Sie Batterien oder Elektro- und Elektronikgeräte mit Batterien oder Akkus nicht im öffentlichen Raum zurücklassen, um eine Vermüllung zu vermeiden. Prüfen Sie Möglichkeiten, Batterien einer Wiederverwendung zuzuführen, anstatt diese zu entsorgen, beispielsweise durch Instandsetzung der Batterie.

● **Garantie**

Das Produkt wurde nach strengen Qualitätsrichtlinien hergestellt und vor der Auslieferung sorgfältig geprüft. Im Falle von Material- oder Herstellungsfehlern haben Sie gegenüber dem Verkäufer des Produkts gesetzliche Rechte. Ihre gesetzlichen Rechte werden in keiner Weise durch unsere unten aufgeführte Garantie eingeschränkt.

Die Garantie für dieses Produkt beträgt 3 Jahre ab Kaufdatum. Die Garantiezeit beginnt mit dem Kaufdatum. Bewahren Sie den Originalkaufbeleg an einem sicheren Ort auf, da dieses Dokument als Nachweis des Kaufs erforderlich ist.

Alle Schäden oder Mängel, die bereits zum Zeitpunkt des Kaufs vorhanden sind, müssen unverzüglich nach dem Auspacken des Produkts gemeldet werden.

Sollte das Produkt innerhalb von 3 Jahren ab Kaufdatum einen Material- oder Herstellungsfehler aufweisen, werden wir es – nach unserer Wahl – kostenlos für Sie reparieren oder ersetzen. Die Garantiezeit verlängert sich durch einen stattgegebenen

Gewährleistungsanspruch nicht. Dies gilt auch für ersetzte und reparierte Teile.

Diese Garantie erlischt, wenn das Produkt beschädigt oder unsachgemäß verwendet oder gewartet wurde.

Die Garantie deckt Material- und Herstellungsfehler ab. Diese Garantie erstreckt sich weder auf Produktteile, die normalem Verschleiß unterliegen, und somit als Verschleißteile gelten (z. B. Batterien, Schläuche, Farbpatronen), noch auf Schäden an zerbrechlichen Teilen, z. B. Schalter oder Teile aus Glas.

Bei diesem Produkt gilt die Garantiezeit auch für den Akku.

● Abwicklung im Garantiefall

Um eine schnelle Bearbeitung Ihres Anliegens zu gewährleisten, folgen Sie bitte den folgenden Hinweisen:

Bitte halten Sie für alle Anfragen den Kassenbon und die Artikelnummer (IAN 497020_2504) als Nachweis für den Kauf bereit.

Die Artikelnummer entnehmen Sie bitte dem Typenschild am Produkt, einer Gravur am Produkt, dem Titelblatt Ihrer Anleitung (unten links) oder dem Aufkleber auf der Rück- oder Unterseite des Produktes.

Sollten Funktionsfehler oder sonstige Mängel auftreten kontaktieren Sie zunächst die nachfolgend benannte Serviceabteilung telefonisch oder per EMail.

Ein als defekt erfasstes Produkt können Sie dann unter Beifügung des Kaufbelegs (Kassenbon) und der Angabe, worin der Mangel besteht und wann er aufgetreten ist, für Sie portofrei an die Ihnen mitgeteilte Service Anschrift übersenden.



Auf parkside-diy.com können Sie diese und viele weitere Handbücher einsehen und herunterladen. Mit diesem QR-Code gelangen Sie direkt auf parkside-diy.com. Wählen Sie Ihr Land aus, und suchen Sie über die Suchmaske nach den Bedienungsanleitungen. Mittels Eingabe der Artikelnummer (IAN) 497020_2504 gelangen Sie zur Bedienungsanleitung für Ihren Artikel.

● Service

DE Service Deutschland
Tel.: 08008855300

Kontaktformular auf
parkside-diy.com

IAN 497020_2504

AT Service Österreich
Tel.: 0800447750

Kontaktformular auf
parkside-diy.com

IAN 497020_2504

BE Service Belgien
Tel.: 080012614

Kontaktformular auf
parkside-diy.com

IAN 497020_2504

CH Service Schweiz
Tel.: 0800563601

Kontaktformular auf
parkside-diy.com

IAN 497020_2504

● EU-Konformitätserklärung

EU-KONFORMITÄTserklärung (Nr. 497020_2504)	
---	--

IAN:	497020_2504
Produkt-Identifikation:	"Parkside" Akku-Ratsche
Modellnummer:	HG10173

Der oben beschriebene Gegenstand der Erklärung erfüllt die einschlägigen Harmonisierungsvorschriften der Union:

Richtlinie 2006/42/EG
Richtlinie 2014/30/EU
Richtlinie 2011/65/EU mit allen dazugehörigen Änderungen

Angabe der einschlägigen harmonisierten Normen oder der anderen technischen Spezifikationen, für die die Konformität erklärt wird:

Nr. / Teile
Richtlinie 2006/42/EG
EN 62841-1:2015/A11:2022
EN 62841-2-2:2014/AC:2015
Richtlinie 2014/30/EU
EN IEC 55014-1:2021
EN IEC 55014-2:2021

Der Gegenstand der oben beschriebenen Erklärung steht im Einklang mit der Richtlinie 2011/65/EU des Europäischen Parlaments und des Rates vom 8. Juni 2011 zur Beschränkung der Verwendung bestimmter gefährlicher Stoffe in Elektro- und Elektronikgeräten:

Nr. / Teile
Richtlinie 2011/65/EU
EN IEC 63000:2018

Person, die die technische Dokumentation aufbewahrt: OWIM GmbH & Co.KG

Unterzeichnet für und im Namen von:

OWIM GmbH & Co. KG, Stiftsbergstraße 1, 74167 Neckarsulm, Deutschland

Diese Konformitätserklärung wird unter der alleinigen Verantwortung des Herstellers ausgestellt.

Original-Konformitätserklärung













Neckarsulm	14.10.2025	
Ort	Datum	
		<div style="display: flex; justify-content: space-around; margin-top: 5px;"> ppa. Uéns Buchheim Prokurist ppa. Dr. Thorsten Maier Prokurist </div>

DE



Liste des pictogrammes/symboles utilisés	Page	40
Introduction	Page	41
Utilisation conforme aux prescriptions	Page	41
Contenu de l'emballage	Page	41
Description des pièces	Page	41
Données techniques	Page	41
Consignes générales de sécurité	Page	43
Consignes de sécurité pour chargeurs	Page	48
Montage	Page	49
Déballage du produit et premier nettoyage	Page	49
Insérer/retirer la batterie	Page	49
Charge de la batterie	Page	50
Fonctionnement	Page	50
Choisir le sens de rotation	Page	50
Placer l'adaptateur sur le produit	Page	50
Placer le logement sur le produit	Page	51
Allumer/éteindre le produit	Page	51
Dépannage	Page	51
Nettoyage et entretien	Page	52
Rangement	Page	52
Mise au rebut	Page	52
Garantie	Page	53
Faire valoir sa garantie	Page	54
Service après-vente	Page	55
Déclaration UE de conformité	Page	56

Liste des pictogrammes/symboles utilisés

 	Lisez le mode d'emploi.		Utilisez le produit seulement à l'intérieur de locaux secs.
	DANGER ! – Indique un danger avec un risque élevé, qui, s'il n'est pas évité, peut entraîner la mort ou une blessure grave (par ex. risque d'asphyxie)		Courant alternatif/tension alternative
			Courant continu/tension continue
	AVERTISSEMENT ! – Indique un danger avec un risque modéré, qui, s'il n'est pas évité, peut entraîner la mort ou une blessure grave (par ex. risque de décharge électrique)		Fusible pour courant faible
			Classe de protection II (isolation double)
	PRUDENCE ! – Indique un danger avec un faible risque, qui, s'il n'est pas évité, peut entraîner une blessure légère à modérée (par ex. risque de brûlures)		Avant de changer les accessoires, de nettoyer le produit ou de le ranger, éteignez-le et enlevez la batterie.
	Portez un casque de chantier !		Protégez la batterie de la chaleur et du rayonnement solaire direct permanent.
	Portez un masque anti-poussière !		Protégez la batterie de l'eau et de l'humidité.
	Portez des lunettes de protection !		Protégez la batterie du feu.
	Portez une protection auditive !		Portez des gants protecteurs de sécurité.
	Consignes de sécurité Instructions de manipulation		Portez des chaussures de sécurité antidérapantes !
	Le sigle CE confirme la conformité aux directives de l'UE applicables au produit.		

12 V CLÉ À CLIQUET SANS FIL

● Introduction

Nous vous félicitons pour l'achat de votre nouveau produit. Vous avez opté pour un produit de grande qualité. Le mode d'emploi fait partie intégrante de ce produit. Il contient des indications importantes pour la sécurité, l'utilisation et la mise au rebut. Veuillez lire consciencieusement toutes les indications d'utilisation et de sécurité du produit. Ce produit doit uniquement être utilisé conformément aux instructions et dans les domaines d'application spécifiés. Lors d'une cession à tiers, veuillez également remettre tous les documents.

● Utilisation conforme aux prescriptions

- Ce produit est destiné à serrer et desserrer des raccords vissés. Utilisez le produit seulement comme décrit et pour les domaines d'application indiqués.
- Toute autre utilisation ou modification du produit est considérée comme non conforme aux prescriptions et comporte des risques d'accident importants. Le fabricant ne peut être tenu responsable des dommages résultant d'une utilisation non conforme.
- Le produit n'est pas prévu pour une utilisation commerciale.
- Le produit fait partie de la série **Parkside X 12 V TEAM**. Le produit peut être utilisé avec des batteries de la série **Parkside X 12 V TEAM**. Les batteries ne peuvent être chargées qu'avec des chargeurs de la série **Parkside X 12 V TEAM**.

● Contenu de l'emballage

⚠ AVERTISSEMENT !

- ▶ Le produit et les matériaux d'emballage ne sont pas des jouets pour les enfants ! Les enfants ne sont pas autorisés à jouer avec des sacs en plastique, des films et des petites pièces ! Il existe un danger d'asphyxie et d'ingestion !

- 1 12 V Clé à cliquet sans fil
- 1 Adaptateur 3/8" en 1/2"
- 1 Mallette
- 1 Mode d'emploi
- 1 Batterie
- 1 Chargeur

● Description des pièces

Avant de lire, dépliez la page des illustrations et familiarisez-vous avec toutes les fonctions du produit.

- 1 Interrupteur du sens de rotation
- 2 Indicateur d'état de la batterie
- 3 Poignée
- 4 Bouton de déverrouillage
- 5 Batterie
- 6 Interrupteur MARCHE/ARRÊT
- 7 Commutateur de blocage
- 8 Éclairage à LED du plan de travail
- 9 Porte-outils
- 10 Chargeur
- 11 Voyant de contrôle de charge – vert
- 12 Voyant de contrôle de charge – rouge
- 13 Adaptateur

● Données techniques

12 V Clé à cliquet sans fil	PAR 12 B1
Numéro de modèle :	HG10173
Régime à vide n_0 :	0–250 min ⁻¹
Couple de rotation max. :	54 N m
Carré d'entraînement :	3/8"
Tension nominale :	12 V ===

Batterie	PAPK 12 A4
Numéro de modèle :	HG10031
Type :	Lithium-ion
Tension nominale :	12 V $\overline{=}$ max.
Capacité :	2,0 Ah
Valeur énergétique :	24 Wh

Chargeur à grande vitesse	PLGK 12 A3
Numéro de modèle :	HG10038 HG10038-BS

Entrée :	
Tension nominale :	220–240 V~
Fréquence nominale :	50–60 Hz
Puissance nominale :	50 W
Fusible (interne) :	2 A / 
Sortie :	
Tension nominale :	12 V $\overline{=}$
Courant de charge :	2,4 A
Durée de recharge :	env. 60 min
Classe de protection :	II/□ (double isolation)

Température ambiante recommandée :	
Température maximale globale :	+45 °C
Lors de la charge :	+4 °C à +40 °C
Lors du fonctionnement :	+4 °C à +40 °C
Lors du stockage :	+20 °C à +26 °C

Valeurs des émissions sonores

Les valeurs mesurées ont été déterminées en conformité avec EN 62841. Le niveau de bruit pondéré A de l'outil électrique est généralement le suivant :

Niveau de pression acoustique :	$L_{pA} = 79,3 \text{ dB}$
Incertitude :	$K_{pA} = 3 \text{ dB}$
Niveau de puissance acoustique :	$L_{WA} = 87,3 \text{ dB}$
Incertitude :	$K_{WA} = 3 \text{ dB}$

Valeurs d'émission de vibrations

Valeurs totales de vibrations (somme vectorielle de trois directions), déterminées conformément à EN 62841 :

Vissage	$a_h < 3,533 \text{ m/s}^2$
Incertitude	$K = 1,5 \text{ m/s}^2$

AVERTISSEMENT !



Porter une protection auditive !

AVERTISSEMENT !

- ▶ Les émissions de vibrations et de bruit générées lors de l'utilisation effective de l'outil électrique peuvent différer des valeurs spécifiées en fonction de la manière dont l'outil électrique est utilisé, en particulier du type de pièce à traiter.
- ▶ Essayez de minimiser au maximum la sollicitation. Des mesures prises pour la réduction de la sollicitation par vibrations sont par exemple le port de gants lors de l'utilisation de l'outil et la limitation du temps de travail. Ainsi, tous les parties du cycle de fonctionnement sont à prendre en compte (par exemple les périodes durant lesquelles l'outil électrique est éteint, et celles où il est certes allumé, mais fonctionne sans sollicitation).

REMARQUE

- ▶ La valeur totale des vibrations et la valeur des émissions sonores indiquées ont été mesurées selon une procédure de test normalisée et peuvent être utilisées pour comparer un outil électrique à un autre.
- ▶ La valeur totale des vibrations et la valeur des émissions sonores indiquées peuvent également être utilisées pour une estimation préliminaire de la sollicitation.



Consignes générales de sécurité

Consignes de sécurité générales pour les outils électriques

⚠ AVERTISSEMENT !

- ▶ **Consultez toutes les consignes de sécurité, instructions, illustrations et données techniques fournies avec cet outil électrique.** Ne pas respecter les instructions ci-dessous peut conduire à une électrocution, un incendie et/ou causer des blessures graves.

Conservez toutes les consignes de sécurité et instructions pour vous y reporter ultérieurement.

Le terme « outil électrique » utilisé dans les consignes de sécurité se réfère à des outils électriques alimentés en électricité (avec cordon d'alimentation) ou à des outils électriques fonctionnant sur batterie (sans cordon d'alimentation).

Sécurité sur le poste de travail

- 1) **Conservez votre zone de travail propre et bien éclairée.** Les zones de travail encombrées ou sombres sont propices aux accidents.
- 2) **Ne travaillez pas avec l'outil électrique dans une atmosphère présentant un risque d'explosion, où se trouvent des liquides, du gaz ou des poussières inflammables.** Les outils électriques créent des étincelles qui peuvent enflammer les poussières ou les vapeurs.
- 3) **Lors de l'utilisation de l'outil électrique, tenez les enfants et autres personnes hors de sa portée.** Des distractions peuvent vous faire perdre le contrôle de l'outil électrique.

Sécurité électrique

- 1) **La fiche de raccordement de l'outil électrique doit être compatible avec la prise de courant. En aucun cas, la fiche ne doit pas être modifiée. N'utilisez aucun adaptateur avec des outils électriques reliés à la terre.** Des fiches non modifiées et des prises de courant appropriées réduisent le risque d'électrocution.
- 2) **Évitez tout contact corporel avec des surfaces mises à la terre telles que tuyaux, radiateurs, cuisinières et réfrigérateurs.** Il existe un risque accru d'électrocution si votre corps est relié à la terre.
- 3) **N'exposez pas d'outils électriques à la pluie ou à l'humidité.** La pénétration d'eau dans un outil électrique augmente le risque d'électrocution.
- 4) **Ne détournez pas le cordon d'alimentation de son utilisation prévue, par exemple ne l'utilisez pas pour porter et accrocher l'outil électrique ou pour le débrancher**

de la prise de courant. Tenez le cordon d'alimentation hors de portée de la chaleur, de l'huile, des arêtes coupantes ou de pièces mobiles d'appareils. Les cordons d'alimentation soit endommagés soit emmêlés augmentent le risque d'électrocution.

- 5) **Si vous travaillez avec un outil électrique en plein air, utilisez une rallonge adaptée à un usage à l'extérieur.** L'utilisation d'une rallonge convenant pour l'extérieur réduit le risque d'électrocution.
- 6) **Si le fonctionnement de l'outil électrique dans un environnement humide est inévitable, utilisez un disjoncteur différentiel.** L'emploi d'un disjoncteur différentiel diminue le risque d'électrocution.

Sécurité des personnes

- 1) **Soyez vigilant, surveillez ce que vous faites et faites preuve de bon sens lorsque vous utilisez un outil électrique. N'utilisez aucun outil électrique si vous êtes fatigué ou sous l'influence de drogues, d'alcool ou de médicaments.** Un moment d'inattention lors de l'utilisation de l'outil électrique peut causer des blessures graves.
- 2) **Veillez à porter un équipement de protection et toujours des lunettes protectrices.** Selon la nature du travail et l'utilisation de l'outil électrique, le port d'équipements de protection tels que masque anti-poussière, chaussures de sécurité antidérapantes, casque de chantier ou protection auditive réduit les risques de blessures.
- 3) **Évitez tout démarrage accidentel. Assurez-vous que l'outil électrique soit bien éteint avant de le brancher sur l'alimentation électrique et/ou**

sur la batterie, de le ramasser ou de le porter. Lorsque vous transportez l'outil électrique avec le doigt sur l'interrupteur ou que l'outil électrique est allumé et raccordé à l'alimentation électrique, cela peut entraîner des accidents.

- 4) **Avant de mettre l'outil électrique en marche, retirez tous les outils de réglage ou les clés plates.** Un outil ou une clé qui se trouve sur une pièce rotative de l'outil électrique peut entraîner des blessures.
- 5) **Évitez un positionnement corporel anormal. Assurez-vous de camper solidement sur vos jambes et de conserver votre équilibre à tout moment.** Cela permet un meilleur contrôle de l'outil électrique dans des situations inattendues.
- 6) **Portez des vêtements appropriés. Ne portez pas de vêtements amples ou de bijoux. Conservez vos cheveux, vêtements et gants hors de portée des pièces mobiles.** Des vêtements amples, des bijoux ou des cheveux longs peuvent être happés par les pièces en mouvement.
- 7) **Si des équipements permettant l'aspiration de la poussière et sa collecte doivent être montés, assurez-vous que ceux-ci soient bien raccordés et correctement utilisés.** L'utilisation d'un système d'aspiration de poussière peut réduire les risques occasionnés par la poussière.
- 8) **Ne vous mettez pas en danger et ne dépassez pas les règles de sécurité des outils électriques, même si vous êtes, après de nombreuses utilisations, familier avec cet outil électrique.** Une action imprudente peut entraîner des blessures graves en quelques fractions de seconde.

Utilisation et manipulation de l'outil électrique

- 1) **Ne surchargez pas l'outil électrique. Utilisez seulement l'outil électrique qui convient au type de travaux entrepris.** Avec un outil électrique approprié, vous travaillez plus efficacement et en toute sécurité, dans la plage de puissance indiquée.
- 2) **N'utilisez aucun outil électrique dont l'interrupteur est défectueux.** Un outil électrique qui ne se laisse plus allumer ou éteindre est dangereux et doit être réparé.
- 3) **Avant d'effectuer tout réglage, de changer d'outils insérables ou de ranger l'outil électrique, débranchez la fiche de la prise de courant et/ou enlevez la batterie amovible.** Ces mesures de précaution empêchent le démarrage intempestif de l'outil électrique.
- 4) **Conservez les outils électriques inutilisés hors de la portée des enfants. Ne laissez pas des personnes utiliser l'outil électrique si elles ne sont pas familières avec les manipulations ou si elles n'ont pas lu les instructions.** Les outils électriques sont dangereux lorsqu'ils sont utilisés par des personnes inexpérimentées.
- 5) **Entretenez les outils électriques et l'outil insérable avec soin. Vérifiez si les pièces mobiles fonctionnent correctement et ne sont pas bloquées ; contrôlez aussi si des pièces sont cassées ou endommagées car cela pourraient altérer le fonctionnement de l'outil électrique. Faites réparer les pièces endommagées avant toute utilisation de l'outil électrique.** De nombreux accidents sont causés par des outils électriques mal entretenus.

- 6) **Conservez les outils de coupe bien affûtés et propres.** Des outils soigneusement entretenus avec des bords bien coupants se bloquent moins et sont plus faciles à contrôler.
- 7) **Utilisez l'outil électrique, les accessoires et les outils insérables etc. conformément à ces instructions. Prenez en compte les conditions de travail et le travail à effectuer.** L'utilisation d'outils électriques pour des applications différentes que celles prévues peut conduire à des situations dangereuses.
- 8) **Maintenez les poignées et surfaces de préhension sèches, propres et exemptes d'huile ou de graisse.** Les poignées et surfaces de préhension glissantes ne permettent pas de manipuler et de contrôler l'outil électrique en toute sécurité lors de situations imprévues.

Utilisation et manipulation de l'outil sans fil

- 1) **Rechargez les batteries seulement avec les chargeurs recommandés par le fabricant.** Lorsqu'un chargeur est adapté à seulement un certain type de batteries, il existe un risque d'incendie s'il est utilisé avec d'autres batteries.
- 2) **Utilisez seulement les batteries prévues pour ce type d'outils électriques.** L'utilisation d'autres batteries peut provoquer des blessures et représente un risque d'incendie.
- 3) **Éloignez la batterie non utilisée de trombones, pièces de monnaie, clés, clous, vis ou autres petits objets métalliques qui pourraient provoquer un pontage des contacts.** Un court-circuit entre les contacts de la batterie peut causer des brûlures ou provoquer un incendie.

- 4) **Lors d'une mauvaise utilisation, un liquide peut fuir de la batterie. Évitez tout contact avec celui-ci. En cas de contact involontaire, rincez avec de l'eau. Si du liquide pénètre dans les yeux, consultez également un médecin.** Le liquide s'écoulant de la batterie peut conduire à des irritations de la peau ou des brûlures.
- 5) **N'utilisez pas de batterie endommagée ou modifiée.** Les accus endommagés ou modifiés peuvent se comporter de manière imprévisible et provoquer un incendie, une explosion ou entraîner un risque de blessure.
- 6) **N'exposez pas une batterie à un feu ou à des températures élevées.** Des feux ou températures supérieures à +130 °C peuvent entraîner une explosion.
- 7) **Respectez toutes les instructions de chargement et ne rechargez jamais la batterie ou l'outil sans fil en dehors de la plage de température spécifiée dans le mode d'emploi.** Une charge incorrecte ou une charge en dehors de la plage de température admise peut détruire la batterie et augmenter le risque d'incendie.

AVERTISSEMENT !



Ne jetez pas l'accu avec les déchets ménagers, au feu ou dans l'eau. N'exposez pas l'accu au rayonnement puissant du soleil pendant une longue période, et ne la posez pas sur des radiateurs (maximum 50 °C).

Service après-vente

- 1) **Faites réparer votre outil électrique uniquement par du personnel qualifié qui utilise des pièces de rechange d'origine.** Ceci assure que la sécurité de l'outil électrique soit maintenue.
- 2) **N'effectuez aucune maintenance sur des batteries endommagées.** Toute maintenance de batteries doit être effectuée seulement par le fabricant ou par des services après-vente agréés.

Consignes de sécurité supplémentaires pour les clés à cliquet sans fil

- **Tenez l'appareil par les surfaces isolées des poignées lorsque vous effectuez des travaux au cours desquels une vis peut toucher des lignes électriques cachées.** Le contact avec une ligne sous tension peut aussi mettre des pièces en métal de l'appareil sous tension et provoquer un choc électrique.
- **Sécurisez la pièce à usiner.** Une pièce bien positionnée grâce à des dispositifs de maintien ou un étau est tenue plus fermement qu'avec une main.
- **Tenez bien l'outil électrique.** Des couples de réaction élevés peuvent apparaître à court terme lors du serrage et du desserrage des vis.
- **Éteignez immédiatement l'outil électrique si l'outil insérable se bloque.** Soyez prêt à des moments de réaction élevés qui provoquent un rebond.
- **Retirez l'accu lorsque vous effectuez des travaux sur l'appareil.** Vous éviterez ainsi tout démarrage intempestif de l'outil électrique.

⚠ PRUDENCE ! Risque de toucher les câbles électriques !

- ▶ Assurez-vous que vous ne rencontrez pas de conduites électriques, de gaz ou d'eau lorsque vous travaillez avec l'outil électrique.

Accessoires d'origine/appareils complémentaires

- **N'utilisez que les accessoires et les dispositifs supplémentaires indiqués dans le mode d'emploi.**
L'utilisation d'autres outils insérables et accessoires indiqués dans le mode d'emploi peut représenter pour vous un risque de blessures.

Réduction des émissions sonores et vibrations

Afin de réduire les effets des vibrations et du bruit, limitez le temps d'utilisation, utilisez des modes de fonctionnement peu bruyants et à faibles vibrations et portez un équipement de protection adapté.

Les mesures suivantes permettent d'atténuer les risques liés aux vibrations et au bruit :

- Utilisez toujours le produit en respectant l'usage prévu et comme décrit dans les présentes instructions.
- Assurez-vous que le produit est en parfait état et bien entretenu.
- Utilisez les outils insérables spécialement conçus pour ce produit et assurez-vous qu'ils soient en parfait état.
- Tenez le produit aux poignées/surfaces de préhension afin d'assurer la sécurité.
- Entretenez le produit conformément aux instructions et veillez à une bonne lubrification (si applicable).

- Planifiez vos travaux de manière à ce que l'utilisation de produits à valeur vibratoire élevée soit répartie sur une longue durée.

Comportement en cas d'urgence

À l'aide du présent mode d'emploi, familiarisez-vous avec l'utilisation de ce produit. Mémorisez les consignes de sécurité et respectez-les impérativement. Ceci permet d'éviter des risques et dangers.

- Soyez toujours vigilant lors de l'utilisation de ce produit afin de détecter suffisamment tôt les dangers et agir en conséquence. Une intervention rapide peut permettre d'éviter des blessures graves et dégâts matériels.
- Éteignez immédiatement le produit en cas de dysfonctionnements et enlevez la batterie. Faites-le vérifier et éventuellement réparer par un technicien spécialisé avant de le réutiliser.

Risques résiduels

REMARQUE

- ▶ Ce produit génère un champ électromagnétique lors du fonctionnement ! Dans certaines circonstances, le champ peut influencer des implants médicaux actifs ou passifs ! Pour réduire le risque de blessures graves ou mortelles, nous recommandons aux personnes portant des implants médicaux de consulter leur médecin et le fabricant de l'implant médical avant d'utiliser le produit !
- Même si vous utilisez cet outil électrique correctement, quelques risques résiduels existent toujours. Les risques suivants peuvent se

produire dans le cadre de la structure et de la mise en œuvre de cet outil électrique :

- Coupures
- Perde auditive si vous travaillez sans protection auditive.
- Atteintes à la santé physique résultant de vibrations dans les mains/bras, si l'appareil est utilisé sur une longue période ou n'est pas correctement manipulé et entretenu.

● **Consignes de sécurité pour chargeurs**

- Cet appareil peut être utilisé par des enfants de plus de 8 ans et par des personnes ayant des capacités physiques, sensorielles ou mentales limitées ou ayant une expérience et des connaissances réduites, seulement s'ils sont surveillés ou s'ils ont reçu des instructions concernant l'utilisation en toute sécurité de l'appareil et ont compris les risques encourus. Les enfants ne doivent pas jouer avec cet appareil. Le nettoyage et l'entretien réalisables par l'utilisateur ne doivent pas être effectués par des enfants sans surveillance.

- Ne rechargez jamais de piles non rechargeables. La violation de cette instruction entraîne des risques.
- Si le cordon d'alimentation est endommagé, il doit être remplacé soit par le fabricant ou par son service après-vente ou soit par un personnel qualifié afin d'éviter tout danger.
- Protégez les pièces électriques contre l'humidité. Afin d'éviter toute électrocution, ne plongez jamais ces pièces dans de l'eau ou tout autre liquide. Ne maintenez jamais l'appareil sous l'eau courante. Respectez les instructions de nettoyage, d'entretien et de réparation.
- Cet appareil convient uniquement à une utilisation à l'intérieur de locaux.

⚠ ATTENTION ! Ce chargeur ne convient que pour recharger les batteries de types suivants :

Accu Parkside 12 V		
PAPK 12 A3	2 Ah	3 cellules
PAPK 12 A4	2 Ah	3 cellules
PAPK 12 B4	4 Ah	6 cellules

- Les clients des pays suivants peuvent commander des batteries de rechange et des chargeurs compatibles dans les boutiques en ligne Lidl :
 Allemagne (lidl.de), France (lidl.fr), Belgique (lidl.be), République tchèque (lidl.cz), Pays-Bas (lidl.nl), Pologne (lidl.pl), Slovaquie (lidl.sk), Espagne (lidl.es)
 Les clients de tous les autres pays peuvent les commander sur www.optimex-shop.com.

Batteries et chargeurs compatibles

Batterie :	Parkside X 12 V Team
Chargeur :	Parkside X 12 V Team

● Montage

● Déballage du produit et premier nettoyage

⚠ AVERTISSEMENT !

- ▶ Le produit et les matériaux d'emballage ne sont pas des jouets pour les enfants ! Les enfants ne sont pas autorisés à jouer avec des sacs en plastique, des films et des petites pièces ! Il existe un danger d'asphyxie et d'ingestion !

1. Sortez le produit de l'emballage et enlevez tous les matériaux d'emballage et films protecteurs.
2. Vérifiez si toutes les pièces sont disponibles et si l'étendue de la livraison est complète (voir « Contenu de l'emballage »).
3. Vérifiez si le produit et toutes les pièces sont en bon état. Si vous constatez une détérioration ou un défaut, n'utilisez pas le produit mais procédez comme décrit au chapitre « Garantie ».

Accessoires

- Pour utiliser ce produit de manière conforme et sûre, portez toujours un équipement de protection individuelle adapté.
- Celui-ci comporte :
 - Lunettes de protection
 - Protection auditive
 - Gants de protection
 - Chaussures de sécurité

● Insérer/retirer la batterie

- Retirer la batterie :** Appuyez sur les boutons de déverrouillage [4] et retirez la batterie [5].
- Insérer la batterie :** Encliquez la batterie dans la poignée [3].

● Charge de la batterie

REMARQUE

- ▶ Laissez refroidir une batterie [5] qui a chauffé avant de la charger.
- ▶ Éteignez le chargeur [10] pendant au moins 15 minutes entre les charges successives.
- ▶ Débranchez toujours la batterie avant de la retirer du chargeur ou de l'insérer.

1. Le cas échéant, retirez la batterie du produit.
2. Insérez la batterie dans la baie de charge du chargeur. Le voyant de contrôle de charge rouge [12] s'allume.
3. Branchez le chargeur sur une prise de courant.
4. Une fois la charge terminée, le voyant de contrôle de charge vert [11] s'allume. Débranchez le chargeur du réseau électrique.
5. Enlevez la batterie du chargeur.

Temps de charge

Batterie	Durée de charge (h)
PAPK 12 A3, 2,0 Ah, 3 cellules	1
PAPK 12 A4, 2,0 Ah, 3 cellules	1
PAPK 12 B4, 4,0 Ah, 6 cellules	2

● Fonctionnement

⚠ AVERTISSEMENT ! Risque de blessures !



Porter des gants protecteurs !



Porter une protection auditive !

⚠ AVERTISSEMENT ! Risque de blessures !



Porter des lunettes de protection !



Porter des chaussures de sécurité antidérapantes !

● Choisir le sens de rotation

⚠ AVERTISSEMENT ! Risque de blessures !

- ▶ Actionnez ou réglez l'interrupteur du sens de rotation [1] uniquement lorsque le produit est immobilisé.

REMARQUE

- ▶ Certains types de vis, d'écrous et de boulons présentent un filetage à gauche. Dans ce cas, utilisez les directions mentionnées ci-dessous en sens inverse.

- Tournez l'interrupteur de sens de rotation vers la gauche ou la droite pour serrer ou desserrer la vis :

Interrupteur du sens de rotation	Sens de rotation
Gauche	<ul style="list-style-type: none">■ Dans le sens des aiguilles d'une montre■ Visser/serrer les vis/écrous
Droite	<ul style="list-style-type: none">■ Dans le sens inverse des aiguilles d'une montre■ Dévisser des vis/écrous

● Placer l'adaptateur sur le produit

- Si nécessaire, fixez l'adaptateur [13] sur le porte-outil [9].

● Placer le logement sur le produit

- Placez un logement approprié sur le porte-outil [9] ou sur l'adaptateur [13]. Maintenez le produit dirigé droit vers la vis/l'écrou.

● Allumer/éteindre le produit

⚠ **AVERTISSEMENT ! Risque de blessures !**

- ▶ Tenez fermement le produit, en particulier lorsque la vis/l'écrou atteint la bonne position.
- ▶ N'approchez pas les doigts et les mains de l'adaptateur [13] ou de la vis/de l'écrou pendant le serrage ou le dévissage.

⚠ **PRUDENCE ! Risque de blessures !**

- ▶ La vis/l'écrou peut s'échauffer pendant le serrage ou le desserrage. Laissez refroidir la vis/l'écrou.
- ▶ Vérifiez toujours le couple de serrage effectivement obtenu à l'aide d'une clé dynamométrique.

REMARQUE

- ▶ Une légère pression sur l'interrupteur MARCHE/ARRÊT [6] provoque une faible vitesse/un faible couple de serrage. La vitesse de rotation/le couple de serrage augmente avec la pression.
- ▶ L'éclairage à LED du plan de travail [8] s'allume lorsque l'interrupteur MARCHE/ARRÊT est légèrement ou complètement enfoncé. Il permet ainsi d'éclairer la zone de travail quand les conditions de luminosité sont défavorables.

Allumer

1. Appuyez et maintenez le commutateur de blocage [7].
2. Appuyez sur l'interrupteur MARCHE/ARRÊT [6].
3. Une fois que le produit est démarré, relâchez le commutateur de blocage.

Éteindre

- Relâchez l'interrupteur MARCHE/ARRÊT [6]. Le produit s'éteint.

● Dépannage

Problème	Cause possible	Manipulation
Le produit ne démarre pas.	La batterie [5] est vide.	Rechargez la batterie [5] (voir « Charge de la batterie »).
	La batterie [5] n'est pas mise en place correctement.	Mettez la batterie [5] correctement en place (voir « Insérer/retirer la batterie »).
	L'interrupteur MARCHE/ARRÊT [6] est défectueux.	Faites réparer le produit par le centre de service.
	Le moteur est défectueux.	
Le produit fonctionne par intermittence.	Faux contact interne.	Faites réparer le produit par le centre de service.
	L'interrupteur MARCHE/ARRÊT [6] est défectueux.	

● Nettoyage et entretien

⚠ **AVERTISSEMENT ! Risque de blessures !**



Éteignez le produit, enlevez la batterie [5] et laissez le produit refroidir avant de procéder à des travaux d'inspection, d'entretien ou de nettoyage !

⚠ **AVERTISSEMENT ! Risque d'électrocution !**

- ▶ Le produit ne doit pas être aspergé d'eau ni placé dans l'eau. Aucun liquide ne doit pénétrer à l'intérieur du produit.

⚠ **ATTENTION !**

- ▶ Tous les travaux de maintenance et de réparation qui ne sont pas décrits dans cette notice sont : Contactez un centre de service après-vente agréé ou une personne possédant des qualifications similaires afin de vérifier ou de réparer le produit. Utilisez uniquement des pièces d'origine.

REMARQUE

- ▶ Effectuez régulièrement les travaux de nettoyage et de maintenance suivants. Cela vous garantira une utilisation longue et fiable.
- ▶ N'utilisez pas de produits de nettoyage ou de dissolvants. Vous risqueriez d'endommager le produit irrémédiablement.
- ▶ Le produit doit toujours être propre, sec et exempt d'huile ou de graisses.
- ▶ Le produit ne nécessite aucune maintenance.

- Nettoyez le produit avec un chiffon sec.

● Rangement

- Conservez le produit dans un endroit sec à l'abri de la poussière hors de portée des enfants.
- La température de stockage de la batterie [5] du produit est comprise entre 0 °C et +45 °C. Évitez le froid ou la chaleur extrêmes pendant le stockage afin que la batterie ne perde pas ses performances.
- Si une batterie est stockée sur une longue période, le niveau de charge doit en être régulièrement contrôlé. Le niveau de charge optimal se situe entre 50 % et 80 %.

● Mise au rebut

L'emballage se compose de matières recyclables pouvant être mises au rebut dans les déchetteries locales.



Veillez respecter l'identification des matériaux d'emballage pour le tri sélectif, ils sont identifiés avec des abréviations (a) et des chiffres (b) ayant la signification suivante : 1–7 : plastiques/20–22 : papiers et cartons/80–98 : matériaux composite.

Produit :



Le produit ainsi que les accessoires et les matériaux d'emballage sont recyclables et relèvent de la responsabilité élargie du producteur. Éliminez-les séparément, en suivant

l'Info-tri illustrée, dans l'intérêt d'un meilleur traitement des déchets.

Le logo Triman n'est valable qu'en France.



Votre mairie ou votre municipalité vous renseigneront sur les possibilités de mise au rebut des produits usagés.



Afin de contribuer à la protection de l'environnement, veuillez ne pas jeter votre produit usagé dans les ordures ménagères, mais éliminez-le de manière appropriée. Pour obtenir des renseignements concernant les points de collecte et leurs horaires d'ouverture, vous pouvez contacter votre municipalité.

Les piles/piles rechargeables défectueuses ou usagées doivent être recyclées. Les piles et/ou piles rechargeables et/ou le produit doivent être retournés dans les centres de collecte proposés.



Pollution de l'environnement par la mise au rebut incorrecte des piles/piles rechargeables !

Les piles/piles rechargeables ne doivent pas être mises au rebut avec les ordures ménagères. Elles peuvent contenir des métaux lourds toxiques et doivent être considérées comme des déchets spéciaux. Les symboles chimiques des métaux lourds sont les suivants : Cd = cadmium, Hg = mercure, Pb = plomb. Pour cette raison, veuillez toujours déposer les piles/piles rechargeables usagées dans les conteneurs de recyclage communaux.

● Garantie

Article L217-16 du Code de la consommation

Lorsque l'acheteur demande au vendeur, pendant le cours de la garantie commerciale qui lui a été consentie lors de l'acquisition ou de la réparation d'un bien meuble, une remise en état couverte par la garantie, toute période d'immobilisation d'au moins sept jours vient s'ajouter à la durée de la garantie qui restait à courir. Cette période court à compter de la demande d'intervention de l'acheteur ou de la mise à disposition pour réparation du bien en cause, si cette mise à disposition est postérieure à la demande d'intervention.

Indépendamment de la garantie commerciale souscrite, le vendeur reste tenu des défauts de conformité du bien et des vices rédhibitoires dans les conditions prévues aux articles L217-4 à L217-13 du Code de la consommation et aux articles 1641 à 1648 et 2232 du Code Civil.

Article L217-4 du Code de la consommation

Le vendeur livre un bien conforme au contrat et répond des défauts de conformité existant lors de la délivrance.

Il répond également des défauts de conformité résultant de l'emballage, des instructions de montage ou de l'installation lorsque celle-ci a été mise à sa charge par le contrat ou a été réalisée sous sa responsabilité.

Article L217-5 du Code de la consommation

Le bien est conforme au contrat :

- 1° S'il est propre à l'usage habituellement attendu d'un bien semblable et, le cas échéant :
 - s'il correspond à la description donnée par le vendeur et posséder

les qualités que celui-ci a présentées à l'acheteur sous forme d'échantillon ou de modèle ;

- s'il présente les qualités qu'un acheteur peut légitimement attendre eu égard aux déclarations publiques faites par le vendeur, par le producteur ou par son représentant, notamment dans la publicité ou l'étiquetage ;

2° Ou s'il présente les caractéristiques définies d'un commun accord par les parties ou être propre à tout usage spécial recherché par l'acheteur, porté à la connaissance du vendeur et que ce dernier a accepté.

Article L217-12 du Code de la consommation

L'action résultant du défaut de conformité se prescrit par deux ans à compter de la délivrance du bien.

Article 1641 du Code civil

Le vendeur est tenu de la garantie à raison des défauts cachés de la chose vendue qui la rendent impropre à l'usage auquel on la destine, ou qui diminuent tellement cet usage que l'acheteur ne l'aurait pas acquise, ou n'en aurait donné qu'un moindre prix, s'il les avait connus.

Article 1648 1er alinéa du Code civil

L'action résultant des vices rédhibitoires doit être intentée par l'acquéreur dans un délai de deux ans à compter de la découverte du vice.

Les pièces détachées indispensables à l'utilisation du produit sont disponibles pendant la durée de la garantie du produit.

Le produit a été fabriqué selon des critères de qualité stricts, et contrôlé consciencieusement avant sa livraison. En cas de défaut de matériau ou de

fabrication, vous avez des droits légaux vis-à-vis du vendeur du produit. Vos droits légaux ne sont en aucun cas limités par notre garantie mentionnée ci-dessous.

La garantie de ce produit est de 3 ans à partir de la date d'achat. La période de garantie commence à la date d'achat. Conservez l'original de la preuve d'achat dans un endroit sûr car ce document est nécessaire pour prouver l'achat.

Tout dommage ou défaut déjà présent au moment de l'achat doit être signalé immédiatement après le déballage du produit.

Si le produit présente un défaut de matériau ou de fabrication dans les 3 ans qui suivent la date d'achat, nous le réparerons ou le remplacerons – à notre choix – gratuitement pour vous. La période de garantie n'est pas prolongée par une demande de garantie acceptée. Cette mesure s'applique également pour les pièces remplacées et réparées.

Cette garantie est annulée si le produit a été endommagé ou utilisé ou entretenu de manière incorrecte.

La garantie couvre les défauts de matériels et de fabrication. Cette garantie ne couvre pas les pièces du produit soumises à une usure normale, et qui sont donc considérées comme des pièces d'usure (par exemple les piles, tuyaux, les cartouches d'encre), ni les dommages aux pièces fragiles, par exemple les interrupteurs ou les pièces en verre.

La période de garantie s'applique également à la batterie sur ce produit.

● Faire valoir sa garantie

Afin de garantir la rapidité de traitement de votre demande, veuillez tenir compte des indications suivantes :

Pour toute demande, veuillez conserver le ticket de caisse et le numéro de référence de l'article (IAN 497020_2504) au titre de preuves d'achat.

Le numéro de référence de l'article est indiqué sur la plaque signalétique du produit, sur une gravure présente sur celui-ci, sur la page de couverture de votre manuel (en bas à gauche) ou sur l'autocollant placé sur la face arrière ou inférieure du produit.

En cas de dysfonctionnement de l'appareil ou de tout autre défaut, contactez en premier lieu le service après-vente par téléphone ou par e-mail aux coordonnées indiquées ci-dessous.

Tout produit considéré comme défectueux peut alors être envoyé sans frais de port supplémentaires au service clientèle indiqué, accompagné de la preuve d'achat (ticket de caisse) et d'une description écrite du défaut mentionnant également sa date d'apparition.



Le site parkside-diy.com vous permet de visualiser et de télécharger ce mode d'emploi ainsi que de nombreux autres manuels. Ce code QR vous permet d'accéder directement au site parkside-diy.com. Sélectionnez votre pays et cherchez les modes d'emploi dans le champ de recherche. La numéro de référence de l'article (IAN) 497020_2504 vous permet

d'accéder au mode d'emploi se rapportant à votre article.

● Service après-vente

(FR) Service après-vente France

Tél.: 0800907612

Formulaire de contact sur
parkside-diy.com

IAN 497020_2504

(BE) Service après-vente Belgique

Tél.: 080012614

Formulaire de contact sur
parkside-diy.com

IAN 497020_2504

(CH) Service après-vente Suisse

Tél.: 0800563601

Formulaire de contact sur
parkside-diy.com

IAN 497020_2504

● Déclaration UE de conformité

DÉCLARATION UE DE CONFORMITÉ (n° 497020_2504)

IAN : 497020_2504
Identification du produit : "Parkside" Clé à cliquet sans fil
Numéro de modèle : HG10173

L'objet de la déclaration décrit ci-dessus est conforme à la législation d'harmonisation de l'Union applicable:

Directive 2006/42/CE
Directive 2014/30/UE
Directive 2011/65/UE avec toutes les modifications connexes

Références des normes harmonisées ou références aux autres spécifications techniques par rapport auxquelles la conformité est déclarée :

N° / Pièces
Directive 2006/42/CE
EN 62841-1:2015/A11:2022
EN 62841-2-2:2014/AC:2015
Directive 2014/30/UE
EN IEC 55014-1:2021
EN IEC 55014-2:2021

L'objet de la déclaration décrite ci-dessus est conforme à la directive 2011/65/UE du Parlement européen et du Conseil du 8 juin 2011 relative à la limitation de l'utilisation de certaines substances dangereuses dans les équipements électriques et électroniques :

N° / Pièces
Directive 2011/65/UE
EN IEC 63000:2018

Détenteur de la documentation technique : OWIM GmbH & Co.KG

Signé par et au nom de:

OWIM GmbH & Co. KG, Stiftsbergstraße 1, 74167 Neckarsulm, Allemagne

Cette déclaration de conformité est délivrée sous la seule responsabilité du fabricant.

Traduction de la déclaration de conformité d'origine

Neckarsulm	14.10.2025	<i>ppa. Jens Buchheim</i>	<i>ppa. Dr. Thorsten Maier</i>
Lieu	Date	Fondé de pouvoir	Fondé de pouvoir

FR



Lijst van gebruikte pictogrammen/symbolen	Pagina	58
Inleiding	Pagina	59
Beoogd gebruik	Pagina	59
Leveringsomvang	Pagina	59
Onderdelenbeschrijving	Pagina	59
Technische gegevens	Pagina	59
Algemene veiligheidsaanwijzingen	Pagina	61
Veiligheidsaanwijzingen voor opladers	Pagina	66
Montage	Pagina	67
Product uitpakken en grondig reinigen	Pagina	67
Accu verwijderen/plaatsen	Pagina	67
Accu opladen	Pagina	68
Bediening	Pagina	68
Draairichting selecteren	Pagina	68
Adapter op het product plaatsen	Pagina	68
Houder op het product plaatsen	Pagina	69
Product in-/uitschakelen	Pagina	69
Verhelpen van problemen	Pagina	69
Schoonmaken en onderhoud	Pagina	70
Opbergen	Pagina	70
Afvoer	Pagina	70
Garantie	Pagina	71
Afwikkeling in geval van garantie	Pagina	71
Service	Pagina	72
EU-conformiteitsverklaring	Pagina	73

Lijst van gebruikte pictogrammen/symbolen

 	<p>Lees de gebruiksaanwijzing.</p>		<p>Gebruik het product alleen in droge binnenruimtes.</p>
	<p>GEVAAR! – Duidt op een gevaar met een hoog risico dat ernstig letsel of de dood tot gevolg kan hebben, als dit niet wordt voorkomen (bijv. verstikkingsgevaar)</p>		<p>Wisselstroom/-spanning</p>
	<p>WAARSCHUWING! – Duidt op een gevaar met een middelmatig risico dat ernstig letsel of de dood tot gevolg kan hebben, als dit niet wordt voorkomen (bijvoorbeeld gevaar voor elektrische schokken)</p>		<p>Gelijkstroom/-spanning</p>
	<p>VOORZICHTIG! – Duidt op een gevaar met een laag risico dat licht tot matig letsel tot gevolg kan hebben, als dit niet wordt voorkomen (bijv. verbrandingsgevaar)</p>		<p>Schakel het product uit en verwijder de accu voordat u accessoires verwisselt, het product schoonmaakt of het voor langere tijd niet gebruikt.</p>
	<p>Draag een veiligheidshelm!</p>		<p>Bescherm de accu tegen hitte en langdurig, intens zonlicht.</p>
	<p>Gebruik een stofmasker!</p>		<p>Bescherm de accu tegen water en vocht.</p>
	<p>Draag een veiligheidsbril!</p>		<p>Bescherm de accu tegen vuur.</p>
	<p>Draag gehoorbescherming!</p>		<p>Draag veiligheidsschoenen.</p>
	<p>Veiligheidsaanwijzingen Aanwijzingen voor het gebruik</p>		<p>Draag slipvast veiligheidsschoeisel!</p>
	<p>Het CE-teken bevestigt dat het product voldoet aan de betreffende EU-richtlijnen.</p>		

12 V ACCU-RATEL

● Inleiding

Hartelijk gefeliciteerd met de aankoop van uw nieuwe product. U heeft voor een hoogwaardig product gekozen. De gebruiksaanwijzing is een deel van het product. Deze bevat belangrijke aanwijzingen voor veiligheid, gebruik en verwijdering. Maakt U zich voor de ingebruikname van het product met alle bedienings- en veiligheidsvoorschriften vertrouwd. Gebruik het product alleen zoals beschreven en voor de aangegeven toepassingsgebieden. Overhandig alle documenten bij doorgifte van het product aan derden.

● Beoogd gebruik

- Dit product is bedoeld voor het vast- en losdraaien van schroefverbindingen. Gebruik het product uitsluitend zoals is beschreven en voor de aangegeven toepassingen.
- Andere toepassingen of wijzigingen aan het product zijn niet volgens de voorschriften, waardoor gevaar voor ernstige ongevallen kan ontstaan. De fabrikant wijst iedere aansprakelijkheid af voor schade die is ontstaan door ander gebruik dan het beoogde.
- Het product is niet bestemd voor commercieel gebruik.
- Het product is onderdeel van de serie **Parkside X 12 V TEAM**. Het product kan met accu's van de serie **Parkside X 12 V TEAM** worden gebruikt. De accu's mogen alleen met opladers van de serie **Parkside X 12 V TEAM** worden opgeladen.

● Leveringsomvang

WAARSCHUWING!

- Zowel het product als het verpakkingsmateriaal zijn geen kinderspeelgoed! Kinderen mogen niet spelen met de plastic zakken, folie en kleine onderdelen! Er bestaat gevaar voor inslikken en verstikking!

- 1 12 V Accu-ratel
- 1 Adapter 3/8" naar 1/2"
- 1 Draagkoffer
- 1 Gebruiksaanwijzing
- 1 Accu
- 1 Oplader

● Onderdelenbeschrijving

Vouw voor het lezen de bladzijde met de afbeeldingen uit en maak uzelf daarna vertrouwd met alle functionaliteit van het product.



- 1 Draairichtingschakelaar
- 2 Accustatusindicator
- 3 Handgreep
- 4 Ontgrendelingstoets
- 5 Accu
- 6 AAN/UIT-schakelaar
- 7 Inschakelblokkering
- 8 LED-werklamp
- 9 Werktuighouder
- 10 Oplader
- 11 Oplaadcontrolelampje – groen
- 12 Oplaadcontrolelampje – rood
- 13 Adapter

● Technische gegevens

12 V Accu-ratel	PAR 12 B1
Modelnummer:	HG10173
Toerental onbelast n_0 :	0–250 min ⁻¹
Max. koppel:	54 N m
Aandrijfvierkant:	3/8"
Nominale spanning:	12 V ---

Accu	PAPK 12 A4
Modelnummer:	HG10031
Type:	Lithium-ion
Nominale spanning:	12 V --- max.
Capaciteit:	2,0 Ah
Energiewaarde:	24 Wh

Snellader	PLGK 12 A3
Modelnummer:	HG10038 HG10038-BS

Ingang:	
Nominale spanning:	220–240 V~
Nominale frequentie:	50–60 Hz
Nominaal vermogen:	50 W
Zekering (intern):	2 A / 
Uitgang:	
Nominale spanning:	12 V ---
Laadstroom:	2,4 A
Oplaadduur:	ca. 60 min
Beschermingsklasse:	II/  (dubbele isolatie)

Aanbevolen omgevingstemperatuur:	
Maximale totale temperatuur:	+45 °C
Bij het opladen:	+4 °C tot +40 °C
Bij het gebruik:	+4 °C tot +40 °C
Bij opslag:	+20 °C tot +26 °C

Geluidsemisiewaarden

De gemeten waarden zijn in overeenstemming met EN 62841 vastgesteld. Het met A gewaardeerde geluidsdrukniveau van het elektrische apparaat bedraagt meestal:

Geluidsdrukniveau:	$L_{pA} = 79,3 \text{ dB}$
Onzekerheid:	$K_{pA} = 3 \text{ dB}$
Geluidsvermogensniveau:	$L_{WA} = 87,3 \text{ dB}$
Onzekerheid:	$K_{WA} = 3 \text{ dB}$

Trillingsemisiewaarden

Totale trillingswaarden (vectorsom van drie richtingen), vastgesteld conform EN 62841:

Schroeven	$a_h < 3,533 \text{ m/s}^2$
Onzekerheid	$K = 1,5 \text{ m/s}^2$

WAARSCHUWING!



Draag gehoorbescherming!

WAARSCHUWING!

- ▶ De trillings- en geluidsemisies kunnen tijdens het feitelijke gebruik van het elektrische apparaat van de aangegeven waarden afwijken afhankelijk van de manier waarop het elektrische apparaat gebruikt wordt, in het bijzonder van welk soort werkstuk bewerkt wordt.
- ▶ Probeer de belasting zo laag mogelijk te houden. U kunt bijvoorbeeld om de trillingsbelasting te verminderen handschoenen dragen tijdens het gebruik van het apparaat en een grens stellen aan de tijd dat u het apparaat gebruikt. Alle delen van de gebruikscyclus moeten in aanmerking worden genomen (bijvoorbeeld de tijden dat het elektrische apparaat is uitgeschakeld en de tijden dat het is ingeschakeld maar onbelast draait).

TIP

- ▶ De aangegeven totale trillingswaarde en de aangegeven geluidsemissiewaarde zijn met een genormeerde testmethode gemeten en kunnen worden gebruikt om elektrische apparaten met elkaar te vergelijken.
- ▶ De aangegeven totale trillingswaarde en de aangegeven geluidsemissiewaarde kunnen ook voor een voorlopige inschatting van de belasting worden gebruikt.



Algemene veiligheidsaanwijzingen

Algemene veiligheidsaanwijzingen voor elektrische apparaten

WAARSCHUWING!

- ▶ **Lees alle veiligheidsaanwijzingen, tips, afbeeldingen en technische gegevens die met dit elektrische apparaat zijn meegeleverd.** Het zich niet opvolgen van de veiligheidstips en onderstaande aanwijzingen kan elektrische schokken, brand en/of ernstig letsel veroorzaken.

Bewaar alle veiligheidsaanwijzingen en aanwijzingen voor toekomstig gebruik.

Het in de veiligheidsaanwijzingen gebruikte begrip “elektrisch apparaat” heeft betrekking op aan het elektriciteitsnet aangesloten elektrische apparaten (met aansluitsnoer) of op door een accu gevoede elektrische apparaten (zonder aansluitsnoer).

Veiligheid op de werkplek

- 1) **Houd de werkplek schoon en goed verlicht.** Slecht georganiseerde en niet verlichte werkplekken kunnen tot ongevallen leiden.
- 2) **Werk met het elektrische apparaat niet in een omgeving met explosiegevaar door de aanwezigheid van brandbare vloeistoffen, gassen of stof.** Elektrische apparaten veroorzaken vonken, die stof of dampen kunnen doen ontbranden.
- 3) **Houd kinderen en andere personen uit de buurt als het elektrische apparaat wordt gebruikt.** Als u wordt afgeleid, kunt u de controle over het elektrische apparaat verliezen.

Elektrische veiligheid

- 1) **De aansluitstekker van het elektrische apparaat moet in het stopcontact passen. De stekker mag op geen enkele manier worden veranderd. Gebruik geen verloopstekkers in combinatie met gearde elektrische apparaten.** Ongewijzigde netstekkers en passende stopcontacten verminderen het risico op elektrische schokken.
- 2) **Voorkom lichamelijk contact met gearde oppervlakken zoals buizen, verwarmingsapparatuur, fornuizen en koelkasten.** Het risico op elektrische schokken is groter als uw lichaam is geard.
- 3) **Houd elektrische apparaten uit de buurt van regen of vocht.** Het binnendringen van water in een elektrisch apparaat verhoogt het risico op elektrische schokken.
- 4) **Gebruik het aansluitsnoer niet voor een ander doel, zoals het dragen of ophangen van het elektrische apparaat of om de netstekker uit het stopcontact te trekken. Houd**

- het aansluitsnoer uit de buurt van hitte, olie, scherpe voorwerpen of zich bewegende onderdelen. Een beschadigd of verward aansluitsnoer verhoogt het risico op elektrische schokken.
- 5) **Als u met een elektrische apparaat buiten werkt, gebruik dan alleen verlengsnoeren die ook geschikt zijn voor gebruik buitenshuis.** Het gebruik van een verlengsnoer geschikt voor werken buitenshuis vermindert het risico op elektrische schokken.
 - 6) **Als het gebruik van het elektrische apparaat in een vochtige omgeving niet kan worden vermeden, gebruik dan een aardlekschakelaar.** Gebruik van een aardlekschakelaar vermindert het kans op elektrische schokken.

Persoonlijke veiligheid

- 1) **Wees altijd attent, let op wat u doet en ga met overleg te werk als u met een elektrisch apparaat werkt. Gebruik een elektrisch apparaat niet als u moe bent of onder de invloed van drugs, alcohol of medicijnen verkeert.** Een moment van onoplettendheid bij het gebruik van een elektrisch apparaat kan ernstige verwondingen veroorzaken.
- 2) **Draag persoonlijke veiligheidsuitrusting en altijd een veiligheidsbril.** Het dragen van een persoonlijke veiligheidsuitrusting zoals een stofmasker, antislip-veiligheidsschoenen, een veiligheidshelm of gehoorbescherming, afhankelijk van het type en het gebruik van het elektrische apparaat, vermindert het risico op letsel.
- 3) **Vermijd onbedoeld inschakelen. Zorg ervoor dat het elektrische apparaat is uitgeschakeld voordat u het aansluit op de stroomvoorziening en/of de accu of het optilt of draagt.** Als u bij het dragen van het elektrische apparaat uw vinger op de schakelaar houdt of het elektrische apparaat aansluit op de stroomvoorziening terwijl het al is ingeschakeld, dan kan dit tot ongevallen leiden.
- 4) **Verwijder inzetgereedschap of moersleutels voordat u het elektrische apparaat inschakelt.** Een werktuig of sleutel die zich in een draaiend onderdeel van een elektrisch apparaat bevindt, kan letsel veroorzaken.
- 5) **Vermijd een abnormale lichaamshouding. Zorg ervoor dat u stevig staat en dat u altijd uw evenwicht bewaart.** Op die manier kunt u het elektrische apparaat in onverwachte situaties beter onder controle houden.
- 6) **Draag geschikte kleding. Draag geen wijde kleding of sieraden. Houd haren, kleding en handschoenen uit de buurt van bewegende onderdelen.** Losse kleding, sieraden en lang haar kunnen door bewegende delen worden gegrepen.
- 7) **Als stofafzuig- en stofopvangvoorzieningen kunnen worden aangebracht, zorg er dan voor dat deze zijn aangesloten en juist worden gebruikt.** Gebruik van een stofafzuiging kan gevaar door stof verminderen.
- 8) **Laat u niet in slaap sussen door een onterecht gevoel van veiligheid en veronachtzaam nooit de veiligheidsregels voor elektrische apparaten, ook niet wanneer u vertrouwd bent met**

het elektrische apparaat doordat u er vaak mee werkt. Achtereis te werk gaan kan binnen een fractie van een seconde ernstige verwondingen veroorzaken.

Gebruik en behandeling van het elektrische apparaat

- 1) **Belast het elektrische apparaat niet overmatig. Gebruik voor uw werk het daarvoor bestemde elektrische apparaat.** Met een geschikt elektrisch apparaat werkt u beter en veiliger in het aangegeven vermogensbereik.
- 2) **Gebruik een elektrisch apparaat nooit als de aan/uit-schakelaar ervan defect is.** Een elektrisch apparaat dat niet meer kan worden in- of uitgeschakeld, is gevaarlijk en moet worden gerepareerd.
- 3) **Trek de netstekker uit het stopcontact en/of verwijder de uitneembare accu, voordat u het apparaat instelt, inzetgereedschap wisselt of het elektrische apparaat opbergt.** Deze voorzorgsmaatregelen voorkomen dat het elektrische apparaat onbedoeld wordt gestart.
- 4) **Berg niet-gebruikte elektrische apparaten op buiten het bereik van kinderen. Laat het elektrische apparaat nooit gebruiken door personen die er niet mee vertrouwd zijn of die deze aanwijzingen niet hebben gelezen.** Elektrische apparaten zijn gevaarlijk als ze door onervaren personen worden gebruikt.
- 5) **Onderhoud elektrische apparaten en inzetgereedschap altijd zorgvuldig. Controleer of bewegende delen correct werken en niet klemmen en of er geen onderdelen zijn gebroken of zodanig zijn beschadigd dat ze**

de werking van het elektrische apparaat nadelig beïnvloeden. Laat beschadigde onderdelen vóór het gebruik van het elektrische apparaat repareren. Veel ongelukken worden veroorzaakt door slecht onderhouden elektrische apparaten.

- 6) **Houd snijwerktuigen scherp en schoon.** Met zorg onderhouden snijwerktuigen lopen minder vaak vast en zijn gemakkelijker te sturen als de snijvlakken scherp zijn.
- 7) **Gebruik elektrische apparaten, accessoires, inzetgereedschap, etc. zoals in deze aanwijzingen is aangegeven. Houd daarbij rekening met de arbeidsomstandigheden en de werkzaamheden die moeten worden verricht.** Gebruik van elektrische apparaten voor andere dan de bestemde doeleinden kan gevaarlijke situaties veroorzaken.
- 8) **Zorg ervoor dat de handgrepen en greepvlakken droog, schoon en olie- en vetvrij blijven.** Gladde grepen en greepvlakken maken veilige bediening en controle van het elektrische apparaat in onvoorziene omstandigheden onmogelijk.

Gebruik en behandeling van het accu-apparaat

- 1) **Laad accu's alleen op met opladers die door de fabrikant worden aanbevolen.** Bij een oplader die geschikt is voor een bepaald soort accu's, bestaat brandgevaar als het voor andere soorten accu's gebruikt wordt.
- 2) **Gebruik in de elektrische apparaten alleen accu's die daarvoor zijn bestemd.** Gebruik van andere accu's kan letsel en brandgevaar veroorzaken.

- 3) **Houd de niet gebruikte accu uit de buurt van paperclips, munten, sleutels, spijkers, schroeven, of andere kleine metalen voorwerpen die kortsluiting kunnen veroorzaken.** Kortsluiting tussen accupolen kan brandwonden of brand veroorzaken.
- 4) **Bij onjuist gebruik kan vloeistof uit de accu naar buiten lekken. Vermijd contact daarmee. Bij toevallig contact met water afspoelen. Als de vloeistof in de ogen komt, raadpleeg dan bovendien een arts.** Lekkende vloeistof kan irritatie van de huid of brandwonden veroorzaken.
- 5) **Gebruik geen beschadigde of gemodificeerde accu's.** Beschadigde of gemodificeerde accu's kunnen zich onvoorspelbaar gedragen en kunnen leiden tot gevaar voor brand, explosies of verwondingen.
- 6) **Stel accu's niet bloot aan vuur en hoge temperaturen.** Vuur of temperaturen van meer dan +130 °C kunnen explosies veroorzaken.
- 7) **Volg alle aanwijzingen voor het opladen op en laad de accu of het op een accu werkend apparaat nooit op buiten het in de gebruikshandleiding aangegeven temperatuurbereik.** Onjuist opladen of opladen bij te hoge of te lage temperaturen kan de accu beschadigen en het brandgevaar vergroten.

WAARSCHUWING!



Gooi de accu niet bij het huishoudelijk afval, in open vuur of in water. Stel de accu niet gedurende langere tijd bloot aan sterke zonnestraling en leg deze niet op verwarmingslichamen (max. 50 °C).

Service

- 1) **Laat uw elektrische apparaat alleen door gekwalificeerde vakmensen en uitsluitend met originele reserveonderdelen repareren.** Daarmee wordt verzekerd dat de veiligheid van het elektrische apparaat behouden blijft.
- 2) **Verricht geen onderhoud aan beschadigde accu's.** Al het onderhoud aan accu's mag alleen worden uitgevoerd door de fabrikant of zijn daartoe gemachtigde klantendienst.

Aanvullende veiligheidsaanwijzingen voor accu-ratels

- **Houd het apparaat alleen vast aan de geïsoleerde greepvlakken als u werk verricht waarbij de schroef verborgen elektrische leidingen kan raken.** Door contact met onder spanning staande leidingen kunnen ook metalen onderdelen van het apparaat onder spanning komen te staan en daardoor elektrische schokken veroorzaken.
- **Zet het werkstuk vast.** Een met een spaninrichting of een bankschroef vastgezet werkstuk is veiliger dan een werkstuk dat u met uw hand vasthoudt.
- **Houd het elektrische apparaat vast.** Bij het vastdraaien en losdraaien van schroeven kunnen op korte termijn hoge reactiekoppels optreden.
- **Schakel het elektrische apparaat onmiddellijk uit, als het inzetgereedschap blokkeert.** Wees voorbereid op hoge reactiemomenten die een terugslag veroorzaken.
- **Verwijder de accu wanneer u werkzaamheden aan het apparaat uitvoert.** Dit voorkomt dat het elektrische apparaat onbedoeld opstart.

⚠️ VOORZICHTIG! Gevaar voor het raken van stroomkabels!

- ▶ Vergewis uzelf ervan dat u geen elektriciteits-, gas- of waterleidingen raakt, als u met het elektrische apparaat werkt.

Originele accessoires/- hulpstukken

- **Gebruik alleen accessoires en hulpstukken die in de gebruiksaanwijzing worden vermeld.** Gebruik van ander dan in de gebruiksaanwijzing aanbevolen inzetgereedschap of andere accessoires kan voor u gevaar voor letsel inhouden.

Vermindering van trillingen en geluid

Beperk de gebruikstijd, gebruik trillings- en geluidsarme werkwijzen en draag persoonlijke beschermingsmiddelen om de effecten van trillingen en geluid te reduceren.

De volgende maatregelen helpen om de risico's van trillingen en geluid te verminderen:

- Gebruik het product alleen zoals beoogd en zoals beschreven in deze aanwijzingen.
- Zorg ervoor dat het product in onberispelijke staat verkeert en uitstekend is onderhouden.
- Gebruik het juiste inzetgereedschap voor dit product en zorg ervoor dat dit in een goede staat verkeert.
- Houd het product stevig vast aan de handgrepen/greepvlakken.
- Onderhoud het product zoals aangegeven in de gebruiksaanwijzingen en zorg voor voldoende smering (indien van toepassing).
- Organiseer uw werkplan zo dat het gebruik van producten die hevig trillen, over een langere tijdsduur wordt verdeeld.

Wat te doen in noodgevallen

Maak u aan de hand van deze gebruiksaanwijzing vertrouwd met het gebruik van dit product. Prent de veiligheidsaanwijzingen in uw geheugen en neem ze onvoorwaardelijk in acht. Dit helpt om risico's en gevaar te vermijden.

- Zorg ervoor dat u bij het gebruiken van dit product altijd alert bent zodat u gevaren vroegtijdig herkent en ernaar kunt handelen. Snel ingrijpen kan ernstig letsel en materiële schade voorkomen.
- Als het product niet goed werkt, schakel het dan onmiddellijk uit en verwijder de accu. Laat het product daarna door een gekwalificeerde vakman controleren en, indien nodig, repareren voordat u het weer in gebruik neemt.

Overige risico's

TIP

- ▶ Dit product genereert tijdens het gebruik een elektromagnetisch veld! Dit veld kan onder bepaalde omstandigheden actieve of passieve medische implantaten beïnvloeden! Om het gevaar voor ernstig of dodelijk letsel te verminderen, bevelen wij personen met medische implantaten aan om hun arts en de fabrikant van het medische implantaat te raadplegen alvorens het product te bedienen!

- Ook als u het elektrische apparaat bedient zoals dat hoort, bestaan er nog altijd risico's. De volgende gevaren kunnen zich voordoen in verband met de bouwwijze en de uitvoering van dit elektrische apparaat:
 - Snijwonden

- Gehoorverlies, als u zonder gehoorbescherming werkt.
- Effecten op de gezondheid als gevolg van hand- en armtrillingen als het apparaat gedurende langere tijd wordt gebruikt of als het niet juist wordt gebruikt en onderhouden.

● **Veiligheidsaanwijzingen voor opladers**

- Dit apparaat mag door kinderen vanaf 8 jaar en door personen met verminderde fysieke, sensorische of geestelijke vermogens of gebrek aan ervaring en/of kennis alleen worden gebruikt als ze onder toezicht staan of geïnstrueerd zijn met betrekking tot veilig gebruik van het apparaat en begrepen hebben welke gevaren uit dat gebruik voortvloeien. Kinderen mogen niet met het apparaat spelen. Reiniging en onderhoud door de gebruiker mogen niet zonder toezicht door kinderen worden uitgevoerd.
- Laad niet-oplaadbare batterijen nooit opnieuw op.

Het niet opvolgen van deze tip leidt tot gevaar.

- Als het aansluitsnoer is beschadigd, moet dit worden vervangen door de fabrikant, zijn klantenservice hiervan of een vergelijkbaar gekwalificeerd persoon, om gevaar te voorkomen.
 - Bescherm elektrische onderdelen tegen vocht. Dompel deze nooit onder in water of andere vloeistoffen om een elektrische schok te vermijden. Houd het apparaat nooit onder stromend water. Neem de aanwijzingen voor schoonmaken, onderhoud en reparatie in acht.
 - Het apparaat is alleen bestemd voor gebruik binnenshuis.
- ⚠ **OPGELET!** Deze oplader is uitsluitend bestemd voor het opladen van

accu's van de hieronder genoemde types:

Parkside 12 V accu		
PAPK 12 A3	2 Ah	3 cellen
PAPK 12 A4	2 Ah	3 cellen
PAPK 12 B4	4 Ah	6 cellen

- Klanten uit de volgende landen kunnen in de Lidl-onlineshops compatibele vervangende batterijen en opladers bestellen:

Duitsland (lidl.de), Frankrijk (lidl.fr), België (lidl.be), Tsjechische Republiek (lidl.cz), Nederland (lidl.nl), Polen (lidl.pl), Slowakije (lidl.sk), Spanje (lidl.es)

Klanten uit alle andere landen kunnen deze bestellen op www.optimex-shop.com.

Passende accu's en opladers

Accu:	Parkside X 12 V Team
Oplader:	Parkside X 12 V Team

● Montage

● Product uitpakken en grondig reinigen

WAARSCHUWING!

- ▶ Zowel het product als het verpakkingsmateriaal zijn geen kinderspeelgoed! Kinderen mogen niet spelen met de plastic zakken, folie en kleine onderdelen! Er bestaat gevaar voor inslikken en verstikking!

1. Haal het product uit zijn verpakking en verwijder al het verpakkingsmateriaal en beschermfolie.
2. Controleer of alle onderdelen aanwezig zijn en of de beschrijving van het meegeleverde volledig is (zie "Leveringsomvang").
3. Controleer of het product en alle onderdelen in goede staat zijn. Mocht u een beschadiging of een defect vaststellen, gebruik het product dan niet, maar ga te werk zoals beschreven in het hoofdstuk "Garantie".

Accessoires

- Draag altijd geschikte persoonlijke veiligheidsuitrusting, voor het veilige en juiste gebruik van dit product.
- Daarbij behoren:
 - Veiligheidsbril
 - Gehoorbescherming
 - Veiligheidshandschoenen
 - Beschermend schoeisel

● Accu verwijderen/plaatsen

- Accu verwijderen:** Druk op de ontgrendelingstoetsen **4** en trek de accu **5** er uit.
- Accu plaatsen:** Plaats de accu in de handgreep **3**.

● Accu opladen

TIP

- ▶ Laat een opgewarmde accu **5** voor het laden afkoelen.
- ▶ Schakel de oplader **10** ten minste 15 minuten uit tussen opeenvolgende oplaadbeurten.
- ▶ Trek altijd de stekker los voordat u de accu uit de oplader verwijdt of er in plaatst.

1. Neem eventueel de accu uit het product.
2. Schuif de accu in de laadschacht van de oplader. Het rode oplaadcontrolelampje **12** licht op.
3. Sluit de oplader aan op een stopcontact.
4. Wanneer het opladen is voltooid, licht het groene oplaadcontrolelampje **11** op. Koppel de oplader los van het lichtnet.
5. Trek de accu uit de oplader.

Oplaadtijd

Accu	Oplaadtijd (h)
PAPK 12 A3, 2,0 Ah, 3 cellen	1
PAPK 12 A4, 2,0 Ah, 3 cellen	1
PAPK 12 B4, 4,0 Ah, 6 cellen	2

● Bediening

⚠ WAARSCHUWING! Risico op letsel!



Draag veiligheidshandschoenen!



Draag gehoorbescherming!

⚠ WAARSCHUWING! Risico op letsel!



Draag een veiligheidsbril!



Antislip, beschermend schoeisel dragen!

● Draairichting selecteren

⚠ WAARSCHUWING! Risico op letsel!

- ▶ Gebruik of verplaats de draairichtingsschakelaar **1** alleen wanneer het product stilstaat.

TIP

- ▶ Sommige typen schroeven, moeren en bouten hebben linkse schroefdraad. Gebruik in dat geval de hieronder genoemde richtingen omgekeerd.

- Draai de draairichtingsschakelaar naar links of rechts om de schroef vast of los te draaien:

Draairichtingsschakelaar	Draairichting
Links	<ul style="list-style-type: none">■ Met de klok mee■ Schroeven/moeren indraaien/aanhaken
Rechts	<ul style="list-style-type: none">■ Tegen de wijzers van de klok in■ Schroeven/moeren losdraaien

● Adapter op het product plaatsen

- Steek indien nodig de adapter **13** op de werktuighouder **9**.

● Houder op het product plaatsen

- Plaats een geschikte houder op de werktuighouder [9] of op de adapter [13]. Houd het product recht in de richting van de schroef/moer.

● Product in-/uitschakelen

⚠ WAARSCHUWING! Risico op letsel!

- ▶ Houd het product stevig vast, vooral wanneer de schroef/moer de zitpositie bereikt.
- ▶ Houd uw vingers en handen vast tijdens het aanhalen of losdraaien van de adapter [13] of de schroef/moer.

⚠ VOORZICHTIG! Risico op letsel!

- ▶ De schroef/moer kan losraken tijdens het aanhalen of losdraaien warm worden. Laat de schroef/moer afkoelen.
- ▶ Controleer het bereikte aanhaalmoment met een momentsleutel.

TIP

- ▶ Lichte druk op de AAN/UIT-schakelaar [6] zorgt voor een laag toerental/aanhaalmoment. Naarmate de druk toeneemt, neemt het toerental/aanhaalmoment toe.
- ▶ De LED-werklamp [8] gaat aan wanneer de AAN/UIT-schakelaar licht of volledig wordt ingedrukt. Hierdoor kan het werkgebied worden verlicht bij ongunstige lichtomstandigheden.

Inschakelen

1. Druk op de inschakelblokkering [7] en houd deze ingedrukt.
2. Druk op de AAN/UIT-schakelaar [6] en houd deze ingedrukt.
3. Nadat het product is gestart, laat u de inschakelblokkering los.

Uitschakelen

- Laat de AAN/UIT-schakelaar [6] los. Het product schakelt zichzelf in.

● Verhelpen van problemen

Probleem	Mogelijke oorzaak	Behandeling
Het product start niet.	De accu [5] is ontladen.	Laad de accu [5] op (zie "Accu opladen").
	De accu [5] is niet goed geplaatst.	Plaats de accu [5] op de juiste manier (zie "Accu verwijderen/plaatsen").
	De AAN/UIT-schakelaar [6] is defect.	Laat het product repareren door het servicecentrum.
	De motor is defect.	
Het product werkt met onderbrekingen.	Er is een intern los contact.	Laat het product repareren door het servicecentrum.
	De AAN/UIT-schakelaar [6] is defect.	

● Schoonmaken en onderhoud

⚠ WAARSCHUWING! Risico op letsel!



Schakel het product uit, verwijder de accu [5] en laat het product afkoelen voordat u inspectie-, onderhouds- of schoonmaakwerkzaamheden uitvoert!

⚠ WAARSCHUWING! Kans op elektrische schokken!

- ▶ Het product mag niet met water worden besproeid of in water worden geplaatst. Er mag geen vloeistof in het product binnendringen.

⚠ OPGELET!

- ▶ Alle onderhouds- en reparatiewerkzaamheden, die niet zijn vermeld in deze handleiding: Wend u tot een geautoriseerd servicecentrum of een vergelijkbaar gekwalificeerde persoon om het product te laten controleren en repareren. Gebruik uitsluitend originele onderdelen.

TIP

- ▶ Voer de volgende reinigings- en onderhoudswerkzaamheden regelmatig uit. Dit garandeert een lang en betrouwbaar gebruik.
- ▶ Gebruik geen schoonmaakmiddelen of oplosmiddelen. Daarmee kunt u het product onherstelbaar beschadigen.
- ▶ Het product moet altijd schoon, droog en vrij van olie of vet zijn.
- ▶ Het product is onderhoudsvrij.

- Maak het product met een droge doek schoon.

● Opbergen

- Bewaar het product op een droge, stofvrije plaats en buiten het bereik van kinderen.
- De opslagtemperatuur voor de accu [5] en het product ligt tussen 0 °C en +45 °C. Vermijd extreme kou of hitte tijdens opslag om te voorkomen dat de accu stroom verliest.
- Als de accu voor een langere periode moet worden opgeslagen, controleer dan het ladingsniveau regelmatig. Het optimale ladingsniveau ligt tussen 50 % en 80 %.

● Afvoer

De verpakking bestaat uit milieuvriendelijke grondstoffen die u via de plaatselijke recyclingcontainers kunt afvoeren.



Neem de aanduiding van de verpakkingsmaterialen voor de afvalscheiding in acht. Deze zijn gemarkeerd met de afkortingen (a) en een cijfers (b) met de volgende betekenis: 1–7: kunststoffen/20–22: papier en vezelplaten/80–98: composietmaterialen.

Product:



Points de collecte sur www.quefairemedesdechets.fr
Privilégiez la réparation ou le don de votre appareil !

Het product, waaronder het toebehoren, en de verpakkingsmaterialen kunnen worden gerecycled en zijn onderhevig aan een uitgebreide verantwoordelijkheid van de fabrikant.

Gooi ze apart weg, overeenkomstig de aangegeven Info-tri (informatie over afvalscheiding), voor een beter afvalbeheer.

Het Triman-logo geldt alleen voor Frankrijk.



Informatie over de mogelijkheden om het uitgediende product na gebruik te verwijderen, verstrekt uw gemeentelijke overheid.



Gooi het afgedankte product omwille van het milieu niet weg via het huisvuil, maar geef het af bij het daarvoor bestemde depot of het gemeentelijke milieupark. Over afgifteplaatsen en hun openingstijden kunt u zich bij uw aangewezen instantie informeren.

Defecte of verbruikte batterijen/accu's moeten worden gerecycled. Geef batterijen/accu's en/of het product af bij de daarvoor bestemde verzamelstations.



Milieuschade door foutieve verwijdering van de batterijen/accu's!

Batterijen/accu's mogen niet via het huisvuil worden weggegooid. Ze kunnen giftige zware metalen bevatten en vallen onder het chemisch afval. De chemische symbolen van de zware metalen zijn: Cd = cadmium, Hg = kwik, Pb = lood. Geef verbruikte batterijen/accu's daarom af bij een gemeentelijk inzamelpunt.

● **Garantie**

Het product werd volgens strenge kwaliteitsrichtlijnen gemaakt en voor de uitlevering zorgvuldig gecontroleerd. In geval van materiaal- of fabricagefouten hebt u tegenover de verkoper van het product wettelijke rechten. Uw wettelijke rechten worden op geen enkele manier

door onze hieronder vermelde garantie beperkt.

De garantie voor dit product bedraagt 3 jaar vanaf aankoopdatum. De garantieperiode gaat in op de datum van aankoop. Bewaar het originele bewijs van aankoop op een veilige plek aangezien dit document nodig is als bewijs.

Alle beschadigingen of gebreken die reeds op het moment van aankoop aanwezig zijn, moeten meteen na het uitpakken van het product worden gemeld.

Mocht het product binnen 3 jaar na aankoopdatum een materiaal- of fabricagefout vertonen, zullen wij het – naar onze keuze – gratis voor u repareren of vervangen. De garantieperiode wordt door een plaatsgevonden garantieverlening niet verlengd. Dit geldt ook voor vervangen en gerepareerde onderdelen.

Deze garantie vervalt als het product werd beschadigd of onjuist is gebruikt of onderhouden.

De garantie dekt materiaal- en fabricagefouten af. Deze garantie dekt geen productonderdelen die aan normale slijtage onderhevig zijn en daarom als verbruiksartikelen worden beschouwd (bv. batterijen, slangen, inktpatronen), noch dekt zij schade aan breekbare onderdelen, bv. schakelaars of onderdelen die van glas zijn gemaakt.

Bij dit product geldt de garantieperiode ook voor de oplaadbare batterij.

● **Afwikkeling in geval van garantie**

Volg de volgende aanwijzingen op voor een snelle behandeling van uw probleem:

Houd bij alle vragen alstublieft de kassabon en het artikelnummer (IAN 497020_2504) als bewijs van aankoop bij de hand.

Het artikelnummer kunt u vinden op het typeplaatje van het product, een gravure op het product, het titelblad van uw gebruiksaanwijzing (linksonder) of de sticker op de achter- of onderkant van het product.

Neem bij problemen of overige gebreken met het product eerst contact op met de hieronder vermelde service-afdeling, telefonisch of per e-mail.

Een als defect aangemerkt product kunt u dan samen met het aankoopbewijs (kassabon) en een uitleg over het probleem of gebrek en wanneer het zich heeft voorgedaan gratis naar het aan u meegeedeelde service-adres opsturen.



Op parkside-diy.com kunt u deze en vele andere handleidingen inzien en downloaden. Met deze QR-code komt u direct op parkside-diy.com. Selecteer daar uw land en zoek via de zoekfunctie naar de gebruiksaanwijzingen. Door het invoeren van het artikelnummer (IAN) 497020_2504 komt u bij de gebruiksaanwijzingen voor uw artikel.

● Service

(NL) Service Nederland

Tel.: 08000229556

Contactformulier op
parkside-diy.com

IAN 497020_2504

(BE) Service België

Tel.: 080012614

Contactformulier op
parkside-diy.com

IAN 497020_2504

● EU-conformiteitsverklaring

EU-CONFORMITEITSVERKLARING (nr. 497020_2504)

IAN: 497020_2504
Productidentificatie: "Parkside" Batterij-ratel
Modelnummer: HG10173

Het hierboven beschreven voorwerp is in overeenstemming de desbetreffende harmonisatiewetgeving van de Unie:

Richtlijn 2006/42/EG
Richtlijn 2014/30/EU
Richtlijn 2011/65/EU met alle bijbehorende wijzigingen

Vermelding van de toegepaste relevante geharmoniseerde normen of van de overige technische specificaties waarop de conformiteitsverklaring betrekking heeft:

Nr. / Onderdelen
Richtlijn 2006/42/EG
EN 62841-1:2015/A11:2022
EN 62841-2-2:2014/AC:2015
Richtlijn 2014/30/EU
EN IEC 55014-1:2021
EN IEC 55014-2:2021

Het hierboven beschreven voorwerp van de verklaring is in overeenstemming met Richtlijn 2011/65/EU van het Europees Parlement en de Raad van 8 juni 2011 betreffende beperking van het gebruik van bepaalde gevaarlijke stoffen in elektrische en elektronische apparatuur:

Nr. / Onderdelen
Richtlijn 2011/65/EU
EN IEC 63000:2018



Houder van de technische documentatie: OWIM GmbH & Co.KG

Ondertekend voor en namens:

OWIM GmbH & Co. KG, Stiftsbergstraße 1, 74167 Neckarsulm, Duitsland

Deze verklaring van overeenstemming wordt onder de uitsluitende verantwoordelijkheid van de fabrikant verstrekt.

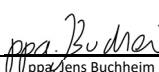
Vertaling van de originele verklaring van overeenkomst







Neckarsulm	14.10.2025		
Plaats	Datum	ppa. Jens Buchheim	ppa. Dr. Thorsten Maier
		Procuratiehouder	Procuratiehouder

NL



Elenco dei pittogrammi/simboli utilizzati	Pagina	75
Introduzione	Pagina	76
Uso previsto	Pagina	76
Contenuto della confezione	Pagina	76
Descrizione dei componenti	Pagina	76
Dati tecnici	Pagina	76
Istruzioni generali di sicurezza	Pagina	78
Istruzioni di sicurezza per i caricabatterie.	Pagina	82
Montaggio	Pagina	84
Disimballo e pulizia accurata del prodotto	Pagina	84
Rimuovere/inserire la batteria	Pagina	84
Ricaricare la batteria ricaricabile.	Pagina	84
Funzionamento	Pagina	84
Scelta del senso di rotazione	Pagina	85
Posizionamento dell'adattatore sul prodotto	Pagina	85
Posizionamento dell'alloggiamento sul prodotto	Pagina	85
Accensione/spegnimento del prodotto	Pagina	85
Risoluzione dei problemi	Pagina	86
Pulizia e manutenzione	Pagina	86
Conservazione	Pagina	87
Smaltimento	Pagina	87
Garanzia	Pagina	88
Gestione dei casi in garanzia	Pagina	88
Assistenza	Pagina	89
Dichiarazione di conformità UE	Pagina	90

Elenco dei pittogrammi/simboli utilizzati

	<p>Leggere il manuale di istruzioni per l'uso.</p>		<p>Utilizzare il prodotto solo in ambiente asciutto.</p>
	<p>PERICOLO! – Indica un pericolo ad alto rischio che, se non evitato, causa la morte o gravi lesioni (ad es. rischio di soffocamento)</p>		<p>Corrente/tensione alternata</p>
			<p>Corrente/tensione continua</p>
	<p>AVVERTENZA! – Indica un pericolo a medio rischio che, se non evitato, può causare la morte o gravi lesioni (ad es. rischio di scosse elettriche)</p>		<p>Fusibile</p>
			<p>Classe di protezione II (doppio isolamento)</p>
	<p>CAUTELA! – Indica una minaccia a basso rischio che, se non evitata, può causare lesioni lievi o di media gravità (ad es. pericolo di scottature)</p>		<p>Spegnere il prodotto e rimuovere la batteria prima di sostituire gli accessori, pulirlo o quando non viene utilizzato.</p>
	<p>Indossare un casco di sicurezza!</p>		<p>Proteggere la batteria da calore e luce del sole forte e costante.</p>
	<p>Utilizzare una mascherina antipolvere!</p>		<p>Proteggere la batteria da acqua e umidità.</p>
	<p>Indossare occhiali di sicurezza!</p>		<p>Proteggere la batteria dal fuoco.</p>
	<p>Indossare cuffie di protezione!</p>		<p>Indossare guanti di sicurezza.</p>
	<p>Istruzioni di sicurezza Istruzioni</p>		<p>Indossare scarpe di sicurezza antiscivolo!</p>
	<p>Il marchio CE conferma la conformità alle direttive UE applicabili al prodotto.</p>		

12 V AVVITATORE RICARICABILE A CRICCO

● **Introduzione**

Congratulazioni per l'acquisto del vostro nuovo prodotto. Avete optato per un prodotto di alta qualità. Le istruzioni d'uso sono parte integrante di questo prodotto. Esse contengono importanti avvertenze sulla sicurezza, l'impiego e lo smaltimento. Prima dell'utilizzo del prodotto, prendere conoscenza di tutte le istruzioni d'uso e delle avvertenze di sicurezza. Utilizzare il prodotto solo come descritto e per i campi di applicazione indicati. Consegnare tutte le documentazioni su questo prodotto quando viene ceduto a terzi.

● **Uso previsto**

- Questo prodotto è destinato al serraggio e all'allentamento dei raccordi a vite. Utilizzare il prodotto unicamente come descritto e per i campi di applicazione indicati.
- Qualsiasi altro uso o modifica del prodotto è considerato improprio e comporta notevoli pericoli di incidenti. Il produttore non si assume alcuna responsabilità per danni derivanti da un uso improprio.
- Il prodotto non è adatto per l'uso commerciale.
- Il prodotto fa parte della serie **Parkside X 12 V TEAM**. Il prodotto può essere utilizzato con batterie della serie **Parkside X 12 V TEAM**. Le batterie possono essere caricate solo con caricabatterie della serie **Parkside X 12 V TEAM**.

● **Contenuto della confezione**

⚠ AVVERTENZA!

- ▶ Il prodotto e i materiali di imballaggio non sono giocattoli per bambini! I bambini non devono giocare con sacchetti di plastica, pellicole e piccole parti! Sussiste il rischio di ingerimento e soffocamento!

- 1 12 V Avvitatore ricaricabile a cricco
- 1 Adattatore da 3/8" a 1/2"
- 1 Valigetta da trasporto
- 1 Manuale di istruzioni
- 1 Batteria
- 1 Caricabatterie

● **Descrizione dei componenti**

Prima di leggere, aprire la pagina delle figure e familiarizzare con tutte le caratteristiche del prodotto.

- 1 Commutatore del senso di rotazione
- 2 Indicatore di stato della batteria
- 3 Impugnatura
- 4 Pulsante di sblocco
- 5 Batteria
- 6 Interruttore ON/OFF
- 7 Blocco di accensione
- 8 Luce da lavoro a LED
- 9 Portautensile
- 10 Caricabatterie
- 11 Spia di carica – verde
- 12 Spia di carica – rossa
- 13 Adattatore

● **Dati tecnici**

12 V Avvitatore ricaricabile a cricco	PAR 12 B1
Numero del modello:	HG10173
Giri a vuoto n_0 :	0–250 min ⁻¹
Coppia max.:	54 N m
Trasmissione quadrata:	3/8"
Tensione nominale:	12 V ===

Batteria	PAPK 12 A4
Numero del modello:	HG10031
Tipo:	Ioni di litio
Tensione nominale:	12 V $\overline{=}$ max.
Capacità:	2,0 Ah
Valore energetico:	24 Wh

Caricabatterie rapido	PLGK 12 A3
Numero del modello:	HG10038 HG10038-BS

Ingresso:	
Tensione nominale:	220–240 V~
Frequenza nominale:	50–60 Hz
Potenza nominale:	50 W
Fusibile (interno):	2 A / 

Uscita:	
Tensione nominale:	12 V $\overline{=}$
Corrente di carica:	2,4 A
Tempo di carica:	ca. 60 min
Classe di protezione:	II/□ (doppio isolamento)

Temperatura ambiente consigliata:	
Temperatura massima complessiva:	+45 °C
Durante la ricarica:	da +4 °C a +40 °C
Durante il funzionamento:	da +4 °C a +40 °C
Durante la conservazione:	da +20 °C a +26 °C

Valori di emissione di rumore

I valori misurati sono stati determinati secondo la norma EN 62841. Il livello di

rumore ponderato A dell'elettrotensile è tipicamente:

Livello di potenza sonora:	$L_{pA} = 79,3 \text{ dB}$
Incertezza:	$K_{pA} = 3 \text{ dB}$
Livello d'intensità sonora:	$L_{WA} = 87,3 \text{ dB}$
Incertezza:	$K_{WA} = 3 \text{ dB}$

Valori di emissione di vibrazioni

Valori di vibrazione totale (somma vettoriale di tre direzioni) determinati secondo la norma EN 62841:

Viti	$a_h < 3,533 \text{ m/s}^2$
Incertezza	$K = 1,5 \text{ m/s}^2$

AVVERTENZA!



Indossare le cuffie di protezione!

AVVERTENZA!

- ▶ Le emissioni di vibrazioni e di rumore durante l'uso effettivo dell'elettrotensile possono differire dai valori dichiarati a seconda del modo in cui l'elettrotensile viene utilizzato, in particolare il tipo di pezzo da lavorare.
- ▶ Cercare di mantenere il carico più basso possibile. Esempi di misure per ridurre le vibrazioni sono l'uso dei guanti quando si utilizza l'utensile e la limitazione del tempo di lavoro. Si deve tenere conto di tutte le parti del ciclo operativo (ad es. tempi in cui l'elettrotensile è spento e tempi in cui è acceso, ma senza carico).

INDICAZIONE

- ▶ Il valore di vibrazione totale dichiarato e il valore di emissione di rumore dichiarato sono stati misurati secondo una procedura di prova standardizzata e possono essere utilizzati per confrontare un elettrotensile con un altro.
- ▶ Il valore di vibrazione totale dichiarato e il valore di emissione di rumore dichiarato possono essere utilizzati anche per una stima preliminare del carico.



Istruzioni generali di sicurezza

Istruzioni generali di sicurezza per gli elettrotensili

AVVERTENZA!

- ▶ **Leggere tutte le istruzioni di sicurezza, le istruzioni, le illustrazioni e i dati tecnici forniti con questo elettrotensile.** Il mancato rispetto delle istruzioni riportate di seguito può causare scosse elettriche, incendi e/o lesioni gravi.

Conservare le istruzioni di sicurezza e le istruzioni per eventuali necessità future.

Il termine “elettrotensile” utilizzato nelle istruzioni di sicurezza si riferisce agli elettrotensili alimentati dalla rete (con cavo di alimentazione) o quelli a batteria (senza cavo di alimentazione).

Sicurezza sul posto di lavoro

- 1) **Mantenere l'area di lavoro pulita e ben illuminata.** Aree di lavoro disordinate o non illuminate possono causare incidenti.
- 2) **Non lavorare con l'elettrotensile in un ambiente potenzialmente esplosivo contenente liquidi, gas o polveri infiammabili.** Gli elettrotensili producono scintille che possono accendere la polvere o i vapori.
- 3) **Tenere lontani i bambini e le altre persone durante l'uso dell'elettrotensile.** Una distrazione potrebbe provocare la perdita del controllo dell'elettrotensile.

Sicurezza elettrica

- 1) **La spina del connettore dell'elettrotensile deve essere inserita nella presa. La spina non deve essere modificata in alcun modo. Non utilizzare adattatori per spine insieme agli elettrotensili con messa a terra.** Spine non modificate e prese adatte riducono il rischio di scosse elettriche.
- 2) **Evitare il contatto fisico con superfici collegate a terra come tubi, riscaldatori, stufe e frigoriferi.** Se il corpo è a terra, il rischio di scossa elettrica aumenta.
- 3) **Tenere gli elettrotensili lontano dalla pioggia o dall'umidità.** La penetrazione dell'acqua in un elettrotensile aumenta il rischio di scosse elettriche.
- 4) **Non usare impropriamente il cavo di alimentazione per trasportare, appendere o scollegare l'elettrotensile dalla presa di corrente. Tenere il cavo di alimentazione lontano da fonti di calore, olio, spigoli vivi o parti in movimento.** I cavi di alimentazione danneggiati o aggrovigliati aumentano il rischio di scosse elettriche.
- 5) **Quando si lavora con un elettrotensile all'aperto, utilizzare solo prolunghes adatte all'uso esterno.**

L'uso di una prolunga per esterni riduce il rischio di scosse elettriche.

- 6) **Se il funzionamento dell'elettrotensile in un ambiente umido è inevitabile, utilizzare un interruttore differenziale.** L'uso di un interruttore differenziale riduce il rischio di scosse elettriche.

Sicurezza personale

- 1) **Stare attenti, prestare attenzione a ciò che si sta facendo e usare il buon senso quando si lavora con un elettrotensile. Non usare un elettrotensile quando si è privi di stanchezza o sotto l'influenza di droghe, alcol o medicinali.** Un istante di disattenzione durante l'utilizzo dell'elettrotensile potrebbe provocare gravi lesioni.
- 2) **Indossare sempre dispositivi di protezione individuale e occhiali di sicurezza.** L'uso di dispositivi di protezione individuale, quali maschera antipolvere, scarpe di sicurezza antiscivolo, casco di sicurezza o cuffie di protezione, a seconda del tipo e dell'uso dell'elettrotensile, riduce il rischio di lesioni.
- 3) **Evitare la messa in funzione accidentale. Accertarsi che l'elettrotensile sia spento prima di collegarlo all'alimentazione e/o alla batteria, sollevarlo o trasportarlo.** Se quando si trasporta l'elettrotensile si ha il dito sull'interruttore, o se si collega l'elettrotensile acceso all'alimentazione elettrica, si possono verificare incidenti.
- 4) **Rimuovere gli utensili di regolazione o le chiavi prima di accendere l'elettrotensile.** Un utensile o una chiave che si trova in una parte rotante dell'elettrotensile può causare lesioni.

- 5) **Evitare una postura anomala. Garantire una base sicura e mantenere sempre l'equilibrio.** In questo modo è possibile controllare meglio l'elettrotensile in situazioni impreviste.

- 6) **Indossare indumenti adatti. Non indossare abiti larghi o gioielli. Tenere capelli, vestiti e guanti lontani dalle parti in movimento.** Vestiti sciolti, gioielli o capelli lunghi possono rimanere impigliati in parti in movimento.
- 7) **Se è possibile installare dispositivi di aspirazione e raccolta della polvere, assicurarsi che siano collegati e utilizzati correttamente.** L'uso di un impianto di aspirazione può ridurre il rischio di pericoli legati alla polvere.
- 8) **Non essere superficiali credendosi al sicuro e non ignorare le regole di sicurezza per gli elettrotensili, anche se si ha familiarità con l'elettrotensile avendolo utilizzato più volte.** Un uso sbadato può causare gravi lesioni in una frazione di secondo.

Uso e manipolazione dell'elettrotensile

- 1) **Non sovraccaricare l'elettrotensile. Utilizzare l'elettrotensile adatto al proprio lavoro.** Con l'elettrotensile giusto si può lavorare meglio e in modo più sicuro per la prestazione specificata.
- 2) **Non utilizzare un elettrotensile con un interruttore difettoso.** Un elettrotensile che non può più essere acceso o spento è pericoloso e va riparato.
- 3) **Scollegare la spina e/o rimuovere la batteria prima di apportare regolazioni all'apparecchio, cambiare le parti degli strumenti di inserimento o mettere da**

parte l'elettro utensile. Questa precauzione impedisce l'avviamento involontario dell'elettro utensile.

- 4) **Tenere gli elettro utensili non utilizzati fuori dalla portata dei bambini. Non consentire l'uso dell'elettro utensile a persone che non lo conoscono o non hanno letto le presenti istruzioni per l'uso.** Gli elettro utensili sono pericolosi se utilizzati da persone inesperte.
- 5) **Prestare cura nella manutenzione degli elettro utensili e dello strumento di inserimento. Controllare che le parti mobili funzionino correttamente e non si inceppino, che le parti siano rotte o danneggiate in modo tale da compromettere il funzionamento dell'elettro utensile. Far riparare le parti danneggiate prima di utilizzare l'elettro utensile.** Molti incidenti sono causati da una cattiva manutenzione degli elettro utensili.
- 6) **Mantenere gli utensili da taglio affilati e puliti.** Gli utensili da taglio con taglienti affilati tenuti con cura si inceppano meno e sono più facili da guidare.
- 7) **Utilizzare elettro utensili, accessori, strumenti di inserimento, ecc. secondo le presenti istruzioni. Tenere conto delle condizioni di lavoro e dell'attività da svolgere.** L'uso di elettro utensili per applicazioni diverse da quelle previste può portare a situazioni di pericolo.
- 8) **Tenere le impugnature e le superfici di presa asciutte, pulite e prive di olio e grasso.** Le impugnature e le superfici di presa scivolose non consentono un uso e un controllo sicuro dell'elettro utensile in situazioni impreviste.

Uso e manipolazione dell'utensile a batteria

- 1) **Caricare le batterie solo con i caricabatterie raccomandati dal produttore.** Un caricabatterie adatto ad un particolare tipo di batteria crea un rischio di incendio se utilizzato con altre batterie.
- 2) **Utilizzare solo le batterie in dotazione con gli elettro utensili.** L'uso di altre batterie può causare lesioni e rischio di incendio.
- 3) **Tenere la batteria inutilizzata lontano da graffette, monete, chiavi, chiodi, viti o altri piccoli oggetti metallici che potrebbero causare il collegamento dei contatti.** Un cortocircuito tra i contatti della batteria può causare ustioni o incendi.
- 4) **Se usata in modo errato, dalla batteria potrebbe fuoriuscire del liquido. Evitare il contatto con esso. In caso di contatto accidentale, sciacquare con acqua. Se il liquido entra negli occhi, consultare un medico.** La fuoriuscita del liquido della batteria può causare irritazioni cutanee o ustioni.
- 5) **Non utilizzare batterie danneggiate o modificate.** Batterie danneggiate o modificate possono comportarsi in modo imprevedibile e causare incendi, esplosioni o lesioni.
- 6) **Non esporre la batteria al fuoco o a temperature elevate.** Il fuoco o temperature superiori a +130 °C possono causare un'esplosione.
- 7) **Seguire tutte le istruzioni di carica e non caricare mai la batteria o l'utensile a batteria al di fuori dell'intervallo di temperatura specificato nelle istruzioni per l'uso.** Una carica errata o al di fuori dell'intervallo di temperatura

consentito può distruggere la batteria e aumentare il rischio di incendio.

⚠ AVVERTENZA!



Non smaltire la batteria nei rifiuti domestici, nel fuoco o nell'acqua. Non esporre la batteria a una forte luce solare per lungo tempo e non collocarla su radiatori (max. 50 °C).

Assistenza

- 1) **Far riparare l'elettrodomestico solo da personale qualificato e solo con pezzi di ricambio originali.** In questo modo si garantisce il mantenimento della sicurezza dell'elettrodomestico.
- 2) **Non sottoporre mai a manutenzione le batterie danneggiate.** Tutta la manutenzione delle batterie deve essere eseguita solo dal produttore o da un centro di assistenza autorizzato.

Istruzioni di sicurezza supplementari per gli avvitatori ricaricabili a cricco

- **Tenere l'apparecchio dalle superfici di presa isolate quando si eseguono lavori in cui la vite può colpire linee elettriche nascoste.** Il contatto con un filo sotto tensione può anche mettere sotto tensione le parti metalliche dell'apparecchio e causare scosse elettriche.
- **Fissare il pezzo.** Un pezzo trattenuto da dispositivi di serraggio o da una morsa ha una tenuta più sicura che con la sola mano.
- **Tenere saldamente l'elettrodomestico.** Durante il serraggio e l'allentamento delle viti possono verificarsi brevi coppie di reazione elevate.

- **Spegnere immediatamente l'elettrodomestico se lo strumento di inserimento si blocca.** Prepararsi a coppie di reazione elevate che causano contraccolpi.
- **Rimuovere la batteria quando si lavora sull'apparecchio.** In questo modo si evita che l'elettrodomestico si avvii involontariamente.

⚠ CAUTELA! Pericolo di urtare il cavo di alimentazione!

- ▶ Assicurarsi di non imbattersi in condutture dell'elettricità, del gas o dell'acqua durante il lavoro con l'elettrodomestico.

Accessori/complementi originali

- **Utilizzare solo gli accessori e le attrezzature specificati nelle istruzioni per l'uso.** L'uso di strumenti di inserimento diversi da quelli consigliati nel manuale utente e di altri accessori può causare lesioni.

Riduzione delle vibrazioni e del rumore

Limitare il tempo di utilizzo, utilizzare modalità a bassa vibrazione e bassa rumorosità e indossare dispositivi di protezione individuale per ridurre gli effetti delle vibrazioni e del rumore.

Le seguenti misure possono contribuire a ridurre i rischi legati a vibrazioni e rumore:

- Utilizzare il prodotto solo in conformità con l'uso previsto e come descritto nelle presenti istruzioni per l'uso.
- Assicurarsi che il prodotto sia perfetto e ben mantenuto.
- Utilizzare gli strumenti di inserimento corretti per questo prodotto e assicurarsi che siano in buone condizioni di funzionamento.

- Tenere saldamente il prodotto dalle impugnature/superfici di presa.
- Mantenere il prodotto secondo le istruzioni e garantire un'adeguata lubrificazione (se del caso).
- Pianificare il processo di lavoro in modo che l'uso di prodotti con un elevato valore di vibrazione sia distribuito su un periodo più lungo.

Comportamento in caso di emergenza

Utilizzare il presente manuale di istruzioni per familiarizzare con l'uso di questo prodotto. Memorizzare le istruzioni di sicurezza e rispettarle a tutti i costi. Ciò aiuta ad evitare rischi e pericoli.

- Fare sempre attenzione durante l'uso di questo prodotto in modo da poter identificare tempestivamente i pericoli e agire di conseguenza. Un intervento rapido può prevenire gravi lesioni e danni materiali.
- In caso di malfunzionamenti, spegnere immediatamente il prodotto e rimuovere la batteria. Prima di rimetterlo in funzione, far controllare e, se necessario, riparare da uno specialista qualificato.

Rischi residui

INDICAZIONE

- ▶ Durante il funzionamento, questo prodotto genera un campo elettromagnetico! In determinate circostanze, questo campo può interferire con impianti medici attivi o passivi! Per ridurre il pericolo di lesioni gravi o mortali, si consiglia alle persone con impianti medici di consultare il proprio medico e il produttore dell'impianto medico prima di utilizzare il prodotto!

- Anche nel caso in cui questo elettrotensile sia fatto funzionare in modo conforme, permangono sempre alcuni rischi residui. I seguenti pericoli possono verificarsi a causa della struttura e della progettazione di questo elettrotensile:
 - Ferite da taglio
 - Perdita dell'udito se si lavora senza cuffie di protezione.
 - Danni alla salute derivanti da vibrazioni di mani e braccia, in caso l'apparecchio sia stato utilizzato a lungo o non sia stato fatto funzionare correttamente e sottoposto a manutenzione regolare.

● Istruzioni di sicurezza per i caricabatterie

- L'apparecchio può essere usato da bambini di almeno 8 anni e persone con ridotte capacità fisiche, psichiche o sensoriali, oppure senza esperienza e conoscenza del prodotto, solo sotto supervisione o a seguito di istruzioni per un uso sicuro dell'apparecchio e conseguente comprensione dei pericoli connessi all'utilizzo dello stesso. Non lasciare che i bambini giochino con l'apparecchio.

La pulizia e la manutenzione utente non possono essere eseguite da bambini senza supervisione.

- Non ricaricare batterie non ricaricabili.

La violazione di questa indicazione comporta dei pericoli.

- Se il cavo di alimentazione è danneggiato, deve essere sostituito dal costruttore o dal suo servizio assistenza o da una persona con qualifica simile, in modo da prevenire ogni rischio.

- Proteggere le componenti elettriche dall'umidità. Non immergere il dispositivo in acqua o in altri liquidi, per evitare scosse elettriche. Non tenere mai l'apparecchio sotto acqua corrente. Osservare le istruzioni per la pulizia, la manutenzione e la riparazione.

- L'apparecchio è adatto esclusivamente all'uso in interni.

⚠ ATTENZIONE! Questo caricabatterie è adatto solo per la ricarica di batterie dei seguenti tipi:

Batteria Parkside 12 V		
PAPK 12 A3	2 Ah	3 celle
PAPK 12 A4	2 Ah	3 celle
PAPK 12 B4	4 Ah	6 celle

- I clienti dei seguenti paesi possono ordinare batterie e caricabatterie di ricambio compatibili nei negozi online Lidl: Germania (lidl.de), Francia (lidl.fr), Belgio (lidl.be), Repubblica Ceca (lidl.cz), Paesi Bassi (lidl.nl), Polonia (lidl.pl), Slovacchia (lidl.sk), Spagna (lidl.es). I clienti di tutti gli altri Paesi possono ordinarli su www.optimex-shop.com.

Batterie e caricabatterie adatti

Batteria:	Parkside X 12 V Team
Caricabatterie:	Parkside X 12 V Team

● **Montaggio**

● **Disimballo e pulizia accurata del prodotto**

⚠ AVVERTENZA!

- ▶ Il prodotto e i materiali di imballaggio non sono giocattoli per bambini! I bambini non devono giocare con sacchetti di plastica, pellicole e piccole parti! Sussiste il rischio di ingerimento e soffocamento!

1. Estrarre il prodotto dall'imballaggio e rimuovere tutto il materiale di imballaggio e le pellicole protettive.
2. Verificare la presenza di tutti i componenti e la completezza della fornitura descritta (vedi "Contenuto della confezione").
3. Controllare che il prodotto e tutte le parti siano in buone condizioni. Se si riscontrano danni o difetti, non utilizzare il prodotto, ma procedere come descritto nel capitolo "Garanzia".

Accessori

- Per un uso sicuro e corretto di questo prodotto, indossare sempre dispositivi di protezione individuale adeguati.
- Questi includono:
 - Occhiali di sicurezza
 - Cuffie di protezione
 - Guanti protettivi
 - Calzature di protezione

● **Rimuovere/inserire la batteria**

- **Rimozione della batteria:** Premere i pulsanti di sblocco [4] e rimuovere la batteria [5].
- **Inserimento della batteria:** Innestare la batteria nell'impugnatura [3].

● **Ricaricare la batteria ricaricabile**

INDICAZIONE

- ▶ Lasciare raffreddare una batteria [5] riscaldata prima di caricarla.
- ▶ Spegnerne il caricabatterie [10] per almeno 15 minuti tra una ricarica e l'altra.
- ▶ Staccare sempre la spina prima di rimuovere la batteria dal caricabatterie o inserirla.

1. Rimuovere eventualmente la batteria dal prodotto.
2. Spingere la batteria nel vano di ricarica del caricabatterie. La spia di carica rossa [12] si accende.
3. Collegare il caricabatterie a una presa elettrica.
4. Quando la carica è completa, si accende la spia di carica verde [11]. Scollegare il caricabatterie dalla rete.
5. Estrarre la batteria dal caricabatterie.

Tempo di ricarica

Batteria	Tempo di ricarica (h)
PAPK 12 A3, 2,0 Ah, 3 celle	1
PAPK 12 A4, 2,0 Ah, 3 celle	1
PAPK 12 B4, 4,0 Ah, 6 celle	2

● **Funzionamento**

⚠ AVVERTENZA! Rischio di lesioni!



Indossare guanti protettivi!



Indossare le cuffie di protezione!

⚠ AVVERTENZA! Rischio di lesioni!



Protegersi gli occhi!



Indossare calzature antiscivolo e protettive!

● **Scelta del senso di rotazione**

⚠ AVVERTENZA! Rischio di lesioni!

- ▶ Utilizzare o regolare il commutatore del senso di rotazione **1** solo quando il prodotto è fermo.

INDICAZIONE

- ▶ Alcuni tipi di viti, dadi e bulloni hanno una filettatura sinistrorsa. In questo caso, utilizzare le indicazioni riportate di seguito al contrario.

- Ruotare il commutatore del senso di rotazione a sinistra o a destra per stringere o allentare la vite:

Commutatore del senso di rotazione	Senso di rotazione
A sinistra	<ul style="list-style-type: none">■ In senso orario■ Avvita/stringi
A destra	<ul style="list-style-type: none">■ In senso antiorario■ Svita

● **Posizionamento dell'adattatore sul prodotto**

- Se necessario, fissare l'adattatore **13** al portautensile **9**.

● **Posizionamento dell'alloggiamento sul prodotto**

- Posizionare un alloggiamento adatto sul portautensile **9** o sull'adattatore **13**. Tenere il prodotto rivolto verso la vite/dado.

● **Accensione/spegnimento del prodotto**

⚠ AVVERTENZA! Rischio di lesioni!

- ▶ Tenere il prodotto con fermezza, soprattutto quando la vite/il dado raggiunge la posizione di riposo.
- ▶ Tenere le dita e le mani lontane dall'adattatore **13** o dalla vite/dado durante l'avvitamento o lo svitamento.

⚠ CAUTELA! Rischio di lesioni!

- ▶ Durante l'avvitamento/lo svitamento, la vite/il dado può riscaldarsi. Lasciare raffreddare la vite/il dado.
- ▶ Utilizzare sempre una chiave dinamometrica per verificare l'effettiva coppia di serraggio raggiunta.

INDICAZIONE

- ▶ Una leggera pressione sull'interruttore ON/OFF **6** determina una bassa velocità/coppia di serraggio. Man mano che la pressione aumenta, la velocità/coppia di serraggio aumenta.
- ▶ La luce da lavoro a LED **8** si accende quando l'interruttore ON/OFF viene premuto leggermente o completamente. Ciò consente di illuminare l'area di lavoro in condizioni di luce sfavorevoli.

Accensione

1. Tenere premuto il blocco di accensione [7].
2. Tenere premuto l'interruttore ON/OFF [6].

3. Dopo che il prodotto si è avviato, rilasciare il blocco di accensione.

Spegnimento

- Rilasciare l'interruttore ON/OFF [6]. Il prodotto si spegne.

● Risoluzione dei problemi

Problema	Possibile causa	Azione
Il prodotto non si avvia.	La batteria [5] è scarica.	Caricare la batteria [5] (vedi "Ricarica della batteria").
	La batteria [5] non è inserita correttamente.	Inserire la batteria [5] correttamente (vedi "Rimuovere/inserire la batteria").
	L'interruttore ON/OFF [6] è difettoso.	Far riparare il prodotto dal centro di assistenza.
	Il motore è difettoso.	
Il prodotto funziona con interruzioni.	Contatto interno allentato.	Far riparare il prodotto dal centro di assistenza.
	L'interruttore ON/OFF [6] è difettoso.	

● Pulizia e manutenzione

⚠ AVVERTENZA! Rischio di lesioni!



Spegnere il prodotto, rimuovere la batteria [5] e lasciarlo raffreddare prima di effettuare qualsiasi operazione di ispezione, manutenzione o pulizia!

⚠ AVVERTENZA! Rischio di scossa elettrica!

- ▶ Il prodotto non deve essere spruzzato con acqua né messo in acqua. Non versare liquidi verso l'interno del prodotto.

⚠ ATTENZIONE!

- ▶ Qualsiasi lavoro di manutenzione e riparazione non descritto in queste istruzioni: Rivolgersi a un centro di assistenza autorizzato o a una persona con analoghe qualifiche per il controllo e la riparazione del prodotto. Utilizzare solo parti originali.

INDICAZIONE

- ▶ Eseguire regolarmente i seguenti interventi di pulizia e manutenzione. Ciò garantirà un utilizzo prolungato e affidabile.
- ▶ Non utilizzare detersivi o solventi. Potrebbero danneggiare irreparabilmente il prodotto.

INDICAZIONE

- ▶ Il prodotto deve essere sempre pulito, asciutto e privo di olio o grasso.
- ▶ Il prodotto è esente da manutenzione.

- Pulire il prodotto con un panno asciutto.

● Conservazione

- Tenere il prodotto in un luogo asciutto, protetto dalla polvere e fuori dalla portata dei bambini.
- La temperatura di conservazione della batteria [5] e del prodotto è compresa tra 0 °C e +45 °C. Durante la conservazione, evitare il freddo o il calore estremo per evitare che la batteria perda energia.
- Se la batteria deve essere conservata per un lungo periodo, il livello di carica va controllato regolarmente. Il livello di carica ottimale è compreso tra 50 % e 80 %.

● Smaltimento

L'imballaggio è composto da materiali ecologici che possono essere smaltiti presso i siti di raccolta locali per il riciclo.



Osservare l'identificazione dei materiali di imballaggio per lo smaltimento differenziato, i quali sono contrassegnati da abbreviazioni (a) e da numeri (b) con il seguente significato: 1-7: plastiche/20-22: carta e cartone/80-98: materiali compositi.

Prodotto:



Points de collecte sur www.quefairemedesdechets.fr
Privilégiez la réparation ou le don de votre appareil !

Il prodotto, i suoi accessori e i materiali di imballaggio sono riciclabili e soggetti alla responsabilità estesa del produttore. Per un migliore trattamento dei rifiuti, smaltirli separatamente seguendo i diversi simboli della raccolta differenziata.

Il logo Triman è valido solamente per la Francia.



E' possibile informarsi circa le possibilità di smaltimento del prodotto usato presso l'amministrazione comunale o cittadina.



Per questioni di tutela ambientale non gettare il prodotto usato tra i rifiuti domestici, ma provvedere invece al suo corretto smaltimento. Presso l'amministrazione competente è possibile ricevere informazioni circa i siti di raccolta e i relativi orari di apertura.

Le batterie/Gli accumulatori difettosi o usati devono essere riciclati. Smaltire le batterie/gli accumulatori e/o il prodotto presso i punti di raccolta indicati.



Uno smaltimento scorretto delle batterie/gli accumulatori procura danni all'ambiente!

È vietato smaltire le batterie/gli accumulatori con i rifiuti domestici. Possono contenere metalli pesanti nocivi e sono soggetti a smaltimento come rifiuti speciali. I simboli chimici

dei metalli pesanti sono i seguenti:
Cd = cadmio, Hg = mercurio,
Pb = piombo. Consegnare, pertanto, le
batterie/gli accumulatori esausti presso
un punto di raccolta comunale.

● **Garanzia**

Il prodotto è stato fabbricato accuratamente secondo severe direttive di qualità ed è stato controllato meticolosamente prima della consegna. In caso di difetti di materiale o fabbricazione l'acquirente può far valere diritti legali nei confronti del venditore. La nostra garanzia sotto riportata non costituisce alcun limite ai diritti legali dell'acquirente.

Questo prodotto è garantito per 3 anni con decorrenza dalla data di acquisto. La garanzia decorre dalla data d'acquisto. Conservare lo scontrino originale in un posto sicuro perché questo documento viene richiesto come prova dell'avvenuto acquisto.

Tutti i danni o difetti presenti già al momento dell'acquisto devono essere comunicati subito dopo l'apertura della confezione.

Se entro 3 anni dalla data di acquisto di questo prodotto si rileva un difetto di materiale o di fabbricazione, noi procederemo, a nostra discrezione, alla riparazione o sostituzione gratuita del prodotto o al rimborso del prezzo di acquisto. Un eventuale intervento in garanzia non prolunga né rinnova il periodo di garanzia stesso. Ciò vale anche per le parti sostituite e riparate.

Questa garanzia decade in caso di danneggiamento oppure uso o manutenzione impropri del prodotto.

La prestazione in garanzia vale per difetti del materiale o di fabbricazione. Questa garanzia non si estende a componenti

del prodotto esposti a normale logorio, che possono pertanto essere considerati come componenti soggetti a usura (esempio capacità della batteria, calcificazione, lampade, pneumatici, filtri, spazzole...). La garanzia non si estende altresì a danni che si verificano su componenti delicati (esempio interruttori, batterie, parti realizzate in vetro, schermi, accessori vari) nonché danni derivanti dal trasporto o altri incidenti.

Il periodo di garanzia di questo prodotto vale anche per la batteria.

● **Gestione dei casi in garanzia**

Per permetterci di risolvere rapidamente il vostro problema, procedete nel seguente modo:

Per tutte le richieste conservare lo scontrino e il codice articolo (IAN 497020_2504) a prova dell'avvenuto acquisto.

Il codice articolo si trova nell'etichetta del prodotto, come incisione sul prodotto, nella pagina del titolo di queste istruzioni (in basso a sinistra) oppure nell'adesivo apposto sul retro o sul lato inferiore del prodotto.

In caso di errori di funzionamento o altri difetti contattare innanzitutto il seguente servizio di assistenza telefonicamente o per e-mail.

Potete inviare gratuitamente all'indirizzo dell'assistenza che vi è stato fornito un eventuale prodotto difettoso, allegando la ricevuta d'acquisto (scontrino), la descrizione del tipo di difetto e l'indicazione di quando si è verificato.



Su parkside-diy.com potete visionare e scaricare questo e molti altri manuali. Con questo codice QR accedete direttamente a parkside-diy.com. Scegliete il vostro paese e cercate le istruzioni per l'uso attraverso la maschera di ricerca. Inserendo il codice articolo (IAN) 497020_2504 accedete alle istruzioni per l'uso relative al vostro articolo.

● Assistenza

(IT)

Assistenza Italia

Tel.: 800172663

Modulo di contatto sul sito

parkside-diy.com

IAN 497020_2504

(CH)

Assistenza Svizzera

Tel.: 0800563601

Modulo di contatto sul sito

parkside-diy.com

IAN 497020_2504

(MT)

Assistenza Malta

Tel.: 80065168

Modulo di contatto sul sito

parkside-diy.com

IAN 497020_2504

● Dichiarazione di conformità UE

DICHIARAZIONE DI CONFORMITÀ UE (N. 497020_2504)

IAN: 497020_2504
Identificazione del prodotto: "Parkside" Cricchetto a batteria
Numero di modello: HG10173

L'oggetto della dichiarazione di cui sopra è conforme alla pertinente normativa di armonizzazione dell'Unione:

Direttiva 2006/42/CE
Direttiva 2014/30/UE
Direttiva 2011/65/UE con tutte le relative modifiche

Riferimento alle pertinenti norme armonizzate o riferimenti alle altre specifiche tecniche in relazione alle quali è dichiarata la conformità:

N° / Parti
Direttiva 2006/42/CE
EN 62841-1:2015/A11:2022
EN 62841-2-2:2014/AC:2015
Direttiva 2014/30/UE
EN IEC 55014-1:2021
EN IEC 55014-2:2021

L'oggetto della dichiarazione di cui sopra è conforme alla direttiva 2011/65/UE del Parlamento europeo e del Consiglio, dell'8 giugno 2011, sulla restrizione dell'uso di determinate sostanze pericolose nelle apparecchiature elettriche ed elettroniche:

N° / Parti
Direttiva 2011/65/UE
EN IEC 63000:2018

Depositario della documentazione tecnica: OWIM GmbH & Co.KG

Firmato a nome e per conto di:

OWIM GmbH & Co. KG, Stiftsbergstraße 1, 74167 Neckarsulm, Germania

La presente dichiarazione di conformità è rilasciata sotto la sola responsabilità del produttore.

Traduzione della dichiarazione di conformità originale

Neckarsulm

Luogo

14.10.2025

Data

ppa. Jens Buchheim

Firmatario autorizzato

ppa. Dr. Thorsten Maier

Firmatario autorizzato

IT

CE

Lista de símbolos y pictogramas utilizados Página 92

Introducción Página 93

 Uso previsto Página 93

 Volumen de suministro Página 93

 Descripción de las piezas Página 93

 Datos técnicos Página 93

Indicaciones generales de seguridad Página 95

 Indicaciones de seguridad para cargadores Página 100

Montaje Página 101

 Desembalar y limpiar a fondo el producto Página 101

 Insertar/quitar la batería Página 101

 Cargar la batería Página 102

Manejo Página 102

 Seleccionar el sentido de giro Página 102

 Colocar el adaptador en el producto Página 103

 Colocar el soporte en el producto Página 103

 Encendido/apagado del producto Página 103

Subsanación de fallos Página 104

Limpieza y mantenimiento Página 104

Conservación Página 104

Eliminación Página 105





















Garantía Página 105

 Tramitación de la garantía Página 106

Asistencia Página 106

Declaración UE de conformidad Página 107

Lista de símbolos y pictogramas utilizados

 	Lea el manual de instrucciones.		Utilice el producto solo en espacios interiores secos.
	¡ PELIGRO! – Identifica un peligro de nivel alto que, si no se evita, puede tener como consecuencia una lesión grave o incluso la muerte (p. ej., peligro de asfixia)		Tensión/corriente alterna
			Tensión/corriente continua
	¡ ADVERTENCIA! – Identifica un peligro de nivel medio que, si no se evita, puede tener como consecuencia una lesión grave o incluso la muerte (p. ej., riesgo de descarga eléctrica)		Fusible para corrientes débiles
			Clase de protección II (aislamiento doble)
	¡ CUIDADO! – Identifica un peligro de nivel bajo que, si no se evita, puede tener como consecuencia una lesión leve o moderada (p. ej., peligro de escaldadura)		Apague el producto y retire el paquete de baterías antes de cambiar accesorios, limpiar y si no se está utilizando.
	¡Utilice un casco de protección!		Proteja el paquete de baterías contra el calor y la luz solar fuerte y constante.
	¡Utilice máscara antipolvo!		Proteja el paquete de baterías contra el agua y la humedad.
	¡Utilice gafas de protección!		Proteja el paquete de baterías contra el fuego.
	¡Utilice protección auditiva!		Utilice guantes de protección.
	Indicaciones de seguridad Instrucciones de manipulación		¡Utilice calzado de seguridad antideslizante!
	El marcado CE ratifica la conformidad con las directivas de la UE aplicables al producto.		

12 V TRINQUETE RECARGABLE

● Introducción

Enhorabuena por la adquisición de su nuevo producto. Ha optado por un producto de alta calidad. El manual de instrucciones forma parte de este producto. Contiene importantes indicaciones sobre seguridad, uso y eliminación. Antes de usar el producto, familiarícese con todas las indicaciones de manejo y de seguridad. Utilice el producto únicamente como se describe a continuación y para las aplicaciones indicadas. Adjunte igualmente toda la documentación en caso de entregar el producto a terceros.

● Uso previsto

- Este producto ha sido determinado para apretar y aflojar uniones atornilladas. Utilice el producto solo como se describe y para las áreas de aplicación especificadas.
- Cualquier otro uso o modificación del producto se considera inadecuado y conlleva considerables peligros. El fabricante no asume ninguna responsabilidad por los daños resultantes de un uso inadecuado.
- El producto no ha sido concebido para el uso comercial.
- El producto forma parte de la serie **Parkside X 12 V TEAM**. El producto solo debe utilizarse con las baterías de la serie **Parkside X 12 V TEAM**. Las baterías solo deben cargarse con los cargadores de la serie **Parkside X 12 V TEAM**.

● Volumen de suministro

⚠ ¡ADVERTENCIA!

- ▶ ¡El producto y el material de embalaje no son ningún juguete!
¡Los niños no deben jugar con las bolsas de plástico, láminas y piezas pequeñas! ¡Existe peligro de atragantamiento y asfixia!

- 1 12 V Trinquete recargable
- 1 Adaptador 3/8" a 1/2"
- 1 Maletín de transporte
- 1 Manual de instrucciones
- 1 Paquete de baterías
- 1 Cargador

● Descripción de las piezas

Antes de comenzar a leer el manual, vaya a la página con las figuras y familiarícese con todas las funciones del producto.

- 1 Conmutador de sentido de giro
- 2 Indicador de estado de batería
- 3 Mango
- 4 Botón de liberación
- 5 Batería
- 6 Interruptor de encendido/apagado
- 7 Bloqueo de encendido
- 8 Luz de trabajo LED
- 9 Portaherramientas
- 10 Cargador
- 11 Indicador luminoso de carga – verde
- 12 Indicador luminoso de carga – rojo
- 13 Adaptador

● Datos técnicos

12 V Trinquete recargable	PAR 12 B1
Número de modelo:	HG10173
Velocidad al ralentí n_0 :	0–250 min ⁻¹
Momento de torsión máx.:	54 N m
Manivela cuadrada:	3/8"
Tensión nominal:	12 V ===

Paquete de baterías	PAPK 12 A4
Número de modelo:	HG10031
Tipo:	Iones de litio
Tensión nominal:	12 V $\overline{=}$ máx.
Capacidad:	2,0 Ah
Valor energético:	24 Wh

Cargador rápido	PLGK 12 A3
Número de modelo:	HG10038 HG10038-BS

Entrada:	
Tensión nominal:	220–240 V~
Frecuencia nominal:	50–60 Hz
Potencia nominal:	50 W
Fusible (interno):	2 A $\overline{=}$ 
Salida:	
Tensión nominal:	12 V $\overline{=}$
Corriente de carga:	2,4 A
Duración de la carga:	aprox. 60 min
Clase de protección:	II/ \square (aislamiento doble)

Temperatura ambiente recomendada:	
Temperatura máxima total:	+45 °C
Durante la carga:	+4 °C a +40 °C
Durante el servicio:	+4 °C a +40 °C
Durante el almacenamiento:	+20 °C a +26 °C

Valores de emisión de ruido

Los valores medidos se determinaron de acuerdo con la norma EN 62841. El nivel de ruido de la herramienta eléctrica valorado con A es por lo general:

Nivel de presión acústica:	$L_{pA} = 79,3$ dB
Incertidumbre:	$K_{pA} = 3$ dB
Nivel de potencia acústica:	$L_{WA} = 87,3$ dB
Incertidumbre:	$K_{WA} = 3$ dB

Valores de emisión de vibraciones

Los valores totales de vibraciones (suma vectorial de las tres direcciones) se calculan conforme a la EN 62841:

Tornillos	$a_h < 3,533$ m/s ²
Inseguridad	$K = 1,5$ m/s ²

¡ADVERTENCIA!



¡Utilizar protección auditiva!

¡ADVERTENCIA!

- ▶ Durante el uso efectivo de la herramienta eléctrica, las emisiones de vibraciones y ruidos pueden diferir de los valores indicados en función del modo en que se utiliza la herramienta eléctrica y, en especial, del tipo de pieza de trabajo en cuestión.
- ▶ Intente mantener la carga lo más baja posible. Llevar guantes de protección durante el uso de la herramienta y limitar el tiempo de trabajo son ejemplos de medidas para reducir la carga por vibración. Además, se deben tener en cuenta todas las partes del ciclo de funcionamiento (por ejemplo, los tiempos, en los que la herramienta eléctrica está desconectada y aquellos, en los que está encendida, pero sin carga).

NOTA

- ▶ El valor total de vibración y el valor de emisión de ruido indicados han sido medidos según un método de ensayo normalizado y pueden utilizarse para comparar una herramienta eléctrica con otra.
- ▶ Asimismo, el valor total de vibración y el valor de emisión de ruido indicados pueden ser utilizados para una evaluación provisional de la carga.



Indicaciones generales de seguridad

Indicaciones generales de seguridad para herramientas eléctricas

¡ADVERTENCIA!

- ▶ **Lea todas las indicaciones de seguridad, instrucciones, ilustraciones y datos técnicos con los que cuenta esta herramienta eléctrica.** Las negligencias por la inobservancia de las siguientes instrucciones pueden provocar descarga eléctrica, incendio y/o lesiones graves.

Guarde todas las indicaciones de seguridad e instrucciones en un lugar seguro para futuras referencias.

La “herramienta eléctrica”, concepto empleado en las indicaciones de seguridad, hace referencia a herramientas eléctricas alimentadas por red (con cable de alimentación) o herramientas eléctricas que funcionan con batería (sin cable de alimentación).

Seguridad en el área de trabajo

- 1) **Mantenga el área de trabajo limpia y bien iluminada.** Las áreas de trabajo desordenadas o poco iluminadas pueden provocar accidentes.
- 2) **No trabaje con la herramienta eléctrica en entornos potencialmente explosivos, en los que haya líquidos, gases o polvos inflamables.** Las herramientas eléctricas generan chispas, que pueden incendiar el polvo o los vapores.
- 3) **Mantenga alejados a los niños y otras personas durante el uso de la herramienta eléctrica.** En caso de distracción puede perder el control de la herramienta eléctrica.

Seguridad eléctrica

- 1) **El enchufe de conexión de la herramienta eléctrica debe encajar en la toma de corriente. No modificar el enchufe en modo alguno. No utilice ningún adaptador con herramientas eléctricas conectadas a tierra.** Los enchufes no modificados y las tomas de corriente que coinciden reducen el riesgo de una descarga eléctrica.
- 2) **Evite el contacto corporal con superficies conectadas a tierra como tubos, calefacciones, cocinas y neveras.** Existe riesgo elevado por descarga eléctrica si su cuerpo está conectado a tierra.
- 3) **Mantenga alejadas las herramientas eléctricas de la lluvia o las humedades.** La penetración de agua en la herramienta eléctrica aumenta el riesgo de una descarga eléctrica.
- 4) **No utilice el cable de conexión para otros fines como llevar y colgar la herramienta eléctrica o desconectar el enchufe de la toma de corriente tirando del**

cable. Mantenga alejado el cable de conexión del calor, aceite, cantos afilados o partes móviles de dispositivos. Los cables de conexión enredados o dañados aumentan el riesgo de una descarga eléctrica.

- 5) **Si trabaja con la herramienta eléctrica al aire libre, utilice solo cables de extensión apropiados para el exterior.** El uso de un cable de extensión apropiado para el exterior reduce el riesgo de una descarga eléctrica.
- 6) **Si no se puede evitar el uso de la herramienta eléctrica en un entorno húmedo, utilice un interruptor automático.** El uso de un interruptor automático reduce el riesgo de una descarga eléctrica.

Seguridad personal

- 1) **Esté atento y preste atención a lo que hace y proceda con sensatez a la hora de trabajar con la herramienta eléctrica. No utilice ninguna herramienta eléctrica si está cansado o bajo la influencia de drogas, alcohol o medicamentos.** Un momento de desatención durante el uso de la herramienta eléctrica puede provocar lesiones de gravedad.
- 2) **Use siempre gafas de protección y el equipo de protección individual.** El uso del equipo de protección individual como máscara antipolvo, calzado de seguridad antideslizante, casco de protección o protección auditiva, según el tipo y aplicación de la herramienta eléctrica, reduce el riesgo de lesiones.
- 3) **Evite un arranque involuntario. Cerciórese de que la herramienta eléctrica esté apagada antes de recogerla, transportarla o conectarla al suministro de corriente y/o la batería.** El transporte de la herramienta eléctrica con el dedo en el interruptor o conectar la herramienta eléctrica encendida al suministro de corriente puede provocar accidentes.
- 4) **Quite las herramientas de ajuste o llaves de tuercas antes de encender la herramienta eléctrica.** Una herramienta o llave, que se encuentre en una parte en movimiento de la herramienta eléctrica, puede provocar lesiones.
- 5) **Evite una postura anómala. Procure una posición segura y mantenga en todo momento el equilibrio.** De este modo, puede controlar mejor la herramienta eléctrica en situaciones inesperadas.
- 6) **Lleve ropa apropiada. No use ropa suelta o joyas. Mantenga alejado el pelo, la ropa y los guantes de las partes móviles.** La ropa suelta, las joyas o el pelo largo pueden quedar enganchados en las partes móviles.
- 7) **Si pueden montarse dispositivos de recogida y de aspiración, cerciórese de que estén conectados y se puedan utilizar correctamente.** El uso de un dispositivo de aspiración de polvo puede reducir los peligros derivados del polvo.
- 8) **No cree un falso sentido de la seguridad y no pase por alto las normas de seguridad para herramientas eléctricas, incluso si está familiarizado con el uso de la herramienta.** Un manejo descuidado puede provocar lesiones graves en fracciones de segundo.

Uso y cuidado de la herramienta eléctrica

- 1) **No sobrecargue la herramienta eléctrica. Utilice para su trabajo la herramienta eléctrica designada a tal fin.** Trabaje mejor y de forma más segura en la gama de potencia indicada con la herramienta eléctrica adecuada.
- 2) **No utilice ninguna herramienta eléctrica, cuyo interruptor esté defectuoso.** Una herramienta eléctrica que no se pueda encender o apagar resulta peligrosa y debe ser reparada.
- 3) **Desconecte el enchufe de la toma de corriente y/o quite la batería extraíble antes de realizar los ajustes en el dispositivo, cambiar las partes de la herramienta de inserción o colocar aparte la herramienta eléctrica.** Estas medidas de precaución evitan un arranque inesperado de la herramienta eléctrica.
- 4) **Mantenga las herramientas eléctricas que no utilice fuera del alcance de los niños. No deje que personas, que no estén familiarizadas con el uso de la herramienta o no hayan leído estas instrucciones, utilicen la herramienta eléctrica.** Las herramientas eléctricas son peligrosas si las utilizan personas sin experiencia.
- 5) **Trate con cuidado las herramientas eléctricas y las herramientas de inserción. Controle si las partes en movimiento funcionan correctamente y no se atascan, o si las partes que se encuentren rotas o dañadas afectan al funcionamiento de la herramienta eléctrica.** Haga reparar las partes dañadas de la herramienta eléctrica antes de usarla. Una

gran cantidad de accidentes tienen su origen en un mantenimiento deficiente de las herramientas eléctricas.

- 6) **Mantenga afiladas y limpias las herramientas de corte.** Las herramientas de corte que están bien cuidadas y con los cantos cortantes afilados se atascan menos y son más cómodas de usar.
- 7) **Utilice las herramientas eléctricas, accesorios, herramientas de inserción etc. conforme a las instrucciones. Tenga en cuenta las condiciones de trabajo y la tarea a realizar.** El uso de herramientas eléctricas para aplicaciones distintas a las previstas puede provocar situaciones de peligro.
- 8) **Mantenga los mangos y las superficies de agarre secos, limpios y libres de aceite y grasa.** Los mangos y las superficies de agarre resbaladizos no permiten un manejo y control seguro de la herramienta eléctrica en situaciones imprevistas.

Uso y cuidado de la herramienta a batería

- 1) **Cargue las baterías solo con los cargadores recomendados por el fabricante.** Existe peligro de incendio si se utiliza un cargador, apropiado para un tipo determinado de baterías, con baterías distintas.
- 2) **Por ello, utilice solo las baterías apropiadas en las herramientas eléctricas.** El uso de baterías distintas puede provocar lesiones y peligro de incendio.
- 3) **Mantenga las baterías que no vaya a utilizar alejadas de grapas, monedas, llaves, clavos, tornillos u otros objetos metálicos, que pudieran provocar un puenteo de los contactos.**

Un cortocircuito entre los contactos de la batería puede provocar quemaduras o fuego.

- 4) **Un uso incorrecto puede provocar que se salga el líquido de la batería. Evite todo contacto con él. En caso de contacto accidental, enjuagarse con agua. Si el líquido entra en contacto con los ojos, busque asistencia médica suplementaria.** El líquido saliente de la batería puede causar irritaciones en la piel o quemaduras.
- 5) **No utilice ninguna batería dañada o modificada.** Las baterías dañadas o modificadas pueden comportarse de manera imprevisible y provocar fuego, una explosión o peligros de lesión.
- 6) **No exponga la batería al fuego o a temperaturas muy elevadas.** El fuego o temperaturas por encima de +130 °C pueden provocar una explosión.
- 7) **Siga todas las instrucciones de carga y nunca cargue la batería o herramienta a batería fuera de los rangos de temperatura indicados en el manual de instrucciones.** Una carga incorrecta o fuera del rango de temperatura permitido puede dañar la batería y aumentar el peligro de incendio.

¡ADVERTENCIA!



No arroje el paquete de baterías a los residuos domésticos ni al fuego ni al agua. No exponga el paquete de baterías largo tiempo a la luz solar intensa ni coloque la batería sobre radiadores (máx. 50 °C).

Servicio

- 1) **Deje que un especialista cualificado repare su herramienta eléctrica y solo con piezas de repuesto originales.** De este modo, se mantendrá la seguridad de la herramienta eléctrica.
- 2) **Nunca realice tareas de mantenimiento en baterías dañadas.** El mantenimiento completo de las baterías solo debe llevarlo a cabo el fabricante o representante autorizado.

Indicaciones de seguridad adicionales para trinquetes recargables

- **Sujete el dispositivo de las superficies de agarre aislantes si realiza trabajos, en los que los tornillos puedan entrar en contacto con líneas eléctricas ocultas.** El contacto con un cable conductor de tensión puede poner en tensión partes metálicas del dispositivo, y provocar una descarga eléctrica.
- **Asegure la pieza de trabajo.** Una pieza de trabajo sujeta con dispositivos de sujeción o torno de banco se sujeta de forma más segura que con la mano.
- **Sujete la herramienta eléctrica firmemente.** Al apretar o aflojar tornillos pueden producirse brevemente momentos de reacción elevados.
- **Apague de inmediato la herramienta eléctrica si la herramienta de inserción se bloquea.** Esté preparado para momentos de reacción elevados que provoquen un retroceso.
- **Quite el paquete de baterías si realiza trabajos en el dispositivo.** De este modo, evitará un arranque inesperado de la herramienta eléctrica.

⚠ ¡CUIDADO! ¡Peligro de tocar cables eléctricos!

- ▶ Cerciórese de que no impacta con líneas de agua, gas o electricidad cuando trabaje con la herramienta eléctrica.

Accesorios originales/equipamiento adicional

- **Utilice solo accesorios y equipamiento adicional que estén especificados en las instrucciones de uso.** El uso de otras herramientas de inserción distintas a las recomendadas en el manual de instrucciones puede suponer un peligro de lesión para usted.

Reducción de las vibraciones y los ruidos

Limite el tiempo de uso, utilice modos de baja vibración y bajo ruido, y use equipos de protección individual para reducir los efectos de las vibraciones y los ruidos.

Las medidas siguientes ayudan a reducir los riesgos derivados del ruido y de la vibración:

- Utilice el producto solo conforme a su uso previsto y como se describe en estas instrucciones.
- Asegúrese de que se realice un mantenimiento correcto en el producto.
- Utilice las herramientas de inserción adecuadas para este producto y asegúrese de que estén en perfectas condiciones.
- Sujete bien el producto de los mangos/superficies de agarre.
- Realice el mantenimiento en el producto conforme a las instrucciones y asegúrese de que esté lubricado lo suficiente (si procede).

- Planee su flujo de trabajo, de modo que el uso de productos con un valor de vibración elevado se distribuya a lo largo de un periodo más prolongado.

Comportamiento en caso de emergencia

Familiarícese mediante este manual de instrucciones con el uso de este producto. Memorice las indicaciones de seguridad y sígalas al pie de la letra. Esto ayuda a reducir riesgos y peligros.

- Preste siempre atención a la hora de utilizar este producto para poder reconocer los peligros a tiempo y actuar en consecuencia. Actuar rápidamente puede evitar lesiones graves y daños materiales.
- Si se producen fallos de funcionamiento, apague el producto inmediatamente y extraiga el paquete de baterías. Haga revisar el producto por un especialista cualificado y, si es necesario, repárelo antes de volver a ponerlo en funcionamiento.

Riesgos residuales

NOTA

- ▶ ¡Este producto genera durante el funcionamiento un campo electromagnético! ¡En determinadas circunstancias, este campo puede afectar a implantes médicos activos o pasivos! ¡Para reducir el peligro de lesiones graves o mortales, recomendamos que la persona con implante médico consulte a su médico y al fabricante del implante médico antes de utilizar el producto!

- Aunque utilice esta herramienta eléctrica de forma adecuada, siempre existen riesgos residuales. Pueden aparecer los siguientes

peligros en relación con el diseño y modelo de esta herramienta eléctrica:

- Lesiones por corte
- Pérdida auditiva, si trabaja sin protección auditiva.
- Daños para la salud causados por las vibraciones mano-brazo si el dispositivo se usa durante un largo período de tiempo o no se utiliza o no se le da un mantenimiento adecuado.

● Indicaciones de seguridad para cargadores

- Este dispositivo puede ser utilizado por niños a partir de los 8 años y personas con capacidades físicas, mentales o sensoriales reducidas, siempre y cuando haya una persona responsable de su seguridad que los supervise o se los haya instruido en el uso seguro del dispositivo y estos conozcan los posibles peligros.

Los niños no deben jugar con el dispositivo.

Las tareas de limpieza y mantenimiento no deben ser llevadas a cabo por niños sin supervisión.

- No cargue pilas que no sean recargables. El incumplimiento de esta indicación conlleva posibles riesgos.
 - A fin de evitar riesgos, si el cable de conexión resulta dañado, sólo el fabricante, su representante de servicio al cliente o una persona con una cualificación similar podrá realizar la sustitución.
 - Proteja las partes eléctricas contra la humedad. Nunca lo sumerja en agua u otros líquidos para evitar una descarga eléctrica. Nunca ponga el dispositivo debajo del agua corriente. Observe las instrucciones de limpieza, mantenimiento y reparación.
 - Este dispositivo solo es apropiado para un uso en interiores.
- ⚠ **¡ATENCIÓN!** Este cargador solo es apropiado para cargar paquetes de baterías de los siguientes tipos:

Paquete de baterías Parkside 12 V		
PAPK 12 A3	2 Ah	3 celdas
PAPK 12 A4	2 Ah	3 celdas
PAPK 12 B4	4 Ah	6 celdas

- Los clientes de los países siguientes pueden pedir los cargadores y las baterías de repuesto en las tiendas online de Lidl: Alemania (lidl.de), Francia (lidl.fr), Bélgica (lidl.be), República Checa (lidl.cz), Países Bajos (lidl.nl), Polonia (lidl.pl), Eslovaquia (lidl.sk), España (lidl.es). Los clientes de los demás países pueden pedirlos en www.optimex-shop.com.

Paquetes de baterías y cargadores adecuados

Paquete de baterías:	Parkside X 12 V Team
Cargador:	Parkside X 12 V Team

● Montaje

● Desembalar y limpiar a fondo el producto

⚠ ¡ADVERTENCIA!

- ▶ ¡El producto y el material de embalaje no son ningún juguete! ¡Los niños no deben jugar con las bolsas de plástico, láminas y piezas pequeñas! ¡Existe peligro de atragantamiento y asfixia!

- Extraiga el producto del embalaje y retire todos los materiales de embalaje y láminas de protección.
- Compruebe la integridad de todas las piezas y si el volumen de suministro está completo (véase “Volumen de suministro”).
- Compruebe si el producto y todas las piezas se encuentran en buen estado. Si detecta algún daño o defecto, no utilice el producto, sino que proceda como se describe en el capítulo “Garantía”.

Accesorios

- Para un uso seguro y correcto de este producto, utilice siempre un equipo de protección individual adecuado.
- Entre otros se incluyen:
 - Gafas de protección
 - Protección auditiva
 - Guantes de protección
 - Calzado de protección

● Insertar/quitar la batería

- Quitar la batería:** Presione los botones de liberación **[4]** y quite la batería **[5]**.
- Insertar la batería:** Inserte la batería en el mango **[3]**.

● Cargar la batería

NOTA

- ▶ Si la batería **5** está caliente, espere a que se enfríe antes de cargarla.
- ▶ Apague el cargador **10** durante al menos 15 minutos entre procesos de carga sucesivos.
- ▶ Quite siempre el enchufe antes de insertar o extraer la batería del cargador.

1. En su caso, extraiga la batería del producto.
2. Inserte la batería en el receptáculo de carga del cargador. El indicador luminoso de carga rojo **12** se enciende.
3. Conecte el cargador a una toma de corriente.
4. Una vez finalizado el proceso de carga, el indicador luminoso de carga verde **11** se enciende. Desconecte el cargador de la red.
5. Extraiga la batería del cargador.

Tiempo de carga

Paquete de baterías	Tiempo de carga (h)
PAPK 12 A3, 2,0 Ah, 3 celdas	1
PAPK 12 A4, 2,0 Ah, 3 celdas	1
PAPK 12 B4, 4,0 Ah, 6 celdas	2

● Manejo

⚠ ¡ADVERTENCIA! ¡Riesgo de lesión!



¡Utilice guantes de protección!



¡Utilizar protección auditiva!



¡Utilizar gafas de protección!



¡Utilizar calzado de protección antideslizante!

● Seleccionar el sentido de giro

⚠ ¡ADVERTENCIA! ¡Riesgo de lesión!

- ▶ Utilice o ajuste el conmutador de sentido de giro **1** solo si el producto está parado.

NOTA

- ▶ Algunos tipos de tornillos, tuercas y pernos tienen rosca a la izquierda. En este caso, utilice los sentidos mencionados a continuación en orden inverso.

- Gire el conmutador de sentido de giro hacia la izquierda o derecha para apretar o aflojar el tornillo:

Conmutador de sentido de giro	Sentido de giro
Izquierda	<ul style="list-style-type: none">■ En sentido horario■ Atornillar/apretar tornillos/tuercas

Conmutador de sentido de giro	Sentido de giro
Derecha	<ul style="list-style-type: none"> ■ En sentido antihorario ■ Aflojar tornillos/tuerca

● Colocar el adaptador en el producto

- En caso necesario, inserte el adaptador [13] en el portaherramientas [9].

● Colocar el soporte en el producto

- Coloque un soporte apropiado en el portaherramientas [9] o el adaptador [13]. Mantenga recto el producto apuntando hacia el tornillo/tuerca.

● Encendido/apagado del producto

⚠ ¡ADVERTENCIA! ¡Riesgo de lesión!

- ▶ Sujete bien el producto, en especial cuando el tornillo/tuerca alcance la posición de ajuste.
- ▶ Mantenga los dedos y las manos alejados del adaptador [13] o del tornillo/tuerca durante el proceso de apriete o desatornillado.

⚠ ¡CUIDADO! ¡Riesgo de lesión!

- ▶ El tornillo/tuerca puede calentarse durante el proceso de apriete o desatornillado. Deje que el tornillo/tuerca se enfríe.
- ▶ Compruebe siempre el par de apriete real logrado con una llave dinamo-métrica.

NOTA

- ▶ Pulse ligeramente el interruptor de encendido/apagado [6] para ajustar una velocidad/un par de apriete bajo. A medida que aumenta la presión, aumenta la velocidad/el par de apriete.
- ▶ La luz de trabajo LED [8] se enciende al pulsar ligera o completamente el interruptor de encendido/apagado. Esta permite iluminar el área de trabajo en condiciones de luz desfavorables.

Encendido

1. Mantenga pulsado el bloqueo de encendido [7].
2. Mantenga pulsado el interruptor de encendido/apagado [6].
3. Después de que el producto se haya puesto en marcha, suelte el bloqueo de encendido.

Apagado

- Suelte el interruptor de encendido/apagado [6]. El producto se apaga.

● Subsanación de fallos

Problema	Causa posible	Acción
El producto no se pone en marcha.	La batería [5] está descargada.	Cargue la batería [5] (véase “Cargar la batería”).
	La batería [5] no se ha insertado correctamente.	Inserte correctamente la batería [5] (véase “Insertar/quitar la batería”).
	El interruptor de encendido/apagado [6] está defectuoso.	Deje que el producto sea reparado por el centro de servicio.
	El motor está defectuoso.	
El producto funciona con interrupciones.	Contacto interno suelto.	Deje que el producto sea reparado por el centro de servicio.
	El interruptor de encendido/apagado [6] está defectuoso.	

● Limpieza y mantenimiento

⚠ ¡ADVERTENCIA! ¡Riesgo de lesión!



¡Apague el producto, extraiga la batería [5] y deje que el producto se enfríe antes de realizar los trabajos de inspección, mantenimiento y limpieza!

⚠ ¡ADVERTENCIA! ¡Riesgo de descarga eléctrica!

- ▶ No salpicar el producto con agua ni introducirlo dentro de esta. No deje que penetre ningún líquido en el interior del producto.

⚠ ¡ATENCIÓN!

- ▶ Todos los trabajos de mantenimiento y reparación que no se describen en este manual: Póngase en contacto con un centro de servicio autorizado o una persona de cualificación similar para comprobar y reparar el producto. Utilice solo piezas originales.

NOTA

- ▶ Realice regularmente los trabajos de limpieza y mantenimiento siguientes. Esto garantiza un uso prolongado y fiable.
- ▶ No utilice ningún producto de limpieza o disolvente. El producto podría resultar dañado irreparablemente.
- ▶ El producto debe mantenerse siempre limpio, seco y libre de aceite o grasas lubricantes.
- ▶ El producto no requiere ningún tipo de mantenimiento.

- Limpie el producto con un paño seco.

● Conservación

- Guarde el producto en un lugar seco y protegido del polvo fuera del alcance de los niños.
- La temperatura de almacenamiento de la batería [5] y el producto oscila entre 0 °C y +45 °C. Durante el almacenamiento, evite el calor o frío extremo para que la batería no pierda su rendimiento.

- Si una batería va a estar almacenada durante un periodo de tiempo prolongado, el estado de carga debe comprobarse regularmente. El estado de carga óptimo está entre el 50 % y 80 %.

● Eliminación

El embalaje está compuesto por materiales no contaminantes que pueden ser desechados en el centro de reciclaje local.



Tenga en cuenta el distintivo del embalaje para la separación de residuos. Está compuesto por abreviaturas (a) y números (b) que significan lo siguiente: 1–7: plásticos/20–22: papel y cartón/80–98: materiales compuestos.

Producto:



Points de collecte sur www.quefairedesdechets.fr
Privilégiez la réparation ou le don de votre appareil !

El producto, incluidos los accesorios, y el material de embalaje son reciclables y están sujetos a la responsabilidad extendida del fabricante.

Deséchelos por separado siguiendo la información ilustrada de recogida selectiva para un mejor tratamiento de los residuos.

El logotipo Triman se aplica solo para Francia.



Para obtener información sobre las posibilidades de desecho del producto al final de su vida útil, acuda a la administración de su comunidad o ciudad.



Para proteger el medio ambiente no tire el producto

junto con la basura doméstica cuando ya no le sea útil. Deséchelo en un contenedor de reciclaje. Diríjase a la administración competente para obtener información sobre los puntos de recogida de residuos y sus horarios.

Las pilas/baterías defectuosas o usadas deben ser recicladas. Recicle las pilas/baterías y/o el producto en los puntos de recogida adecuados.



¡Daños en el medio ambiente por un reciclaje indebido de las pilas/baterías!

Las pilas/baterías no deben eliminarse junto con los residuos domésticos. Estas pueden contener metales pesados tóxicos que deben tratarse conforme a la normativa aplicable a los residuos especiales. Los símbolos químicos de los metales pesados son: Cd = cadmio, Hg = mercurio, Pb = plomo. Las pilas/baterías deben reciclarse en un punto de recolección específico para ello.

● Garantía

El producto ha sido fabricado según normas de calidad exigentes y ha sido probado minuciosamente antes de la entrega. En caso de fallos de material o de fabricación, dispone de derechos legales frente al vendedor del producto. Nuestra garantía mencionada a continuación no restringe sus derechos legales de ningún modo.

La garantía para este producto es de 3 años a partir de la fecha de compra. La garantía empieza el día de la fecha de compra. Conserve el justificante de compra original en un lugar seguro, ya que este documento es necesario para demostrar la compra.

Todos los daños o defectos ya presente en el momento de la compra deben

informarse inmediatamente tras desembalar el producto.

Si el producto presenta defectos de material o fabricación en los 3 años a partir de la fecha de compra, lo repararemos o sustituiremos, según nuestra elección, gratuitamente para usted. El período de garantía no se extiende por una reclamación de garantía aprobada. Esto también es aplicable a las piezas sustituidas y reparadas.

La garantía pierde su validez si el producto se daña o se utiliza o mantiene de forma inadecuada.

La garantía cubre defectos de material y fabricación. Esta garantía no cubre las piezas del producto sujetas a un uso y desgaste normal y, por lo tanto, consideradas piezas de desgaste (por ej. pilas, mangueras, cartuchos de tinta) ni los daños a las piezas frágiles, por ej. interruptores o piezas de cristal.

En este producto, el periodo de garantía también se aplica a la batería.

● **Tramitación de la garantía**

Para garantizar un procesamiento rápido de su consulta, por favor, siga las indicaciones siguientes:

Para cualquier consulta, tenga a mano el recibo y el número de artículo (IAN 497020_2504) como justificante de compra.

Encontrará el número de artículo en la placa de características del producto, un gravado en el producto, la portada de las instrucciones (abajo a la izquierda) o el adhesivo en la parte posterior o inferior del producto.

Si se producen fallos de funcionamiento o cualquier otro defecto, contacte primero por teléfono o correo electrónico

con el departamento de servicio mencionado a continuación.

Entonces podrá enviar gratuitamente para usted un producto registrado como defectuoso a la dirección de servicio que se le proporcione adjuntando la factura de compra (recibo) e indicando cuál es el defecto y cuándo tuvo lugar.



En parkside-diy.com puede visualizar y descargar este y muchos otros manuales. Con este código QR accede directamente a parkside-diy.com. Seleccione su país y busque los manuales de instrucciones a través de la máscara de búsqueda. Introduciendo el número de artículo (IAN) 497020_2504 accede al manual de instrucciones de su artículo.

● **Asistencia**

ES **Asistencia en España**

Tel.: 900994940

Formulario de contacto en

parkside-diy.com

IAN 497020_2504

● Declaración UE de conformidad

DECLARACIÓN UE DE CONFORMIDAD (n° 497020_2504)	
---	--

IAN: 497020_2504
Identificación del producto: "Parkside" Carraca de batería
Número de modelo: HG10173

El objeto de la declaración descrita anteriormente es conforme con la legislación de armonización pertinente de la Unión:

Directiva 2006/42/CE
Directiva 2014/30/EU
Directiva 2011/65/UE con todas las modificaciones relacionadas

Referencias a las normas armonizadas o referencias a las otras especificaciones técnicas respecto a las cuales se declara la conformidad:

N° / Partes
Directiva 2006/42/CE
EN 62841-1:2015/A11:2022
EN 62841-2-2:2014/AC:2015
Directiva 2014/30/EU
EN IEC 55014-1:2021
EN IEC 55014-2:2021

El objeto de la declaración descrita anteriormente se ajusta a la Directiva 2011/65/UE del Parlamento Europeo y del Consejo, de 8 de junio de 2011, sobre restricciones a la utilización de determinadas sustancias peligrosas en aparatos eléctricos y electrónicos:

N° / Partes
Directiva 2011/65/UE
EN IEC 63000:2018

Responsable de la documentación técnica: OWIM GmbH & Co.KG

Firmado en nombre de:

OWIM GmbH & Co. KG, Stiftsbergstraße 1, 74167 Neckarsulm, Alemania

Esta declaración de conformidad se emite bajo la responsabilidad exclusiva del fabricante.

Traducción de la declaración de conformidad original

Neckarsulm	14.10.2025	<i>ppa. Jens Buchheim</i>	<i>ppa. Dr. Thorsten Maier</i>
Lugar	Fecha	Procurador	Procurador





















ES



ES 107

Lista dos pictogramas e símbolos utilizados	Página 109
Introdução	Página 110
Utilização adequada	Página 110
Conteúdo da embalagem	Página 110
Descrição das peças	Página 110
Dados técnicos	Página 110
Indicações de segurança gerais	Página 112
Indicações de segurança para carregadores	Página 117
Instalação	Página 118
Desembalar o produto e limpar profundamente	Página 118
Remover/colocar a bateria	Página 118
Carregar a bateria	Página 119
Utilização	Página 119
Selecionar direção de rotação	Página 119
Fixar o adaptador ao produto	Página 120
Colocar o suporte no produto	Página 120
Ligar/desligar o produto	Página 120
Resolução de problemas	Página 121
Limpeza e manutenção	Página 121
Armazenamento	Página 121
Eliminação	Página 122
Garantia	Página 122
Procedimento no caso de ativação da garantia	Página 123
Assistência Técnica	Página 123
Declaração UE de conformidade	Página 124

Lista dos pictogramas e símbolos utilizados

	Leia o manual de instruções.		Utilize o produto apenas em espaços interiores e secos.
	PERIGO! – Indica um perigo de alto risco, se não for evitada, resultará na morte ou em ferimentos graves (p. ex. perigo de asfixia)		Corrente alternada/tensão alternada
			Corrente contínua/tensão contínua
	AVISO! – Indica um perigo de médio risco, se não for evitada, resultará em morte ou ferimentos graves (p. ex. risco de choque elétrico)		Segurança particular
			Classe de proteção II (isolamento duplo)
	CUIDADO! – Indica um perigo de baixo risco que, se não for evitado, resultará em ferimentos ligeiros ou moderados (p. ex. perigo de escaldadura)		Desligue o produto e tire o pack de pilhas antes de substituir os acessórios, da limpeza e quando o produto não é utilizado.
	Utilize um capacete de proteção!		Protege o pack de pilhas contra calor e luz solar direta constante.
	Utilize uma máscara!		Protege o pack de pilhas contra água e humidade.
	Utilize óculos de proteção!		Protege o pack de pilhas contra fogo.
	Utilize proteção auricular!		Utilize luvas de proteção.
	Indicações de segurança Instruções de manuseamento		Utilize sapatos de segurança antiderrapantes!
	O sinal CE confirma a conformidade do produto com as respetivas diretivas da UE.		

12 V ROQUETE A BATERIA

● Introdução

Damos-lhe os parabéns pela aquisição do seu novo produto. Acabou de adquirir um produto de grande qualidade. O manual de instruções é parte integrante deste produto. Contém indicações importantes referentes à segurança, utilização e eliminação. Familiarize-se com todas as indicações de utilização e de segurança do produto. Utilize o produto apenas como descrito e para as áreas de aplicação indicadas. Se transmitir o artigo a terceiros, entregue também os respectivos documentos.

● Utilização adequada

- Este produto foi concebido para apertar e desapertar uniões roscadas. Utilize o produto apenas como descrito e para as áreas de aplicação indicadas.
- Qualquer outra utilização ou alteração efetuada no produto é considerada inadequada e representa um risco significativo de acidentes. O fabricante não se responsabiliza pelos danos que resultam de uma utilização inadequada.
- Este produto não se destina à utilização comercial.
- O produto faz parte da série **Parkside X 12 V TEAM**. O produto pode ser usado com a bateria da série **Parkside X 12 V TEAM**. As baterias apenas podem ser carregadas com o carregador da série **Parkside X 12 V TEAM**.

● Conteúdo da embalagem

⚠ AVISO!

- ▶ O produto e o material de embalagem não são nenhum brinquedo! As crianças não devem brincar com os sacos de plástico, películas ou peças de tamanho pequeno! As crianças podem engolir essas peças e existe perigo de asfixia!

- 1 12 V Roquete a bateria
- 1 Adaptador de 3/8" para 1/2"
- 1 Caixa de transporte
- 1 Manual de instruções
- 1 Pack de pilhas
- 1 Carregador

● Descrição das peças

Antes de ler, desdobre a página com as imagens e, de seguida, familiarize-se com todas as funções do produto.

- 1 Botão de direção de rotação
- 2 Indicação do estado da bateria
- 3 Pega
- 4 Botão de desbloqueio
- 5 Bateria
- 6 Botão de LIGAR/DESLIGAR
- 7 Bloqueio de ligação
- 8 LED luz de trabalho
- 9 Porta-ferramentas
- 10 Carregador
- 11 Luz indicadora de carregamento – verde
- 12 Luz indicadora de carregamento – vermelho
- 13 Adaptador

● Dados técnicos

12 V Roquete a bateria	PAR 12 B1
Número de modelo:	HG10173
Rotação em ponto morto n_0 :	0–250 min ⁻¹

Torque máximo:	54 N m
Encaixe de acionamento quadrado:	3/8"
Tensão de medição:	12 V ---

Pack de pilhas	PAPK 12 A4
Número de modelo:	HG10031
Tipo:	Iões de lítio
Tensão nominal:	12 V --- máx.
Capacidade:	2,0 Ah
Valor da energia:	24 Wh

Carregador rápido	PLGK 12 A3
Número de modelo:	HG10038 HG10038-BS

Entrada:

Tensão nominal:	220–240 V~
Frequência elétrica:	50–60 Hz
Potência nominal:	50 W
Fusíveis (interno):	2 A /

Saída:

Tensão nominal:	12 V ---
Potência:	2,4 A
Tempo de carregamento:	aprox. 60 min
Classe de proteção:	II/□ (isolamento duplo)

Temperatura ambiente recomendada:

Temperatura máxima geral:	+45 °C
Ao carregar:	+4 °C a +40 °C
Durante o funcionamento:	+4 °C a +40 °C
Durante o armazenamento:	+20 °C a +26 °C

Valores de emissão de ruídos

Os valores calculados foram determinados conforme EN 62841. O nível de ruído da ferramenta elétrica classificado com A é normalmente de:

Nível de pressão acústica:	$L_{pA} = 79,3 \text{ dB}$
Insegurança:	$K_{pA} = 3 \text{ dB}$
Nível de potência acústica:	$L_{WA} = 87,3 \text{ dB}$
Insegurança:	$K_{WA} = 3 \text{ dB}$

Valores de emissão da vibração

Valores total da vibração (soma vetorial das três direções) determinados conforme EN 62841:

Parafusos	$a_h < 3,533 \text{ m/s}^2$
Insegurança	$K = 1,5 \text{ m/s}^2$

AVISO!



Utilizar proteção auricular!

AVISO!

- ▶ As emissões da vibração e do ruído podem variar dos valores indicados durante a utilização da ferramenta elétrica dependendo da forma como a ferramenta elétrica é utilizada, sobretudo que tipo de peça é trabalhado.

AVISO!

- ▶ Tente manter a carga o mais baixo possível. Boas medidas para reduzir a carga das vibrações são a utilização de luvas durante a utilização da ferramenta e a limitação do tempo de trabalho. Quanto a isto devem ser considerados todos os fatores que fazem parte do ciclo de funcionamento (por exemplo, os períodos de tempo em que a ferramenta elétrica está desligada e por outro, em que está ligada sem havendo carga).

NOTA

- ▶ O valor total indicado de vibração e o valor indicado da emissão de ruído foram determinados conforme o método de ensaio normalizado e podem ser utilizados para a comparação de ferramentas elétricas.
- ▶ O valor total indicado de vibração e o valor indicado da emissão de ruído podem ser utilizados para uma pré-avaliação da carga.



Indicações de segurança gerais

Indicações gerais de segurança para ferramentas elétricas

AVISO!

- ▶ **Leia todas as indicações de segurança, instruções, imagens e dados técnicos pertencentes à ferramenta elétrica.** Se houver incumprimento das seguintes instruções pode causar choque elétrico, incêndio e/ou ferimentos graves.

Guarde todas as indicações de segurança e conselhos num local seguro para referência futura.

O termo “ferramenta elétrica” utilizado nas indicações de segurança refere-se às ferramentas elétricas com fio (com ligação à alimentação) e às ferramentas elétricas sem fios (sem ligação à alimentação).

Segurança no local de trabalho

- 1) **Mantenha a sua área de trabalho limpa e bem iluminada.** A confusão e as áreas de trabalho não iluminadas podem causar acidentes.
- 2) **Não trabalhe com a ferramenta elétrica em áreas explosivas onde se encontram líquidos, gases ou pós inflamáveis.** As ferramentas elétricas produzem faíscas que podem incendiar o pó ou o vapor.
- 3) **Mantenha as crianças e outras pessoas afastadas durante a utilização da ferramenta elétrica.** No caso de distração pode perder o controlo da ferramenta elétrica.

Segurança elétrica

- 1) **A ficha de ligação da ferramenta elétrica deve encaixar na tomada. A ficha não pode ser alterada de forma alguma. Não utilize fichas de adaptação com ferramentas elétricas ligadas à terra.** As fichas não alteradas e tomadas adequadas reduzem o risco de um choque elétrico.
- 2) **Evite o contacto físico com superfícies ligadas à terra, como tubos, aquecimentos, fornos e frigoríficos.** O risco de choque elétrico é mais elevado se o seu corpo estiver ligado à terra.
- 3) **Mantenha as ferramentas elétricas afastadas da chuva e da humidade.** A entrada de água para

dentro de uma ferramenta elétrica aumenta o risco de choque elétrico.

- 4) **Não utilize o cabo de ligação com outra finalidade para transportar ou pendurar a ferramenta elétrica ou para puxar a ficha da tomada. Mantenha o cabo de ligação afastado de calor, óleo, cantos afiados e outras peças móveis do aparelho.** O cabo de ligação que está danificado ou enrolado aumenta o risco de um choque elétrico.
- 5) **Quando está a trabalhar com uma ferramenta elétrica ao ar livre utilize apenas um cabo de extensão que é adequado para espaços exteriores.** A utilização de um cabo de extensão que é adequado para espaços exteriores diminui o risco de um choque elétrico.
- 6) **Se não consegue evitar a utilização da ferramenta elétrica numa área húmida utilize um disjuntor diferencial.** A utilização de um disjuntor diferencial diminui o risco de um choque elétrico.

Segurança das pessoas

- 1) **Esteja sempre atento e verifique sempre o que está a fazer e seja consciente quando está a trabalhar com a ferramenta elétrica. Não utilize a ferramenta elétrica quando estiver cansado ou sob a influência de drogas, álcool ou medicamentos.** Um momento de descuido durante a utilização da ferramenta elétrica pode causar ferimentos muito graves.
- 2) **Utilize roupa de proteção pessoal e sempre uns óculos de proteção.** A utilização de roupa de proteção pessoal, como máscara contra o pó, sapatos de segurança antiderrapantes, capacete de proteção ou proteção auricular de

acordo com a maneira da utilização da ferramenta elétrica diminui o risco de ferimentos.

- 3) **Evite um funcionamento acidental. Certifique-se de que a ferramenta elétrica está desligada antes de ligar à alimentação elétrica e/ou a pilha, ou antes recolhe-la ou carrega-la.** Quando estiver a carregar a ferramenta elétrica e tiver o dedo em cima do botão ou quando a ferramenta elétrica for ligada à alimentação elétrica em estado ligado pode causar acidentes.
- 4) **Elimine as ferramentas de configuração ou a chave de fendas antes de ligar a ferramenta elétrica.** Uma ferramenta ou uma chave que se encontra numa peça de rotação da ferramenta elétrica pode causar ferimentos.
- 5) **Evite uma postura corporal anormal. Assegure sempre uma posição segura e mantenha sempre o equilíbrio.** Desta forma pode controlar melhor a ferramenta elétrica em situações inesperadas.
- 6) **Utilize roupa adequada. Não utilize roupa larga ou joias. Mantenha cabelos, roupa e luvas afastados das peças móveis.** Roupa larga, joias ou cabelo comprido podem ser apanhados pelas peças móveis.
- 7) **Se montar os dispositivos de aspiração e de recolha, certifique-se de que esses estejam ligados e utilizados corretamente.** A utilização de um aspirador pode reduzir o perigo causado pelo pó.
- 8) **Não tenha um falso sentido de segurança e não ignore as regras de segurança referente às ferramentas elétricas mesmo que tenha muita experiência com a utilização de ferramentas elétricas.** Um descuido pode

causar ferimentos graves dentro de uns segundos.

Utilização e tratamento da ferramenta elétrica

- 1) **Não sobrecarregue a ferramenta elétrica. Utilize para o seu trabalho sempre a ferramenta elétrica adequada.** Com a ferramenta elétrica correta pode-se trabalhar melhor e com mais segurança respeitando os parâmetros indicados relativamente à capacidade.
- 2) **Não utilize nenhuma ferramenta elétrica cujo botão esteja danificado.** Uma ferramenta elétrica que não se deixa ligar ou desligar representa um perigo e deve ser reparado.
- 3) **Tire a ficha da tomada e/ou remova uma pilha removível antes de efetuar configurações no aparelho, substituir peças da ferramenta de trabalho ou colocar as ferramentas elétricas de lado.** Esta medida de precaução evita a ligação acidental da ferramenta elétrica.
- 4) **Mantenha as ferramentas elétricas que não estão em uso fora do alcance de crianças. Não deixe que a ferramenta elétrica seja utilizada por pessoas que não sabem lidar com esse tipo de aparelho e que não leram as instruções.** As ferramentas elétricas são perigosas se são utilizadas por pessoas inexperientes.
- 5) **Cuide bem das ferramentas elétricas e das ferramentas de trabalho. Verifique se as peças móveis funcionem sem falhas e que não fiquem presas, se existem peças partidas ou danificadas de tal forma que o funcionamento da ferramenta elétrica fica afetado. Antes da utilização da ferramenta**

elétrica realize a reparação das peças danificadas. Muitos acidentes são causados por ferramentas elétricas de má manutenção.

- 6) **Mantenha as ferramentas de corte afiadas e limpas.** As ferramentas de corte com cantos de corte afiados que são bem cuidadas não se prendem tanto e se deixam guiar com mais facilidade.
- 7) **Utilize as ferramentas elétricas, acessórios, ferramentas de trabalho etc. de acordo com as presentes instruções. Tenha em consideração as condições de trabalho e o trabalho a executar.** A utilização de ferramentas elétricas não previstas pode causar situações perigosas.
- 8) **Mantenha as pegas e as áreas de agarrar secas, limpas, livre de óleo e de gordura.** As pegas e as áreas de agarrar que estão escorregadias não permitem nenhuma utilização e controlo da ferramenta elétrica em situações imprevistas.

Utilização e tratamento da ferramenta sem fio

- 1) **Carregue as baterias apenas com carregadores que são recomendados pelo fabricante.** Num carregador que é adequado para determinadas baterias existe perigo de incêndio se é utilizado com outras baterias.
- 2) **Utilize apenas as baterias previstas para as ferramentas elétricas.** A utilização de outras baterias pode causar ferimentos e incêndio.
- 3) **Mantenha a bateria não usada afastada de cliques, moedas, chaves, pregos, parafusos ou outros objetos pequenos de metal que possam causar uma ligação**

- de contactos.** Um curto-circuito entre os contactos da bateria podem causar queimaduras e incêndio.
- 4) **Numa utilização não correta existe risco de derrame da bateria. Evite o contacto com o derrame. Em caso de contacto lavar com água. Se o líquido entrar nos olhos consulte um médico.** O líquido que sai da bateria pode causar irritação da pele ou queimaduras.
 - 5) **Não utilize baterias danificadas ou alteradas.** As baterias danificadas ou alteradas podem funcionar de forma imprevisível e causar incêndio, explosão ou ferimentos.
 - 6) **Não exponha a bateria ao fogo ou a temperaturas altas.** O incêndio ou temperaturas superiores a +130 °C podem causar uma explosão.
 - 7) **Siga todas as instruções referentes ao carregamento e nunca carregue a bateria ou a ferramenta sem fio fora dos parâmetros de temperatura que estão indicados no manual de instruções.** O carregamento não correto ou o carregamento fora dos parâmetros permitidos de temperatura podem destruir a bateria e aumentar o risco de perigo de incêndio.

AVISO!



Não deite fora o conjunto da bateria juntamente com o lixo doméstico, não atire para o fogo ou para a água. Não exponha o conjunto da bateria à luz solar intensa durante muito tempo e não a coloque sobre radiadores (máx. 50 °C).

Serviço

- 1) **Solicite a reparação da ferramenta elétrica por pessoal qualificado e utilize apenas peças originais de substituição.** Desta forma é garantido que a segurança da ferramenta elétrica é preservada.
- 2) **Nunca efetue a manutenção de baterias danificadas.** Todos os trabalhos de manutenção de pilhas devem ser realizados pelo fabricante ou pelo serviço de cliente autorizado.

Indicações de segurança adicionais para roquete a bateria

- **Segure o aparelho nas áreas isoladas de agarrar quando está a efetuar trabalhos onde o parafuso pode eventualmente acertar em cabos elétricos escondidos.** O contacto com um condutor elétrico pode colocar peças metálicas do aparelho sob tensão e provocar um choque elétrico.
- **Fixe bem a peça a trabalhar.** Quando a peça a trabalhar é fixa com o dispositivo de fixação ou com uma morsa fica mais segura do que segurar com a própria mão.
- **Segure bem a ferramenta elétrica.** Ao apertar e desapertar parafusos podem ocorrer brevemente torques de reação elevados.
- **Desligue imediatamente a ferramenta elétrica quando a ferramenta de trabalho bloquear.** Prepare-se para torques de reação elevados que causam um retrocesso.
- **Retire o conjunto da bateria quando estiver a trabalhar no aparelho.** Desta forma, evita-se um arranque involuntário da ferramenta elétrica.

⚠ CUIDADO! Perigo de contacto com os cabos elétricos!

- ▶ Certifique-se de não fazer furos em paredes onde possa tocar em ligações de eletricidade, gás ou água, quando trabalhar com a ferramenta elétrica.

Acessórios originais/equipamento adicional

- **Utilize apenas os acessórios e dispositivos adicionais indicados no manual de instruções.** A utilização de ferramentas de trabalho ou acessórios distintos dos recomendados no manual de instruções pode representar um perigo de ferimentos.

Redução da vibração e do ruído

Limite o tempo de utilização, utilize modos de funcionamento de vibração e ruídos reduzidos e utilize roupa de proteção pessoal para diminuir os efeitos da vibração e do ruído.

As seguintes medidas ajudam para reduzir os riscos causados pela vibração e ruído:

- Utilize o produto apenas conforme a utilização prevista e de acordo com as instruções aqui descritas.
- Certifique-se de que o produto funciona sem falhas e que a manutenção é realizada corretamente.
- Utilize as ferramentas de trabalho corretas no produto e certifique-se de que esses estão em bom estado.
- Segure bem o produto nas pegadas/superfícies de agarrar.
- Realize a manutenção do produto conforme as instruções e assegure de que haja lubrificação suficiente (se aplicável).

- Organize o processo de trabalho de tal forma que a utilização de produtos que tenham um valor elevado de vibração estejam distribuídos durante um longo período.

Comportamento em caso de emergência

Leia cuidadosamente o manual de instruções para saber como utilizar o produto. Recorde e respeite as indicações de segurança. Isso ajuda para evitar riscos e perigos.

- Enquanto esteja a utilizar o produto esteja sempre atento a fim de reconhecer os perigos a tempo e poder agir. Uma intervenção rápida pode evitar ferimentos graves e danos materiais.
- Desligue o produto e tire o pack de pilhas em caso de uma falha na função. Solicite uma pessoa qualificada para verificar ou fazer a manutenção do produto antes de voltar a utilizar o produto.

Riscos residuais

NOTA

- ▶ O presente produto produz um campo eletromagnético durante o funcionamento! Este campo pode afetar em alguns casos específicos implantes médicos de forma ativa ou passiva! Para diminuir o perigo de morte e ferimentos graves, recomendamos às pessoas com implantes médicos de consultar o seu médico e o fabricante dos implantes antes de utilizar o produto!

- Mesmo que utilize a ferramenta elétrica devidamente existem sempre riscos. Podem surgir os seguintes perigos relacionados com a

construção e elaboração da presente ferramenta elétrica:

- Cortes
- Perda auditiva ao trabalhar sem proteção auricular.
- Problemas de saúde causados pelas vibrações da mão e braço, no caso do aparelho ser utilizado durante um período longo ou não ser utilizado devidamente ou havendo uma má manutenção.

● Indicações de segurança para carregadores

- Este aparelho pode ser utilizado por crianças a partir dos 8 anos, assim como por pessoas com capacidades físicas, sensoriais ou mentais reduzidas ou por pessoas sem experiência ou conhecimento, desde que sejam supervisionadas ou recebam instruções para utilizarem o aparelho de forma segura e compreendam os perigos envolvidos.

As crianças não devem brincar com o aparelho.

A limpeza e a manutenção por parte do utilizador não devem ser realizadas por crianças sem vigilância.

- Não carregue pilhas não recarregáveis.

O incumprimento contra a presente indicação causa perigos.

- Se o cabo de ligação apresentar danos, o fabricante, o respetivo serviço de clientes ou uma pessoa autorizada devem substituí-lo para evitar perigos.
- Protege as peças elétricas contra humidade. Não mergulhe as peças por baixo de água ou outros líquidos para evitar um choque elétrico. Nunca coloque o aparelho por baixo de água corrente. Respeite as instruções referente à limpeza, manutenção e reparação.
- O aparelho só pode ser utilizado em espaços interiores.

⚠ ATENÇÃO! O presente carregador foi concebido exclusivamente para carregar packs de pilhas dos seguintes tipos:

Parkside 12 V Conjunto da bateria		
PAPK 12 A3	2 Ah	3 células
PAPK 12 A4	2 Ah	3 células
PAPK 12 B4	4 Ah	6 células

- Os clientes dos seguintes países podem encomendar baterias de substituição e carregadores compatíveis nas lojas online da Lidl: Alemanha (lidl.de), França (lidl.fr), Bélgica (lidl.be), República Checa (lidl.cz), Países Baixos (lidl.nl), Polónia (lidl.pl), Eslováquia (lidl.sk), Espanha (lidl.es). Os clientes de todos os outros países podem encomendá-los em www.optimex-shop.com.

Conjuntos da bateria e carregadores adequados

Pack de pilhas:	Parkside X 12 V Team
Carregador:	Parkside X 12 V Team

● **Instalação**

● **Desembalar o produto e limpar profundamente**

⚠ AVISO!

- O produto e o material de embalagem não são nenhum brinquedo! As crianças não devem brincar com os sacos de plástico, películas ou peças de tamanho pequeno! As crianças podem engolir essas peças e existe perigo de asfixia!

- Retire o produto da embalagem e remova todos os materiais de embalagem e películas de proteção.
- Verifique se todas as peças estão presentes e se o conteúdo da embalagem descrito está completo (ver “Conteúdo da embalagem”).
- Verifique se o produto e todas as peças estão em bom estado. Se detetar algum dano ou defeito, não utilize o produto, siga o procedimento descrito no capítulo “Garantia”.

Acessórios

- Para a utilização segura e correta deste produto, use sempre equipamento de proteção individual adequado.
- Este inclui:
 - Óculos de proteção
 - Proteção auricular
 - Luvas de proteção
 - Calçado de proteção

● **Remover/colocar a bateria**

- Remover a bateria:** Pressione o botão de desbloqueio **4** e retire a bateria **5**.
- Colocar a bateria:** Encaixe a bateria na pega **3**.

● Carregar a bateria

NOTA

- ▶ Permita que uma bateria [5] aquecida arrefeça antes de carregar.
- ▶ Desligue o carregador [10] durante, pelo menos, 15 minutos entre processos de carregamento seguidos.
- ▶ Desligue sempre a ficha, antes de retirar ou colocar a bateria do carregador.

1. Se necessário, remova a bateria do produto.
2. Empurre a bateria para a ranhura de carregamento do carregador. A luz indicadora de carregamento vermelha [12] acende.
3. Ligue o carregador a uma tomada.
4. Quando o processo de carregamento estiver concluído, a luz indicadora de carregamento verde [11] acende-se. Desligue o carregador da rede.
5. Remova a bateria do carregador.

Tempo de carregamento

Pack de pilhas	Tempo de carregamento (h)
PAPK 12 A3, 2,0 Ah, 3 células	1
PAPK 12 A4, 2,0 Ah, 3 células	1
PAPK 12 B4, 4,0 Ah, 6 células	2

● Utilização

⚠ AVISO! Risco de ferimento!



Utilize luvas de proteção!



Utilizar proteção auricular!



Usar óculos de proteção!



Usar calçado de proteção antiderrapante!

● Selecionar direção de rotação

⚠ AVISO! Risco de ferimento!

- ▶ Utilize ou ajuste o botão de direção de rotação [1] apenas quando o produto estiver parado.

NOTA

- ▶ Alguns tipos de parafusos, porcas e pernos têm uma rosca esquerda. Neste caso, utilize as direções indicadas abaixo em sentido inverso.

- Rode o botão de direção de rotação para a esquerda ou para a direita para apertar ou desapertar o parafuso:

Botão de direção de rotação	Direção de rotação
Esquerda	<ul style="list-style-type: none">■ No sentido dos ponteiros do relógio■ Aparafusar/apertar parafusos/porcas

Botão de direção de rotação	Direção de rotação
Direita	<ul style="list-style-type: none"> ■ Sentido contrário ao dos ponteiros do relógio ■ Soltar parafusos/porcas

● Fixar o adaptador ao produto

- Se necessário, fixe o adaptador [13] no porta-ferramentas [9].

● Colocar o suporte no produto

- Coloque um suporte adequado no porta-ferramentas [9] ou no adaptador [13]. Fixe o produto diretamente apontado para o parafuso/porca.

● Ligar/desligar o produto

⚠ AVISO! Risco de ferimento!

- ▶ Segure o produto firmemente, em especial quando o parafuso/porca atingir a posição de assento.
- ▶ Mantenha os dedos e as mãos afastados do adaptador [13] ou do parafuso/porca durante o processo de apertar ou desapertar.

⚠ CUIDADO! Risco de ferimento!

- ▶ O parafuso/porca pode aquecer durante o processo de apertar ou desapertar. Deixe arrefecer o parafuso/porca.
- ▶ Verifique sempre o torque de aperto efetivo com uma chave dinamométrica.

NOTA

- ▶ Pressionar ligeiramente o botão de LIGAR/DESLIGAR [6] provoca uma velocidade/torque de aperto baixo. A velocidade/torque de aperto aumenta com o aumento da pressão.
- ▶ LED luz de trabalho [8] acende-se quando o botão de LIGAR/DESLIGAR é premido ligeira ou totalmente. Isto permite iluminar a área de trabalho em condições de iluminação desfavoráveis.

Ligar

1. Prima e mantenha premido o bloqueio de ligação [7].
2. Prima e mantenha premido o botão de LIGAR/DESLIGAR [6].
3. Após o arranque do produto, solte o bloqueio de ligação.

Desligar

- Solte o botão de LIGAR/DESLIGAR [6]. O produto desliga-se.

● Resolução de problemas

Problema	Causa possível	Ação
O produto não arranca.	A bateria [5] está descarregada.	Carregue a bateria [5] (ver “Carregar a bateria”).
	A bateria [5] não está inserida corretamente.	Insira a bateria [5] corretamente (ver “Remover/colocar a bateria”).
	O botão de LIGAR/DESLIGAR [6] está com defeito.	Envie o produto para reparação no Centro de Assistência Técnica.
	O motor está defeituoso.	
O produto funciona com interrupções.	Contacto interno solto.	Envie o produto para reparação no Centro de Assistência Técnica.
	O botão de LIGAR/DESLIGAR [6] está com defeito.	

● Limpeza e manutenção

⚠ AVISO! Risco de ferimento!



Desligue o produto, remova a bateria [5] e deixe o produto arrefecer antes de realizar os trabalhos de inspeção, manutenção ou de limpeza!

⚠ AVISO! Risco de choque elétrico!

- ▶ O produto não deve ser pulverizado com água ou colocado dentro de água. Deve ser evitada a entrada de líquidos no interior do produto.

⚠ ATENÇÃO!

- ▶ Para todos os trabalhos de manutenção e reparação não descritos neste manual: Contacte um centro de assistência autorizado ou uma pessoa qualificada para verificar ou reparar o produto. Utilize apenas peças originais.

NOTA

- ▶ Efetue regularmente os seguintes trabalhos de limpeza e manutenção. Isto garantirá uma utilização longa e fiável.
- ▶ Não utilize quaisquer produtos de limpeza ou solventes. Estes podem danificar o produto de forma irrecuperável.
- ▶ O produto deve ser mantido sempre limpo, seco e livre de óleo ou gordura.
- ▶ O produto é livre de manutenção.

- Para a limpeza do produto utiliza um pano seco.

● Armazenamento

- Guarde o produto num local seco, sem poeiras e fora do alcance de crianças.
- A temperatura de armazenamento da bateria [5] e do produto situa-se entre 0 °C e +45 °C. Evite frio ou calor extremos durante o

armazenamento para evitar que a bateria perca energia.

- Se a bateria precisar de ser armazenada durante um período longo, deve controlar regularmente o estado de carregamento. O estado ideal de carregamento situa-se entre 50 % e 80 %.

● **Eliminação**

A embalagem é feita de materiais não poluentes que podem ser eliminados nos contentores de reciclagem locais.



Esteja atento à especificação dos materiais da embalagem para a separação de lixo. Estas são identificadas com abreviações (a) e números (b) com o seguinte significado: 1–7: Plásticos/20–22: Papel e papelão/80–98: Materiais compostos.

Produto:



Points de collecte sur www.quefairedesdechets.fr
Privilégiez la réparation ou le don de votre appareil !

O produto, incluindo os acessórios e materiais de embalagem, são recicláveis e estão sujeitos a uma responsabilidade alargada do fabricante.

Elimine-os separadamente, seguindo as informações-tri (informações de triagem) ilustradas, para um melhor tratamento dos resíduos.

O logotipo Triman somente vale para a França.



As possibilidades de reciclagem dos artigos utilizados poderão ser averiguadas no seu Município ou Câmara Municipal.



Não deposite o produto utilizado no lixo doméstico, a favor da proteção do ambiente. Elimine-o de forma responsável. Pode informar-se no seu município sobre os locais de recolha adequados e o seu período de funcionamento.

As pilhas/baterias avariadas ou gastas têm de ser recicladas. Devolva as pilhas ou baterias e/ou o produto nos locais específicos destinados à sua recolha.



Danos ambientais devido à eliminação incorreta das pilhas/baterias!

As pilhas/baterias não podem ser eliminadas no lixo doméstico. Podem conter metais pesados nocivos e estão sujeitas à regulação de lixos tóxicos. Os símbolos químicos dos metais pesados são os seguintes: Cd = cádmio, Hg = mercúrio, Pb = chumbo. Como tal, deposite as pilhas/baterias utilizadas num ponto de recolha adequado do seu município.

● **Garantia**

O produto foi fabricado de acordo com diretrizes de qualidade rigorosas e cuidadosamente testado antes da entrega. Em caso de defeitos materiais ou de fabrico, tem direitos legais contra o vendedor do produto. Os seus direitos legais não são limitados de forma alguma pela nossa garantia abaixo apresentada.

A garantia para este produto é de 3 anos a partir da data de compra. O período de garantia começa na data da compra. Guarde o recibo de compra original num local seguro, pois este documento é exigido como prova de compra.

Quaisquer danos ou defeitos já presentes no momento da compra

devem ser comunicados imediatamente após a desembalagem do produto.

No caso de o produto apresentar um defeito de material ou de fabrico dentro de 3 anos a partir da data de compra, repará-lo-emos ou substituí-lo-emos gratuitamente, à nossa critério. O período de garantia não pode ser prolongado por uma reclamação de garantia concedida. Isto também se aplica às peças substituídas e reparadas.

Esta garantia é nula se o produto tiver sido danificado ou utilizado ou mantido de forma inadequada.

A garantia cobre defeitos de material e de fabrico. Esta garantia não cobre peças do produto sujeitas a desgaste normal e, portanto, consideradas peças consumíveis (por ex., baterias, mangueiras, cartuchos de tinta), nem cobre danos em peças frágeis, por ex., interruptores ou peças feitas em vidro.

Com a troca do aparelho, de acordo com DL 67/2003, o tempo de garantia se inicia novamente.

Com este produto, o período de garantia também se aplica à bateria.

● Procedimento no caso de ativação da garantia

Para garantir que o seu pedido é processado rapidamente, siga as instruções abaixo:

Por favor, prepare para todas os pedidos o recibo de compra e o número de artigo (IAN 497020_2504) como prova da compra.

Consulte a placa de identificação no produto, uma gravação no produto, a página de título das suas instruções (em baixo à esquerda) ou o autocolante no

verso ou na parte inferior do produto para obter o número do artigo.

Se ocorrerem falhas de funcionamento ou outros defeitos, contacte primeiro o serviço de assistência técnica abaixo indicado, por telefone ou por e-mail.

O produto considerado defeituoso pode então ser enviado gratuitamente para o endereço de serviço que lhe foi fornecido, juntando a prova de compra (recibo) e indicando o tipo de defeito e a data em que ocorreu.



Pode ver e descarregar estes e muitos outros manuais em parkside-diy.com. Este código QR irá levá-lo diretamente para parkside-diy.com. Selecione o seu país e utilize a máscara de pesquisa para procurar o manual de instruções. Introduzindo o número do artigo (IAN) 497020_2504, irá aceder ao manual de instruções do seu artigo.

● Assistência Técnica

PT Serviço Portugal

Tel.: 800849131

Formulário de contacto em
parkside-diy.com

IAN 497020_2504

● Declaração UE de conformidade

DECLARAÇÃO UE DE CONFORMIDADE (N.º 497020_2504)

IAN: 497020_2504
Identificação do produto: "Parkside" Catraca de bateria
Número do Modelo: HG10173

O objeto da declaração acima descrito está em conformidade com a legislação de harmonização da União aplicável:

Diretiva 2006/42/CE
Diretiva 2014/30/EU
Diretiva 2011/65/EU cu toate modificările aferente

Referências às normas harmonizadas aplicáveis ou às outras especificações técnicas em relação às quais é declarada a conformidade:

N.º / Peças
Diretiva 2006/42/CE
EN 62841-1:2015/A11:2022
EN 62841-2-2:2014/AC:2015
Diretiva 2014/30/EU
EN IEC 55014-1:2021
EN IEC 55014-2:2021

O objeto da declaração acima mencionada está em conformidade com a Diretiva 2011/65 / UE do Parlamento Europeu e do Conselho de 8 de Junho de 2011, relativa à restrição do uso de determinadas substâncias perigosas em equipamentos elétricos e eletrônicos:

N.º / Peças
Diretiva 2011/65/EU
EN IEC 63000:2018

Detentor da documentação técnica: OWIM GmbH & Co.KG

Assinado por e em nome de:

OWIM GmbH & Co. KG, Stiftsbergstraße 1, 74167 Neckarsulm, Alemanha

Esta declaração de conformidade é emitida sob a exclusiva responsabilidade do fabricante.

Tradução da original declaração de conformidade

Neckarsulm	14.10.2025	<i>ppa. Jens Buchheim</i>	<i>ppa. Dr. Thorsten Maier</i>
Lugar	Data	ppa. Jens Buchheim Signatário autorizado	ppa. Dr. Thorsten Maier Signatário autorizado

PT



OWIM GmbH & Co. KG

Stiftsbergstraße 1
74167 Neckarsulm
GERMANY

Model No.: HG10173
Version: 12/2025

IAN 497020_2504

