



Cordless Angle Grinder PWSA 12 B1

(HU)

Akkus sarokcsiszoló

Az originál használati utasítás fordítása

(CZ)

Aku úhlová bruska

Překlad originálního provozního návodu

(DE) (AT) (CH)

Akku-Winkelschleifer

Originalbetriebsanleitung

(SI)

Akumulatorski kotni brusilnik

Prevod originalnega navodila za uporabo

(SK)

Akumulátorová uhlová brúska

Preklad originálneho návodu na obsluhu

IAN 385625_2107



HU

Olvasás előtt kattintson az ábrát tartalmazó oldalra és végezetül ismerje meg a készülék mindegyik funkcióját.

SI

Pred branjem odprite stran s slikami in se nato seznanite z vsemi funkcijami naprave.

CZ

Před čtením si otevřete stranu s obrázky a potom se seznámte se všemi funkcemi přístroje.

SK

Pred čítaním si odklopte stranu s obrázkami a potom sa oboznámte so všetkými funkciami prístroja.

DE AT CH

Klappen Sie vor dem Lesen die Seite mit den Abbildungen aus und machen Sie sich anschließend mit allen Funktionen des Gerätes vertraut.

HU	Az originál használati utasítás fordítása	Oldal	4
SI	Prevod originalnega navodila za uporabo	Stran	23
CZ	Překlad originálního provozního návodu	Strana	41
SK	Preklad originálneho návodu na obsluhu	Strana	59
DE / AT / CH	Originalbetriebsanleitung	Seite	77

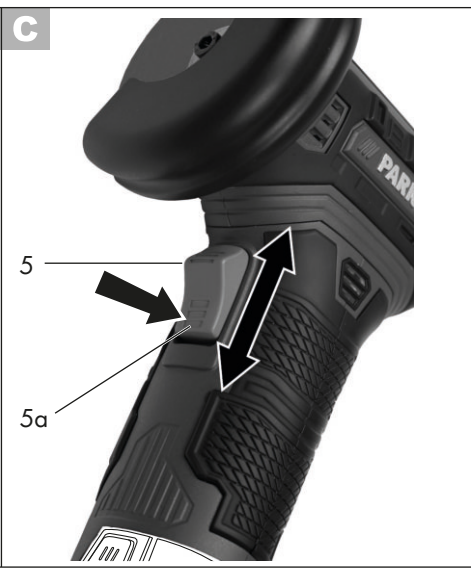
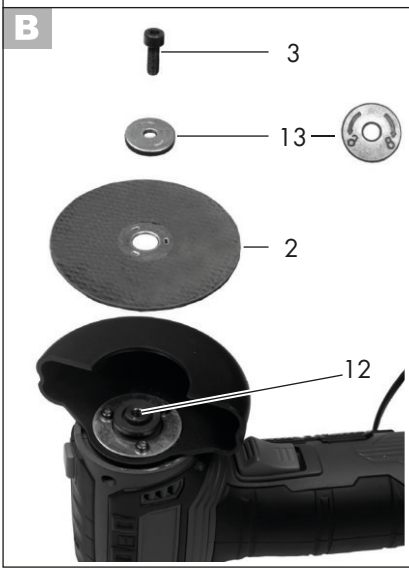
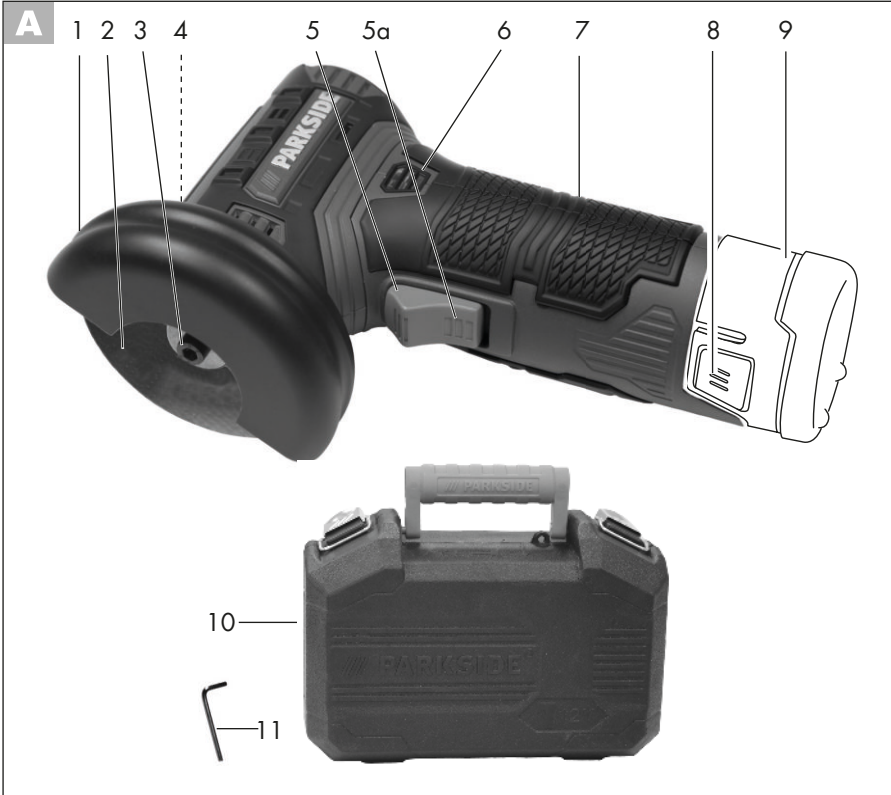

Tartalom

Bevezető	4
Rendeltetés	4
Általános leírás	5
Szállítási terjedelem	5
Működés leírása	5
Áttekintés	5
Műszaki adatok	5
Töltési idő.....	6
Biztonsági tudnivalók	6
Szimbólumok és ábrák.....	7
Általános biztonsági tudnivalók elektromos szerszámgépekhez.....	7
Biztonsági utasítások minden alkalmazáshoz	10
További biztonsági utasítások minden alkalmazáshoz	12
További biztonsági utasítások	14
Maradék rizikó	14
Összeszerelés	15
Védőburkolat felszerelése/beállítása...	15
Vágó-/csiszolókorong felszerelése/ cseréje.....	15
Használat	15
Akkumulátor behelyezése/kivétele	16
Az akkumulátor töltésszintjének ellenőrzése.....	16
Be- és kikapcsolás	17
Munka utasítások	17
Tisztítás és karbantartás	18
Tisztítás.....	18
Tárolás	18
Eltávolítás és környezetvédelem	18
Pótalkatrészek / Tartozékok	19
Hibakeresés	20
HU JÓTÁLLÁSI TÁJÉKOZTATÓ	21
Az eredeti CE megfelelőségi nyilatkozat fordítása	96
Robbantott ábra	101

Bevezető

Gratulálunk az Ön által megvásárolt új berendezéshez. Ezzel egy kiváló minőségű termék mellett döntött. A jelen készülék minőségét a gyártás alatt ellenőrizték és alávetették egy végső ellenőrzésnek. Ezzel a készülék működőképessége biztosított.



A használati útmutató a termék részét képezi. Fontos utasításokat tartalmaz a biztonságra, a használatra és a hulladékeltávolításra vonatkozóan. A termék használata előtt ismerkedjen meg az összes kezelési és biztonsági útmutatással. A terméket csak a leírtaknak megfelelően és a megadott használati területen lehet alkalmazni. Őrizze meg jól az útmutatót és a termék harmadik személynek való továbbadása esetén mellékelje az összes dokumentumot.

Rendeltetés

Az akkumulátoros sarokcsiszoló készülék fém-, kő- és faanyagok, műanyag, járólapok és nem vastartalmú fémek vágására és csiszolására szolgál, víz használata nélkül. Minden más típusú felhasználásra (pl. hűtőfolyadékkal történő vágásra/csiszolásra, egészségre veszélyes anyagok vágására/csiszolására) a készülék nem alkalmas. A készüléket a barkács szektorban történő használatra és nem folyamatos ipari használatra tervezték. A készüléket felnőttek használhatják. 16 éven felüli fiatalok csak felügyelet mellett használhatják a készüléket. A gyártó nem vállal felelősséget nem rendeltetésszerű használatból vagy helytelen kezeléssel eredő károkért. A készülék a Parkside X 12 V TEAM sorozat része és a Parkside X 12 V TEAM sorozat akkumulátoraival üzemeltethető. Az akku-

mulátorokat csak a Parkside X 12 V TEAM sorozat töltőivel szabad tölteni.

Általános leírás



Az ábrák az elülső lehajtható oldalon találhatóak.

Szállítási terjedelem

Csomagolja ki a készüléket és ellenőrizze teljességét.

- készülék
- vágókorong (színesfémekhez)
- imbuszkulcs (4 mm)
- Tároló koffer
- használati utasítás



Az akkumulátort és a töltőt nem tartalmazza.

Gondoskodjon a csomagolóanyag szabályszerű hulladékként történő elhelyezéséről.

Működés leírása

Az akkumulátoros sarokcsiszoló fém-, kő- és faanyagok, műanyag, járólapok és nem vastartalmú fémek vágására és csiszolására alkalmas. Az egyes alkalmazásokhoz speciális korongok állnak rendelkezésre. Kérjük, vegye figyelembe a korong-gyártó információit. A kezelőelemek funkciójával kapcsolatosan, kérjük, olvassa el a következő leírást.

Áttekintés

- | | |
|----------|----------------------------------|
| A | 1 védőburkolat |
| | 2 vágókorong |
| | 3 rögzítőcsavar |
| | 4 orsótengely kioldógomb |
| | 5 Be-/kikapcsoló gomb |
| | 6 Akkumulátor töltésszintkijelző |
| | 7 markolat |

- | | |
|--|--------------------------------|
| | 8 Akkumulátor kireteszelő gomb |
| | 9 Akkumulátor |
| | 10 Tároló koffer |
| | 11 imbuszkulcs |



- | | |
|--|-------------------|
| | 12 befogó karima |
| | 13 rögzítő karima |

Műszaki adatok

Akkus sarokcsiszoló .. PWSA 12 B1

Motorfeszültség U 12 V==

Üresjárat fordulat/szám (n) 19000 min⁻¹

Súly (akkumulátor nélkül,
vágókorong nélkül)..... 0,68 kg

Vágó-/csiszolókorong
mérete Ø 76 x 10 mm

Furat..... Ø 10 mm

Maximális átmérő

Vágó-/csiszolókorong Ø 76 mm

Vágó-/csiszolókorong

vastagsága max. 6,5 mm

Csiszolóorsó-menet..... M5

Hangnyomásszint

(L_{PA}) 63,1 dB(A); K_{PA} = 3 dB

Hangteljesítményszint (L_{WA})

mért 74,1 dB(A); K_{WA} = 3 dB

Vibráció (a_h) 2,275 m/s²; K = 1,5 m/s²

Hőmérséklet max. 50 °C

Töltés -4 - 40 °C

Üzemeltetés -20 - 50 °C

Tárolás..... 0 - 45 °C

A rezgésértékekre vonatkozóan olyan maximális értékekről van szó, amelyek a mellékelt vágókoronggal lettek meghatározva.

A tényleges rezgésértékek a használt tartozékoktól függően eltérhetnek.

A rezgésértékeket ezek kívül a felhasználó eszközkezelése is befolyásolja.

Vágókorong PTS 76:

Üresjárat fordulatszám n_{max} ... 20300 min⁻¹
 Korong sebesség v_0 max. 80 m/s*
 Külső átmérő Ø 76 mm
 Furat Ø 10 mm
 Vastagság 1 mm

* A csiszolókorongnak ki kell bírnia 80 m/s-es forgási sebességet.
 A jelen használati útmutatóban felsorolt összes csiszolószerszámot használhatja.

A zaj- és rezgésszint értékek a megfelelő nyilatkozatban megnevezett szabványoknak és előírásoknak megfelelően kerültek meghatározásra.

A megadott rezgés kibocsátási érték egy szabványosított mérési módszerrel került megállapításra és felhasználható az elektromos kéziszerszám egy másik készülékkel történő összehasonlítására.

A megadott rezgés kibocsátási érték a kimaradás előzetes megbecsüléséhez is felhasználható.



Figyelem:

A rezgés kibocsátási érték az elektromos kéziszerszám használata során eltérhet a megadott értéktől, az elektromos kéziszerszám alkalmazásától függően.

Próbálja a rezgésterhelést a lehető legalacsonyabb szinten tartani. A rezgésterhelés csökkentésére tett intézkedések például a kesztyű viselése a szerszám használata során és a munkaidő korlátozása. Ebben az esetben a működési ciklus minden részét figyelembe kell venni (például amikor az elektromos kéziszerszám ki van kapcsolva, és amikor bár be van kapcsolva, de terhelés nélkül fut).

Töltési idő

A készülék a Parkside X 12 V TEAM sorozat része és a Parkside X 12 V TEAM sorozat akkumulátoraival üzemeltethető. A Parkside X 12 V TEAM sorozat akkumulátorait csak a Parkside X 12 V TEAM sorozat töltőivel szabad tölteni.

Javasoljuk, hogy ezt a készüléket kizárólag az alábbi akkumulátorokkal üzemeltesse: PAKP 12 A1, PAKP 12 A2, PAKP 12 A3, PAKP 12 B1, PAKP 12 B2, PAKP 12 B3. Javasoljuk, hogy ezeket az akkumulátorokat az alábbi töltőkkel töltsse: PLGK 12 A1, PLGK 12 A2, PLGK 12 B2.

Figyelem! A kompatibilis akkumulátorok aktuális listája az alábbi oldalon található: www.lidl.de/akku

Töltési idő (h)	PAKP 12 A1 PAKP 12 A2 PAKP 12 A3	PAKP 12 B1 PAKP 12 B2 PAKP 12 B3
PLGK 12 A1	1	2
PLGK 12 A2	1	2
PLGK 12 B2	0,5	1

Biztonsági tudnivalók



FIGYELEM! Villamos szerszámok használata során az áramütés, a sérülés- és a tűzveszély elleni védelem érdekében következő alapvető biztonsági intézkedéseket kell figyelembe venni.

Az elektromos kéziszerszám használata előtt, olvassa el ezeket az utasításokat, és jól őrizze meg a biztonsági utasításokat.

Szimbólumok és ábrák

A készüléken található képek:



Figyelem!



A kezelési utasítást el kell olvasni!



Viseljen fülvédőt



Viseljen szem



Viseljen maszkot



Ez a készülék a Parkside X 12 V TEAM sorozat része



Vágási sérülések miatti veszély! Viseljen vágásbiztos kesztyűket



Rögzítőcsavar forgásiránya



Forgásirány



Elektromos gépek nem tartoznak a háztartási hulladékba

Egyéb jelzések a vágókorongon:



Nem használható oldal-csiszolásra



Nem használható nedves csiszolásra



Ne használjon hibás korongot



Viseljen védőcipőt

Szimbólumok az utasításban:



Veszélyjelek a személyi sérülés vagy anyagi kár elhárítására vonatkozó utasításokkal.



Figyelmeztető jelzés áramütés okozta személyi sérülések megelőzésére vonatkozó információval.



Utasító jelzések az anyagi kár elhárítására vonatkozó utasításokkal.



Tájékoztató jelzések, amelyek a szerszámgép optimális kezeléséről informálnak.

Általános biztonsági tudnivalók elektromos szerszámgépekhez



FIGYELMEZTETÉS! Olvasson el minden biztonsági tudnivalót és utasítást. A biztonsági tudnivalók és utasítások betartásának elmulasztása áramütést, tüzet és/vagy súlyos sérüléseket okozhat.

A jövőbeni használat érdekében őrizzen meg minden biztonsági tudnivalót és útmutatót.

A biztonsági tudnivalókban alkalmazott „elektromos szerszámgép” fogalom hálózatról működtetett elektromos szerszámgépekre (hálózati kábellel) és akkuval működtetett elektromos szerszámgépekre (hálózati kábel nélkül) vonatkozik.

1) MUNKAHELYI BIZTONSÁG

- a) **Munkaterületét mindig tartsa tisztán és jól megvilágítva.** A rendetlenség vagy a megvilágítatlan munkaterületek balesetekhez vezethetnek.
- b) **Ne dolgozzon az elektromos szerszámgéppel robbanásveszélyes környezetben, ahol éghető folyadékok, gázok vagy porok találhatóak.** Az elektromos szerszámgépek

szikrákat hoznak létre, melyek meggyújtják a port vagy a gőzöket.

- c) **Az elektromos szerszámgép használata közben tartsa távol a gyermekeket és az egyéb személyeket.** Ha elvonják a figyelmét, elveszítheti a szerszámgép feletti uralmat.

2) ELEKTROMOS BIZTONSÁG



Vigyzat: Ily módon elkerülheti az áramütés okozta baleseteket és sérüléseket:

- a) **Az elektromos szerszámgép csatlakozó dugójának passzolnia kell a dugaszoló aljzatba. A dugót semmilyen módon sem szabad módosítani. Ne használjon adapterdugókat védőföldelt elektromos szerszámgépekkel együtt.** A módosítás nélküli dugók és a megfelelő dugaszoló aljzatok csökkentik az áramütés kockázatát.
- b) **Kerülje teste érintkezését a földelt felületekkel, mint pl. csövekkel, fűtőtestekkel, tűzhelyekkel és hűtőszekrényekkel.** Megnő az áramütés veszélyének kockázata, ha az Ön teste földelve van.
- c) **Az elektromos szerszámgépeket esőtől és nedvességtől távol kell tartani.** Nő az áramütés kockázata, ha víz hatol be az elektromos szerszámgépbe.
- d) **Ne használja a kábelt rendeltetésétől eltérő célokra, az elektromos szerszámgép hordozásához, felakasztásához vagy a dugó dugaszoló aljzataból történő kihúzásához. Tartsa távol a kábelt hőtől, olajtól, éles peremektől vagy mozgásban lévő készülékelemektől.** A sérült vagy összegabalyodott kábelek növelik az áramütés kockázatát.

- e) **Ha egy elektromos szerszámgéppel a szabadban akar dolgozni, csak olyan hosszabbító kábelt használjon, amely külső terekben is alkalmazható.** A kültéri használatra alkalmas hosszabbító kábel alkalmazása csökkenti az áramütés kockázatát.
- f) **Ha az elektromos kéziszerszám nedves helyen történő használata elkerülhetetlen, használjon áram-védőkapcsolót.** Az áram-védőkapcsoló használata csökkenti az áramütés kockázatát.

3) SZEMÉLYEK BIZTONSÁGA



Vigyzat: Ily módon elkerülheti a baleseteket és sérüléseket:

- a) **Legyen figyelmes, ügyeljen arra, hogy mit csinál és végezze a munkát racionálisan az elektromos szerszámgéppel. Soha ne használjon elektromos szerszámgépet, ha fáradt, illetve kábítószerek, alkohol vagy gyógyszerek hatása alatt áll.** Egy elektromos szerszámgép használata közben egyetlen figyelmetlen pillanat is komoly sérülésekhez vezethet.
- b) **Hordjon személyi védőfelszerelést és mindig egy védőszemüveget.** A személyi védőfelszerelés, mint a pormaszk, a csúszásálló biztonsági cipők, a védősisak vagy a hallásvédő viselése, az elektromos szerszámgép mindenkori fajtája és alkalmazása függvényében, csökkenti a sérülések kockázatát.
- c) **Kerülje a véletlen üzembe helyezést. Győződjön meg arról, hogy az elektromos szerszámgép ki van kapcsolva, mielőtt áramellátásra és/vagy akkura csatlakoztatja,**

felemeli vagy hordozza. Balesetekhez vezethet, ha az elektromos szerszám-gép hordozása közben a kapcsolón tartja az ujját, vagy a készüléket bekapcsolva csatlakoztatja az áramellátásra.

- d) **Az elektromos szerszám-gép bekapcsolása előtt távolítsa el a beállító szerszámokat vagy a csavar-kulcsot.** A forgó készülékrészekben lévő szerszám vagy kulcs sérülésekhez vezethet.
- e) **Kerülje az abnormális testtartást. Gondoskodjon a stabil álló helyzetről és mindenkor tartsa meg egyensúlyát.** Így váratlan helyzetekben jobban tudja kontrollálni az elektromos szerszám-gépet.
- f) **Viseljen megfelelő ruházatot. Ne viseljen bő ruházatot vagy ékszereket. Haját, ruházatát és kesztyűit tartsa távol a mozgásban lévő alkotóelemektől.** A mozgásban lévő alkotóelemek elkaphatják a laza ruházatot, az ékszereket vagy a hosszú haját.

4) AZ ELEKTROMOS SZERSZÁMOK HASZNÁLATA ÉS KEZELÉSEE

- a) **Ne terhelje túl a készüléket. Munkájához használja az annak megfelelő elektromos szerszám-gépet.** A megfelelő elektromos szerszám-géppel jobban és biztonságosabban dolgozhat a megadott teljesítménytartományban.
- b) **Ne használjon olyan elektromos szerszám-gépet, melynek meghibásodott a kapcsolója.** A nem be- vagy kikapcsolható elektromos szerszám-gép veszélyes és meg kell javíttatni.
- c) **Húzza ki a hálózati csatlakozódugót a csatlakozóaljzatból és/vagy távolítsa el a levehető akkumulátort, mielőtt beállításokat végez a készüléken, betétszerszámokat**

cserél vagy az elektromos kézi szerszámot elveszi. Ez az óvintézkedés megakadályozza az elektromos szerszám-gép véletlen beindulását.

- d) **A használaton kívül lévő elektromos szerszám-gépek tárolása gyermekek által el nem érhető helyen történjen. Ne engedje, hogy olyan személyek használják a készüléket, akik azt nem ismerik és jelen utasításokat nem olvasták el.** Az elektromos szerszám-gépek veszélyesek, ha azokat tapasztalatlan személyek használják.
- e) **Gondosan ápolja az elektromos kézi szerszámot és a betétszerszámokat. Ellenőrizze, hogy a mozgatható alkotóelemek kifogástalanul működjenek, és ne szoruljanak, illetve hogy ne legyenek eltörve vagy olyan mértékben megsérülve alkotóelemek, hogy az csorbítsa az elektromos szerszám-gép működését.** A készülék használata előtt a sérült alkotóelemeket javíttassa meg. Számos baleset okát a rosszul karbantartott elektromos szerszám-gépek képezik.
- f) **A vágószerszámokat tartsa élesen és tisztán.** A gondosan ápoltt, éles vágóélekkel rendelkező vágószerszámok kevésbé szorulnak be és könnyebben vezethetők.
- g) **Az elektromos szerszám-gépet, a tartozékokat, a behelyezhető szerszámokat stb. alkalmazza jelen utasításoknak megfelelően. Eközben vegye figyelembe a munkafelvételeket és a kivitelezendő tevékenységet.** Az elektromos szerszám-gépek rendeltetés szerinti alkalmazásuktól eltérő célra történő használata veszélyes szituációkat teremthet.

5) Akkus készülékek gondos kezelése és használata

- a) **Az akkukat csak a gyártó által javasolt akkutöltőkben töltsse fel.** Meghatározott fajtájú akkukhoz készült akkutöltő eltérő fajtájú akkukkal történő használata esetén tűzveszély áll fenn.
- b) **Az elektromos szerszámgépekben mindig csak az azokkal történő használat céljára rendeltetett akkukat használja.** Az eltérő akkuk használata sérüléseket okozhat és tűzveszélyt rejt magában.
- c) **A használaton kívüli akkut tartsa távol gemkapocsoktól, érméktől, kulcsoktól, szögektől, csavaroktól és egyéb olyan apró fémtárgyaktól, melyek az érintkezők áthidalását okozhatják.** Az akku érintkezői között fellépő rövidzárlat égési sérüléseket okozhat és tűzveszélyes.
- d) **Hibás alkalmazás esetén folyadék juthat ki az akkuból. Kerülje az azzal való érintkezést. Véletlen érintkezés esetén vízzel alaposan le kell öblíteni.** Ha a folyadék szembe kerül, kérje orvos segítségét is. A kifolyt akkufolyadék irritálhatja a bőrt vagy égési sérüléseket okozhat.

6) VEVŐSZOLGÁLAT

Az elektromos kéziszerszámot csak képzett szakemberrel és csak eredeti pótalkatrészekkel javíttassa. Ezzel biztosítható az elektromos kéziszerszám biztonságának fenntartása.

Biztonsági utasítások minden alkalmazáshoz

Közös biztonsági utasítások csiszoláshoz és csiszoló vágáshoz:

- **Ez az elektromos kéziszerszám csiszolóként és csiszoló-vágó gépként használható. Vegyen figyelembe minden, a készülékkel együtt szállított biztonsági figyelmeztetést, utasítást, ábrát és adatot.** Az alábbi utasítások figyelmen kívül hagyása áramütést, tüzet és/vagy súlyos sérülést okozhat.
- **Ez az elektromos kéziszerszám nem alkalmas csiszolópapíros csiszoláshoz, drótkéfével végzett munkákhoz és polírozáshoz.** Az elektromos kéziszerszám nem rendeltetésszerű használata veszélyes és sérüléseket okozhat.
- **Ne használjon olyan tartozékokat, amelyeket a gyártó nem kifejezetten ehhez az elektromos kéziszerszámhoz tervezett és ajánlott.** Csak mert a tartozékok az elektromos kéziszerszámhoz tudja rögzíteni, még nem garantálja annak biztonságos használatát.
- **Az elektromos kéziszerszám megengedett fordulatszámának legalább olyan magasnak kell lennie, mint az elektromos kéziszerszámon megadott legnagyobb fordulatszám.** Az olyan tartozékok, amelyek a megengedettnél gyorsabban forognak, széttörhetnek és szét repülhetnek.
- **A betétszerszám külső átmérőjének és vastagságának meg kell egyeznie az Ön elektromos kéziszerszámának megadott méreteivel.** A nem megfelelő méretű betétszerszámokat nem lehet megfelelően eltakarni vagy irányítani.
- **A menetes betéttel rendelkező betétszerszámnak pontosan illeszkednie kell a csiszoló tengely menetére.** Az olyan betétszer-

számok esetén, amelyeket egy karimával kell felszerelni, a betétszerszám lyukátmérőjének illeszkednie kell a karima befogó-átmérőjéhez. Az olyan betétszerszámok, amelyek nincsenek pontosan rögzítve az elektromos kéziszerszám tengelyéhez, egyenletlenül forognak, nagyon erősen rezegnek és előfordulhat, hogy a kezelő ezáltal elveszíti uralmát a készülék felett.

- **Ne használjon sérült cserélhető szerszámokat. Minden használat előtt ellenőrizze a cserélhető szerszámok – például csiszolókorongok – lepattogzásait és repedéseit, a csiszolótányérok repedéseit, kopását vagy erős elhasználódását. Ha az elektromos kéziszerszám vagy a cserélhető szerszám leesett, ellenőrizze azok épségét vagy használjon ép cserélhető szerszámot. A cserélhető szerszám ellenőrzését és behelyezését követően tartózkodjon Ön és a közelben lévő személyek a forgó cserélhető szerszám síkján kívül és járassa a készüléket 1 percig a legmagasabb fordulatszámmal.** A sérült cserélhető szerszámok legtöbbször már a tesztelés során eltörnek.
- **Viseljen személyi védőfelszerelést. Alkalmazástól függően, viseljen arcvédőt, szemvédőt vagy védőszemüveget. Adott esetben viseljen porvédő maszkot, hallásvédőt, védőkesztyűt vagy speciális kötényt, amelyek megvédik Önt a kisebb lecsizolt és anyagi részecskéktől. Védeni kell a szemet a kirepülő idegen testek ellen, amelyek a különböző alkalmazások során kelet-**

kezhetnek. A por- vagy légzésvédő maszknak meg kell szűrni a használat során keletkező port. A hosszan tartó erős zaj halláskárosodást okozhat.

- **Ügyeljen arra, hogy más személyek megfelelő távolságban legyenek az Ön munkaterületétől. Mindenkinek, aki belép a munkaterületre személyi védőfelszerelést kell viselni.** A munkadarab letört részei vagy az eltört betétszerszámok kirepülhetnek és sérülést okozhatnak a közvetlen munkaterületen kívül is.
- **Az elektromos kéziszerszámot csak a szigetelt markoló felületénél fogja meg, ha olyan munkát végez, ahol a betétszerszám rejtett kábelekre vagy a készülék saját hálózati kábelébe ütközhet.** A feszültség alatt álló kábellel való érintkezés a készülék fém részeit is feszültség alá helyezheti és áramütést okozhat.
- **Soha ne tegye le addig az elektromos kéziszerszámot, amíg a betétszerszám teljesen le nem állt.** A forgó betétszerszám hozzáérhet a támasztó felülethez, ami által elveszítheti uralmát az elektromos kéziszerszám felett.
- **Ne működtesse az elektromos kéziszerszámot miközben viszi.** Ruházata véletlenül hozzáérhet és beleakadhat a forgó betétszerszámba és a betétszerszám belefűrődhet a testébe.
- **Rendszeresen tisztítsa meg az elektromos kéziszerszám szellőzőnyílásait.** A motor ventilátora port szív a készülékházba és a nagyobb mennyiségű fémpor felhalmozódása elektromos veszélyt okozhat.
- **Ne használja az elektromos kéziszerszámot gyúlékony anyagok közelében.** A szikrák meggyújtják ezeket az anyagokat.

- **Ne használjon olyan betétszerszámokat, amelyek hűtőfolyadékot igényelnek.** Víz vagy más hűtőfolyadék használata áramütést okozhat.

További biztonsági utasítások minden alkalmazáshoz

Visszaütés és megfelelő biztonsági utasítások

A visszaütés egy beékelődő vagy blokkolt forgó betétszerszám, mint például csiszolókorong, csiszolóanyag, drótcsiszoló kefe stb. hirtelen reakciója. Az elakadás vagy blokkolás a forgó betétszerszám hirtelen megállását okozza. Ezáltal az irányítatlan elektromos kéziszerszám a betétszerszám forgásirányával ellentétes irányba az akadás helyére gyorsul. Ha például egy csiszolókorong beékelődik vagy blokkolódik, a csiszolókorong munkadarabba süllyedő szélé beleakadhat és ezáltal kitörheti a csiszolókorongot vagy visszaüthet. A csiszolókorong ebben az esetben az üzemeltető felé vagy tőle el mozog, a csiszolókorong forgásirányától függően az akadás helyén. Ilyen esetben a csiszolókorongok el is törhetnek. A visszaütés az elektromos kéziszerszám helytelen vagy hibás használatából ered. Az alábbiakban leírt megfelelő óvintézkedésekkel mindez megelőzhető.

- a) **Tartsa erősen az elektromos kéziszerszámot és helyezze a testét, illetve a karjait olyan pozícióba, amellyel fel tudja fogni a visszaütés következtében fellépő erőt. Amennyiben rendelkezésre áll, használja mindig a pót-markolatot, hogy a lehető legjobban tudja irányítani a visszaütés következtében fellépő erőt vagy a**
- reakciónyomatékok indításkor.** A kezelő személy a megfelelő biztonsági óvintézkedésekkel biztonságosan uralhatja a visszaütés következtében fellépő erőt vagy a reakcióerőt.
- b) **Soha ne közelítsen kezével a forgó betétszerszámokhoz.** A betétszerszám visszaütés esetén végigfuthat a kezén.
- c) **Kerülje testével azt a területet, ahová az elektromos kéziszerszám visszaütés esetén elmozdul.** A visszaütés az elektromos kéziszerszámot a csiszolókorong mozgásával ellentétes irányba viszi az akadás helyén.
- d) **Dolgozzon különösen óvatosan sarkokban, éles szegélyeken, stb. Akadályozza meg, hogy a betétszerszám a munkadarabról visszaütdjön és beszoruljon. A forgó betétszerszám sarkokban, éles szegélyeken vagy ha visszaütdődik, könnyen beékelődik.** Ennek következtében elveszítheti uralmát a készülék felett vagy a készülék visszaüthet.
- e) **Ne használjon lánc- vagy fogazott fűrészlapot.** Az ilyen betétszerszámok gyakran okoznak visszaütést vagy miattuk a kezelő elveszítheti uralmát az elektromos kéziszerszám fölött.

Speciális biztonsági utasítások csiszolóshoz és csiszoló vágáshoz

- a) **Kizárólag az Ön elektromos kéziszerszámához engedélyezett csiszoló eszközöket és az ezekhez a csiszoló eszközökhöz tervezett védőburkolatot használja.** Nem az elektromos kéziszerszámhoz tervezett csiszoló eszközöket nem lehet megfelelően védeni és nem biztonságos.

- b) A sülyesztett közepű csiszolókorongokat úgy kell felszerelni, hogy a csiszoló felületük ne nyúljon túl a védőburkolat szélének síkján.** A helytelenül felszerelt csiszolókorongot, ami túlnyúlik a védőburkolat szélének síkján, nem lehet megfelelően leárnyékolni.
- c) A védőburkolatot megfelelően kell az elektromos kéziszerszámra rögzíteni és úgy kell beállítani, hogy a lehető legnagyobb biztonságot lehessen elérni, azaz a csiszoló test lehető legkisebb része legyen nyitottan a kezelő felé.** A védőburkolatnak meg kell védenie a kezelőt a letörött, kirepülő daraboktól és a csiszoló testtel való véletlen érintkezéstől.
- d) A csiszoló eszközöket csak az ajánlott alkalmazásokra szabad használni. Például: Soha ne csiszoljon egy vágókorong oldal-só felületével.** A vágókorongokat a korong élével történő anyag-eltávolításra tervezték. Az ezekre a csiszoló testekre ható oldalero eltörheti a korongokat.
- e) A kiválasztott csiszolókoronghoz, használjon mindig hibátlan, megfelelő méretű és formájú rögzítő karimát.** A megfelelő karimák megtámasztják a csiszolókorongot és így csökkentik a csiszolókorong törésének veszélyét. A vágókorongokhoz való rögzítő karimák eltérhetnek a többi csiszolókoronghoz való karimáktól.
- f) Ne használja a nagyobb elektromos kéziszerszámok kopott csiszolókorongjait.** A nagyobb elektromos kéziszerszámok csiszolókorongjait nem a kisebb elektromos kéziszerszámok magasabb fordulatszámára tervezték és eltörhetnek.
- Egyéb speciális biztonsági utasítások csiszoló vágáshoz**
- a) Kerülje a vágókorong blokkolását vagy a túl erős felületre nyomást. Ne vágjon túl mélyre.** A vágókorong túlterhelése növeli az igénybevételt és az elferdülés vagy a beékelődés valószínűségét és ezáltal egy visszaütés vagy a csiszoló test törésének lehetőségét.
- b) Kerülje a forgó vágókorong előtti és mögötti területet.** Ha a vágókorongot a munkadarabban magától eltávolodva mozgatja, akkor egy visszaütés esetén előfordulhat, hogy az elektromos kéziszerszám a forgó koronggal együtt közvetlenül Ön felé vágódik.
- c) Ha a vágókorong beszorul vagy ha Ön megszakítja a munkát, kapcsolja ki a készüléket, és tartsa nyugodtan addig, amíg a korong teljesen le nem áll. Soha ne próbálja meg kihúzni a még mozgó vágókorongot a vágatból, mert visszaütés lehet a következménye.** Azonosítsa és szüntesse meg a beékelődés okát.
- d) Ne kapcsolja vissza addig az elektromos kéziszerszámot, amíg az a munkadarabban van. Hagyja, hogy a vágókorong elérje a teljes fordulatszámot, mielőtt óvatosan folytatja a vágást.** Ellenkező esetben, előfordulhat, hogy beakad a vágókorong, kiugrik a munkadarabból vagy visszaütést okoz.
- e) Egy beszorult vágókorong okozta visszaütés kockázatának csökkentése érdekében, támassza alá a lemezeket vagy munkadarabot.** Nagyobb munkadarabok saját súlyuknál fogva elgörbülhetnek. A munkadarabot a korong

mindkét oldalán alá kell támasztani, mind a vágókorong közelében, mind a munkadarab szélén.

- f) Legyen különösen óvatos meg-lévő falban vagy más be nem látható területen végzett „zseb-vágás” esetén.** Az anyagba hatoló vágókorong gáz- vagy vízvezetékek, elektromos vezetékek vagy egyéb tárgyak vágása esetén visszaütést okozhat.

További biztonsági utasítások

- Csak olyan csiszolókorongot használjon, amelynek a feltüntetett fordulatszám legalább olyan magas, mint a készülék adattábláján megadott érték.
- Használat előtt szemrevételezze a csiszolókorongot. Ne használjon sérült vagy deformálódott csiszolókorongot. Cserélje ki a kopott csiszolókorongot.
- Ügyeljen arra, hogy a csiszolás során keletkező szikra ne jelentsen veszélyt, például ne érjen személyeket vagy ne gyújtson meg gyúlékony anyagokat.
- Csiszolás, súrolás és vágás során mindig viseljen védőszemüveget, védőkesztyűt, légzésvédőt és fülvédőt.
- Soha ne nyúljon a csiszolókorong és szikrafogó közé vagy a védőburkolat közelébe. Zúzódás veszélye áll fenn.
- A készülék forgó alkatrészeit funkcionális okokból nem lehet lefedni. Cselekedjen tehát óvatosan, és tartsa erősen a munkadarabot, hogy elkerülje a munkadarab megcsúszását, ami által keze a csiszolókoronghoz érhet.
- A munkadarab csiszolás közben felforrósodik. Ne érintse meg a megmunkált részt, hagyja kihűlni. Égési sérülés veszélye áll fenn. Ne használjon hűtőfolyadékot vagy hasonlókat.
- Ne dolgozzon a készülékkel, ha fáradt

vagy alkohol, illetve gyógyszer befolyása alatt áll. Tartson mindig időben szünetet.

- A készülék karbantartása előtt kapcsolja ki a készüléket és vegye ki az akkumulátort a készülékből.
- **Ne használjon olyan tartozékokat, amelyeket a PARKSIDE nem ajánl.** Ez áramütést vagy tüzet okozhat.

Maradék rizikó

Akkor is, ha Ön az elektromos szerszámát az előírásoknak megfelelően használja, mindig fennáll egy bizonyos maradék rizikó. A következő veszélyek léphetnek fel az elektromos szerszám felépítésével és kivitelezésével kapcsolatban:

- tüdőkárosodás, ha nem visel megfelelő légzésvédőt.
- halláskárosodás, ha nem visel megfelelő hallásvédőt.
- egészségkárosodás
 - a csiszoló eszközök megérintése révén a nem fedett területen;
 - a munkadarabok vagy sérült csiszolókorongok kirepülő részei révén.
- A kéz és kar rezgésből adódó egészségkárosodása, amennyiben a készüléket hosszabb ideig vagy nem megfelelően használja vagy a készülék nincs megfelelően karbantartva.



Figyelem! A jelen elektromos szerszám üzem közben elektromágneses mezőt gerjeszt. Ez a mező bizonyos körülmények között aktív vagy passzív módon orvosi implantátumokat befolyásolhat. Annak érdekében, hogy a komoly vagy halálos sérülések veszélyét csökkentsék, az orvosi implantátumokat viselő személyeknek ajánljuk, konzultálniuk orvosukkal és az orvosi implantátum gyártójával, mielőtt használnák a gépet.



Vegye figyelembe a Parkside X 12 Team akkumulátor és töltő használati útmutatójában lévő töltésre és helyes használatra vonatkozó biztonsági utasításokat és tudnivalókat. A töltés részletes leírása és további információk ebben a külön használati útmutatóban találhatóak.

Összeszerelés



Vigyázat! Sérülésveszély!

- Ügyeljen arra, hogy elegendő helye legyen a munkavégzéshez, és ne veszélyeztessen más személyeket.



Védőburkolat felszerelése/beállítása

Úgy állítsa be a védőburkolatot, hogy a szikrahullás vagy a levált darabok ne találhassák el se a felhasználót, se a közelében tartózkodó személyeket.

Ezen kívül a védőburkolatot úgy kell beállítani, hogy a szikrahullás ne tudjon meggyújtani gyúlékony, akár közelben lévő részeket.



A készüléket kizárólag felszerelt védőburkolattal szabad működtetni.

1. Vegye ki az akkumulátort (9). Ehhez nyomja le az akkumulátor kioldó gombját (8) és húzza ki az akkumulátort (9) a készülékből.
2. Forgassa a védőburkolatot (1) munka pozícióba. A védőburkolat zárt részének mindig a kezelő felé kell lennie.



Vágó-/csiszolókorong felszerelése/cseréje



Az első üzembe helyezés előtt ellenőrizze a rögzítőcsavar (3) megfelelő rögzítettségét.

1. Nyomja le és tartsa lenyomva az orsórögzítő gombot (4).
2. Lazítsa meg a rögzítőcsavart (3) az imbuszkulcs (11) segítségével. Elengedheti az orsórögzítő gombot (4).
3. Helyezze fel a kívánt vágó-/csiszolókorongot (2) a befogó karimára (12). A vágó-/csiszolókorong feliratának a készülék felé kell lennie.
4. Helyezze vissza a rögzítő karimát (13). A rögzítő karima (13) hornyos oldalának alapvetően az elektromos kéziszerszám és ezáltal a vágó-/csiszolókorong felé kell lennie (2). A rögzítő karimán jelöléssel ellátott oldalnak láthatóan  kell lennie.
5. Nyomja meg az orsórögzítő gombot (4) és húzza meg a rögzítőcsavart (3) az imbuszkulcs (11) segítségével. Elengedheti az orsórögzítő gombot (4).



Ha a vágó-/csiszolókorongon jelölve van a forgásirány, akkor figyeljen arra, hogy az megegyezzen a készüléken jelölt forgásiránnyal.

Használat



Vigyázat! Sérülésveszély!

- A készüléken végzett mindennemű munka előtt, válassza le a készüléket a hálózatról.
- Csak a gyártó által ajánlott csiszolókorongot és tartozékokat használjon. Más betétszerszámok és egyéb tartozékok használata sérülésveszélyt jelenthet az Ön számára.

- Csak olyan csiszoló szerszámokat használjon, amelyeken fel vannak tüntetve a gyártó adatai, a kötések típusa, a méretek és a megengedett fordulatszám.
- Csak olyan csiszolókorongot használjon, amelynek a feltüntetett fordulatszám legalább olyan magas, mint a készülék adattábláján megadott érték. Ne használjon csorba, repedt vagy más módon sérült csiszolókorongokat.
- Soha ne működtesse a készüléket védőfelszerelések nélkül.
- **Egy beszorult vágókorong okozta visszaütés kockázatának csökkentése érdekében, támassza alá a lemezeket vagy munkadarabokat.** Nagyobb munkadarabok saját súlyuknál fogva elgörbülhetnek. A munkadarabot a korong mindkét oldalán alá kell támasztani, mind a vágókorong közelében, mind a munkadarab szélén.



A készülék működése közben, tartsa távol a kezeit a csiszolókorongtól. Fenyegető sérülésveszély.



A cserével kapcsolatos tudnivalók:

- A készüléket soha ne használja védőberendezések nélkül.
- Ellenőrizze, hogy a csiszolókorongon megadott fordulatszám megegyezik a készülék névleges fordulatszámával, vagy meghaladja azt.
- Ellenőrizze, hogy a csiszolókorong méretei illenek a készülékhez.
- Csak kifogástalan állapotban lévő csiszolókorongot használjon (hangpróba: ha műanyag kalapáccsal üt a csiszolókorongra, akkor egy tiszta hangot kell hallania).
- A csiszolókorong túl kisméretű rögzítőfura-tát ne próbálja meg utólag kiszélesíteni.

- A túlságosan nagyméretű lyukkal rendelkező csiszolókorongok megfelelővé tételéhez ne használjon szűkítőperselyt vagy adaptert.
- Ne használjon fűrészlapot.
- A csiszoló eszközök rögzítéséhez csak a mellékelt rögzítő karimákat szabad használni. A rögzítő karima és a csiszoló szerszám közötti rétegnek rugalmas anyagból, pl. gumiból, puha kartonból, stb. kell lennie.
- Csiszolókörong-csere után ismét szerelje össze teljesen a készüléket.



A készülék karbantartása előtt kapcsolja ki a készüléket és vegye ki az akkumulátort a készülékből.



Vágási sérülések elkerülése érdekében, viseljen védőkesztyűt a vágó-/csiszolókorong cseréje során.



A rögzítőcsavart (A 3) nem szabad túl erősen meghúzni, nehogy eltörjön a vágó-/csiszolókorong (A 2).

Akkumulátor behelyezése/ kivétele

1. Az akkumulátor (9) készülékbe történő behelyezéséhez csúsztassa be az akkumulátort a készülékbe a vezetősínek mentén. Ez hallhatóan bekattan.
2. Az akkumulátor (9) készülékből történő kivételéhez, nyomja meg az akkumulátoron lévő kireteszelő gombot (8) és húzza ki az akkumulátort.

Az akkumulátor töltésszintjének ellenőrzése

A töltésszintkijelző (A 6) jelzi az akkumulátor (A 9) feltöltésének állapotát.

- Az akkumulátor feltöltésének állapotát a megfelelő LED-lámpa felvilánásával jelzik ki ha a készülék működik. A készülék bekapcsolásához nyomja le a be-/kikapcsolón lévő nyomópontot (A 5a) és tolja előre a be-/kikapcsolót (A 5).

piros-sárga-zöld

=> Az akkumulátor teljesen fel van töltve

piros-sárga

=> Az akkumulátor kb. félig van feltöltve

piros => Az akkumulátort tölteni kell

C Be- és kikapcsolás

1. A készülék bekapcsolásához nyomja le a be-/kikapcsolón lévő nyomópontot (5a) és tolja előre a be-/kikapcsolót (5). A készülék bekapcsolódik és működni kezd. A bekattintáshoz billentse előre a be-/kikapcsolót (5).
2. A készülék kikapcsolásához nyomja meg a be-/kikapcsolón lévő nyomópontot a be-/kikapcsoló (5) hátra billentéséhez.
A készülék kikapcsolódik.

A bekapcsolás után várja meg, amíg a készülék eléri a max. fordulatszámot. Csak ekkor kezdjen el dolgozni a készülékkel.



A készülék kikapcsolása után, a korongnak utánfutása van. Fenyegető sérülésveszély.

Próbamenet: A készülék első használata előtt és minden korong-csere után egy terhelés nélküli próbamenetet kell végezni. Azonnal kapcsolja ki a készüléket, ha a csiszolókorong kiegyensúlyozatlan járását, jelentős rezgését tapasztalja, vagy a normálistól eltérő zajokat hall.

Munka utasítások

Csiszoló vágás:



Soha ne használjon durva-csiszoló korongot vágáshoz!

Csak bevizsgált, szálerősített vágó- vagy csiszolókorongokat szabad használni.

Dolgozzon mindig csekély előretolással. Csak mérsékelt nyomást fejtsen ki a munkadarabra.

A készüléket mindig a forgással ellenkező irányba vezesse. Így a készülék nem ugrik ki irányíthatatlanul a vágatból.

Kő anyagok vágása:

- Kő anyagok vágásához elsősorban gyémánt vágókorong használatát ajánljuk. Minden esetben ügyeljen a vágókorong alkalmazáshoz való alkalmasságára és jelölésére.
- Kő anyagok vágása során gondoskodjon megfelelő porelszívásról.
- Viseljen porvédő maszkot.
- A készüléket csak száraz vágásra / száraz csiszolásra szabad használni.

Statikára vonatkozó tudnivalók:

A teherhordó falakban lévő nyílásokra a DIN 1053 szabvány 1. része vagy országspecifikus előírások érvényesek. Ezeket az előírásokat feltétlenül be kell tartani. A munka megkezdése előtt kérje a felelős statikus, építészek vagy az illetékes építésvezető tanácsát.

Durva csiszolás:



Soha ne használjon vágókorongot durva csiszoláshoz!

Csak mérsékelt nyomást fejtessen ki a munkadarabra. A készüléket egyenletesen mozgassa ide-oda.

A legjobb durva csiszolási eredmény 30° és 40° közötti munkaszög esetén érhető el.

Tisztítás és karbantartás



A használati útmutatóban nem részletezett munkákat szakműhelyben végeztesse. Kizárólag eredeti alkatrészeket használjon.



A készülék karbantartása előtt kapcsolja ki a készüléket és vegye ki az akkumulátort a készülékből.

Rendszeresen végezze el a következő tisztító és karbantartási munkálatokat. Ezzel biztosítja a hosszú és megbízható használatot.

Minden használat előtt ellenőrizze a készülék esetleges hibáit, például meglazult, kopott vagy sérült alkatrészeket, a csavarok és egyéb alkatrészek megfelelő rögzítését. Különös figyelemmel ellenőrizze a csiszolókorongot. Cserélje ki a sérült alkatrészeket.

Tisztítás



Ne használjon tisztítószerkeket vagy oldószereket. Vegyi anyagok kárt okozhatnak a készülék műanyag alkatrészeiben. Soha ne tisztítsa a készüléket folyó víz alatt.

- Minden használat után alaposan tisztítsa meg a készüléket.
- A szellőző nyílásokat és a készülék felületét puha kefével, ecsettel vagy törölkendővel tisztítsa meg.

Tárolás

- Tárolja a készüléket száraz és portól védett helyen, gyermekektől elzárva.
- Hosszabb tárolás előtt vegye ki az akkumulátort a készülékből és töltsse fel teljesen.
- Az akkumulátor és a készülék tárolási hőmérséklete 0 °C és 45 °C között van. A tárolás során kerülje a túlzott hideget vagy meleget, hogy az akkumulátor ne veszítsen a teljesítményéből.
- A vágó-, és csiszolókorongokat szárazon és élükre állítva kell tárolni és nem szabad egymásra rakni.

Eltávolítás és környezetvédelem

A készülék ártalmatlanítása előtt vegye ki az akkumulátort a készülékből!

Gondoskodjon a készülék, a tartozékok és a csomagolás környezetbarát újrahasznosításáról.

Az akkumulátor ártalmatlanítására vonatkozó utasítások az akkumulátor és a töltő külön használati útmutatójában található.



Az elektromos készülékek nem tartoznak a háztartási hulladékok közé.

- A készülék ártalmatlanítása előtt vegye ki az akkumulátort a készülékből!
- Adja le a készüléket egy hulladékkezelő létesítményben. Az alkalmazott, műanyagból és fémből készült alkotóelemek fajtánként különválaszthatók és újrafelhasználás alá vethetők. Kérdezze ezzel kapcsolatban szerviz-központunkat.
- A beküldött hibás berendezés eltávolításáról ingyenesen gondoskodunk.

Pótalkatrészek / Tartozékok

**Pótalkatrészeket és tartozékokat az alábbi honlapon rendelhet:
www.grizzlytools.shop**

Ha nincs internete, úgy telefonon hívja fel szerviz-központunkat (lásd 21. oldal).
Tartsa készenlétben a megfelelő rendelési számot.

Poz. Megnevezés..... Cikk-sz

A 2 Vágókorong..... 30211074

B 13+3 rögzítő karima a rögzítőcsavar 91100646

Hibakeresés

 A készülék karbantartása előtt kapcsolja ki a készüléket és vegye ki az akkumulátort a készülékből.

Probléma	Lehetséges ok	Hibaelhárítás
A készülék nem indul	Akkumulátor (A 9) lemerült	Töltse fel az akkumulátort (A 9) (vegye figyelembe az akkumulátor és a töltő külön használati útmutatóját)
	Akkumulátor (A 9) nincs behelyezve	Helyezze be az akkumulátort (A 9) (lásd „Használat”)
	Be-/kikapcsoló (5) meghibásodott	Javítás az ügyfélszolgálattal
	Motor hibás	
A csiszoló szerzőszám nem mozog, annak ellenére, hogy a motor működik	Laza a csiszolókorong-anya	Húzza meg a csiszolókorong-anyát (lásd „Korong cseréje”)
	A munkadarab, visszamaradt munkadarab-részek vagy a csiszoló eszköz maradványa blokkolja a meghajtást	Távolítsa el a blokkoló dolgokat
A motor lelassul, majd megáll	A készüléket túlterheli a munkadarab	Csökkentse a csiszoló eszközre kifejített nyomást
		Nem alkalmas munkadarab
A csiszolókorong nem kereken fut, nem normális zajok hallhatók	Laza a csiszolókorong-anya	Húzza meg a csiszolókorong-anyát (lásd „Korong cseréje”)
	A csiszolókorong hibás	Cserélje ki a csiszolókorongot



HU JÓTÁLLÁSI TÁJÉKOZTATÓ

A termék megnevezése: Akkus sarokcsiszoló	Gyártási szám: IAN 385625_2107
A termék típusa: PWSA 12 B1	
A gyártó cégneve, címe, e-mail címe: Grizzly Tools GmbH & Co. KG Stockstädter Straße 20 63762 Großostheim Germany E-Mail: service@grizzly.biz	Szerviz neve, címe, telefonszáma: Szerviz Magyarország Tel.: 06800 21225 E-Mail: grizzly@lidl.hu W+T Környezetvédelmi és Szolgáltató Kft. Dunapart also 138 2318 Szigetszentmárton Tel.: 0624 456 672
Az importáló/ forgalmazó neve és címe: Lidl Magyarország Kereskedelmi Bt., H-1037 Budapest, Rádl árok ó.	

1. A jótállási idő a Magyarország területén, Lidl Magyarország Kereskedelmi Bt. üzletemben történt vásárlás napjától számított 1 év, amely jogvesztő. A jótállási idő a fogyasztó részére történő átadással, vagy ha az üzembe helyezést a forgalmazó, vagy annak megbízottja végzi, az üzembe helyezés napjával kezdődik.
2. A jótállási igény a jótállási jeggyel és/vagy a vásárlást igazoló blokkal érvényesíthető. A jótállási jegy szabálytalan kiállítása, vagy átadásának elmaradása nem érinti a jótállási kötelezettség-vállalás érvényességét. Kérjük, hogy a vásárlás tényének és időpontjának bizonyítására őrizze meg a pénztári fizetésnél kapott jótállási jegyetés a vásárlást igazoló blokkot.
3. A vásárlástól számított három munkanapon belül érvényesített csereigény esetén a forgalmazó köteles a terméket kicserélni, feltéve ha a hiba a rendeltetészerű használatot akadályozza. A jótállási jogokat a termék tulajdonosaként a fogyasztó érvényesítheti az áruházakban, valamint a jótállási tájékoztatóban feltüntetett szervizekben. (A magyar Polgári Törvénykönyv alapján fogyasztónak minősül a szakmája, önálló foglalkozása vagy üzleti tevékenysége körén kívül eljáró természetes személy.)

A jótállás ideje alatt a fogyasztó hibás teljesítés esetén kérheti a termék kijavítását, kicserélését, vagy ha a termék nem javítható vagy cserélhető, vagy az a forgalmazónak aránytalan többletköltséggel járna, illetve a fogyasztó kijavításhoz, kicseréléshez fűződő érdeke alapos ok miatt megszűnt, árleszállítást kérhet, vagy elállhat a szerződéstől és visszakérheti a vételárát. A kijavítás során a termékbe csak új alkatrész kerülhet beépítésre.

4. A fogyasztó a hiba felfedezése után a lehető legrövidebb időn belül köteles a hibát bejelenteni és a terméket a jótállási jogok érvényesítése céljából átadni. A hiba felfedezésétől számított két hónapon belül bejelentett jótállási igényt időben közöltnek kell tekinteni. A közlés elmaradásából eredő kárért a fogyasztó felelős. A jótállási igény

érvényesíthetőségének határideje a termék, vagy fődarabjának kicserélése esetén a csere napján újraindul.

5. A rögzített bekötésű, illetve a 10 kg-nál súlyosabb, vagy tömegközlekedési eszközön nem szállítható terméket az üzemeltetés helyén kell megjavítani. Abban az esetben, ha a javítás a helyszínen nem végezhető el, a termék ki- és visszaszereléséről, valamint szállításáról a forgalmazónak kell gondoskodnia.
6. A jótállás nem áll fenn, ha a hiba a nem rendeltetésszerű használatból, átalakításból, helytelen tárolásból, vagy a használati utasítástól eltérő kezelésből, vagy bármely a vásárlást követő behatásból fakad, vagy elemi kár okozta, és azt a forgalmazó, vagy a szerviz bizonyítja. A jótállás nem vonatkozik a mozgó kopó alkatrészek (világítótestek, gumibroncok stb.) rendeltetésszerű felhasználására. A szerviz és a forgalmazó a kijavítás során nem felel a terméken a fogyasztó vagy harmadik személyek által tárolt adatokért vagy beállításokért.
7. Fogyasztói jogvita esetén a fogyasztó a megyei (fővárosi) kereskedelmi és iparkamrák mellett működő békéltető testület eljárását is kezdeményezheti.

A jótállás a fogyasztó törvényből eredő szavatossági jogait és azok érvényesíthetőségét nem érinti.

Kijavítást ellenőrző szelvény:

A jótállási igény bejelentésének időpontja:	A hiba oka:
Javításra átvétel időpontja:	A hiba javításának módja:
A fogyasztó részére történő visszaadás időpontja:	
A szerviz bélyegzője, kelt és aláírás:	

Kicserélést ellenőrző szelvény:

A jótállási igény bejelentésének időpontja:
Kicserelés időpontja:
A cserélő bolt bélyegzője, kelt és aláírás:

Kazalo

Predgovor	23
Namen uporabe	23
Splošni opis	24
Obseg dobave	24
Opis delovanja.....	24
Pregled	24
Tehnični podatki	24
Varnostna navodila	25
Simboli in oznake	26
Splošni varnostni predpisi za električna orodja	26
Varnostna navodila za vse vrste uporabe	29
Dodatna varnostna navodila za vse vrste uporabe	30
Nadaljnji varnostni predpisi	32
Druga tveganja.....	33
Montaža	33
Montaža/nastavitev za čistišnega pokrova.....	33
Namestitev/menjava rezalne/brusilne plošče	34
Uporaba	34
Vstavljanje/odstranjevanje akumulatorja	35
Preverjanje stanja napoljenosti akumulatorske baterije.....	35
Vklop in izklop	35
Navodila za delo	35
Čiščenje in vzdrževanje	36
Čiščenje.....	36
Shranjevanje	36
Nadomestni deli / Pribor	37
Odstranjevanje/varstvo okolja ..	37
Iskanje napak	38
Garancijski list	39
Prevod originalne izjave o skladnosti CE	97
Eksplozijska risba	101

Predgovor

Čestitke ob nakupu vaše nove naprave. Odločili ste se za visokokakovosten izdelek. Kakovost naprave je bila preverjena med postopkom proizvodnje in pri končnem preverjanju, s čimer je zagotovljeno pravilno delovanje vaše naprave. Kljub temu ni mogoče izključiti, da so v posameznih primerih v napravi oz. v ceveh ostanki vode ali maziv. To ni napaka ali pomanjkljivost in ni vzrok za skrb.



Izdelku so priložena navodila za uporabo. Vsebujejo pomembna navodila glede varnosti uporabe in odstranitve. Pred uporabo izdelka se seznanite z navodili za uporabo in varnostnimi navodili. Izdelek uporabljajte zgolj na opisani način in v našete namene. Navodila skrbno shranite in pri predaji naprave tretji osebi priložite tudi vso dokumentacijo.

Namen uporabe

Akumulatorski kotni brusilnik je orodje za rezanje in brušenje kovin, kamna, lesa, plastike, ploščic in barvnih kovin brez uporabe vode. Orodje ni predvideno za druge vrste uporabe (npr. rezanje/brušenje s hladilno tekočino ali rezanje/brušenje zdravju škodljivih materialov, kot je azbest).

Orodje je namenjeno domači uporabi in ni bilo zasnovano za trajno profesionalno uporabo. Orodje je namenjeno odraslim. Mladoletne osebe, starejše od 16 let, lahko orodje uporabljajo le pod nadzorom odrasle osebe. Proizvajalec ne jamči za škodo, nastalo zaradi nenamenske ali napačne uporabe.

Orodje sodi v serijo Parkside X 12 V TEAM in ga lahko uporabljate z akumulatorskimi baterijami za serijo Parkside X 12 V TEAM.

Akumulatorske baterije lahko polnite samo s polnilniki iz serije Parkside X 12 V TEAM.

Splošni opis



Slike najdete na prednji strani pokrova.

Obseg dobave

Orodje vzemite iz embalaže in preverite, ali je popolno.

- Orodje
- Rezalna plošča (za neželezne kovine)
- Imbus ključ (4 mm)
- Kovček za shranjevanje
- Navodila za uporabo



Akumulatorska baterija in polnilnik nista vključena v obseg dobave.

Embalažo odstranite v skladu s predpisi.

Opis delovanja

Akumulatorski kotni brusilnik je primeren za rezanje in brušenje kovin, kamna, lesa, plastike, ploščic in barvnih kovin.

Orodje je namenjeno domači uporabi in ni bilo zasnovano za trajno profesionalno uporabo. Orodje je namenjeno odraslim. Mladoletne osebe, starejše od 16 let, lahko orodje uporabljajo le pod nadzorom odrasle osebe. Proizvajalec ne jamči za škodo, nastalo zaradi nenamenske ali napačne uporabe.

Pregled

- | | |
|----------|----------------------------|
| A | 1 Zaščitni pokrov |
| | 2 Rezalna plošča |
| | 3 Zatezni vijak |
| | 4 Tipka za blokado vretena |

- | | |
|----|---|
| 5 | Stikalo za vklop/izklop |
| 6 | Prikaz stanja napoljenosti akumulatorske baterije (3 LED-diode) |
| 7 | Ročaj |
| 8 | Tipka za sprostitvev akumulatorske baterije |
| 9 | Akumulatorska baterija |
| 10 | Kovček za shranjevanje |
| 11 | Imbus ključ |

- | | |
|----------|--------------------------|
| B | 12 Vpenjalna prirobnica |
| | 13 Napenjalna prirobnica |

Tehnični podatki

Akumulatorski kotni

brusilnik PWSA 12 B1

Napetost orodja U 12 V \equiv

Nazivna moč 19000 min⁻¹

Teža (brez akumulatorja,
brez plošče za rezanje) 0,68 kg

Mere rezalne/brusilne
plošče Ø 76 x 10 mm

Izvrtina Ø 10 mm

Največji premer
rezalne/brusilne plošče Ø 76 mm

Debelina rezalnih/brusilnih
plošč največ 6,5 mm

Navoj brusilnega vretena M5

Raven zvočnega tlaka
(L_{pA}) 63,1 dB(A); K_{pA} = 3 dB

Raven zvočne moči (L_{WA})
izmerjena 74,1 dB(A); K_{WA} = 3 dB

Tresljaji (a_h) 2,275 m/s²; K = 1,5 m/s²

Temperatura maks. 50 °C

postopek polnjenja 4 - 40 °C

delovanje -20 - 50 °C

Shranjevanje 0 - 45 °C

Navedene vrednosti tresljajev so maksimalne vrednosti, ki so bile določene s priloženo rezalno ploščo. Dejanske vrednosti tresljajev se lahko glede na uporabljeni pribor razlikujejo.

Na vrednost tresljajev dodatno vpliva način uporabe orodja s strani uporabnika.

Rezalna plošča: PTS 76:

Hitrost v prostem teku

n_{maks}	20300 min ⁻¹
Hitrost kolota v_0	maks. 80 m/s*
Zunanji premer	Ø 76 mm
Izvrtna	Ø 10 mm
Debelina	1 mm

- * Brusilni kolot mora vzdržati obodno hitrost 80 m/s.
Uporabljate lahko vsa brusilna orodja, navedena v teh navodilih za uporabo.

Podatki o hrupu in tresljajih so določeni v skladu z določili in normami, navedenimi v izjavi o skladnosti.

Navedena vrednost vibracij je izmerjena po standardiziranem postopku ter jo je možno uporabiti za medsebojno primerjavo električnih orodij.

Navedeno vrednost vibracij je prav tako možno uporabiti za oceno izpostavljenosti uporabnika.



Opozorilo:

Vrednost vibracij med dejansko uporabo se lahko razlikuje od navedene vrednosti, odvisno od načina uporabe električnega orodja. Poskušajte zagotoviti čim manjšo obremenitev s tresljaji. Raven tresljajev lahko zmanjšate, tako da med uporabo orodja nosite rokavice in da omejite čas uporabe orodja. Pri tem je treba upoštevati celoten čas uporabe orodja (na primer čas, v katerem je orodje izključeno, in čas, v katerem je vključeno, vendar deluje brez obremenitve).

Čas polnjenja

Naprava je del serije Parkside X 12 V TEAM in se lahko uporablja z akumulatorji serije Parkside X 12 V TEAM.

Akumulatorje serije Parkside X 12 V TEAM je dovoljeno polniti samo s polnilniki serije Parkside X 12 V TEAM.

Priporočamo vam, da to napravo uporabljate izključno z naslednjimi akumulatorji: PAKP 12 A1, PAKP 12 A2, PAKP 12 A3, PAKP 12 B1, PAKP 12 B2, PAKP 12 B3. Priporočamo vam, da te akumulatorje polnite z naslednjimi polnilniki: PLGK 12 A1, PLGK 12 A2, PLGK 12 B2.

Veljaven seznam združljivosti akumulatorskih baterij najdete tu: www.lidl.de/akku

Čas polnjenja (h)	PAKP 12 A1 PAKP 12 A2 PAKP 12 A3	PAKP 12 B1 PAKP 12 B2 PAKP 12 B3
PLGK 12 A1	1	2
PLGK 12 A2	1	2
PLGK 12 B2	0,5	1

Varnostna navodila



POZOR!

Pri uporabi električnih orodij je treba kot zaščito proti električnemu udaru, nevarnosti poškodb in požara upoštevati naslednje varnostne ukrepe. Pred uporabo električnega orodja preberite vsa varnostna opozorila in jih skrbno shranite.

Simboli in oznake

Simboli na orodju:



Pozor!



Preberite navodila za uporabo!



Uporablajte oči in sluh



Uporablajte zaščito



Uporablajte zaščito za dihala



Ta aparat sodi v serijo Parksidex X 12 V TEAM



Nevarnost ureznin!
Nosite rokavice z zaščito pred urezi



Smer vrtenja napenjalnega vijaka



Smer vrtenja



Električnih naprav ne odvrzite med hišne odpadke

Dodatni simboli na rezalni plošči:



Ni dovoljeno za stransko brušenje



Ni dovoljeno za mokro brušenje



Ne uporabljajte kolutov v okvari



Nadenite si varnostne rokavice

Simboli v navodilih za uporabo



Znaki za nevarnost z napotki za preprečevanje osebne in materialne škode.



Znak za nevarnost z navodili za preprečitev telesnih poškodb zaradi električnega udara.



Znaki za navodilo z napotki za preprečevanje škode.



Znaki za napotek z informacijami o primernem rokovanju z napravo.

Splošni varnostni predpisi za električna orodja



OPOZORILO! Preberite vsa varnostna opozorila in navodila. Neupoštevanje varnostnih navodil in opozoril lahko povzroči električni udar, požar in/ali težke poškodbe.

Varnostna navodila in opozorila shranite za prihodnjo uporabo.

Pojem „električno orodje“, uporabljen v varnostnih navodilih, se nanaša na električna orodja s priklopom na omrežje (s priključnim kablom) in na akumulatorska električna orodja (brez priključnega kabla).

1) Varnost na delovnem mestu

- a) Poskrbite, da bo vaše delovno mesto vedno čisto in dobro osvetljeno. Nered ali neosvetljena delovna področja lahko povzročijo nezgode.
- b) Električnega orodja ne uporabljajte v okolju, kjer obstaja nevarnost eksplozije in v katerem se nahajajo gorljive tekočine, plini ali prah. Električna orodja povzročajo iskenje, zato se gorljiv prah ali pare lahko vnamejo.
- c) Ne dovolite otrokom in drugim osebam, da bi se med delom prib-

ližale električnemu orodju. Druge osebe lahko odvrnejo vašo pozornost in izgubili boste nadzor nad orodjem.

2) Električna varnost:

- a) **Priključni vtič električnega orodja mora ustrezati vtičnici. V nobenem primeru vtiča ne smete spreminjati. Uporaba adapter-skih vtičev v kombinaciji z zaščitno ozemljenimi električnimi orodji ni dovoljena.** Nespremenjen vtič in ustrezna vtičnica zmanjšujeta nevarnost električnega udara.
- b) **Izogibajte se telesnemu stiku z ozemljenimi površinami, na primer s cevmi, grelci, štedilniki in hladilniki.** Če je ozemljeno tudi vaše telo, obstaja povečano tveganje električnega udara.
- c) **Električno orodje zavarujte pred dežjem in vlago.** Vstop vode v električno orodje povečuje nevarnost električnega udara.
- d) **Električnega kabla ne uporabljajte za prenašanje ali obešanje električnega orodja in ne vlecite vtiča iz vtičnice tako, da vlečete za kabel.** Kabel zavarujte pred vročino, oljem, ostrimi robovi in premikajočimi se deli orodja. Poškodovan ali zavozlan kabel povečuje nevarnost električnega udara.
- e) **Če električno orodje uporabljate na prostem, uporabljajte samo podaljšek, ki je primeren za delo na prostem.** Uporaba podaljševalnega kabla, ki je primeren za uporabo na prostem, zmanjšuje nevarnost električnega udara.
- f) **Če se ne morete izogniti uporabi električnega orodja v vlažnem okolju, uporabite zaščitno stika-**

lo okvarnega toka. Uporaba zaščitnega stikala okvarnega toka zmanjša tveganje električnega udara.

3) Varnost oseb:

- a) **Bodite zbrani in pazite, kaj delate. Dela z električnim orodjem se lotite razumno. Električnega orodja ne uporabljajte, ko ste utrujeni ali pod vplivom mamil, alkohola oziroma zdravil.** En sam trenutek nepazljivosti pri uporabi električnega orodja ima lahko za posledico resne telesne poškodbe.
- b) **Uporabljajte osebno zaščitno opremo in vedno nosite zaščitna očala.** Nošenje osebne zaščitne opreme, na primer nedrsečih zaščitnih čevljev, zaščitne čelade ali glušnikov, zmanjšuje tveganje telesnih poškodb.
- c) **Izogibajte se nenamernemu vklopu orodja. Preden električno orodje priključite na električno omrežje, ga dvignite ali prenašate, se prepričajte, da je izključeno.** Če pri nošenju električnega orodja držite prst na stikalu ali če vklopljeno orodje priključite na omrežje, lahko pride do nesreče.
- d) **Pred vklopom z električnega orodja odstranite nastavitvena orodja ali vijaki ključ.** Orodje ali ključ, ki se nahaja na vrtečem se delu orodja, lahko povzročita nezgodo.
- e) **Izogibajte se nenormalni telesni drži. Poskrbite za varno stojišče in ohranite ravnotežje.** Tako boste lahko v nepričakovani situaciji bolje obvladali električno orodje.
- f) **Uporabljajte primerno obleko. Ne nosite širokih oblačil ali nakita. Lasje, oblačila in rokavice naj se ne približujejo premikajo-**

čim se delom orodja. Premikajoči se deli orodja lahko zagrabijo ohlapno obleko, nakit ali dolge lase.

- g) Če je mogoče namestiti priprave za odsesavanje in prestrezanje prahu, se prepričajte, da so priključene in pravilno uporabljane.** Uporaba priprave za odsesavanje prahu lahko zmanjša nevarnosti zaradi prahu.

4) Uporaba in ravnanje z električnim orodjem:

- a) Ne preobremenjujte orodja. Uporabljajte samo električno orodje, ki je predvideno za opravljanje določenega dela.** Z ustreznim električnim orodjem boste delali bolje in varneje v predvidenem območju zmogljivosti.
- b) Ne uporabljajte električnega orodja, ki ima pokvarjeno stikalo.** Električno orodje, ki ga ni možno vklopiti ali izklopiti, je nevarno in ga je treba popraviti.
- c) Pred nastavljanjem naprave, zamenjavo pribora ali odlaganjem naprave vedno izvalcite vtič iz električne vtičnice.** Ta previdnostni ukrep onemogoča nenamerni zagon električnega orodja.
- d) Električno verižno orodje, ki ga ne uporabljate, shranjujte izven dosega otrok. Osebam, ki orodja ne poznajo ali niso prebrale teh navodil, ne dovolite uporabljati orodja.** Električna orodja so nevarna, če jih uporabljajo neizkušene osebe.
- e) Električno orodje skrbno vzdržujte. Prepričajte se, da gibljivi deli delujejo brezhibno in da niso stisnjeni. Prav tako ne smejo biti zlomljeni ali poškodovani do te mere, da ovirajo delovanje**

električnega orodja. Pred ponovno uporabo je treba poškodovani del orodja popraviti. Vzrok za številne nezgode so prav slabo vzdrževana električna orodja.

- f) Rezalna orodja naj bodo ostra in čista.** Skrbno negovana rezalna orodja z ostrimi robovi se manj zatikajo in so lažje vodljiva.

- g) Električno orodje, pribor, nastavke itd. uporabljajte v skladu s temi navodili. Pri tem upoštevajte delovne pogoje in vrsto dela, ki ga nameravate opravljati.**

Zaradi uporabe električnega orodja v druge, nepredvidene namene, lahko nastanejo nevarne situacije.

5) Skrbno ravnanje z akumulatorskimi orodji in njihova uporaba

- a) Akumulatorske baterije polnite samo v polnilnikih, ki jih priporoča proizvajalec.** Na polnilniku, predvidenem za polnjenje določene vrste akumulatorskih baterij, lahko pride do požara, če ga uporabite za polnjenje drugih vrst akumulatorskih baterij.
- b) Za pogon električnih orodij uporabljajte samo zanje predvidene akumulatorske baterije.** Uporaba drugačnih akumulatorskih baterij lahko povzroči telesne poškodbe in požar.
- c) Akumulatorska baterija, ki ni v uporabi, ne sme priti v stik s pisarniškiimi sponkami, kovanci, ključi, žebliji, vijaki ali z drugimi kovinskimi predmeti, ki bi lahko povzročili premostitev kontaktov.** Kratek stik med kontakti akumulatorske baterije lahko povzroči opekline ali požar.
- d) Pri napačni uporabi lahko iz akumulatorske baterije izteče tekočina. Izogibajte se kontaktu**

z njo. Če vseeno pride do stika, prizadeto mesto spirajte z vodo.

Če pride tekočina v oči, po spiranju poiščite zdravniško pomoč. Iztekajoča tekočina lahko povzroči draženje kože in opekline.

6) Service

a) Električno orodje lahko popravlja samo usposobljen strokovnjak, in to izključno z originalnimi nadomestnimi deli. Le tako bo tudi vnaprej zagotovljena varna raba električnega orodja.

Varnostna navodila za vse vrste uporabe

Splošna varnostna opozorila za brušenje in rezanje:

- **To električno orodje lahko uporabljate kot brusilnik in rezalnik. Pri tem upoštevajte vsa varnostna opozorila, navodila, prikaze in podatke, ki ste jih prejeli skupaj z orodjem.** V primeru neupoštevanja navodil lahko pride do električnega udara, požara in/ali hudih poškodb.
 - **To električno orodje ni primerno za brušenje z brusilnim papirjem, delo z žično krtačo in poliranje.** Uporaba električnega orodja v namene, za katere ni predvideno, lahko povzroči nevarnost in poškodbe.
 - **Ne uporabljajte pribora, ki ga proizvajalec ni priporočil posebej za to električno orodje.** Dejstvo, da lahko pribor pritrdite na svoje električno orodje, še ne pomeni, da ga boste lahko tudi varno uporabljali.
 - **Dovoljeno število vrtljajev delovnega orodja je lahko največ**
- tolikšno, kot je najvišje število vrtljajev, navedeno na električnem orodju.** Pribor, ki se vrti hitreje od dovoljenega, se lahko prelomi in izvrže.
 - **Zunanji premer in debelina nastavka morata ustrezati dimenzijam vašega električnega orodja.** Napačno dimenzionirani nastavki ne bodo zadostno oklopljeni in jih ne bo možno nadzorovati.
 - **Nastavki z navojnim nastavkom se morajo natančno prilegati brusnemu vretenu. Pri nastavkih, ki se nameščajo s pomočjo prirobnice, mora premer odprtine v nastavku ustrezati premeru vpetja na prirobnici.** Nastavki, ki jih ne morete dobro pritrditi na električno orodje, se vrtijo neenakomerno, lahko močno vibrirajo in pripeljejo do izgube nadzora.
 - **Ne uporabljajte poškodovanih nastavkov. Pred vsako uporabo preverite stanje nastavkov. Pri brusilnih ploščah preverite, da niso razcepljene ali razpokane, pri brusilnih krožnikih pa, da niso razpokani, obrabljeni ali močno izrabljeni. Če električno orodje ali nastavek pade na tla, preverite, ali sta poškodovana, ali uporabite nepoškodovan nastavek. Ko nastavek preverite in vstavite, se vi in osebe v vaši bližini postavite tako, da ste izven območja vrtečega se nastavka, in pustite orodje eno minuto delovati z najvišjim številom vrtljajev.** Poškodovani nastavki se največkrat zlomijo v tem času preizkušanja.
 - **Oblecite svojo osebno zaščitno opremo. Glede na uporabo uporabite tudi popolno zaščito obraza, oči ali zaščitna očala. Če**

je treba, si nadenite protiprašno masko, zaščito pred hrupom, zaščitne rokavice ali posebni predpasnik, ki vas bodo zaščitili pred manjšimi odbrusenimi delci in drugim materialom. Zavarujte oči pred tujki, ki se lahko zalučajo v vašo smer, in lahko nastanejo kot posledica pri različnih opravilih.

Protiprašna ali dihalna maska morata filtrirati prah, ki nastane med uporabo. Če ste dalj časa izpostavljeni glasnemu hrupu, lahko pride do izgube sluha.

- **Pri drugih osebah pazite na to, da se bodo zadrževale na varni razdalji do vašega območja dela. Vsakdo, ki vstopa v območje dela, mora nositi osebno zaščitno opremo.** Odlomljeni kosi obdelovanca ali prelomljeni nastavki se lahko zalučajo v prostor in povzročijo poškodbe tudi zunaj neposrednega območja dela.
- **Če med delom obstaja tveganje, da nastavek udari v skrite električne vodnike ali ob električni napajalni kabel orodja, električno orodje prijemajte samo za izolirane prijemalne površine.** Zaradi stika z električnimi vodniki pod napetostjo lahko pridejo pod napetost tudi kovinski deli orodja, posledica tega pa je električni udar.
- **Električnega orodja nikdar ne odložite, preden se ne bo nastavek popolnoma ustavil.** Vrteč se nastavek lahko pride v stik z odlagalno površino in tako lahko izgubite nadzor nad električnim orodjem.
- **Med prenašanjem električnega orodja le-to ne sme biti vključeno.** Z naključnim stikom se lahko v vrteč nastavek ujamejo vaša oblačila,

s tem pa obstaja nevarnost, da se bo nastavek zavrtal v vaše telo.

- **Prezračevalne reže na vašem električnem orodju morate redno čistiti.** Ventilator motorja sesa v ohišje prah, močno nabiranje kovinskega prahu pa lahko povzroči okvare ali poškodbe zaradi električne energije.
- **Električnega orodja ne uporabljajte v bližini gorljivih materialov.** Zaradi isker se lahko ta material vname.
- **Ne uporabljajte nastavkov, ki vsebujejo tekoča hladilna sredstva.** Uporaba vode ali drugih tekočih hladilnih sredstev lahko povzroči električni udar.

Dodatna varnostna navodila za vse vrste uporabe

Povratni udarec in ustrezna varnostna navodila

Povratni udarec je nenadna reakcija zaradi zatikajočega ali blokiranega vrtečega se nastavka (brusilne plošče, brusnega koluta, žične krtače itd.). Zatikanje ali blokada lahko pripeljeta do nenadne zaustavitve vrtečega se nastavka. S tem se nenadzorovano električno orodje na mestu blokade pospeši v nasprotni smeri nastavka. Če se je npr. brusilna plošča zagozdila v obdelovancu ali pa je blokirana, se lahko rob brusilne plošče, ki se potopi v obdelovanca, ujame in odlomi, s tem pa pride do povratnega udarca. Brusilna plošča se lahko nato zaluča v upravljavca ali pa v nasprotno smer, glede na smer vrtenja plošče na blokiranem mestu. Pri tem se lahko brusilna plošča tudi zlomi. Do povratnega udarca pride kot posledica napačne ali neprimerne uporabe električnega orodja. Z naslednjimi previdnostnimi ukrepi lahko to preprečite.

- a) **Električno orodje držite dobro vsvojih rokah in postavite roke in telo v položaj, v katerem lahko povratne udarce dobro prenesete. Vedno uporabite dodatni ročaj, če je na voljo, tako da imate nad povratnimi udarci kar največji nadzor in ste tudi pri velikem številu vrtljajev vedno na vse dobro pripravljeni.** Upravljalvec lahko s primernimi previdnostnimi ukrepi dobro obvladuje morebitne reakcijske sile in povratne udarce.
- b) **Svoje roke nikdar ne polagajte v bližino vrtečih se nastavkov.** Nastavek se lahko v primeru povratnega udarca premakne prek vaše roke.
- c) **S svojim telesom se izogibajte območju, v katerega se bo električno orodje zaradi povratnega udarca premaknilo.** Zaradi povratnega udarca se bo električno orodje premaknilo v smer, ki je nasprotna smeri premikanja brusilne plošče na mestu blokade.
- d) **Delo opravljajte še posebej previdno na območju vogalov, ostrih robov itd. Preprečite, da bi se nastavki odbili od obdelovanca in se zagozdili. Vrteč se nastavek se na vogalih in ostrih robovih oz. kadar se odbije, prej zagozdi.** Zaradi tega pride do izgube nadzora ali povratnega udarca.
- e) **Ne uporabite verižnega ali nazobčanega žaginega lista.** Takšni nastavki pogosto povzročijo povratne udarce in izgubo nadzora nad električnim orodjem.
- Posebna varnostna navodila za brušenje in rezalno brušenje**
- a) **Uporabite izključno brusilna telesa, ki so dovoljena za vaše električno orodje, in zaščitni pokrov, ki je dovoljen za to brusilno telo.** Brusilna telesa, ki niso predvidena za uporabo s tem električnim orodjem, ne morejo biti zadostno zaščitena in predstavljajo zaradi tega nevarnost.
- b) **Kolenaste brusilne plošče morajo biti vnaprej nameščene tako, da brusilna površina ne sega čez rob zaščitnega pokrova.** Nestrokovno nameščena brusilna plošča, ki sega čez rob zaščitnega pokrova, ni zadostno zakrita.
- c) **Zaščitni pokrov morate varno namestiti na električno orodje in ga nastaviti tako, da boste dosegli največjo stopnjo varnosti, to pomeni, da bo odprto proti upravljavcu obrnjen čim manjši del brusilnega telesa.** Zaščitni pokrov mora upravljalca zavarovati pred odlomljenimi deli nenamernim stikom z brusilnim telesom.
- d) **Brusilna telesa se lahko uporabljajo samo za priporočene možnosti uporabe. Na primer: Nikdar ne brusite s stransko površino rezalne plošče.** Rezalne plošče so namenjene odstranjevanju materiala z robom koluta. Zaradi stranskega pritiska se lahko ta brusilna telesa prelomijo.
- e) **Za svojo izbrano brusilno ploščo uporabite vedno nepoškodovane vpenjalne prirobnice v pravi velikosti in obliki.** Primerne prirobnice podpirajo brusilno ploščo in zmanjšajo nevarnost preloma plošče. Prirobnice za rezalne plošče se lahko od prirobnic za druge brusilne plošče razlikujejo.
- f) **Ne uporabljajte obrabljenih prirobnic od večjih električnih orodij.** Brusilne plošče za večja električna

orodja niso primerna za višje število vrtljajev pri manjših električnih orodjih, zaradi česar se lahko prelomijo.

Dodatna posebna varnostna navodila za rezalno brušenje

- a) **Preprečite blokado rezalne plošče ali previsoko silo pritiska. Ne izvajajte prekomerno globokih rezov.** Preobremenitev rezilne plošče poveča možnost za zagozdenje ali blokado in s tem tudi možnost povratnega udarca ali preloma brusilnega telesa.
- b) **Izogibajte se predelu pred in za vrtečo se rezalno ploščo.** Če rezalno ploščo v obdelovancu pomikate stran od sebe, se lahko v primeru povratnega udarca električno orodje skupaj z vrtečo se ploščo zaluča neposredno nazaj v vas.
- c) **Če se rezalna plošča zagozdi ali pa delo prekinete, orodje izklopite in ga držite pri miru, dokler se ne bo plošča popolnoma umirila. Iz reza nikdar ne poskušajte izvleči rezalne plošče, ki se še vrti, saj lahko tako pride do povratnega udarca.** Poiščite in odpravite vzrok zagozdenja.
- d) **Električnega orodja ne vklaplajte ponovno, dokler je še vedno v obdelovancu. Rezalno ploščo pustite, da doseže svoje polno število vrtljajev, nato pa previdno nadaljujte z rezanjem.** V nasprotnem primeru se lahko plošča zagozdi, se zaluča iz obdelovanca in povzroči povratni udarec.
- e) **Plošče ali obdelovance podprite, tako da boste zmanjšali tveganje povratnega udarca zaradi ukleščene rezalne plošče.** Večji obdelovanci se lahko pod svojo lastno

teži upognejo. Obdelovanec mora biti na obeh straneh plošče podprt, to pomeni tako v bližini rezalne plošče kot tudi pri robu.

- f) **Bodite še posebej previdni pri „žepnih rezih“ v obstoječe stene ali druga območja, kjer imate omejen pregled.** Potopljena rezalna plošča lahko pri rezih v plinske ali vodne cevi ter električne napeljave in druge predmete povzroči povratni udarec.

Nadaljnji varnostni predpisi

- Uporabite samo brusilne plošče, pri katerih je nazivno število vrtljajev vsaj tako veliko kot število vrtljajev, ki je navedeno na tipski ploščici orodja.
- Pred uporabo opravite vizualni pregled brusilnega koluta. Ne uporabite poškodovanih ali preoblikovanih brusilnih plošč. Obrabljeno brusilno ploščo zamenjajte.
- Pazite na to, da ne bo prišlo zaradi isker, ki nastanejo med delom, do nevarnih situacij, npr. da ne pride do stika z osebami ali da ne vnamejo gorljivih snovi.
- Med brušenjem, krtačenjem in rezanjem morate vedno nositi zaščitna očala, zaščitne rokavice in zaščito za dihala ter zaščito za sluh.
- Nikoli ne držite prstov med brusilno ploščo in zaščito pred iskrenjem ali v bližini zaščitnega pokrova. Nevarnost zmečkanin.
- Vrteči se deli orodja zaradi funkcionalnosti niso prekriti. Zaradi tega izvajajte delo previdno in obdelovanca dobro primite, tako da preprečite zdrsanje, pri čemer bi lahko vaše roke prišle v stik z brusilno ploščo.
- Obdelovanec se med brušenjem zelo segreje. Ne dotikajte se ga na obdelovanem mestu in pustite, da se ohladi. Obstaja nevarnost opeklin. Ne upo-

rabljajte hladilnih sredstev ali podobnih materialov.

- Nikoli ne delajte z orodjem, če ste utrujeni oz. če ste pod vplivom alkohola ali zdravil. Vedno si pravočasno vzemite odmor.
- Pred vzdrževalnimi deli orodje izklopite in odstranite akumulatorsko baterijo.
- **Ne uporabljajte pribora, ki ni priporočen s strani PARKSIDE.** Sicer lahko pride do električnega udara ali požara.

Druga tveganja

Tudi če to električno orodje uporabljate v skladu s predpisi, se pri njegovi uporabi pojavlja nekaj tveganj. Naslednje nevarnosti se lahko pojavijo v povezavi s konstrukcijo in izvedbo tega električnega orodja:

- a) poškodbe pljuč, če ne uporabljate ustrezne zaščite za dihala,
- b) poškodbe sluha, če ne uporabljate ustrezne zaščite za sluh,
- c) nevarnost poškodb zaradi
 - dotika nezaščitenega dela brusnega orodja;
 - izmeta delcev z obdelovancev ali poškodovanih brusilnih plošč.
- d) Vpliv na zdravje zaradi tresljajev, ki se prenašajo na dlani in roke, če orodje uporabljate dlje časa oziroma ga ne uporabljate in vzdržujete pravilno.



Opozorilo! Električno orodje med delovanjem ustvarja elektromagnetno polje. To polje lahko v določenih pogojih vpliva na aktivne in pasivne medicinske vsadke. Da bi zmanjšali nevarnost resnih ali smrtnih poškodb, osebam z medicinskimi vsadki priporočamo, da se pred uporabo orodja posvetujejo s svojim zdravnikom in proizvajalcem medicinskega vsadka.



Upoštevajte varnostna opozorila in navodila za polnjenje in pravilno uporabo v navodilih za uporabo polnilnika serije Parkside X 12 V Team. Podroben opis postopka polnjenja in druge informacije najdete v ločenih navodilih za uporabo.

Montaža



Pozor! Nevarnost poškodb!

Bodite pozorni, da imate pri delu dovolj prostora in da ne ogrožate drugih.



Montaža/nastavitev zaščitnega pokrova

Zaščitni pokrov nastavite tako, da iskre, ki nastajajo med delom, ali odlomljeni delci ne morejo zadeti ljudi v bližini.

Zaščitni pokrov mora biti poleg tega v takšnem položaju, da iskre ne morejo zaleteti vnetljivih predmetov v bližini.



Napravo smete ploščo uporabljati le z nameščenim zaščitnim pokrovom.

1. Odstranite akumulatorsko baterijo (9). Pritisnite tipko za sprostitve akumulatorske baterije (8) in akumulatorsko baterijo (9) izvlecite iz orodja.
2. Obrnite zaščitni pokrov (1) v delovni položaj. Zaprta stran zaščitnega pokrova mora biti vedno obrnjena proti upravljavcu.

B Namestitev/menjava rezalne/brusilne plošče



Pred prvo uporabo preverite, da je zatezni vijak (3) trdno pritrjen.

1. Pritisnite gumb za zaporovretena (4) in ga držite pritisnjenega.
2. S šestorobnim ključem (11) odvijte zatezni vijak (3). Zdaj lahko gumb za zaporo vretena (4) izpustite.
3. Izbrano rezalno/brusilno ploščo (2) namestite na vpenjalno prirobnico (13). Oznaka na rezalni/brusilni plošči kaže proti orodju.
4. Ponovno namestite napenjalno prirobnico (14). Stran napenjalne prirobnice (14) z odprtino kaže proti nastavku in s tem proti rezalni/brusilni plošči (2). Stran z oznako mora biti vidna na napenjalni prirobnici.
5. Pritisnite gumb za zaporo vretena (4) in s šestorobnim ključem (11) znova trdno privijte zatezni vijak (3). Zdaj lahko gumb za zaporo vretena (4) znova izpustite.



Če je na rezalni/brusilni plošči označena smer vrtenja, se mora ujemati s smerjo vrtenja na orodju.

Uporaba



Pozor! Nevarnost poškodb!

- Pred vsemi deli na orodju izvlcite vtič.
- Uporabljajte samo brusilne plošče in pribor, ki jih je priporočil proizvajalec. Če uporabljate druge nastavke in pribor od navedenih, se lahko poškodujete.
- Uporabljajte samo brusilno orodje z označenim proizvajalcem, načinom vezave, dimenzijami in dovoljenim številom vrtljajev.

- Uporabite samo brusilne plošče, pri katerih je nazivno število vrtljajev vsaj tako veliko kot število vrtljajev, ki je navedeno na tipski ploščici orodja.
- Ne uporabljajte odlomljenih, počenih ali drugače poškodovanih brusilnih kolotov.
- Orodja nikoli ne uporabljajte brez varnostne opreme.
- **Podprite plošče ali obdelovance, da zmanjšate nevarnost povratnega udarca zaradi ukleščene rezalne plošče.** Veliki obdelovanci se lahko upognejo zaradi lastne teže. Obdelovanec podprite na obeh straneh reza, in sicer tako v bližini rezalne plošče kot tudi na robu.



Ko orodje deluje, se z rokami ne približujte plošči. Nevarnost poškodb.



Navodila za menjavo:

- Orodja nikoli ne uporabljajte brez varnostne opreme.
- Prepričajte se, da je število vrtljajev, navedeno na brusilni plošči, enako ali večje nazivnemu številu vrtljajev orodja.
- Prepričajte se, da dimenzija brusilne plošče ustreza orodju.
- Uporabljajte samo brezhibne brusilne kolute (preizkus zvena koluta: ob udarcu koluta s plastičnim kladivom zaslišite jasen zvok).
- Premajhnega notranjega premera koluta ne širite naknadno.
- Ne uporabljajte dodatnih reducirnih puš ali adapterjev, da bi prilagodili neustrezen brusilni kolot s prevelikim notranjim premerom.
- Ne uporabljajte žaginih listov.
- Za vpenjanje brusilnega orodja lahko uporabljate samo priložene vpenjalne prirobnice. Vmesne plasti med vpenjalno prirobnico in brusilnim orodjem mo-

rajo biti iz elastičnih snovi, npr. gume, mehkega kartona itd.

- Po menjavi brusilnega koluta orodje ponovno v celoti sestavite.



Pred vzdrževalnimi deli orodje izklopite in odstranite akumulatorsko baterijo.



Med menjavo rezalne/brusilne plošče nosite zaščitne rokavice, da preprečite ureznine.



Zateznega vijaka (A 3) ne privijte preveč, da ne zlopite rezalne/brusilne plošče (A 2).

Vstavljanje/odstranjevanje akumulatorja

1. Za vstavljanje akumulatorja (9) v napravo akumulator potisnite vzdolž vodil v napravo. Pri tem se slišno zaskoči.
2. Za odstranitev akumulatorja (9) iz naprave pritisnite tipko za sprostitev (8) na akumulatorju in akumulator izvlecite.

Preverjanje stanja napoljenosti akumulatorske baterije

Prikaz stanja napoljenosti (A 6) prikazuje stanje napoljenosti akumulatorske baterije (A 9).

- Prižge se ustrezna LED-dioda, ki prikazuje stanje napoljenosti akumulatorske baterije med delovanjem orodja. Za vklop potisnite prožilno mesto na stikalu za vklop/izklop (A 5a) navzdol in potisnite stikalo za vklop/izklop (A 5) naprej.

rdeča-rumena-zelena

=> akumulatorska baterija je napolnjena

rdeča-rumena

=> akumulatorska baterija je napolnjena pribl. do polovice

rdeča

=> akumulatorsko baterijo je treba napolniti

C Vklp in izklop

1. Za vklop potisnite prožilno mesto na stikalu za vklop/izklop (5a) navzdol in potisnite stikalo za vklop/izklop (5) naprej. Naprava se vklopi in zažene. Za pritrditev položaja lahko stikalo za vklop/izklop (5) pomaknete naprej.
2. Za izklop pritisnite na prožilno mesto na stikalu za vklop/izklop in pomaknite stikalo za vklop/izklop (5) nazaj. Naprava se izklopi.

Po vklopu počakajte, da doseže orodje svoje maksimalno število vrtljajev. Šele nato začnite z delom.



Ko orodje izklopite, se kolot vrtil še nekaj časa. Nevarnost poškodb.

Poskusni tek:

Pred izvedbo prvega dela z orodjem in po vsaki zamenjavi brusilne plošče izvedite preizkusni tek brez obremenitve. Orodje nemudoma izklopite, če se brusilna plošča ne obrača pravilno oz. prihaja do občutnih nihanj ali pa lahko slišite neobičajen zvok.

Navodila za delo

Rezalno brušenje:



Plošč za grobo brušenje nikdar ne uporabljajte za rezanje!

Uporabljate lahko samo preverjene rezalne in brusilne plošče, ki so bile ojačane z vlakni.

Načeloma izvajajte dela z majhno podajalno hitrostjo. Na obdelovanca pritiskajte samo z zmerno močjo.

Delo izvajajte vedno v protiteku. Tako orodja ne boste nenadzorovano potisnili iz reza.

Rezanje kamnitih materialov:

- Najbolje bo, da za rezanje kamnitih materialov uporabite diamantno ploščo za rezanje. V vsakem primeru pa preverite primernost in oznake plošče za rezanje, ki jo želite uporabiti.
- Pri rezanju kamnitih materialov poskrbite za zadostno sesanje praha.
- Nosite zaščitno masko za prah.
- Napravo je dovoljeno uporabljati samo za suho rezanje/suho brušenje.

Opombe o statiki:

Za reze v nosilnih stenah velja standard DIN 1053, 1. del, ali specifična pravila v vaši državi. Te predpise je treba obvezno upoštevati. Pred začetkom dela se posvetujte z odgovornim statikom, arhitektom ali pristojnim vodjem gradbišča.

Grobo brušenje:



Za grobo brušenje nikdar ne uporabljajte rezalnih plošč!

Na obdelovanca pritiskajte samo z zmerno močjo. Orodje premikajte enakomerno sem ter tja.

Pri delovnem kotu od 30° do 40° boste pri grobem brušenju dosegli najboljše rezultate.

Čiščenje in vzdrževanje



Dela, ki niso opisana v teh navodilih za uporabo, naj izvedejo v strokovni delavnici. Uporabljajte samo originalne dele.



Pred vzdrževalnimi deli orodje izklopite in odstranite akumulatorsko baterijo.

Orodje redno čistite in opravljajte naslednja vzdrževalna dela. S tem boste zagotovili dolgo življenjsko dobo in varno uporabo orodja.

Pred vsako uporabo preverite orodje glede vidnih napak, kot so zrahljani, obrabljeni ali poškodovani deli, in preverite, ali so pravilno nameščeni vijaki in drugi deli. Preverite predvsem brusilni kolut. Zamenjajte poškodovane dele.

Čiščenje



Ne uporabljajte čistilnih sredstev oz. topil. Kemične substance lahko načnejo plastične dele naprave. Naprave nikoli ne čistite pod tekočo vodo.

- Orodje po vsaki uporabi temeljito očistite.
- Očistite prezračevalne odprtine in površino orodja z mehko ščetko, čopičem ali krpo.

Shranjevanje

- Orodje hranite na suhem, neprašnem mestu izven dosega otrok.
- Pred daljšim shranjevanjem akumulator vzemite iz naprave in ga napolnite do konca.
- Optimalna temperatura za skladiščenje akumulatorske baterije je med 0 °C in

45 °C. Izogibajte se ekstremnemu mrazu ali vročini pri shranjevanju, da akumulatorska baterija ne izgubi svoje moči.

- Brusilne plošče shranjujte suhe in pokonci, ne smejo pa biti zloženi eden na drugega.

Odstranjevanje/varstvo okolja

Odstranite akumulatorsko baterijo iz orodja ter orodje, akumulatorsko baterijo, pribor in embalažo oddajte v okolju prijazno reciklažo.

Napotke za odstranjevanje akumulatorjev in polnilnikov najdete v ločenih navodilih za uporabo.



Električne naprave ne spadajo v hišne smeti.

- Odstranite akumulatorsko baterijo iz orodja, preden orodje odstranite!
- Napravo oddajte podjetju, ki se ukvarja z reciklažo. Uporabljeni deli iz umetnih snovi ter kovin se lahko ločijo po vrstah in oddajo v reciklažni postopek. V zvezi s tem vprašajte naš servisni center.
- Odsluženo orodje, ki nam ga pošljete, odstranimo brezplačno.

Nadomestni deli / Pribor

**Nadomestni deli in pribor so na voljo na spletni strani
www.grizzlytools.shop**

Če imate težave s postopkom naročanja, uporabite obrazec za stik. Če imate dodatna vprašanja, se obrnite na »Service-Center« (glejte stran 39).

Pol. Oznaka..... Kataloška št.

A 2 Rezalna plošča 30211074

B 13+3 Napenjalna prirobnica z Zatezni vijak..... 91100646

Iskanje napak



Preden napravo začnete vzdrževati, jo izklopite in iz naprave vzemite akumulator.

Težava	Možen vzrok	Odprava napake
Orodje se ne vklop	Akumulator (A 9) je prazen	Akumulator (A 9) napolnite (upoštevajte ločena navodila za uporabo akumulatorja in polnilnika)
	Akumulator (A 9) ni vstavljen nicht eingesetzt	Akumulator (A 9) vstavite (glejte pod »Uporaba«)
	Stikalo za vklop/izklop (5) je v okvari	Popravilo naj opravi servisna služba
	Okvara motorja	
Brusno orodje se ne premika, čeprav motor deluje	Napenjalni vijak (3) je razrahljan	Napenjalni vijak (3) zategnite (glejte »Menjava rezalne/brusilne plošče«)
	Obdelovanec, ostanki obdelovanca ali ostanki brusilnega orodja blokirajo pogon	Odstranite blokado
Motor se upočasnjuje in se ustavi	Orodje je zaradi obdelovanca preobremenjeno	Zmanjšajte pritisk na brusilno orodje
		Obdelovanec ni primeren
Brusilna plošča se ne vrti pravilno, slišite lahko neobičajen zvok	Napenjalni vijak (3) je razrahljan	Napenjalni vijak (3) zategnite (glejte »Menjava rezalne/brusilne plošče«)
	Brusilna plošča je v okvari	Menjava brusilnega koluta

Grizzly Tools GmbH & Co. KG

Stockstädter Straße 20, 63762 Großostheim, Germany

Pooblašчени serviser:

Tel.: 01 888 92 73

E-Mail: grizzly@lidl.si

(Birotehnika, Hodošček Renata s.p., Lendavska ULICA 23, 9000 Murska Sobota)

Garancijski list

1. S tem garancijskim listom «Grizzly Tools GmbH & Co. KG, Stockstädter Straße 20, 63762 Großostheim, Germany» jamčimo, da bo izdelek v garancijskem roku ob normalni in pravilni uporabi brezhibno deloval in se zavezuje, da bomo ob izpolnjenih spodaj navedenih pogojih odpravili morebitne pomanjkljivosti in okvare zaradi napak v materialu ali izdelavi oziroma po svoji presoji izdelek zamenjali ali vrnili kupnino.
2. Garancija je veljavna na ozemlju Republike Slovenije.
3. Garancijski rok za proizvod je 36 mesecev od datuma izročitve blaga. Datum izročitve blaga je razviden iz računa.
4. Kupec je dolžan okvaro javiti pooblaščenemu servisu oziroma se informirati o nadaljnjih postopkih na zgoraj navedeni telefonski številki. Svetujemo vam, da pred tem natančno preberete navodila o sestavi in uporabi izdelka.
5. Kupec je dolžan pooblaščenemu servisu predložiti garancijski list in račun, kot potrdilo in dokazilo o nakupu ter dnevu izročitve blaga.
6. V primeru, da proizvod popravilja nepooblaščen servis ali oseba, kupec ne more uveljavljati zahtevkov iz te garancije.
7. Vzroki za okvaro oziroma nedelovanje izdelka morajo biti lastnosti stvari same in ne vzroki, ki so zunaj proizvajalčeve oziroma prodajalčeve sfere. Kupec ne more uveljavljati zahtevkov iz te garancije, če se ni držal priloženih navodil za sestavo in uporabo izdelka ali če je izdelek kakorkoli spremenjen ali nepravilno vzdrževan.
8. Jamčimo servis in rezervne dele še 3 leta po preteku garancijskega roka.
9. Obrabni deli oz. potrošni material so izvzeti iz garancije.
10. Vsi potrebni podatki za uveljavljanje garancije se nahajajo na dveh ločenih dokumentih (garancijski list, račun).
11. Ta garancija proizvajalca ne izključuje pravic potrošnika, ki izhajajo iz odgovornosti prodajalca za napake na blagu.

Prodajalec:

Lidl Slovenija d.o.o. k.d., Pod lipami 1, SI-1218 Komenda

SI

Obsah

Úvod	41
Účel použití	41
Obecný popis	42
Rozsah dodávky	42
Popis funkce	42
Přehled	42
Technické údaje	42
Doba nabíjení	43
Bezpečnostní pokyny	43
Symboly a piktogramy	43
Všeobecné bezpečnostní pokyny pro elektrické nářadí	44
Bezpečnostní pokyny pro všechna použití	47
Další bezpečnostní pokyny pro všechny aplikace	48
Další bezpečnostní informace	50
Zbývající rizika	51
Montáž	51
Montáž a nastavení ochranného krytu	51
Montáž / výměna řezného / brusného kotouče	52
Obsluha	52
Vložení/vyjmutí akumulátoru	53
Kontrola stavu nabití akumulátoru.....	53
Zapnutí a vypnutí	53
Pracovní pokyny	53
Čištění a údržba	54
Čištění	54
Skladování	54
Odklizení a ochrana okolí	55
Záruka	55
Opravná	56
Service-Center	56
Dovozce	56
Náhradní díly / Příslušenství	57
Hledání chyb	58
Překlad originálního prohlášení o shodě CE	98
Nákresy explozí	101

Úvod

Blahopřejeme vám ke koupi vašeho nového přístroje. Rozhodli jste se pro vysoce kvalitní výrobek.

Kvalita tohoto přístroje byla kontrolována během výroby a byla provedena také závěrečná kontrola. Tím je zaručena funkčnost přístroje.



Návod k obsluze je součástí tohoto výrobku. Obsahuje důležité pokyny týkající se bezpečnosti, používání a likvidace. Před použitím výrobku se seznamte se všemi pokyny k obsluze a bezpečnosti. Výrobek používejte jen k popsáním účelům a v rámci uvedených oblastí použití. Návod dobře uschovejte a při předávání výrobku třetímu předejte i všechny podklady.

Účel použití

Akumulátorová úhlová bruska je přístroj, který je určen k řezání a broušení kovových, kamenných a dřevěných materiálů, plastů, dlaždic a neželezných kovů (neželezných kovů) bez použití vody. Přístroj není vhodný pro veškeré ostatní druhy použití (například řezání/broušení za použití chladicí kapaliny či řezání/broušení materiálů ohrožujících zdraví, např. azbest). Přístroj je určen pro použití domácími kutily. Není určen pro nepřetržitě komerční využívání. Přístroj je určen pro použití dospělými. Osoby nad 16 let směji přístroj používat pouze pod dohledem. Výrobce neručí za škody způsobené nesprávným použitím nebo nesprávnou obsluhou. Přístroj je součástí série Parkside X 12 V TEAM a lze jej provozovat s akumulátory série Parkside X 12 V TEAM. Akumulátory se smí nabíjet pouze nabíječkami série Parkside X 12 V TEAM.

Obecný popis

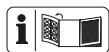

Obrázky najdete na přední výklopné straně.

Rozsah dodávky

Přístroj vybalte a zkontrolujte, je-li kompletní. Obalový materiál řádně zlikvidujte.

- přístroj
- řezný kotouč (na barevné kovy)
- klíč s vnitřním šestihranem (4 mm)
- Úložný kufřík
- Návod k obsluze



Baterie a nabíječka nejsou součástí dodávky.

Obalový materiál řádně zlikvidujte.

Popis funkce

Akumulátorová úhlová bruska je určena k řezání a broušení kovových, kamenných a dřevěných materiálů, plastů, dlaždic a neželezných kovů (neželezných kovů). Pro každou jednotlivou aplikaci jsou k dispozici specifické kotouče. Přečtěte si informace o výrobci kotouče. Funkce ovládacích prvků naleznete v následujících popisech.

Přehled

- | | |
|----------|--|
| A | 1 ochranný kryt |
| | 2 řezný kotouč |
| | 3 upínací šroub |
| | 4 aretační tlačítko vřetene |
| | 5 Spínač/vypínač |
| | 6 Indikace stavu nabíjení akumulátoru |
| | 7 rukojeť |
| | 8 Tlačítko pro odblokování akumulátoru |
| | 9 Akumulátor |
| | 10 Úložný kufřík |
| | 11 klíč s vnitřním šestihranem |

- | | |
|----------|--------------------|
| B | 12 upínací příruba |
| | 13 upínací příruba |

Technické údaje

Aku úhlová bruska ... PWSA 12 B1

Napětí motoru U	12 V \equiv
Otáčky naprázdno (n)	19000 min $^{-1}$
Hmotnost (bez akumulátoru, bez řezného kotouče)	0,68 kg
Rozměry rozbrušovacího/ Brusného kotouče	\varnothing 76 x 10 mm
Otvor	\varnothing 10 mm
Maximální průměr rozbrušovacího/ Brusného kotouče	\varnothing 76 mm
Tloušťka rozbrušovacího/ Hrubovacího kotouče	max. 6,5 mm
Závit vybrušovacího vřetene	M5
Hladina zvukového tlaku (L_{pA})	63,1 dB(A); K_{pA} =3 dB
Úroveň akustického výkonu (L_{WA}) měřená	74,1 dB(A); K_{WA} =3 dB
Vibrace (a_h)	2,275 m/s 2 ; K =1,5 m/s 2
Teplota	max 50 °C
Nabíjecí proces	4 – 40 °C
Provoz	-20 – 50 °C
Skladování	0 – 45 °C

U vibračních hodnot se přitom jedná o maximální hodnoty, které byly zjištěny pomocí dodávaného rozbrušovacího kotouče. Skutečné vibrační hodnoty se mohou lišit podle použitého příslušenství. Vibrační hodnoty jsou dále ovlivněny manipulací na straně uživatele.

Řezném kotouči PTS 76:

Volnoběžné otáčky n_{max}	20300 min $^{-1}$
Rychlost otáčení kotouče v_0	max. 80 m/s *
Vnější průměr	\varnothing 76 mm
Otvor	\varnothing 10 mm
Tloušťka	1 mm

- * Brusný kotouč musí odolat obvodové rychlosti 80 m/s.
Můžete použít všechny brusné nástroje uvedené v tomto návodu k obsluze.

Hladina hluku a vibrační byla stanovena dle norem a předpisů uvedených v prohlášení o shodě.

Deklarovaná úroveň vibrací byla měřena pomocí standardizovaných zkušebních metod a lze ji použít k porovnání s jiným elektrickým nářadím.

Deklarovaná úroveň vibrací může být také použita k předběžnému stanovení doby expozice přístroje.



Výstraha: Úroveň vibrací se může od udávané hodnoty lišit při skutečném používání elektrického nářadí v závislosti na způsobu, jakým je elektrické nářadí používáno.

Dle možnosti se snažte udržet co nejnižší zatížení, způsobené vibracemi. Příklady opatření ke snížení zatížení, způsobeno vibracemi, je nošení rukavic při použití nástroje a omezení pracovní doby. Přitom se musí brát v úvahu všechny části pracovního cyklu (například doby, během kterých je elektrický nástroj vypnutý, a ty, ve kterých je sice zapnutý, ale běží bez zátěže).

Doba nabíjení

Přístroj je součástí série Parkside X 12 V TEAM a lze jej provozovat s akumulátory série Parkside X 12 V TEAM.

Akumulátory série Parkside X 12 V TEAM se smí nabíjet pouze nabíječkami série Parkside X 12 V TEAM.

Doporučujeme Vám, provozovat tento přístroj pouze s následujícími akumulátory:

PAPK 12 A1, PAPK 12 A2, PAPK 12 A3, PAPK 12 B1, PAPK 12 B2, PAPK 12 B3.
Doporučujeme Vám, nabíjet tyto akumulátory pomocí následujících nabíječek: PLGK 12 A1, PLGK 12 A2, PLGK 12 B2.

Aktuální seznam kompatibility akumulátorů najdete na: www.lidl.de/akku

Doba nabíjení (h)	PAPK 12 A1 PAPK 12 A2 PAPK 12 A3	PAPK 12 B1 PAPK 12 B2 PAPK 12 B3
PLGK 12 A1	1	2
PLGK 12 A2	1	2
PLGK 12 B2	0,5	1

Bezpečnostní pokyny



POZOR!

Při používání elektrických nástrojů je třeba pro ochranu proti elektrickému úderu, nebezpečí poranění a požáru, dbát na následující zásadní bezpečnostní opatření.

Před používáním tohoto elektrického přístroje si přečtěte tyto pokyny. Bezpečnostním pokynům uchovávejte na vhodném místě.

Symbyly a piktogramy

Symbyly na přístroji:



Pozor!



Přečtěte si návod k použití!



Používejte a sluchu



Používejte ochrany očí



Chraňte si dýchací orgány vhodnou ochranou



Tento přístroj je součástí Parkside X 12 V TEAM



Nebezpečí poranění pořezáním!
Noste rukavice, které jsou bezpečné proti pořezání



Směr otáčení napínacího šroubu



Směr otáčení



Elektrické přístroje nepatří do domovního odpadu

Další symboly na řezném kotouči:



Není určeno k broušení čelem kotouče



Není určeno k broušení za mokra



Nepoužívejte vadné kotouče



Noste bezpečnostní obuv

Symboly v návodu



Výstražné značky s údaji pro zabránění škodám na zdraví anebo věcným škodám.



Označení nebezpečí s informacemi o zabránění zranění osob v důsledku zasažení elektrickým proudem.



Příkazové značky s údaji pro prevenci škod.



Informační značky s informacemi pro lepší zacházení s nástrojem.

Všeobecné bezpečnostní pokyny pro elektrické nářadí



VAROVÁNÍ! Přečtěte si všechny bezpečnostní pokyny a instrukce. Pochybení při dodržování bezpečnostních pokynů a instrukcí mohou způsobit úder elektrickým proudem, popálení a/nebo těžká zranění.

Všechny bezpečnostní pokyny a instrukce uchovejte pro budoucí použití.

Pojem „elektrické nářadí“ používaný v bezpečnostních pokynech se vztahuje na elektrické nářadí napájené z elektrické sítě (prostřednictvím síťového kabelu) a na elektrické nářadí napájené akumulátorem (bez síťového kabelu).

1) BEZPEČNOST PRACOVNÍŠTĚ

- a) **Udržujte svůj pracovní úsek čistý a dobře osvětlený.** Nepořádek anebo neosvětlené pracovní oblasti mohou vést k nehodám.
- b) **Nepracujte s elektrickým nástrojem v okolí ohroženém výbuchem, v kterém se nachází hořlavé tekutiny, plyny anebo prachy.** Elektrické nástroje vytváří jiskry, které mohou zapálit prach anebo páry.
- c) **Během používání elektrického nástroje udržujte děti a jiné osoby vzdáleně od sebe.** Při nepozornosti můžete ztratit kontrolu nad nástrojem.

2) ELEKTRICKÁ BEZPEČNOST

- a) **Přípojná zástrčka elektrického nástroje se musí hodit do zásuvky. Zástrčka se nesmí žádným způsobem změnit. Nepoužívejte**

žádné adaptérové zástrčky ve spojení elektrickými nástroji s ochranným uzemněním. Nezměněné zástrčky a vhodné zásuvky zmenšují riziko elektrického úderu.

- b) Vyvarujte se tělesnému kontaktu se zemněnými povrchy jako jsou roury, topná tělesa, sporáky a ledničky.** Existuje zvýšené riziko skrze elektrický úder, když je Vaše tělo zemněné.
- c) Nevystavujte elektrický nástroj dešti anebo mokru.** Vniknutí vody do elektrického nástroje zvyšuje riziko elektrického úderu.
- d) Nepoužívejte kabel k jinému účelu, jako je nošení nebo zavěšení elektrického nástroje anebo vytažení zástrčky ze zásuvky. Udržujte kabel vzdáleně od žáru, od oleje, od ostrých hran anebo od pohybujících se částí nástrojů.** Poškozené anebo zamotané kabely zvyšují riziko elektrického úderu.
- e) Když pracujete s elektrickým nástrojem pod širým nebem, pak používejte pouze prodlužovací kabely, které jsou vhodné i pro venkovní oblast.** Použití prodlužovacího kabelu vhodného pro venkovní oblast, zmenšuje riziko elektrického úderu.
- f) Pokud nelze zabránit provozu elektrického nástroje ve vlhkém prostředí, použijte proudový chránič.** Použití proudového chrániče snižuje riziko úrazu elektrickým proudem.

3) BEZPEČNOST OSOB

- a) Buďte pozorní, dbejte na to, co děláte a usťte se s elektrickým nástrojem rozumně do práce. Nepoužívejte elektrický nástroj, když jste unaveni anebo pod**
- vlivem drog, alkoholu anebo léků.** Jediný okamžik nepozornosti při používání elektrického nástroje může vést k vážným poraněním.
- b) Noste osobní ochrannou výstroj a vždy ochranné brýle.** Nošení osobní ochranné výstroje, jako je protiskluzová bezpečnostní obuv, ochranná přilba a ochrana sluchu, snižuje riziko poranění.
- c) Vyvarujte se nezáměrnému uvedení do provozu. Přesvědčte se o tom, že je elektrický nástroj vypnutý předtím, než ho připojíte na napájení elektrickým proudem, než ho zvednete anebo nesete.** Když při nošení elektrického nástroje držíte prst na spínači anebo když tento nástroj v zapnutém stavu připojíte na napájení elektrickým proudem, pak toto může vést k nehodám.
- d) Odstraňte nastavovací nářadí anebo šroubováky předtím, než elektrický nástroj zapnete.** Nářadí anebo klíč, který se nachází v otáčející se části nástroje, může vést k poraněním.
- e) Vyvarujte se abnormálnímu držení těla. Postarejte se o bezpečný postoj a udržujte vždy rovnováhu.** Tímto můžete v neočekávaných situacích lépe kontrolovat elektrický nástroj.
- f) Lze-li namontovat zařízení na odsávání či zachytávání prachu, musí se takové zařízení namontovat a správně používat.** Volné oblečení, šperky anebo dlouhé vlasy mohou být zachycené pohybujícími se částmi.
- g) Nenechte se zhýčkat falešným pocitem bezpečnosti a neopovrhujte bezpečnostními pravidly pro elektrická nářadí, i když jste po častém používání s elektrickým nářadím seznámeni. Ne-**

dbalé jednání může způsobit v zlomku sekundy těžká zranění.

4) POUŽÍVÁNÍ A OŠETŘOVÁNÍ ELEKTRICKÉHO NÁSTROJE

- a) **Nepřetěžujte tento nástroj. Použijte pro svoji práci elektrické nářadí, určené pro tento účel.** S vhodným elektrickým nástrojem pracujete v udaném výkonovém rozsahu lépe a bezpečněji.
- b) **Nepoužívejte žádné elektrické nářadí, jehož spínač je defektní.** Elektrické nářadí, které se již nedá za- nebo vypnout, je nebezpečné a musí být opravené.
- c) **Vytáhněte zástrčku ze zásuvky a/nebo vyjměte vyjímatelný akumulátor před jakýmkoliv seřizováním, výměnou nástroje nebo odložením nářadí.** Toto preventivní bezpečnostní opatření zabrání neúmyslnému startu elektrického nástroje.
- d) **Uložte nepoužívaný elektrický nástroj mimo dosahu dětí. Nepřenechávejte používání tohoto nástroje osobám, které s tímto nástrojem nejsou obeznámené anebo tyto pokyny nečetly.** Elektrické nástroje jsou nebezpečné, když je používají nezkušené osoby.
- e) **Udržbu elektrického nářadí a používání nástroje provádějte s maximální pečlivostí. Kontrolujte, jestli pohyblivé díly bezvadně fungují a nevážnou, jestli jsou části zlomené anebo natolik poškozené, že je funkce elektrického nástroje narušena. Nechte poškozené části před použitím nástroje opravit.** Příčiny mnohých nehod tkví ve špatně udržovaných elektrických nástrojích.

- f) **Udržujte řezné nástroje ostré a čisté.** Pečlivě ošetřované řezné nástroje s ostrými řeznými hranami se méně zaseknou a lépe se vedou.
 - g) **Používejte tento elektrický nástroj, jeho příslušenství, vložné nástroje atd. v souladu s těmito instrukcemi.** Zohledněte přitom pracovní podmínky a činnost, která se má vykonávat. Používání elektrického nástroje pro jiné účely, než pro které je určený, může vést k nebezpečným situacím.
- #### 5) Pečlivé zacházení s akumulátory a jejich používání

- a) **Nabíjejte akumulátory pouze v nabíjecích přístrojích, které jsou výrobcem doporučené.** U nabíjecího přístroje, který je vhodný pro určitý druh akumulátorů, existuje nebezpečí požáru, když se používá s jinými akumulátory.
- b) **V elektrických nástrojích používejte pouze pro ně určené akumulátory.** Použití jiných akumulátorů může vést k poraněním a k nebezpečí požáru.
- c) **Udržujte nepoužívané akumulátory vzdáleně od kancelářských sponek, mincí, klíčů, hřebíků, šroubů anebo jiných malých kovových předmětů, které by mohly zapříčinit přemostění kontaktů.** Zkrat mezi kontakty akumulátoru může mít za následek popáleniny anebo oheň.
- d) **Při nesprávném používání může z akumulátoru unikat tekutina. Vyvarujte se kontaktu s ní. Při náhodném kontaktu opláchněte vodou. Když se tato tekutina dostane do očí, přídavně vyhledejte lékařskou pomoc.** Uniknutá tekutina může vést k podrážděním pokožky anebo k popáleninám.

6) SERVIS

- a) **Svoje elektrické nářadí nechte opravit pouze kvalifikovaným odborným personálem a jenom pomocí originálních náhradních dílů.** Tímto se zajistí to, že bezpečnost elektrického nářadí zůstává zachována.

Bezpečnostní pokyny pro všechna použití

Společné bezpečnostní upozornění pro broušení a rozbrušování:

- **Tento elektrický nástroj je třeba používat jako brusku a rozbrusku. Dodržujte veškerá bezpečnostní upozornění, pokyny, ilustrace a údaje, které jste obdrželi spolu s přístrojem.** Při nedodržování těchto pokynů může dojít k úrazu elektrickým proudem, požáru či vážnému zranění.
- **Tento elektrický nástroj není vhodný pro broušení smirkovým papírem, práce s drátěnými kartáči a leštění.** Použití, pro které není elektrický nástroj určen, může způsobit nebezpečí a zranění.
- **Nepoužívejte žádné příslušenství, které není výrobcem výslovně určeno a doporučeno pro toto elektrické nářadí.** Bezpečné používání není zaručeno jen proto, že příslušenství lze k nářadí připevnit.
- **Maximální přípustné otáčky používaného nářadí musí odpovídat alespoň hodnotě maximálních otáček udávaných na elektrickém nářadí.** Příslušenství otáčející se rychlostí, která překračuje povolené otáčky, se může zlomit a odlétnout pryč.
- **Vnější průměr a tloušťka upínacího nástroje musí odpovídat rozměrovým údajům elektrického nářadí.** Nesprávně dimenzované upínací nástroje nelze řádně zakrýt ani kontrolovat.
- **Upínací nástroje se závitovou vložkou musí přesně pasovat na závit brusného vřetene. U upínacích nástrojů montovaných pomocí příruby musí průměr otvoru upínacího nástroje pasovat na upínací průměr příruby.** Upínací nástroje, které nejsou na elektrickém nářadí přesně namontovány, se otáčejí nerovnoměrně, silně vibrují a mohou způsobit ztrátu kontroly.
- **Nepoužívejte poškozené vyměnitelné nástroje. Před každým použitím vyměnitelných nástrojů zkontrolujte u brusných kotoučů případné odštěpky a praskliny, u brusných talířů trhliny nebo známky nadměrného opotřebení. Upadne-li elektrický nástroj nebo vyměnitelný nástroj na zem, zkontrolujte, zda nedošlo k jejich poškození a případně použijte nepoškozený vyměnitelný nástroj. Jakmile vyměnitelný nástroj zkontrolujete a použijete, udržujte odstup spolu s osobami nacházejícími se v blízkosti mimo úroveň otáčejícího se vyměnitelného nástroje a přístroj nechte běžet vysokými otáčkami po dobu 1 minuty.** Poškozené vyměnitelné nástroje se během této zkušební doby obvykle zlomí.
- **Používejte osobní ochranné pomůcky. V závislosti na prováděné práci používejte obličejový štít, ochranu zraku nebo ochranné brýle. Podle potřeby používejte protiprachovou masku, ochranu sluchu, rukavice nebo**

speciální zástěru chránící před drobnými částicemi vznikajícími při broušení materiálu.

Oči je nutné chránit před odletujícími úlomky, které vznikají při různých aplikacích. Protiprachová maska nebo respirátor musí odfiltrovat prach vznikající při aplikaci. Při delší expozici vysoké úrovně hluku může dojít ke ztrátě sluchu.

- **Dbejte, aby se ostatní osoby nacházely v bezpečné vzdálenosti od pracovního prostoru. Každá osoba vstupující do této pracovní oblasti musí nosit osobní ochranné pomůcky.** Úlomky obrobku nebo zlomené upínací nástroje mohou odlétnout a způsobit zranění i mimo bezprostřední prostor prováděných prací.
- **Při práci držte zařízení pouze za izolované úchopné plochy, může-li dojít k tomu, že upínací nástroj zasáhne skrytá napěťová vedení nebo vlastní síťový kabel.** Při kontaktu s napěťovým vedením mohou být kovové součásti zařízení vystaveny elektrickému proudu, a může proto dojít k úrazu el. proudem.
- **Elektrické nářadí nikdy neodkládejte, dokud se upínací nástroj zcela nezastaví.** Upínací rotující nástroj může přijít do styku s odkládací plochou, čímž můžete ztratit kontrolu nad elektrickým nářadím.
- **Elektrické nářadí neopouštějte běžet při přenášení.** Vaše oblečení se může při náhodném kontaktu s rotujícím upínacím nástrojem zachytit, a upínaný nástroj se tak může zaříznout do vašeho těla.
- **Pravidelně čistěte větrací otvory elektrického nářadí.** Ventilátor motoru vtahuje do krytu zařízení prach, což může vést k silnému hromadění kovového prachu a nebezpečí úrazu

elektrickým proudem.

- **Nepoužívejte elektrické nářadí v blízkosti hořlavých materiálů.** Může dojít k zapálení materiálu jiskrami.
- **Nepoužívejte upínací nástroje vyžadující použití chladicích kapalin.** Při používání vody nebo jiných kapalných chladiv může dojít k úrazu elektrickým proudem.

Další bezpečnostní pokyny pro všechny aplikace

Zpětný ráz a příslušné bezpečnostní pokyny

Zpětný ráz je náhlá reakce na zaseknutí či zablokování rotujícího upínacího nástroje, jako je brusný kotouč, brusný talíř, drátěný kartáč atd. Zaseknutí či zablokování vede k náhlému zastavení rotujícího upínaného nástroje. Tím se elektrické nářadí nekontrolovaně urychlí proti směru otáčení upínaného nástroje v místě, kde došlo k zaseknutí nástroje. Například v případě zaseknutí nebo zablokování brusného kotouče v obrobku se může hrana brusného kotouče zajíždějí do obrobku zachytit a zaseknout, čímž následně dojde k vylovení brusného kotouče nebo zpětnému rázu. Brusný kotouč pak pohybuje směrem k nebo od obsluhující osoby v závislosti na směru otáčení kotouče v místě zaseknutí. Tím může dojít také ke zlomení brusných kotoučů. Ke zpětnému rázu dochází v důsledku nesprávného nebo chybného použití elektrického nářadí. Zpětnému rázu lze předcházet vhodnými opatřeními, viz níže.

- Elektrické nářadí řádně přidr- žujte a své tělo a paže uveďte do polohy, v níž zachytíte sílu zpětného rázu. Vždy používejte přídatnou rukojeť, je-li k dispo-**

zici, abyste nad zpětnými rázy či rekreačními momenty při rozběhu nářadí měli maximální kontrolu. Obsluhující osoba může získat nad zpětným rázem či reakčními silami kontrolu na základě vhodných preventivních opatření.

- b) Nikdy nesahejte rukama do blízkosti rotujícího upínacího nástroje.** Upínací nástroj může při zpětném rázu odskočit zpět přes ruku.
- c) Udržujte své tělo mimo oblast, do níž se může dostat elektrické nářadí v případě zpětného rázu.** Při zpětném rázu je elektrické nářadí vymršťeno ve směru opačném k pohybu brusného kotouče v místě zaseknutí.
- d) Buďte obzvláště opatrní v místech rohů, ostrých hran apod. Zabraňte, aby upínané nástroje odskakovaly nebo uvázly v obrobku. Rotující upínací nástroj má tendenci v místech rohů, ostrých hran nebo při odskakování uvíznout.** Tím dojde ke ztrátě kontroly nebo zpětnému rázu.
- e) Nepoužívejte řetězy ani ozubený pilový list.** U těchto upínacích nástrojů dochází často ke zpětnému rázu nebo ztrátě kontroly nad elektrickým nářadím.

Zvláštní bezpečnostní opatření pro broušení a rozbrušování

- a) Používejte výhradně brusné nástroje schválené pro vaše elektrické nářadí a kryty kotouče určené pro tyto brusné nástroje.** Brusné nástroje, které nejsou určeny pro toto elektrické nářadí, nemusí být dostatečně zakryty, a jsou proto nebezpečné.
 - b) Zalomené brusné kotouče se musí předem namontovat tak, aby jejich brusné plochy nepřech-**
- nivaly přes okraj ochranného krytu.** Nesprávně namontovaný brusný kotouč, vyčnívající přes okraj ochranného krytu, nelze zajistit dostatečnou ochranu.
- c) Ochranný kryt musí být bezpečně připevněn k nářadí a musí být nastaven tak, aby bylo dosaženo maximální bezpečnosti, tj. z pohledu obsluhující osoby je odkryta co nejmenší část brusného kotouče.** Kryt pomáhá chránit obsluhující osobu před odletujícími úlomky kotouče a před náhodným kontaktem s kotoučem.
 - d) Brusné kotouče musí být používány pouze pro doporučené aplikace. Například: Nikdy neprovádějte broušení pomocí postranní plochy řezného kotouče.** Řezné kotouče jsou určeny k odstraňování materiálu pomocí hrany kotouče. Při bočním působení sil na tyto kotouče může dojít k jejich zlomení.
 - e) Vždy používejte nepoškozené upínací příruby o správné velikosti a tvaru, který odpovídá zvolenému brusnému kotouči.** Správné příruby poskytují brusnému kotouči oporu, čímž omezují riziko zlomení brusného kotouče. Příruby pro řezné kotouče se mohou lišit od přírub pro jiné brusné kotouče.
 - f) Nepoužívejte opotřebené kotouče z větších elektrických nářadí.** Kotouče určené pro větší elektronářadí nejsou konstruovány pro vyšší otáčky menšího nářadí, a může tak dojít k jejich zlomení.

Další specifické bezpečnostní pokyny pro rozbrušování

- a) **Vyhýbejte se zablokování řezného kotouče nebo příliš vysokému přítlačnému tlaku.** Neprovádějte nadměrně hluboké řezy. Při přetížení řezného kotouče dochází ke zvýšení zatížení a souvisejícímu zpětnému rázu nebo zaseknutí a následně ke kroucení nebo zlomení brusného kotouče.
- b) **Nezdržujte se v oblasti před a za rotujícím řezným kotoučem.** Pokud kotoučem přejíždíte v obrobku směrem od sebe, může v případě zpětného rázu dojít k vyvrstvení rotujícího kotouče z elektrického nástroje přímo na vás.
- c) **Dojde-li k uvíznutí řezného kotouče, nebo pokud přerušíte práci, zařízení vypněte a držte jej v klidu, dokud se kotouč nezastaví. Nikdy se nepokoušejte vytáhnout z řezu ještě rotující řezný kotouč – může dojít ke zpětnému rázu.** Zjistěte a odstraňte příčinu uvíznutí.
- d) **Elektrické nářadí znovu nezapínejte, dokud se nachází v obrobku. Nechte kotouč nejdříve dosáhnout plné rychlosti a teprve poté opatrně pokračujte v řezání.** V opačném případě se může kotouč zaseknout, odskočit z obrobku nebo způsobit zpětný ráz.
- e) **Desky nebo obrobky podepřete, abyste omezili riziko zpětného rázu kvůli uvízlému řeznému kotouči.** Velké obrobky mají tendenci se pod vlastní vahou prohýbat. Obrobek je nutné podepřít po obou stranách kotouče, a to jak v blízkosti řezného kotouče, tak i na okraji.
- f) **Budte zvláště opatrní při „vyřezávání kapes“ do stávajících**

stěn nebo jiných uzavřených prostor. U zanášejícího se řezného kotouče může dojít k průřiznutí plynového nebo vodovodního potrubí, elektrického vedení nebo jiných objektů a souvisejícímu zpětnému rázu.

Další bezpečnostní informace

- Zástrčku nebo připojovací kabel může v rámci prevence rizik vyměňovat vždy pouze výrobce elektrického přístroje nebo zákaznický servis.
- Používejte pouze brusné kotouče, jejichž otáčky (vytištěné na kotouči) dosahují alespoň hodnoty uvedené na typovém štítku přístroje.
- Před použitím brusný kotouč vizuálně zkontrolujte. Nepoužívejte poškozené nebo zdeformované brusné kotouče. Opořebovaný brusný kotouč vyměňte.
- Upozorňujeme, že jiskry vznikající při broušení mohou představovat riziko – například mohou zasáhnout osoby nebo zapálit hořlavé látky.
- Při broušení, kartáčování a oddělování noste vždy ochranné brýle, ochranné rukavice, ochranu dýchacích cest a ochranu sluchu.
- Do prostoru mezi brusným kotoučem a chráničem proti jiskrám nebo do blízkosti ochranných krytů nikdy nezasahujte prsty. Hrozí nebezpečí zhmždění.
- Otáčející se součásti přístroje nelze z provozních důvodů zakrýt. Při práci proto postupujte obezřetně a obrobek dobře přidržujte, aby neskouzl, protože byste se tak mohli dotknout rukama brusného kotouče.
- Obrobek se při broušení zahřívá. Nedotýkejte se opracovaného místa, nechte jej nejdříve ochladit. Hrozí nebezpečí popálení. Používejte chladicí prostředek nebo podobný způsob zchlazení.

- S přístrojem nepracujete, cítíte-li se unaveni nebo jste pod vlivem alkoholu či léků. Práci vždy prokládejte pravidelnými přestávkami.
- Před údržbou přístroje přístroj vypněte a vyjměte z něho akumulátor.
- **Nepoužívejte příslušenství, které nebylo doporučeno společností PARKSIDE.** To může vést k úrazu elektrickým proudem nebo k požáru.

Zbývající rizika

I když toto elektrické nářadí obsluhujete v souladu s předpisy, stále existují zbývající rizika. V souvislosti s technologií a konstrukcí tohoto elektrického nářadí se mohou vyskytovat následující rizika:

- a) Poškození plic, pokud se nenosí vhodná ochrana dýchacích cest.
- b) Poškození sluchu, pokud se nepoužívá vhodná ochrana sluchu.
- c) Újmy na zdraví v důsledku
 - dotyku brusných nástrojů na nezakrytovaných místech;
 - odmrštění součástí z obrobků nebo poškozených brusných kotoučů.
- d) Újmy na zdraví, k nimž dochází v důsledku vibrací ruky a paže při delším používání zařízení, nebo není-li zařízení správně vedeno a udržováno.



Varování! Toto elektrické nářadí vytváří během provozu elektromagnetické pole. Toto pole může za určitých okolností omezovat aktivní nebo pasivní lékařské implantáty. Pro snížení nebezpečí vážného nebo smrtelného zranění doporučujeme osobám s lékařskými implantáty před obsluhou stroje konzultovat implantát se svým lékařem a výrobcem.



Dodržujte bezpečnostní pokyny a pokyny k nabíjení a správnému použití, uvedené v návodu k obsluze Vašeho akumulátoru a Vaší nabíječky série Parkside X 12 V Team. Podrobný popis procesu nabíjení a další informace naleznete v tomto samostatném návodu k obsluze.

Montáž



Pozor! Nebezpečí poranění!

Dbejte na to, abyste měli dostatek místa pro práci a neohrozili ostatní osoby.



Montáž a nastavení ochranného krytu

Ochranný kryt nastavte tak, aby odletující jiskry či uvolněné součásti nemohly zasáhnout uživatele ani kolemstojící osoby.

Ochranný kryt je nutné nastavit tak, aby odletující jiskry nezasáhly hořlavé součásti, včetně těch ležících kolem.



Přístroj se smí provozovat pouze s namontovaným ochranným krytem.

1. Vyjměte akumulátor (9). K tomu stiskněte uvolňovací tlačítka akumulátoru (8) a akumulátor (9) vyjměte z přístroje.
2. Otočte ochranný kryt (1) do pracovní polohy. Uzavřená strana ochranného krytu musí vždy ukazovat směrem k obsluhující osobě.

B Montáž / výměna řezného / brusného kotouče



Před prvním uvedením do provozu zkontrolujte pevné usazení upínacího šroubu (3).

1. Stiskněte aretační tlačítko vřetene (4) a přidržte ho stisknuté.
2. Povolte upínací šroub (3) klíčem s vnitřním šestihranem (11). Aretovací tlačítko vřetene (4) můžete opět pustit.
3. Nasadte požadovaný řezný / brusný kotouč (2) na upínací přírubu (12). Popis na řezném / brusném kotouči vždy zásadně ukazuje směrem k přístroji.
4. Opět nasadte upínací přírubu (13). Strana upínací příruby (13) s vyhloubením zásadně ukazuje na vyměnitelný nástroj a tím na řezný / brusný kotouč (2). Strana s označením na upínací přírubě musí  být viditelná.
5. Stiskněte aretační tlačítko vřetene (4) a opět utáhněte upínací šroub (3) pomocí klíče s vnitřním šestihranem (11). Aretovací tlačítko vřetene (4) můžete opět pustit.



Pokud je na řezném / brusném kotouči vyznačen směr otáčení, pak dbejte na shodu označení směru otáčení na přístroji.

Obsluha



Pozor!
Nebezpečí poranění!

- Před jakoukoliv prací na přístroji vytáhněte síťovou zástrčku ze zásuvky.
- Používejte pouze výrobcem doporučené brusné kotouče a příslušenství. Při používání jiných upínacích nástrojů a jiného příslušenství může docházet k nebezpečí zranění.

- Používejte pouze brusné nástroje, na nichž jsou uvedeny údaje o výrobcí, druhu poji-va, rozměrech a přípustných otáčkách.
- Používejte pouze brusné kotouče, jejichž otáčky (vytištěné na kotouči) dosahují alespoň hodnoty uvedené na typovém štítku přístroje.
- Nepoužívejte odštípnuté, popraskané nebo jinak poškozené kotouče.
- Přístroj nikdy neprovozujte bez ochranných zařízení.
- Desky nebo obrobky podepřete, abyste zabránili riziku zpětného rázu v důsledku uvízlého řezného kotouče. Velké obrobky se pod vlastní hmotností mohou prohýbat. Obrobek je nutné podepřít po obou stranách kotouče, a to jak v blízkosti řezného kotouče, tak i na okraji.



Je-li přístroj v provozu, nedotýkejte se rukama brusného kotouče. Hrozí nebezpečí poranění.



Upozornění k výměně:

- Přístroj nikdy neprovozujte bez ochranných zařízení.
- Ujistěte se, zda se počet otáček, uvedený na brusném kotouči, rovná nebo je větší, než jsou jmenovité otáčky volnoběhu přístroje.
- Přesvědčte se, zda jsou rozměry brusného kotouče vhodné pro přístroj.
- Používejte pouze brusné kotouče v bezvadném stavu (zvuková zkouška: při úderu plastovým kladívkem se ozve jasný zvuk).
- Při montování brusného kotouče nezvětšujte montážní otvor jeho dodatečným dovyvrtáváním.
- Nepoužívejte samostatné redukční zdířky ani adaptéry pro přizpůsobení brusných kotoučů s větším otvorem.
- Nepoužívejte pilové kotouče.

- Pro upnutí brusných nástrojů lze používat pouze dodávané upínací příruby. Vložky mezi upínací přírubou a brusnými nástroji musí sestávat z elastických materiálů, například z pryže, měkké lepenky apod.
- Po výměně brusného kotouče přístroj opět kompletně smontujte.



Před údržbou přístroje přístroj vypněte a vyjměte z něho akumulátor.



Při výměně řezného/brusného kotouče noste ochranné rukavice, abyste se nepořezali.



Upínací šroub (A 3) nesmí být příliš dotažen, aby se zabránilo zlomení řezného/brusného kotouče (A 2).

Vložení/vyjmutí akumulátoru

1. Ke vložení akumulátoru (9) do přístroje zasuněte akumulátor podél vodicích listů do přístroje. Tyto slyšitelně zaklapnou.
2. K vyjmutí akumulátoru (9) z přístroje stiskněte odblokovací tlačítko (8) na akumulátoru a akumulátor vytáhněte.

Kontrola stavu nabití akumulátoru

Indikátor stavu nabití (A 6) signalizuje stav nabití akumulátoru (A 9).

- Stav nabití akumulátoru se zobrazí rozsvícením příslušné LED kontrolky, když je přístroj v provozu. Pro zapnutí stiskněte tlakový bod na zapínači/vypínači (A 5a) dolů a přesuňte zapínač/vypínač (A 5) vpřed. Přístroj se zapne a se rozběhne.

červená-žlutá-zelená

=> Akumulátor je zcela nabitý

červená-žlutá

=> Akumulátor je nabitý asi do poloviny

červená => Akumulátor je nutné dobít



Zapnutí a vypnutí

1. Pro zapnutí stiskněte tlakový bod na zapínači/vypínači (5a) dolů a přesuňte zapínač/vypínač (5) vpřed. Přístroj se zapne a se rozběhne. K zaskočení můžete zapínač/vypínač (5) sklopit dopředu.
2. Chcete-li přístroj vypnout, stisknutím tlakového bodu na zapínači/vypínači překlápněte zapínač/vypínač (5) směrem vzad. Přístroj se vypne.

Po zapnutí vyčkejte, než přístroj dosáhne maximálních otáček. Teprve poté začněte s prací.



Po vypnutí přístroje kotouč ještě dobíhá. Hrozí nebezpečí poranění.

Zkušební chod:

Před první prací a po každé výměně kotouče proveďte zkušební chod bez zatížení. Přístroj okamžitě vypněte, jakmile se brusný kotouč netočí rovnoměrně, dojde ke značným vibracím nebo je slyšet abnormální hluk.

Pracovní pokyny

Rozbrušování:



Hrubovací kotouče nikdy nepoužívejte k řezání!

Je dovoleno používat pouze testované řezné nebo brusné kotouče vyztužené vláknitým materiálem.

V zásadě pracujte pouze s nízkou rychlostí posuvu. Na obrobek vyvíjejte pouze mírný tlak.

Vždy pracuje v protipohybu. Nedojde tak k nekontrolovanému vytlačení přístroje z řezu.

Řezání kamenných materiálů:

- Při řezání kamenných materiálů je nevhodnější použít diamantový rozbrušovací kotouč. V každém případě dbejte u dané aplikace na vhodnost a označení rozbrušovacího kotouče.
- Při řezání kamenných materiálů zajistěte dostatečné odsávání prachu.
- Noste ochrannou protiprachovou masku.
- Zařízení lze používat pouze k suchému řezání/broušení.

Pokyny ke statice:

Na štěrbinu v nosných zdech se vztahuje norma DIN 1053, část 1 nebo ustanovení platná v dané zemi. Tyto předpisy je nutné bezpodmínečně dodržet. Před zahájením prací se obraťte na zodpovědného statika, architekta nebo příslušnou stavební správu.

Hrubování:

 **Řezný kotouč nikdy nepoužívejte k hrubování!**

Na obrobek vyvíjejte pouze mírný tlak. Posuňte nástrojem rovnoměrně tam a zpět.

Nejlepšího výsledku dosáhnete při hrubování pod pracovním úhlem 30° až 40°.

Čištění a údržba

 Práce, které nejsou popsány v tomto návodu k obsluze, přenechte odbornému servisu. Používejte pou-

ze originální díly. Před jakoukoliv údržbou nebo čištěním nechte přístroj vychladnout.

 Před údržbou přístroje přístroj vypněte a vyjměte z něho akumulátor.

Pravidelně provádějte následující čisticí a údržbářské práce. Tím je zaručeno dlouhé a spolehlivé užívání.

Před každým použitím přístroje zkontrolujte případné zjevné vady, jako jsou uvolněné, opotřebované nebo poškozené součásti, a také správné usazení šroubů nebo jiných součástí. Zvláštní pozornost věnujte kontrole brusného kotouče. Poškozené díly vyměňte.

Čištění

 Nepoužívejte čisticí prostředky ani rozpouštědla. Chemické látky mohou poškodit plastové části přístroje. Přístroj nikdy nečistěte pod tekoucí vodou.

- Spotřebič řádně vyčistěte po každém použití.
- Vyčistěte větrací otvory a povrch přístroje měkkým kartáčkem, štětcem nebo hadříkem.

Skladování

- Skladujte přístroj na suchém místě chráněném před prachem a mimo dosah dětí.
- Před delším uskladněním vyjměte akumulátor z přístroje a zcela jej nabijte.
- Skladovací teplota akumulátoru a přístroje je mezi 0 °C až 45 °C. Během skladování zabraňte extrémnímu chladu nebo teplu, aby akumulátor neztratil výkon.
- Řezací brusné/brusné kotouče je nutné skladovat v suchu a ve vzpřímené poloze, není dovoleno je stohovat.

Odklizení a ochrana okolí

Před likvidací přístroje vyjměte akumulátor z přístroje!

Přístroj, příslušenství a balení zlikvidujte ekologickou recyklací.

Pokyny k likvidaci akumulátoru naleznete v samostatném návodu k obsluze Vašeho akumulátoru a nabíječky.



Přístroje nepatří do domovního odpadu.

- Před likvidací přístroje vyjměte akumulátor z přístroje.
- Přístroj odevzdejte na sběrném recyklačním místě. Použité umělohmotné a kovové díly se mohou roztřídit podle druhů a tak se mohou recyklovat. Informujte se v našem servisním středisku.
- Likvidaci vašich zaslaných poškozených přístrojů provádíme bezplatně.

Záruka

Vážení zákazníci,

Na tento přístroj poskytujeme 3letou záruku od data zakoupení.

V případě závady tohoto výrobku vám vůči prodejci výrobku přináležejí zákonná práva. Tato zákonná práva nejsou omezena naší následovně uvedenou zárukou.

Záruční podmínky

Záruční doba začíná běžet ode dne nákupu. Uchovejte si, prosím, originál účtenky pro pozdější použití. Tento dokument budete potřebovat jako doklad o koupi.

Zjistíte-li během tří let od data koupě u tohoto výrobku materiálovou nebo výrobní vadu, bude výrobek námi, podle našeho výběru, bezplatně opraven nebo nahrazen. Tato záruční oprava předpokládá, že

během 3leté lhůty předložíte poškozený přístroj s dokladem o koupi (pokladní stvrženka) a písemně krátce popíšete, v čem spočívá závada a kdy k ní došlo.

Bude-li závada kryta naší zárukou, získáte zpět opravený nebo nový výrobek.

Opravou nebo výměnou výrobku nezačíná záruční doba běžet od začátku.

Záruční doba a zákonné nároky na odstranění vady

Záruční doba se neprodlužuje poskytnutím záruky. Toto platí i pro nahrazené a opravené díly. Již při koupi zjištěné závady a nedostatky musíte nahlásit okamžitě po vybalení výrobku. Po uplynutí záruční doby musíte uhradit náklady za provedené opravy.

Rozsah záruky

Přístroj byl precizně vyroben podle přísných jakostních směrnic a před dodáním byl svědomitě zkontrolován.

Záruční oprava se vztahuje na materiálové nebo výrobní vady. Tato záruka se netýká dílů výrobku, které jsou vystaveny normálnímu opotřebením, a lze je považovat za spotřební materiál (např. Brusný kotouč, upínací příruba), nebo poškození křehkých dílů (např. spínače).

Tato záruka neplatí, je-li výrobek poškozen z důvodu neodborného používání, nebo pokud u něj nebyla prováděna údržba.

Pro odborné používání výrobku musí být přesně dodržovány všechny pokyny uvedené v návodu k obsluze. Bezpodmínečně je třeba zabránit používání a manipulacím s výrobkem, které nejsou v návodu k obsluze doporučeny, nebo je před nimi varováno. Výrobek je určen jen pro soukromé účely a ne pro komerční využití. Záruka zaniká v případě zneužívání a neodborné manipulace, používání nadměrné síly a při zásazích, které nebyly provedeny naším autorizovaným servisem.



Postup v případě uplatňování záruky

Pro zajištění rychlého zpracování vaší žádosti, prosím, postupujte podle následujících pokynů:

- Na důkaz, že jste výrobek zakoupili, mějte pro jakékoli případné dotazy připravenou pokladní stvrzenku a číslo výrobku (IAN 385625_2107).
- Číslo výrobku je uvedeno na typovém štítku.
- Pokud by došlo k funkční poruše nebo jiným závadám, nejdříve **telefonicky** nebo **e-mailem** kontaktujte níže uvedené servisní oddělení. Pak získáte další informace o vyřízení vaší reklamace.
- Výrobek označený jako vadný můžete po domluvě s naším zákaznickým servisem, s připojením dokladu o koupi (pokladní stvrzenky) a po uvedení, v čem závada spočívá a kdy k ní došlo, přeposlat bez platby poštovního na vám sdělenou adresu příslušného servisu. Aby bylo zabráněno problémům s přijetím a dodatečnými náklady, bezpodmínečně použijte jen tu adresu, která vám bude sdělena. Zajistěte, aby zásilka nebyla odeslána nevyplaceně jako nadměrné zboží, expres nebo jiný, zvláštní druh zásilky. Přístroj zašlete včetně všech částí příslušenství dodaných při zakoupení a zajistěte dostatečně bezpečný přepravní obal.

Opravná

Opravy, které nespádají do záruky, můžete nechat udělat v našem servisu oproti zúčtování. Rádi vám připravíme předběžný odhad nákladů.

Můžeme zpracovávat jen ty přístroje, které byly dostatečně zabalené a odeslány vyplaceně.

Pozor: Prosím, přístroj zašlete našemu autorizovanému servisu vyčištěný a s upozorně-

ním na závadu.

Nepřijmeme přístroje zaslané nevyplaceně jako nadměrné zboží, expres nebo jiný, zvláštní druh zásilky.

Likvidaci vašich poškozených zaslaných přístrojů provedeme bezplatně.

Service-Center



Servis Česko

Tel.: 800143873

E-Mail: grizzly@lidl.cz

IAN 385625_2107

Dovozce

Prosím, respektujte, že následující adresa není adresou servisu. Nejdříve kontaktujte shora uvedené servisní středisko.

Grizzly Tools GmbH & Co. KG

Stockstädter Straße 20

63762 Großostheim

NĚMECKO

www.grizzlytools.de

Náhradní díly / Příslušenství

**Náhradní díly a příslušenství obdržíte na stránkách
www.grizzlytools.shop**

Pokud máte problémy při objednávání, použijte prosím kontaktní formulář. V případě jakýchkoliv dalších dotazů se obraťte na servisní středisko / „Service-Center“ (viz strana 56).

Pol. Označení..... Č. artiklu

A	2	Řezný kotouč	30211074
B	13+3	upínací příruba s upínací šroub.....	91100646

Hledání chyb



Před údržbou přístroje přístroj vypněte a vyjměte z něho akumulátor.

Problém	Možná příčina	Odstranění chyb
Zařízení se nerozběhne	Akumulátor (A 9) je vybitý	Akumulátor (A 9) nabijte (dodržujte samostatný návod k obsluze pro akumulátor a nabíječku)
	Akumulátor (A 9) není vložen	Vložte akumulátor (A 9) (viz část „Obsluha“)
	Zapínač/vypínač (5) je vadný	Oprava prostřednictvím zákaznického servisu
	Závada motoru	
Brusný nástroj se nepohybuje, přestože motor běží	Matice brusného kotouče je uvolněná	Dotáhněte matici brusného kotouče (viz část „Montáž či výměna kotouče“)
	Obrobek, zbytky obrobku nebo zbytky brusného nástroje blokují pohon	Odstraňte blokující předměty
Motor se zpomalí a zastaví	Přístroj je přetížen obrobkem	Snižte tlak vyvíjený na brusný nástroj
		Obrobek je nevhodný
Běh brusného pásu je neokrouhlý, ozývají se abnormální ruchy	Matice brusného kotouče je uvolněná	Dotáhněte matici brusného kotouče (viz část „Montáž či výměna kotouče“)
	Vadný brusný kotouč	Výměna brusného kotouče

Obsah

Úvod	59
Použitie	59
Všeobecný popis	60
Objem dodávky.....	60
Popis funkcie	60
Prehľad	60
Technické údaje	60
Čas nabíjania	61
Bezpečnostné pokyny	61
Symbols a grafické znaky	61
Všeobecné bezpečnostné pokyny pre elektrické nástroje.....	62
Bezpečnostné pokyny pre všetky použitia	65
Ďalšie bezpečnostné pokyny pre všetky použitia	66
Ďalšie bezpečnostné pokyny	68
Zvyškové riziká.....	69
Montáž	69
Ochranný kryt montáž/nastavenie	69
Montáž/výmena rozbrusovacieho/ brúsneho kotúča	70
Obsluha	70
Kontrola stavu nabitia batérie	71
Zapnutie a vypnutie.....	71
Pokyny pre prácu	71
Čistenie a údržba	72
Čistenie	72
Ukladanie	72
Odstránenie a ochrana životného prostredia	73
Záruka	73
Servicevá oprava	74
Service-Center	74
Dovozca	74
Náhradné diely / Príslušenstvo ..	75
Zisťovanie závad	76
Preklad originálneho prehlásenia o zhode CE	99
Nákresy explózií	101

Úvod

Gratulujeme Vám k zakúpeniu Vášho nového prístroja. Tým ste sa rozhodli pre kvalitný produkt.

Tento prístroj bol počas výroby testovaný na kvalitu a podrobený výstupnej kontrole. Tým je zabezpečená funkčnosť vášho prístroja.



Návod na obsluhu je súčasťou tohto produktu. Obsahuje dôležité upozornenia ohľadom bezpečnosti, obsluhy a likvidácie. Pred používaním produktu sa oboznámte so všetkými pokynmi pre obsluhu a bezpečnosť. Používajte produkt len predpísaným spôsobom a len v uvedených oblastiach použitia. Návod na obsluhu uschovajte a v prípade odovzdania produktu tretím osobám odovzdajte aj všetky podklady.

Použitie

Akumulátorová uhľová brúska je prístroj na delenie a brúsenie kovových, kamenných a drevených materiálov, plastu, dlaždíc a neželezných kovov (NE-kovy) bez použitia vody. Pre všetky ostatné spôsoby použitia (napr. delenie/brúsenie s chladiacou kvapalinou, delenie/brúsenie materiálov ohrozujúcich zdravie ako azbest) prístroj nie je určený. Zariadenie je určené pre domácich majstrov. Nie je konštruované pre trvalú priemyselnú prevádzku. Zariadenie je určené pre dospelých. Mladiství nad 16 rokov môžu zariadenie používať len pod dohľadom. Výrobca neručí za škody, ktoré vzniknú iným používaním než podľa určenia alebo nesprávnou obsluhou. Prístroj je súčasťou série X 12 V TEAM a môže sa prevádzkovať s akumulátormi série X 12 V TEAM. Akumulátory sa smú nabíjať iba s nabíjačkami série Parkside X 12 V TEAM.

Všeobecný popis

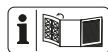

Obrázky nájdete na prednej výklopnej strane.

Objem dodávky

Vybalte nástroj a skontrolujte, či je kompletný. Baliaci materiál zlikvidujte podľa predpisov.

- Zariadenie
- Rozbrusovací kotúč (na farebné kovy)
- Inbusový kľúč (4 mm)
- Kufrik
- Návod na obsluhu



Batéria a nabíjačka nie sú súčasťou balenia.

Baliaci materiál zlikvidujte podľa predpisov.

Popis funkcie

Akumulátorová uhlová brúska je vhodná na delenie a brúsenie kovových, kamených a drevených materiálov, plastu, dlaždíc a neželezných kovov (NE-kovy). Pre každé použitie sú vždy určené špeciálne kotúče. Dodržiavajte pokyny výrobcu kotúčov. Funkcia jednotlivých prvkov obsluhy je uvedená v nasledujúcich popisoch.

Prehľad

- | | |
|----------|-------------------------------------|
| A | 1 ochranný kryt |
| | 2 rozbrusovací kotúč |
| | 3 Napínacia skrutka |
| | 4 aretačné tlačidlo vretena |
| | 5 Zapínač/vypínač |
| | 6 Ukazovateľ stavu nabitia batérie |
| | 7 Držadlo |
| | 8 Odblokovacie tlačidlo pre batériu |
| | 9 Batéria |
| | 10 Kufrik |
| | 11 Inbusový kľúč |

- | | |
|----------|----------------------|
| B | 12 upínacia príručka |
| | 13 Upínacia príručka |

Technické údaje

Akumulátorová uhlová

brúska PWSA 12 B1

Napätie motora U 12 V==

Počet otáčok vo voľnobehu

(n) 1 9000 min⁻¹

Hmotnosť (bez akumulátora,

bez rozbrusovacieho kotúča) 0,68 kg

Rozmery rozbrusovacieho/

brúsneho kotúča Ø 76 x 10 mm

Otvor Ø 10 mm

Maximálny priemer

Rozbrusovací/brúsny kotúč ... Ø 76 mm

Hrúbka rozbrusovacieho/

brúsneho kotúča max. 6,5 mm

Závit vretena brúsneho kotúča M5

Hladina akustického tlaku

(L_{PA}) 63,1 dB(A); K_{PA} = 3 dB

Hladina akustického výkonu (L_{WA})

nameraná 74,1 dB(A); K_{WA} = 3 dB

Vibrácie (a_v) 2,275 m/s²; K = 1,5 m/s²

Teplota max 50 °C

Nabíjanie 4 - 40 °C

Prevádzka -20 - 50 °C

Skladovanie 0 - 45 °C

U hodnôt kmitania jedná sa o maximálne hodnoty, ktoré boli stanovené pre dodaný rozbrusovací kotúč. Skutočné hodnoty kmitania sa môžu meniť v závislosti na použití príslušenstva.

Hodnoty kmitania sú ďalej ovplyvnené zaobchádzaním používateľa.

Rozbrusovací kotúč PTS 76:

Rýchlosť pri chode naprázdno

n_{max} 20300 min⁻¹

Rýchlosť kotúča v₀ max. 80 m/s*

Vonkajší priemer Ø 76 mm

Otvor Ø 10 mm

Hrúbka 1 mm

- * Brúsny kotúč musí odolať obvodovej rýchlosti 80 m/s.
Môžete použiť všetky brúsne nástroje uvedené v tomto návode na obsluhu.

Hodnoty hluku a vibrácií boli stanovené podľa noriem a ustanovení uvedených vo vyhlásení o zhode.

Uvedená hodnota emisií vibrácií sa merala podľa normovaného skúšobného postupu a môže sa použiť pre vzájomné porovnanie elektrického náradia.

Uvedená hodnota emisií vibrácií sa môže tiež použiť pre odhad počiatočného pozastavenia.



Výstraha:

Hodnota emisií vibrácií sa môže odlišovať od skutočnej hodnoty pri používaní elektrického náradia v závislosti od druhu a spôsobu jeho používania. Zataženie spôsobené vibráciami sa pokúste udržať tak malé, ako je to možné. Príkladné opatrenia na zníženie zataženia vibráciami je nosenie rukavíc pri používaní nástroja a obmedzenie pracovného času. Pritom sa zohľadnia všetky podiely cyklu prevádzky (napríklad časy, kedy je elektrické zariadenie vypnuté a také, kedy je zapnuté, ale bez zataženia).

Čas nabíjania

Prístroj je súčasťou série Parkside X 12 V TEAM a môže sa prevádzkovať s akumulátormi série Parkside X 12 V TEAM. Akumulátory série Parkside X 12 V TEAM sa smú nabíjať iba s nabíjačkami série Parkside X 12 V TEAM.

Odporúčame vám prevádzkovať tento prístroj výlučne s nasledujúcimi akumulátormi: PAKP 12 A1, PAKP 12 A2, PAKP 12 A3, PAKP 12 B1, PAKP 12 B2, PAKP 12 B3.

Odporúčame vám nabíjať tieto akumulátory výlučne s nasledujúcimi nabíjačkami: PLGK 12 A1, PLGK 12 A2, PLGK 12 B2.

Aktuálny zoznam kompatibility akumulátora nájdete na:
www.lidl.de/akku

Čas nabíjania (h)	PAKP 12 A1 PAKP 12 A2 PAKP 12 A3	PAKP 12 B1 PAKP 12 B2 PAKP 12 B3
PLGK 12 A1	1	2
PLGK 12 A2	1	2
PLGK 12 B2	0,5	1

Bezpečnostné pokyny



POZOR! Pri používaní elektrických prístrojov treba kvôli ochrane proti zásahu elektrickým prúdom, nebezpečenstvu poranenia a požiaru dodržiavať nasledovné zásadné bezpečnostné opatrenia. Predtým než začnete používať toto elektrické zariadenie, prečítajte si všetky tieto pokyny a bezpečnostné pokyny si dobre uschovajte.

Symbody a grafické znaky

Symbody na prístroji:



Pozor!



Prečítajte si návod na obsluhu!



Noste ochranu očí



Noste sluchu

SK



Noste ochranu dýchania



Tento prístroj je súčasťou Parksidex X 12 V TEAM



Nebezpečenstvo porezania! Nosenie ochranných rukavíc



Smer otáčania upínacej skrutky



Smer otáčania



Elektrické prístroje nepatria do domového odpadu

Ďalšie znaky na rozbrusovacom kotúči:



Nie je povolené brúsenie bokom kotúča



Nie je povolené mokré brúsenie



Nepoužívať poškodené kotúče



Nosiť ochranné rukavice

Symbody v návode



Výstražné značky s údajmi pre zabránenie škodám na zdraví alebo vecným škodám.



Značky nebezpečenstva s údajmi k zabráneniu poškodení zdravia osôb v dôsledku zásahu elektrickým prúdom.



Príkazové značky s údajmi pre prevenciu škôd.



Informačné značky s informáciami pre lepšie zaobchádzanie s nástrojom.

Všeobecné bezpečnostné pokyny pre elektrické nástroje



VAROVANIE! Prečítajte si všetky bezpečnostné pokyny a nariadenia. Zanedbanie dodržiavania bezpečnostných pokynov a nariadení môže zapríčiniť zásah elektrickým prúdom, požiar a/alebo ťažké poranenia.

Všetky bezpečnostné pokyny a nariadenia si uschovajte pre budúcnosť.

Pojem „elektrický nástroj“ použitý v bezpečnostných pokynoch sa vzťahuje na elektrické nástroje napájané zo siete (so sieťovým káblom) a na elektrické nástroje napájané z akumulátora (bez sieťového kábla).

1) Bezpečnosť pracoviska:

- a) **Udržujte svoj pracovný úsek čistý a dobre osvetlený.** Neporiadok alebo neosvetlené pracovné oblasti môžu viesť k nehodám.
- b) **Nepracujte s elektrickým nástrojom v okolí ohrozenom výbuchom, v ktorom sa nachádzajú horľavé tekutiny, plyny alebo prachy.** Elektrické stroje vytvárajú iskry, ktoré môžu zapáliť prach alebo pary.
- c) **Behom používania elektrického nástroja udržiujte deti a iné osoby vzdialene od seba.** Pri nepozornosti môžete stratiť kontrolu nad nástrojom.

2) Elektrická bezpečnosť:

- a) **Prípojná zástrčka elektrického nástroja sa musí hodiť do zásuv-**

ky. Zástrčka sa nesmie žiadnym spôsobom zmeniť. **Nepoužívajte žiadne adaptérové zástrčky v spojení s elektrickými nástrojmi s ochranným uzemnením.** Nezmienené zástrčky a zásuvky znižujú riziko elektrického úderu.

- b) **Vyvarujte sa telesnému kontaktu s uzemnenými povrchmi ako sú rúry, vyhrievacie telesá, sporáky a chladničky.** Existuje zvýšené riziko skrz elektrický úder, keď je Vaše telo uzemnené.
- c) **Nevystavujte elektrický nástroj dažďu alebo mokrosti.** Vniknutie vody do elektrického nástroja zvyšuje riziko elektrického úderu.
- d) **Nepoužívajte kábel na iný účel, ako je nosenie alebo zavesenie elektrického nástroja alebo vytiahnutie zástrčky zo zásuvky. Udržujte kábel vzdialene od horúčavy, od oleja, od ostrých hrán alebo od pohybujúcich sa častí nástrojov.** Poškodené alebo zamotané káble zvyšujú riziko elektrického úderu.
- e) **Keď pracujete s elektrickým nástrojom pod šírým nebom, potom používajte iba predĺžovacie káble, ktoré sú vhodné aj pre vonkajšiu oblasť.** Použitie predĺžovacieho kábla vhodného pre vonkajšiu oblasť, znižuje riziko elektrického úderu.
- f) **Keď nie je možné zabrániť prevádzke elektrického náradia vo vlhkom prostredí, použite prúdový chránič.** Použitie prúdového chrániča znižuje riziko zásahu elektrickým prúdom.

3) Bezpečnosť osôb:

- a) **Buďte pozorní, dbajte na to, čo robíte a pustite sa s elektrickým**

nástrojom rozumne do práce. Nepoužívajte elektrický nástroj, keď ste unavení alebo pod vplyvom drog, alkoholu alebo liekov. Jediný okamžik nepozornosti pri používaní elektrického nástroja môže viesť k vážnym poraneniam.

- b) **Noste osobný ochranný výstroj a vždy ochranné okuliare.** Nosenie osobného ochranného výstroja, ako je protišmyková obuv, ochranná prilba a ochrana sluchu, znižuje riziko poranenia.
- c) **Vyvarujte sa nezámernému uvedeniu do prevádzky. Presvedčte sa o tom, že je elektrický nástroj vypnutý predtým, než ho pripojíte na napájanie elektrickým prúdom, než ho zdvihnete alebo nesiete.** Keď pri nosení elektrického nástroja držíte prst na spínači alebo keď tento nástroj v zapnutom stave pripojíte na napájanie elektrickým prúdom, potom toto môže viesť k nehodám.
- d) **Odstráňte nastavovacie náradie alebo skrutkovače predtým, než zapnete elektrický nástroj.** Náradie alebo kľúč, ktorý sa nachádza v otáčajúcej sa časti nástroja, môže viesť k poraneniam.
- e) **Vyvarujte sa abnormálnemu držaniu tela. Postarajte sa o bezpečný postoj a udržujte vždy rovnováhu.** Týmto môžete pri neočakávaných situáciách lepšie kontrolovať elektrický nástroj.
- f) **Noste vhodný odev. Nenoste žiadne voľné oblečenie alebo šperky. Udržujte vlasy, odev a rukavice vzdialene od pohybujúcich sa častí.** Voľné oblečenie, šperky alebo dlhé vlasy môžu byť zachytené pohybujúcimi sa časťami.
- g) **Ak sa inštalujú zariadenia na odsávanie prachu a záchytné**

zariadenia, presvedčte sa, či sú pripojené a či sa správne používajú. Používanie odsávania prachu môže znížiť ohrozenia prachom.

4) Používanie a ošetrovanie elektrického nástroja:

- a) **Nepreťažujte tento nástroj. Použite pre svoju prácu elektrické náradie, určené pre tento účel.** S vhodným elektrickým nástrojom pracujete v udanom výkonovom rozsahu lepšie a bezpečnejšie.
- b) **Nepoužívajte žiadne elektrické náradie, ktorého spínač je defektný.** Elektrické náradie, ktoré sa už nedá za- alebo vypnúť, je nebezpečné a musí byť opravené.
- c) **Vyťahnite zástrčku zo zásuvky predtým, než vykonáte nastavenia na nástroji, než vymeníte časti príslušenstva alebo než nástroj odložíte.** Toto preventívne bezpečnostné opatrenie zabráni neúmyselnému štartu elektrického nástroja.
- d) **Oložte nepoužívanú elektrický nástroj mimo dosahu detí. Neprenehávajte používanie tejto píly osobám, ktoré nie sú oboznámené s týmto nástrojom alebo tieto pokyny nečítali.** Elektrické nástroje sú nebezpečné, keď ich používajú neskúsené osoby.
- e) **Starostlivo ošetrujte tento elektrický nástroj. Kontrolujte, či pohyblivé diely bezchybne fungujú a neviaznu, či sú časti zlomené alebo natoľko poškodené, že je funkcia elektrického nástroja narušená.** Nechajte poškodené časti pred použitím nástroja opraviť. Príčiny mnohých nehôd spočívajú v zle udržiavaných elektrických nástrojoch.

f) **Udržujte rezné nástroje ostré a čisté.** Starostlivo ošetrované rezné nástroje s ostrými reznými hranami sa menej zaseknú a lepšie sa vedú.

g) **Používajte tento elektrický nástroj, jeho príslušenstvo, vložné nástroje atď. v súlade s týmito inštrukciami. Zohľadnite pritom pracovné podmienky a činnosť, ktorá sa má vykonávať.** Používanie elektrického nástroja pre iné účely, než pre ktoré je určený, môže viesť k nebezpečným situáciám.

5) Starostlivé zaobchádzanie s akumulátorovými nástrojmi a ich používanie

- a) **Nabíjajte akumulátory iba v nabíjajacích prístrojoch, ktoré sú výrobcom odporúčané.** U nabíjacieho prístroja, ktorý je vhodný pre určitý druh akumulátorov, existuje nebezpečenstvo požiaru, keď sa používa s inými akumulátormi.
- b) **V elektrických nástrojoch používajte iba pre ne určené akumulátory.** Použitie iných akumulátorov môže viesť k poraneniám a k nebezpečenstvu požiaru.
- c) **Udržujte nepoužívané akumulátory vzdialene od kancelárskych spíniok, mincí, kľúčov, klincov, skrutiek alebo iných malých kovových predmetov, ktoré by mohli zapríčiniť premostenie kontaktov.** Skrat medzi kontaktmi akumulátora môže mať popáleniny alebo oheň za následok.
- d) **Pri nesprávnom používaní môže z akumulátora uniknúť tekutina. Vyvarujte sa kontaktu s ňou. Pri náhodnom kontakte opláchnite vodou. Keď sa táto tekutina do-**

stane do očí, prídavne vyhľadajte lekársku pomoc. Uniknutá tekutina môže viesť k podráždeniam pokožky alebo k popáleninám.

6) Servis:

- a) **Svoje elektrické náradie nechajte opraviť iba kvalifikovaným odborným personálom a iba pomocou originálnych náhradných dielov.** Týmto sa zaisťuje, že bezpečnosť elektrického náradia zostane zachovaná.

Bezpečnostné pokyny pre všetky použitia

Spoločné bezpečnostné pokyny pre brúsenie a rozbrusovanie:

- **Toto elektrické náradie sa musí používať ako brúska a rozbrusovačka. Dodržiavajte všetky bezpečnostné pokyny, návody, zobrazenia a údaje, ktoré sa dodávajú s prístrojom.** Ak uvedené pokyny nedodržíte, môže dôjsť k zásahu elektrickým prúdom, požiaru a/alebo ťažkým zraneniam.
- **Toto elektrické náradie nie je vhodné na brúsenie brúsnym papierom, práce s drôtenými kefami a leštenie.** Použitia, pre ktoré elektrické náradie nie je určené, môžu spôsobiť ohrozenia a poranenia.
- **Nepoužívajte žiadne príslušenstvo, ktoré nebolo výrobcom pre toto elektrické náradie zvlášť určené a odporúčené.** Pokiaľ len upevníte príslušenstvo na vaše elektrické náradie, nezaručuje to ešte bezpečné používanie.
- **Dovolené otáčky použitého nástroja musia byť minimálne tak vysoké, ako sú na elektrickom náradí uvedené maximálne otáčky.** Príslušenstvo, ktoré sa rýchlejšie otáča ako je dovolené, môže sa rozlomiť a lietať dookola.
- **Vonkajší priemer a hrúbka použitého nástroja musia odpovedať údajom vášho elektrického náradia.** Nesprávne dimenzované elektrické náradie nie je možné dostatočne zakryť alebo kontrolovať.
- **Závit závitovej časti nástrojov sa musí presne zhodovať so závitom vretena. V prípade použitých nástrojov, ktoré sa upevňujú pomocou príruby, musí sa priemer otvoru nástroja zhodovať s priemerom upínacej príruby.** Použité nástroje, ktoré nie sú presne uchytené na elektrickom náradí, sa nepravidelne otáčajú, veľmi vibrujú a môže sa nad nimi stratiť kontrola.
- **Nepoužívajte poškodené vložené nástroje. Pred každým použitím elektrického náradia skontrolujte brúsne kotúče vzhľadom na odlupovanie a trhliny, brúsne taniere vzhľadom na trhliny, oder alebo silné opotrebenie. Ak elektrické náradie alebo vložený nástroj spadnú, skontrolujte, či sú poškodené alebo použite nepoškodený vložený nástroj. Ak ste elektrické náradie skontrolovali a použili, zadržujte sa vy a v blízkosti sa nachádzajúce osoby mimo roviny otáčajúceho sa vloženého nástroja a prístroj nechajte otáčať sa minimálne 1 minútu na najvyšších otáčkach.** Poškodené nástroje sa väčšinou zlomia počas tejto skúšky.
- **Noste osobné ochranné prostriedky. Podľa použitia noste úplnú ochranu tváre, ochranu**

zraku alebo ochranné okuliare. Pokiaľ je to potrebné, noste protiprachovú masku, ochranu sluchu, ochranné rukavice alebo špeciálnu zásteru, ktoré vás chránia pred malými časticami brúsenia a materiálu. Oči sa majú chrániť pred okolo letiacimi cudzími časticami, ktoré vznikajú pri rôznom použití. Protiprachová maska alebo ochranná dýchacia maska musia počas používania stále filtrovať vzniknutý prach. Keď ste dlhodobo vystavený silnému huku, môže nastať strata sluchu.

- **Ak sa v blízkosti zdržujú iné osoby, dávajte pozor na bezpečnú vzdialenosť k vášmu pracovisku. Každý kto vstúpi na pracovisko, musí nosiť osobné ochranné pomôcky.** Úlomky nástroja alebo zlomené nástroje môžu odletieť a spôsobiť úrazy tiež mimo skutočného pracoviska.
- **Elektrické náradie držte len na izolovaných držadlách, keď vykonávate prácu, pri ktorých použitý nástroj sa môže dostať do styku s elektrickým vedením alebo vlastnou sieťovou šnúrou.** Dotyk na elektrické vedenie pod napätím môže spojiť s napätím tiež kovové časti náradia a tak môže nastať úraz elektrickým prúdom.
- **Elektrické náradie nikdy neodkladajte, pokiaľ sa použitý nástroj úplne nezastaví.** Otáčajúci použitý nástroj sa môže dostať do kontaktu s odkladacou plochou, tak môžete nad ním stratiť kontrolu.
- **Nenechávajte elektrické náradie v prevádzke, pokiaľ ho prenášate.** Váš odev môže byť zachytený náhodným kontaktom s otáčajúcim sa nástrojom a nástroj sa môže zavŕtať do vášho tela.

- **Pravidelne čistite vetracie otvory vášho elektrického náradia.** Ventilátor motora nasáva prach a hrubý nános kovového prachu môže spôsobiť elektrické ohrozenie.
- **Elektrické náradie nepoužívajte v blízkosti horľavých materiálov.** Iskry môžu zapáliť tento materiál.
- **Nepoužívajte nástroje, pre ktoré sú potrebné kvapalné chladiace prostriedky.** Použitie vody alebo iných kvapalných chladiacich prostriedkov môže spôsobiť elektrický úraz.

Ďalšie bezpečnostné pokyny pre všetky použitia

Spätný náraz a príslušné bezpečnostné pokyny

Spätný úder je náhla reakcia v dôsledku zadrhnutia alebo zablokovania otáčajúceho sa nástroja, ako brúsneho kotúča, brúsneho taniera, drôtovej kefy a pod. Zadrhnutie a zablokovanie spôsobí náhle zastavenie otáčajúceho sa nástroja. Tým sa nekontrolované elektrické náradie v mieste zablokovania zrýchli proti smeru otáčania nástroja. Ak sa napríklad brúsny kotúč zadrhne alebo zablokuje v obrábanom predmete, môže sa hrana brúseného kotúča, ktorá je v ňom ponorená, zaseknúť a tým polámať brúsny kotúč alebo spôsobiť spätný úder. Brúsny kotúč sa potom pohybuje k obsluhujúcej osobe alebo od nej, podľa smeru otáčania kotúča v mieste zablokovania. Pritom sa tiež môže brúsny kotúč polámať. Spätný úder je dôsledkom nesprávneho alebo chybného používania elektrického náradia. Môže sa mu zabrániť vhodnými opatreniami, ako je nižšie popísané.

- a) **Elektrické náradie držte dostatočne pevne a svoje telo a ramená**

majte v polohe, v ktorej môžete zachytiť spätné sily. Vždy používajte prídavné držadlo, ak existuje, aby ste pri rozbehu mali čo najväčšiu kontrolu nad spätnými silami alebo reakciami. Obsluhujúca osoba môže vhodnými opatreniami ovládať spätné sily a reakcie.

- b) **Vaše ruky nemajte nikdy v blízkosti otáčajúceho sa nástroja.** Nástroj sa môže pri spätnom údere pohybovať po vašich rukách.
- c) **Vyhňte sa tomu, aby vaše telo bolo v priestore, do ktorého sa elektrické náradie pohybuje pri spätnom údere.** Spätný úder poháňa elektrické náradie v mieste zablokovania proti smeru pohybu brúsneho kotúča.
- d) **Pracujte zvlášť opatrne v priestoroch rohov, ostrých hran atď. Zabráňte, aby sa nástroj odrazil od obrábaného predmetu a vzpriečil. Otáčajúci sa nástroj má sklon sa vzpriečiť v rohoch, ostrých hranách alebo pri náraze na ne.** To spôsobí stratu kontroly alebo spätný úder.
- e) **Nepoužívajte reťazový alebo ozubený pilový list.** Takéto nástroje často spôsobia spätný úder alebo stratu kontroly nad elektrickým náradím.

Dôležité bezpečnostné pokyny pre brúsenie a rozbrusovanie

- a) **Používajte výlučne brúsne kotúče, ktoré sú určené pre vaše elektrické náradie a pre ne určené ochranné kryty.** Brúsne kotúče, ktoré nie sú určené pre elektrické náradie, nemôžu sa dostatočne zakryť a nie sú bezpečné.
- b) **Zalomené brúsne kotúče musia byť predmontované tak, aby ich**

brúsna plocha neprečnievala cez úroveň okraja ochranného krytu.

Neodborne namontovaný brúsny kotúč prečnievajúci cez úroveň ochranného krytu nemôže byť dostatočne odclonený.

- c) **Ochranný kryt musí byť na elektrickom náradí bezpečne upevnený a nastavený tak, aby sa dosiahla najvyššia miera bezpečnosti, to znamená, aby čo možno najmenšia časť brúsneho kotúča bola odkrytá smerom k obsluhujúcej osobe.** Ochranný kryt má chrániť obsluhujúcu osobu pre úlomkami a náhodným kontaktom s brúsnym kotúčom.
- d) **Brúsne kotúče sa môžu používať len pre odporúčané použitia. Napríklad: Nikdy nebrúste bočnou plochou rozbrusovacieho kotúča.** Rozbrusovacie kotúče sú určené pre uberanie materiálu čelom kotúča. Bočné pôsobenie síl na brúsny kotúč môže spôsobiť jeho zlomenie.
- e) **Pre vami vybraný brúsny kotúč vždy používajte nepoškodené upínacie príruby správnej veľkosti a tvaru.** Vhodné príruby podopierajú brúsny kotúč a tak znižujú nebezpečenstvo jeho zlomenia. Príruby pre rozbrusovacie kotúče sa majú odlišovať od ostatných brúsných kotúčov.
- f) **Nepoužívajte opotrebované brúsne kotúče väčšieho elektrického náradia.** Brúsne kotúče pre väčšie elektrické náradie nie sú dimenzované pre vyššie otáčky menšieho elektrického náradia a môžu sa zlomiť.

Ďalšie bezpečnostné pokyny pre rozbrusovanie

- a) **Vyhňte sa zablokovaniu rozbrusovacieho kotúča alebo silnému pritláčaniu. Nevykoná-**

vajte neprimerane hlboké rezy.

Preťaženie rozbrusovacieho kotúča zvýši jeho namáhanie a náchylnosť na spriečenie alebo zablokovanie a tým vyvolá možnosť spätného úderu alebo zlomenia brúsneho kotúča.

- b) Nezdržujte sa v priestore pred a za otáčajúcim sa rozbrusovacím kotúčom.** Ak rozbrusovací kotúč pohybuje v obrábanom predmete od seba, môže sa elektrické náradie v prípade spätného úderu zrýchliť spolu s otáčajúcim sa kotúčom priamo na vás.
- c) Ak sa rozbrusovací kotúč vzpriechi alebo prerušíte prácu, zariadenie vypnite a nechajte ho v pokoji, kým sa kotúč nezastaví. Nikdy neskúšajte ešte otáčajúci sa rozbrusovací kotúč vytiahnuť z rezu, pretože môže nastať spätný úder.** Zistite a odstráňte príčinu vzpriechenia.
- d) Nikdy nezapínajte opätovne elektrické náradie, pokiaľ je ešte v obrábanom predmete. Najskôr nechajte rozbrusovací kotúč dosiahnuť plné otáčky a potom opatrne pokračujte v rezaní.** V opačnom prípade sa kotúč môže zakliesniť, vyskočiť z obrábaného predmetu alebo spôsobiť spätný úder.
- e) Platne alebo obrábané predmety podprite, aby ste zabránili riziku spätného úderu vzpriecheným rozbrusovacím kotúčom.** Veľké obrábané predmety sa môžu pod svojou vlastnou hmotnosťou prehnúť. Obrábaný predmet sa musí na oboch stranách kotúča podoprieť a to v blízkosti rozbrusovacieho kotúča a tiež na hrane.
- f) Budte zvlášť opatrný pri „taškových rezoch“ v existujúcich stenách alebo v iných neviditeľných miestach.** Rozrezávací kotúč v zábere

môže pri rezaní plynových alebo vodovodných vedení, elektrických vedení alebo iných objektov spôsobiť spätný úder.

Ďalšie bezpečnostné pokyny

- Používajte len brúsne kotúče, na ktorých vytlačené otáčky sú minimálne tak veľké, ako tie čo sú uvedené na typovom štítku zariadenia.
- Pred použitím vizuálne skontrolujte brúsny kotúč. Nepoužívajte poškodené alebo zdeformované brúsne kotúče. Opotrebovaný brúsny kotúč vymeňte.
- Dávajte pozor na to, aby pri brúsení vzniknuté iskry nevyvolali nebezpečenstvo, napr. nepadali na ľudí alebo do zápalných materiálov.
- Pri brúsení, kefovaní a delení vždy používajte ochranné okuliare, ochranné rukavice, ochranu dýchania a ochranu sluchu.
- Nikdy nemajte prsty medzi brúsnym kotúčom a ochranou pred iskrami alebo v blízkosti ochranných krytov. Je nebezpečenstvo pomliaždenia.
- Otáčajúce časti zariadenia sa nemôžu s funkčných dôvodov zakryť. Preto postupujte s rozvahou a obrábaný predmet držte pevne, aby sa zabránilo zošmyknutiu, pričom by vaše ruky mohli prísť do kontaktu s brúsnym kotúčom.
- Obrábaný predmet sa pri brúsení zoohreje. Nikdy obrábaný predmet nechytajte na opracovanom mieste, nechajte ho vychladnúť. Je nebezpečenstvo popálenia. Nepoužívajte chladiacu kvapalinu alebo podobné.
- Nepracujte so zariadením, keď ste unavený alebo po použití alkoholu alebo liekov. Vždy si včas vložte prestávku v práci.
- Predtým ako budete na prístroji vykonávať údržbu, vyberte z neho akumulátor.
- **Nepoužívajte žiadne príslušen-**

stvo, ktoré bolo odporúčané spoločnosťou PARKSIDE. To môže viesť k zásahu elektrickým prúdom alebo požiaru.

Zvyškové riziká

Aj pri používaní elektrického prístroja podľa predpisov vždy existujú zvyškové riziká. Nasledujúce nebezpečenstvá môžu vzniknúť v súvislosti s konštrukciou a prevedenia tohto elektrického prístroja:

- Poškodenia pľúc, ak sa nenosí vhodná ochrana dýchania.
- Poškodenia sluchu, ak sa nenosí vhodná ochrana sluchu.
- Poškodenia zdravia spôsobené
 - Dotykom na brúsne nástroje v nezakrytom mieste;
 - Vymrštením častí z obrábaných predmetov alebo poškodených brúsnych kotúčov.
- Poškodenia zdravia, ktoré sú spôsobené vibráciami na rameno - ruku, ak sa zariadenie používa dlhší čas alebo riadne nepoužíva alebo neudržiava.



Upozornenie! Tento elektrický prístroj počas prevádzky vytvára elektromagnetické pole. Toto pole môže za určitých okolností ovplyvniť aktívne alebo pasívne lekárske implantáty. Aby sa zabránilo nebezpečenstvu vážnych alebo smrteľných zranení, odporúčame, aby osoby s lekáskymi implantátmi konzultovali svojho lekára alebo výrobcu lekárskeho implantátu pred samotnou obsluhou prístroja.



Dodržiavajte bezpečnostné pokyny a pokyny k nabíjaniu a správne použitiu, ktoré sú uvedené v návode

na obsluhu vášho akumulátora a vašej nabíjačky série Parkside X 12 V Team. Podrobnejší opis k nabíjaniu a ďalšie informácie nájdete v tomto samostatnom návode na používanie.

Montáž



Pozor! Nebezpečenstvo zranenia!

- Dbajte na to, aby ste pri práci mali dostatok miesta a aby ste neohrozili iné osoby.



Ochranný kryt montáž/nastavenie

Ochranný kryt nastavte tak, aby iskry ani žiadne uvoľnené diely nemohli trafiť používateľa ani okolostojace osoby.

Nastavenie ochranného krytu musí prebehnúť tak, aby odletujúce iskry nezapálili horľavé diely ani v okolí.



Zariadenie je možné prevádzkovať len s ochranným krytom.

- Vyberte akumulátor (9). Stlačte k tomu uvoľňovacie tlačidlá akumulátora (8) a vytiahnite akumulátor (9) z prístroja.
- Ochranný kryt (1) natočte do pracovnej polohy. Zatvorená strana ochranného krytu musí stále smerovať k obsluhujúcej osobe.

B Montáž/výmena rozbrusovacieho/brúsneho kotúča



Pred prvým uvedením do prevádzky skontrolujte pevné osadenie napínacej skrutky (3).

1. Stlačte aretačné tlačidlo vretena (4) a podržte ho stlačené.
2. Uvoľnite napínavú skrutku (3) pomocou inbusového kľúča (11). Aretačné tlačidlo vretena (4) môžete znova pustiť.
3. Požadovaný rozbrusovací/brúsny kotúč (2) nasadíte na upínaciu prírubu (13). Popis rozbrusovacieho/brúsneho kotúča zásadne smeruje k prístroju.
4. Upínaciu prírubu (14) znova nasadíte. Strana upínacej príruby (14) s výrezom ukazuje zásadne k vloženému nástroju a tým k rozbrusovaciemu/brúsne mu kotúču (2). Strana s označením na upínacej prírube musí  byť viditeľná.
5. Stlačte aretačné tlačidlo vretena (4) a opäť dotiahnite napínavú skrutku (3) pomocou inbusového kľúča (11). Aretačné tlačidlo vretena (4) môžete znova pustiť.



Ak je na vašom rozbrusovacom/brúsnom kotúči označený smer otáčania, tak dávajte pozor na zhodu s označením smeru otáčania na prístroji.

Obsluha



Pozor! Nebezpečenstvo zranenia!

- Pred všetkými prácami na zariadení vytiahnite zo sieťovej zásuvky zástrčku.
- Používajte len výrobcom odporučené brúsne kotúče a časti príslušenstva. Používanie iných nástrojov a iného príslušenstva môže znamenať nebezpečenstvo zranenia.

- Používajte len brúsne nástroje, ktoré majú údaje o výrobcovi, spôsobe upnutia, rozmer a dovolené otáčky.
- Používajte len brúsne kotúče, na ktorých vytláčené otáčky sú minimálne tak veľké, ako tie čo sú uvedené na typovom štítku zariadenia.
- Nepoužívajte nalomené, naštrbené alebo inak poškodené brúsne kotúče.
- Nikdy nepracujte so zariadením bez ochranných zariadení.
- **Platne alebo obrábané predmety podoprite, aby ste zabránili riziku spätného úderu vzpričeným rozbrusovacím kotúčom.** Veľké obrábané predmety sa môžu pod svojou vlastnou hmotnosťou prehnúť. Obrábaný predmet sa musí na oboch stranách kotúča podoprieť a to v blízkosti rozbrusovacieho kotúča a tiež na hrane.



Keď zariadenie je v prevádzke, nemajte ruky na kotúči. Je nebezpečenstvo poranenia.



Pokyny pre výmenu:

- Nikdy neprevádzkujte zariadenie bez ochranného vybavenia.
 - Presvedčte sa, či na brúsnom kotúči uvedený počet otáčok je rovnaký alebo väčší ako menovité otáčky na prázdno zariadenia.
- Presvedčte sa, či rozmery brúsneho kotúča sú vhodné pre zariadenie.
- Používajte len bezchybné brúsne kotúče (zvuková skúška: pri удere plastovým kladivom zaznie čistý zvuk).
- Nevítajte dodatočne do malého otvoru brúsneho kotúča.
- Nepoužívajte žiadne redukčné vložky alebo adaptéry, aby ste prispôsobili veľký otvor brúsnych kotúčov.
- Nepoužívajte pílové listy.

- Pre upnutie brúsnych nástrojov sa smú používať len dodané upínacie príruby. Vložky medzi upínaciu prírubu a brúsny kotúč musia byť z elastických materiálov napr. gumy, mäkkej lepenky a pod.
- Po výmene brúsneho kotúča opäť zložte zariadenie do pôvodného stavu.



Predtým ako budete na prístroji vykonávať údržbu, vyberte z neho akumulátor.



Pri výmene rozbrusovacieho/brúsneho kotúča noste ochranné rukavice, aby ste zabránili rezným poraneniam.



Napínacia skrutka (A 3) sa nesmie pevne dotiahnuť, aby sa zabránilo zlomeniu rozbrusovacieho/brúsneho kotúča (A 2).

Vloženie/vybratie akumulátora

1. Na vloženie akumulátora (9) do prístroja zasuňte akumulátor vodiacich líšt do prístroja. Počutelne zapadnú.
2. Na vybratie akumulátora (9) z prístroja zatlačte uvoľňovacie tlačidlo (8) na akumulátore a vytiahnite akumulátor.

Kontrola stavu nabitia batérie

Ukazovateľ stavu nabitia (A 6) signalizuje stav nabitia batérie (A 9).

- Stav nabitia batérie sa zobrazí rozsvietením príslušnej LED diódy, keď prístroj je v prevádzke. Zapnite stlačením tlačidla vypínača zap/vyp (A 5a) smerom dole a posuňte vypínač zap/vyp (A 5) smerom dopredu. Prístroj sa zapne a rozbehne.

červená-žltá-zelená

=> Akumulátor plne nabitý

červená-žltá

=> Akumulátor je nabitý asi na polovicu

červená => Akumulátor sa musí nabíť

C Zapnutie a vypnutie

1. Zapnite stlačením tlačidla vypínača zap/vyp (5a) smerom dole a posuňte vypínač zap/vyp (5) smerom dopredu. Prístroj sa zapne a rozbehne. Na aretáciu môžete vypínač zap/vyp (5) prepnúť smerom dopredu.
2. Pri vypínaní stlačte tlačidlo na vypínači, aby ste vypínač zap/vyp (5) prepli smerom dozadu. Prístroj sa vypne.

Po zapnutí počkajte, kým zariadenie nedosiahne svoje maximálne otáčky. Až potom začnete pracovať.



Po vypnutí zariadenia kotúč ešte dobieha. Je nebezpečenstvo poranenia.

Skúšobná prevádzka:

Pred začatím prvej práce a po každej výmene kotúča vykonajte skúšku bez zaťaženia. Ihneď vypnite zariadenie, keď brúsny kotúč má nepravidelný chod, nastane veľké kmitanie alebo je počuť abnormálne zvuky.

Pokyny pre prácu

Rozbrusovanie:



Pre rozbrusovanie nikdy nepoužívajte hrubovacie kotúče!

Smú sa používať len odskúšané, vláknami zosilnené robrusovacie alebo brúsne kotúče.

Zásadne pracujte len s malým posuvom. Na obrábaný predmet tlačte len primerane.

Pracujte vždy v protismere. Tak sa zariadenie nevytlačí nekontrolovane z rezu.

Rezanie materiálu z kameniny:

- Na rezanie materiálov z kameniny používajte podľa možnosti diamantový rozbrusovací kotúč. Vždy dbajte na vhodnosť a označenie rozbrusovacieho kotúča pre dané použitie.
- Pri rezaní materiálov z kameniny zabezpečte dostatočné odsávanie prachu.
- Noste ochrannú protiprachovú masku.
- Prístroj sa smie používať len na rezanie/brúsenie za sucha.

Pokyny pre statiku:

Štrby v nosných stenách podliehajú norme DIN 1053, časť 1 alebo predpisom, ktoré sú špecifické pre danú krajinu. Tieto predpisy sa musia bezpodmienečne dodržiavať. Pred začatím prác sa poraďte so zodpovedným statikom, architektom alebo príslušným vedením stavby.

Hrubovanie:



Pre hrubovanie nikdy nepoužívajte rozbrusovacie kotúče!

Na obrábaný predmet tlačte len primerane. Zariadenie pohybuje rovnomerne sem a tam.

Na najlepší výsledok pri hrubovaní dosiahnete pri pracovnom uhle 30° až 40°.

Čistenie a údržba



Opravy a údržbárske práce, ktoré nie sú uvedené v tomto návode, nechajte vykonať v našom servisnom

stredisku. Používajte iba originálne diely. Nebezpečenstvo zranenia!



Vypnite prístroj a pred každou prácou vyberte z prístroja batériu.

Nasledovné čistenie a údržbárske práce vykonávajte pravidelne. Tým sa zaručí dlhé a spoľahlivé používanie.

Pred každým použitím prístroje zkontrolujte prípadné zjavné vady, ako jsou uvoľnené, opotrebované alebo poškodené súčasti, a také správne usadení šroubov alebo iných súčastí. Zvláštnu pozornosť venujte kontrole brusného kotouča. Poškodené diely vymeňte.

Čistenie



Nepoužívajte žiadne čistiace alebo rozpúšťacie prostriedky. Chemické látky môžu napadnúť plastové časti zariadenia. Zariadenie nikdy nečistite pod tečúcou vodou.

- Po každom použití zariadenie dôkladne vyčistite.
- Čistite vetracie otvory a povrch zariadenia s mäkkou kefou, štetcom alebo textíliou.

Uskladnenie

- Prístroj uložte na suchom mieste chránenom pred prachom a mimo dosahu detí.
- Pred dlhším uskladnením vyberte akumulátor z prístroja a úplne ho nabite.
- Teplota uskladnenia pre akumulátor a prístroj činí 0 °C až 45 °C. Počas skladovania zabráňte extrémnemu chladu alebo teplu, aby akumulátor nestratil výkon.
- Rozbrusovacie/brúsne kotúče sa musia skladovať suché a na výšku a nesmú sa stohovať na seba.

Odstránenie a ochrana životného prostredia

Predtým než zlikvidujete prístroj, vyberte z neho akumulátor!

Prístroj, príslušenstvo a balenie prineste na ekologické zhodnotenie.

Pokyny pre likvidáciu akumulátora nájdete v samostatnom návode na obsluhu vášho akumulátora a nabíjačky.



Prístroje nepatria do domového odpadu.

- Predtým než zlikvidujete prístroj, vyberte z neho akumulátor!
- Prístroj odovzdajte na zbernom mieste pre ďalšie zhodnotenie. Použitie umelohmotné a kovové časti sa môžu podľa druhu materiálu roztriediť a tak odovzdať do recyklačnej zberne. V prípade otázok sa obráťte na naše servisné stredisko.
- Likvidáciu vašich chybných zaslaných prístrojov uskutočníme bezplatne.

Záruka

Vážená zákazníčka, vážený zákazník, Pre tento prístroj platí záruka 3 roky od dátumu zakúpenia.

Ak je prístroj poškodený, podľa zákona máte právo ho reklamovať u výrobcu produktu. Tieto práva vyplývajúce zo zákona nie sú našou následne opísanou zárukou obmedzené.

Záručné podmienky

Záručná lehota začína dňom zakúpenia. Pokladničný doklad ako originál prosím starostlivo uschovajte. Je potrebný ako dôkaz o zakúpení.

Ak sa počas troch rokov od dátumu zakúpenia tohto produktu vyskytnú materiálna

alebo výrobná chyba, produkt - podľa nášho rozhodnutia - bezplatne opravíme alebo nahradíme. Predpokladom záruky je, že v priebehu trojročnej lehoty bude predložený poškodený prístroj a pokladničný doklad a stručne opísaná chyba a kedy sa vyskytla.

Ak sa v rámci našej záruky chyba pokryje, obdržíte späť opravený alebo nový prístroj. S opravou alebo výmenou produktu sa nezačína nová záručná doba.

Záručná doba a nárok na odstránenie vady

Záručná doba sa poskytnutím záruky nepredlžuje. To platí aj pre nahradené a opravené diely. Prípadné škody a nedostatky vzniknuté už pri zakúpení sa musia ihneď po vybalení ohlásiť. Opravy vykonané po uplynutí záručnej doby sú spoplatnené.

Rozsah záruky

Prístroj bol vyrobený podľa prísnych smerníc kvality a pred dodaním bol svedomite kontrolovaný.

Záruka sa týka materiálových alebo výrobných chýb. Táto záruka sa nevzťahuje na diely produktu, ktoré sú vystavené normálnemu opotrebeniu a preto sa môžu považovať za opotrebované diely (napr. brúsny kotúč, upínacie príruby) alebo na poškodenia na krehkých dieloch (napr. vypínač).

Táto záruka zaniká, ak bol produkt používaný poškodený, neodborne alebo nebola vykonávaná údržba. Pre odborné používanie produktu je nutné presne dodržiavať všetky návody uvedené v návode na obsluhu. Bezpodmienečne sa vyhnite používaniu, ktoré sa v návode na obsluhu neodporúča alebo pred ktorým ste boli varovaní.

Produkt je určený len pre súkromné použitie a nie v oblasti podnikania. Záruka



zaniká pri nesprávnom a neodbornom používaní, pri násilnom používaní a pri zásahoch, ktoré neboli vykonané v našej servisnej pobočke.

Postup v prípade reklamácie

Pre zabezpečenie rýchleho spracovania vašej žiadosti postupujte prosím podľa nasledujúcich pokynov:

- Pri všetkých požiadavkách predložte pokladničný doklad a číslo artiklu (IAN 385625_2107) ako dôkaz o zakúpení.
- Číslo artiklu nájdete na typovom štítku.
- Ak sa vyskytnú chyby funkcie alebo iné nedostatky, kontaktujte najskôr následne uvedené servisné oddelenie **telefonicky** alebo **emailom**. Následne obdržíte ďalšie informácie o priebehu vašej reklamácie.
- Produkt evidovaný ako poškodený môžete po dohode s našim zákazníckym servisom, s priloženým dokladom o zakúpení (pokladničný doklad) a s údajmi, v čom chyba spočíva a kedy vznikla, zaslať bez poštovného na adresu servisu, ktorá vám bude oznámená. Pre zabránenie dodatočných nákladov a problémov pri prevzatí použite len tú adresu, ktorá vám bude oznámená. Nezasielajte prístroj ako nadmerný tovar na náklady príjemcu, expresne alebo s iným špeciálnym nákladom. Prístroj zašlite so všetkými časťami príslušenstva dodanými pri zakúpení a zabezpečte dostatočne bezpečné prepravné balenie.

Servisná oprava

Opravy, ktoré **nepodliehajú záruke**, môžeme nechať vykonať v našej servisnej pobočke za úhradu. Radi vám poskytneme predbežnú kalkuláciu nákladov.

Môžeme spracovať len prístroje, ktoré boli doručené dostatočne zabalené a so zaplateným poštovým.

Pozor: Prístroj zašlite do našej servisnej pobočky vyčistený a s informáciami o chybe. Neprevezmeme prístroje zaslané ako nadmerný tovar na náklady príjemcu, expresne alebo s iným špeciálnym nákladom. Likvidáciu vašich poškodených zaslaných prístrojov vykonáme bezplatne.

Service-Center



Servis Slovensko

Tel.: 0850 232001

E-Mail: grizzly@lidl.sk

IAN 385625_2107

Dovozca

Nasledujúca adresa nie je adresa servisu. Najskôr kontaktujte hore uvedené servisné centrum.

Grizzly Tools GmbH & Co. KG

Stockstädter Straße 20

63762 Großostheim

NEMECKO

www.grizzlytools.de

Náhradné diely / Príslušenstvo

Náhradné diely a príslušenstvo nájdete na strane
www.grizzlytools.shop

Ak by sa mali vyskytnúť problémy s procesom objednávky, použite, prosím, kontaktný formulár. Pri ďalších otázkach sa obráťte na „Service-Center“ (pozri stranu 74).

Pol. Označenie..... Č. artiklu

A 2 Rozbrusovací kotúč..... 30211074

B 13+3 Upínacia príruka s Napínacia skrutka 91100646

Zisťovanie závad



Predtým ako budete na prístroji vykonávať údržbu, vyberte z neho akumulátor.

Problém	Možná príčina	Odstránenie poruchy
Zariadenie sa nespustí	Vybitie akumulátora (A 9)	Nabite akumulátor (A 9) (zohľadnite samostatný návod na obsluhu pre akumulátor a nabíjačku)
	Akumulátor (A 9) nie je vložený	Vložte akumulátor (A 9) (pozri „Obsluha“)
	Porucha spínača zap/vyp r (5)	Oprava službou zákazníkom
	Porucha motora	
Brúsny nástroj sa nepohybuje, aj keď motor beží	Uvoľnená matica brúsneho kotúča	Dotiahnite maticu brúsneho kotúča (viď „Kotúč výmena“)
	Obrábaný predmet, zvyšky obrábaného predmetu alebo zvyšky brúsneho nástroja blokujú pohon	Odstráňte blokovanie
Motor je pomalý a zostane stáť	Zariadenie preťažené obrábaným predmetom	Znížte tlak na brúsny nástroj
		Obrábaný predmet nie je vhodný
Brúsny kotúč sa otáča nerovnomerne, je počuť abnormálne zvuky	Uvoľnená matica brúsneho kotúča	Dotiahnite maticu brúsneho kotúča (viď „Kotúč výmena“)
	Brúsny kotúč chybný	Výmena brúsneho kotúča

Inhalt

Einleitung	77
Bestimmungsgemäße Verwendung	77
Allgemeine Beschreibung	78
Lieferumfang.....	78
Funktionsbeschreibung	78
Übersicht	78
Technische Daten	78
Ladezeiten	79
Sicherheitshinweise	80
Symbole und Bildzeichen	80
Allgemeine Sicherheitshinweise für Elektrowerkzeuge	80
Sicherheitshinweise für alle Anwendungen	83
Weitere Sicherheitshinweise für alle Anwendungen	85
Weiterführende Sicherheitshinweise ..	87
Restrisiken	88
Montage	88
Schutzhaube einstellen.....	88
Trenn-/Schleifscheibe montieren/ wechseln.....	89
Bedienung	89
Akku einsetzen /entnehmen	90
Ladezustand des Akkus prüfen	90
Ein- und Ausschalten.....	90
Arbeitshinweise	91
Reinigung und Wartung	91
Reinigung.....	92
Lagerung	92
Entsorgung/ Umweltschutz	92
Garantie	92
Reparatur-Service	93
Service-Center	94
Importeur	94
Ersatzteile/Zubehör	94
Fehlersuche	95
Original EG-Konformitäts-erklärung	100
Explosionszeichnung	101

Einleitung

Herzlichen Glückwunsch zum Kauf Ihres neuen Gerätes. Sie haben sich damit für ein hochwertiges Gerät entschieden. Dieses Gerät wurde während der Produktion auf Qualität geprüft und einer Endkontrolle unterzogen. Die Funktionsfähigkeit Ihres Gerätes ist somit sichergestellt.



Die Betriebsanleitung ist Bestandteil dieses Gerätes. Sie enthält wichtige Hinweise für Sicherheit, Gebrauch und Entsorgung. Machen Sie sich vor der Benutzung des Gerätes mit allen Bedien- und Sicherheitshinweisen vertraut. Benutzen Sie das Gerät nur wie beschrieben und für die angegebenen Einsatzbereiche. Bewahren Sie die Betriebsanleitung gut auf und händigen Sie alle Unterlagen bei Weitergabe des Gerätes an Dritte mit aus.

Bestimmungsgemäße Verwendung

Der Akku-Winkelschleifer ist ein Gerät zum Trennen und Schleifen von Metall-, Stein- und Holzwerkstoffen, Kunststoff, Fliesen und Nichteisen-Metallen (NE-Metallen) ohne Verwendung von Wasser. Für alle anderen Anwendungsarten (z. B. Trennen/Schleifen mit einer Kühlflüssigkeit, oder Trennen/Schleifen gesundheitsgefährdender Materialien wie Asbest) ist das Gerät nicht vorgesehen. Das Gerät ist für den Einsatz im Heimwerkerbereich bestimmt. Es wurde nicht für den gewerblichen Dauereinsatz konzipiert. Das Gerät ist zum Gebrauch durch Erwachsene bestimmt. Jugendliche über 16 Jahre dürfen das Gerät nur unter Aufsicht benutzen. Der Hersteller haftet nicht für Schäden, die durch bestimmungswidrigen Gebrauch

oder falsche Bedienung verursacht wurden. Das Gerät ist Teil der Serie Parkside X 12 V TEAM und kann mit Akkus der Parkside X 12 V TEAM Serie betrieben werden. Die Akkus dürfen nur mit Ladegeräten der Serie Parkside X 12 V TEAM geladen werden.

Allgemeine Beschreibung

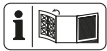

Die Abbildung der wichtigsten Funktionsteile finden Sie auf der vorderen Ausklappseite.

Lieferumfang

Packen Sie das Gerät aus und kontrollieren Sie, ob es vollständig ist.

- Gerät
- Trennscheibe (nur für NE-Metalle) (vormontiert)
- Innensechskantschlüssel (4 mm)
- Aufbewahrungskoffer
- Originalbetriebsanleitung



Akku und Ladegerät sind nicht im Lieferumfang enthalten.

Entsorgen Sie das Verpackungsmaterial ordnungsgemäß.

Funktionsbeschreibung

Der Akku-Winkelschleifer ist zum Trennen und Schleifen von Metall-, Stein- und Holzwerkstoffen, Kunststoff, Fliesen und Nicht-eisen-Metallen (NE-Metallen) geeignet. Für die einzelnen Anwendungen sind jeweils spezielle Scheiben vorgesehen. Beachten Sie die Angaben der Scheibenhersteller. Die Funktion der Bedienteile entnehmen Sie bitte den nachfolgenden Beschreibungen.

Übersicht

- | | |
|----------|-------------------------------------|
| A | 1 Schutzhaube |
| | 2 Trennscheibe |
| | 3 Spannschraube |
| | 4 Spindel-Arretiertaste |
| | 5 Ein-/Ausschalter |
| | 5a Druckpunkt am Ein-/Ausschalter |
| | 6 Akku-Ladezustandsanzeige (3 LEDs) |
| | 7 Handgriff |
| | 8 Entriegelungstasten Akku |
| | 9 Akku |
| | 10 Aufbewahrungskoffer |
| | 11 Innensechskantschlüssel |
| | |
| B | 12 Aufnahmeflansch |
| | 13 Spannflansch |

Technische Daten

Akku-

Winkelschleifer PWSA 12 B1

Motorspannung	12 V ⁼⁼⁼
Bemessungsdrehzahl (n).....	19000 min ⁻¹
Gewicht (ohne Akku, ohne Trennscheibe).....	0,68 kg
Abmessungen Trenn-/Schleifscheibe.....	Ø 76 x 10 mm
Bohrung.....	Ø 10 mm
Durchmesser Schleifscheibe.....	max. Ø 76 mm
Stärke Schleifscheiben	max. 6,5 mm
Schleifspindelgewinde	M5
Schalldruckpegel (L _{pA}).....	63,1 dB(A); K _{pA} = 3 dB
Schallleistungspegel (L _{WA}) gemessen.....	74,1 dB(A); K _{WA} = 3 dB
Schwingungswert (a _h).....	2,275 m/s ² ; K = 1,5 m/s ²
Temperatur	max. 50 °C
Ladevorgang	4 - 40 °C
Betrieb.....	-20 - 50 °C
Lagerung	0 - 45 °C

Es handelt sich bei den Schwingungswerten um Maximalwerte, die mit der mitgelieferten Trennscheibe ermittelt wurden. Die tatsächlichen Schwingungswerte können abhängig von dem eingesetzten Zubehör variieren. Die Schwingungswerte werden weiterhin durch die Handhabung des Anwenders beeinflusst.

**Trennscheibe PTS 76
(aus Lieferumfang):**

Leerlaufgeschwindigkeit

n_{max} 20300 min⁻¹

Scheibengeschwindigkeit

v_0 max. 80 m/s*

Außendurchmesser Ø 76 mm

Bohrung Ø 10 mm

Dicke 1 mm

* Die Trennscheibe muss einer Umlaufgeschwindigkeit von 80 m/s standhalten. Sie können alle in dieser Betriebsanleitung genannten Schleifwerkzeuge verwenden.

Lärm- und Vibrationswerte wurden entsprechend den in der Konformitätserklärung genannten Normen und Bestimmungen ermittelt.

Der angegebene Schwingungsemissionswert ist nach einem genormten Prüfverfahren gemessen worden und kann zum Vergleich eines Elektrowerkzeugs mit einem anderen verwendet werden.

Der angegebene Schwingungsemissionswert kann auch zu einer einleitenden Einschätzung der Aussetzung verwendet werden.



Warnung:

Der Schwingungsemissionswert kann sich während der tatsächlichen Benutzung des Elektrowerkzeugs von dem Angabewert unterscheiden, abhängig von der Art und Weise, in der das Elektrowerkzeug verwendet wird.

Versuchen Sie, die Belastung durch Vibrationen so gering wie möglich zu halten. Beispielhafte Maßnahmen zur Verringerung der Vibrationsbelastung sind das Tragen von Handschuhen beim Gebrauch des Werkzeugs und die Begrenzung der Arbeitszeit. Dabei sind alle Anteile des Betriebszyklus zu berücksichtigen (beispielsweise Zeiten, in denen das Elektrowerkzeug abgeschaltet ist, und solche, in denen es zwar eingeschaltet ist, aber ohne Belastung läuft).

Ladezeiten

Das Gerät ist Teil der Serie Parkside X 12 V TEAM und kann mit Akkus der Parkside X 12 V TEAM Serie betrieben werden. Akkus der Serie Parkside X 12 V TEAM dürfen nur mit Ladegeräten der Serie Parkside X 12 V TEAM geladen werden.

Wir empfehlen Ihnen, dieses Gerät ausschließlich mit folgenden Akkus zu betreiben: PAKP 12 A1, PAKP 12 A2, PAKP 12 A3, PAKP 12 B1, PAKP 12 B2, PAKP 12 B3.

Wir empfehlen Ihnen, diese Akkus mit folgenden Ladegeräten zu laden: PLGK 12 A1, PLGK 12 A2, PLGK 12 B2.

Eine aktuelle Liste der Akkukompatibilität finden Sie unter: www.lidl.de/akku

Ladezeit (Std.)	PAKP 12 A1 PAKP 12 A2 PAKP 12 A3	PAKP 12 B1 PAKP 12 B2 PAKP 12 B3
PLGK 12 A1	1	2
PLGK 12 A2	1	2
PLGK 12 B2	0,5	1

Sicherheitshinweise



ACHTUNG!

Beim Gebrauch von Elektrowerkzeugen sind zum Schutz gegen elektrischen Schlag, Verletzungs- und Brandgefahr folgende grundsätzliche Sicherheitsmaßnahmen zu beachten. Lesen Sie alle diese Hinweise, bevor Sie dieses Elektrowerkzeug benutzen, und bewahren Sie die Sicherheitshinweise gut auf.

Symbole und Bildzeichen

Bildzeichen auf dem Gerät:



Achtung!



Betriebsanleitung lesen!



Tragen Sie Gehörschutz



Tragen Sie Augenschutz



Tragen Sie einen Atemschutz



Das Gerät ist Teil der Serie Parkside X 12 V TEAM.



Gefahr durch Schnittverletzungen!
Tragen Sie schnittsichere Handschuhe.



Drehrichtung Spannschraube



Drehrichtung



Elektrogeräte gehören nicht in den Hausmüll.

Weitere Bildzeichen auf der Trennscheibe:



Nicht zulässig für Seitenschleifen



Nicht zulässig für Nassschleifen



Keine defekten Scheiben verwenden.



Sicherheitsschuhe tragen.

Symbole in der Betriebsanleitung:



Gefahrenzeichen mit Angaben zur Verhütung von Personen- oder Sachschäden.



Gefahrenzeichen mit Angaben zur Verhütung von Personenschäden durch einen elektrischen Schlag.



Gebotszeichen mit Angaben zur Verhütung von Schäden.



Hinweiszeichen mit Informationen zum besseren Umgang mit dem Gerät.

Allgemeine Sicherheitshinweise für Elektrowerkzeuge



WARNUNG! Lesen Sie alle Sicherheitshinweise und Anweisungen. Versäumnisse bei der Einhaltung der Sicherheitshinweise und Anweisungen können elektrischen Schlag, Brand und/oder schwere Verletzungen verursachen.

Bewahren Sie alle Sicherheitshinweise und Anweisungen für die Zukunft auf.

Der in den Sicherheitshinweisen verwendete Begriff „Elektrowerkzeug“ bezieht sich auf netzbetriebene Elektrowerkzeuge (mit Netzkabel) und auf akkubetriebene Elektrowerkzeuge (ohne Netzkabel).

1) Arbeitsplatzsicherheit:

- a) **Halten Sie Ihren Arbeitsbereich sauber und gut beleuchtet.** Unordnung oder unbeleuchtete Arbeitsbereiche können zu Unfällen führen.
- b) **Arbeiten Sie mit dem Elektrowerkzeug nicht in explosionsgefährdeter Umgebung, in der sich brennbare Flüssigkeiten, Gase oder Stäube befinden.** Elektrowerkzeuge erzeugen Funken, die den Staub oder die Dämpfe entzünden können.
- c) **Halten Sie Kinder und andere Personen während der Benutzung des Elektrowerkzeugs fern.** Bei Ablenkung können Sie die Kontrolle über das Gerät verlieren.

2) Elektrische Sicherheit:

- a) **Der Anschlussstecker des Elektrowerkzeuges muss in die Steckdose passen. Der Stecker darf in keiner Weise verändert werden. Verwenden Sie keine Adapterstecker gemeinsam mit schutzgeerdeten Elektrowerkzeugen.** Unveränderte Stecker und passende Steckdosen verringern das Risiko eines elektrischen Schlages.
- b) **Vermeiden Sie Körperkontakt mit geerdeten Oberflächen wie von Rohren, Heizungen, Herden und Kühlschränken.** Es besteht ein erhöhtes Risiko durch elektrischen Schlag, wenn Ihr Körper geerdet ist.
- c) **Halten Sie das Elektrowerkzeug von Regen oder Nässe fern.** Das Eindringen von Wasser in ein Elektrowerkzeug erhöht das Risiko eines elektrischen Schlages.
- d) **Zweckentfremden Sie das Kabel nicht, um das Elektrowerkzeug**

zu tragen, aufzuhängen oder um den Stecker aus der Steckdose zu ziehen. Halten Sie das Kabel fern von Hitze, Öl, scharfen Kanten oder sich bewegenden Geräteteilen. Beschädigte oder verwickelte Kabel erhöhen das Risiko eines elektrischen Schlages.

- e) **Wenn Sie mit dem Elektrowerkzeug im Freien arbeiten, verwenden Sie nur Verlängerungskabel, die auch für den Außenbereich geeignet sind.** Die Anwendung eines für den Außenbereich geeigneten Verlängerungskabels verringert das Risiko eines elektrischen Schlages.
- f) **Wenn der Betrieb des Elektrowerkzeugs in feuchter Umgebung nicht vermeidbar ist, verwenden Sie einen Fehlerstromschutzschalter.** Der Einsatz eines Fehlerstromschutzschalters vermindert das Risiko eines elektrischen Schlages.

3) Sicherheit von Personen:

- a) **Seien Sie aufmerksam, achten Sie darauf, was Sie tun, und gehen Sie mit Vernunft an die Arbeit mit dem Elektrowerkzeug. Benutzen Sie das Elektrowerkzeug nicht, wenn Sie müde sind oder unter Einfluss von Drogen, Alkohol oder Medikamenten stehen.** Ein Moment der Unachtsamkeit beim Gebrauch des Elektrowerkzeugs kann zu ernsthaften Verletzungen führen.
- b) **Tragen Sie persönliche Schutzausrüstung und immer eine Schutzbrille.** Das Tragen persönlicher Schutzausrüstung, wie Staubmaske, rutschfeste Sicherheitsschuhe, Schutzhelm oder Gehörschutz je nach Art und Einsatz des Elektrowerkzeugs, verrin-

gert das Risiko von Verletzungen.

- c) **Vermeiden Sie eine unbeabsichtigte Inbetriebnahme. Vergewissern Sie sich, dass das Elektrowerkzeug ausgeschaltet ist, bevor Sie es an die Stromversorgung und/oder den Akku anschließen, es aufnehmen oder tragen.** Wenn Sie beim Tragen des Elektrowerkzeugs den Finger am Schalter haben oder das Gerät eingeschaltet an die Stromversorgung anschließen, kann dies zu Unfällen führen.
 - d) **Entfernen Sie Einstellwerkzeuge oder Schraubenschlüssel, bevor Sie das Elektrowerkzeug einschalten.** Ein Werkzeug oder Schlüssel, der sich in einem drehenden Geräteteil befindet, kann zu Verletzungen führen.
 - e) **Vermeiden Sie eine abnormale Körperhaltung. Sorgen Sie für einen sicheren Stand und halten Sie jederzeit das Gleichgewicht.** Dadurch können Sie das Elektrowerkzeug in unerwarteten Situationen besser kontrollieren.
 - f) **Tragen Sie geeignete Kleidung. Tragen Sie keine weite Kleidung oder Schmuck. Halten Sie Haare, Kleidung und Handschuhe fern von sich bewegenden Teilen.** Lockere Kleidung, Schmuck oder lange Haare können von sich bewegenden Teilen erfasst werden.
 - g) **Wenn Staubabsaug- und -auf-fangeinrichtungen montiert werden können, vergewissern Sie sich, dass diese angeschlossen sind und richtig verwendet werden.** Verwendung einer Staubabsaugung kann Gefährdungen durch Staub verringern.
- 4) Verwendung und Behandlung des Elektrowerkzeugs:**
- a) **Überlasten Sie das Gerät nicht. Verwenden Sie für Ihre Arbeit das dafür bestimmte Elektrowerkzeug.** Mit dem passenden Elektrowerkzeug arbeiten Sie besser und sicherer im angegebenen Leistungsbereich.
 - b) **Benutzen Sie kein Elektrowerkzeug, dessen Schalter defekt ist.** Ein Elektrowerkzeug, das sich nicht mehr ein- oder ausschalten lässt, ist gefährlich und muss repariert werden.
 - c) **Ziehen Sie den Stecker aus der Steckdose und/oder entfernen Sie den Akku, bevor Sie Geräteeinstellungen vornehmen, Zubehörteile wechseln oder das Gerät weglegen.** Diese Vorsichtsmaßnahme verhindert den unbeabsichtigten Start des Elektrowerkzeugs.
 - d) **Bewahren Sie das unbenutzte Elektrowerkzeug außerhalb der Reichweite von Kindern auf. Lassen Sie Personen das Gerät nicht benutzen, die mit diesem nicht vertraut sind oder diese Anweisungen nicht gelesen haben.** Elektrowerkzeuge sind gefährlich, wenn sie von unerfahrenen Personen benutzt werden.
 - e) **Pflegen Sie das Elektrowerkzeug mit Sorgfalt. Kontrollieren Sie, ob bewegliche Teile einwandfrei funktionieren und nicht klemmen, ob Teile gebrochen oder so beschädigt sind, dass die Funktion des Gerätes beeinträchtigt ist. Lassen Sie beschädigte Teile vor dem Einsatz des Gerätes reparieren.** Viele Unfälle haben ihre Ursache in schlecht gewarteten Elektrowerkzeugen.

- f) **Halten Sie Schneidwerkzeuge scharf und sauber.** Sorgfältig gepflegte Schneidwerkzeuge mit scharfen Schneidkanten verkleben sich weniger und sind leichter zu führen.
- g) **Verwenden Sie das Elektrowerkzeug, Zubehör, Einsatzwerkzeuge usw. entsprechend diesen Anweisungen. Berücksichtigen Sie dabei die Arbeitsbedingungen und die auszuführende Tätigkeit.** Der Gebrauch des Elektrowerkzeuges für andere als die vorgesehenen Anwendungen kann zu gefährlichen Situationen führen.

5) Verwendung und Behandlung des Akkuwerkzeugs

- a) **Laden Sie Akkus nur mit Ladegeräten auf, die vom Hersteller empfohlen werden.** Durch ein Ladegerät, das für eine bestimmte Art von Akkus geeignet ist, besteht Brandgefahr, wenn es mit anderen Akkus verwendet wird.
- b) **Verwenden Sie nur die dafür vorgesehenen Akkus in den Elektrowerkzeugen.** Der Gebrauch von anderen Akkus kann zu Verletzungen und Brandgefahr führen.
- c) **Halten Sie den nicht benutzten Akku fern von Büroklammern, Münzen, Schlüsseln, Nägeln, Schrauben oder anderen kleinen Metallgegenständen, die eine Überbrückung der Kontakte verursachen könnten.** Ein Kurzschluss zwischen den Akkukontakten kann Verbrennungen oder Feuer zur Folge haben.
- d) **Bei falscher Anwendung kann Flüssigkeit aus dem Akku austreten. Vermeiden Sie den Kontakt damit. Bei zufälligem Kontakt mit Wasser abspülen. Wenn die Flüssigkeit in die Augen kommt,**

nehmen Sie zusätzlich ärztliche Hilfe in Anspruch. Austretende Akkufflüssigkeit kann zu Hautreizungen oder Verbrennungen führen.

6) Service

- a) **Lassen Sie Ihr Elektrowerkzeug nur von qualifiziertem Fachpersonal und nur mit Original-Ersatzteilen reparieren.** Damit wird sichergestellt, dass die Sicherheit des Gerätes erhalten bleibt.

Sicherheitshinweise für alle Anwendungen

Gemeinsame Sicherheitshinweise zum Schleifen und Trennschleifen:

- **Dieses Elektrowerkzeug ist zu verwenden als Schleifer und Trennschleifmaschine. Beachten Sie alle Sicherheitshinweise, Anweisungen, Darstellungen und Daten, die Sie mit dem Gerät erhalten.** Wenn Sie die folgenden Anweisungen nicht beachten, kann es zu elektrischem Schlag, Feuer und/oder schweren Verletzungen kommen.
- **Dieses Elektrowerkzeug ist nicht geeignet zum Sandpapierschleifen, Arbeiten mit Drahtbürsten und Polieren. Verwendungen, für die das Elektrowerkzeug nicht vorgesehen ist, können Gefährdungen und Verletzungen verursachen.**
- **Verwenden Sie kein Zubehör, das vom Hersteller nicht speziell für dieses Elektrowerkzeug vorgesehen und empfohlen wurde.** Nur weil Sie das Zubehör an Ihrem Elektrowerkzeug befestigen können, garantiert das keine sichere Verwendung.

- **Die zulässige Drehzahl des Einsatzwerkzeugs muss mindestens so hoch sein wie die auf dem Elektrowerkzeug angegebene Höchstdrehzahl.** Zubehör, das sich schneller als zulässig dreht, kann zerbrechen und umherfliegen.
 - **Außendurchmesser und Dicke des Einsatzwerkzeugs müssen den Maßangaben Ihres Elektrowerkzeuges entsprechen.** Falsch bemessene Einsatzwerkzeuge können nicht ausreichend abgeschirmt oder kontrolliert werden.
 - **Einsatzwerkzeuge mit Gewindeinsatz müssen genau auf das Gewinde der Schleifspindel passen. Bei Einsatzwerkzeugen, die mittels Flansch montiert werden, muss der Lochdurchmesser des Einsatzwerkzeugs zum Aufnahmedurchmesser des Flansches passen.** Einsatzwerkzeuge, die nicht genau am Elektrowerkzeug befestigt werden, drehen sich ungleichmäßig, vibrieren sehr stark und können zum Verlust der Kontrolle führen.
 - **Verwenden Sie keine beschädigten Einsatzwerkzeuge. Kontrollieren Sie vor jeder Verwendung Einsatzwerkzeuge wie Schleifscheiben auf Absplitterungen und Risse, Schleifteller auf Risse, Verschleiß oder starke Abnutzung, Drahtbürsten auf lose oder gebrochene Drähte. Wenn das Elektrowerkzeug oder das Einsatzwerkzeug herunterfällt, überprüfen Sie, ob es beschädigt ist oder verwenden Sie ein unbeschädigtes Einsatzwerkzeug. Wenn Sie das Einsatzwerkzeug kontrolliert und eingesetzt haben, halten Sie und in**
- der Nähe befindliche Personen sich außerhalb der Ebene des rotierenden Einsatzwerkzeugs auf und lassen Sie das Gerät 1 Minute lang mit Höchstdrehzahl laufen.** Beschädigte Einsatzwerkzeuge brechen meist in dieser Testzeit.
- **Tragen Sie persönliche Schutzausrüstung. Verwenden Sie je nach Anwendung Vollgesichtsschutz, Augenschutz oder Schutzbrille. Soweit angemessen, tragen Sie Staubmaske, Gehörschutz, Schutzhandschuhe oder Spezialschürze, die kleine Schleif- und Materialpartikel von Ihnen fernhalten.** Die Augen sollen vor herumfliegenden Fremdkörpern geschützt werden, die bei verschiedenen Anwendungen entstehen. Staub- oder Atemschutzmaske müssen den bei der Anwendung entstehenden Staub filtern. Wenn Sie lange lautem Lärm ausgesetzt sind, können Sie einen Hörverlust erleiden.
 - **Achten Sie bei anderen Personen auf sicheren Abstand zu Ihrem Arbeitsbereich. Jeder, der den Arbeitsbereich betritt, muss persönliche Schutzausrüstung tragen.** Bruchstücke des Werkstücks oder gebrochener Einsatzwerkzeuge können wegfliegen und Verletzungen auch außerhalb des direkten Arbeitsbereichs verursachen.
 - **Halten Sie das Elektrowerkzeug nur an den isolierten Griffflächen, wenn Sie Arbeiten ausführen, bei denen das Einsatzwerkzeug verborgene Stromleitungen treffen kann.** Der Kontakt mit einer spannungsführenden Leitung kann auch metallene Geräteteile unter Spannung setzen und zu einem elektrischen Schlag führen.
 - **Legen Sie das Elektrowerkzeug niemals ab, bevor das Einsatz-**

werkzeug völlig zum Stillstand gekommen ist. Das sich drehende Einsatzwerkzeug kann in Kontakt mit der Ablagefläche geraten, wodurch Sie die Kontrolle über das Elektrowerkzeug verlieren können.

- **Lassen Sie das Elektrowerkzeug nicht laufen, während Sie es tragen.** Ihre Kleidung kann durch zufälligen Kontakt mit dem sich drehenden Einsatzwerkzeug erfasst werden und das Einsatzwerkzeug sich in Ihren Körper bohren.
- **Reinigen Sie regelmäßig die Lüftungsschlitze Ihres Elektrowerkzeugs.** Das Motorgebläse zieht Staub in das Gehäuse, und eine starke Ansammlung von Metallstaub kann elektrische Gefahren verursachen.
- **Verwenden Sie das Elektrowerkzeug nicht in der Nähe brennbarer Materialien.** Funken können diese Materialien entzünden.
- **Verwenden Sie keine Einsatzwerkzeuge, die flüssige Kühlmittel erfordern.** Die Verwendung von Wasser oder anderen flüssigen Kühlmitteln kann zu einem elektrischen Schlag führen.

Weitere Sicherheitshinweise für alle Anwendungen

Rückschlag und entsprechende Sicherheitshinweise

Rückschlag ist die plötzliche Reaktion infolge eines hakenden oder blockierten drehenden Einsatzwerkzeuges, wie Schleifscheibe, Schleifteller, Drahtbürste, usw. Verhaken oder Blockieren führen zu einem abrupten Stopp des rotierenden Einsatzwerkzeugs. Dadurch wird ein unkontrolliertes Elektrowerkzeug gegen die Drehrichtung des

Einsatzwerkzeugs an die Blockierstelle beschleunigt. Wenn z. B. eine Schleifscheibe im Werkstück hakt oder blockiert, kann sich die Kante der Schleifscheibe, die in das Werkstück eintaucht, verfangen und dadurch die Schleifscheibe ausbrechen oder einen Rückschlag verursachen. Die Schleifscheibe bewegt sich dann auf die Bedienperson zu oder von ihr weg, je nach Drehrichtung der Scheibe an der Blockierstelle. Hierbei können Schleifscheiben auch brechen. Ein Rückschlag ist die Folge eines falschen oder fehlerhaften Gebrauchs des Elektrowerkzeugs. Er kann durch geeignete Vorsichtsmaßnahmen, wie nachfolgend beschrieben, verhindert werden.

- a) **Halten Sie das Elektrowerkzeug gut fest und bringen Sie Ihren Körper und Ihre Arme in eine Position, in der Sie die Rückschlagkräfte abfangen können. Verwenden Sie immer den Zusatzgriff, falls vorhanden, um die größtmögliche Kontrolle über Rückschlagkräfte oder Reaktionsmomente beim Hochlauf zu haben.** Die Bedienperson kann durch geeignete Vorsichtsmaßnahmen die Rückschlag- und Reaktionskräfte beherrschen.
- b) **Bringen Sie Ihre Hand nie in die Nähe sich drehender Einsatzwerkzeuge.** Das Einsatzwerkzeug kann sich beim Rückschlag über Ihre Hand bewegen.
- c) **Meiden Sie mit Ihrem Körper den Bereich, in den das Elektrowerkzeug bei einem Rückschlag bewegt wird.** Der Rückschlag treibt das Elektrowerkzeug in die Richtung entgegengesetzt zur Bewegung der Schleifscheibe an der Blockierstelle.
- d) **Arbeiten Sie besonders vorsichtig im Bereich von Ecken, schar-**

fen Kanten usw. Verhindern Sie, dass Einsatzwerkzeuge vom Werkstück zurückprallen und verklebten. Das rotierende Einsatzwerkzeug neigt bei Ecken, scharfen Kanten oder wenn es abprallt dazu, sich zu verkleben. Dies verursacht einen Kontrollverlust oder Rückschlag.

- e) **Verwenden Sie kein Ketten- oder gezahntes Sägeblatt.** Solche Einsatzwerkzeuge verursachen häufig einen Rückschlag oder den Verlust der Kontrolle über das Elektrowerkzeug.

Besondere Sicherheitshinweise zum Schleifen und Trennschleifen

- a) **Verwenden Sie ausschließlich die für Ihr Elektrowerkzeug zugelassenen Schleifkörper und die für diese Schleifkörper vorgesehene Schutzhaube.** Schleifkörper, die nicht für das Elektrowerkzeug vorgesehen sind, können nicht ausreichend abgeschirmt werden und sind unsicher.
- b) **Gekröpfte Schleifscheiben müssen so vormontiert werden, dass ihre Schleiffläche nicht über der Ebene des Schutzhaubenrandes hervorsteht.** Eine unsachgemäß montierte Schleifscheibe, die über die Ebene des Schutzhaubenrandes hinausragt, kann nicht ausreichend abgeschirmt werden.
- c) **Die Schutzhaube muss sicher am Elektrowerkzeug angebracht und für ein Höchstmaß an Sicherheit so eingestellt sein, dass der kleinstmögliche Teil des Trennkörpers offen zum Bediener zeigt.** Die Schutzhaube hilft, die Bedienperson vor Bruchstücken, zufälligem Kontakt mit dem Trennkörper sowie Funken, die Kleidung entzünden könnten, zu schützen.

- d) **Schleifkörper dürfen nur für die empfohlenen Einsatzmöglichkeiten verwendet werden. Zum Beispiel: Schleifen Sie nie mit der Seitenfläche einer Trennscheibe.** Trennscheiben sind zum Materialabtrag mit der Kante der Scheibe bestimmt. Seitliche Krafteinwirkung auf diese Schleifkörper kann sie zerbrechen.
- e) **Verwenden Sie immer unbeschädigte Spannflansche in der richtigen Größe und Form für die von Ihnen gewählte Schleifscheibe.** Geeignete Flansche stützen die Schleifscheibe und verringern so die Gefahr eines Schleifscheibenbruchs. Flansche für Trennscheiben können sich von den Flanschen für andere Schleifscheiben unterscheiden.
- f) **Verwenden Sie keine abgenutzten Schleifscheiben von größeren Elektrowerkzeugen.** Schleifscheiben für größere Elektrowerkzeuge sind nicht für die höheren Drehzahlen von kleineren Elektrowerkzeugen ausgelegt und können brechen.

Weitere besondere Sicherheitshinweise zum Trennschleifen

- a) **Vermeiden Sie ein Blockieren der Trennscheibe oder zu hohen Anpressdruck. Führen Sie keine übermäßig tiefen Schnitte aus.** Eine Überlastung der Trennscheibe erhöht deren Beanspruchung und die Anfälligkeit zum Verkanten oder Blockieren und damit die Möglichkeit eines Rückschlags oder Schleifkörperbruchs.
- b) **Meiden Sie den Bereich vor und hinter der rotierenden Trennscheibe.** Wenn Sie die Trennscheibe im Werkstück von sich weg bewegen, kann im Falle eines Rückschlags das Elektro-

werkzeug mit der sich drehenden Scheibe direkt auf Sie zugeschleudert werden.

- c) **Falls die Trennscheibe verklemt oder Sie die Arbeit unterbrechen, schalten Sie das Gerät aus und halten Sie es ruhig, bis die Scheibe zum Stillstand gekommen ist. Versuchen Sie nie, die noch laufende Trennscheibe aus dem Schnitt zu ziehen, sonst kann ein Rückschlag erfolgen.** Ermitteln und beheben Sie die Ursache für das Verklemmen.
- d) **Schalten Sie das Elektrowerkzeug nicht wieder ein, solange es sich im Werkstück befindet. Lassen Sie die Trennscheibe erst ihre volle Drehzahl erreichen, bevor Sie den Schnitt vorsichtig fortsetzen.** Andernfalls kann die Scheibe verhaken, aus dem Werkstück springen oder einen Rückschlag verursachen.
- e) **Stützen Sie Platten oder große Werkstücke ab, um das Risiko eines Rückschlags durch eine eingeklemmte Trennscheibe zu vermindern.** Große Werkstücke können sich unter ihrem eigenen Gewicht durchbiegen. Das Werkstück muss auf beiden Seiten der Scheibe abgestützt werden, und zwar sowohl in der Nähe der Trennscheibe als auch an der Kante.
- f) **Seien Sie besonders vorsichtig bei „Tauschnitten“ in bestehende Wände oder andere nicht einsehbare Bereiche.** Die eintauchende Trennscheibe kann beim Schneiden in Gas- oder Wasserleitungen, elektrische Leitungen oder andere Objekte einen Rückschlag verursachen.

Weiterführende Sicherheitshinweise

- Verwenden Sie nur Trenn-/Schleifscheiben, deren aufgedruckte Drehzahl mindestens so hoch ist wie die auf dem Typenschild des Gerätes angegebene.
- Unterziehen Sie die Trenn-/Schleifscheibe vor dem Gebrauch einer Sichtprüfung. Verwenden Sie keine beschädigten oder verformten Trenn-/Schleifscheiben. Wechseln Sie eine abgenutzte Trenn-/Schleifscheibe aus.
- Achten Sie darauf, dass beim Trennen oder Schleifen entstehende Funken keine Gefahr hervorrufen, z. B. Personen treffen oder entflammbare Substanzen entzünden.
- Tragen Sie beim Trennen oder Schleifen stets eine Schutzbrille, Sicherheitshandschuhe, einen Atemschutz und einen Gehörschutz.
- Halten Sie nie die Finger zwischen Trenn-/Schleifscheibe und Funkenschutz oder in die Nähe der Schutzhaube. Es besteht Gefahr durch Quetschen.
- Die rotierenden Teile des Gerätes können aus funktionellen Gründen nicht abgedeckt werden. Gehen Sie daher mit Bedacht vor und sichern Sie das Werkstück gut, um ein Verrutschen zu vermeiden, wodurch Ihre Hände mit der Trenn-/Schleifscheibe in Berührung kommen könnten.
- Das Werkstück wird beim Trennen heiß. Nicht an der bearbeiteten Stelle anfassen, lassen Sie es abkühlen. Es besteht Verbrennungsgefahr. Verwenden Sie kein Kühlmittel oder ähnliches.
- Arbeiten Sie mit dem Gerät nicht, wenn Sie müde sind oder nach der Einnahme von Alkohol oder Tabletten. Legen Sie immer rechtzeitig eine Arbeitspause ein.
- Schalten Sie das Gerät aus und nehmen Sie den Akku aus dem Gerät,

bevor Sie das Gerät warten.

- **Verwenden Sie kein Zubehör welches nicht von PARKSIDE empfohlen wurde.** Dies kann zu elektrischem Schlag oder Feuer führen.

Restrisiken

Auch wenn Sie dieses Elektrowerkzeug vorschriftsmäßig bedienen, bleiben immer Restrisiken bestehen. Folgende Gefahren können im Zusammenhang mit der Bauweise und Ausführung dieses Elektrowerkzeugs auftreten:

- Lungenschäden, falls kein geeigneter Atemschutz getragen wird.
- Gehörschäden, falls kein geeigneter Gehörschutz getragen wird.
- Gesundheitsschäden durch
 - Berührung der Schleifwerkzeuge im nicht abgedeckten Bereich;
 - Herausschleudern von Teilen aus Werkstücken oder beschädigten Schleifscheiben.
- Gesundheitsschäden, die aus Hand-Arm-Schwingungen resultieren, falls das Gerät über einen längeren Zeitraum verwendet wird oder nicht ordnungsgemäß geführt und gewartet wird.



Warnung! Dieses Elektrowerkzeug erzeugt während des Betriebs ein elektromagnetisches Feld. Dieses Feld kann unter bestimmten Umständen aktive oder passive medizinische Implantate beeinträchtigen. Um die Gefahr von ernsthaften oder tödlichen Verletzungen zu verringern, empfehlen wir Personen mit medizinischen Implantaten ihren Arzt und den Hersteller des medizinischen Implantats zu konsultieren, bevor die Maschine bedient wird.



Beachten Sie die Sicherheitshinweise und Hinweise zum Aufladen und der korrekten Verwendung, die in der Betriebsanleitung Ihres Akkus und Ladegeräts der Serie Parkside X 12 V Team gegeben sind. Eine detaillierte Beschreibung zum Ladevorgang und weitere Informationen finden Sie in dieser separaten Bedienungsanleitung.

Montage



Achtung! Verletzungsfahr!

- Achten Sie darauf, zum Arbeiten genügend Platz zu haben und andere Personen nicht zu gefährden.



A Schutzhaube einstellen

Stellen Sie die Schutzhaube so ein, dass ein Funkenflug oder abgelöste Teile weder den Anwender noch umstehende Personen treffen können.

Die Stellung der Schutzhaube hat ebenfalls so zu erfolgen, dass der Funkenflug brennbare Teile, auch umliegend, nicht entzündet.



Das Gerät darf nur mit montierter Schutzhaube betrieben werden.

1. Entnehmen Sie den Akku (9). Drücken Sie hierzu die Entriegelungstasten Akku (8) und ziehen Sie den Akku (9) aus dem Gerät.
2. Drehen Sie die Schutzhaube (1) in Arbeitsposition. Die geschlossene Seite der Schutzhaube muss stets zum Bediener zeigen.

B Trenn-/Schleifscheibe montieren/wechseln



Kontrollieren Sie vor der Erst-inbetriebnahme den festen Sitz der Spannschraube (3).

1. Drücken Sie die Spindel-Arretiertaste (4) und halten Sie diese gedrückt.
2. Lösen Sie die Spannschraube (3) mit dem Innensechskantschlüssel (11). Sie können die Spindel-Arretiertaste (4) wieder loslassen.
3. Setzen Sie die gewünschte Trenn-/Schleifscheibe (2) auf den Aufnahmeflansch (12). Die Beschriftung der Trenn-/Schleifscheibe zeigt grundsätzlich zum Gerät.
4. Setzen Sie den Spannflansch (13) wieder auf. Die Seite des Spannflansches (13) mit Aussparung zeigt grundsätzlich zum Einsatzwerkzeug und somit zur Trenn-/Schleifscheibe (2). Die Seite mit der Markierung auf dem Spannflansch (13) muss sichtbar sein.
5. Drücken Sie die Spindel-Arretiertaste (4) und ziehen Sie die Spannschraube (3) mit dem Innensechskantschlüssel (11) wieder fest. Sie können die Spindel-Arretiertaste (4) wieder loslassen.



Ist auf Ihrer Trenn-/Schleifscheibe die Drehrichtung gekennzeichnet, so achten Sie auf die Übereinstimmung mit der Kennzeichnung der Drehrichtung auf dem Gerät.

Bedienung



Achtung! Verletzungsgefahr!

- Verwenden Sie nur vom Hersteller empfohlene Trenn-/Schleifscheibe und Zubehörteile. Der Gebrauch anderer Einsatz-

werkzeuge und anderen Zubehörs kann eine Verletzungsgefahr für Sie bedeuten.

- Verwenden Sie nur Trenn-/Schleifwerkzeuge, die Angaben tragen über Hersteller, Art der Bindung, Abmessung und zulässige Umdrehungszahl.
- Verwenden Sie nur Trenn-/Schleifscheiben, deren aufgedruckte Drehzahl mindestens so hoch ist wie die auf dem Typenschild des Gerätes angegebene Drehzahl.
- Verwenden Sie keine abgebrochenen, gesprungenen oder anderweitig beschädigten Trenn-/Schleifscheiben.
- Betreiben Sie das Gerät niemals ohne Schutzeinrichtungen.
- **Stützen Sie Platten oder Werkstücke ab, um das Risiko eines Rückschlags durch eine eingeklemmte Trennscheibe zu vermindern.** Große Werkstücke können sich unter ihrem eigenen Gewicht durchbiegen. Das Werkstück muss auf beiden Seiten der Trennscheibe abgestützt werden, und zwar sowohl in der Nähe der Trennscheibe als auch an der Kante



Halten Sie Ihre Hände von der Trennscheibe fern, wenn das Gerät in Betrieb ist. Es besteht Verletzungsgefahr.



Hinweise zum Wechseln:

- Betreiben Sie das Gerät niemals ohne Schutzeinrichtungen.
- Vergewissern Sie sich, dass die auf der Trenn-/Schleifscheibe angegebene Drehzahl gleich oder größer als die Bemessungs-Leerlaufdrehzahl des Gerätes ist.
- Vergewissern Sie sich, dass die Maße der Trenn-/Schleifscheibe zum Gerät passen.
- Benutzen Sie nur einwandfreie Trenn-/Schleifscheiben (Klangprobe: sie haben

beim Anschlagen mit einem Plastikhammer einen klaren Klang).

- Bohren Sie eine zu kleine Aufnahmebohrung der Trenn-/Schleifscheibe nicht nachträglich auf.
- Verwenden Sie keine getrennten Reduzierbuchsen oder Adapter, um Trenn-/Schleifscheiben mit großem Loch passend zu machen.
- Verwenden Sie keine Sägeblätter.
- Zum Aufspannen der Trenn-/Schleifwerkzeuge dürfen nur die mitgelieferten Spannflansche verwendet werden. Die Zwischenlagen zwischen Spannflansch und Trenn-/Schleifwerkzeugen müssen aus elastischen Stoffen z. B. Gummi, weicher Pappe usw., bestehen.



Schalten Sie das Gerät aus und nehmen Sie den Akku aus dem Gerät, bevor Sie das Gerät warten.



Tragen Sie beim Trenn-/Schleifscheibenwechsel Schutzhandschuhe, um Schnittverletzungen zu vermeiden.



Die Spannschraube (A 3) darf nicht zu fest angezogen werden, um ein Brechen der Trenn-/Schleifscheibe (A 2) zu vermeiden.

Akku einsetzen /entnehmen

1. Zum Einsetzen des Akkus (9) in das Gerät, schieben Sie den Akku entlang der Führungsschienen in das Gerät. Sie rasten hörbar ein.
2. Zum Herausnehmen des Akkus (9) aus dem Gerät drücken Sie die Entriegelungstaste (8) am Akku und ziehen den Akku heraus.

Ladezustand des Akkus prüfen

Die Akku-Ladezustandsanzeige (A 6) signalisiert den Ladezustand des Akkus (A 9).

- Der Ladezustand des Akkus wird durch Aufleuchten der entsprechenden LED-Leuchte angezeigt, wenn das Gerät in Betrieb ist. Drücken Sie dafür den Druckpunkt am Ein-/Ausschalter (5a) nach unten und schieben Sie den Ein-/Ausschalter (A 5) nach vorne.

rot-gelb-grün => Akku vollgeladen

rot-gelb => Akku ca. zur Hälfte geladen

rot => Akku muss geladen werden



Ein- und Ausschalten

1. Zum Einschalten drücken Sie den Druckpunkt am Ein-/Ausschalter (5a) nach unten und schieben Sie den Ein-/Ausschalter (5) nach vorne. Das Gerät schaltet ein und läuft an. Zum Einrasten können Sie den Ein-/Ausschalter (5) nach vorne kippen.
2. Zum Ausschalten drücken Sie den Druckpunkt am Ein-/Ausschalter (5), um den Ein-/Ausschalter (5) nach hinten zu kippen. Das Gerät schaltet ab.

Warten Sie nach dem Einschalten ab, bis das Gerät seine max. Drehzahl erreicht hat. Beginnen Sie erst dann mit dem Arbeiten.



Die Trenn-/Schleifscheibe läuft nach, nachdem das Gerät abgeschaltet wurde. Es besteht Verletzungsgefahr.

Probelauf:

Führen Sie vor dem ersten Arbeiten und nach jedem Trenn-/Schleifscheibenwechsel

einen Probelauf ohne Belastung durch. Schalten Sie das Gerät sofort aus, wenn die Trenn-/Schleifscheibe unruhig läuft, beträchtliche Schwingungen auftreten oder abnorme Geräusche zu hören sind.

Arbeitshinweise

Trennschleifen:



Verwenden Sie niemals Schruppscheiben zum Trennen!

Es dürfen nur geprüfte, faserstoffverstärkte Trenn- oder Schleifscheiben verwendet werden.

Arbeiten Sie grundsätzlich mit geringem Vorschub. Üben Sie nur mäßigen Druck auf das Werkstück aus.

Arbeiten Sie stets im Gegenlauf. So wird das Gerät nicht unkontrolliert aus dem Schnitt gedrückt.

Trennen von Steinwerkstoffen:

- Verwenden Sie zum Trennen von Steinwerkstoffen am besten eine Diamanttrennscheibe. Achten Sie in jedem Fall auf die Eignung und Kennzeichnung der Trennscheibe für Ihre Anwendung.
- Sorgen Sie beim Trennen von Steinwerkstoffen für eine ausreichende Staubabsaugung.
- Tragen Sie eine Staubschutzmaske.
- Das Gerät darf nur für Trockenschnitt/Trockenschliff verwendet werden.

Hinweise zur Statik:

Schlitz in tragenden Wänden unterliegen der Norm DIN 1053 Teil 1 oder länderspezifischen Festlegungen. Diese Vorschrif-

ten sind unbedingt einzuhalten. Ziehen Sie vor Arbeitsbeginn den verantwortlichen Statiker, Architekten oder die zuständige Bauleitung zu Rate.

Schruppschleifen:



Verwenden Sie niemals Trennscheiben zum Schruppen !

Üben Sie nur mäßigen Druck auf das Werkstück aus. Bewegen Sie das Gerät gleichmäßig hin und her.

Bei einem Arbeitswinkel von 30° bis 40° erzielen Sie beim Schruppschleifen das beste Ergebnis.

Reinigung und Wartung



Lassen Sie Instandsetzungsarbeiten und Wartungsarbeiten, die nicht in dieser Anleitung beschrieben sind, von unserem Service-Center durchführen. Verwenden Sie nur Originalteile.



Schalten Sie das Gerät aus und nehmen Sie den Akku aus dem Gerät, bevor Sie das Gerät warten.

Führen Sie folgende Reinigungs- und Wartungsarbeiten regelmäßig durch. Dadurch ist eine lange und zuverlässige Nutzung gewährleistet.

Kontrollieren Sie das Gerät vor jedem Gebrauch auf offensichtliche Mängel wie lose, abgenutzte oder beschädigte Teile, korrekten Sitz von Schrauben oder anderer Teile. Prüfen Sie insbesondere die Trenn-/Schleifscheibe. Tauschen Sie beschädigte Teile aus.

Reinigung



Verwenden Sie keine Reinigungs- bzw. Lösungsmittel. Chemische Substanzen können die Kunststoffteile des Gerätes angreifen. Reinigen Sie das Gerät niemals unter fließendem Wasser.

- Reinigen Sie das Gerät nach jedem Gebrauch gründlich.
- Reinigen Sie die Lüftungsöffnungen und die Oberfläche des Gerätes mit einer weichen Bürste, einem Pinsel oder einem Tuch.

Lagerung

- Bewahren Sie das Gerät an einem trockenen und staubgeschützten Ort auf, und außerhalb der Reichweite von Kindern.
- Nehmen Sie den Akku vor einer längeren Lagerung aus dem Gerät und laden Sie ihn vollständig auf.
- Die Lagertemperatur für den Akku und das Gerät beträgt zwischen 0 °C und 45 °C. Vermeiden Sie während der Lagerung extreme Kälte oder Hitze, damit der Akku nicht an Leistung verliert.
- Trenn-/Schleifscheibe müssen trocken und hochkant aufbewahrt werden und dürfen nicht gestapelt werden.

Entsorgung/ Umweltschutz

Nehmen Sie den Akku aus dem Gerät bevor Sie das Gerät entsorgen! Führen Sie Gerät, Zubehör und Verpackung einer umweltgerechten Wiederverwertung zu. Entsorgungshinweise zum Akku finden Sie in der separaten Betriebsanleitung Ihres Akkus und Ladegeräts.



Elektrische Geräte gehören nicht in den Hausmüll.

- Geben Sie das Gerät an einer Verwertungsstelle ab. Die verwendeten Kunststoff- und Metallteile können sortenrein getrennt werden und so einer Wiederverwertung zugeführt werden. Fragen Sie hierzu unser Service-Center.
- Die Entsorgung Ihrer defekten, eingesendeten Geräte führen wir kostenlos durch.

Garantie

Sehr geehrte Kundin, sehr geehrter Kunde, Sie erhalten auf dieses Gerät 3 Jahre Garantie ab Kaufdatum.

Im Falle von Mängeln dieses Gerätes stehen Ihnen gegen den Verkäufer des Gerätes gesetzliche Rechte zu. Diese gesetzlichen Rechte werden durch unsere im Folgenden dargestellte Garantie nicht eingeschränkt.

Garantiebedingungen

Die Garantiefrist beginnt mit dem Kaufdatum. Bitte bewahren Sie den Original Kassenbon gut auf. Diese Unterlage wird als Nachweis für den Kauf benötigt.

Tritt innerhalb von drei Jahren ab dem Kaufdatum dieses Gerätes ein Material- oder Fabrikationsfehler auf, wird das Gerät von uns – nach unserer Wahl – für Sie kostenlos repariert oder ersetzt. Diese Garantieleistung setzt voraus, dass innerhalb der Dreijahres-Frist das defekte Gerät und der Kaufbeleg (Kassenbon) vorgelegt und schriftlich kurz beschrieben wird, worin der Mangel besteht und wann er aufgetreten ist.

Wenn der Defekt von unserer Garantie gedeckt ist, erhalten Sie das reparierte oder ein neues Gerät zurück. Mit Reparatur oder Austausch des Gerätes beginnt kein neuer Garantiezeitraum.

Garantiezeit und gesetzliche Mängelansprüche

Die Garantiezeit wird durch die Gewährleistung nicht verlängert. Dies gilt auch für ersetzte und reparierte Teile. Eventuell schon beim Kauf vorhandene Schäden und Mängel müssen sofort nach dem Auspacken gemeldet werden. Nach Ablauf der Garantiezeit anfallende Reparaturen sind kostenpflichtig.

Garantieumfang

Das Gerät wurde nach strengen Qualitätsrichtlinien sorgfältig produziert und vor Anlieferung gewissenhaft geprüft.

Die Garantieleistung gilt für Material- oder Fabrikationsfehler. Diese Garantie erstreckt sich nicht auf Geräteteile, die normaler Abnutzung ausgesetzt sind und daher als Verschleißteile angesehen werden können (z. B. Trenn-/Schleifscheibe, Spannflansche) oder für Beschädigungen an zerbrechlichen Teilen (z. B. Schalter). Diese Garantie verfällt, wenn das Gerät beschädigt, nicht sachgemäß benutzt oder nicht gewartet wurde. Für eine sachgemäße Benutzung des Gerätes sind alle in der Betriebsanleitung aufgeführten Anweisungen genau einzuhalten. Verwendungszwecke und Handlungen, von denen in der Betriebsanleitung abgeraten oder vor denen gewarnt wird, sind unbedingt zu vermeiden. Das Gerät ist lediglich für den privaten und nicht für den gewerblichen Gebrauch bestimmt. Bei missbräuchlicher und unsachgemäßer Behandlung, Gewaltanwendung und bei Eingriffen, die nicht von unserer autorisierten Service-Niederlassung vorgenommen wurden, erlischt die Garantie.

Abwicklung im Garantiefall

Um eine schnelle Bearbeitung Ihres Anliegen zu gewährleisten, folgen Sie bitte den folgenden Hinweisen:

- Bitte halten Sie für alle Anfragen den

Kassenbon und die Identifikationsnummer (IAN 385625_2107) als Nachweis für den Kauf bereit.

- Die Artikelnummer entnehmen Sie bitte dem Typenschild.
- Sollten Funktionsfehler oder sonstige Mängel auftreten kontaktieren Sie zunächst die nachfolgend benannte Serviceabteilung **telefonisch** oder per **E-Mail**. Sie erhalten dann weitere Informationen über die Abwicklung Ihrer Reklamation.
- Ein als defekt erfasstes Gerät können Sie, nach Rücksprache mit unserem Kundenservice, unter Beifügung des Kaufbelegs (Kassenbons) und der Angabe, worin der Mangel besteht und wann er aufgetreten ist, für Sie portofrei an die Ihnen mitgeteilte Service-Anschrift übersenden. Um Annahmeprobleme und Zusatzkosten zu vermeiden, benutzen Sie unbedingt nur die Adresse, die Ihnen mitgeteilt wird. Stellen Sie sicher, dass der Versand nicht unfrei, per Sperrgut, Express oder sonstiger Sonderfracht erfolgt. Senden Sie das Gerät bitte inkl. aller beim Kauf mitgelieferten Zubehörteile ein und sorgen Sie für eine ausreichend sichere Transportverpackung.

Reparatur-Service

Sie können Reparaturen, **die nicht der Garantie unterliegen**, gegen Berechnung von unserer Service-Niederlassung durchführen lassen. Sie erstellt Ihnen gerne einen Kostenvoranschlag. Wir können nur Geräte bearbeiten, die ausreichend verpackt und frankiert eingesandt wurden.

Achtung: Bitte senden Sie Ihr Gerät gereinigt und mit Hinweis auf den Defekt an unsere Service-Niederlassung. Nicht angenommen werden unfrei - per Sperrgut, Express oder mit sonstiger Sonderfracht - eingeschickte Geräte.



Die Entsorgung Ihrer defekten, eingesendeten Geräte führen wir kostenlos durch.

Service-Center

DE Service Deutschland
Tel.: 0800 54 35 111
E-Mail: grizzly@lidl.de
IAN 385625_2107

AT Service Österreich
Tel.: 0820 201 222
(0,15 EUR/Min.)
E-Mail: grizzly@lidl.at
IAN 385625_2107

CH Service Schweiz
Tel.: 0842 665566
(0,08 CHF/Min.,
Mobilfunk max. 0,40 CHF/Min.)
E-Mail: grizzly@lidl.ch
IAN 385625_2107

Importeur

Bitte beachten Sie, dass die folgende Anschrift keine Serviceanschrift ist. Kontaktieren Sie zunächst das oben genannte Service-Center.

Grizzly Tools GmbH & Co. KG
Stockstädter Straße 20
63762 Großostheim
DEUTSCHLAND
www.grizzlytools.de

Ersatzteile/Zubehör

Ersatzteile und Zubehör erhalten Sie unter www.grizzlytools.shop

Sollten Sie Probleme mit dem Bestellvorgang haben, verwenden Sie bitte das Kontaktformular. Bei weiteren Fragen wenden Sie sich an das „Service-Center“ (siehe Seite 94).

	Pos.	Bezeichnung.....	Artikel-Nr.
A	2	Trennscheibe.....	30211074
B	13+3	Spannflansch mit Spannschraube	91100646

Fehlersuche



Schalten Sie das Gerät aus und nehmen Sie den Akku aus dem Gerät, bevor Sie das Gerät warten.

Problem	Mögliche Ursache	Fehlerbehebung
Gerät startet nicht	Akku (A 9) entladen	Akku (A 9) laden (separate Bedienungsanleitung für Akku und Ladegerät beachten)
	Akku (A 9) nicht eingesetzt	Akku (A 9) einsetzen (siehe „Bedienung“)
	Ein-/Ausschalter (5) defekt	Reparatur durch Kundendienst
	Motor defekt	
Trenn-/Schleifwerkzeug bewegt sich nicht, obwohl Motor läuft	Spannschraube (3) locker	Spannschraube (3) anziehen (siehe „Trenn-/Schleifscheibe wechseln“)
	Werkstück, Werkstückreste oder Reste der Trenn-/Schleifwerkzeuge blockieren Antrieb	Blockaden entfernen
Motor wird langsamer und bleibt stehen	Gerät wird durch Werkstück überlastet	Druck auf Trennwerkzeug verringern
		Werkstück ungeeignet
Trenn-/Schleifscheibe läuft unrund, abnorme Geräusche sind zu hören	Spannschraube (3) locker	Spannschraube (3) anziehen (siehe „Trenn-/Schleifscheibe wechseln“)
	Trenn-/Schleifscheibe defekt	Trenn-/Schleifscheibe wechseln



Az eredeti CE megfelelőségi nyilatkozat fordítása

Ezennel igazoljuk, hogy a
Akkus sarokcsiszoló
gyártási sorozatba tartozó PWSA 12 B1
Sorozatszám
000001 - 356000

évtől kezdve a következő vonatkozó EU irányelveknek felel meg a mindenkor érvényes megfogalmazásban:

2006/42/EC • 2014/30/EU • 2011/65/EU* & (EU)2015/863

A megegyezés biztosítása érdekében a következő harmonizált szabványokat, valamint nemzeti szabványokat és rendelkezéseket alkalmaztuk:

EN 60745-1:2009/A11:2010 • EN 60745-2-3:2011/A13:2015
EN 55014-1:2017/A11:2020 • EN 55014-2:2015 • EN IEC 63000:2018

Jelen megfelelőségi nyilatkozat kiállításáért kizárólag a gyártó a felelős:



Grizzly Tools GmbH & Co. KG
Stockstädter Straße 20
63762 Großostheim
Germany
20.12.2021

Christian Frank
Dokumentációs megbízott

* A nyilatkozat fent ismertetett tárgya összhangban van az Európai Parlament és a Tanács 2011/65/EU (2011. június 8.) egyes veszélyes anyagok elektromos és elektronikus berendezésekben való alkalmazásának korlátozásáról szóló irányelv előírásaival.



Prevod originalne izjave o skladnosti CE

S tem potrjujemo, da
Akumulatorski kotni brusilnik
serije PWSA 12 B1

Serijska številka
000001 - 356000

ustreza veljavnim verzijam zadevnih smernic Evropske unije.

2006/42/EC • 2014/30/EU • 2011/65/EU* & (EU)2015/863

Za zagotavljanje skladnosti so bile navedene sledeče usklajene norme, kot tudi nacionalne norme in določila:

EN 60745-1:2009/A11:2010 • EN 60745-2-3:2011/A13:2015
EN 55014-1:2017/A11:2020 • EN 55014-2:2015 • EN IEC 63000:2018

Za izdajo te izjave o skladnosti je odgovoren izključno proizvajalec:



Grizzly Tools GmbH & Co. KG
Stockstädter Straße 20
63762 Großostheim
Germany
20.12.2021

Christian Frank
Pooblaščen oseba za dokumentacijo

* Zgoraj opisani predmet izjave izpolnjuje predpise direktive 2011/65/EU Evropskega parlamenta in Sveta z dne 8. junija 2011 o omejevanju uporabe določenih nevarnih snovi v električni in elektronski opremi.



Překlad originálního prohlášení o shodě CE

Potvrzujeme tímto, že konstrukce

**Aku úhlová bruska
konstrukční řady PWSA 12 B1**

Pořadové číslo

000001 - 356000

odpovídá následujícím příslušným směrnici EU v jejich právě platném znění:

2006/42/EC • 2014/30/EU • 2011/65/EU* & (EU)2015/863

Aby byl zaručen souhlas, byly použity následující harmonizované normy, národní normy a ustanovení:

**EN 60745-1:2009/A11:2010 • EN 60745-2-3:2011/A13:2015
EN 55014-1:2017/A11:2020 • EN 55014-2:2015 • EN IEC 63000:2018**

Výhradní odpovědnost za vystavení tohoto prohlášení o shodě nese výrobce:



Grizzly Tools GmbH & Co. KG
Stockstädter Straße 20
63762 Großostheim
Germany
20.12.2021

Christian Frank
Osoba zplnomocněná
k sestavení dokumentace

* Výše popsaný předmět prohlášení splňuje předpisy směrnice 2011/65/EU Evropského parlamentu a Rady z 8. června 2011 o omezení používání některých nebezpečných látek v elektrických a elektronických zařízeních.



Preklad originálneho prehlásenia o zhode CE

Týmto potvrdzujeme, že
**Akumulátorová uhlová brúska
konštrukčnej rady PWSA 12 B1**

Poradové číslo
000001 - 356000

zodpovedá nasledujúcim príslušným smerniciam EÚ v ich práve platnom znení:

2006/42/EC • 2014/30/EU • 2011/65/EU* & (EU)2015/863

Aby bola zaručená zhoda, boli použité nasledovné harmonizované normy ako i národné normy a predpisy:

**EN 60745-1:2009/A11:2010 • EN 60745-2-3:2011/A13:2015
EN 55014-1:2017/A11:2020 • EN 55014-2:2015 • EN IEC 63000:2018**

Jediný zodpovedný za vystavenie tohto vyhlásenia o zhode je výrobca:



Grizzly Tools GmbH & Co. KG
Stockstädter Straße 20
63762 Großostheim
Germany
20.12.2021

Christian Frank
Osoba splnomocnená na zostavenie
dokumentácie

* Vyššie popísaný predmet vyhlásenia spĺňa predpisy smernice 2011/65/EU Európskeho parlamentu a Rady z 8. júna 2011 pre obmedzenie používania určitých nebezpečných látok v elektrických a elektronických prístrojoch.

DE

AT

CH

Original-EG-Konformitätserklärung

Hiermit bestätigen wir, dass der

Akku-Winkelschleifer

Modell PWSA 12 B1

Seriennummer

000001 - 356000

folgenden einschlägigen EU-Richtlinien in ihrer jeweils gültigen Fassung entspricht:

2006/42/EG • 2014/30/EU • 2011/65/EU* & (EU)2015/863

Um die Übereinstimmung zu gewährleisten, wurden folgende harmonisierte Normen sowie nationale Normen und Bestimmungen angewendet:

**EN 60745-1:2009/A11:2010 • EN 60745-2-3:2011/A13:2015
EN 55014-1:2017/A11:2020 • EN 55014-2:2015 • EN IEC 63000:2018**

Die alleinige Verantwortung für die Ausstellung dieser Konformitätserklärung trägt der Hersteller:



Grizzly Tools GmbH & Co. KG

Stockstädter Straße 20

63762 Großostheim

Germany

20.12.2021

Christian Frank

Dokumentationsbevollmächtigter

* Der oben beschriebene Gegenstand der Erklärung erfüllt die Vorschriften der Richtlinie 2011/65/EU des Europäischen Parlaments und des Rates vom 8. Juni 2011 zur Beschränkung der Verwendung bestimmter gefährlicher Stoffe in Elektro- und Elektronikgeräten.

**Robbantott ábra · Eksplozijska risba
Nákresy explozi · Nákresy explózií
Explosionszeichnung**

PWSA 12 B1

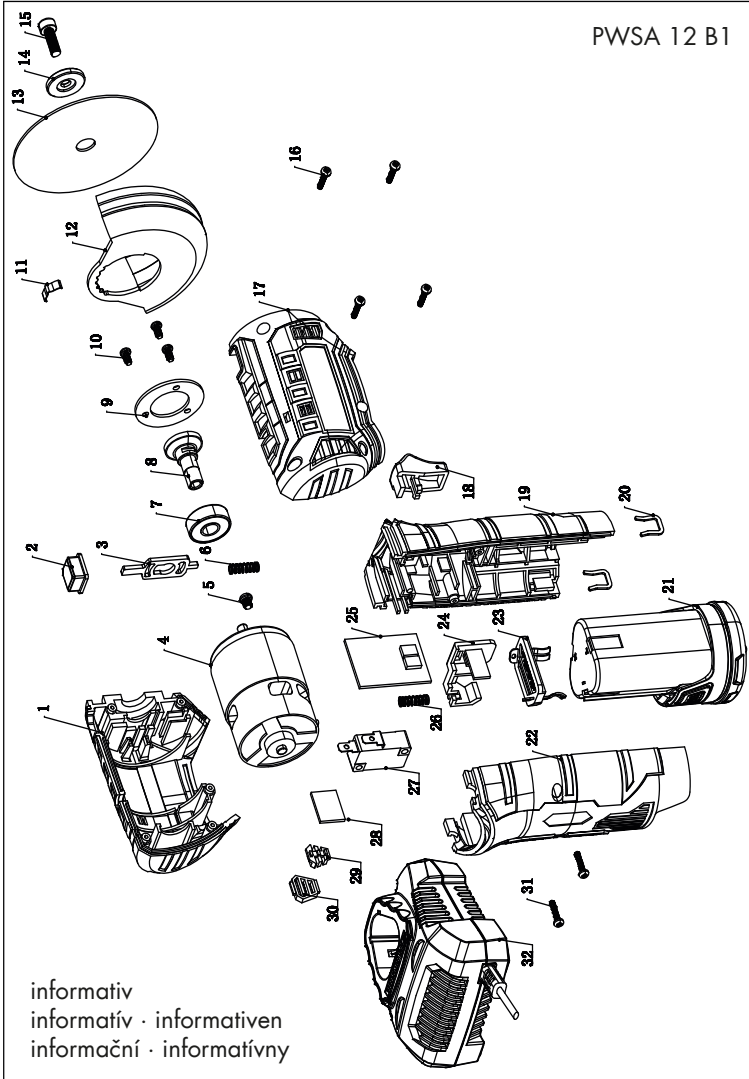

20211122_rev2_pk

GRIZZLY TOOLS GMBH & CO. KG

Stockstädter Straße 20
63762 Großostheim
GERMANY

Információk állása · Stanje informacij
Stav informací · Stav informácií
Stand der Informationen: 11/2021
Ident.-No.: 71000003112021-4



IAN 385625_2107

