



MEULEUSE D'ANGLE PWS 115 C3

FR BE

MEULEUSE D'ANGLE

Instructions d'utilisation et consignes de sécurité

Traduction de la notice originale

DE AT CH

WINKELSCHLEIFER

Bedienungs- und Sicherheitshinweise
Originalbetriebsanleitung

NL BE

HAAKSE SLIJPER

Bedienings- en veiligheidsinstructies

Vertaling van de oorspronkelijke
gebruiksaanwijzing

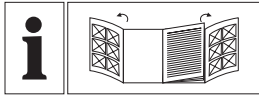

FR/BE	Instructions d'utilisation et consignes de sécurité	Page	5
NL/BE	Bedienings- en veiligheidsinstructies	Pagina	30
DE/AT/CH	Bedienungs- und Sicherheitshinweise	Seite	54

A

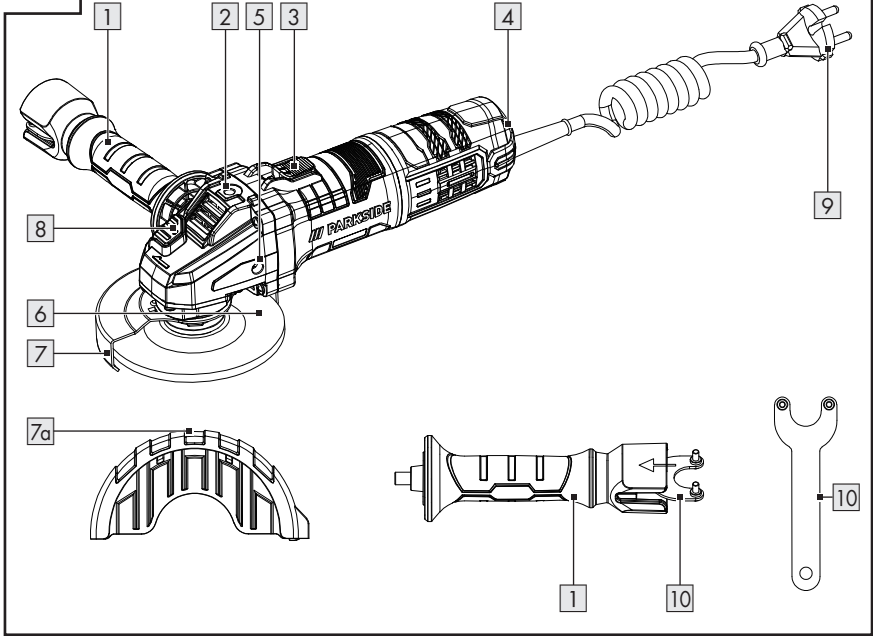

B

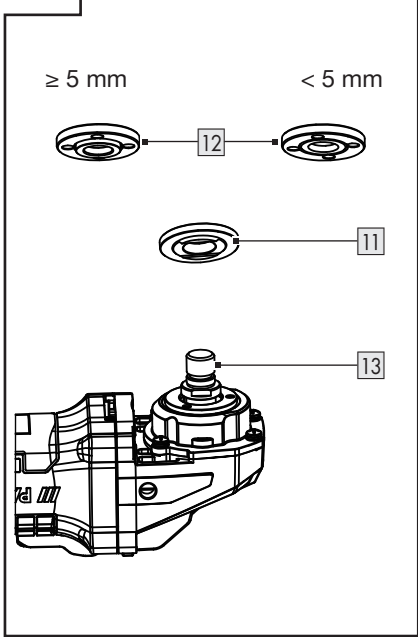

C

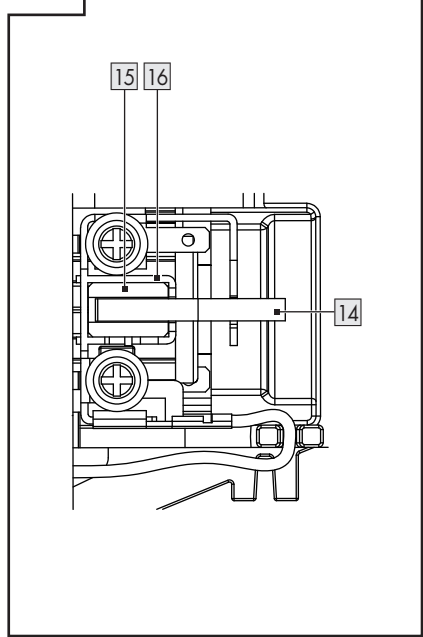

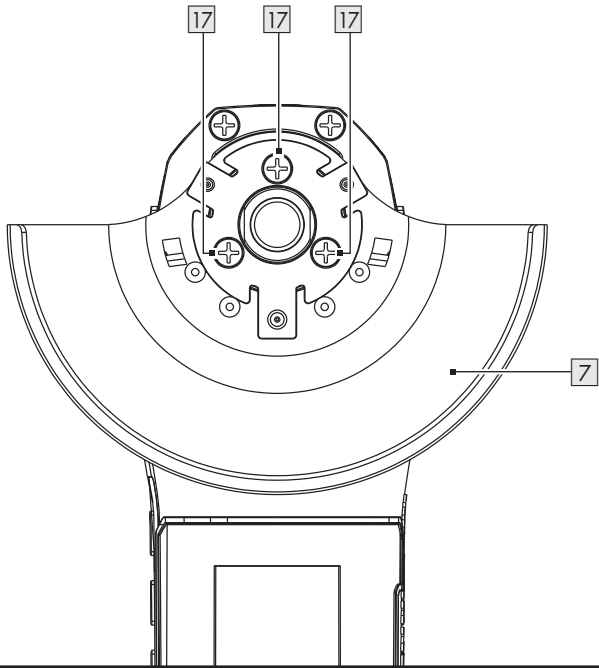
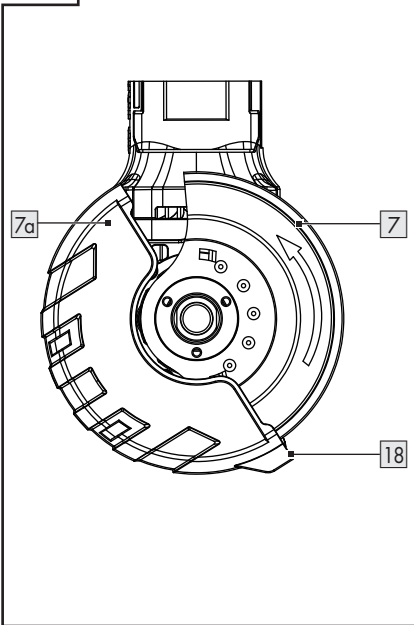
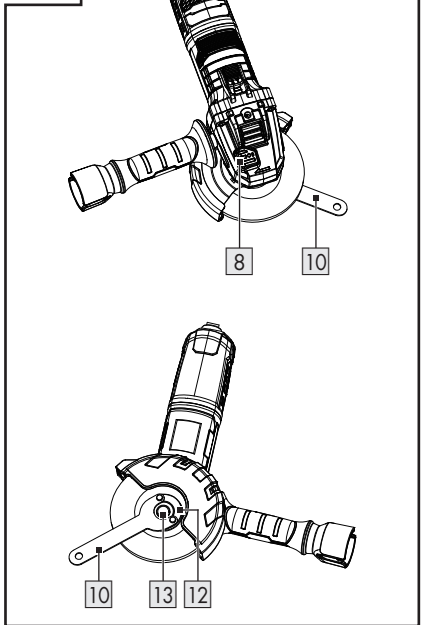
D**E****F**

G

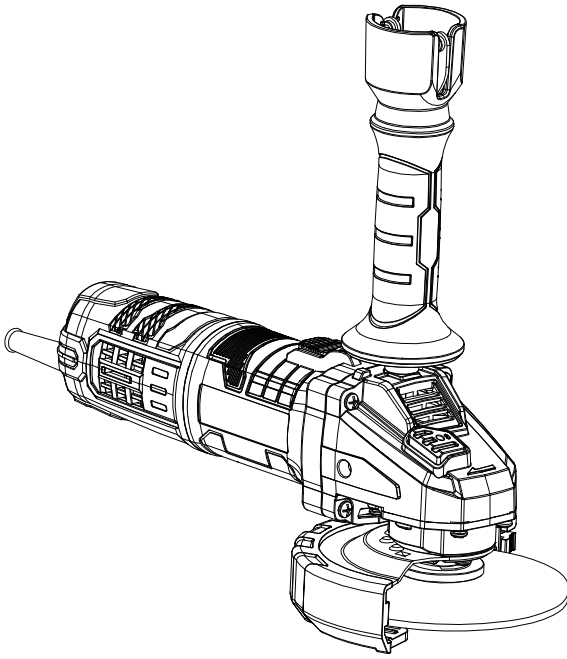



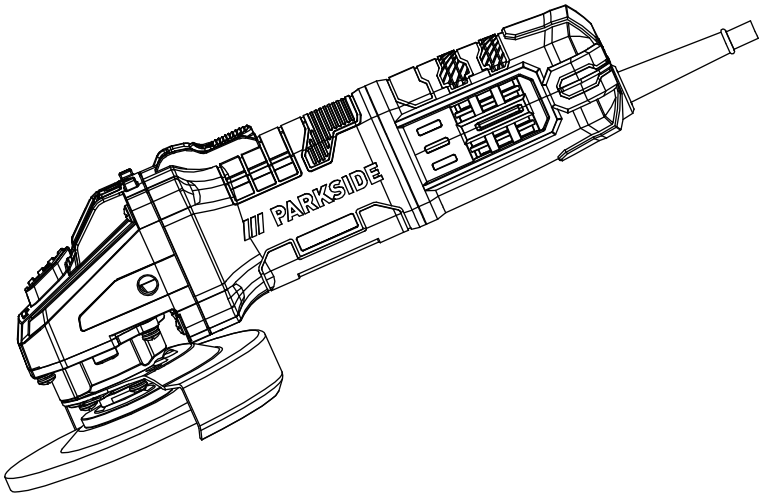



















H



Avertissements et symboles utilisés	Page	6
Introduction	Page	7
Utilisation conforme aux prescriptions	Page	7
Contenu de l'emballage	Page	7
Description des pièces	Page	7
Données techniques	Page	8
Consignes de sécurité	Page	10
Consignes de sécurité générales pour les outils électriques	Page	10
Consignes de sécurité pour la meuleuse	Page	12
Consignes de sécurité pour meuleuse d'angle	Page	13
Réduction des émissions sonores et vibrations	Page	18
Comportement en cas d'urgence	Page	18
Risques résiduels	Page	19
Remarques sur le travail	Page	19
Poncer	Page	19
Découpe	Page	20
Rangement de la clé de serrage	Page	20
Montage	Page	20
Monter la poignée	Page	20
Régler/démonter le capot de protection	Page	20
Monter/démonter l'embout sur le capot de protection	Page	21
Monter/démonter un disque	Page	21
Fonctionnement	Page	22
Mise en marche et à l'arrêt	Page	23
Fonctionnement en continu	Page	24
Dépannage	Page	24
Nettoyage et entretien	Page	25
Nettoyage	Page	25
Entretien	Page	25
Rangement	Page	25
Mise au rebut	Page	26
Garantie	Page	26
Faire valoir sa garantie	Page	28
Service après-vente	Page	28
Déclaration UE de conformité	Page	29

Avertissements et symboles utilisés

Les avertissements suivants sont utilisés dans ce mode d'emploi, sur l'emballage et sur l'étiquette signalétique :

	<p>DANGER ! Ce symbole avec ce signal important de « Danger » indique un danger avec un risque élevé de blessures graves ou de mort si la situation dangereuse n'est pas évitée.</p>		<p>PRUDENCE ! Ce symbole avec ce signal important de « Prudence » indique un danger avec un risque faible de blessures légères à importantes si la situation dangereuse n'est pas évitée.</p>
	<p>AVERTISSEMENT ! Ce symbole avec ce signal important d'« Avertissement » indique un danger avec un risque moyen de blessures graves ou de mort si la situation dangereuse n'est pas évitée.</p>		<p>Avant de changer les accessoires, de nettoyer le produit ou de le ranger, éteignez-le et débranchez-le du réseau électrique.</p>
	<p>Lisez le mode d'emploi.</p>		<p>Courant alternatif/tension alternative</p>
	<p>Portez des lunettes de protection !</p>		<p>Le sigle CE confirme la conformité aux directives de l'UE applicables au produit.</p>
	<p>Classe de protection II (isolation double)</p>		<p>PRUDENCE ! Respectez les consignes de sécurité.</p>
	<p>Portez une protection auditive !</p>		<p>Portez un masque anti-poussière !</p>
	<p>Portez un casque de chantier !</p>		<p>Débrancher la fiche</p>
	<p>Portez des gants protecteurs de sécurité.</p>		<p>Non homologuée pour un meulage humide</p>
	<p>Portez des chaussures de sécurité antidérapantes !</p>		<p>Non homologuée pour un meulage latéral</p>
	<p>Ne doit pas être utilisée si endommagée</p>		<p>Uniquement pour tronçonner</p>
	<p>Pas pour poncer</p>		<p>Consignes de sécurité Instructions de manipulation</p>

	PRUDENCE ! Ne pas toucher les pièces mobiles.		Toujours se servir de ses deux mains.
	Le capot de protection ne doit pas être utilisé pour couper.		

MEULEUSE D'ANGLE

● **Introduction**

Nous vous félicitons pour l'achat de votre nouveau produit. Vous avez opté pour un produit de grande qualité. Le mode d'emploi fait partie intégrante de ce produit. Il contient des indications importantes pour la sécurité, l'utilisation et la mise au rebut. Veuillez lire consciencieusement toutes les indications d'utilisation et de sécurité du produit. Ce produit doit uniquement être utilisé conformément aux instructions et dans les domaines d'application spécifiés. Lors d'une cession à tiers, veuillez également remettre tous les documents.

● **Utilisation conforme aux prescriptions**

- Ce produit est un outil conçu pour dégrossir et tronçonner le métal, le béton ou les carrelages sans utiliser d'eau.
- Le produit ne convient pas à d'autres types d'applications (p. ex. meulage avec des outils de meulage inadaptés, meulage avec un liquide de refroidissement, meulage ou tronçonnage de matériaux dangereux pour la santé comme l'amiante).

- Ce produit est destiné à être utilisé dans le domaine du bricolage. Il n'a pas été conçu pour une utilisation commerciale continue. Ce produit est destiné à être utilisé par des adultes. Les jeunes de plus de 16 ans peuvent uniquement utiliser le produit s'ils sont surveillés.
- Le fabricant n'est pas responsable des dommages causés par une utilisation impropre ou incorrecte.

● **Contenu de l'emballage**

⚠ AVERTISSEMENT !

- ▶ Le produit et les matériaux d'emballage ne sont pas des jouets pour les enfants ! Les enfants ne sont pas autorisés à jouer avec des sacs en plastique, des films et des petites pièces ! Il existe un danger d'asphyxie et d'ingestion !

- 1 Meuleuse d'angle
- 1 Poignée
- 1 Capot de protection
- 1 Clé de serrage
- 1 Mode d'emploi

● **Description des pièces**

Figure A :

- 1** Poignée
- 2** Filetage pour la poignée
- 3** Interrupteur marche/arrêt

- 4 Vis
- 5 Filetage pour la poignée
- 6 Disque à tronçonner *
- 7 Capot de protection
- 7a Embout de capot de protection
- 8 Touche d'arrêt de la broche
- 9 Fiche secteur
- 10 Clé de serrage

* Le disque à tronçonner n'est pas compris dans le contenu de l'emballage.

Figure B :

- 11 Flasque de serrage
- 12 Écrou de serrage
- 13 Broche de fixation

Figure C :

- 14 Ressort de pression
- 15 Balai de carbone
- 16 Rainure pour ressort de pression

Figure D :

- 17 Vis (fixation du capot de protection)

Figure E :

- 18 Encoche

● **Données techniques**

Meuleuse d'angle	PWS 115 C3
Tension d'entrée nominale :	230 V~, 50 Hz
Consommation d'énergie :	750 W
Vitesse à vide (n_0) :	12000 min ⁻¹
Dimensions des disques à tronçonner/à ébarber :	Ø 115 x 22,23 mm
Épaisseur des disques à tronçonner/à ébarber :	max. 6 mm
Filetage de la broche porte-disque :	M14
Longueur de filetage de la broche porte-disque :	max. 12 mm
Classe de protection :	II/□
Indice de protection :	IPX0
Capacité nominale :	max. Ø 115 mm

Valeurs des émissions sonores

Les valeurs mesurées ont été déterminées conformément à la norme EN 62841. Le niveau de bruit pondéré A de l'outil électrique est généralement le suivant :

Niveau de pression acoustique L_{pA} :	90,2 dB
Incertitude K_{pA} :	3 dB
Niveau de puissance acoustique L_{WA} :	98,2 dB
Incertitude K_{WA} :	3 dB

Valeurs d'émission de vibrations

Valeurs totales de vibration (somme vectorielle de trois directions), déterminées conformément à EN 62841 :

Poignée principale $a_{h,AG}$:	8,616 m/s ²
Poignée auxiliaire a_h :	8,395 m/s ²
Incertitude K :	1,5 m/s ²

Les valeurs indiquées se rapportent au ponçage de surface. D'autres applications peuvent conduire à d'autres valeurs d'émission de vibrations.

AVERTISSEMENT !



Portez une protection auditive !

REMARQUE

- ▶ Les valeurs de vibration totale et d'émission sonore spécifiées ont été mesurées selon une procédure de test normalisée et peuvent être utilisées pour comparer un outil électrique à un autre.
- ▶ Les valeurs de vibration totale et d'émission sonore spécifiées peuvent également être utilisées pour une estimation préliminaire de la sollicitation.

AVERTISSEMENT !

- ▶ Les émissions de vibrations et de bruit générées lors de l'utilisation effective de l'outil électrique peuvent différer des valeurs spécifiées en fonction de la manière dont l'outil électrique est utilisé, en particulier du type de pièce à usiner. Essayez de minimiser au maximum l'impact des vibrations et du bruit. Des mesures prises pour la réduction de la sollicitation par vibrations sont par exemple le port de gants lors de l'utilisation de l'outil et la limitation du temps de travail. Ainsi, tous les parties du cycle de fonctionnement sont à prendre en compte (par exemple les périodes durant lesquelles l'outil électrique est éteint, et celles où il est certes allumé, mais fonctionne sans sollicitation).
- ▶ Le ponçage ou meulage de tôle en métal fin ou d'autres structures ondulées de grande surface peut entraîner des émissions sonores globales plus élevées (jusqu'à 15 dB) que les valeurs d'émissions sonores indiquées. Le rayonnement acoustique dû à de telles pièces à usiner doit être dans la mesure du possible empêché en prenant des mesures correspondantes comme par exemple des tapis anti-vibratiles lourds et flexibles. Les émissions sonores accrues doivent également être prises en compte pour une évaluation des risques de nuisance sonore et pour la sélection d'une protection auditive adaptée.



Consignes de sécurité

● Consignes de sécurité générales pour les outils électriques

⚠ AVERTISSEMENT !

- ▶ **Consultez toutes les consignes de sécurité, instructions, illustrations et données techniques fournies avec cet outil électrique.** Des erreurs concernant l'observation des consignes de sécurité et instructions peuvent conduire à une électrocution, un incendie et/ou causer des blessures graves.

Conservez toutes les consignes de sécurité et instructions pour vous y reporter ultérieurement.

Le terme « outil électrique » utilisé dans les consignes de sécurité se réfère à des outils électriques alimentés en électricité (avec cordon d'alimentation) ou à des outils électriques fonctionnant sur une batterie (sans cordon d'alimentation).

Sécurité au poste de travail

- 1) **Conservez votre zone de travail propre et bien éclairée.** Les zones de travail encombrées ou sombres sont propices aux accidents.
- 2) **Ne travaillez pas avec l'outil électrique dans une atmosphère présentant un risque d'explosion, en présence de liquides, de gaz ou de poussières inflammables.** Les outils électriques créent des étincelles qui peuvent enflammer les poussières ou les vapeurs.

- 3) **Lors de l'utilisation de l'outil électrique, tenez les enfants et autres personnes hors de sa portée.** Des distractions peuvent vous faire perdre le contrôle de l'outil électrique.

Sécurité électrique

- 1) **La fiche de raccordement de l'outil électrique doit être compatible avec la prise de courant. En aucun cas, la fiche ne doit pas être modifiée. N'utilisez aucune fiche interchangeable avec des outils électriques reliés à la terre.** Des fiches non modifiées et des prises de courant appropriées réduisent le risque d'électrocution.
- 2) **Évitez tout contact corporel avec des surfaces mises à la terre telles que tuyaux, radiateurs, cuisinières et réfrigérateurs.** Il existe un risque accru d'électrocution si votre corps est relié à la terre.
- 3) **N'exposez pas d'outils électriques à la pluie ou à l'humidité.** La pénétration d'eau dans un outil électrique augmente le risque d'électrocution.
- 4) **Ne détournez pas le cordon d'alimentation de son utilisation prévue, par exemple ne l'utilisez pas pour porter et accrocher l'outil électrique ou pour le débrancher de la prise de courant. Tenez le cordon d'alimentation hors de portée de la chaleur, de l'huile, d'arêtes coupantes ou de pièces mobiles.** Les cordons d'alimentation soit endommagés soit emmêlés augmentent le risque d'électrocution.
- 5) **Lorsque vous travaillez à l'extérieur avec un outil électrique, utilisez uniquement des rallonges adaptées à une utilisation en extérieur.** L'utilisation d'une rallonge convenant pour l'extérieur réduit le risque d'électrocution.

- 6) **Lorsque l'utilisation d'un outil électrique dans un endroit humide est inévitable, utilisez un disjoncteur différentiel.** L'emploi d'un disjoncteur différentiel diminue le risque d'électrocution.

Sécurité des personnes

- 1) **Soyez vigilant, surveillez ce que vous faites et faites preuve de bon sens lorsque vous utilisez un outil électrique. N'utilisez aucun outil électrique si vous êtes fatigué ou sous l'influence de drogues, d'alcool ou de médicaments.** Un moment d'inattention lors de l'utilisation de l'outil électrique peut causer des blessures graves.
- 2) **Veillez à porter un équipement de protection et toujours des lunettes protectrices.** Selon la nature du travail et l'utilisation de l'outil électrique, le port d'équipements de protection tels que masque anti-poussière, chaussures de sécurité antidérapantes, casque de chantier ou protection auditive réduit les risques de blessures.
- 3) **Évitez tout démarrage accidentel. Assurez-vous que l'outil électrique soit bien éteint avant de le brancher sur l'alimentation électrique et/ou sur l'accu, de le ramasser ou de le porter.** Lorsque vous transportez l'outil électrique avec le doigt sur l'interrupteur ou que l'outil électrique est allumé et raccordé à l'alimentation électrique, cela peut entraîner des accidents.
- 4) **Avant de mettre l'outil électrique en marche, retirez tous les outils de réglage ou les clés plates.** Un outil ou une clé qui se trouve sur une pièce rotative de l'outil électrique peut entraîner des blessures.

- 5) **Évitez un positionnement corporel anormal. Assurez-vous de camper solidement sur vos jambes et de conserver votre équilibre à tout moment.** Cela permet un meilleur contrôle de l'outil électrique dans des situations inattendues.

- 6) **Portez des vêtements appropriés. Ne portez pas de vêtements amples ou de bijoux. Conservez vos cheveux, vêtements et gants hors de portée des pièces mobiles.** Des vêtements amples, des bijoux ou des cheveux longs peuvent être happés par les pièces en mouvement.
- 7) **Si des équipements permettant l'aspiration de la poussière et sa collecte doivent être montés, assurez-vous que ceux-ci soient bien raccordés et correctement utilisés.** L'aspiration de poussière peut réduire les risques occasionnés par les particules.
- 8) **Ne vous mettez pas en danger et ne dépassez pas les règles de sécurité des outils électriques, même si vous êtes, après de nombreuses utilisations, familier avec cet outil électrique.** Une manipulation imprudente peut entraîner des blessures graves en quelques fractions de seconde.

Utilisation et manipulation de l'outil électrique

- 1) **Ne surchargez pas l'outil électrique. Utilisez seulement l'outil électrique qui convient au type de travaux entrepris.** Avec un outil électrique approprié, vous travaillez plus efficacement et en toute sécurité, dans la plage de puissance indiquée.

- 2) **N'utilisez aucun outil électrique dont l'interrupteur est défectueux.** Un outil électrique qui ne se laisse plus allumer ou éteindre est dangereux et doit être réparé.
- 3) **Avant d'effectuer tout réglage, de changer un outil insérable ou ranger l'outil électrique, débranchez la fiche de la prise de courant et/ou enlevez l'accu amovible.** Ces mesures de précaution empêchent le démarrage intempestif de l'outil électrique.
- 4) **Conservez les outils électriques inutilisés hors de la portée des enfants. Ne laissez pas des personnes utiliser l'outil électrique si elles ne sont pas familières avec les manipulations ou si elles n'ont pas lu les instructions.** Les outils électriques sont dangereux lorsqu'ils sont utilisés par des personnes inexpérimentées.
- 5) **Entretenez les outils électriques et l'outil insérable avec soin. Vérifiez si les pièces mobiles fonctionnent correctement et ne sont pas bloquées ; contrôlez aussi si des pièces sont cassées ou endommagées car cela pourraient altérer le fonctionnement de l'outil électrique. Faites réparer les pièces endommagées avant toute utilisation de l'outil électrique.** De nombreux accidents sont causés par des outils électriques mal entretenus.
- 6) **Conservez les outils de coupe bien affûtés et propres.** Des outils soigneusement entretenus avec des bords bien coupants se bloquent moins et sont plus faciles à contrôler.
- 7) **Utilisez l'outil électrique, les accessoires et les outils insérables etc. conformément à ces instructions. Prenez en compte les conditions de travail et le travail à effectuer.** L'utilisation d'outils électriques pour des applications différentes que celles prévues peut conduire à des situations dangereuses.
- 8) **Maintenez les poignées et surfaces de préhension sèches, propres et exemptes d'huile ou de graisse.** Les poignées et surfaces de préhension glissantes ne permettent pas de manipuler et de contrôler l'outil électrique en toute sécurité lors de situations imprévues.

Maintenance

- 1) **Laissez votre outil électrique être réparé seulement par du personnel qualifié qui utilise des pièces de rechange d'origine.** Ceci assure que la sécurité de l'outil électrique est maintenue.

● Consignes de sécurité pour la meuleuse

AVERTISSEMENT !

- ▶ La poussière de matériaux tels que la peinture au plomb, certains bois et métaux peut être nocive pour la santé.
- ▶ Le contact ou l'inhalation de ces poussières peut présenter un risque pour l'opérateur ou les personnes à proximité.

AVERTISSEMENT !



Portez des lunettes de protection et un masque protecteur anti-poussière !

● Consignes de sécurité pour meuleuse d'angle

Consignes de sécurité communes pour le ponçage et le tronçonnage

- 1) **Cet outil électrique est à utiliser comme meuleuse et machine à découper. Respectez tous les consignes de sécurité, instructions, figures et données que vous recevez avec l'appareil.** Si vous ne suivez pas les instructions suivantes, une électrocution, un incendie et/ou des blessures graves peuvent survenir.
- 2) **Cet outil électrique n'est pas adapté pour le ponçage, les travaux avec des brosses en fils métalliques, le polissage et le tronçonnage.** Les applications pour lesquelles l'outil électrique n'est pas prévu peuvent entraîner des dangers ou blessures.
- 3) **N'utilisez pas l'outil électrique pour une fonction pour laquelle il n'a pas été explicitement conçu et prévu par son fabricant.** Une telle transformation risque d'entraîner une perte du contrôle et des blessures corporelles graves.
- 4) **N'utilisez aucun outil insérable qui ne soit pas spécialement prévu ou déterminé par le fabricant pour cet outil électrique.** La fixation de l'accessoire sur votre outil électrique ne garantit en aucun cas une utilisation en toute sécurité.
- 5) **La vitesse de rotation admise de l'outil insérable doit être au moins aussi élevée que le nombre de tours maximal indiqué sur l'outil électrique.** Les accessoires, qui tournent plus vite que la vitesse autorisée, peuvent se casser ou s'envoler.
- 6) **Le diamètre extérieur et l'épaisseur de l'outil insérable doivent être conformes aux dimensions de votre outil électrique.** Des outils insérables de taille incorrecte peuvent ne pas être suffisamment isolés ou contrôlés.
- 7) **Les dimensions de fixation de l'outil insérable doivent correspondre aux dimensions des moyens de fixation de l'outil électrique.** Les outils insérables, qui ne s'adaptent pas bien sur l'outil électrique, tournent de façon irrégulière, vibrent très fortement, etc. peuvent causer une perte de contrôle.
- 8) **N'utilisez jamais des outils insérables endommagés. Avant chaque utilisation, vérifiez les outils insérables comme les disques abrasifs pour déceler des éclatements et fissures ou encore des fêlures sur le plateau de ponçage, une usure ou abrasion excessive. Si l'outil électrique ou l'outil insérable tombe, vérifiez s'il est endommagé ou utilisez un outil insérable en bon état. Si vous avez contrôlé et installé l'outil insérable, vérifiez que vous-même ou toute personne présente à proximité soit hors de portée de la zone de rotation de l'outil insérable et faites fonctionner l'appareil 1 minute au nombre de tours maximal.** Les outils insérables endommagés cassent généralement durant ce test.

- 9) **Portez un équipement de protection individuelle. Utilisez selon l'application prévue un équipement de protection pour tout le visage et les yeux ou des lunettes de protection. Le cas échéant, portez des masques anti-poussière et une protection auditive, gants protecteurs ou un tablier spécial qui peut ainsi vous protéger des petites particules de meulage et matériaux.** Les yeux doivent être protégés contre les corps étrangers s'envolant lors des différents travaux effectués. Les masques anti-poussière ou de protection respiratoire doivent filtrer toutes les poussières produites lors de l'utilisation. Si vous êtes exposé à un bruit intensif sur une longue période, vous pouvez subir une perte auditive.
- 10) **Veillez à maintenir une distance sécuritaire par rapport à votre zone de travail et aux personnes se trouvant à proximité. Toute personne qui pénètre dans la zone de travail doit porter son équipement de protection individuelle.** Des fragments et débris de la pièce à usiner ou des outils insérables cassés peuvent voler et causer des blessures aussi en dehors de la zone de travail immédiate.
- 11) **Lorsque vous effectuez des travaux où un outil insérable peut entrer en contact avec des fils électriques cachés ou son propre cordon d'alimentation, tenez l'outil électrique uniquement par ses surfaces de préhension isolées.** Le contact avec une ligne sous tension peut aussi mettre des pièces en métal de l'appareil sous tension et provoquer un choc électrique.
- 12) **Tenez éloigner le cordon d'alimentation de l'outil insérable en train de tourner.** Si vous perdez le contrôle de l'appareil, le cordon d'alimentation peut être coupé ou touché et votre main ou votre bras peuvent entrer en contact avec l'outil insérable.
- 13) **Ne posez jamais l'outil électrique quelque part avant que l'outil insérable se soit complètement arrêté.** L'outil insérable en rotation peut entrer en contact avec la surface où il se trouve ce qui peut entraîner une perte de contrôle de l'outil électrique.
- 14) **Ne laissez pas l'outil électrique en fonctionnement lorsque vous le portez.** Vos vêtements peuvent entrer en contact accidentellement avec l'outil insérable en rotation et celui-ci peut tarauder votre corps.
- 15) **Nettoyez régulièrement les fentes d'aération de votre outil électrique.** Le ventilateur du moteur attire la poussière dans le boîtier et une forte accumulation de poussière métallique peut causer des risques électriques.
- 16) **N'utilisez pas l'outil électrique à proximité de matières inflammables.** Des étincelles peuvent enflammer ces matériaux.
- 17) **N'utilisez aucun outil insérable qui nécessite un fluide de refroidissement.** L'utilisation d'eau ou de fluides de refroidissement peut provoquer une électrocution.

Autres consignes de sécurité pour toutes les applications – recul et consignes de sécurité correspondantes :

Le recul est une réaction soudaine qui apparaît lorsqu'un outil insérable en rotation, comme un disque abrasif, un plateau support, une brosse métallique, etc., s'accroche ou se bloque et provoque un brusque arrêt de l'outil insérable en rotation. Ceci conduit à ce que l'outil électrique accélère sans contrôle dans l'autre sens de la rotation de l'outil insérable jusqu'au point de blocage. Lorsque par ex. un disque abrasif accroche ou bloque sur une pièce, le bord du disque abrasif qui s'est introduit dans la pièce, se trouve coincé et peut donc causer une rupture du disque abrasif ou provoquer un recul. Le disque abrasif s'éloigne alors de l'utilisateur ou se rapproche de celui-ci, selon le sens de rotation du disque au point de blocage. Dans ce cas, le disque abrasif peut aussi casser. Le recul est le résultat d'une utilisation incorrecte ou défectueuse de l'outil électrique. Grâce à des mesures de précaution appropriées décrites ci-dessous, le recul peut être évité.

- 1) **Tenez l'outil électrique fermement et placez votre corps et vos bras dans une position où vous pourrez absorber les forces du recul. Afin d'avoir un contrôle maximal sur les forces de recul ou de prévenir un moment de réaction pendant la montée en vitesse, utilisez toujours la poignée auxiliaire (si disponible).** La personne qui utilise l'appareil peut en prenant les mesures de précaution nécessaires réagir aux forces de réaction et de recul.

- 2) **Ne positionnez jamais vos mains à proximité de l'outil insérable en rotation.** L'outil insérable peut se déplacer lors d'un recul vers vos mains.
- 3) **Évitez que votre corps ne se trouve dans la zone où l'outil électrique peut être sujet à un recul.** Le recul entraîne l'outil électrique dans la direction opposée à celle du mouvement du disque abrasif au point de blocage.
- 4) **Travaillez toujours prudemment dans les endroits où il y a des coins, des bords tranchants etc. Évitez que les outils insérables rebondissent et se coincent dans la pièce à travailler.** L'outil insérable en rotation a tendance à se coincer dans les angles, les arêtes vives ou lorsqu'il rebondit. Ceci entraîne une perte de contrôle ou un recul.
- 5) **Utilisez pas de lame de scie pour couper du bois, pas de disque diamanté segmenté avec un écart de segment supérieur à 10 mm et pas de lame de scie dentée.** De tels outils insérables causent fréquemment un recul ou la perte de contrôle.

Consignes de sécurité spéciales pour le ponçage et le tronçonnage

- 1) **Utilisez uniquement les produits abrasifs agréés pour votre outil électrique et le capot de protection prévu pour leur utilisation.** Les produits abrasifs, qui ne sont pas conçus pour l'outil électrique, n'offrent pas une protection suffisante et sont donc dangereux.

- 2) **Les disques abrasifs avec différents agglomérés doivent être montés de telle sorte que leur surface abrasive ne dépasse pas le bord du capot de protection.** Un disque abrasif mal installé qui dépasse le bord du capot de protection n'offre pas de protection adéquate.
- 3) **Le capot de protection doit être bien installé sur l'outil électrique et ajusté afin d'atteindre un excellent niveau de sécurité c'est-à-dire que la partie à nu du produit abrasif dirigée vers l'opérateur soit la plus petite possible.** Le capot de protection aide à protéger l'opérateur des débris, du contact fortuit avec le disque abrasif ainsi que des étincelles qui pourraient enflammer les vêtements.
- 4) **Les accessoires abrasifs doivent être utilisés seulement dans les domaines d'intervention recommandés. Par exemple : Ne poncez jamais avec la surface latérale d'un disque à tronçonner.** Les disques à tronçonner sont conçus pour couper les matériaux avec l'arête du disque. Toute force latéralement développée peut casser les accessoires abrasifs.
- 5) **Utilisez toujours des flasques de serrage en bon état, de la bonne taille et forme pour le disque abrasif que vous avez choisi.** Des flasques appropriées protègent le disque abrasif et réduisent ainsi les risques de cassure du disque abrasif. Les flasques pour disques à tronçonner peuvent être différentes des autres flasques pour disques abrasifs.
- 6) **N'utilisez aucun disque abrasif usé provenant de plus grands outils électriques.** Les disques abrasifs pour de plus grands outils électriques ne sont pas prévus pour les vitesses de rotation plus élevées des plus petits outils électriques et peuvent casser.
- 7) **Lorsque vous utilisez des disques dans un but double, utilisez toujours le capot de protection adapté pour l'application réalisée.** La non-utilisation du capot de protection adapté peut annuler l'effet de bouclier et ainsi entraîner des blessures graves.

Consignes de sécurité supplémentaires pour le tronçonner

- 1) **Évitez de bloquer les disques à tronçonner ou d'exercer une pression importante. N'effectuez pas des coupes de profondeur excessive.** Une force excessive sur le disque à tronçonner augmente les sollicitations mécaniques et les possibilités de coincement ou de blocage et ainsi accroît le risque de recul et de cassure de l'accessoire abrasif.
- 2) **Évitez de vous tenir dans la zone située devant et derrière le disque à tronçonner en rotation.** Si vous travaillez en poussant le disque à tronçonner devant vous sur la pièce à usiner, en cas de recul, l'outil électrique peut être projeté directement dans votre direction avec le disque en rotation.
- 3) **Si le disque à tronçonner se bloque ou si vous interrompez le travail, éteignez l'appareil et restez sans bouger jusqu'à ce que le disque se soit arrêté. N'essayez jamais de continuer à travailler sur la coupe avec le disque à tronçonner encore en train de tourner car il existe**

un risque de recul lors de cette opération. Déterminez et corrigez la cause du blocage.

- 4) **Ne rallumez pas l'outil électrique, tant qu'il se trouve dans la pièce à travailler. Laissez toujours le disque à tronçonner atteindre sa pleine vitesse de rotation avant de reprendre la découpe avec précaution.** Autrement, le disque pourrait se coincer, sauter hors de la pièce ou provoquer un recul.
- 5) **Fixez correctement les plaques et grandes pièces à travailler afin de réduire les risques de recul dus à un disque à tronçonner coincé.** Les grandes pièces à travailler peuvent se plier sous leur propre poids. La pièce à usiner doit être étayée des deux côtés du disque aussi bien à proximité de la découpe que de l'autre bord.
- 6) **Soyez particulièrement prudent lorsque vous effectuez des découpes « au carré » dans des murs ou des endroits non visibles.** Le disque à tronçonner s'enfonçant, il se peut que lors de la découpe il rencontre des conduites de gaz ou d'eau, fils électriques ou tout autre objet et provoque un recul.
- 7) **N'effectuez pas de coupes curvilignes.** Une force excessive sur le disque à tronçonner augmente les sollicitations mécaniques et les possibilités de coincement ou de blocage et ainsi accroît le risque de recul et de cassure de l'accessoire abrasif, ce qui peut entraîner des blessures graves.

Consignes de sécurité supplémentaires pour meuleuse d'angle

- 1) Raccordez le produit uniquement à une prise de courant avec un disjoncteur différentiel à courant de déclenchement ne dépassant pas 30 mA.
- 2) Tenez le cordon d'alimentation et la rallonge éloignés du disque. En cas de détérioration ou de découpe, débranchez immédiatement la fiche secteur de la prise de courant. Ne touchez pas le cordon avant qu'il ne soit débranché du secteur. Il y a un risque de décharge électrique.
- 3) Si le cordon d'alimentation de l'outil électrique est endommagé, il doit être remplacé par un cordon d'alimentation spécialement prévu qui peut être obtenu auprès du service clientèle.
- 4) Utilisez uniquement des disques abrasifs dont la vitesse de rotation déclarée est au moins aussi élevée que celle indiquée sur l'étiquette signalétique du produit.
- 5) Inspectez visuellement le disque abrasif avant utilisation. N'utilisez pas de disques endommagés ou déformés. Remplacez un disque usé.
- 6) Assurez-vous que les étincelles générées lors du meulage ne représentent aucun danger par ex. pour des personnes qu'elles pourraient atteindre ou pour des substances inflammables qui pourraient prendre feu.
- 7) Portez toujours des lunettes de protection, des gants de sécurité, un masque de protection respiratoire et une protection auditive lors du ponçage.
- 8) Ne positionnez jamais vos doigts entre le disque et le pare-étincelles ou près du capot de protection. Il existe un danger de pincement.

- 9) Pour des raisons fonctionnelles, les parties rotatives du produit ne peuvent pas être couvertes. Par conséquent, soyez prudent et sécurisez bien la pièce à usiner pour éviter tout glissement qui pourrait provoquer un contact de vos mains avec le disque abrasif.
- 10) La pièce devient chaude en meulant. Ne touchez pas la zone usinée, mais laissez-la refroidir. Il existe un risque de brûlures. N'utilisez pas de fluide de refroidissement ou de produits semblables.
- 11) Ne travaillez pas avec le produit, si vous êtes fatigué ou après avoir consommé de l'alcool ou des médicaments. Prenez toujours le temps de faire une pause.
- 12) Éteignez le produit et débranchez la fiche secteur
- Pour débloquer un outil insérable bloqué,
 - Lorsque le cordon d'alimentation est détérioré ou emmêlé,
 - En cas de bruits inhabituels.

Lorsqu'il est nécessaire de remplacer le cordon d'alimentation, le fabricant ou son représentant doit s'en charger pour éviter tout risque.

● Réduction des émissions sonores et vibrations

Afin de réduire les effets des vibrations et du bruit, limitez le temps d'utilisation, utilisez des modes de fonctionnement peu bruyants et à faibles vibrations et portez un équipement de protection adapté.

Les mesures suivantes permettent d'atténuer les risques liés aux vibrations et au bruit :

- Utilisez toujours le produit en respectant l'usage prévu et comme décrit dans les présentes instructions.
- Assurez-vous que le produit est en parfait état et bien entretenu.
- Utilisez les outils insérables spécialement conçus pour ce produit et assurez-vous qu'ils soient en parfait état.
- Tenez le produit aux poignées/surfaces de prise afin d'assurer la sécurité.
- Entretenez le produit conformément aux instructions et prévoyez une bonne lubrification (si applicable).
- Planifiez vos travaux de manière à ce que l'utilisation de produits à valeur vibratoire élevée soit répartie sur une longue durée.

● Comportement en cas d'urgence

À l'aide du présent mode d'emploi, familiarisez-vous avec l'utilisation de ce produit. Mémorisez les consignes de sécurité et respectez-les impérativement. Ceci permet d'éviter des risques et dangers.

- Soyez toujours vigilant lors de l'utilisation de ce produit afin de détecter suffisamment tôt les dangers et agir en conséquence. Une intervention rapide peut permettre d'éviter des blessures graves et dégâts matériels.

- En cas de dysfonctionnement, éteignez le produit et débranchez-le du réseau électrique. Faites vérifier le produit par un professionnel qualifié et, si nécessaire, faites-le réparer avant de le réutiliser.

● Risques résiduels

Même si vous vous servez correctement de ce produit en respectant les consignes, un risque résiduel n'est jamais exclu. Les dangers suivants, entre autres, peuvent survenir en relation avec la fabrication et la manipulation de ce produit :

- Atteintes à la santé résultant d'émissions de vibrations, si le produit est utilisé sur une longue période ou n'est pas correctement utilisé et entretenu.
- Dégâts matériels ou blessures corporelles causé(e)s par des outils coupants défectueux ou l'impact soudain d'un objet recouvert durant l'utilisation.
- Risque de blessures et de dégâts matériels causé(e)s par des objets volants.

REMARQUE

- ▶ Ce produit génère un champ électromagnétique lors du fonctionnement ! Dans certaines circonstances, le champ peut influencer des implants médicaux actifs ou passifs ! Pour réduire le risque de blessures graves ou mortelles, nous recommandons aux personnes portant des implants médicaux de consulter leur médecin et le fabricant de l'implant médical avant d'utiliser le produit !

● Remarques sur le travail



⚠ AVERTISSEMENT !

- ▶ Lors du choix de l'outil, veillez à ce que sa vitesse autorisée soit au moins aussi élevée que la vitesse de rotation indiquée du produit.
- ▶ Lors du choix du disque, veillez au diamètre maximal autorisé ainsi qu'à l'épaisseur maximale autorisée.

● Poncer

(Fig. H)

⚠ AVERTISSEMENT !

- ▶ N'utilisez jamais de disques à tronçonner pour poncer ou meuler.
 - ▶ Si un disque abrasif est utilisé, le produit doit uniquement fonctionner avec le capot de protection  monté.
 - ▶ Utilisez uniquement des disques abrasifs certifiés.
 - ▶ Le capot de protection  pour le ponçage ou meulage est prémonté.
- Régler ou retirer le capot de protection  : Voir « Régler/démonter le capot de protection ».
 - Exercez seulement une pression régulière sur la pièce à usiner. Bougez le produit d'avant en arrière régulièrement.
 - Vous obtiendrez un meilleur résultat de ponçage ou meulage avec un angle de travail de 30° à 40°.

● Découpe

(Fig. G)

⚠ AVERTISSEMENT !

- ▶ N'utilisez jamais de disques abrasifs pour la découpe !
- ▶ Le produit ne doit fonctionner avec un disque à tronçonner [6] que lorsque le capot de protection [7] est monté.

- Le capot de protection [7] est prémonté. Montez l'embout du capot de protection [7a], voir « Régler/démonter le capot de protection » et « Monter/démonter l'embout sur le capot de protection ».
- Seuls des disques à tronçonner [6] homologués, renforcés en matières fibreuses peuvent être utilisés.
- Travaillez en principe avec un faible mouvement vers l'avant. Exercez seulement une pression régulière sur la pièce à usiner.
- Travaillez toujours en sens inverse. Le produit ne sera ainsi pas pressé de manière incontrôlée hors de la découpe.

● Rangement de la clé de serrage

- La clé de serrage [10] peut être rangée dans la poignée [1] (fig. A).

● Montage

⚠ PRUDENCE ! Risque de blessures !

- ▶ Veillez lorsque vous travaillez à disposer d'un espace suffisant et à ne pas mettre d'autres personnes en danger.

⚠ PRUDENCE ! Risque de blessures !

- ▶ Tous les caches et dispositifs de protection doivent être montés de manière correcte avant la mise en service.
- ▶ Débranchez toujours la fiche secteur [9] avant d'effectuer des réglages sur le produit.

● Monter la poignée

(Fig. A)

⚠ AVERTISSEMENT !

- ▶ Le produit doit uniquement fonctionner lorsque la poignée [1] est montée.
- Vissez bien la poignée sur le filetage pour la poignée. En fonction du mode de travail, choisissez le filetage pour la poignée à gauche [5], à droite ou au-dessus [2] sur le produit (fig. A).

● Régler/démonter le capot de protection

(Fig. D)

REMARQUE

- ▶ Le capot de protection [7] est prémonté sur le produit.
- ▶ Réajustez la position du capot de protection [7] si vous constatez pendant l'utilisation qu'il n'offre pas une protection optimale.
- Réglez le capot de protection [7] de manière à ce qu'un vol d'étincelles ou des pièces détachées ne puissent ni toucher l'utilisateur ni des personnes environnantes.

- Le positionnement du capot de protection [7] doit également se faire de manière à ce que le vol d'étincelles n'enflamme pas des pièces combustibles environnantes.

Démonter le capot de protection

- Retirer le capot de protection [7] : Enlevez les vis [17] à l'aide d'un objet, par ex. un petit tournevis (fig. D).

● Monter/démonter l'embout sur le capot de protection

(Fig. E)

Monter l'embout

1. Placez l'embout de capot de protection [7a] avec le côté sur lequel le sens de marche est indiqué par une flèche sur le capot de protection [7].
2. Glissez l'embout [7a] sur le capot de protection [7] jusqu'à ce qu'il s'enclenche de manière audible.

Démonter l'embout

1. Déverrouillez l'embout de capot de protection [7a] en poussant l'encoche [18] du capot de protection [7].
2. Dévissez l'embout [7a] du capot de protection [7].

● Monter/démonter un disque

(Fig. F)

REMARQUE

- ▶ Si le sens de rotation est indiqué sur votre disque, veillez lors du montage à ce qu'il corresponde avec le sens de fonctionnement du produit. Le sens de rotation est indiqué sur le produit à côté de la touche d'arrêt de la broche [8] (←).









REMARQUE

- ▶ Veillez à ce que la flasque de serrage [11] (fig. B) repose sur le produit de manière à ce que les évidements dans la flasque de serrage s'imbriquent dans le bord sur le produit. La broche de fixation [13] doit tourner lorsque vous tournez la flasque de serrage.

1. Appuyez sur la touche d'arrêt de la broche [8].
2. Tournez la broche de fixation [13] jusqu'à ce que l'arrêt de broche fixe la broche de fixation. Maintenez enfoncée la touche d'arrêt de la broche [8].
3. Dévissez l'écrou de serrage [12] à l'aide de la clé de serrage [10]. Vous pouvez relâcher la touche d'arrêt de la broche [8].
4. Placez le disque choisi sur la flasque de serrage [11] (fig. B). L'inscription sur le disque pointe généralement vers le produit.
5. Placez à nouveau l'écrou de serrage [12] sur la broche de fixation [13]. Le côté plat de l'écrou de serrage pointe vers l'outil insérable lorsque l'épaisseur du logement du disque est < 5 mm.

Si l'épaisseur du logement de disque est ≥ 5 mm, tournez l'écrou de serrage [12] (fig. B).
6. Appuyez sur la touche d'arrêt de la broche [8] et tournez la broche de fixation [13] jusqu'à ce que l'arrêt de la broche se fixe dans la broche de fixation. Resserrez l'écrou de serrage [12] avec la clé de serrage [10]. Vous pouvez relâcher la touche d'arrêt de la broche.

Démonter un disque

1. Appuyez sur la touche d'arrêt de la broche  (fig. A).
2. Tournez la broche de fixation  jusqu'à ce que le blocage de l'arbre fixe la broche de fixation.
3. Maintenez la touche d'arrêt de la broche  enfoncée.
4. Détachez l'écrou de serrage  (fig. B) avec la clé de serrage  (fig. A).
5. Relâchez la touche d'arrêt de la broche .
6. Retirez l'écrou de serrage  et la flasque de serrage  (fig. B) et le disque à tronçonner, meulage ou tronçonnage de la broche de fixation .

● Fonctionnement

AVERTISSEMENT !



Éteignez le produit et débranchez la fiche secteur . Laissez le produit refroidir.

AVERTISSEMENT !





Portez des gants de protection lors du changement d'outil pour éviter toute coupure.

AVERTISSEMENT !

- ▶ L'écrou de serrage  ne doit pas être trop serré, pour éviter un bris du disque et de l'écrou.

PRUDENCE ! Risque de blessures !

- ▶ Avant toute intervention sur le produit, débranchez la fiche secteur .
- ▶ Utilisez uniquement les disques abrasifs et accessoires recommandés par le fabricant. L'utilisation d'autres outils insérables et accessoires peut représenter pour vous un risque de blessure.
- ▶ Utilisez uniquement des accessoires comportant des informations sur le fabricant, le type de raccordement, les dimensions et le nombre de tours autorisé.
- ▶ Utilisez uniquement des accessoires dont la vitesse de rotation déclarée est au moins aussi élevée que celle indiquée sur l'étiquette signalétique du produit.
- ▶ N'utilisez pas de disques abrasifs brisés, fissurés ou endommagés de quelque façon que ce soit.
- ▶ Ne faites jamais fonctionner le produit sans dispositifs de protection.
- ▶ Fixez correctement les plaques et pièces à usiner afin de réduire les risques de recul dus à un disque à tronçonner  coincé. Les grandes pièces à travailler peuvent se plier sous leur propre poids. La pièce à usiner doit être étayée des deux côtés du disque, à la fois près du disque à tronçonner et aussi sur le bord.

⚠ PRUDENCE ! Risque de blessures !

- ▶ Conservez vos mains hors de la portée du disque lorsque le produit fonctionne. Il existe un risque de blessure.

REMARQUE

Remarques relatives au remplacement

- ▶ Ne faites jamais fonctionner le produit sans dispositifs de protection.
- ▶ Assurez-vous que la vitesse indiquée sur l'outil est égale ou supérieure au régime à vide nominal du produit.
- ▶ Assurez-vous que les dimensions correspondent bien au produit.
- ▶ Utilisez uniquement des disques impeccables (test de son : vous obtenez un son limpide en frappant avec un marteau en plastique).
- ▶ Ne percez pas par la suite un alésage trop petit sur le disque abrasif.
- ▶ N'utilisez pas de bague de réduction ou d'adaptateur séparé pour adapter des disques abrasifs avec un grand trou.
- ▶ N'utilisez pas de lame de scie.
- ▶ Seule la flasque de serrage fournie doit être utilisée pour serrer les outils de meulage. Les couches intermédiaires entre la flasque de serrage et les outils de meulage doivent être en matières élastiques p. ex. caoutchouc, carton souple etc.

REMARQUE

- ▶ Remontez entièrement le produit après le changement d'outils.

● Mise en marche et à l'arrêt

⚠ AVERTISSEMENT !

- ▶ Vérifiez si la tension de la prise de raccordement correspond bien à celle indiquée sur l'étiquette signalétique du produit.

⚠ AVERTISSEMENT ! Risque de blessures !

- ▶ L'outil continue de fonctionner une fois le produit arrêté.

1. Branchez la fiche secteur **9** sur une prise de courant.
2. Pour allumer, poussez l'interrupteur marche/arrêt **3** (fig. A) vers l'avant dans la direction du produit et poussez-le ensuite en direction de la surface de la poignée sur le produit.
3. Attendez après la mise en marche jusqu'à ce que le produit atteigne sa vitesse de rotation maximale. Commencez alors à travailler.
4. Relâchez l'interrupteur marche/arrêt **3** pour la mise à l'arrêt. Le produit s'arrête.

Essai

- Effectuez un essai, sans grande intensité, avant de commencer le travail et après chaque changement d'outil.
- Éteignez immédiatement le produit si l'outil fonctionne irrégulièrement, si les vibrations sont importantes ou si vous entendez des bruits anormaux.

● Fonctionnement en continu

1. Allumez le produit.
2. Activation du fonctionnement en continu : Enclenchez l'interrupteur marche/arrêt **3** (fig. A) à l'état allumé en le poussant vers l'avant en direction du produit.
3. Désactivation du fonctionnement en continu : Poussez brièvement l'interrupteur marche/arrêt **3** (fig. A) en direction de la surface de la poignée sur le produit. Le produit s'arrête.

● Dépannage

⚠ AVERTISSEMENT ! Risque d'électrocution !



Avant toute intervention sur le produit, débranchez la fiche secteur.

Problème	Cause possible	Solution
Le produit ne démarre pas.	Pas de tension réseau.	Vérifiez la prise de courant, le cordon d'alimentation, le câble, la fiche secteur 9 et le fusible du bâtiment. Les réparations doivent être effectuées par un électricien.
	Le fusible du bâtiment réagit.	
L'outil abrasif ne se déplace pas bien que le moteur tourne.	L'écrou de serrage 12 est desserré.	Resserrez l'écrou de serrage 12 (voir « Monter/démonter un disque »).
	La pièce à usiner, un reste de pièce à usiner ou des restes d'outils de meulage bloquent l'entraînement.	Éliminez les blocages.
Le moteur ralentit et s'arrête.	Le produit est sur-sollicité par la pièce à usiner.	Réduisez la pression sur l'outil de meulage.
		La pièce à usiner est inappropriée.
Le disque abrasif ne tourne pas correctement, des bruits anormaux se font entendre.	L'écrou de serrage 12 est desserré.	Resserrez l'écrou de serrage 12 (voir « Monter/démonter un disque »).
	Le disque abrasif est défectueux.	Changez le disque abrasif.

● Nettoyage et entretien

⚠ AVERTISSEMENT !



Avant de changer les accessoires, de nettoyer le produit ou de le ranger, éteignez-le et débranchez-le du réseau électrique.

⚠ AVERTISSEMENT ! Risque de brûlures !

- ▶ Faites réaliser les tâches qui ne sont pas décrites dans ce mode d'emploi par un atelier spécialisé. Utilisez uniquement des pièces d'origine.
 - ▶ Laissez refroidir le produit avant toute opération de nettoyage ou d'entretien.
- Contrôlez l'absence de vices visibles sur le produit avant chaque utilisation, comme des pièces desserrées, usées ou détériorées, le bon serrage des vis ou d'autres pièces. Vérifiez en particulier le disque abrasif. Remplacez les pièces détériorées.

● Nettoyage

⚠ AVERTISSEMENT !

- ▶ N'utilisez pas de produits de nettoyage ou de dissolvants. Les substances chimiques risquent d'attaquer les pièces en plastique du produit.
- ▶ Ne nettoyez jamais le produit sous l'eau courante.

- Nettoyez bien le produit après chaque utilisation.
- Nettoyez les orifices de ventilation et la surface du produit avec une brosse souple, un pinceau ou un chiffon.

● Entretien

(Fig. C)

Remplacer les balais de carbone

⚠ AVERTISSEMENT !



Avant de changer les accessoires, de nettoyer le produit ou de le ranger, éteignez-le et débranchez-le du réseau électrique.

1. Desserrez la vis **4** du corps de la poignée (fig. A).
2. Retirez le corps de la poignée.
3. Levez le ressort de pression **14** de la rainure du ressort de pression **16** du balai de carbone **15**.
4. Sortez le balai de charbon **15** du guidage.
5. Insérez le nouveau balai de charbon **15** dans le guidage.
6. Placez à nouveau le ressort de pression **14** sur la rainure pour les ressorts de pression **16** du balai de charbon **15**.
7. Fixez à nouveau le corps de la poignée avec la vis.
8. Remplacez les balais de charbon **15** par paires.

● Rangement

- Conservez le produit dans un endroit sec à l'abri de la poussière hors de portée des enfants.

● Mise au rebut

L'emballage se compose de matières recyclables pouvant être mises au rebut dans les déchetteries locales.



Veillez respecter l'identification des matériaux d'emballage pour le tri sélectif, ils sont identifiés avec des abréviations (a) et des chiffres (b) ayant la signification suivante : 1-7 : plastiques/20-22 : papiers et cartons/80-98 : matériaux composite.

Produit :



Le produit ainsi que les accessoires et les matériaux d'emballage sont recyclables et relèvent de la responsabilité élargie du producteur. Éliminez-les séparément, en suivant l'Info-tri illustrée, dans l'intérêt d'un meilleur traitement des déchets.

Le logo Triman n'est valable qu'en France.



Votre mairie ou votre municipalité vous renseigneront sur les possibilités de mise au rebut des produits usagés.



Afin de contribuer à la protection de l'environnement, veuillez ne pas jeter votre produit usagé dans les ordures ménagères, mais éliminez-le de manière appropriée. Pour obtenir des renseignements concernant les points de collecte et leurs horaires d'ouverture, vous pouvez contacter votre municipalité.

● Garantie

Article L217-16 du Code de la consommation

Lorsque l'acheteur demande au vendeur, pendant le cours de la garantie commerciale qui lui a été consentie lors de l'acquisition ou de la réparation d'un bien meuble, une remise en état couverte par la garantie, toute période d'immobilisation d'au moins sept jours vient s'ajouter à la durée de la garantie qui restait à courir. Cette période court à compter de la demande d'intervention de l'acheteur ou de la mise à disposition pour réparation du bien en cause, si cette mise à disposition est postérieure à la demande d'intervention.

Indépendamment de la garantie commerciale souscrite, le vendeur reste tenu des défauts de conformité du bien et des vices rédhibitoires dans les conditions prévues aux articles L217-4 à L217-13 du Code de la consommation et aux articles 1641 à 1648 et 2232 du Code Civil.

Article L217-4 du Code de la consommation

Le vendeur livre un bien conforme au contrat et répond des défauts de conformité existant lors de la délivrance.

Il répond également des défauts de conformité résultant de l'emballage, des instructions de montage ou de l'installation lorsque celle-ci a été mise à sa charge par le contrat ou a été réalisée sous sa responsabilité.

Article L217-5 du Code de la consommation

Le bien est conforme au contrat :

- 1° S'il est propre à l'usage habituellement attendu d'un bien semblable et, le cas échéant :
 - s'il correspond à la description donnée par le vendeur et posséder les qualités que celui-ci a présentées à l'acheteur sous forme d'échantillon ou de modèle ;
 - s'il présente les qualités qu'un acheteur peut légitimement attendre eu égard aux déclarations publiques faites par le vendeur, par le producteur ou par son représentant, notamment dans la publicité ou l'étiquetage ;
- 2° Ou s'il présente les caractéristiques définies d'un commun accord par les parties ou être propre à tout usage spécial recherché par l'acheteur, porté à la connaissance du vendeur et que ce dernier a accepté.

Article L217-12 du Code de la consommation

L'action résultant du défaut de conformité se prescrit par deux ans à compter de la délivrance du bien.

Article 1641 du Code civil

Le vendeur est tenu de la garantie à raison des défauts cachés de la chose vendue qui la rendent impropre à l'usage auquel on la destine, ou qui diminuent tellement cet usage que l'acheteur ne l'aurait pas acquise, ou n'en aurait donné qu'un moindre prix, s'il les avait connus.

Article 1648 1er alinéa du Code civil

L'action résultant des vices rédhibitoires doit être intentée par l'acquéreur dans un délai de deux ans à compter de la découverte du vice.

Les pièces détachées indispensables à l'utilisation du produit sont disponibles pendant la durée de la garantie du produit.

Le produit a été fabriqué selon des critères de qualité stricts, et contrôlé consciencieusement avant sa livraison. En cas de défaut de matériau ou de fabrication, vous avez des droits légaux vis-à-vis du vendeur du produit. Vos droits légaux ne sont en aucun cas limités par notre garantie mentionnée ci-dessous.

La garantie de ce produit est de 3 ans à partir de la date d'achat. La période de garantie commence à la date d'achat. Conservez l'original de la preuve d'achat dans un endroit sûr car ce document est nécessaire pour prouver l'achat.

Tout dommage ou défaut déjà présent au moment de l'achat doit être signalé immédiatement après le déballage du produit.

Si le produit présente un défaut de matériau ou de fabrication dans les 3 ans qui suivent la date d'achat, nous le réparerons ou le remplacerons – à notre choix – gratuitement pour vous. La période de garantie n'est pas prolongée par une demande de garantie acceptée. Cette mesure s'applique également pour les pièces remplacées et réparées.

Cette garantie est annulée si le produit a été endommagé ou utilisé ou entretenu de manière incorrecte.

La garantie couvre les défauts de matériels et de fabrication. Cette garantie ne couvre pas les pièces du produit soumises à une usure normale, et qui sont donc considérées comme des pièces d'usure (par exemple les piles, les piles rechargeables, tuyaux, les cartouches d'encre), ni les dommages aux pièces fragiles, par exemple les interrupteurs ou les pièces en verre.

● Faire valoir sa garantie

Afin de garantir la rapidité de traitement de votre demande, veuillez tenir compte des indications suivantes :

Pour toute demande, veuillez conserver le ticket de caisse et le numéro de référence de l'article (IAN 472175_2401) au titre de preuves d'achat.

Le numéro de référence de l'article est indiqué sur la plaque signalétique du produit, sur une gravure présente sur celui-ci, sur la page de couverture de votre manuel (en bas à gauche) ou sur l'autocollant placé sur la face arrière ou inférieure du produit.

En cas de dysfonctionnement de l'appareil ou de tout autre défaut, contactez en premier lieu le service après-vente par téléphone ou par e-mail aux coordonnées indiquées ci-dessous.

Tout produit considéré comme défectueux peut alors être envoyé sans frais de port supplémentaires au service clientèle indiqué, accompagné de la preuve d'achat (ticket de caisse) et d'une description écrite du défaut mentionnant également sa date d'apparition.



Le site parkside-diy.com vous permet de visualiser et de télécharger ce mode d'emploi ainsi que de nombreux autres manuels. Ce code QR vous permet d'accéder directement au site parkside-diy.com. Sélectionnez votre pays et cherchez les modes d'emploi dans le champ de recherche. Le numéro de référence de l'article (IAN) 472175_2401 vous permet d'accéder au mode d'emploi se rapportant à votre article.

● Service après-vente

FR Service après-vente France

Tél.: 0800904879

E-Mail: owim@lidl.fr

BE Service après-vente Belgique

Tél.: 080071011

Tél.: 80023970 (Luxembourg)

E-Mail: owim@lidl.be

● Déclaration UE de conformité

DÉCLARATION UE DE CONFORMITÉ (n° 472175_2401)

IAN : 472175_2401
Identification du produit : "PARKSIDE" Meuleuse d'angle
Numéro de modèle : HG11161

L'objet de la déclaration décrit ci-dessus est conforme à la législation d'harmonisation de l'Union applicable:

Directive 2006/42/CE
Directive 2014/30/UE
Directive 2011/65/UE avec toutes les modifications connexes

Références des normes harmonisées ou références aux autres spécifications techniques par rapport auxquels la conformité est déclarée :

N° / Pièces
Directive 2006/42/CE
EN 62841-1:2015/A11:2022
EN IEC 62841-2-3:2021/A11:2021
Directive 2014/30/UE
EN IEC 55014-1:2021
EN IEC 55014-2:2021
EN IEC 61000-3-2:2019/A1:2021
EN 61000-3-3:2013/A2:2021

du 8 juin 2011 relative à la limitation de l'utilisation de certaines substances dangereuses dans les équipements électriques et électroniques :

N° / Pièces
EN IEC 63000:2018

Détenteur de la documentation technique : OWIM GmbH & Co.KG

Signé par et au nom de:

OWIM GmbH & Co. KG, Stiftsbergstraße 1, 74167 Neckarsulm, Allemagne

Cette déclaration de conformité est délivrée sous la seule responsabilité du fabricant.

Traduction de la déclaration de conformité d'origine

Neckarsulm	01.03.2024		
Lieu	Date	ppa. Stefan Haensel Fondé de pouvoir	ppa. Jens Buchheim Fondé de pouvoir

FR



Gebruikte waarschuwingen en symbolen	Pagina	31
Inleiding	Pagina	32
Beoogd gebruik	Pagina	32
Leveringsomvang	Pagina	32
Onderdelenbeschrijving	Pagina	32
Technische gegevens	Pagina	33
Veiligheidsaanwijzingen	Pagina	34
Algemene veiligheidsaanwijzingen voor elektrische apparaten	Pagina	34
Veiligheidsaanwijzingen voor slijpers	Pagina	37
Veiligheidsaanwijzingen voor haakse slijpers	Pagina	38
Vermindering van trillingen en geluid	Pagina	43
Wat te doen in noodgevallen	Pagina	43
Overige risico's	Pagina	43
Tips voor het werken met het product	Pagina	44
Schuren	Pagina	44
Doorslijpen	Pagina	44
Bewaring van de spansleutel	Pagina	44
Installatie	Pagina	45
Handgreep monteren	Pagina	45
De beschermkap instellen/demonteren	Pagina	45
Opzetstuk op de beschermkap monteren/demonteren	Pagina	45
Schijven monteren/demonteren	Pagina	46
Bediening	Pagina	46
In- en uitschakelen	Pagina	48
Langdurig gebruik	Pagina	48
Probleemoplossing	Pagina	49
Schoonmaken en onderhoud	Pagina	49
Schoonmaken	Pagina	50
Onderhoud	Pagina	50
Opbergen	Pagina	50
Afvoer	Pagina	50
Garantie	Pagina	51
Afwikkeling in geval van garantie	Pagina	51
Service	Pagina	52
EU-Conformiteitsverklaring	Pagina	53

Gebruikte waarschuwingen en symbolen

De volgende waarschuwingen worden in de gebruiksaanwijzing, op de verpakking en op het typeplaatje gebruikt:

	GEVAAR! Dit symbool met de aanduiding “Gevaar” duidt op een groot risico op gevaar dat, indien niet vermeden, zware verwondingen of de dood tot gevolg kan hebben.		VOORZICHTIG! Dit symbool met de aanduiding “Voorzichtig” duidt op een klein risico op gevaar dat, indien niet vermeden, kan leiden tot kleine of middelgrote verwondingen.
	WAARSCHUWING! Dit symbool met de aanduiding “Waarschuwing” betekent een middelmatig risico op gevaar dat, indien niet vermeden, zware verwondingen of de dood tot gevolg kan hebben.		Schakel het product uit en koppel het los van het elektriciteitsnet voordat u accessoires verwisselt, het product gaat schoonmaken of het niet gebruikt.
	Lees de gebruiksaanwijzing.		Wisselstroom/-spanning
	Draag een veiligheidsbril!		Het CE-teken bevestigt dat het product voldoet aan de betreffende EU-richtlijnen.
	Beschermingsklasse II (dubbele isolatie)		VOORZICHTIG! Houd de hand aan de veiligheidsinstructies.
	Draag gehoorbescherming!		Gebruik een stofmasker!
	Draag een veiligheidshelm!		Stekker eruit trekken
	Draag veiligheidsschoenen.		Niet toegestaan voor natslijpen
	Draag slipvast veiligheidsschoeisel!		Niet toegestaan voor zislijpen
	Niet gebruiken indien beschadigd		Alleen om te snijden
	Niet om te slijpen		Veiligheidsaanwijzingen Aanwijzingen voor het gebruik

	VOORZICHTIG! Geen bewegende onderdelen aanraken.		Altijd met beide handen bedienen.
	De beschermkap mag niet voor scheiden worden gebruikt.		

HAAKSE SLIJPER

● Inleiding

Hartelijk gefeliciteerd met de aankoop van uw nieuwe product. U heeft voor een hoogwaardig product gekozen. De gebruiksaanwijzing is een deel van het product. Deze bevat belangrijke aanwijzingen voor veiligheid, gebruik en verwijdering. Maakt U zich voor de ingebruikname van het product met alle bedienings- en veiligheidsvoorschriften vertrouwd. Gebruik het product alleen zoals beschreven en voor de aangegeven toepassingsgebieden. Overhandig alle documenten bij doorgifte van het product aan derden.

● Beoogd gebruik

- Het product is een hulpmiddel voor het voorslijpen en scheiden van metaal, beton of tegels zonder gebruik van water.
- Voor alle andere toepassingstypen (bijv. slijpen met ongeschikt slijpgereedschap, slijpen met koelvloeistof, slijpen of scheiden van voor de gezondheid gevaarlijke materialen zoals asbest) is het product niet bestemd.
- Het product is bestemd voor gebruik voor doe-het-zelf werk. Het is niet ontworpen voor continu commercieel gebruik. Het product is bestemd voor gebruik door volwassenen. Jongeren ouder dan 16 jaar mogen het product uitsluitend onder toezicht gebruiken.

- De fabrikant is niet verantwoordelijk voor schade ontstaan door onjuist gebruik of een onjuiste bediening.

● Leveringsomvang

WAARSCHUWING!

- ▶ Zowel het product als het verpakkingsmateriaal zijn geen kinderspeelgoed! Kinderen mogen niet spelen met de plastic zakken, folie en kleine onderdelen! Er bestaat gevaar voor inslikken en verstikking!

- 1 Haakse slijper
- 1 Handgreep
- 1 Beschermkap
- 1 Spansleutel
- 1 Gebruiksaanwijzing

● Onderdelenbeschrijving

Afbeelding A:

-  1 Handgreep
-  2 Schroefdraad voor handgreep
-  3 Aan/uit-schuifschakelaar
-  4 Schroef
-  5 Schroefdraad voor handgreep
-  6 Doorslijpschijf *
-  7 Beschermkap
-  7a Opzetstuk van de beschermkap
-  8 Spindel-vergrendeltoets

9 Stekker

10 Spansleutel

* De doorslijpschijf wordt niet meegeleverd.

Afbeelding B:

11 Montageflens

12 Spanmoer

13 Opnamespil

Afbeelding C:

14 Aandrukveer

15 Koolborstel

16 Groef voor aandrukveer

Afbeelding D:

17 Schroevn (beschermkapfixatie)

Afbeelding E:

18 Vergrendeling

● Technische gegevens

Haakse slijper	PWS 115 C3
Nominale voedingsspanning:	230 V~, 50 Hz
Energieverbruik:	750 W
Toerental onbelast (n_0):	12000 min ⁻¹
Afmetingen doorslijp-/voorslijpschijven:	Ø 115 × 22,23 mm
Dikte doorslijp-/voorslijpschijven:	max. 6 mm
Schroefdraad slijpspil:	M14
Schroefdraadlengte van de slijpspil:	max. 12 mm
Beschermingsklasse:	II/□

Beschermingsgraad:	IPX0
Nominale capaciteit:	max. Ø 115 mm

Geluidsemisiewaarden

De gemeten waarden zijn vastgesteld in overeenstemming met EN 62841. Het met A gewaardeerde geluidsdrumniveau van het elektrische apparaat bedraagt meestal:

Geluidsdrumniveau L_{pA} :	90,2 dB
Onzekerheid K_{pA} :	3 dB
Geluidsvermogensniveau L_{WA} :	98,2 dB
Onzekerheid K_{WA} :	3 dB

Trillingsemisiewaarden

Totale trillingswaarden (vectorsom van drie richtingen), vastgesteld conform EN 62841:

Vibratie hoofdhandgreep $a_{h, AG}$:	8,616 m/s ²
Vibratie hulpgreep a_h :	8,395 m/s ²
Onzekerheid K:	1,5 m/s ²

De aangegeven waarden hebben betrekking op oppervlakteslijpen. Andere toepassingen kunnen andere trillingsemisiewaarden veroorzaken.

⚠ WAARSCHUWING!



Draag gehoorbescherming!

TIP

- ▶ De aangegeven totale trillingswaarde en de aangegeven geluidsemissiewaarde zijn met een genormeerde testmethode gemeten en kunnen worden gebruikt om elektrische apparaten met elkaar te vergelijken.
- ▶ De aangegeven totale trillingswaarde en de aangegeven geluidsemissiewaarde kunnen ook voor een voorlopige inschatting van de belasting worden gebruikt.

⚠ WAARSCHUWING!

- ▶ De trillings- en geluidsemissies kunnen tijdens het feitelijke gebruik van het elektrische apparaat van de aangegeven waarden afwijken, afhankelijk van de manier waarop het elektrische apparaat gebruikt wordt, in het bijzonder van welk soort werkstuk bewerkt wordt. Probeer om de trillings- en geluidsbelasting zo klein mogelijk te houden. U kunt bijvoorbeeld om de trillingsbelasting te verminderen handschoenen dragen tijdens het gebruik van het apparaat en een grens stellen aan de tijd dat u het apparaat gebruikt. Daarbij dient u rekening te houden met alle aspecten van de gebruikscyclus (bijvoorbeeld de tijd waarin het elektrische apparaat is uitgeschakeld en de tijd waarin het apparaat wel is ingeschakeld maar niet feitelijk wordt belast).

⚠ WAARSCHUWING!

- ▶ Slijpen van dunne metalen platen of andere goed trillende constructies met een groot oppervlak kan resulteren in een veel (tot 15 dB) hogere totale geluidsemissie dan de gespecificeerde geluidsemissiewaarden. Geluidsstraling van dergelijke werkstukken moet zoveel mogelijk worden voorkomen door passende maatregelen zoals zware flexibele dempingsmatten. Met de verhoogde geluidsemissie moet ook rekening worden gehouden bij de risicobeoordeling van blootstelling aan lawaai en bij de keuze van een passende gehoorbescherming.



Veiligheidsaanwijzingen

- **Algemene veiligheidsaanwijzingen voor elektrische apparaten**

⚠ WAARSCHUWING!

- ▶ **Lees alle veiligheidsaanwijzingen, tips, afbeeldingen en technische gegevens die met dit elektrische apparaat zijn meegeleverd.** Het zich niet houden aan de veiligheids- en andere aanwijzingen kan elektrische schokken, brand en/of ernstige verwondingen veroorzaken.

Bewaar alle veiligheidsaanwijzingen en aanwijzingen voor toekomstig gebruik.

Het in de veiligheidsaanwijzingen gebruikte begrip “elektrisch apparaat” heeft betrekking op aan het elektriciteitsnet aangesloten elektrische apparaten (met aansluitsnoer) of op door een accu gevoede elektrische apparaten (zonder aansluitsnoer).

Veiligheid op de werkplek

- 1) **Houd de werkplek schoon en goed verlicht.** Slecht georganiseerde en niet verlichte werkplekken kunnen tot ongevallen leiden.
- 2) **Werk met het elektrische apparaat niet in een omgeving met explosiegevaar door de aanwezigheid van brandbare vloeistoffen, gassen of stof.** Elektrische apparaten veroorzaken vonken, die het stof of de dampen kunnen doen ontbranden.
- 3) **Houd kinderen en andere personen uit de buurt als het elektrische apparaat wordt gebruikt.** Als u wordt afgeleid, kunt u de controle over het elektrische apparaat verliezen.

Elektrische veiligheid

- 1) **De aansluitstekker van het elektrische apparaat moet in het stopcontact passen. De stekker mag op geen enkele manier worden veranderd. Gebruik geen verloopstekkers in combinatie met geaarde elektrische apparaten.** Ongewijzigde stekkers en passende stopcontacten verminderen het risico op elektrische schokken.
- 2) **Voorkom lichamelijke contact met geaarde oppervlakken zoals buizen, verwarmingsapparatuur, fornuizen en koelkasten.** Het risico op elektrische schokken is groter als uw lichaam is geaard.

- 3) **Houd elektrische apparaten uit de buurt van regen of vocht.** Het binnendringen van water in een elektrisch apparaat verhoogt het risico op elektrische schokken.
- 4) **Gebruik het aansluitsnoer niet voor een ander doel, zoals het dragen of ophangen van het elektrische apparaat of om de netstekker uit het stopcontact te trekken. Houd het aansluitsnoer uit de buurt van hitte, olie, scherpe voorwerpen of zich bewegende onderdelen.** Een beschadigd of verward aansluitsnoer verhoogt het risico op elektrische schokken.
- 5) **Als u met een elektrische apparaat buiten werkt, gebruik dan alleen verlengsnoeren die ook geschikt zijn voor gebruik buitenshuis.** Gebruik van een voor werk buitenshuis geschikt verlengsnoer vermindert het risico op elektrische schokken.
- 6) **Als het gebruik van het elektrische apparaat in een vochtige omgeving niet kan worden vermeden, gebruik dan een aardlekschakelaar.** Gebruik van een aardlekschakelaar vermindert het risico op elektrische schokken.

Persoonlijke veiligheid

- 1) **Wees altijd attent, let op wat u doet en ga met overleg te werk als u met een elektrisch apparaat werkt. Gebruik een elektrisch apparaat niet als u moe bent of onder de invloed van drugs, alcohol of medicijnen verkeert.** Een moment van onoplettendheid bij het gebruik van een elektrisch apparaat kan ernstige verwondingen veroorzaken.

- 2) **Draag persoonlijke veiligheidsuitrusting en altijd een veiligheidsbril.** Het dragen van een persoonlijke veiligheidsuitrusting zoals een stofmasker, antislip-veiligheidsschoenen, een veiligheidshelm of gehoorbescherming, afhankelijk van het type en het gebruik van het elektrische apparaat, vermindert het risico op letsel.
- 3) **Vermijd onbedoeld inschakelen. Zorg ervoor dat het elektrische apparaat is uitgeschakeld voordat u het aansluit op de stroomvoorziening en/of de accu of het optilt of draagt.** Als u bij het dragen van het elektrische apparaat uw vinger op de schakelaar houdt of het elektrische apparaat aansluit op de stroomvoorziening terwijl het al is ingeschakeld, dan kan dit tot ongevallen leiden.
- 4) **Verwijder inzetgereedschap of schroefsleutels voordat u het elektrische apparaat inschakelt.** Een werktuig of sleutel die zich in een draaiend onderdeel van een elektrisch apparaat bevindt, kan letsel veroorzaken.
- 5) **Vermijd een abnormale lichaamshouding. Zorg ervoor dat u stevig staat en dat u altijd uw evenwicht bewaart.** Op die manier kunt u het elektrische apparaat in onverwachte situaties beter onder controle houden.
- 6) **Draag geschikte kleding. Draag geen wijde kleding of sieraden. Houd haren, kleding en handschoenen uit de buurt van bewegende onderdelen.** Losse kleding, sieraden en lang haar kunnen door bewegende delen worden gegrepen.
- 7) **Als stofafzuig- en opvangvoorzieningen voor stof kunnen worden aangebracht, zorg er dan voor dat deze zijn aangesloten en correct worden gebruikt.** Gebruik van een stofafzuiging kan gevaar door stof verminderen.
- 8) **Laat u niet in slaap sussen door een onterecht gevoel van veiligheid en veronachtzaam nooit de veiligheidsregels voor elektrische apparaten, ook niet wanneer u vertrouwd bent met het elektrische apparaat doordat u er vaak mee werkt.** Achtelooos te werk gaan kan binnen een fractie van een seconde ernstig letsel veroorzaken.

Gebruik en behandeling van het elektrische apparaat

- 1) **Belast het elektrische apparaat niet overmatig. Gebruik voor uw werk het daarvoor bestemde elektrische apparaat.** Met een geschikt elektrisch apparaat werkt u beter en veiliger in het aangegeven vermogensbereik.
- 2) **Gebruik een elektrisch apparaat nooit als de aan/uit-schakelaar ervan defect is.** Een elektrisch apparaat dat niet meer in- of uitgeschakeld kan worden, is gevaarlijk en moet gerepareerd worden.
- 3) **Trek de netstekker uit het stopcontact en/of verwijder de uitneembare accu, voordat u het apparaat instelt, inzetgereedschap wisselt of het elektrische apparaat opbergt.** Deze voorzorgsmaatregelen voorkomen dat het elektrische apparaat onbedoeld wordt gestart.

- 4) **Berg niet-gebruikte elektrische apparaten op buiten het bereik van kinderen. Laat het elektrische apparaat nooit gebruiken door personen die er niet mee vertrouwd zijn of die deze aanwijzingen niet hebben gelezen.** Elektrische apparaten zijn gevaarlijk als ze door onervaren personen worden gebruikt.
- 5) **Onderhoud elektrische apparaten en inzetgereedschap altijd zorgvuldig. Controleer of bewegende delen correct werken en niet klemmen en of er geen onderdelen zijn gebroken of zodanig zijn beschadigd dat ze de werking van het elektrische apparaat nadelig beïnvloeden. Laat beschadigde onderdelen vóór het gebruik van het elektrische apparaat repareren.** Veel ongelukken worden veroorzaakt door slecht onderhouden elektrische apparaten.
- 6) **Houd snijwerktuigen scherp en schoon.** Met zorg onderhouden snijwerktuigen lopen minder vaak vast en zijn gemakkelijker te sturen als de snijvlakken scherp zijn.
- 7) **Gebruik elektrische apparaten, accessoires, inzetgereedschap, etc. zoals in deze aanwijzingen is aangegeven. Houd daarbij rekening met de arbeidsomstandigheden en de werkzaamheden die moeten worden verricht.** Gebruik van elektrische apparaten voor andere dan de bestemde doeleinden kan gevaarlijke situaties veroorzaken.

- 8) **Zorg ervoor dat de handgrepen en greepvlakken droog, schoon en olie-en vetvrij blijven.** Gladde grepen en greepvlakken maken veilige bediening en controle van het elektrische apparaat in onvoorziene omstandigheden onmogelijk.

Service

- 1) **Laat uw elektrische apparaat alleen door gekwalificeerde vakmensen en uitsluitend met originele reserveonderdelen repareren.** Op die manier blijft de veiligheid van het elektrische apparaat gewaarborgd.

● Veiligheidsaanwijzingen voor slijpers

WAARSCHUWING!

- ▶ Stof van materialen zoals loodhoudende verf, bepaalde houtsoorten en metaal kunnen schadelijk zijn voor de gezondheid.
- ▶ Het aanraken of inademen van deze stoffen kan een bedreiging vormen voor de bediener van het apparaat of zich in de buurt bevindende personen.

WAARSCHUWING!



Draag een veiligheidsbril en een stofmasker!

● **Veiligheidsaanwijzingen voor haakse slijpers**

Gemeenschappelijke veiligheidsaanwijzingen voor slijpen en doorslijpen

- 1) **Dit elektrische apparaat kan worden gebruikt als slijper en doorslijpparaat. Neem alle veiligheidsaanwijzingen, andere aanwijzingen, afbeeldingen en gegevens in acht, die u samen met het apparaat ontvangt.** Als u zich niet houdt aan de volgende aanwijzingen kan dit elektrische schokken, brand en/of ernstige verwondingen tot gevolg hebben.
- 2) **Dit elektrisch apparaat is niet geschikt voor slijpen met schuurpapier, werkzaamheden met staalborstels, polijsten en het snijden van gaten.** Gebruik van het elektrische apparaat op een wijze waarvoor het niet bestemd is, kan gevaarlijk zijn en verwondingen veroorzaken.
- 3) **Gebruik het elektrische apparaat niet voor een functie waarvoor het niet specifiek is ontworpen en bedoeld door de fabrikant.** Een dergelijke wijziging kan leiden tot verlies van controle en ernstig letsel.
- 4) **Gebruik geen inzetgereedschap dat niet speciaal door de fabrikant voor dit elektrische apparaat is voorzien en wordt aanbevolen.** Het feit dat u het accessoire op uw elektrisch apparaat kunt bevestigen, is nog geen garantie voor veilig gebruik.
- 5) **Het toegestane toerental van het inzetgereedschap moet ten minste net zo hoog zijn als het op het elektrische apparaat aangegeven maximale toerental.** Accessoires die gebruikt worden bij hoger toerental dan is toegestaan, kunnen breken en rondvliegen.
- 6) **De buitendiameter en dikte van het inzetgereedschap moeten overeenkomen met de maataanduidingen van uw elektrische apparaat.** Verkeerd bemeten inzetgereedschap kan niet voldoende worden afgeschermd of gecontroleerd.
- 7) **De afmetingen voor het bevestigen van het inzetgereedschap moeten overeenkomen met de afmetingen van het bevestigingsmiddel van het elektrische apparaat.** Inzetgereedschap dat niet nauwkeurig op het elektrische apparaat is bevestigd, draait ongelijkmatig, trilt zeer sterk en kan leiden tot controleverlies.
- 8) **Gebruik geen beschadigd inzetgereedschap. Controleer voor ieder gebruik inzetgereedschap, zoals slijpschijven, op splinters en barsten, schuurschijven op barsten, slijtage of sterke slijtage. Als het elektrische apparaat of het inzetgereedschap valt, controleer dan of het is beschadigd of gebruik onbeschadigd inzetgereedschap.** Als u het inzetgereedschap hebt gecontroleerd en ingezet, houd dan zich in de buurt bevindende personen buiten het vlak van het draaiende inzetgereedschap en laat het apparaat 1 minuut lang op het maximale toerental draaien. Dit is lang genoeg voor beschadigd inzetgereedschap om te breken.
- 9) **Draag een persoonlijke veiligheidsuitrusting. Gebruik afhankelijk van de toepassing volledige gezichtsbescherming, oogbescherming of een veiligheidsbril. Draag, indien nodig, een stofmasker, gehoorbescherming,**

- veiligheidshandschoenen of een voorschoot dat u beschermt tegen kleine slijpen en materiaaldeeltjes.** Ogen moeten beschermd worden tegen rondvliegende stukjes die ontstaan bij de diverse toepassingen. Stof- en ademhalingsmaskers moeten het stof wegfilteren dat bij gebruik ontstaat. Als u lang wordt blootgesteld aan luid geluid, kunt u gehoorbeschadiging oplopen.
- 10) **Zorg ervoor dat andere personen op een veilige afstand van uw werkplek blijven. Iedereen die de werkplek betreedt moet persoonlijke veiligheidsuitrusting dragen.** Er kunnen brokstukken van het werkstuk of van gebroken inzetgereedschap wegvliegen en ook buiten de directe werkplek letsel veroorzaken.
- 11) **Houd het elektrische apparaat alleen vast aan de geïsoleerde grepen als u werkt verricht waarbij het inzetgereedschap verborgen elektrische leidingen kan raken.** Door contact met onder spanning staande leidingen kunnen ook metalen onderdelen van het apparaat onder spanning komen te staan en daardoor elektrische schokken veroorzaken.
- 12) **Zorg ervoor dat het netsnoer uit de buurt van het inzetgereedschap blijft.** Als u de macht over het apparaat verliest, kan het netsnoer doorgesneden of gegrepen worden en kan uw hand of arm door het draaiend inzetgereedschap worden gegrepen.
- 13) **Leg het elektrische apparaat nooit neer voordat het inzetgereedschap volledig tot stilstand is gekomen.** Het draaiende inzetgereedschap kan in contact komen met het oppervlak waarop u het gereedschap neerlegt, waardoor u de controle over het elektrische apparaat kunt verliezen.
- 14) **Laat het elektrische apparaat niet draaien als u het draagt.** Uw kleding kan door toevallig contact met het draaiende inzetgereedschap worden gegrepen, waardoor het inzetgereedschap uw lichaam kan binnendringen.
- 15) **Maak de ventilatiesleuven van het elektrische apparaat regelmatig schoon.** De motorventilatie zuigt stof de behuizing in en een sterke ophoping van metaalstof kan elektrische gevaren veroorzaken.
- 16) **Gebruik het elektrische apparaat niet in de buurt van brandbare materialen.** Deze materialen kunnen door vonken ontbranden.
- 17) **Gebruik geen inzetgereedschap dat vloeibaar koelmiddel vereist.** Gebruik van water of andere vloeibare koelmiddelen kan elektrische schokken veroorzaken.

Overige veiligheidsaanwijzingen voor alle toepassingen – terugslag en overeenkomstige veiligheidsaanwijzingen:

Terugslag is de plotselinge reactie als gevolg van vasthakend of blokkerend draaiend inzetgereedschap, zoals slijpschijven, afbraamschijven, staalborstels enz. Vasthaken of blokkeren leidt tot abrupt stoppen van het draaiende inzetgereedschap. Daardoor wordt een ongecontroleerd elektrische apparaat tegen de draairichting van het inzetgereedschap op de plaats van de blokkering versneld.

Als een slijpschijf bijv. in het werkstuk haakt of blokkeert, kan de kant van de slijpschijf die in het werkstuk invalt vastlopen, waardoor de slijpschijf kan uitbreken of terugslag kan veroorzaken. De slijpschijf beweegt zich dan naar de bediener toe of van hem weg, naargelang de draairichting van de schijf op de plaats van de blokkering. Hierbij kunnen slijpschijven ook breken. Een terugslag is het gevolg van onjuist gebruik van het elektrische apparaat. Dit kan door worden voorkomen door geschikte voorzorgsmaatregelen te nemen, zoals hieronder wordt beschreven.

- 1) **Houd het elektrische apparaat goed vast en breng uw lichaam en armen in een positie waarin u de terugslagkrachten kunt opvangen. Gebruik altijd de extra handgreep, als deze beschikbaar is, om bij hoge toerentallen de grootst mogelijke controle te hebben over terugslagkrachten of reactiemomenten.** De bediener kan door geschikte voorzorgsmaatregelen de terugslag- en reactiekrachten beheersen.
- 2) **Breng uw hand nooit in de nabijheid van draaiend inzetgereedschap.** Het inzetgereedschap kan bij een terugslag uw hand raken.
- 3) **Vermijd met uw lichaam het gebied waar het elektrische apparaat zich bij een terugslag naartoe zal bewegen.** De terugslag drijft het elektrische apparaat in tegenovergestelde richting van de beweging van de slijpschijf op de plaats van de blokkering.

- 4) **Werk bijzonder voorzichtig in de buurt van hoeken, scherpe kanten enz. Voorkom dat inzetgereedschap van het werkstuk afspringt en vastloopt.** Draaiend inzetgereedschap heeft de neiging bij hoeken, scherpe randen en als het afketst, klem te gaan zitten. Dit veroorzaakt controleverlies of een terugslag.
- 5) **Gebruik geen kettingzaagblad voor het zagen van hout, geen gesegmenteerd diamantzaagblad met een segmentafstand van meer dan 10 mm en geen gekarteld zaagblad.** Dergelijke inzetgereedschap veroorzaakt vaak een terugslag en het verlies van de controle.

Bijzondere veiligheidsaanwijzingen voor slijpen en doorslijpen

- 1) **Gebruik uitsluitend de voor uw elektrische apparaat toegestane slijpschijven en de voor deze slijpschijven voorziene beschermkap.** Slijpschijven die niet bestemd zijn voor het elektrische apparaat kunnen niet voldoende worden afgeschermd en zijn onveilig.
- 2) **Verdiepte slijpschijven moeten zodanig worden gemonteerd dat het schijfvlak niet over het vlak van de rand van de beschermkap uitsteekt.** Een ondeskundig gemonteerde slijpschijf die uitsteekt buiten de rand van de beschermkap, kan onvoldoende afgeschermd worden.

- 3) **De beschermkap moet stevig aan het elektrische apparaat zijn bevestigd en voor de hoogst mogelijke veiligheid zodanig zijn afgesteld, dat een zo klein mogelijk deel van de slijpschijf open naar de bediener wijst.** De beschermkap helpt om de bediener te beschermen tegen brokstukken, toevallig contact met de slijpschijf alsmede tegen vonken, die kleding kan laten ontbranden.
- 4) **Slijpschijven mogen uitsluitend voor de aanbevolen toepassingsmogelijkheden worden gebruikt. Bijvoorbeeld: Slijp nooit met de zijkant van een doorslijpschijf.** Doorslijpschijven zijn bestemd voor het verwijderen van materiaal met de kant van de schijf. Deze slijpschijven kunnen breken door zijwaartse krachtinwerking.
- 5) **Gebruik altijd onbeschadigde spanflenzen van de juiste maat en vorm voor de door u gekozen slijpschijf.** Geschikteflenzen ondersteunen de slijpschijf en verminderen dus het gevaar voor breken van slijpschijven. Flenzen voor doorslijpschijven kunnen anders zijn danflenzen voor andere slijpschijven.
- 6) **Gebruik geen versleten slijpschijven van grotere elektrische apparaten.** Slijpschijven voor grotere elektrische apparaten zijn niet ontworpen voor de hogere toerentallen van kleineren elektrische apparaten en kunnen breken.

- 7) **Wanneer u schijven voor twee doeleinden gebruikt, moet u altijd de juiste beschermkap gebruiken voor de uitgevoerde toepassing.** Als u de juiste beschermkap niet gebruikt, kan de vereiste afscherming ontbreken en tot ernstig letsel leiden.

Aanvullende veiligheidsaanwijzingen voor doorslijpen

- 1) **Vermijd dat de doorslijpschijf blokkeert en gebruik nooit een te hoge werkdruk. Maak zaagsneden niet overmatig diep.** Overbelasten van de doorslijpschijf verhoogt de kans op kantelen of blokkeren en daarmee de mogelijkheid van terugslag of breuk van de slijpschijf.
- 2) **Vermijd het voorste en achterste bereik van de draaiende doorslijpschijf.** Als de doorslijpschijf in het werkstuk van u weg beweegt, kan het elektrische apparaat in geval van terugslag door de draaiende schijf direct naar u worden geslingerd.
- 3) **Als de doorslijpschijf vastloopt of u het werk onderbreekt, schakel dan het apparaat uit en beweeg het niet totdat de schijf tot stilstand is gekomen. Probeer nooit de nog draaiende doorslijpschijf uit de snede te trekken omdat dit een terugslag kan veroorzaken.** Ga na wat de oorzaak is van het klemmen en probeer dat te verhelpen.
- 4) **Schakel het elektrische apparaat niet opnieuw in, zolang het zich in het werkstuk bevindt. Laat de doorslijpschijf eerst op volle snelheid komen alvorens voorzichtig verder te gaan met de snede.** Doet u dat niet dan kan de schijf vast blijven zitten, uit het object springen waaraan u werkt of een terugslag veroorzaken.

- 5) **Ondersteun platen of grote werkstukken om het risico van terugslag door een vastgeklemd doorslijpschijf te verminderen.** Grote werkstukken kunnen onder hun eigen gewicht doorbuigen. Het werkstuk moet aan beide zijden van de schijf worden ondersteund, zowel in de buurt van de doorslijpsnede als aan de kant.
- 6) **Wees bijzonder voorzichtig als u invallend zaagt in bestaande muren of andere verborgen delen.** Een invallend doorslijpschijf kan bij het snijden in gas- of waterleidingen, elektrische leidingen of andere objecten een terugslag veroorzaken.
- 7) **Zaag geen bochten.** Overbelasten van de doorslijpschijf verhoogt de kans op kantelen of blokkeren en daarmee de mogelijkheid van terugslag of breuk van de slijpschijf, wat tot ernstig letsel kan leiden.
- 4) Gebruik uitsluitend slijpschijven waarvan het aangegeven toerental ten minste net zo hoog is als het op het typeplaatje van het product aangegeven toerental.
- 5) Onderwerp de slijpschijf vóór het gebruik aan een visuele controle. Gebruik geen beschadigde of vervormde schijven. Vervang een versleten schijf.
- 6) Let erop dat bij slijpen ontstane vonken geen gevaar vormen doordat ze bijv. personen raken of ontvlambare stoffen ontsteken.
- 7) Draag bij slijpen altijd een veiligheidsbril, veiligheidshandschoenen, adembescherming en gehoorbescherming.
- 8) Houd nooit uw vingers tussen de schijf en de vonkbescherming of in de buurt van de beschermkap. Er bestaat gevaar voor beknelling.
- 9) De draaiende onderdelen van het product kunnen om functionele redenen niet worden afgedekt. Ga daarom bedachtzaam te werk en zet het werkstuk goed vast, om wegglijden te vermijden, waardoor uw handen met de slijpschijf in aanraking zouden kunnen komen.

Aanvullende veiligheidsaanwijzingen voor haakse slijper

- 1) Sluit het product uitsluitend aan op een stopcontact met een aardlekschakelaar (RCD-schakelaar) met een lekstroom van niet meer dan 30 mA.
- 2) Houd het netsnoer en het verlengsnoer uit de buurt van de schijf. Trek bij beschadiging en doorsnijden direct de stekker uit het stopcontact. Raak de kabel niet aan voordat deze is losgekoppeld van de stroomvoorziening. Er bestaat gevaar voor elektrische schokken.
- 3) Als het aansluitsnoer van het elektrisch apparaat beschadigd is, moet dit door een speciaal voorbereid aansluitsnoer worden vervangen, dat via de klantenservice verkrijgbaar is.
- 10) Het werkstuk wordt tijdens het slijpen heet. Raak de bewerkte plaats niet aan; laat deze afkoelen. Er bestaat verbrandingsgevaar. Gebruik geen koelmiddelen en dergelijke.
- 11) Werk niet met het product als u moe bent of na het innemen van alcohol of tabletten. Las altijd tijdig werkonderbrekingen in.
- 12) Schakel het product uit en trek de stekker uit het stopcontact
 - Om geblokkeerd inzetgereedschap vrij te geven,
 - Als het aansluitsnoer beschadigd of verstrikt is,
 - Bij ongebruikelijke geluiden.

Als het nodig is om het aansluitsnoer te vervangen, dan moet dat worden gedaan door de fabrikant of diens vertegenwoordigde, om gevaren voor de veiligheid te vermijden.

● Vermindering van trillingen en geluid

Beperk de gebruikstijd, gebruik trillings- en geluidsarme werkwijzen en draag een persoonlijke veiligheidsuitrusting om de effecten van trillingen en geluid te verminderen.

De volgende maatregelen helpen om de risico's van trillingen en geluid te reduceren:

- Gebruik het product alleen zoals beoogd en zoals in deze aanwijzingen is beschreven.
- Zorg ervoor dat het product in onberispelijke staat verkeert en uitstekend is onderhouden.
- Gebruik het juiste inzetgereedschap voor dit product en zorg ervoor dat dit in een goede staat verkeert.
- Houd het product stevig vast aan de handgrepen/greepvlakken.
- Onderhoud het product zoals aangegeven in de gebruiksaanwijzingen en zorg voor voldoende smering (als dat van toepassing is).
- Organiseer uw werkplan zodanig dat het gebruik van producten die hevig trillen, over een langere tijdsduur is verdeeld.

● Wat te doen in noodgevallen

Maak u aan de hand van deze gebruiksaanwijzing vertrouwd met het gebruik van dit product. Prent de veiligheidsaanwijzingen in uw geheugen en neem ze onvoorwaardelijk in acht. Dit helpt om risico's en gevaar te vermijden.

- Zorg ervoor dat u bij het gebruiken van dit product altijd alert bent zodat u gevaren vroegtijdig herkent en ernaar kunt handelen. Snel ingrijpen kan ernstig letsel en materiële schade voorkomen.
- Schakel het product uit en ontkoppel het van het voedingsnet, indien het product niet goed werkt. Laat het product daarna door een gekwalificeerde vakman controleren en, indien nodig, repareren voordat u het weer in gebruik neemt.

● Overige risico's

Ook als u het product volgens de voorschriften gebruikt, blijven er mogelijke risico's bestaan op lichamelijk letsel en materiële schade. Als gevolg van de bouwwijze en de uitvoering van dit product kunnen zich onder andere de volgende gevaren voordoen:

- Schade aan de gezondheid door trillingsemissies in die gevallen waarin het product langdurig wordt gebruikt, onjuist wordt gehanteerd en onvoldoende wordt onderhouden.
- Lichamelijk letsel en materiële schade als gevolg van defecte snijwerktuigen of een plotselinge inslag van een verborgen object tijdens het gebruik.
- Gevaar voor letsel en materiële schade veroorzaakt door rondvliegende voorwerpen.

TIP

- ▶ Dit product genereert tijdens het gebruik een elektromagnetisch veld! Dit veld kan onder bepaalde omstandigheden actieve of passieve medische implantaten beïnvloeden! Om het gevaar voor ernstig of dodelijk letsel te verminderen, bevelen wij personen met medische implantaten aan om hun arts en de fabrikant van het medische implantaat te raadplegen voordat ze het product bedienen!

● Tips voor het werken met het product

⚠ WAARSCHUWING!

- ▶ Zorg er bij het selecteren van het gereedschap voor dat het toegestane toerental daarvan minstens zo hoog is als het gespecificeerde maximale toerental van het product.
- ▶ Houd bij het selecteren van de schijf rekening met de maximaal toegestane diameter en de maximaal toegestane dikte.

● Schuren

(Afb. H)

⚠ WAARSCHUWING!

- ▶ Gebruik nooit doorslijpschijven voor slijpen.
- ▶ Het product mag met de slijpschijf uitsluitend met gemonteerde beschermkap [7] worden gebruikt.
- ▶ Gebruik alleen gecertificeerde slijpschijven.
- ▶ De beschermkap [7] voor het slijpen is voorgemonteerd.

- Instellen of afnemen van de beschermkap [7]: Zie “De beschermkap instellen/demonteren”.
- Oefen slechts matige druk uit op het werkstuk. Beweeg het product gelijkmatig heen en weer.
- Met een werkhoeck van 30° tot 40° bereikt u het beste resultaat tijdens het slijpen.

● Doorslijpen

(Afb. G)

⚠ WAARSCHUWING!

- ▶ Gebruik nooit slijpschijven om mee door te slijpen!
- ▶ Het product mag met een doorslijpschijf [6] uitsluitend met een gemonteerde beschermkap [7] worden gebruikt.

- De beschermkap [7] is voorgemonteerd. Monteer het opzetstuk van de beschermkap [7a], zie “De beschermkap instellen/demonteren” en “Opzetstuk op de beschermkap monteren/demonteren”.
- Er mag alleen gebruik worden gemaakt van geteste, met glasvezel versterkte doorslijpschijven [6].
- Werk in principe met geringe snelheid. Oefen slechts matige druk uit op het werkstuk.
- Werk altijd in tegenloop. Zo wordt het product niet ongecontroleerd uit de zaagsnede gedrukt.

● Bewaring van de spansleutel

- De spansleutel [10] kan worden opgeborgen in de handgreep [1] (afb. A).

● Installatie

⚠️ VOORZICHTIG! Risico op letsel!

- ▶ Zorg ervoor dat u genoeg ruimte hebt om te werken en dat u andere mensen niet in gevaar brengt.
- ▶ Voor ingebruikname moeten alle afdekkingen en beschermende inrichtingen op de juiste manier gemonteerd zijn.
- ▶ Trek de stekker **9** altijd uit het stopcontact voordat u het product gaat instellen.

● Handgreep monteren

(Afb. A)

⚠️ WAARSCHUWING!

- ▶ Het product mag alleen worden gebruikt met gemonteerde handgreep **1**.

- Schroef de handgreep op de schroefdraad voor de handgreep. Selecteer de schroefdraad voor de handgreep aan de linkerkant **5**, rechts of bovenop **2** het product (afb. A), afhankelijk van de werkmethode.

● De beschermkap instellen/ demonteren

(Afb. D)

TIP

- ▶ De beschermkap **7** is al aan het product bevestigd.
- ▶ Stel de positie van de beschermkap **7** opnieuw in als u tijdens het gebruik merkt dat deze geen optimale bescherming biedt.

- Stel de beschermkap **7** zodanig af dat rondvliegende vonken of loskomende delen de gebruiker en omstanders niet kunnen raken.
- Plaats de beschermkap **7** zo, dat de rondvliegende vonken geen brandbare delen, ook niet in de omgeving, laten ontbranden.

Beschermkap demonteren

- Beschermkap **7** verwijderen: Verwijder de schroeven **17** met behulp van een voorwerp, bijvoorbeeld een kleine schroevendraaier (afb. D).

● Opzetstuk op de beschermkap monteren/ demonteren

(Afb. E)

Opzetstuk monteren

1. Plaats het opzetstuk van de beschermkap **7a** op de beschermkap **7** met de zijde waarop de looprichting met een pijl is aangegeven.
2. Schuif het opzetstuk **7a** op de beschermkap **7** tot u een klik hoort.

Opzetstuk demonteren

1. Ontgrendel het opzetstuk van de beschermkap **7a** door de vergrendeling **18** van de beschermkap **7** te schuiven.
2. Verwijder het opzetstuk **7a** van de beschermkap **7**.

● Schijven monteren/ demonteren

(Afb. F)

TIP

- ▶ Als de draairichting op de schijf is gemarkeerd, moet u bij de montage controleren of deze overeenkomt met de draairichting van het product. De looprichting staat aangegeven op het product naast de spindel-vergrendeltoets **8** (←).
- ▶ Zorg ervoor dat de montageflens **11** (afb. B) zo op het product is geplaatst dat de uitsparingen in de montageflens in de rand van het product grijpen. De opnamespil **13** moet draaien wanneer u de montageflens draait.

1. Druk op de spindel-vergrendeltoets **8**.
2. Draai de opnamespil **13** totdat de spindelvergrendeling de opnamespil vastzet. Houd de spindel-vergrendeltoets **8** ingedrukt.
3. Draai de spanmoer **12** los met de spansleutel **10**. U kunt de spindel-vergrendeltoets **8** loslaten.
4. Plaats de gewenste schijf op de montageflens **11** (afb. B). De markering van de schijf wijst altijd naar het product.
5. Plaats de spanmoer **12** weer op de opnamespil **13**. De platte kant van de spanmoer is naar het inzetgereedschap gericht wanneer de dikte van de schijfhouder < 5 mm is.

Als de dikte van de schijfhouder ≥ 5 mm is, draait u de spanmoer **12** (afb. B).

6. Druk op de spindel-vergrendeltoets **8** en draai aan de opnamespil **13** totdat de spindelvergrendeling de opnamespil op zijn plaats houdt. Draai de spanmoer **12** weer vast met de spansleutel **10**. U kunt de spindel-vergrendeltoets loslaten.

Schijf demonteren

1. Druk op de spindel-vergrendeltoets **8** (afb. A).
2. Draai de opnamespil **13** totdat de spilvergrendeling de opnamespil vastzet.
3. Houd de spindel-vergrendeltoets **8** nog steeds ingedrukt.
4. Verwijder de spanmoer **12** (afb. B) met de spansleutel **10** (afb. A).
5. Laat de spindel-vergrendeltoets **8** los.
6. Verwijder de spanmoer **12**, de montageflens **11** (afb. B) en de slijp- of doorslijpschijf van de opnamespil **13**.

● Bediening

⚠ WAARSCHUWING!



Schakel het product uit en trek de stekker **9** uit het stopcontact. Laat het product afkoelen.

⚠ WAARSCHUWING!



Draag veiligheidshandschoenen bij het verwisselen van gereedschap om snijwonden te voorkomen.

⚠ WAARSCHUWING!

- ▶ De spanmoer **12** mag niet te strak worden aangehaald om te voorkomen dat de sluitring en moer breken.

⚠ VOORZICHTIG! Risico op letsel!

- ▶ Trek de stekker **9** uit het stopcontact voordat u iets met het product doet.
- ▶ Gebruik uitsluitend door de fabrikant aanbevolen slijpschijven en accessoires. Gebruik van ander inzetgereedschap en andere accessoires kan voor u gevaar voor letsel inhouden.
- ▶ Gebruik uitsluitend accessoires die voorzien zijn van aanduidingen van de fabrikant, het soort binding, de afmetingen en het toegestane toerental.
- ▶ Gebruik uitsluitend accessoires waarvan het aangegeven toerental ten minste net zo hoog is als het op het typeplaatje van het product aangegeven toerental.
- ▶ Gebruik geen afgebroken, gesprongen of anderszins beschadigde slijpschijven.
- ▶ Bedien het product nooit zonder beschermende inrichtingen.
- ▶ Ondersteun platen of werkstukken om het risico van terugslag door een vastgeklemd doorslijpschijf **6** te verminderen. Grote werkstukken kunnen onder hun eigen gewicht doorbuigen. Het werkstuk moet aan beide zijden van de schijf worden ondersteund, zowel in de buurt van de doorslijpschijf als aan de kant.

⚠ VOORZICHTIG! Risico op letsel!

- ▶ Houd uw handen uit de buurt van de schijf als het product gebruikt wordt. Er bestaat gevaar voor letsel.

TIP

Tips voor verwisselen

- ▶ Bedien het product nooit zonder beschermende inrichtingen.
- ▶ Controleer dat het toerental dat op het gereedschap is gespecificeerd gelijk is aan of hoger is dan het nominale stationaire toerental van het product.
- ▶ Controleer dat de maten van het gereedschap bij het product passen.
- ▶ Gebruik alleen perfecte schijven (geluidsvoorbeeld: ze hebben een helder geluid als u ze met een plastic hamer raakt).
- ▶ Boor een te kleine opnameopening in de slijpschijf niet naderhand op.
- ▶ Gebruik geen afzonderlijke verloopbussen of adapters om slijpschijven met een groter gat passend te maken.
- ▶ Gebruikt geen zaagbladen.
- ▶ Alleen de meegeleverde spanflenzen mogen worden gebruikt om de slijpgereedschappen vast te klemmen. De tussenlagen tussen de spanflens en het slijpgereedschap moeten bijvoorbeeld gemaakt zijn van elastische materialen zoals rubber, zacht karton, enz.

TIP



- ▶ Monteer het product opnieuw volledig na het verwisselen van het gereedschap.

● In- en uitschakelen

⚠ WAARSCHUWING!

- ▶ Zorg ervoor dat de spanning van de aansluiting op het elektriciteitsnet overeenkomt met wat aangegeven is op het typeplaatje op het product.



⚠ WAARSCHUWING! Risico op letsel!

- ▶ Het gereedschap loopt na nadat het product is uitgeschakeld.
1. Steek de stekker  in een stopcontact.
 2. Om in te schakelen, drukt u de aan/uit-schuiفشakelaar  (afb. A) naar voren in de richting van het product en drukt u deze vervolgens in de richting van het greepvlak van het product.
 3. Wacht tot het product zijn maximale toerental heeft bereikt nadat het is ingeschakeld. Pas dan begint u te werken.
 4. Voor het uitschakelen laat u de aan/uit-schuiفشakelaar  los. Het product wordt uitgeschakeld.

Proefdraaien

- Laat het apparaat vóór de eerste werkzaamheden en na iedere gereedschapwisseling zonder belasting proefdraaien.
- Schakel het product onmiddellijk uit als het inzetgereedschap onregelmatig draait, er aanzienlijke trillingen optreden of als abnormale geluiden zijn te horen.

● Langdurig gebruik

1. Schakel het product in.
2. Continue werking inschakelen: Zet de aan/uit-schuiفشakelaar  (afb. A) vast wanneer deze is ingeschakeld, door deze naar voren in de richting van het product te drukken.
3. Continue werking uitschakelen: Druk de aan/uit-schuiفشakelaar  (afb. A) kort in de richting van het greepvlak van het product. Het product wordt uitgeschakeld.

● Probleemoplossing

⚠ WAARSCHUWING! Kans op elektrische schokken!



Trek de stekker uit het stopcontact voordat u iets met het product doet.

Probleem	Mogelijke oorzaak	Oplossing
Het product start niet.	Geen netspanning.	Controleer het stopcontact, het netsnoer, de kabel, de stekker 9 en de huiszekering. Reparaties moeten worden uitgevoerd door een elektricien.
	De huiszekering is geactiveerd.	
Het slijpgereedschap beweegt niet, ook al draait de motor.	De spanmoer 12 zit los.	Draai de spanmoer 12 vast (zie "Schijven monteren/demonteren").
	Werkstuk, werkstukresten of resten van de slijpgereedschappen blokkeren de aandrijving.	Verwijder de blokkeringen.
De motor vertraagt en stopt.	Het product wordt overbelast door het werkstuk.	Verlaag de druk op het slijpgereedschap.
		Het werkstuk is ongeschikt.
De slijpschijf is niet meer rond, abnormaal geluid is hoorbaar.	De spanmoer 12 zit los.	Draai de spanmoer 12 vast (zie "Schijven monteren/demonteren").
	De slijpschijf is defect.	Vervang de slijpschijf.

● Schoonmaken en onderhoud

⚠ WAARSCHUWING!



Schakel het product uit en koppel het los van het elektriciteitsnet voordat u accessoires verwisselt, het product gaat schoonmaken of het niet gebruikt.

⚠ WAARSCHUWING! Gevaar voor verbrandingen!

- ▶ Laat alle werkzaamheden die niet in deze gebruiksaanwijzing worden beschreven door een gespecialiseerde werkplaats uitvoeren. Gebruik uitsluitend originele onderdelen.
- ▶ Laat het product voor alle reinigings- en onderhoudswerkzaamheden afkoelen.

- Controleer het product voor elk gebruik op duidelijke defecten, zoals losse, versleten of beschadigde onderdelen, de correcte zit van schroeven of andere onderdelen. Controleer in het bijzonder de slijpschijf. Vervang beschadigde onderdelen.

● Schoonmaken

WAARSCHUWING!

- ▶ Gebruik geen schoonmaakmiddelen of oplosmiddelen. Chemische stoffen kunnen de plastic onderdelen van het product aantasten.
- ▶ Maak het product nooit onder stromend water schoon.

- Maak het product na ieder gebruik schoon.
- Maak de ventilatieopeningen en het oppervlak van het product schoon met een zachte borstel, penseel of doek.

● Onderhoud





(Afb. C)

Koolborstels vervangen

WAARSCHUWING!



Schakel het product uit en koppel het los van het elektriciteitsnet voordat u accessoires verwisselt, het product gaat schoonmaken of het niet gebruikt.

1. Draai de schroeven  los van de greepbehuizing (afb. A).
2. Verwijder de greepbehuizing.
3. Til de aandrukveer  uit de groef voor de aandrukveer  van de koolborstels .

4. Trek de koolborstels  uit de geleider.
5. Schuif een nieuwe koolborstel  in de geleider.
6. Zet de aandrukveer  weer in de groef voor de aandrukveer  van de koolborstels .
7. Bevestig de greepbehuizing weer met de schroef.
8. Vervang de koolborstels  paarsgewijs.

● Opbergen

- Bewaar het product op een droge, stofvrije plaats buiten het bereik van kinderen.

● Afvoer

De verpakking bestaat uit milieuvriendelijke grondstoffen die u via de plaatselijke recyclingcontainers kunt afvoeren.



Neem de aanduiding van de verpakkingsmaterialen voor de afvalscheiding in acht. Deze zijn gemarkeerd met de afkortingen (a) en een cijfers (b) met de volgende betekenis: 1–7: kunststoffen/20–22: papier en vezelplaten/80–98: composietmaterialen.

Product:



Het product, waaronder het toebehoren, en de verpakkingsmaterialen kunnen worden gerecycled en zijn onderhevig aan een uitgebreide verantwoordelijkheid van de fabrikant.

Gooi ze apart weg, overeenkomstig de aangegeven Info-tri (informatie over afvalscheiding), voor een beter afvalbeheer.

Het Triman-logo geldt alleen voor Frankrijk.



Informatie over de mogelijkheden om het uitgediende product na gebruik te verwijderen, verstrekt uw gemeentelijke overheid.



Gooi het afgedankte product omwille van het milieu niet weg via het huisvuil, maar geef het af bij het daarvoor bestemde depot of het gemeentelijke milieupark. Over afgifteplaatsen en hun openingstijden kunt u zich bij uw aangewezen instantie informeren.

● Garantie

Het product werd volgens strenge kwaliteitsrichtlijnen gemaakt en voor de uitlevering zorgvuldig gecontroleerd. In geval van materiaal- of fabricagefouten hebt u tegenover de verkoper van het product wettelijke rechten. Uw wettelijke rechten worden op geen enkele manier door onze hieronder vermelde garantie beperkt.

De garantie voor dit product bedraagt 3 jaar vanaf aankoopdatum. De garantieperiode gaat in op de datum van aankoop. Bewaar het originele bewijs van aankoop op een veilige plek aangezien dit document nodig is als bewijs.

Alle beschadigingen of gebreken die reeds op het moment van aankoop aanwezig zijn, moeten meteen na het uitpakken van het product worden gemeld.

Mocht het product binnen 3 jaar na aankoopdatum een materiaal- of fabricagefout vertonen, zullen wij het – naar onze keuze – gratis voor u repareren of vervangen. De garantieperiode wordt door een plaatsgevonden garantiEVERLENING niet verlengd. Dit geldt ook voor vervangen en gerepareerde onderdelen.

Deze garantie vervalt als het product werd beschadigd of onjuist is gebruikt of onderhouden.

De garantie dekt materiaal- en fabricagefouten af. Deze garantie dekt geen productonderdelen die aan normale slijtage onderhevig zijn en daarom als verbruiksartikelen worden beschouwd (bv. batterijen, oplaadbare batterijen, slangen, inktpatronen), noch dekt zij schade aan breekbare onderdelen, bv. schakelaars of onderdelen die van glas zijn gemaakt.

● Afwikkeling in geval van garantie

Volg de volgende aanwijzingen op voor een snelle behandeling van uw probleem:

Houd bij alle vragen alstublieft de kassabon en het artikelnummer (IAN 472175_2401) als bewijs van aankoop bij de hand.

Het artikelnummer kunt u vinden op het typeplaatje van het product, een gravure op het product, het titelblad van uw gebruiksaanwijzing (linksonder) of de sticker op de achter- of onderkant van het product.

Neem bij problemen of overige gebreken met het product eerst contact op met de hieronder vermelde service-afdeling, telefonisch of per e-mail.

Een als defect aangemerkt product kunt u dan samen met het aankoopbewijs (kassabon) en een uitleg over het probleem of gebrek en wanneer het zich heeft voorgedaan gratis naar het aan u meegegeelde service-adres opsturen.



Op parkside-diy.com kunt u deze en vele andere handleidingen inzien en downloaden. Met deze QR-code komt u direct op parkside-diy.com. Selecteer daar uw land en zoek via de zoekfunctie naar de gebruiksaanwijzingen. Door het invoeren van het artikelnummer (IAN) 472175_2401 komt u bij de gebruiksaanwijzingen voor uw artikel.

● **Service**

(NL) Service Nederland
Tel.: 08000225537
E-Mail: owim@lidl.nl

(BE) Service België
Tel.: 080071011
Tel.: 80023970 (Luxemburg)
E-Mail: owim@lidl.be

● EU-Conformiteitsverklaring

EU-CONFORMITEITSVERKLARING (nr. 472175_2401)

IAN: 472175_2401
Productidentificatie: "PARKSIDE" Haakse slijper
Modelnummer: HG11161

Het hierboven beschreven voorwerp is in overeenstemming de desbetreffende harmonisatiewetgeving van de Unie:

Richtlijn 2006/42/EG
Richtlijn 2014/30/EU
Richtlijn 2011/65/EU met alle bijbehorende wijzigingen

Vermelding van de toegepaste relevante geharmoniseerde normen of van de overige technische specificaties waarop de conformiteitsverklaring betrekking heeft:

Nr. / Onderdelen
Richtlijn 2006/42/EG
EN 62841-1:2015/A11:2022
EN IEC 62841-2-3:2021/A11:2021
Richtlijn 2014/30/EU
EN IEC 55014-1:2021
EN IEC 55014-2:2021
EN IEC 61000-3-2:2019/A1:2021
EN 61000-3-3:2013/A2:2021

Het hierboven beschreven voorwerp van de verklaring is in overeenstemming met Richtlijn 2011/65/EU van het Europees Parlement en de Raad van 8 juni 2011 betreffende beperking van het gebruik van bepaalde gevaarlijke stoffen in elektrische en elektronische apparatuur:

Nr. / Onderdelen
EN IEC 63000:2018



Houder van de technische documentatie: OWIM GmbH & Co.KG

Ondertekend voor en namens:

OWIM GmbH & Co. KG, Stiftsbergstraße 1, 74167 Neckarsulm, Duitsland

Deze verklaring van overeenstemming wordt onder de uitsluitende verantwoordelijkheid van de fabrikant verstrekt.

Vertaling van de originele verklaring van overeenkomst

Neckarsulm	01.03.2024		
Plaats	Datum	ppa. Stefan Haensel Procuratiehouder	ppa. Jghs Buchheim Procuratiehouder



















NL





Verwendete Warnhinweise und Symbole	Seite	55
Einleitung	Seite	56
Bestimmungsgemäße Verwendung	Seite	56
Lieferumfang	Seite	56
Teilebeschreibung	Seite	56
Technische Daten	Seite	57
Sicherheitshinweise	Seite	58
Allgemeine Sicherheitshinweise für Elektrowerkzeuge	Seite	58
Sicherheitshinweise für Schleifer	Seite	61
Sicherheitshinweise für Winkelschleifer	Seite	62
Vibrations- und Geräuschminderung	Seite	67
Verhalten im Notfall	Seite	67
Restrisiken	Seite	68
Arbeitshinweise	Seite	68
Schleifen	Seite	68
Trennschleifen	Seite	69
Aufbewahrung des Spannschlüssels	Seite	69
Montage	Seite	69
Handgriff montieren	Seite	69
Schutzhaube einstellen/demontieren	Seite	69
Aufsatz auf die Schutzhaube montieren/demontieren	Seite	70
Scheibe montieren/demontieren	Seite	70
Bedienung	Seite	71
Ein- und Ausschalten	Seite	72
Dauerbetrieb	Seite	73
Fehlerbehebung	Seite	73
Reinigung und Wartung	Seite	74
Reinigung	Seite	74
Wartung	Seite	74
Lagerung	Seite	75
Entsorgung	Seite	75
Garantie	Seite	75
Abwicklung im Garantiefall	Seite	76
Service	Seite	77
EU-Konformitätserklärung	Seite	78

Verwendete Warnhinweise und Symbole

In der Bedienungsanleitung, auf der Verpackung und auf dem Typenschild werden die folgenden Warnhinweise verwendet:

	<p>GEFAHR! Dieses Symbol mit dem Signalwort „Gefahr“ bezeichnet eine Gefährdung mit einem hohen Risikograd, die, wenn sie nicht vermieden wird, eine schwere Verletzung oder den Tod zur Folge hat.</p>		<p>VORSICHT! Dieses Symbol mit dem Signalwort „Vorsicht“ bezeichnet eine Gefährdung mit einem niedrigen Risikograd, die, wenn sie nicht vermieden wird, eine geringe oder mäßige Verletzung zur Folge haben kann.</p>
	<p>WARNUNG! Dieses Symbol mit dem Signalwort „Warnung“ bezeichnet eine Gefährdung mit einem mittleren Risikograd, die, wenn sie nicht vermieden wird, eine schwere Verletzung oder den Tod zur Folge haben kann.</p>		<p>Schalten Sie das Produkt aus und trennen Sie es vom Netz vor dem Auswechseln von Zubehör, Reinigung und bei Nichtgebrauch.</p>
	<p>Lesen Sie die Bedienungsanleitung.</p>		<p>Wechselstrom/-spannung</p>
	<p>Tragen Sie eine Schutzbrille!</p>		<p>Das CE-Zeichen bestätigt Konformität mit den für das Produkt zutreffenden EU-Richtlinien.</p>
	<p>Schutzklasse II (Doppelisolierung)</p>		<p>VORSICHT! Beachten Sie die Sicherheitshinweise.</p>
	<p>Tragen Sie Gehörschutz!</p>		<p>Verwenden Sie eine Staubmaske!</p>
	<p>Tragen Sie einen Schutzhelm!</p>		<p>Stecker ziehen</p>
	<p>Tragen Sie Sicherheitshandschuhe.</p>		<p>Nicht für Nassschleifen zugelassen</p>
	<p>Tragen Sie rutschfeste Sicherheitsschuhe!</p>		<p>Nicht für Seitenschleifen zugelassen</p>
	<p>Nicht verwenden, wenn beschädigt</p>		<p>Nur zum Schneiden</p>
	<p>Nicht zum Schleifen</p>		<p>Sicherheitshinweise</p>
			<p>Handlungsanweisungen</p>

	VORSICHT! Keine beweglichen Teile berühren.		Stets mit beiden Händen bedienen.
	Die Schutzhaube darf nicht zum Trennen verwendet werden.		

WINKELSCHLEIFER

● Einleitung

Wir beglückwünschen Sie zum Kauf Ihres neuen Produkts. Sie haben sich damit für ein hochwertiges Produkt entschieden. Die Bedienungsanleitung ist Teil dieses Produkts. Sie enthält wichtige Hinweise für Sicherheit, Gebrauch und Entsorgung. Machen Sie sich vor der Benutzung des Produkts mit allen Bedien- und Sicherheitshinweisen vertraut. Benutzen Sie das Produkt nur wie beschrieben und für die angegebenen Einsatzbereiche. Händigen Sie alle Unterlagen bei Weitergabe des Produkts an Dritte mit aus.

● Bestimmungsgemäße Verwendung

- Das Produkt ist ein Werkzeug zum Schruppen und Trennen von Metall, Beton oder Fliesen ohne Verwendung von Wasser.
- Für alle anderen Anwendungsarten (z. B. Schleifen mit nicht geeigneten Schleifwerkzeugen, Schleifen mit einer Kühlflüssigkeit, Schleifen oder Trennen gesundheitsgefährdender Materialien wie Asbest) ist das Produkt nicht vorgesehen.
- Das Produkt ist für den Einsatz im Heimwerkerbereich bestimmt. Es wurde nicht für den gewerblichen Dauereinsatz konzipiert. Das Produkt ist zum Gebrauch durch Erwachsene bestimmt. Jugendliche über 16 Jahre dürfen das Produkt nur unter Aufsicht benutzen.

- Der Hersteller haftet nicht für Schäden, die durch bestimmungswidrigen Gebrauch oder falsche Bedienung verursacht wurden.

● Lieferumfang

WARNUNG!

- ▶ Das Produkt und die Verpackungsmaterialien sind kein Kinderspielzeug! Kinder dürfen nicht mit Kunststoffbeuteln, Folien und Kleinteilen spielen! Es besteht Verschluckungs- und Erstickungsgefahr!

- 1 Winkelschleifer
- 1 Handgriff
- 1 Schutzhaube
- 1 Spannschlüssel
- 1 Bedienungsanleitung

● Teilebeschreibung

Abbildung A:

-  Handgriff
-  Gewinde für Handgriff
-  Ein-/Aus-Schiebeschalter
-  Schraube
-  Gewinde für Handgriff
-  Trennscheibe *
-  Schutzhaube
-  Aufsatz der Schutzhaube

- 8 Spindel-Arretiertaste
- 9 Netzstecker
- 10 Spannschlüssel

* Die Trennscheibe ist nicht im Lieferumfang enthalten.

Abbildung B:

- 11 Aufnahmeflansch
- 12 Spannmutter
- 13 Aufnahmespindel

Abbildung C:

- 14 Andruckfeder
- 15 Kohlebürste
- 16 Nut für Andruckfeder

Abbildung D:

- 17 Schrauben (Schutzhaubenfixierung)

Abbildung E:

- 18 Raste

● **Technische Daten**

Winkelschleifer	PWS 115 C3
Nenningangspannung:	230 V~, 50 Hz
Leistungsaufnahme:	750 W
Leerlaufgeschwindigkeit (n ₀):	12 000 min ⁻¹
Abmessungen Trenn-/Schruppscheiben:	Ø 115 × 22,23 mm
Stärke Trenn-/Schruppscheiben:	max. 6 mm
Schleifspindelgewinde:	M14
Gewindelänge der Schleifspindel:	max. 12 mm

Schutzklasse:	II/□
Schutzart:	IPX0
Nennkapazität:	max. Ø 115 mm

Geräuschemissionswerte

Die gemessenen Werte wurden in Übereinstimmung mit EN 62841 ermittelt. Der A-bewertete Geräuschpegel des Elektrowerkzeugs beträgt typischerweise:

Schalldruckpegel L _{pA} :	90,2 dB
Unsicherheit K _{pA} :	3 dB
Schallleistungspegel L _{WA} :	98,2 dB
Unsicherheit K _{WA} :	3 dB

Schwingungsemissionswerte

Schwingungsgesamtwerte (Vektorsumme dreier Richtungen), ermittelt entsprechend EN 62841:

Vibration Hauptgriff a _{h, AG} :	8,616 m/s ²
Vibration Zusatzgriff a _h :	8,395 m/s ²
Unsicherheit K:	1,5 m/s ²

Die angegebenen Werte beziehen sich auf das Oberflächenschleifen. Andere Anwendungen können zu anderen Schwingungsemissionswerten führen.

⚠️ WARNUNG!



Tragen Sie Gehörschutz!

HINWEIS

- ▶ Der angegebene Schwingungsgesamtwert und der angegebene Geräuschemissionswert sind nach einem genormten Prüfverfahren gemessen worden und können zum Vergleich eines Elektrowerkzeugs mit einem anderen verwendet werden.
- ▶ Der angegebene Schwingungsgesamtwert und der angegebene Geräuschemissionswert können auch zu einer vorläufigen Einschätzung der Belastung verwendet werden.

⚠ WARNUNG!

- ▶ Die Schwingungs- und Geräuschemissionen können während der tatsächlichen Benutzung des Elektrowerkzeugs von den Angabewerten abweichen, abhängig von der Art und Weise, in der das Elektrowerkzeug verwendet wird, insbesondere, welche Art von Werkstück bearbeitet wird. Versuchen Sie, die Belastung durch Vibrationen und Geräusche so gering wie möglich zu halten. Beispielhafte Maßnahmen zur Verringerung der Vibrationsbelastung sind das Tragen von Handschuhen beim Gebrauch des Werkzeugs und die Begrenzung der Arbeitszeit. Dabei sind alle Anteile des Betriebszyklus zu berücksichtigen (beispielsweise Zeiten, in denen das Elektrowerkzeug abgeschaltet ist, und solche, in denen es zwar eingeschaltet ist, aber ohne Belastung läuft).

⚠ WARNUNG!

- ▶ Schleifen von dünnem Metallblech oder anderen gut schwingenden Strukturen mit großer Oberfläche kann zu einer viel (bis zu 15 dB) höheren Gesamtgeräuschemission als die angegebenen Geräuschemissionswerte führen. Schallabstrahlung durch solche Werkstücke sollte soweit wie möglich durch angemessene Maßnahmen wie beispielsweise schweren flexiblen Dämpfungsmatten unterbunden werden. Die erhöhte Geräuschemission ist auch für die Risikoeinschätzung der Geräuschbelastung und für die Auswahl angemessenen Gehörschutzes zu berücksichtigen.



Sicherheitshinweise

- **Allgemeine Sicherheitshinweise für Elektrowerkzeuge**

⚠ WARNUNG!

- ▶ **Lesen Sie alle Sicherheitshinweise, Anweisungen, Bebilderungen und technischen Daten, mit denen dieses Elektrowerkzeug versehen ist.** Versäumnisse bei der Einhaltung der Sicherheitshinweise und Anweisungen können elektrischen Schlag, Brand und/oder schwere Verletzungen verursachen.

Bewahren Sie alle Sicherheitshinweise und Anweisungen für die Zukunft auf.

Der in den Sicherheitshinweisen verwendete Begriff „Elektrowerkzeug“ bezieht sich auf netzbetriebene Elektrowerkzeuge (mit Netzleitung) oder auf akkubetriebene Elektrowerkzeuge (ohne Netzleitung).

Arbeitsplatzsicherheit

- 1) **Halten Sie Ihren Arbeitsbereich sauber und gut beleuchtet.** Unordnung oder unbeleuchtete Arbeitsbereiche können zu Unfällen führen.
- 2) **Arbeiten Sie mit dem Elektrowerkzeug nicht in explosionsgefährdeter Umgebung, in der sich brennbare Flüssigkeiten, Gase oder Stäube befinden.** Elektrowerkzeuge erzeugen Funken, die den Staub oder die Dämpfe entzünden können.
- 3) **Halten Sie Kinder und andere Personen während der Benutzung des Elektrowerkzeugs fern.** Bei Ablenkung können Sie die Kontrolle über das Elektrowerkzeug verlieren.

Elektrische Sicherheit

- 1) **Der Anschlussstecker des Elektrowerkzeuges muss in die Steckdose passen. Der Stecker darf in keiner Weise verändert werden. Verwenden Sie keine Adapterstecker gemeinsam mit schutzgeerdeten Elektrowerkzeugen.** Unveränderte Stecker und passende Steckdosen verringern das Risiko eines elektrischen Schlages.
- 2) **Vermeiden Sie Körperkontakt mit geerdeten Oberflächen wie von Rohren, Heizungen, Herden und Kühlschränken.** Es besteht ein erhöhtes Risiko durch elektrischen Schlag, wenn Ihr Körper geerdet ist.

- 3) **Halten Sie Elektrowerkzeuge von Regen oder Nässe fern.** Das Eindringen von Wasser in ein Elektrowerkzeug erhöht das Risiko eines elektrischen Schlages.
- 4) **Zweckentfremden Sie die Anschlussleitung nicht, um das Elektrowerkzeug zu tragen, aufzuhängen oder um den Stecker aus der Steckdose zu ziehen. Halten Sie die Anschlussleitung fern von Hitze, Öl, scharfen Kanten oder sich bewegenden Teilen.** Beschädigte oder verwickelte Anschlussleitungen erhöhen das Risiko eines elektrischen Schlages.
- 5) **Wenn Sie mit einem Elektrowerkzeug im Freien arbeiten, verwenden Sie nur Verlängerungsleitungen, die auch für den Außenbereich geeignet sind.** Die Anwendung einer für den Außenbereich geeigneten Verlängerungsleitung verringert das Risiko eines elektrischen Schlages.
- 6) **Wenn der Betrieb des Elektrowerkzeuges in feuchter Umgebung nicht vermeidbar ist, verwenden Sie einen Fehlerstromschutzschalter.** Der Einsatz eines Fehlerstromschutzschalters vermindert das Risiko eines elektrischen Schlages.

Sicherheit von Personen

- 1) **Seien Sie aufmerksam, achten Sie darauf, was Sie tun, und gehen Sie mit Vernunft an die Arbeit mit einem Elektrowerkzeug. Benutzen Sie kein Elektrowerkzeug, wenn Sie müde sind oder unter dem Einfluss von Drogen, Alkohol oder Medikamenten stehen.** Ein Moment der Unachtsamkeit beim Gebrauch des Elektrowerkzeuges kann zu ernsthaften Verletzungen führen.

- 2) **Tragen Sie persönliche Schutzausrüstung und immer eine Schutzbrille.** Das Tragen persönlicher Schutzausrüstung, wie Staubmaske, rutschfeste Sicherheitsschuhe, Schutzhelm oder Gehörschutz, je nach Art und Einsatz des Elektrowerkzeuges, verringert das Risiko von Verletzungen.
- 3) **Vermeiden Sie eine unbeabsichtigte Inbetriebnahme. Vergewissern Sie sich, dass das Elektrowerkzeug ausgeschaltet ist, bevor Sie es an die Stromversorgung und/oder den Akku anschließen, es aufnehmen oder tragen.** Wenn Sie beim Tragen des Elektrowerkzeuges den Finger am Schalter haben oder das Elektrowerkzeug eingeschaltet an die Stromversorgung anschließen, kann dies zu Unfällen führen.
- 4) **Entfernen Sie Einstellwerkzeuge oder Schraubenschlüssel, bevor Sie das Elektrowerkzeug einschalten.** Ein Werkzeug oder Schlüssel, der sich in einem drehenden Teil des Elektrowerkzeuges befindet, kann zu Verletzungen führen.
- 5) **Vermeiden Sie eine abnormale Körperhaltung. Sorgen Sie für einen sicheren Stand und halten Sie jederzeit das Gleichgewicht.** Dadurch können Sie das Elektrowerkzeug in unerwarteten Situationen besser kontrollieren.
- 6) **Tragen Sie geeignete Kleidung. Tragen Sie keine weite Kleidung oder Schmuck. Halten Sie Haare, Kleidung und Handschuhe fern von sich bewegenden Teilen.** Lockere Kleidung, Schmuck oder lange Haare können von sich bewegenden Teilen erfasst werden.
- 7) **Wenn Staubabsaug- und -auffangeinrichtungen montiert werden können, vergewissern Sie sich, dass diese angeschlossen sind und richtig verwendet werden.** Verwendung einer Staubabsaugung kann Gefährdungen durch Staub verringern.
- 8) **Wiegen Sie sich nicht in falscher Sicherheit und setzen Sie sich nicht über die Sicherheitsregeln für Elektrowerkzeuge hinweg, auch wenn Sie nach vielfachem Gebrauch mit dem Elektrowerkzeug vertraut sind.** Achtloses Handeln kann binnen Sekundenbruchteilen zu schweren Verletzungen führen.

Verwendung und Behandlung des Elektrowerkzeuges

- 1) **Überlasten Sie das Elektrowerkzeug nicht. Verwenden Sie für Ihre Arbeit das dafür bestimmte Elektrowerkzeug.** Mit dem passenden Elektrowerkzeug arbeiten Sie besser und sicherer im angegebenen Leistungsbereich.
- 2) **Benutzen Sie kein Elektrowerkzeug, dessen Schalter defekt ist.** Ein Elektrowerkzeug, das sich nicht mehr ein- oder ausschalten lässt, ist gefährlich und muss repariert werden.
- 3) **Ziehen Sie den Stecker aus der Steckdose und/oder entfernen Sie einen abnehmbaren Akku, bevor Sie Geräteeinstellungen vornehmen, Einsatzwerkzeugteile wechseln oder das Elektrowerkzeug weglegen.** Diese Vorsichtsmaßnahme verhindert den unbeabsichtigten Start des Elektrowerkzeuges.

- 4) **Bewahren Sie unbenutzte Elektrowerkzeuge außerhalb der Reichweite von Kindern auf. Lassen Sie Personen das Elektrowerkzeug nicht benutzen, die mit diesem nicht vertraut sind oder diese Anweisungen nicht gelesen haben.** Elektrowerkzeuge sind gefährlich, wenn sie von unerfahrenen Personen benutzt werden.
- 5) **Pflegen Sie Elektrowerkzeuge und Einsatzwerkzeug mit Sorgfalt. Kontrollieren Sie, ob bewegliche Teile einwandfrei funktionieren und nicht klemmen, ob Teile gebrochen oder so beschädigt sind, dass die Funktion des Elektrowerkzeuges beeinträchtigt ist. Lassen Sie beschädigte Teile vor dem Einsatz des Elektrowerkzeuges reparieren.** Viele Unfälle haben ihre Ursache in schlecht gewarteten Elektrowerkzeugen.
- 6) **Halten Sie Schneidwerkzeuge scharf und sauber.** Sorgfältig gepflegte Schneidwerkzeuge mit scharfen Schneidkanten verklemmen sich weniger und sind leichter zu führen.
- 7) **Verwenden Sie Elektrowerkzeug, Zubehör, Einsatzwerkzeuge usw. entsprechend diesen Anweisungen. Berücksichtigen Sie dabei die Arbeitsbedingungen und die auszuführende Tätigkeit.** Der Gebrauch von Elektrowerkzeugen für andere als die vorgesehenen Anwendungen kann zu gefährlichen Situationen führen.
- 8) **Halten Sie Griffe und Griffflächen trocken, sauber und frei von Öl und Fett.** Rutschige Griffe und Griffflächen erlauben keine sichere Bedienung und Kontrolle des Elektrowerkzeuges in unvorhergesehenen Situationen.

Service

- 1) **Lassen Sie Ihr Elektrowerkzeug nur von qualifiziertem Fachpersonal und nur mit Original-Ersatzteilen reparieren.** Damit wird sichergestellt, dass die Sicherheit des Elektrowerkzeuges erhalten bleibt.

● Sicherheitshinweise für Schleifer

WARNUNG!

- ▶ Stäube von Materialien wie bleihaltigem Anstrich, einigen Holzarten und Metall können gesundheitsschädlich sein.
- ▶ Die Berührung oder das Einatmen dieser Stäube kann eine Gefährdung für die Bedienperson oder in der Nähe befindliche Personen darstellen.

WARNUNG!



Tragen Sie Schutzbrille und Staubschutzmaske!

● Sicherheitshinweise für Winkelschleifer

Gemeinsame Sicherheitshinweise zum Schleifen und Trennschleifen

- 1) **Dieses Elektrowerkzeug ist zu verwenden als Schleifer und Trennschleifmaschine. Beachten Sie alle Sicherheitshinweise, Anweisungen, Darstellungen und Daten, die Sie mit dem Gerät erhalten.** Wenn Sie die folgenden Anweisungen nicht beachten, kann es zu elektrischem Schlag, Feuer und/oder schweren Verletzungen kommen.
- 2) **Dieses Elektrowerkzeug ist nicht geeignet zum Sandpapierschleifen, Arbeiten mit Drahtbürsten, Polieren und Lochschneiden.** Verwendungen, für die das Elektrowerkzeug nicht vorgesehen ist, können Gefährdungen und Verletzungen verursachen.
- 3) **Verwenden Sie das Elektrowerkzeug nicht für eine Funktion, für die es nicht ausdrücklich konstruiert und von seinem Hersteller vorgesehen ist.** Solch ein Umbau kann zu einem Verlust der Kontrolle und ernsthaften Körperverletzungen führen.
- 4) **Verwenden Sie kein Einsatzwerkzeug, das vom Hersteller nicht speziell für dieses Elektrowerkzeug vorgesehen und festgelegt wurde.** Nur weil Sie das Zubehör an Ihrem Elektrowerkzeug befestigen können, garantiert das keine sichere Verwendung.
- 5) **Die zulässige Drehzahl des Einsatzwerkzeugs muss mindestens so hoch sein wie die auf dem Elektrowerkzeug angegebene Höchstdrehzahl.** Zubehör, das sich schneller als zulässig dreht, kann zerbrechen und umherfliegen.
- 6) **Außendurchmesser und Dicke des Einsatzwerkzeugs müssen den Maßangaben Ihres Elektrowerkzeugs entsprechen.** Falsch bemessene Einsatzwerkzeuge können nicht ausreichend abgeschirmt oder kontrolliert werden.
- 7) **Die Maße zur Befestigung des Einsatzwerkzeugs müssen zu den Maßen der Befestigungsmittel des Elektrowerkzeugs passen.** Einsatzwerkzeuge, die nicht passgenau am Elektrowerkzeug befestigt werden, drehen sich ungleichmäßig, vibrieren sehr stark und können zum Verlust der Kontrolle führen.
- 8) **Verwenden Sie keine beschädigten Einsatzwerkzeuge. Kontrollieren Sie vor jeder Verwendung Einsatzwerkzeuge wie Schleifscheiben auf Absplitterungen und Risse, Schleifteller auf Risse, Verschleiß oder starke Abnutzung. Wenn das Elektrowerkzeug oder das Einsatzwerkzeug herunterfällt, überprüfen Sie, ob es beschädigt ist, oder verwenden Sie ein unbeschädigtes Einsatzwerkzeug. Wenn Sie das Einsatzwerkzeug kontrolliert und eingesetzt haben, halten Sie und in der Nähe befindliche Personen sich außerhalb der Ebene des rotierenden Einsatzwerkzeugs auf und lassen Sie das Gerät 1 Minute lang mit Höchstdrehzahl laufen.**

Beschädigte Einsatzwerkzeuge brechen meist in dieser Testzeit.

- 9) **Tragen Sie persönliche Schutzausrüstung. Verwenden Sie je nach Anwendung Vollgesichtsschutz, Augenschutz oder Schutzbrille. Soweit angemessen, tragen Sie Staubmaske, Gehörschutz, Schutzhandschuhe oder Spezialschürze, die kleine Schleif- und Materialpartikel von Ihnen fernhalten.** Die Augen sollen vor herumfliegenden Fremdkörpern geschützt werden, die bei verschiedenen Anwendungen entstehen. Staub- oder Atemschutzmaske müssen den bei der Anwendung entstehenden Staub filtern. Wenn Sie lange lautem Lärm ausgesetzt sind, können Sie einen Hörverlust erleiden.
- 10) **Achten Sie bei anderen Personen auf sicheren Abstand zu Ihrem Arbeitsbereich. Jeder, der den Arbeitsbereich betritt, muss persönliche Schutzausrüstung tragen.** Bruchstücke des Werkstücks oder gebrochener Einsatzwerkzeuge können wegfliegen und Verletzungen auch außerhalb des direkten Arbeitsbereichs verursachen.
- 11) **Halten Sie das Elektrowerkzeug nur an den isolierten Griffflächen, wenn Sie Arbeiten ausführen, bei denen das Einsatzwerkzeug verborgene Stromleitungen oder das eigene Netzkabel treffen kann.** Der Kontakt mit einer spannungsführenden Leitung kann auch metallene Geräteteile unter Spannung setzen und zu einem elektrischen Schlag führen.
- 12) **Halten Sie das Netzkabel von sich drehenden Einsatzwerkzeugen fern.** Wenn Sie die Kontrolle über das Gerät verlieren, kann das Netzkabel durchtrennt oder erfasst werden und Ihre Hand oder Ihr Arm in das sich drehende Einsatzwerkzeug geraten.
- 13) **Legen Sie das Elektrowerkzeug niemals ab, bevor das Einsatzwerkzeug völlig zum Stillstand gekommen ist.** Das sich drehende Einsatzwerkzeug kann in Kontakt mit der Ablagefläche geraten, wodurch Sie die Kontrolle über das Elektrowerkzeug verlieren können.
- 14) **Lassen Sie das Elektrowerkzeug nicht laufen, während Sie es tragen.** Ihre Kleidung kann durch zufälligen Kontakt mit dem sich drehenden Einsatzwerkzeug erfasst werden und das Einsatzwerkzeug sich in Ihren Körper bohren.
- 15) **Reinigen Sie regelmäßig die Lüftungsschlitze Ihres Elektrowerkzeugs.** Das Motorgebläse zieht Staub in das Gehäuse, und eine starke Ansammlung von Metallstaub kann elektrische Gefahren verursachen.
- 16) **Verwenden Sie das Elektrowerkzeug nicht in der Nähe brennbarer Materialien.** Funken können diese Materialien entzünden.
- 17) **Verwenden Sie keine Einsatzwerkzeuge, die flüssige Kühlmittel erfordern.** Die Verwendung von Wasser oder anderen flüssigen Kühlmitteln kann zu einem elektrischen Schlag führen.

Weitere Sicherheitshinweise für alle Anwendungen – Rückschlag und entsprechende Sicherheitshinweise:

Rückschlag ist die plötzliche Reaktion infolge eines hakenden oder blockierten drehenden Einsatzwerkzeugs wie Schleifscheibe, Schleifteller, Drahtbürste usw. Verhaken oder Blockieren führt zu einem abrupten Stopp des rotierenden Einsatzwerkzeugs. Dadurch wird ein unkontrolliertes Elektrowerkzeug gegen die Drehrichtung des Einsatzwerkzeugs an der Blockierstelle beschleunigt. Wenn z. B. eine Schleifscheibe im Werkstück hakt oder blockiert, kann sich die Kante der Schleifscheibe, die in das Werkstück eintaucht, verfangen und dadurch die Schleifscheibe ausbrechen oder einen Rückschlag verursachen. Die Schleifscheibe bewegt sich dann auf die Bedienperson zu oder von ihr weg, je nach Drehrichtung der Scheibe an der Blockierstelle. Hierbei können Schleifscheiben auch brechen. Ein Rückschlag ist die Folge eines falschen oder fehlerhaften Gebrauchs des Elektrowerkzeugs. Er kann durch geeignete Vorsichtsmaßnahmen, wie nachfolgend beschrieben, verhindert werden.

- 1) **Halten Sie das Elektrowerkzeug gut fest und bringen Sie Ihren Körper und Ihre Arme in eine Position, in der Sie die Rückschlagkräfte abfangen können. Verwenden Sie immer den Zusatzgriff, falls vorhanden, um die größtmögliche Kontrolle über Rückschlagkräfte oder Reaktionsmomente beim Hochlauf zu haben.** Die Bedienperson kann durch geeignete Vorsichtsmaßnahmen die Rückschlag- und Reaktionskräfte beherrschen.

- 2) **Bringen Sie Ihre Hand nie in die Nähe sich drehender Einsatzwerkzeuge.** Das Einsatzwerkzeug kann sich beim Rückschlag über Ihre Hand bewegen.
- 3) **Meiden Sie mit Ihrem Körper den Bereich, in den das Elektrowerkzeug bei einem Rückschlag bewegt wird.** Der Rückschlag treibt das Elektrowerkzeug in die Richtung entgegengesetzt zur Bewegung der Schleifscheibe an der Blockierstelle.
- 4) **Arbeiten Sie besonders vorsichtig im Bereich von Ecken, scharfen Kanten usw. Verhindern Sie, dass Einsatzwerkzeuge vom Werkstück prallen und verhaken.** Das rotierende Einsatzwerkzeug neigt bei Ecken, scharfen Kanten oder wenn es abprallt dazu, sich zu verklemmen. Dies verursacht einen Kontrollverlust oder Rückschlag.
- 5) **Verwenden Sie kein Ketten-sägeblatt zum Holzschneiden, keine segmentierte Diamant-trennscheibe mit einem Segment-abstand über 10 mm und kein gezähntes Sägeblatt.** Solche Einsatzwerkzeuge verursachen häufig einen Rückschlag und den Verlust der Kontrolle.

Besondere Sicherheitshinweise zum Schleifen und Trennschleifen

- 1) **Verwenden Sie ausschließlich die für Ihr Elektrowerkzeug zugelassenen Schleifkörper und die für diese Schleifkörper vorgesehene Schutzhaube.** Schleifkörper, die nicht für das Elektrowerkzeug vorgesehen sind, können nicht ausreichend abgeschirmt werden und sind unsicher.

- 2) **Gekröpfte Schleifscheiben müssen so montiert werden, dass ihre Schleiffläche nicht über der Ebene des Schutzhaubenrandes hervorsteht.** Eine unsachgemäß montierte Schleifscheibe, die über die Ebene des Schutzhaubenrandes hinausragt, kann nicht ausreichend abgeschirmt werden.
- 3) **Die Schutzhaube muss sicher am Elektrowerkzeug angebracht und für ein Höchstmaß an Sicherheit so eingestellt sein, dass der kleinstmögliche Teil des Schleifkörpers offen zum Bediener zeigt.** Die Schutzhaube hilft, die Bedienperson vor Bruchstücken, zufälligem Kontakt mit dem Schleifkörper sowie Funken, die Kleidung entzünden könnten, zu schützen.
- 4) **Schleifkörper dürfen nur für die empfohlenen Einsatzmöglichkeiten verwendet werden. Zum Beispiel: Schleifen Sie nie mit der Seitenfläche einer Trennscheibe.** Trennscheiben sind zum Materialabtrag mit der Kante der Scheibe bestimmt. Seitliche Krafteinwirkung auf diese Schleifkörper kann sie zerbrechen.
- 5) **Verwenden Sie immer unbeschädigte Spannflansche in der richtigen Größe und Form für die von Ihnen gewählte Schleifscheibe.** Geeignete Flansche stützen die Schleifscheibe und verringern so die Gefahr eines Schleifscheibenbruchs. Flansche für Trennscheiben können sich von den Flanschen für andere Schleifscheiben unterscheiden.
- 6) **Verwenden Sie keine abgenutzten Schleifscheiben von größeren Elektrowerkzeugen.** Schleifscheiben für größere Elektrowerkzeuge sind nicht für die höheren Drehzahlen von kleineren Elektrowerkzeugen ausgelegt und können brechen.
- 7) **Verwenden Sie beim Einsatz von Scheiben für einen doppelten Zweck immer die geeignete Schutzhaube für die durchgeführte Anwendung.** Nichtverwendung der richtigen Schutzhaube kann die erwünschte Abschirmung verfehlen und zu schweren Verletzungen führen.

Zusätzliche Sicherheitshinweise zum Trennschleifen

- 1) **Vermeiden Sie ein Blockieren der Trennscheibe oder zu hohen Anpressdruck. Führen Sie keine übermäßig tiefen Schnitte aus.** Eine Überlastung der Trennscheibe erhöht deren Beanspruchung und die Anfälligkeit zum Verkanten oder Blockieren und damit die Möglichkeit eines Rückschlags oder Schleifkörperbruchs.
- 2) **Meiden Sie den Bereich vor und hinter der rotierenden Trennscheibe.** Wenn Sie die Trennscheibe im Werkstück von sich wegbewegen, kann im Falle eines Rückschlags das Elektrowerkzeug mit der sich drehenden Scheibe direkt auf Sie zugeschleudert werden.

- 3) **Falls die Trennscheibe verklemmt oder Sie die Arbeit unterbrechen, schalten Sie das Gerät aus und halten Sie es ruhig, bis die Scheibe zum Stillstand gekommen ist. Versuchen Sie nie, die noch laufende Trennscheibe aus dem Schnitt zu ziehen, sonst kann ein Rückschlag erfolgen.** Ermitteln und beheben Sie die Ursache für das Verklemmen.
- 4) **Schalten Sie das Elektrowerkzeug nicht wieder ein, solange es sich im Werkstück befindet. Lassen Sie die Trennscheibe erst ihre volle Drehzahl erreichen, bevor Sie den Schnitt vorsichtig fortsetzen.** Anderenfalls kann die Scheibe verhasen, aus dem Werkstück springen oder einen Rückschlag verursachen.
- 5) **Stützen Sie Platten oder große Werkstücke ab, um das Risiko eines Rückschlags durch eine eingeklemmte Trennscheibe zu vermindern.** Große Werkstücke können sich unter ihrem eigenen Gewicht durchbiegen. Das Werkstück muss auf beiden Seiten der Scheibe abgestützt werden, und zwar sowohl in der Nähe des Trennschnitts als auch an der Kante.
- 6) **Seien Sie besonders vorsichtig bei „Taschenschnitten“ in bestehende Wände oder andere nicht einsehbare Bereiche.** Die eintauchende Trennscheibe kann beim Schneiden in Gas- oder Wasserleitungen, elektrische Leitungen oder andere Objekte einen Rückschlag verursachen.
- 7) **Führen Sie keine Kurvenschnitte aus.** Eine Überlastung der Trennscheibe erhöht deren Beanspruchung und die Anfälligkeit zum Verkanten oder Blockieren und damit die Möglichkeit eines Rückschlags oder Schleifkörperbruchs, was zu schweren Verletzungen führen kann.

Zusätzliche Sicherheitshinweise für Winkelschleifer

- 1) Schließen Sie das Produkt nur an eine Steckdose mit Fehlerstrom-Schutzeinrichtung (FI-Schalter) mit einem Bemessungsfehlerstrom von nicht mehr als 30 mA an.
- 2) Halten Sie Netzkabel und Verlängerungskabel von der Scheibe fern. Ziehen Sie bei Beschädigung oder Durchschneiden sofort den Netzstecker aus der Steckdose. Berühren Sie die Leitung nicht, bevor sie vom Netz getrennt ist. Es besteht Gefahr durch elektrischen Schlag.
- 3) Wenn die Netzanschlussleitung des Elektrowerkzeugs beschädigt ist, muss diese durch eine speziell vorgerichtete Netzanschlussleitung, die über die Kundendienstorganisation erhältlich ist, ersetzt werden.
- 4) Verwenden Sie nur Schleifscheiben, deren aufgedruckte Drehzahl mindestens so hoch ist wie auf dem Typenschild des Produktes angegeben.
- 5) Unterziehen Sie die Schleifscheibe vor dem Gebrauch einer Sichtprüfung. Verwenden Sie keine beschädigten oder verformten Scheiben. Wechseln Sie eine abgenutzte Scheibe aus.

- 6) Achten Sie darauf, dass beim Schleifen entstehende Funken keine Gefahr hervorrufen, z. B. Personen treffen oder entflammbare Substanzen entzünden.
- 7) Tragen Sie beim Schleifen stets eine Schutzbrille, Sicherheitshandschuhe, einen Atemschutz und einen Gehörschutz.
- 8) Halten Sie nie die Finger zwischen Scheibe und Funkenschutz oder in die Nähe der Schutzhauben. Es besteht Gefahr durch Quetschen.
- 9) Die rotierenden Teile des Produktes können aus funktionellen Gründen nicht abgedeckt werden. Gehen Sie daher mit Bedacht vor und sichern Sie das Werkstück gut, um ein Verrutschen zu vermeiden, wodurch Ihre Hände mit der Schleifscheibe in Berührung kommen könnten.
- 10) Das Werkstück wird beim Schleifen heiß. Nicht an der bearbeiteten Stelle anfassen, lassen Sie es abkühlen. Es besteht Verbrennungsgefahr. Verwenden Sie kein Kühlmittel oder ähnliches.
- 11) Arbeiten Sie nicht mit dem Produkt, wenn Sie müde sind oder nach der Einnahme von Alkohol oder Tabletten. Legen Sie immer rechtzeitig eine Arbeitspause ein.
- 12) Schalten Sie das Produkt aus und ziehen Sie den Netzstecker
 - zum Lösen eines blockierten Einsatzwerkzeugs,
 - wenn die Anschlussleitung beschädigt oder verheddert ist,
 - bei ungewöhnlichen Geräuschen.

Wenn ein Ersatz der Anschlussleitung erforderlich ist, dann ist dies vom Hersteller oder seinem Vertreter auszuführen, um Sicherheitsgefährdungen zu vermeiden.

● Vibrations- und Geräuschminderung

Begrenzen Sie die Benutzungszeit, verwenden Sie vibrations- und geräuscharme Betriebsarten und tragen Sie persönliche Schutzausrüstung, um Vibrations- und Geräuschauswirkungen zu reduzieren.

Die folgenden Maßnahmen helfen, vibrations- und geräuschbedingte Risiken zu mindern:

- Verwenden Sie das Produkt nur gemäß seinem bestimmungsgemäßen Gebrauch und wie in diesen Anweisungen beschrieben.
- Stellen Sie sicher, dass das Produkt einwandfrei und gut gewartet ist.
- Verwenden Sie die richtigen Einsatzwerkzeuge für dieses Produkt und stellen Sie sicher, dass diese einwandfrei sind.
- Halten Sie das Produkt sicher an den Handgriffen/Griffflächen fest.
- Warten Sie das Produkt entsprechend den Anweisungen und sorgen Sie für ausreichende Schmierung (wenn anwendbar).
- Planen Sie Ihren Arbeitsablauf so, dass die Verwendung von Produkten mit hohem Vibrationswert auf einen längeren Zeitraum verteilt ist.

● Verhalten im Notfall

Machen Sie sich anhand dieser Bedienungsanleitung mit der Benutzung dieses Produkts vertraut. Prägen Sie sich die Sicherheitshinweise ein und halten Sie sich unbedingt daran. Dies hilft, Risiken und Gefahren zu vermeiden.

- Seien Sie bei der Nutzung dieses Produkts immer aufmerksam, damit Sie Gefahren frühzeitig erkennen und handeln können. Rasches Einschreiten kann schwere Verletzungen und Sachschäden vermeiden.
- Schalten Sie das Produkt bei Fehlfunktionen aus und trennen Sie es vom Netz. Lassen Sie das Produkt von einer qualifizierten Fachkraft überprüfen und gegebenenfalls instand setzen, bevor Sie es wieder in Betrieb nehmen.

● Restrisiken

Auch wenn Sie dieses Produkt vorschriftsmäßig bedienen, bleibt ein potenzielles Risiko für Personen- und Sachschäden bestehen. Folgende Gefahren können im Zusammenhang mit der Bauweise und Ausführung dieses Produkts unter anderem auftreten:

- Gesundheitsschäden, die aus Vibrationsemissionen resultieren, falls das Produkt über einen längeren Zeitraum benutzt, nicht ordnungsgemäß geführt und gewartet wird.
- Personen- und Sachschäden hervorgerufen durch defekte Schneidwerkzeuge oder plötzlichen Einschlag eines verdeckten Objekts während des Gebrauchs.
- Verletzungsgefahr und Sachschäden verursacht durch fliegende Objekte.

HINWEIS

- ▶ Dieses Produkt erzeugt während des Betriebs ein elektromagnetisches Feld! Dieses Feld kann unter bestimmten Umständen aktive oder passive medizinische Implantate beeinträchtigen! Um die Gefahr von ernsthaften oder tödlichen Verletzungen zu verringern, empfehlen wir Personen mit medizinischen Implantaten ihren Arzt und den Hersteller vom medizinischen Implantat zu konsultieren, bevor das Produkt bedient wird!

● Arbeitshinweise



⚠ WARNUNG!

- ▶ Achten Sie bei der Wahl des Werkzeugs darauf, dass dessen zulässige Drehzahl mindestens so hoch ist, wie die angegebene Höchstdrehzahl des Produkts.
- ▶ Achten Sie bei der Wahl der Scheibe auf den maximal zugelassenen Durchmesser und die maximal zugelassene Stärke.

● Schleifen

(Abb. H)

⚠ WARNUNG!

- ▶ Verwenden Sie niemals Trennscheiben zum Schleifen.
- ▶ Das Produkt darf mit Schleifscheibe nur mit montierter Schutzhaube  betrieben werden.
- ▶ Verwenden Sie nur zertifizierte Schleifscheiben.
- ▶ Die Schutzhaube  für das Schleifen ist vormontiert.

- Einstellen oder Abnehmen der Schutzhaube [7]: Siehe „Schutzhaube einstellen/demontieren“.
- Üben Sie nur mäßigen Druck auf das Werkstück aus. Bewegen Sie das Produkt gleichmäßig hin und her.
- Bei einem Arbeitswinkel von 30° bis 40° erzielen Sie beim Schleifen das beste Ergebnis.

● Trennschleifen

(Abb. G)

⚠️ WARNUNG!

- ▶ Verwenden Sie niemals Schleifscheiben zum Trennen!
- ▶ Das Produkt darf mit Trennscheibe [6] nur mit montierter Schutzhaube [7] betrieben werden.

- Die Schutzhaube [7] ist vormontiert. Montieren Sie den Aufsatz der Schutzhaube [7a], siehe „Schutzhaube einstellen/demontieren“ und „Aufsatz auf Schutzhaube montieren/demontieren“.
- Es dürfen nur geprüfte, faserstoffverstärkte Trennscheiben [6] verwendet werden.
- Arbeiten Sie grundsätzlich mit geringem Vorschub. Üben Sie nur mäßigen Druck auf das Werkstück aus.
- Arbeiten Sie stets im Gegenlauf. So wird das Produkt nicht unkontrolliert aus dem Schnitt gedrückt.

● Aufbewahrung des Spanschlüssels

- Der Spanschlüssel [10] kann im Handgriff [1] verstaut werden (Abb. A).

● Montage

⚠️ VORSICHT! Verletzungsrisiko!

- ▶ Achten Sie darauf, zum Arbeiten genügend Platz zu haben und andere Personen nicht zu gefährden.
- ▶ Vor Inbetriebnahme müssen alle Abdeckungen und Schutzvorrichtungen ordnungsgemäß montiert sein.
- ▶ Ziehen Sie den Netzstecker [9], bevor Sie Einstellungen am Produkt vornehmen.

● Handgriff montieren

(Abb. A)

⚠️ WARNUNG!

- ▶ Das Produkt darf nur mit montiertem Handgriff [1] betrieben werden.
- Schrauben Sie den Handgriff am Gewinde für den Handgriff fest. Wählen Sie je nach Arbeitsweise das Gewinde für Handgriff links [5], rechts oder oben [2] am Produkt (Abb. A).

● Schutzhaube einstellen/demontieren

(Abb. D)

HINWEIS

- ▶ Die Schutzhaube [7] ist am Produkt vormontiert.

HINWEIS

- ▶ Stellen Sie die Position der Schutzhaube **7** neu ein, wenn Sie während des Gebrauchs feststellen, dass sie keinen optimalen Schutz bietet.
- Stellen Sie die Schutzhaube **7** so ein, dass ein Funkenflug oder abgelöste Teile weder den Anwender noch umstehende Personen treffen können.
- Stellen Sie die Schutzhaube **7** so ein, dass der Funkenflug brennbare Teile, auch umliegend, nicht entzündet.

Schutzhaube demontieren

- Schutzhaube **7** abnehmen: Entfernen Sie die Schrauben **17** mit Hilfe eines Gegenstandes, z. B. eines kleinen Schraubendrehers (Abb. D).

● Aufsatz auf die Schutzhaube montieren/demontieren

(Abb. E)

Aufsatz montieren

1. Setzen Sie den Aufsatz der Schutzhaube **7a**, mit der Seite auf der die Laufrichtung mit einem Pfeil angegeben ist, an der Schutzhaube **7** an.
2. Schieben Sie den Aufsatz **7a** auf die Schutzhaube **7** auf, bis sie hörbar einrastet.

Aufsatz demontieren

1. Entriegeln Sie den Aufsatz der Schutzhaube **7a**, indem Sie die Raste **18** von der Schutzhaube **7** schieben.
2. Drehen Sie den Aufsatz **7a** von der Schutzhaube **7** ab.

● Scheibe montieren/demontieren

(Abb. F)

HINWEIS

- ▶ Ist auf Ihrer Scheibe die Drehrichtung gekennzeichnet, achten Sie bei der Montage darauf, dass Sie mit der Laufrichtung des Produkts übereinstimmt. Die Laufrichtung ist am Produkt neben der Spindel-Arretiertaste **8** angegeben (←).
- ▶ Achten Sie darauf, dass der Aufnahmeflansch **11** (Abb. B) so auf das Produkt aufgesetzt ist, dass die Aussparungen im Aufnahmeflansch in die Kante am Produkt greifen. Die Aufnahmespindel **13** muss sich mitdrehen, wenn Sie den Aufnahmeflansch drehen.

1. Drücken Sie die Spindel-Arretiertaste **8**.
2. Drehen Sie die Aufnahmespindel **13**, bis die Spindel-Arretierung die Aufnahmespindel fixiert. Halten Sie die Spindel-Arretiertaste **8** weiter gedrückt.
3. Lösen Sie die Spannmutter **12** mit dem Spannschlüssel **10**. Sie können die Spindel-Arretiertaste **8** loslassen.
4. Setzen Sie die gewünschte Scheibe auf den Aufnahmeflansch **11** (Abb. B). Die Beschriftung der Scheibe zeigt grundsätzlich zum Produkt.

5. Setzen Sie die Spannmutter **12** wieder auf die Aufnahmespindel **13** auf. Die flache Seite der Spannmutter zeigt zum Einsatzwerkzeug, wenn die Stärke der Scheibenaufnahme < 5 mm ist.

Ist die Stärke der Scheibenaufnahme ≥ 5 mm, drehen Sie die Spannmutter **12** (Abb. B).

6. Drücken Sie die Spindel-Arretiertaste **8** und drehen Sie die Aufnahmespindel **13**, bis die Spindel-Arretierung die Aufnahmespindel fixiert. Ziehen Sie die Spannmutter **12** mit dem Spanschlüssel **10** wieder fest. Sie können die Spindel-Arretiertaste loslassen.

Scheibe demontieren

1. Drücken Sie die Spindel-Arretiertaste **8** (Abb. A).
2. Drehen Sie die Aufnahmespindel **13**, bis die Spindel-Arretierung die Aufnahmespindel fixiert.
3. Halten Sie die Spindel-Arretiertaste **8** gedrückt.
4. Lösen Sie die Spannmutter **12** (Abb. B) mit dem Spanschlüssel **10** (Abb. A).
5. Lassen Sie die Spindel-Arretiertaste **8** los.
6. Nehmen Sie die Spannmutter **12**, den Aufnahmeflansch **11** (Abb. B) und die Schleif- oder Trennscheibe von der Aufnahmespindel **13** ab.

● Bedienung

⚠ **WARNUNG!**



Schalten Sie das Produkt aus und ziehen Sie den Netzstecker **9**. Lassen Sie das Produkt abkühlen.

⚠ **WARNUNG!**



Tragen Sie beim Werkzeugwechsel Schutzhandschuhe, um Schnittverletzungen zu vermeiden.

⚠ **WARNUNG!**

- ▶ Die Spannmutter **12** darf nicht zu fest angezogen werden, um ein Brechen von Scheibe und Mutter zu vermeiden.

⚠ **VORSICHT! Verletzungsrisiko!**

- ▶ Ziehen Sie vor allen Arbeiten am Produkt den Netzstecker **9**.
- ▶ Verwenden Sie nur vom Hersteller empfohlene Schleifscheiben und Zubehörteile. Der Gebrauch anderer Einsatzwerkzeuge und anderen Zubehörs kann ein Verletzungsrisiko für Sie bedeuten.
- ▶ Verwenden Sie nur Zubehörteile, die Angaben tragen über Hersteller, Art der Bindung, Abmessung und zulässige Umdrehungszahl.
- ▶ Verwenden Sie nur Zubehörteile, deren aufgedruckte Drehzahl mindestens so hoch ist wie auf dem Typenschild des Produkts angegeben.

⚠ VORSICHT! Verletzungsrisiko!

- ▶ Verwenden Sie keine abgebrochenen, gesprungenen oder anderweitig beschädigten Schleifscheiben.
- ▶ Betreiben Sie das Produkt niemals ohne Schutzeinrichtungen.
- ▶ Stützen Sie Platten oder Werkstücke ab, um das Risiko eines Rückschlags durch eine eingeklemmte Trennscheibe **6** zu vermindern. Große Werkstücke können sich unter ihrem eigenen Gewicht durchbiegen. Das Werkstück muss auf beiden Seiten der Scheibe abgestützt werden, und zwar sowohl in der Nähe der Trennscheibe als auch an der Kante.
- ▶ Halten Sie Ihre Hände von der Scheibe fern, wenn das Produkt in Betrieb ist. Es besteht ein Verletzungsrisiko.

HINWEIS

Hinweise zum Wechseln

- ▶ Betreiben Sie das Produkt niemals ohne Schutzeinrichtungen.
- ▶ Vergewissern Sie sich, dass die auf dem Werkzeug angegebene Drehzahl gleich oder größer als die Bemessungsleerlaufdrehzahl des Produkts ist.
- ▶ Vergewissern Sie sich, dass die Maße des Werkzeugs zum Produkt passen.
- ▶ Benutzen Sie nur einwandfreie Scheiben (Klangprobe: sie haben beim Anschlagen mit Plastikhammer einen klaren Klang).

HINWEIS

- ▶ Bohren Sie eine zu kleine Aufnahmebohrung der Schleifscheibe nicht nachträglich auf.
- ▶ Verwenden Sie keine getrennten Reduzierbuchsen oder Adapter, um Schleifscheiben mit großem Loch passend zu machen.
- ▶ Verwenden Sie keine Sägeblätter.
- ▶ Zum Aufspannen der Schleifwerkzeuge dürfen nur die mitgelieferten Spannflansche verwendet werden. Die Zwischenlagen zwischen Spannflansch und Schleifwerkzeugen müssen aus elastischen Stoffen z. B. Gummi, weicher Pappe usw., bestehen.
- ▶ Montieren Sie das Produkt nach dem Werkzeugwechsel wieder vollständig.

● Ein- und Ausschalten

⚠ WARNUNG!

- ▶ Achten Sie darauf, dass die Spannung des Netzanschlusses mit dem Typenschild am Produkt übereinstimmt.

⚠ WARNUNG! Verletzungsrisiko!

- ▶ Das Werkzeug läuft nach, nachdem das Produkt abgeschaltet wurde.

1. Verbinden Sie den Netzstecker **9** mit einer Steckdose.
2. Zum Einschalten drücken Sie den Ein-/Aus-Schiebeschalter **3** (Abb. A) nach vorne in Richtung Produkt und drücken Sie ihn anschließend Richtung Grifffläche am Produkt.

3. Warten Sie nach dem Einschalten ab, bis das Produkt seine max. Drehzahl erreicht hat. Beginnen Sie erst dann mit dem Arbeiten.
4. Zum Ausschalten lassen Sie den Ein-/Aus-Schiebeschalter **3** los. Das Produkt schaltet ab.

Probelauf

- Führen Sie vor dem ersten Arbeiten und nach jedem Werkzeugwechsel einen Probelauf ohne Belastung durch.
- Schalten Sie das Produkt sofort aus, wenn das Werkzeug unruhig läuft, beträchtliche Schwingungen auftreten oder abnorme Geräusche zu hören sind.

● Fehlerbehebung

⚠ WARNUNG! Stromschlagrisiko!



Ziehen Sie vor allen Arbeiten am Produkt den Netzstecker.

● Dauerbetrieb

1. Schalten Sie das Produkt ein.
2. Dauerbetrieb einschalten: Hängen Sie den Ein-/Aus-Schiebeschalter **3** (Abb. A) im angeschalteten Zustand ein, indem Sie ihn nach vorne in Richtung Produkt drücken.
3. Dauerbetrieb ausschalten: Drücken Sie den Ein-/Aus-Schiebeschalter **3** (Abb. A) kurz in Richtung Grifffläche am Produkt. Das Produkt schaltet ab.

Problem	Mögliche Ursache	Lösung
Das Produkt startet nicht.	Die Netzspannung fehlt.	Überprüfen Sie Steckdose, Netzkabel, Leitung, Netzstecker 9 und Haussicherung. Reparaturen müssen von einer Elektrofachkraft durchgeführt werden.
	Die Haussicherung spricht an.	
Das Schleifwerkzeug bewegt sich nicht, obwohl der Motor läuft.	Die Spannmutter 12 ist locker.	Ziehen Sie die Spannmutter 12 an (siehe „Scheibe montieren/demontieren“).
	Werkstück, Werkstückreste oder Reste der Schleifwerkzeuge blockieren den Antrieb.	Entfernen Sie die Blockaden.

Problem	Mögliche Ursache	Lösung
Der Motor wird langsamer und bleibt stehen.	Das Produkt wird durch das Werkstück überlastet.	Verringern Sie den Druck auf das Schleifwerkzeug.
		Das Werkstück ist ungeeignet.
Die Schleifscheibe läuft unrund, abnorme Geräusche sind zu hören.	Die Spannmutter 12 ist locker.	Ziehen Sie die Spannmutter 12 an (siehe „Scheibe montieren/demontieren“).
	Die Schleifscheibe ist defekt.	Wechseln Sie die Schleifscheibe.

● Reinigung und Wartung

WARNUNG!



Schalten Sie das Produkt aus und trennen Sie es vom Netz vor dem Auswechseln von Zubehör, Reinigung und bei Nichtgebrauch.

WARNUNG! Verbrennungsrisiko!

- ▶ Lassen Sie Arbeiten, die nicht in dieser Bedienungsanleitung beschrieben sind, von einer Fachwerkstatt durchführen. Verwenden Sie nur Originalteile.
- ▶ Lassen Sie das Produkt vor allen Wartungs- und Reinigungsarbeiten abkühlen.

- Kontrollieren Sie das Produkt vor jedem Gebrauch auf offensichtliche Mängel wie lose, abgenutzte oder beschädigte Teile, korrekten Sitz von Schrauben oder anderer Teile. Prüfen Sie insbesondere die Schleifscheibe. Tauschen Sie beschädigte Teile aus.

● Reinigung

WARNUNG!

- ▶ Verwenden Sie keine Reinigungs- bzw. Lösungsmittel. Chemische Substanzen können die Kunststoffteile des Produkts angreifen.
- ▶ Reinigen Sie das Produkt niemals unter fließendem Wasser.

- Reinigen Sie das Produkt nach jedem Gebrauch gründlich.
- Reinigen Sie die Lüftungsöffnungen und die Oberfläche des Produkts mit einer weichen Bürste, einem Pinsel oder einem Tuch.

● Wartung

(Abb. C)

Kohlebürsten austauschen

WARNUNG!

Schalten Sie das Produkt aus und trennen Sie es vom Netz vor dem Auswechseln von Zubehör, Reinigung und bei Nichtgebrauch.



1. Lösen Sie die Schraube 4 des Griffgehäuses (Abb. A).
2. Nehmen Sie das Griffgehäuse ab.

3. Heben Sie die Andruckfeder **14** aus der Nut für die Andruckfeder **16** der Kohlebürste **15**.
4. Ziehen Sie die Kohlebürste **15** aus der Führung heraus.
5. Schieben Sie eine neue Kohlebürste **15** in die Führung ein.
6. Setzen Sie die Andruckfeder **14** wieder auf die Nut für die Andruckfeder **16** der Kohlebürste **15** auf.
7. Befestigen Sie das Griffgehäuse wieder mit der Schraube.
8. Tauschen Sie die Kohlebürsten **15** paarweise aus.

● Lagerung

- Bewahren Sie das Produkt an einem trockenen und staubgeschützten Ort außerhalb der Reichweite von Kindern auf.

● Entsorgung

Die Verpackung besteht aus umweltfreundlichen Materialien, die Sie über die örtlichen Recyclingstellen entsorgen können.



Beachten Sie die Kennzeichnung der Verpackungsmaterialien bei der Abfalltrennung, diese sind gekennzeichnet mit Abkürzungen (a) und Nummern (b) mit folgender Bedeutung: 1–7: Kunststoffe/20–22: Papier und Pappe/80–98: Verbundstoffe.

Produkt:



Das Produkt inkl. Zubehör und die Verpackungsmaterialien sind recyclebar und unterliegen einer erweiterten Herstellerverantwortung. Entsorgen Sie diese getrennt, den abgebildeten Info-tri (Sortierinformation) folgend, für eine bessere Abfallbehandlung.

Das Triman-Logo gilt nur für Frankreich.



Möglichkeiten zur Entsorgung des ausgedienten Produkts erfahren Sie bei Ihrer Gemeinde- oder Stadtverwaltung.



Werfen Sie Ihr Produkt, wenn es ausgedient hat, im Interesse des Umweltschutzes nicht in den Hausmüll, sondern führen Sie es einer fachgerechten Entsorgung zu. Über Sammelstellen und deren Öffnungszeiten können Sie sich bei Ihrer zuständigen Verwaltung informieren.

● Garantie

Das Produkt wurde nach strengen Qualitätsrichtlinien hergestellt und vor der Auslieferung sorgfältig geprüft. Im Falle von Material- oder Herstellungsfehlern haben Sie gegenüber dem Verkäufer des Produkts gesetzliche Rechte. Ihre gesetzlichen Rechte werden in keiner Weise durch unsere unten aufgeführte Garantie eingeschränkt.

Die Garantie für dieses Produkt beträgt 3 Jahre ab Kaufdatum. Die Garantiezeit beginnt mit dem Kaufdatum. Bewahren Sie den Originalkaufbeleg an einem sicheren Ort auf, da dieses Dokument als Nachweis des Kaufs erforderlich ist.

Alle Schäden oder Mängel, die bereits zum Zeitpunkt des Kaufs vorhanden sind, müssen unverzüglich nach dem Auspacken des Produkts gemeldet werden.

Sollte das Produkt innerhalb von 3 Jahren ab Kaufdatum einen Material- oder Herstellungsfehler aufweisen, werden wir es – nach unserer Wahl – kostenlos für Sie reparieren oder ersetzen. Die Garantiezeit verlängert sich durch einen stattgegebenen Gewährleistungsanspruch nicht. Dies gilt auch für ersetzte und reparierte Teile.

Diese Garantie erlischt, wenn das Produkt beschädigt oder unsachgemäß verwendet oder gewartet wurde.

Die Garantie deckt Material- und Herstellungsfehler ab. Diese Garantie erstreckt sich weder auf Produktteile, die normalem Verschleiß unterliegen, und somit als Verschleißteile gelten (z. B. Batterien, Akkus, Schläuche, Farbpatronen), noch auf Schäden an zerbrechlichen Teilen, z. B. Schalter oder Teile aus Glas.

● **Abwicklung im Garantiefall**

Um eine schnelle Bearbeitung Ihres Anliegens zu gewährleisten, folgen Sie bitte den folgenden Hinweisen:

Bitte halten Sie für alle Anfragen den Kassenbon und die Artikelnummer (IAN 472175_2401) als Nachweis für den Kauf bereit.

Die Artikelnummer entnehmen Sie bitte dem Typenschild am Produkt, einer Gravur am Produkt, dem Titelblatt Ihrer Anleitung (unten links) oder dem Aufkleber auf der Rück- oder Unterseite des Produktes.

Sollten Funktionsfehler oder sonstige Mängel auftreten kontaktieren Sie zunächst die nachfolgend benannte Serviceabteilung telefonisch oder per EMail.

Ein als defekt erfasstes Produkt können Sie dann unter Beifügung des Kaufbelegs (Kassenbon) und der Angabe, worin der Mangel besteht und wann er aufgetreten ist, für Sie portofrei an die Ihnen mitgeteilte Service Anschrift übersenden.



Auf parkside-diy.com können Sie diese und viele weitere Handbücher einsehen und herunterladen. Mit diesem QR-Code gelangen Sie direkt auf parkside-diy.com. Wählen Sie Ihr Land aus, und suchen Sie über die Suchmaske nach den Bedienungsanleitungen. Mittels Eingabe der Artikelnummer (IAN) 472175_2401 gelangen Sie zur Bedienungsanleitung für Ihren Artikel.

● Service

DE **Service Deutschland**
Tel.: 0800 5435 111
E-Mail: owim@lidl.de

AT **Service Österreich**
Tel.: 0800 292726
E-Mail: owim@lidl.at

CH **Service Schweiz**
Tel.: 0800 562153
E-Mail: owim@lidl.ch

● EU-Konformitätserklärung

EU-KONFORMITÄTSEKTLÄRUNG (Nr. 472175_2401)

IAN: 472175_2401
Produkt-Identifikation: "PARKSIDE" Winkelschleifer
Modellnummer: HG11161

Der oben beschriebene Gegenstand der Erklärung erfüllt die einschlägigen Harmonisierungsvorschriften der Union:

Richtlinie 2006/42/EG
Richtlinie 2014/30/EU
Richtlinie 2011/65/EU mit allen dazugehörigen Änderungen

Angabe der einschlägigen harmonisierten Normen oder der anderen technischen Spezifikationen, für die die Konformität erklärt wird:

Nr. / Teile
Richtlinie 2006/42/EG
EN 62841-1:2015/A11:2022
EN IEC 62841-2-3:2021/A11:2021
Richtlinie 2014/30/EU
EN IEC 55014-1:2021
EN IEC 55014-2:2021
EN IEC 61000-3-2:2019/A1:2021
EN 61000-3-3:2013/A2:2021

Der Gegenstand der oben beschriebenen Erklärung steht im Einklang mit der Richtlinie 2011/65/EU des Europäischen Parlaments und des Rates vom 8. Juni 2011 zur Beschränkung der Verwendung bestimmter gefährlicher Stoffe in Elektro- und Elektronikgeräten:

Nr. / Teile
EN IEC 63000:2018



Person, die die technische Dokumentation aufbewahrt: OWIM GmbH & Co.KG

Unterzeichnet für und im Namen von:

OWIM GmbH & Co. KG, Stiftsbergstraße 1, 74167 Neckarsulm, Deutschland

Diese Konformitätserklärung wird unter der alleinigen Verantwortung des Herstellers ausgestellt.

Original-Konformitätserklärung

Neckarsulm	26.04.2024		
Ort	Datum	ppa. Stefan Haensel Prokurist	ppa. Jens Buchheim Prokurist

DE



OWIM GmbH & Co. KG

Stiftsbergstraße 1
74167 Neckarsulm
GERMANY

Model No.: HG11161

Version: 06/2024

IAN 472175_2401

20