



GEFLECHT-SONNENLIEGE/WICKER SUN LOUNGER BAIN DE SOLEIL TRESSÉ

DE AT CH

GEFLECHT-SONNENLIEGE

Kurzanleitung

FR BE

BAIN DE SOLEIL TRESSÉ

Guide de démarrage rapide

PL

LEŻĄK Z PLECIONKI

Krótką instrukcja

SK

LEŽADLO Z UMĚLÉHO RATANU

Krátký návod

DK

SOLSENG I FLET

Kort vejledning

HU

FONOTT NAPOZÓÁGY

Rövid útmutató

GB IE

WICKER SUN LOUNGER

Short manual

NL BE

VLECHTWERK-LIGBED

Korte handleiding

CZ

LEHÁTKO Z UMĚLÉHO RATANU

Krátký návod

ES

TUMBONA DE ENTRAMADO

Guía rápida

IT

SDRAIO

Guida rapida

SI

PLETEN LEŽALNIK

Kratka navodila

DE/AT/CH	Kurzanleitung	Seite	11
GB/IE	Short manual	Page	15
FR/BE	Guide de démarrage rapide	Page	19
NL/BE	Korte handleiding	Pagina	23
PL	Krótkie instrukcja	Strona	27
CZ	Stručný návod	Strana	31
SK	Krátky návod	Strana	35
ES	Guía rápida	Página	39
DK	Kort vejledning	Side	43
IT	Guida rapida	Pagina	47
HU	Rövid útmutató	Oldal	51
SI	Kratka navodila	Stran	55

(DE) **WICHTIG, FÜR SPÄTERE BEZUGNAHME**
(AT)
(CH) **AUFBEWAHREN: SORGFÄLTIG LESEN!**

(GB) **IMPORTANT, RETAIN FOR FUTURE**
(IE) **REFERENCE: READ CAREFULLY!**

(FR) **IMPORTANT, À CONSERVER POUR**
(BE) **CONSULTATION ULTÉRIEURE :**
À LIRE ATTENTIVEMENT !

(NL) **BELANGRIJK, BEWAREN VOOR LATERE**
(BE) **RAADPLEGING: ZORGVULDIG LEZEN!**

(PL) **WAŻNE, ZACHOWAĆ DO PÓŹNIEJSZE-**
GO UŻYTKU: UWAŻNIE PRZECZYTAĆ!

(CZ) **DŮLEŽITÉ, UCHOVEJTE PRO POZDĚJŠÍ**
POUŽITÍ: PEČLIVĚ SI PŘEČTĚTE!

(SK) **DÔLEŽITÉ, USCHOVAJTE PRE PRÍPAD**
POUŽITIA V BUDÚCNOSTI: DÔKLADNE
SI PREČÍTAJTE POKYNY!

(ES) **IMPORTANTE: CONSERVAR PARA**
CONSULTAS POSTERIORES: LEER
ATENTAMENTE.

(DK) **VIGTIGT, SKAL OPBEVARES TIL SENERE**
BRUG: SKAL LÆSES OMHYGGELIGT!

- IT IMPORTANTE, CONSERVARE PER EVENTUALI NECESSITÀ FUTURE: LEGGERE CON ATTENZIONE!**
- HU FONTOS, KÉSŐBBI HIVATKOZÁSOK CÉLJÁBÓL ŐRIZZE MEG: OLVASSA EL FIGYELMESEN!**
- SI POMEMBNO, SHRANITE ZA POZNEJŠO UPORABO: NATANČNO PREBERITE!**

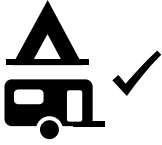

1x DRB

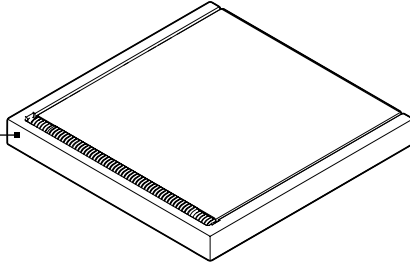

2x DS

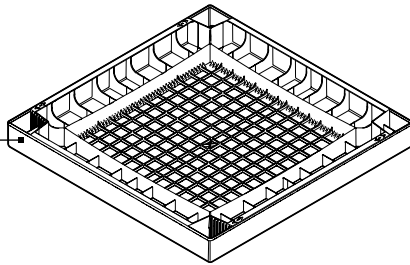

1x LA

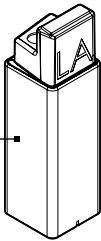

1x LB

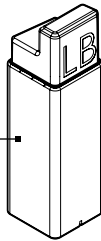

4x LC

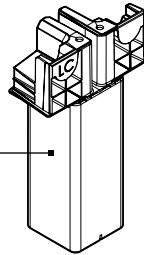

1x LD

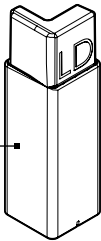

1x LE

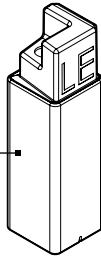

8x M



8x S

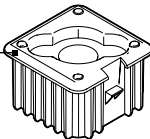

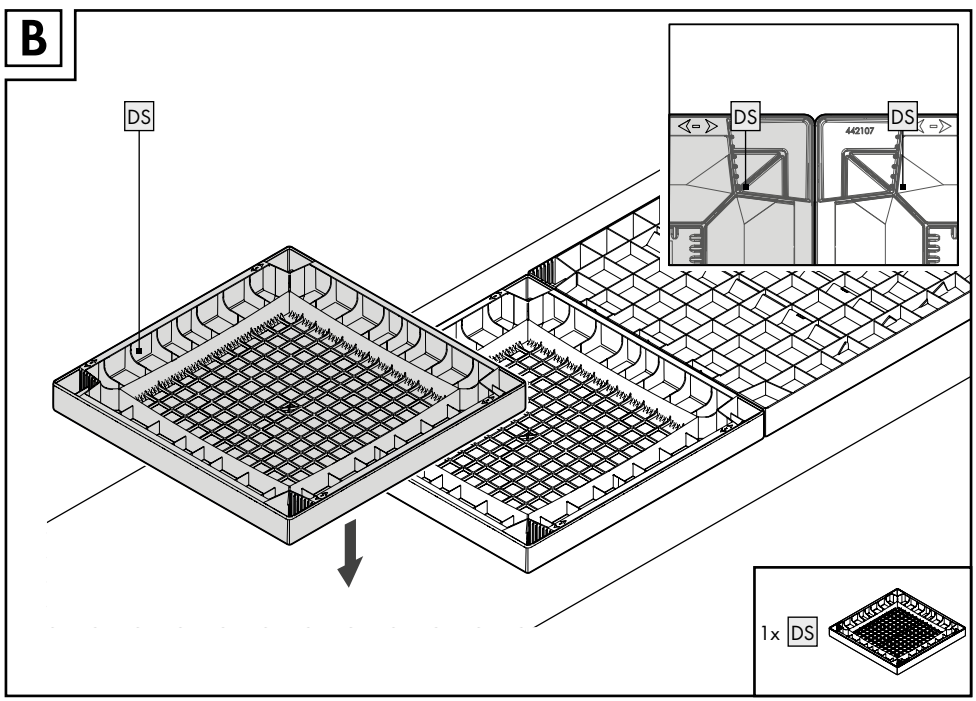
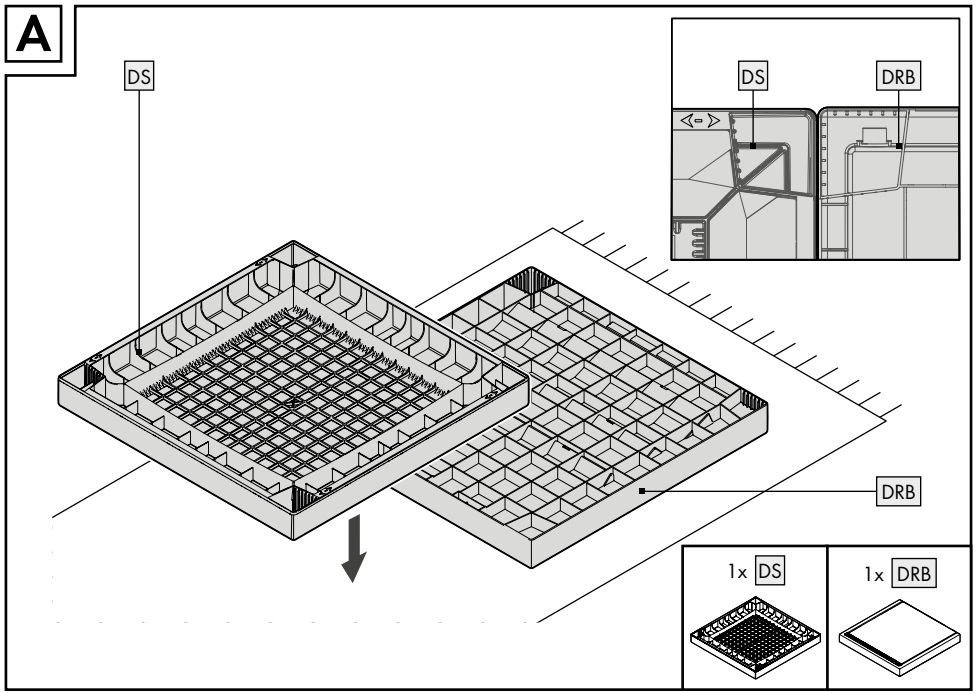

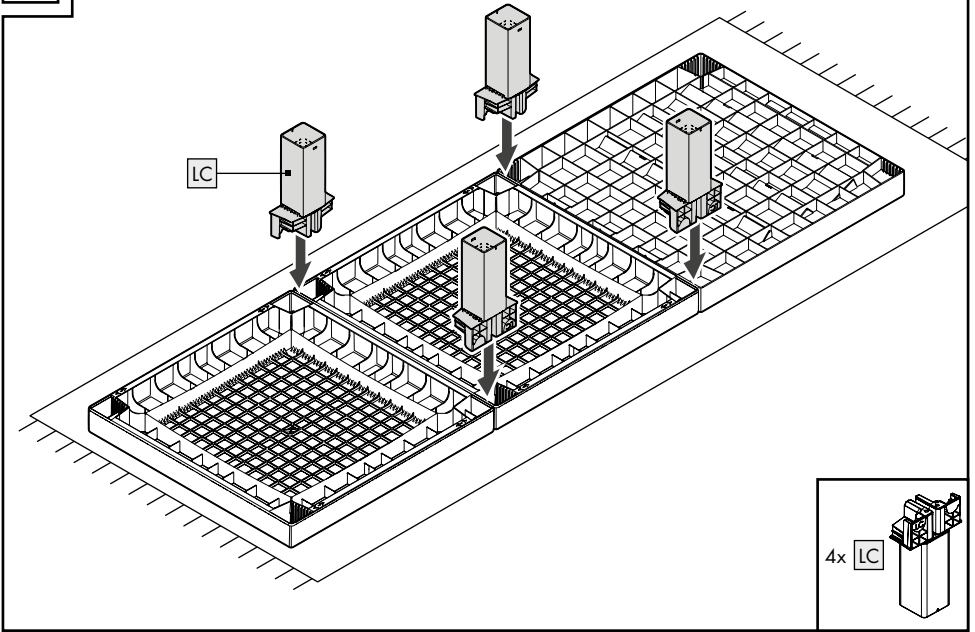
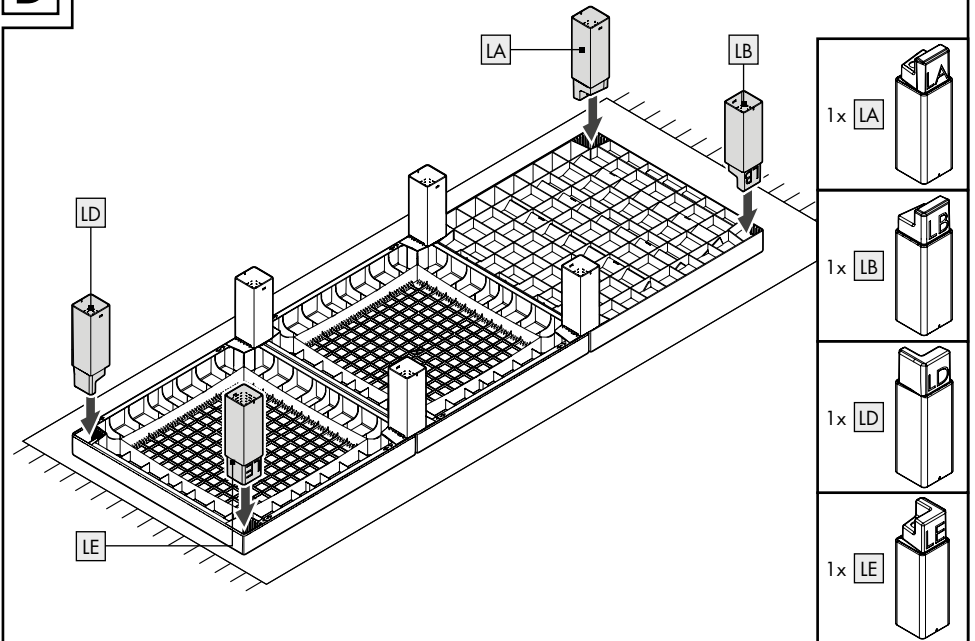

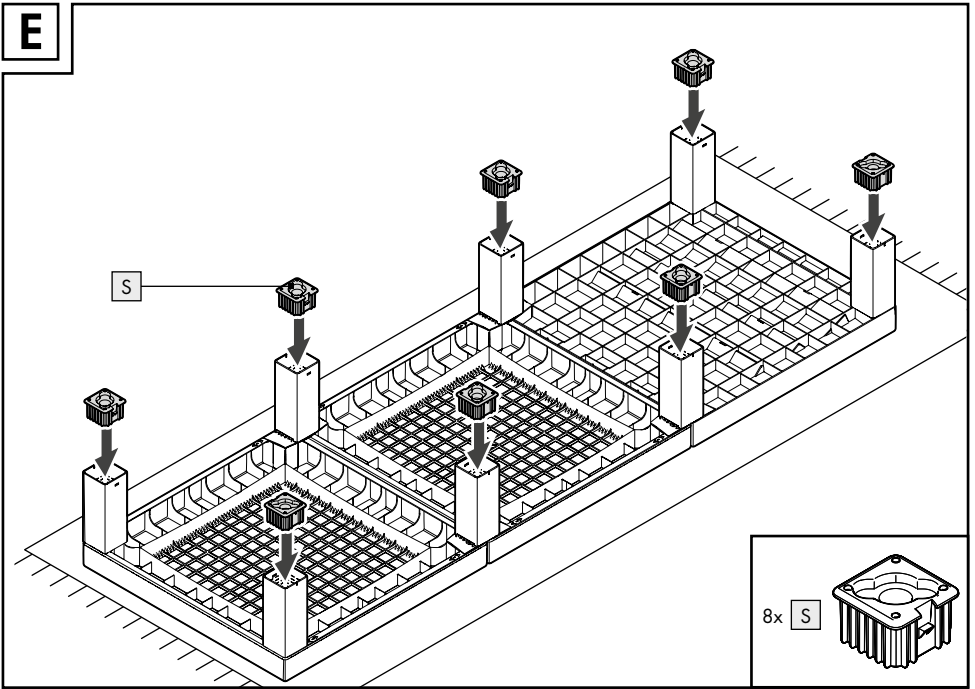
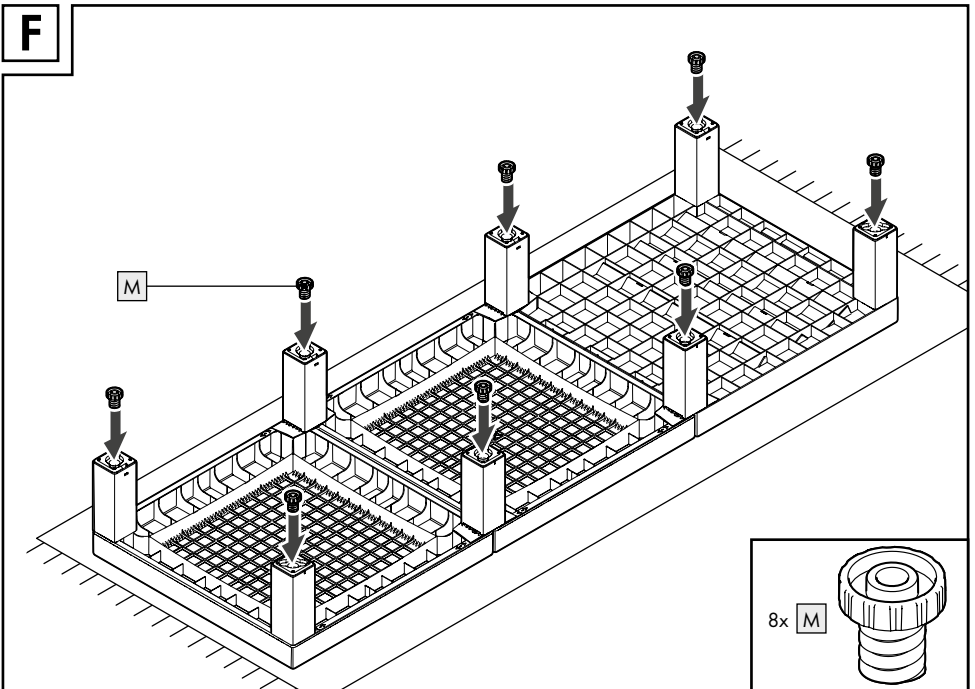

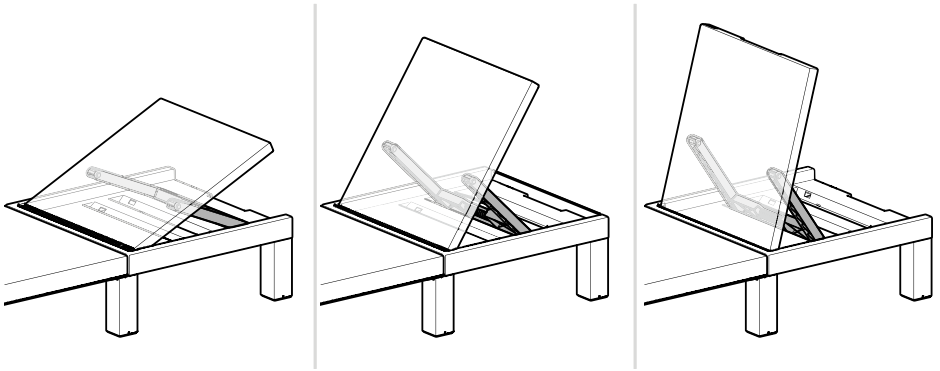
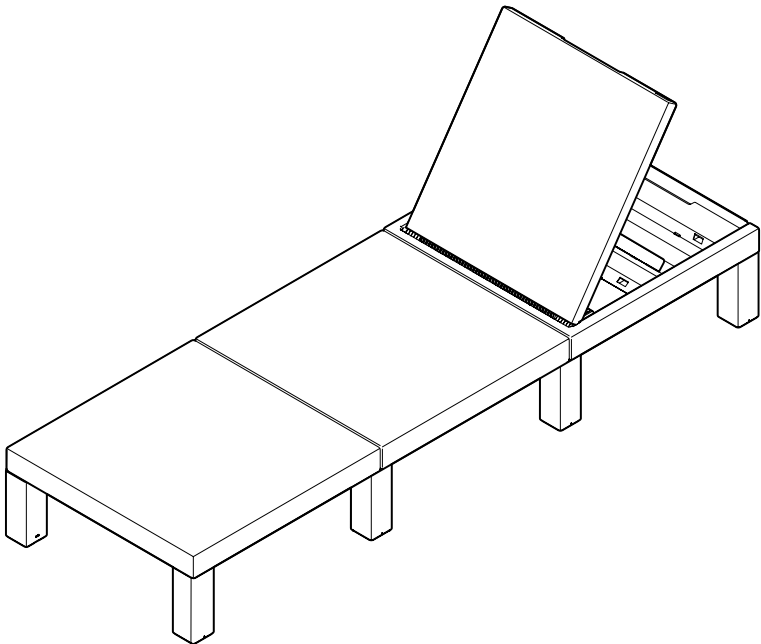





C**D**

E**F**

G**H**

Legende der verwendeten Piktogramme

	Bedienungsanleitung lesen!		Witterungsbeständig
	Warn- und Sicherheitshinweise beachten!		UV-beständig
	Lebens- und Unfallgefahr für Kleinkinder und Kinder!		Entsorgen Sie Verpackung und Produkt umweltgerecht!
	Maximale Traglast		Das Produkt kann beim Camping verwendet werden.
	Das Produkt ist für die Verwendung im privaten Außenbereich (z. B. im Garten) geeignet.		Das Produkt ist nicht für den gewerblichen Einsatz bestimmt.

Geflecht-Sonnenliege

● Einleitung

 Bei diesem Dokument handelt es sich um eine verkürzte Druckausgabe der vollständigen Bedienungsanleitung. Durch das Scannen des QR-Codes gelangen Sie direkt auf die Lidl-Service-Seite

(www.lidl-service.com) und können durch die Eingabe der Artikelnummer (IAN) 384188_2107 die vollständige Bedienungsanleitung einsehen und herunterladen.

WARNUNG! Beachten Sie die vollständige Bedienungsanleitung und die Sicherheitshinweise, um Personen- und Sachschäden zu vermeiden. Die Kurzanleitung ist

Bestandteil dieses Produkts. Machen Sie sich vor der Benutzung des Produkts mit allen Bedien- und Sicherheitshinweisen vertraut. Bewahren Sie die Kurzanleitung gut auf und händigen Sie alle Unterlagen bei Weitergabe des Produkts an Dritte mit aus.



● Bestimmungsgemäße Verwendung

Bei diesem Produkt handelt es sich um eine Sonnenliege, die für die Verwendung im Außenbereich geeignet ist. Das Produkt ist für den privaten Gebrauch für Personen mit einem Maximalgewicht von 110 kg geeignet. Eine andere Verwendung als zuvor beschrieben oder eine Veränderung des Produktes ist nicht zulässig und kann zu Verletzungen und/oder Beschädigungen des Produktes führen. Für aus bestimmungswidriger Verwendung entstandene

Schäden übernimmt der Hersteller keine Haftung. Das Produkt ist nicht für den gewerblichen Einsatz bestimmt.

● Lieferumfang

Kontrollieren Sie unmittelbar nach dem Auspacken immer den Lieferumfang auf Vollständigkeit sowie den einwandfreien Zustand des Produktes.

- 1 Sonnenliege
- 1 Kissenauflage
- 1 Montageanleitung

● Technische Daten

Gesamtmaße:	ca. 65 cm x 195 cm x 25,5 cm (B x L x H)
Maße Sitz-/ Liegefläche:	130 cm x 65 cm (L x B);
Rückenlehne:	65 cm x 65 cm (L x B)
Sitz-/Liegehöhe:	25,5 cm
Gewicht:	ca. 10,4 kg
Max. Traglast:	110 kg



Sicherheitshinweise

BEWAHREN SIE ALLE SICHERHEITSHINWEISE UND ANWEISUNGEN FÜR DIE ZUKUNFT AUF!

-  **⚠️ WARNUNG!** **LEBENS- UND UNFALLGEFAHR FÜR KLEINKINDER UND KINDER!** Lassen Sie Kinder niemals unbeaufsichtigt mit dem Verpackungsmaterial. Es besteht Erstickungsgefahr.
- Halten Sie Kinder während der Montage vom Arbeitsbereich fern. Zum Lieferumfang gehören eine Vielzahl von kleinen Schrauben und anderen Kleinteilen. Diese Kleinteile können beim Verschlucken oder Inhalieren lebensgefährlich sein.
- **⚠️ WARNUNG!** Gehen Sie beim Auseinander- und Zusammenklappen des Produkts vorsichtig vor, um Verletzungen / Einklemmen zu vermeiden.
- Achten Sie beim Auseinanderklappen darauf, dass der Klappmechanismus und die Rückenlehne ordnungsgemäß einrasten, bevor Sie das Produkt verwenden (siehe Abb. G und H).

- Achten Sie darauf, dass das Produkt nur von fachkundigen Personen montiert wird.
- Stellen Sie sicher, dass das Produkt auf einem festen, ebenen Untergrund steht.
- ⚠️ **VORSICHT!** Lassen Sie Kinder nicht unbeaufsichtigt! Das Produkt ist kein Kletter- oder Spielgerät! Stellen Sie sicher, dass Personen, insbesondere Kinder nicht auf das Produkt klettern bzw. sich nicht am Produkt anlehnen. Das Produkt kann aus dem Gleichgewicht kommen und umkippen. Verletzungen und / oder Beschädigungen können die Folgen sein.
- ⚠️ **VORSICHT!** Heben Sie das Produkt nicht an oder bewegen Sie es nicht, wenn es durch Gewicht belastet ist.
- Das Produkt darf immer nur von einer Person verwendet werden.
- Stellen Sie sich nicht auf das Produkt. Es könnte umkippen oder beschädigt werden.
- Halten Sie Tiere vom Produkt fern. Unkontrollierte Tiere könnten das Produkt umkippen.
- Überprüfen Sie in regelmäßigen Abständen alle Schraubverbindungen und ziehen Sie regelmäßig alle Schrauben nach.











- Verwenden Sie das Produkt nur für den vorgesehenen Zweck.
-  Überschreiten Sie nicht die maximale Traglast des Produktes.
- Sichern Sie das Produkt bei extremen Wetterbedingungen, z. B. bei starkem Wind.
- Verwenden Sie das Produkt nicht in der Nähe von offenem Feuer.

● Montage

Hinweis: Montieren Sie das Produkt auf einer ausreichend großen, kratzfesten Fläche. Decken Sie ggf. den Boden ab, um eventuelle Kratzer zu vermeiden.

- Montieren Sie das Produkt gemäß den Abbildungen A bis F.

List of pictograms used

	Please read the operating instructions!		Weather-resistant
	Observe the warnings and safety notes!		UV-resistant
	Danger to life and risk of accidents for infants and children!		Dispose of the packaging and product in an environmentally-friendly manner!
	Maximum load bearing capacity		The product can be used when camping.
	The product is suitable for use in private outdoor areas (e.g. in gardens).		The product is not intended for commercial use.

Wicker Sun Lounger

● Introduction

 This document is a shorter printed version of the complete instruction manual. By scanning the QR code, you will be taken straight to the Lidl service website (www.lidl-service.com) where you

can view and download the complete instruction manual by entering the article number (IAN) 384188_2107. **WARNING!** Observe the complete instruction manual and safety notes to prevent personal injury and property damage. The short guide forms an integral part of this product. Prior to using the product, familiarize yourself with all operation and safety notes. Keep the short manual

well preserved and if you hand the product on to third parties, all documentation should be passed on as well.



● Intended use

This product is a sun lounger, which is suitable for outdoor use. This product is suitable for personal use by persons with a maximum weight of 110 kg. Any use other than the aforementioned or any product modification is prohibited and can lead to injuries and/or product damage. The manufacturer assumes no liability for damages due to improper use. This product is not intended for commercial use.

● Scope of delivery

Check that all the parts are present and that the product is in perfect condition immediately after unpacking.

- 1 sun lounger
- 1 cushion pad
- 1 set of assembly instructions

● Technical data

Overall dimensions:	approx. 65 cm x 195 cm x 25.5 cm (W x L x H)
Dimensions seat/ reclining surface:	130 cm x 65 cm (L x W);
Back rest:	65 cm x 65 cm (L x W)
Seat/ reclining height:	25.5 cm
Weight:	approx. 10.4 kg
Max. load:	110 kg



Safety information

KEEP ALL SAFETY INFORMATION AND INSTRUCTIONS FOR FUTURE REFERENCE!

-  **⚠ WARNING! DANGER TO LIFE AND RISK OF ACCIDENTS FOR INFANTS AND CHILDREN!** Never leave children unsupervised with the packaging material. There is a danger of suffocation.
- Keep children out of the area you are working in. The scope of delivery includes a number of small screws and other small parts. These small parts could be inhaled or swallowed and cause a danger to life.
- **⚠ WARNING!** Take care when unfolding or folding up the product in order to avoid injuries or getting trapped.
- When unfolding the product, make sure that the folding mechanism and the back rest properly click into place before you use the product (see fig. G and H).

- Make sure that the product is only assembled by persons who know how to do so.
- Make sure that the product stands on a solid surface at floor level.
- ⚠ **CAUTION!** Do not leave children unattended! The product is not a climbing frame or toy! Make sure that nobody climbs or leans on the product, particularly children. The product may otherwise become unbalanced and tip over. This may result in injury and / or damage.
- ⚠ **CAUTION!** Do not lift or move the product if it is supporting any object.
- This product may only be used by one person at a time.
- Do not stand on the product. It could fall or get damaged.
- Keep animals away from the product. Out of control animals may tip the product over.
- Check at regular intervals that all the screws are tight and retighten them regularly.
- Only use the product for the intended purpose.
-  Do not exceed the product's maximum load capacity.











- Secure the product in extreme weather conditions e.g. in strong winds.
- Do not use the product near open fire.

● Installation

Note: Assemble the product on an adequately sized, scratch-resistant surface. If necessary, cover the ground to prevent scratches.

- Assemble the product according to figures A to F.

Légende des pictogrammes utilisés

	Lire le mode d'emploi !		Résistant aux intempéries
	Respecter les avertissements et les consignes de sécurité !		Résistant aux UV
	Danger de mort et d'accident pour les nourrissons et les enfants !		Mettez l'emballage et le produit au rebut en respectant l'environnement !
	Capacité maximale de charge		Le produit peut être utilisé au camping.
	Le produit est uniquement prévu pour un usage privé en plein-air (p. ex. dans un jardin).		Le produit n'est pas destiné à une utilisation commerciale.

Bain de soleil tressé

● Introduction

 Ce document est une version imprimée abrégée du mode d'emploi complet. En scannant le code QR, vous accédez directement à la page de service de Lidl (www.lidl-service.com), et en

saisissant le numéro d'article (IAN) 384188_2107, vous pouvez consulter et télécharger le mode d'emploi complet.

AVERTISSEMENT ! Respectez le mode d'emploi complet et les consignes de sécurité afin d'éviter tout dommage corporel et matériel. Le guide de démarrage rapide fait partie intégrante de ce produit.

Avant d'utiliser le produit, familiarisez-vous avec toutes les instructions d'utilisation et de sécurité. Conservez le guide de démarrage rapide dans un endroit sûr et remettez tous les documents lorsque vous transmettez le produit à un tiers.



● Utilisation conforme

Ce produit est un bain de soleil destiné à une utilisation à l'extérieur. Le produit est uniquement destiné à l'usage privé et pour des personnes d'un poids max. de 110 kg. Une autre utilisation que celle décrite ci-dessus ou une modification du produit n'est pas permise et peut engendrer des blessures et/ou un endommagement du produit. Le fabricant décline toute responsabilité pour les dommages résultant d'une utilisation non conforme. Le produit n'est pas destiné à une utilisation commerciale.

● Contenu de la livraison

Immédiatement après avoir déballé le produit, veuillez toujours contrôler que le produit a été livré dans son intégralité et qu'il se trouve en parfait état.

- 1 bain de soleil
- 1 matelas
- 1 notice de montage

● Caractéristiques techniques

Dimensions

totales : env. 65 cm x
195 cm x 25,5 cm
(l x L x h)

Dimensions

de surface
d'assise/
de couchage : 130 cm x 65 cm
(L x l) ;

Dossier : 65 cm x 65 cm
(L x l)

Hauteur

d'assise/
de couchage : 25,5 cm

Poids : env. 10,4 kg

Poids max.

supporté : 110 kg



Consignes de sécurité

CONSERVEZ TOUTES LES CONSIGNES DE SÉCURITÉ ET INSTRUCTIONS POUR POUVOIR LES CONSULTER ULTÉRIEUREMENT !



**⚠️ AVERTISSEMENT !
DANGER DE MORT ET
D'ACCIDENT POUR LES
NOURRISSONS ET LES**

ENFANTS ! Ne laissez jamais les enfants manipuler les emballages sans surveillance. Risque d'asphyxie.

- Tenez toujours les enfants éloignés de la zone de travail lors du montage. Un grand nombre de vis et de pièces de petite taille sont fournies à la livraison. Celles-ci représentent un danger de mort en cas d'ingestion ou d'inhalation.

⚠️ AVERTISSEMENT !

Procédez prudemment lors du dépliage et du pliage du produit afin d'éviter blessures et coincements.

- Lors du dépliage, veillez à ce que le mécanisme de pliage et

le dossier s'enclenchent correctement avant d'utiliser le produit (voir fig. G et H).

- Veillez à ce que le produit soit uniquement monté par des personnes compétentes.
- Veillez à installer le produit sur une surface plane et solide.
- ⚠️ **ATTENTION !** Ne laissez pas les enfants sans surveillance ! Le produit n'est ni une structure à escalader, ni un jouet ! Assurez-vous que les personnes, et particulièrement les enfants, n'escaladent pas le produit et ne s'appuient pas dessus. Le produit peut être déséquilibré et basculer. Cela pourrait engendrer des blessures et/ou des dommages.
- ⚠️ **ATTENTION !** Ne soulevez pas le produit ou ne le déplacez pas lorsqu'il est chargé.
- Le produit doit toujours être utilisé par une seule personne.
- Ne vous mettez pas debout sur le produit. Il pourrait basculer ou être endommagé.
- Tenez les animaux éloignés du produit. Des animaux non surveillés pourraient renverser le produit.
- Contrôlez tous les raccordements à vis à intervalles réguliers et

resserrez régulièrement toutes les vis.

- Utilisez le produit uniquement dans le cadre de son emploi prévu.
-  Ne dépassez pas la capacité maximale de charge du produit.
- En cas de conditions météorologiques extrêmes, par ex. en cas de vent fort, sécurisez le produit.
- N'utilisez pas le produit à proximité d'un feu ouvert.

● Montage

Remarque : montez le produit sur une surface suffisamment grande et résistante aux rayures. Au besoin, recouvrez la surface pour éviter toute rayure.

- Montez le produit conformément aux figures A à F.

Legenda van de gebruikte pictogrammen

	Lees de gebruiksaanwijzing!		Weerbestendig
	Neem de waarschuwingen en veiligheidsinstructies in acht!		UV-bestendig
	Levensgevaar en kans op ongevallen voor kleuters en kinderen!		Voer de verpakking en het product op een milieuvriendelijke wijze af!
	Maximale draaglast		Het product kan worden gebruikt tijdens het kamperen.
	Het product is geschikt voor privégebruik buitenshuis (bijv. in de tuin).		Het product is niet bestemd voor commercieel gebruik.

Vlechtwerk-ligbed

● Inleiding



Bij dit document gaat het om een verkorte versie van de volledige gebruiksaanwijzing. Door het scannen van de QR-code komt u direct op de Lidl-Servicepagina (www.lidl-service.com) en kunt

u door het invoeren van het artikelnummer (IAN) 384188_2107 de volledige gebruiksaanwijzing bekijken en downloaden.

WAARSCHUWING! Neem de volledige gebruiksaanwijzing en de veiligheidsinstructies in acht om verwondingen en materiële schade te vermijden. De beknopte handleiding is een onderdeel van dit product. Maak u voor het gebruik van het

product vertrouwd met alle bedienings- en veiligheidsinstructies. Bewaar de beknopte handleiding goed en overhandig ook alle documenten als u het product aan derden geeft.



● Correct en doelmatig gebruik

Bij dit product gaat het om een ligbed dat geschikt is voor gebruik buitenshuis. Het product is bestemd voor privégebruik voor personen met een maximaal gewicht van 110 kg. Een ander gebruik dan hiervoor beschreven of een verandering aan het product is niet toegestaan en kan tot letsel en/of schade aan het product leiden. De fabrikant is niet aansprakelijk voor schade die terug te voeren is op ondoelmatig gebruik. Het product is niet bestemd voor commercieel gebruik.

● Omvang van de levering

Controleer de levering altijd direct na het uitpakken op volledigheid en onberispelijke staat van het product.

- 1 zonnebed
- 1 kussen
- 1 montagehandleiding

● Technische gegevens

Totale afmetingen:	ca. 65 cm x 195 cm x 25,5 cm (b x l x h)
Afmetingen zit-/ligvlak:	130 cm x 65 cm (l x b);
Rugleuning:	65 cm x 65 cm (l x b)
Zit-/lighoogte:	25,5 cm
Gewicht:	ca. 10,4 kg
Max. draaglast:	110 kg



Veiligheids- instructies

**BEWAAR ALLE VEILIGHEIDSIN-
STRUCTIES EN AANWIJZINGEN
VOOR LATER GEBRUIK!**



**⚠ WAARSCHUWING!
LEVENSGEVAAR EN KANS
OP ONGEVALLEN VOOR
KLEUTERS EN KINDEREN!**

Laat kinderen nooit zonder toe-
zicht bij het verpakkingsmateriaal.
Er bestaat verstikkingsgevaar.

- Houd kinderen tijdens de montage bij de werkplek vandaan. Tot de omvang van de levering behoren veel kleine schroeven en andere kleine onderdelen. Bij innemen of inslikken kunnen deze kleine onderdelen levensgevaarlijk zijn.

⚠ WAARSCHUWING!

Ga bij het in- en uitklappen van het product voorzichtig te werk om verwondingen / inklemmen te voorkomen.

- Let er bij het uitklappen op dat het klapmechanisme en de rugleuning correct vergrendelen, voordat u het product gebruikt (zie afb. G en H).

- Zorg ervoor dat het product alleen door vakkundige personen wordt gemonteerd.
- Zorg ervoor dat het product op een stevige, vlakke ondergrond staat.

⚠ PAS OP! Houd kinderen in het oog! Het product is geen klim- of speeltoestel! Zorg ervoor dat personen, met name kinderen, niet op het product klimmen of tegen het product aanleunen. Het product kan uit balans raken en omvallen. Verwondingen en / of beschadigingen kunnen het gevolg zijn.

⚠ PAS OP! Til het product niet op en verplaats het niet wanneer het met gewicht is belast.

- Het product mag slechts door één persoon tegelijk worden gebruikt.
- Ga niet op het product staan. Het kan omvallen of beschadigd raken.
- Houd dieren uit de buurt van het product. Vrijlopende dieren kunnen het product laten kantelen.
- Controleer regelmatig alle schroefverbindingen en draai zo nodig alle schroeven nogmaals vast.
- Gebruik het product alleen voor het beoogde gebruikdoeleinde.



-  Overschrijd de maximale draaglast van het product niet.
- Zet het product vast bij extreme weersomstandigheden, bijv. bij harde wind.
- Gebruik het product niet in de buurt van open vuur.

● Montage

Opmerking: monteer het product op een voldoende groot, krasbestendig oppervlak. Dek de bodem eventueel af om eventuele krassen te voorkomen.

- Monteer het product volgens de afbeeldingen A t/m F.

Legenda zastosowanych piktogramów

	Przeczytać instrukcję obsługi!		Odporna na wpływy atmosferyczne
	Przestrzegać wskazówek ostrzegawczych i bezpieczeństwa!		Produkt odporny na promienie UV
	Niebezpieczeństwo utraty życia i wypadku dla dzieci!		Opakowanie oraz produkt zutylizować zgodnie z zaleceniami dotyczącymi ochrony środowiska naturalnego!
	Maksymalne obciążenie graniczne		Produkt może być stosowany podczas kempingu.
	Produkt nadaje się do prywatnego użytku na zewnątrz (np. w ogrodzie).		Produkt nie jest przeznaczony do użytku komercyjnego.

Leżak z plecionki

● Instrukcja

 Niniejszy dokument jest skróconą, wydrukowaną wersją kompletnej instrukcji obsługi. Zeskanowanie kodu QR przeniesie

Cię bezpośrednio na stronę serwisu Lidl (www.lidl-service.com) i po wpisaniu numeru artykułu (IAN) 384188_2107 będziesz mógł/a obejrzeć i pobrać pełną instrukcję obsługi.

OSTRZEŻENIE! Należy przestrzegać kompletnej instrukcji obsługi

oraz wskazówek bezpieczeństwa, aby uniknąć obrażeń ciała i szkód materialnych. Skrócona instrukcja obsługi jest integralną częścią tego produktu. Przed użyciem produktu należy zapoznać się ze wszystkimi wskazówkami dotyczącymi obsługi i bezpieczeństwa. Zachować skróconą instrukcję a przy przekazaniu produktu osobom trzecim należy ją dołączyć.



● Zastosowanie zgodne z przeznaczeniem

W przypadku tego produktu chodzi o leżak, który przeznaczony jest do użytku na zewnątrz. Produkt przeznaczony jest do prywatnego użytku dla osób o maksymalnej wadze 110kg. Użycie inne niż wyżej opisane lub dokonywanie zmian produktu nie jest dozwolone i może prowadzić do jego uszkodzenia. Producent nie ponosi odpowiedzialności za

szkody powstałe wskutek użycia produktu niezgodnie z jego przeznaczeniem. Produkt nie jest przeznaczony do użytku komercyjnego.

● Zawartość

Bezpośrednio po wypakowaniu należy sprawdzić, czy zestaw jest kompletny oraz czy produkt jest w nienagannym stanie.

- 1 leżak
- 1 poduszka
- 1 instrukcja montażu

● Dane techniczne

Wymiary całkowite:	ok. 65 cm x 195 cm x 25,5 cm (szer. x dł. x wys.)
Wymiary powierzchnia do siedzenia/leżenia:	130 cm x 65 cm (dł. x szer.);
Oparcie na plecy:	65 cm x 65 cm (dł. x szer.)

Wysokość
do siedzenia /
leżenia: 25,5 cm
Waga: ok. 10,4 kg
Maks.
obciążenie: 110 kg



Wskazówki bezpieczeństwa

WSZYSTKIE WSKAZÓWKI DOTYCZĄCE BEZPIECZEŃSTWA I INSTRUKCJE NALEŻY ZACHOWAĆ NA PRZYSZŁOŚĆ!

■  **⚠️ OSTRZEŻENIE!
ZAGROŻENIE ŻYCIA
I NIEBEZPIECZEŃSTWO
WYPADKU DLA DZIECI!**

Nigdy nie pozostawiać dzieci bez nadzoru z materiałem opakowania. Niebezpieczeństwo uduszenia.

- Podczas montażu należy pilnować, aby w pobliżu miejsca pracy nie było dzieci. W zestawie znajdują się liczne małe śruby i inne drobne części. Połknięcie lub zainhalowanie małych części może zagrozić życiu.

- **⚠️ OSTRZEŻENIE!** Podczas rozkładania i składania produktu należy ostrożnie postępować,

aby uniknąć urazów / przytrzaśnięcia.

- Przy rozkładaniu należy uważać na to, aby mechanizm składania i oparcie odpowiednio zaskoczyły, zanim użyje się produktu (patrz rys. G i H).
- Zadbaj o to, aby produkt został zamontowany przez osobę posiadającą odpowiednie kwalifikacje.

- Produkt ustawiać wyłącznie na stabilnym i równym podłożu.

- ⚠️ **OSTROŻNIE!** Nie pozostawiać dzieci bez nadzoru! Produkt nie jest zabawką ani pomocą do wspinaczek! Należy upewnić się, czy nikt, a szczególnie dzieci, nie wspinają się na produkt, bądź się na nim zawieszają. Produkt może się przechylić i przewrócić. Następstwem mogą być urazy i/lub szkody materialne.

- ⚠️ **OSTROŻNIE!** Produktu nie podnosić ani nie poruszać nim, jeśli jest obciążony.

- Produktu może używać tylko jedna osoba naraz.
- Proszę nie stawać na produkcie. Może się on przewrócić lub zostać uszkodzony.
- Nie dopuszczać zwierząt do produktu. Niekontrolowane

zwierzęta mogą przewrócić produkt.











- Należy w regularnych odstępach przeprowadzać kontrolę wszystkich miejsc połączeniowych oraz regularnie dokręcać wszystkie śruby.
- Produktu należy używać wyłącznie do przewidzianego celu.
-  Nie przekraczać maksymalnego obciążenia produktu.
- W przypadku ekstremalnych warunków pogodowych, np. przy mocnym wietrze, należy zabezpieczyć produkt.
- Nie używać produktu w pobliżu otwartego ognia.

● **Montaż**

Wskazówka: produkt należy montować na jakiejś wystarczająco dużej, odpornej na zadrapania powierzchni. Ewentualnie przykryć podłogę, aby uniknąć możliwych zadrapań powierzchni.

- Produkt należy zmontować zgodnie z ilustracjami A do F.

Legenda použitých piktogramů

	Přečtěte si návod k použití!		Odolný proti povětrnostním vlivům
	Respektujte výstražné a bezpečnostní pokyny!		Odolnost proti ultrafialovému záření
	Nebezpečí ohrožení života a nehody malých i velkých dětí!		Obal a výrobek likvidujte ekologicky!
	Maximální nosnost		Výrobek můžete používat při kempování.
	Výrobek je vhodný k použití pouze v soukromých venkovních prostorech (např. na zahradě).		Výrobek není určen k výdělečné činnosti.

Lehátko z umělého ratanu

● Úvod

 Tento dokument je zkrácenou tištěnou verzí kompletního návodu k obsluze. Naskenováním QR kódu se dostanete přímo na servisní stránku firmy Lidl (www.lidlservice.com)

a můžete zadáním čísla artiklu (IAN) 384188_2107 zobrazit a stáhnout kompletní návod k obsluze. **VAROVÁNÍ!** Dodržujte kompletní návod k obsluze a bezpečnostní pokyny, aby nedošlo ke zranění osob a věcným škodám. Krátký návod k obsluze je nedílnou součástí tohoto produktu. Před použitím výrobku se seznamte se všemi obslužnými a

bezpečnostními pokyny. Krátký návod k obsluze si dobře uschovejte a při předávání výrobku třetím osobám předejte i všechny dokumenty.



● Použití ke stanovenému účelu

Tento výrobek je zahradní lehátko, určené k použití ve venkovních prostorách. Výrobek je vhodný k soukromému použití osobami o maximální hmotnosti 110 kg. Jiné než zde popsané použití či změna výrobku není přípustné a může vést ke zraněním a/ nebo k poškození výrobku. Výrobce neručí za škody vzniklé jiným použitím než použitím ke stanovenému účelu. Výrobek není určen k výdělečné činnosti.

● Obsah dodávky

Bezprostředně po vybalení zkontrolujte úplnost dodávky a bezvadný stav výrobku.

- 1 zahradní lehátko
- 1 opěradlo s polštářem
- 1 návod k montáži

● Technická data

Celkové rozměry: cca 65 cm x 195 cm x 25,5 cm (Š x D x V)

Rozměry plochy k sezení / ležení: 130 cm x 65 cm (D x Š);

Opěradlo: 65 cm x 65 cm (D x Š)

Výška sezení / ležení: 25,5 cm

Hmotnost: cca 10,4 kg

Max. nosnost: 110 kg



Bezpečnostní upozornění

USCHOVEJTE SI VŠECHNY BEZPEČNOSTNÍ POKYNY A INSTRUKCE PRO PŘÍPADNÉ POZDĚJŠÍ POUŽITÍ!

-  **VÝSTRAHA! NEBEZPEČÍ OHROŽENÍ ŽIVOTA A NEHODY MALÝCH I VELKÝCH DĚTÍ!** Nenechávejte děti nikdy bez dohledu s obalovým materiálem. Hrozí nebezpečí udušení.
- Během montáže chraňte pracoviště před dětmi. Součástí dodávky je velký počet malých šroubů a jiných drobných dílů. Tyto malé díly mohou při spolknutí nebo vdechnutí způsobit udušení.
- **VÝSTRAHA!** Při rozkládání a skládání výrobku postupujte opatrně tak, abyste vyloučili zranění / přivření.
- Při rozkládání výrobku dávejte pozor, aby byly skládací mechanismus a opěradlo správně zajištěny dříve, než začnete výrobek používat (viz obr. G a H).
- Pamatujte, že výrobek smí smontovat pouze osoby s odbornými znalostmi.

- Zajistěte, aby stál výrobek na pevném a vodorovném podkladu.

OPATRNĚ! Nenechávejte děti bez dozoru! Výrobek není prolézačka ani hračka! Zajistěte, aby osoby, především děti, na výrobek nešplhaly a neopíraly se o něj. Výrobek může ztratit rovnováhu a převrátit se. Následkem může být úraz anebo poškození.

OPATRNĚ! Je-li výrobek zatížen hmotností, nezvedejte jej a nepohybuje jím.









- Výrobek smí používat jen jedna osoba.
- Nestavte se na výrobek. Může dojít k převrácení nebo poškození.
- Chraňte výrobek před zvířaty. Zvířata mohou výrobek převrhnout.
- Kontrolujte pravidelně všechny šroubové spoje a případně dotáhněte šrouby.
- Výrobek používejte jen ke stanovenému účelu.
-  Nepřekračujte maximální nosnost výrobku.
- Za extrémních povětrnostních podmínek, např. za silného větru, výrobek zajistěte.
- Nepoužívejte výrobek v blízkosti otevřeného ohně.

● Montáž

Upozornění: Výrobek montujte na dostatečně velké ploše, odolné vůči poškrábání. Podlahu případně přikryjte, abyste zabránili eventuálnímu poškrábání.

- Montujte výrobek podle obrázků A až F.

Legenda použitých piktogramov

	Prečítajte si návod na používanie!		Odolnosť voči poveternostným vplyvom
	Rešpektujte výstražné a bezpečnostné upozornenia!		Odolnosť voči UV-žiarieniu
	Nebezpečenstvo ohrozenia života a nebezpečenstvo nehody pre malé a staršie deti!		Obal a výrobok ekologicky zlikvidujte!
	Maximálna nosnosť		Produkt je možné používať pri kempovaní.
	Výrobok je vhodný na používanie v súkromnej oblasti exteriéru (napr. v záhrade).		Produkt nie je určený na podnikateľské nasadenie.

Ležadlo z umelého ratanu

● Úvod

 Tento dokument je skrátenou tlačенou verziou celého návodu na ovládanie. Naskenovaním QR kódu sa dostanete priamo na stránku servisu Lidl (www.lidl-service.com) a zadaním čísla výrobku (IAN) 384188_2107 si môžete

prezrieť a stiahnuť kompletný návod na ovládanie.

prezrieť a stiahnuť kompletný návod na ovládanie.

VAROVANIE! Dodržiavajte celý návod na ovládanie a bezpečnostné pokyny, aby nedošlo k poraneniu osôb a vecným škodám. Krátky

návod je súčasťou tohto výrobku. Pred používaním výrobku sa oboznámte so všetkými ovládacími a bezpečnostnými pokynmi. Krátky návod si dobre uschovajte a pri predaní výrobku tretím osobám im vydajte i všetky podklady.



● Používanie v súlade s určeným účelom

Tento výrobok je ležadlo, ktoré je vhodné na používanie v oblasti exteriéru. Produkt je vhodný na súkromné používanie pre osoby s maximálnou hmotnosťou 110 kg. Iné využitie ako je vyššie uvedené alebo zmena výrobku sú neprípustné a môžu viesť k zraneniu a/alebo poškodeniu výrobku. Výrobca nezodpovedá za škody vzniknuté používaním výrobku, ktoré je v rozpore s jeho určeným účelom. Výrobok nie je určený na komerčné používanie.

● Obsah dodávky

Bezprostredne po vybalení vždy skontrolujte úplnosť dodávky ako aj bezchybný stav výrobku.

- 1 lehátko
- 1 vankúšová podložka
- 1 montážny návod

● Technické údaje

Celkové rozmery:	cca. 65 cm x 195 cm x 25,5 cm (Š x D x V)
Rozmery plochy na sedenie / ležanie:	130 cm x 65 cm (D x Š);
Chrbtová opierka:	65 cm x 65 cm (D x Š)
Výška v sede / leži:	25,5 cm
Hmotnosť:	cca. 10,4 kg
Max. nosnosť:	110 kg



Bezpečnostné upozornenia

VŠETKY BEZPEČNOSTNÉ UPOZORNENIA A POKYNY USCHOVAJTE PRE NESKORŠIE POUŽITIE!

-  **VAROVANIE!** **NEBEZPEČENSTVO OHROZENIA ŽIVOTA A NEBEZPEČENSTVO NEHODY PRE MALÉ I STARŠIE DETI!** Nikdy nenechávajte deti bez dozoru s obalovým materiálom. Hrozí nebezpečenstvo zadusenia.
- Počas montáže zabráňte prístupu detí do pracovnej oblasti. Súčasťou dodávky je množstvo malých skrutiek a iných drobných súčiastok. Drobné časti môžu byť v prípade prehltnutia alebo vdýchnutia životu nebezpečné.
- **VAROVANIE!** Pri rozkladaní a skladaní výrobku buďte opatrný, aby ste predišli poraneniam / privretiu prstov.
- Pri rozkladaní dbajte na to, aby vyklápací mechanizmus a opierka chrbta správne zapadli predtým, ako budete výrobok používať (pozri obr. G a H).

- Dbajte na to, aby výrobok montovali iba osoby s odbornými znalosťami.
- Zabezpečte, aby výrobok stál na pevnom, vodorovnom podklade.
- ⚠ **OPATRNE!** Deti nenechávajte bez dozoru! Výrobok nie je určený na lezenie alebo na hranie! Zabezpečte, aby osoby, predovšetkým deti, na výrobok neliezli ani sa oň neopierali. Výrobok môže stratiť rovnováhu a prevrátiť sa. V dôsledku toho môžu vzniknúť poranenia a / alebo vecné škody.
- ⚠ **OPATRNE!** Výrobok nedvíhajte ani ho nepremiestňujte, ak je zaťaženy.
- Výrobok smie vždy používať iba jedna osoba.
- Nestavajte sa na výrobok. Mohol by sa prevrátiť alebo poškodiť.
- Zvieratá udržiavajte v bezpečnej vzdialenosti od výrobku. Nekontrolované zvieratá môžu výrobok prevrátiť.
- V pravidelných intervaloch kontrolujte všetky skrutkové spoje a pravidelne doťahujte všetky skrutky.
- Používajte výrobok iba na určený účel.



-  Neprekračujte maximálnu nosnosť produktu.
- Pri extrémnych poveternostných podmienkach, napr. pri silnom vetre, zaistite výrobok.
- Nepoužívajte výrobok v blízkosti otvoreného ohňa.

● Montáž

Upozornenie: Výrobok montujte na dostatočne veľkej ploche odolnej proti poškrabaniu. Podlahu príp. prikryte, aby ste zabránili možným škrabancom.

- Zmontujte výrobok podľa obrázkov A až F.

Leyenda de pictogramas utilizados

	<p>¡Lea el manual de instrucciones!</p>		<p>Impermeable</p>
	<p>¡Tenga en cuenta las advertencias e indicaciones de seguridad!</p>		<p>Resistente a rayos UV</p>
	<p>¡Peligro mortal y de accidentes para bebés y niños!</p>		<p>¡Deseche el material de embalaje y el producto de forma respetuosa con el medioambiente!</p>
	<p>Máxima capacidad de carga</p>		<p>El producto puede utilizarse en acampadas.</p>
	<p>El producto solo es adecuado para el uso en exteriores privados (p. ej. en el jardín).</p>		<p>El producto no ha sido diseñado para ser utilizado con fines comerciales.</p>

Tumbona de entramado

● Introducción

 Este documento se trata de una copia impresa acortada del manual de instrucciones completo. Escaneando el código QR accede directamente a la página del Servicio

Lidl (www.lidl-service.com) donde, introduciendo el número de artículo (IAN) 384188_2107, puede consultar y descargar el manual de instrucciones completo.

¡ADVERTENCIA! Observe el manual de instrucciones completo y las indicaciones de seguridad para evitar daños personales y materiales.

La guía rápida forma parte integrante del producto. Familiarícese con las indicaciones de uso y de seguridad antes de comenzar a utilizar el producto. Conserve esta guía rápida y asegúrese de proporcionar todos los documentos relacionados con el producto en caso de entregarlo a terceros.



● Especificaciones de uso

Este producto consiste en una tumbona indicada para el uso en espacios exteriores. El producto está indicado para el uso privado y para personas con un peso máximo de 110 kg. No se permite un empleo distinto al indicado previamente ni una modificación del producto, ya que esto podría ocasionar lesiones y/o daños en el producto. El fabricante no se hace responsable de los daños que puedan derivarse de

un uso indebido del producto. El producto no ha sido concebido para uso comercial.

● Contenido

Compruebe siempre inmediatamente después de desembalar la integridad del contenido y el perfecto estado del producto.

- 1 tumbona
- 1 cojín de asiento
- 1 manual de instrucciones

● Características técnicas

Dimensiones

totales: aprox. 65 cm x
195 cm x 25,5 cm
(An x L x Al)

Dimensiones
de superficie
de asiento /

apoyo: 130 cm x 65 cm
(L x An);

Respaldo: 65 cm x 65 cm
(L x An)

Altura de
asiento /

apoyo: 25,5 cm

Peso: aprox. 10,4 kg
Máx.
capacidad
de carga: 110 kg



Indicaciones de seguridad

¡CONSERVE TODAS LAS INSTRUCCIONES DE SEGURIDAD PARA FUTURAS CONSULTAS!

-  **¡ADVERTENCIA!**
¡PELIGRO DE MUERTE Y ACCIDENTE PARA BEBÉS Y NIÑOS! Nunca deje a los niños sin vigilancia con el material de embalaje. Existe riesgo de asfixia.
- Mantenga a los niños alejados de la zona de trabajo durante el montaje. En el volumen de suministro se incluye una variedad de tornillos pequeños y piezas pequeñas. Estas piezas pequeñas pueden resultar mortales si se ingieren o inhalan.
- **¡ADVERTENCIA!** Al abrir o plegar el producto, proceda con cuidado para evitar lesiones/atrapamiento.
- Al desplegar el producto, asegúrese de que el mecanismo de

plegado y el respaldo encajen correctamente antes de utilizarlo (ver fig. G y H).

- Tenga en cuenta que el producto solo debe ser montado por personal especializado.
- Asegúrese de que el producto sea colocado sobre una base estable a ras del suelo.
- ⚠ **¡CUIDADO!** ¡No deje a los niños sin vigilancia! ¡El producto no es un juguete ni sirve para escalar! Asegúrese de que nadie, en especial niños, trepe al producto o se apoye en él. El producto podría desequilibrarse y volcarse. Como consecuencia podrían producirse lesiones y/o daños.
- ⚠ **¡CUIDADO!** No levante el producto ni lo desplace cuando esté cargado con peso.
- El producto solo debe utilizarse por una persona.
- Nunca se ponga de pie sobre el producto. Podría volcarse o dañarse.
- Mantenga a los animales lejos del producto. Un animal descontrolado podría volcar el producto.
- Compruebe con regularidad todas las uniones roscadas y

apriete todos los tornillos regularmente.

- Utilice el producto únicamente para el uso previsto.
-  No supere la capacidad de carga máxima del producto.
- Proteja el producto en caso de condiciones ambientales extremas, p. ej. vientos fuertes.
- No coloque el producto cerca de llamas vivas.

● Montaje

Nota: Monte el producto sobre una superficie lo suficientemente grande y resistente a los arañazos. En caso necesario, cubra el suelo para evitar posibles arañazos.

- Monte el producto tal y como se muestra en las ilustraciones A-F.

De anvendte piktogrammers legende

	Læs betjeningsvejledningen!		Vejrbestandig
	Overhold advarsels- og sikkerhedshenvisninger!		UV-bestandig
	Livs- og ulykkesfare for småbørn og børn!		Bortskaf emballage og produkt miljøvenligt!
	Maksimal bæreevne		Produkt kan bruges til camping.
	Produktet er egnet til anvendelse i private udendørsområder (f.eks i haven).		Produktet er ikke beregnet til erhvervsmæssig anvendelse.

Solseng i flet

● Indledning

 Dette dokument er en forkortet, trykt udgave af den komplette betjeningsvejledning. Ved at scanne QR-koden har du direkte adgang til Lidl-service-siden (www.lidl-service.com) og kan åbne

den komplette betjeningsvejledning ved at indtaste varenummeret

(IAN) 384188_2107 og downloade den.

ADVARSEL! Vær opmærksom på den komplette betjeningsvejledning og sikkerhedshenvisningerne, for at undgå personskader og materielle skader. Den korte vejledning er del

af dette produkt. Gør dig før brug af produktet fortrolig med alle betjenings- og sikkerhedshenvisninger. Opbevar den korte vejledning forsvarligt og udlever alle bilag, hvis du giver produktet videre til tredjepart.



● Formålsbestemt anvendelse

Dette produkt er en liggestol, som er egnet til undendørs anvendelse. Produktet er egnet til privat brug til personer med en maksimalvægt på 110 kg. En anden anvendelse end beskrevet ovenfor eller en ændring af produktet er ikke tilladt og kan føre til personskader og/eller beskadigelser på produktet. Producenten påtager sig intet ansvar for skader, der skyldes u hensigtsmæssig anvendelse. Produktet er ikke beregnet til erhvervs mæssig brug.

● Leverede dele

Kontroller altid umiddelbart efter udpakningen, om leveringen er komplet, samt at produktet er i en fejlfri tilstand.

- 1 liggestol
- 1 hynde
- 1 monteringsvejledning

● Tekniske data

Samlede mål: ca. 65 cm x 195 cm x 25,5 cm (B x L x H)

Mål sæde-/liggeflade: 130 cm x 65 cm (L x B);

Ryglæn: 65 cm x 65 cm (L x B)

Sæde-/liggehøjde: 25,5 cm

Vægt: ca. 10,4 kg

Maks. bæreevne: 110 kg



Sikkerheds- henvisninger

**OPBEVAR ALLE SIKKERHEDS-
HENVISNINGER OG VEJLED-
NINGER TIL FREMTIDIG BRUG!**

-  **⚠ ADVARSEL!**
**LIVS- OG ULYKKES-
FARE FOR SMÅBØRN OG
BØRN!** Lad aldrig børn være uden opsyn med emballagen. Der er fare for kvælning.
- Hold børn på afstand af arbejdsområdet under montagen. Leve- ringen omfatter adskillige små skruer og andre smådele. Disse smådele kan, hvis de sluges eller inhaleres, være livsfarlige.
- **⚠ ADVARSEL!** Vær forsigtig ved ud- og sammenfoldning af produktet for at undgå kvæstelser / klemning.
- Vær ved udfoldning opmærksom på, at foldemekanismen og ryglænet går helt i hak, inden du anvender produktet (se af- bildning G og H).
- Sørg for, at produktet kun mon- teres af fagkyndige personer.
- Sørg for, at produktet står på et fast, jævnt underlag.

⚠ FORSIGTIG! Lad ikke børn være uden opsyn! Produktet er ikke noget klatre- eller legeap- parat! Sørg for at ingen perso- ner og især ikke børn klatrer op på produktet eller læner sig op ad det. Produktet kan komme ud af balance og vælte. Det kan resultere i personskader og / eller beskadigelser.











- **⚠ FORSIGTIG!** Lad være med at løfte produktet eller bevæge det, når det er belastet med vægt.
- Produktet må altid kun anvendes af en person.
- Stil dig ikke på produktet. Det kan vælte eller blive beskadiget.
- Hold dyr på afstand af pro- duktet. Ukontrollerede dyr kan vælte produktet.
- Kontroller i regelmæssige afstande alle skrueforbindelser og spænd alle skruer regelmæssigt efter.
- Anvend kun produktet til det be- regnede anvendelsesformål.
-  Overskrid ikke produktets maksimale bæreevne.
- Sikr produktet ved ekstreme vejrforhold, f.eks. ved kraftig blæst.
- Anvend aldrig produktet i nærheden af åben ild.

● Montering

Bemærk: Monter produktet på en tilstrækkelig stor, ridsefast overflade. Afdæk eventuelt gulvet for at undgå eventuelle skader.

- Monter produktet iht. afbildningerne A til F.

Legenda dei pittogrammi utilizzati

	Leggere il manuale di istruzioni per l'uso!		Resistente alle intemperie
	Rispettare le avvertenze e le indicazioni di sicurezza!		Resistente ai raggi UV
	Pericolo di morte e incidente per neonati e bambini!		Smaltire l'imballaggio e il prodotto in modo ecocompatibile!
	Portata massima		Il prodotto può essere utilizzato in campeggio.
	Il prodotto è adatto solo per l'uso privato in ambienti esterni (ad es. in giardino).		Il prodotto non è destinato all'uso commerciale.

Sdraio

● Introduzione

 Questo documento è un'edizione abbreviata delle istruzioni per l'uso complete. Facendo la scansione del codice QR puoi accedere direttamente alla

pagina del servizio di assistenza Lidl (www.lidl-service.com) e inserendo il codice articolo (IAN) 384188_2107 puoi scaricare e visionare le istruzioni per l'uso complete.

AVVERTENZA! Fare riferimento alle istruzioni per l'uso complete e alle avvertenze per la sicurezza,

al fine di evitare lesioni personali e danni materiali. La Guida rapida è parte integrante di questo prodotto. Prima dell'uso del prodotto leggere tutte le istruzioni per l'uso e le avvertenze per la sicurezza. Conservare la guida rapida e in caso di cessione del prodotto a terzi, consegnare anche tutta la documentazione.



● Utilizzo conforme alla destinazione d'uso

Questo prodotto è una sdraio adatta per l'uso in ambienti esterni.

Il prodotto è destinato all'uso privato ed è adatto per persone con un peso massimo di 110 kg. Un utilizzo diverso da quello prima descritto o una modifica del prodotto non sono consentiti e possono causare lesioni personali e/o danni al prodotto stesso. Il produttore declina qualsiasi responsabilità per danni derivanti

da un utilizzo improprio del prodotto. Il prodotto non è destinato all'uso commerciale.

● Contenuto della confezione

Dopo aver aperto l'imballaggio, controllare subito che la fornitura sia completa e che il prodotto sia in perfette condizioni.

- 1 sdraio
- 1 base per il cuscino
- 1 manuale di istruzioni per il montaggio

● Specifiche tecniche

Dimensioni
complessive: ca. 65 cm x 195 cm x 25,5 cm (L x L x A)

Dimensioni
superficie di
appoggio/
seduta: 130 cm x 65 cm
(L x L);
Schienale: 65 cm x 65 cm
(L x L)

Altezza
superficie
di appoggio/
seduta: 25,5 cm
Peso: ca. 10,4 kg
Max. portata: 110 kg



Avvertenze di sicurezza

CONSERVARE TUTTE LE INDICAZIONI E LE AVVERTENZE DI SICUREZZA PER EVENTUALI CONSULTAZIONI FUTURE!

-  **ATTENZIONE!**
**PERICOLO DI MORTE
E INCIDENTE PER NEONATI
E BAMBINI!** Non lasciare mai i bambini privi di sorveglianza con il materiale di imballaggio. Sussiste il rischio di soffocamento.
- Tenere i bambini lontano dal luogo di lavoro durante il montaggio. La confezione comprende numerose viti piccole e altri piccoli pezzi. Questi componenti di piccole dimensioni possono rappresentare un pericolo di morte se ingoiati o inalati.
- **ATTENZIONE!** Procedere con cautela nelle operazioni di apertura e chiusura del

prodotto per evitare lesioni / schiacciamento.

- Durante l'apertura assicurarsi che le parti pieghevoli e lo schienale siano scattati correttamente in posizione prima di utilizzare il prodotto (vedi Fig. G e H).
- Assicurarsi che il prodotto venga montato soltanto da persone esperte.
- Assicurarsi che il prodotto poggi su un terreno stabile e piano.
- ⚠ **CAUTELA!** Non lasciare i bambini privi di sorveglianza! Il prodotto non è un attrezzo per arrampicarsi o per giocare! Assicurarsi che nessuno, in particolare i bambini, si arrampichi sul prodotto o si appoggi al prodotto stesso. Il prodotto potrebbe sbilanciarsi e ribaltarsi. Ciò può causare lesioni e/o danni.
- ⚠ **CAUTELA!** Non sollevare il prodotto e non muoverlo se carico.
- Il prodotto può essere utilizzato solo da una persona alla volta.
- Non salire in piedi sul prodotto. Esso potrebbe ribaltarsi o danneggiarsi.
- Tenere il prodotto lontano da animali. Animali non sorvegliati potrebbero far ribaltare il prodotto.

- Verificare a intervalli regolari che tutti i collegamenti a vite siano ben fissati e serrare le viti se allentate.
- Utilizzare il prodotto solo per lo scopo previsto.
-  Non superare la portata massima del prodotto.
- Fissare il prodotto in caso di condizioni meteorologiche estreme, ad es. forte vento.
- Non utilizzare il prodotto in prossimità di fiamme libere.

● Montaggio

Nota: montare il prodotto su una base sufficientemente ampia e resistente ai graffi. Se necessario, coprire il pavimento per evitare eventuali rigature.

- Montare il prodotto secondo le figure da A a F.

Az alkalmazott piktogramok jelmagyarázata

	Olvassa el a használati útmutatót!		Időjárásálló
	Tartsa be a figyelmeztető és a biztonsági tudnivalókat!		UV-álló
	Kisgyermek és gyermek számára élet- és balesetveszélyes!		A csomagolást és a terméket környezetbarát módon ártalmatlanítsa!
	Maximális teherbírás		A terméket használhatja kempingezéshez.
	A termék alkalmas magán kültéri használatra (pl. a kertben).		A terméket nem közületi felhasználásra szánták.

Fonott napozóágy

● Bevezetés

 Ez a dokumentum a teljes használati útmutató rövidített nyomtatott változata. A QR-kód beolvasásával Ön egyenesen a Lidl-Service oldalára látogathat (www.lidl-service.com) és a cikkszám

megadásával (IAN) 384188_2107 megtekintheti és letöltheti a teljes használati útmutatót.

FIGYELMEZTETÉS! Tartsa be a teljes használati útmutatót és a biztonsági utasításokat a személyi és anyagi károk elkerülése érdekében. A rövid útmutató a termék része. A termék használata előtt ismerje meg az összes használati- és

biztonsági utasítást. A termék harmadik félnek történő továbbadása esetére őrizze meg a rövid útmutatót.



● Rendeltetészerű használat

Ez a termék egy napozóágy, amely kültéri használatra alkalmas. A termék legfeljebb 110 kg súlyú személyek általi magán felhasználásra alkalmas. A leírtaktól eltérő használat, vagy a termék átalakítása nem megengedett és sérülésekhez és/vagy a termék károsodásához vezethet. A nem rendeltetészerű használatból eredő károkért a gyártó nem vállal felelősséget. A termék nem ipari felhasználásra készült.

● A csomag tartalma

Közvetlenül a kicsomagolás után ellenőrizze a csomag hiánytalanságát, valamint a termék kifogástalan állapotát.

- 1 napozóágy
- 1 párna alátét
- 1 összeszerelési útmutató

● Műszaki adatok

Teljes méret:	kb. 65 cm x 195 cm x 25,5 cm (Sz x Ho x Ma)
Ülő-/ fekhelyfelület:	130 cm x 65 cm (Ho x Sz);
Háttámla:	65 cm x 65 cm (Ho x Sz)
Ülő-/ fekhelymagasság:	25,5 cm
Súly:	kb. 10,4 kg
Max. teherbírás:	110 kg



Biztonsági tudnivalók

GONDOSAN ŐRIZZEN MEG MINDEN BIZTONSÁGI TUDNIVALÓT ÉS ÚTMUTATÁST A JÖVŐBENI FELHASZNÁLÁS CÉLJÁBÓL!



⚠ FIGYELMEZTETÉS!

ISGYEREKEK ÉS GYEREKEK SZÁMÁRA ÉLET- ÉS BALESETVESZÉLYES! Soha ne hagyja a gyerekeket felügyelet nélkül a csomagolóanyagokkal. Fulladásveszély áll fenn.

- Az összeszerelés során tartsa távol a gyerekeket a munkaterülettől. A szállítmányhoz számos kis csavar és más apró alkatrész tartozik. Ezek az apró alkatrészek lenyelés vagy belélegzés esetén életveszélyesek lehetnek.

⚠ FIGYELMEZTETÉS!

- Sérülések/becsípődések elkerülésére óvatosan járjon el a termék szétnyitása és összecukása során.
- Szétnyitásnál ügyeljen arra, hogy a nyitó-csukó szerkezet és a háttámla rendesen bekattanjon a helyére, mielőtt használja a terméket (lásd G és H ábra).

- Ügyeljen arra, hogy a terméket csak szakavatott személy szerelje össze.

- Biztosítsa, hogy a termék szilárd és vízszintes alapon álljon.

⚠ VIGYÁZAT! Ne hagyja a gyerekeket felügyelet nélkül! A termék nem mászóka vagy játékszer! Gondoskodjon róla, hogy személyek, különösen gyermekek ne mászsanak fel a termékre, ill. ne dőljenek neki. A termék kibillenhet az egyensúlyából és felborulhat. Sérülések és / vagy károsodások léphetnek fel.

⚠ VIGYÁZAT! Ne emelje meg és ne mozgassa a terméket, ha az súlyokkal van megterhelve.

- A terméket mindig csak egy személy használhatja.
- Ne álljon rá a termékre. Felbillenhet vagy megrongálódhat.
- Tartsa távol az állatokat a terméktől. Felügyelet nélkül az állatok felboríthatják a terméket.
- Vizsgálja meg rendszeres időközönként a csavarkötéseket és húzza meg újra rendszeresen a csavarokat.
- A terméket csak a rendeltetésnek megfelelő célokra használja.
-  Ne lépje túl a termék maximális teherbírását.











- Extrém időjárási körülmények között, pl. erős szélben biztosítsa a terméket.
- Ne használja a terméket nyílt láng közelében.

● Összeszerelés

Tudnivaló: A terméket egy megfelelően nagy, karcolásálló felületen szerelje össze. Az esetleges karcok elkerülése érdekében takarja le a padlót.

- Szerelje össze a terméket az A–F ábrák szerint.

Legenda uporabljenih piktogramov

	Preberite navodilo za uporabo!		Odporno na vremenske vplive
	Upoštevajte opozorila in varnostne napotke!		UV-odporno
	Smrtna nevarnost in nevarnost nesreč za malčke in otroke!		Embalazo in izdelek odvrzite na okolju prijazen način!
	Največja nosilnost		Izdelek je mogoče uporabljati za kampiranje.
	Izdelek je primeren samo za uporabo za zasebne namene na prostem (npr. na vrtu).		Izdelek ni predviden za poslovno uporabo.

Pleten ležalnik

● Uvod

 Pri tem dokumentu gre za skrajšano tiskano različico celotnih navodil za uporabo. S skeniranjem kode QR prispete neposredno na spletno mesto Lidl-Service (www.lidl-service.com) in lahko

z vnosom številke izdelka (IAN) 384188_2107 vidite in prenesete celotna navodila za uporabo.

OPOZORILO! Upoštevajte celotna navodila za uporabo in varnostne napotke, da boste preprečili telesne poškodbe oseb in materialno škodo. Kratka navodila so sestavni del tega izdelka. Preden začnete izdelek uporabljati, se seznanite z vsemi navodili

za uporabo in varnostnimi napotki. Skrbno shranite kratka navodila in ob predaji izdelka tretji osebi priložite tudi vso dokumentacijo.



● Predvidena uporaba

Pri tem izdelku gre za za ležalnik za sončenje, ki je primeren za uporabo na prostem. Izdelek je primeren za zasebno uporabo za osebe z največjo maso 110 kg. Drugačna uporaba od opisane ali sprememba izdelka ni dovoljena in lahko privede do poškodb in/ali poškodb izdelka. Za poškodbe, nastale zaradi nenamenske uporabe, proizvajalec ne prevzema odgovornosti. Izdelek ni namenjen za profesionalno uporabo.

● Obseg dobave

Ko izdelek vzamete iz embalaže, nemudoma preverite, ali ste prejeli vse sestavne dele in ali so vsi deli nepoškodovani.

- 1 ležalnik za sončenje
- 1 blazina
- 1 navodilo za montažo

● Tehnični podatki

Skupne mere:	pribl. 65 cm x 195 cm x 25,5 cm (Š x D x V)
Mere sedalne/ ležalne površine:	130 cm x 65 cm (D x Š);
Hrbtno naslonjalo:	65 cm x 65 cm (D x Š)
Višina sedeža/ ležalnika:	25,5 cm
Masa:	pribl. 10,4 kg
Maks. nosilnost:	110 kg



Varnostni napotki

VSE VARNOSTNE NAPOTKE IN NAVODILA SHRANITE ZA PRIHODNJO UPORABO!

-  **⚠ OPOZORILO! SMRTNA NEVARNOST IN NEVARNOST NESREČ ZA MALČKE IN OTROKE!** Otrok z embalažnim materialom nikoli ne puščajte brez nadzora. Obstaja nevarnost zadušitve.
- Otrokom med montažo ne dovolite zadrževanja v delovnem območju. V obseg dobave spada veliko število majhnih vijakov in drugih majhnih delov. Majhni deli so lahko smrtno nevarni, če jih pogoltnete ali vdihnete.
- **⚠ OPOZORILO!** Pri razklapljanju in sklapljanju izdelka bodite previdni, da boste preprečili poškodbe/ukleščenje.
- Pri razklapljanju poskrbite, da se bo sklopni mehanizem hrbtnega naslonjala pravilno zaskočil, preden začnete uporabljati izdelek (glejte slike G in H).
- Poskrbite, da bo izdelek namesnila le strokovno usposobljena oseba.

- Prepričajte se, ali izdelek stoji na trdni, ravni podlagi.
- ⚠ **PREVIDNO!** Otrok nikoli ne puščajte brez nadzora! Izdelek ni plezalo ali igralo! Zagotovite, da osebe, predvsem pa otroci, ne plezajo po izdelku oz. se nanj ne naslanjajo. V nasprotnem primeru izdelek lahko izgubi ravnotežje in se prevrne. Posledice so lahko poškodbe in / ali materialna škoda.
- ⚠ **PREVIDNO!** Izdelka ne dvigujte ali premikajte, kadar je obtežen.
- Izdelek sme uporabljati vedno le ena oseba.
- Nikoli ne stopite na izdelek. Lahko se prevrne ali poškoduje.
- Živalim ne dovolite zadrževanja v bližini izdelka. Nenadzorovana žival lahko prevrne izdelek.
- V rednih razmakih preglejte vse vijačne spoje in redno dodatno zategnite vse vijake.
- Izdelek uporabljajte le za predvideni namen.
-  Ne prekoračite največje nosilnosti izdelka.
- Pri ekstremnih vremenskih pogojih, npr. močnem vetru, morate izdelek zavarovati.
- Izdelka ne uporabljajte v bližini odprtega ognja.

● Montaža

Napotek: Izdelek namestite na dovolj veliko površino, odporno proti praskam. Tla po potrebi prekrijte, da preprečite morebitne praske.

- Izdelek namestite skladno s slikami od A do F.

JARDIN NETHERLANDS B.V.

Ericssonstraat 17

5121 MK, Rijen

THE NETHERLANDS

Stand der Informationen · Last Information Update

Version des informations · Stand van de informatie

Stan informacjĳ · Stav informacĳĳ · Stav informacĳĳ

Estado de las informaciones · Tilstand af information

Versione delle informazioni · Informacĳĳk allĳsa

Stanje informacij: 12/2021 · Ident.-No.: 5010460



IAN 384188_2107

8 