



## **NASS- UND TROCKENSAUGER PNTS 1500 D5**

DE AT

### **NASS- UND TROCKENSAUGER**

Originalbetriebsanleitung

IAN 304887

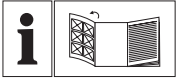

DE AT

Klappen Sie vor dem Lesen die Seite mit den Abbildungen aus und machen Sie sich anschließend mit allen Funktionen des Gerätes vertraut.

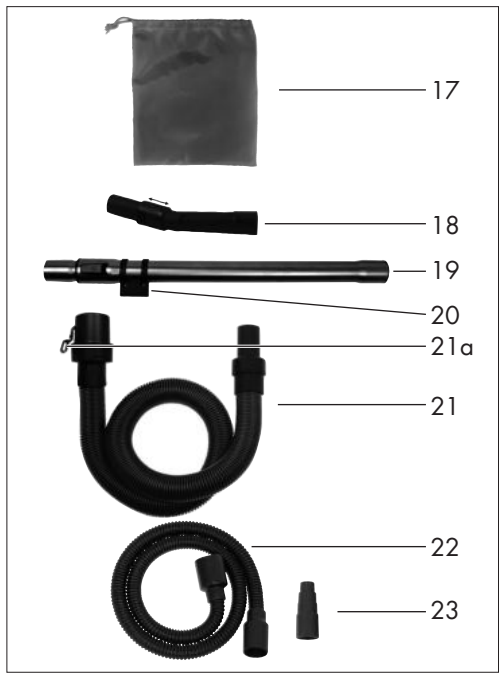
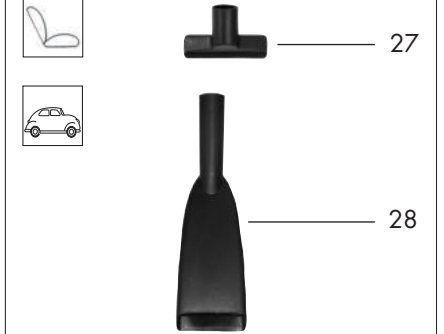
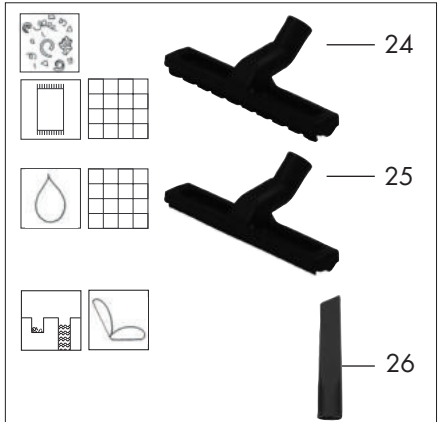
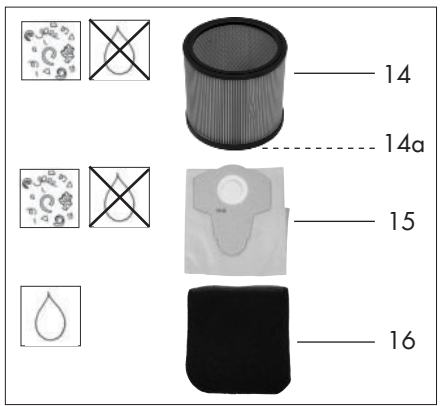
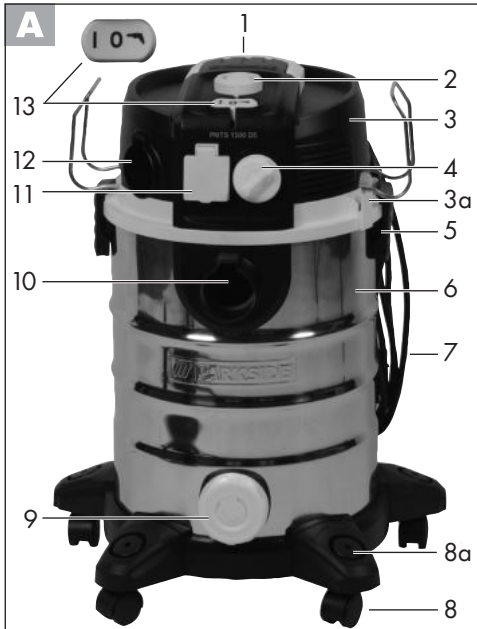

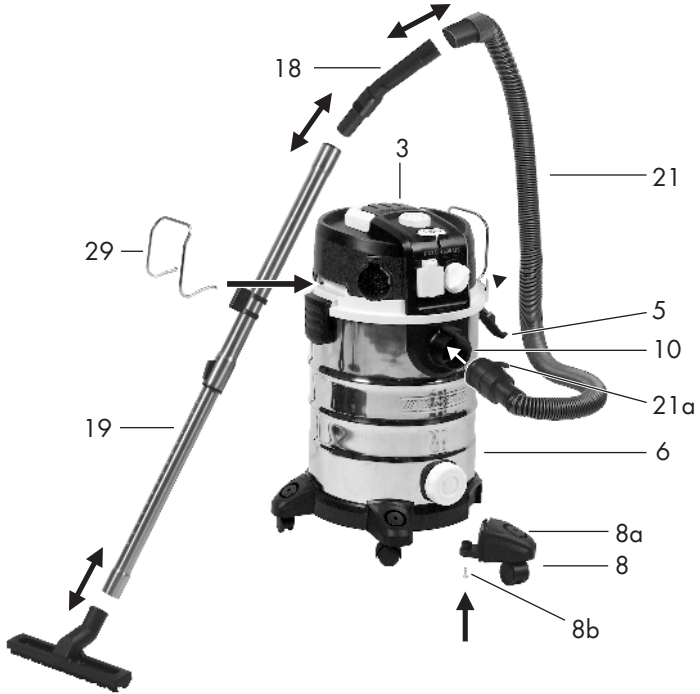
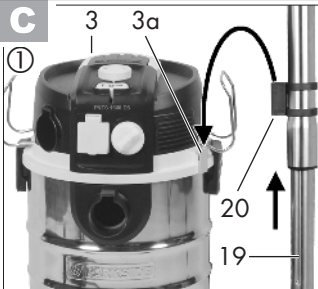
**B****C****D**

## Inhalt

<b>Einleitung</b> .....	<b>5</b>
<b>Bestimmungsgemäße Verwendung</b> .....	<b>5</b>
<b>Allgemeine Beschreibung</b> .....	<b>6</b>
Lieferumfang/Zubehör .....	6
Übersicht .....	6
Funktionsbeschreibung .....	7
<b>Technische Daten</b> .....	<b>7</b>
<b>Symbole und Bildzeichen</b> .....	<b>7</b>
Bildzeichen in der Betriebsanleitung ...	7
Symbole auf dem Gerät .....	8
Bildzeichen zum Einsatz von Düsen und Filtern .....	8
<b>Sicherheitshinweise</b> .....	<b>8</b>
<b>Montage</b> .....	<b>10</b>
<b>Bedienung</b> .....	<b>10</b>
Ein-/Ausschalten .....	10
Luftstromregelung .....	10
Arbeitspausen .....	11
Trockensaugen .....	11
Nass-Saugen .....	12
Blasen .....	12
Powertool-Saugen .....	12
<b>Reinigung/Wartung</b> .....	<b>13</b>
Allgemeine Reinigungsarbeiten .....	13
Filterreinigungssystem .....	13
Wartung .....	13
<b>Aufbewahrung</b> .....	<b>13</b>
<b>Entsorgung/Umweltschutz</b> .....	<b>14</b>
<b>Garantie</b> .....	<b>14</b>
<b>Reparatur-Service</b> .....	<b>15</b>
<b>Service-Center</b> .....	<b>15</b>
<b>Importeur</b> .....	<b>15</b>
<b>Ersatzteile/Zubehör</b> .....	<b>16</b>
<b>Fehlersuche</b> .....	<b>17</b>
<b>Original EG-Konformitäts- erklärung</b> .....	<b>19</b>
<b>Explosionszeichnung</b> .....	<b>21</b>

## Einleitung

Herzlichen Glückwunsch zum Kauf Ihres neuen Gerätes. Sie haben sich damit für ein hochwertiges Gerät entschieden. Dieses Gerät wurde während der Produktion auf Qualität geprüft und einer Endkontrolle unterzogen. Die Funktionsfähigkeit Ihres Gerätes ist somit sichergestellt. Es ist nicht auszuschließen, dass sich in Einzelfällen am oder im Gerät, bzw. in Schlauchleitungen Restmengen von Wasser oder Schmierstoffen befinden. Dies ist kein Mangel oder Defekt und kein Grund zur Besorgnis.



Die Betriebsanleitung ist Bestandteil dieses Gerätes. Sie enthält wichtige Hinweise für Sicherheit, Gebrauch und Entsorgung. Machen Sie sich vor der Benutzung des Gerätes mit allen Bedien- und Sicherheitshinweisen vertraut. Benutzen Sie das Gerät nur wie beschrieben und für die angegebenen Einsatzbereiche. Bewahren Sie die Anleitung gut auf und händigen Sie alle Unterlagen bei Weitergabe des Gerätes an Dritte mit aus.

## Bestimmungsgemäße Verwendung

Das Gerät ist zum Nass- und Trockensaugen im häuslichen Bereich wie z. B. im Haushalt, im Hobbyraum, im Auto oder in der Garage bestimmt. Das Gerät ist auch als Gebläse oder zum Absaugen von Wasser einsetzbar. Dieses Gerät ist nicht zur gewerblichen Nutzung geeignet. Bei gewerblichem Einsatz erlischt die Garantie. Das Aufsaugen von brennbaren, explosiven oder gesundheitsgefährdenden Stoffen ist verboten.

Der Hersteller haftet nicht für Schäden, die durch bestimmungswidrigen Gebrauch oder falsche Bedienung verursacht wurden.

## Allgemeine Beschreibung



Die Abbildungen finden Sie auf der vorderen und hinteren Ausklappseite.

## Lieferumfang/Zubehör

Packen Sie das Gerät aus und kontrollieren Sie, ob es vollständig ist:

Das Gerät wird mit aufgesetztem Motorkopf (**A** 3) geliefert. Zum Abnehmen des Motorkopfes öffnen Sie die Verschlussclips (**A** 5).

Entsorgen Sie das Verpackungsmaterial ordnungsgemäß.

- A** 3 Motorkopf
- 6 Behälter
- 8 5 Lenkrollen
- 14 Faltenfilter
- 15 Papierfilterbeutel
- 16 Schaumstoff-Filter
- 17 Zubehörbeutel
- 18 Handgriff mit Luftregulierung
- 19 Teleskopsaugrohr
- 21 Saugschlauch
- 22 Powertool-Schlauch
- 23 Powertool-Reduzierstück
- 24 Bodendüse zum Trockensaugen
- 25 Bodendüse zum Nass-Saugen
- 26 Fugendüse
- 27 Polsterdüse
- 28 Autodüse
- 29 2 Haltebügel

- B** 8b 5 Kreuzschlitzschrauben
- Betriebsanleitung

## Übersicht

### A Gehäuse

- 1 Tragegriff
- 2 Filterreinigungstaste
- 3 Motorkopf mit Zubehöraufnahme (3a)
- 4 Luftstromregler
- 5 Verschlussclip
- 6 Behälter
- 7 Netzanschlussleitung
- 8 5 Lenkrollen mit Zubehöraufnahmen (8a)
- 9 Schraubdeckel zum Ablassen von Flüssigkeit
- 10 Sauganschluss
- 11 Gerätesteckdose
- 12 Anschluss Blasen
- 13 Ein-/Ausschalter

### Filter

- 14 Faltenfilter zum Trockensaugen (bereits montiert)
- 14a Verschlusssteller (nicht sichtbar)
- 15 Papierfilterbeutel zum Saugen von Grobschmutz
- 16 Schaumstoff-Filter (Nassfilter) zum Nass-Saugen

### Zubehör

- 17 Zubehörbeutel
- 18 Handgriff mit Luftregulierung
- 19 Teleskopsaugrohr
- 20 Saugrohr-Halter
- 21 Saugschlauch mit Raste (21a)
- 22 Powertool-Schlauch
- 23 Powertool-Reduzierstück zum Anschluss von Elektrowerkzeugen für die Staubabsaugung

**Düsen**

- 24 Bodendüse zum Trockensaugen
- 25 Bodendüse zum Nass-Saugen
- 26 Fugendüse
- 27 Polsterdüse
- 28 Autodüse
- 29 2 Haltebügel

**B** 8b 5 Kreuzschlitzschrauben

**D** 3b Filterkorb  
14a Verschlusssteller

**I** 30a Obere Halterung  
für Netzanschlussleitung  
30b Untere Halterung  
für Netzanschlussleitung

**Funktionsbeschreibung**

Der Nass- und Trockensauger ist mit einem stabilen Edelstahlbehälter zur Schmutzaufnahme ausgestattet. Die Lenkrollen erlauben eine große Wendigkeit des Gerätes. Beim Nass-Saugen erfolgt die Abschaltung des Saug-Luftstroms durch einen Schwimmer, wenn der Behälter voll ist. Zusätzlich besitzt das Gerät eine Blasfunktion und eine Gerätesteckdose zum Anschluss für Elektro-Werkzeuge bis ca. 2200 Watt. Die Funktion der Bedienteile entnehmen Sie bitte den nachfolgenden Beschreibungen.

**Technische Daten**

**Gerät ..... PNTS 1500 D5**  
 Netzspannung (U)..... 220-240 V~, 50 Hz  
 Bemessungs-Aufnahme  
 des Saugers (P) ..... 1500 W  
 Max. zulässige Belastung der  
 Gerätesteckdose (Pmax.) ..... 2200 W  
 Summe aus Bemessungs-Aufnahme  
 Sauger und max. Belastung  
 Gerätesteckdose (Psum.) ..... 3700 W  
 Schutzklasse ..... I  
 Schutzart ..... IPX4  
 Länge Netzanschlussleitung ..... 6 m  
 Inhalt des Behälters (brutto) ..... 30 l  
 Gewicht  
 (inkl. aller Zubehörteile) ..... ca. 8,8 kg  
 Schalldruckpegel (L<sub>pA</sub>) . 77 dB(A); K<sub>pA</sub>=3 dB

**Symbole und Bildzeichen**

**Bildzeichen in der Betriebsanleitung**



Lesen Sie die Betriebsanleitung aufmerksam durch.



**Gefahrenzeichen mit Angaben zur Verhütung von Personen- oder Sachschäden.**



Gebotszeichen mit Angaben zur Verhütung von Schäden.



Netzstecker ziehen.



Netzstecker einstecken.



Hinweiszeichen mit Informationen zum besseren Umgang mit dem Gerät.

## Symbole auf dem Gerät



Elektrogeräte gehören nicht in den Hausmüll.



Umschalten Zusatzgerät + Sauger



Max. Belastung der Gerätesteckdose



Gerätesteckdose für Elektrowerkzeuge



Hinweis auf Filterreinigungssystem

## Bildzeichen zum Einsatz von Düsen und Filtern



Düse zum Saugen von Teppichen.



Düse zum Saugen von glatten Flächen und Hartböden.



Düse zum Saugen von Staub und Schmutz aus Fugen und Ritzen.



Düse speziell zum Saugen von Polstern und Matratzen.



Düse speziell für die Autoreinigung.



Zum Aufsaugen von Flüssigkeiten geeignet.



Nicht zum Aufsaugen von Flüssigkeiten geeignet.



Zum Aufsaugen von trockenem Schmutz aus Haushalt, Garage und Werkstatt.



Zum Aufsaugen von Feinstaub wie z. B. Steinstaub und Holzstaub.

## Sicherheitshinweise



Achtung! Beim Gebrauch von Elektrowerkzeugen sind zum Schutz gegen elektrischen Schlag, Verletzungs- und Brandgefahr folgende grundsätzliche Sicherheitsmaßnahmen zu beachten:

### So vermeiden Sie Unfälle und Verletzungen:

- Dieses Gerät kann von Kindern ab 8 Jahren und darüber sowie von Personen mit verringerten physischen, sensorischen oder mentalen Fähigkeiten oder Mangel an Erfahrung und Wissen benutzt werden, wenn sie beaufsichtigt oder bezüglich des sicheren Gebrauchs des Gerätes unterwiesen wurden und die daraus resultierenden Gefahren verstehen. Kinder dürfen nicht mit dem Gerät spielen. Reinigung und Benutzer-Wartung dürfen nicht von Kindern ohne Beaufsichtigung durchgeführt werden.
- Hinterlassen Sie ein betriebsbereites Gerät nie unbeaufsichtigt am Arbeitsplatz.
- Menschen und Tiere dürfen mit dem Gerät nicht abgesaugt werden.
- Saugen Sie keine heißen, glühenden, brennbaren, explosiven oder gesundheitsgefährdenden Stoffe auf. Dazu zählen unter anderem heiße Asche, Benzin, Lösungsmittel, Säuren oder Laugen. Es besteht Brand- und Verletzungsgefahr.



- Düsen und Saugrohr dürfen beim Arbeiten nicht in Kopfhöhe kommen. Es besteht Verletzungsgefahr.

### So vermeiden Sie Unfälle und Verletzungen durch elektrischen Schlag:

- Achten Sie darauf, dass die Netzanschlussleitung nicht durch ziehen über scharfe Kanten, einklemmen oder ziehen beschädigt wird.
- Überprüfen Sie vor jeder Benutzung die Netzanschlussleitung und das Verlängerungskabel auf Schäden und Alterung. Benutzen Sie das Gerät nicht, wenn das Kabel beschädigt oder abgenutzt ist.
- Wenn die Anschlussleitung dieses Gerätes beschädigt wird, muss sie durch den Hersteller oder seinen Kundendienst oder eine ähnlich qualifizierte Person ersetzt werden, um Gefährdungen zu vermeiden.
- Schalten Sie das Gerät aus und ziehen Sie den Netzstecker:
  - wenn das Gerät nicht verwendet wird,
  - bevor das Gerät geöffnet wird,
  - bei allen Wartungs- und Reinigungsarbeiten,
  - wenn die Anschlussleitung beschädigt oder verheddert ist.
- Benutzen Sie die Netzanschlussleitung nicht, um den Stecker aus der Steckdose zu ziehen oder um das Gerät zu ziehen. Schützen Sie die Netzanschlussleitung vor Hitze, Öl und scharfen Kanten.
- Achten Sie darauf, dass die Netzspannung mit den Angaben des Typenschildes übereinstimmt.
- Schließen Sie das Gerät nur an eine Steckdose an, die mit mindestens 16 A abgesichert ist.
- Schließen Sie das Gerät an eine Steckdose mit RCD (Residual Current Device) mit einem Bemessungsfehlerstrom von nicht mehr als 30 mA an.
- Setzen Sie das Gerät nicht dem Regen aus.



Achtung! So vermeiden Sie Geräteschäden und eventuell daraus resultierende Personenschäden:

- Achten Sie darauf, dass das Gerät korrekt zusammengebaut ist und die Filter in der richtigen Position sind.
- Arbeiten Sie nicht ohne Filter. Das Gerät könnte beschädigt werden.
- Benutzen Sie nur Ersatz- und Zubehörteile, die von unserem Service-Center geliefert und empfohlen werden. Der Einsatz von Fremdteilen führt zum sofortigen Verlust des Garantieanspruches.
- Lassen Sie Reparaturen nur durch von uns ermächtigte Kundendienststellen ausführen.
- Beachten Sie die Hinweise zur Reinigung und Wartung des Gerätes.
- Bewahren Sie das Gerät an einem trockenen Ort und außerhalb der Reichweite von Kindern auf.

## Montage



Ziehen Sie den Netzstecker.  
Gefahr durch elektrischen Schlag.

### B

1. Stecken Sie die Lenkrollen (8) mit Zubehöraufnahmen (8a) auf die Unterseite des Behälters (6) auf. Fixieren Sie diese mit den beiliegenden Kreuzschlitzschrauben (8b).
2. Setzen Sie den Motorkopf (3) auf den Behälter (6) auf und verschließen Sie ihn mit den Verschlussclips (5).
3. Drücken Sie die Enden der Haltebügel (29) leicht zusammen und klicken Sie diese in den Motorkopf (3) ein.
4. Montieren Sie das Zubehör:
  - Schieben Sie den Saugschlauch (21) in den Sauganschluss (10), er rastet ein.  
Zum Entnehmen drücken Sie die Raste (21a) und ziehen Sie den Saugschlauch (21) heraus.
  - Montieren Sie den Handgriff mit Luftregulierung (18).
  - Montieren Sie das Teleskopsaugrohr (19) (Knopf am Teleskopsaugrohr in Richtung ≡ drücken und auf die gewünschte Länge auseinanderziehen).
  - Montieren Sie die gewünschte Düse (A 24-28).

**Saugen Sie nie ohne Filter!**



Zubehör wie Fugendüse (A 26), Polsterdüse (A 27) oder Autodüse (A 28) können direkt auf den Handgriff mit Luftregulierung (18) aufgesteckt werden.

## Bedienung



Wickeln Sie den Saugschlauch (A 21) zum Arbeiten ganz ab.

### Ein-/Ausschalten



Stecken Sie den Netzstecker des Gerätes ein.

Für die Staubabsaugung stecken Sie den Netzstecker des Elektro-Werkzeuges in die Gerätesteckdose (A 11).

**Schließen Sie nur Elektro-Werkzeuge bis zu einer Leistung von ca. 2200 Watt an.**

### Einschalten Sauger (Dauerbetrieb):

Kippen Sie den Ein-/Ausschalter (A 13) in Position „I“.

### Einschalten

#### Elektro-Werkzeug + Sauger:

1. Kippen Sie den Ein-/Aus-schalter (A 13) in Position 
2. Schalten Sie das Elektro-Werkzeug ein.



Beim Einschalten des Elektro-Werkzeuges schaltet sich automatisch der Sauger zu. Nach dem Ausschalten des Elektro-Werkzeuges schaltet der Sauger zeitverzögert ab.

### Ausschalten Sauger:

Kippen Sie den Ein-/Ausschalter (A 13) in Position „O“.

### Luftstromregelung

Stellen Sie durch Drehen am Luftstromregler (A 4) den Luftstrom stufenlos ein.

**MIN:** minimaler Luftstrom

**MAX:** maximaler Luftstrom

**i** Beim Saugen mit Elektrowerkzeugen mit geringer Luftzufuhr (wie Schleifgeräte oder Stichsägen) muss die Luftregulierung am Handgriff (18) geöffnet werden. Somit steigert sich die Saugleistung. Schieben Sie hierzu den Ring zur Luftregulierung in drei möglichen Stufen nach oben.

### C **Arbeitspausen**

Zur Aufbewahrung der zusammengesetzten Sauggarnitur während einer Arbeitspause können Sie

- ① das Teleskopsaugrohr (19) zusammenschieben und den Saugrohr-Halter (20) in die Zubehöraufnahme (3a) am Motorkopf (3) stecken;
- ② das Teleskopsaugrohr (19) in den Haltebügel (29) einlegen.

### D **Trockensaugen**

**i** Bei Lieferung des Gerätes ist der Faltenfilter (14) bereits montiert.

#### **Saugen mit dem Faltenfilter:**

1. Zum Trockensaugen setzen Sie den Faltenfilter (14) auf den Filterkorb (3b) am Motorkopf (3) auf.

**i** Sollte die Dichtlippe des Faltenfilters (14) nicht spontan am Motorkopf (3) anliegen, drehen Sie den Verschlusssteller (14a) ein wenig ohne Gewalt, bis der innenliegende Riegel des Verschlussstellers (14a) den Faltenfilter (14) freigibt. Sie können den Faltenfilter (14) jetzt mit leichtem Druck an den Motorkopf (3) schieben.

2. Verriegeln Sie den Faltenfilter (14) durch eine leichte Drehung des Verschlussstellers (14a) im Uhrzeigersinn:



Verschlusssteller verriegeln



Verschlusssteller entriegeln

#### **Saugen mit dem Papierfilterbeutel:**

**i** Damit sich der Faltenfilter nicht zu schnell zusetzt, empfehlen wir die zusätzliche Verwendung des Papierfilterbeutels (braun).

1. Montieren Sie den Faltenfilter (14).
2. Knicken Sie die seitlichen Laschen am Papierfilterbeutel (15) an der Perforation nach unten.
3. Falten Sie den Papierfilterbeutel (15) komplett auf und stülpen Sie diesen über den innen liegenden Einsaugstutzen des Sauganschlusses (10). Der Dichtungsring an der Filterbeutelöffnung muss den Steg am Einsaugstutzen vollständig umschließen.

**i** Optional ist ein Feinstaubfilterbeutel aus Vlies erhältlich, der anstelle des im Lieferumfang enthaltenen Papierfilterbeutels verwendet werden kann (siehe „Ersatzteile/Zubehör“).

#### **Saugen mit dem Trockenfilter (Textilfilterbeutel, optional erhältlich):**

Der optional erhältliche reißfeste Textilfilterbeutel (siehe „Ersatzteile/Zubehör“) ist zum Saugen von grobem Schmutz geeignet.

1. Setzen Sie den Schaumstoff-Filter (E 16) auf den Filterkorb (E 3b) am Motorkopf (E 3) auf (siehe „Nass-Saugen“).
2. Stülpen Sie den blauen Textilfilterbeutel über den Filterkorb.

## Saugen von Feinstäuben:

Bei bestimmten Absaugvorgängen (z. B. Schleifen von Farben und Lacken, Bohren von Mauerwerk, Schleifen oder Bohren von Hartholz) können gesundheits-schädliche Stäube entstehen. Für diese Feinstäube empfehlen wir den Einsatz folgender Filterkombinationen:

1. Faltenfilter (14).
2. Feinstaubfilterbeutel aus Vlies (weiß, optional erhältlich siehe „Ersatzteile/ Zubehör“), der anstelle des im Lieferumfang enthaltenen Papierfilterbeutels (15) verwendet wird.

## E Nass-Saugen

Zum Nass-Saugen oder Wasser absaugen setzen Sie den Schaumstoff-Filter (16) auf den Filterkorb (3b) am Motorkopf (3) auf.

1. Um das Einreißen des Schaumstoff-Filters (16) zu vermeiden:
  - Setzen Sie nur einen trockenen Filter ein.
  - Schlagen Sie den Rand des Filters zum Einsetzen etwas um und rollen Sie ihn danach wieder zurück.
2. Absaugen (Abpumpen): Tauchen Sie den Saugschlauch (A 21) am Handgriff (A 18) in das Wasserbehältnis ein und saugen Sie das Wasser ab.
3. Entleeren Sie den Behälter sofort nach dem Absaugen, da er nicht zum Aufbewahren von Flüssigkeiten konstruiert ist (siehe „Reinigung/Wartung“).



**Stellen Sie sich nicht in das abzusaugende Wasser. Gefahr durch elektrischen Schlag.**



Ist der Behälter (A 6) voll, schließt ein Schwimmer die Saugöffnung, der Saugvorgang wird unterbrochen. Schalten Sie das Gerät ab, ziehen Sie den Stecker aus der Steckdose und leeren Sie den Behälter (siehe „Reinigung/Wartung“).



Schalten Sie das Gerät bei Schaum- oder Flüssigkeitsaustritt sofort aus.



## Blasen

1. Zum Blasen schieben Sie den Saugschlauch (21) in den Anschluss Blasen (12), er rastet ein (Betrieb ohne Verwendung eines Filters).
2. Zum Entnehmen drücken Sie die Raste (21a) und ziehen Sie den Saugschlauch (21) heraus.



## Powertool-Saugen

**Der Powertool-Schlauch eignet sich**

- zum Reinigen schwer zugänglicher Stellen;
  - zum Anschluss von Elektrowerkzeugen für die Staubabsaugung.
1. Stecken Sie das dickere Ende des Powertool-Schlauches (22) direkt auf den Saugschlauch (21). Stecken Sie das andere Ende auf das beiliegende Reduzierstück (23).
  2. Sie können nun Saugdüsen aufstecken oder ein Elektrowerkzeug anschließen.



Das Reduzierstück (23) passt auch direkt auf den Saugschlauch (21) (Staubabsaugung ohne Powertool-Schlauch).

## Reinigung/Wartung



Ziehen Sie den Netzstecker.  
Gefahr durch elektrischen Schlag.

### Allgemeine Reinigungsarbeiten



**Spritzen Sie das Gerät nicht mit Wasser ab und verwenden Sie keine scharfen Reinigungs- bzw. Lösungsmittel. Das Gerät könnte beschädigt werden.**

- Leeren Sie nach dem Betrieb den Behälter (A 6) aus: Die aufgesaugte Flüssigkeit können Sie nach Öffnen des Schraubdeckels (A 9) abfließen lassen.
- Reinigen Sie den Behälter (A 6) mit einem feuchten Lappen oder Schwamm.
- Waschen Sie den Schaumstoff-Filter (A 16) mit lauwarmem Wasser und Seife aus und lassen Sie ihn trocknen.
- Klopfen Sie den Faltenfilter (A 14) aus und reinigen Sie ihn mit einem Pinsel oder Handfeger.
- Tauschen Sie einen vollen Papierfilterbeutel (A 15) aus (Nachbestellung siehe „Ersatzteile/Zubehör“).
- Kontrollieren Sie das Gerät vor jedem Gebrauch auf offensichtliche Mängel wie z. B. eine defekte Netzanschlussleitung und lassen Sie diese reparieren oder ersetzen.

### H Filterreinigungssystem

Bei nachlassender Saugleistung können Sie mit Hilfe des Filterreinigungssystems eine Verbesserung der Saugleistung erzielen.



Betätigen Sie die Filterreinigungstaste nur, wenn der Faltenfilter (A 14) eingesetzt ist.



Stecken Sie den Netzstecker des Gerätes ein.

1. Kippen Sie den Ein-/Ausschalter (13) in Position „I“.
2. Drehen Sie den Luftstromregler (4) in die Position **MAX**.
3. Drücken Sie mit Hilfe des Handgriffes (18) die Filterreinigungstaste (2) nach unten und halten diese 3-4 Sekunden gedrückt.
4. Wiederholen Sie den Vorgang noch zwei Mal.

### Wartung

Das Gerät ist wartungsfrei.



### Aufbewahrung

1. Wickeln Sie die Netzanschlussleitung (7) um die Halterungen (30a+b) auf der Rückseite des Gerätes.
2. Wickeln Sie den Saugschlauch (21) um den Motorkopf (3). Die beiden Haltebügel (29) fixieren den Saugschlauch.
3. Schieben Sie das Teleskopsaugrohr (19) zusammen und stecken Sie den Saugrohr-Halter (20) in die Zubehöraufnahme (3a) am Motorkopf (3).
4. Zur Aufbewahrung der kleineren Zubehörteile dienen die Zubehöraufnahmen (8a) an den Lenkrollen (8) und der beiliegende Zubehörbeutel (17).
5. Bewahren Sie das Gerät an einem trockenen Ort (empfohlene Umgebungstemperatur 15 - 30 °C) und außerhalb der Reichweite von Kindern auf.

## Entsorgung/ Umweltschutz

Führen Sie Gerät, Zubehör und Verpackung einer umweltgerechten Wiederverwertung zu.



Elektrogeräte gehören nicht in den Hausmüll.

Geben Sie das Gerät an einer Verwertungsstelle ab.

Die verwendeten Kunststoff- und Metallteile können sortenrein getrennt werden und so einer Wiederverwertung zugeführt werden. Fragen Sie hierzu unser Service-Center. Die Entsorgung Ihrer defekten eingesendeten Geräte führen wir kostenlos durch.

## Garantie

Sehr geehrte Kundin, sehr geehrter Kunde, Sie erhalten auf dieses Gerät 3 Jahre Garantie ab Kaufdatum.

Im Falle von Mängeln dieses Gerätes stehen Ihnen gegen den Verkäufer des Gerätes gesetzliche Rechte zu. Diese gesetzlichen Rechte werden durch unsere im Folgenden dargestellte Garantie nicht eingeschränkt.

### Garantiebedingungen

Die Garantiefrist beginnt mit dem Kaufdatum. Bitte bewahren Sie den Original-Kassenbon gut auf. Diese Unterlage wird als Nachweis für den Kauf benötigt. Tritt innerhalb von drei Jahren ab dem Kaufdatum dieses Gerätes ein Material- oder Fabrikationsfehler auf, wird das Gerät von uns – nach unserer Wahl – für Sie kostenlos repariert oder ersetzt. Diese Garantieleistung setzt voraus, dass innerhalb der Drei-Jahres-Frist das defekte Gerät und

der Kaufbeleg (Kassenbon) vorgelegt und schriftlich kurz beschrieben wird, worin der Mangel besteht und wann er aufgetreten ist.

Wenn der Defekt von unserer Garantie gedeckt ist, erhalten Sie das reparierte oder ein neues Gerät zurück. Mit Reparatur oder Austausch des Gerätes beginnt kein neuer Garantiezeitraum.

### Garantiezeit und gesetzliche Mängelansprüche

Die Garantiezeit wird durch die Gewährleistung nicht verlängert. Dies gilt auch für ersetzte und reparierte Teile. Eventuell schon beim Kauf vorhandene Schäden und Mängel müssen sofort nach dem Auspacken gemeldet werden. Nach Ablauf der Garantiezeit anfallende Reparaturen sind kostenpflichtig.

### Garantieumfang

Das Gerät wurde nach strengen Qualitätsrichtlinien sorgfältig produziert und vor Anlieferung gewissenhaft geprüft.

Die Garantieleistung gilt für Material- oder Fabrikationsfehler. Diese Garantie erstreckt sich nicht auf Geräteteile, die normaler Abnutzung ausgesetzt sind und daher als Verschleißteile angesehen werden können (z. B. Filter oder Aufsätze) oder für Beschädigungen an zerbrechlichen Teilen (z. B. Schalter).

Diese Garantie verfällt, wenn das Gerät beschädigt, nicht sachgemäß benutzt oder nicht gewartet wurde. Für eine sachgemäße Benutzung des Gerätes sind alle in der Betriebsanleitung aufgeführten Anweisungen genau einzuhalten. Verwendungszwecke und Handlungen, von denen in der Betriebsanleitung abgeraten oder vor denen gewarnt wird, sind unbedingt zu vermeiden.

Das Gerät ist lediglich für den privaten und nicht für den gewerblichen Gebrauch bestimmt. Bei missbräuchlicher und unsachgemäßer Behandlung, Gewaltanwendung und bei Eingriffen, die nicht von unserer autorisierten Service-Niederlassung vorgenommen wurden, erlischt die Garantie.

### Abwicklung im Garantiefall

Um eine schnelle Bearbeitung Ihres Anliegens zu gewährleisten, folgen Sie bitte den folgenden Hinweisen:

- Bitte halten Sie für alle Anfragen den Kassenbon und die Identifikationsnummer (IAN 304887) als Nachweis für den Kauf bereit.
- Die Artikelnummer entnehmen Sie bitte dem Typenschild.
- Sollten Funktionsfehler oder sonstige Mängel auftreten, kontaktieren Sie zunächst die nachfolgend benannte Serviceabteilung telefonisch oder per E-Mail. Sie erhalten dann weitere Informationen über die Abwicklung Ihrer Reklamation.
- Ein als defekt erfasstes Gerät können Sie, nach Rücksprache mit unserem Kundenservice, unter Beifügung des Kaufbelegs (Kassenbons) und der Angabe, worin der Mangel besteht und wann er aufgetreten ist, für Sie portofrei an die Ihnen mitgeteilte Service-Anschrift übersenden. Um Annehmeprobeme und Zusatzkosten zu vermeiden, benutzen Sie unbedingt nur die Adresse, die Ihnen mitgeteilt wird. Stellen Sie sicher, dass der Versand nicht unfrei, per Sperrgut, Express oder sonstiger Sonderfracht erfolgt. Senden Sie das Gerät bitte inkl. aller beim Kauf mitgelieferten Zubehörteile ein und sorgen Sie für eine ausreichend sichere Transportverpackung.

## Reparatur-Service

Sie können Reparaturen, **die nicht der Garantie unterliegen**, gegen Berechnung von unserer Service-Niederlassung durchführen lassen. Sie erstellt Ihnen gerne einen Kostenvoranschlag.

Wir können nur Geräte bearbeiten, die ausreichend verpackt und frankiert eingesandt wurden.

Achtung: Bitte senden Sie Ihr Gerät gereinigt und mit Hinweis auf den Defekt an unsere Service-Niederlassung.

Nicht angenommen werden unfrei - per Sperrgut, Express oder mit sonstiger Sonderfracht - eingeschickte Geräte.

Die Entsorgung Ihrer defekten eingesendeten Geräte führen wir kostenlos durch.

## Service-Center

**DE Service Deutschland**  
Tel.: 0800 54 35 111  
E-Mail: grizzly@lidl.de  
**IAN 304887**

**AT Service Österreich**  
Tel.: 0820 201 222  
(0,15 EUR/Min.)  
E-Mail: grizzly@lidl.at  
**IAN 304887**

## Importeur

Bitte beachten Sie, dass die folgende Anschrift keine Serviceanschrift ist. Kontaktieren Sie zunächst das oben genannte Service-Center.

**Grizzly Tools GmbH & Co. KG**  
Stockstädter Straße 20  
DE-63762 Großostheim  
DEUTSCHLAND  
www.grizzly-service.eu



## Ersatzteile/Zubehör

### Ersatzteile und Zubehör erhalten Sie unter [www.grizzly-service.eu](http://www.grizzly-service.eu)

Sollten Sie kein Internet haben, so wenden Sie sich bitte telefonisch an das Service-Center (siehe „Service-Center“ Seite 15). Halten Sie die unten genannten Bestellnummern bereit.

Position Betriebs- anleitung	Position Explosions- zeichnung	Bezeichnung	Einsatz	Bestell-Nr.
A 5	5	2 Verschlussclips		91104545
A 8	11	Lenkrolle mit Zubehöraufnahme, 1 Stück		91104547
A 9	9	Schraubdeckel		91104546
A 14	27	Faltenfilter mit Verschlusssteller		91104553
A 15	25	Papierfilterbeutel, braun, 5er Pack		30250133
A 16	23	Schaumstoff-Filter, 3er Pack		30250100
A 18	13	Handgriff mit Luftregulierung		72800038
A 19	21	Teleskopsaugrohr		91098090
A 21	19	Saugschlauch		91104550
A 22	20	Powertool-Schlauch, 1 m		72800211
A 23	12	Powertool-Reduzierstück		72800212
A 24	14	Bodendüse zum Trockensaugen		91104548
A 25	15	Bodendüse zum Nass-Saugen		91104549
A 26	17	Fugendüse		91099005
A 27	16	Polsterdüse		72800040
A 28	18	Autodüse		91096445
		Kohlebürsten + Halter, 2 Stück		91104554

### Zusätzlich erhältlich:

Bezeichnung	Ausführung	Einsatz	Bestell-Nr.
Feinstaubfilterbeutel 30 l, 5er-Pack	2-lagiger Microfilter-Vlies, weiß		30250110
Faltenfilter	mit Stahlinnengeflecht		91104553
Trockenfilter	Stoffbeutel blau, auswaschbar		30250135



## Fehlersuche

Problem	Mögliche Ursache	Fehlerbehebung
Gerät startet nicht	Netzspannung fehlt	Steckdose, Netzanschlussleitung, Leitung, Stecker und Sicherung prüfen, ggf. Reparatur durch Elektrofachmann
	Ein-/Ausschalter (A 13) defekt	Reparatur durch Kundendienst
	Kohlebürsten abgenutzt	
	Motor defekt	
Geringe oder fehlende Saugleistung	Schlauchsystem (A 21/22) oder Düsen (A 24-28) verstopft	Verstopfungen und Blockierungen beseitigen
	Luftregulierung am Handgriff (A 18) geöffnet	Luftregulierung schließen
	Behälter (A 6) offen	Behälter schließen
	Behälter (A 6) voll	Behälter entleeren
	Filter (A 14/15/16) voll oder zugesetzt	Filterreinigungstaste (A 2) betätigen; Filter entleeren, reinigen oder ersetzen
	Schwimmer im Filterkorb (D 3b) bewegt sich nicht	Schwimmer freimachen
	Schwimmer im Filterkorb (D 3b) defekt	Reparatur durch Kundendienst
Schwimmer schaltet das Gerät nicht ab	Schwimmer im Filterkorb (D 3b) bewegt sich nicht	Schwimmer freimachen
	Schwimmer im Filterkorb (D 3b) defekt	Reparatur durch Kundendienst
Staub oder Schmutz wird aus dem Gerät geblasen	Filter (A 14/15/16) nicht oder nicht korrekt montiert	Fehlenden Filter einsetzen oder korrekten Sitz des Filters prüfen





## Original EG-Konformitätserklärung

Hiermit bestätigen wir, dass der

**Nass- und Trockensauger  
Modell PNTS 1500 D5**

Seriennummer  
201811000001 - 201906186474

folgenden einschlägigen EU-Richtlinien in ihrer jeweils gültigen Fassung entspricht:

**2014/35/EU • 2014/30/EU • 2011/65/EU\***

Um die Übereinstimmung zu gewährleisten, wurden folgende harmonisierte Normen sowie nationale Normen und Bestimmungen angewendet:

**EN 60335-1:2012/A11:2014 • EN 60335-2-2:2010/A1:2013  
EN 55014-1:2006/A1:2009/A2:2011 • EN 55014-2:2015  
EN 61000-3-2:2014 • EN 61000-3-3:2013 • EN 62233:2008**

Die alleinige Verantwortung für die Ausstellung dieser Konformitätserklärung (19)\*\* trägt der Hersteller:



Grizzly Tools GmbH & Co. KG  
Stockstädter Straße 20  
63762 Großostheim, GERMANY  
03.06.2019

Christian Frank  
Dokumentationsbevollmächtigter

- \* Der oben beschriebene Gegenstand der Erklärung erfüllt die Vorschriften der Richtlinie 2011/65/EU des Europäischen Parlaments und des Rates vom 8. Juni 2011 zur Beschränkung der Verwendung bestimmter gefährlicher Stoffe in Elektro- und Elektronikgeräten.  
\*\* Die beiden letzten Ziffern des Jahres, in dem die CE-Kennzeichnung angebracht wurde.

20190110\_rev02\_mt

# Explosionszeichnung

PNTS 1500 D5

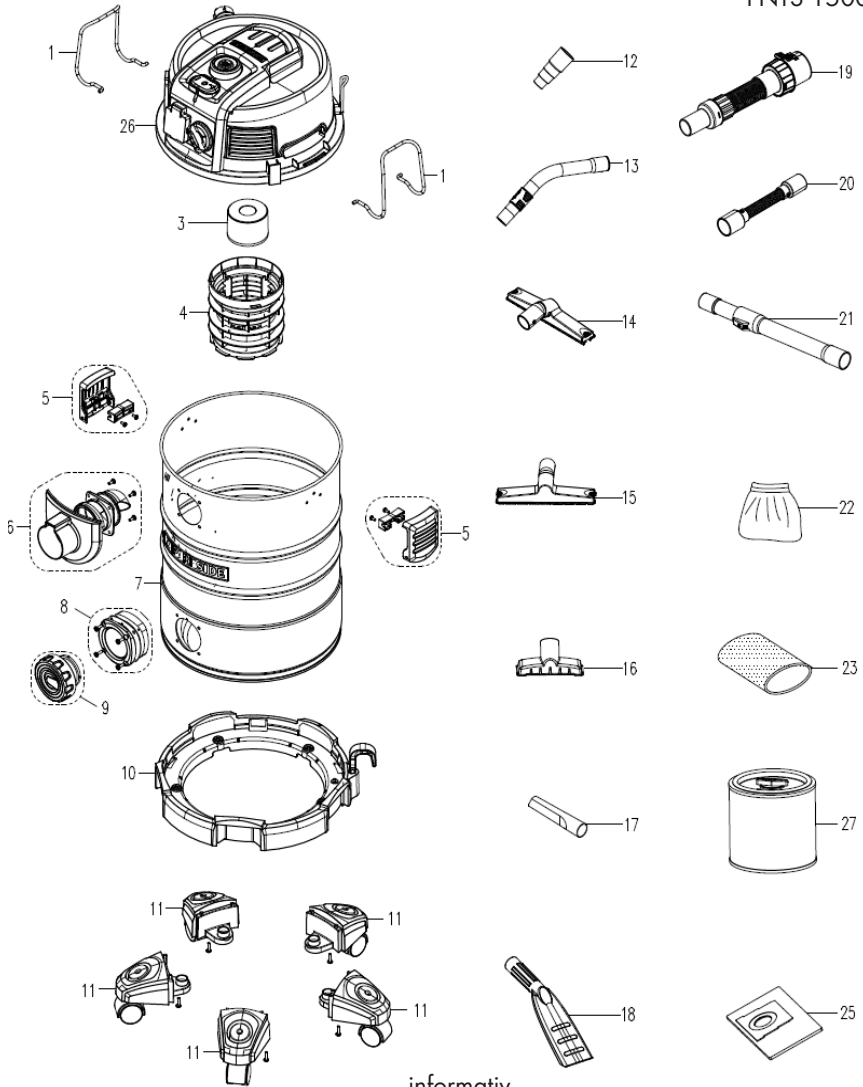

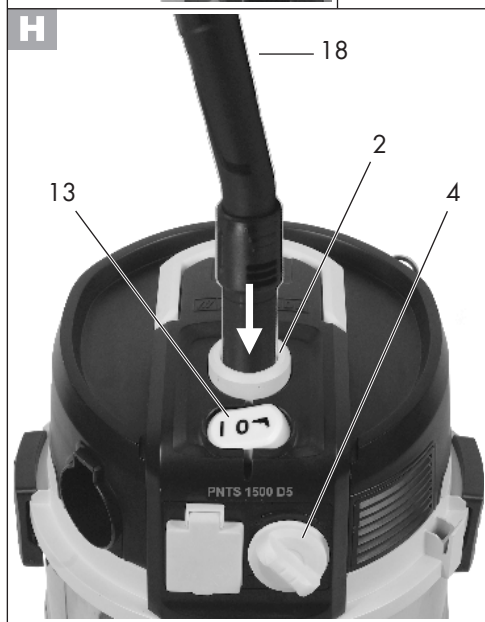
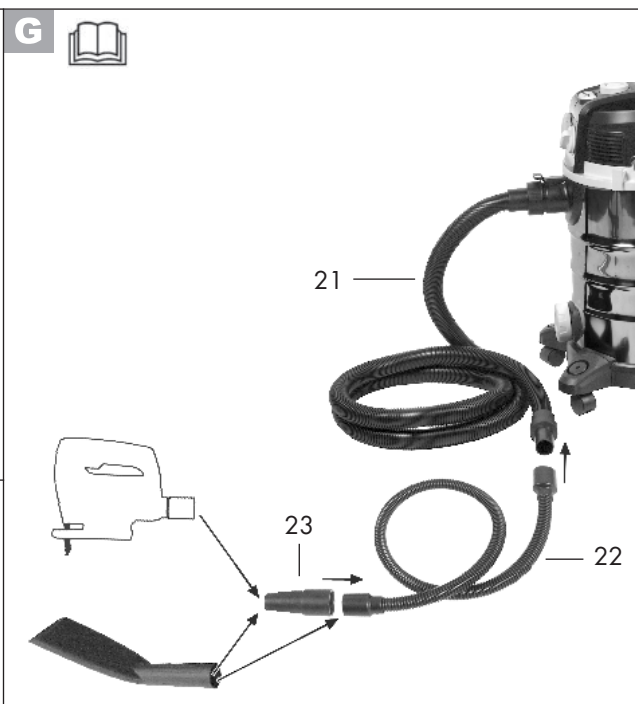
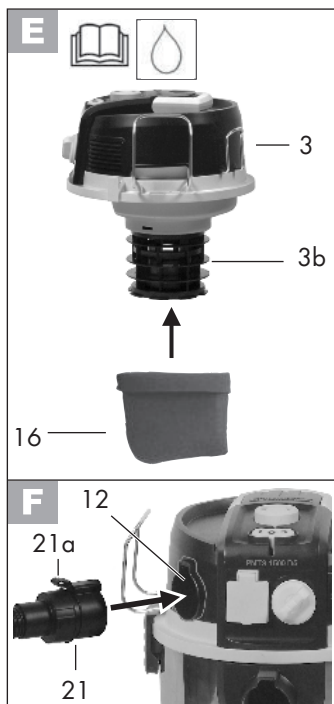



**GRIZZLY TOOLS GMBH & CO. KG**

Stockstädter Straße 20  
DE-63762 Großostheim  
GERMANY

Stand der Informationen:

01/2019 · Ident.-No.: 72079530012019-DE/AT

---



IAN 304887

