



Akku-LED-Handlampe / Cordless LED Hand Light / Lampe torche LED sans fil PHLA 20-Li A1

(DE) (AT) (CH) (BE)

Akku-LED-Handlampe
Originalbetriebsanleitung

(FR) (BE)

Lampe torche LED sans fil
Traduction de la notice originale

(IT) (MT)

Torcia a LED ricaricabile
Traduzione delle istruzioni originali

(PT)

Lanterna LED a bateria
Tradução do manual original

(GB) (MT) (IE) (NI)

Cordless LED Hand Light
Translation of the original instructions

(NL) (BE)

Accu-LED-handlamp
Vertaling van de oorspronkelijke gebruiksaanwijzing

(ES)

Lámpara de mano led recargable
Traducción del manual original

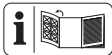

DE AT CH BE

Klappen Sie vor dem Lesen die Seite mit den Abbildungen aus und machen Sie sich anschließend mit allen Funktionen des Gerätes vertraut.

GB MT IE NI

Before reading, unfold the page containing the illustrations and familiarise yourself with all functions of the device.

FR BE

Avant de lire le mode d'emploi, ouvrez la page contenant les illustrations et familiarisez-vous ensuite avec toutes les fonctions de l'appareil.

NL BE

Vouw vóór het lezen de pagina met de afbeeldingen open en maak u vertrouwd met alle functies van het apparaat.

IT MT

Prima di leggere aprire la pagina con le immagini e prendere confidenza con le diverse funzioni dell'apparecchio.

ES

Antes de empezar a leer abra la página que contiene las imágenes y, en seguida, familiarícese con todas las funciones del dispositivo.

PT

Antes de começar a ler abra na página com as imagens e, de seguida, familiarize-se com todas as funções do aparelho.

DE/AT/CH/BE	Originalbetriebsanleitung	Seite	4
GB/MT/IE/NI	Translation of the original instructions	Page	18
FR/BE	Traduction de la notice originale	Page	32
NL/BE	Vertaling van de oorspronkelijke gebruiksaanwijzing	Pagina	49
IT/MT	Traduzione delle istruzioni originali	Pagina	62
ES	Traducción del manual original	Página	76
PT	Tradução do manual original	Página	90

A**B**

Inhaltsverzeichnis

Einleitung	4
Bestimmungsgemäße Verwendung.....	5
Lieferumfang/Zubehör.....	5
Übersicht.....	5
Funktionsbeschreibung.....	6
Technische Daten.....	6
Sicherheitshinweise	6
Bedeutung der Sicherheitshinweise.....	6
Bildzeichen und Symbole.....	7
Allgemeine Sicherheitshinweise für Handlampen.....	7
Spezielle Sicherheitshinweise für Akkugeräte.....	7
Spezielle Sicherheitshinweise für das Kfz-Anschlusskabel.....	8
Vorbereitung	8
Kfz-Anschlusskabel anschließen.....	8
Feinglassicherung austauschen.....	9
Ladezustand des Akkus prüfen.....	9
Akku aufladen.....	9
Gerät aufhängen.....	10
Stativ-Gewinde.....	10
Betrieb	10
Arbeitshinweise.....	10
Akku in Akku-Gerät einsetzen und entnehmen.....	10
Ein- und Ausschalten.....	10
Verbrauchte Akkus.....	11
Reinigung, Wartung und Lagerung	11
Reinigung.....	11
Wartung.....	11
Lagerung.....	11
Entsorgung/Umweltschutz	11

Zusätzliche Entsorgungshinweise für Deutschland.....	12
Akkus umweltgerecht entsorgen.....	12
Service	13
Garantie.....	13
Reparatur-Service.....	14
Service-Center.....	15
Importeur.....	15
Ersatzteile und Zubehör	15
Original-EU-Konformitätserklärung	16
Original-EU-Konformitätserklärung	17
Explosionszeichnung	105

Einleitung

Herzlichen Glückwunsch zum Kauf Ihrer neuen Akku-LED-Handlampe (nachfolgend Gerät oder Elektrowerkzeug genannt).

Sie haben sich damit für ein hochwertiges Gerät entschieden. Dieses Gerät wurde während der Produktion auf Qualität geprüft und einer Endkontrolle unterzogen. Die Funktionsfähigkeit Ihres Gerätes ist somit sichergestellt.



Die Betriebsanleitung ist Bestandteil dieses Geräts. Sie enthält wichtige Hinweise für Sicherheit, Gebrauch und Entsorgung. Lesen Sie die Betriebsanleitung sorgfältig. Machen Sie sich mit den Bedienteilen und dem richtigen Gebrauch des Gerätes vertraut. Benutzen Sie das Gerät nur wie beschrieben und für die angegebene

nen Einsatzbereiche. Bewahren Sie die Betriebsanleitung gut auf und händigen Sie alle Unterlagen bei Weitergabe des Geräts an Dritte mit aus.

Bestimmungsgemäße Verwendung

Das Gerät ist ausschließlich für folgende Verwendungen bestimmt:

- ortsveränderliche, räumliche und zeitlich begrenzte Ausleuchtung von Innenräumen.

Das Gerät dient nicht zur Raumbeleuchtung.

Das Gerät ist nur für den normalen Betrieb in Innenbereichen zu verwenden.

Das Gerät ist nicht für den rauen Betrieb geeignet.

Jede andere Verwendung, die in dieser Betriebsanleitung nicht ausdrücklich zugelassen wird, kann eine ernsthafte Gefahr für den Benutzer darstellen und zu Schäden am Gerät führen. Der Bediener oder Nutzer des Geräts ist für Unfälle oder Schäden an anderen Menschen oder deren Eigentum verantwortlich. Das Gerät ist für den Einsatz im Heimwerkerbereich bestimmt. Es wurde nicht für den gewerblichen Dauereinsatz konzipiert. Bei gewerblichem Einsatz erlischt die Garantie. Der Hersteller haftet nicht für Schäden, die durch bestimmungswidrige Verwendung oder falsche Bedienung verursacht wurden.

Das Gerät ist Teil der Serie **X 20 V TEAM** und kann mit Akkus der **X 20 V TEAM** Serie betrieben werden. Akkus der Serie **X 20 V TEAM** dürfen nur mit Ladege-

räten der Serie **X 20 V TEAM** geladen werden.

Lieferumfang/Zubehör

Packen Sie das Gerät aus und überprüfen Sie den Lieferumfang. Entsorgen Sie das Verpackungsmaterial ordnungsgemäß.

- Akku-LED-Handlampe
- Kfz-Anschlusskabel
- Originalbetriebsanleitung

Das Kfz-Anschlusskabel darf nur für die Akku-LED-Handlampe verwendet werden.

Akku und Ladegerät sind nicht im Lieferumfang enthalten.

Übersicht

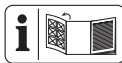

Die Abbildungen des Geräts finden Sie auf der vorderen Ausklappseite.

Abb. A

- 1 Öse
- 2 Taste (Ladezustandsanzeige)
- 3 Ladezustandsanzeige
- 4 Akku
- 5 Akku-Entriegelung
- 6 Ein-/Ausschalter
- 7 Leuchtkopf
- 8 Innengewinde (1/4")
- 9 Ladegerät

Abb. B

- 10 Stromanschluss
- 11 Kfz-Anschlusskabel (12 V)
- 12 Ladeadapter (Kfz-Anschlusskabel)
- 13 Anschlussstecker
- 14 Feinglassicherung

15 Spitze (Ladeadapter)

Funktionsbeschreibung

Die Funktion der Bedienteile entnehmen Sie bitte den nachfolgenden Beschreibungen.

Technische Daten

Akku-LED-Handlampe

..... **PHLA 20-Li A1**

Bemessungsspannung U_1 (Akku)

..... 20 V ==

Bemessungsspannung U_2 (Kfz-Anschlusskabel)

12 V ==

Bemessungsaufnahme P ≤ 27 W

Schutzklasse III \diamond

Schutzart IP20

Anzahl der LEDs 7x 3 W

Lichtstrom 1000 lm / 2500 lm

Lichtfarbe 6500 K (kaltweiss)

Energieeffizienzklasse E

Leuchtdauer (1000 lm)

- Akku 2 Ah 160 min

- Akku 4 Ah 350 min

- Akku 8 Ah 720 min

- Akku 12 Ah 1050 min

Abmessungen

- Länge 140 mm

- Breite 105 mm

- Höhe 242 mm

Innengewinde 1/4"

Gewicht (ohne Akku) 595 g

Akku Li-Ion

PARKSIDE Performance Smart

Akku Smart PAPS 204 A1/

Smart PAPS 208 A1/

Smart PAPS 2012 A1

- Frequenzband 2400–2483,5 MHz

- Sendeleistung ≤ 20 dBm

Die Lichtquellen können nur vom Hersteller ohne dauerhafte Beschädigung des umgebenden Produkts ausgetauscht werden.

Das Kfz-Anschlusskabel kann durch den Endkunden ausgetauscht werden.

X 20 V TEAM

Das Gerät ist Teil der Serie **X 20 V TEAM** und kann mit Akkus der **X 20 V TEAM** Serie betrieben werden. Akkus der Serie **X 20 V TEAM** dürfen nur mit Ladegeräten der Serie **X 20 V TEAM** geladen werden.

Wir empfehlen Ihnen, dieses Gerät ausschließlich mit folgenden Akkus zu betreiben: PAP 20 B1, PAP 20 B3, Smart PAPS 204 A1, Smart PAPS 208 A1, Smart PAPS 2012 A1

Wir empfehlen Ihnen, diese Akkus mit folgenden Ladegeräten zu laden: PLG 20 C1, PLG 20 C3, PLG 201 A1, PDSLK 20 B1, Smart PLGS 2012 A1
Technische Daten von Akku und Ladegerät: Siehe separate Anleitung.

Sicherheitshinweise

Bedeutung der Sicherheitshinweise

⚠ GEFAHR! Wenn Sie diesen Sicherheitshinweis nicht befolgen, tritt ein Unfall ein. Die Folge ist schwere Körperverletzung oder Tod.

⚠ WARNUNG! Wenn Sie diesen Sicherheitshinweis nicht befolgen, tritt möglicherweise ein Unfall ein. Die Folge ist möglicherweise schwere Körperverletzung oder Tod.

⚠ VORSICHT! Wenn Sie diesen Sicherheitshinweis nicht befolgen, tritt ein Unfall ein. Die Folge ist möglicherweise leichte oder mittelschwere Körperverletzung.

HINWEIS! Wenn Sie diesen Sicherheitshinweis nicht befolgen, tritt ein Unfall ein. Die Folge ist möglicherweise ein Sachschaden.

Bildzeichen und Symbole

Bildzeichen auf dem Gerät



Das Gerät ist Teil der Serie **X 20 V TEAM** und kann mit Akkus der **X 20 V TEAM** Serie betrieben werden. Akkus der Serie **X 20 V TEAM** dürfen nur mit Ladegeräten der Serie **X 20 V TEAM** geladen werden.



Betriebsanleitung lesen



Elektrogeräte gehören nicht in den Hausmüll.



Schutzklasse III



Gleichspannung



Polung



Achtung! Nicht in die aktive Lichtquelle starren.

Bildzeichen in der Betriebsanleitung



Achtung!

Allgemeine Sicherheitshinweise für Handlampen

- **Decken Sie das Gerät während des Betriebs nicht ab.** Das Gerät erwärmt sich während des Betriebs und kann zu Verbrennungen führen.
- **Blicken Sie nicht in den Lichtstrahl. Richten Sie den Lichtstrahl nicht auf Personen und Tiere.**
- **Lassen Sie Kinder das Gerät nicht benutzen.** Sie könnten andere Personen oder sich selbst unbeabsichtigt blenden.
- **Prüfen Sie eine dauerhafte Haltbarkeit der Gerätebefestigung.** Es besteht Verletzungsgefahr durch Herunterfallen des Geräts.
- **Das Leuchtengehäuse schützt vor der unbeabsichtigten Berührung aktiver Teile.** Öffnen Sie das Gehäuse nicht.
- Die Lichtquelle dieser Leuchte darf nur vom Hersteller oder einem von ihm beauftragten Servicetechniker oder einer vergleichbar qualifizierten Person ersetzt werden.

Spezielle Sicherheitshinweise für Akkugeräte

- **Stellen Sie sicher, dass das Gerät ausgeschaltet ist, bevor Sie den Akku einsetzen.** Das Einsetzen eines Akkus in ein Gerät, das eingeschaltet ist, kann zu Unfällen führen.
- **Verwenden Sie ausschließlich Zubehör, welches von PARKSIDE empfohlen wurde.** Ungeeignetes Zubehör kann zu

elektrischem Schlag oder Feuer führen.

⚠️ WARNUNG! Personen- und Sachschäden durch unsachgemäßen Umgang mit dem Akku. Beachten Sie die Sicherheitshinweise und Hinweise zum Aufladen und der korrekten Verwendung in der Betriebsanleitung Ihres Akkus und Ladegeräts der Serie **X 20 V TEAM**. Eine detaillierte Beschreibung zum Ladevorgang und weitere Informationen finden Sie in dieser separaten Bedienungsanleitung.

Spezielle Sicherheitshinweise für das Kfz-Anschlusskabel

- Schützen Sie das Gerät vor Feuchtigkeit und dem Eindringen von Flüssigkeiten.
- **Setzen Sie das Gerät nie extremer Hitze oder hoher Luftfeuchtigkeit aus. Dies gilt besonders für die Lagerung im Auto.** Bei längeren Standzeiten entstehen extreme Temperaturen in Innenraum und Handschuhfach. Entfernen Sie elektrische und elektronische Geräte aus dem Fahrzeug.
- **⚠️ WARNUNG!** Unfallgefahr! Gefährdung von Fahrer und Fahrzeuginsassen. **Verwenden Sie das Gerät nicht während der Fahrt im Fahrzeug.** Lagern und befestigen Sie das Gerät so, dass auch bei einer Vollbremsung keine Verletzungsgefahr durch das Gerät besteht und es nicht beschädigt werden kann.
- **⚠️ WARNUNG!** Verletzungsgefahr! Im Falle einer Auslö-

sung kann der Airbag das Anschlusskabel durch den Innenraum des Fahrzeugs schleudern und schwere Verletzungen verursachen. **Platzieren Sie Anschlusskabel und Ladeadapter nicht im Entfaltungsbereich des Airbags oder in dessen Nähe.**

- **⚠️ VORSICHT!** Fahrzeugmotor startet nicht mehr. **Schließen Sie das Gerät nicht an die Bordsteckdose Ihres Fahrzeugs an, wenn die Fahrzeug-Batterie bereits alt oder verschlissen ist.**
- **Beim Aufladen über die Bordsteckdose muss der Ladeadapter immer vollständig in die Bordsteckdose des Fahrzeugs eingesteckt sein.** Ansonsten besteht Brandgefahr durch Überhitzung.
- Trennen Sie das Gerät sofort von der Bordsteckdose, wenn Sie daran Brandgeruch oder Rauchentwicklung feststellen.

Vorbereitung

Kfz-Anschlusskabel anschließen

⚠️ WARNUNG! Gerät im Netzbetrieb nur mit beiliegendem Kfz-Anschlusskabel betreiben.

Vorgehen (Abb. B.1)

1. Entfernen Sie bei Bedarf den Zigarettenanzünder aus der Bordsteckdose des Fahrzeugs.
2. Schließen Sie den Ladeadapter (12) des Kfz-Anschlusskabels (11) an die Bordsteckdose an.

3. Stecken Sie den Anschlussstecker (13) in den Stromanschluss (10) am Gerät.

Hinweise

Im Ladeadapter des Kfz-Anschlusskabels befindet sich eine Feinglassicherung, welche bei Bedarf ausgetauscht werden kann.

Feinglassicherung austauschen

Voraussetzungen

- Feinglassicherung (14)
F5A/250V (nicht mitgeliefert)

Hinweise

Achten Sie darauf, dass Sie beim Austauschen der Feinglassicherung keine Kleinteile verlieren und alles an der richtigen Stelle angebracht ist.

Vorgehen (Abb. B.2)

1. Drehen Sie die Spitze (15) vom Ladeadapter (12) ⤴.
2. Entfernen Sie die Spitze und die alte Feinglassicherung (14).
3. Setzen Sie eine neue Feinglassicherung ein.
4. Montieren Sie alles in umgekehrter Reihenfolge.

Ladezustand des Akkus prüfen

LEDs	Bedeutung
rot, orange, grün	Akku geladen
rot, orange	Akku teilweise geladen
rot	Akku muss geladen werden

1. Drücken Sie die Taste (2) neben der Ladezustandsanzeige (3) am Akku (4).

Die LEDs der Ladezustandsanzeige zeigen den Ladezustand des Akkus.

2. Laden Sie den Akku (4) auf, wenn nur noch die rote LED der Ladezustandsanzeige (3) leuchtet.

Akku aufladen

Siehe auch Betriebsanleitung des Ladegeräts.

Hinweise

- Lassen Sie einen erwärmten Akku vor dem Laden abkühlen.
- Setzen Sie den Akku nicht über längere Zeit direkter Sonneneinstrahlung oder Temperaturen $\leq 50\text{ °C}$ aus. Vermeiden Sie insbesondere das Ablegen auf Heizkörpern oder das Lagern in Fahrzeugen, die in der Sonne geparkt sind.

Vorgehen

1. Nehmen Sie gegebenenfalls den Akku (4) aus dem Akku-Gerät.
2. Schieben Sie den Akku in den Ladeschacht des Ladegeräts (9).
3. Schließen Sie das Ladegerät an eine Steckdose an.
4. Nach erfolgtem Ladevorgang trennen Sie das Ladegerät vom Netz.
5. Ziehen Sie den Akku aus dem Ladeschacht.

Kontroll-LEDs auf dem Ladegerät (9)

grün	rot	Bedeutung
leuchtet	—	<ul style="list-style-type: none"> Akku ist vollständig aufgeladen bereit (kein Akku eingelegt)
—	leuchtet	Akku wird aufgeladen
—	blinkt	Akku ist überhitzt
blinkt	blinkt	Akku ist defekt

Gerät aufhängen

Voraussetzungen

- Der Aufhängeort muss für das Gewicht des Produktes geeignet sein.

Notwendige Werkzeuge und Hilfsmittel

- Haken (nicht mitgeliefert)

Vorgehen

- Führen Sie einen Haken durch die Öse (1).
- Hängen Sie das Gerät an eine waagrechte Aufhängung.

Stativ-Gewinde

Mit Hilfe des 1/4"- Innengewindes (8) können Sie das Gerät auf ein Stativ (nicht mitgeliefert) schrauben.

Betrieb

Arbeitshinweise

⚠ WARNUNG! Nicht in die Lichtquelle blicken.

Akku in Akku-Gerät einsetzen und entnehmen

⚠ WARNUNG! Verletzungsgefahr durch ungewollt anlaufendes Gerät. Setzen Sie den Akku erst dann in das Gerät ein, wenn das Gerät vollständig für den Einsatz vorbereitet ist.
HINWEIS! Beschädigungsgefahr! Falscher Akku kann Gerät und Akku beschädigen.

Akku einsetzen

- Schieben Sie den Akku (4) entlang der Führungsschiene in den Akku-Halter.
Der Akku verriegelt hörbar.

Akku entnehmen

- Drücken und halten Sie die Akku-Entriegelung (5) am Akku (4).
- Ziehen Sie den Akku aus dem Akku-Halter.

Ein- und Ausschalten

1. Einschalten:

Ein-/Ausschalter (6) drücken:

- 1x** drücken, leuchtet mit reduzierter Helligkeit.
- 2x** drücken, leuchtet mit maximaler Helligkeit.

2. Ausschalten:

Ein-/Ausschalter (6) so oft drücken, bis das LED-Licht erlischt und das Gerät abschaltet.

Leuchtmodus wechseln

Drücken Sie den Ein-/Ausschalter (6) so oft, bis der gewünschte Leuchtmodus aktiviert ist.

Wiederkehrende Reihenfolge:

aus → leuchtet mit 1000 lm

→ leuchtet mit 2500 lm → aus

Verbrauchte Akkus

- Eine wesentlich verkürzte Betriebszeit trotz Aufladung zeigt an, dass der Akku verbraucht ist und ersetzt werden muss. Verwenden Sie nur einen Original-Ersatzakku der Serie **X 20 V TEAM**, den Sie über den Onlineshop beziehen können (siehe *Ersatzteile und Zubehör*, S. 15).
- Beachten Sie in jedem Falle die Sicherheitshinweise sowie Bestimmungen und Hinweise zum Umweltschutz (siehe *Entsorgung/ Umweltschutz*, S. 11).

Reinigung, Wartung und Lagerung

Schalten Sie das Gerät vor der Reinigung aus und nehmen Sie den Akku aus dem Gerät.

Reinigung

- Reinigen Sie das Gerät mit einem trockenen weichen Tuch, um die LED-Licht-Abdeckung nicht zu kratzen.
- Verwenden Sie einen Pinsel, um die Spalten am Gerät zu reinigen.
- Verwenden Sie **keine** scharfen Reinigungs- oder Lösungsmittel. Sie können das Gerät irreparabel beschädigen.
- Verwenden Sie **kein** Wasser oder metallische Hilfsmittel. Es besteht die Gefahr eines Kurzschlusses.

Wartung

Das Gerät ist wartungsfrei.

Lagerung

Lagern Sie Gerät und Zubehör stets:

- sauber

- trocken
- staubgeschützt
- frostsicher
- außerhalb der Reichweite von Kindern

Geräte mit Akku:

- Die Lagertemperatur für den Akku und das Gerät beträgt zwischen 15 °C und 25 °C. Vermeiden Sie während der Lagerung extreme Kälte oder Hitze. Der Akku kann dadurch an Leistung verlieren oder geschädigt werden.
- Nehmen Sie den Akku vor einer längeren Lagerung (z. B. Überwinterung) aus dem Gerät (separate Bedienungsanleitung für Akku und Ladegerät beachten).

Entsorgung/Umweltschutz

Nehmen Sie den Akku aus dem Gerät und führen Sie Gerät, Akku, Zubehör und Verpackung einer umweltgerechten Wiederverwertung zu.



Elektrogeräte gehören nicht in den Hausmüll.

Das Symbol der durchgestrichenen Mülltonne bedeutet, dass dieses Elektro- bzw. Elektronikgerät am Ende seiner Lebensdauer nicht im Hausmüll entsorgt werden darf, sondern vom Endnutzer einer getrennten Sammlung zugeführt werden muss.

Richtlinie 2012/19/EU über Elektro- und Elektronik-Altgeräte:

Verbraucher sind gesetzlich dazu verpflichtet, Elektro- und Elektronikgeräte am Ende ihrer Lebensdauer einer umweltgerechten Wiederverwertung zuzuführen. Auf diese Weise wird eine umwelt- und ressourcenschonende Verwertung sichergestellt. Je nach Umsetzung in nationales Recht können Sie folgende Möglichkeiten haben:

- an einer Verkaufsstelle zurückgeben,
- an einer offiziellen Sammelstelle abgeben,
- an den Hersteller/Inverkehrbringer zurücksenden.

Nicht betroffen sind den Altgeräten beigefügte Zubehörteile und Hilfsmittel ohne Elektrobestandteile.

Zusätzliche Entsorgungshinweise für Deutschland

Das Gerät ist bei eingerichteten Sammelstellen, Wertstoffhöfen oder Entsorgungsbetrieben abzugeben. Zudem sind Vertreiber von Elektro- und Elektronikgeräten sowie Vertreiber von Lebensmitteln zur Rücknahme verpflichtet. LIDL bietet Ihnen Rückgabemöglichkeiten direkt in den Filialen und Märkten an. Rückgabe und Entsorgung sind für Sie kostenfrei. Beim Kauf eines Neugerätes haben Sie das Recht, ein entsprechendes Altgerät unentgeltlich zurückzugeben. Zusätzlich haben Sie die Möglichkeit, unabhängig vom Kauf eines Neugerätes, unentgeltlich (bis zu drei) Altgeräte abzugeben, die in keiner Abmessung größer als 25 cm sind.

Bitte entnehmen Sie vor der Rückgabe Batterien oder Akkumulatoren, sowie Lampen, die zerstörungsfrei entnommen werden können und führen diese einer separaten Sammlung zu.

Akkus umweltgerecht entsorgen



Der Akku darf am Ende der Nutzungszeit nicht über den Hausmüll entsorgt werden. Werfen Sie den Akku nicht ins Feuer (Explosionsgefahr) oder ins Wasser. Beschädigte Akkus können der Umwelt und ihrer Gesundheit schaden, wenn giftige Dämpfe oder Flüssigkeiten austreten.

Sie sind verpflichtet, defekte oder ausgediente Akkus umweltgerecht zu entsorgen. (Verordnung (EU) 2023/1542 über Batterien und Altbatterien; Schweiz: ChemRRV Anhang 2.15)

- Öffnen Sie Akkus nicht und vermeiden Sie eine mechanische Beschädigung. Es besteht die Gefahr eines Kurzschlusses und es können Dämpfe austreten, die die Atemwege reizen.
- Aus Sicherheitsgründen sollten Akkus vor der Entsorgung entladen werden.
- Kleben Sie die Pole ab, um Kurzschlüsse zu vermeiden.
- Entsorgen Sie Akkus über den Handel oder eine Sammelstelle.
- **Beschädigte Akkus**
Behandeln Sie äußerlich beschädigte Akkus besonders vorsichtig!
 - Berühren Sie beschädigte Akkus nicht mit bloßen Händen.

- Falls Sie die Pole nicht abkleben können, geben Sie Akkus einzeln in eine Plastiktüte.
- Geben Sie beschädigte Akkus einzeln in einen nicht brennbaren, verschleißbaren Behälter, der noch mit Sand gefüllt werden kann.
- Bringen Sie beschädigte Akkus zu einer Sammelstelle mit Fachpersonal.

Service

Garantie

Sehr geehrte Kundin, sehr geehrter Kunde,

Sie erhalten auf dieses Produkt 3 Jahre Garantie ab Kaufdatum. Im Falle von Mängeln dieses Produkts stehen Ihnen gegen den Verkäufer des Produkts gesetzliche Rechte zu. Diese gesetzlichen Rechte werden durch unsere im Folgenden dargestellte Garantie nicht eingeschränkt.

Garantiebedingungen

Die Garantiefrist beginnt mit dem Kaufdatum. Bitte bewahren Sie den Original-Kassenbon gut auf. Diese Unterlage wird als Nachweis für den Kauf benötigt. Tritt innerhalb von drei Jahren ab dem Kaufdatum dieses Produkts ein Material- oder Fabrikationsfehler auf, wird das Produkt von uns – nach unserer Wahl – für Sie kostenlos repariert oder ersetzt. Diese Garantieleistung setzt voraus, dass innerhalb der Drei-Jahres-Frist das defekte Produkt und der Kaufbeleg (Kassenbon) vorgelegt und schriftlich kurz beschrieben wird,

worin der Mangel besteht und wann er aufgetreten ist.

Wenn der Defekt von unserer Garantie gedeckt ist, erhalten Sie das reparierte oder ein neues Produkt zurück. Mit Reparatur oder Austausch des Produkts beginnt kein neuer Garantiezeitraum.

Garantiezeit und gesetzliche Mängelansprüche

Die Garantiezeit wird durch die Gewährleistung nicht verlängert. Dies gilt auch für ersetzte und reparierte Teile. Eventuell schon beim Kauf vorhandene Schäden und Mängel müssen sofort nach dem Auspacken gemeldet werden. Nach Ablauf der Garantiezeit anfallende Reparaturen sind kostenpflichtig.

Garantieumfang

Das Produkt wurde nach strengen Qualitätsrichtlinien sorgfältig produziert und vor Anlieferung gewissenhaft geprüft.

Die Garantieleistung gilt für Material- oder Fabrikationsfehler. Diese Garantie erstreckt sich nicht auf Produktteile, die normaler Abnutzung ausgesetzt sind und daher als Verschleißteile angesehen werden können (z. B. Akkukapazität) oder für Beschädigungen an zerbrechlichen Teilen. Diese Garantie verfällt, wenn das Produkt beschädigt, nicht sachgemäß benutzt oder nicht gewartet wurde. Für eine sachgemäße Benutzung des Produkts sind alle in der Betriebsanleitung aufgeführten Anweisungen genau einzuhalten. Verwendungszwecke und Handlungen, von denen in der Betriebsanleitung

abgeraten oder vor denen gewarnt wird, sind unbedingt zu vermeiden. Das Produkt ist lediglich für den privaten und nicht für den gewerblichen Gebrauch bestimmt. Bei missbräuchlicher und unsachgemäßer Behandlung, Gewaltanwendung und bei Eingriffen, die nicht von unserer autorisierten Service-Niederlassung vorgenommen wurden, erlischt die Garantie.

Abwicklung im Garantiefall

Um eine schnelle Bearbeitung Ihres Anliegens zu gewährleisten, folgen Sie bitte den folgenden Hinweisen:

- Bitte halten Sie für alle Anfragen den Kassenbon und die Artikelnummer (IAN 494206_2504) als Nachweis für den Kauf bereit.
- Die Artikelnummer entnehmen Sie bitte dem Typenschild am Produkt, einer Gravur am Produkt, dem Titelblatt der Bedienungsanleitung (unten links) oder dem Aufkleber auf der Rück- oder Unterseite des Produktes.
- Sollten Funktionsfehler oder sonstige Mängel auftreten, kontaktieren Sie zunächst das nachfolgend benannte Service-Center **telefonisch** oder nutzen Sie unser **Kontaktformular**, das Sie auf parkside-diy.com in der Kategorie **Service** finden.
- Ein als defekt erfasstes Produkt können Sie, nach Rücksprache mit unserem Service-Center unter Beifügung des Kaufbelegs (Kassenbons) und der Angabe, worin der Mangel besteht und wann er aufgetreten ist, für Sie portofrei an

die Ihnen mitgeteilte Service-Adresse übersenden. Um Annahmeprobleme und Zusatzkosten zu vermeiden, benutzen Sie unbedingt nur die Adresse, die Ihnen mitgeteilt wird. Stellen Sie sicher, dass der Versand nicht unfrei, per Sperrgut, Express oder sonstiger Sonderfracht erfolgt. Senden Sie das Produkt bitte inkl. aller beim Kauf mitgelieferten Zubehörteile ein und sorgen Sie für eine ausreichend sichere Transportverpackung.



Auf parkside-diy.com können Sie diese und viele weitere Handbücher einsehen und herunterladen. Mit diesem QR-Code gelangen Sie direkt auf parkside-diy.com. Wählen Sie Ihr Land aus, und suchen Sie über die Suchmaske nach den Bedienungsanleitungen. Durch Eingabe der Artikelnummer (IAN) 494206_2504 können Sie Ihre Bedienungsanleitung öffnen.

Reparatur-Service

Für Reparaturen, **die nicht der Garantie unterliegen**, wenden Sie sich

an das Service-Center. Dort erhalten Sie gerne einen Kostenvoranschlag.

- Wir können nur Geräte bearbeiten, die ausreichend verpackt und frankiert eingesandt wurden.

Hinweis: Bitte senden Sie Ihr Gerät gereinigt und mit Hinweis auf den Defekt an die vom Service-Center genannte Adresse.

- Nicht angenommen werden unfrei eingeschickte Geräte sowie Geräte, die per Sperrgut, Express oder mit sonstiger Sonderfracht versendet wurden.
- Wir entsorgen Ihre eingesendeten, defekten Geräte kostenlos.

Service-Center

DE Service Deutschland
Tel.: 0800 88 55 300
Kontaktformular auf
parkside-diy.com
IAN 494206_2504

AT Service Österreich
Tel.: 0800 447750
Kontaktformular auf
parkside-diy.com
IAN 494206_2504

CH Service Schweiz
Tel.: 0800 56 36 01
Kontaktformular auf
parkside-diy.com
IAN 494206_2504

BE Service Belgien
Tel.: 0800 12614
Kontaktformular auf
parkside-diy.com
IAN 494206_2504

Importeur

Bitte beachten Sie, dass die folgende Anschrift keine Serviceanschrift ist. Kontaktieren Sie zunächst das oben genannte Service-Center.

Grizzly Tools GmbH & Co. KG
Stockstädter Str. 20
63762 Großostheim
DEUTSCHLAND
www.grizzlytools.de

Ersatzteile und Zubehör

Ersatzteile und Zubehör erhalten Sie unter www.grizzlytools.shop. Sollten bei Ihrem Bestellvorgang Probleme auftreten, kontaktieren Sie uns über unseren Online-Shop. Bei weiteren Fragen wenden Sie sich an: *Service-Center*, S. 15

Pos.-Nr.	Bezeichnung	Best.-Nr.
11	Kfz-Anschlusskabel (12 V)	91110669

Original-EU-Konformitätserklärung

Produkt: **Akku-LED-Handlampe**

Modell: **PHLA 20-Li A1**

Seriennummer: 000001 – 185000

Der oben beschriebene Gegenstand der Erklärung erfüllt die einschlägigen Harmonisierungsrechtsvorschriften der Union:

2014/30/EU • 2009/125/EG • 2011/65/EU & (EU) 2015/863

Der oben beschriebene Gegenstand der Erklärung erfüllt die Vorschriften der Richtlinie 2011/65/EU des Europäischen Parlaments und des Rates vom 8. Juni 2011 zur Beschränkung der Verwendung bestimmter gefährlicher Stoffe in Elektro- und Elektronikgeräten.

Um die Konformität zu gewährleisten, wurden folgende harmonisierte Normen sowie nationale Normen und Bestimmungen angewendet:

**EN IEC 60598-1:2021/A11:2022 • EN 60598-2-8:2013
EN 62493:2015/A1:2022 • EN IEC 61547:2023
EN IEC 55015:2019/A11:2020 • EN 50498:2010
IEC 62471:2006 • EN IEC 63000:2018**

Die alleinige Verantwortung für die Ausstellung dieser Konformitätserklärung trägt der Hersteller:

C E Grizzly Tools GmbH & Co. KG
Stockstädter Str. 20
63762 Großostheim
DEUTSCHLAND
01.09.2025



Christian Frank
Dokumentationsbevollmächtigter

Original-EU-Konformitätserklärung

Produkt: **Akku-LED-Handlampe**

Modell: **PHLA 20-Li A1**

Seriennummer: 000001 – 185000

Der oben beschriebene Gegenstand der Erklärung erfüllt die einschlägigen Harmonisierungsrechtsvorschriften der Union:

**Produkt mit Akku Smart PAPS 204 A1/
Smart PAPS 208 A1/Smart PAPS 2012 A1: 2014/53/EU
• 2009/125/EG • 2011/65/EU & (EU) 2015/863**

Der oben beschriebene Gegenstand der Erklärung erfüllt die Vorschriften der Richtlinie 2011/65/EU des Europäischen Parlaments und des Rates vom 8. Juni 2011 zur Beschränkung der Verwendung bestimmter gefährlicher Stoffe in Elektro- und Elektronikgeräten.

Um die Konformität zu gewährleisten, wurden folgende harmonisierte Normen sowie nationale Normen und Bestimmungen angewendet:

**Produkt mit Akku Smart PAPS 204 A1/
Smart PAPS 208 A1/Smart PAPS 2012 A1:
EN IEC 60598-1:2021/A11:2022 • EN 60598-2-8:2013
EN 62493:2015/A1:2022 • EN IEC 61547:2023
EN IEC 55015:2019/A11:2020 • EN 50498:2010
IEC 62471:2006 • EN IEC 63000:2018
EN 301 489-1 V2.2.3:2019 • EN 301 489-17 V3.3.1:2024
EN 300 328 V2.2.2:2019 • EN 50663:2017**

Die alleinige Verantwortung für die Ausstellung dieser Konformitätserklärung trägt der Hersteller:



Grizzly Tools GmbH & Co. KG
Stockstädter Str. 20
63762 Großostheim
DEUTSCHLAND
01.09.2025

Christian Frank
Dokumentationsbevollmächtigter

Table of Contents

Introduction.....	18
Proper use.....	19
Scope of delivery/ accessories.....	19
Overview.....	19
Description of functions.....	20
Technical data.....	20
Safety information.....	20
Meaning of the safety information.....	20
Pictograms and symbols.....	21
General safety instructions for handlamps.....	21
Special safety instructions for battery-powered devices.....	21
Special safety instructions for the vehicle connection cable.....	22
Preparation.....	22
Connecting the vehicle connection cable.....	22
Replacing the fine-wire fuse.....	23
Checking the battery charge level.....	23
Charging the battery.....	23
Hanging up the device.....	23
Tripod thread.....	24
Operation.....	24
Working instructions.....	24
Inserting and removing the battery into/from the cordless device.....	24
Switching on and off.....	24
Used batteries.....	24
Cleaning, maintenance and storage.....	24
Cleaning.....	25
Maintenance.....	25
Storage.....	25

Disposal/environmental protection.....	25
Dispose of batteries in an environmentally friendly manner.....	25
Service.....	26
Guarantee.....	26
Repair service.....	28
Service Centre.....	28
Importer.....	28
Spare parts and accessories.....	28
Translation of the original EU declaration of conformity.....	29
Translation of the original EU declaration of conformity.....	30
Declaration Of Conformity.....	31
Exploded view.....	105

Introduction

Congratulations on purchasing your new battery-powered LED handlamp (hereafter referred to as device or power tool).

You have chosen a high-quality device. This device was quality-tested and subjected to a final inspection during production, therefore ensuring proper functioning of your device.



The instruction manual forms part of this device. It contains important information on safety, use and disposal. Read the instruction manual carefully. Familiarise yourself with the controls and how to use the device correctly. Use the device only as described and for the stated fields of application. Store the instruction

manual carefully and ensure that all documents are handed over in the event that the device is passed on to another user.

Proper use

This device is only intended for the following uses:

- mobile, spatial and time-limited illumination of indoor areas.

The device is not intended to be used as room lighting.

The device is only intended for use indoors.

The device is not suitable for harsh operating conditions.

Any other use that is not expressly permitted in this instruction manual may pose a serious hazard to the user and result in damage to the device. The operator or user of the machine is responsible for any accidents or personal injury and/or material damage to third parties or their property. The machine is intended to be used by do-it-yourselfers. It was not designed for heavy commercial use. The warranty is void in the case of commercial use. The manufacturer is not liable for damage caused by improper use or incorrect operation.

The device is part of the

X 20 V TEAM series and can be operated with batteries of the **X 20 V TEAM** series. Batteries of the **X 20 V TEAM** series may only be charged using chargers of the **X 20 V TEAM** series.

Scope of delivery/accessories

Unpack the device and check that everything is present.

Dispose of the packaging material properly.

- Cordless LED Hand Light
- Vehicle connection cable
- Translation of the original instructions

The vehicle connection cable may only be used for the battery-powered LED hand lamp.

The rechargeable battery and charger are not included in delivery.

Overview

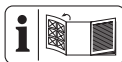

The illustrations for the device can be found on the front fold-out page.

Fig. A

- 1 Eyelet
- 2 Button (Charge level indicator)
- 3 Charge level indicator
- 4 Battery
- 5 Battery release
- 6 On/Off switch
- 7 Lamp head
- 8 Internal thread (1/4")
- 9 Charger

Fig. B

- 10 Power connection
- 11 Vehicle connection cable (12 V)
- 12 Charging adapter (Vehicle connection cable)
- 13 Plug
- 14 Fine-wire fuse
- 15 Tip (Charging adapter)

Description of functions

Please refer to the descriptions below for information on how the operating elements work.

Technical data

Cordless LED Hand Light

..... **PHLA 20-Li A1**

Rated voltage U_1 (Battery) 20 V \equiv

Rated voltage U_2 (Vehicle connection cable) 12 V \equiv

Rated input power P ≤ 27 W

Protection class III \diamond

Protection type IP20

Number of LEDs 7x 3 W

Light output 1000 lm / 2500 lm

Light colour 6500 K (Cold white)

Energy efficiency class E

Lighting duration (1000 lm)

– Battery 2 Ah 160 min

– Battery 4 Ah 350 min

– Battery 8 Ah 720 min

– Battery 12 Ah 1050 min

Dimensions

– length 140 mm

– width 105 mm

– Height 242 mm

Internal thread 1/4"

Weight (without battery) 595 g

Battery Li-Ion

PARKSIDE Performance Smart

battery Smart PAPS 204 A1/

Smart PAPS 208 A1/

Smart PAPS 2012 A1

– frequency band ..2400–2483.5 MHz

– transmitted power ≤ 20 dBm

The light sources can only be replaced by the manufacturer without

permanently damaging the surrounding product.

The vehicle connection cable can be replaced by the end customer.

X 20 V TEAM

The device is part of the **X 20 V TEAM** series and can be operated with batteries of the **X 20 V TEAM** series. Batteries of the **X 20 V TEAM** series may only be charged using chargers of the **X 20 V TEAM** series.

We recommend that you operate this appliance with the following batteries only: PAP 20 B1, PAP 20 B3, Smart PAPS 204 A1, Smart PAPS 208 A1, Smart PAPS 2012 A1

We recommend charging these batteries with the following chargers: PLG 20 C1, PLG 20 C3, PLG 201 A1, PDSL20 B1, Smart PLGS 2012 A1 Rechargeable battery and charger technical data: See separate manual.

Safety information

Meaning of the safety information

⚠ DANGER! If you do not observe this safety instruction, an accident will occur. The result of which is severe bodily injury or death.

⚠ WARNING! If you do not observe this safety instruction, an accident may occur. The result of which is likely severe bodily injury or death.

⚠ CAUTION! If you do not observe this safety instruction, an accident will occur. The result of which is likely minor or moderate bodily injury.

NOTICE! If you do not observe this safety instruction, an accident will occur. The result of which is possible damage to property.

Pictograms and symbols Symbols on the device



The device is part of the **X 20 V TEAM** series and can be operated with batteries of the **X 20 V TEAM** series. Batteries of the **X 20 V TEAM** series may only be charged using chargers of the **X 20 V TEAM** series.



Read the instruction manual



Waste electrical and electronic equipment (WEEE) must not be disposed of with domestic waste.



Protection class III



Direct voltage



Polarity



Attention! Do not stare into the active light source.



Manufacturer



The UKCA marking indicates conformity with the applicable requirements for products sold within Great Britain.

Symbols used in the instruction manual



Attention!

General safety instructions for handlamps

- **Do not cover the device when in use.** The device will become hot during use and can cause burns.
- **Do not look into the light beam. Do not aim the light beam at people and animals.**
- **Do not allow children to use the device.** They could inadvertently blind other people or themselves.
- **Check that the device is secured properly.** There is a risk of injury if the device falls down.
- **The luminaire housing protects against accidental contact with active parts.** Do not open the housing.
- The light source of this lamp may only be replaced by the manufacturer or a service technician appointed by them or a similarly qualified person.

Special safety instructions for battery-powered devices

- **Ensure that the device is switched off before inserting the battery.** Inserting a battery into a device that is switched on can lead to accidents.
- **Only use accessories recommended by PARKSIDE.** Unsuitable accessories may cause electric shock or fire.

WARNING! Injury and property damage due to improper handling of

battery. Observe the safety information and notes on charging and proper use as shown in the instruction manual for your battery and charger from the series **X 20 V TEAM**. A detailed description of the charging process and further information can be found in these separate operating instructions.

Special safety instructions for the vehicle connection cable

- Protect the device from moisture and penetration by liquids.
- **Do not expose the device to extreme heat or high humidity. This applies in particular to storage in the car.** Extreme temperatures occur in the interior and glove compartment during long periods of inactivity. Remove electrical and electronic devices from the vehicle.
- **⚠ WARNING!** Risk of accident! Danger to driver and vehicle occupants. **Do not use the device while travelling in the vehicle.** Store and secure the device in such a way that there is no risk of injury from the device and it cannot be damaged, even in the event of emergency braking.
- **⚠ WARNING!** Risk of injury! If inflated, the airbag can propel the connecting cable through the vehicle interior and cause serious injuries. **Keep the connection cable and charging adapter away from areas where airbags will inflate when activated.**

- **⚠ CAUTION!** Vehicle engine no longer starts. **Do not connect the device to the on-board socket of your vehicle if the vehicle battery is already old or worn out.**
- **When charging via the on-board socket, the charging adapter must always be fully plugged into the vehicle's on-board socket.** Otherwise there is a risk of fire due to overheating.
- Disconnect the device from the on-board socket immediately if you notice the smell of burning or smoke.

Preparation

Connecting the vehicle connection cable

⚠ WARNING! Only operate the device with mains power using the vehicle connection cable.

Procedure (Fig. B.1)

1. If necessary, remove the cigarette lighter from the vehicle's on-board socket.
2. Connect the charging adapter (12) of the vehicle connection cable (11) to the vehicle socket.
3. Insert the connector plug (13) into the power connection (10) on the device.

Notes

The charging adapter of the vehicle connection cable contains a fine-wire fuse, which can be replaced if necessary.

Replacing the fine-wire fuse

Requirements

- Fine-wire fuse (14)
F5A/250V (not included)

Notes

Make sure that you do not lose any small parts when replacing the fine-wire fuse and that everything is in the right place.

Procedure (Fig. B.2)

1. Unscrew the tip (15) from the charging adapter (12) ⤴.
2. Remove the tip and the old fine-wire fuse (14).
3. Insert a new fine-wire fuse.
4. Assemble everything in reverse order.

Checking the battery charge level

LEDs	Meaning
red, orange, green	Battery charged
red, orange	Battery partially charged
red	Battery needs to be charged

1. Press the button (2) next to the charge level indicator button (3) on the battery (4).
The LEDs of the charge level indicator show how much charge remains in the battery.
2. Charge the battery (4) when only the red LED on the charge level indicator (3) is illuminated.

Charging the battery

See also the charger instruction manual.

Notes

- If warm, allow the battery to cool before charging.
- Do not expose the battery to direct sunlight or temperatures ≤ 50 °C for long periods of time. In particular, avoid placing the product on radiators or storing it in vehicles parked in the sun.

Procedure

1. If necessary, remove the battery (4) from the cordless tool.
2. Slide the battery into the charging slot of the charger (9).
3. Plug the charger into an outlet.
4. Once charging is complete, disconnect the charger from the mains supply.
5. Pull the battery charging slot out.

Control LEDs on the charger (9)

green	red	Meaning
lights up	—	<ul style="list-style-type: none"> • Battery is fully charged • stand-by (No battery inserted)
—	lights up	Battery is charging
—	flashes	Battery is overheated
flashes	flashes	Battery is defective

Hanging up the device

Requirements

- The hanging location must be suitable for the weight of the product.

Tools and aids required

- Hook (not included)

Procedure

1. Guide a hook through the eyelet (1).
2. Hang the device horizontally.

Tripod thread

You can use the ¼" internal thread (8) to screw the device onto a tripod (not included).

Operation

Working instructions

⚠ WARNING! Do not look into the light source.

Inserting and removing the battery into/from the cordless device

⚠ WARNING! Risk of injury due to unintentional start-up. Only insert the battery into the device once the device is fully prepared for use.

NOTICE! Risk of damage! An incorrect battery can damage the device and battery.

Inserting the battery

1. Push the battery (4) along the guide into the battery holder. You will hear the battery click into place.

Removing the battery

1. Press and hold the battery release (5) on the battery (4).
2. Pull the battery out of the battery holder.

Switching on and off

1. **Switching on:**
Press the on/off switch (6):

- Press **1x**, illuminates with reduced brightness.
- Press **2x**, illuminates at maximum brightness.

2. **Switching off:**

Press the on/off switch (6) repeatedly until the LED light goes out and the device switches off.

Changing the lighting mode

Press the On/Off switch (6) repeatedly until the desired light mode is activated.

Recurring order:

off → illuminates with 1000 lm → illuminates with 2500 lm → off

Used batteries

- If the operating time is considerably shortened despite charging, this shows that the rechargeable battery is depleted and must be replaced. Only use an original replacement battery of the series **X 20 V TEAM**, which can be purchased from the online shop (see *Spare parts and accessories*, p. 28).
- Always observe the safety information in addition to the regulations and information about environmental protection (see *Disposal/environmental protection*, p. 25).

Cleaning, maintenance and storage

Switch the device off before cleaning and remove the battery from the device.

Cleaning

- Clean the device with a soft, dry cloth to avoid scratching the cover of the LED lamp.
- Use a brush to clean the gaps on the device.
- Do **not** use any abrasive cleaning agents or solvents. You can damage the device irreparably.
- Do **not** use water or metallic aids. Risk of short circuit.

Maintenance

The device is maintenance free.

Storage

Always store the device and accessories:

- clean
- dry
- protected against dust
- protected against frost
- out of the reach of children

Tools with battery:

- The storage temperature for the battery and tool is between 15 °C and 25 °C. Avoid extreme cold or heat during storage. This may cause the battery to lose power or become damaged.
- Remove the battery from the tool before storage over a longer period (see separate operating instructions for battery and charger).

Disposal/environmental protection

Remove the battery from the device and recycle the device, battery, accessories and packaging in an environmentally-friendly manner.



Waste electrical and electronic equipment (WEEE) must not be disposed of with domestic waste.

The symbol of the crossed-out wheeled bin means that this product must not be disposed of as unsorted municipal waste at the end of its useful life.

Directive 2012/19/EU on waste electrical and electronic equipment:

Consumers are legally obliged to recycle electrical and electronic equipment in an environmentally sound manner at the end of its life. In this way, environmentally friendly and resource-saving recycling is ensured. Depending on the implementation in national law, you may have the following options:

- Return to a shop,
- Hand over to an official collection point,
- Return to the manufacturer/distributor.

This does not affect accessories enclosed with the old devices or tools without any electrical components.

Dispose of batteries in an environmentally friendly manner



Do not throw batteries into domestic waste, fire (risk of explosion) or water. Damaged batteries can harm the environment and your health if poisonous fumes or liquids escape.

You are obliged to dispose of defective or used batteries in an environ-

mentally friendly manner. (Regulation (EU) 2023/1542 concerning batteries and waste batteries; UK: The Waste Batteries and Accumulators Regulations 2009)

- Do not open the batteries and avoid mechanical damage. There is a risk of a short circuit and vapours may leak out, causing irritation to the respiratory tract.
- For safety reasons, batteries should be discharged before disposal.
- Tape the poles to prevent short circuits.
- Dispose of rechargeable batteries via a retailer or collection point.

- **Damaged batteries**

Handle externally damaged batteries with particular care!

- Do not touch damaged batteries with your bare hands.
- If you cannot tape the poles, place the batteries individually in a plastic bag.
- Place damaged batteries individually in a non-flammable, sealable container that can still be filled with sand.
- Take damaged batteries to a collection point with specialised personnel.

Service

Guarantee

Dear Customer,

This product is provided with a 3 year guarantee from the date of purchase. In case of defects, you have statutory rights against the seller of

the product. These statutory rights are not restricted by our guarantee presented below.

Terms of Guarantee

The guarantee period begins on the date of purchase. Please retain the original receipt. This document is required as proof of purchase. If a material or manufacturing defect occurs within three years of the date of purchase of this product, we will repair or replace – at our choice – the product for you free of charge. This guarantee requires the defective product and proof of purchase to be presented within the three-year period with a brief written description of what constitutes the defect and when it occurred.

If the defect is covered by our guarantee, you will receive either the repaired product or a new product. No new guarantee period begins on repair or replacement of the product.

Guarantee Period and Statutory Claims for Defects

The guarantee period is not extended by the guarantee service. This also applies for replaced or repaired parts. Any damages and defects already present at the time of purchase must be reported immediately after unpacking. Repairs arising after expiry of the guarantee period are chargeable.

Guarantee Cover

The product has been carefully produced in accordance with strict quality guidelines and conscientiously checked prior to delivery.

The guarantee applies for all material and manufacturing defects. This guarantee does not extend to cover product parts that are subject to normal wear and may therefore be considered as wearing parts (e.g. Battery capacity) or to cover damage to breakable parts.

This guarantee shall be invalid if the product has been damaged, used incorrectly or not maintained. Precise adherence to all of the instructions specified in the operating manual is required for proper use of the product. Intended uses and actions against which the operating manual advises or warns must be categorically avoided.

The product is designed only for private and not commercial use. The guarantee will be invalidated in case of misuse or improper handling, use of force, or interventions not undertaken by our authorised service branch.

Processing in Case of Guarantee

To ensure efficient handling of your query, please follow the directions below:

- Please have the receipt and product number (IAN 494206_2504) ready as proof of purchase for all enquiries.
- Please refer for the product number to the type plate on the product, an engraving on the product, the title page of the operating instructions (bottom left) or the sticker on the back or underside of the product.
- Should functional errors or other defects occur, please initially

contact the service centre specified below by **telephone** or use the **contact form** available on parkside-diy.com in the category **Service**.

- After consultation with our customer service, a product recorded as defective can be sent postage paid to the service address communicated to you, with the proof of purchase (receipt) and specification of what constitutes the defect and when it occurred. In order to avoid acceptance problems and additional costs, please be sure to use only the address communicated to you. Ensure that the consignment is not sent carriage forward or by bulky goods, express or other special freight. Please send the appliance inc. all accessories supplied at the time of purchase and ensure adequate, safe transport packaging.



PDF ONLINE
parkside-diy.com

You can view and download these and many other manuals on parkside-diy.com. This QR code will

take you directly to *parkside-diy.com*. Select your country and search for the operating instructions via the search mask. You can open your operating instructions by entering the article number (IAN) 494206_2504.

Repair service

For repairs **that are not covered by warranty**, contact the service centre. They will gladly create a cost estimate for you.

- We can only work on devices which are sent in properly packed and with postage paid.

Note: Please send your device cleaned and with an indication of the defect to the address named for the service centre.

- The following are not accepted: devices sent in without prepaid postage, sent as bulky goods, sent as an Express shipment, or devices sent as any other form of special freight.
- We will dispose of defective devices you ship to us free of charge.

Service Centre

GB **Service Great Britain**
Tel.: 0800 051 8970
Contact form on
parkside-diy.com
IAN 494206_2504

IE **Service Ireland**
Tel.: 1800 851251
Contact form on
parkside-diy.com
IAN 494206_2504

NI **Service Northern Ireland**
Tel.: 080 81013435
Contact form on
parkside-diy.com
IAN 494206_2504

MT **Service Malta**
Tel.: 800 65168
Contact form on
parkside-diy.com
IAN 494206_2504

Importer

Please note that the address below is not a service address. Contact the service centre named above first.

Grizzly Tools GmbH & Co. KG
Stockstädter Str. 20
63762 Großostheim
GERMANY
www.grizzlytools.de

Imported for GB market by:

Lidl Great Britain Ltd
Lidl House
14 Kingston Road
Surbiton, KT5 9NU

Spare parts and accessories

You can get spare parts and accessories from *www.grizzlytools.shop*. If you have any problems with your order, contact us via our online shop. If you have any other questions, contact: *Service Centre*, p. 28

Pos. nr.	Name	Order No.
11	Vehicle connection cable (12 V)	91110669

Translation of the original EU declaration of conformity

Product: **Cordless LED Hand Light**

Model: **PHLA 20-Li A1**

Serial number: 000001 – 185000

The object of the declaration described above is in conformity with the relevant Union harmonisation legislation:

2014/30/EU • 2009/125/EC • 2011/65/EU & & (EU) 2015/863

The object of the declaration described above is in conformity with Directive 2011/65/EU of the European Parliament and of the Council of 8 June 2011 on the restriction of the use of certain hazardous substances in electrical and electronic equipment.

To ensure conformity, the following harmonised standards and national standards and regulations have been applied:

**EN IEC 60598-1:2021/A11:2022 • EN 60598-2-8:2013
EN 62493:2015/A1:2022 • EN IEC 61547:2023
EN IEC 55015:2019/A11:2020 • EN 50498:2010
IEC 62471:2006 • EN IEC 63000:2018**

This declaration of conformity is issued under the sole responsibility of the manufacturer:

CE Grizzly Tools GmbH & Co. KG
Stockstädter Str. 20
63762 Großostheim
GERMANY
01.09.2025



Christian Frank
Authorised representative of documentation

Translation of the original EU declaration of conformity

Product: **Cordless LED Hand Light**

Model: **PHLA 20-Li A1**

Serial number: 000001 – 185000

The object of the declaration described above is in conformity with the relevant Union harmonisation legislation:

**Product with battery Smart PAPS 204 A1/
Smart PAPS 208 A1/Smart PAPS 2012 A1: 2014/53/EU
• 2009/125/EC • 2011/65/EU & & (EU) 2015/863**

The object of the declaration described above is in conformity with Directive 2011/65/EU of the European Parliament and of the Council of 8 June 2011 on the restriction of the use of certain hazardous substances in electrical and electronic equipment.

To ensure conformity, the following harmonised standards and national standards and regulations have been applied:

**Product with battery Smart PAPS 204 A1/
Smart PAPS 208 A1/Smart PAPS 2012 A1:
EN IEC 60598-1:2021/A11:2022 • EN 60598-2-8:2013
EN 62493:2015/A1:2022 • EN IEC 61547:2023
EN IEC 55015:2019/A11:2020 • EN 50498:2010
IEC 62471:2006 • EN IEC 63000:2018
EN 301 489-1 V2.2.3:2019 • EN 301 489-17 V3.3.1:2024
EN 300 328 V2.2.2:2019 • EN 50663:2017**

This declaration of conformity is issued under the sole responsibility of the manufacturer:



Grizzly Tools GmbH & Co. KG
Stockstädter Str. 20
63762 Großostheim
GERMANY
01.09.2025

Christian Frank
Authorised representative of documentation

Declaration Of Conformity

Product: **Cordless LED Hand Light**

Model: **PHLA 20-Li A1**

Serial number: 000001 – 185000

The object of the declaration described above is in conformity with the relevant UK Statutory Instruments and their amendments:

**Electromagnetic Compatibility Regulations 2016
Ecodesign for Energy-Related Products and Energy Information (Amendment) (EU Exit) Regulations 2019
Restriction of the Use of Certain Hazardous Substances in Electrical and Electronic Equipment Regulations 2012**

**Product with battery Smart PAPS 204 A1/Smart PAPS 208 A1/
Smart PAPS 2012 A1: Radio Equipment Regulations 2017**

The conformity of the object of the declaration described above was assessed according to the requirements of the following standards:

**EN IEC 60598-1:2021/A11:2022 • EN 60598-2-8:2013
EN 62493:2015/A1:2022 • EN IEC 61547:2023
EN IEC 55015:2019/A11:2020 • EN 50498:2010
IEC 62471:2006 • EN IEC 63000:2018
Product with battery Smart PAPS 204 A1/
Smart PAPS 208 A1/Smart PAPS 2012 A1:
EN 300 328 V2.2.2:2019 • EN 50663:2017**

This declaration of conformity is issued under the sole responsibility of the manufacturer:

**UK
CA**

Grizzly Tools GmbH & Co. KG
Stockstädter Str. 20
63762 Großostheim
GERMANY
01.09.2025



Christian Frank
Authorised representative of
documentation

Sommaire

Introduction.....	32
Utilisation conforme.....	33
Matériel livré/Accessoires.....	33
Aperçu.....	33
Description fonctionnelle.....	34
Caractéristiques techniques.....	34
Consignes de sécurité.....	35
Signification des consignes de sécurité.....	35
Pictogrammes et symboles.....	35
Consignes générales de sécurité relatives aux baladeuses.....	35
Consignes de sécurité spécifiques pour les appareils sans fil.....	36
Consignes de sécurité spéciales pour le cordon d'alimentation pour prise d'allume-cigare.....	36
Préparation.....	37
Raccorder le cordon d'alimentation pour prise d'allume-cigare.....	37
Remplacer le fusible de précision sous verre.....	37
Contrôlez l'état de charge de la batterie.....	37
Recharger la batterie.....	37
Suspendre l'appareil.....	38
Filetage de trépied.....	38
Fonctionnement.....	38
Consignes de travail.....	38
Insérer et retirer la batterie du chargeur.....	38
Mise en marche et arrêt.....	39
Batteries usées.....	39
Nettoyage, entretien et stockage.....	39
Nettoyage.....	39
Maintenance.....	39

Stockage.....	39
Recyclage/protection de l'environnement.....	40
Recycler les batteries de manière écologique.....	40
Service.....	41
Garantie.....	41
Garantie (France).....	43
Service de réparation.....	46
Service-Center.....	46
Importateur.....	46
Pièces de rechange et accessoires.....	46
Traduction de la déclaration UE de conformité originale.....	47
Traduction de la déclaration UE de conformité originale.....	48
Vue éclatée.....	105

Introduction

Nous vous félicitons pour l'achat de votre nouvelle baladeuse sans fil à LED (ci-après dénommé appareil ou outil électrique).

Vous avez ainsi opté pour un produit de grande qualité. La qualité de cet appareil a été contrôlée au cours de la production, et il a été soumis à un contrôle final. Le bon fonctionnement de votre appareil est ainsi garanti.



Le mode d'emploi fait partie intégrante de cet appareil. Il contient des informations importantes sur la sécurité, l'utilisation et le recyclage. Lisez attentivement le mode d'emploi. Familiarisez-vous avec les éléments de commande et l'utilisation correcte de l'appareil. Utilisez l'appareil uni-

quement de la façon décrite et pour les domaines d'applications indiqués. Veillez à bien conserver le mode d'emploi et à remettre l'ensemble des documents en cas de cession de l'appareil à des tierces personnes.

Utilisation conforme

Cet appareil est exclusivement destiné aux utilisations suivantes :

- Éclairage mobile, spatial et temporaire d'espaces intérieurs.

L'appareil ne sert pas d'éclairage ambiant.

Cet appareil doit être utilisé uniquement dans le cadre d'un fonctionnement normal dans des espaces intérieurs.

L'appareil ne convient pas à une utilisation dans des conditions rudes.

Toute autre utilisation qui n'est pas expressément préconisée dans ce mode d'emploi peut constituer un sérieux danger pour l'utilisateur et entraîner des dommages à l'appareil.

L'opérateur ou l'utilisateur de l'appareil est responsable des accidents ou des dommages causés aux autres personnes ou à leurs biens. L'appareil est destiné à être utilisé dans le domaine du bricolage. Il n'a pas été conçu pour une utilisation professionnelle constante. Une utilisation commerciale annule la garantie. Le fabricant ne peut être tenu pour responsable des dommages causés par une utilisation inappropriée ou par une manipulation incorrecte.

L'appareil fait partie de la gamme **X 20 V TEAM** et peut être utilisé avec les batteries de la gamme **X 20 V TEAM**. Les batteries de la

gamme **X 20 V TEAM** doivent être chargées uniquement avec des chargeurs appartenant à la gamme **X 20 V TEAM**.

Matériel livré/Accessoires

Déballiez l'appareil et vérifiez le matériel livré.

Éliminez correctement les matériaux d'emballage.

- Lampe torche LED sans fil
- Cordon d'alimentation pour prise d'allume-cigare
- Traduction de la notice originale

Le cordon d'alimentation depuis la prise d'allume-cigare ne doit être utilisé que pour la baladeuse à LED.

Batterie et chargeur non fournis.

Aperçu

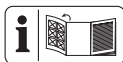

Vous trouverez les représentations de l'appareil sur le volet rabattable avant.

Fig. A

- 1 Œillet
- 2 Touche (Indicateur de charge)
- 3 Indicateur de charge
- 4 Batterie
- 5 Déverrouillage de batterie
- 6 Interrupteur Marche/Arrêt
- 7 Tête lumineuse
- 8 Filetage intérieur (1/4")
- 9 Chargeur

Fig. B

- 10 Prise électrique
- 11 Cordon d'alimentation pour prise d'allume-cigare (12 V)

- 12 Adaptateur de recharge
(Cordon d'alimentation pour prise d'allume-cigare)
- 13 Fiche d'alimentation
- 14 Fusible de précision sous verre
- 15 Pointe (Adaptateur de recharge)

Description fonctionnelle

Pour savoir quelles fonctions remplissent les éléments de commande, veuillez vous reporter aux descriptions suivantes.

Caractéristiques techniques

Lampe torche LED sans fil

..... **PHLA 20-Li A1**

Tension assignée U_1 (Batterie) 20 V =

Tension assignée U_2 (Cordon d'alimentation pour prise d'allume-cigare) 12 V =

Puissance nominale à l'entrée P
..... ≤ 27 W

Classe de protection III \diamond

Type de protection IP20

Nombre de LED 7x 3 W

Flux lumineux 1000 lm / 2500 lm

Couleur de la lumière
..... 6500 K (blanc froid)

Classe énergétique E

Durée d'éclairage (1000 lm)

– Batterie 2 Ah 160 min

– Batterie 4 Ah 350 min

– Batterie 8 Ah 720 min

– Batterie 12 Ah 1050 min

Dimensions

– longueur 140 mm

– largeur 105 mm

– Hauteur 242 mm

Filetage intérieur 1/4"

Poids (sans batterie) 595 g

Batterie Li-Ion

Batterie PARKSIDE Performance

Smart Smart PAPS 204 A1/

Smart PAPS 208 A1/

Smart PAPS 2012 A1

– bande de fréquences

..... 2400–2483,5 MHz

– puissance émise ≤ 20 dBm

Seul le fabricant peut remplacer les sources lumineuses sans endommager irréversiblement le produit qui les entoure.

Le client final peut lui-même remplacer le cordon d'alimentation pour prise d'allume-cigare.

X 20 V TEAM

L'appareil fait partie de la gamme

X 20 V TEAM et peut être utilisé

avec les batteries de la gamme

X 20 V TEAM. Les batteries de la

gamme **X 20 V TEAM** doivent être

chargées uniquement avec des

chargeurs appartenant à la gamme

X 20 V TEAM.

Nous vous recommandons de

faire fonctionner cet appareil

exclusivement avec les bat-

teries suivantes : PAP 20 B1,

PAP 20 B3, Smart PAPS 204 A1,

Smart PAPS 208 A1,

Smart PAPS 2012 A1

Nous vous recommandons

de recharger ces batteries

avec les chargeurs suivants :

PLG 20 C1, PLG 20 C3, PLG 201 A1,

PDSL20 B1, Smart PLGS 2012 A1

Caractéristiques techniques de la

batterie et du chargeur : voir notice

séparée.

Consignes de sécurité

Signification des consignes de sécurité

⚠ DANGER ! Si vous ne suivez pas cette consigne de sécurité, un accident se produira. Cela entraînera des blessures graves, voire la mort.

⚠ AVERTISSEMENT ! Si vous ne suivez pas cette consigne de sécurité, un accident peut se produire. Cela peut entraîner des blessures graves, voire la mort.

⚠ PRUDENCE ! Si vous ne suivez pas cette consigne de sécurité, un accident se produira. Cela peut entraîner des blessures physiques mineures ou modérées.

REMARQUE ! Si vous ne suivez pas cette consigne de sécurité, un accident se produira. Cela peut entraîner des dommages matériels.

Pictogrammes et symboles

Pictogrammes sur l'appareil



L'appareil fait partie de la gamme **X 20 V TEAM** et peut être utilisé avec les batteries de la gamme **X 20 V TEAM**. Les batteries de la gamme **X 20 V TEAM** doivent être chargées uniquement avec des chargeurs appartenant à la gamme **X 20 V TEAM**.



Lire le mode d'emploi



Les appareils électriques ne doivent pas être jetés avec les déchets ménagers.



Classe de protection III



Tension continue



Polarité



Attention ! Ne pas regarder la source lumineuse active.

Pictogrammes dans la notice d'utilisation



Attention !

Consignes générales de sécurité relatives aux baladeuses

- **Ne recouvrez pas l'appareil pendant son fonctionnement.** Pendant le fonctionnement, l'appareil chauffe et peut provoquer des brûlures.
- **Ne fixez pas le rayon lumineux. Ne pointez pas le rayon lumineux vers des personnes et des animaux.**
- **Ne laissez pas les enfants utiliser l'appareil.** Ils pourraient aveugler accidentellement d'autres personnes ou eux-mêmes.
- **Vérifiez la stabilité permanente de la fixation de l'appareil.** Il existe un risque de blessure liée à la chute de l'appareil.
- **Le corps de luminaire protège contre le contact accidentel avec des pièces sous tension.** N'ouvrez pas le boîtier.
- La source lumineuse de cette lampe ne doit être remplacée que par le fabricant ou par un technicien de service après-vente qu'il

a mandaté ou par une personne disposant des mêmes qualifications.

Consignes de sécurité spécifiques pour les appareils sans fil

- **Assurez-vous que l'appareil est bien éteint avant d'insérer la batterie.** L'insertion de la batterie dans un appareil en service peut entraîner des accidents.
- **Utiliser uniquement les accessoires recommandés par PARKSIDE.** Des accessoires inadaptés peuvent provoquer un choc électrique ou un incendie.

⚠ AVERTISSEMENT ! Dommages corporels et dégâts matériels liés à une manipulation inadaptée de la batterie. Respectez les consignes de sécurité et informations relatives au chargement et à l'utilisation correcte qui sont indiquées dans le mode d'emploi de votre batterie et chargeur de la gamme **X 20 V TEAM**. Vous trouverez une description détaillée du processus de charge et de plus amples informations dans ce mode d'emploi séparé.

Consignes de sécurité spéciales pour le cordon d'alimentation pour prise d'allume-cigare

- Protégez l'appareil contre l'humidité et la pénétration de liquides.
- **N'exposez jamais l'appareil à une chaleur extrême ou à une humidité de l'air élevée. Cela s'applique notamment au stockage dans une voiture.** En cas d'arrêt prolongé, l'habitacle et la boîte à gants sont soumis à des

températures extrêmes. Sortez les appareils électriques et électroniques du véhicule.

- **⚠ AVERTISSEMENT !** Risque d'accident ! Mise en danger du conducteur et des passagers. **N'utilisez pas l'appareil pendant le trajet dans le véhicule.** Rangez et fixez l'appareil de sorte que l'appareil ne crée pas un risque de blessure en cas de freinage brusque et qu'il ne soit pas endommagé.
- **⚠ AVERTISSEMENT !** Risque de blessures ! En cas de déclenchement de l'airbag, ce dernier peut projeter le cordon d'alimentation dans l'habitacle du véhicule et provoquer des blessures graves. **Ne placez pas le cordon d'alimentation et l'adaptateur de recharge dans la zone de déploiement de l'airbag ou à proximité.**
- **⚠ PRUDENCE !** Le moteur ne démarre plus. **Ne branchez pas l'appareil sur la prise d'allume-cigare de votre véhicule si la batterie du véhicule est déjà ancienne ou usée.**
- **Pour la recharge via la prise d'allume-cigare, l'adaptateur doit toujours être entièrement enfoncé dans la prise d'allume-cigare du véhicule.** Il existe sinon un risque d'incendie lié à une surchauffe.
- Si vous détectez une odeur de brûlé ou un dégagement de fumée, débranchez immédiatement

l'appareil de la prise d'allume-cigare.

Préparation

Raccorder le cordon d'alimentation pour prise d'allume-cigare

⚠ AVERTISSEMENT ! En mode secteur, faire fonctionner l'appareil uniquement avec le cordon d'alimentation pour prise d'allume-cigare fourni.

Procédure (Fig. B.1)

1. Suivant le besoin, retirez l'allume-cigare proprement dit de sa prise à bord du véhicule.
2. Raccordez l'adaptateur de recharge (12) terminant le cordon d'alimentation pour prise d'allume-cigare (11) à la prise d'allume-cigare.
3. Introduisez la fiche mâle (13) dans la prise électrique (10) équipant l'appareil.

Remarques

Dans l'adaptateur de recharge terminant le cordon d'alimentation pour prise d'allume-cigare se trouve un fusible de précision sous verre qui devra être remplacé suivant le besoin.

Remplacer le fusible de précision sous verre

Conditions préalables

- Fusible de précision sous verre (14)
F5A/250V (non fourni)

Remarques

Lors du remplacement du fusible de précision sous verre, faites bien at-

tention à ne pas perdre les petites pièces et à bien tout remettre au bon endroit.

Procédure (Fig. B.2)

1. Dévissez la pointe (15) de l'adaptateur de recharge (12) ∩.
2. Retirez la pointe et l'ancien fusible de précision sous verre (14).
3. Mettez en place un nouveau fusible de précision sous verre.
4. Remontez le tout dans l'ordre chronologique inverse.

Contrôlez l'état de charge de la batterie

LED	Signification
rouge, orange, vert	batterie chargée
rouge, orange	batterie partiellement chargée
rouge	la batterie doit être chargée

1. Appuyez sur la touche (2) à côté de l'indicateur de charge (3) sur la batterie (4).
Les LED de l'indicateur de charge affichent l'état de charge de la batterie.
2. Rechargez la batterie (4) lorsqu'il ne reste plus que la LED rouge allumée sur l'indicateur de charge (3).

Recharger la batterie

Voir également le mode d'emploi du chargeur.

Remarques

- Lorsqu'une batterie est chaude, laissez-la refroidir avant de la recharger.

- La batterie ne doit pas être exposée pendant une longue durée à un ensoleillement important ni à des températures ≤ 50 °C. Évitez notamment de la poser sur des radiateurs ou de la ranger dans des véhicules stationnés en plein soleil.

Procédure

1. Le cas échéant, retirez la batterie (4) du chargeur.
2. Faites glisser la batterie dans le compartiment de charge du chargeur (9).
3. Branchez le chargeur sur une prise de courant.
4. À la fin de la charge complète, retirez le chargeur de la prise électrique.
5. Retirez la batterie du compartiment de charge.

LED de contrôle sur le chargeur (9)

vert	rouge	Signification
s'allume	—	<ul style="list-style-type: none"> • batterie entièrement chargée • prêt (pas de batterie insérée)
—	s'allume	batterie en charge
—	clignote	La batterie est en surchauffe
clignote	clignote	La batterie est défectueuse

Suspendre l'appareil

Conditions préalables

- Le support de suspension doit être adapté au poids du produit.

Outils et moyens auxiliaires nécessaires

- Crochet (non fourni)

Procédure

1. Passez un crochet par l'œillet (1).
2. Suspendez l'appareil à un support horizontal.

Filetage de trépied

À l'aide du filetage intérieur ¼" (8), vous pouvez visser l'appareil sur un trépied (non fourni).

Fonctionnement

Consignes de travail

⚠ AVERTISSEMENT ! Ne pas regarder la source lumineuse.

Insérer et retirer la batterie du chargeur

⚠ AVERTISSEMENT ! Risque de blessures lié au démarrage involontaire de l'appareil. Insérez la batterie dans l'appareil uniquement lorsque celui-ci est entièrement prêt à être utilisé.

REMARQUE ! Risque de dommages ! Une batterie de type inadaptée peut endommager l'appareil et la batterie.

Insérer la batterie

1. Glissez la batterie (4) le long du rail de guidage dans le support de batterie.
La batterie se bloque avec un déclic.

Retirer la batterie

1. Appuyez sur le déverrouillage de la batterie (5) situé sur la batterie et maintenez-le enfoncé (4).
2. Retirez la batterie du support de batterie.

Mise en marche et arrêt

1. Mise en marche :

Appuyer sur l'interrupteur Marche/Arrêt (6) :

- appuyer **1x**, la lampe LED s'allume avec une luminosité réduite.
- appuyer **2x**, s'allume avec la luminosité maximale.

2. Arrêt :

Appuyer plusieurs fois sur l'interrupteur Marche/Arrêt (6) jusqu'à ce que l'éclairage LED s'éteigne et l'appareil aussi.

Changer le mode d'éclairage

Appuyez sur l'interrupteur Marche/Arrêt (6) plusieurs fois, jusqu'à avoir activé le mode d'éclairage désiré.

Ordre répétitif:

éteint → éclaire à 1000 lm

→ éclaire à 2500 lm → éteint

Batteries usées

- Si la durée de fonctionnement est considérablement réduite malgré un chargement régulier, cela indique que la batterie est usée et qu'il faut la remplacer. Utilisez uniquement une batterie de remplacement d'origine de la gamme **X 20 V TEAM**, que vous pouvez acheter sur la boutique en ligne (voir *Pièces de rechange et accessoires*, p. 46).

- Dans tous les cas, veuillez respecter les consignes de sécurité ainsi que les dispositions et instructions relatives à la protection de l'environnement (voir *Recyclage/protection de l'environnement*, p. 40).

Nettoyage, entretien et stockage

Éteignez l'appareil avant le nettoyage et retirez la batterie de l'appareil.

Nettoyage

- Nettoyez l'appareil avec un chiffon sec et doux afin de ne pas rayer le recouvrement de la lampe à LED.
- Utilisez un pinceau pour nettoyer les fentes de l'appareil.
- N'utilisez **aucun** détergent agressif ni solvant. Vous risqueriez d'endommager irrémédiablement l'appareil.
- N'utilisez **pas** d'eau ou d'accessoires métalliques. Il existe un risque de court-circuit.

Maintenance

L'appareil ne demande aucune maintenance.

Stockage

Rangez toujours l'appareil et les accessoires dans un état :

- propre
- sec
- à l'abri de la poussière
- à l'abri du gel
- hors de portée des enfants

Appareils avec batterie :

- La température de stockage de la batterie et de l'appareil

est comprise entre 15 °C et 25 °C. Évitez une chaleur ou un froid extrême pendant le stockage. La batterie pourrait sinon perdre en performance ou être endommagée.

- Retirez la batterie de l'appareil avant un stockage prolongé (p. ex. hivernage) (respecter la notice d'utilisation de la batterie et du chargeur).

Recyclage/protection de l'environnement

Enlevez la batterie de l'appareil et veuillez recycler l'appareil, la batterie, les accessoires et l'emballage dans le respect de l'environnement.



Les appareils électriques ne doivent pas être jetés avec les déchets ménagers.

Le symbole de la poubelle sur roues barrée d'une croix signifie que ce produit ne doit pas être éliminé comme déchet municipal non trié à la fin de sa vie utile.

Directive 2012/19/UE sur les déchets d'équipements électriques et électroniques :

les consommateurs sont légalement tenus de recycler, dans le respect de l'environnement, les équipements électriques et électroniques arrivés en fin de vie. Cela permet de garantir une valorisation écologique et respectueuse des ressources.

Suivant la transposition en droit national, vous pouvez disposer des possibilités suivantes :

- Restitution à un point de vente,
- Restitution à un point de collecte officiel,
- Renvoi au fabricant / au distributeur.

Ne sont pas concernés les accessoires qui accompagnent les appareils usagés et les moyens auxiliaires sans composants électriques.

Recycler les batteries de manière écologique



La batterie ne doit pas être jetée avec les déchets ménagers, dans le feu (risque d'explosion) ou dans l'eau. Les batteries endommagées présentent un risque pour l'environnement et pour votre santé en cas de fuites de vapeurs ou de liquides toxiques.

Vous avez l'obligation de recycler de manière écologique les batteries défectueuses ou usagées. (règlement (UE) 2023/1542 relatif aux batteries et aux déchets de batteries; Suisse: ORRChim annex 2.15)

- N'ouvrez pas les batteries et évitez un endommagement mécanique. Il y a un risque de court-circuit et d'émanation de vapeurs qui irritent les voies respiratoires.
- Pour des raisons de sécurité, les batteries doivent être déchargées avant le recyclage.
- Appliquez du ruban adhésif sur les bornes afin d'éviter les courts-circuits.

- Recyclez les batteries auprès du magasin ou d'un point de collecte.

• Batteries endommagées

Manipulez des batteries endommagées à l'extérieur avec une précaution extrême !

- Ne touchez pas de batteries endommagées à mains nues.
- Si vous ne pouvez pas appliquer du ruban adhésif sur les bornes, restituez les batteries séparément, chacune emballée dans un sac plastique.
- Restituez des batteries endommagées séparément dans un contenant incombustible, qui peut en plus être rempli de sable.
- Déposez des batteries endommagées dans un point de collecte employant du personnel qualifié.



Le produit est recyclable, est soumis à une responsabilité élargie du fabricant et est collecté dans le cadre du tri sélectif.



Portez le carton à un point de recyclage.

Service

Garantie

Chère cliente, cher client, ce produit bénéficie d'une garantie de 3 ans, valable à compter de la date d'achat. En cas de manques constatés sur ce produit, vous disposez des droits légaux contre le vendeur du produit. Ces droits légaux ne sont pas limités par notre garantie présentée par la suite.

Conditions de garantie

Le délai de garantie débute avec la date d'achat. Veuillez conserver soigneusement le ticket de caisse original. En effet, ce document vous sera réclamé comme preuve d'achat. Si un défaut de matériel ou un défaut de fabrication se présente au cours des trois ans suivant la date d'achat de ce produit, nous réparons gratuitement ou remplaçons ce produit – selon notre choix. Cette garantie suppose que l'appareil défectueux et le justificatif d'achat (ticket de caisse) nous soient présentés durant cette délai de trois ans et que la nature du manque et la manière dont celui-ci est apparu soient explicités par écrit dans un bref courrier.

Si le défaut est couvert par notre garantie, le produit vous sera retourné, réparé ou remplacé par un neuf. Aucune nouvelle délai de garantie ne débute à la date de la réparation ou de l'échange du produit.

Durée de garantie et demande légale en dommages-intérêts

La durée de garantie n'est pas prolongée par la garantie. Ce point

s'applique aussi aux pièces remplacées et réparées. Les dommages et les manques éventuellement constatés dès l'achat doivent immédiatement être signalés après le déballage. A l'expiration du délai de garantie les réparations occasionnelles sont à la charge de l'acheteur.

Volume de la garantie

L'appareil a été fabriqué avec soin, selon de sévères directives de qualité et il a été entièrement contrôlé avant la livraison.

La garantie s'applique aux défauts de matériel ou aux défauts de fabrication. Cette garantie ne s'étend pas aux parties du produit qui sont exposées à une usure normale et peuvent être donc considérées comme des pièces d'usure (par ex. capacité de batterie) ou pour des dommages affectant les parties fragiles.

Cette garantie est nulle si l'appareil a été endommagé, mal utilisé ou non entretenu. Il en va de même pour des dommages provoqués par l'eau, le gel, la foudre ou le feu ou un transport inadapté. Pour une utilisation appropriée du produit, il faut impérativement respecter toutes les instructions citées dans le manuel de l'opérateur. Les actions et les domaines d'utilisation déconseillés dans la notice d'utilisation ou vis-à-vis desquels une mise en garde est émise, doivent absolument être évités.

L'appareil est destiné à un usage privé uniquement et non à un usage commercial. La garantie est nulle en cas de mauvaise utilisation et de manipulation inappropriée, d'usage de

la force et d'interventions qui n'ont pas été effectuées par notre centre de service agréé.

Marche à suivre dans le cas de garantie

Pour garantir un traitement rapide de votre demande, veuillez suivre les instructions suivantes :

- Tenez vous prêt à présenter, sur demande, le ticket de caisse et le numéro d'article (IAN 494206_2504) comme preuve d'achat.
- Vous trouverez le numéro d'article sur la plaque signalétique du produit, d'une gravure sur le produit, de la page de titre du mode d'emploi (en bas à gauche) ou sur l'autocollant au dos ou en dessous du produit.
- Si des erreurs de fonctionnement ou d'autres défauts apparaissent, contactez d'abord le centre de service désigné ci-dessous par **téléphone** ou utilisez notre **formulaire de contact**, que vous trouverez sur parksid-diy.com dans la catégorie **Service**.
- En cas de produit défectueux vous pouvez, après contact avec notre service clients, envoyer le produit, franco de port à l'adresse de service après-vente indiquée, accompagné du justificatif d'achat (ticket de caisse) et en indiquant quelle est la nature du défaut et quand celui-ci s'est produit. Pour éviter des problèmes d'acceptation et des frais supplémentaires, utilisez absolument seulement l'adresse qui

vous est donnée. Assurez-vous que l'expédition ne se fait pas en port dû, comme marchandises encombrantes, envoi express ou autre taxe spéciale. Veuillez renvoyer l'appareil, y compris tous les accessoires livrés lors de l'achat et prenez toute mesure pour avoir un emballage de transport suffisamment sûr.

Garantie (France)

Chère cliente, cher client, ce produit bénéficie d'une garantie de 3 ans, valable à compter de la date d'achat. En cas de manques constatés sur ce produit, vous disposez des droits légaux contre le vendeur du produit. Ces droits légaux ne sont pas limités par notre garantie présentée par la suite.

Indépendamment de la garantie commerciale souscrite, le vendeur reste tenu des défauts de conformité du bien et des vices rédhibitoires dans les conditions prévues aux articles L217-4 à L217-13 du Code de la consommation et aux articles 1641 à 1648 et 2232 du Code Civil.

Article L217-4 du Code de la consommation – Le vendeur livre un bien conforme au contrat et répond des défauts de conformité existant lors de la délivrance.

Il répond également des défauts de conformité résultant de l'emballage, des instructions de montage ou de l'installation lorsque celle-ci a été mise à sa charge par le contrat ou a été réalisée sous sa responsabilité.

Article L217-5 du Code de la consommation – Le bien est conforme au contrat :

1. S'il est propre à l'usage habituellement attendu d'un bien semblable et, le cas échéant':
 - s'il correspond à la description donnée par le vendeur et possède les qualités que celui-ci a présentées à l'acheteur sous forme d'échantillon ou de modèle ;
 - s'il présente les qualités qu'un acheteur peut légitimement attendre eu égard aux déclarations publiques faites par le vendeur, par le producteur ou par son représentant, notamment dans la publicité ou l'étiquetage ;
2. Ou s'il présente les caractéristiques définies d'un commun accord par les parties ou être propre à tout usage spécial recherché par l'acheteur, porté à la connaissance du vendeur et que ce dernier a accepté.

Article L217-16 du Code de la consommation – Lorsque l'acheteur demande au vendeur, pendant le cours de la garantie commerciale qui lui a été consentie lors de l'acquisition ou de la réparation d'un bien meuble, une remise en état couverte par la garantie, toute période d'immobilisation d'au moins sept jours vient s'ajouter à la durée de la garantie qui restait à courir. Cette période court à compter de la demande d'intervention de l'acheteur ou de la mise à disposition pour réparation du bien en cause, si cette

mise à disposition est postérieure à la demande d'intervention.

Article L217-12 du Code de la consommation– L'action résultant du défaut de conformité se prescrit par deux ans à compter de la délivrance du bien.

Conditions de garantie

Le délai de garantie débute avec la date d'achat. Veuillez conserver soigneusement le ticket de caisse original. En effet, ce document vous sera réclamé comme preuve d'achat. Si un défaut de matériel ou un défaut de fabrication se présente au cours des trois ans suivant la date d'achat de ce produit, nous réparons gratuitement ou remplaçons ce produit – selon notre choix. Cette garantie suppose que l'appareil défectueux et le justificatif d'achat (ticket de caisse) nous soient présentés durant cette délai de trois ans et que la nature du manque et la manière dont celui-ci est apparu soient explicités par écrit dans un bref courrier.

Si le défaut est couvert par notre garantie, le produit vous sera retourné, réparé ou remplacé par un neuf. Aucune nouvelle délai de garantie ne débute à la date de la réparation ou de l'échange du produit.

Durée de garantie et demande légale en dommages-intérêts

La durée de garantie n'est pas prolongée par la garantie. Ce point s'applique aussi aux pièces remplacées et réparées. Les dommages et les manques éventuellement constatés dès l'achat doivent immédiatement être signalés après le débal-

lage. A l'expiration du délai de garantie les réparations occasionnelles sont à la charge de l'acheteur.

Volume de la garantie

L'appareil a été fabriqué avec soin, selon de sévères directives de qualité et il a été entièrement contrôlé avant la livraison.

La garantie s'applique aux défauts de matériel ou aux défauts de fabrication. Cette garantie ne s'étend pas aux parties du produit qui sont exposées à une usure normale et peuvent être donc considérées comme des pièces d'usure (par ex. capacité de batterie) ou pour des dommages affectant les parties fragiles.

Cette garantie est nulle si l'appareil a été endommagé, mal utilisé ou non entretenu. Il en va de même pour des dommages provoqués par l'eau, le gel, la foudre ou le feu ou un transport inadapté. Pour une utilisation appropriée du produit, il faut impérativement respecter toutes les instructions citées dans le manuel de l'opérateur. Les actions et les domaines d'utilisation déconseillés dans la notice d'utilisation ou vis-à-vis desquels une mise en garde est émise, doivent absolument être évités.

L'appareil est destiné à un usage privé uniquement et non à un usage commercial. La garantie est nulle en cas de mauvaise utilisation et de manipulation inappropriée, d'usage de la force et d'interventions qui n'ont pas été effectuées par notre centre de service agréé.

Les pièces détachées indispensables à l'utilisation du produit sont dispo-

nibles pendant la durée de la garantie du produit.

Article 1641 du Code civil

Le vendeur est tenu de la garantie à raison des défauts cachés de la chose vendue qui la rendent impropre à l'usage auquel on la destine, ou qui diminuent tellement cet usage que l'acheteur ne l'aurait pas acquise, ou n'en aurait donné qu'un moindre prix, s'il les avait connus.

Article 1648 1er alinéa du Code civil

L'action résultant des vices rédhibitoires doit être intentée par l'acquéreur dans un délai de deux ans à compter de la découverte du vice.

Marche à suivre dans le cas de garantie

Pour garantir un traitement rapide de votre demande, veuillez suivre les instructions suivantes :

- Tenez vous prêt à présenter, sur demande, le ticket de caisse et le numéro d'article (IAN 494206_2504) comme preuve d'achat.
- Vous trouverez le numéro d'article sur la plaque signalétique du produit, d'une gravure sur le produit, de la page de titre du mode d'emploi (en bas à gauche) ou sur l'autocollant au dos ou en dessous du produit.
- Si des erreurs de fonctionnement ou d'autres défauts apparaissent, contactez d'abord le centre de service désigné ci-dessous par **téléphone** ou utilisez notre **formulaire de contact**, que vous

trouvez sur *parkside-diy.com* dans la catégorie **Service**.

- En cas de produit défectueux vous pouvez, après contact avec notre service clients, envoyer le produit, franco de port à l'adresse de service après-vente indiquée, accompagné du justificatif d'achat (ticket de caisse) et en indiquant quelle est la nature du défaut et quand celui-ci s'est produit. Pour éviter des problèmes d'acceptation et des frais supplémentaires, utilisez absolument seulement l'adresse qui vous est donnée. Assurez-vous que l'expédition ne se fait pas en port dû, comme marchandises encombrantes, envoi express ou autre taxe spéciale. Veuillez renvoyer l'appareil, y compris tous les accessoires livrés lors de l'achat et prenez toute mesure pour avoir un emballage de transport suffisamment sûr.



PDF ONLINE
parkside-diy.com

Sur le site *parkside-diy.com*, vous pouvez consulter et télécharger ce

manuel et bien d'autres. Ce QR code vous permet d'accéder directement au site *parkside-diy.com*. Sélectionnez votre pays et recherchez les modes d'emploi à l'aide du masque de recherche. En saisissant la référence produit (IAN) 494206_2504, vous pourrez ouvrir votre mode d'emploi.

Service de réparation

Pour les réparations **ne relevant pas de la garantie**, adressez-vous au Centre de SAV. Il vous établira volontiers un devis.

- Nous pouvons traiter uniquement les appareils qui ont été expédiés avec un emballage et un affranchissement suffisants.

Remarque : Veuillez envoyer votre appareil nettoyé en indiquant le défaut à l'adresse connue du Centre de SAV.

- Ne seront pas acceptés les appareils envoyés en port dû ainsi que les appareils envoyés comme produits encombrants, en express

ou par tout autre mode de transport spécial.

- Nous recyclons gratuitement vos appareils défectueux que vous nous renvoyez.

Service-Center

FR **Service France**
Tel.: 0800 907612
Formulaire de contact à
parkside-diy.com
IAN 494206_2504

BE **Service Belgique**
Tel.: 0800 12614
Formulaire de contact à
parkside-diy.com
IAN 494206_2504

Importateur

Veuillez noter que l'adresse suivante n'est pas une adresse de service après-vente. Contactez d'abord le Centre de SAV cité ci-dessus.

Grizzly Tools GmbH & Co. KG
Stockstädter Str. 20
63762 Großostheim
ALLEMAGNE
www.grizzlytools.de

Pièces de rechange et accessoires

Vous obtiendrez des pièces de rechange et accessoires à l'adresse *www.grizzlytools.shop*. En cas de problèmes lors de la passation de votre commande, contactez-nous via notre boutique en ligne. Pour toute autre question, adressez-vous à : *Service-Center*, p. 46

Les pièces détachées indispensables à l'utilisation du produit sont disponibles pendant la durée de la garantie du produit.

Pos. n°	Désignation	N° de commande
11	Cordon d'alimentation pour prise d'allumecigare (12 V)	91110669

Traduction de la déclaration UE de conformité originale

Produit: **Lampe torche LED sans fil**

Modèle: **PHLA 20-Li A1**

Número de serie: 000001 – 185000

L'objet de la déclaration décrit ci-dessus est conforme à la législation d'harmonisation de l'Union applicable:

2014/30/EU • 2009/125/EC • 2011/65/EU & (EU) 2015/863

L'objet de la déclaration décrit ci-dessus est conforme à la directive 2011/65/EU du Parlement européen et du Conseil du 8 juin 2011 relative à la limitation de l'utilisation de certaines substances dangereuses dans les équipements électriques et électroniques.

Pour assurer la conformité, les normes harmonisées et les normes et réglementations nationales suivantes ont été appliquées :

**EN IEC 60598-1:2021/A11:2022 • EN 60598-2-8:2013
EN 62493:2015/A1:2022 • EN IEC 61547:2023
EN IEC 55015:2019/A11:2020 • EN 50498:2010
IEC 62471:2006 • EN IEC 63000:2018**

La présente déclaration de conformité est établie sous la seule responsabilité du fabricant:

CE Grizzly Tools GmbH & Co. KG
Stockstädter Str. 20
63762 Großostheim
ALLEMAGNE
01.09.2025



Christian Frank
Mandataire de documentation

Traduction de la déclaration UE de conformité originale

Produit: **Lampe torche LED sans fil**

Modèle: **PHLA 20-Li A1**

Número de serie: 000001 – 185000

L'objet de la déclaration décrit ci-dessus est conforme à la législation d'harmonisation de l'Union applicable:

**Produit avec batterie Smart PAPS 204 A1/
Smart PAPS 208 A1/Smart PAPS 2012 A1: 2014/53/EU
• 2009/125/EC • 2011/65/EU & & (EU) 2015/863**

L'objet de la déclaration décrit ci-dessus est conforme à la directive 2011/65/EU du Parlement européen et du Conseil du 8 juin 2011 relative à la limitation de l'utilisation de certaines substances dangereuses dans les équipements électriques et électroniques.

Pour assurer la conformité, les normes harmonisées et les normes et réglementations nationales suivantes ont été appliquées :

**Produit avec batterie Smart PAPS 204 A1/
Smart PAPS 208 A1/Smart PAPS 2012 A1:
EN IEC 60598-1:2021/A11:2022 • EN 60598-2-8:2013
EN 62493:2015/A1:2022 • EN IEC 61547:2023
EN IEC 55015:2019/A11:2020 • EN 50498:2010
IEC 62471:2006 • EN IEC 63000:2018
EN 301 489-1 V2.2.3:2019 • EN 301 489-17 V3.3.1:2024
EN 300 328 V2.2.2:2019 • EN 50663:2017**

La présente déclaration de conformité est établie sous la seule responsabilité du fabricant:



Grizzly Tools GmbH & Co. KG
Stockstädter Str. 20
63762 Großostheim
ALLEMAGNE
01.09.2025

Christian Frank
Mandataire de documentation

Inhoudsopgave

Inleiding.....	49
Reglementair gebruik.....	50
Inhoud van het pakket/ accessoires.....	50
Overzicht.....	50
Functiebeschrijving.....	51
Technische gegevens.....	51
Veiligheidsaanwijzingen.....	51
Betekenis van de veiligheidsaanwijzingen.....	51
Pictogrammen en symbolen.....	52
Algemene veiligheidsinstructies voor handlampen.....	52
Speciale veiligheidsinstructies voor apparaten op accu's.....	52
Speciale veiligheidsaanwijzingen voor de auto-aansluitkabel.....	53
Vorbereiding.....	53
De auto-aansluitkabel aansluiten.....	53
De fijne glaszekering vervangen.....	54
Laadstatus van de accu controleren.....	54
Accu opladen.....	54
Apparaat ophangen.....	55
Statiefschroefdraad.....	55
Bedrijf.....	55
Werkinstructies.....	55
De accu in het accugevoede apparaat plaatsen en verwijderen.....	55
In- en uitschakelen.....	55
Gebruikte accu's.....	55
Reiniging, onderhoud en opslag.....	56
Reiniging.....	56
Onderhoud.....	56
Opslag.....	56

Afvoeren/milieubescherming.....	56
Accu's milieuvriendelijk afvoeren.....	57
Service.....	57
Garantie.....	57
Reparatie-service.....	59
Service-Center.....	59
Importeur.....	59
Reserveonderdelen en toebehoren.....	60
Vertaling van de originele EU-conformiteitsverklaring.....	60
Vertaling van de originele EU-conformiteitsverklaring.....	61
Explosietekening.....	105

Inleiding

Gefeliciteerd met de aankoop van uw nieuwe accu-led-handlamp (hierna "apparaat" of "elektrisch gereedschap" genoemd).

U hebt voor een hoogwaardig product gekozen. Dit apparaat werd tijdens de productie op kwaliteit gecontroleerd en aan een eindcontrole onderworpen. Een goede werking van uw apparaat is daarom gegarandeerd.



Deze gebruiksaanwijzing maakt deel uit van dit apparaat. Ze bevat belangrijke instructies over de veiligheid, het gebruik en de afvoer van het apparaat. Lees zorgvuldig de gebruiksaanwijzing. Maak u vertrouwd met de bedieningselementen en het juiste gebruik van het apparaat. Gebruik het apparaat alleen zoals beschreven en alleen voor de vermelde doelein-

den. Bewaar de gebruiksaanwijzing zorgvuldig en geef alle documentatie mee wanneer u het apparaat aan derden doorgeeft.

Reglementair gebruik

Het apparaat is uitsluitend bedoeld voor volgende gebruiken:

- mobiele, ruimtelijke en in de tijd beperkte verlichting van binnenruimtes.

Het apparaat is niet bedoeld voor ruimteverlichting.

Het apparaat mag alleen worden gebruikt voor normaal gebruik binnenshuis.

Het apparaat is niet geschikt voor ruw gebruik.

Elk ander gebruik dat in deze handleiding niet expliciet wordt toegestaan, kan leiden tot schade aan het apparaat en kan een ernstig risico voor de gebruiker inhouden. De bediener of gebruiker van het apparaat is verantwoordelijk voor letsel- of materiële schade aan derde partijen of hun eigendom. Het apparaat is bedoeld voor huishoudelijk gebruik. Het is niet ontworpen voor continu commercieel gebruik. Bij commercieel gebruik vervalt de garantie. De fabrikant is niet aansprakelijk voor schade die voortvloeit uit oneigenlijk gebruik of uit een foute bediening.

Het apparaat maakt deel uit van de reeks **X 20 V TEAM** en kan met accu's van de reeks **X 20 V TEAM** worden gebruikt. Accu's van de reeks **X 20 V TEAM** mogen alleen met originele laders van de reeks **X 20 V TEAM** worden geladen.

Inhoud van het pakket/accessoires

Pak het apparaat uit en controleer de inhoud van het pakket.

Voer het verpakkingsmateriaal af zoals reglementair voorgeschreven.

- Accu-LED-handlamp
- Auto-aansluitkabel
- Vertaling van de oorspronkelijke gebruiksaanwijzing

De auto-aansluitkabel mag uitsluitend voor de accu-led-handlamp gebruikt worden.

De accu en de lader zijn niet meegeleverd.

Overzicht

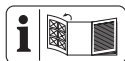

De afbeeldingen van het apparaat bevinden zich op de uitvouwpagina vooraan.

Fig. A

- 1 Oog
- 2 Toets (Laadstatusindicator)
- 3 Laadstatusindicator
- 4 Accu
- 5 Accu-ontgrendeling
- 6 Aan-/uitknop
- 7 Lampkop
- 8 Inwendige schroefdraad (1/4")
- 9 Oplader

Fig. B

- 10 Stroomaansluiting
- 11 Auto-aansluitkabel (12 V)
- 12 Oplaadadapter (Auto-aansluitkabel)
- 13 Stekker
- 14 Fijne glaszekering
- 15 Punt (Oplaadadapter)

Functiebeschrijving

De werking van de verschillende bedieningselementen is hieronder beschreven.

Technische gegevens

Accu-LED-handlamp

..... **PHLA 20-Li A1**

Nominale spanning U_1 (Accu) .20 V \approx

Nominale spanning U_2 (Auto-aansluitkabel)12 V \approx

Nominaal ingangsvermogen P
..... ≤ 27 W

Veiligheidsklasse III \diamond

BeschermingsgraadIP20

Aantal leds7x 3 W

Lichtstroom 1000 lm / 2500 lm

Lichtkleur6500 K (koel wit)

Energie-efficiëntieklasseE

Verlichtingsduur (1000 lm)

– Accu 2 Ah160 min

– Accu 4 Ah350 min

– Accu 8 Ah720 min

– Accu 12 Ah1050 min

Afmetingen

– lengte 140 mm

– breedte105 mm

– Hoogte242 mm

Inwendige schroefdraad1/4"

Gewicht (zonder accu)595 g

Accu Li-Ion

PARKSIDE Performance Smart

accu Smart PAPS 204 A1/

Smart PAPS 208 A1/

Smart PAPS 2012 A1

– frequentieband ..2400–2483,5 MHz

– zendvermogen ≤ 20 dBm

De lichtbronnen kunnen alleen door de fabrikant zonder blijvende be-

schadiging van het omringende product worden vervangen.

De auto-aansluitkabel kan door de eindklant vervangen worden.

X 20 V TEAM

Het apparaat maakt deel uit van de reeks **X 20 V TEAM** en kan met accu's van de reeks **X 20 V TEAM**

worden gebruikt. Accu's van de reeks **X 20 V TEAM** mogen alleen

met originele laders van de reeks

X 20 V TEAM worden geladen.

We bevelen u aan dit ap-

paraat uitsluitend met vol-

gende accu's: PAP 20 B1,

PAP 20 B3, Smart PAPS 204 A1,

Smart PAPS 208 A1,

Smart PAPS 2012 A1

We bevelen u aan deze accu's

met volgende laders te laden:

PLG 20 C1, PLG 20 C3, PLG 201 A1,

PDSL 20 B1, Smart PLGS 2012 A1

Technische specificaties van accu en

lader: zie afzonderlijke gebruiksaan-

wijzing.

Veiligheidsaanwijzingen

Betekenis van de veiligheidsaanwijzingen

⚠ GEVAAR! Als u deze veiligheidsaanwijzing niet volgt, gebeurt er een ongeval. Het gevolg is ernstig lichamelijk letsel of de dood.

⚠ WAARSCHUWING! Als u deze veiligheidsaanwijzing niet volgt, gebeurt er eventueel een ongeval. Het gevolg is eventueel ernstig lichamelijk letsel of de dood.

⚠ VOORZICHTIG! Als u deze veiligheidsaanwijzing niet volgt, gebeurt

er een ongeval. Het gevolg is eventueel lichte of matig lichamelijk letsel.

AANWIJZING! Als u deze veiligheidsaanwijzing niet volgt, gebeurt er een ongeval. Het gevolg is eventueel materiële schade.

Pictogrammen en symbolen

Pictogrammen op het apparaat



Het apparaat maakt deel uit van de reeks **X 20 V TEAM** en kan met accu's van de reeks **X 20 V TEAM** worden gebruikt. Accu's van de reeks **X 20 V TEAM** mogen alleen met originele laders van de reeks **X 20 V TEAM** worden geladen.



Lees de gebruiksaanwijzing



Elektrische apparaten horen niet bij het huisvuil.



Veiligheidsklasse III



Gelijkspanning



Polariteit



Let op! Kijk niet in de actieve lichtbron.

Pictogrammen in de gebruiksaanwijzing



Let op!

Algemene veiligheidsinstructies voor handlampen

- **Dek het apparaat tijdens het bedrijf niet af.** Het apparaat wordt tijdens gebruik warm en kan brandwonden veroorzaken.
- **Kijk niet in de lichtstraal. Richt de lichtstraal niet op personen of dieren.**
- **Laat kinderen het apparaat niet gebruiken.** Ze zouden andere personen of zichzelf per ongeluk kunnen verblinden.
- **Controleer of het apparaat duurzaam gemonteerd is.** Er bestaat een risico op verwondingen wanneer het apparaat neervalt.
- **De armatuurbehuizing beschermt tegen onbedoeld contact met onder spanning staande onderdelen.** Open de behuizing niet.
- De lichtbron van deze lamp mag alleen worden vervangen door de fabrikant of een door hem aangewezen servicetechnicus of een vergelijkbaar gekwalificeerd persoon.

Speciale veiligheidsinstructies voor apparaten op accu's

- **Controleer of het apparaat uitgeschakeld is voordat u de accu plaatst.** Het plaatsen van een accu in een apparaat dat ingeschakeld is, kan tot ongevallen leiden.
- **Gebruik enkel toebehoren dat door PARKSIDE aanbevolen is.** Ongeschikte toebehoren kunnen leiden tot elektrische schok of brand.

⚠ WAARSCHUWING! Persoonlijk letsel en materiële schade door ondeskundige omgang met de accu. Neem de veiligheidsinstructies en informatie over opladen en correct gebruik in de gebruiksaanwijzing van uw accu en oplader van de serie in acht **X 20 V TEAM**. Een gedetailleerde beschrijving van het laadproces en andere informatie vindt u in de aparte gebruiksaanwijzing ervan.

Speciale veiligheidsaanwijzingen voor de auto-aansluitkabel

- Bescherm het apparaat tegen vocht en het binnendringen van vloeistoffen.
- **Stel het apparaat nooit bloot aan extreme hitte of hoge vochtigheid. Dit geldt vooral voor opslag in de auto.** Tijdens lange periodes van inactiviteit ontstaan er extreme temperaturen in het interieur en het handschoenenkastje. Verwijder elektrische en elektronische apparaten uit het voertuig.
- **⚠ WAARSCHUWING!** Gevaar voor ongeval! Gevaar voor de bestuurder en passagiers. **Gebruik het apparaat niet tijdens het rijden in de auto.** Bewaar en beveilig het apparaat zodanig dat er geen risico is op letsel door het apparaat en dat het niet beschadigd kan raken, zelfs niet bij een noodstop.
- **⚠ WAARSCHUWING!** Gevaar voor verwondingen! Bij activering van de airbag kan de aansluitkabel door het interieur van de auto worden geslingerd en ernstig let-

sel veroorzaken. **Plaats de aansluitkabel en de oplaadadapter niet in het ontvouwingsgebied van de airbag of in de buurt ervan.**

- **⚠ VOORZICHTIG!** De motor van het voertuig start niet meer. **Sluit het apparaat niet aan op het stopcontact van het voertuig als de accu van het voertuig al oud of versleten is.**
- **Bij het opladen via het stopcontact moet de oplaadadapter altijd volledig zijn aangesloten op het stopcontact van het voertuig.** Anders bestaat er brandgevaar door oververhitting.
- Koppel het apparaat onmiddellijk los van het stopcontact van het voertuig als u een brandlucht of rook waarneemt.

Vorbereiding

De auto-aansluitkabel aansluiten

⚠ WAARSCHUWING! Gebruik het apparaat alleen op netvoeding met de meegeleverde auto-aansluitkabel.

Procedure (Fig. B.1)

1. Haal indien nodig de sigarettenaansteker uit het stopcontact van het voertuig.
2. Steek de stekker van de oplaadadapter (12) van de auto-aansluitkabel (11) in het stopcontact van het voertuig.
3. Steek de aansluitstekker (13) in de stroomaansluiting (10) van het apparaat.

Instructies

In de oplaadadapter van de auto-aansluitkabel bevindt zich een fijne glaszekering, die indien nodig vervangen kan worden.

De fijne glaszekering vervangen

Voorwaarden

- Fijne glaszekering (14)
F5A/250V (niet meegeleverd)

Instructies

Zorg ervoor dat u bij het vervangen van de fijne glaszekering geen kleine onderdelen verliest en dat alles op de juiste plek is aangebracht.

Procedure (Fig. B.2)

- Draai de punt (15) van de oplaadadapter (12) ⤴ los.
- Verwijder de punt en de oude fijne glaszekering (14).
- Plaats een nieuwe fijne glaszekering.
- Monteer alles in omgekeerde volgorde.

Laadstatus van de accu controleren

LED's	Betekenis
rood, oranje, groen	Accu geladen
rood, oranje	Accu gedeeltelijk geladen
rood	Accu moet worden opgeladen
1. Druk op de toets (2) naast de laadstatusindicator (3) op de accu (4). De leds van de laadstatusindicator geven het laadniveau van de accu aan.	

- Laad de accu (4) op wanneer alleen nog de rode led van de laadindicator (3) brandt.

Accu opladen

Zie ook de gebruiksaanwijzing van de oplader.

Instructies

- Laat een opgewarmde accu eerst afkoelen voordat u hem oplaadt.
- Stel de accu niet langere tijd bloot aan directe zonnestralen of temperaturen ≤ 50 °C. Vermijd met name het neerleggen op radiatoren of het opslaan in voertuigen die in de zon geparkeerd staan.

Procedure

- Neem desgevallend de accu (4) uit het accugevoede apparaat.
- Schuif de accu in de laadschacht van de oplader (9).
- Sluit de oplader aan op een stopcontact.
- Haal na het laden de stekker van de oplader uit het stopcontact.
- Trek de accu uit de laadschacht.

Controle-LED's op de laadunit (9)

groen	rood	Betekenis
		• Accu is volledig geladen
brandt	—	• klaar (geen accu geplaatst)
—	brandt	Accu wordt geladen
—	knippert	accu oververhit
knippert	knippert	accu defect

Apparaat ophangen

Voorwaarden

- De ophangplaats moet geschikt zijn voor het gewicht van het product.

Benodigde gereedschappen en hulpmiddelen

- Haak (niet meegeleverd)

Procedure

1. Steek een haak door het oogje (1).
2. Hang het apparaat aan een horizontale ophanging.

Statiefschroefdraad

Met behulp van de ¼" inwendige schroefdraad (8) kunt u het apparaat op een statief (niet meegeleverd) schroeven.

Bedrijf

Werkinstructies

⚠ WAARSCHUWING! Niet in de lichtbron kijken.

De accu in het accugevoede apparaat plaatsen en verwijderen

⚠ WAARSCHUWING! Gevaar voor letsel door onbedoeld aanlopen van het apparaat. Plaats de accu pas in het apparaat wanneer het volledig gebruiksklaar is.
AANWIJZING! Beschadigingsgevaar! Verkeerde accu kan apparaat en accu beschadigen.

Accu plaatsen

1. Schuif de accu (4) langs de geleidingsrail in de accu-houder. De accu klikt hoorbaar vast.

Accu verwijderen

1. Druk op de accuontgrendeling (5) aan de accu (4) en houd ze ingedrukt.
2. Trek de accu uit de accu-houder.

In- en uitschakelen

1. Inschakelen:

Aan-/uitschakelaar (6) indrukken:

- **1x** brandt met verminderde helderheid.
- **2x** indrukken, brandt met maximale helderheid.

2. Uitschakelen:

Druk de aan-/uitschakelaar (6) herhaaldelijk in, tot het led-licht dooft en het apparaat uitschakelt.

Lichtmodus veranderen

Druk net zo vaak op de aan-/uitknop (6) tot de gewenste lichtmodus geactiveerd is.

Terugkerende volgorde:

uit → brandt met 1000 lm → brandt met 2500 lm → uit

Gebruikte accu's

- Een beduidend kortere bedrijfstijd ondanks het opladen, betekent dat de accu opgebruikt is en moet worden vervangen. Gebruik uitsluitend originele reserveaccu van de reeks **X 20 V TEAM**, die u via de onlineshop kunt verkrijgen (zie *Reserveonderdelen en toebehoren*, Pag. 60).
- Neem in ieder geval de veiligheidsaanwijzingen, alsmede de voorschriften en aanwijzingen inzake milieubescherming (zie *Afvoeren/milieubescherming*, Pag. 56) in acht.

Reiniging, onderhoud en opslag

Schakel het apparaat uit en haal de accu uit het apparaat voordat u het reinigt.

Reiniging

- Reinig het apparaat met een droge, zachte doek, om krassen op de led-lamp-afdekking te voorkomen.
- Gebruik een borstel om de spleten van het apparaat schoon te maken.
- Gebruik **geen** bijtende schoonmaak- of oplosmiddelen. Ze kunnen het apparaat onherstelbaar beschadigen.
- Gebruik **geen** water of metalen hulpmiddelen. Er bestaat een risico op kortsluiting.

Onderhoud

Het apparaat is onderhoudsvrij.

Opslag

Sla het apparaat en accessoires steeds als volgt op:

- zuiver
- droog
- beschermt tegen stof
- beschermd tegen vorst
- buiten het bereik van kinderen

Apparaat met accu:

- De opslagtemperatuur voor de accu en het apparaat bedraagt tussen 15 °C en 25 °C. Vermijd extreme koude of hitte tijdens de opslag. De accu kan daardoor vermogen verliezen of beschadigd worden.

- Neem de accu uit het apparaat als u het apparaat gedurende langere tijd (bijv. tijdens de winter) niet zult gebruiken (neem de afzonderlijke bedieningshandleiding voor accu en oplader in acht).

Afvoeren/milieubescherming

Neem de accu uit het apparaat en lever het apparaat, de accu, toebehoren en verpakking in voor een milieuvriendelijke verwerking.



Elektrische apparaten horen niet bij het huisvuil.

Het symbool van de doorkruiste verrijdbare afvalbak betekent dat dit product aan het einde van zijn levensduur niet als ongesorteerd stedelijk afval mag worden verwijderd.

Richtlijn 2012/19/EU betreffende afgedankte elektrische en elektronische apparatuur:

Consumenten zijn wettelijk verplicht elektrische en elektronische apparatuur aan het eind van de levensduur op milieuvriendelijke wijze te recyclen. Op die manier wordt milieuvriendelijke en grondstofbesparende recycling gewaarborgd.

Afhankelijk van de omzetting in nationaal recht, hebt u de volgende mogelijkheden:

- retourneren naar een verkooppunt,
- aan een officieel inzamelpunt inleveren,

- retourneren naar de fabrikant/distributeur.

Dit is niet van toepassing op accessoires die bij oude apparaten zijn gevoegd en hulpmiddelen zonder elektrische bestanddelen.

Accu's milieuvriendelijk afvoeren



Werp de accu niet bij het huisvuil, in het vuur (ontploffingsgevaar) of in het water. Beschadigde accu's kunnen het milieu en uw gezondheid schaden als er giftige dampen of vloeistoffen ontsnappen.

U bent verplicht om defecte of gebruikte accu's op een milieuvriendelijke manier af te voeren. (Verordening (EU) 2023/1542 inzake batterijen en afgedankte batterijen)

- Open de accu's niet en vermijd mechanische schade. Er bestaat het risico op kortsluiting en er kunnen dampen ontstaan die de luchtwegen irriteren.
- Om veiligheidsredenen moeten accu's worden ontladen voordat ze worden afgevoerd.
- Tape de polen af om kortsluiting te voorkomen.
- Voer accu's af via een winkel of inzamelpunt.
- **Beschadigde accu's**
Hanteer extern beschadigde accu's heel voorzichtig!
 - Raak beschadigde accu's niet met blote handen aan.
 - Als u de polen niet kunt afplakken, doe de accu's dan afzonderlijk in een plastic zak.

- Doe beschadigde accu's afzonderlijk in een niet-ontvlambare, afsluitbare bak die nog met zand gevuld kan worden.
- Breng beschadigde accu's naar een inzamelpunt met gespecialiseerd personeel.

Service

Garantie

Beste klant,

U krijgt op dit product een garantie van 3 jaar vanaf datum van aankoop. In geval van defecten aan dit product hebt u tegenover de verkoper van het product wettelijke rechten. Deze wettelijke rechten worden door de onderstaande garantie niet beperkt.

Garantievoorwaarden

De garantietermijn begint bij de koopdatum. Gelieve de originele kassabon goed te bewaren. Dit document is vereist als aankoopbewijs. Als een materiaal- of fabricagefout optreedt binnen drie jaar na de aankoopdatum van dit product, zullen wij – naar eigen goeddunken – het product gratis voor u repareren of vervangen. Deze garantieservice vereist dat het defecte product en het aankoopbewijs (kassabon) binnen de periode van drie jaar worden overlegd en een schriftelijk kort wordt beschreven wat het defect is en wanneer het zich heeft voorgedaan.

Als het defect onder onze garantie valt, krijgt u het gerepareerde of een nieuw product terug. Na reparatie of vervanging van het product begint geen nieuwe garantieperiode.

Garantietermijn en wettelijke claims voor gebreken

De garantie verlengt de garantieperiode niet. Dit geldt ook voor vervangen en gerepareerde onderdelen. Eventuele bij aankoop reeds aanwezige beschadigingen of gebreken dienen direct na het uitpakken te worden gemeld. Voor reparaties na afloop van de garantieperiode worden kosten in rekening gebracht.

Omvang van de garantie

Het product is zorgvuldig geproduceerd volgens strenge kwaliteitsrichtlijnen en grondig getest voor levering. De garantie is van toepassing op materiaal- of fabricagefouten. Deze garantie dekt geen productonderdelen die onderhevig zijn aan normale slijtage en daarom kunnen worden beschouwd als slijtageonderdelen (bijv. accucapaciteit) of schade aan breekbare onderdelen.

Deze garantie vervalt indien het product beschadigd, verkeerd gebruikt of niet onderhouden is. Voor een goed gebruik van het product moeten alle aanwijzingen in de gebruiksaanwijzing strikt worden opgevolgd. Gebruiken en handelingen die in de gebruiksaanwijzing worden afgeraden of waartegen worden gewaarschuwd, moeten ten allen tijde worden vermeden.

Het product is uitsluitend bedoeld voor privégebruik en niet voor commercieel gebruik. De garantie vervalt bij misbruik en onoordeelkundig gebruik, het gebruik van geweld en ingrepen die niet door ons geautoriseerde servicefiliaal zijn uitgevoerd.

Verwerking bij garantie

Om ervoor te zorgen dat uw verzoek snel wordt verwerkt, volgt u de onderstaande instructies:

- Houd voor alle vragen de kassabon en het artikelnummer (IAN 494206_2504) bij de hand als bewijs van aankoop.
- Raadpleeg het typeplaatje op het product, een gravure op het product, de titelpagina van de gebruiksaanwijzing (linksom) of de sticker op de achterkant of onderkant van het product voor het artikelnummer.
- Neem bij functiestoringen of andere defecten eerst **telefonisch** of gebruik ons **contactformulier** dat u kunt vinden op *parkside-diy.com* in de categorie **Service** contact op met het hieronder genoemde servicecentrum.
- Als een product als defect is geregistreerd, kunt u het na overleg met ons Servicecentrum franco opsturen naar het serviceadres dat u is opgegeven, met bijvoeging van het aankoopbewijs (kassabon) en onder vermelding van wat het defect is en wanneer het defect is opgetreden. Om acceptatieproblemen en extra kosten te voorkomen, is het absoluut noodzakelijk dat u alleen het aan u opgegeven adres gebruikt. Zorg ervoor dat de zending geen vrachtvervoer is, per volumineuze goederen, expres of andere speciale vracht. Verzend het product inclusief alle toebehoren die bij de aankoop zijn geleverd en zorg er-

voor dat de verpakking voldoende stevig is voor transport.



U kunt deze en vele andere handleidingen bekijken en downloaden op *parkside-diy.com*. Deze QR-code brengt u rechtstreeks naar *parkside-diy.com*. Selecteer uw land en gebruik het zoekmasker om de gebruiksaanwijzing te zoeken. U kunt uw gebruiksaanwijzing openen door het artikelnummer (IAN) 494206_2504 in te voeren.

Reparatie-service

Neem contact op met het servicecentrum voor reparaties **die niet door de garantie worden gedekt**. U ontvangt daar een kostenraming.

- Wij kunnen alleen apparaten verwerken die voldoende verpakt en gefrankeerd zijn verzonden.

Opmerking: stuur uw apparaat schoon en met vermelding van het defect naar het adres dat door het servicecentrum is opgegeven.

- Apparaten die niet vooraf zijn betaald of die zijn verzonden met omvangrijke goederen, expressepost of andere speciale vracht, worden niet geaccepteerd.
- We zullen de door u opgestuurde defecte apparaten gratis afvoeren.

Service-Center

NL Service Nederland
Tel.: 08000 229556
Contactformulier op
parkside-diy.com
IAN 494206_2504

BE Service België
Tel.: 0800 12614
Contactformulier op
parkside-diy.com
IAN 494206_2504

Importeur

Opgelet: het onderstaande adres is geen serviceadres. Neem eerst contact op met het bovenvermelde servicecenter.

Grizzly Tools GmbH & Co. KG
Stockstädter Str. 20
63762 Großostheim
DUITSLAND
www.grizzlytools.de

Reserveonderdelen en toebehoren

Reserveonderdelen en toebehoren zijn beschikbaar via www.grizzlytools.shop. Als u problemen heeft met uw bestelproces, neem dan contact met ons op via onze online shop. Indien u nog vragen heeft, kunt u contact opnemen met: *Service-Center, Pag. 59*

Pos. nr.	Benaming	Bestelnr.
11	Auto-aansluitkabel (12 V)	91110669

Vertaling van de originele EU-conformiteitsverklaring

Product: **Accu-LED-handlamp**

Model: **PHLA 20-Li A1**

Serienummer: 000001 – 185000

Het hierboven beschreven voorwerp is in overeenstemming met de desbetreffende harmonisatiewetgeving van de Unie:

2014/30/EU • 2009/125/EC • 2011/65/EU & & (EU) 2015/863

Het hierboven beschreven voorwerp is conform Richtlijn 2011/65/EU van het Europees Parlement en de Raad van 8 juni 2011 betreffende beperking van het gebruik van bepaalde gevaarlijke stoffen in elektrische en elektronische apparatuur.

Om de conformiteit te waarborgen, zijn de volgende geharmoniseerde normen en nationale normen en voorschriften toegepast:

**EN IEC 60598-1:2021/A11:2022 • EN 60598-2-8:2013
EN 62493:2015/A1:2022 • EN IEC 61547:2023
EN IEC 55015:2019/A11:2020 • EN 50498:2010
IEC 62471:2006 • EN IEC 63000:2018**

Deze conformiteitsverklaring wordt verstrekt onder volledige verantwoordelijkheid van de fabrikant:



Grizzly Tools GmbH & Co. KG
Stockstädter Str. 20
63762 Großostheim
DUITSLAND

01.09.2025

Christian Frank
Documentatie gemachtigde

Vertaling van de originele EU-conformiteitsverklaring

Product: **Accu-LED-handlamp**

Model: **PHLA 20-Li A1**

Serienummer: 000001 – 185000

Het hierboven beschreven voorwerp is in overeenstemming met de desbetreffende harmonisatiewetgeving van de Unie:

**Product met batterij Smart PAPS 204 A1/
Smart PAPS 208 A1/Smart PAPS 2012 A1: 2014/53/EU
• 2009/125/EC • 2011/65/EU & (EU) 2015/863**

Het hierboven beschreven voorwerp is conform Richtlijn 2011/65/EU van het Europees Parlement en de Raad van 8 juni 2011 betreffende beperking van het gebruik van bepaalde gevaarlijke stoffen in elektrische en elektronische apparatuur.

Om de conformiteit te waarborgen, zijn de volgende geharmoniseerde normen en nationale normen en voorschriften toegepast:

**Product met batterij Smart PAPS 204 A1/
Smart PAPS 208 A1/Smart PAPS 2012 A1:
EN IEC 60598-1:2021/A11:2022 • EN 60598-2-8:2013
EN 62493:2015/A1:2022 • EN IEC 61547:2023
EN IEC 55015:2019/A11:2020 • EN 50498:2010
IEC 62471:2006 • EN IEC 63000:2018
EN 301 489-1 V2.2.3:2019 • EN 301 489-17 V3.3.1:2024
EN 300 328 V2.2.2:2019 • EN 50663:2017**

Deze conformiteitsverklaring wordt verstrekt onder volledige verantwoordelijkheid van de fabrikant:



Grizzly Tools GmbH & Co. KG
Stockstädter Str. 20
63762 Großostheim
DUITSLAND
01.09.2025

Christian Frank
Documentatie gemachtigde

Indice

Introduzione	62	Manutenzione.....	69
Usò conforme.....	63	Conservazione.....	69
Materiale in dotazione/ accessori.....	63	Smaltimento/rispetto dell'ambiente	69
Panoramica.....	63	Smaltire le batterie secondo le norme per la tutela ambientale.....	70
Descrizione del funzionamento.....	64	Assistenza	71
Dati tecnici.....	64	Garanzia.....	71
Avvertenze di sicurezza	64	Servizio di riparazione.....	72
Significato delle avvertenze di sicurezza.....	64	Service-Center.....	73
Pittogrammi e simboli.....	65	Importatore.....	73
Istruzioni di sicurezza generali per torce.....	65	Ricambi e accessori	73
Avvertenze di sicurezza specifiche per apparecchi a batteria.....	65	Traduzione delle dichiarazioni UE di conformità originale	74
Avvertenze di sicurezza specifiche per il cavo di collegamento per autovettura.....	66	Traduzione delle dichiarazioni UE di conformità originale	75
Preparazione	66	Vista esplosa	105
Collegamento del cavo di collegamento per autovettura.....	66	Introduzione	
Sostituzione del fusibile di vetro.....	67	Complimenti per l'acquisto di questa nuova torcia LED a batteria (di segui- to apparecchio o elettroutensile). Avete optato per un apparecchio di alta qualità. La qualità di questo ap- parecchio è stata verificata durante la produzione, in seguito l'apparecchio è stato sottoposto ad un control- lo finale. Pertanto, la funzionalità dell'apparecchio è garantita.	
Verifica dello stato di carica della batteria.....	67	 	
Ricaricare la batteria.....	67	Il manuale d'uso è parte integran- te del presente apparecchio. Esse contengono importanti avverten- ze sulla sicurezza, l'uso e lo smal- timento. Leggere attentamente il manuale d'uso. Acquisire familia- rità con i comandi e con l'uso cor- retto dell'apparecchio. Utilizzare	
Appendere l'apparecchio.....	68		
Filettatura del cavalletto.....	68		
Funzionamento	68		
Avvertenze per l'utilizzo.....	68		
Inserimento e rimozione della batteria nel caricabatterie.....	68		
Accensione e spegnimento.....	68		
Batterie usate.....	69		
Pulizia, manutenzione e conservazione	69		
Pulizia.....	69		

l'apparecchio solo come descritto e per i settori d'impiego previsti. Conservare il manuale d'uso e, in caso di cessione dell'apparecchio a terzi, consegnare anche tutti i documenti correlati.

Uso conforme

L'apparecchio è destinato esclusivamente ai seguenti usi:

- illuminazione mobile di spazi interni, tridimensionale e di durata limitata.

L'apparecchio non è pensato per l'illuminazione di una stanza.

L'apparecchio è indicato solo per l'uso normale in ambienti interni.

L'apparecchio non è adatto all'uso in ambienti difficili.

Qualsiasi altro impiego non espressamente consentito nel presente manuale d'uso può causare danni all'apparecchio e rappresentare un serio pericolo per l'utilizzatore. L'utilizzatore od operatore dell'apparecchio è responsabile di eventuali incidenti o danni ad altre persone o alla loro proprietà. L'apparecchio è adatto all'uso per piccoli lavori domestici. Non è stato concepito per l'impiego aziendale prolungato. Un eventuale utilizzo aziendale comporta l'estinzione della garanzia. Il produttore non si fa carico di eventuali danni causati da un uso improprio o da un azionamento errato.

L'apparecchio è parte della serie **X 20 V TEAM** e può essere utilizzato con le batterie della serie **X 20 V TEAM**. Le batterie della serie **X 20 V TEAM** possono essere carica-

te solo con i caricabatterie della serie **X 20 V TEAM**.

Materiale in dotazione/accessori

Estrarre l'apparecchio dalla confezione e controllare il materiale fornito.

Smaltire il materiale di imballaggio ai sensi della normativa vigente.

- Torcia a LED ricaricabile
- Cavo di collegamento per autovettura
- Traduzione delle istruzioni originali

Il cavo di collegamento per autovettura va utilizzato solo per la torcia LED a batteria.

La batteria e il caricabatteria non sono compresi nella confezione.

Panoramica

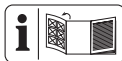

Le figure dell'apparecchio si trovano nella pagina apribile anteriore.

Fig. A

- 1 Occhiello
- 2 Tasto (Spia dello stato di carica)
- 3 Spia dello stato di carica
- 4 Batteria
- 5 Sblocco batteria
- 6 Interruttore di accensione/spengimento
- 7 Testa luminosa
- 8 Filettatura interna (1/4")
- 9 Caricabatterie

Fig. B

- 10 Presa di corrente
- 11 Cavo di collegamento per autovettura (12 V)

- 12 Adattatore per la ricarica (Cavo di collegamento per autovettura)
- 13 Connettore
- 14 Fusibile di vetro
- 15 Punta (Adattatore per la ricarica)

Descrizione del funzionamento

La seguente descrizione illustra il funzionamento dei componenti.

Dati tecnici

Torcia a LED ricaricabile

..... **PHLA 20-Li A1**

Tensione nominale U_1 (Batteria)

..... 20 V \approx

Tensione nominale U_2 (Cavo di collegamento per autovettura) 12 V \approx

Potenza nominale di ingresso P

..... ≤ 27 W

Classe di protezione III ⓘ

Grado di protezione IP20

Numero di LED 7×3 W

Flusso luminoso 1000 lm / 2500 lm

Colore luce 6500 K (bianco freddo)

Classe di efficienza energetica E

Durata illuminazione (1000 lm)

– Batteria 2 Ah 160 min

– Batteria 4 Ah 350 min

– Batteria 8 Ah 720 min

– Batteria 12 Ah 1050 min

Dimensioni

– lunghezza 140 mm

– larghezza 105 mm

– Altezza 242 mm

Filettatura interna $\frac{1}{4}$ "

Peso (senza batteria) 595 g

Batteria Li-Ion

PARKSIDE Performance Smart
Batteria Smart PAPS 204 A1/
Smart PAPS 208 A1/
Smart PAPS 2012 A1

– banda di frequenza

..... 2400–2483,5 MHz

– potenza trasmessa ≤ 20 dBm

Solo il produttore può sostituire le sorgenti luminose senza danneggiare in modo permanente il prodotto che le racchiude.

Il cavo di collegamento per autovettura può essere sostituito dal cliente finale.

X 20 V TEAM

L'apparecchio è parte della serie **X 20 V TEAM** e può essere utilizzato con le batterie della serie **X 20 V TEAM**. Le batterie della serie **X 20 V TEAM** possono essere caricate solo con i caricabatterie della serie **X 20 V TEAM**.

Consigliamo di utilizzare questo apparecchio esclusivamente con le seguenti batterie: PAP 20 B1, PAP 20 B3, Smart PAPS 204 A1, Smart PAPS 208 A1, Smart PAPS 2012 A1

Consigliamo di caricare queste batterie con i seguenti caricabatterie: PLG 20 C1, PLG 20 C3, PLG 201 A1, PDSL20 B1, Smart PLGS 2012 A1
Dati tecnici di batteria e caricabatteria: vedere le istruzioni separate.

Avvertenze di sicurezza

Significato delle avvertenze di sicurezza

⚠ PERICOLO! Se non si seguono queste avvertenze di sicurezza, si ve-

rifica un incidente. La conseguenza è una grave lesione o la morte.

⚠ AVVERTIMENTO! Se non si seguono queste avvertenze di sicurezza, si può verificare un incidente. La conseguenza può essere una grave lesione o la morte.

⚠ ATTENZIONE! Se non si seguono queste avvertenze di sicurezza, si verifica un incidente. La conseguenza può essere una lieve o media lesione. **NOTA!** Se non si seguono queste avvertenze di sicurezza, si verifica un incidente. La conseguenza può essere un danno materiale.

Pittogrammi e simboli

Pittogrammi sull'apparecchio



L'apparecchio è parte della serie **X 20 V TEAM** e può essere utilizzato con le batterie della serie **X 20 V TEAM**. Le batterie della serie **X 20 V TEAM** possono essere caricate solo con i caricabatterie della serie **X 20 V TEAM**.



Leggere le istruzioni per l'uso



Gli apparecchi elettrici non devono essere smaltiti con i rifiuti domestici.



Classe di protezione III



Tensione continua



Polarità



Attenzione! Non guardare fisso la fonte di luce attiva.

Simboli nelle istruzioni per l'uso



Attenzione!

Istruzioni di sicurezza generali per torce

- **Non coprire l'apparecchio durante l'uso.** L'apparecchio si riscalda durante l'uso e potrebbe causare ustioni.
- **Non guardare il fascio di luce. Non indirizzare il fascio di luce verso persone o animali.**
- **Non consentire ai bambini di utilizzare l'apparecchio.** Potrebbero abbagliare involontariamente altre persone o se stessi.
- **Verificare la tenuta del fissaggio degli apparecchi.** Sussiste pericolo di lesioni in seguito a caduta dell'apparecchio.
- **L'alloggiamento della lampadina protegge dal contatto involontario con parti attive.** Non aprire l'alloggiamento.
- La fonte luminosa di questa luce può essere sostituita solo dal produttore o da un tecnico dell'assistenza da lui incaricato o da una persona con simile qualifica.

Avvertenze di sicurezza specifiche per apparecchi a batteria

- **Assicurarsi che l'apparecchio sia spento prima di inserire la batteria.** L'inserimento di una batteria in un apparecchio acceso può causare incidenti.

- **Utilizzare solo accessori consigliati da PARKSIDE.** Accessori non idonei possono causare incendi o scariche elettriche.

⚠ AVVERTIMENTO! L'uso inadeguato della batteria può causare danni a persone e cose. Rispettare le avvertenze di sicurezza e le indicazioni per la ricarica e l'uso corretto riportate nel manuale d'uso della batteria e del caricabatterie della serie **X 20 V TEAM**. Una descrizione dettagliata sul processo di carica e altre informazioni sono riportate nelle istruzioni per l'uso accluse separatamente.

Avvertenze di sicurezza specifiche per il cavo di collegamento per autovettura

- Proteggere l'apparecchio dall'umidità e dall'infiltrazione di liquidi.
- **Non esporre l'apparecchio a calore estremo o a umidità elevata. Ciò si applica in particolare alla conservazione nell'autovettura.** In caso di soste prolungate si originano temperature estreme nell'abitacolo e nel portaoggetti del cruscotto. Rimuovere apparecchi elettrici ed elettronici dal veicolo.
- **⚠ AVVERTIMENTO!** Pericolo di incidente! Pericolo per il guidatore e i passeggeri. **Non usare l'apparecchio durante la guida del veicolo.** Conservare e fissare l'apparecchio in modo tale che, in caso di frenata brusca, non sussista pericolo di lesioni e di dan-

neggiamento dell'apparecchio stesso.

- **⚠ AVVERTIMENTO!** Pericolo di lesioni! In caso di attivazione, l'airbag può proiettare il cavo di collegamento nell'abitacolo del veicolo e causare lesioni gravi. **Non posizionare il cavo di collegamento e l'adattatore per la ricarica nell'area di dispiego dell'airbag o nelle sue vicinanze.**
- **⚠ ATTENZIONE!** Il motore del veicolo non si avvia più. **Non collegare l'apparecchio alla presa di bordo del veicolo se la batteria del veicolo è già vecchia o usurata.**
- **In caso di ricarica tramite presa di bordo, l'adattatore per la ricarica deve sempre essere inserito completamente nella presa di bordo del veicolo.** In caso contrario sussiste pericolo di incendio per surriscaldamento.
- Se l'apparecchio emette fumo o fa odore di bruciato, staccarlo immediatamente dalla presa di bordo.

Preparazione

Collegamento del cavo di collegamento per autovettura

⚠ AVVERTIMENTO! Utilizzare l'apparecchio con la rete elettrica solo con il cavo di collegamento per autovettura in dotazione.

Procedura (Fig. B.1)

1. Se necessario togliere l'accendisigari dalla presa di bordo del veicolo.
2. Collegare l'adattatore per la ricarica (12) del cavo di collegamento per autovettura (11) alla presa di bordo.
3. Inserire il connettore (13) nella presa di corrente (10) dell'apparecchio.

Avvertenze

Nell'adattatore per la ricarica del cavo di collegamento per autovettura si trova un fusibile di vetro sostituibile all'occorrenza.

Sostituzione del fusibile di vetro

Requisiti

- Fusibile di vetro (14)
F5A/250V (non fornito)

Avvertenze

Quando si sostituisce il fusibile di vetro, assicurarsi di non perdere i pezzi piccoli e che tutto venga applicato al suo posto.

Procedura (Fig. B.2)

1. Ruotare la punta (15) dell'adattatore per la ricarica (12) ↺.
2. Rimuovere la punta e il fusibile di vetro vecchio (14).
3. Inserire un nuovo fusibile di vetro.
4. Montare tutto in sequenza inversa.

Verifica dello stato di carica della batteria

LED	Significato
rosso, arancione,	Batteria caricata
verde	

LED	Significato
rosso, arancione	Batteria parzialmente caricata
rosso	La batteria deve essere caricata

1. Premere il tasto (2) accanto alla spia dello stato di carica (3) sulla batteria (4).
I LED della spia dello stato di carica indicano lo stato di carica della batteria.
2. Caricare la batteria (4) quando è accesa ormai solo la spia a LED rossa dello stato di carica (3).

Ricaricare la batteria

Vedere anche il manuale d'uso del caricabatteria.

Avvertenze

- Prima di ricaricare una batteria surriscaldata aspettare che si raffreddi.
- Non esporre la batteria alla luce solare diretta o a temperature elevate per un tempo prolungato ≤ 50 °C. Evitare in particolare di appoggiare la batteria su radiatori o di lasciarla in veicoli parcheggiati al sole.

Procedura

1. All'occorrenza, rimuovere la batteria (4) dall'apparecchio a batteria.
2. Inserire la batteria nel vano del caricabatterie (9).
3. Collegare il caricabatteria ad una presa elettrica.
4. Quando la batteria è completamente carica, scollegare il caricabatteria dalla rete elettrica.

5. Estrarre la batteria dal vano del caricabatterie.

LED di controllo sul caricabatterie (9)

verde	rosso	Significato
si accende	—	<ul style="list-style-type: none"> La batteria è completamente carica pronto (nessuna batteria inserita)
—	si accende	La batteria è in carica
—	lampeggia	Batteria surriscaldata
lampeggia	lampeggia	Batteria difettosa

Appendere l'apparecchio

Requisiti

- Il punto di aggancio deve essere idoneo a sostenere il peso del prodotto.

Utensile e accessori necessari

- Gancio (non fornito)

Procedura

- Introdurre un gancio nell'occhiello (1).
- Appendere l'apparecchio ad un supporto orizzontale.

Filettatura del cavalletto

Con l'ausilio della 1/4" filettatura interna (8) è possibile avvitarlo l'apparecchio (non fornito) su un cavalletto.

Funzionamento

Avvertenze per l'utilizzo

⚠ AVVERTIMENTO! Non fissare la sorgente luminosa.

Inserimento e rimozione della batteria nel caricabatterie

⚠ AVVERTIMENTO! Pericolo di lesioni a causa di un avviamento accidentale dell'apparecchio. Inserire la batteria nell'apparecchio solo quando l'apparecchio è completamente pronto per l'uso.

NOTA! Pericolo di danneggiamento! Una batteria sbagliata può danneggiarsi e danneggiare l'apparecchio.

Inserimento della batteria

- Far scivolare la batteria (4) lungo la guida nel supporto batteria. La batteria si blocca con uno scatto udibile.

Rimozione della batteria

- Premere e mantenere premuto il dispositivo di sblocco (5) della batteria (4).
- Estrarre la batteria dal supporto batteria.

Accensione e spegnimento

1. Accensione:

Premere l'interruttore di accensione/spegnimento (6):

- 1x** premere, si attiva con luminosità ridotta.
- 2x** premere, si attiva con luminosità massima.

2. Spegnimento:

Premere l'interruttore di accensione/spegnimento (6) finché la luce LED e l'apparecchio non si spengono.

Cambiare modalità di illuminazione

Premere ripetutamente l'interruttore di accensione/spegnimento (6) fino ad attivare la modalità di illuminazione desiderata.

Sequenza fissa:

spento → si accende a 1000 lm

→ si accende a 2500 lm → spento

Batterie usate

- Se, nonostante la ricarica, la durata di funzionamento è notevolmente inferiore, ciò significa che la batteria è consumata e che è necessario sostituirla. Utilizzare solo una batteria di ricambio originale della serie **X 20 V TEAM** che può essere acquistata tramite il negozio online (vedere *Ricambi e accessori*, p. 73).
- Attenersi in ogni caso alle avvertenze di sicurezza e alle disposizioni e avvertenze in materia di protezione dell'ambiente (vedere *Smaltimento/rispetto dell'ambiente*, p. 69).

Pulizia, manutenzione e conservazione

Spegnere l'apparecchio prima della pulizia e rimuovere la batteria dall'apparecchio.

Pulizia

- Pulire l'apparecchio con un panno asciutto e morbido per non graffiare la copertura della luce LED.
- Utilizzare un pennello per pulire le fessure sull'apparecchio.
- **Non** utilizzare detersivi o solventi aggressivi. È possibile

danneggiare irreparabilmente l'apparecchio.

- **Non** utilizzare acqua o strumenti metallici. Sussiste pericolo di cortocircuito.

Manutenzione

L'apparecchio non richiede manutenzione.

Conservazione

L'apparecchio e gli accessori vanno conservati sempre:

- puliti
- asciutti
- protetti dalla polvere
- protetti dal gelo
- fuori dalla portata dei bambini

Apparecchi con batteria:

- La temperatura di conservazione per la batteria e l'apparecchio è compresa tra 15 °C e 25 °C. Durante il processo di ricarica, evitare freddo o caldo estremi. La batteria potrebbe perdere potenza o danneggiarsi.
- Prima di una conservazione prolungata (ad es. durante il periodo invernale), rimuovere la batteria dall'apparecchio (rispettando le istruzioni per l'uso separate per batteria e caricabatteria).

Smaltimento/rispetto dell'ambiente

Rimuovere la batteria dall'apparecchio e smaltire l'apparecchio, la batteria, gli accessori e l'imballaggio in modo da garantirne il corretto riciclaggio nel rispetto dell'ambiente.



Gli apparecchi elettrici non devono essere smaltiti con i rifiuti domestici.

Il simbolo del contenitore di spazzatura mobile barrato indica che questo prodotto non deve essere smaltito come rifiuto urbano non differenziato al termine della sua vita utile.

Direttiva 2012/19/UE sui rifiuti di apparecchiature elettriche ed elettroniche:

Il consumatore è tenuto per legge al corretto riciclaggio nel rispetto dell'ambiente degli apparecchi elettrici ed elettronici al termine della loro vita utile. In questo modo si garantisce che vengano riciclati nel rispetto dell'ambiente e delle risorse.

A seconda del recepimento nel diritto nazionale, le possibilità sono le seguenti:

- restituzione a un punto vendita
- conferimento a un centro di raccolta ufficiale,
- restituzione al produttore/commerciante.

Tali disposizioni non contemplano gli accessori e i dispositivi ausiliari privi di componenti elettrici a corredo dell'apparecchio da smaltire.

Smaltire le batterie secondo le norme per la tutela ambientale



Non smaltire la batteria con i rifiuti domestici, nel fuoco (pericolo di esplosione) o in acqua. In caso di fuoriuscita di fumi o liquidi tossici, le batterie danneggiate possono essere nocive per l'ambiente e per la salute delle persone.

Vige l'obbligo di smaltire batterie guaste oppure esauste nel rispetto dell'ambiente. (regolamento (UE) 2023/1542 relativo alle batterie e ai rifiuti di batterie; Svizzera: ORRPChim allegato 2.15)

- Non aprire le batterie ed evitare danni meccanici. Sussiste pericolo di cortocircuito e di fuoriuscita di vapori che irritano le vie respiratorie.
- Per motivi di sicurezza, scaricare le batterie prima di gettarle.
- Coprire i poli per evitare cortocircuiti.
- Smaltire le batterie negli esercizi commerciali o in un centro di raccolta.

Batterie danneggiate

Maneggiare le batterie danneggiate all'esterno prestando molta cautela!

- Non toccare mai le batterie danneggiate con le mani nude.
- Qualora non sia possibile coprire i poli, inserire le batterie singolarmente in un sacchetto di plastica.
- Inserire le batterie danneggiate in un contenitore ignifugo e richiudibile, che possa essere

successivamente riempito di sabbia.

- Conferire le batterie danneggiate in un luogo di raccolta con personale specializzato.

Assistenza

Garanzia

Gentile cliente, Il prodotto gode di una garanzia di 3 anni dalla data di acquisto. In caso di difetti del prodotto, al cliente spettano diritti legali verso il venditore del prodotto. Questi diritti legali non sono limitati dalla garanzia descritta di seguito.

Condizioni di garanzia

Il termine di garanzia decorre dalla data di acquisto. Conservare lo scontrino originale in buono stato. Tale documento è necessario come prova d'acquisto. Se entro tre anni dalla data di acquisto di questo prodotto dovessero emergere difetti di fabbricazione o del materiale, il prodotto viene a nostra discrezione ripartito o sostituito a titolo gratuito. Questa garanzia presuppone che il prodotto difettoso venga presentato entro il termine di tre anni unitamente allo scontrino d'acquisto (scontrino) con una breve descrizione del difetto e di quando si è riscontrato.

Se il difetto è coperto dalla nostra garanzia, si riceverà l'apparecchio riparato o un prodotto nuovo. Il periodo di garanzia non si rinnova con la riparazione o la sostituzione del prodotto.

Periodo di garanzia e diritti legali di reclamo per vizi

Il periodo di garanzia non viene prolungato dalla prestazione della garanzia. Ciò si applica anche ai pezzi sostituiti e riparati. Danni e difetti eventualmente presenti già al momento dell'acquisto devono essere segnati subito dopo il disimballaggio. Le riparazioni effettuate dopo la scadenza del periodo di garanzia sono a pagamento.

Copertura della garanzia

Il prodotto è stato prodotto con cura sulla base di rigorose direttive di qualità ed è stato controllato scrupolosamente prima della consegna.

La garanzia viene prestata esclusivamente per difetti del materiale o di fabbricazione. La presente garanzia non si estende a parti del prodotto esposte a normale usura e che pertanto vengono considerate pezzi soggetti a usura (ad es. capacità della batteria) oppure a danni a parti fragili.

La garanzia decade se il prodotto è stato danneggiato, non è stato utilizzato adeguatamente o non è stato sottoposto a manutenzione. Per un impiego adeguato del prodotto occorre attenersi strettamente a tutte le istruzioni riportate nel manuale di istruzioni. Evitare assolutamente impieghi e azioni che nelle istruzioni per l'uso vengono espressamente sconsigliati o dai quali viene messo in guardia.

Il prodotto è concepito esclusivamente per l'uso privato e non è destinato a quello commerciale. La garanzia in caso di trattamento scorretto,

uso di violenza e interventi non eseguiti dalla nostra filiale di assistenza autorizzata.

Procedimento in caso di intervento in garanzia

Per assicurare un rapido disbrigo del caso, si prega di attenersi alle seguenti indicazioni:

- Per tutte le richieste tenere pronti lo scontrino e il codice articolo (ad es. IAN 494206_2504) come prova d'acquisto.
- Il codice articolo è riportato sulla targhetta applicata sul prodotto, inciso sul prodotto, riportato sulla pagina iniziale delle Istruzioni per l'uso (in basso a sinistra) o sull'adesivo sul retro o il fondo del prodotto.
- Se dovessero presentarsi errori di funzionamento o altri difetti, per prima cosa mettersi in contatto **telefonicamente** oppure utilizzare il **modulo di contatto** disponibile su *parkside-diy.com* alla voce **Assistenza** con il Centro di assistenza indicato di seguito.
- D'intesa con il nostro Centro di assistenza, allegando la prova d'acquisto (scontrino) e indicando in cosa consiste il difetto e quando si è presentato, si potrà spedire franco di porto il prodotto registrato come difettoso all'indirizzo del servizio di assistenza che verrà comunicato. Per evitare problemi di accettazione e spese aggiuntive, utilizzare esclusivamente l'indirizzo comunicato. Assicurarsi che la spedizione non avvenga non affrancata, come merce

ingombrante, per espresso o come altra spedizione speciale. Si prega di inviare il prodotto insieme a tutti gli accessori consegnati all'acquisto e di assicurarsi che l'imballaggio per il trasporto sia sufficientemente sicuro.



Su *parkside-diy.com* è possibile consultare e scaricare questo e tanti altri manuali. Scansionando questo codice QR si apre direttamente *parkside-diy.com*. Selezionare il proprio Paese e con la funzione di ricerca cercare le istruzioni per l'uso. Inserendo il codice articolo (IAN) 494206_2504 si aprono le istruzioni per l'uso.

Servizio di riparazione

Per le riparazioni **non coperte dalla garanzia** rivolgersi al centro di assistenza, dove potrete ottenere un preventivo.

- Accettiamo solo apparecchi imballati sufficientemente e inviati a spese del cliente.

Nota: inviare l'apparecchio pulito e indicando il difetto all'indirizzo del centro di assistenza indicato.

- Non si accettano apparecchi inviati a carico del destinatario, tramite contrassegno, corriere espresso o altri invii speciali.
- Ci occuperemo di smaltire gratuitamente gli apparecchi difettosi che ci vengono spediti.

Service-Center



Assistenza Italia

Tel.: 800 172663
Modulo di contatto su
parkside-diy.com
IAN 494206_2504



Assistenza Malta

Tel.: 800 65168
Modulo di contatto su
parkside-diy.com
IAN 494206_2504

Importatore

Si tenga presente che l'indirizzo indicato di seguito non è l'indirizzo del centro di assistenza. Per prima cosa contattare il centro di assistenza summenzionato.

Grizzly Tools GmbH & Co. KG
Stockstädter Str. 20
63762 Großostheim
GERMANIA
www.grizzlytools.de

Ricambi e accessori

Pezzi di ricambio e accessori sono reperibili qui www.grizzlytools.shop. Qualora sorgessero problemi durante l'ordinazione, si prega di contattarci tramite il nostro negozio online. Per ulteriori domande, rivolgersi al: *Service-Center*, p. 73

Pos. nr.	Designazione	No. d'ordine
11	Cavo di collegamento per autovettura (12 V)	91110669

Traduzione delle dichiarazioni UE di conformità originale

Prodotto: **Torcia a LED ricaricabile**

Modello: **PHLA 20-Li A1**

Numero di serie: 000001 – 185000

L'oggetto della dichiarazione di cui sopra è conforme alla pertinente normativa di armonizzazione dell'Unione:

2014/30/EU • 2009/125/EC • 2011/65/EU & & (EU) 2015/863

L'oggetto della dichiarazione di cui sopra è conforme alla direttiva 2011/65/EU del Parlamento europeo e del Consiglio dell'8 giugno 2011, sulla restrizione dell'uso di determinate sostanze pericolose nelle apparecchiature elettriche ed elettroniche.

Per garantire la conformità, sono state applicate le seguenti norme armonizzate e le norme e i regolamenti nazionali:

**EN IEC 60598-1:2021/A11:2022 • EN 60598-2-8:2013
EN 62493:2015/A1:2022 • EN IEC 61547:2023
EN IEC 55015:2019/A11:2020 • EN 50498:2010
IEC 62471:2006 • EN IEC 63000:2018**

La presente dichiarazione di conformità è rilasciata sotto la responsabilità esclusiva del fabbricante:

CE Grizzly Tools GmbH & Co. KG
Stockstädter Str. 20
63762 Großostheim
GERMANIA
01.09.2025



Christian Frank
Mandatario della documentazione

Traduzione delle dichiarazioni UE di conformità originale

Prodotto: **Torcia a LED ricaricabile**

Modello: **PHLA 20-Li A1**

Numero di serie: 000001 – 185000

L'oggetto della dichiarazione di cui sopra è conforme alla pertinente normativa di armonizzazione dell'Unione:

**Prodotto con batteria Smart PAPS 204 A1/
Smart PAPS 208 A1/Smart PAPS 2012 A1: 2014/53/EU
• 2009/125/EC • 2011/65/EU & (EU) 2015/863**

L'oggetto della dichiarazione di cui sopra è conforme alla direttiva 2011/65/EU del Parlamento europeo e del Consiglio dell'8 giugno 2011, sulla restrizione dell'uso di determinate sostanze pericolose nelle apparecchiature elettriche ed elettroniche.

Per garantire la conformità, sono state applicate le seguenti norme armonizzate e le norme e i regolamenti nazionali:

**Prodotto con batteria Smart PAPS 204 A1/
Smart PAPS 208 A1/Smart PAPS 2012 A1:
EN IEC 60598-1:2021/A11:2022 • EN 60598-2-8:2013
EN 62493:2015/A1:2022 • EN IEC 61547:2023
EN IEC 55015:2019/A11:2020 • EN 50498:2010
IEC 62471:2006 • EN IEC 63000:2018
EN 301 489-1 V2.2.3:2019 • EN 301 489-17 V3.3.1:2024
EN 300 328 V2.2.2:2019 • EN 50663:2017**



La presente dichiarazione di conformità è rilasciata sotto la responsabilità esclusiva del fabbricante:

CE Grizzly Tools GmbH & Co. KG
Stockstädter Str. 20
63762 Großostheim
GERMANIA
01.09.2025



Christian Frank
Mandatario della documentazione

Índice de contenido

Introducción.....	76	Eliminación/protección del medio ambiente.....	83
Uso previsto.....	77	Eliminar las baterías de forma respetuosa con el medio ambiente.....	84
Volumen de suministro/ accesorios.....	77	Servicio.....	85
Vista general.....	77	Garantía.....	85
Descripción del funcionamiento.....	78	Servicio de reparación.....	86
Datos técnicos.....	78	Service-Center.....	87
Indicaciones de seguridad.....	78	Importador.....	87
Significado de las indicaciones de seguridad.....	78	Piezas de repuesto y accesorios.....	87
Gráficos y símbolos.....	79	Traducción de la declaración UE de conformidad.....	88
Indicaciones generales de seguridad para linternas.....	79	Traducción de la declaración UE de conformidad.....	89
Indicaciones de seguridad especiales para aparatos con batería.....	79	Vista explosionada.....	105
Instrucciones especiales de seguridad para el cable de conexión al vehículo.....	80	Introducción	
Preparación.....	80	Enhorabuena por la compra de su nueva linterna led a batería (en adelante, denominado aparato o herramienta eléctrica).	
Conectar el cable de conexión del vehículo.....	80	Ha adquirido un aparato de alta calidad. Durante la producción del aparato se ha revisado su calidad y se le ha realizado una inspección final. Por lo tanto, la capacidad de funcionamiento de su aparato queda garantizada.	
Cambiar el fusible de hilo fino.....	81		
Revisar el nivel de carga de la batería.....	81		
Cargar la batería.....	81	Este manual de instrucciones es parte de este aparato. Contiene indicaciones importantes para la seguridad, uso y desecho del producto. Lea atentamente el manual de instrucciones. Familiarícese con los controles y el uso correcto del aparato. Utilice exclusivamente el aparato como se	
Colgar el aparato.....	82		
Rosca del trípode.....	82		
Funcionamiento.....	82		
Indicaciones de trabajo.....	82		
Insertar y retirar la batería en el aparato a batería.....	82		
Encendido y apagado.....	82		
Baterías gastadas.....	83		
Limpieza, mantenimiento y almacenamiento.....	83		
Limpieza.....	83		
Mantenimiento.....	83		
Almacenamiento.....	83		

describe y para los campos de aplicación especificados. Conserve el manual de instrucciones y entregue toda la documentación si traspasa este aparato a un tercero.

Uso previsto

El aparato está previsto exclusivamente para los usos siguientes:

- iluminación móvil, espacial y limitada temporalmente de los espacios interiores.

El aparato no sirve para iluminar estancias.

El aparato solo es apropiado para el funcionamiento normal en interiores.

El aparato no es apto para su funcionamiento en condiciones desfavorables.

Cualquier otro uso que no esté expresamente permitido en este manual de instrucciones puede suponer un serio peligro para el usuario y provocar daños en el aparato. El operador o usuario del aparato será responsable de los accidentes o daños causados a otras personas o sus propiedades. El aparato está destinado al uso doméstico. No se ha concebido para uso industrial prolongado. Si se le da un uso profesional, se anulará la garantía. El fabricante no se responsabiliza de los daños derivados de un uso erróneo o distinto del previsto.

Este aparato forma parte de la Serie **X 20 V TEAM** y puede utilizarse con baterías de la serie **X 20 V TEAM**.

Las baterías de la serie **X 20 V TEAM** solo pueden cargarse con cargadores de la serie **X 20 V TEAM**.

Volumen de suministro/accesorios

Desembale el aparato y compruebe el volumen de suministro.

Deseche el material de embalaje según corresponda.

- Lámpara de mano led recargable
- Cable de conexión del vehículo
- Traducción del manual original

El cable de conexión del vehículo no debe utilizarse para la linterna led a batería.

La batería y el cargador no están incluidos.

Vista general

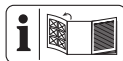

En la página desplegable delantera encontrará ilustraciones del aparato.

Fig. A

- 1 Ojal
- 2 Botón (Indicador de nivel de carga)
- 3 Indicador de nivel de carga
- 4 Batería
- 5 Desbloqueo de la batería
- 6 Interruptor de encendido/apagado
- 7 Cabezal de iluminación
- 8 Rosca interior (1/4")
- 9 Cargador

Fig. B

- 10 Conexión eléctrica
- 11 Cable de conexión del vehículo (12 V)
- 12 Adaptador de carga (Cable de conexión del vehículo)
- 13 Enchufe de conexión

- 14 Fusible de hilo fino
- 15 Punta (Adaptador de carga)

Descripción del funcionamiento

El funcionamiento de los elementos de mando se describe en las siguientes páginas.

Datos técnicos

Lámpara de mano led recargable **PHLA 20-Li A1**

Tensión nominal U_1 (Batería) ...20 V =

Tensión nominal U_2 (Cable de conexión del vehículo) 12 V =

Potencia nominal de entrada P
..... ≤ 27 W

Clase de protección III \diamond

Tipo de protección IP20

cantidad de ledes 7×3 W

flujo luminoso 1000 lm / 2500 lm

color de la luz 6500 K (blanco frío)

Clase de eficiencia energética E

duración de la luz (1000 lm)

– Batería 2 Ah 160 min

– Batería 4 Ah 350 min

– Batería 8 Ah 720 min

– Batería 12 Ah 1050 min

Dimensiones

– largo 140 mm

– anchura 105 mm

– Altura 242 mm

Rosca interior $\frac{1}{4}$ "

Peso (sin batería) 595 g

Batería Li-Ion

Batería PARKSIDE Performance
Smart Smart PAPS 204 A1/
Smart PAPS 208 A1/
Smart PAPS 2012 A1

– banda de frecuencias

..... 2400–2483,5 MHz

– potencia transmitida ≤ 20 dBm

Las fuentes de luz solo pueden ser sustituidas por el fabricante sin que se produzcan daños permanentes en el producto circundante.

El cable de conexión del vehículo puede ser sustituido por el cliente final.

X 20 V TEAM

Este aparato forma parte de la Serie **X 20 V TEAM** y puede utilizarse con baterías de la serie **X 20 V TEAM**.

Las baterías de la serie **X 20 V TEAM** solo pueden cargarse con cargadores de la serie **X 20 V TEAM**.

Le recomendamos utilizar este aparato únicamente con las siguientes baterías: PAP 20 B1, PAP 20 B3, Smart PAPS 204 A1, Smart PAPS 208 A1, Smart PAPS 2012 A1

Le recomendamos cargar estas baterías con los siguientes cargadores: PLG 20 C1, PLG 20 C3, PLG 201 A1, PDSL 20 B1, Smart PLGS 2012 A1
Datos técnicos de la batería y el cargador: Consultar las instrucciones separadas.

Indicaciones de seguridad

Significado de las indicaciones de seguridad

 ¡PELIGRO! Si no sigue esta indicación de seguridad, se producirá

accidentes. El resultado es una lesión grave o la muerte.

⚠ ¡ADVERTENCIA! Si no sigue esta indicación de seguridad, es posible que se produzca un accidente. El resultado es posiblemente una lesión grave o la muerte.

⚠ ¡PRECAUCIÓN! Si no sigue esta indicación de seguridad, se producirá accidentes. El resultado es posiblemente una lesión de gravedad leve o media.

¡NOTA IMPORTANTE! Si no sigue esta indicación de seguridad, se producirá accidentes. El resultado es posiblemente un daño material.

Gráficos y símbolos

Símbolos gráficos sobre el aparato



Este aparato forma parte de la Serie **X 20 V TEAM** y puede utilizarse con baterías de la serie **X 20 V TEAM**. Las baterías de la serie **X 20 V TEAM** solo pueden cargarse con cargadores de la serie **X 20 V TEAM**.



Lea las instrucciones de uso



Los aparatos eléctricos no deben tirarse a la basura doméstica.



Clase de protección III



Tensión continua



Polaridad



¡Atención! No mirar a la fuente de luz activa.

Gráficos en el manual de instrucciones



¡Atención!

Indicaciones generales de seguridad para linternas

- **No cubra el aparato durante el funcionamiento.** El aparato se calienta durante el funcionamiento y puede provocar quemaduras.
- **No dirija la mirada hacia el haz de luz. No dirija el haz de luz hacia personas o animales.**
- **No permita a los niños que utilicen el aparato.** Podrían deslumbrar a otras personas o a sí mismos.
- **Compruebe que el aparato está sujeto de forma firme.** Existe peligro de lesión por la caída del aparato.
- **La carcasa del foco protege contra el contacto accidental con las partes activas.** No abra la carcasa.
- La fuente de luz de esta linterna solo puede ser sustituida por el fabricante o por personal técnico autorizado por él, o por personas con una cualificación equivalente.

Indicaciones de seguridad especiales para aparatos con batería

- **Asegúrese de que el aparato está apagado antes de insertar la batería.** Introducir una batería en un aparato encendido puede provocar accidentes.

- **Utilice solo accesorios recomendados por PARKSIDE.** Los accesorios inadecuados pueden causar una descarga eléctrica o un incendio.

⚠ ¡ADVERTENCIA! Una manipulación inadecuada de la batería puede producir daños personales y materiales. Observe las indicaciones de seguridad y las indicaciones de carga y de uso correcto que aparecen en las instrucciones de funcionamiento de su batería y cargador de la serie **X 20 V TEAM**. Para una descripción más detallada sobre el proceso de carga y para más información, consulte este manual de instrucciones separado.

Instrucciones especiales de seguridad para el cable de conexión al vehículo

- Proteja el aparato de la humedad y de la penetración de agua.
- **No exponga el aparato a calor extremo o a alta humedad. Esto se aplica en particular al almacenamiento en el coche.** En largos periodos de inactividad se producen temperaturas extremas en el interior y en la guantera. Retire los dispositivos eléctricos y electrónicos del vehículo.
- **⚠ ¡ADVERTENCIA!** ¡Peligro de accidentes! Peligro para el conductor y los ocupantes del vehículo. **No utilice el aparato durante la conducción.** Guarde y fije el aparato de forma que no haya riesgo de lesiones por el mismo y no pueda dañarse, ni

siquiera en caso de frenada de emergencia.

- **⚠ ¡ADVERTENCIA!** ¡Peligro de lesiones! Si se dispara, el airbag puede lanzar el cable de conexión a través del interior del vehículo y causar lesiones graves. **No coloque el cable de conexión ni el adaptador de carga en la zona de despliegue del airbag ni en sus proximidades.**
- **⚠ ¡PRECAUCIÓN!** El motor del vehículo ya no arranca. **No conecte el aparato a la toma de a bordo de su vehículo si la batería del mismo ya está vieja o gastada.**
- **Cuando se carga a través de la toma de a bordo, el adaptador de carga debe estar siempre completamente enchufado a la toma de a bordo del vehículo.** De lo contrario, existe riesgo de incendio por sobrecalentamiento.
- Desconecte inmediatamente el aparato de la toma de corriente de a bordo si nota olor a quemado o humo.

Preparación

Conectar el cable de conexión del vehículo

⚠ ¡ADVERTENCIA! Utilizar el aparato conectado a la red eléctrica únicamente con el cable de conexión del vehículo.

Procedimiento (Fig. B.1)

1. Si es necesario, extraiga el encendedor de la toma de a bordo del vehículo.

2. Conecte el adaptador de carga (12) del cable de conexión del vehículo (11) a la toma de corriente.
3. Introduzca el conector (13) en la conexión de corriente (10) del aparato.

Indicaciones

En el adaptador de carga del cable de conexión del vehículo hay un fusible de hilo fino, que puede sustituirse en caso necesario.

Cambiar el fusible de hilo fino

Requisitos

- Fusible de hilo fino (14)
F5A/250V (no incluido)

Indicaciones

Asegúrese de no perder ninguna pieza pequeña al sustituir el fusible de hilo fino y de que todo esté en el lugar correcto.

Procedimiento (Fig. B.2)

1. Gire la punta (15) del adaptador de carga (12) ⤴.
2. Retire la punta y el fusible de hilo fino antiguo (14).
3. Inserte un nuevo fusible de hilo fino.
4. Monte todo en el orden inverso.

Revisar el nivel de carga de la batería

Ledes	Significado
rojo, naranja, verde	Batería cargada
rojo, naranja	Batería parcialmente cargada
rojo	Se debe cargar la batería

1. Presione la tecla (2) al lado del indicador del nivel de carga (3) de la batería (4).
Los LED del indicador del nivel de carga muestran el nivel de carga de la batería.
2. Cargue la batería (4) cuando solo se ilumine el LED rojo del indicador del nivel de carga (3).

Cargar la batería

Consulte también el manual de instrucciones del cargador.

Indicaciones

- Si la batería está caliente, deje que se enfríe antes de cargarla.
- No exponga la batería durante mucho tiempo la radiación solar directa ni a temperaturas ≤ 50 °C. En particular, evite colocarla sobre radiadores o guardarla en vehículos aparcados al sol.

Procedimiento

1. En caso de que sea necesario, extraiga la batería (4) del aparato.
2. Introduzca la batería en el receptáculo del cargador (9).
3. Conecte el cargador a un enchufe.
4. Cuando se haya cargado, retire el cargador de la corriente.
5. Saque la batería del receptáculo de carga.

LEDs de control en el cargador (9)

verde	rojo	Significado
se ilumina	—	<ul style="list-style-type: none"> La batería está completamente cargada listo (ninguna batería introducida)
—	se ilumina	La batería se está cargando
—	parpadea	Batería sobrecalentada
parpadea	parpadea	Batería defectuosa

Colgar el aparato

Requisitos

- El lugar de suspensión debe ser adecuado para el peso del producto.

Herramientas necesarias y medios auxiliares

- gancho (no incluido)

Procedimiento

- Guíe un gancho por el ojal (1).
- Cuelgue el aparato en una suspensión horizontal.

Rosca del trípode

Con ayuda de la 1/4" rosca interior (8), puede enroscar el aparato a un trípode (no incluido).

Funcionamiento

Indicaciones de trabajo

⚠ ¡ADVERTENCIA! No mirar a la fuente de luz.

Insertar y retirar la batería en el aparato a batería

⚠ ¡ADVERTENCIA! Peligro de lesiones debido a la puesta en marcha involuntaria del aparato. No coloque la batería en el aparato hasta que el aparato esté completamente preparado para su uso.

¡NOTA IMPORTANTE! ¡Peligro de daños! No colocar la batería correcta en el aparato puede dañar el aparato y la batería.

Insertar la batería

- Deslice la batería (4) a lo largo del carril guía para introducirla en el soporte de la batería.
La batería encaja de manera audible.

Retirar la batería

- Presione y mantenga presionado el desbloqueo de la batería (5) en la batería (4).
- Saque la batería del soporte de la batería.

Encendido y apagado

1. Encendido:

Pulsar el botón de encendido/apagado (6):

- pulsar **1x**, la luz led se enciende con brillo reducido.
- pulsar **2x**, el aparato se enciende con el máximo brillo.

2. Apagado:

Pulsar el botón de encendido/apagado (6) tantas veces como

sea necesario hasta que la luz led y el aparato se apaguen.

Cambiar el modo de iluminación

Presione el interruptor de encendido/ apagado (6) repetidamente hasta que se active el modo de iluminación deseado.

Orden recurrente:

apagado → ilumina con 1000 lm

→ ilumina con 2500 lm → apagado

Baterías gastadas

- Un tiempo de funcionamiento significativamente reducido a pesar de la carga indica que la batería está agotada y necesita ser sustituida. Utilice únicamente una batería de repuesto original de la Serie **X 20 V TEAM** que puede adquirir a través de la tienda online (véase *Piezas de repuesto y accesorios*, p. 87).
- Observe siempre las indicaciones de seguridad, así como las disposiciones y advertencias relativas a la protección del medio ambiente (véase *Eliminación/protección del medio ambiente*, p. 83).

Limpieza, mantenimiento y almacenamiento

Apague el aparato antes de limpiarlo y extraiga la batería del aparato.

Limpieza

- Limpie el aparato con un paño seco y suave para no arañar la cubierta del foco led.
- Utilice un pincel para limpiar los huecos del aparato.

- **No** utilice detergentes o disolventes fuertes. Podría dañar el aparato de manera irreparable.
- **No** utilice agua ni instrumentos metálicos. Existe peligro de cortocircuito.

Mantenimiento

El aparato no necesita mantenimiento.

Almacenamiento

Almacene siempre el aparato:

- limpio
- seco
- protegido contra el polvo
- protegido contra las heladas
- fuera del alcance de los niños

Aparatos con batería:

- La temperatura de almacenamiento de la batería y el aparato oscila entre 15 °C y 25 °C. Durante el almacenamiento, evite el frío o calor extremos. De lo contrario, la batería podría perder potencia o sufrir daños.
- Cuando vaya a almacenar el aparato durante un largo periodo de tiempo (p. ej., durante el invierno), retire la batería (observe las instrucciones de uso separadas para la batería y el cargador).

Eliminación/protección del medio ambiente

Retire la batería del aparato y lleve el aparato, la batería, los accesorios y el embalaje a un punto verde para su reciclaje.



Los aparatos eléctricos no deben tirarse a la basura doméstica.

El símbolo del contenedor de basura tachado significa que este producto no debe eliminarse como residuo municipal sin clasificar al final de su vida útil.

Directiva 2012/19/UE sobre residuos de aparatos eléctricos y electrónicos:

Los consumidores tienen la obligación legal de reciclar los aparatos eléctricos y electrónicos de forma ecológica al final de su vida útil. De este modo, se garantiza un reciclaje respetuoso con el medio ambiente y con los recursos. Dependiendo de las normas estatales, puede tener las siguientes opciones:

- devolverlo a un punto de venta,
- entregarlo a un punto de recogida oficial,
- devolver al fabricante/distribuidor.

Esto no afecta a los accesorios y a otros medios sin componentes electrónicos.

Eliminar las baterías de forma respetuosa con el medio ambiente



No tire la batería a la basura doméstica, tampoco al fuego (peligro de explosión) o al agua. Las baterías deterioradas pueden provocar daños en el medio ambiente y en su salud cuando desprenden vapores o líquidos venenosos.

Está obligado a desechar las baterías defectuosas o gastadas de forma respetuosa con el medio ambiente. (Reglamento (UE) 2023/1542 relativo a las pilas y baterías y sus residuos)

- No abra las baterías y evite que sufran daños mecánicos. Existe peligro de cortocircuito y podrían desprenderse vapores que irritan las vías respiratorias.
- Por razones de seguridad, descargue las baterías antes de desecharlas.
- Cubra los polos con cinta adhesiva para evitar cortocircuitos.
- Deseche las baterías en un punto de venta o en un punto de recogida.
- **Baterías dañadas**
¡Manipule con especial cuidado las baterías dañadas externamente!
 - No toque las baterías dañadas con las manos desnudas.
 - Si no puede cubrir los polos con cinta adhesiva, introduzca las baterías individualmente en una bolsa de plástico.
 - Introduzca las baterías dañadas una a una en un recipiente no inflamable y con cierre que se pueda llenar de arena.
 - Entregue las baterías dañadas a un punto de recogida con personal especializado.

Servicio

Garantía

Estimada/o cliente:

Este producto tiene una garantía de 3 años a partir de la fecha de compra. En caso de defectos en este producto, tiene derechos legales contra el vendedor del producto. Estos derechos legales no están limitados por nuestra garantía que se detalla a continuación.

Condiciones de la garantía

El plazo de la garantía empieza a partir de la fecha de compra. Guarde el recibo de caja original, ya que se necesita como comprobante de compra. Si se produce un defecto de material o de fabricación en el plazo de tres años a partir de la fecha de compra de este producto, procederemos a la reparación o sustitución del producto, según consideremos oportuno, sin cargo alguno para usted. Para poder hacer uso de la garantía, es necesario presentar el aparato defectuoso y el comprobante de compra (recibo de caja) en el plazo de tres años y entregar una breve descripción por escrito de la naturaleza del defecto y de cuándo se produjo. Si nuestra garantía cubre el defecto, recibirá el producto reparado o uno nuevo. La reparación o sustitución del producto no supone un nuevo inicio del periodo de garantía.

Periodo de garantía y reclamaciones por defectos legales

La garantía no prolonga el periodo de garantía. Esto también se apli-

ca a piezas repuestas o reparadas. Cualquier daño o defecto ya presente en el momento de la compra debe ser comunicado inmediatamente después de desembalar el producto. Transcurrido el periodo de garantía, cualquier reparación está sujeta a costes.

Alcance de la garantía

El producto ha sido fabricado cuidadosamente según las más estrictas normas de calidad y ha sido sometido a pruebas exhaustivas antes de su entrega.

La garantía cubre los fallos de material o de fabricación. Esta garantía no cubre las piezas del producto sujetas al desgaste normal y que, por lo tanto, pueden considerarse piezas de desgaste (p. ej.: Capacidad de la batería) o los daños en las piezas frágiles.

Esta garantía queda anulada si el producto ha sido dañado, utilizado indebidamente o no se ha mantenido correctamente. Para garantizar el uso adecuado del producto, es imprescindible respetar estrictamente todas las instrucciones que figuran en el manual de instrucciones. Se debe evitar a toda costa cualquier uso o acción desaconsejada o advertida en el manual de instrucciones.

El producto está previsto exclusivamente para su uso particular y no para un uso profesional. La garantía desaparece en caso de manipulación inadecuada, uso de la fuerza e intervenciones no realizadas por nuestro centro de servicio autorizado.

Tramitación en caso de reclamación de garantía

Con el fin de garantizar una rápida tramitación de su solicitud, le rogamos que siga las siguientes instrucciones:

- Para cualquier consulta, conserve el recibo de caja y el número de artículo (IAN 494206_2504) como comprobante de su compra.
- El número del artículo figura en la placa de características del producto, en un grabado en el producto, en la portada de su manual de instrucciones (parte inferior a la izquierda) o en la pegatina situada en la parte posterior o inferior del producto.
- Si se producen errores de funcionamiento u otros defectos, póngase en contacto con el centro de servicio que se indica a continuación **por teléfono** O utilice nuestro **formulario de contacto**, que puede encontrar en *parkside-diy.com* en la sección **Servicio**.
- Después de consultar con nuestro centro de servicio, puede enviar un producto que haya sido identificado como defectuoso a la dirección de servicio que se le ha proporcionado, con el franqueo pagado, junto con el comprobante de compra (recibo de caja) e indicando en qué consiste el defecto y cuándo se produjo. Para evitar problemas de aceptación y costes adicionales, utilice únicamente la dirección que se le ha comunicado. Asegúrese de que el envío no se realiza a portes debidos, por mercancías voluminosas,

expres u otro tipo de carga especial. Por favor, envíe el producto con todos los accesorios suministrados con la compra y asegúrese de que el embalaje de transporte es suficientemente seguro.



En *parkside-diy.com* puede consultar y descargar este y muchos otros manuales. Con este código QR accederá directamente a *parkside-diy.com*. Seleccione su país y, a través de la interfaz de búsqueda, busque los manuales de instrucciones que desee. Introduciendo el número de artículo (IAN) 494206_2504, podrá abrir el manual de instrucciones.

Servicio de reparación

Para las reparaciones **no cubiertas por la garantía**, póngase en contacto con el centro de servicio. Estarán encantados de proporcionarle un presupuesto.

- Solo podemos procesar equipos que hayan sido suficientemente empaquetados y franqueados.
Nota: Envíe su aparato limpio y con una nota de los defectos a la

dirección indicada por el centro de servicio.

- No se aceptarán los aparatos enviados a portes debidos, por mercancías voluminosas, envíos expres o con otro tipo de carga especial.
- Nos deshacemos de forma gratuita de los aparatos defectuosos devueltos.

Service-Center

ES

Servicio España

Tel.: 900 994 940

Formulario de contacto en

parkside-diy.com

IAN 494206_2504

Importador

Por favor, tenga en cuenta que la siguiente dirección no es una dirección de servicio técnico. Póngase en contacto con la dirección del centro de servicio mencionada arriba.

Grizzly Tools GmbH & Co. KG
Stockstädter Str. 20
63762 Grobostheim
ALEMANIA
www.grizzlytools.de

Piezas de repuesto y accesorios

Encontrará piezas de repuesto y accesorios en *www.grizzlytools.shop*. Si surgen problemas durante el proceso de pedido, por favor, póngase en contacto con nosotros a través de nuestra tienda online. Si tiene más preguntas, póngase en contacto con: *Service-Center, p. 87*

Pos. n°	Nombre	N° de pedido
11	Cable de conexión del vehículo (12 V)	91110669

Traducción de la declaración UE de conformidad

Producto: **Lámpara de mano led recargable**

Modelo: **PHLA 20-Li A1**

Número de serie: 000001 – 185000

El objeto de la declaración descrita anteriormente es conforme con la legislación de armonización pertinente de la Unión:

2014/30/EU • 2009/125/EC • 2011/65/EU & (EU) 2015/863

El objeto de la declaración descrito anteriormente es conforme a la Directiva 2011/65/EU del Parlamento Europeo y del Consejo, de 8 de junio de 2011, sobre restricciones a la utilización de determinadas sustancias peligrosas en aparatos eléctricos y electrónicos.

Para garantizar la conformidad, se han aplicado las siguientes normas armonizadas así como las normas y reglamentos nacionales:

**EN IEC 60598-1:2021/A11:2022 • EN 60598-2-8:2013
EN 62493:2015/A1:2022 • EN IEC 61547:2023
EN IEC 55015:2019/A11:2020 • EN 50498:2010
IEC 62471:2006 • EN IEC 63000:2018**

La presente declaración de conformidad se expide bajo la exclusiva responsabilidad del fabricante:

C E Grizzly Tools GmbH & Co. KG
Stockstädter Str. 20
63762 Großostheim
ALEMANIA
01.09.2025



Christian Frank
Representante autorizado para la documentación

Traducción de la declaración UE de conformidad

Producto: **Lámpara de mano led recargable**

Modelo: **PHLA 20-Li A1**

Número de serie: 000001 – 185000

El objeto de la declaración descrita anteriormente es conforme con la legislación de armonización pertinente de la Unión:

**Producto con batería Smart PAPS 204 A1/
Smart PAPS 208 A1/Smart PAPS 2012 A1: 2014/53/EU
• 2009/125/EC • 2011/65/EU & (EU) 2015/863**

El objeto de la declaración descrito anteriormente es conforme a la Directiva 2011/65/EU del Parlamento Europeo y del Consejo, de 8 de junio de 2011, sobre restricciones a la utilización de determinadas sustancias peligrosas en aparatos eléctricos y electrónicos.

Para garantizar la conformidad, se han aplicado las siguientes normas armonizadas así como las normas y reglamentos nacionales:

**Producto con batería Smart PAPS 204 A1/
Smart PAPS 208 A1/Smart PAPS 2012 A1:
EN IEC 60598-1:2021/A11:2022 • EN 60598-2-8:2013
EN 62493:2015/A1:2022 • EN IEC 61547:2023
EN IEC 55015:2019/A11:2020 • EN 50498:2010
IEC 62471:2006 • EN IEC 63000:2018
EN 301 489-1 V2.2.3:2019 • EN 301 489-17 V3.3.1:2024
EN 300 328 V2.2.2:2019 • EN 50663:2017**

La presente declaración de conformidad se expide bajo la exclusiva responsabilidad del fabricante:

CE Grizzly Tools GmbH & Co. KG
Stockstädter Str. 20
63762 Großbostheim
ALEMANIA
01.09.2025



Christian Frank
Representante autorizado para la documentación

Índice

Introdução.....	90	Eliminação/proteção do ambiente.....	97
Utilização correta.....	91	Eliminar as baterias de forma ambientalmente correta.....	98
Material fornecido/ acessórios.....	91	Assistência.....	98
Vista geral.....	91	Garantia.....	98
Descrição do funcionamento.....	92	Assistência de reparação.....	100
Dados técnicos.....	92	Service-Center.....	101
Indicações de segurança.....	92	Importador.....	101
Significado das indicações de segurança.....	92	Peças sobresselentes e acessórios.....	101
Pictogramas e símbolos.....	93	Tradução do original da declaração de conformidade UE.....	102
Instruções gerais de segurança relativas a gambiarras.....	93	Tradução do original da declaração de conformidade UE.....	103
Indicações de segurança especiais para aparelhos a bateria.....	93	Vista explodida.....	105
Instruções de segurança especiais para o cabo de ligação do veículo.....	94	Introdução	
Preparação.....	94	Muitos parabéns pela compra da sua nova gambiarra LED a bateria (seguidamente designado de aparelho ou ferramenta elétrica).	
Ligar o cabo de ligação do veículo.....	94	Acabou de adquirir um aparelho de elevada qualidade. A qualidade deste aparelho foi verificada durante a produção, sendo o mesmo submetido a uma verificação final. A funcionalidade do seu aparelho está assim assegurada.	
Substituir o fusível.....	95		
Verificar o estado de carga da bateria.....	95		
Carregar a bateria.....	95		
Pendurar o aparelho.....	96		
Rosca de tripé.....	96		
Operação.....	96		
Instruções de trabalho.....	96		
Inserir e remover a bateria no carregador de baterias.....	96		
Ligar e desligar.....	96		
Baterias usadas.....	97		
Limpeza, manutenção e armazenamento.....	97		
Limpeza.....	97		
Manutenção.....	97		
Armazenamento.....	97		



Este manual de instruções faz parte integrante deste aparelho. Contém indicações importantes em relação à segurança, utilização e eliminação. Leia o manual de instruções com atenção. Familiarize-se com os comandos e a utilização correta do

aparelho. Utilize o aparelho apenas como descrito e para a utilização indicada. Guarde bem o manual de instruções e entregue todos os documentos no momento da entrega do aparelho a terceiros.

Utilização correta

O aparelho destina-se exclusivamente à seguinte utilização:

- iluminação móvel, interior e temporizada de espaços interiores.

O aparelho não se destina à iluminação de espaços.

O aparelho destina-se apenas a utilização normal em espaços interiores.

O aparelho não se destina ao uso em condições de utilização menos vantajosas.

Qualquer outra utilização que não seja expressamente permitida, neste manual de instruções, pode representar um grave perigo para o utilizador e resultar em danos para o aparelho. O operador ou utilizador do aparelho é responsável pelos acidentes ou danos causados a terceiros ou aos seus bens. O aparelho destina-se para os trabalhos de bricolage. Não foi concebido para uma utilização comercial contínua. A garantia expira em caso de se tratar de uma utilização comercial. O fabricante não se responsabiliza por danos causados pela utilização não conforme com os fins previstos ou operação incorreta.

O aparelho é parte integrante da série **X 20 V TEAM** e pode ser operado com baterias da série **X 20 V TEAM**. As baterias da série **X 20 V TEAM** podem ser carregadas exclusiva-

mente com carregadores da série **X 20 V TEAM**.

Material fornecido/acessórios

Desembale o aparelho e verifique o material fornecido.

Elimine o material de embalagem adequadamente.

- Lanterna LED a bateria
- Cabo de ligação do veículo
- Tradução do manual original

O cabo de ligação do veículo apenas pode ser utilizado para a gambiarra LED a bateria.

A bateria e o carregador não estão incluídos.

Vista geral

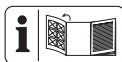

As figuras do aparelho encontram-se no desdobrável dianteiro.

Fig. A

- 1 Olhal
- 2 Botão (Indicação de estado de carga)
- 3 Indicação de estado de carga
- 4 Bateria
- 5 Desbloqueio da bateria
- 6 Interruptor de ligar/desligar
- 7 Cabeça de iluminação
- 8 Rosca interior (1/4")
- 9 Carregador

Fig. B

- 10 Ligação elétrica
- 11 Cabo de ligação do veículo (12 V)
- 12 Adaptador de carregamento (Cabo de ligação do veículo)
- 13 Ficha de ligação

- 14 Fusível
- 15 Extremidade (Adaptador de carregamento)

Descrição do funcionamento

A função dos elementos de comando pode ser consultada nas seguintes descrições.

Dados técnicos

Lanterna LED a bateria

..... **PHLA 20-Li A1**

Tensão nominal U_1 (Bateria) ... 20 V =

Tensão nominal U_2 (Cabo de ligação do veículo) 12 V =

Potência nominal de entrada P
..... ≤ 27 W

Classe de proteção III \diamond

Tipo de proteção IP20

Número de LED 7x 3 W

Fluxo luminoso 1000 lm / 2500 lm

Cor da luz 6500 K (branco frio)

Classe de eficiência energética E

Duração de iluminação (1000 lm)

– Bateria 2 Ah 160 mín.

– Bateria 4 Ah 350 mín.

– Bateria 8 Ah 720 mín.

– Bateria 12 Ah 1050 mín.

Dimensões

– comprimento 140 mm

– largura 105 mm

– Altura 242 mm

Rosca interior 1/4"

Peso (sem bateria) 595 g

Bateria Li-Ion

Bateria PARKSIDE Performance
Smart Smart PAPS 204 A1/
Smart PAPS 208 A1/
Smart PAPS 2012 A1

– banda de frequências

..... 2400–2483,5 MHz

– potência emitida ≤ 20 dBm

As fontes de luz só podem ser substituídas pelo fabricante sem danos permanentes do produto onde estão integradas.

O cabo de ligação do veículo pode ser substituído pelo cliente final.

X 20 V TEAM

O aparelho é parte integrante da série **X 20 V TEAM** e pode ser operado com baterias da série **X 20 V TEAM**.

As baterias da série **X 20 V TEAM** podem ser carregadas exclusivamente com carregadores da série **X 20 V TEAM**.

Recomendamos-lhe a utilizar este aparelho apenas com as seguintes baterias: PAP 20 B1, PAP 20 B3, Smart PAPS 204 A1, Smart PAPS 208 A1, Smart PAPS 2012 A1

Recomendamos-lhe a carregar estas baterias com os seguintes carregadores: PLG 20 C1, PLG 20 C3, PLG 201 A1, PDSLG 20 B1, Smart PLGS 2012 A1

Dados técnicos da bateria e do carregador: Ver instruções em separado.

Indicações de segurança

Significado das indicações de segurança

▲ PERIGO! Se não cumprir esta indicação de segurança, ocorre um

acidente. A consequência são ferimentos físicos graves ou morte.

⚠ ATENÇÃO! Se não cumprir esta indicação de segurança, pode ocorrer um acidente. A consequência podem ser ferimentos físicos graves ou a morte.

⚠ CUIDADO! Se não cumprir esta indicação de segurança, ocorre um acidente. A consequência podem ser ferimentos físicos ligeiros ou médios. **AVISO!** Se não cumprir esta indicação de segurança, ocorre um acidente. A consequência podem ser os danos materiais.

Pictogramas e símbolos

Pictogramas no aparelho



O aparelho é parte integrante da série **X 20 V TEAM** e pode ser operado com baterias da série **X 20 V TEAM**. As baterias da série **X 20 V TEAM** podem ser carregadas exclusivamente com carregadores da série **X 20 V TEAM**.



Ler manual de instruções



Os aparelhos elétricos não devem ser eliminados no lixo doméstico.



Classe de proteção III



Corrente contínua



Polaridade



Atenção! Não olhar fixamente para a fonte de luz ativa.

Pictogramas no manual de instruções



Atenção!

Instruções gerais de segurança relativas a gambiarras

- **Não cubra o aparelho durante o funcionamento.** O aparelho aquece durante o funcionamento e pode provocar queimaduras.
- **Não olhe diretamente para o feixe de luz. Não direcione o feixe de luz para pessoas ou animais.**
- **Não permita que o aparelho seja utilizado por crianças.** Estas podem, involuntariamente, encandear outras pessoas ou a elas próprias.
- **Certifique-se de que a fixação do aparelho fica segura durante toda a sua vida útil.** Existe perigo de ferimentos por queda do aparelho.
- **O invólucro da lâmpada protege do contacto involuntário com peças ativas.** Não abra a caixa.
- A fonte de luz desta gambiarra apenas pode ser substituída pelo fabricante ou por técnicos de assistência incumbidos por este último ou pessoa igualmente qualificada.

Indicações de segurança especiais para aparelhos a bateria

- **Certifique-se de que o aparelho está desligado antes de colocar**

a **bateria**. A colocação de uma bateria num aparelho em funcionamento pode causar acidentes.

- **Utilize apenas acessórios recomendados pela PARKSIDE.** Acessórios inadequados podem causar choques elétricos ou incêndio.

⚠ ATENÇÃO! Lesões e danos materiais resultantes do manuseamento indevido da bateria. Respeite as instruções de segurança e as indicações relativas ao carregamento e à utilização correta, incluídas no manual de instruções da sua bateria e do seu carregador da série **X 20 V TEAM**. Para uma descrição detalhada do processo de carregamento e mais informações, consulte o manual de instruções em separado.

Instruções de segurança especiais para o cabo de ligação do veículo

- Proteja o aparelho de humidade e da penetração de líquidos.
- **Nunca exponha o aparelho ao calor extremo nem a demasiada humidade. Isto aplica-se especialmente ao armazenamento dentro do automóvel.** Durante longos períodos de imobilização, ocorrem temperaturas extremas no interior e no porta-luvas. Retire os equipamentos elétricos e eletrónicos do veículo.
- **⚠ ATENÇÃO!** Perigo de acidente! Perigo para condutor e ocupantes do veículo. **Não utilize o aparelho com o veículo em andamento.** Guarde e prenda o

aparelho de modo a que este não constitua perigo de ferimentos em caso de uma travagem brusca ou que o mesmo fique danificado.

- **⚠ ATENÇÃO!** Perigo de ferimentos! Em caso de disparo, este pode projetar a ficha de ligação no interior do veículo e provocar ferimentos graves. **Não coloque o cabo de ligação ou o adaptador de carregamento na zona de disparo do airbag ou proximidade da mesma.**
- **⚠ CUIDADO!** O motor não arranca. **Não ligue o aparelho ao à ficha de alimentação do seu veículo se a bateria do mesmo estiver gasta ou velha.**
- **No carregamento através da ficha de alimentação do veículo, o adaptador de carregamento deve estar sempre bem encaixado na ficha de alimentação do veículo.** Caso contrário existe perigo de incêndio em caso de sobreaquecimento.
- Desligue o aparelho imediatamente da ficha de alimentação do veículo, caso detete a formação de cheiros de incêndio ou fumos.

Preparação

Ligar o cabo de ligação do veículo

⚠ ATENÇÃO! Utilizar o aparelho no modo de funcionamento de rede apenas com o cabo de ligação do veículo fornecido.

Procedimento (Fig. B.1)

1. Caso necessário, retire o isqueiro da respetiva ficha de alimentação automóvel.
2. Ligue o adaptador de carregamento (12) do cabo de ligação do veículo (11) à ficha de ligação do veículo.
3. Ligue a ficha de ligação (13) ao circuito elétrico (10) do aparelho.

Indicações

O adaptador de carregamento do cabo de ligação do veículo dispõe de um fusível que pode ser substituído, caso necessário.

Substituir o fusível

Requisitos

- Fusível (14)
F5A/250V (não fornecido)

Indicações

Durante a substituição do fusível, garantir que não perde nenhuma das peças pequenas e que monta tudo nos locais corretos.

Procedimento (Fig. B.2)

1. Rode a extremidade (15) do adaptador do carregador (12) ∩.
2. Remova a extremidade e o fusível usado (14).
3. Monte um fusível novo.
4. Monte tudo pela ordem inversa.

Verificar o estado de carga da bateria

LEDs	Significado
vermelho, laranja, verde	Bateria carregada
vermelho, laranja	Bateria parcialmente carregada

LEDs	Significado
------	-------------

vermelho	A bateria deve ser carregada
----------	------------------------------

1. Pressione a tecla (2) junto ao indicador do estado de carga (3) da bateria (4).
Os LED do estado de carga da bateria indicam o estado de carga da mesma.
2. Carregue a bateria (4) apenas quando acender o LED vermelho do indicador do estado de carga (3).

Carregar a bateria

Consulte também o manual de instruções do carregador.

Indicações

- Deixe arrefecer uma bateria aquecida antes de a carregar.
- Não exponha a bateria a radiação solar direta por um período prolongado ou a temperaturas ≤ 50 °C. Evite, em particular, a colocação sobre aquecedores ou a sua colocação em veículos estacionados ao sol.

Procedimento

1. Caso necessário, retire a bateria (4) do aparelho a bateria.
2. Insira a bateria no compartimento de carga do carregador (9).
3. Ligue o carregador a uma tomada.
4. Após o processo de carga retire o carregador da rede.
5. Retire a bateria do carregamento de carga.

LEDs de controlo no carregador (9)

verde	vermelho	Significado
ilumina-se	—	<ul style="list-style-type: none"> Bateria totalmente carregada Pronto (sem bateria colocada)
—	ilumina-se	A carregar bateria
—	pisca	A bateria está sobreaquecida
pisca	pisca	Bateria defeituosa

Pendurar o aparelho**Requisitos**

- O local de suspensão deve ser adequado ao peso do produto.

Ferramenta e meios auxiliares necessários

- Gancho (não fornecido)

Procedimento

- Passe um gancho pelo olhal (1).
- Pendure o aparelho num dispositivo de suspensão horizontal.

Rosca de tripé

Com a ajuda da ¼"- rosca interior (8) pode enroscar o aparelho numa tripé (não fornecido).

Operação**Instruções de trabalho**

⚠ ATENÇÃO! Não olhar para a fonte de luz.

Inserir e remover a bateria no carregador de baterias

⚠ ATENÇÃO! Perigo de ferimentos devido ao arranque involuntário do aparelho. Não coloque a bateria no aparelho até que este esteja completamente preparado para ser utilizado. **AVISO!** Perigo de danos! Uma bateria incorreta pode danificar o aparelho e a bateria.

Colocar a bateria

- Deslize a bateria (4) ao longo da calha guia no suporte da bateria. A bateria engata audivelmente.

Retirar a bateria

- Pressione e mantenha o desbloqueio da bateria (5) junto à bateria (4).
- Retire a bateria do suporte da bateria.

Ligar e desligar

- Ligar:**
Pressionar o botão de Ligar/desligar (6):
 - Pressione **1x**, acende com luminosidade reduzida.
 - Pressione **2x**, acende com a luminosidade máxima.
- Desligar:**
Pressione o interruptor Ligar/desligar (6) as vezes necessárias até a luz LED apagar e o aparelho desligar.

Substituir o modo de iluminação

Pressione o botão de Lig./Desl. (6) as vezes necessárias até ativar o modo de iluminação pretendido. Sequência recorrente:

desligado → acende com 1000 lm
 → acende com 2500 lm → desliga-
 do

Baterias usadas

- Um período de funcionamento visivelmente reduzido, mesmo com carga, indica que a bateria está usada e que deve ser substituída. Utilize apenas uma bateria de substituição original, da série **X 20 V TEAM**, que pode ser adquirida através da loja online (ver *Peças sobresselentes e acessórios*, Pág. 101).
- Em todo o caso, respeite as instruções de segurança, bem como as determinações e indicações referentes à proteção do meio-ambiente (ver *Eliminação/proteção do ambiente*, Pág. 97).

Limpeza, manutenção e armazenamento

Antes de realizar a limpeza, desligue o aparelho e retire a bateria do aparelho.

Limpeza

- Limpe o aparelho com um pano seco e macio para não riscar o revestimento da luz LED.
- Utilize um pincel para limpar as fendas do aparelho.
- **Não** utilize produto de limpeza abrasivo ou solventes. Podem danificar o aparelho de forma irreparável.
- **Não** utilize água nem meios auxiliares metálicos. Existe perigo de um curto-circuito.

Manutenção

O aparelho não necessita de manutenção.

Armazenamento

Armazenar sempre o aparelho e os acessórios:

- limpos
- secos
- protegidos do pó
- protegidos do gelo
- fora do alcance de crianças

Aparelhos com bateria:

- A temperatura de armazenamento da bateria e do aparelho deve situar-se entre os 15 °C e os 25 °C. Durante o seu armazenamento, evite frio ou calor extremos. A bateria pode perder potência ou ficar danificada.
- Se o aparelho for armazenado durante um período mais longo (p. ex., durante o inverno), retire a bateria do aparelho (manual de instruções separado para bateria e carregador).

Eliminação/proteção do ambiente

Retire a bateria do aparelho e coloque o aparelho, a bateria, os acessórios e a embalagem no ecoponto respetivo.



Os aparelhos elétricos não devem ser eliminados no lixo doméstico.

O símbolo do contentor de lixo barrado com uma cruz significa que este

produto não deve ser eliminado como resíduo municipal não selecionado no fim da sua vida útil.

Diretiva 2012/19/UE relativa a Resíduos de Equipamentos Elétricos e Eletrônicos:

Os consumidores são legalmente obrigados a entregar os seus equipamentos elétricos e eletrônicos em fim de vida para que seja feita uma reciclagem sustentável dos mesmos. Desta forma é garantida uma reciclagem sustentável do ponto de vista ambiental e de economia dos recursos.

Dependendo da implementação no direito nacional podem existir as seguintes opções:

- a entrega num ponto de venda,
- a entrega num ecoponto oficial,
- a devolução ao fabricante ou distribuidor.

Estas premissas não se aplicam a acessórios e meios auxiliares sem componentes elétricos.

Eliminar as baterias de forma ambientalmente correta



Não coloque a bateria no lixo doméstico, no lume (perigo de explosão) ou em água. As baterias danificadas podem causar danos ao meio ambiente e à sua saúde ao libertarem vapores ou líquidos nocivos.

Tem a obrigação de eliminar as baterias danificadas ou gastas de forma ambientalmente correta. (Regulamento (UE) 2023/1542 relativo às baterias e respetivos resíduos)

- Não abra as baterias e evite danos mecânicos. Existe o risco de

um curto-circuito e podem sair vapores que irritam o trato respiratório.

- Por motivos de segurança, as baterias devem ser descarregadas antes de serem eliminadas.
- Cole os polos, para evitar a ocorrência de curto-circuitos.
- Entregue as baterias no estabelecimento comercial ou em pontos de recolha adequados.
- **Baterias danificadas**

As baterias com danos exteriores devem ser manuseadas com especial cuidado!

- Não deve tocar em baterias danificadas com as mãos.
- Caso não consiga colar os polos, deve colocar as bateria individualmente em sacos de plástico.
- Coloque as baterias danificadas num recipiente não combustível, com fecho, que possa ser cheio de areia.
- Entregue as baterias danificadas num ponto de recolha que tenha pessoal especializado para o efeito.

Assistência

Garantia

Cara cliente, caro cliente, Recebe 3 anos de garantia a partir da data de compra. Em caso de danos no produto, pode fazer valer os seus direitos legais junto da entidade vendedora. Estes direitos legais que lhe assistem não são, de forma alguma, restringidos pela nossa garantia.

Condições de garantia

O período de garantia começa a ser contabilizado à data de aquisição. Por favor, guarde o talão de compra original. Ele serve de comprovativo da compra. Se, no período de três anos após a data de compra, o produto apresentar deficiências de material ou de fabrico, o produto será reparado ou substituído, de acordo com os nossos critérios, gratuitamente. Este serviço de garantia requer que, no prazo de três anos, o produto defeituoso e o comprovativo de compra (talão de compra) sejam apresentados juntamente com uma descrição, por escrito, dos defeitos em questão e de quando surgiram. Se o defeito estiver coberto pela nossa garantia, recebe o produto reparado ou um produto novo. A reparação ou substituição do produto não significa que a contagem do período de garantia recomece.

Duração da garantia e reclamações ao abrigo da garantia

O período de garantia não é prolongado pela cobertura da garantia. O mesmo se aplica a peças substituídas e reparadas. Os danos e defeitos eventualmente já existentes aquando da compra devem ser notificados de imediato após a desembalagem do produto. Uma vez decorrido o período de garantia, todas as reparações têm um custo.

Âmbito da garantia

O produto foi produzido de acordo com normas de qualidade bastante

rigorosas e devidamente testado antes do fornecimento.

A garantia cobre defeitos de material ou de fabrico. A garantia não cobre peças do produto que estejam sujeitas a desgaste normal, devendo estas ser consideradas como peças de desgaste (p. ex. Capacidade da bateria) ou danos em peças quebráveis.

A garantia expira se o produto estiver danificado, ou tiver sido utilizado indevidamente, ou não tenha sido alvo de trabalhos de manutenção. Para uma utilização correta do produto devem ser rigorosamente cumpridas todas as instruções constantes do manual de instruções. As finalidades ou manipulações desaconselhadas no manual de instruções devem ser evitadas a todo o custo.

O produto destina-se exclusivamente à utilização privada e não à utilização comercial. Em caso de uso indevido ou abusivo, aplicação de força ou em caso de intervenções de livre iniciativa, não autorizadas pelo centro de assistência, a garantia expira.

Procedimento em caso de reclamação ao abrigo da garantia

Para garantir um rápido processamento do seu pedido, siga as seguintes indicações:

- Em caso de contacto, mantenha o seu talão de compra e a referência do artigo à mão (IAN 494206_2504) como comprovativo de compra.
- A referência do artigo consta da placa de características do produto, de uma gravura no produto, da folha de rosto o manual de instruções (em baixo, lado esquer-

- do) ou do autocolante na parte posterior ou inferior do produto.
- Em caso de ocorrência de falhas de funcionamento ou outros defeitos, contacte em primeiro lugar o departamento de assistência técnica **por telefone** ou através do nosso **formulário de contacto**, que encontra na *parkside-diy.com* categoria **Apoio ao Cliente**.
 - Um produto considerado defeituoso pode, após marcação com a nossa assistência técnica, ser devolvido em conjunto com o comprovativo de compra (talão de compra) e indicação, por escrito, do defeito e data de ocorrência. O envio é livre de portes e deve ser efetuado para a nossa morada de assistência técnica. Para evitar problemas de receção e custos adicionais, utilize apenas a morada indicada. Certifique-se de que o envio não é de remessa livre, por item de volume, via expresso ou outro tipo de expedição especial. Devolva o produto com todos os acessórios adquiridos e certifique-se de que a embalagem de transporte é segura.



Em *parkside-diy.com* pode consultar e descarregar muitos outros manuais de instruções. Com o código QR acede diretamente a *parkside-diy.com*. Selecione o seu país e procure as instruções de utilização com a ferramenta de pesquisa. Através da introdução da referência (IAN) 494206_2504 pode abrir o manual de instruções.

Assistência de reparação

Para reparações, **não abrangidas pela garantia**, queira dirigir-se ao centro de assistência. Pode obter um orçamento.

- Apenas processar aparelhos que tenham sido suficientemente embalados e franqueados.
Indicação: Não serão aceites aparelhos enviados sem franquia, ou envios, volumosos, enviados por correio expresso ou fretes especiais.
- Eliminamos gratuitamente os seus aparelhos devolvidos e defeituosos.

- Eliminamos gratuitamente os seus aparelhos devolvidos e defeituosos.

Service-Center



Assistência Portugal

Tel.: 800 849 131

Formulário de contacto em
parkside-diy.com

IAN 494206_2504

Importador

Tenha presente que a morada seguinte não é a morada da assistência técnica. Comece por contactar o centro de assistência técnica acima indicado.

Grizzly Tools GmbH & Co. KG
Stockstädter Str. 20
63762 Großostheim
ALEMANHA
www.grizzlytools.de

Peças sobresselentes e acessórios

Para mais informação sobre peças sobresselentes e acessórios, consultar www.grizzlytools.shop. Se ocorrerem problemas durante o seu processo de encomenda, contacte-nos por favor através da nossa loja online. Caso tenha mais dúvidas, consulte o *Service-Center*, Pág. 101

Pos. nº	Nome	N.º de encomenda
11	Cabo de ligação do veículo (12 V)	91110669

Tradução do original da declaração de conformidade UE

Produto: **Lanterna LED a bateria**

Modelo: **PHLA 20-Li A1**

Número da série: 000001 – 185000

O objeto da declaração acima descrito está em conformidade com a legislação de harmonização da União aplicável:

2014/30/EU • 2009/125/EC • 2011/65/EU & & (EU) 2015/863

O objecto da declaração acima mencionada está em conformidade com a Directiva 2011/65/EU do Parlamento Europeu e do Conselho, de 8 de Junho de 2011, relativa à restrição do uso de determinadas substâncias perigosas em equipamentos eléctricos e electrónicos.

Para assegurar a conformidade, foram aplicadas as seguintes normas harmonizadas e normas e regulamentos nacionais:

**EN IEC 60598-1:2021/A11:2022 • EN 60598-2-8:2013
EN 62493:2015/A1:2022 • EN IEC 61547:2023
EN IEC 55015:2019/A11:2020 • EN 50498:2010
IEC 62471:2006 • EN IEC 63000:2018**

Esta declaração de conformidade é emitida sob a exclusiva responsabilidade do fabricante:



Grizzly Tools GmbH & Co. KG

Stockstädter Str. 20

63762 Großostheim

ALEMANHA

01.09.2025

Christian Frank

Mandatário para documentação

Tradução do original da declaração de conformidade UE

Produto: **Lanterna LED a bateria**

Modelo: **PHLA 20-Li A1**

Número da série: 000001 – 185000

O objeto da declaração acima descrito está em conformidade com a legislação de harmonização da União aplicável:

**Produto com bateria Smart PAPS 204 A1/
Smart PAPS 208 A1/Smart PAPS 2012 A1: 2014/53/EU
• 2009/125/EC • 2011/65/EU & (EU) 2015/863**

O objecto da declaração acima mencionada está em conformidade com a Directiva 2011/65/EU do Parlamento Europeu e do Conselho, de 8 de Junho de 2011, relativa à restrição do uso de determinadas substâncias perigosas em equipamentos eléctricos e electrónicos.

Para assegurar a conformidade, foram aplicadas as seguintes normas harmonizadas e normas e regulamentos nacionais:

**Produto com bateria Smart PAPS 204 A1/
Smart PAPS 208 A1/Smart PAPS 2012 A1:
EN IEC 60598-1:2021/A11:2022 • EN 60598-2-8:2013
EN 62493:2015/A1:2022 • EN IEC 61547:2023
EN IEC 55015:2019/A11:2020 • EN 50498:2010
IEC 62471:2006 • EN IEC 63000:2018
EN 301 489-1 V2.2.3:2019 • EN 301 489-17 V3.3.1:2024
EN 300 328 V2.2.2:2019 • EN 50663:2017**

Esta declaração de conformidade é emitida sob a exclusiva responsabilidade do fabricante:

CE Grizzly Tools GmbH & Co. KG
Stockstädter Str. 20
63762 Großostheim
ALEMANHA
01.09.2025



Christian Frank
Mandatário para documentação

PHLA 20-Li A1

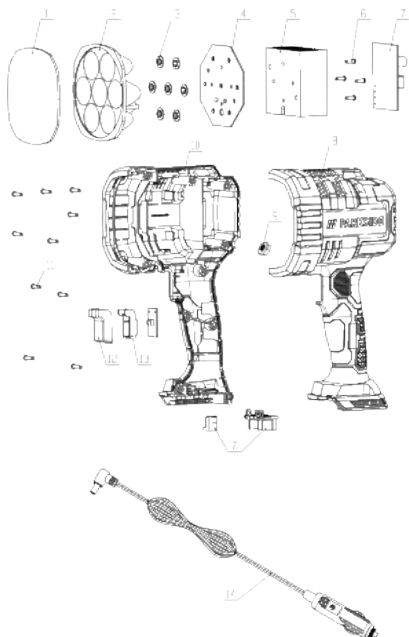

informativ • informative • informatif • informatief • informativo



Grizzly Tools GmbH & Co. KG

Stockstädter Str. 20
63762 Großostheim
GERMANY

Imported for GB market by:
Lidl Great Britain Ltd, Lidl House,
14 Kingston Road, Surbiton, KT5 9NU

Stand der Informationen • Last Information • Ver-
sion des informations • Versione delle informazioni
• Estado de las informaciones • Stand van de in-
formatie • Estado das informações: 08/2025
Ident.-No.: 72093915082025-1



FSC
www.fsc.org

**MIX
MIX
MIXTE
MISTO**

Paper | Supporting
responsible forestry

Papier | Fördert
gute Waldnutzung

Papier | Pour une
gestion forestière
responsable

Papel | Apoiando
uma gestão florestal
responsável

FSC® C142944

IAN 494206_2504

1