



PDF ONLINE  
[parkside-diy.com](http://parkside-diy.com)



## GARDEN SHED/GARTENGERÄTEHAUS/ ABRI DE JARDIN

(GB) (IE) (NI) (MT)

### GARDEN SHED

Assembly and safety instructions

(FR) (BE) (CH)

### ABRI DE JARDIN

Instructions de montage et consignes de sécurité

(IT) (CH) (MT)

### CAPANNO PER ATTREZZI DA GIARDINO

Istruzioni di montaggio e di sicurezza

(PT)

### ABRIGO PARA FERRAMENTAS PARA JARDIM

Indicações de montagem e segurança

(DE) (AT) (BE) (CH)

### GARTENGERÄTEHAUS

Montage- und Sicherheitshinweise

(NL) (BE)

### TUINHUISJE

Montage- en veiligheidsinstructies

(ES)

### CASETA PARA HERRAMIENTAS DE JARDÍN

Instrucciones de montaje y de seguridad

IAN 510788\_2507

GB/IE/NI/MT	Assembly and safety instructions	Page	5
DE/AT/BE/CH	Montage- und Sicherheitshinweise	Seite	13
FR/BE/CH	Instructions de montage et consignes de sécurité	Page	22
NL/BE	Montage- en veiligheidsinstructies	Pagina	33
IT/CH/MT	Istruzioni di montaggio e di sicurezza	Pagina	42
ES	Instrucciones de montaje y de seguridad	Página	51
PT	Indicações de montagem e segurança	Página	60

**(GB)** **IMPORTANT, RETAIN FOR**  
**(IE)**  
**(NI)** **FUTURE REFERENCE: READ**  
**(MT)** **CAREFULLY!**

**(DE)** **WICHTIG, FÜR SPÄTERE**  
**(AT)** **BEZUGNAHME AUFBEWAHREN:**  
**(BE)** **SORGFÄLTIG LESEN!**  
**(CH)**

**(FR)** **IMPORTANT, À CONSERVER**  
**(BE)** **POUR CONSULTATION**  
**(CH)** **ULTÉRIEURE : À LIRE**  
**ATTENTIVEMENT !**









**(NL)** **BELANGRIJK, BEWAREN VOOR**  
**(BE)** **LATERE RAADPLEGING:**  
**ZORGVULDIG LEZEN!**

**(IT)** **IMPORTANTE: CONSERVARE**  
**(CH)** **PER EVENTUALI NECESSITÀ**  
**(MT)** **FUTURE! LEGGERE CON**  
**ATTENZIONE!**

**(ES)** **IMPORTANTE: CONSERVAR**  
**PARA CONSULTAS**  
**POSTERIORES: LEER**  
**ATENTAMENTE.**

**PT** **IMPORTANTE, GUARDAR PARA  
POSTERIOR REFERÊNCIA: LER  
COM ATENÇÃO!**

<b>List of pictograms used</b> .....	Page 6
<b>Introduction</b> .....	Page 6
Intended use .....	Page 6
Technical data.....	Page 7
<b>Safety advice</b> .....	Page 7
<b>Assembly/disassembly</b> .....	Page 8
<b>Cleaning and maintenance</b> .....	Page 9
<b>Disposal</b> .....	Page 10
<b>Warranty</b> .....	Page 10
Warranty claim procedure.....	Page 11
Service .....	Page 12

List of pictograms used			
	Please read the instructions for use!	<input checked="" type="checkbox"/>	Safety notes
		<input type="checkbox"/>	Instructions for use
	Observe caution and safety notes!		Caution! Fire hazard!
	Wear protective gloves		Wear protective goggles
	Wear foot protection		Please ensure that 2 people carry the package.
	Wear a protective helmet.		

## Garden shed

### ● Introduction

 We congratulate you on the purchase of your new product. You have chosen a high quality product. Familiarise yourself with the product before using it for the first time. In addition, please carefully refer to the operating instructions and the safety advice below. Only use the product as instructed and only for the indicated field of application.

Keep these instructions in a safe place. If you pass the product on to anyone else, please ensure that you also pass on all the documentation with it.

### ● Intended use

The product is suitable for temporary storage of items which are not sensitive to moisture in outdoor areas. The product is not intended for commercial use.

## ● Technical data

Internal

dimensions: 203 x 118 x 175cm  
(L x W x H)

Base area: 2.4 m<sup>2</sup>

Eave height: 156cm

Front roof

overhang: 64mm

Rear roof

overhang: 64mm

Side roof

overhang: 57mm

Rear wall: 203 x 156mm  
(L x W)

Door: 151 x 95cm  
(L x W)



## ● Safety advice

READ ALL SAFETY NOTES AND INSTRUCTIONS. FAILURE TO ADHERE CAN CAUSE SERIOUS INJURIES.

-  **CAUTION! RISK OF INJURY!** Ensure that all parts are undamaged

and have been assembled appropriately. Risk of injury exists if assembled incorrectly. Damaged parts can affect safety and function.

- Only use the product in good condition. Do not use the product if damage is visible or suspected.
- Any use other than that described or any modification of the product is not permissible and may result in injury and/or damage to the product. The manufacturer is not liable for damage caused by improper use.
- Make sure the product is only assembled by competent adults.
- During installation keep children away from the area in which you are working. The contents of the package include many small screws and other small parts. These small parts could be inhaled or swallowed and cause danger of life.

- Use only the accessories and spare parts approved by the manufacturer.
- Do not place multiple units of the product next to each other.
-  **CAUTION! FIRE HAZARD!** Never place the product near an open fire.
- Always keep the fire escape route clear of all obstructions.
- Never store highly flammable substances inside the product.
-  **WARNING!** Do not enter roof area! Danger of falling!
- Never use the product as protection shelter against bad weather. Do not stay in the product under bad weather and/or strong wind conditions.
- The roof must be cleared of snow in good time so that no dangerous snow load can build up. A snow height of more than 10cm could be

dangerous (layer height of 36cm at dry snow, 10cm at watery snow and 5.5cm for ice according to a weight of 50kg/m<sup>2</sup>).

- The product must be securely anchored to a solid, dry, flat and level surface according to figure V.

**Note:** Ground anchor is not included.

## ● Assembly/disassembly

- Prior to installation, it is important that you contact your local government authority to determine if additional municipal building regulations is required.

### **Site selection:**

- Avoid overhanging trees as much as possible, as leaves will make regular cleaning necessary and broken branches are a potential hazard.

- Make sure that the product is built on a solid, dry, flat and level surface (e.g. concrete or cement).
- The product is not designed to be built onto lawn directly.

## **Assembly:**

**Note:** Before assembly, remove the plastic foil from each steel sheet and the PARKSIDE logo plate.

- Follow the steps from figures A to W for assembly. Reverse the steps for disassembly.
- For assembly or disassembly, you will need a working space at least 9m<sup>2</sup> in area and 3m in diameter.
- We recommend that at least 2 people assemble or disassemble the product in order to avoid injuries and damages to the product.
- Always wear work gloves and be careful when handling sharp or pointy objects.
- During assembly, always check the alignment of the

parts before tightening the screws. Otherwise, the holes may not line up properly in the remaining steps.

- During disassembly, make sure the parts are secured by a person before untightening the screws.

## ● **Cleaning and maintenance**

- Regularly check and maintain the product.
- Keep the roof clear of leaves and snow with a long handled, soft-bristled broom.
- Do not use aggressive detergents for cleaning as this may damage the surfaces and the product.
- Check the screws regularly for tightness.
- To repair, use only the accessories and spare parts approved by the manufacturer.
- Allow all parts to dry well before packing up the

product. This will prevent mold, odors and discoloration.

- Clean the surface with a damp cloth and a mild soap solution.

## ● Disposal

The packaging is made entirely of recyclable materials, which you may dispose of at local recycling facilities.



Observe the marking of the packaging materials for waste separation, which are marked with abbreviations (a) and numbers (b) with following meaning: 1–7: plastics/20–22: paper and fibreboard/80–98: composite materials.



Contact your local refuse disposal authority for more details of how to dispose of your worn-out product.



The product incl. accessories, manual and packaging materials are recyclable and are subject to extended producer responsibility. Dispose them separately, following the illustrated Info-tri (sorting information), for better waste treatment. The Triman logo is valid in France only.

## ● Warranty

The product has been manufactured to strict quality guidelines and meticulously examined before delivery. In the event of material or manufacturing defects you have legal rights against the retailer of this product. Your legal rights are not limited in any way by our warranty detailed below.

The warranty for this product is 3 years from the date of purchase. The warranty period begins on the date of purchase. Keep the original sales receipt in a safe location as this document is required as proof of purchase.

Any damage or defects already present at the time of purchase must be reported without delay after unpacking the product.

Should the product show any fault in materials or manufacture within 3 years from the date of purchase, we will repair or replace it – at our choice – free of charge to you. The warranty period is not extended as a result of a claim being granted. This also applies to replaced and repaired parts.

This warranty becomes void if the product has been damaged, or used or maintained improperly.

The warranty covers material or manufacturing defects. This warranty does not cover product parts subject to normal wear and tear, thus considered consumables (e.g. batteries, rechargeable batteries, tubes, cartridges), nor damage to fragile parts, e.g. switches or glass parts.

## ● **Warranty claim procedure**

So that your request can be processed quickly, please observe the following instructions:

- For all inquiries, please have the receipt and item number (IAN 510788\_2507) ready as proof of purchase.
- The article number can be taken from the identification label on the product, engraving on the product, the front cover of your manual (at the bottom left), or the sticker on the back or bottom of the product.

- o If malfunctions or other defects arise, first contact the service department indicated below by phone or email.
- o You can then send a product recorded as defective to the communicated service address postage-free, making sure to enclose proof of purchase (receipt) and information on the details of the defect and when it occurred.



You can download and view this and numerous other manuals at [parkside-diy.com](http://parkside-diy.com). This QR code takes you directly to [parkside-diy.com](http://parkside-diy.com). Choose your country and use the search screen to search for the operating instructions. Entering the item number (IAN) 510788\_2507

takes you to the operating instructions for your item.

## ● Service

### Ⓤ **Service Great Britain**

Tel.: 0800 0518970  
Contact form on  
[parkside-diy.com](http://parkside-diy.com)  
**IAN 510788\_2507**

### Ⓢ **Service Ireland**

Tel.: 1800851251  
Contact form on  
[parkside-diy.com](http://parkside-diy.com)  
**IAN 510788\_2507**

### Ⓝ **Service Northern Ireland**











Tel.: 08081013435  
Contact form on  
[parkside-diy.com](http://parkside-diy.com)  
**IAN 510788\_2507**

### Ⓜ **Service Malta**

Tel.: 80065168  
Contact form on  
[parkside-diy.com](http://parkside-diy.com)  
**IAN 510788\_2507**

<b>Legende der verwendeten Piktogramme</b> .....	Seite 14
<b>Einleitung</b> .....	Seite 14
Bestimmungsgemäße Verwendung .....	Seite 14
Technische Daten.....	Seite 15
<b>Sicherheitshinweise</b> .....	Seite 15
<b>Montage/Demontage</b> .....	Seite 17
<b>Reinigung und Wartung</b> .....	Seite 18
<b>Entsorgung</b> .....	Seite 18
<b>Garantie</b> .....	Seite 19
Abwicklung im Garantiefall .....	Seite 20
Service .....	Seite 21

## Legende der verwendeten Piktogramme

	Bedienungsanleitung lesen		Sicherheitshinweise
			Handlungsanweisungen
	Warn- und Sicherheitshinweise beachten!		Achtung! Brandgefahr
	Schutzhandschuhe tragen!		Tragen Sie eine Schutzbrille
	Fußschutz tragen!		Bitte tragen Sie das Paket mit 2 Personen.
	Tragen Sie einen Schutzhelm.		

## Gartengerätehaus

### ● Einleitung



Wir beglückwünschen Sie zum Kauf Ihres neuen

Produkts. Sie haben sich damit für ein hochwertiges Produkt entschieden. Machen Sie sich vor der ersten Inbetriebnahme mit dem Produkt vertraut. Lesen Sie hierzu aufmerksam die nachfolgende Bedienungsanleitung und die Sicherheitshinweise. Benutzen Sie das Produkt nur wie beschrieben und für die angegebenen Einsatzbereiche.

Bewahren Sie diese Anleitung an einem sicheren Ort auf. Händigen Sie alle Unterlagen bei Weitergabe des Produktes an Dritte mit aus.

### ● **Bestimmungsgemäße Verwendung**

Das Produkt ist für die vorübergehende Lagerung von feuchtigkeitsunempfindlichen Gegenständen im Außenbereich geeignet. Das Produkt ist nicht für den gewerblichen Einsatz bestimmt.

## ● Technische Daten

Innenmaße:	203 x 118 x 175 cm (L x B x H)
Grundfläche:	2,4 m <sup>2</sup>
Traufhöhe:	156 cm
vorderer Dachüberstand:	64 mm
hinterer Dachüberstand:	64 mm
seitlicher Dachüberstand:	57 mm
Rückwand:	203 x 156 mm (L x B)
Tür:	151 x 95 cm (L x B)



## Sicherheitshinweise

LESEN SIE ALLE SICHERHEITSHINWEISE UND ANWEISUNGEN. NICHTBEACHTUNG KANN ZU SCHWEREN VERLETZUNGEN FÜHREN.



## **VORSICHT! VERLETZUNGSGEFAHR!**

- Vergewissern Sie sich, dass alle Teile unbeschädigt sind und ordnungsgemäß montiert wurden. Bei unsachgemäßem Zusammenbau besteht Verletzungsgefahr. Beschädigte Teile können die Sicherheit und Funktion beeinträchtigen.
- Verwenden Sie das Produkt nur in einwandfreiem Zustand. Verwenden Sie das Produkt nicht, wenn Schäden sichtbar sind oder vermutet werden.
- Eine andere Verwendung als die zuvor beschriebene oder eine Veränderung des Produkts ist nicht zulässig und kann zu Verletzungen und/oder Schäden am Produkt führen. Der Hersteller haftet nicht für Schäden, die durch unsachgemäßen Gebrauch entstehen.
- Stellen Sie sicher, dass das Produkt nur von kompetenten Erwachsenen montiert wird.

- Halten Sie während der Montage Kinder vom Arbeitsbereich fern. Der Inhalt der Verpackung enthält viele kleine Schrauben und andere Kleinteile. Diese Kleinteile können eingeatmet oder verschluckt werden und Lebensgefahr verursachen.
  - Verwenden Sie nur die vom Hersteller zugelassenen Zubehör- und Ersatzteile.
  - Stellen Sie nicht mehrere Einheiten des Produkts nebeneinander auf.
  -  **ACHTUNG! BRANDGEFAHR!** Stellen Sie das Produkt niemals in der Nähe eines offenen Feuers auf.
  - Halten Sie den Fluchtweg immer frei von Hindernissen.
  - Lagern Sie niemals leicht entflammbare Stoffe im Inneren Produkts.
  -  **WARNUNG!** Dachbereich nicht betreten! Es besteht Absturzgefahr!
  - Benutzen Sie das Produkt niemals als Schutzraum vor schlechtem Wetter. Halten Sie sich bei schlechtem Wetter und/oder starkem Wind nicht im Produkt auf.
  - Das Dach muss rechtzeitig vom Schnee befreit werden, so dass keine gefährliche Schneelast entstehen kann. Eine Schneeschicht von mehr als 10cm kann gefährlich werden (36cm bei Pulverschnee, 10cm bei feuchtem Schnee und 5,5cm bei Eis: das entspricht einem Gewicht von 50kg/m<sup>2</sup>).
  - Das Produkt muss gemäß Abbildung V sicher auf einer festen, trockenen, ebenen und waagerechten Fläche verankert werden.
- Hinweis:** Bodenanker nicht im Lieferumfang enthalten.

## ● Montage/Demontage

- Es ist wichtig, dass Sie sich vor der Montage mit Ihrer örtlichen Behörde in Verbindung setzen, um festzustellen, ob zusätzliche kommunale Bauvorschriften einzuhalten sind.

### **Standortwahl:**

- Vermeiden Sie so weit wie möglich überhängende Bäume, da Laub eine regelmäßige Reinigung erforderlich macht und abgebrochene Äste eine potenzielle Gefahr darstellen.
- Stellen Sie sicher, dass das Produkt auf einem festen, trockenen, flachen und ebenen Untergrund (z. B. Beton oder Zement) aufgestellt wird.
- Das Produkt ist nicht dafür ausgelegt, direkt auf Rasenflächen aufgebaut zu werden.

## **Montage:**

**Hinweis:** Entfernen Sie vor der Montage die Plastikfolie von jedem Stahlblech und dem PARKSIDE-Logo-Schild.

- Montieren Sie das Produkt wie in den Abbildungen A bis W dargestellt. Gehen Sie zur Demontage in umgekehrter Reihenfolge vor.
- Für den Auf- und Abbau benötigen Sie einen Arbeitsbereich mit einer Fläche von mindestens 9m<sup>2</sup> und einem Durchmesser von 3m.
- Wir empfehlen, dass Sie das Produkt mit mindestens 2 Personen montieren bzw. demonstrieren, um Verletzungen und Schäden am Produkt zu vermeiden.
- Tragen Sie immer Arbeitshandschuhe und seien Sie beim Umgang mit scharfen oder spitzen Gegenständen vorsichtig.
- Überprüfen Sie bei der Montage immer die Ausrichtung der Teile, bevor

Sie die Schrauben anziehen. Andernfalls kann es sein, dass die Schraublöcher in folgenden Montageschritten nicht korrekt ausgerichtet sind.

- Vergewissern Sie sich bei der Demontage, dass die Teile durch eine Person gesichert sind, bevor Sie die Schrauben lösen.

## ● Reinigung und Wartung

- Überprüfen Sie den Zustand des Produkts regelmäßig und warten Sie es entsprechend.
- Halten Sie das Dach mit einem langstieligen, weichen Borstigen Besen von Laub und Schnee frei.
- Verwenden Sie zur Reinigung keine aggressiven Reinigungsmittel, da diese die Oberflächen und somit das Produkt beschädigen können.

- Überprüfen Sie regelmäßig den festen Sitz der Schraubverbindungen.
- Verwenden Sie für Reparaturen nur die vom Hersteller zugelassenen Zubehör- und Ersatzteile.
- Lassen Sie alle Teile gut trocknen, bevor Sie das Produkt verpacken. Dadurch werden Schimmel, Gerüche und Verfärbungen vermieden.
- Reinigen Sie die Oberflächen des Produkts mit einem feuchten Tuch und einer milden Seifenlösung.

## ● Entsorgung

Die Verpackung besteht aus umweltfreundlichen Materialien, die Sie über die örtlichen Recyclingstellen entsorgen können.



Beachten Sie die Kennzeichnung der Verpackungsmaterialien bei der

Abfalltrennung, diese sind gekennzeichnet mit Abkürzungen (a) und Nummern (b) mit folgender Bedeutung: 1–7: Kunststoffe/20–22: Papier und Pappe/80–98: Verbundstoffe.



Möglichkeiten zur Entsorgung des ausgedienten Produkts erfahren Sie bei Ihrer Gemeinde- oder Stadtverwaltung.



Das Produkt inkl. Zubehör, die Anleitung und die Verpackungsmaterialien sind recyclebar und unterliegen einer erweiterten Herstellerverantwortung. Entsorgen Sie diese getrennt, den abgebildeten Info-tri (Sortierinformation) folgend, für eine bessere Abfallbehandlung. Das Triman-Logo gilt nur für Frankreich.

## ● Garantie

Das Produkt wurde nach strengen Qualitätsrichtlinien hergestellt und vor der Auslieferung sorgfältig geprüft. Im Falle von Material- oder Herstellungsfehlern haben Sie gegenüber dem Verkäufer des Produkts gesetzliche Rechte. Ihre gesetzlichen Rechte werden in keiner Weise durch unsere unten aufgeführte Garantie eingeschränkt.

Die Garantie für dieses Produkt beträgt 3 Jahre ab Kaufdatum. Die Garantiezeit beginnt mit dem Kaufdatum. Bewahren Sie den Originalkaufbeleg an einem sicheren Ort auf, da dieses Dokument als Nachweis des Kaufs erforderlich ist.

Alle Schäden oder Mängel, die bereits zum Zeitpunkt des Kaufs vorhanden sind, müssen unverzüglich nach dem Auspacken des Produkts gemeldet werden.

Sollte das Produkt innerhalb von 3 Jahren ab Kaufdatum einen Material- oder Herstellungsfehler aufweisen, werden wir es – nach unserer Wahl – kostenlos für Sie reparieren oder ersetzen. Die Garantiezeit verlängert sich durch einen stattgegebenen Gewährleistungsanspruch nicht. Dies gilt auch für ersetzte und reparierte Teile.

Diese Garantie erlischt, wenn das Produkt beschädigt oder unsachgemäß verwendet oder gewartet wurde.

Die Garantie deckt Material- und Herstellungsfehler ab. Diese Garantie erstreckt sich weder auf Produktteile, die normalem Verschleiß unterliegen, und somit als Verschleißteile gelten (z. B. Batterien, Akkus, Schläuche, Farbpatronen), noch auf Schäden an zerbrechlichen Teilen, z. B. Schalter oder Teile aus Glas.

## ● Abwicklung im Garantiefall

Um eine schnelle Bearbeitung Ihres Anliegens zu gewährleisten, folgen Sie bitte den folgenden Hinweisen:

- o Bitte halten Sie für alle Anfragen den Kassenbon und die Artikelnummer (IAN 510788\_2507) als Nachweis für den Kauf bereit.
- o Die Artikelnummer entnehmen Sie bitte dem Typenschild am Produkt, einer Gravur am Produkt, dem Titelblatt Ihrer Anleitung (unten links) oder dem Aufkleber auf der Rück- oder Unterseite des Produktes.
- o Sollten Funktionsfehler oder sonstige Mängel auftreten, kontaktieren Sie zunächst die nachfolgend benannte Serviceabteilung telefonisch oder per E-Mail.
- o Ein als defekt erfasstes Produkt können Sie dann unter Beifügung des Kaufbelegs

(Kassenbon) und der Angabe, worin der Mangel besteht und wann er aufgetreten ist, für Sie portofrei an die Ihnen mitgeteilte Service-Anschrift übersenden.

o



Auf parkside-diy.com können Sie diese und viele weitere Handbücher einsehen und herunterladen. Mit diesem QR-Code gelangen Sie direkt auf parkside-diy.com. Wählen Sie Ihr Land aus, und suchen Sie über die Suchmaske nach den Bedienungsanleitungen. Mittels Eingabe der Artikelnummer (IAN) 510788\_2507 gelangen Sie zur Bedienungsanleitung für Ihren Artikel.

## ● Service

### DE Service Deutschland

Tel.: 0800 8855300  
Kontaktformular auf  
parkside-diy.com  
**IAN 510788\_2507**

### AT Service Österreich

Tel.: 0800 447750  
Kontaktformular auf  
parkside-diy.com  
**IAN 510788\_2507**

### BE Service Belgien











Tel.: 0800 12614  
Kontaktformular auf  
parkside-diy.com  
**IAN 510788\_2507**

### CH Service Schweiz

Tel.: 0800 563601  
Kontaktformular auf  
parkside-diy.com  
**IAN 510788\_2507**

<b>Légende des pictogrammes utilisés</b> .....	Page	23
<b>Introduction</b> .....	Page	23
Utilisation conforme .....	Page	23
Caractéristiques techniques .....	Page	24
<b>Consignes de sécurité</b> .....	Page	24
<b>Montage/Démontage</b> .....	Page	26
<b>Nettoyage et maintenance</b> .....	Page	27
<b>Mise au rebut</b> .....	Page	27
<b>Garantie</b> .....	Page	28
Faire valoir sa garantie .....	Page	31
Service après-vente .....	Page	32

## Légende des pictogrammes utilisés

	Lire le mode d'emploi	 	Consignes de sécurité Instructions de manipulation
	Respecter les avertissements et les consignes de sécurité !		Attention ! Risque d'incendie
	Portez des gants de protection !		Portez des lunettes de protection
	Portez une protection des pieds !		Veillez porter l'emballage à 2 personnes.
	Portez un casque de sécurité.		

## Abri de jardin

### ● Introduction

 Nous vous félicitons pour l'achat de votre nouveau produit. Vous avez opté pour un produit de grande qualité. Avant la première mise en service, vous devez vous familiariser avec toutes les fonctions du produit. Veuillez lire attentivement le mode d'emploi ci-dessous et les consignes de sécurité. N'utilisez le produit

que pour l'usage décrit et les domaines d'application cités. Conserver ces instructions dans un lieu sûr. Si vous donnez le produit à des tiers, remettez-leur également la totalité des documents.

### ● **Utilisation conforme**

Le produit est conçu pour le stockage temporaire en extérieur d'objets insensibles à l'humidité. Le produit n'est pas destiné à une utilisation commerciale.

## ● Caractéristiques techniques

### Dimensions

internes :	203 x 118 x 175 cm (L x l x h)
Surface au sol :	2,4 m <sup>2</sup>
Hauteur à l'égout :	156 cm
Débord de toit avant :	64 mm
Débord de toit arrière :	64 mm
Débord de toit latéral :	57 mm
Paroi arrière :	203 x 156 mm (L x l)
Porte :	151 x 95 cm (L x l)



### **Consignes de sécurité**

LISEZ L'ENSEMBLE DES  
INSTRUCTIONS DE SÉCURITÉ  
ET DES CONSIGNES. EN CAS

DE NON-RESPECT, DES  
BLESSURES GRAVES  
PEUVENT SURVENIR.



### ■ **PRUDENCE! RISQUE DE BLESSURE !**

- Assurez-vous que tous les éléments sont en parfait état et correctement montés. Il existe un risque de blessure en cas d'assemblage incorrect. Les pièces endommagées peuvent affecter la sécurité et le fonctionnement du produit.
- N'utilisez le produit que s'il est en parfait état. N'utilisez pas le produit si vous constatez ou supposez la présence de dommages.
- Toute utilisation autre que celle décrite ci-dessus ou toute modification du produit n'est pas autorisée et peut occasionner des blessures et/ou un endommagement du produit. Le fabricant n'endosse aucune responsabilité en cas de dommages

- causés par une utilisation inappropriée.
- Veillez à ce que le produit soit uniquement monté par des personnes adultes compétentes.
  - Tenez toujours les enfants éloignés de la zone de travail lors du montage. Le contenu de l'emballage comprend de nombreuses petites vis et autres pièces de petite taille. Ces pièces de petite taille peuvent être inhalées ou avalées, causant un danger de mort.
  - Utilisez uniquement les accessoires et pièces de rechange autorisés par le fabricant.
  - Ne placez pas plusieurs unités de produit côte à côte.
  -  **ATTENTION ! RISQUE D'INCENDIE !**  
Ne jamais placer le produit à proximité d'un feu ouvert.
  - Veillez à toujours maintenir dégagée l'issue de secours.
  - Ne jamais stocker de matériaux facilement inflammables à l'intérieur du produit.
  -  **AVERTISSEMENT !**  
Ne pas monter sur le toit ! Il existe un risque de chute !
  - Ne jamais utiliser le produit comme abri en cas de mauvais temps. En cas de mauvais temps et/ou de vent fort, ne pas rester dans le produit.
  - En cas de chutes de neige, le toit doit en être dégagé aussi rapidement que possible pour ne pas créer de charge de neige dangereuse. Une couche de neige supérieure à 10cm peut être dangereuse (36 cm en cas de poudreuse, 10 cm en cas de neige humide et 5,5 cm en cas de glace : cela correspond à un poids 50 kg/m<sup>2</sup>).
  - Le produit doit être solidement ancré sur une surface ferme, sèche, plane et horizontale, conformément à la figure V.

**Remarque :** Les ancrages au sol ne sont pas fournis.

## ● Montage/Démontage

- Avant le montage, il est important que vous contactez les autorités locales pour savoir si des règles de construction supplémentaires sont applicables dans votre commune.

### **Choix du lieu :**

- Autant que possible, évitez de placer le produit sous des arbres en surplomb, étant donné que le feuillage nécessite un nettoyage régulier et que les branches cassées représentent un danger potentiel.
- Assurez-vous que le produit est installé sur un sol stable, sec, plat et horizontal (par ex. béton ou du ciment).

- Le produit n'est pas conçu pour être installé directement sur des pelouses.

### **Montage :**

**Remarque :** Avant le montage, retirez le film plastique de chaque tôle en acier ainsi que de la plaque portant le logo PARKSIDE.

- Montez le produit comme représenté sur les figures A à W. Procédez dans l'ordre inverse pour démonter le produit.
- Pour le montage et le démontage, vous devez disposer d'une surface de travail d'au moins 9m<sup>2</sup> et d'un diamètre de 3m.
- Nous vous recommandons d'effectuer le montage voire le démontage du produit au moins à 2 personnes, ceci afin d'éviter toute blessure corporelle et tout dégât matériel sur le produit.
- Portez toujours des gants de travail et soyez prudent

lorsque vous manipulez des objets tranchants ou pointus.

- Lors du montage, vérifiez toujours l'orientation des éléments avant de serrer les vis. Dans le cas contraire, il est possible que les trous de vis soient désalignés lors des étapes de montage ultérieures.
- Lors du démontage, veillez à ce que les pièces soient maintenues par une personne avant de desserrer les vis.

## ● **Nettoyage et maintenance**

- Vérifiez régulièrement l'état du produit et entretenez-le en conséquence.
- Dégagez la neige et les feuilles mortes du toit avec un balai à long manche et à poils souples.
- Pour le nettoyage, ne pas utiliser de nettoyeurs agressifs car ils sont susceptibles

d'endommager les surfaces et donc le produit.

- Vérifiez régulièrement la bonne fixation de toutes les liaisons à vis.
- Pour les réparations, utilisez uniquement les accessoires et pièces de rechange autorisés par le fabricant.
- Laissez bien sécher toutes les pièces avant d'emballer de nouveau le produit. Cette mesure évite la formation de moisissures, d'odeurs et l'apparition de décolorations.
- Nettoyez les surfaces du produit avec un chiffon humide et une solution savonneuse douce.

## ● **Mise au rebut**

L'emballage se compose de matières recyclables pouvant être mises au rebut dans les déchetteries locales.



Veillez respecter l'identification des matériaux

d'emballage pour le tri sélectif, ils sont identifiés avec des abréviations (a) et des chiffres (b) ayant la signification suivante : 1-7 : plastiques/20-22 : papiers et cartons/80-98 : matériaux composite.



Votre mairie ou votre municipalité vous renseigneront sur les possibilités de mise au rebut des produits usagés.



Le produit ainsi que les accessoires et les matériaux d'emballage sont recyclables et relèvent de la responsabilité élargie du producteur. Éliminez-les séparément, en suivant l'Info-tri illustrée, dans l'intérêt d'un meilleur traitement des déchets. Le logo Triman n'est valable qu'en France.

## ● Garantie

### Article L217-16 du Code de la consommation

Lorsque l'acheteur demande au vendeur, pendant le cours de la garantie commerciale qui lui a été consentie lors de l'acquisition ou de la réparation d'un bien meuble, une remise en état couverte par la garantie, toute période d'immobilisation d'au moins sept jours vient s'ajouter à la durée de la garantie qui restait à courir. Cette période court à compter de la demande d'intervention de l'acheteur ou de la mise à disposition pour réparation du bien en cause, si cette mise à disposition est postérieure à la demande d'intervention.

Indépendamment de la garantie commerciale souscrite, le vendeur reste tenu des défauts de conformité du bien et des vices rédhibitoires dans les conditions prévues aux articles L217-4 à L217-13 du Code de la

consommation et aux articles 1641 à 1648 et 2232 du Code Civil.

### **Article L217-4 du Code de la consommation**

Le vendeur livre un bien conforme au contrat et répond des défauts de conformité existant lors de la délivrance.

Il répond également des défauts de conformité résultant de l'emballage, des instructions de montage ou de l'installation lorsque celle-ci a été mise à sa charge par le contrat ou a été réalisée sous sa responsabilité.

### **Article L217-5 du Code de la consommation**

Le bien est conforme au contrat :

1° S'il est propre à l'usage habituellement attendu d'un bien semblable et, le cas échéant :

- s'il correspond à la description donnée par le vendeur et possède les qualités que

celui-ci a présentées à l'acheteur sous forme d'échantillon ou de modèle ;

- s'il présente les qualités qu'un acheteur peut légitimement attendre eu égard aux déclarations publiques faites par le vendeur, par le producteur ou par son représentant, notamment dans la publicité ou l'étiquetage ;

2° Ou s'il présente les caractéristiques définies d'un commun accord par les parties ou être propre à tout usage spécial recherché par l'acheteur, porté à la connaissance du vendeur et que ce dernier a accepté.

### **Article L217-12 du Code de la consommation**

L'action résultant du défaut de conformité se prescrit par deux ans à compter de la délivrance du bien.

## **Article 1641 du Code civil**

Le vendeur est tenu de la garantie à raison des défauts cachés de la chose vendue qui la rendent impropre à l'usage auquel on la destine, ou qui diminuent tellement cet usage que l'acheteur ne l'aurait pas acquise, ou n'en aurait donné qu'un moindre prix, s'il les avait connus.

## **Article 1648 1er alinéa du Code civil**

L'action résultant des vices rédhibitoires doit être intentée par l'acquéreur dans un délai de deux ans à compter de la découverte du vice.

Les pièces détachées indispensables à l'utilisation du produit sont disponibles pendant la durée de la garantie du produit.

Le produit a été fabriqué selon des critères de qualité stricts, et contrôlé consciencieusement avant sa livraison.

En cas de défaut de matériau ou de fabrication, vous avez des droits légaux vis-à-vis du vendeur du produit. Vos droits légaux ne sont en aucun cas limités par notre garantie mentionnée ci-dessous.

La garantie de ce produit est de 3 ans à partir de la date d'achat. La période de garantie commence à la date d'achat. Conservez l'original de la preuve d'achat dans un endroit sûr car ce document est nécessaire pour prouver l'achat.

Tout dommage ou défaut déjà présent au moment de l'achat doit être signalé immédiatement après le déballage du produit.

Si le produit présente un défaut de matériau ou de fabrication dans les 3 ans qui suivent la date d'achat, nous le réparerons ou le remplacerons - à notre choix - gratuitement pour vous. La période

de garantie n'est pas prolongée par une demande de garantie acceptée. Cette mesure s'applique également pour les pièces remplacées et réparées.

Cette garantie est annulée si le produit a été endommagé ou utilisé ou entretenu de manière incorrecte.

La garantie couvre les défauts de matériels et de fabrication. Cette garantie ne couvre pas les pièces du produit soumises à une usure normale, et qui sont donc considérées comme des pièces d'usure (par exemple les piles, les piles rechargeables, tuyaux, les cartouches d'encre), ni les dommages aux pièces fragiles, par exemple les interrupteurs ou les pièces en verre.

## ● Faire valoir sa garantie

Pour garantir la rapidité d'exécution de la procédure de garantie, veuillez respecter les consignes suivantes :

- o Pour toute demande, veuillez conserver le ticket de caisse et le numéro d'article (IAN 510788\_2507) comme preuve d'achat.
- o Le numéro de référence de l'article est indiqué sur la plaque signalétique du produit ou sur une gravure du produit, sur la couverture de votre manuel (en bas à gauche) ou sur un autocollant placé sur la face arrière ou inférieure du produit.
- o En cas de dysfonctionnement ou de tout autre défaut de l'appareil, contactez d'abord le service après-vente par téléphone ou par e-mail aux coordonnées indiquées ci-dessous.
- o Tout produit considéré comme défectueux peut

alors être envoyé sans frais de port supplémentaires au service clientèle indiqué, accompagné de la preuve d'achat (ticket de caisse) et d'une description écrite du défaut et de sa date d'apparition.



Sur parkside-diy.com, vous pouvez visualiser et télécharger de nombreux autres manuels. Avec ce QR Code, vous accédez directement au site parkside-diy.com. Sélectionnez votre pays et recherchez le mode d'emploi dans le champ de recherche. En saisissant le numéro d'article (IAN) 510788\_2507, vous accédez au mode d'emploi de votre article.

## ● Service après-vente

### FR Service après-vente

#### France

Tél. : 0800 907612

Formulaire de contact sur  
parkside-diy.com

**IAN 510788\_2507**

### BE Service après-vente

#### Belgique

Tél. : 0800 12614

Formulaire de contact sur  
parkside-diy.com

**IAN 510788\_2507**

### CH Service après-vente

#### Suisse











Tél. : 0800 563601

Formulaire de contact sur  
parkside-diy.com

**IAN 510788\_2507**

<b>Legenda van de gebruikte pictogrammen</b> .....	Pagina 34
<b>Inleiding</b> .....	Pagina 34
Correct en doelmatig gebruik .....	Pagina 34
Technische gegevens.....	Pagina 35
<b>Veiligheidsinstructies</b> .....	Pagina 35
<b>Montage/demontage</b> .....	Pagina 37
<b>Reiniging en onderhoud</b> .....	Pagina 38
<b>Afvoer</b> .....	Pagina 38
<b>Garantie</b> .....	Pagina 39
Afwikkeling in geval van garantie .....	Pagina 40
Service .....	Pagina 41

## Legenda van de gebruikte pictogrammen

	Lees de gebruiksaanwijzing	 	Veiligheidsinstructies Instructies
	Neem de waarschuwingen en veiligheidsinstructies in acht!		Let op! Brandgevaar
	Draag veiligheidshandschoenen!		Draag een veiligheidsbril
	Draag voetbescherming!		Draag het pakket met 2 personen.
	Draag een beschermende helm.		

## Tuinhuisje

### ● Inleiding

 Hartelijk gefeliciteerd met de aankoop van uw nieuwe product. U hebt voor een hoogwaardig product gekozen. Maak u voor de eerste ingebruikname vertrouwd met het product. Lees hiervoor aandachtig de volgende gebruiksaanwijzing en de veiligheidsvoorschriften. Gebruik het product alleen

zoals beschreven en voor de aangegeven toepassingsgebieden. Bewaar deze gebruiksaanwijzing op een veilige plek. Geef, wanneer u het product doorgeeft aan derden, ook alle documenten mee.

### ● **Correct en doelmatig gebruik**

Het product is geschikt voor de tijdelijke opslag buitenshuis van voorwerpen die ongevoelig zijn voor vocht. Het product is

niet bestemd voor commercieel gebruik.

## ● Technische gegevens

Binnenmaten:	203 x 118 x 175 cm (l x b x h)
Oppervlak:	2,4 m <sup>2</sup>
Goothoogte:	156 cm
Voorste dakoverstek:	64 mm
Achterste dakoverstek:	64 mm
Zijdelingse dakoverstek:	57 mm
Achterwand:	203 x 156 mm (l x b)
Deur:	151 x 95 cm (l x b)



## Veiligheidsinstructies

LEES ALLE VEILIGHEIDSINSTRUCTIES EN AANWIJZINGEN. HET NIET IN ACHT NEMEN KAN TOT ERNSTIG LETSEL LEIDEN.

-  **PAS OP! LETSEL-GEVAAR!** Controleer of alle onderdelen onbeschadigd zijn en correct werden gemonteerd. Bij onjuiste montage bestaat letselgevaar. Beschadigde onderdelen kunnen de veiligheid en functionaliteit beïnvloeden.
- Gebruik het product alleen in onberispelijke staat. Gebruik het product niet als er beschadigingen zichtbaar zijn of als u deze vermoedt.
- Een ander dan het hiervoor beschreven gebruik of een verandering aan het product is niet toegestaan en kan tot letsel en/of schade aan het product leiden. De

- fabrikant is niet aansprakelijk voor schade als gevolg van onjuist gebruik.
- Zorg ervoor dat het product alleen door competente volwassen personen wordt gemonteerd.
  - Houd kinderen tijdens de montage bij de werkplek vandaan. De inhoud van de verpakking bevat veel kleine schroeven en andere kleine onderdelen. Deze kleine onderdelen kunnen worden ingeademd of ingeslikt en levensgevaar veroorzaken.
  - Gebruik alleen de door de fabrikant toegelaten accessoires en reserveonderdelen.
  - Plaats niet meerdere units van het product naast elkaar.
  -  **LET OP! BRANDGEVAAR!** Plaats het product nooit in de buurt van open vuur.
  - Houd de vluchtweg altijd vrij van hindernissen.
  - Sla nooit licht ontvlambare stoffen op in het product.
  -  **WAARSCHUWING!** Niet op het dak gaan staan! Er bestaat valgevaar!
  - Gebruik het product nooit als beschutting tegen slecht weer. Ga bij slecht weer en/of harde wind niet in het product staan of zitten.
  - Het dak moet op tijd worden vrijgemaakt van sneeuw zodat er geen gevaarlijke sneeuwlast kan ontstaan. Een laag sneeuw van meer dan 10cm kan gevaarlijk worden (36cm bij poedersneeuw, 10cm bij natte sneeuw en 5,5cm bij ijs: dit komt overeen met een gewicht van 50kg/m<sup>2</sup>).
  - Het product moet zoals op afbeelding V stevig op een vast, droog, egaal en horizontaal oppervlak worden verankerd.
- Opmerking:** grondankers niet inbegrepen.

## ● Montage/demontage

- Het is belangrijk dat u voor de montage contact opneemt met uw lokale instanties om vast te stellen of er misschien aanvullende gemeentelijke bouwvoorschriften gelden.

### **Standplek kiezen:**

- Vermijd zoveel mogelijk de nabijheid van overhangende bomen, omdat loof een regelmatige reiniging vereist en afgebroken takken een mogelijk gevaar vormen.
- Zorg ervoor dat het product op een stevige, droge, vlakke en horizontale ondergrond (bijv. beton of cement) wordt geplaatst.
- Het product is er niet voor gemaakt om direct op het gazon te worden geplaatst.

### **Montage:**

**Opmerking:** verwijder voor de montage de plastic folie

van alle stalen plaatwerkdelen en het PARKSIDE-logo-plaatje.

- Monteer het product zoals op de afbeeldingen A t/m W is weergegeven. Ga voor de demontage in omgekeerde volgorde te werk.
- Voor het monteren en demonteren hebt u een werkgebied met een oppervlak van minstens 9m<sup>2</sup> en een diameter van 3m nodig.
- Wij adviseren om het product met minstens 2 personen te monteren resp. te demonteren om verwondingen en beschadigingen aan het product te voorkomen.
- Draag altijd werkhandschoenen en wees voorzichtig bij de omgang met scherpe of puntige voorwerpen.
- Controleer bij de montage altijd of alles goed is gemonteerd voordat de schroeven worden vastgedraaid. Anders kan het voorkomen dat de schroefgaten bij het

vervolg van de montage niet correct overeenkomen.

- Zorg er bij de demontage voor dat de onderdelen door iemand worden vastgehouden voordat de schroeven worden losgedraaid.

## ● Reiniging en onderhoud

- Controleer de staat van het product regelmatig en onderhoud het dienovereenkomstig.
- Houd het dak met een zachte bezem met een lange steel vrij van bladeren en sneeuw.
- Gebruik voor het schoonmaken geen agressieve schoonmaakmiddelen omdat deze het oppervlak en daarmee het product kunnen beschadigen.
- Controleer regelmatig of de schroefverbindingen goed vast zitten.
- Gebruik voor reparaties alleen de door de fabrikant

toegelaten accessoires en reserveonderdelen.

- Laat alle onderdelen goed drogen voordat u het product inpakt. Daardoor worden schimmel, nare geurtjes en verkleuringen voorkomen.
- Reinig de oppervlakken van het product met een vochtige doek en een mild seepsopje.

## ● Afvoer

De verpakking bestaat uit milieuvriendelijke grondstoffen die u via de plaatselijke recyclingcontainers kunt afvoeren.



Neem de aanduiding van de verpakkingsmaterialen voor de afvalscheiding in acht. Deze zijn gemarkeerd met de afkortingen (a) en een cijfers (b) met de volgende betekenis: 1–7: kunststoffen/20–22: papier en vezelplaten/80–98: composietmaterialen.



Informatie over de mogelijkheden om het uitgediende product na gebruik te verwijderen, verstrekt uw gemeentelijke overheid.



Het product, waaronder het toebehoren, en de verpakkingsmaterialen kunnen worden gerecycled en zijn onderhevig aan een uitgebreide verantwoordelijkheid van de fabrikant. Gooi ze apart weg, overeenkomstig de aangegeven Info-tri (informatie over afvalscheiding), voor een beter afvalbeheer. Het Trimanlogo geldt alleen voor Frankrijk.

## ● Garantie

Het product werd volgens strenge kwaliteitsrichtlijnen gemaakt en voor de uitlevering zorgvuldig gecontroleerd.

In geval van materiaal- of fabricagefouten hebt u tegenover de verkoper van het product wettelijke rechten. Uw wettelijke rechten worden op geen enkele manier door onze hieronder vermelde garantie beperkt.

De garantie voor dit product bedraagt 3 jaar vanaf aankoopdatum. De garantieperiode gaat in op de datum van aankoop. Bewaar het originele bewijs van aankoop op een veilige plek aangezien dit document nodig is als bewijs.

Alle beschadigingen of gebreken die reeds op het moment van aankoop aanwezig zijn, moeten meteen na het uitpakken van het product worden gemeld.

Mocht het product binnen 3 jaar na aankoopdatum een materiaal- of fabricagefout vertonen, zullen wij het – naar

onze keuze – gratis voor u repareren of vervangen. De garantieperiode wordt door een plaatsgevonden garantieverlening niet verlengd. Dit geldt ook voor vervangen en gerepareerde onderdelen.

Deze garantie vervalt als het product werd beschadigd of onjuist is gebruikt of onderhouden.

De garantie dekt materiaal- en fabricagefouten af. Deze garantie dekt geen productonderdelen die aan normale slijtage onderhevig zijn en daarom als verbruiksartikelen worden beschouwd (bv. batterijen, oplaadbare batterijen, slangen, inktpatronen), noch dekt zij schade aan breekbare onderdelen, bv. schakelaars of onderdelen die van glas zijn gemaakt.

## ● Afwikkeling in geval van garantie

Om een snelle afhandeling van uw probleem te garanderen, dient u de volgende aanwijzingen in acht te nemen:

- o Houd bij alle vragen alstublieft de kassabon en het artikelnummer (IAN 510788\_2507) als bewijs van aankoop bij de hand.
- o Het artikelnummer vindt u op het typeplaatje op het product, een gravure op het product, het titelblad van uw handleiding (links onderaan) of de sticker op de achter- of onderkant van het product.
- o Wanneer er storingen in de werking of andere gebreken optreden, neem dan eerst contact op met de hierna genoemde service-afdeling per telefoon of e-mail.
- o Een als defect bestempeld product kunt u dan samen met het aankoopbewijs (kassabon) en een

beschrijving van het gebrek en het moment waarop het is opgetreden franco opsturen naar het aan u doorgegeven service-adres.

o



Op parkside-diy.com kunt u deze en vele andere handleidingen bekijken en downloaden. Met deze QR-code gaat u direct naar parkside-diy.com. Kies uw land en gebruik het zoekmasker om de gebruiksaanwijzing te zoeken. Vul het artikelnummer (IAN) 510788\_2507 in om toegang te krijgen tot de gebruiksaanwijzing van uw artikel.

## ● Service

### **(NL) Service Nederland**

Tel.: 0800 0229556

Contactformulier op  
parkside-diy.com

**IAN 510788\_2507**

### **(BE) Service België**











Tel.: 0800 12614

Contactformulier op  
parkside-diy.com

**IAN 510788\_2507**

<b>Legenda dei pittogrammi utilizzati</b> .....	Pagina	43
<b>Introduzione</b> .....	Pagina	43
Utilizzo conforme alla destinazione d'uso.....	Pagina	43
Specifiche tecniche.....	Pagina	44
<b>Avvertenze di sicurezza</b> .....	Pagina	44
<b>Montaggio/Smontaggio</b> .....	Pagina	46
<b>Pulizia e manutenzione</b> .....	Pagina	47
<b>Smaltimento</b> .....	Pagina	47
<b>Garanzia</b> .....	Pagina	48
Gestione dei casi in garanzia .....	Pagina	49
Assistenza .....	Pagina	50

## Legenda dei pittogrammi utilizzati

	Leggere le istruzioni per l'uso	 	Avvertenze di sicurezza Istruzioni per l'uso
	Rispettare le avvertenze e le indicazioni di sicurezza!		Attenzione! Pericolo di incendio
	Indossare guanti protettivi!		Indossare occhiali protettivi
	Indossare una protezione per i piedi!		Trasportare il pacco in 2.
	Indossare un casco protettivo.		

## Capanno per attrezzi da giardino

### ● Introduzione

 Congratulazioni per l'acquisto del vostro nuovo prodotto. Con esso avete optato per un prodotto di qualità. Familiarizzare con il prodotto prima di metterlo in funzione per la prima volta. A tale scopo, leggere attentamente le seguenti istruzioni d'uso e le avvertenze di sicurezza. Utilizzare il prodotto

solo come descritto e per i campi di applicazione indicati. Conservare queste istruzioni in un luogo sicuro. Consegnare tutta la documentazione in caso di cessione del prodotto a terzi.

### ● **Utilizzo conforme alla destinazione d'uso**

Il prodotto è progettato per lo stoccaggio temporaneo degli oggetti non sensibili all'umidità in ambienti esterni. Questo prodotto non è destinato all'uso commerciale.

## ● Specifiche tecniche

### Dimensioni

interne:	203 x 118 x 175 cm (L x L x A)
Superficie:	2,4 m <sup>2</sup>
Altezza grondaia:	156 cm
sporgenza tetto anteriore:	64 mm
sporgenza tetto posteriore:	64 mm
sporgenza tetto laterale:	57 mm
Parete posteriore:	203 x 156 mm (L x l)
Porta	151 x 95 cm (L x l)





### **Avvertenze di sicurezza**

LEGGERE TUTTE LE ISTRUZIONI E LE AVVERTENZE DI SICUREZZA. L'EVENTUALE INOSSERVANZA DELLE

STESSE PUÒ PROVOCARE LESIONI GRAVI.

-  **CAUTELA! PERICOLO DI LESIONI!**  
Assicurarsi che tutti i componenti siano integri e montati correttamente. In caso di assemblaggio errato, sussiste il pericolo di lesioni. Eventuali componenti danneggiati possono compromettere la sicurezza e la funzionalità.
- Utilizzare il prodotto esclusivamente se in perfetto stato. Non utilizzare il prodotto se si rilevano danni evidenti o se ne sospetta la presenza.
- Non si ammette un utilizzo differente da quello sopra descritto o una modifica del prodotto e può causare lesioni personali e/o danni al prodotto stesso. Il produttore non risponde in caso di danni derivanti da un utilizzo non conforme.

- Assicurarsi che il prodotto venga montato soltanto da adulti competenti.
- Tenere i bambini lontano dal luogo di lavoro durante il montaggio. Il contenuto della confezione include un gran numero di piccole viti e piccoli pezzi. Questi piccoli pezzi possono essere inalati o ingeriti e costituiscono un pericolo di morte.
- Utilizzare solo i pezzi di ricambio e gli accessori autorizzati dal produttore.
- Non collocare più unità del prodotto l'una accanto all'altra.
-  **ATTENZIONE! PERICOLO DI INCENDIO!**  
Non posizionare mai il prodotto nelle vicinanze di fiamme aperte.
- Tenere la via di fuga sempre libera da ostacoli.
- Non stoccare mai le sostanze leggermente infiammabili all'interno del prodotto.
-  **ATTENZIONE!** Non entrare nell'area del tetto! Sussiste un pericolo di caduta!
- Non utilizzare mai il prodotto come luogo di protezione dal maltempo. Non ripararsi nel prodotto in caso di maltempo e/o vento forte.
- Il tetto dev'essere liberato tempestivamente dalla neve in modo tale che non vi siano pericolosi carichi di neve. Uno strato di neve di più di 10 cm può diventare pericoloso (36 cm in caso di polvere di neve, 10 cm in caso di neve umida e 5,5 cm in caso di ghiaccio: questo corrisponde ad un peso di 50 kg/m<sup>2</sup>).
- Il prodotto deve essere posizionato e ancorato in modo sicuro su una superficie orizzontale, piana e asciutta, come illustrato nella figura V. **Nota:** ancoraggi al suolo non inclusi nella fornitura.

## ● **Montaggio/Smontaggio**

- Prima del montaggio è importante mettersi in contatto con le autorità locali per scoprire se ci si deve attenere ad ulteriori disposizioni edili comunali.

### **Scelta del sito:**

- Evitare per quanto possibile che sia sotto gli alberi perché le foglie ricche necessitano eseguire regolarmente una pulizia e i rami spezzati rappresentano un potenziale pericolo.
- Assicurarsi che il prodotto poggi su un terreno asciutto, piatto e piano (ad es. calcestruso o cemento).
- Il prodotto non è progettato per essere montato direttamente sulla superficie del prato.

### **Montaggio:**

**Nota:** prima del montaggio rimuovere la pellicola di plastica

da ogni lamiera e dalla targhetta del logo PARKSIDE.

- Montare il prodotto come mostrato nelle figure A – W. Per lo smontaggio seguire l'ordine inverso.
- Per il montaggio e lo smontaggio si necessita di un'area di lavoro con una superficie di almeno 9m<sup>2</sup> e un diametro di 3m.
- Consigliamo di montare o smontare il prodotto con almeno 2 persone per evitare lesioni e danni al prodotto.
- Indossare sempre guanti da lavoro e prestare cautela quando si maneggiano oggetti appuntiti o taglienti.
- Durante il montaggio verificare sempre l'orientamento delle parti prima di serrare le viti. In caso contrario, può darsi che i fori delle viti non siano orientati correttamente nelle fasi seguenti al montaggio.

- Durante lo smontaggio assicurarsi che le parti siano assicurate da una persona prima di allentare le viti.

## ● **Pulizia e manutenzione**

- Verificare regolarmente lo stato del prodotto ed eseguire la relativa manutenzione.
- Mantenere il tetto libero da foglie e neve con una scopa dal manico lungo e dalle setole morbide.
- Non usare detergenti aggressivi per la pulizia perché possono danneggiare le superfici e quindi il prodotto.
- Controllare regolarmente la tenuta dei collegamenti a vite.
- Per le riparazioni utilizzare solo i pezzi di ricambio e gli accessori autorizzati dal produttore.

- Lasciare asciugare completamente tutti i componenti prima di imballare il prodotto. Ciò evita la formazione di muffa, odori e alterazioni cromatiche.
- Pulire le superfici del prodotto con un panno umido e una soluzione saponata delicata.

## ● **Smaltimento**

L'imballaggio è composto da materiali ecologici che possono essere smaltiti presso i siti di raccolta locali per il riciclo.



Osservare l'identificazione dei materiali di imballaggio per lo smaltimento differenziato, i quali sono contrassegnati da abbreviazioni (a) e da numeri (b) con il seguente significato: 1–7: plastiche/20–22: carta e cartone/80–98: materiali compositi.



E' possibile informarsi circa le possibilità di smaltimento del prodotto usato presso l'amministrazione comunale o cittadina.



Il prodotto, i suoi accessori e i materiali di imballaggio sono riciclabili e soggetti alla responsabilità estesa del produttore. Per un migliore trattamento dei rifiuti, smaltirli separatamente seguendo i diversi simboli della raccolta differenziata. Il logo Triman è valido solamente per la Francia.

## ● Garanzia

Il prodotto è stato fabbricato accuratamente secondo severe direttive di qualità ed è stato controllato meticolosamente prima della consegna. In caso

di difetti di materiale o fabbricazione l'acquirente può far valere diritti legali nei confronti del venditore. La nostra garanzia sotto riportata non costituisce alcun limite ai diritti legali dell'acquirente.

Questo prodotto è garantito per 3 anni con decorrenza dalla data di acquisto. La garanzia decorre dalla data d'acquisto. Conservare lo scontrino originale in un posto sicuro perché questo documento viene richiesto come prova dell'avvenuto acquisto.

Tutti i danni o difetti presenti già al momento dell'acquisto devono essere comunicati subito dopo l'apertura della confezione.

Se entro 3 anni dalla data di acquisto di questo prodotto si rileva un difetto di materiale o di fabbricazione, noi procederemo, a nostra discrezione, alla

riparazione o sostituzione gratuita del prodotto o al rimborso del prezzo di acquisto. Un eventuale intervento in garanzia non prolunga né rinnova il periodo di garanzia stesso. Ciò vale anche per le parti sostituite e riparate.

Questa garanzia decade in caso di danneggiamento oppure uso o manutenzione impropri del prodotto.

La prestazione in garanzia vale per difetti del materiale o di fabbricazione. Questa garanzia non si estende a componenti del prodotto esposti a normale logorio, che possono pertanto essere considerati come componenti soggetti a usura (esempio capacità della batteria, calcificazione, lampade, pneumatici, filtri, spazzole...). La garanzia non si estende altresì a danni che si verificano su componenti delicati (esempio interruttori,

batterie, parti realizzate in vetro, schermi, accessori vari) nonché danni derivanti dal trasporto o altri incidenti.

## ● Gestione dei casi in garanzia

Per garantire un rapido disbrigo della vostra richiesta, attenersi alle istruzioni di seguito riportate:

- o per qualunque richiesta conservare lo scontrino e il codice dell'articolo (IAN 510788\_2507) come prova di acquisto.
- o il codice dell'articolo è riportato sulla targhetta identificativa presente sul prodotto, inciso su di esso, riportato sulla copertina delle istruzioni (in basso a sinistra) o sull'adesivo posizionato sul lato posteriore o inferiore del prodotto.
- o se si dovessero presentare errori di funzionamento o altri difetti, contattare

dapprima il reparto di assistenza di seguito riportato, telefonicamente, o per e-mail.

- o è possibile inviare gratuitamente il prodotto difettoso all'indirizzo dell'assistenza clienti comunicato, allegando la ricevuta d'acquisto (scontrino) e indicando il tipo di difetto e il momento in cui tale difetto è comparso.



Su [parkside-diy.com](http://parkside-diy.com) potete visionare e scaricare queste istruzioni e molti altri manuali. Facendo la scansione del codice QR si accede direttamente a [parkside-diy.com](http://parkside-diy.com). Scegliere il proprio paese e attraverso il motore di ricerca cercare le istruzioni per l'uso. Inse-

rendo il codice dell'articolo (IAN) 510788\_2507 si accede alle istruzioni per l'uso del proprio articolo.

## ● Assistenza

### Ⓜ **Assistenza Italia**

Tel.: 800172663

Modulo di contatto sul sito  
[parkside-diy.com](http://parkside-diy.com)

**IAN 510788\_2507**

### Ⓢ **Assistenza Svizzera**

Tel.: 0800 563601

Modulo di contatto sul sito  
[parkside-diy.com](http://parkside-diy.com)

**IAN 510788\_2507**

### Ⓜ **Assistenza Malta**











Tel.: 80065168

Modulo di contatto sul sito  
[parkside-diy.com](http://parkside-diy.com)

**IAN 510788\_2507**

<b>Leyenda de pictogramas utilizados</b> .....	Página	52
<b>Introducción</b> .....	Página	52
Especificaciones de uso .....	Página	53
Características técnicas .....	Página	53
<b>Indicaciones de seguridad</b> .....	Página	53
<b>Montaje/Desmontaje</b> .....	Página	55
<b>Limpieza y mantenimiento</b> .....	Página	56
<b>Eliminación</b> .....	Página	56
<b>Garantía</b> .....	Página	57
Tramitación de la garantía .....	Página	58
Asistencia.....	Página	59

## Legenda de pictogramas utilizados

	Lea el manual de instrucciones	 	Indicaciones de seguridad Instrucciones de uso
	¡Tenga en cuenta las advertencias e indicaciones de seguridad!		¡Atención! Riesgo de incendio
	¡Use guantes de seguridad!		Utilice gafas protectoras
	¡Use protección para los pies!		Por favor transporte el paquete entre 2 personas.
	Use una casco de seguridad.		

## Caseta para herramientas de jardín

### ● Introducción

 Enhorabuena por la adquisición de su nuevo producto. Ha elegido un producto de alta calidad. Familiarícese con el producto antes de la primera puesta en funcionamiento. Lea detenidamente el siguiente manual de instrucciones y las indicaciones

de seguridad. Utilice el producto únicamente como se describe a continuación y para las aplicaciones indicadas. Guarde estas instrucciones en un lugar seguro. En caso de transferir el producto a terceros, entregue también todos los documentos correspondientes.

## ● Especificaciones de uso

El producto está diseñado para el almacenamiento temporal en exteriores de objetos resistentes a la humedad. El producto no ha sido diseñado para ser utilizado con fines comerciales.

## ● Características técnicas

### Medidas

interiores:	203 x 118 x 175 cm (L x An x Al)
Superficie:	2,4 m <sup>2</sup>
Altura de alero: voladizo delantero	156 cm
del tejado:	64 mm
voladizo trasero del tejado:	64 mm
voladizo lateral del tejado:	57 mm
Pared :	203 x 156 mm (L x An)
Puerta:	151 x 95 cm (L x An)



## Indicaciones de seguridad

LEA TODAS LAS ADVERTENCIAS E INDICACIONES DE SEGURIDAD. SU INCUMPLIMIENTO PODRÍA PROVOCAR LESIONES GRAVES.



### ■ ¡PRECAUCIÓN! ¡PELIGRO DE LESIONES!

- Asegúrese de que todas las piezas estén montadas correctamente y no presenten daños. Existe riesgo de lesiones por un montaje incorrecto. Las piezas dañadas pueden mermar la seguridad y la funcionalidad.
- El producto debe encontrarse en perfecto estado para poder utilizarse. No utilice el producto si detecta o sospecha de algún tipo de daño.
- No se permite cualquier otro uso distinto al ya indicado ni una modificación del producto, ya que esto

- podría causar lesiones y/o dañar el producto. El fabricante no se responsabiliza de los daños provocados por un uso inadecuado.
- Asegúrese de que el producto sea montado únicamente por adultos competentes.
  - Mantenga a los niños alejados de la zona de trabajo durante el montaje. El contenido del paquete incluye muchos tornillos pequeños y otras piezas pequeñas. Estas piezas pequeñas podrían ser inhaladas o ingeridas y provocar peligros mortales.
  - Utilice solo piezas de repuesto y accesorios autorizados por el fabricante.
  - No coloque varias unidades del producto una junto a la otra.
  -  **¡ATENCIÓN! ¡PELIGRO DE INCENDIO!** Nunca coloque el producto cerca de un fuego vivo.
  - Mantenga siempre la vía de escape libre de obstáculos.
  - Nunca almacene sustancias fácilmente inflamables en el producto.
  -  **¡ADVERTENCIA!** ¡No pise la zona del techo! ¡Existe riesgo de caídas!
  - Nunca utilice el producto como refugio en caso de mal tiempo. En caso de mal tiempo y/o fuertes vientos, no se resguarde dentro del producto.
  - Debe limpiarse la nieve del techo a tiempo para que no se formen cargas peligrosas de nieve. Una capa de nieve de más de 10 cm puede resultar peligrosa (36 cm en caso de nieve en polvo, 10 cm en nieve húmeda y 5,5 cm de hielo: esto corresponde a un peso de 50 kg/m<sup>2</sup>).
  - El producto debe anclarse de forma segura sobre una superficie firme, seca, plana

y nivelada, conforme a la ilustración V.

**Nota:** los anclajes de suelo no están incluidos en el suministro.

## ● Montaje/Desmontaje

- Antes del montaje, es importante ponerse en contacto con su autoridad local para determinar si la zona cuenta con normas de construcción adicionales que deban cumplirse.

### **Seleccionar la ubicación:**

- En la medida de lo posible, evite los árboles con ramas que sobresalgan por encima, ya que la caída de hojas requiere una limpieza regular y las ramas rotas pueden convertirse en un peligro.
- Asegúrese de que el producto quede colocado sobre una base estable, seca,

plana y nivelada (p. ej. hormigón y cemento).

- El producto no está diseñado para instalarse directamente sobre el césped.

### **Montaje:**

**Nota:** antes del montaje, retire la lámina de plástico de cada chapa de acero y de la placa con el logotipo PARKSIDE.

- Monte el producto tal como se indica en las imágenes A a W. Para el desmontaje, proceda en orden inverso al montaje.
- Para el montaje y desmontaje necesitará disponer de una zona de trabajo con una superficie de al menos 9m<sup>2</sup> y un diámetro de 3m.
- Recomendamos montar y/o desmontar el producto al menos entre 2 personas para evitar lesiones y desperfectos en el producto.
- Utilice siempre guantes de trabajo y tenga cuidado

con los objetos afilados o puntiagudos.

- Durante el montaje, compruebe siempre la disposición de las piezas antes de fijar los tornillos. De lo contrario, es posible que los orificios de los tornillos no se alineen correctamente en los pasos de montaje siguientes.
- Durante el desmontaje, confirme que alguien haya asegurado las piezas antes de aflojar los tornillos.

## ● **Limpieza y mantenimiento**

- Compruebe regularmente el estado del producto y realice las tareas de mantenimiento correspondientes.
- Mantenga el techo libre de hojas y nieve con una escoba de mango largo y cerdas suaves.

- No utilice productos de limpieza corrosivos, estos podrían dañar las superficies y, por tanto, dañar el producto.
- Compruebe con regularidad que las uniones roscadas estén bien fijadas.
- Para las reparaciones, utilice únicamente piezas de repuesto y accesorios autorizados por el fabricante.
- Deje secar todas las piezas bien antes de volver a embalar el producto. De esta forma se evita la aparición de moho, olores y decoloraciones.
- Limpie las superficies del producto con un paño húmedo y una solución jabonosa suave.

## ● **Eliminación**

El embalaje está compuesto por materiales no contaminantes que pueden ser desechados en el centro de reciclaje local.



Tenga en cuenta el distintivo del embalaje para la separación de residuos. Está compuesto por abreviaturas (a) y números (b) que significan lo siguiente: 1–7: plásticos/ 20–22: papel y cartón/80–98: materiales compuestos.



Para obtener información sobre las posibilidades de desecho del producto al final de su vida útil, acuda a la administración de su comunidad o ciudad.



Adresses sur [quefairedeমেসেচets.fr](http://quefairedeমেসেচets.fr)



Séparez les éléments avant de trier

El producto, incluidos los accesorios, y el material de embalaje son reciclables y están sujetos a la responsabilidad extendida del fabricante. Deséchelos por separado siguiendo la información ilustrada de recogida selectiva para un mejor tratamiento de los residuos.

El logotipo Triman se aplica solo para Francia.

## ● Garantía

El producto ha sido fabricado según normas de calidad exigentes y ha sido probado minuciosamente antes de la entrega. En caso de fallos de material o de fabricación, dispone de derechos legales frente al vendedor del producto. Nuestra garantía mencionada a continuación no restringe sus derechos legales de ningún modo.

La garantía para este producto es de 3 años a partir de la fecha de compra. La garantía empieza el día de la fecha de compra. Conserve el justificante de compra original en un lugar seguro, ya que este documento es necesario para demostrar la compra.

Todos los daños o defectos ya presente en el momento de la compra deben informarse inmediatamente tras desembalar el producto.

Si el producto presenta defectos de material o fabricación en los 3 años a partir de la fecha de compra, lo repararemos o sustituiremos, según nuestra elección, gratuitamente para usted. El período de garantía no se extiende por una reclamación de garantía aprobada. Esto también es aplicable a las piezas sustituidas y reparadas.

La garantía pierde su validez si el producto se daña o se utiliza o mantiene de forma inadecuada.

La garantía cubre defectos de material y fabricación. Esta garantía no cubre las piezas del producto sujetas a un uso y desgaste normal y, por lo tanto, consideradas piezas de

desgaste (por ej. pilas, baterías, mangueras, cartuchos de tinta) ni los daños a las piezas frágiles, por ej. interruptores o piezas de cristal.

## ● Tramitación de la garantía

Para garantizar una rápida tramitación de su consulta, tenga en cuenta las siguientes indicaciones:

- o Para efectuar cualquier consulta, tenga a mano el tique de compra y el número del artículo (IAN 510788\_2507) como justificante de compra.
- o El número de artículo figura en la placa de características del producto, en un grabado en el producto, en la portada de su manual (abajo a la izquierda) o en el adhesivo de la parte posterior o inferior del producto.
- o Si se producen fallos de funcionamiento o si se dan

otras carencias, póngase primero en contacto telefónico o por correo electrónico con el departamento de atención al cliente indicado más abajo.

- o Los productos defectuosos se pueden enviar libres de franqueo a la dirección suministrada, adjuntando el comprobante de caja (ticket) e indicando el tipo de fallo, así como el momento en que se produjo.



En [parkside-diy.com](http://parkside-diy.com) están disponibles para su lectura y descarga este y otros manuales. Este código QR le llevará directamente a [parkside-diy.com](http://parkside-diy.com). Seleccione su país y utilice la búsqueda para encontrar el

manual de instrucciones. Introduzca el número de artículo (IAN) 510788\_2507 para acceder a las instrucciones de uso de su artículo.

## ● Asistencia

### ES Asistencia en España











Tel.: 900994940

Formulario de contacto en [parkside-diy.com](http://parkside-diy.com)

**IAN 510788\_2507**

<b>Legenda dos pictogramas utilizados</b> .....	Página 61
<b>Introdução</b> .....	Página 61
Utilização correta .....	Página 61
Dados técnicos .....	Página 62
<b>Indicações de segurança</b> .....	Página 62
<b>Montagem/desmontagem</b> .....	Página 64
<b>Limpeza e manutenção</b> .....	Página 65
<b>Eliminação</b> .....	Página 65
<b>Garantia</b> .....	Página 66
Procedimento no caso de ativação da garantia .....	Página 67
Assistência técnica .....	Página 68

## Legenda dos pictogramas utilizados

	Ler o manual de instruções	 	Indicações de segurança Indicações de manuseamento
	Ter atenção às indicações de segurança!		Atenção! Risco de incêndio
	Utilizar luvas de proteção!		Utilize óculos de proteção
	Utilizar proteção para os pés!		A embalagem deve ser transportada por 2 pessoas.
	Utilize um capacete de segurança.		

## Abrigo para ferramentas para jardim

### ● Introdução

 Damos-lhe os parabéns pela aquisição do seu novo produto. Acabou de adquirir um produto de grande qualidade. O manual de instruções é parte integrante deste produto. Contém indicações importantes referentes à segurança, utilização e

eliminação. Familiarize-se com todas as indicações de utilização e de segurança do produto. Utilize o produto apenas como descrito e para as áreas de aplicação indicadas. Se transmitir o artigo a terceiros, entregue também os respectivos documentos.

### ● **Utilização correta**

O produto é adequado para o armazenamento temporário

de objetos insensíveis à humidade em áreas externas. O produto não é indicado para a utilização comercial.

## ● Dados técnicos

### Dimensões

internas: 203 x 118 x  
175cm (C x L x A)

### Superfícies

de base: 2,4 m<sup>2</sup>

### Altura do

beiral: 156cm

### Beiral

dianteiro: 64mm

### Beiral

traseiro: 64mm

### Beiral

lateral: 57mm

### Parede

traseira: 203 x 156mm  
(C x L)

Porta: 151 x 95cm (C x L)





## Indicações de segurança

LEIA TODOS OS AVISOS E INSTRUÇÕES DE SEGURANÇA. A NÃO OBSERVÂNCIA PODE CAUSAR LESÕES GRAVES.



### ■ CUIDADO! PERIGO DE FERIMENTOS!

- Certifique-se de que todas as peças estão intactas e foram montadas corretamente. A montagem incorreta pode causar ferimentos. Peças danificadas podem limitar a segurança e função.
- Utilize o produto apenas se estiver em perfeitas condições. Não utilize o produto se estiver danificado ou se suspeitar que existam danos.
- Não é permitido qualquer outro uso que não seja o descrito anteriormente, nem qualquer alteração do produto, pois isso pode causar ferimentos e/ou danos ao produto. O fabricante não

- se responsabiliza por danos ocorridos por uma utilização indevida.
- Certifique-se de que o produto é montado apenas por adultos competentes.
  - Mantenha as crianças afastadas da área de trabalho durante a montagem. O conteúdo da embalagem contém muitos parafusos pequenos e outras peças minúsculas. Estas peças pequenas podem ser inaladas ou engolidas, causando risco de vida.
  - Utilize apenas os acessórios e peças de substituição aprovados pelo fabricante.
  - Não coloque várias unidades do produto lado a lado.
  -  **ATENÇÃO! PERIGO DE INCÊNDIO!**  
Nunca coloque o produto perto de chamas.
  - Mantenha sempre a via de evacuação livre de obstáculos.
  - Nunca armazene materiais facilmente inflamáveis no interior do produto.
  -  **AVISO!** Não pisar a área do telhado! Existe risco de queda!
  - Nunca utilize o produto como abrigo contra intempéries. Não permaneça dentro do produto em caso de mau tempo e/ou vento forte.
  - A neve deve ser removida do telhado atempadamente, para que não se acumule uma carga perigosa. Uma camada de neve com mais de 10cm pode ser perigosa (36cm no caso de neve em pó, 10cm no caso de neve húmida e 5,5cm no caso de gelo: o que corresponde a um peso de 50 kg/m<sup>2</sup>).
  - O produto deve ser fixado de forma segura numa superfície firme, seca, plana e horizontal, conforme ilustrado na Figura V.

**Nota:** Âncora de solo não incluída no fornecimento.

## ● **Montagem/ desmontagem**

- É importante que contacte as autoridades locais antes da montagem para verificar se existem regulamentos municipais adicionais que devam ser cumpridos.

### **Escolha do local de posicionamento:**

- Evite, na medida do possível, árvores com galhos pendentes, pois as folhas exigem uma limpeza regular e os galhos partidos representam um potencial perigo.
- Certifique-se de que o produto é colocado sobre uma superfície firme, seca, plana e nivelada (por ex., betão ou cimento).

- O produto não foi concebido para ser instalado diretamente sobre relvados.

### **Montagem:**

**Nota:** Antes da montagem, remova a película plástica de cada chapa de aço e da placa com o logótipo PARKSIDE.

- Monte o produto conforme ilustrado nas Figuras A a W. Para desmontar o produto, proceda na ordem inversa.
- Para a montagem e desmontagem, necessita de uma área de trabalho com uma superfície mínima de 9m<sup>2</sup> e um diâmetro de 3m.
- Recomendamos que o produto seja montado ou desmontado por, pelo menos, 2 pessoas, para evitar ferimentos e danos ao produto.
- Utilize sempre luvas de trabalho e tenha cuidado ao manusear objetos afiados ou pontiagudos.
- Durante a montagem, verifique sempre o alinhamento

das peças antes de apertar os parafusos. Caso contrário, os orifícios dos parafusos podem não ficar corretamente alinhados nas etapas de montagem seguintes.

- Ao desmontar, certifique-se de que as uma pessoa segura nas peças antes de soltar os parafusos.

## ● Limpeza e manutenção

- Verifique regularmente o estado do produto e faça a manutenção adequada.
- Mantenha o telhado livre de folhas e neve com uma vassoura de cabo longo e cerdas macias.
- Não utilize produtos de limpeza agressivos, pois estes podem danificar as superfícies e, conseqüentemente, o produto.

- Verifique regularmente se as ligações roscadas estão bem apertadas.
- Para reparações, utilize apenas acessórios e peças sobressalentes aprovados pelo fabricante.
- Deixe todas as peças secarem bem antes de embalar o produto. Isso evita o aparecimento de bolor, odores e descolorações.
- Limpe as superfícies do produto com um pano húmido e uma solução de sabão neutro.

## ● Eliminação

A embalagem é feita de materiais não poluentes que podem ser eliminados nos contentores de reciclagem locais.



Esteja atento à especificação dos materiais da embalagem para a separação de lixo. Estas são identificadas

com abreviações (a) e números (b) com o seguinte significado: 1–7: Plásticos/20–22: Papel e papelão/80–98: Materiais compostos.



As possibilidades de reciclagem dos artigos utilizados poderão ser averiguadas no seu Município ou Câmara Municipal.



Adresses sur [quefairedeমেসdechets.fr](http://quefairedeমেসdechets.fr)



Séparez les éléments avant de trier

O produto, incluindo os acessórios e materiais de embalagem, são recicláveis e estão sujeitos a uma responsabilidade alargada do fabricante. Elimine-os separadamente, seguindo as informações-tri (informações de triagem) ilustradas, para um melhor tratamento dos resíduos. O logotipo Triman somente vale para a França.

## ● Garantia

O produto foi fabricado de acordo com diretrizes de qualidade rigorosas e cuidadosamente testado antes da entrega. Em caso de defeitos materiais ou de fabrico, tem direitos legais contra o vendedor do produto. Os seus direitos legais não são limitados de forma alguma pela nossa garantia abaixo apresentada.

A garantia para este produto é de 3 anos a partir da data de compra. O período de garantia começa na data da compra. Guarde o recibo de compra original num local seguro, pois este documento é exigido como prova de compra.

Quaisquer danos ou defeitos já presentes no momento da compra devem ser comunicados imediatamente após a desembalagem do produto.

No caso de o produto apresentar um defeito de material ou de fabrico dentro de 3 anos a partir da data de compra, repará-lo-emos ou substituí-lo-emos gratuitamente, à nossa critério. O período de garantia não pode ser prolongado por uma reclamação de garantia concedida. Isto também se aplica às peças substituídas e reparadas.

Esta garantia é nula se o produto tiver sido danificado ou utilizado ou mantido de forma inadequada.

A garantia cobre defeitos de material e de fabrico. Esta garantia não cobre peças do produto sujeitas a desgaste normal e, portanto, consideradas peças consumíveis (por ex., baterias, baterias recarregáveis, mangueiras, cartuchos de tinta), nem cobre danos em peças frágeis, por ex., interruptores ou peças feitas em vidro.

Com a troca do aparelho, de acordo com DL 67/2003, o tempo de garantia se inicia novamente.

## ● Procedimento no caso de ativação da garantia

De forma a garantir um rápido processamento do seu pedido, solicitamos as seguintes indicações:

- o Para qualquer esclarecimento, é favor ter à mão o recibo e o número do artigo (IAN 510788\_2507) como prova de compra.
- o Para obter o número de artigo, consulte a placa de identificação do produto, uma gravação no produto, a página de título das instruções (em baixo à esquerda) ou o autocolante no verso ou na parte inferior do produto.
- o Se ocorrerem falhas de funcionamento ou outros defeitos, contactar primeiro

o serviço de assistência técnica abaixo indicado, por telefone ou por correio eletrónico.

- o O produto considerado defeituoso pode então ser enviado gratuitamente para o endereço de serviço que lhe foi fornecido, juntando a prova de compra (recibo) e indicando o tipo de defeito e a data em que o mesmo ocorreu.



Pode ver e descarregar estes e muitos outros manuais em parkside-diy.com. Este código QR levá-lo-á diretamente para parkside-diy.com. Selecione o seu país e utilize a máscara de pesquisa para procurar as instruções

de funcionamento. Introduzir o número do artigo (IAN) 510788\_2507 para aceder às instruções de funcionamento do seu artigo.

## ● Assistência técnica

### Ⓟ Serviço Portugal

Tel.: 800849131

Formulário de contacto em [parkside-diy.com](http://parkside-diy.com)

**IAN 510788\_2507**

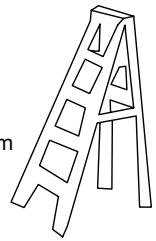
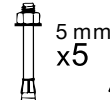
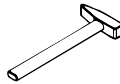
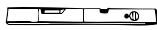
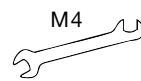
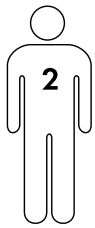

You need · Sie benötigen · Il vous faut · U hebt nodig  
 Vi servono · Necesita · Necesita de:

2 x 1



1 x 8



2 x 19



1 x D1



4 x P1



2 x W3



1 x 3L



2 x 9



4 x 20



1 x D2



4 x P2



2 x W4



1 x 3R



1 x 10L



2 x 21L

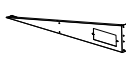

4 x G2



5 x P3



221 x F1



1 x 4L



1 x 10R



2 x 21R

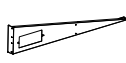

2 x GB



2 x P4



82 x F2

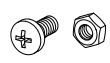

1 x 4R



4 x 14



1 x 25L



4 x GC



2 x P5



8 x F3



1 x 5



2 x 15



1 x 25R



4 x GD



4 x P6



51 x S1



1 x 6



2 x 17



2 x 27



2 x GE



2 x W1



233 x S2



1 x 7



2 x 18



8 x B1



4 x GF



1 x W2



1 x L



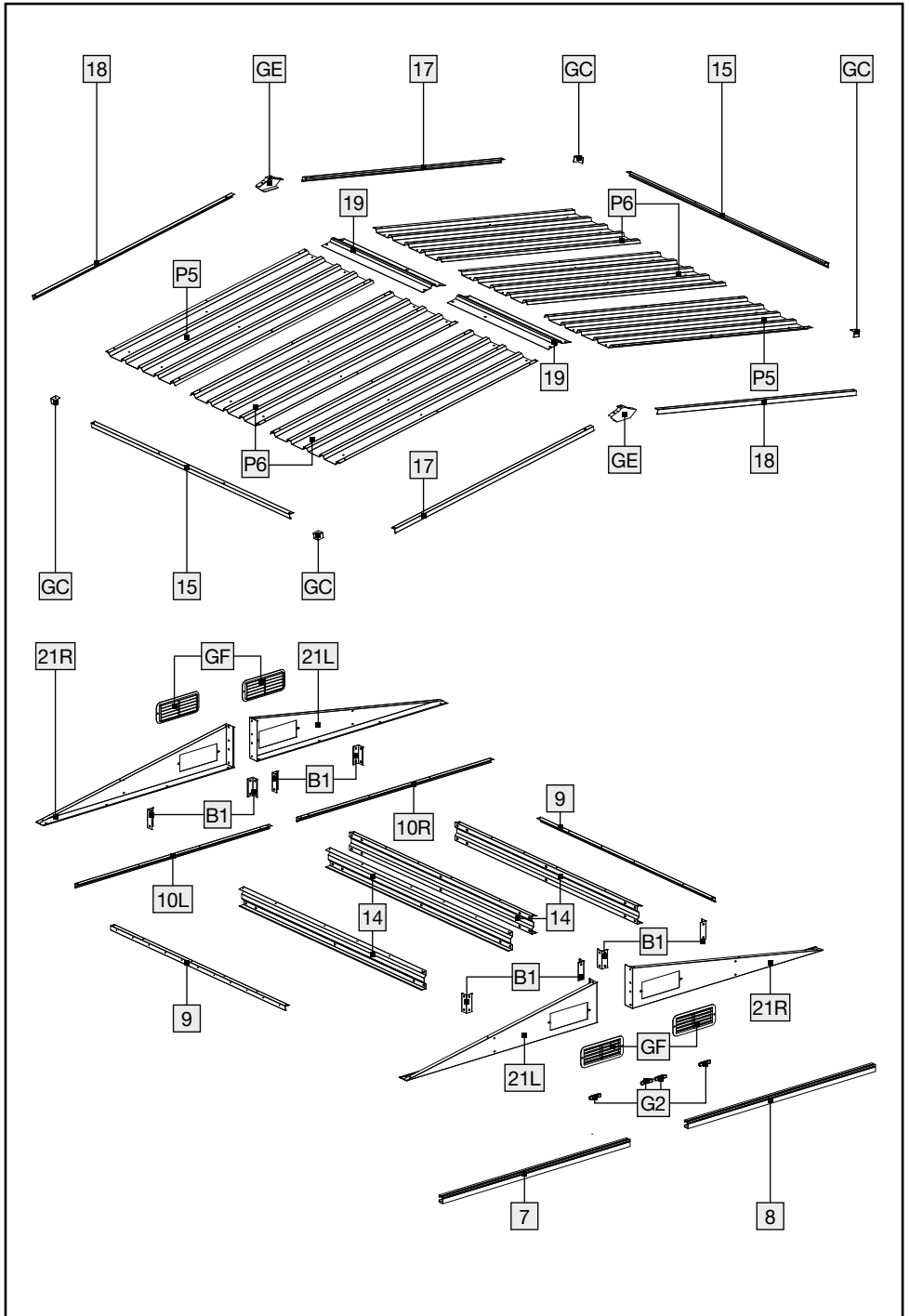

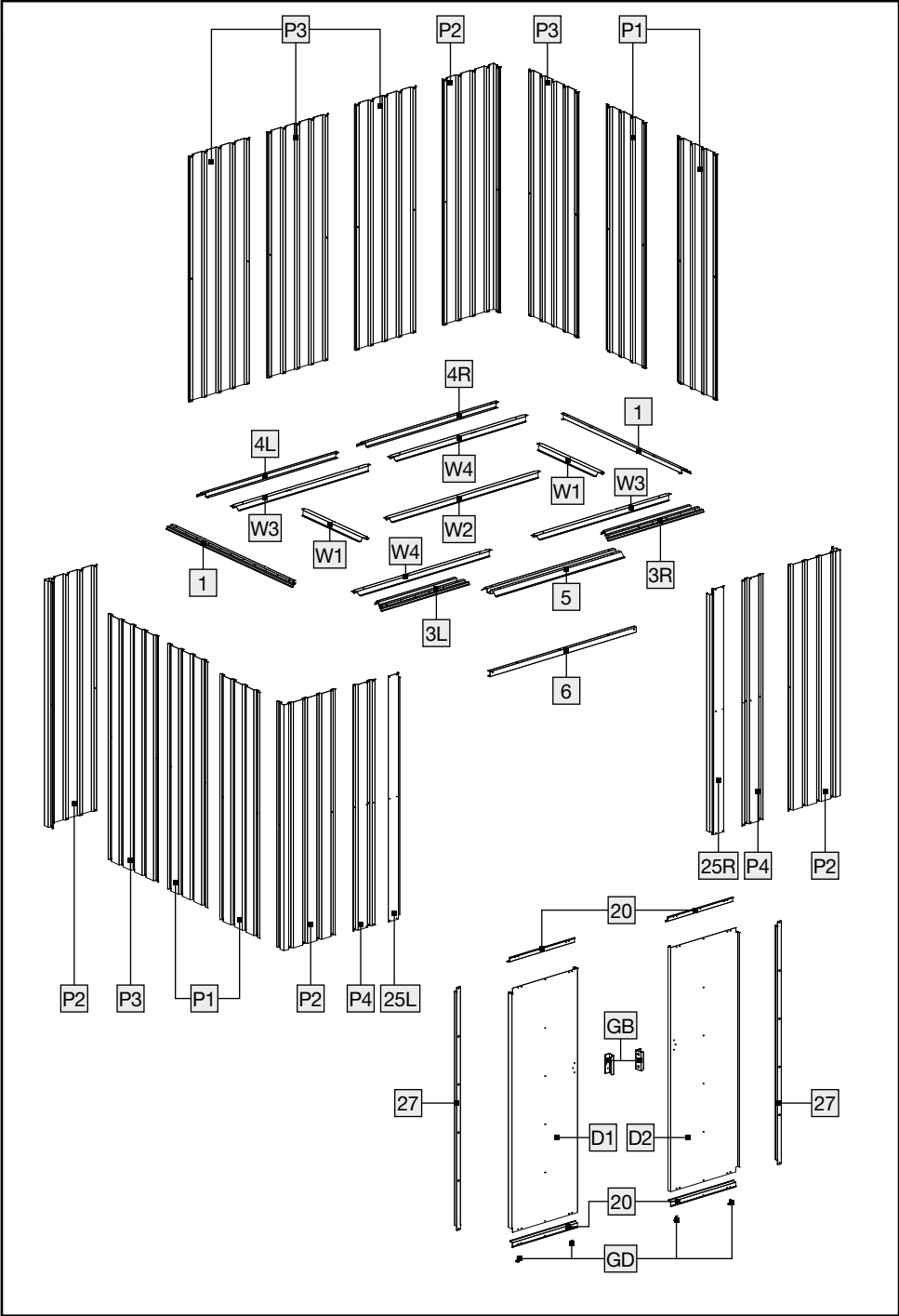

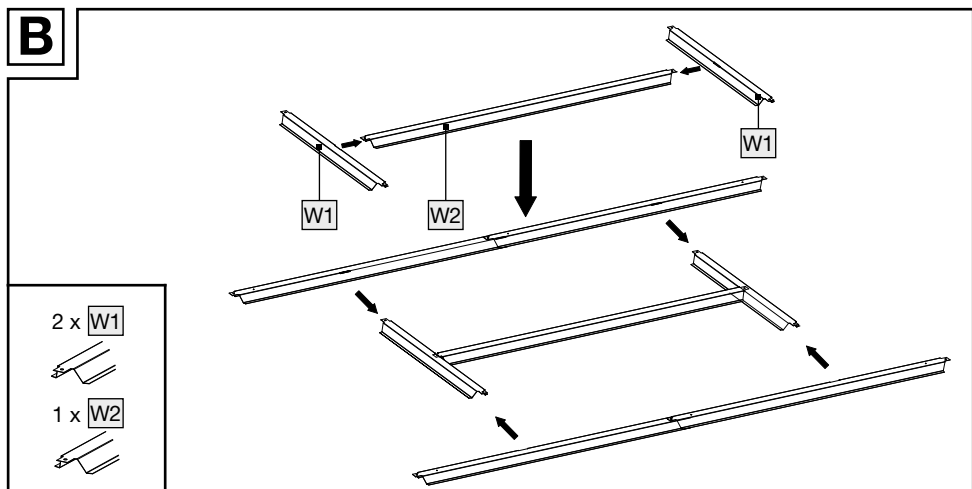
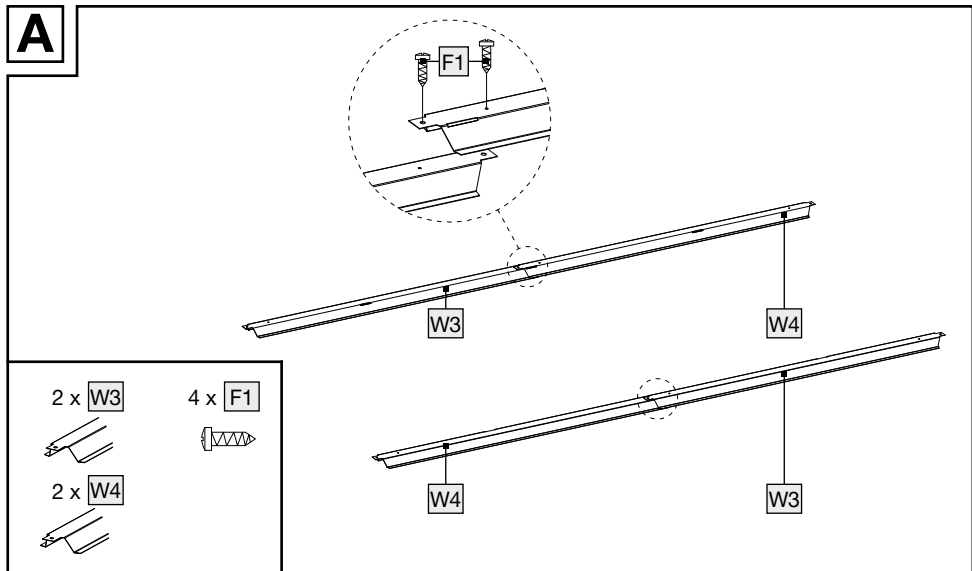
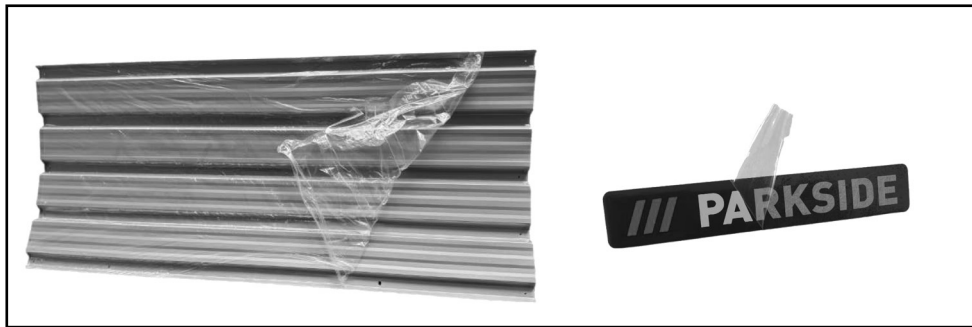

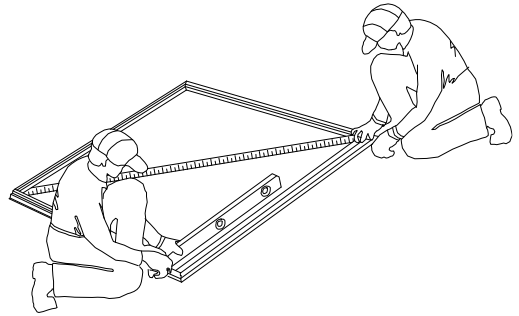
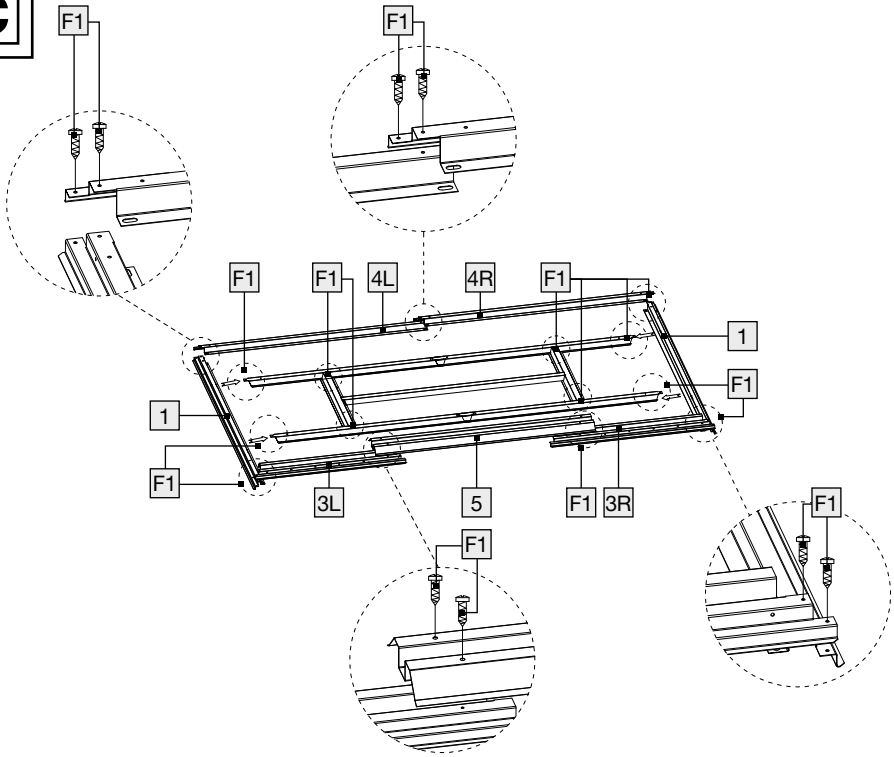
**C**

2 x 1



1 x 3R



1 x 4R



22 x F1



1 x 3L



1 x 4L





1 x 5

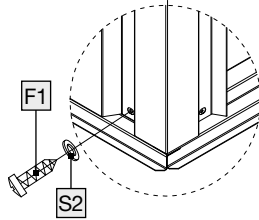
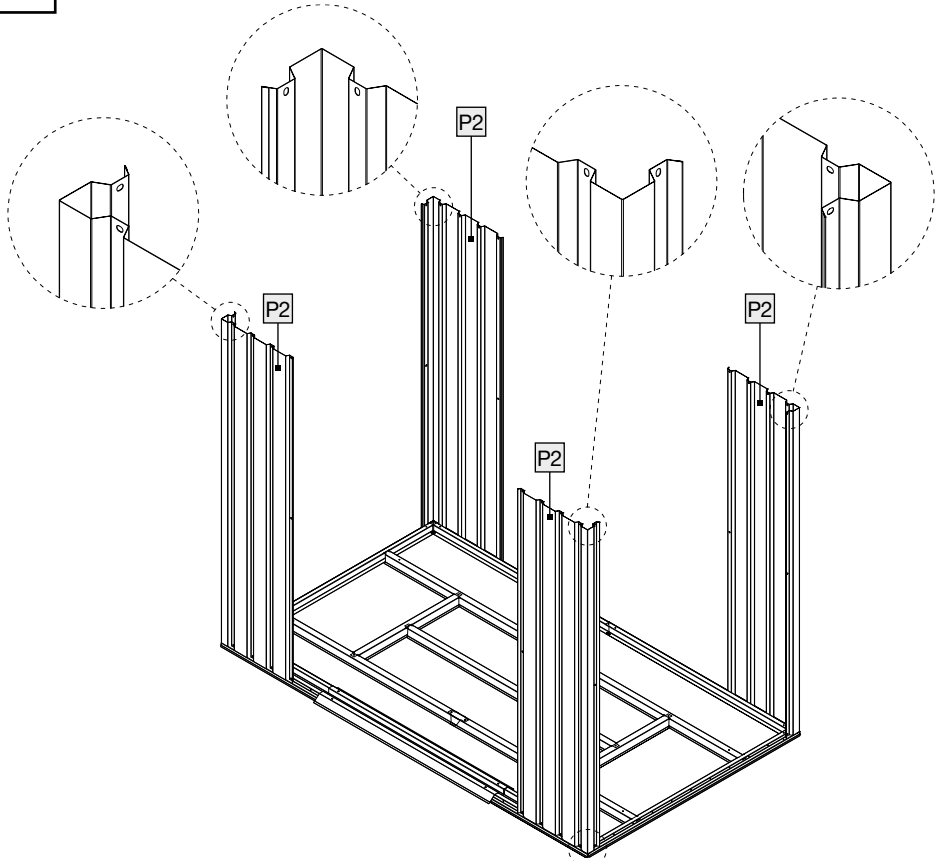

**D**



4 x P2    12 x S2



12 x F1

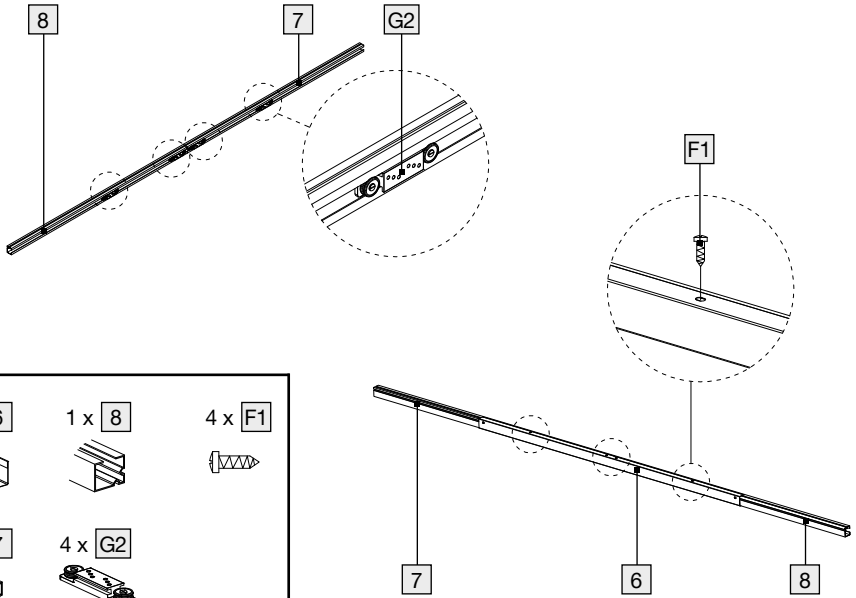
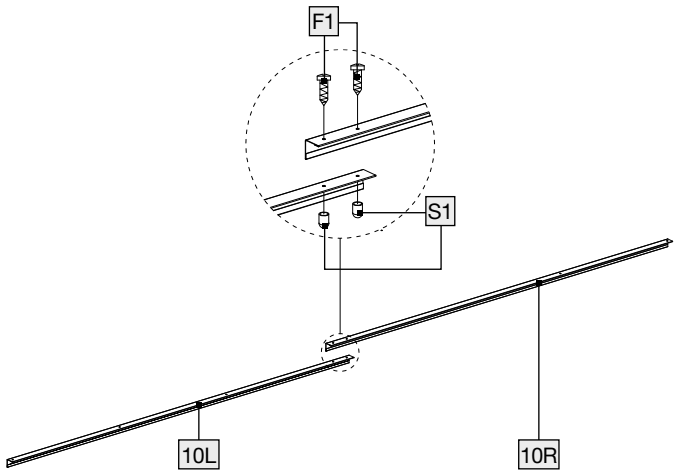

**E****F**

**G**

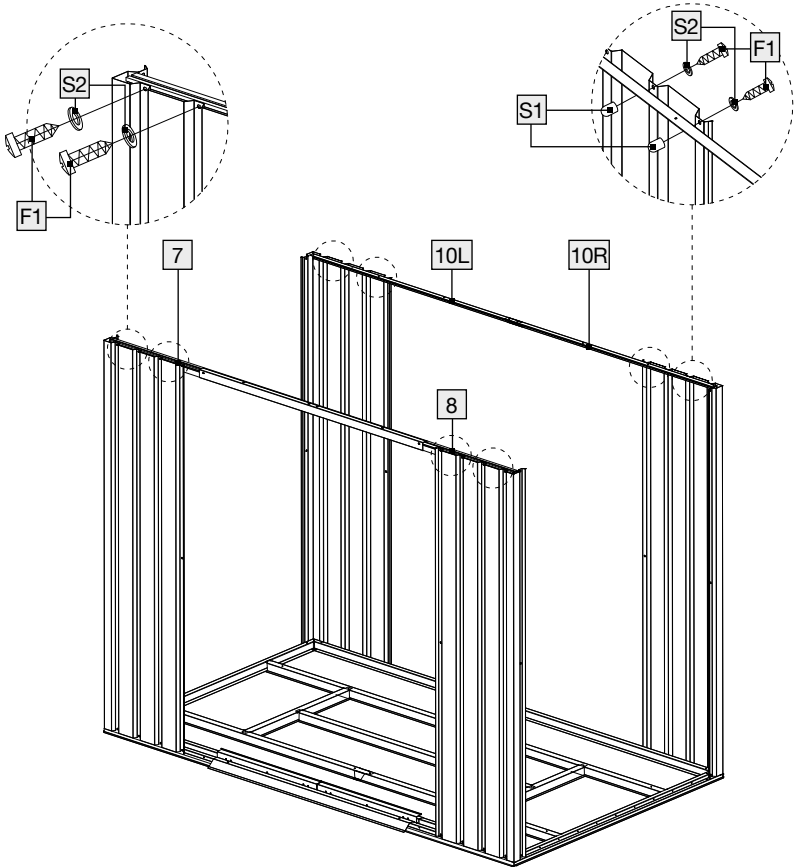

16 x **F1**



16 x **S2**



6 x **S1**



H

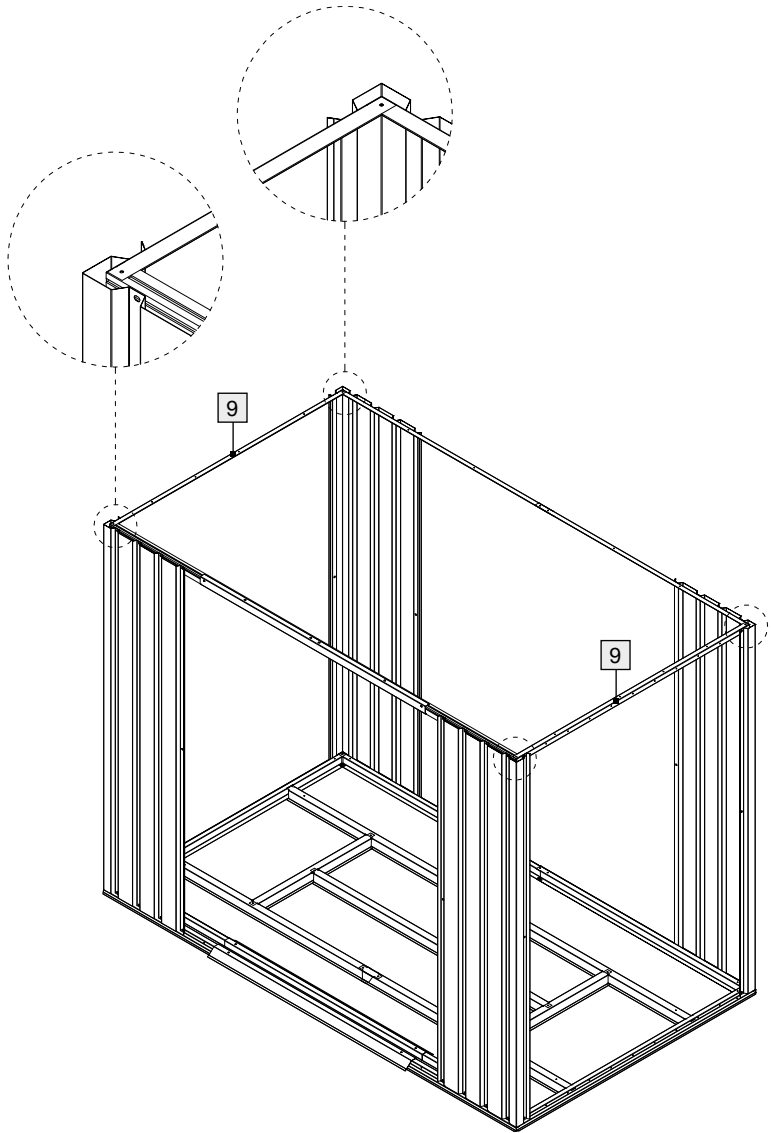

2 x 9



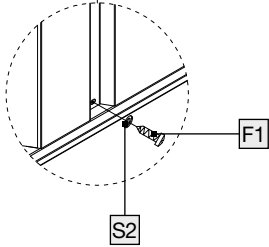
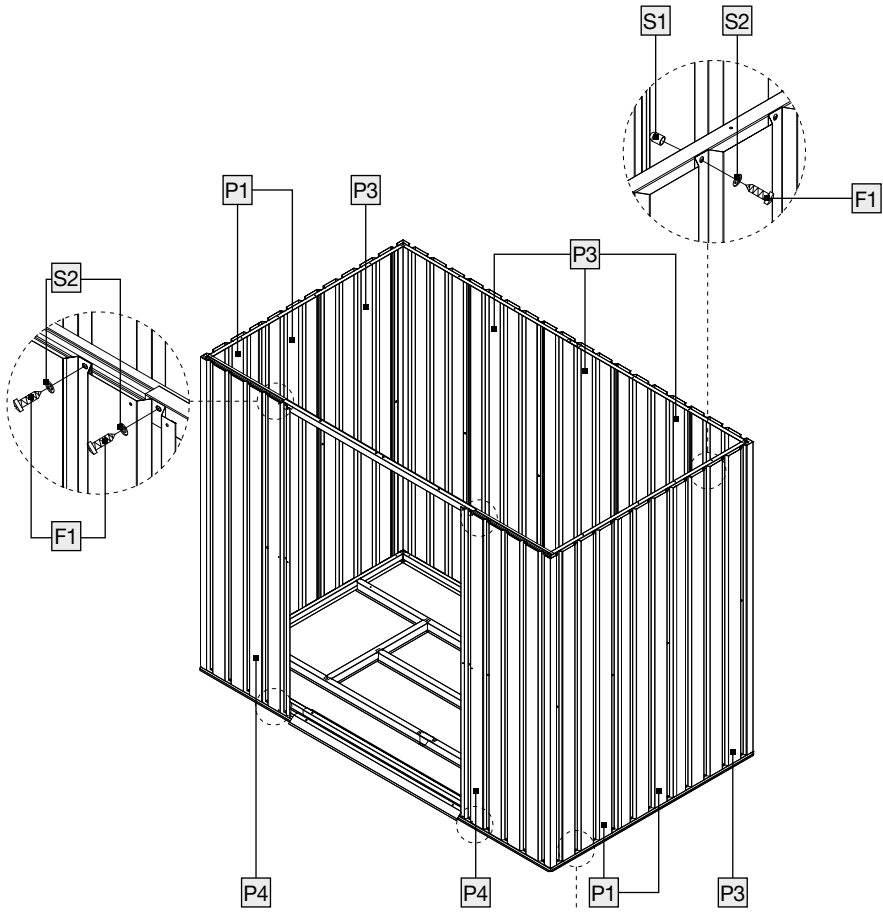

4 x P1      2 x P4      35 x S1



5 x P3      78 x F1      78 x S2

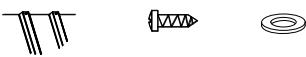

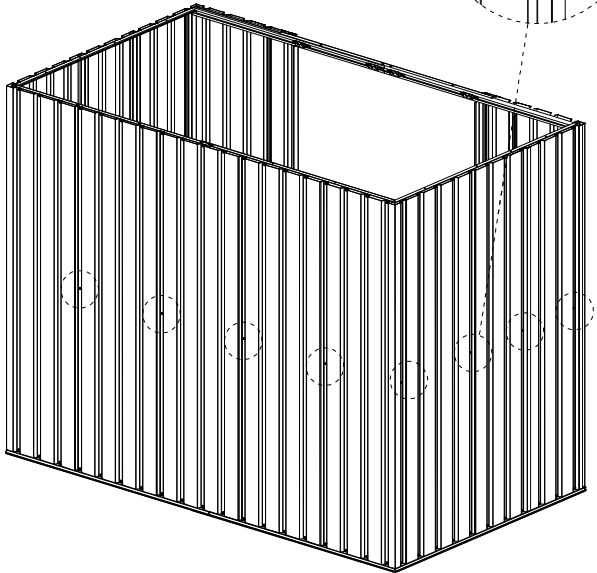
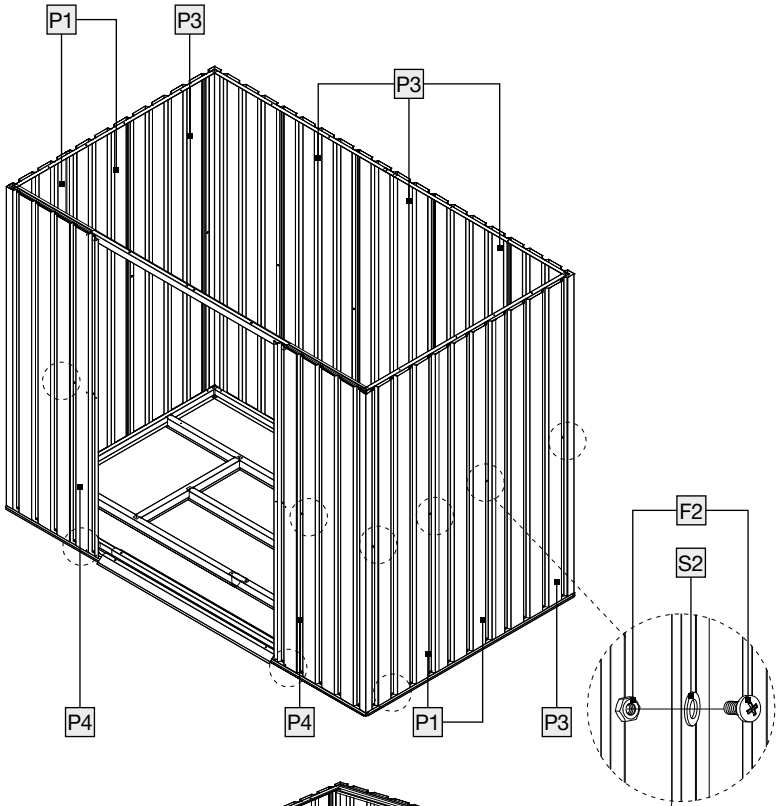
**J**14 x **F2**14 x **S2**

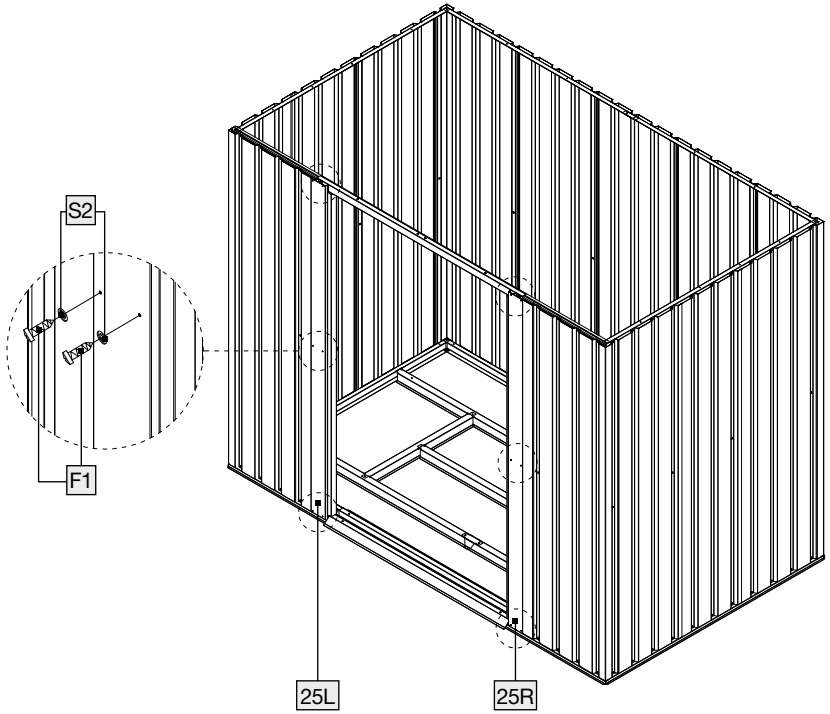
**K**

1 x 25L



12 x F1



1 x 25R





12 x S2

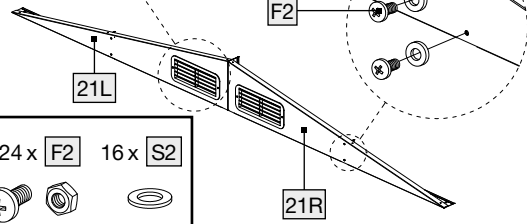
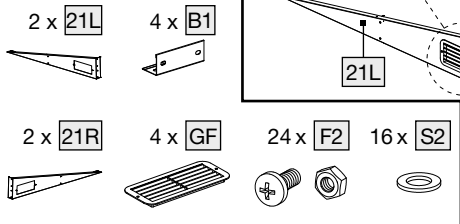
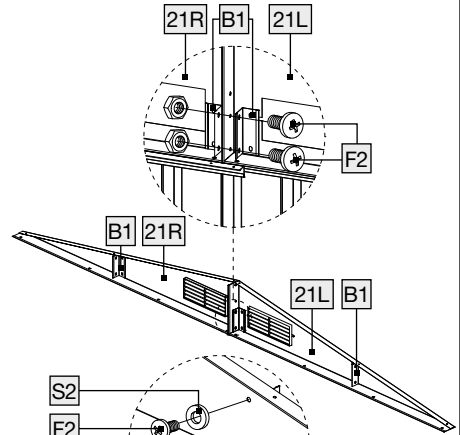
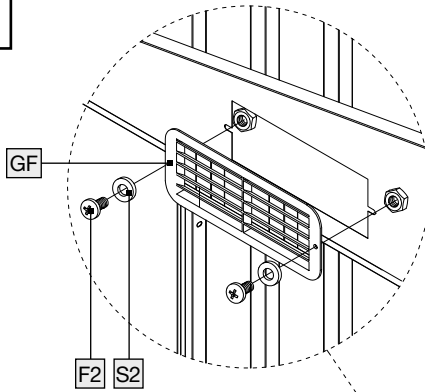
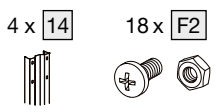
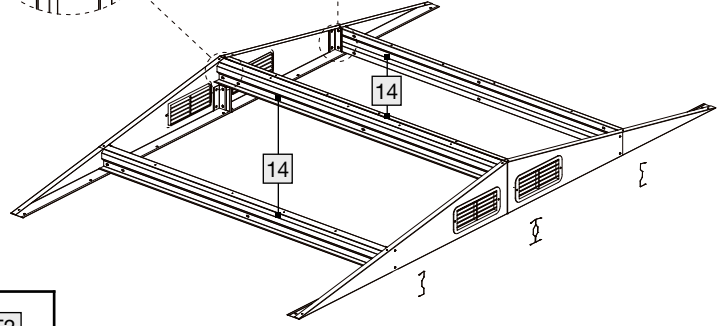
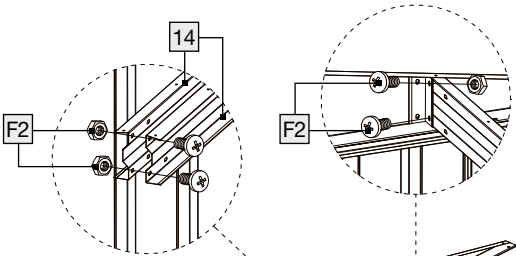

**L****M**

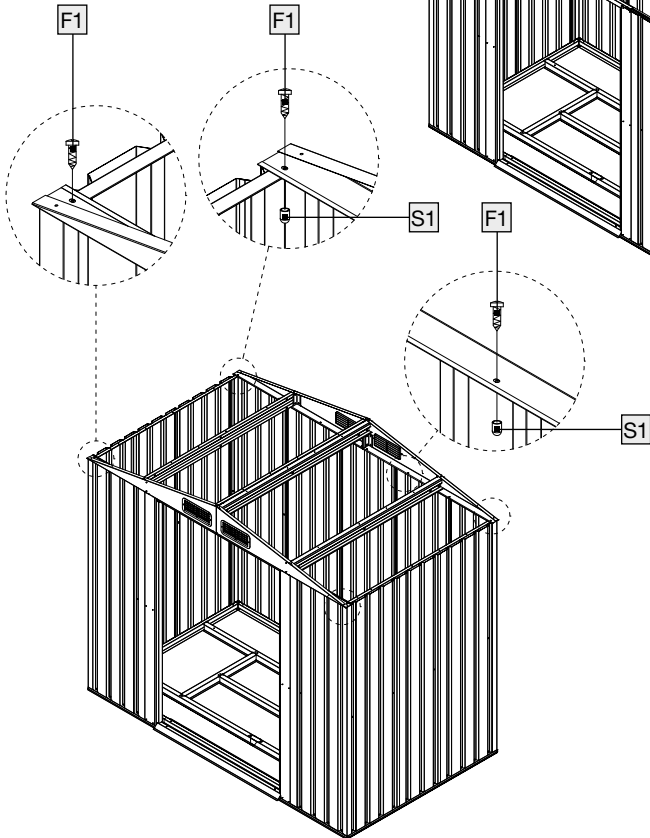
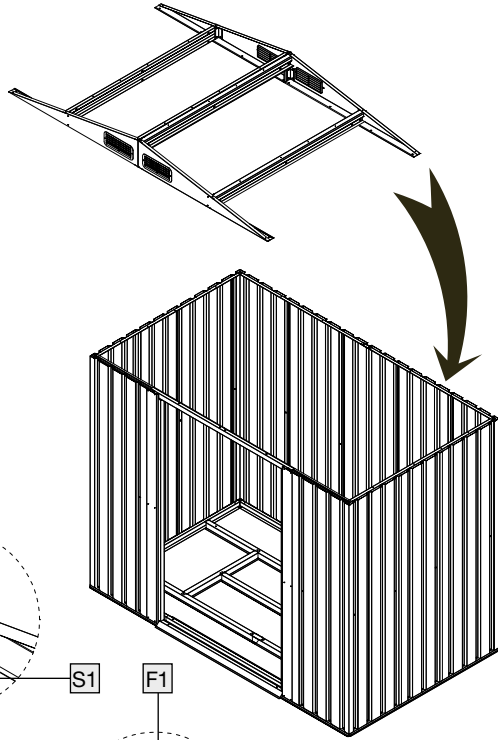
N



- 16 x **F1**  

- 8 x **S1**  

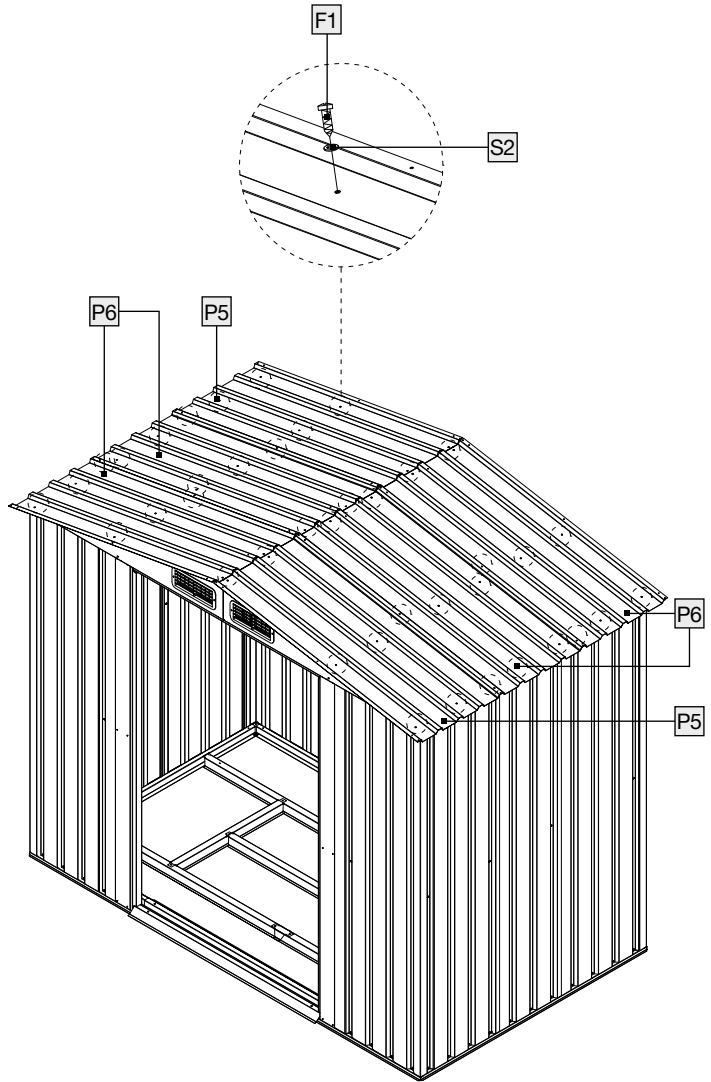
O



2 x P5



44 x F1



4 x P6



44 x S2



P

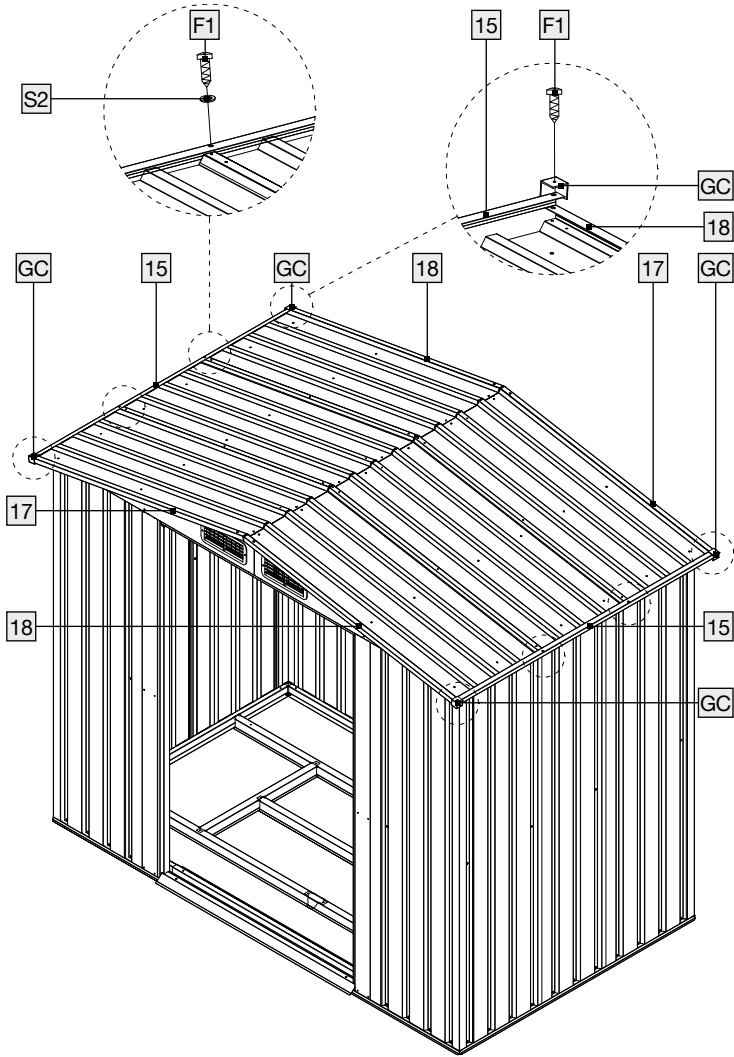

2 x 15



2 x 18



8 x F1



2 x 17



4 x GC



4 x S2



Q

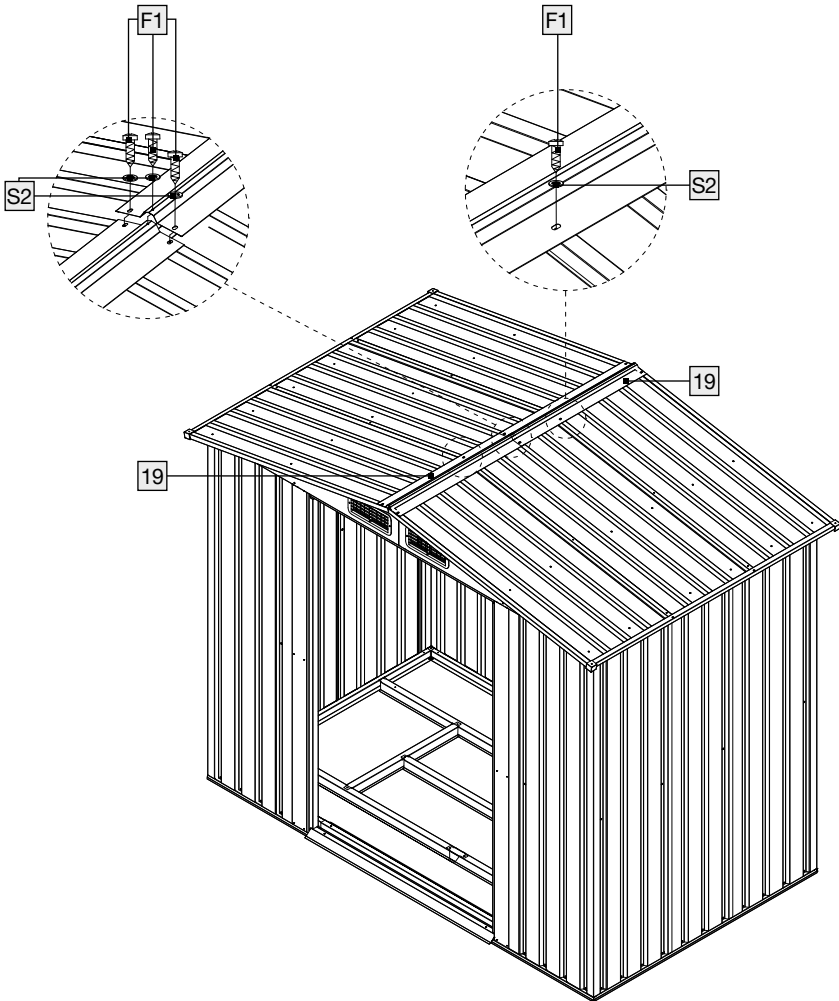

2 x 19



5 x S2



5 x F1

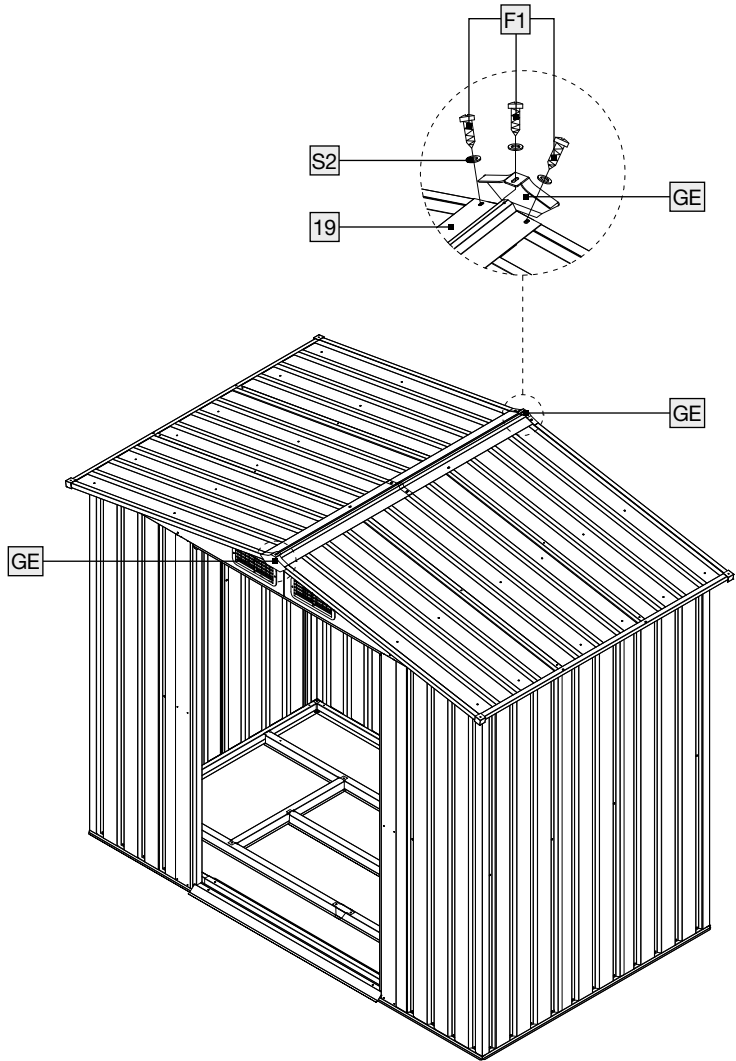

**R**

2 x GE

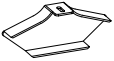

6 x S2



6 x F1

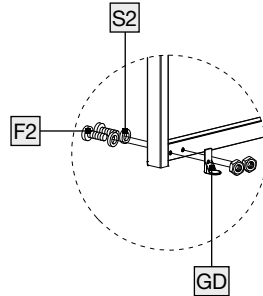
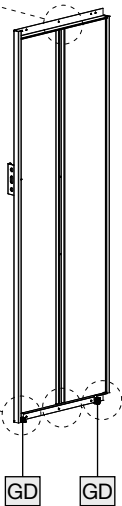
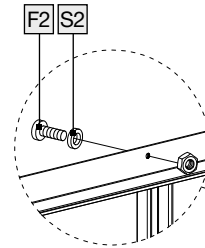
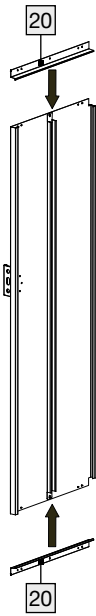
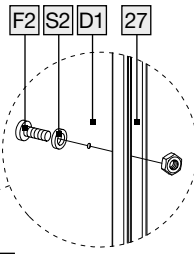
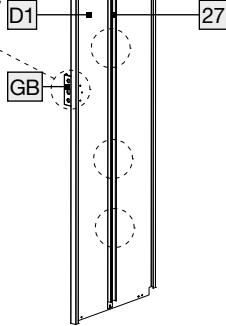
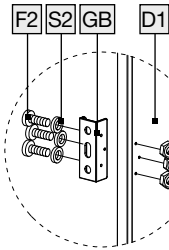

**S**

2 x 20



2 x GD



1 x 27



13 x F2

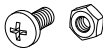

1 x D1



13 x S2



2 x GB



**T**

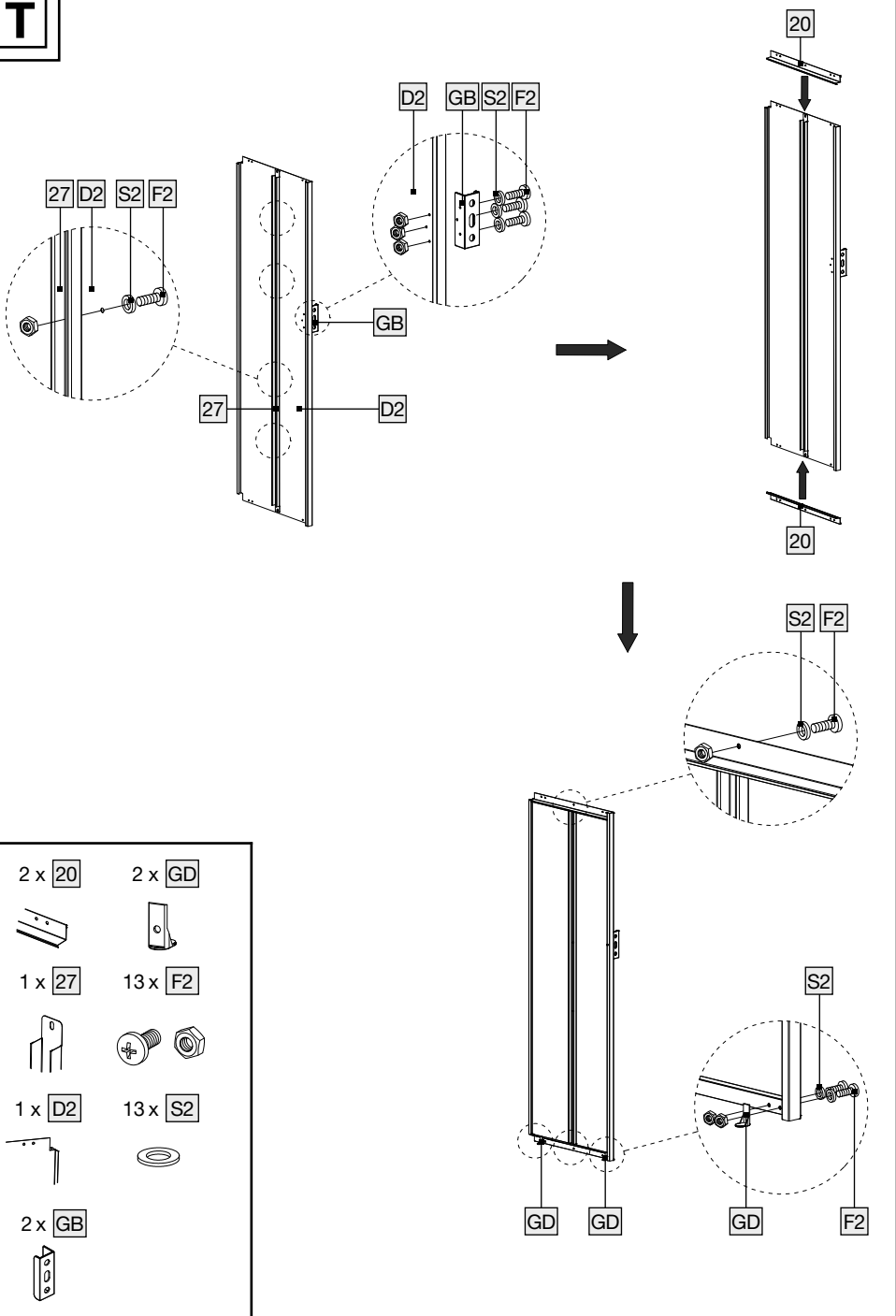

U

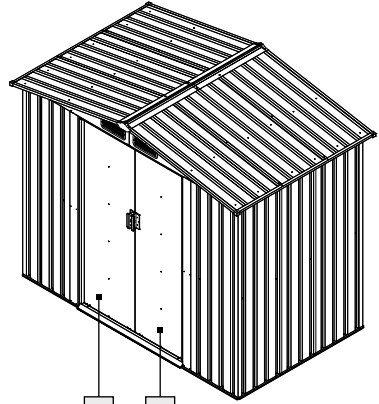
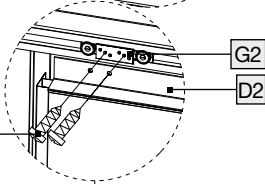
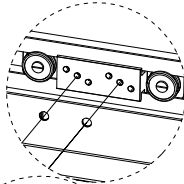

F3

G2

D2

D1

D2

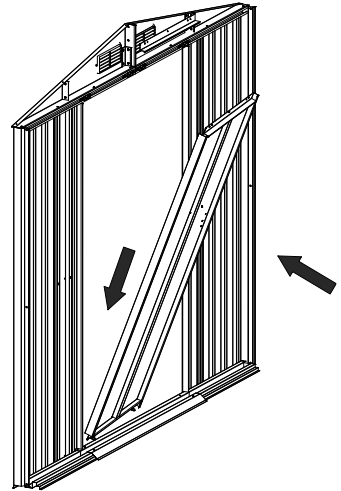
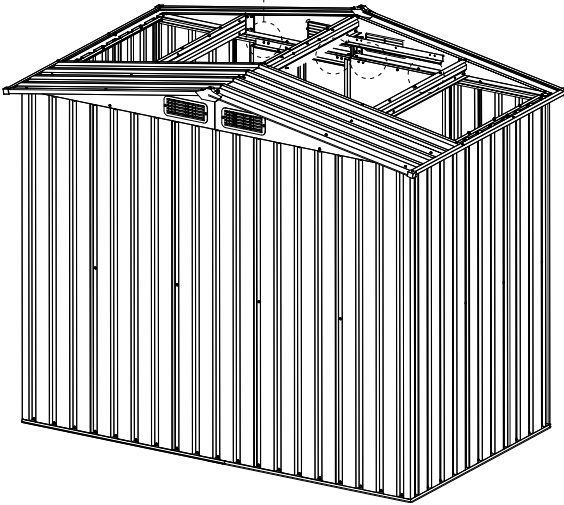

8 x F3

4 x G2

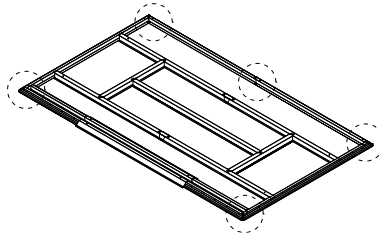
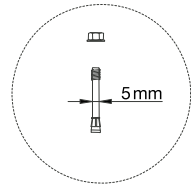
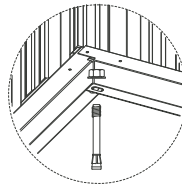
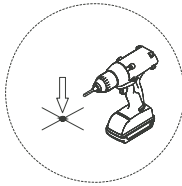
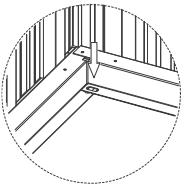
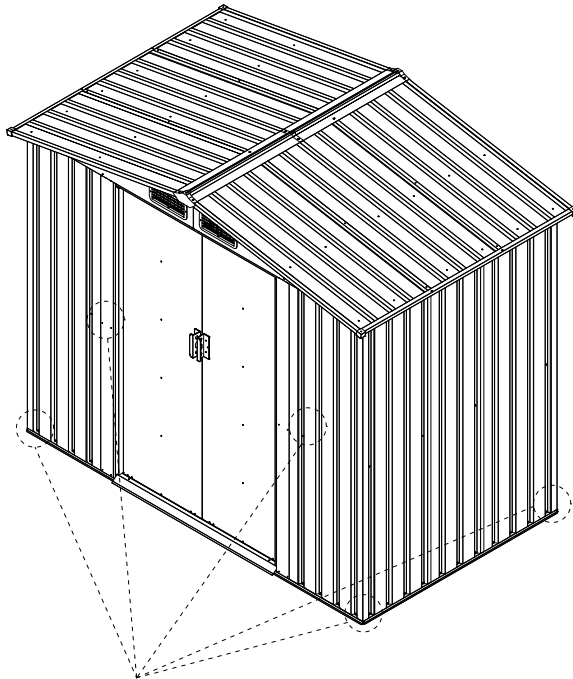

**V**

- ⚠ The product must be securely anchored to a solid, dry, flat and level surface.  
**Note:** Ground anchor is not included.
- ⚠ Das Produkt muss sicher auf einer festen, trockenen, ebenen und waagerechten Fläche verankert werden.  
**Hinweis:** Bodenanker nicht im Lieferumfang enthalten.
- ⚠ Le produit doit être solidement ancré sur une surface ferme, sèche, plane et horizontale.  
**Remarque :** Les ancrages au sol ne sont pas fournis.

W

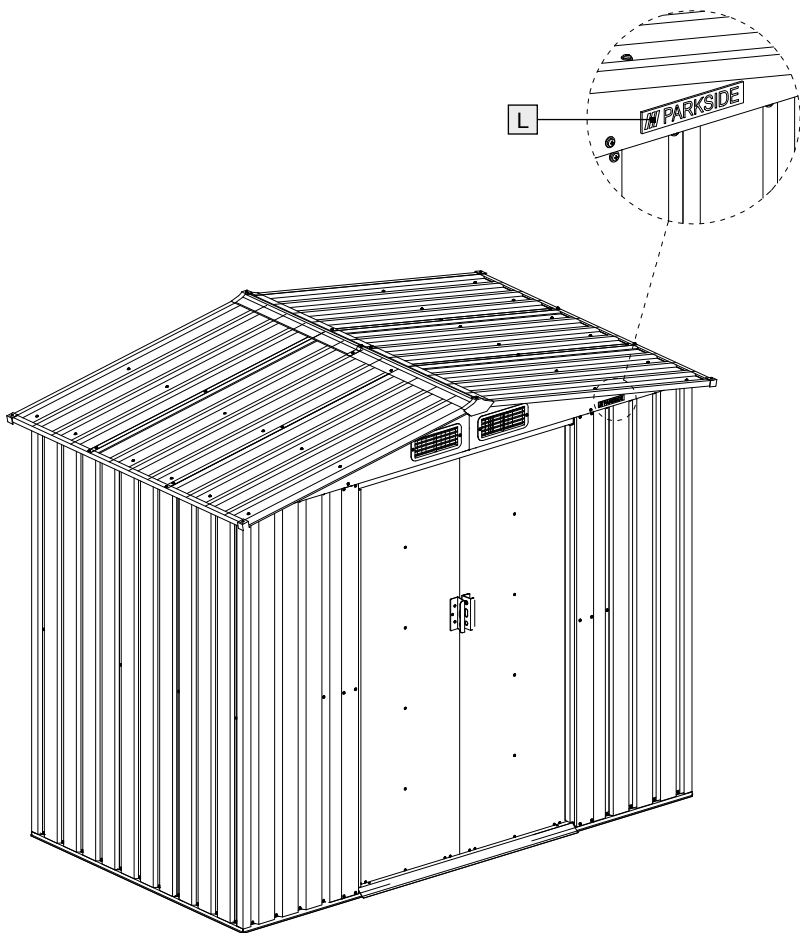

1 x L

 PARKSIDE

**OWIM GmbH & Co. KG**

Stiftsbergstraße 1  
74167 Neckarsulm  
GERMANY

Model no.: HG13948

Version: 01/2026

Last Information Update · Stand der Informationen

Version des informations · Stand van de informatie

Versione delle informazioni · Estado de las

informaciones · Estado das informações:

11/2025 · Ident.-No.: HG13948112025-1

---

IAN 510788\_2507

