

Melinera®



LED-SOLARLEUCHTEN

DE AT CH

LED-SOLARLEUCHTEN

Bedienungs- und Sicherheitshinweise

FR CH

BALISES SOLAIRES À LED

Instructions d'utilisation et consignes de sécurité

IT CH

LAMPADA LED AD ENERGIA SOLARE

Indicazioni per l'uso e per la sicurezza

IAN 315488

DE AT CH

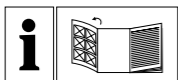

DE/AT/CH	Bedienungs- und Sicherheitshinweise	Seite	5
FR/CH	Instructions d'utilisation et consignes de sécurité	Page	14
IT/CH	Indicazioni per l'uso e per la sicurezza	Pagina	23

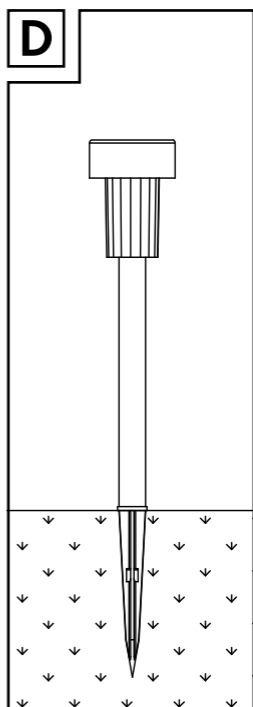
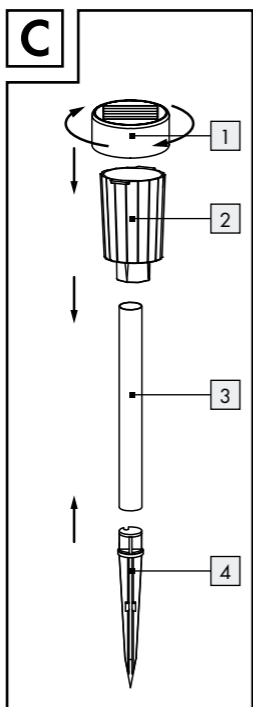
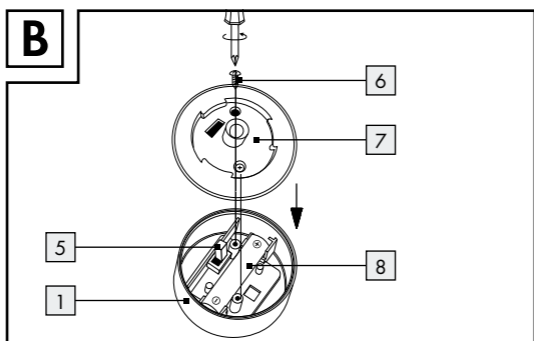
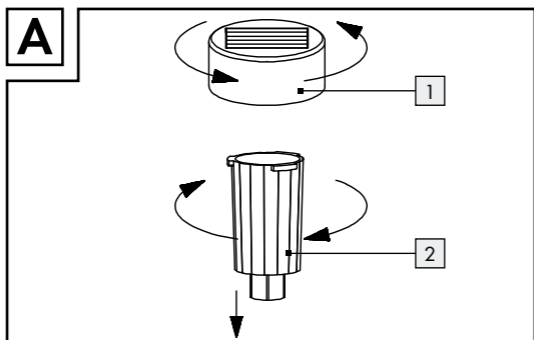

Einleitung	Seite	6
Bestimmungsgemäße Verwendung	Seite	6
Teilebeschreibung	Seite	6
Lieferumfang	Seite	6
Technische Daten	Seite	7
Sicherheitshinweise	Seite	7
Produktspezifische Sicherheitshinweise	Seite	7
Sicherheitshinweise für Batterien / Akkus	Seite	8
Funktionsweise	Seite	9
Inbetriebnahme	Seite	9
Produkt montieren	Seite	9
Produkt aufstellen	Seite	9
Akku austauschen	Seite	10
Akku aufladen	Seite	10
Wartung und Reinigung	Seite	11
Fehler beheben	Seite	11
Entsorgung	Seite	11
Garantie	Seite	12

LED-Solarleuchten

● Einleitung

Wir beglückwünschen Sie zum Kauf Ihres neuen Produkts. Sie haben sich damit für ein hochwertiges Produkt entschieden. Die Bedienungsanleitung ist Teil dieses Produkts. Sie enthält wichtige Hinweise für Sicherheit, Gebrauch und Entsorgung. Machen Sie sich vor der Benutzung des Produkts mit allen Bedien- und Sicherheitshinweisen vertraut. Benutzen Sie das Produkt nur wie beschrieben und für die angegebenen Einsatzbereiche. Händigen Sie alle Unterlagen bei Weitergabe des Produkts an Dritte mit aus.

● Bestimmungsgemäße Verwendung

Das Produkt dient zur Beleuchtung im Außenbereich. Das Produkt ist nur für den privaten Einsatzbereich, nicht für den gewerblichen Einsatz und nur für die angegebenen Einsatzbereiche bestimmt.

-  Dieses Produkt ist nicht zur Raumbelichtung im Haushalt geeignet.
- Dieses Produkt eignet sich für extreme Temperaturen bis zu -21 °C.

● Teilebeschreibung

- | | | | |
|---|-------------------|---|-------------------------------|
| 1 | Solarzellogehäuse | 5 | ON-/OFF-Schalter
(EIN/AUS) |
| 2 | Lampenschirm | 6 | Befestigungsschrauben |
| 3 | Stab | 7 | Akkufachabdeckung |
| 4 | Erdspieß | 8 | Akku |

● Lieferumfang

5 Solarzellogehäuse mit LED und Akku
5 Lampenschirme
5 Stäbe
5 Erdspieße
1 Bedienungsanleitung

HG03854A: 1 x grün, 1 x blau, 1 x lila,
1 x türkis, 1 x pink
HG03854B: 5 x anthrazit

● Technische Daten

Betriebsspannung:	1,2 V $\overline{=}$ (Gleichstrom)
Akku:	1 x Ni-MH-Akku / AAA / 1,2 V $\overline{=}$ (Gleichstrom) / 150 mAh
Leuchtmittel:	1 x LED (nicht austauschbar)
Nennleistung LED:	ca. 0,06 W pro LED
Schutzgrad:	 IP44 (spritzwasser- geschützt)
Solarzelle:	ca. 30 x 30 mm (L x B)
Leuchtdauer (bei vollem Akku):	ca. 8 Stunden



Sicherheitshinweise

BEWAHREN SIE ALLE SICHERHEITSHINWEISE UND ANWEISUNGEN FÜR DIE ZUKUNFT AUF!

- Dieses Produkt kann von Kindern ab 8 Jahren und darüber sowie von Personen mit verringerten physischen, sensorischen oder mentalen Fähigkeiten oder Mangel an Erfahrung und Wissen benutzt werden, wenn sie beaufsichtigt oder bezüglich des sicheren Gebrauchs des Produkts unterwiesen wurden und die daraus resultierenden Gefahren verstehen. Kinder dürfen nicht mit dem Produkt spielen. Reinigung und Benutzerwartung dürfen nicht von Kindern ohne Beaufsichtigung durchgeführt werden.
- Verwenden Sie das Produkt nicht, wenn Sie irgendwelche Beschädigungen feststellen.
- Das Leuchtmittel ist nicht austauschbar.
- Sollte das Leuchtmittel am Ende seiner Lebensdauer ausfallen, muss das ganze Produkt ersetzt werden.

● Produktspezifische Sicherheitshinweise

- Achten Sie darauf, dass die Solarzelle nicht verschmutzt oder im Winter durch Schnee und Eis bedeckt ist. Dies verringert die Leistungsfähigkeit der Solarzelle.



Sicherheitshinweise für Batterien / Akkus

- **LEBENSGEFAHR!** Halten Sie Batterien / Akkus außer Reichweite von Kindern. Suchen Sie im Falle eines Verschluckens sofort einen Arzt auf!
-  **EXPLOSIONSGEFAHR!** Laden Sie nicht aufladbare Batterien niemals wieder auf. Schließen Sie Batterien / Akkus nicht kurz und / oder öffnen Sie diese nicht. Überhitzung, Brandgefahr oder Platzen können die Folge sein.
- Werfen Sie Batterien / Akkus niemals in Feuer oder Wasser.
- Setzen Sie Batterien / Akkus keiner mechanischen Belastung aus.

Risiko des Auslaufens von Batterien / Akkus

- Vermeiden Sie extreme Bedingungen und Temperaturen, die auf Batterien / Akkus einwirken können, z. B. auf Heizkörpern / durch direkte Sonneneinstrahlung.
- Wenn Batterien / Akkus ausgelaufen sind, vermeiden Sie den Kontakt von Haut, Augen und Schleimhäuten mit den Chemikalien! Spülen Sie die betroffenen Stellen sofort mit klarem Wasser und suchen Sie einen Arzt auf!
-  **SCHUTZHANDSCHUHE TRAGEN!** Ausgelaufene oder beschädigte Batterien / Akkus können bei Berührung mit der Haut Verätzungen verursachen. Tragen Sie deshalb in diesem Fall geeignete Schutzhandschuhe.
- Im Falle eines Auslaufens der Batterien / Akkus entfernen Sie diese sofort aus dem Produkt, um Beschädigungen zu vermeiden.
- Entfernen Sie die Batterien / Akkus, wenn das Produkt längere Zeit nicht verwendet wird.

Risiko der Beschädigung des Produkts

- Verwenden Sie ausschließlich den angegebenen Batterietyp / Akkutyp!
- Setzen Sie Batterien / Akkus gemäß der Polaritätskennzeichnung (+) und (-) an Batterie / Akku und des Produkts ein.
- Reinigen Sie Kontakte an Batterie / Akku und im Batteriefach vor dem Einlegen!
- Entfernen Sie erschöpfte Batterien / Akkus umgehend aus dem Produkt.

● Funktionsweise

Die eingebaute Solarzelle des Produkts wandelt bei Sonneneinstrahlung das Licht in elektrische Energie um und speichert diese in einem Ni-MH-Akku. Schalten Sie das Produkt mit dem ON-/OFF-Schalter **5** ein. Das Produkt schaltet sich bei beginnender Dunkelheit automatisch ein. Die eingebaute LED ist ein sehr langlebiges und energiesparendes Leuchtmittel. Die Leuchtdauer ist von der Sonneneinstrahlung, dem Einfallswinkel des Lichts auf die Solarzelle und der Temperatur (wegen der Temperaturabhängigkeit der Akkukapazität) abhängig. Ideal ist ein senkrechter Lichteinfallswinkel bei Temperaturen über dem Gefrierpunkt. Der Akku **8** erreicht erst nach mehreren Lade- und Entladezyklen seine maximale Kapazität.

● Inbetriebnahme

Hinweis: Entfernen Sie vollständig das Verpackungsmaterial.

● Produkt montieren

Montieren Sie das Produkt gemäß Abbildungen A, C, D:

1. Drehen Sie das Solarzellengehäuse **1** gegen den Uhrzeigersinn aus dem Lampenschirm **2** (siehe Abb. A).
2. Schieben Sie den ON-/OFF-Schalter **5** auf Position ON, um das Licht einzuschalten.
3. Setzen Sie das Solarzellengehäuse **1** in den Lampenschirm **2** ein und drehen Sie es im Uhrzeigersinn fest.
4. Stecken Sie den Lampenschirm **2** auf den Stab **3**.
5. Nehmen Sie den Erdspieß **4** aus dem Stab **3** heraus und setzen Sie den Erdspieß **4** mit der Spitze nach unten zeigend in den Stab **3** ein (siehe Abb. C).
6. Ihr Produkt ist nun einsatzbereit (siehe Abb. D).

● Produkt aufstellen

- Stecken Sie das montierte Produkt so weit in den Boden (Rasen, Blumenbeet), dass es stabil steht.
- Achten Sie auf einen sicheren Stand. Wenden Sie bei der Montage bzw. beim Aufstellen keine Gewalt an, z. B. durch Hammerschläge. Dies beschädigt das Produkt. Um ein optimales Ergebnis zu erzielen, stellen Sie das Produkt an einem Ort auf, an dem die Solarzelle möglichst lange direktem Sonnenlicht ausgesetzt ist.
- Stellen Sie sicher, dass die Solarzelle nicht von einer anderen Lichtquelle, wie z. B. Hof- oder Straßenbeleuchtung

beeinflusst wird, da sich das Licht sonst in der Dämmerung nicht einschaltet.

- Bei niedriger Helligkeit schaltet sich das Licht automatisch ein, bei normaler Umgebungshelligkeit schaltet sich das Licht wieder aus.

● Akku austauschen

Um eine optimale Leistung zu erzielen, sollte der Akku alle 12 Monate ausgetauscht werden.

1. Trennen Sie das Solarzellengehäuse **1** vom Lampenschirm **2**, indem Sie es gegen den Uhrzeigersinn drehen (siehe Abb. A). Schalten Sie das Licht mit dem ON-/OFF-Schalter **5** aus, indem Sie den Schalter auf die Position „OFF“ schieben.
2. Lösen Sie mittels eines kleinen Kreuzschlitzschraubendrehers die Befestigungsschrauben **6**. Hebeln Sie anschließend den Akkufachdeckel **7** des Solarzellengehäuses **1** mittels eines Schlitzschraubendrehers (siehe Abb. B) auf.
3. Achten Sie darauf, dass Sie keine Kabel oder Kabelverbindungen beschädigen (siehe Abb. B).
4. Ersetzen Sie den alten Akku **8** durch einen neuen. Achten Sie beim Einsetzen auf die richtige Polarität. Diese wird im Akkufach angezeigt. Verwenden Sie nur Akkus des empfohlenen Typs (siehe „Technische Daten“).
5. Schließen Sie den Akkufachdeckel **7**, ziehen Sie die Befestigungsschrauben **6** mittels eines kleinen Kreuzschlitzschraubendrehers an. Schieben Sie den ON-/OFF-Schalter **5** auf die Position „ON“.
6. Verbinden Sie das Solarzellengehäuse **1** wieder mit dem Lampenschirm **2**. Setzen Sie anschließend die anderen Teile des Produkts zusammen (siehe Abb. C).

● Akku aufladen

Achten Sie darauf, dass das Produkt eingeschaltet sein muss, wenn der Akku lädt.

Die Ladedauer der Akkus bei Nutzung der Solarzelle ist abhängig von der Lichtintensität der Sonnenstrahlung und dem Einfallswinkel des Lichts auf die Solarzelle. Stellen Sie die Solarzelle möglichst senkrecht zum Lichteinfallswinkel auf. So erhalten Sie die höchste Strahlungsintensität.

● Wartung und Reinigung

Die LED ist nicht austauschbar. Das Produkt ist bis auf einen erforderlichen Akkuwechsel wartungsfrei.

- Reinigen Sie das Produkt regelmäßig mit einem trockenen, fusselfreien Tuch. Verwenden Sie bei stärkeren Verschmutzungen ein leicht angefeuchtetes Tuch.

● Fehler beheben

Hinweis: Das Produkt enthält empfindliche elektronische Bauteile. Daher ist es möglich, dass es durch Funkübertragungsgeräte in unmittelbarer Nähe gestört wird. Falls Sie Störungen in der Funktion feststellen, entfernen Sie solche Störquellen aus der Umgebung des Produkts.

Hinweis: Elektrostatische Entladungen können zu Funktionsstörungen führen. Entfernen Sie bei solchen Funktionsstörungen kurzzeitig den Akku und setzen Sie diesen erneut ein.

Fehler	Ursache	Lösung
Das Licht schaltet sich nicht ein, obwohl das Produkt den ganzen Tag von der Sonne angestrahlt wurde.	Künstliche Lichtquellen, wie z. B. Straßenlichter, stören das Produkt.	Montieren Sie das Produkt an einer Stelle, an der es nicht von anderen Lichtquellen gestört werden kann.
Das Licht schaltet sich nicht oder nur kurz ein.	Der Akku ist kaputt oder das Tageslicht hat nicht ausgereicht.	Tauschen Sie den Akku aus, oder montieren Sie das Produkt an einer Stelle, an der es mehr Sonnenlicht erhält.

● Entsorgung

Die Verpackung besteht aus umweltfreundlichen Materialien, die Sie über die örtlichen Recyclingstellen entsorgen können.



Beachten Sie die Kennzeichnung der Verpackungsmaterialien bei der Abfalltrennung, diese sind gekennzeichnet mit Abkürzungen (a) und Nummern (b) mit folgender Bedeutung: 1–7: Kunststoffe / 20–22: Papier und Pappe / 80–98: Verbundstoffe.



Das Produkt und die Verpackungsmaterialien sind recycelbar, entsorgen Sie diese getrennt für eine bessere Abfallbehandlung. Das Triman-Logo gilt nur für Frankreich.



Möglichkeiten zur Entsorgung des ausgedienten Produkts erfahren Sie bei Ihrer Gemeinde- oder Stadtverwaltung.



Werfen Sie Ihr Produkt, wenn es ausgedient hat, im Interesse des Umweltschutzes nicht in den Hausmüll, sondern führen Sie es einer fachgerechten Entsorgung zu. Über Sammelstellen und deren Öffnungszeiten können Sie sich bei Ihrer zuständigen Verwaltung informieren.

Defekte oder verbrauchte Batterien / Akkus müssen gemäß Richtlinie 2006/66/EG und deren Änderungen recycelt werden. Geben Sie Batterien / Akkus und / oder das Produkt über die angebotenen Sammeleinrichtungen zurück.



Umweltschäden durch falsche Entsorgung der Batterien / Akkus!

Batterien / Akkus dürfen nicht über den Hausmüll entsorgt werden. Sie können giftige Schwermetalle enthalten und unterliegen der Sondermüllbehandlung. Die chemischen Symbole der Schwermetalle sind wie folgt: Cd = Cadmium, Hg = Quecksilber, Pb = Blei. Geben Sie deshalb verbrauchte Batterien / Akkus bei einer kommunalen Sammelstelle ab.

● **Garantie**

Das Produkt wurde nach strengen Qualitätsrichtlinien sorgfältig produziert und vor Anlieferung gewissenhaft geprüft. Im Falle von Mängeln dieses Produkts stehen Ihnen gegen den Verkäufer des Produkts gesetzliche Rechte zu. Diese gesetzlichen Rechte werden durch unsere im Folgenden dargestellte Garantie nicht eingeschränkt.

Sie erhalten auf dieses Produkt 3 Jahre Garantie ab Kaufdatum. Die Garantiefrist beginnt mit dem Kaufdatum. Bitte bewahren Sie den Original-Kassenbon gut auf. Diese Unterlage wird als Nachweis für den Kauf benötigt.

Tritt innerhalb von 3 Jahren ab dem Kaufdatum dieses Produkts ein Material- oder Fabrikationsfehler auf, wird das Produkt von uns – nach unserer Wahl – für Sie kostenlos repariert oder

ersetzt. Diese Garantie verfällt, wenn das Produkt beschädigt, nicht sachgemäß benutzt oder gewartet wurde.

Die Garantieleistung gilt für Material- oder Fabrikationsfehler. Diese Garantie erstreckt sich nicht auf Produktteile, die normaler Abnutzung ausgesetzt sind (z. B. Batterien) und daher als Verschleißteile angesehen werden können oder Beschädigungen an zerbrechlichen Teilen, z. B. Schalter, Akkus oder die aus Glas gefertigt sind.

CE IP44

Introduction	Page 15
Utilisation conforme	Page 15
Descriptif des pièces	Page 15
Contenu de la livraison.....	Page 15
Caractéristiques techniques.....	Page 16
Consignes de sécurité	Page 16
Instructions de sécurité spécifiques au produit.....	Page 16
Consignes de sécurité relatives aux piles / aux piles rechargeables.....	Page 17
Fonctionnement	Page 18
Mise en service	Page 18
Montage du produit	Page 18
Installation du produit.....	Page 18
Remplacer la pile	Page 19
Chargement de la pile.....	Page 19
Entretien et nettoyage	Page 20
Problèmes et solutions	Page 20
Mise au rebut	Page 20
Garantie	Page 21

Balises solaires à LED

● Introduction

Nous vous félicitons pour l'achat de votre nouveau produit. Vous avez opté pour un produit de grande qualité. Le mode d'emploi fait partie intégrante de ce produit. Il contient des indications importantes pour la sécurité, l'utilisation et la mise au rebut. Veuillez lire consciencieusement toutes les indications d'utilisation et de sécurité du produit. Ce produit doit uniquement être utilisé conformément aux instructions et dans les domaines d'application spécifiés. Lors d'une cession à tiers, veuillez également remettre tous les documents.

● Utilisation conforme

Le produit sert à l'éclairage des espaces extérieurs. Le produit se destine à une utilisation privée, et non à une utilisation commerciale ou à d'autres domaines d'utilisation.

-  Ce produit ne peut pas servir d'éclairage de pièce.
- Ce produit résiste aux températures extrêmes, jusqu'à -21 °C.

● Descriptif des pièces

- | | | | |
|---|--|---|----------------------------------|
| 1 | Boîtier à cellule solaire | 6 | Vis de fixation |
| 2 | Abat-jour | 7 | Couvercle du compartiment à pile |
| 3 | Tige | 8 | Pile |
| 4 | Piquet | | |
| 5 | Interrupteur ON / OFF (MARCHE / ARRÊT) | | |

● Contenu de la livraison

5 boîtiers de cellule solaire avec LED et pile
5 abat-jours
5 tiges
5 piquets
1 mode d'emploi

HG03854A : 1 x vert, 1 x bleu, 1 x lilas,
1 x turquoise, 1 x rose
HG03854B : 5 x anthracite

● Caractéristiques techniques

Tension de service :	1,2 V $\overline{=}$ (courant continu)
Pile :	1 x pile Ni-MH/AAA/ 1,2 V $\overline{=}$ (courant continu) / 150 mAh
Ampoule :	1 x LED (ne peut être remplacée)
Puissance nominale de la LED :	env. 0,06 W par LED
Indice de protection :	 IP44 (projections d'eau)
Cellule solaire :	env. 30 x 30 mm (L x l)
Durée d'éclairage (lorsque la pile entièrement chargée) :	env. 8 heures



Consignes de sécurité

CONSERVEZ TOUTES LES CONSIGNES DE SÉCURITÉ ET INSTRUCTIONS POUR L'AVENIR !

- Ce produit peut être utilisé par des enfants âgés de 8 ans et plus ainsi que par des personnes ayant des capacités physiques, sensorielles ou mentales réduites ou manquant d'expérience ou de connaissances, s'ils sont surveillés ou s'ils ont été informés de l'utilisation sûre du produit et comprennent les risques liés à son utilisation. Les enfants ne doivent pas jouer avec le produit. Le nettoyage et l'entretien du produit ne doivent pas être effectués par des enfants laissés sans surveillance.
- Ne pas utiliser ce produit si vous constatez le moindre endommagement.
- L'ampoule ne peut pas être remplacée.
- Si l'ampoule arrive en fin de vie, l'ensemble du produit doit alors être remplacé.

● Instructions de sécurité spécifiques au produit

- Veillez à ce que la cellule solaire soit propre ou qu'elle ne soit pas recouverte de neige ou de glace en hiver. Ceci diminue sa performance.



Consignes de sécurité relatives aux piles / aux piles rechargeables

- **DANGER DE MORT !** Rangez les piles / piles rechargeables hors de la portée des enfants. En cas d'ingestion, consultez immédiatement un médecin !
-  **RISQUE D'EXPLOSION !** Ne rechargez jamais des piles non rechargeables. Ne court-circuitiez pas les piles / piles rechargeables et / ou ne les ouvrez pas ! Autrement, vous risquez de provoquer une surchauffe, un incendie ou une explosion.
- Ne jetez jamais des piles / piles rechargeables au feu ou dans l'eau.
- Ne pas soumettre les piles / piles rechargeables à une charge mécanique.

Risque de fuite des piles / piles rechargeables

- Évitez d'exposer les piles / piles rechargeables à des conditions et températures extrêmes susceptibles de les endommager, par ex. sur des radiateurs / exposition directe aux rayons du soleil.
- Lorsque les piles / piles rechargeables fuient, évitez tout contact du produit chimique avec la peau, les yeux ou les muqueuses ! Rincez les zones touchées à l'eau claire et consultez immédiatement un médecin !
-  **PORTER DES GANTS DE PROTECTION !** Les piles / piles rechargeables endommagées ou sujettes à des fuites peuvent provoquer des brûlures au contact de la peau. Vous devez donc porter des gants adéquats pour les manipuler.
- En cas de fuite des piles / piles rechargeables, retirez-les aussitôt du produit pour éviter tout endommagement.
- Retirez les piles / piles rechargeables, si vous ne comptez pas utiliser le produit pendant une période prolongée.

Risque d'endommagement du produit

- Exclusivement utiliser le type de pile / pile rechargeable spécifié.
- Insérez les piles / piles rechargeables conformément à l'indication de polarité (+) et (-) indiquée sur la pile / pile rechargeable et sur le produit.
- Nettoyez les contacts de la pile / pile rechargeable et du compartiment à pile avant d'insérer la pile !
- Retirez immédiatement les piles / piles rechargeables usées du produit.

● Fonctionnement

La cellule solaire intégrée dans le produit transforme la lumière du soleil en énergie électrique et l'accumule dans une pile Ni-MH. Allumez le produit à l'aide de l'interrupteur ON/OFF [5]. Le produit s'allume automatiquement à la tombée de la nuit. La LED intégrée est une ampoule économe en énergie d'une grande longévité. La durée d'allumage du produit dépend du rayonnement solaire, de l'angle d'incidence de la lumière sur la cellule solaire et de la température ambiante (en raison de la dépendance à la température que témoigne la capacité de la pile). La condition idéale pour l'utilisation du produit est un angle d'incidence vertical avec des températures situées au-dessus du point de gel. La pile [8] ne délivre sa capacité maximale qu'après plusieurs cycles de chargement et déchargement.

● Mise en service

Remarque : Veuillez retirer entièrement les matériaux composant l'emballage.

● Montage du produit

Assemblez le produit conformément aux illustrations A, C, D :

1. Dévissez le boîtier à cellule solaire [1] de l'abat-jour [2] en le tournant dans le sens contraire des aiguilles d'une montre (voir fig. A).
2. Poussez l'interrupteur ON/OFF [5] sur la position «ON», pour allumer la lampe.
3. Remplacez le boîtier à cellule solaire [1] sur l'abat-jour [2] et tourner-le dans le sens des aiguilles d'une montre.
4. Fixez l'abat-jour [2] sur la tige [3].
5. Retirez le piquet [4] de la tige [3] et placez le piquet [4] avec sa pointe orientée vers le bas dans la tige [3] (voir ill. C).
6. Votre produit est désormais prêt à l'emploi (voir ill. D).

● Installation du produit

- Plantez aussi profondément que possible le produit assemblé dans le sol (pelouse, massif de fleurs) afin qu'il soit installé de manière stable.
- Veillez à vous assurer de sa stabilité. Ne pas faire usage de force, par ex. utiliser un marteau, lors du montage ou de l'installation. Le produit pourrait être endommagé. Afin d'obtenir un résultat optimal, placez le produit dans un

endroit où la cellule solaire est exposée le plus longtemps possible aux rayons directs du soleil.

- Assurez-vous que la cellule solaire ne soit pas influencé par une autre source de lumière, par ex. l'éclairage d'une cour ou d'une rue, ce qui empêcherait la lumière du produit de se déclencher au coucher du soleil.
- En cas de luminosité faible, le produit s'allume automatiquement, et le produit s'éteint de nouveau si la lumière ambiante est normale.

● Remplacer la pile

Afin d'assurer une puissance optimale, il convient de remplacer la pile tous les 12 mois.

1. Dévissez le boîtier à cellule solaire [1] de l'abat-jour [2] en tournant dans le sens contraire des aiguilles d'une montre (voir fig. A). Éteignez la lampe en basculant l'interrupteur ON/OFF [5] en position «OFF».
2. Desserrez les vis de fixation [6] à l'aide d'un petit tournevis cruciforme. Soulevez ensuite le couvercle du compartiment à pile [7] du boîtier de la cellule solaire [1] avec un tournevis plat (voir ill. B).
3. Veillez à ne pas endommager de câble ni de raccord de câble (voir ill. B).
4. Remplacez l'ancienne pile [8] par une pile neuve. Lors de la mise en place de la pile, veillez à respecter la polarité. Celle-ci est indiquée dans le compartiment à pile. Utilisez uniquement des piles correspondant au type spécifié (voir „Caractéristiques techniques“).
5. Fermez le couvercle du compartiment à piles [7] et serrez les vis de fixation [6] à l'aide d'un petit tournevis cruciforme. Basculez l'interrupteur ON/OFF [5] sur la position «ON».
6. Connectez le boîtier à cellule solaire [1] de nouveau avec l'abat-jour [2]. Assemblez ensuite les autres pièces du produit (voir ill. C).

● Chargement de la pile

Tenez compte du fait que le produit doit être allumé lorsque la pile charge.

La durée de rechargement de la pile en cas d'utilisation de la cellule solaire dépend de l'intensité lumineuse du rayonnement solaire et de l'angle d'incidence de la lumière sur la cellule solaire. Placez la cellule solaire le plus verticalement possible par rapport à l'angle d'incidence de la lumière. Vous obtiendrez ainsi une intensité de rayonnement optimale.

● Entretien et nettoyage

La LED n'est pas remplaçable. Hormis le remplacement des piles en cas de besoin, le produit ne nécessite pas d'entretien.

- Nettoyez le produit régulièrement avec un chiffon sec et non-pelucheux. En cas de salissures plus importantes, utilisez un chiffon légèrement humide.

● Problèmes et solutions

Remarque : Le produit contient des composants électroniques fragiles. Il peut donc être perturbé par la proximité d'appareils émettant des ondes radios. Si vous remarquez des défaillances lors du fonctionnement du produit, éloignez les sources d'interférences se trouvant à proximité.

Remarque : Les décharges électrostatiques peuvent entraîner des dysfonctionnements. En cas de dérangements, enlever la pile, puis la réinsérer au bout d'un moment.

Dysfonctionnement	Cause	Solution
La lumière ne s'allume pas, alors que le produit est resté exposé au soleil toute la journée.	Les sources de lumière artificielles, par ex. des lampadaires, perturbent le produit.	Montez le produit à un endroit où il ne risque pas d'être gêné par d'autres sources de lumière.
La lampe de s'allume pas ou s'éteint peu après.	La pile est endommagée ou la lumière du jour a été insuffisante.	Remplacez la pile, ou installez le produit à un endroit où il sera davantage exposé à la lumière.

● Mise au rebut

L'emballage se compose de matières recyclables pouvant être mises au rebut dans les déchetteries locales.



Veillez respecter l'identification des matériaux d'emballage pour le tri sélectif, ils sont identifiés avec des abréviations (a) et des chiffres (b) ayant la signification suivante : 1-7 : plastiques / 20-22 : papiers et cartons / 80-98 : matériaux composite.



Le produit et les matériaux d'emballage sont recyclables, mettez-les au rebut séparément pour un meilleur traitement des déchets. Le logo Triman n'est valable qu'en France.



Votre mairie ou votre municipalité vous renseigneront sur les possibilités de mise au rebut des produits usagés.



Afin de contribuer à la protection de l'environnement, veuillez ne pas jeter votre produit usagé dans les ordures ménagères, mais éliminez-le de manière appropriée. Pour obtenir des renseignements concernant les points de collecte et leurs horaires d'ouverture, vous pouvez contacter votre municipalité.

Les piles / piles rechargeables défectueuses ou usagées doivent être recyclées conformément à la directive 2006/66/CE et ses modifications. Les piles et / ou piles rechargeables et / ou le produit doivent être retournés dans les centres de collecte proposés.



Pollution de l'environnement par la mise au rebut incorrecte des piles / piles rechargeables !

Les piles / piles rechargeables ne doivent pas être mises au rebut avec les ordures ménagères. Elles peuvent contenir des métaux lourds toxiques et doivent être considérées comme des déchets spéciaux. Les symboles chimiques des métaux lourds sont les suivants : Cd = cadmium, Hg = mercure, Pb = plomb. Pour cette raison, veuillez toujours déposer les piles / piles rechargeables usagées dans les conteneurs de recyclage communaux.

● Garantie

Le produit a été fabriqué selon des critères de qualité stricts et contrôlé consciencieusement avant sa livraison. En cas de défaillance, vous êtes en droit de retourner ce produit au vendeur. La présente garantie ne constitue pas une restriction de vos droits légaux.

Ce produit bénéficie d'une garantie de 3 ans à compter de sa date d'achat. La durée de garantie débute à la date d'achat. Veuillez conserver le ticket de caisse original. Il fera office de preuve d'achat.

Si un problème matériel ou de fabrication devait survenir dans 3 ans suivant la date d'achat de ce produit, nous assurons à notre discrétion la réparation ou le remplacement du produit sans frais supplémentaires. La garantie prend fin si le produit est endommagé suite à une utilisation inappropriée ou à un entretien défectueux.

La garantie couvre les vices matériels et de fabrication. Cette garantie ne s'étend ni aux pièces du produit soumises à une usure normale (p. ex. des piles) et qui, par conséquent, peuvent être considérées comme des pièces d'usure, ni aux dommages sur des composants fragiles, comme des interrupteurs, des batteries ou des éléments fabriqués en verre.

CE IP 44

Introduzione	Pagina 24
Utilizzo secondo la destinazione d'uso.....	Pagina 24
Descrizione dei componenti.....	Pagina 24
Contenuto della confezione	Pagina 24
Dati tecnici.....	Pagina 25
Avvertenze per la sicurezza	Pagina 25
Avvertenze di sicurezza specifiche del prodotto ...	Pagina 25
Avvertenze di sicurezza per batterie / accumulatori	Pagina 26
Principio di funzionamento	Pagina 27
Messa in funzione	Pagina 27
Montare il prodotto	Pagina 27
Installare il prodotto.....	Pagina 28
Sostituzione della batteria ricaricabile	Pagina 28
Caricamento della batteria ricaricabile.....	Pagina 29
Manutenzione e pulizia	Pagina 29
Risoluzione dei problemi	Pagina 29
Smaltimento	Pagina 30
Garanzia	Pagina 31

Lampada LED ad energia solare

● Introduzione

Congratulazioni per l'acquisto del vostro nuovo prodotto. Avete optato per un prodotto di alta qualità. Le istruzioni d'uso sono parte integrante di questo prodotto. Esse contengono importanti avvertenze sulla sicurezza, l'impiego e lo smaltimento. Prima dell'utilizzo del prodotto, prendere conoscenza di tutte le istruzioni d'uso e delle avvertenze di sicurezza. Utilizzare il prodotto solo come descritto e per i campi di applicazione indicati. Consegnare tutte le documentazioni su questo prodotto quando viene ceduto a terzi.

● Utilizzo secondo la destinazione d'uso

Il prodotto viene utilizzato per l'illuminazione in ambienti esterni. Il prodotto è destinato ad un utilizzo domestico e privato e non per impiego commerciale o altri campi d'impiego.

-  Questo prodotto non è destinato all'illuminazione domestica.
- Questo prodotto si presta a temperature estreme fino a -21°C .

● Descrizione dei componenti

- | | | | |
|---|--|---|-------------------------------------|
| 1 | Alloggiamento della cella fotovoltaica | 5 | Interruttore ON/OFF (ACCESO/SPENTO) |
| 2 | Paralume | 6 | Viti di fissaggio |
| 3 | Asta | 7 | Coperchio vano portabatterie |
| 4 | Picchetto da terra | 8 | Batteria ricaricabile |

● Contenuto della confezione

- 5 Alloggiamento della cella fotovoltaica con LED e batteria ricaricabile
- 5 Paralumi
- 5 Aste
- 5 Picchetti
- 1 Manuale di istruzioni

HG03854A:	1 x verde, 1 x blu, 1 x lilla, 1 x turchese, 1 x fucsia
HG03854B:	5 x antracite

● Dati tecnici

Tensione di esercizio:	1,2V \equiv (corrente continua)
Batteria ricaricabile:	1 x batteria ricaricabile Ni-MH/AAA/1,2V \equiv (corrente continua)/ 150mAh
Lampadina:	1 x LED (non sostituibile)
Tensione nominale LED:	ca. 0,06 W per LED
Grado di protezione:	 IP44 (protetto contro gli spruzzi d'acqua)
Cella fotovoltaica:	ca. 30 x 30 mm (lungh. x largh.)
Durata d'illuminazione (a batteria completamente carica):	ca. 8 ore



Avvertenze per la sicurezza

CONSERVARE TUTTE LE INDICAZIONI E LE AVVERTENZE DI SICUREZZA PER EVENTUALI CONSULTAZIONI FUTURE!

- Questo prodotto può essere usato da bambini a partire dagli 8 anni di età e da persone con capacità fisiche, sensoriali o mentali limitate, oppure senza esperienza e conoscenza in merito, qualora sorvegliati o istruiti circa un uso sicuro del prodotto, comprendendo i pericoli ad esso connessi. I bambini non devono giocare con questo prodotto. La pulizia e la manutenzione a carico dell'utente non devono essere eseguite da bambini senza la supervisione di un adulto.
- Non utilizzare il prodotto qualora si rilevassero danneggiamenti.
- La lampadina non è sostituibile.
- Sostituire l'intero prodotto, qualora la lampadina giungesse al termine della propria vita media.

● Avvertenze di sicurezza specifiche del prodotto

- Assicurarsi che la cella fotovoltaica non si sporchi o che non venga coperta da neve e ghiaccio in inverno. Ciò

comporterebbe una riduzione in termini di efficienza della cella fotovoltaica.



Avvertenze di sicurezza per batterie / accumulatori

- **PERICOLO DI MORTE!** Tenere le batterie / gli accumulatori fuori dalla portata dei bambini. In caso di ingerimento consultare subito un medico!
-  **PERICOLO DI ESPLOSIONE!** Non ricaricare mai batterie non ricaricabili. Non cortocircuitare e / o aprire le batterie o gli accumulatori. Ne conseguirebbe un rischio di incendio, surriscaldamento o scoppio.
- Non gettare mai le batterie / gli accumulatori nel fuoco o in acqua.
- Non esercitare alcuna pressione meccanica sulle batterie / sugli accumulatori.

Rischio di perdita di liquido dalle batterie / dagli accumulatori

- Evitare condizioni e temperature estreme che possano ripercuotersi sulle batterie / sugli accumulatori, quali ad esempio la vicinanza a termosifoni o l'irraggiamento solare diretto.
- Evitare il contatto delle sostanze chimiche con la pelle, gli occhi e le mucose in caso di fuoriuscita del liquido dalle batterie / dagli accumulatori! Sciacquare subito le aree colpite con acqua pulita e consultare immediatamente un medico!
-  **INDOSSARE GUANTI PROTETTIVI!** Batterie e accumulatori danneggiati o che presentano perdite possono corrodere la pelle in caso di contatto. Pertanto, in questo caso indossare sempre guanti di protezione adatti.
- Nel caso di perdita di liquido delle batterie / degli accumulatori, rimuoverli subito dal prodotto per evitare danneggiamenti.
- Rimuovere le batterie / gli accumulatori, quando il prodotto non viene utilizzato a lungo.

Rischio di danneggiamento del prodotto

- Utilizzare esclusivamente il tipo di batterie / di accumulatori indicato!
- Inserire le batterie / gli accumulatori secondo il contrassegno della polarità (+) e (-) sulla batteria / sull'accumulatore del prodotto.

- Pulire i contatti della batteria / dell'accumulatore e del vano portabatterie prima dell'inserimento!
- Rimuovere immediatamente le batterie / gli accumulatori esausti dal prodotto.

● Principio di funzionamento

In presenza di irradiazione solare, la cella fotovoltaica installata nel prodotto trasforma la luce in energia elettrica e la incamera in una batteria ricaricabile Ni-MH. Accendere il prodotto tramite l'interruttore ON/OFF [5]. Il prodotto si accende automaticamente al sopraggiungere dell'oscurità. Il LED incorporato è una lampadina a lunga durata e a risparmio energetico. La durata dell'illuminazione dipende dall'irraggiamento solare, dall'angolo di incidenza della luce sulla cella fotovoltaica e dalla temperatura (la capacità della batteria ricaricabile dipende dalla temperatura). L'ideale è rappresentato da un angolo di incidenza verticale in presenza di una temperatura superiore al punto di congelamento. La batteria ricaricabile [8] raggiunge la sua capacità massima solamente dopo l'esecuzione di diversi cicli di caricamento e scaricamento.

● Messa in funzione

Nota: rimuovere completamente il materiale di imballaggio.

● Montare il prodotto

Montare il prodotto come descritto nelle figure A, C, D:

1. Girare l'alloggiamento della cella fotovoltaica [1] in senso antiorario staccandolo dal paralume [2] (vedi fig. A).
2. Muovere l'interruttore ON/OFF [5] in posizione ON per accendere la luce.
3. Collocare l'alloggiamento della cella fotovoltaica [1] nel paralume [2] e avvitarlo saldamente in senso orario.
4. Infilare il paralume [2] sull'asta [3].
5. Estrarre il picchetto [4] dall'asta [3] e posizionare il picchetto [4] nell'asta [3] con la punta verso il basso (vedi fig. C).
6. Il prodotto è ora pronto per l'uso (vedi fig. D).

● Installare il prodotto

- Inserire il prodotto montato, per quanto possibile, nel terreno (erba, aiuola di fiori) affinché sia saldamente in sede.
- Assicurarci che il prodotto sia posizionato in modo sicuro. Non applicare forza durante il montaggio e l'installazione, ad es. con colpi di martello. Questo danneggerebbe il prodotto. Per ottenere un risultato ottimale, installare il prodotto in un luogo dove la cella fotovoltaica sia esposta il più a lungo possibile alla luce diretta del sole.
- Assicurarci che la cella fotovoltaica non subisca l'influsso di un'altra fonte di luce come per es. l'illuminazione di strade o cortili, poiché la luce, altrimenti, non si accenderebbe al sopraggiungere dell'oscurità.
- In presenza di scarsa luminosità, il prodotto si accende automaticamente, mentre in presenza di una luce normale il prodotto si spegne nuovamente.

● Sostituzione della batteria ricaricabile

Per raggiungere una prestazione ottimale, la batteria ricaricabile deve essere sostituita ogni 12 mesi.

1. Separare l'alloggiamento della cella fotovoltaica **1** dal paralume **2** ruotandolo in senso antiorario (vedi fig. A). Spegnerne la luce tramite l'interruttore ON/OFF **5**, muovendo quest'ultimo in posizione „OFF“.
2. Svitare le viti di fissaggio **6** con un piccolo cacciavite a croce. Infine, con un cacciavite a taglio sollevare il coperchio del vano portabatterie **7** dell'alloggiamento della cella fotovoltaica **1** (vedi fig. B).
3. Assicurarci di non danneggiare cavi o raccordi (vedi fig. B).
4. Sostituire la batteria ricaricabile **8** vecchia con una nuova. All'inserimento assicurarsi di osservare la polarità corretta. Questa è indicata all'interno del vano portabatterie. Utilizzare soltanto batterie ricaricabili della tipologia consigliata (vedi „Dati tecnici“).
5. Chiudere il vano portabatterie **7** e fissare le viti di fissaggio **6** con un piccolo cacciavite a croce. Muovere l'interruttore ON/OFF **5** in posizione „ON“.
6. Unire nuovamente l'alloggiamento della cella fotovoltaica **1** con il paralume **2**. Infine assemblare le altre componenti del prodotto (vedi fig. C).

● Caricamento della batteria ricaricabile

Assicurarsi che il prodotto sia acceso quando la batteria ricaricabile è in carica.

La durata di carica della batteria ricaricabile, mediante la cella fotovoltaica, dipende dall'intensità luminosa dell'irradiazione solare e dall'angolo di incidenza della luce sulla cella fotovoltaica. Collocare la cella fotovoltaica nella posizione più perpendicolare possibile rispetto all'angolo di incidenza della luce. In questo modo, si otterrà la massima intensità di irraggiamento.

● Manutenzione e pulizia

Il LED non è sostituibile. Il prodotto non necessita di manutenzione sino ad una sostituzione necessaria della batteria ricaricabile.

- Pulire regolarmente il prodotto con un panno asciutto e privo di peli. In caso di sporco ostinato, utilizzare un panno leggermente inumidito.

● Risoluzione dei problemi

Nota: il prodotto contiene componenti elettronici sensibili. Di conseguenza, il suo funzionamento potrebbe essere disturbato dalla presenza di apparecchi a trasmissione radio nelle immediate vicinanze. Qualora si rilevassero disfunzioni, rimuovere tali fonti di disturbo dalle vicinanze del prodotto.

Nota: le scariche elettrostatiche possono provocare disfunzioni. In caso di tali disfunzioni rimuovere per breve tempo la batteria ricaricabile e inserirla nuovamente.

Problema	Causa	Soluzione
La luce non si accende, sebbene il prodotto sia stato esposto tutto il giorno alla luce solare.	Fonti di illuminazione artificiali, quali ad es. l'illuminazione stradale, interferiscono con il prodotto.	Montare il prodotto in un punto in cui altre fonti di illuminazione non possano interferire con esso.
La luce non si accende o resta accesa solo per poco tempo.	La batteria ricaricabile è guasta oppure la luce solare non è sufficiente.	Cambiare la batteria ricaricabile oppure installare il prodotto in un luogo in cui possa ricevere maggiore luce solare.

● Smaltimento

L'imballaggio è composto da materiali ecologici che possono essere smaltiti presso i siti di raccolta locali per il riciclo.



Osservare l'identificazione dei materiali di imballaggio per lo smaltimento differenziato, i quali sono contrassegnati da abbreviazioni (a) e da numeri (b) con il seguente significato: 1-7: plastiche / 20-22: carta e cartone / 80-98: materiali compositi.



Il prodotto e il materiale da imballaggio sono riciclabili. Smaltire separatamente per un ottimale trattamento dei rifiuti. Il logo Triman è valido solamente per la Francia.



E' possibile informarsi circa le possibilità di smaltimento del prodotto usato presso l'amministrazione comunale o cittadina.



Per questioni di tutela ambientale non gettare il prodotto usato tra i rifiuti domestici, ma provvedere invece al suo corretto smaltimento. Presso l'amministrazione competente è possibile ricevere informazioni circa i siti di raccolta e i relativi orari di apertura.

Le batterie / gli accumulatori difettosi o usati devono essere riciclati secondo la direttiva 2006/66/CE e relative modifiche. Smaltire le batterie / gli accumulatori e / o il prodotto presso i punti di raccolta indicati.



Uno smaltimento scorretto delle batterie / gli accumulatori procura danni all'ambiente!

È vietato smaltire le batterie / gli accumulatori con i rifiuti domestici. Possono contenere metalli pesanti nocivi e sono soggetti a smaltimento come rifiuti speciali. I simboli chimici dei metalli pesanti sono i seguenti: Cd = cadmio, Hg = mercurio, Pb = piombo. Consegnare, pertanto, le batterie / gli accumulatori esausti presso un punto di raccolta comunale.

● **Garanzia**

Il prodotto è stato prodotto secondo severe direttive di qualità e controllato con premura prima della consegna. In caso di difetti del prodotto, l'acquirente può far valere i propri diritti legali nei confronti del venditore. Questi diritti legali non vengono limitati in alcun modo dalla garanzia di seguito riportata.

Questo prodotto è garantito per 3 anni a partire dalla data di acquisto. Il termine di garanzia ha inizio a partire dalla data di acquisto. Conservare lo scontrino di acquisto originale in buone condizioni. Questo documento servirà a documentare l'avvenuto acquisto.

Il prodotto da Lei acquistato dà diritto ad una garanzia di 3 anni a partire dalla data di acquisto. La presente garanzia decade nel caso di danneggiamento del prodotto, di utilizzo o di manutenzione inadeguati.

La prestazione di garanzia vale sia per difetti di materiale che per difetti di fabbricazione. La presente garanzia non si estende a parti del prodotto soggette a normale usura e che possono essere identificate, pertanto, come parti soggette a usura (p. es., le batterie), né a danni su parti staccabili, come interruttore, batterie o simili, realizzate in vetro.

CE IP44

OWIM GmbH & Co. KG

Stiftsbergstraße 1
DE-74167 Neckarsulm
GERMANY

Model no.: HG03854A/HG03854B
Version: 03/2019

Stand der Informationen · Version des informations
Versione delle informazioni: 12/2018
Ident.-No.: HG03854A/B122018-1

IAN 315488

1

