



UNIVERSAL TOOL STAND PUG 1550 A1 UNIVERSAL-MASCHINENUNTERGESTELL PUG 1550 A1 SUPPORT DE MACHINE UNIVERSEL PUG 1550 A1

(GB) (IE) (NI) (CY) (MT)

UNIVERSAL TOOL STAND

Operating and Safety Instructions
Translation of Original Operating Manual

(FR) (BE) (CH)

SUPPORT DE MACHINE UNIVERSEL

Consignes d'utilisation et de sécurité
Traduction des instructions d'origine

(CZ)

UNIVERZÁLNÍ PODSTAVEC

Pokyny pro obsluhu a bezpečnostní pokyny
Překlad originálního provozního návodu

(SK)

UNIVERZÁLNY PODSTAVEC

Pokyny pre obsluhu a bezpečnostné pokyny
Preklad originálneho návodu na obsluhu

(DK)

UNIVERSELT MASKINUNDERSTEL

Drifts- og sikkerhedsinstruktioner
Oversættelse af den originale driftsvejledning

(HU)

UNIVERZÁLIS GÉPÁLLVÁNY

Kezelési és biztonsági útmutató
Az eredeti használati útmutató fordítása

(HR)

UNIVERZALNO POSTOLJE ZA STROJEVE

Upute za posluživanje i za Vašu sigurnost
Prijevod originalnih uputa za uporabu

(BG)

УНИВЕРСАЛНА СТОЙКА ЗА МАШИНИ

Инструкции за обслужване и безопасност
Превод на оригиналното ръководство за експлоатация

(DE) (AT) (CH)

UNIVERSAL-MASCHINENUNTERGESTELL

Bedienungs- und Sicherheitshinweise
Originalbetriebsanleitung

(NL) (BE)

UNIVERSAL-MACHINEONDERSTEL

Bedienings- en veiligheidsinstructies
Vertaling van de originele handleiding

(PL)

UNIWEERSALNA PODSTAWA POD MASZYNY

Wskazówki dotyczące obsługi i bezpieczeństwa
Tłumaczenie oryginalnej instrukcji obsługi

(ES)

BASTIDOR INFERIOR UNIVERSAL PARA MÁQUINAS

Instrucciones de utilización y de seguridad
Traducción del manual de instrucciones original

(IT) (MT) (CH)

CAVALLETTO DI SUPPORTO

Indicazioni per l'uso e per la sicurezza
Traduzione delle istruzioni d'uso originali

(SI)

UNIVERZALNO STOJALO ZA STROJE

Navodila za upravljanje in varnostna opozorila
Prevod originalnega navodila za uporabo

(RO)

CADRU INFERIOR UNIVERSAL PENTRU MAȘINI

Instrucțiuni de utilizare și de siguranță
Traducerea instrucțiunilor de utilizare originale

(GR) (CY)

ΒΑΣΗ ΕΡΓΑΣΙΑΣ

Οδηγίες χειρισμού και ασφαλείας
Μετάφραση του πρωτοτύπου των οδηγιών χρήσης

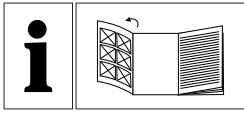

GB IE NI CY MT

Before reading, unfold the page containing the illustrations and familiarise yourself with all functions of the device.

DE AT CH

Klappen Sie vor dem Lesen die Seite mit den Abbildungen aus und machen Sie sich anschließend mit allen Funktionen des Gerätes vertraut.

FR BE CH

Avant de lire le mode d'emploi, ouvrez la page contenant les illustrations et familiarisez-vous ensuite avec toutes les fonctions de l'appareil.

NL BE

Vouw vóór het lezen de pagina met de afbeeldingen open en maak u vertrouwd met alle functies van het apparaat.

CZ

Před čtením si otevřete stranu s obrázky a potom se seznámte se všemi funkcemi přístroje.

PL

Przed przeczytaniem proszę rozłożyć stronę z ilustracjami, a następnie proszę zapoznać się z wszystkimi funkcjami urządzenia.

SK

Pred čítaním si odklopte stranu s obrázkami a potom sa oboznámte so všetkými funkciami prístroja.

ES

Antes de empezar a leer abra la página que contiene las imágenes y, en seguida, familiarícese con todas las funciones del dispositivo.

DK

Før du læser, vend siden med billeder frem og bliv bekendt med alle apparatets funktioner.

IT MT CH

Prima di leggere aprire la pagina con le immagini e prendere confidenza con le diverse funzioni dell'apparecchio.

HU

Olvasás előtt kattintson az ábrát tartalmazó oldalra és végezetül ismerje meg a készülék mindegyik funkcióját.

SI

Pred branjem odprite stran s slikami in se nato seznanite z vsemi funkcijami naprave.

HR

Prije nego što pročitate tekst, otvorite stranicu sa slikama i upoznajte se na osnovu toga sa svim funkcijama uređaja.

RO

Înainte de a citi instrucțiunile, priviți imaginile și familiarizați-vă cu toate funcțiile aparatului.

BG

Преди да прочетете отворете страницата с фигурите и след това се запознайте с всички функции на уреда.

GR CY

Πριν ξεκινήσετε την ανάγνωση, ανοίξτε τη σελίδα με τις εικόνες και εξοικειωθείτε με όλες τις λειτουργίες της συσκευής.

GB / IE / NI / CY / MT	Operating and Safety Instructions	Page	01
DE / AT / CH	Bedienungs- und Sicherheitshinweise	Seite	08
FR / BE / CH	Consignes d'utilisation et de sécurité	Page	15
NL / BE	Bedienings- en veiligheidsinstructies	Pagina	21
CZ	Pokyny pro obsluhu a bezpečnostní pokyny	Strana	27
PL	Wskazówki dotyczące obsługi i bezpieczeństwa	Strona	33
SK	Pokyny pre obsluhu a bezpečnostné pokyny	Strana	39
ES	Instrucciones de utilización y de seguridad	Página	45
DK	Drifts- og sikkerhedsinstruktioner	Side	51
IT / MT / CH	Indicazioni per l'uso e per la sicurezza	Pagina	57
HU	Kezelési és biztonsági útmutató	Oldal	63
SI	Navodila za upravljanje in varnostna opozorila	Stran	70
HR	Upute za posluživanje i za Vašu sigurnost	Stranica	76
RO	Instrucțiuni de utilizare și de siguranță	Pagina	82
BG	Инструкции за обслужване и безопасност	Страница	89
GR / CY	Οδηγίες χειρισμού και ασφαλείας	Σελίδα	97

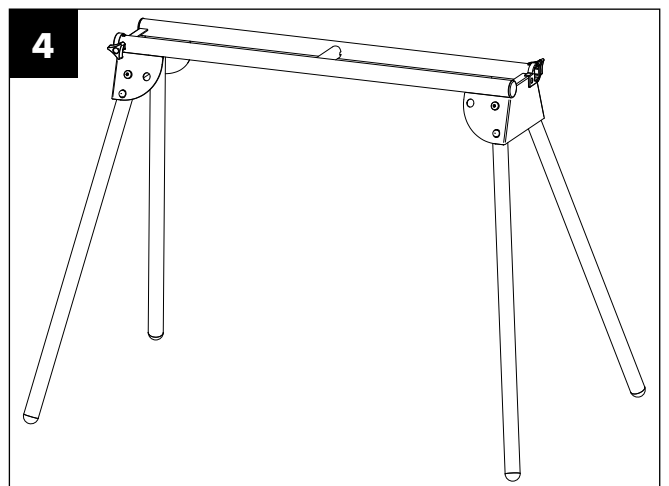
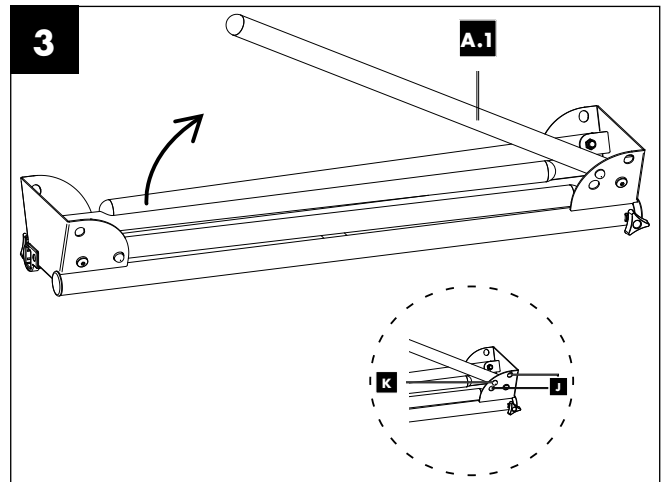
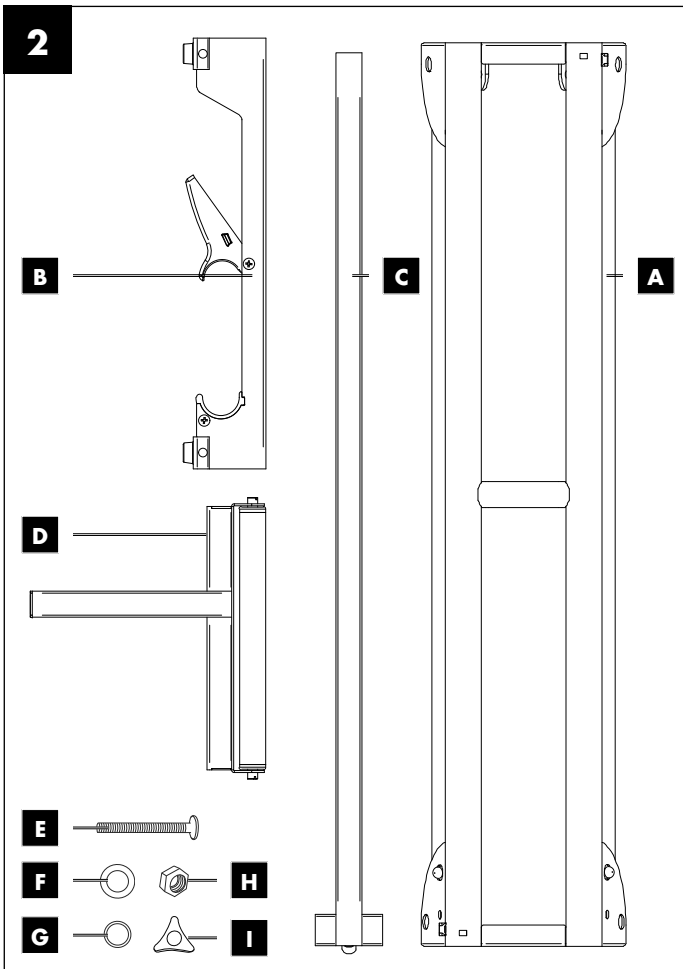
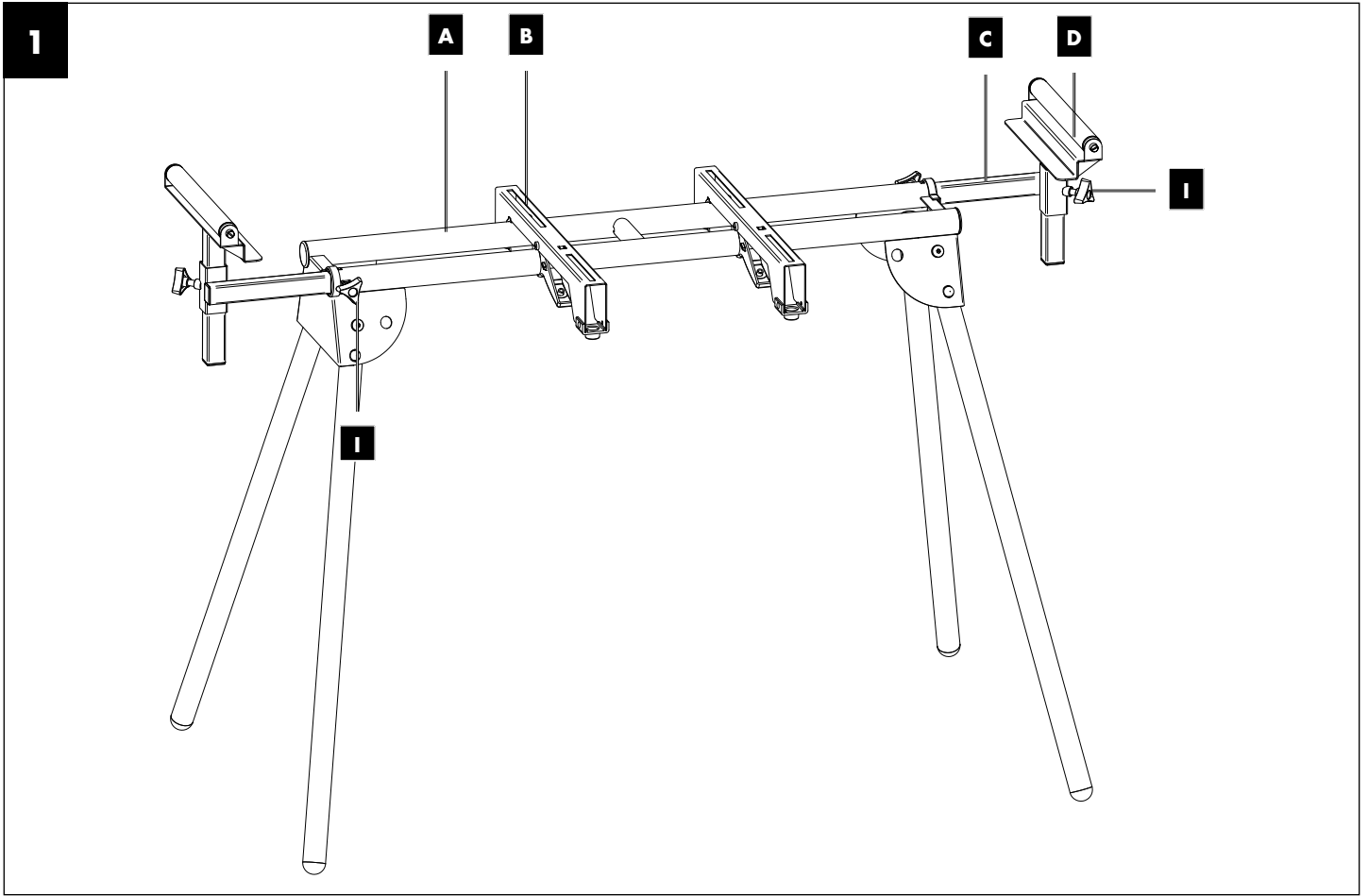

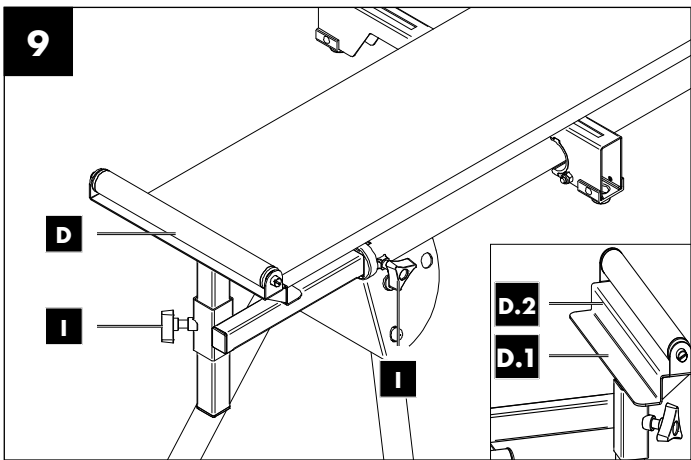
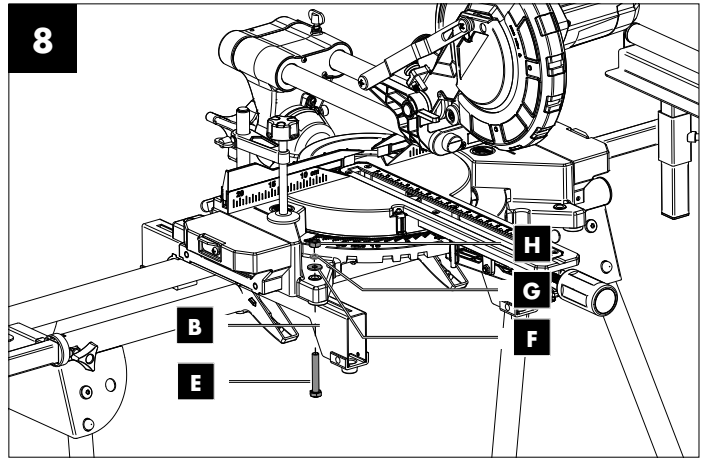
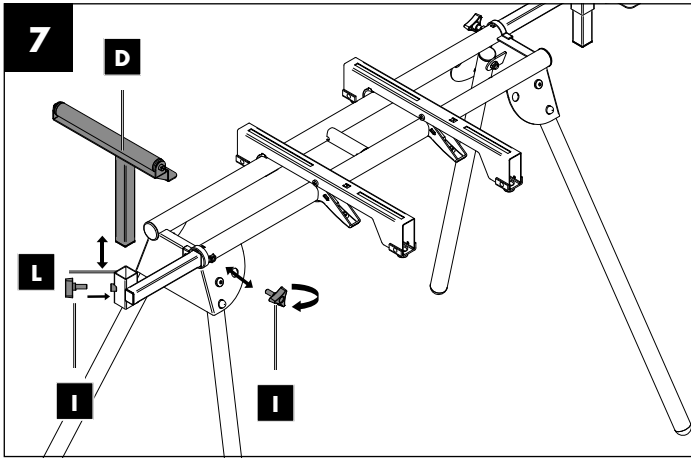
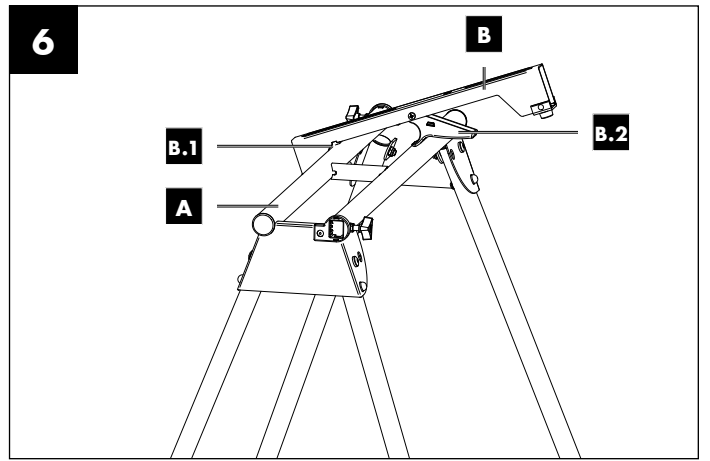
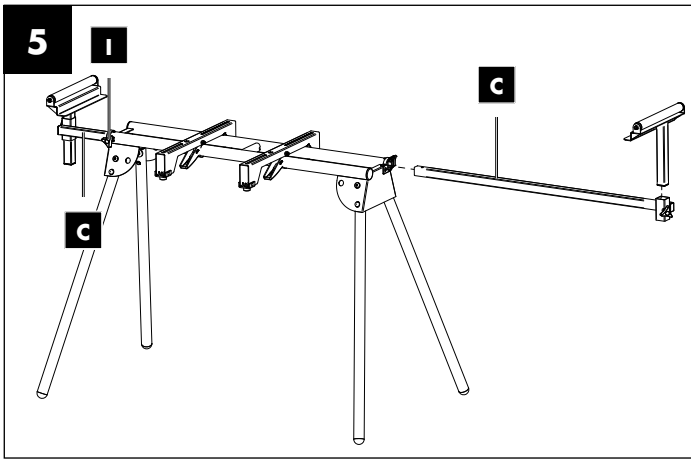

Table of contents:	Page:
1. Explanation of the symbols on the equipment	2
2. Introduction.....	3
3. Product description (Fig. 1 - 2).....	3
4. Scope of delivery (Fig. 2).....	3
5. Proper use.....	3
6. Safety instructions.....	3
7. Technical data.....	4
8. Before commissioning.....	4
9. Assembly and operation.....	4
10. Cleaning and storage.....	5
11. Maintenance	5
12. Transport.....	5
13. Disposal and recycling	5
14. Warranty certificate	6
15. Exploded view.....	104

1. Explanation of the symbols on the equipment



Before commissioning, read and observe the operating instructions and safety instructions!

2. Introduction

Manufacturer:
Scheppach GmbH
Günzburger Straße 69
D-89335 Ichenhausen

Dear Customer,

We hope your new product brings you much enjoyment and success.

Note:

In accordance with the applicable product liability laws, the manufacturer of this product assumes no liability for damage to the product or caused by the product arising from:

- Improper handling
- Failure to comply with the operating manual,
- Repairs carried out by third parties, unauthorised specialists.
- Installing and replacing non-original spare parts,
- Improper use.

Note:

Read the whole text of the operating manual before assembly and commissioning.

This operating manual should help you to familiarise yourself with your device and to use it for its intended purpose.

The operating manual includes important instructions for safe, proper and economic operation of the device, for avoiding danger, for minimising repair costs and downtimes, and for increasing the reliability and extending the service life of the product.

In addition to the safety instructions in these operating instructions and the safety instructions for the machine mounted, you must also observe your country's regulations applicable to the operation of this device and the electric power tool mounted.

Keep the operating manual at the device in a plastic sleeve, protected from dirt and moisture. They must be read and carefully observed by all operating personnel before starting the work.

⚠ Attention

The electric power tool mounted on the universal tool stand may only be used by personnel who have been trained in the use of the electric power tool and who have been instructed with respect to the associated hazards. The required minimum age must be observed.

In addition to the safety instructions in this operating manual and the separate regulations of your country, the generally recognised technical rules relating to the operation of such devices must also be observed.

We accept no liability for accidents or damage that occur due to a failure to observe this manual and the safety instructions.

3. Product description (Fig. 1 - 2)

- A. Universal tool stand
- B. Support arm
- C. Extendible machine base frame extension
- D. Adjustable workpiece support
- E. Screw
- F. Washer
- G. Spring washer
- H. Nut
- I. Star grip screw

4. Scope of delivery (Fig. 2)

- 1x universal tool stand (A)
- 2x support arm (B)
- 2x extendible machine base frame extension (C)
- 2x adjustable workpiece support (D)
- 4x screw M6x60 (E)
- 4x washer 6mm (F)
- 4x spring washer 6mm (G)
- 4x nut M6 (H)
- 4x star grip screw (I)

5. Proper use

Always observe the proper use of your universal tool stand.

The universal tool stand is designed for use with tabletop devices such as mitre saws, scroll saws, circular table saws, etc.

Electric power tools without suitable mounting holes are not permitted to be fitted to the universal tool stand and shall not be operated in conjunction with the universal tool stand.

Electric power tools must be firmly bolted to the universal tool stand before starting them up.

The universal tool stand is also designed as a workpiece support when working with chop saws, circular table saws, and other similar electric power tools.

The maximum workpiece length is 3 m.

Additional workpiece supports may have to be used (e.g. a roller trestle) in order to prevent longer workpieces tilting.

Attention:

Ensure that the workpiece support is secure and not tilted!

Do not use the universal tool stand as a ladder or as scaffolding. Ensure that all handgrips, nuts and screws are tightened before use. Electric power tools on this product shall not exceed an overall height of 152 cm. The maximum payload is 150 kg. Ensure that the universal tool stand is on a level, firm and stable floor.

Any use beyond this is improper use. The manufacturer is not responsible for the resultant damages, the user bears this risk alone.

Please note that our products were not designed with the intention of use for commercial or industrial purposes. We assume no guarantee if the product is used in commercial or industrial applications, or for equivalent work.

6. Safety instructions

- Use the universal tool stand only in conjunction with suitable electric power tools!
- **Check the universal tool stand for damage each time before use.** Electric power tools shall not be mounted or operated on damaged support arms / crossbars.
- **Electric power tools must be bolted to the support arms / crossbars and be secured on the universal tool stand!**
- **Always ensure the universal tool stand is secure when setting it up.**

- Always ensure that you assume a natural and safe standing position when working.
- **Do not overload the universal tool stand!** Do not use the universal tool stand for purposes for which it is not intended.
- To prevent the tool stand from tilting, make sure that the load does not protrude sideways over the tool stand.
- Modifications or unauthorised changes to the universal tool stand as well as the use of unapproved parts is forbidden.
- All parts of the universal tool stand, in particular the safety devices, must be correctly mounted in order to guarantee trouble-free operation.
- **Keep the universal tool stand out of reach of children.** Store the universal tool stand in a location that is inaccessible to unauthorised persons and children.

⚠ Attention!

When using electric power tools, in conjunction with the universal tool stand, the respective machine-specific safety measures must be implemented as protection against electric shock, and the risk of injury or fire.

Read all of the instructions for the electric power tool that you intend to mount and operate before using the tool.

Safety instructions for the electric device mounted must likewise be observed.

Store these safety instructions safely.

Observe all safety instructions. If you disregard the safety instructions, you endanger yourself and others.

7. Technical data

Dimensions.....	940 - 1985 x 635 x 825 - 935 mm
Table height.....	780 mm
Height of the side expansions	825 - 935 mm
Min. / max. spacing of the supports	940 - 1985 mm
Max. permissible payload.....	150 kg
Weight	approx. 8.6 kg

8. Before commissioning

Make sure that the product has not been damaged during transport. Transport damage must be reported immediately to the forwarding agent that made the delivery.

- Open the packaging and carefully remove the universal tool stand.
- Remove the packaging material, as well as the packaging and transport safety devices (if present).
- Check whether the scope of delivery is complete.
- Check the universal tool stand and accessory parts for transport damage.
- If possible, keep the packaging until the expiry of the warranty period.

ATTENTION

The device and the packaging are not children's toys! Do not let children play with plastic bags, films or small parts! There is a danger of choking or suffocating!

9. Assembly and operation

The universal tool stand is largely assembled and you need only fit the support arms, the extendible machine base frame extensions and the workpiece supports as follows:

9.1 Erecting the universal tool stand (fig. 3 - 4)

1. Place the universal tool stand (A) on the floor or on a workbench such that the frame legs (A.1) point upwards.
2. Press the spring pins (K) and fold out the frame leg.
3. Once the spring pin (K) latches into the intended position (J), the frame leg is locked.
4. Repeat this process for the other frame legs.
5. Set the universal tool stand down on its feet.

9.2 Fitting the extendible machine base frame extensions (fig. 5)

1. Connect the two extendible base frame extensions (C) into the frame bed and fix them using the star grip screws (I).

9.3 Fitting the support arms (fig. 6)

1. Fit the support arms (B) to the frame bed by pulling the locking lever (B.2) upwards and keep it held to unlock it. First hook in the support arm (B) on the rear side (B.1) of the frame bed.
2. Lower the front down onto the frame bed and release the locking lever (B.2). This fixes the support arm (B) to the frame bed.
3. Disassembly is carried out in reverse order.

9.4 Fitting the workpiece supports (fig. 7)

1. Insert the workpiece support (D) into the receptacle (L) of the frame bed and fix it via the star grip screws (I).
2. The height of the workpiece supports can be adjusted with the star grip screws (I).

9.5 Fastening your tabletop machine (fig. 8)

Different tabletop machines can be fastened to your universal tool stand by adjusting the support arms (B) to the spacing of the mounting holes on your machine.

1. Place your tabletop machine (e.g. mitre saw) on the support arms (B).
2. Fasten the tabletop machine with 4 hexagonal screws (E), 4 washers (F), 4 spring washers (G) and 4 hexagonal nuts (H) on each of the support arms.
3. Tighten the screws (E) after assembly.
4. Fasten the support arms (B) with the mounted tabletop machine on the universal tool stand, as described in point 9.3.

If the hole pattern of your machine is not parallel to the support arms (B), you can use crossbars as adapters. You can order the crossbars as accessories (see chapter 11).

9.6 Using the workpiece support as a workpiece stop (fig. 9)

The workpiece supports (D) have integrated workpiece stops (D.2), on both sides which can be used to saw multiple pieces of wood to the same length.

1. Loosen the star grip screw (I) on the desired side of the universal tool stand and adjust the height of the workpiece support (D) such that the support surface (D.1) is at the same height as the workpiece support of the saw.
2. Loosen the star grip screw (I) to slide the workpiece support horizontally.
3. Set the desired distance between the saw blade and the stop surface (D.2).
4. Lock your setting by tightening the star grip screws (I) again.

10. Cleaning and storage

⚠ Attention!

Before any cleaning or maintenance work, the electrical tool fitted must be switched off and the mains plug pulled out! Danger of injury!

10.1 Cleaning

- Keep the universal tool stand as free of dust and dirt as possible. Rub the universal tool stand clean with a clean cloth or blow it off with compressed air at low pressure.
- We recommend that you clean the universal tool stand immediately after every use.
- Clean the universal tool stand at regular intervals using a damp cloth and a little soft soap. Do not use any cleaning products or solvents - they could attack the plastic parts of the universal tool stand.

10.2 Storage

⚠ Attention!

Store the universal tool stand only in dry locations that are inaccessible for unauthorised persons.

11. Maintenance

11.1 Ordering spare parts

Please provide the following information when ordering replacement parts:

- Article number of the product

Spare parts / accessories

Crossbar - Article no.: 7907100701

12. Transport

⚠ Attention!

Do not transport whilst the electric power tool is running.

Before transporting the universal tool stand, pull out the mains plug of the electric power tool mounted on it! Risk of injury due to electric shock and unexpected start-up of the electric power tool!

Two people can lift the universal tool stand by its frame bed in order to move the universal tool stand within rooms (do not drag it along the ground).

If being transported in a vehicle, remove the electric power tool first.

Fold up the legs for transport.

Ensure that the load is well secured if transporting the universal tool stand in a motor vehicle.

13. Disposal and recycling

Notes for packaging



The packaging materials are recyclable. Please dispose of packaging in an environmentally friendly manner.

You can find out how to dispose of the disused device from your local authority or city administration.

14. Warranty certificate

Dear Customer,

All of our products undergo strict quality checks to ensure that they reach you in perfect condition. In the unlikely event that your device develops a fault, please contact our service department at the address shown on this guarantee card. Of course, if you would prefer to call us then we are also happy to offer our assistance under the service number printed below. Please note the following terms under which guarantee claims can be made:

- These guarantee terms cover additional guarantee rights and do not affect your statutory warranty rights. We do not charge you for this guarantee.
- Our guarantee only covers problems caused by material or manufacturing defects, and it is restricted to the rectification of these defects or replacement of the device. Please note that our devices have not been designed for use in commercial, trade or industrial applications. Consequently, the guarantee is invalidated if the equipment is used in commercial, trade or industrial applications or for other equivalent activities. The following are also excluded from our guarantee: compensation for transport damage, damage caused by failure to comply with the installation/assembly instructions or damage caused by unprofessional installation, failure to comply with the operating instructions (e.g. connection to the wrong mains voltage or current type), misuse or inappropriate use (such as overloading of the device or use of non-approved tools or accessories), failure to comply with the maintenance and safety regulations, ingress of foreign bodies into the device (e.g. sand, stones or dust), effects of force or external influences (e.g. damage caused by the device being dropped) and normal wear resulting from proper operation of the device.

The guarantee is rendered null and void if any attempt is made to tamper with the device.

- The guarantee is valid for a period of 3 years starting from the purchase date of the device. Guarantee claims should be submitted before the end of the guarantee period within two weeks of the defect being noticed. No guarantee claims will be accepted after the end of the guarantee period. The original guarantee period remains applicable to the device even if repairs are carried out or parts are replaced. In such cases, the work performed or parts fitted will not result in an extension of the guarantee period, and no new guarantee will become active for the work performed or parts fitted. This also applies when an on-site service is used.
- In order to assert your guarantee claim, please contact the service partner shown below. If the complaint is within the guarantee period, we will provide you with a return slip, with which you can return your defective device free of charge to us. It would help us if you could describe the nature of the problem in as much detail as possible. If the defect is covered by our guarantee then your device will either be repaired immediately and returned to you, or we will send you a new device.

Of course, we are also happy offer a chargeable repair service for any defects which are not covered by the scope of this guarantee or for units which are no longer covered. To take advantage of this service, please send the device to our service address.

Service-Hotline (GB):

00800 4003 4003
(0,00 EUR/Min.)

Service-Hotline (IE):

00800 4003 4003
(0,00 EUR/Min.)

Service-Hotline (NI):

00800 4003 4003
(0,00 EUR/Min.)

Service-Email (GB):

service.GB@schepbach.com

Service-Email (IE):

service.IE@schepbach.com

Service-Email (NI):

service.NI@schepbach.com

Service Address (GB):

Forest Park & Garden
Coed Court, Taffsmead Road
Treforest, Ind. Estate, Pontypridd CF375SW

Service Address (IE):

LetMeRepair
1 Langlands Court / Kelvin South Business Park
East Kilbride G75 0YB

Service Address (NI):

Forest Park & Garden
Coed Court, Taffsmead Road
Treforest, Ind. Estate, Pontypridd CF375SW

Service-Hotline (CY):

00800 4003 4003
(0,00 EUR/Min.)

Numero servizio assistenza (IT):

00800 4003 4003
(0,00 EUR/Min.)

Service-Email (CY):

service.CY@schepbach.com

Indirizzo e-mail (IT):

service.IT@schepbach.com

Service Address (CY):

GEORGE C SOLOMONIDES & SON LTD
PO.BOX 56236 / 169, LEONTIOS A'
GR - 3305 LIMASSOL/CYPRUS

Indirizzo servizio assistenza (IT):

TeleMarCom
Am Ziegelweiher 24
DE - 61130 Nidderau



At www.lidl-service.com you can download this and many more manuals, product videos plus installation software.
The QR code takes you directly to the Lidl service page (www.lidl-service.com) and you can open your operating manual by entering the article number (IAN) 430069_2204.

Inhalt:	Seite:
1. Erklärung der Symbole auf dem Gerät.....	9
2. Einleitung	10
3. Produktbeschreibung (Abb. 1 - 2).....	10
4. Lieferumfang (Abb. 2).....	10
5. Bestimmungsgemäße Verwendung.....	10
6. Sicherheitshinweise	11
7. Technische Daten	11
8. Vor Inbetriebnahme	11
9. Aufbau und Bedienung.....	11
10. Reinigung und Lagerung.....	12
11. Wartung.....	12
12. Transport.....	12
13. Entsorgung und Wiederverwertung.....	13
14. Garantiekunde	14
15. Explosionszeichnung.....	104

1. Erklärung der Symbole auf dem Gerät



Vor Inbetriebnahme Bedienungsanleitung und Sicherheitshinweise lesen und beachten!

2. Einleitung

Hersteller:

Scheppach GmbH

Günzburger Straße 69
D-89335 Ichenhausen

Verehrter Kunde,

Wir wünschen Ihnen viel Freude und Erfolg beim Arbeiten mit Ihrem neuen Produkt.

Hinweis:

Der Hersteller dieses Produkts haftet nach dem geltenden Produkthaftungsgesetz nicht für Schäden, die an diesem Produkt oder durch dieses Produkt entstehen bei:

- unsachgemäßer Behandlung,
- Nichtbeachtung der Bedienungsanleitung,
- Reparaturen durch Dritte, nicht autorisierte Fachkräfte,
- Einbau und Austausch von nicht originalen Ersatzteilen,
- nicht bestimmungsgemäßer Verwendung.

Beachten Sie:

Lesen Sie vor der Montage und vor Inbetriebnahme den gesamten Text der Bedienungsanleitung durch.

Diese Bedienungsanleitung soll es Ihnen erleichtern, Ihre Vorrichtung kennenzulernen und deren bestimmungsgemäße Einsatzmöglichkeiten zu nutzen.

Die Bedienungsanleitung enthält wichtige Hinweise, wie Sie mit der Vorrichtung sicher, fachgerecht und wirtschaftlich arbeiten, und wie Sie Gefahren vermeiden, Reparaturkosten sparen, Ausfallzeiten verringern und die Zuverlässigkeit und Lebensdauer des Produkts erhöhen.

Zusätzlich zu den Sicherheitshinweisen dieser Bedienungsanleitung und den Sicherheitshinweisen der montierten Maschine müssen Sie unbedingt die für den Betrieb der Vorrichtung und dem montierten Elektrowerkzeug geltenden Vorschriften Ihres Landes beachten.

Bewahren Sie die Bedienungsanleitung, in einer Plastikhülle geschützt vor Schmutz und Feuchtigkeit, bei der Vorrichtung auf. Sie muss von jeder Bedienungsperson vor Aufnahme der Arbeit gelesen und sorgfältig beachtet werden.

⚠ Achtung

An auf dem Universal-Maschinenuntergestell montierten Elektrowerkzeugen dürfen nur Personen arbeiten, die im Gebrauch des Elektrowerkzeugs unterwiesen und über die damit verbundenen Gefahren unterrichtet sind. Das geforderte Mindestalter ist einzuhalten.

Neben den in dieser Bedienungsanleitung enthaltenen Sicherheitshinweisen und den besonderen Vorschriften Ihres Landes sind die für den Betrieb von baugleichen Vorrichtungen allgemein anerkannten technischen Regeln zu beachten.

Wir übernehmen keine Haftung für Unfälle oder Schäden, die durch Nichtbeachten dieser Anleitung und den Sicherheitshinweisen entstehen.

3. Produktbeschreibung (Abb. 1 - 2)

- A. Universal-Maschinenuntergestell
- B. Auflagearm
- C. Ausziehbare Untergestellerweiterung
- D. Verstellbare Werkstückauflage
- E. Schraube
- F. Beilagscheibe
- G. Sicherungsscheibe
- H. Mutter
- I. Sterngriffschraube

4. Lieferumfang (Abb. 2)

- 1x Universal-Maschinenuntergestell (A)
- 2x Auflagearm (B)
- 2x Ausziehbare Untergestellerweiterung (C)
- 2x Verstellbare Werkstückauflage (D)
- 4x Schraube M6x60 (E)
- 4x Beilagscheibe 6mm (F)
- 4x Sicherungsscheibe 6mm (G)
- 4x Mutter M6 (H)
- 4x Sterngriffschraube (I)

5. Bestimmungsgemäße Verwendung

Beachten Sie stets die bestimmungsgemäße Verwendung Ihres Universal-Maschinenuntergestells.

Das Universal-Maschinenuntergestell ist für die Verwendung mit Tischgeräten wie Kappsägen, Dekupiersägen, Tischkreissägen etc. konzipiert.

Elektrowerkzeuge ohne passende Befestigungsbohrungen dürfen nicht auf dem Universal-Maschinenuntergestell montiert und nicht in Verbindung mit dem Universal-Maschinenuntergestell betrieben werden.

Elektrowerkzeuge müssen vor Inbetriebnahme mit dem Universal-Maschinenuntergestell fest verschraubt werden.

Das Universal-Maschinenuntergestell dient außerdem als Werkstückauflage beim Arbeiten mit Kappsägen, Tischkreissägen u.ä. Elektrowerkzeugen.

Die maximale Werkstücklänge beträgt 3 m.

Um ein evtl. Kippen langer Werkstücke zu vermeiden, sind gegebenenfalls zusätzliche Werkstückstützen (z. B. ein Rollbock) zu verwenden.

Achtung:

Achten Sie auf eine sichere und kippfreie Werkstückauflage!

Benutzen Sie das Universal-Maschinenuntergestell nicht als Gerüst oder Leiter. Stellen Sie sicher, dass alle Handgriffe, Muttern und Schrauben vor der Benutzung angezogen sind. Elektrowerkzeuge auf diesem Produkt, dürfen eine Gesamthöhe von 152 cm nicht überschreiten. Die maximale Traglast beträgt 150 kg. Stellen Sie sicher, dass das Universal-Maschinenuntergestell auf einem ebenen, festen und stabilen Untergrund steht.

Jeder darüber hinausgehende Gebrauch gilt als nicht bestimmungsgemäß. Für daraus resultierende Schäden haftet der Hersteller nicht, das Risiko dafür trägt allein der Benutzer.

Bitte beachten Sie, dass unsere Produkte bestimmungsgemäß nicht für den gewerblichen, handwerklichen oder industriellen Einsatz konstruiert wurden. Wir übernehmen keine Gewährleistung, wenn das Produkt in Gewerbe-, Handwerks- oder Industriebetrieben sowie bei gleichzusetzenden Tätigkeiten eingesetzt wird.

6. Sicherheitshinweise

- Benutzen Sie das Universal-Maschinenuntergestell nur in Verbindung mit geeigneten Elektrowerkzeugen!
- **Prüfen Sie das Universal-Maschinenuntergestell vor jedem Einsatz auf Beschädigungen.** Elektrowerkzeuge dürfen nicht auf beschädigten Auflagearmen/Querträgern montiert und betrieben werden.
- **Elektrowerkzeuge müssen mit den Auflagearmen/Querträgern verschraubt und auf dem Universal-Maschinenuntergestell gesichert werden!**
- **Achten Sie beim Aufstellen immer auf einen sicheren Stand des Universal-Maschinenuntergestells.**
- Achten Sie beim Arbeiten immer auf eine natürliche und sichere Standposition.
- **Überlasten Sie das Universal-Maschinenuntergestell nicht!** Benutzen Sie das Universal-Maschinenuntergestell nur für Zwecke, für die es auch ausgelegt ist.
- Um ein Kippen des Untergestells zu vermeiden, achten Sie darauf, dass die Last nicht seitlich über das Untergestell ragt.
- Umbauten, eigenmächtige Veränderungen an Universal-Maschinenuntergestell sowie die Verwendung nicht zugelassener Teile sind untersagt.
- Sämtliche Teile des Universal-Maschinenuntergestells, insbesondere Sicherheitseinrichtungen, müssen richtig montiert sein, um einen einwandfreien Betrieb zu sicherzustellen.
- **Kinder müssen von dem Universal-Maschinenuntergestell fern gehalten werden.** Bewahren Sie das Universal-Maschinenuntergestell sicher vor unbefugten Personen und Kindern auf.

⚠ Achtung!

Beim Gebrauch von Elektrowerkzeugen, in Verbindung mit dem Universal-Maschinenuntergestell, sind zum Schutz gegen elektrischen Schlag, Verletzungs- und Brandgefahr die jeweiligen maschinenbezogenen Sicherheitsmaßnahmen zu beachten. Lesen Sie alle Hinweise des Elektrowerkzeuges, welches Sie montieren und betreiben wollen, bevor Sie dieses Elektrowerkzeug benutzen. Sicherheitshinweise des montierten Elektrogerätes sind ebenfalls zu beachten.

Bewahren Sie diese Sicherheitshinweise gut auf.

Beachten Sie alle Sicherheitshinweise. Wenn Sie die Sicherheitshinweise missachten, gefährden Sie sich und andere.

7. Technische Daten

Größe.....	940 - 1985 x 635 x 825 - 935 mm
Tischhöhe.....	780 mm
Höhe der Verbreiterungen.....	825 - 935 mm
Abstand der Auflagen min. / max.....	940 - 1985 mm
Max. zulässige Traglast.....	150 kg
Gewicht.....	ca. 8,6 kg

8. Vor Inbetriebnahme

Stellen Sie sicher, dass das Produkt während des Transports nicht beschädigt wurde. Transportschäden müssen unverzüglich dem Spediteur gemeldet werden, der die Lieferung vorgenommen hat.

- Öffnen Sie die Verpackung und nehmen Sie das Universal-Maschinenuntergestell vorsichtig heraus.
- Entfernen Sie das Verpackungsmaterial sowie Verpackungs- und Transportsicherungen (falls vorhanden).
- Überprüfen Sie, ob der Lieferumfang vollständig ist.
- Kontrollieren Sie das Universal-Maschinenuntergestell und die Zubehörteile auf Transportschäden.
- Bewahren Sie die Verpackung nach Möglichkeit bis zum Ablauf der Garantiezeit auf.

ACHTUNG

Vorrichtung und Verpackungsmaterialien sind kein Kinderspielzeug! Kinder dürfen nicht mit Kunststoffbeuteln, Folien und Kleinteilen spielen! Es besteht Verschluckungs- und Erstickungsgefahr!

9. Aufbau und Bedienung

Das Universal-Maschinenuntergestell ist größtenteils montiert, Sie müssen lediglich die Auflagearme, die ausziehbaren Untergestellerweiterungen und die Werkstückauflagen wie folgt montieren:

9.1 Universal-Maschinenuntergestell aufstellen (Abb. 3 - 4)

1. Legen Sie das Universal-Maschinenuntergestell (A) so auf den Boden oder eine Werkbank, dass die Gestellfüße (A.1) nach oben zeigen.
2. Drücken Sie den Federbolzen (K) und klappen die Gestellfüße nach außen.
3. Wenn der Federbolzen (K) in der dafür vorgesehenen Position (J) einrastet, ist der Gestellfuß verriegelt.
4. Wiederholen Sie diesen Vorgang für die verbleibenden Gestellfüße.
5. Stellen Sie das Universal-Maschinenuntergestell auf die Gestellfüße.

9.2 Ausziehbare Untergestellerweiterungen montieren (Abb. 5)

1. Stecken Sie die beiden ausziehbaren Untergestellerweiterungen (C) in das Gestellbett und fixieren Sie diese über die Sterngriffschrauben (I).

9.3 Auflagearme montieren (Abb. 6)

1. Bringen Sie die Auflagearme (B) am Gestellbett an, indem Sie den Sperrgriff (B.2) zum Entriegeln nach oben ziehen und gedrückt halten. Hängen Sie den Auflagearm (B) zuerst auf der Hinterseite (B.1) des Gestellbetts ein.
2. Lassen Sie die Vorderseite nach unten auf das Gestellbett ab und lassen den Sperrgriff (B.2) los. Somit wird der Auflagearm (B) am Gestellbett fixiert.
3. Die Demontage findet in umgekehrter Reihenfolge statt.

9.4 Werkstückauflagen montieren (Abb. 7)

1. Stecken Sie die Werkstückauflage (D) in die Aufnahme (L) des Gestellbettes und fixieren Sie sie über die Sterngriffschrauben (I).
2. Die Werkstückauflage lässt sich über die Sterngriffschrauben (I) in der Höhe verstellen.

9.5 Befestigen Ihrer Tischmaschine (Abb. 8)

Auf Ihrem Universal-Maschinenuntergestell können verschiedene Tischmaschinen befestigt werden, indem Sie die Auflagearme (B) dem Abstand der Aufnahmebohrungen Ihrer Maschine anpassen.

1. Platzieren Sie Ihre Tischmaschine (z.B. Kappsäge) auf den Auflagearmen (B).
2. Fixieren Sie die Tischmaschine mit je 4 Sechskantschrauben (E), 4 Scheiben (F), 4 Sicherungsscheiben (G) und 4 Sechskantmuttern (H) an den Auflagearmen.
3. Ziehen Sie die Schrauben (E) nach der Montage fest an.
4. Fixieren Sie die Auflagearme (B) mit der montierten Tischmaschine auf dem Universal-Maschinenuntergestell, wie unter Punkt 9.3 beschrieben.

Verläuft das Lochbild Ihrer Maschine nicht parallel zu den Auflagearmen (B), können Sie Querträger als Adapter verwenden. Die Querträger können Sie als Zubehör bestellen (siehe Kapitel 11).

9.6 Verwendung der Werkstückauflage als Werkstückanschlag (Abb. 9)

Die Werkstückauflagen (D) haben auf beiden Seiten eingebaute Werkstückanschlüge (D.2), die beim Sägen mehrerer Hölzer auf die gleiche Länge verwendet werden können.

1. Öffnen Sie die Sterngriffschraube (I) auf der gewünschten Seite des Universal-Maschinengestells und stellen Sie die Höhe der Werkstückauflage (D) so ein, dass sich die Auflagefläche (D.1) auf der selben Höhe wie die Werkstückauflage der Säge befindet.
2. Lösen Sie die Sterngriffschraube (I), um die Werkstückauflage horizontal zu verschieben.
3. Stellen Sie den gewünschten Abstand zwischen Sägeblatt und Anschlagfläche (D.2) ein.
4. Fixieren Sie Ihre Einstellung, indem Sie die Sterngriffschrauben (I) wieder festziehen.

10. Reinigung und Lagerung

⚠ Achtung!

Vor allen Reinigungs- und Wartungsarbeiten ist das montierte Elektrogerät abzuschalten und der Netzstecker zu ziehen! Verletzungsgefahr!

10.1 Reinigung

- Halten Sie das Universal-Maschinenuntergestell so staub- und schmutzfrei wie möglich. Reiben Sie das Universal-Maschinenuntergestell mit einem sauberen Tuch ab oder blasen Sie es mit Druckluft bei niedrigem Druck aus.
- Wir empfehlen, dass Sie das Universal-Maschinenuntergestell direkt nach jeder Benutzung reinigen.
- Reinigen Sie das Universal-Maschinenuntergestell regelmäßig mit einem feuchten Tuch und etwas Schmierseife. Verwenden Sie keine Reinigungs- oder Lösungsmittel; diese könnten die Kunststoffteile des Universal-Maschinenuntergestells angreifen.

10.2 Lagerung

⚠ Achtung!

Das Universal-Maschinenuntergestell nur in trockener und für Unbefugte unzugänglicher Umgebung aufbewahren.

11. Wartung

11.1 Ersatzteilbestellung

Bei der Ersatzteilbestellung sollten folgende Angaben gemacht werden:

- Artikelnummer des Produkts

Ersatzteile / Zubehör

Querträger - Artikel-Nr.: 7907100701

12. Transport

⚠ Achtung!

Nicht bei laufendem Elektrowerkzeug transportieren.

Ziehen Sie vor dem Transport des Universal-Maschinenuntergestells den Netzstecker des montierten Elektrowerkzeugs! Verletzungsgefahr durch Stromstöße und versehentliches Anlaufen des Elektrowerkzeugs!

Zum Versetzen des Universal-Maschinengestells innerhalb von Räumen kann dieser von 2 Personen durch Anheben am Gestellbett versetzt werden (nicht auf dem Boden ziehen.)

Zum Transport in Fahrzeugen ist das Elektrowerkzeug abzunehmen.

Klappen Sie zum Transport die Gestellfüße ein.

Sorgen Sie beim Transport des Universal-Maschinenuntergestells in Kraftfahrzeugen für eine gute Ladungssicherung.

13. Entsorgung und Wiederverwertung

Hinweise zur Verpackung



Die Verpackungsmaterialien sind recycelbar. Bitte Verpackungen umweltgerecht entsorgen.

Möglichkeiten zur Entsorgung des ausgedienten Gerätes erfahren Sie bei Ihrer Gemeinde- oder Stadtverwaltung.

14. Garantiekunde

Sehr geehrte Kundin, sehr geehrter Kunde,

unsere Produkte unterliegen einer strengen Qualitätskontrolle. Sollte dieses Gerät dennoch einmal nicht einwandfrei funktionieren, bedauern wir dies sehr und bitten Sie, sich an unseren Servicedienst unter der auf dieser Garantiekarte angegebenen Adresse zu wenden. Gern stehen wir Ihnen auch telefonisch über die unten angegebene Servicrufnummer zur Verfügung. Für die Geltendmachung von Garantieansprüchen gilt Folgendes:

- Diese Garantiebedingungen regeln zusätzliche Garantieleistungen. Ihre gesetzlichen Gewährleistungsansprüche werden von dieser Garantie nicht berührt. Unsere Garantieleistung ist für Sie kostenlos.
- Die Garantieleistung erstreckt sich ausschließlich auf Mängel, die auf Material- oder Herstellungsfehler zurückzuführen sind und ist auf die Behebung dieser Mängel bzw. den Austausch des Gerätes beschränkt. Bitte beachten Sie, dass unsere Geräte bestimmungsgemäß nicht für den gewerblichen, handwerklichen oder industriellen Einsatz konstruiert wurden. Ein Garantievertrag kommt daher nicht zustande, wenn das Gerät in Gewerbe-, Handwerks- oder Industriebetrieben sowie bei gleichzusetzenden Tätigkeiten eingesetzt wird. Von unserer Garantie sind ferner Ersatzleistungen für Transportschäden, Schäden durch Nichtbeachtung der Montageanleitung oder aufgrund nicht fachgerechter Installation, Nichtbeachtung der Gebrauchsanleitung (wie durch z.B. Anschluss an eine falsche Netzspannung oder Stromart), missbräuchliche oder unsachgemäße Anwendungen (wie z.B. Überlastung des Gerätes oder Verwendung von nicht zugelassenen Einsatzwerkzeugen oder Zubehör), Nichtbeachtung der Wartungs- und Sicherheitsbestimmungen, Eindringen von Fremdkörpern in das Gerät (wie z.B. Sand, Steine oder Staub), Gewaltanwendung oder Fremdeinwirkungen (wie z. B. Schäden durch Herunterfallen) sowie durch verwendungsgemäßen, üblichen Verschleiß ausgeschlossen.

Der Garantieanspruch erlischt, wenn an dem Gerät bereits Eingriffe vorgenommen wurden.

- Die Garantiezeit beträgt 3 Jahre und beginnt mit dem Kaufdatum des Gerätes. Garantieansprüche sind vor Ablauf der Garantiezeit innerhalb von zwei Wochen, nachdem Sie den Defekt erkannt haben, geltend zu machen. Die Geltendmachung von Garantieansprüchen nach Ablauf der Garantiezeit ist ausgeschlossen. Die Reparatur oder der Austausch des Gerätes führt weder zu einer Verlängerung der Garantiezeit noch wird eine neue Garantiezeit durch diese Leistung für das Gerät oder für etwaige eingebaute Ersatzteile in Gang gesetzt. Dies gilt auch bei Einsatz eines Vor-Ort-Services.
- Für die Geltendmachung Ihres Garantieanspruches wenden Sie sich bitte an die unten angegebene Service-Adresse. Sofern die Reklamation innerhalb der Garantiezeit liegt, werden wir Ihnen einen Retourenschein zur Verfügung stellen, mit dem Sie Ihr defektes Gerät kostenfrei an uns zurücksenden können. Beschreiben Sie uns bitte den Reklamationsgrund möglichst genau. Ist der Defekt des Gerätes von unserer Garantieleistung erfasst, erhalten Sie umgehend ein repariertes oder neues Gerät zurück.

Selbstverständlich beheben wir gegen Erstattung der Kosten auch gerne Defekte am Gerät, die vom Garantiumfang nicht oder nicht mehr erfasst sind. Dazu senden Sie das Gerät bitte an unsere Serviceadresse.

Service-Hotline (DE):

+800 4003 4003
(0,00 EUR/Min.)

Service-Hotline (AT):

+800 4003 4003
(0,00 EUR/Min.)

Service-Hotline (CH):

+800 4003 4003
(0,00 EUR/Min.)

Service-Email (DE):

service.DE@schepfach.com

Service-Email (AT):

service.AT@schepfach.com

Service-Email (CH):

service.CH@schepfach.com

Service Adresse (DE):

Schepfach GmbH
Günzburger Str. 69
DE - 89335 Ichenhausen

Service Adresse (AT):

Gausch Hubert
Bairisch Kölldorf 267
AT - 8344 Bad Gleichenberg

Service Adresse (CH):

Klaus-Häberling AG
Industriestraße 6
CH - 8610 Uster



Auf www.lidl-service.com können Sie diese und viele weitere Handbücher, Produktvideos und Installationssoftware herunterladen.

Mit dem QR-Code gelangen Sie direkt auf die Lidl-Service-Seite (www.lidl-service.com) und können mittels der Eingabe der Artikelnummer (IAN) 430069_2204 ihre Bedienungsanleitung öffnen.

1.	Légende des symboles figurant sur l'appareil.....	16
2.	Introduction.....	17
3.	Description du produit (fig. 1 - 2).....	17
4.	Fournitures (fig. 2).....	17
5.	Utilisation conforme	17
6.	Consignes de sécurité.....	18
7.	Caractéristiques techniques.....	18
8.	Avant la mise en service	18
9.	Structure et commande.....	18
10.	Nettoyage et entreposage	19
11.	Maintenance	19
12.	Transport.....	19
13.	Élimination et recyclage.....	19
14.	Certificat de garantie.....	20
15.	Vue éclatée.....	104

1. Légende des symboles figurant sur l'appareil



Avant la mise en service, lisez le manuel d'utilisation et les consignes de sécurité, et respectez-les !

2. Introduction

Fabricant :

Scheppach GmbH

Günzburger Straße 69
D-89335 Ichenhausen

Cher client,

Nous espérons que votre nouveau produit vous apportera satisfaction et de bons résultats.

Remarque :

Conformément à la loi en vigueur sur la responsabilité du fait des produits, le fabricant de ce produit n'est pas responsable des dommages survenus sur ce produit en cas de :

- Manipulation incorrecte,
- Non-respect de la notice d'utilisation,
- Réparations effectuées par des tiers ou des spécialistes non autorisés,
- Montage et remplacement des pièces de rechange non originales,
- utilisation non conforme.

Attention :

Lisez l'ensemble du texte de la notice d'utilisation avant le montage et la mise en service.

La présente notice d'utilisation a pour objectif de vous familiariser avec votre dispositif et d'en exploiter les possibilités d'emploi conforme.

La notice d'utilisation contient des remarques importantes sur la manière de travailler en toute sécurité, réglementairement et économiquement avec le dispositif et sur la façon d'éviter les dangers, d'économiser les coûts de réparation, de réduire les périodes d'arrêt et d'augmenter la fiabilité et la durée de vie du produit.

Outre les consignes de sécurité de cette notice d'utilisation et les consignes de sécurité de la machine assemblée, respectez impérativement les prescriptions en vigueur qui s'appliquent au fonctionnement de l'outil électrique assemblé dans votre pays. Conserver la notice d'utilisation dans une pochette en plastique à l'abri de la poussière et de l'humidité près du dispositif. Chaque opérateur doit l'avoir lue avant le début des travaux et doit la respecter minutieusement.

⚠ Attention

Seules des personnes formées à l'utilisation de l'outil électrique monté sur le support de machine universel et informées des dangers afférents à l'outil électrique sont autorisées à travailler avec. Respecter la limite d'âge minimum requis.

Outre les consignes de sécurité contenues dans la présente notice d'utilisation et les prescriptions particulières en vigueur dans votre pays, respectez également les règles techniques générales concernant l'utilisation de dispositifs similaires.

Nous déclinons toute responsabilité concernant les accidents ou dommages qui surviendraient en raison d'un non-respect de cette notice et des consignes de sécurité.

3. Description du produit (fig. 1 - 2)

- A. Support de machine universel
- B. Bras d'appui
- C. Extension télescopique du support
- D. Porte-pièce réglable
- E. Vis
- F. Rondelle plate
- G. Rondelle d'arrêt
- H. Écrou
- I. Vis à poignée-étoile

4. Fournitures (fig. 2)

- 1x support de machine universel (A)
- 2x bras d'appui (B)
- 2x extension télescopique du support (C)
- 2x porte-pièce réglable (D)
- 4x vis à tête bombée M6x60 (E)
- 4x rondelle plate 6 mm (F)
- 4x rondelle d'arrêt 6 mm (G)
- 4x écrou M6 (H)
- 4x vis à poignée-étoile (I)

5. Utilisation conforme

Respectez toujours l'utilisation conforme de votre support de machine universel.

Le support de machine universel est conçu pour l'utilisation d'appareils de table comme des scies circulaires à balancier, scies à découper, scies circulaires de table, etc.

Les outils électriques ne disposant pas des alésages de fixation adaptés ne doivent pas être montés sur le support de machine universel et ne doivent pas être utilisés en association avec le support de machine universel.

Avant la mise en service, les outils électriques doivent être solidement vissés sur le support de machine universel.

Le support de machine universel sert également de porte-pièce pour les travaux avec les scies circulaires à balancier, les scies circulaires de table et les outils électriques semblables.

La longueur de l'outil ne doit pas dépasser 3 m.

Afin d'éviter que des pièces longues basculent, il convient d'utiliser éventuellement des étais supplémentaires pour pièce à usiner (ex. transporteur à galets).

Attention :

veillez à ce que le porte-pièce soit sécurisé et ne puisse pas basculer !

N'utilisez pas le support de machine universel comme échafaudage ou échelle. Veillez à ce que tous les écrous, vis et poignées soient serrés avant l'utilisation de l'appareil. Les outils électriques montés sur ce produit ne doivent pas dépasser une hauteur totale de 152 cm. La capacité de charge maximale est de 150 kg. Veillez à ce que le support de machine universel se trouve sur un sol plan, ferme et stable.

Toute utilisation hors de ce cadre est considérée comme non conforme. Le fabricant n'est pas responsable des dommages en résultant, seul l'utilisateur en porte le risque.

Remarque : conformément aux dispositions, nos produits n'ont pas été conçus pour une utilisation commerciale, artisanale ou industrielle. Nous déclinons toute responsabilité si le produit est utilisé dans des exploitations commerciales, artisanales ou industrielles, ou dans le cadre d'activités comparables.

6. Consignes de sécurité

- N'utilisez le support de machine universel qu'avec des outils électriques appropriés !
- **Avant toute utilisation, contrôlez le support de machine universel afin de détecter les éventuels dommages.** Les outils électriques ne doivent pas être montés ni utilisés sur des bras d'appui/croisillons endommagés.
- **Les outils électriques doivent être vissés sur les bras d'appui/croisillons et fixés au support de machine universel !**
- **Lors de l'installation, veillez à une position sûre du châssis de base universel.**
- Lors des travaux, veillez à adopter une position debout naturelle et sûre.
- **Ne surchargez pas le support de machine universel !** Utilisez le support de machine universel uniquement aux fins pour lesquelles il a été conçu.
- Pour éviter tout basculement du support, veillez à ce que la charge ne dépasse pas latéralement sur le support.
- Il est interdit d'effectuer des transformations, des modifications arbitraires du support de machine universel et d'utiliser des pièces non autorisées.
- Toutes les pièces du support de machine universel, notamment les dispositifs de sécurité, doivent être montées correctement pour garantir un fonctionnement impeccable.
- **Tenez les enfants à l'écart du support de machine universel.** Conservez le support de machine universel à l'écart des personnes non autorisées et des enfants.

⚠ Attention !

Lors de l'utilisation d'outils électriques avec le support de machine universel, respectez les mesures de sécurité assurant une protection contre les chocs électriques, les blessures et les incendies.

Lisez toutes les remarques relatives à l'outil électrique que vous voulez monter et exploiter avant de l'utiliser.

Les consignes de sécurité de l'outil électrique monté doivent également être respectées.

Conservez toutes les consignes de sécurité en bon état.

Respectez toutes les consignes de sécurité. Si vous n'observez pas les consignes de sécurité, vous vous mettez en danger, vous et les autres.

7. Caractéristiques techniques

Taille.....	940 - 1 985 x 635 x 825 - 935 mm
Hauteur de table.....	780 mm
Hauteur des extensions.....	825 - 935 mm
Écart des appuis min./max.	940 - 1 985 mm
Charge de transport max. admissible.....	150 kg
Poids.....	env. 8,6 kg

8. Avant la mise en service

Assurez-vous que le produit n'a pas été endommagé pendant le transport. Les dommages causés pendant le transport doivent immédiatement être signalés à l'expéditeur en charge de la livraison.

- Ouvrez l'emballage et retirez-en précautionneusement le support de machine universel.
- Retirez le matériau d'emballage, ainsi que les protections d'emballage et de transport (s'il y a lieu).
- Vérifiez que les fournitures sont complètes.
- Vérifiez que le support de machine universel et les accessoires n'ont pas été endommagés lors du transport.
- Conservez si possible l'emballage jusqu'à la fin de la période de garantie.

ATTENTION

Le dispositif et les matériaux d'emballage ne sont pas des jouets ! Les enfants ne doivent pas jouer avec les sacs en plastique, films d'emballage et pièces de petite taille ! Il existe un risque d'ingestion et d'étouffement !

9. Structure et commande

Le support de machine universel est monté en grande partie, il vous suffit de monter les bras d'appui, les extensions de support extensibles et les porte-pièces comme suit :

9.1 Installation du support de machine universel (fig. 3 - 4)

1. Placez le support de machine universel (A) sur le sol ou sur un établi de telle sorte que les pieds de support (A.1) soient orientés vers le haut.
2. Appuyez sur l'axe de ressort (K) et déployez les pieds de support.
3. L'axe de ressort (K) s'enclenche dans la position prévue (J) lorsque le pied de support est verrouillé.
4. Répétez l'opération pour les autres pieds de support.
5. Placez le support de machine universel sur les pieds de support.

9.2 Montage des extensions télescopiques du support (fig. 5)

1. Insérez les deux extensions télescopiques du support (C) dans le banc du support et fixez-les à l'aide des vis à poignée-étoile (I).

9.3 Montage des bras d'appui (fig. 6)

1. Montez les bras d'appui (B) sur le banc du support en tirant la poignée de verrouillage (B.2) vers le haut et en la maintenant enfoncée. Accrochez d'abord le bras d'appui (B) à l'arrière (B.1) du banc du support.
2. Laissez retomber la partie avant sur le banc du support et relâchez la poignée de verrouillage (B.2). Cela permet de fixer le bras d'appui (B) au banc du support.
3. Le démontage s'effectue en procédant dans l'ordre inverse.

9.4 Montage des porte-pièces (fig. 7)

1. Insérez le porte-pièce (C) dans le logement (L) du banc du support et fixez-le à l'aide des vis à poignée-étoile (I).
2. Il est possible de régler le porte-pièce en hauteur à l'aide des vis à poignée-étoile (I).

9.5 Fixation de votre machine de table (fig. 8)

Vous pouvez fixer différentes machines de table sur votre support de machine universel en adaptant les bras d'appui (B) à l'écart des alésages de fixation de votre machine.

1. Placez votre machine de table (scie circulaire à balancier p. ex.) sur les bras d'appui (B).
2. Fixez votre machine de table sur les bras d'appui avec 4 vis à six pans (E), 4 rondelles (F), 4 rondelles d'arrêt (G) et 4 écrous hexagonaux (H).
3. Après le montage, serrez les vis (E) à fond.
4. Fixez les bras d'appui (B) et la machine de table montée sur le support de machine universel, comme indiqué au point 9.3.

Si les trous de votre machine ne sont pas parallèles aux bras d'appui (B), les croisillons peuvent servir d'adaptateurs. Vous pouvez commander les croisillons avec les accessoires (voir chapitre 11).

9.6 Utilisation du porte-pièce comme butée pour pièce usinée (fig. 9)

Les porte-pièces (D) sont équipés de butées pour pièce usinée (D.2) des deux côtés, qui peuvent être utilisées pour scier plusieurs bois à la même longueur.

1. Desserrez la vis à poignée-étoile (I) du côté souhaité de votre support de machine universel et réglez la hauteur du porte-pièce (D) de sorte que la surface de dépose (D.1) soit à la même hauteur que le porte-pièce de la scie.
2. Desserrez la vis à poignée-étoile (I) pour déplacer horizontalement le porte-pièce.
3. Réglez l'écart souhaité entre la lame de scie et la surface de butée (D.2).
4. Bloquez votre réglage en resserrant les vis à poignée-étoile (I).

10. Nettoyage et entreposage

⚠ Attention !

Avant tout travail de nettoyage et de maintenance, arrêtez l'appareil électrique et débranchez la fiche secteur ! Risque de blessures !

10.1 Nettoyage

- Gardez le support de machine universel au maximum exempt de poussière et de saleté. Frottez le support de machine universel avec un chiffon propre ou soufflez dessus avec de l'air comprimé à faible pression.
- Nous vous recommandons de nettoyer le support de machine universel après chaque utilisation.
- Nettoyez régulièrement le support de machine universel avec un chiffon humide et un peu de savon noir. N'utilisez pas de produits de nettoyage ou de solvants qui risqueraient d'attaquer les pièces en plastique du support de machine universel.

10.2 Stockage

⚠ Attention !

Ne conserver le support de machine universel que dans un environnement sec et inaccessible aux personnes non autorisées.

11. Maintenance

11.1 Commande de pièces de rechange

Les informations suivantes sont nécessaires pour commander des pièces de rechange :

- Référence du produit

Pièces de rechange/accessoires

Réf. des croisillons : 7907100701

12. Transport

⚠ Attention !

Ne transportez pas l'appareil si l'outil électrique est en fonctionnement.

Avant le transport du support de machine universel, débranchez la fiche secteur de l'outil électrique monté ! Risque de blessures dû aux chocs électriques et au démarrage involontaire de l'outil électrique !

Le déplacement du support de machine universel à l'intérieur de locaux peut être effectué par 2 personnes en soulevant celui-ci par le banc du support (ne pas tirer le support sur le sol).

En cas de transport dans un véhicule, retirez l'outil électrique.

Pour le transport, repliez les pieds de support.

En cas de transport du support de machine universel dans une voiture, veillez à une bonne fixation du chargement.

13. Élimination et recyclage

Consignes relatives à l'emballage



Les matériaux d'emballage sont recyclables. Merci d'éliminer les emballages de manière respectueuse de l'environnement.

Pour connaître les possibilités d'élimination de l'appareil usé, adressez-vous aux autorités communales ou municipales.

14. Certificat de garantie

Chère Cliente, Cher Client,

Nos produits sont soumis à un contrôle de qualité très strict. Si cet appareil devait toutefois ne pas fonctionner impeccablement, nous en serions désolés. Dans un tel cas, nous vous prions de bien vouloir prendre contact avec notre service après-vente à l'adresse indiquée sur le bulletin de garantie ou vous adresser au marché de la construction le plus proche. Pour faire valoir une demande de garantie, ce qui suit est valable :

1. Les conditions de garantie règlent les prestations de garantie supplémentaires. Vos droits de garantie légaux ne sont en rien altérés par la garantie présente. Notre prestation de garantie est gratuite.
2. La prestation de garantie s'applique exclusivement aux défauts occasionnés par des vices de fabrication ou de matériau et est limitée à l'élimination de ces défauts ou encore au remplacement de l'appareil. Veillez au fait que nos appareils, conformément à leur affectation, n'ont pas été construits pour être utilisés dans un environnement professionnel, industriel ou artisanal. Un contrat de garantie ne peut avoir lieu dès lors que l'appareil est utilisé à des activités dans des entreprises professionnelles, artisanales ou industrielles ou toute autre activité du même genre. Sont également exclus de notre garantie : les prestations de substitution de dommages dus aux transports, les dommages occasionnés par le non-respect des instructions de montage ou en raison d'une installation non conforme, du non-respect du mode d'emploi (comme par exemple le raccordement à une mauvaise tension réseau ou à un mauvais type de courant), les applications abusives ou non conformes (comme par exemple une surcharge de l'appareil ou encore l'emploi d'accessoires non homologués), le non-respect des prescriptions de maintenance et de sécurité, l'infiltration de corps étrangers dans l'appareil (comme par exemple du sable, des pierres ou de la poussière), l'emploi de la force ou l'influence extérieure (comme par exemple les dommages dus à une chute), ainsi que l'usure normale conforme à l'utilisation. Ceci est particulièrement valable pour les accumulateurs pour lesquels nous offrons toutefois une période de garantie de 12 mois.

Le droit à la garantie disparaît dès lors que des interventions ont lieu sur l'appareil.

3. Le délai de garantie s'élève à 3 ans et commence à la date de l'achat de l'appareil. Les demandes de garanties doivent être présentées avant écoulement du délai de garantie, dans les deux semaines suivant le moment auquel le défaut a été reconnu. Toute reconnaissance de demande de garantie après écoulement du délai de garantie est exclue. La réparation ou l'échange de l'appareil n'entraîne nullement une prolongation de la durée de garantie. Elle ne fait pas non plus commencer un nouveau délai de garantie, en raison de cette prestation, pour l'appareil ou pour toute autre pièce de rechange intégrée. Ceci est également valable lorsqu'un service après-vente sur place a été consulté.
4. Pour faire valoir votre droit à la garantie, contactez le service après-vente à l'adresse indiquée ci-dessous. Si vous formulez votre réclamation pendant la période de validité de la garantie, nous vous ferons parvenir un bon de retour qui vous permettra de nous retourner sans frais l'appareil défectueux. Décrivez la raison de la réclamation le plus précisément possible. Si le défaut de l'appareil est compris dans notre prestation de garantie, nous vous retournerons sans délai un appareil réparé ou encore un nouveau.

Hotline du service (FR):

00800 4003 4003
(0,00 €/Min.)

Service-hotline (BE):

00800 4003 4003
(0,00 €/Min.)

Service-Hotline (CH):

00800 4003 4003
(0,00 €/Min.)

Email du service (FR):

service.FR@scheppach.com

E-mailadres (BE):

service.BE@scheppach.com

Service-Email (CH):

service.CH@scheppach.com

Adresse du service (FR):

Scheppach France Strassburg
2, Impasse Jean Millot
FR - 6700 Strasbourg

Serviceadres (BE):

Service Center Bruyninckx
Guldendelle 30
BE - 1930 Zventem (Nossegem)

Service-Adresse (CH):

Klaus-Häberling AG
Industriestraße 6
CH - 8610 Uster



À l'adresse www.lidl-service.com, vous pouvez télécharger ce manuel et bien d'autres, les vidéos de produit et les logiciels d'installation.

Le QR-Code vous permet d'accéder directement à la page de service Lidl (www.lidl-service.com) et d'ouvrir votre notice d'utilisation à l'aide du numéro d'article (IAN) 430069_2204.

1.	Verklaring van de symbolen op het toestel	22
2.	Inleiding	23
3.	Productbeschrijving (afb. 1 - 2).....	23
4.	Inhoud van de levering (afb. 2)	23
5.	Beoogd gebruik	23
6.	Veiligheidsvoorschriften	24
7.	Technische gegevens	24
8.	Voor de ingebruikname	24
9.	Montage en bediening.....	24
10.	Reiniging en opslag	25
11.	Onderhoud.....	25
12.	Transport.....	25
13.	Afvalverwerking en hergebruik	25
14.	Garantiebewijs.....	26
15.	Explosietekening.....	104

1. Verklaring van de symbolen op het toestel



Voor de ingebruikneming de gebruiksaanwijzing en veiligheidsinstructies lezen en naleven!

2. Inleiding

Fabrikant:

Scheppach GmbH

Günzburger Straße 69
D-89335 Ichenhausen

Geachte klant,

Wij wensen u veel plezier en succes bij het werken met uw nieuwe product.

Aanwijzing:

De fabrikant van dit product is volgens de van kracht zijnde wet inzake productaansprakelijkheid niet aansprakelijk voor schade die aan dit product of door dit product ontstaan bij:

- ondeskundige behandeling,
- Het niet in acht nemen van de gebruikshandleiding,
- reparaties door derden, niet geautoriseerde vakmensen,
- inbouw en vervanging van niet-originele onderdelen,
- Dat niet conform de voorschriften is.

Let op:

Lees voor de montage en voor de ingebruikname de complete tekst van de gebruikshandleiding door.

De gebruikshandleiding is bedoeld om het gemakkelijker te maken, uw apparaat te leren kennen en de beoogde toepassingsmogelijkheden van het apparaat te benutten.

De gebruikshandleiding bevat belangrijke aanwijzingen, hoe u met het apparaat veilig, vakkundig en economisch werkt en hoe u gevaren vermindert, reparatiekosten uitspaart, uitvaltijden vermindert en de betrouwbaarheid en levensduur van het product verhoogt.

Naast de veiligheidsvoorschriften van deze gebruikershandleiding en de veiligheidsvoorschriften van de gemonteerde machine, moet u altijd de geldende voorschriften van het desbetreffende land in acht nemen vóór het gebruik van de voorziening en het gemonteerde elektrisch gereedschap.

Bewaar de gebruikshandleiding in een plastic hoes, beschermd tegen vuil en vocht, bij het apparaat. De gebruiksaanwijzing moet door elke bediener van het apparaat voor aanvang van het werk gelezen en zorgvuldig nageleefd worden.

⚠ Let op

Aan, op het universele onderstel van de machine gemonteerde, elektrisch gereedschap mogen alleen personen werken, die betreffende het gebruik van elektrisch gereedschap en over de daaraan gerelateerde gevaren geïnstrueerd zijn. De vereiste minimumleeftijd moet aangehouden worden.

Naast de in deze gebruikershandleiding opgenomen veiligheidsvoorschriften en de bijzondere voorschriften van uw land moeten voor de werking van identieke voorzieningen de algemeen erkende technische voorschriften in acht genomen worden.

Wij kunnen niet aansprakelijk worden gesteld voor ongevallen of schade, veroorzaakt door niet-naleving van deze handleiding of de veiligheidsvoorschriften.

3. Productbeschrijving (afb. 1 - 2)

- A. Universal-machineonderstel
- B. Steunarm
- C. Uittrekbare uitbreiding van het onderstel
- D. Verstelbare werkstuksteun
- E. Bout
- F. Volgring
- G. Borgring
- H. Moer
- I. Stergreepschroef

4. Inhoud van de levering (afb. 2)

- 1x Universal-machineonderstel (A)
- 2x Steunarm (B)
- 2x Uittrekbare uitbreiding van het onderstel (C)
- 2x Verstelbare werkstuksteun (D)
- 4x Schroef M6x60 (E)
- 4x Volgring 6 mm (F)
- 4x Borgring 6 mm (G)
- 4x Moer M6 (H)
- 4x Stergreepschroef (I)

5. Beoogd gebruik

Neem altijd het beoogde gebruik van uw universele onderstel van de machine in acht.

Het universele onderstel van de machine is bedoeld voor het gebruik met tafelapparaten zoals afkortzagen, decoupeerzagen, tafelvormzagen, enz.

Elektrisch gereedschap zonder bijpassende bevestigingsboringen mogen niet op het universele onderstel van de machine worden gemonteerd en niet in combinatie met het universele onderstel van de machine worden gebruikt.

Elektrisch gereedschap moet voor ingebruikname op het universele onderstel van de machine worden vastgeschroefd.

Het universele onderstel van de machine dient bovendien als werkstuksteun bij het werken met afkortzagen, tafelvormzagen en ander elektrisch gereedschap.

De maximale werkstuklengte bedraagt 3 m.

Om het evt. kantelen van langere werkstukken te vermijden, moeten er eventueel extra werkstuksteunen (bijv. een rolbok) worden gebruikt.

Let op:

Let op een veilige en kantelvrije werkstuksteun!

Gebruik het universele machineonderstel niet als steun of geleider. Zorg ervoor dat alle handgrepen, moeren en schroeven voor het gebruik zijn aangehaald. Elektrisch gereedschap op dit product mag niet hoger zijn dan een totale hoogte van 152 cm. Het maximale draagvermogen bedraagt 150 kg. Zorg ervoor dat het universele machineonderstel op een effen, vaste en stabiele ondergrond staat.

Ieder daarboven uitgaand gebruik geldt als niet volgens de voorschriften. Voor hieruit voortvloeiende schade kan de fabrikant niet aansprakelijk worden gesteld, het risico hiervoor ligt volledig bij de gebruiker.

Let erop dat onze producten volgens het beoogd gebruik niet voor bedrijfsmatige, ambachtelijke of industriële toepassingen zijn ontworpen. Wij aanvaarden geen aansprakelijkheid wanneer het product in bedrijfsmatige, ambachtelijke of industriële ondernemingen of bij soortgelijke werkzaamheden worden ingezet.

6. Veiligheidsvoorschriften

- Gebruik het universele machineonderstel alleen in combinatie met geschikt elektrisch gereedschap!
- **Controleer het universele machineonderstel voor elk gebruik op beschadigingen.** Elektrisch gereedschap mag niet op beschadigde steunarmen/dwarsdragers gemonteerd en gebruikt worden.
- **Elektrisch gereedschap moet op de steunarmen/dwarsdragers vastgeschroefd worden en op het universele onderstel van de machine worden geborgd!**
- **Let bij het opstellen altijd op een stabiele stand van het universele onderstel van de machine.**
- Let bij het werken altijd op een natuurlijke en veilige houding.
- **Het universele onderstel van de machine mag niet overbelast worden!** Gebruik het universele onderstel van de machine alleen voor doeleinden, waarvoor het ook is bedoeld.
- Om het kantelen van het onderstel te vermijden, dient u in acht te nemen, dat de last niet aan de zijkant uitsteekt ten opzichte van het onderstel.
- Modificaties, eigenhandige wijzigingen aan het universele onderstel van de machine evenals het gebruik van niet toegestane onderdelen zijn verboden.
- Alle onderdelen van het universele onderstel van de machine, vooral de veiligheidsvoorzieningen, moeten correct gemonteerd zijn om een optimaal bedrijf te garanderen.
- **Kinderen moeten uit de buurt worden gehouden van het universele onderstel van de machine.** Bewaar het universele onderstel van de machine op een veilige plaats buiten bereik van onbevoegde personen en kinderen.

⚠ Let op!

Bij het gebruik van elektrisch gereedschap, in combinatie met het universele onderstel van de machine, moeten ter bescherming tegen elektrische schokken, letsel en brandgevaar de desbetreffende machinegerelateerde veiligheidsmaatregelen in acht worden genomen.

Lees alle aanwijzingen van het elektrisch gereedschap, dat u wilt monteren en gebruiken, voorafgaand aan het gebruik van dit elektrisch gereedschap goed door.

Veiligheidsvoorschriften van het gemonteerde elektrische apparaat moeten tevens in acht worden genomen.

Bewaar de veiligheidsvoorschriften zorgvuldig.

Neem alle veiligheidsvoorschriften in acht. Als u de veiligheidsvoorschriften niet in acht neemt, brengt u zichzelf en anderen in gevaar.

7. Technische gegevens

Formaat.....	940 - 1985 x 635 x 825 - 935 mm
Tafelhoogte.....	780 mm
Hoogte van de verbredingen	825 - 935 mm
Afstand van de ondersteuning min. / max. ..	940 - 1985 mm
Max. toegestane draagvermogen	150 kg
Gewicht.....	ca. 8,6 kg

8. Voor de ingebruikname

Zorg ervoor dat het product tijdens het transport niet wordt beschadigd. Transportschade moet direct worden gemeld bij de vervoerder die de levering heeft uitgevoerd.

- Open de verpakking en neem het universele onderstel van de machine er voorzichtig uit.
- Verwijder het verpakkingsmateriaal evenals de verpakkings- en transportbeveiligingen (indien voorhanden).
- Controleer of de inhoud van de levering volledig is.
- Controleer het universele onderstel van de machine en de accessoireonderdelen op transportschade.
- Bewaar de verpakking indien mogelijk tot na het verstrijken van de garantietijd.

LET OP

Het product en de verpakkingsmaterialen zijn geen kinderspeelgoed! Kinderen mogen niet met plastic zakken, folies en kleine onderdelen spelen! Er bestaat gevaar voor inslikken en verstikkingsgevaar!

9. Montage en bediening

Het universele onderstel van de machine is grotendeels gemonteerd, u hoeft alleen maar de steunarmen, de uittrekbare uitbreidingen van het onderstel en de werkstuksteunen als volgt te monteren:

9.1 Universeel onderstel van de machine opstellen (afb. 3-4)

1. Leg het universele onderstel van de machine (A) zo op de ondergrond of een werkbank dat de framepoten (A.1) naar boven wijzen.
2. Druk de veerbouten (K) in en klap de framepoten naar buiten.
3. Als de veerbout (K) in de daarvoor aanwezige positie (J) vastklikt, is de framepoot vergrendeld.
4. Herhaal dit proces voor de resterende framevoeten.
5. Plaats het universele machineonderstel op de framevoeten.

9.2 Uittrekbare uitbreidingen van het onderstel monteren (afb. 5)

1. Steek de beide uittrekbare uitbreidingen van het onderstel (C) in het framebed en fixeer deze met de stergreepschroeven (I).

9.3 Steunarmen monteren (afb. 6)

1. Breng de steunarm (B) op het framebed aan, door de blokkeergreep (B.2) voor het ontgrendelen naar boven te trekken en ingedrukt te houden. Hang de steunarm (B) eerst op de achterzijde (B.1) van het framebed.
2. Laat de voorzijde op het framebed zakken en laat de blokkeergreep (B.2) los. Hiermee is de steunarm (B) op het framebed gefixeerd.
3. De demontage vindt in omgekeerde volgorde plaats.

9.4 Werkstuksteunen monteren (afb. 7)

1. Steek de werkstuksteunen (D) in de houder (L) van het framebed en fixeer dit met de stergreepschroeven (I).
2. De werkstuksteun kan via de stergreepschroeven (I) in de hoogte worden vermeld.

9.5 Bevestigen van de tafelmachine (afb. 8)

Op uw universele machineonderstel kunnen verschillende tafelmachines worden bevestigd, door met de steunarmen (B) de afstand van de opnameboringen van uw machine aan te passen.

1. Plaats uw tafelmachine (bijv. afkortzaag) op de steunarmen (B).
2. Bevestig de tafelmachine met telkens 4 inbusschroeven (E), 4 ringen (F), 4 borgringen (G) en 4 zeskantmoeren (H) op de steunarmen.
3. Haal de schroeven (E) na de montage goed aan.
4. Bevestig de steunarmen (B) met de gemonteerde tafelmachine op het universele onderstel van de machine, zoals beschreven onder punt 9.3.

Als het gatenpatroon van uw machine niet evenwijdig loopt met de steunarmen (B), kunt u dwarsbalken als adapters gebruiken. De dwarsdragers kunt u als accessoire bestellen (zie hoofdstuk 11).

9.6 Gebruik de werkstuksteun als werkstukaanslag (afb. 9)

De werkstuksteunen (D) hebben aan beide zijden ingebouwde werkstukaanslagen (D.2), die bij het zagen van meerdere houtblokken op dezelfde lengte gebruikt kunnen worden.

1. Open de stergreepschroef (I) op de gewenste zijde van het universele machineonderstel en stel de hoogte van de werkstuksteun (D) zo in, dat het oplegoppervlak (D.1) zich op dezelfde hoogte als de werkstuksteun van de zaag bevindt.
2. Draai de stergreepschroef (I) los om de werkstuksteun horizontaal te verschuiven.
3. Stel de gewenste afstand tussen het zaagblad en het aanslagvlak (D.2) in.
4. Fixeer uw instelling, door de stergreepschroeven (I) weer aan te halen.

10. Reiniging en opslag

⚠ Let op!

Voorafgaand aan alle reinigings- en onderhoudswerkzaamheden moet het gemonteerde elektrische apparaat uitgeschakeld worden en moet de netstekker worden verwijderd! Gevaar voor letsel!

10.1 Reiniging

- Houd het universele onderstel van de machine zoveel mogelijk vrij van stof en vuil. Wrijf het universele onderstel van de machine met een schone doek schoon of blaas het met perslucht bij een lage druk uit.
- Wij adviseren om het universele onderstel van de machine direct na elk gebruik te reinigen.
- Reinig het universele onderstel van de machine regelmatig met een vochtige doek en een beetje zachte zeep. Gebruik geen reinigings- of oplosmiddelen. Hierdoor kunnen de kunststofonderdelen van het universele onderstel van de machine worden aangetast.

10.2 Opslag

⚠ Let op!

Het universele machineonderstel alleen bewaren in een droge omgeving die niet toegankelijk is voor onbevoegden.

11. Onderhoud

11.1 Bestelling van reserveonderdelen

Bij het bestellen van reserveonderdelen moeten de volgende gegevens worden vermeld:

- Artikelnummer van het product

Reserveonderdelen/accessoires

Dwarsdrager - Artikelnr.: 7907100701

12. Transport

⚠ Let op!

Niet vervoeren bij actief elektrisch gereedschap.

Trek voor het transport van het universele machineonderstel de netstekker van het gemonteerde elektrisch gereedschap uit het stopcontact! Gevaar voor persoonlijk letsel door stroomschokken en onverwacht starten van het elektrisch gereedschap!

Om het universele machineonderstel binnen een ruimte te verplaatsen, kan dit door 2 personen door het optillen van het framebed worden uitgevoerd (niet over de grond slepen).

Voor het transport in voertuigen moet het elektrisch gereedschap worden verwijderd.

Klap voor het transport de framepoten in.

Zorg bij het transport van het universele machineonderstel in aangedreven voertuigen voor een goede laadbeveiliging.

13. Afvalverwerking en hergebruik

Aanwijzingen op de verpakking



De verpakkingsmaterialen zijn recyclebaar. Verpakkingen milieuvriendelijk afvoeren.

Informatie over het afvoeren van versleten apparatuur kunt u opvragen bij uw gemeente.

14. Garantiebewijs

Geachte klant,

onze producten zijn aan een strenge kwaliteitscontrole onderhevig. Mocht dit apparaat echter ooit niet naar behoren functioneren, spijt het ons ten zeerste en vragen u zich tot onze servicedienst onder het adres vermeld op dit garantiebewijs te wenden. Wij staan ook graag telefonisch tot uw dienst via het hieronder vermelde servicetelefoonnummer. Voor vorderingen in verband met garantie geldt het volgende:

- Deze garantievoorwaarden regelen bijkomende garantieprestaties. Uw wettelijke garantieclaims blijven onaangetast door deze garantie. Onze garantieprestatie is voor uw gratis.
- De garantieprestatie heeft uitsluitend betrekking op gebreken die te wijten zijn aan materiaal- of fabricagefouten en is beperkt tot het verhelpen van deze gebreken of het vervangen van het apparaat. Wij wijzen erop dat onze apparaten overeenkomstig hun bestemming niet geconstrueerd zijn voor commercieel, ambachtelijk of industrieel gebruik. Een garantieovereenkomst komt daarom niet tot stand als het apparaat in ambachtelijke of industriële bedrijven alsmede bij gelijk te stellen activiteiten wordt gebruikt. Uitgesloten van onze garantie zijn verder schadeloosstellingen voor transportschade, schade door nietnaleving van de montage-instructies of op grond van ondeskundige installatie, niet-naleving van de handleiding (zoals door b.v. aansluiting op een verkeerde netspanning of stroomsoort), oneigenlijke of onoordeelkundige toepassingen (zoals b.v. overbelasting van het apparaat of gebruik van niet toegestane inzetgereedschappen of toebehoren), niet-naleving van de onderhouds- en veiligheidsbepalingen, binnendringen van vreemde voorwerpen in het apparaat (zoals b.v. zand, stenen of stof), gebruikmaking van geweld of invloeden van buitenaf (zoals b.v. schade door neervallen) alsmede door normale slijtage die zich bij het doelmatig gebruik van het apparaat voordoet.

Er kan geen aanspraak op garantie worden gemaakt als op het apparaat reeds ingrepen werden uitgevoerd.

- De garantieperiode bedraagt 3 jaar en gaat in op de datum van aankoop van het apparaat. Garantieclaims dienen voor het verloop van de garantieperiode binnen de twee weken na het vaststellen van het defect geldend te worden gemaakt. Het geldend maken van garantieclaims na verloop van de garantieperiode is uitgesloten. De herstelling of vervanging van het apparaat leidt noch tot een verlenging van de garantieperiode noch wordt door deze prestatie een nieuwe garantieperiode voor het apparaat of voor eventueel ingebouwde wisselstukken op gang gebracht. Dit geldt ook bij het ter plaatse uitvoeren van een serviceactiviteit.
- Om een garantieclaim geldend te maken neem contact op met het hieronder vermelde serviceadres. Als de klacht binnen de garantieperiode valt, ontvangt u van ons een retourbon waarmee u uw defecte apparaat gratis naar ons kunt retourneren. Wij verzoeken u de reden van de klacht zo nauwkeurig mogelijk te beschrijven. Valt het defect van het apparaat binnen onze garantieprestatie bezorgen wij u per omgaande een hersteld of nieuw apparaat terug.

Uiteraard staan wij ook tot u dienst om mits betaling van de kosten defecten van het apparaat te verhelpen die buiten de garantieomvang vallen. Te dien einde stuurt u het apparaat aan ons serviceadres op.

Service-hotline / Hotline du service (NL):

00800 4003 4003
(0,00 €/Min.)

Service-hotline (BE):

00800 4003 4003
(0,00 €/Min.)

E-mailadres / Email du service (NL):

service.NL@schepbach.com

E-mailadres (BE):

service.BE@schepbach.com

Serviceadres / Adresse du service (NL):

EURO Elektrowerkzeug- und Maschinen Service
Bürgerbuschweg 20
DE - 51381 Leverkusen

Serviceadres (BE):

Service Center Bruyninckx
Guldendelle 30
BE - 1930 Zventem (Nossegem)



Op www.lidl-service.com kunt u deze en talloze andere handleidingen, productvideo's en installatiesoftware downloaden.

Met de QR-code komt u direct op de Lidl-Service-pagina (www.lidl-service.com) en kunt u met het invoeren van het artikelnummer (IAN) 430069_2204 uw gebruikshandleiding openen.

1.	Vysvětlení symbolů na přístroji	28
2.	Úvod	29
3.	Popis výrobku (obr. 1 - 2).....	29
4.	Rozsah dodávky (obr. 2).....	29
5.	Použití v souladu s určením.....	29
6.	Bezpečnostní pokyny	30
7.	Technické údaje	30
8.	Před uvedením do provozu	30
9.	Montáž a obsluha.....	30
10.	Čištění a skladování.....	31
11.	Údržba.....	31
12.	Přeprava	31
13.	Likvidace a recyklace.....	31
14.	Záruční list	32
15.	Rozpadový výkres.....	104

1. Vysvětlení symbolů na přístroji



Před uvedením do provozu si přečtěte a dodržujte návod k obsluze a bezpečnostní pokyny.

2. Úvod

Výrobce:

Scheppach GmbH
Günzburger Straße 69
D-89335 Ichenhausen

Vážený zákazníku,

Přejeme vám mnoho radosti a úspěchu při práci s novým výrobkem.

Upozornění:

Výrobce tohoto výrobku neručí podle platného zákona o odpovědnosti za vady výrobku za škody, které vzniknou na tomto výrobku nebo jeho prostřednictvím v případě:

- neodborné manipulace,
- Nedodržování návodu k obsluze,
- oprav prostřednictvím třetích osob, neautorizovaných odborníků,
- montáže a výměny neoriginálních náhradních dílů,
- použití, které není v souladu s určením.

Mějte na paměti:

Před montáží a zprovozněním si přečtěte celý text návodu k obsluze.

Tento návod k obsluze vám má usnadnit seznámení s přístrojem a jeho používání v souladu s určením.

Návod k obsluze obsahuje důležitá upozornění o tom, jak s přístrojem pracovat bezpečně, odborně a hospodárně a jak zabránit nebezpečí, ušetřit náklady na opravy, zkrátit prostoje a zvýšit spolehlivost a životnost výrobku.

Kromě bezpečnostních pokynů tohoto návodu k obsluze a bezpečnostních pokynů montovaného stroje musíte bezpodmínečně dodržovat předpisy své země, které platí pro provoz zařízení a namontovaného elektrického nástroje.

Uchovávejte návod k obsluze u přípravy v plastovém obalu, který jej bude chránit před znečištěním a vlhkostí. Před započetím práce si jej musí každý pracovník obsluhy přečíst a pečlivě jej dodržovat.

⚠ Pozor

S elektrickými nástroji namontovanými na univerzálním podstavci stroje smějí pracovat jen osoby, které jsou poučeny o použití elektrického nástroje a jsou informovány o nebezpečí, která jsou s ním spojena. Dodržujte minimální požadovaný věk obsluhy.

Kromě bezpečnostních pokynů, které jsou obsaženy v návodu k obsluze, a zvláštních předpisů vaší země, je při provozu konstrukčně stejných zařízení zapotřebí dodržovat všeobecně uznávaná technická pravidla.

Nepřebíráme žádnou záruku za nehody nebo škody způsobené nedodržováním tohoto návodu a bezpečnostních pokynů.

3. Popis výrobku (obr. 1 - 2)

- A. Univerzální podstavec stroje
- B. Podpěrné rameno
- C. Výsuvné rozšíření podvozku
- D. Přestavitelné uložení obrobků
- E. Šroub
- F. Příložka
- G. Pojistná podložka
- H. Matice
- I. Šroub s hvězdicí

4. Rozsah dodávky (obr. 2)

- 1x univerzální podstavec stroje (A)
- 2x podpěrné rameno (B)
- 2x výsuvné rozšíření podvozku (C)
- 2x přestavitelné uložení obrobků (D)
- 4x šroub M6x60 (E)
- 4x příložka 6 mm (F)
- 4x pojistná podložka 6 mm (G)
- 4x matice M6 (H)
- 4x šroub s hvězdicí (I)

5. Použití v souladu s určením

Vždy dodržujte použití univerzálního podstavce stroje k určenému účelu.

Univerzální podstavec stroje je koncipován pro použití se stolními přístroji, jako jsou pokosové pily, dekupírky, stolní kotoučové pily atd.

Na univerzální podstavec stroje se nesmí montovat elektrické nástroje bez vhodných upevňovacích otvorů a nesmí se ve spojení s univerzálním podstavcem stroje používat.

Elektrické nástroje je třeba před uvedením do provozu přišroubovat na univerzální podstavec stroje.

Univerzální podstavec stroje kromě toho slouží jako uložení obrobků při práci s pokosovými pilami, stolními kotoučovými pilami a podobnými elektrickými nástroji.

Maximální délka obrobku činí 3 m.

Abyste předešli příp. převrácení dlouhých obrobků, může být nutné použití doplňkových podpěr obrobků (např. podvalník).

Pozor:

Dbejte na bezpečné uložení obrobků zabezpečené proti překlopení!

Univerzální podstavec stroje nepoužívejte jako lešení nebo žebřík. Zajistěte, aby byla před použitím dotažená všechna madla, matice a šrouby. Elektrické nástroje na tomto výrobku nesmí překročit celkovou výšku 152 cm. Maximální nosnost činí 150 kg. Zajistěte, aby univerzální podstavec stroje stál na rovném, pevném a stabilním podkladu.

Jakékoli použití, které toto nařízení překračuje, je považováno za použití v rozporu s určením. Za takto vzniklé škody výrobce neručí. Riziko nese výhradně uživatel.

Mějte na paměti, že naše výrobky nebyly v souladu s určením konstruovány pro komerční, řemeslné a průmyslové použití. Nepřebíráme odpovědnost v případě, kdy se výrobek použije v komerčních, řemeslných nebo průmyslových provozech, a při srovnatelných činnostech.

6. Bezpečnostní pokyny

- Univerzální podstavec stroje používejte pouze v spojení s vhodnými elektrickými nástroji!
- **Univerzální podstavec stroje zkontrolujte před každým použitím, jestli není poškozený.** Elektrické nástroje se nesmí montovat na poškozená podpěrná ramena/příčné nosníky ani s nimi provozovat.
- **Elektrické nástroje musí být k podpěrným ramenům/příčným nosníkům přišroubované a zajištěné na univerzálním podstavci stroje!**
- **Při instalaci vždy dbejte na to, aby univerzální podstavec stroje stabilně stál.**
- Při práci vždy dbejte na přirozený a bezpečný postoj.
- **Univerzální podstavec stroje nepřetěžujte!** Univerzální podstavec stroje používejte pouze k účelům, pro které je určený.
- Abyste zabránili převrácení podvozku, dbejte na to, aby náklad nevyčnival do stran přes podvozek.
- Přestavby, svévolné změny univerzálního podstavce stroje a používání nepovolených dílů je zakázáno.
- Veškeré díly univerzálního podstavce stroje, především bezpečnostní zařízení, musí být správně namontované, aby byl zajištěn bezchybný provoz.
- **K univerzálnímu podstavci stroje nesmí mít přístup děti.** Univerzální podstavec stroje uchovávejte mimo dosah nepovolaných osob a dětí.

⚠ Pozor!

Při používání elektrických nástrojů ve spojení s univerzálním podstavcem stroje je třeba dodržovat bezpečnostní opatření pro stroj proti zasažení elektrickým proudem, nebezpečí poranění a požáru.

Dříve než elektrický nástroj použijete, si přečtěte všechny pokyny pro tento elektrický nástroj, který chcete namontovat a používat.

Rovněž je třeba dodržovat bezpečnostní pokyny pro namontovaný elektrický nástroj.

Tyto bezpečnostní pokyny dobře uchovávejte.

Dodržujte všechny bezpečnostní pokyny. Pokud nebudete dodržovat bezpečnostní pokyny, ohrožujete sebe ani jiné osoby.

7. Technické údaje

Velikost.....	940 - 1 985 x 635 x 825 - 935 mm
Výška stolu.....	780 mm
Výška rozšíření.....	825 - 935 mm
Vzdálenost podložek min. / max.....	940 - 1 985 mm
Max. přípustná nosnost.....	150 kg
Hmotnost.....	cca 8,6 kg

8. Před uvedením do provozu

Ujistěte se, že výrobek nebyl během přepravy poškozen. Škody způsobené přepravou musí být neprodleně nahlášeny dopravci, který zásilku doručil.

- Otevřete obal a univerzální podstavec stroje opatrně vyjměte.
- Odstraňte materiál obalu a obalové a přepravní pojistky (pokud je jimi výrobek opatřen).
- Zkontrolujte, zda je rozsah dodávky úplný.
- Zkontrolujte univerzální podstavec stroje a díly příslušenství na škody způsobené přepravou.
- Uchovejte obal dle možností až do uplynutí záruční doby.

POZOR

Přípravek a balicí materiály nejsou hračka! S plastovými sáčky, fóliemi a drobným díly si nesmějí hrát děti! Hrozí nebezpečí spolknutí těchto věcí a udušení!

9. Montáž a obsluha

Univerzální podstavec stroje je z větší části smontován, vy musíte pouze následujícím způsobem namontovat podpěrná ramena a uložení obrobků:

9.1 Instalace univerzálního podstavce stroje

(obr. 3 - 4)

1. Univerzální podstavec stroje (A) položte na podlahu nebo dílenský stůl tak, aby patky podstavce (A.1) směřovaly nahoru.
2. Stiskněte pružinový čep (K) a vyklopte patky podstavce.
3. Když pružinový šroub (K) zapadne do určené polohy (J), je patka podstavce zajištěna.
4. Tento postup zopakujte pro zbývající nohy podstavce.
5. Univerzální podstavec stroje postavte na nohy.

9.2 Montáž výsuvných rozšíření podvozku (obr. 5)

1. Zasuňte obě výsuvná rozšíření podvozku (C) do lože podstavce a zajistěte je pomocí šroubů s hvězdicí (I).

9.3 Montáž podpěrných ramen (obr. 6)

1. Namontujte podpěrná ramena (B) na lože podstavce tak, že pro odjištění zatáhnete aretační madlo (B.2) směrem nahoru a přidržíte je stlačené. Zavěste podpěrné rameno (B) nejdříve na zadní straně (B.1) lože podstavce.
2. Spusťte přední stranu směrem dolů na lože podstavce a pusťte aretační madlo (B.2). Tím se podpěrné rameno (B) zajistí na loži podstavce.
3. Demontáž probíhá v opačném pořadí.

9.4 Montáž uložení obrobků (obr. 7)

1. Zasuňte uložení obrobků (D) do upnutí (L) lože podstavce a zajistěte je pomocí šroubů s hvězdicí (I).
2. Výšku uložení obrobků lze seřízovat pomocí šroubů s hvězdicí (I).

9.5 Upevnění Vašeho stolního stroje (obr. 8)

Na váš univerzální podstavec stroje lze upevnit různé stolní stroje tím, že přizpůsobíte podpěrná ramena (B) vzdálenosti upínacích otvorů vašeho stroje.

1. Svůj stolní stroj (např. kapovací pilu) umístěte na podpěrná ramena (B).
2. Stolní stroj zajistěte na podpěrných ramenech vždy 4 šrouby se šestihrannou hlavou (E), 4 podložkami (F), 4 pojistnými podložkami (G) a 4 šestihrannými maticemi (H).
3. Po montáži šrouby (E) pevně dotáhněte.
4. Podpěrná ramena (B) s namontovaným stolním strojem zajistěte na univerzálním podstavci stroje tak, jak je popsáno v bodě 9.3.

Pokud rozmístění otvorů Vašeho stroje neprobíhá paralelně vůči podpěrným ramenům (B), můžete použít jako adaptér příčné nosníky. Příčné nosníky lze objednat jako příslušenství (viz kapitola 11).

9.6 Použití uložení obrobků jako doraz obrobku (obr. 9)

Uložení obrobků (D) mají na obou stranách zabudované dorazy obrobku (D.2), které lze použít při řezání několika dřev na stejnou délku.

1. Povolte šroub s hvězdicí (I) na požadované straně univerzálního podstavce stroje a nastavte výšku uložení obrobků (D) tak, aby se opěrná plocha (D.1) byla umístěna ve stejné výšce jako uložení obrobků pily.
2. Povolte šroub s hvězdicí (I) pro horizontální přesunutí uložení obrobků.
3. Nastavte požadovanou vzdálenost mezi pilovým listem a plochou dorazu (D.2).
4. Své nastavení zajistíte tak, že znovu dotáhnete šrouby s hvězdicí (I).

10. Čištění a skladování

⚠ Pozor!

Před zahájením čištění a údržby je třeba vždy odpojit namontovaný elektrický přístroj a vytáhnout sířovou zástrčku! Nebezpečí zranění!

10.1 Čištění

- Univerzální podstavec stroje udržujte tak čistý a bez prachu, jak to jen bude možné. Univerzální podstavec stroje otřete čistým hadrem nebo jej ofoukejte pomocí stlačeného vzduchu s nízkým tlakem.
- Doporučujeme, abyste univerzální podstavec stroje vyčistili ihned po každém použití.
- Univerzální podstavec stroje čistěte pravidelně vlhkým hadříkem a trochou mazacího mýdla. Nepoužívejte žádné čisticí prostředky nebo rozpouštědla; mohla by poškodit plastové díly univerzálního podstavce stroje.

10.2 Skladování

⚠ Pozor!

Univerzální podstavec stroje skladujte pouze v suchém prostředí chráněném před přístupem nepovolaných osob.

11. Údržba

11.1 Objednávání náhradních dílů

Při objednávání náhradních dílů je třeba vyplnit tyto údaje:

- Číslo výrobku

Náhradní díly/příslušenství

Příčný nosník - č. výrobku: 7907100701

12. Přeprava

⚠ Pozor!

Nepřepravujte, když elektrický nástroj běží.

Před přepravou univerzálního podstavce stroje vytáhněte sířovou zástrčku namontovaného elektrického nástroje! Nebezpečí úrazu elektrickým proudem a následkem neúmyslného spuštění elektrického nástroje!

Pro přemístění univerzálního podstavce stroje z jedné místnosti do druhé jej mohou 2 osoby zvednout za lože podstavce (netahajte jej po zemi.)

Pro přepravu ve vozidlech je třeba elektrický nástroj sejmut.

Pro přepravu zaklopte nohy podstavce.

Při přepravě univerzálního podstavce stroje vozidlem se postarejte o dobré zajištění nákladu.

13. Likvidace a recyklace

Upozornění k obalu



Balící materiály jsou recyklovatelné. Obaly prosím likvidujte způsobem šetrným k životnímu prostředí.

O možnostech likvidace vysloužilého přístroje vám podá informace správa vaší obce nebo vašeho města.

14. Záruční list

Vážena zakaznice, váženy zakazniku,

naše výrobky podléhají přísné kontrole kvality. Pokud i přesto tento přístroj bezvadně nefunguje, velice toho litujeme a prosíme Vás, abyste se obrátili na náš zákaznický servis, jehož adresa je uvedena na tomto záručním listu. Rádi Vám budeme k dispozici také telefonicky na níže uvedeném servisním čísle. Pro uplatňování nároků na záruku platí následující:

- Tyto záruční podmínky upravují dodatečný záruční servis. Vašich zákonných nároků na záruku se tato záruka netýká. Náš záruční servis je pro Vás bezplatný.
- Záruční servis se vztahuje výhradně na nedostatky, které lze odvodit z vad materiálu nebo výrobních vad a je také omezen pouze na odstranění těchto nedostatků, resp. výměnu přístroje. Dbejte prosím na to, že naše přístroje nebyly podle svého účelu určeny konstruovány pro živnostenské, řemeslnické nebo průmyslové použití. Záruční smlouva tak není realizována, pokud byl přístroj používán v živnostenských, řemeslných nebo průmyslových podnicích a při srovnatelných činnostech. Z naší záruky je dále vyloučeno poskytnutí náhrady za dopravní škody, škody způsobené nedodržováním montážního návodu nebo z důvodů neodborné instalace, nedodržování návodu k použití (jako např. připojení na chybné síťové napětí nebo druh proudu), nedovoleného nebo neodborného používání (jako např. přetížení přístroje nebo použití neschválených vložných nástrojů nebo příslušenství), nedodržování pokynů pro údržbu a bezpečnostních pokynů, vniknutí cizích těles do přístroje (jako např. písek, kameny nebo prach), použití násilí nebo poškození v důsledku cizích vlivů (jako např. škody způsobené pádem), jakož také běžného opotřebení způsobeného používáním.

Nárok na záruku zaniká, pokud bylo do přístroje již zasahováno

- Záruční doba činí 3 roky a začíná datem koupě přístroje. Nároky na záruku před vypršením záruční doby je třeba uplatňovat během dvou týdnů od zjištění defektu. Uplatňování nároků na záruku po vypršení záruční doby je vyloučeno. Oprava nebo výměna přístroje nevede k prodloužení záruční doby, ani k zahájení nové záruční doby za provedený výkon pro přístroj nebo pro případné zamontované náhradní díly. Toto platí také v případě servisu v místě Vašeho bydliště.
- Pro uplatnění nároku ze záruky se prosím obraťte na adresu servisu uvedenou dole. Pokud se reklamáce uplatňuje v záruční době, dáme Vám k dispozici formulář pro vrácení, pomocí kterého nám můžete vadný přístroj zdarma zaslat zpět. Popište nám prosím pokud možno přesně důvod reklamáce. Je-li defekt přístroje v našem záručním servisu obsažen, obdržíte obratem opravený nebo nový přístroj.

Samozřejmě rádi za úhradu nákladů odstraníme defekty na přístroji, které nespádají nebo již nespádají do rozsahu záruky. K tomu nám přístroj prosím zašlete na naši servisní adresu.

Servisní horká linka (CZ):

00800 4003 4003

(0,00 €/Min.)

Adresa elektronické pošty (CZ):

service.CZ@scheppach.com

Adresa servisního střediska (CZ):

GARLAND distributor s.r.o.

Hradecká 1136

CZ - 50601 Jicín



Na stránkách www.lidl-service.com si můžete stáhnout tyto a mnoho dalších manuálů, produktových videí a instalačních softwarů.

Pomocí kódu QR můžete přímo na stránce servisních služeb Lidl (www.lidl-service.com) otevřít svůj návod k obsluze zadáním čísla výrobku (IAN) 430069_2204.

1.	Wyjaśnienie symboli na urządzeniu.....	34
2.	Wprowadzenie	35
3.	Opis produktu (rys. 1 - 2).....	35
4.	Zakres dostawy (rys. 2).....	35
5.	Użytkowanie zgodne z przeznaczeniem.....	35
6.	Wskazówki dotyczące bezpieczeństwa	36
7.	Dane techniczne.....	36
8.	Przed uruchomieniem.....	36
9.	Montaż i obsługa.....	36
10.	Czyszczenie i przechowywanie	37
11.	Konserwacja.....	37
12.	Transport.....	37
13.	Utylizacja i ponowne wykorzystanie.....	37
14.	Gwarancja	38
15.	Rysunek eksplozji	104

1. Wyjaśnienie symboli na urządzeniu



Przed uruchomieniem należy przeczytać niniejszą instrukcję obsługi i przestrzegać wskazówek bezpieczeństwa!

2. Wprowadzenie

Producent:

Scheppach GmbH

Günzburger Straße 69
D-89335 Ichenhausen

Szanowny Kliencie,

Życzymy dużo satysfakcji i powodzenia podczas pracy z naszym produktem.

Wskazówka:

Zgodnie z obowiązującą ustawą o odpowiedzialności cywilnej za produkt, producent nie odpowiada za szkody powstałe przy tym produkcie lub przez ten produkt w przypadku:

- nieprawidłowej obsługi,
- Nieprzestrzeganie instrukcji obsługi,
- napraw wykonywanych przez osoby trzecie, specjalistów nieautoryzowanych,
- montażu i wymiany nieoryginalnych części zamiennych,
- użytkowania niezgodnego z przeznaczeniem.

Przestrzegać:

Przed przystąpieniem do montażu i uruchomienia przeczytać cały tekst instrukcji obsługi.

Niniejsza instrukcja obsługi ma na celu ułatwienie zapoznania się z przyrządem i wykorzystanie możliwości użytkowania go zgodnie z przeznaczeniem.

Instrukcja obsługi zawiera ważne wskazówki dotyczące bezpiecznej, fachowej i ekonomicznej pracy z niniejszym przyrządem oraz sposobu unikania zagrożeń, oszczędności kosztów napraw, redukcji czasów przestoju i zwiększenia niezawodności i trwałości produktu.

Dodatkowo oprócz zasad bezpieczeństwa zawartych w niniejszej instrukcji obsługi oraz zasad bezpieczeństwa zamontowanej maszyny należy bezwzględnie przestrzegać obowiązujących podczas eksploatacji przyrządu i zamontowanego elektronarzędzia przepisów danego kraju.

Instrukcję obsługi przechowywać przy przyrządzie, w torebce plastikowej chroniącej przed zanieczyszczeniem i wilgocią. Każda osoba obsługująca musi przeczytać ją przed przystąpieniem do pracy i dokładnie jej przestrzegać.

⚠ Uwaga

Przy elektronarzędziach zamontowanych na uniwersalnej podstawie maszyny mogą pracować wyłącznie osoby, które zostały przeszkolone w zakresie użytkowania elektronarzędzia i poinstruowane o związanych z tym zagrożeniach. Przestrzegać ustawowego wieku minimalnego.

Oprócz wskazówek bezpieczeństwa zawartych w niniejszej instrukcji obsługi i specjalnych przepisów danego kraju należy przestrzegać ogólnie uznanych zasad technicznych dotyczących eksploatacji przyrządów o tej samej budowie.

Nie ponosimy odpowiedzialności za wypadki ani szkody powstałe wskutek nieprzestrzegania niniejszej instrukcji oraz wskazówek dotyczących bezpieczeństwa.

3. Opis produktu (rys. 1 - 2)

- A. Uniwersalna podstawa maszyny
- B. Ramię podpierające
- C. Wysuwana przedłużana podstawka
- D. Regulowana podpora przedmiotu obrabianego
- E. Śruba
- F. Podkładka
- G. Podkładka zabezpieczająca
- H. Nakrętka
- I. Śruba z chwytem gwiazdowym

4. Zakres dostawy (rys. 2)

- 1x Uniwersalny stojak maszyny (A)
- 2x Ramię podpierające (B)
- 2x Wysuwana przedłużana podstawka (C)
- 2x Regulowana podstawa elementu obrabianego (D)
- 4x śruba M6x60 (E)
- 4x Podkładka 6 mm (F)
- 4x Podkładka zabezpieczająca 6 mm (G)
- 4x Nakrętka M6 (H)
- 4x śruba chwytu gwiazdowego (I)

5. Użytkowanie zgodne z przeznaczeniem

Pamiętać stale o użytkowaniu podstawy maszyny zgodnie z przeznaczeniem.

Uniwersalna podstawa maszyny została zaprojektowana do użytkowania z urządzeniami stołowymi takimi, jak tarczówka do obrzynania czół tarcicy, wyrzynarka, tarczówka uniwersalna itp.

Elektronarzędzi bez pasujących otworów mocujących nie wolno montować na uniwersalnej podstawie maszyny i nie wolno ich użytkować w połączeniu z uniwersalną podstawą maszyny. Przed uruchomieniem należy przykręcić elektronarzędzia do uniwersalnej podstawy maszyny.

Uniwersalna podstawa maszyny służy ponadto jako podpora przedmiotu obrabianego podczas prac z tarczówkami do obrzynania czół tarcicy, tarczówkami uniwersalnymi i.in. elektronarzędziami.

Maksymalna długość przedmiotu obrabianego wynosi 3 m.

Aby uniknąć ew. przechyłania długich przedmiotów obrabianych należy, jeśli konieczne, zastosować dodatkowe podpory elementu obrabianego (np. wózek transportowy).

Uwaga:

Zapewnić bezpieczną i nieprzechylającą się podporę przedmiotu obrabianego!

Nie używać uniwersalnej podstawy maszyny jako rusztowania lub drabiny. Upewnić się, że wszystkie rękojeści, nakrętki i śruby zostały przed użyciem dokręcone. Elektronarzędzia na tym produkcie nie mogą przekraczać łącznej długości 152 cm. Maksymalne obciążenie graniczne wynosi 150 kg. Upewnić się, że uniwersalna podstawa maszyny jest ustawiona na równym, stałym i stabilnym podłożu.

Każde użycie wykraczające poza wyżej podane jest uważane za niezgodne z przeznaczeniem. Za wynikające stąd szkody producent nie odpowiada; ryzyko ponosi wyłącznie użytkownik.

Należy pamiętać, że zgodnie z przeznaczeniem nasze produkty nie zostały skonstruowane do użytku komercyjnego, rzemieślniczego lub przemysłowego. Nie ponosimy odpowiedzialności w przypadku, gdy produkt jest stosowany w zakładach komercyjnych, rzemieślniczych i przemysłowych oraz do podobnych działalności.

6. Wskazówki dotyczące bezpieczeństwa

- Używać uniwersalnej podstawy maszyny wyłącznie w połączeniu z przeznaczonymi do tego celu elektronarzędziami!
- **Przed każdym użyciem sprawdzić uniwersalną podstawę maszyny pod kątem uszkodzeń.** Zabronione jest montowanie i użytkowanie elektronarzędzi na uszkodzonych ramionach podpierających/poprzecznicach.
- **Należy przykręcić elektronarzędzia do ramion podpierających/poprzecznic i zabezpieczyć na uniwersalnej podstawie maszyny!**
- **Podczas ustawiania zwracać zawsze uwagę na stabilną pozycję uniwersalnej podstawy maszyny.**
- Podczas pracy zwracać zawsze uwagę na naturalną i stabilną pozycję.
- **Nie przeciążać uniwersalnej podstawy maszyny!** Używać uniwersalnej podstawy maszyny wyłącznie do celów, do których został on zaprojektowany.
- Aby zapobiec przechyleniu się podstawy, należy upewnić się, że ładunek nie wystaje z boku ponad podstawę.
- Przeróbki, samowolne modyfikacje uniwersalnej podstawy maszyny oraz zastosowanie niedozwolonych części są zabronione.
- Wszystkie części uniwersalnej podstawy maszyny, w szczególności urządzenia bezpieczeństwa, muszą być prawidłowo zamontowane, aby zapewnić bezawaryjną pracę.
- **Dzieci należy trzymać z dala od uniwersalnej podstawy maszyny.** Przechowywać uniwersalną podstawę maszyny w sposób dobrze zabezpieczony przed niepowołanymi osobami i dziećmi.

⚠ Uwaga!

Podczas użytkowania elektronarzędzi, w połączeniu z uniwersalną podstawą maszyny, należy użyć właściwych dla danej maszyny środków bezpieczeństwa, zabezpieczających przed porażeniem prądem elektrycznym, zagrożeniem doznania obrażeń i pożarem.

Przed eksploatacją przeczytać wszystkie wskazówki dotyczące przeznaczonego do montażu i eksploatacji narzędzia elektrycznego. Należy również przestrzegać wskazówek dotyczących bezpieczeństwa zamontowanego elektronarzędzia.

Przechowywać niniejsze wskazówki dotyczące bezpieczeństwa w bezpiecznym miejscu.

Przestrzegać wszystkich wskazówek dotyczących bezpieczeństwa. Nieprzestrzeganie wskazówek dotyczących bezpieczeństwa stanowi zagrożenie dla użytkownika i innych osób.

7. Dane techniczne

Wielkość 940–1985 x 635 x 825–935 mm
Wysokość stołu 780 mm
Wysokość poszerzeń 825 - 935 mm
Odległość podpór min. / maks. 940–1985 mm
Maks. dopuszczalne obciążenie graniczne 150 kg
Waga ok. 8,6 kg

8. Przed uruchomieniem

Upewnić się, że produkt nie został uszkodzony podczas transportu. Uszkodzenia w trakcie transportu niezwłocznie zgłosić przewoźnikowi, który dokonał dostawy.

- Otworzyć opakowanie i wyjąć ostrożnie uniwersalną podstawę maszyny.
- Usunąć materiał opakowaniowy oraz zabezpieczenia opakowania/transportowe (jeśli występują).
- Sprawdzić, czy zakres dostawy jest kompletny.
- Sprawdzić uniwersalną podstawę maszyny i elementy wyposażenia pod kątem uszkodzeń w trakcie transportu.
- W miarę możliwości zachować opakowanie do zakończenia okresu gwarancyjnego.

UWAGA

Urządzenie i materiały opakowaniowe nie mogą służyć jako zabawka dla dzieci! Dzieciom nie wolno bawić się workami z tworzywa sztucznego, foliami i drobnymi elementami! Istnieje niebezpieczeństwo połknięcia i uduszenia!

9. Montaż i obsługa

Uniwersalna podstawa maszyny jest w większości zmontowana, należy jedynie zmontować ramiona podpierające, wysuwane przedłużane podstawki i podpory przedmiotu obrabianego w następujący sposób:

9.1 Ustawianie uniwersalnej podstawy maszyny (rys. 3 - 4)

1. Ułożyć uniwersalną podstawę maszyny (A) na podłodze lub na stole roboczym w taki sposób, aby nóżki stelaża (A.1) były skierowane do góry.
2. Nacisnąć sworzeń sprężysty (K) i rozłożyć nóżki stelaża na zewnątrz.
3. W momencie, gdy sworzeń sprężysty (K) zostanie wciśnięty w przeznaczoną do tego celu pozycję (J), noga stojaka będzie zablokowana.
4. Powtórzyć operację dla pozostałych nóżek stelaża.
5. Ustawić uniwersalną podstawę maszyny na nogach stojaka.

9.2 Montaż wysuwanych przedłużanych podstawek (rys. 5)

1. Włożyć obie wysuwane przedłużane podstawki (C) do łoża stojaka zamocować je za pomocą śrub z uchwytem gwiazdowym (I).

9.3 Montaż ramion podporowych (rys. 6)

1. Umieścić ramiona podporowe (B) na łożu stojaka pociągając uchwyt (B.2) celem odblokowania do góry i trzymać dociskając. Najpierw zawiesić ramię podpierające (B) na tylnej stronie (B.1) łoża stojaka.
2. Opuścić przód na łożo stojaka i zwolnić uchwyt (B.2). W ten sposób ramię podpierające (B) zostaje przymocowane do łoża stojaka.
3. Demontaż odbywa się w odwrotnej kolejności.

9.4 Montaż podpór elementu obrabianego (rys. 7)

1. Włożyć podporę przedmiotu obrabianego (D) do uchwytu (L) łoża stojaka i zamocować za pomocą śrub z uchwytem gwiazdowym (I).
2. Podporę przedmiotu obrabianego za pomocą śrub z uchwytem gwiazdowym (I) można regulować na wysokości.

9.5 Mocowania maszyny stołowej (rys. 8)

Na uniwersalnej podstawie maszyny można mocować różne maszyny stołowe dostosowując ramiona podporowe (B) do odstępów pomiędzy otworami montażowymi w maszynie.

1. Umieścić maszynę stołową (z.B. pilarkę do cięcia kątownego) na ramionach podporowych (B).
2. Przymocować maszynę stołową do ramion podporowych przy użyciu 4 śrub z łbem sześciokątnym (E), 4 podkładek (F), 4 podkładek zabezpieczających (G) i 4 nakrętek sześciokątnych (H) na każdym ramieniu.
3. Po zakończeniu montażu dokręcić śruby (E).
4. Przymocować ramiona podpierające (B) z zamontowaną maszyną stołową do uniwersalnej podstawy maszyny zgodnie z opisem w punkcie 9.3.

Jeżeli układ otworów w Państwie maszynie nie jest równoległy do ramion podpierających (B), można użyć poprzecznicy jako adapterów. Poprzecznicę można zamówić jako wyposażenie dodatkowe (patrz rozdział 11).

9.6 Zastosowanie podpory przedmiotu obrabianego jako ogranicznika przedmiotu obrabianego (rys. 9)

Podpory przedmiotu obrabianego (D) mają po obu stronach zamontowane ograniczniki (D.2), które mogą być użyte podczas docinania kilku kawałków drewna na taką samą długość.

1. Otworzyć śrubę z uchwytem gwiazdowym (I) na żądanej stronie uniwersalnej podstawy maszyny i ustawić taką wysokość podpory przedmiotu obrabianego (D), aby powierzchnia ułożenia (D.1) znajdowała się na takiej samej wysokości co podpora przedmiotu obrabianego w tarczówce.
2. Odkręcić śrubę z uchwytem gwiazdowym (I), aby przesunąć podporę przedmiotu obrabianego w poziomie.
3. Ustawić żądany odstęp pomiędzy brzością piły a powierzchnią ułożenia (D.2).
4. Utrwalić ustawienie dokręcając z powrotem śrubę z uchwytem gwiazdowym (I).

10. Czyszczenie i przechowywanie

⚠ Uwaga!

Przed podjęciem jakichkolwiek prac związanych z czyszczeniem i konserwacją należy wyłączyć zamontowane elektonarzędzie i wyciągnąć wtyczkę z sieci! Niebezpieczeństwo odniesienia obrażeń!

10.1 Czyszczenie

- Utrzymywać uniwersalną podstawę maszyny w stanie wykazującym jak najmniejsze zapylenie i ilość zabrudzeń. Czyścić uniwersalną podstawę maszyny czystą ściereczką lub przedmuchiwać sprężonym powietrzem pod niskim ciśnieniem.
- Zalecamy czyszczenie uniwersalnej podstawy maszyny bezpośrednio po każdym czyszczeniu.
- Uniwersalną podstawę maszyny czyścić regularnie przy pomocy wilgotnej szmatki i szarego mydła. Nie stosować detergentów ani rozpuszczalników, które mogłyby uszkodzić elementy uniwersalnej podstawy maszyny wykonanych z tworzyw sztucznych.

10.2 Przechowywanie

⚠ Uwaga!

Uniwersalną podstawę maszyny należy przechowywać wyłączoną w suchym otoczeniu niedostępnym dla niepowołanych osób.

11. Konserwacja

11.1 Zamawianie części zamiennych

Przy zamawianiu części zamiennych należy podać następujące dane:

- Numer katalogowy produktu

Części zamienne / akcesoria

Poprzecznicza - nr art.: 7907100701

12. Transport

⚠ Uwaga!

Nie transportować z pracującym narzędziem elektrycznym.

Przed transportem uniwersalnej podstawy maszyny wyciągnąć wtyczkę sieciową zamontowanego elektonarzędzia! Niebezpieczeństwo odniesienia obrażeń na skutek impulsów prądowych i omyłkowego uruchomienia elektonarzędzia!

Przestawianie uniwersalnej podstawy maszyny w pomieszczeniach jest możliwe przy zaangażowaniu 2 osób, podniesieniu podstawy za łożo i przeniesieniu w inne miejsce (nie ciągnąc po podłodze).

Na czas transportu w pojazdach należy zdjąć narzędzie elektryczne. Złożyć nóżki stelaża do transportu.

Podczas transportu uniwersalnej podstawy stojaka maszyny na ciężarówkach zadbać o dobre zabezpieczenie ładunku.

13. Utylizacja i ponowne wykorzystanie

Wskazówki dotyczące opakowania



Materiały opakowaniowe nadają się do recyklingu. Opakowania należy utylizować w sposób przyjazny dla środowiska.

Informacji o możliwościach utylizacji starych urządzeń można zasięgnąć w urzędzie miasta lub gminy.

14. Gwarancja

Droży Klienci,

Wszystkie nasze produkty przechodzą przez rygorystyczną kontrolę jakości, aby zapewnić, że dotrą do Państwa w idealnym stanie. W mało prawdopodobnej sytuacji wystąpienia usterki w Państwa urządzeniu, proszę skontaktować się z naszym działem serwisu pod adresem podanym w niniejszej karcie gwarancyjnej. Oczywiście, jeśli wolelibyście Państwo do nas zadzwonić, jesteśmy również gotowi zaoferować pomoc pod numerem telefonu serwisu wydrukowanym poniżej. Proszę zwrócić uwagę na następujące warunki gwarancyjne, jakich należy przestrzegać w celu zgłaszania roszczeń gwarancyjnych:

- Te warunki gwarancji dotyczą dodatkowych uprawnień gwarancyjnych i w żadnym stopniu nie ograniczają Państwa praw ustawowych. Niniejsza gwarancja jest oferowana bezpłatnie.
- Nasza gwarancja obejmuje jedynie problemy wynikające z wad materiałowych lub wad wykonania i ogranicza się do usunięcia tych wad lub wymiany urządzenia. Proszę zwrócić uwagę, że nasze urządzenia nie są przeznaczone do użytkowania w zastosowaniach komercyjnych, handlowych lub przemysłowych. W związku z powyższym, gwarancja traci ważność, jeśli urządzenie zostanie wykorzystane w zastosowaniach komercyjnych, handlowych lub przemysłowych lub w innych równoważnych zastosowaniach. Gwarancja nie obejmuje również następujących kwestii: odszkodowanie za uszkodzenia w transporcie, uszkodzenia spowodowane nieprzestrzeganiem instrukcji instalacji/montażu lub uszkodzenia spowodowane niefachową instalacją, nieprzestrzeganiem instrukcji obsługi (np. podłączenie do błędnego napięcia lub natężenia sieciowego), błędnym lub nieodpowiednim użytkowaniem (np. przeciążenie urządzenia lub użycie niezatwierdzonych narzędzi lub akcesoriów), nieprzestrzeganiem przepisów konserwacji lub bezpieczeństwa, przedostaniem się ciał obcych do urządzenia (np. piasek, kamienie lub pył), rezultaty użycia siły lub zewnętrznych czynników (np. uszkodzenie spowodowane upuszczeniem urządzenia) i normalne zużycie wynikające z poprawnego użytkowania urządzenia.

Każda próba ingerencji w urządzenie lub jego modyfikacji skutkuje unieważnieniem gwarancji.

- Gwarancja obowiązuje przez 3 lata od dnia zakupu urządzenia. Roszczenia gwarancyjne należy składać przed upływem okresu gwarancji w okresie dwóch tygodni od zauważenia wady. Roszczenia gwarancyjne składane po upływie okresu gwarancji nie będą przyjmowane. Wraz z wymianą urządzenia lub jego części składowych rozpoczyna się ponownie okres gwarancyjny zgodnie z art. 581§1 Kodeksu Cywilnego. Dotyczy to również korzystania z serwisu na miejscu.
- W celu zgłoszenia roszczenia gwarancyjnego należy skorzystać z podanego poniżej adresu serwisu. Jeżeli reklamacja zostanie złożona w okresie objętym gwarancją, udostępniemy Państwu formularz zwrotu, który umożliwi bezpłatne odesłanie uszkodzonego urządzenia. Bardzo pomoże nam jak najbardziej szczegółowe opisanie przez Państwa charakteru problemu. Jeśli wada jest objęta gwarancją, urządzenie zostanie albo niezwłocznie naprawione i przekazane Państwu albo prześlemy Państwu nowe urządzenie.

Oczywiście z przyjemnością oferujemy także usługę odpłatnej naprawy wad, które nie są objęte zakresem niniejszej gwarancji, a także usługi pogwarancyjnej naprawy urządzeń. Aby skorzystać z takich usług, proszę przesłać urządzenie na adres naszego serwisu.

Infolinia serwisu (PL):

00800 4003 4003
(0,00 €/Min.)

Adres e-mail (PL):

service.PL@scheppach.com

Adres serwisu (PL):

Arconet Sp. Z o.o
ul. Grobelnego 4
PL - 05-300 Minsk Mazowiecki



Na stronie www.lidl-service.com można pobrać ten oraz wiele innych podręczników, filmów produktowych oraz programów instalacyjnych.

Za pomocą kodu QR przechodzi się bezpośrednio do strony serwisu Lidl (www.lidl-service.com), a po wpisaniu numeru artykułu (IAN) 430069_2204 można pobrać instrukcję obsługi.

1.	Vysvetlenie symbolov na prístroji	40
2.	Úvod	41
3.	Popis produktu (obr. 1 – 2).....	41
4.	Rozsah dodávky (obr. 2).....	41
5.	Použitie v súlade s určením.....	41
6.	Bezpečnostné upozornenia.....	42
7.	Technické údaje	42
8.	Pred uvedením do prevádzky	42
9.	Zloženie a obsluha	42
10.	Čistenie a skladovanie.....	43
11.	Údržba.....	43
12.	Preprava	43
13.	Likvidácia a opätovné zhodnotenie.....	43
14.	Záručný list	44
15.	Rozložený výkres	104

1. Vysvetlenie symbolov na prístroji



Pred uvedením do prevádzky si prečítajte návod na obsluhu a bezpečnostné upozornenia a dodržiavajte ich!

2. Úvod

Výrobca:

Scheppach GmbH
Günzburger Straße 69
D-89335 Ichenhausen

Vážený zákazník,

Želáme Vám veľa zábavy a úspechov pri práci s Vaším novým výrobkom.

Upozornenie:

Výrobca tohto výrobku neručí podľa platného zákona o ručení za výrobok za škody, ktoré vzniknú na tomto výrobku alebo budú spôsobené týmto výrobkom pri:

- neodbornej manipulácii,
- Nedodržiavanie návodu na obsluhu
- opravách tretími osobami, neautorizovanými odborníkmi,
- montáži a výmene neoriginálnych náhradných dielov,
- použití v rozpore s určením.

Dodržiavajte:

Pred montážou a uvedením do prevádzky si prečítajte celý text návodu na obsluhu.

Tento návod na obsluhu Vám má uľahčiť oboznámenie sa s Vaším zariadením a využívanie možností jeho používania v súlade s určením.

Návod na obsluhu obsahuje dôležité pokyny, ako máte so zariadením pracovať bezpečne, odborne a ekonomicky, ako máte predchádzať nebezpečenstvám, ušetriť náklady na opravu, znížiť doby výpadkov a zvýšiť spoľahlivosť a životnosť produktu.

Dodatočne k bezpečnostným upozorneniam tohto návodu na obsluhu a bezpečnostným upozorneniam montovaného stroja musíte bezpodmienečne dodržiavať platné predpisy vašej krajiny pre prevádzku zariadenia a montovaného elektrického prístroja.

Návod na obsluhu uchovávajte pri zariadení v plastovom obale, aby bol chránený pred nečistotami a vlhkosťou. Všetci obsluhujúci pracovníci si ho musia pred začiatkom práce prečítať a starostlivo ho dodržiavať.

⚠ Pozor

Na elektrickom náradí montovanom na univerzálny podstavec stroja smú pracovať len osoby, ktoré boli poučené o používaní elektrického náradia a informované o nebezpečenstvách, ktoré sú s tým spojené. Treba dodržiavať požadovaný minimálny vek.

Okrem bezpečnostných upozornení obsiahnutých v tomto návode na obsluhu a osobitných predpisov vašej krajiny treba rešpektovať všeobecne uznané technické pravidlá pre prevádzku konštrukčne rovnakých zariadení.

Nepreberáme zodpovednosť za žiadne nehody ani škody, ku ktorým dôjde v dôsledku nedodržania tohto návodu a bezpečnostných upozornení.

3. Popis produktu (obr. 1 – 2)

- A. Univerzálny podstavec stroja
- B. Podperné rameno
- C. Vyťahovateľné rozšírenie podstavca
- D. Prestaviteľná podložka pod obrobok
- E. Skrutka
- F. Podložka
- G. Poistná podložka
- H. Matica
- I. Hviezdicová skrutka

4. Rozsah dodávky (obr. 2)

- 1x univerzálny podstavec stroja (A)
- 2x podperné rameno (B)
- 2x vyťahovateľné rozšírenie podstavca (C)
- 2x prestaviteľná podložka pod obrobok (D)
- 4x skrutka M6X60 (E)
- 4x podložka 6 mm (F)
- 4x poistná podložka 6 mm (G)
- 4x matica M6 (H)
- 4x hviezdicová skrutka (I)

5. Použitie v súlade s určením

Vždy dbajte na použitie vášho univerzálného podstavca stroja v súlade s určením.

Univerzálny podstavec stroja je koncipovaný na použitie so stolovými prístrojmi, ako sú skracovacie pily, vyrezávacie pily, stolové kotúčové pily atď.

Elektrické prístroje bez vhodných upevňovacích otvorov sa na univerzálny podstavec stroja nesmú montovať a v spojení s univerzálnym podstavcom stroja sa nesmú prevádzkovať.

Elektrické prístroje sa pred uvedením do prevádzky musia pevne zoskrutkovať s univerzálnym podstavcom stroja.

Univerzálny podstavec stroja okrem toho slúži ako podložka pod obrobok pri práci so skracovacími pilami, stolovými kotúčovými pilami a podobnými elektrickými prístrojmi.

Maximálna dĺžka obrobku je 3 m.

Na predchádzanie prípadnému prevráteniu dlhých obrobkov je prípadne potrebné použiť dodatočné podpery obrobku (napr. podvalník).

Pozor:

Dbajte na bezpečnú a proti prevráteniu odolnú podložku pod obrobok!

Univerzálny podstavec stroja nepoužívajte ako lešenie ani rebrík. Uistite sa, či sú všetky rukoväte, matice a skrutky pred použitím utiahnuté. Elektrické prístroje na tomto produkte nesmú presiahnuť celkovú výšku 152 cm. Maximálna nosnosť je 150 kg. Zabezpečte, aby univerzálny podstavec stroja stál na rovnom, pevnom a stabilnom podklade.

Akékoľvek iné použitie je považované za použitie v rozpore s určením. Za škody z toho vzniknuté výrobca neručí, riziko znáša samotný používateľ.

Majte na pamäti, že naše výrobky neboli v súlade s určením skonštruované na komerčné, remeselné ani priemyselné použitie. Ak sa výrobok používa v komerčných, remeselných alebo priemyselných podnikoch, ako aj na podobné činnosti, nepreberáme žiadnu záruku.

6. Bezpečnostné upozornenia

- Univerzálny podstavec stroja používajte iba v spojení s vhodnými elektrickými prístrojmi!
- **Univerzálny podstavec stroja pred každým použitím skontrolujte ohľadom poškodení.** Elektrické prístroje sa nesmú montovať a prevádzkovať na poškodených podperných ramenách/priečnych nosníkoch.
- **Elektrické prístroje sa musia s podpernými ramenami/priečnymi nosníkmi zoskrutkovať a zaistiť na univerzálnom podstavci stroja!**
- **Pri inštalácii vždy dbajte na bezpečné postavenie univerzálného podstavca stroja.**
- Pri práci vždy dbajte na prirodzený a bezpečný postoj.
- **Univerzálny podstavec stroja nepreťažujte!** Univerzálny podstavec stroja používajte iba na účely, na ktoré je určený.
- Aby ste predišli preklopeniu podstavca, dbajte na to, aby bremeno neprečnievalo po stranách cez podstavec.
- Prestavby, svojvoľné zmeny na univerzálnom podstavci stroja a používanie neschválených dielov je zakázané.
- Všetky diely univerzálného podstavca stroja, predovšetkým bezpečnostné zariadenia, musia byť správne namontované, aby sa zaručila bezchybná prevádzka.
- **Zabráňte prístupu detí k univerzálnemu podstavcu stroja.** Univerzálny podstavec stroja bezpečne uschovajte pred nepovolanými osobami a deťmi.

⚠ Pozor!

Pri používaní elektrických prístrojov, v spojení s univerzálnym podstavcom stroja, je nutné na ochranu pred zásahom elektrickým prúdom, pred nebezpečenstvom poranenia a požiaru dodržiavať príslušné bezpečnostné opatrenia vzťahujúce sa k stroju.

Pred použitím tohto elektrického náradia si prečítajte všetky upozornenia elektrického náradia, ktoré chcete montovať a prevádzkovať.

Potrebné je dodržať aj bezpečnostné upozornenia montovaného elektrického prístroja.

Tieto bezpečnostné upozornenia dobre uschovajte.

Dodržiavajte všetky bezpečnostné upozornenia. Ak bezpečnostné upozornenia nebudete rešpektovať, ohrozíte seba a ostatných.

7. Technické údaje

Veľkosť 940 – 1985 x 635 x 825 – 935 mm
Výška stola 780 mm
Výška rozšírení 825 – 935 mm
Vzdialenosť podložiek min./max. 940 – 1985 mm
Max. dovolená nosnosť 150 kg
Hmotnosť cca 8,6 kg

8. Pred uvedením do prevádzky

Zabezpečte, aby sa produkt počas prepravy nepoškodil. Škody pri preprave sa musia bezodkladne nahlásiť prepravcovi, ktorý realizoval dodávku.

- Otvorte balenie a opatrne vyberte univerzálny podstavec stroja.
- Odstráňte baliaci materiál, ako aj obalové a prepravné poistky (ak sú použité).
- Skontrolujte, či je rozsah dodávky kompletný.
- Skontrolujte univerzálny podstavec stroja a diely príslušenstva, či nedošlo k škodám pri preprave.
- Obal podľa možnosti uschovajte až do uplynutia záručnej doby.

POZOR

Zariadenie a obalové materiály nie sú hračkami pre deti! Deti sa nesmú hrať s plastovými vreckami, fóliami a malými dielmi! Existuje nebezpečenstvo prehltnutia a zadusení!

9. Zloženie a obsluha

Univerzálny podstavec stroja je z veľkej časti zmontovaný, nasledovným spôsobom musíte namontovať iba podperné ramená, vyťahovateľné rozšírenia podstavca a podložky pod obrobok:

9.1 Inštalácia univerzálného podstavca stroja (obr. 3 – 4)

1. Univerzálny podstavec stroja (A) položte na podlahu alebo pracovný stôl tak, aby nohy stojana (A.1) smerovali nahor.
2. Stlačte pružinový čap (K) a nohy stojana vyklopte smerom von.
3. Noha stojana je zaistená, keď pružinový čap (K) zapadne v polohe na to určenej (J).
4. Tento postup zopakujte pre zvyšné nohy podstavca.
5. Univerzálny podstavec stroja postavte na nohy podstavca.

9.2 Montáž vyťahovateľných rozšírení podstavca (obr. 5)

1. Zasuňte obe vyťahovateľné rozšírenie podstavca (C) do lôžka podstavca a upevnite tieto pomocou hviezdicových skrutiek (I).

9.3 Montáž podperných ramien (obr. 6)

1. Podperné ramená (B) pripevnite na lôžko podstavca tým, že blokovaciu rukoväť (B.2) potiahnete na odblokovanie nahor a podržíte ju stlačenú. Zaveste najskôr podperné rameno (B) na zadnú stranu (B.1) lôžka podstavca.
2. Spustíte prednú stranu smerom nadol na lôžko podstavca a uvoľníte blokovaciu rukoväť (B.2). Tak sa upevní podperné rameno (B) na lôžko podstavca.
3. Demontáž sa vykonáva v opačnom poradí.

9.4 Montáž podložiek pod obrobok (obr. 7)

1. Zasuňte podložku pod obrobok (D) do uchytenia (L) lôžka podstavca a upevnite ju pomocou hviezdicovej skrutky (I).
2. Prostredníctvom hviezdicových skrutiek (I) je možné prestaviť výšku podložky pod obrobok.

9.5 Upevnenie vášho stolového stroja (obr. 8)

Na vašom univerzálnom podstavci stroja je možné upevniť rôzne stolové stroje tým, že sa podperné ramená (B) prispôbia vzdialenosti upevňovacích otvorov vášho stroja.

1. Stolový stroj (napr. skracovaciu pílu) umiestnite na podperných ramenách (B).
2. Stolový stroj upevnite na podperných ramenách 4 skrutkami so šesťhrannou hlavou (E), 4 podložkami (F), 4 poistnými podložkami (G) a 4 šesťhrannými maticami (H).
3. Skrutky (E) po montáži pevne utiahnite.
4. Podperné ramená (B) s namontovaným stolovým strojom zafixujte na univerzálnom podstavci stroja podľa opisu v bode 9.3.

Ak vzor otvorov vášho stroja nie je paralelný s podpernými ramenami (B), môžu sa použiť priečne nosníky ako adaptér. Priečne nosníky môžete objednávať ako príslušenstvo (pozri kapitolu 11).

9.6 Použitie podložky pod obrobok ako doraz obrobku (obr. 9)

Podložky pod obrobok (D) majú na oboch stranách zabudované dorazy obrobku (D.2), ktoré sa môžu použiť pri pílení viacerých kusov dreva na rovnakú dĺžku.

1. Otvorte hviezdnicovú skrutku (I) na požadovanej strane univerzálného podstavca stroja a výšku podložky pod obrobok (D) nastavte tak, aby sa plocha podložky (D.1) nachádzala v rovnakej výške ako podložka pod obrobok píly.
2. Uvoľníte hviezdnicovú skrutku (I), aby ste podložku pod obrobok posunuli horizontálne.
3. Nastavte požadovanú vzdialenosť medzi pilovým kotúčom a plochou dorazu (D.2).
4. Nastavenie zafixujte tým, že opäť utiahnete hviezdnicovú skrutku (I).

10. Čistenie a skladovanie

⚠ Pozor!

Pred všetkými čistiacimi a údržbovými prácami je potrebné vypnúť montovaný elektrický prístroj a vytiahnuť sieťovú zástrčku! Nebezpečenstvo poranenia!

10.1 Čistenie

- Univerzálny podstavec stroja podľa možností udržiavajte bez prachu a nečistôt. Univerzálny podstavec stroja vydrhajte čistou handričkou alebo vyfúkajte stlačeným vzduchom pri nízkom tlaku.
- Odporúčame, aby ste univerzálny podstavec stroja vyčistili hneď po každom použití.
- Univerzálny podstavec stroja pravidelne čistíte vlhkou handričkou a malým množstvom mazľavého mydla. Nepoužívajte čistiace prostriedky ani rozpúšťadlá, mohli by poškodiť plastové diely univerzálného podstavca stroja.

10.2 Skladovanie

⚠ Pozor!

Univerzálny podstavec stroja skladujte iba v suchom prostredí neprístupnom pre nepovolných.

11. Údržba

11.1 Objednávanie náhradných dielov

Pri objednávaní náhradných dielov je potrebné uviesť nasledovné údaje:

- Číslo artikla produktu

Náhradné diely/príslušenstvo

Priečny nosník – č. artikla: 7907100701

12. Preprava

⚠ Pozor!

Neprepravujte s bežiacim elektrickým prístrojom.

Pred prepravou univerzálného podstavca stroja vytiahnite sieťovú zástrčku namontovaného elektrického prístroja! Nebezpečenstvo poranenia spôsobené prúdovými impulzmi a náhodným rozbehom elektrického prístroja!

Za účelom premiestnenia univerzálného podstavca stroja v rámci miestností tento môžu premiestniť 2 osoby zdvihnutím za lôžko stola (neťahajte ho po zemi).

Za účelom prepravy vo vozidlách je potrebné odobrať elektrický prístroj.

Za účelom prepravy sklopte nohy podstavca.

Pri preprave univerzálného podstavca stroja v motorových vozidlách sa postarajte o dobré zabezpečenie nákladu.

13. Likvidácia a opätovné zhodnotenie

Upozornenia k baleniu



Baliace materiály sa dajú recyklovať. Prosím, likvidujte balenia ekologicky.

O možnostiach likvidácie opotrebovaného prístroja sa informujte na vašej samospráve alebo štátnej správe.

14. Záručný list

Vážená zákazníčka, vážený zákazník,

naše výrobky podliehajú prísnej kontrole kvality. V prípade, že nebude prístroj napriek tomu bezchybne fungovať, je nám to veľmi ľúto a prosíme Vás, aby ste sa obrátili na našu servisnú službu na adrese uvedenej na tomto záručnom liste. Radi Vám budeme k dispozícii taktiež telefonicky na uvedenom servisnom telefónnom čísle. Pri uplatňovaní nárokov na záručné plnenie platia nasledujúce podmienky:

- Tieto záručné podmienky upravujú dodatočné záručné plnenie. Vaše zákonné nároky na záruku nie sú touto zárukou dotknuté. Naše záručné plnenie je pre Vás zadarmo.
- Záručné plnenie sa vzťahuje výlučne len na nedostatky, ktoré sú spôsobené chybami materiálu alebo výrobnými chybami, a je obmedzené na odstránenie týchto nedostatkov resp. výmenu prístroja. Prosím, dbajte na to, že naše prístroje neboli svojím určením konštruované na profesionálne, remeselnícke ani priemyselné použitie. Táto záručná zmluva sa preto neuzatvára, ak sa prístroj bude používať v profesionálnych, remeselníckych alebo priemyselných prevádzkach ako aj na činnosti rovnocenné s takýmto použitím. Z našej záruky sú okrem toho vylúčené náhradné plnenie za škody pri transporte, škody spôsobené nedodržaním návodu na montáž alebo na základe neodbornej inštalácie, nedodržaním návodu na použitie (ako napr. pripojením na nesprávne sieťové napätie alebo druh prúdu), zneužívaním alebo nesprávnym používaním (ako napr. preťaženie prístroja alebo použitie neprípustných pracovných nástrojov alebo príslušenstva), nedodržaním pokynov pre údržbu a bezpečnostných pokynov, vniknutím cudzích telies do prístroja (ako napr. piesok, kamene alebo prach), použitím násilia alebo cudzieho pôsobenia (napr. škody spôsobené pádom), a taktiež je vylúčené bežné opotrebenie primerané použitiu.

Nárok na záruku zaniká, ak už boli na prístroji svojvoľne uskutočnené zásahy.

- Doba záruky je 3 roky a začína sa dátumom nákupu prístroja. Nároky na záruku sa musia uplatniť pred koncom uplynutia záručnej doby do dvoch týždňov od zistenia nedostatku. Uplatnenie nárokov na záruku po uplynutí záručnej doby je vylúčené. Oprava alebo výmena prístroja nevedie k predĺženiu záručnej doby ani nedochádza na základe tohto plnenia ku vzniku novej záručnej doby pre prístroj ani pre akékoľvek inštalované náhradné diely. To platí taktiež pri nasadení miestneho servisu.
- Pre uplatnenie Vášho nároku na záruku sa, prosím, obráťte na nižšie uvedenú adresu servisu. Pokiaľ reklamácia prebieha počas záručnej doby, dáme Vám k dispozícii formulár o vrátení tovaru, s ktorým nám môže svoj chybný prístroj bezplatne poslať späť. Prosím, popíšte nám čo najpresnejšie dôvod reklamácie. Ak spadá defekt prístroja pod naše záručné plnenie, dostanete obratom naspäť opravený alebo nový prístroj.

Samozrejme Vám radi opravíme závady na prístroji na vaše náklady, ak tieto závady nespádajú alebo už nespádajú do rozsahu záruky. Prosím, pošlite nám v takom prípade prístroj na našu servisnú adresu.

Priama linka servisu (SK):

00800 4003 4003
(0,00 €/Min.)

E-mailová adresa (SK):

service.SK@scheppach.com

Adresa servisu (SK):

GARLAND distributor, s.r.o.
Hradecká 1136
CZ - 50601 Jicín



Na stránke www.lidl-service.com si môžete stiahnuť tieto a veľa ďalších príručiek, videí o výrobkoch a inštaláčne softvéry.

Pomocou kódu QR môžete priamo otvoriť stránku služieb spoločnosti Lidl (www.lidl-service.com) a otvoriť si návod na obsluhu zadáním čísla výrobku (IAN) 430069_2204.

1.	Explicación de los símbolos que aparecen sobre el aparato.....	46
2.	Introducción.....	47
3.	Descripción del producto (figs. 1 - 2).....	47
4.	Volumen de suministro (fig. 2).....	47
5.	Uso previsto.....	47
6.	Indicaciones de seguridad.....	48
7.	Datos técnicos.....	48
8.	Antes de la puesta en marcha.....	48
9.	Estructura y manejo.....	48
10.	Limpieza y almacenamiento.....	49
11.	Mantenimiento.....	49
12.	Transporte.....	49
13.	Eliminación y reciclaje.....	49
14.	Certificado de garantía.....	50
15.	Plano de explosión.....	104

1. Explicación de los símbolos que aparecen sobre el aparato



Antes de la puesta en servicio, leer y seguir las instrucciones de servicio y seguridad.

2. Introducción

Fabricante:

Scheppach GmbH
Günzburger Straße 69
D-89335 Ichenhausen

Estimado cliente:

Esperamos que el trabajo con su nuevo producto sea muy satisfactorio y fructífero.

Nota:

El fabricante de este producto, de acuerdo con la legislación alemana de responsabilidad sobre productos, no se hace responsable de los daños originados en este producto o causados por éste en los siguientes casos:

- manejo incorrecto,
- Inobservancia del manual de instrucciones,
- reparaciones efectuadas por personal técnico no autorizado ajeno a nuestra empresa,
- montaje y sustitución de piezas de repuesto no originales,
- empleo no conforme al previsto.

Observe lo siguiente:

Lea antes del montaje y de la puesta en marcha el texto completo del presente manual de instrucciones.

El presente manual de instrucciones tiene como objetivo facilitarle los conocimientos necesarios sobre su dispositivo y el aprovechamiento de las posibilidades de uso previstas de dicho dispositivo.

El manual de instrucciones incluye importantes indicaciones sobre cómo debe trabajar con el dispositivo de forma segura, competente y rentable y cómo puede evitar peligros, ahorrar costes por reparaciones, reducir los tiempos de inactividad y aumentar la fiabilidad y la vida útil del producto.

Además de las indicaciones de seguridad incluidas en este manual de instrucciones y las correspondientes a la herramienta eléctrica montada, se deberán observar estrictamente las prescripciones vigentes en su país para la utilización del bastidor y de dicha herramienta.

Conserve el manual de instrucciones en una funda de plástico protegido del polvo y la humedad en el dispositivo. Estas deberán leerse y observarse con atención por cada persona empleada antes de comenzar a trabajar por primera vez.

⚠ Advertencia

Las herramientas eléctricas montadas en el chasis universal de la máquina solo deberán ser utilizadas por personas que hayan sido instruidas en su manejo y estén familiarizadas con los peligros que su uso conlleva. Debe respetarse la edad laboral mínima.

Además de las indicaciones de seguridad incluidas en el presente manual de instrucciones y las prescripciones especiales vigentes en su país, para el funcionamiento deberán observarse las normas técnicas generalmente reconocidas para equipos de estructura similar.

Declinamos cualquier responsabilidad de posibles accidentes o daños que puedan producirse por no obedecer las presentes instrucciones e indicaciones de seguridad.

3. Descripción del producto (figs. 1 - 2)

- A. Bastidor inferior universal para máquinas
- B. Brazo de apoyo
- C. Ampliación de chasis inferior extensible
- D. Soporte de pieza de trabajo ajustable
- E. Tornillo
- F. Arandela
- G. Arandela de seguridad
- H. Tuerca
- I. Tornillo de la empuñadura en estrella

4. Volumen de suministro (fig. 2)

- 1 bastidor inferior universal para máquinas (A)
- 2 brazos de soporte (B)
- 2 ampliaciones de chasis inferior extensibles (C)
- 2 soportes de pieza de trabajo ajustables (D)
- 4 tornillos M6x60 (E)
- 4 arandelas de 6 mm (F)
- 4 arandelas de seguridad de 6 mm (G)
- 4 tuercas M6 (H)
- 4 tornillos de empuñadura en estrella (I)

5. Uso previsto

Respete en todo momento el uso conforme a lo previsto indicado en su chasis de la máquina universal.

Este bastidor inferior universal para máquinas ha sido concebido para el uso con aparatos de sobremesa tales como sierras tronzadoras, sierras de calar, sierras circulares de mesa, etc. Las herramientas eléctricas sin orificios de fijación adecuados no deberán montarse en el bastidor universal ni utilizarse con este último.

Antes de su puesta en marcha, las herramientas eléctricas se deben atornillar fijamente al bastidor universal.

El chasis de la máquina universal sirve además como soporte de la pieza de trabajo al trabajar con sierras de tronzado, sierras circulares de mesa y herramientas eléctricas similares.

La longitud máxima de la pieza de trabajo es de 3 m.

A fin de evitar un posible vuelco de piezas de trabajo alargados, se deben emplear en caso necesario soportes adicionales de piezas de trabajo (p. ej. una carretilla rodante).

Atención:

procure que el soporte de la pieza de trabajo se realice de manera segura.

No utilice el bastidor universal como andamio o escalera. Asegúrese de que todos los asideros, tuercas y tornillos estén apretados antes del uso. La altura de las herramientas eléctricas montadas en este producto no deberá ser superior a 152 cm. La carga máxima es de 150 kg. Asegúrese de que el bastidor inferior universal para máquinas se sitúe sobre una base plana, firme y estable.

Cualquier otro uso se considerará uso indebido. El fabricante no se responsabilizará de los daños resultantes. El riesgo lo asumirá solamente el usuario.

Recuerde que nuestros productos no están diseñados para usos comerciales, artesanales ni industriales. No concedemos ningún tipo de garantía si se utiliza el producto en empresas comerciales, artesanales o industriales, ni en actividades de características similares.

6. Indicaciones de seguridad

- Utilice el bastidor universal solo en combinación con herramientas eléctricas apropiadas.
- **Compruebe si existen daños en el bastidor universal antes de cada uso.** Las herramientas eléctricas no deberán montarse ni utilizarse sobre brazos de soporte / travesaños dañados.
- **Las herramientas eléctricas deben atornillarse a los brazos de soporte / travesaños y asegurarse al bastidor universal.**
- **Al efectuar la instalación, cuide siempre de que el bastidor universal quede colocado en una posición segura.**
- Al trabajar, procure siempre mantener una posición natural y segura.
- **No sobrecargue el bastidor universal.** Utilice el bastidor universal solo para fines para los que haya sido destinado.
- Para evitar que el bastidor inferior se vuelque, asegúrese de que la carga no sobresalga lateralmente por encima del bastidor inferior.
- Se prohíbe la realización de modificaciones arbitrarias o remodelaciones en el bastidor universal y la utilización de piezas no autorizadas.
- Todas las piezas del bastidor universal, especialmente los dispositivos de seguridad, deberán estar montados correctamente para garantizar un funcionamiento correcto.
- **Mantenga a los niños alejados del chasis de la máquina universal.** Mantenga el chasis de la máquina universal alejado de personas no autorizadas y niños.

⚠ ¡Atención!

Al utilizar herramientas eléctricas junto con el bastidor universal, deberán tenerse en cuenta las medidas de seguridad correspondientes a la herramienta utilizada relativas a la protección contra descargas eléctricas, el peligro de incendio y el riesgo de lesiones.

Lea todas las indicaciones incluidas con la herramienta eléctrica que desea montar y utilizar antes de poner en funcionamiento dicha herramienta.

También se deberán tener en cuenta las indicaciones de seguridad del aparato eléctrico montado.

Guarde las presentes indicaciones de seguridad en un lugar adecuado.

Respete todas las indicaciones de seguridad. Si no respeta las indicaciones de seguridad, se pondrá en peligro a Ud. y a otras personas.

7. Datos técnicos

Tamaño	940 - 1985 x 635 x 825 - 935 mm
Altura de mesa	780 mm
Altura de los ensanchamientos.....	825 - 935 mm
Distancia de los apoyos mín. / máx.	940 - 1985 mm
Carga máx. autorizada	150 kg
Peso	aprox. 8,6 kg

8. Antes de la puesta en marcha

Asegúrese de que el producto no se haya dañado durante el transporte. Los daños de transporte deben comunicarse inmediatamente al transportista que realizó la entrega.

- Abra el embalaje y extraiga el chasis de la máquina universal cuidadosamente.
- Retire el material de embalaje y los seguros de embalaje y transporte (si los hubiera).
- Compruebe la integridad del volumen de suministro.
- Compruebe que no haya daños de transporte en el chasis de la máquina universal ni en los componentes de los accesorios.
- Conserve el embalaje por si fuera preciso hasta la extinción del período de garantía.

ATENCIÓN

¡El dispositivo y los materiales de embalaje no son aptos como juguetes para niños! ¡Los niños no deben jugar con bolsas de plástico, láminas o piezas pequeñas! ¡Existe peligro de atragantamiento y asfixia!

9. Estructura y manejo

El chasis universal de la máquina se entrega montado casi por completo. Ud. solo deberá colocar los brazos de apoyo, las ampliaciones del chasis extensibles y los soportes de piezas de trabajo del modo siguiente:

9.1 Instalación del chasis universal de la máquina (fig. 3 - 4)

1. Coloque el chasis de la máquina universal (A) en el suelo o sobre un banco de trabajo de tal modo que las patas del bastidor (A.1) miren hacia arriba.
2. Presione el perno de resorte (K) y despliegue las patas del bastidor hacia fuera.
3. Cuando el perno de resorte (K) encaja en la posición prevista (J), la pata respectiva se bloquea.
4. Repita este proceso con las demás patas.
5. Coloque el bastidor universal sobre sus patas.

9.2 Montaje de la ampliación del chasis inferior extensible (fig. 5)

1. Inserte las dos ampliaciones del chasis extensibles (C) en la bancada del bastidor y fijelas con los tornillos de empuñadura en estrella (I).

9.3 Montaje del brazo de apoyo (fig. 6)

1. Monte los brazos de apoyo (B) en la bancada del bastidor. Para ello, tire del mango de bloqueo (B.2) hacia arriba y manténgalo pulsado. Primero cuelgue el brazo de apoyo (B) en la parte posterior (B.1) de la bancada del bastidor.
2. Baje la parte delantera hacia abajo sobre la bancada del bastidor y suelte el mango de bloqueo (B.2). De esta forma, el brazo de apoyo (B) se fija a la bancada del bastidor.
3. El desmontaje se realiza en el orden inverso.

9.4 Montaje de soportes de pieza de trabajo (fig. 7)

1. Inserte el soporte de la pieza de trabajo (D) en el alojamiento (L) de la bancada del bastidor y fíjelo con los tornillos de empuñadura en estrella (I).
2. El soporte de la pieza de trabajo puede regularse en altura mediante los tornillos de empuñadura en estrella (I).

9.5 Fijación de una herramienta de sobremesa (fig. 8)

Al bastidor universal pueden fijarse diversas herramientas de sobremesa, para lo cual los brazos de soporte (B) deberán ajustarse a la distancia de los orificios de alojamiento de la herramienta respectiva.

1. Coloque la herramienta de sobremesa (p.ej., una sierra tronadora) sobre los brazos de soporte (B).
2. Fije la herramienta de sobremesa a los brazos de apoyo con 4 tornillos de cabeza hexagonal (E), 4 arandelas (F), 4 arandelas de seguridad (G) y 4 tuercas hexagonales (H).
3. Apriete los tornillos (E) tras el montaje.
4. Fije los brazos de apoyo (B) al chasis universal de la máquina con la herramienta de sobremesa montada según se describe en el punto 9.3.

Si la configuración de los orificios en su máquina no corre paralela a los brazos de apoyo (B), puede usar travesaños a modo de adaptador. Puede solicitar los travesaños como accesorios (consulte el capítulo 11).

9.6 Utilización de soporte de la pieza de trabajo como tope de pieza de trabajo (fig. 9)

Los soportes de pieza de trabajo (D) llevan montados a ambos lados unos toques (D.2) que pueden utilizarse al cortar varios trozos de madera a la misma longitud.

1. Abra el tornillo de empuñadura en estrella (I) en el lado que prefiera del chasis universal de la máquina y ajuste la altura del soporte de la pieza de trabajo (D) de tal modo que la superficie de soporte (D.1) se halle a la misma altura que el soporte de la pieza de trabajo de la sierra.
2. Suelte el tornillo de empuñadura en estrella (I) para desplazar horizontalmente el soporte de la pieza de trabajo.
3. Ajuste la distancia que desee entre la hoja de sierra y la superficie de tope (D.2).
4. Bloquee el ajuste volviendo a apretar los tornillos de empuñadura en estrella (I).

10. Limpieza y almacenamiento

⚠ ¡Atención!

Antes de realizar trabajos de mantenimiento y limpieza, el aparato eléctrico montado deberá apagarse y el cable de red se deberá desenchufar. ¡Peligro de lesión!

10.1 Limpieza

- Mantenga el bastidor universal tan libre de polvo y suciedad como sea posible. Limpie el bastidor universal con un trapo limpio o soplelo con aire comprimido a baja presión.
- Recomendamos limpiar el bastidor universal justo después de cada uso.
- Limpie el chasis de la máquina universal regularmente con un paño húmedo y jabón blando. No utilice ningún producto de limpieza ni disolventes; estos podrían deteriorar las piezas de plástico del bastidor universal.

10.2 Almacenamiento

⚠ ¡Atención!

Conserve el chasis universal de la máquina únicamente en un entorno seco e inaccesible a personas no autorizadas.

11. Mantenimiento

11.1 Pedido de piezas de repuesto

Al efectuar el pedido de piezas de repuesto, deben incluirse las siguientes indicaciones:

- Número de artículo del producto

Piezas de repuesto / accesorios

Travesaño - Artículo n.º: 7907100701

12. Transporte

⚠ ¡Atención!

No transportar con la herramienta eléctrica en marcha. Antes de transportar el bastidor universal, desenchufe el cable de red de la herramienta eléctrica montada. Peligro de lesiones por golpes de corriente y un arranque accidental de la herramienta eléctrica. Es posible desplazar el bastidor dentro de una sala. Para ello, 2 personas deberán elevar el bastidor por la bancada (no arrastrar por el suelo). Para el transporte en vehículos, la herramienta eléctrica se deberá extraer.

Pliegue las patas del bastidor para el transporte.

Al transportar el bastidor universal en automóviles, cuide de que la carga esté bien asegurada.

13. Eliminación y reciclaje

Notas sobre el embalaje



Los materiales de embalaje son reciclables. Deseche los embalajes de forma respetuosa con el medio ambiente.

En su ayuntamiento o administración municipal podrá obtener información sobre las distintas opciones de eliminación de un aparato fuera de uso.

14. Certificado de garantía

Estimado cliente,

Nuestros productos están sometidos a un estricto control de calidad. No obstante, lamentaríamos que este aparato dejara de funcionar correctamente, en tal caso, le rogamos que se dirija a nuestro servicio de atención al cliente en la dirección indicada en la parte inferior de la presente tarjeta de garantía. Con mucho gusto le atenderemos también telefónicamente en el número de servicio indicado a continuación. Para hacer válido el derecho de garantía, proceda de la siguiente forma:

- Estas condiciones de garantía regulan prestaciones de la garantía adicionales. Sus derechos legales a prestación de garantía no se ven afectados por la presente garantía. Nuestra prestación de garantía es gratuita para usted. La prestación de garantía se extiende exclusivamente a defectos ocasionados por fallos de material o de producción y está limitada a la reparación de los mismos o al cambio del aparato. Tenga en consideración que nuestro aparato no está indicado para un uso comercial, en taller o industrial. Por lo tanto, no procederá un contrato de garantía cuando se utilice el aparato en zonas industriales, comerciales o talleres, así como actividades similares. De nuestra garantía se excluye cualquier otro tipo de prestación adicional por daños ocasionados por el transporte, daños ocasionados por la no observancia de las instrucciones de montaje o por una instalación no profesional, no observancia de las instrucciones de uso (como, p. ej., conexión a una tensión de red o corriente no indicada), aplicaciones impropias o indebidas (como, p. ej., sobrecarga del aparato o uso de herramientas o accesorios no homologados), no observancia de las disposiciones de mantenimiento y seguridad, introducción de cuerpos extraños en el aparato (como, p. ej., arena, piedras o polvo), uso violento o influencias externa (como, p. ej., daños por caídas), así como por el desgaste habitual por el uso.

El derecho a garantía pierde su validez cuando ya se hayan realizado intervenciones en el aparato.

- El periodo de garantía es de 3 años y comienza en la fecha de la compra del aparato. El derecho de garantía debe hacerse válido, antes de finalizado el plazo de garantía, dentro de un periodo de dos semanas una vez detectado el defecto. El derecho de garantía vence una vez transcurrido el plazo de garantía. La reparación o cambio del aparato no conllevará ni una prolongación del plazo de garantía ni un nuevo plazo de garantía ni para el aparato ni para las piezas de repuesto montadas. Esto también se aplica en el caso de un servicio in situ.
- Para reclamar sus derechos de garantía, póngase en contacto con la dirección de servicio que aparece a continuación. Si la reclamación se encuentra dentro del período de garantía, pondremos a su disposición un impreso de devolución con el que podrá devolvernos su aparato defectuoso sin cargo alguno. Describa con la mayor precisión posible el motivo de la reclamación. Si nuestra prestación de garantía incluye el defecto aparecido en el aparato, recibirá de inmediato un aparato reparado o nuevo de vuelta.

Naturalmente, también solucionaremos los defectos del aparato que no se encuentren comprendidos o ya no se encuentren comprendidos en la garantía, en este caso contra reembolso de los costes. Para ello, envíe el aparato a nuestra dirección de servicio técnico.

Cliente Servicio (ES):

00800 4003 4003
(0,00 EUR/Min.)

Correo electrónico de servicio (ES):

service.ES@scheppach.com

Dirección del servicio (ES):

ISTEGA S.L.
Ctra. De Cambre al Temple, 106 - A Barcala
ES - 15660 Cambre (A Coruña)



En www.lidl-service.com puede descargar estos y muchos otros manuales, videotutoriales de productos y software de instalación.

El código QR le direcciona directamente a la página de servicio de Lidl (www.lidl-service.com) y puede abrir el manual de instrucciones introduciendo el número de artículo (IAN) 430069_2204.

Indholdsfortegnelse:

Side:

1.	Forklaring til symbolerne på maskinen	52
2.	Indledning.....	53
3.	Produktbeskrivelse (fig. 1 - 2).....	53
4.	Leveringsomfang (fig. 2).....	53
5.	Tilsløbet brug	53
6.	Sikkerhedsforskrifter	54
7.	Tekniske data.....	54
8.	Før ibrugtagning.....	54
9.	Opbygning og betjening.....	54
10.	Rengøring og opbevaring	55
11.	Vedligeholdelse.....	55
12.	Transport.....	55
13.	Bortskaffelse og genanvendelse	55
14.	Garantibevis.....	56
15.	Ekspløsnestegning.....	104

1. Forklaring til symbolerne på maskinen



Læs og overhold betjeningsvejledningen og sikkerhedsanvisningerne før ibrugtagning!

2. Indledning

Producent:

Scheppach GmbH

Günzburger Straße 69
D-89335 Ichenhausen

Kære kunde,

Vi ønsker dig rigtig god fornøjelse og held og lykke med arbejdet med dit nye produkt.

Bemærk:

Iht. gældende lov om produktansvar hæfter producenten af dette produkt ikke for skader, der opstår på eller i forbindelse med dette produkt i forbindelse med:

- forkert behandling
- Tilsidesættelse af brugsanvisningen,
- reparationer gennemført af tredjemand og/eller af ikke autoriserede fagfolk
- indbygning og udskiftning af ikke originale reservedele
- ikke-tilsigtet brug.

Vær opmærksom på følgende:

Læs hele brugsanvisningens tekst igennem før montering og før ibrugtagning.

Formålet med denne brugsanvisning er at gøre det lettere for dig at lære din enhed at kende og bruge den som tilsigtet.

Brugsanvisningen indeholder vigtige oplysninger om, hvordan enheden bruges sikkert, professionelt og økonomisk, og hvordan du undgår farer, sparer reparationsomkostninger, reducerer driftsstop og øger produktets driftssikkerhed og levetid.

Ud over sikkerhedsanvisningerne i denne brugsanvisning og sikkerhedsanvisningerne på den monterede maskine er det vigtigt, at man overholder de nationale regler, der gælder for brug af enheden og det monterede elværktøj.

Opbevar brugsanvisningen i nærheden af enheden, beskyttet i en plastikpose mod snavs og fugt. Den skal læses og overholdes nøje af alle betjeningspersoner, før arbejdet startes.

⚠ Pas på

Elektriske værktøjer, der er monteret på universel arbejdsstation til maskiner, må kun betjenes af personer, der er blevet undervist i brug af elværktøjet og er blevet underrettet om de hermed forbundne farer. Den lovmæssige mindstealder skal overholdes.

Ud over sikkerhedsanvisningerne i denne brugsanvisning og de særlige forskrifter, der gælder i brugslandet, skal de almindeligt anerkendte, tekniske regler, der gælder i forbindelse med brug af træbearbejdningsmaskiner, overholdes.

Vi fraskriver os ethvert ansvar for uheld eller skader, der måtte opstå som følge af manglende overholdelse af denne vejledning og sikkerhedsinstrukserne.

3. Produktbeskrivelse (fig. 1 - 2)

- A. Universel arbejdsstation til maskiner
- B. Bæream
- C. Udtrækkelig understativforlænger
- D. Justerbar emnestøtte
- E. Skrue
- F. Spændeskive
- G. Låseskive
- H. Møtrik
- I. Stjernegrebskrue

4. Leveringsomfang (fig. 2)

- 1x universel arbejdsstation til maskiner (A)
- 2x bæream (B)
- 2x udtrækkelig understativforlænger (C)
- 2x justerbar emnestøtte (D)
- 4x skrue M6x60 (E)
- 4x spændeskive 6 mm (F)
- 4x låseskive 6 mm (G)
- 4x møtrik M6 (H)
- 4x stjernegrebskrue (I)

5. Tilsigtet brug

Sørg altid for, at den universel arbejdsstation til maskiner anvendes som tilsigtet.

Universel arbejdsstation til maskiner er designet til brug med bordudstyr som kap- og geringsssave, dekupørsave, bordrundsawe mv.

Elværktøjer uden passende monteringshuller må ikke monteres på universel arbejdsstation til maskiner og må ikke anvendes sammen med universel arbejdsstation til maskiner.

Elværktøjer skal skrues fast til universel arbejdsstation til maskiner før idriftsættelse.

Universel arbejdsstation til maskiner fungerer desuden som emnestøtte, når der arbejdes med gerings- og kapsave, bordrundsawe og lignende elværktøjer.

Den maks. emnelængde er 3 m.

For at undgå, at lange emner kan vippe, kan det være nødvendigt at bruge ekstra emneunderstøtninger (f.eks. rullebukke).

Pas på:

Sørg for, at emnesupporten er sikker og ikke kan vippe!

Undlad at bruge universel arbejdsstation til maskiner som stillads eller stige. Kontrollér, at alle håndtag, møtrikker og skruer er spændt ordentligt fast inden ibrugtagning. Elværktøj på dette produkt må ikke overskride en maks. højde på 152 cm. Den maks. bæreevne er 150 kg. Kontrollér, at universel arbejdsstation til maskiner står på et plant, fast og stabilt underlag.

Enhver anden form for anvendelse regnes som værende i strid med tilsigtet brug. Producenten fraskriver sig ethvert ansvar for skader, der skyldes utilsigtet anvendelse; risikoen bæres alene af brugeren.

Vær opmærksom på, at vores produkter ikke er konstrueret til erhvervsmæssig, håndværksmæssig eller industriel brug.

Vi fraskriver os ansvaret, hvis produktet bruges i erhvervs-, håndværks- eller industrivirksomheder samt til lignende arbejde.

6. Sikkerhedsforskrifter

- Universel arbejdsstation til maskiner må kun benyttes i forbindelse med egnede elværktøjer!
- **Inden hver brug skal man kontrollere universel-maskinunderstellet for skader.** Elværktøjer må ikke monteres og benyttes på beskadigede bærearmer/tværbjælker.
- **Elværktøjer skal skrues fast til bærearmerne/tværbjælkerne og fastgøres til universel arbejdsstation til maskiner!**
- **Under opstillingen skal man altid sikre sig, at universel arbejdsstation til maskiner står stabilt.**
- Under arbejdet skal man altid indtage en naturlig og sikker arbejdsstilling.
- **Undgå at overbelaste universel arbejdsstation til maskiner!** Universel arbejdsstation til maskiner må kun benyttes som tilsigtet.
- For at undgå, at understativet kipper, skal man sørge for, at lasten ikke rager ud over siden på understativet.
- Ombygning, uautoriseret ændring af universel arbejdsstation til maskiner samt brug af ikke-godkendte dele er forbudt.
- Alle dele af universel arbejdsstation til maskiner, især sikkerhedsanordninger, skal være monteret korrekt af hensyn til problemfri brug.
- **Børn skal holdes på sikker afstand af universel arbejdsstation til maskiner.** Universal-maskinunderstellet skal opbevares sikkert for uvedkommende personer og børn.

⚠ Pas på!

Når der benyttes elværktøjer, i forbindelse med universel arbejdsstation til maskiner, skal følgende principielle sikkerhedsforanstaltninger overholdes for at beskytte mod elektrisk stød, kvæstelses- og brandfare.

Læs alle instruktioner for det elværktøj, der skal monteres og benyttes, før elværktøjet tages i brug.

Sikkerhedsforskrifter for det monterede eludstyr skal ligeledes iagttages.

Opbevar disse sikkerhedsforskrifter et sikkert sted.

Overhold sikkerhedsanvisningerne. Hvis man tilsidesætter sikkerhedsanvisningerne, udsætter man sig selv og andre for fare.

7. Tekniske data

Størrelse	940 - 1985 x 635 x 825 - 935 mm
Bordhøjde	780 mm
Højde for udvidelsesdele	825 - 935 mm
Afstand mellem supporter min/max.....	940 - 1985 mm
Maks. tilladt bæreevne	150 kg
Vægt.....	ca. 8,6 kg

8. Før ibrugtagning

Kontroller, at produktet ikke er blevet beskadiget under transporten. Transportskader skal straks rapporteres til den speditør, der har forestået leveringen.

- Åbn emballagen, og tag forsigtigt universal-maskinunderstellet ud.
- Fjern emballeringsmaterialet samt emballage-/transportsikringer (hvis sådanne findes).
- Kontrollér, om leveringsomfanget er fuldstændigt.
- Kontrollér universal-maskinunderstellet og tilbehørsdele for transportskader.
- Opbevar så vidt muligt emballagen frem til udløbet af garantiperioden.

PAS PÅ

Enheden og emballeringsmaterialet er ikke legetøj! Børn må ikke lege med plastposer, folie og smådele! Fare for slugning og kvælning!

9. Opbygning og betjening

Universal-maskinunderstellet er i alt væsentligt færdigmonteret; du skal kun montere bærearmerne, de udtrækkelige understativforlængere og emnesupporten som følger:

9.1 Opstilling af universel arbejdsstation til maskiner (fig. 3 - 4)

1. Anbring universal-maskinunderstellet (A) på gulvet eller på en arbejdsbænk således, at stelfødderne (A.1) vender opad.
2. Pres fjederbolten (K) ind, og klap stelfødderne ud.
3. Når fjederbolten (K) går i indgreb i den tiltænkte position (J), er stelfoden låst.
4. Gentag denne proces for de øvrige fødder.
5. Stil universel arbejdsstation til maskiner på fødderne.

9.2 Montering af de udtrækkelige understativforlængere (fig. 5)

1. Sæt de to udtrækkelige understativforlængere (C) i stelvingen, og fastgør dem med stjernegrebsskruerne (I).

9.3 Montering af bærearmer (fig. 6)

1. Anbring bærearmerne (B) på stelvingen ved at trække låsehåndtaget (B.2) op, så det løsnes, og blive ved med at trykke på det. Hæng først bærearmeren (B) på bagsiden (B.1) af stelvingen.
2. Læg forsiden ned på stelvingen, og slip låsehåndtaget (B.2). Bærearmeren (B) er nu fastgjort på stelvingen.
3. Afmontering sker i omvendt rækkefølge.

9.4 Montering af emnesupport (fig. 7)

1. Sæt emnesupporten (D) i holderen (L) på stelvingen, og fastgør den med stjernegrebsskruerne (I).
2. Emnesupporten kan justeres i højden ved hjælp af stjernegrebsskruerne (I).

9.5 Fastgørelse af bordmaskinen (fig. 8)

Forskellige typer bordmaskiner kan fastgøres til universel arbejdsstation til maskiner ved at tilpasse bæreamene (B) i forhold til afstanden mellem monteringshullerne i den pågældende maskine.

1. Anbring bordmaskinen (f.eks. en kap- og geringsstav) på bæreamene (B).
2. Fastgør bordmaskinen til bæreamene med hver 4 sekskantskrue (E), 4 skiver (F), 4 låseskiver (G) og 4 sekskantmøtrikker (H).
3. Spænd først skrueene (E) efter monteringen.
4. Fastgør bæreamene (B) til den monterede bordmaskine på universal-maskinunderdelstellet, som beskrevet i pkt. 9.3.

Hvis maskinens hulbillede ikke forløber parallelt med bæreamene (B), kan du anvende tværbjælken som adapter. Tværbjælken kan bestilles som tilbehør (se kapitel 11).

9.6 Anvendelse af emnesupporten som emneanlæg (fig. 9)

Emnesupporten (D) har på begge sider indbyggede emneanlæg (D.2), som kan anvendes ved savning af flere stykker træ med samme længde.

1. Åbn stjernegrebskruen (I) på den ønskede side af universal-maskinunderdelstellet, og indstil højden af emnesupporten (D), så støttefladen (D.1) er i samme højde som savens emnesupport.
2. Løsn stjernegrebskruen (I) for at forskyde emnesupporten horisontalt.
3. Indstil den ønskede afstand mellem savklinge og anlagsflade (D.2).
4. Fastlås indstillingen ved at fastspænde stjernegrebskruen (I) igen.

10. Rengøring og opbevaring

⚠ Pas på!

Inden enhver form for rengørings- og vedligeholdelsesarbejde skal man huske at slukke til monterede eludstyr og trække stikket ud af lysnetkontakten! Fare for tilskadekomst!

10.1 Rengøring

- Hold så vidt muligt universel arbejdsstation til maskiner fri for støv og snavs. Gnid universel arbejdsstation til maskiner rent med en ren klud, eller blæs det over med trykluft ved lavt tryk.
- Det anbefales, at universel arbejdsstation til maskiner altid rengøres umiddelbart efter brug.
- Rengør universal-maskinunderdelstellet med en fugtig klud og en smule smøresæbe med jævne mellemrum. Brug ikke rengørings- eller opløsningsmidler; disse kan angribe universel arbejdsstation til maskiners plastdele.

10.2 Opbevaring

⚠ Pas på!

Universel arbejdsstation til maskiner må kun opbevares tørt og utilgængeligt for uvedkommende.

11. Vedligeholdelse

11.1 Bestilling af reservedele

Husk at angive følgende oplysninger, når der bestilles reservedele:

- Produktets artikelnummer

Reservedele/tilbehør

Tværbjælke - artikelnr.: 7907100701

12. Transport

⚠ Pas på!

Må ikke transporteres med kørende elværktøj.

Inden man transporterer universel arbejdsstation til maskiner, skal man trække stikket til det monterede elværktøj! Fare for personskade pga. elektrisk stød og utilsigtet igangsætning af elværktøjet!

Man kan flytte universel arbejdsstation til maskiner indendørs, ved at 2 personer løfter i stelvangen (må ikke slæbes hen over gulvet).

Ved transport i køretøjer skal elværktøjet afmonteres forinden.

Fødderne skal klappes ind inden transporten.

Ved transport af universel arbejdsstation til maskiner i køretøjer skal man se til, at lasten er sikret forsvarligt.

13. Bortskaffelse og genanvendelse

Oplysninger om emballage



Emballagematerialerne er genanvendelige. Emballage skal altid bortskaffes jf. gældende miljøregler.

Information om muligheder for bortskaffelse af brugt udstyr fås ved henvendelse til kommunen.

14. Garantibevis

Kære kunde,

Alle vores produkter gennemgår strenge kvalitetskontrol for at sikre, at de når dig i perfekt stand. I det usandsynlige tilfælde, at enheden udvikler en fejl, bedes du kontakte vores serviceafdeling på den adresse, der vises på dette garantibevis. Selvfølgelig, hvis du foretrækker at ringe til os så er vi også glade for at tilbyde vores bistand under servicenummer trykt nedenfor. Bemærk følgende betingelser, som garantikrav kan gøres:

- Disse garanti vilkår omfatte yderligere garanti rettigheder og påvirker ikke dine lovbestemte rettigheder for garanti. Vi vil ikke debitere dig for denne garanti.
- Vores garanti dækker kun problemer forårsaget af materiale- eller produktionsfejl, og det er begrænset til afhjælpning af disse mangler eller udskiftning af enheden. Bemærk, at vores enheder ikke er designet til brug i kommercielle, handel eller industrielle applikationer. Derfor er garantien ugyldig, hvis udstyret bruges i kommerciel, handel eller industrielle applikationer eller for andre tilsvarende aktiviteter. Følgende er også udelukket fra vores garanti: kompensation for transportskader, skader forårsaget af manglende overholdelse af installations- / monteringsvejledning eller skader forårsaget af uprofessionel installation, manglende overholdelse brugsanvisningen (f.eks tilslutning til den forkerte netspænding eller strøm type), misbrug eller uhensigtsmæssig brug (såsom overbelastning af apparatet eller brug af ikke-godkendte værktøj eller tilbehør), manglende overholdelse af vedligeholdelses- og sikkerhedsforskrifter, indtrængen af fremmedlegemer i apparatet (f.eks sand, sten eller støv) , virkninger af vold eller ydre påvirkninger (f.eks skader forårsaget af enheden bliver droppet) og normal slitage som følge af korrekt funktion af apparatet.

Garantien erklæres ugyldig, hvis der gøres forsøg på at manipulere med enheden.

- Garantien er gyldig i en periode på 3 år fra købsdatoen af enheden. Garantikrav skal indsendes inden udløbet af perioden garanti senest to uger efter defekten blive bemærket. Ingen garantikrav vil blive accepteret efter udløbet af garantiperioden. Den oprindelige garantiperiode fortsat anvendelse til enheden, selvom reparationer udføres eller dele udskiftes. I sådanne tilfælde, det udførte arbejde eller dele monteret vil ikke resultere i en forlængelse af garantiperioden, og ingen ny garanti bliver aktiv for det udførte eller dele monteret arbejde. Dette gælder også, når der anvendes en tjeneste på stedet.
- For at du kan gøre dit garantikrav gældende, bedes du kontakte nedenstående serviceadresse. Hvis reklamationen ligger inden for garantiperioden, vil vi fremsende dig en returmærkat, med hvilken du gratis kan returnere dit defekte apparat til os. Det ville hjælpe os, hvis du kunne beskrive karakteren af problemet så detaljeret som muligt. Hvis fejlen er dækket af vores garanti så din enhed vil enten blive repareret med det samme og returneret til dig, eller vi vil sende dig en ny enhed.

Selvfølgelig er vi også glade tilbyde en afgiftsudløsende reparationservice for eventuelle mangler, der ikke er omfattet af anvendelsesområdet for denne garanti eller til enheder, som ikke længere er dækket. At drage fordel af denne service, skal du sende enheden til vores service-adresse.

Tjeneste-Hotline (DK):

00800 4003 4003
(0,00 €/Min.)

Tjeneste-mail (DK):

service.DK@schepach.com

Tjeneste Adresse (DK):

Sotek
Charlottevej 30 E
DK - 4270 Hong



På www.lidl-service.com kan du downloade disse og mange flere manualer, produktvideoer og installationssoftware.

Med QR-koden kan du få direkte adgang til Lidl-service-siden (www.lidl-service.com) og åbne din betjeningsvejledning ved at indtaste artikelnummeret (IAN) 430069_2204.

Indice:	Pagina:
1. Spiegazione dei simboli sull'apparecchio.....	58
2. Introduzione	59
3. Descrizione del prodotto (Fig. 1 - 2)	59
4. Contenuto della fornitura (Fig. 2)	59
5. Impiego conforme alla destinazione d'uso.....	59
6. Indicazioni di sicurezza.....	60
7. Dati tecnici.....	60
8. Prima della messa in funzione.....	60
9. Montaggio e utilizzo	60
10. Pulizia e stoccaggio.....	61
11. Manutenzione	61
12. Trasporto.....	61
13. Smaltimento e riciclaggio	61
14. Certificato di garanzia.....	62
15. Disegno esploso.....	104

1. Spiegazione dei simboli sull'apparecchio



Per ridurre il rischio di lesioni leggete le istruzioni per l'uso!

2. Introduzione

Produttore:

Scheppach GmbH

Günzburger Straße 69
D-89335 Ichenhausen

Egregio cliente,

Le auguriamo un lavoro piacevole e di successo con il suo nuovo prodotto.

Avvertenza:

Sulla base della legge attualmente in vigore sulla responsabilità per prodotti difettosi, il fabbricante del presente prodotto non risponde dei danni al prodotto in questione o derivanti da esso in caso di:

- manipolazione impropria,
- mancato rispetto delle istruzioni per l'uso,
- riparazioni da parte di terzi, personale tecnico non autorizzato,
- montaggio e sostituzione di pezzi di ricambio non originali,
- utilizzo non conforme.

Da osservare:

Prima del montaggio e della messa in funzione, leggere tutto il testo delle istruzioni per l'uso.

Le presenti istruzioni per l'uso le consentono di conoscere il vostro dispositivo e di sfruttarne le possibilità d'impiego in modo conforme alla destinazione d'uso.

Le istruzioni per l'uso contengono avvertenze importanti su come utilizzare il dispositivo in modo sicuro, corretto ed economico e su come evitare i pericoli, risparmiare sui costi di riparazione, ridurre i tempi di inattività e aumentare l'affidabilità e la durata di vita del prodotto.

Oltre alle indicazioni di sicurezza contenute nelle presenti istruzioni per l'uso e alle indicazioni di sicurezza della macchina montata, è assolutamente necessario osservare le norme in vigore nel proprio Paese per l'utilizzo del dispositivo e dell'elettrotensile montato.

Conservare le istruzioni per l'uso vicino al dispositivo, protette da sporcizia e umidità in una copertina di plastica. Esse devono essere lette e rispettate attentamente da tutti gli operatori prima di iniziare il lavoro.

⚠ Attenzione

Sugli attrezzi elettrici montati sul telaio della macchina universale possono lavorare soltanto persone che sono state istruite sull'uso dell'attrezzo elettrico e sui pericoli ad esso collegati. L'età minima richiesta per gli operatori deve essere assolutamente rispettata.

Oltre agli avvisi di sicurezza contenuti nelle presenti istruzioni per l'uso e alle disposizioni speciali in vigore nel proprio Paese, devono essere rispettate le regole tecniche generalmente riconosciute per l'esercizio di dispositivi di questo tipo.

Si declina ogni responsabilità in caso di incidenti o danni dovuti al mancato rispetto delle presenti istruzioni per l'uso e delle indicazioni di sicurezza.

3. Descrizione del prodotto (Fig. 1 - 2)

- A. Cavalletto di supporto
- B. Braccio di appoggio
- C. Estensione estraibile del telaio di base
- D. Portapezzi regolabile
- E. Vite
- F. Rondella di rasamento
- G. Rondella di sicurezza
- H. Dado
- I. Manopola filettata a stella

4. Contenuto della fornitura (Fig. 2)

- 1 cavalletto di supporto (A)
- 2 bracci di supporto (B)
- 2x estensione estraibile del telaio di base (C)
- 2 portapezzi regolabili (D)
- 4x vite M6x60 (E)
- 4x rondella di rasamento 6mm (F)
- 4x rondella di sicurezza 6mm (G)
- 4x dado M6 (H)
- 4x manopola filettata a stella (I)

5. Impiego conforme alla destinazione d'uso

Attenersi sempre a un impiego conforme alla destinazione d'uso del telaio della macchina universale.

Il telaio della macchina universale è progettato per l'uso con apparecchi da banco come seghe troncatrici, seghe a svolgere, seghe circolari da banco, ecc.

Gli attrezzi elettrici non dotati di fori di fissaggio idonei non devono essere montati sul telaio della macchina universale né devono essere utilizzati insieme a esso.

Prima della messa in funzione, gli attrezzi elettrici devono essere avvitati saldamente al telaio della macchina universale.

Il telaio della macchina universale funge inoltre da portapezzi mentre si lavora con seghe troncatrici, seghe circolari da banco e attrezzi elettrici simili.

La lunghezza massima del pezzo da lavorare non deve superare i 3 m.

Per evitare l'eventuale rovesciamento dei pezzi da lavorare più lunghi, utilizzare, se necessario, supporti supplementari per i pezzi (per esempio un carrello trasportatore).

Attenzione:

accertarsi che il pezzo da lavorare sia appoggiato al portapezzi in modo sicuro e che non possa ribaltarsi!

Non utilizzare il telaio della macchina universale come impalcatura o come scala. Prima dell'uso accertarsi che tutte le maniglie, i dadi e le viti siano ben stretti. Gli elettrotensili posti su questo prodotto non devono superare l'altezza massima totale di 152 cm. La capacità di carico massima è pari a 150 kg. Accertarsi che il telaio della macchina universale sia collocato su una superficie piana, solida e stabile.

Qualsiasi uso diverso risulta non conforme alla destinazione d'uso. Il fabbricante non si assume alcuna responsabilità per i danni risultanti da tale uso; il rischio è esclusivamente a carico dell'utilizzatore.

Si prega di osservare che i nostri prodotti non sono destinati a un uso commerciale, artigianale o industriale. Si declina ogni responsabilità qualora il prodotto venga impiegato nel quadro di un'attività commerciale, artigianale, industriale o simili.

6. Indicazioni di sicurezza

- Utilizzare il telaio della macchina universale soltanto con attrezzi elettrici idonei!
- **Controllare il telaio della macchina universale prima di ogni uso per verificare che non sia danneggiato.** Gli attrezzi elettrici non devono essere montati né utilizzati su bracci di supporto/traverse danneggiati.
- **Gli attrezzi elettrici devono essere avvitati ai bracci di supporto/alle traverse e fissati al telaio della macchina universale!**
- **Durante l'installazione controllare sempre che il telaio della macchina universale sia stabile.**
- Durante i lavori assumere sempre una posizione naturale e sicura.
- **Non sovraccaricare il telaio della macchina universale!** Utilizzare il telaio della macchina soltanto per scopi per cui è stato progettato.
- Per evitare un rovesciamento del telaio di base, assicurarsi che il carico non sporga lateralmente sul telaio di base stesso.
- È vietato trasformare e modificare arbitrariamente il telaio della macchina universale, nonché utilizzare componenti non consentiti.
- Tutti i componenti del telaio della macchina universale, in particolare i dispositivi di sicurezza, devono essere montati correttamente al fine di assicurare un funzionamento perfetto.
- **I bambini devono essere tenuti lontani dal telaio della macchina universale.** Conservare il telaio della macchina universale in un luogo non accessibile a persone non autorizzate e bambini.

⚠ **Attenzione!**

Quando si utilizzano attrezzi elettrici unitamente al telaio della macchina universale adottare le misure di sicurezza appropriate per la protezione contro scosse elettriche, lesioni o pericolo di incendio.

Leggere tutte le avvertenze dell'attrezzo elettrico che si intende montare e utilizzare prima di utilizzarlo.

Attenersi inoltre anche alle indicazioni di sicurezza dell'elettro-utensile montato.

Conservare con cura le presenti indicazioni di sicurezza.

Rispettare tutte le indicazioni di sicurezza. L'inosservanza delle indicazioni di sicurezza comporta il rischio di mettere in pericolo se stessi e gli altri.

7. Dati tecnici

Dimensioni	940 - 1985 x 635 x 825 - 935 mm
Altezza del banco.....	780 mm
Altezza delle prolunghe	825 - 935 mm
Distanza degli appoggi min. / max	940 - 1985 mm
Capacità di carico massima ammessa	150 kg
Peso.....	circa 8,6 kg

8. Prima della messa in funzione

Assicurarsi che il prodotto non sia stato danneggiato durante il trasporto. I danni dovuti al trasporto devono essere comunicati immediatamente al corriere che ha eseguito la spedizione.

- Aprire l'imballaggio ed estrarre con cautela il telaio della macchina universale.
- Rimuovere il materiale di imballaggio nonché le staffe di sicurezza per il trasporto e l'imballaggio (se presenti).
- Controllare se il contenuto della fornitura è completo.
- Controllare il telaio della macchina universale e gli accessori per rilevare l'eventuale presenza di danni dovuti al trasporto.
- Ove possibile, conservare l'imballaggio fino alla scadenza della garanzia.

ATTENZIONE

Il dispositivo e il materiale d'imballaggio non sono giocattoli per bambini! I bambini non devono giocare con i sacchetti di plastica, pellicole e piccole parti! Sussiste il pericolo di ingerimento e soffocamento!

9. Montaggio e utilizzo

Il telaio della macchina universale è per lo più montato; occorre soltanto montare i bracci di supporto, le estensioni estraibili del telaio di base e i portapezzi nel modo seguente:

9.1 Installazione del telaio della macchina universale (fig. 3 - 4)

1. Appoggiare il telaio della macchina universale (A) sul fondo o su un banco da lavoro in modo che i piedini del telaio (A.1) siano rivolti verso l'alto.
2. Premere il perno elastico (K) e ribaltare i piedini del telaio verso l'esterno.
3. Quando il perno elastico (K) scatta nella posizione prevista (J), i piedini del telaio sono bloccati.
4. Ripetere la procedura per le altre gambe del telaio.
5. Mettere il cavalletto di supporto sulle gambe.

9.2 Montaggio delle estensioni estraibili del telaio di base (fig. 5)

1. Inserire le due estensioni estraibili del telaio di base (C) nel piano del telaio e fissarle mediante le due manopole filettate a stessa (I).

9.3 Montaggio dei bracci di supporto (fig. 6)

1. Applicare i bracci di supporto (B) sul piano del telaio, tirando verso l'alto la maniglia di blocco (B.2) per sbloccarla, e tenere premuto. Agganciare per prima cosa il braccio di supporto (B) alla parte posteriore (B.1) del piano del telaio.
2. Scaricare la parte anteriore verso il basso sul piano del telaio e rilasciare la maniglia di blocco (B.2). In questo modo si fissa il braccio di supporto (B) sul piano del telaio.
3. Lo smontaggio avviene seguendo la procedura inversa.

9.4 Montaggio dei portapezzi (fig. 7)

1. Inserire il portapezzi (D) nell'alloggiamento (L) del piano del telaio e fissarlo mediante le manopole filettate a stella (I).
2. Regolare la posizione del portapezzi in altezza per mezzo delle viti con manopola a stella (I).

9.5 Fissaggio della macchina da banco (fig. 8)

Sul cavalletto di supporto è possibile fissare varie macchine da banco adattando il braccio di supporto (B) alla distanza fra i fori di innesto dei perni della macchina.

1. Collocare la macchina da banco (ad es. la troncatrice) sui bracci di supporto (B).
2. Fissare la macchina da banco ai bracci di supporto con 4 viti a testa esagonale (E), 4 rondelle (F), 4 rondelle di sicurezza (G) e 4 dadi a testa esagonale (H).
3. Stringere bene le viti (E) dopo il montaggio.
4. Fissare il braccio di supporto (B) con la macchina da banco montata sul telaio della macchina universale come descritto al punto 9.3.

Se la configurazione dei fori della propria macchina non ha un andamento parallelo ai bracci di supporto (B), si possono utilizzare le traverse come adattatori. Le traverse possono essere ordinate come accessori (vedere il capitolo 11).

9.6 Utilizzo del portapezzi come dispositivo di arresto del pezzo (fig. 9)

Nei portapezzi (D) sono integrati su entrambi i lati dei dispositivi di arresto del pezzo (D.2), utilizzabili per tagliare alla stessa lunghezza più pezzi di legno.

1. Aprire la manopola filettata a stella (I) sul lato prescelto del telaio della macchina universale e regolare l'altezza del portapezzi (D) in modo che la superficie d'appoggio (D.1) si trovi alla stessa altezza del portapezzi della sega.
2. Allentare la vite con manopola filettata a stella (I) per spostare in orizzontale il portapezzi.
3. Regolare la distanza fra la lama della sega e la superficie di battuta (D.2).
4. Fissare questa impostazione serrando nuovamente le manopole filettate a stella (I).

10. Pulizia e stoccaggio

⚠ Attenzione!

Prima di qualunque intervento di pulizia e manutenzione, spegnere l'elettrotensile montato e staccare la spina elettrica! Pericolo di lesioni!

10.1 Pulizia

- Mantenere il telaio della macchina universale più pulito possibile dalla polvere e dallo sporco. Pulire il telaio della macchina universale con un panno pulito o soffiando con aria compressa a bassa pressione.
- Consigliamo di pulire il telaio della macchina universale subito dopo ogni utilizzo.
- Pulire regolarmente il telaio della macchina universale con un panno umido e del sapone molle. Non utilizzare detergenti o solventi; questi potrebbero corrodere le parti in plastica del telaio della macchina.

10.2 Stoccaggio

⚠ Attenzione!

Conservare il telaio della macchina universale soltanto in un luogo asciutto non accessibile a persone non autorizzate.

11. Manutenzione

11.1 Ordine di pezzi di ricambio

In caso di ordinazione di pezzi di ricambio è necessario indicare quanto segue:

- Numero articolo del prodotto

Ricambi / Accessori

Traversa - N. di articolo: 7907100701

12. Trasporto

⚠ Attenzione!

Non trasportare con l'elettrotensile in funzione.

Prima del trasporto del cavalletto di supporto, estrarre la spina di rete dell'elettrotensile! Pericolo di lesioni a causa di scosse elettriche e avvio accidentale dell'elettrotensile!

Lo spostamento del cavalletto di supporto da un locale all'altro deve essere effettuato da 2 persone mediante il sollevamento del piano del telaio (senza trascinarlo sul pavimento).

Per il trasporto sui veicoli, smontare l'elettrotensile.

Chiudere le gambe del telaio prima di trasportare il basamento.

Se il cavalletto di supporto viene trasportato con un autoveicolo, accertarsi che sia bloccato correttamente.

13. Smaltimento e riciclaggio

Avvertenze per l'imballaggio



Il materiale d'imballaggio è riciclabile. Si prega di smaltire gli imballaggi nel rispetto dell'ambiente.

La vostra amministrazione comunale o altri servizi cittadini vi possono fornire informazioni sulle opzioni di smaltimento dell'apparecchio non più in uso.

14. Certificato di garanzia

Gentili clienti,

I nostri prodotti sono soggetti ad un rigido controllo di qualità. Se l'apparecchio non dovesse tuttavia funzionare correttamente, ci scusiamo e vi preghiamo di rivolgervi al nostro servizio di assistenza clienti all'indirizzo indicato in questa scheda di garanzia. Siamo a vostra disposizione anche telefonicamente al numero del servizio assistenza sotto indicato. Per la rivendicazione dei diritti di garanzia vale quanto segue:

- Queste condizioni di garanzia regolano ulteriori prestazioni di garanzia. La presente garanzia non tocca i vostri diritti al ricorso di garanzia previsti dalla legge. Le nostre prestazioni di garanzia sono per voi gratuite.
- La prestazione di garanzia riguarda esclusivamente le anomalie riconducibili a difetti del materiale o di produzione ed è limitata all'eliminazione di queste anomalie o alla sostituzione dell'apparecchio. Tenete presente che i nostri apparecchi non sono stati costruiti per l'impiego professionale, artigianale o industriale. Un contratto di garanzia non viene concluso quando l'apparecchio viene usato in imprese commerciali, artigianali o industriali, o con attività equivalenti. Dalla nostra garanzia sono escluse inoltre le prestazioni di risarcimento per danni dovuti al trasporto o danni causati dalla mancata osservanza delle istruzioni per il montaggio o per installazione non corretta, dalla mancata osservanza delle istruzioni per l'uso (come per es. collegamento a tensione di rete o tipo di corrente non corretto), dall'uso improprio o illecito (come per es. sovraccarico dell'apparecchio o utilizzo di utensili o accessori non consentiti), dalla mancata osservanza delle norme di sicurezza e di manutenzione, dalla penetrazione di corpi estranei nell'apparecchio (come per es. sabbia, pietre o polvere), dall'impiego della forza o dall'influsso esterno (come per es. danni dovuti a caduta) e dall'usura normale e dovuta all'impiego.

Il diritti di garanzia decadono quando sono già effettuati interventi sull'apparecchio.

- Il periodo di garanzia è 3 anni e inizia alla data d'acquisto dell'apparecchio. I diritti di garanzia devono essere fatti valere prima della scadenza del periodo di garanzia, entro due settimane dopo avere accertato il difetto. È esclusa la rivendicazione di diritti di garanzia dopo la scadenza del relativo periodo. La riparazione o la sostituzione dell'apparecchio non comporta una proroga del periodo di garanzia e con questa prestazione per l'apparecchio o per pezzi di ricambio eventualmente installati non inizia un nuovo periodo di garanzia. Questo vale anche nel caso si ricorra ad un servizio sul posto.
- Per la rivendicazione dei vostri diritti di garanzia, vi preghiamo di rivolgervi all'indirizzo di assistenza sotto indicato. Se il reclamo perviene entro il periodo di garanzia, sarà messa a vostra disposizione una bolla di reso con la quale potrete restituire gratuitamente l'apparecchio difettoso. Indicate il motivo di reclamo nel modo più dettagliato possibile. Se il difetto dell'apparecchio rientra nella nostra prestazione di garanzia, ricevete l'apparecchio riparato o un apparecchio nuovo a stretto giro di posta.

Naturalmente effettuiamo a pagamento anche riparazioni sull'apparecchio che non rientrano o non rientrano più nella garanzia. A tale scopo inviate l'apparecchio all'indirizzo del servizio assistenza.

La prestazione in garanzia vale per difetti del materiale o di fabbricazione. Questa garanzia non si estende a componenti del prodotto esposti a normale logorio, che possono pertanto essere considerati come componenti soggetti a usura (esempio capacità della batteria, calcificazione, lampade, pneumatici, filtri, spazzole...). La garanzia non si estende altresì a danni che si verificano su componenti delicati (esempio interruttori, batterie, parti realizzate in vetro, schermi, accessori vari) nonché danni derivanti dal trasporto o altri incidenti.

Numero servizio assistenza (IT):

00800 4003 4003
(0,00 EUR/Min.)

Service-Hotline (CH):

00800 4003 4003
(0,00 €/Min.)

Indirizzo e-mail (IT):

service.IT@schepach.com

Service-Email (CH):

service.CH@schepach.com

Indirizzo servizio assistenza (IT):

TeleMarCom
Am Ziegelweiher 24
DE - 61130 Nidderau

Service-Adresse (CH):

Klaus-Häberling AG
Industriestraße 6
CH - 8610 Uster



Su www.lidl-service.com è possibile scaricare questo e molti altri manuali, video di prodotti e software di installazione.

Con il codice QR si accede direttamente alla pagina di assistenza di Lidl (www.lidl-service.com) ed è possibile consultare le istruzioni per l'uso desiderate inserendo il numero di articolo (IAN) 430069_2204.

1.	A készüléken található szimbólumok magyarázata	64
2.	Bevezetés.....	65
3.	A termék leírása (1 - 2. ábra).....	65
4.	Szállított elemek (2. ábra)	65
5.	Rendeltetésszerű használat	65
6.	Biztonsági utasítások.....	66
7.	Műszaki adatok	66
8.	Üzembe helyezés előtt	66
9.	Felépítés és kezelés.....	66
10.	Tisztítás és tárolás	67
11.	Karbantartás.....	67
12.	Szállítás.....	67
13.	Ártalmatlanítás és újrahasznosítás.....	67
14.	Jótállási tájékoztató.....	68
15.	Robbantott ábra	104

1. A készüléken található szimbólumok magyarázata



Üzembe helyezés előtt olvassa el és vegye figyelembe a kezelési útmutatót és a biztonsági utasításokat!

2. Bevezetés

Gyártó:

Scheppach GmbH

Günzburger Straße 69
D-89335 Ichenhausen

Kedves Ügyfelünk!

Sok örömet és sikert kívánunk új terméke használatához.

Megjegyzés:

E termék gyártója a hatályos termékfelelősségi törvény szerint nem felelős a terméken esett vagy a termék által okozott károkért a következő esetekben:

- szakszerűtlen kezelés,
- A kezelési útmutató be nem tartása,
- harmadik fél által végzett illetéktelen javítás,
- nem eredeti pótalkatrészek beépítése és cseréje,
- nem rendeltetésszerű használat.

Vegye figyelembe a következőket:

A szerelés és üzembe helyezés előtt olvassa el a kezelési útmutató teljes szövegét.

Kezelési útmutatókból megismerheti eszközét, és elsajátíthatja a rendeltetésszerű használatához szükséges ismereteket.

A kezelési útmutató fontos megjegyzéseket tartalmaz arról, hogyan dolgozhat az eszközzel biztonságosan, szakszerűen és gazdaságosan, hogyan kerülheti el a baleseteket, csökkentheti a javítási költségeket és az időkieséseket és növelheti a termék megbízhatóságát és élettartamát.

A jelen kezelési útmutató biztonsági utasításain és a felszerelt gép biztonsági utasításain túl feltétlenül tartsa be az országában az eszköz és a felszerelt elektromos szerszám üzemeltetésével kapcsolatosan érvényes előírásokat is.

A szennyeződés és nedvesség ellen műanyag tokba csomagolt kezelési útmutatót az eszköz közelében tárolja. Munkába állás előtt minden kezelő olvassa el, és gondosan tartsa be előírásait.

⚠ Figyelem

Az univerzális gép-tartószerkezet re felszerelt elektromos szerszámokra csak olyan személyek dolgozhatnak, akiket betanítottak az elektromos szerszám használatára, és megismertettek az előforduló veszélyforrásokkal. Tartsa be a kezelők minimális életkorára vonatkozó rendelkezést.

A jelen kezelési útmutató biztonsági rendelkezéseiben és országában a készülék üzemeltetésére vonatkozó előírásokon túl feltétlenül tartsa be az azonos kialakítású berendezések üzemeltetésére vonatkozó általánosan elismert műszaki szabályokat is.

Nem vállalunk felelősséget az olyan balesetekért vagy károkért, amelyek azért keletkeznek, mert nem vettük figyelembe a jelen útmutatót és a biztonsági utasításokat.

3. A termék leírása (1 - 2. ábra)

- A. Univerzális gép-tartószerkezet
- B. Tartókar
- C. Alsó állvány kihúzható szélesítője
- D. Állítható munkadarab támasztó
- E. Csavar
- F. Hézagoló alátét
- G. Biztosító alátét
- H. Anya
- I. Csillagmarkolatos csavar

4. Szállított elemek (2. ábra)

- 1 db univerzális gép-tartószerkezet (A)
- 2 db tartókar (B)
- 2 db kihúzható szélesítő az alsó állványhoz (C)
- 2 db állítható munkadarab támasztó (D)
- 4 db M6x60 csavar (E)
- 4 db 6 mm-es hézagoló alátét (F)
- 4 db 6 mm-es biztosító alátét (G)
- 4 db M6-os anya (H)
- 4 db csillagmarkolatos csavar (I)

5. Rendeltetészerű használat

Mindig vegye figyelembe az univerzális gépállvány rendeltetészerű használatát.

Az univerzális gépállványt olyan asztali készülékekkel való használatra tervezték, mint a fejező fűrészek, dekopírfűrészek, asztali körfűrészek stb.

Megfelelő rögzítőfuratok nélkül tilos az elektromos szerszámokat az univerzális gépállványra felszerelni, és nem üzemeltethető az univerzális gépállvánnyal együtt.

Az elektromos szerszámokat üzembe helyezés előtt szorosan össze kell csavarozni az univerzális gépállvánnyal.

Az univerzális gépállvány ezenkívül munkadarab-támasztóként szolgál a fejező fűrészekkel, asztali körfűrészekkel és ehhez hasonló elektromos szerszámokkal végzett munkák során.

A munkadarab maximális hossza 3 m.

A hosszú munkadarabok esetleges megbillenésének elkerülésére szükség esetén további munkadarab támasztókat (pl. görgős bak) kell alkalmazni.

Figyelem:

Ügyeljen a munkadarab biztonságos és billenésmentes megtámasztására!

Ne használja az univerzális gépállványt állványzatként vagy létraként. Győződjön meg arról, hogy minden fogantyú, anya és csavar a használat előtt meg lett húzva. A terméken használt elektromos szerszámok összmagassága nem haladhatja meg a 152 cm-t. A maximális terhelhetőség 150 kg. Gondoskodjon arról, hogy az univerzális gépállványt sík, szilárd és stabil talajra állítsa le.

Minden ettől eltérő használat nem rendeltetészerűnek minősül. Az ebből eredő károkért a gyártó nem felel; a kockázatot egyedül a használó viseli.

Kérjük, vegye figyelembe, hogy termékeinket rendeltetésük szerint nem kisipari, kéziipari vagy ipari használatra tervezték. A termékre semmilyen garanciát nem vállalunk, ha kisipari, kéziipari vagy ipari, valamint ezekkel egyenértékű tevékenységekhez használja.

6. Biztonsági utasítások

- Az univerzális gépállványt csak megfelelő elektromos számszámokkal együtt használja!
- **Minden egyes használat előtt vizsgálja meg az univerzális gépállványt, hogy az nem sérült-e meg.** Az elektromos számszámokat tilos sérült támasztókarokra/kereszttartókra felszerelni vagy azokon üzemeltetni.
- **Az elektromos számszámokat össze kell csavarozni a támasztókarokkal/kereszttartókkal, és rögzíteni kell azokat az univerzális gépállványon!**
- **Felállításakor mindig ügyeljen arra, hogy az univerzális gépállvány stabilan álljon.**
- Munkavégzés közben ügyeljen arra, hogy mindig természetes testhelyzetben és stabilan álljon.
- **Ne terhelje túl az univerzális gépállványt!** Kizárólag rendeltetés szerű célokra használja az univerzális gépállványt.
- Az alsó állvány felbillenésének elkerülése érdekében ügyeljen arra, hogy a teher oldalt ne lógjon az alsó állványon túlra.
- Az univerzális gépállvány átépítése, önkényes módosítása, illetve a nem engedélyezett alkatrészeket használata tilos.
- A zavarmentes működés biztosítása érdekében az univerzális gépállvány valamennyi részét, különösen a biztonsági berendezéseket helyesen kell felszerelni.
- **A gyermekeket tartsa távol az univerzális gépállványtól.** Az univerzális gépállványt illetéktelen személyek és gyermekek számára nem elérhető helyen tárolja.

⚠ Figyelem!

Elektromos számszámok és az univerzális gépállvány együttes használatakor az elektromos áramütés, valamint a sérülés- és tűzveszély elleni védelem érdekében tartsa be a gépre vonatkozó mindenkorai biztonsági intézkedéseket.

Olvasson el minden, a felszerelni és üzemeltetni kívánt elektromos számszámra vonatkozó utasítást, mielőtt az elektromos számszámot használatba venné.

A felszerelt elektromos számszámra vonatkozó biztonsági utasításokat is figyelembe kell venni.

Őrizze meg ezeket a biztonsági utasításokat.

Tartson be minden biztonsági utasítást. Amennyiben a biztonsági utasításokat figyelmen kívül hagyja, másokat is veszélyeztet.

7. Műszaki adatok

Méret..... 940 - 1985 x 635 x 825 - 935 mm
Asztalmagasság..... 780 mm
Bővítések magassága..... 825 - 935 mm
Támasztékok közötti távolság, min. / max. 940 - 1985 mm
Max. megengedett terhelés..... 150 kg
Tömeg..... kb. 8,6 kg

8. Üzembe helyezés előtt

Győződjön meg arról, hogy a termék nem sérült meg a szállítás során. A szállítási sérüléseket haladéktalanul jelentse annak a szállítványozónak, aki a szállítást végezte.

- Nyissa ki a csomagolást, és óvatosan vegye ki az univerzális gépállványt.
- Távolítsa el a csomagolóanyagot, valamint a csomagolási/ szállítási biztosítékokat (ha vannak).
- Ellenőrizze, hogy hiánytalan-e a szállítmány.
- Ellenőrizze, hogy nincsenek-e szállítási sérülések az univerzális gépállványon és a tartozékokon.
- Lehetőség szerint a jótállási idő leteltéig őrizze meg a csomagolást.

FIGYELEM

Az eszköz és a csomagolóanyag nem játékszer! Ne engedje, hogy a gyermekek a műanyag zacskókkal, fóliákkal és apró részekkel játszanak! Lenyelés és fulladás veszélye áll fenn!

9. Felépítés és kezelés

Az univerzális gépállvány nagyrészt össze van szerelve, Önnek csak a támasztókarokat, az alsó állvány kihúzható szélesítőit és a munkadarab-támasztókat kell felszerelnie az alábbiak szerint:

9.1 Az univerzális gépállvány felállítása (3 - 4. ábra)

1. Helyezze az univerzális gépállványt (A) a padlóra vagy egy műhelypadra oly módon, hogy az állványlábak (A.1) felfelé mutassanak.
2. Nyomja be a rugós csapot (K), és hajtsa ki az állványlábakat.
3. Ha a rugós csap (K) rögzült a tervezett helyzetben (J), akkor az állványláb reteszelve van.
4. Ismétlje meg ezt a folyamatot a az állvány többi lábán is.
5. Állítsa az univerzális gép-tartószerkezetet az állványlábakra.

9.2 Az alsó állvány kihúzható szélesítőinek felszerelése (5. ábra)

1. Dugja bele az alsó állvány mindkét kihúzható szélesítőjét (C) az állvány ágyába, és rögzítse őket a csillagmarkolat csavarokkal (I).

9.3 Támasztókarok felszerelése (6. ábra)

1. Rögzítse a támasztókarokat (B) az állvány ágyára oly módon, hogy a reteszfogantyút (B.2) felfelé húzva kireteszeleli, és nyomva tartja. A támasztókart (B) először az állvány ágyának hátsó oldalán (B.1) akassza be.
2. Eressze le az elülső oldalt az állvány ágyára, és engedje el a reteszfogantyút (B.2). Ezzel rögzíti a támasztókart (B) az állvány ágyára.
3. A leszerelés fordított sorrendben történik.

9.4 Munkadarab-támasztók felszerelése (7. ábra)

1. Dugja bele a munkadarab-támasztót (D) az állvány ágának felvevőjébe (L), és rögzítse a csillagmarkolatos csavarokkal (I).
2. A munkadarab-támasztó magassága a csillagmarkolatos csavarokkal (I) állítható.

9.5 Az asztali gép rögzítése (8. ábra)

Az univerzális gép-tartószerkezetre különböző asztali gépeket rögzíthet oly módon, hogy a támasztókarokat (B) saját gépe felvevő-furatának távolságához illeszti.

1. Helyezze az asztali gépet (pl. az aprítófűrész) a támasztókarokra (B).
2. Rögzítse az asztali gépet 4-4 db hatlapfejű csavarral (E), 4 alátéttel (F), 4 biztosító alátéttel (G) és 4 hatlapú anyával (H) a támasztókarokra.
3. A felszerelést követően húzza meg szorosan a csavarokat (E).
4. Rögzítse a támasztókarokat (B) az univerzális gépállványra felszerelt asztali géppel együtt a 9.3 pontban leírtak szerint.

Ha a gép lyukkiosztása nem fut párhuzamosan a támasztókarokkal (B), akkor a keresztartók használhatók adapterként. A keresztartók tartozékként rendelhetők (lásd a 11. fejezetet).

9.6 A munkadarab-támasztó használata munkadarab-ütközőként (9. ábra)

A munkadarab-támasztók (D) mindkét oldalukon beépített munkadarab-ütközőkkel (D.2) rendelkeznek, amelyek több faanyag fűrészeléskor azonos hosszban alkalmazhatók.

1. Oldja ki a csillagmarkolatos csavart (I) az univerzális gépállvány kívánt oldalán, és állítsa be úgy a munkadarab-támasztó (D) magasságát, hogy a munkadarab-támasztó (D.1) ugyanolyan magasságba kerüljön, mint a fűrész munkadarab-támasztója.
2. A munkadarab-támasztó vízszintes irányú eltolásához oldja ki a csillagmarkolatos csavart (I).
3. Állítsa be a fűrészlap és az ütközőfelület (D.2) közötti kívánt távolságot.
4. A beállítás rögzítéséhez ismét húzza meg a csillagmarkolatos csavarokat (I).

10. Tisztítás és tárolás

⚠ Figyelem!

Minden tisztítási és karbantartási munka kapcsolja ki a felszerelt elektromos szerszámot, és húzza ki a hálózati csatlakozót! Sérülésveszély!

10.1. Tisztítás

- Tartsa a lehető legnagyobb mértékben por- és szennyeződésmentesen az univerzális gépállványt. Egy tiszta kendővel súrolja le vagy alacsony nyomású sűrített levegővel fújja ki az univerzális gépállványt.
- Azt javasoljuk, hogy az univerzális gépállványt minden használat után tisztítsa meg.
- Rendszeresen tisztítsa meg az univerzális gépállványt nedves ronggyal és némi kenőszappannal. Ne használjon tisztító- vagy oldószereket, mivel ezek kikezdehetik az univerzális gépállvány műanyag alkatrészeit.

10.2 Tárolás

⚠ Figyelem!

Az univerzális gép-tartószerkezetet kizárólag száraz és jogszerűtlen személyek számára nem hozzáférhető környezetben tárolja.

11. Karbantartás

11.1 Pótalkatrész rendelése

Pótalkatrész rendelése esetén a következő adatokat kell megadni:

- A termék cikkszáma

Pótalkatrészek / Tartozékok

Keresztartó cikksz.: 7907100701

12. Szállítás

⚠ Figyelem!

Ne szállítsa, ha az elektromos szerszám működésben van.

Az univerzális gép-tartószerkezet szállítása előtt húzza ki a felszerelt elektromos szerszám hálózati csatlakozóját! Sérülésveszély áramütés és az elektromos szerszám véletlen elindulása által!

Az univerzális gép-tartószerkezetet egy adott helyiségen belül az állványág 2 személy általi megemelésével helyezheti át (a padlón húzni tilos)

Járművekben való szállításához az elektromos szerszámot le kell venni.

A szállításához hajlítsa be az állvány lábait.

Az univerzális gép-tartószerkezet gépjárművel végzett szállításánál gondoskodjon a rakomány megfelelő biztosításáról.

13. Ártalmatlanítás és újrahasznosítás

A csomagolásra vonatkozó megjegyzések



A csomagolóanyagok újrahasznosíthatók. Kérjük, ártalmatlanítsa a csomagolásokat környezetbarát módon.

Az elhasználdott készülék ártalmatlanítási lehetőségeiről a helyi önkormányzatnál tájékozódhat.

A termék megnevezése: Univerzális géppállvány	Gyártási szám: 430069_2204
A termék típusa: PUG 1550 A1	
A gyártó cégneve, címe, e-mail címe: Scheppach GmbH Günzburger Straße 69 DE-89335 Ichenhausen E-mail cím: (HU): service.HU@scheppach.com	Szerviz neve, címe, telefonszáma: ATISGEP Kft Szentesi út 100 HU - 5903 Orosháza Szerviz forródrót: 00800 4003 4003 (0,00 Ft./perc)
Az importáló/ forgalmazó neve és címe: Lidl Magyarország Kereskedelmi Bt., H-1037 Budapest, Rádl árok 6.	

1. A jótállási idő a Magyarország területén, Lidl Magyarország Kereskedelmi Bt. üzletében történt vásárlás napjától számított 1 év, amely jogvesztő. A jótállási idő a fogyasztó részére történő átadással, vagy ha az üzembe helyezést a forgalmazó, vagy annak megbízottja végzi, az üzembe helyezés napjával kezdődik.
2. A jótállási igény a jótállási jeggyel és/vagy a vásárlást igazoló blokkal érvényesíthető. A jótállási jegy szabálytalan kiállítása, vagy átadásának elmaradása nem érinti a jótállási kötelezettség-vállalás érvényességét. Kérjük, hogy a vásárlás tényének és időpontjának bizonyítására őrizze meg a pénztári fizetésnél kapott jótállási jegyet és a vásárlást igazoló blokkot.
3. A vásárlástól számított három munkanapon belül érvényesített csereigény esetén a forgalmazó köteles a terméket kicserélni, feltéve ha a hiba a rendeltetészerű használatot akadályozza. A jótállási jogokat a termék tulajdonosaként a fogyasztó érvényesítheti az áruházakban, valamint a jótállási tájékoztatóban feltüntetett szervizekben. (A magyar Polgári Törvénykönyv alapján fogyasztónak minősül a szakmája, önálló foglalkozása vagy üzleti tevékenysége körén kívül eljáró természetes személy.)
A jótállás ideje alatt a fogyasztó hibás teljesítés esetén kérheti a termék kijavítását, kicserélését, vagy ha a termék nem javítható vagy cserélhető, vagy az a forgalmazónak aránytalan többletköltséggel járna, illetve a fogyasztó kijavításhoz, kicseréléshez fűződő érdeke alapos ok miatt megszűnt, árleszállítást kérhet, vagy elállhat a szerződéstől és visszakérheti a vételárat. A kijavítás során a termékbe csak új alkatrész kerülhet beépítésre.
4. A fogyasztó a hiba felfedezése után a lehető legrövidebb időn belül köteles a hibát bejelenteni és a terméket a jótállási jogok érvényesítése céljából átadni. A hiba felfedezésétől számított két hónapon belül bejelentett jótállási igényt időben közöltnek kell tekinteni. A közlés elmaradásából eredő kárért a fogyasztó felelős. A jótállási igény érvényesíthetőségének határideje a termék, vagy fődarabjának kicserélése esetén a csere napján újraindul.
5. A rögzített bekötésű, illetve a 10 kg-nál súlyosabb, vagy tömegközlekedési eszközön nem szállítható terméket az üzemeltetés helyén kell megjavítani. Abban az esetben, ha a javítás a helyszínen nem végezhető el, a termék ki- és visszaszereléséről, valamint szállításáról a forgalmazónak kell gondoskodnia.
6. A jótállás nem áll fenn, ha a hiba a nem rendeltetészerű használatból, átalakításból, helytelen tárolásból, vagy a használati utasítástól eltérő kezelésből, vagy bármely a vásárlást követő behatásból fakad, vagy elemi kár okozta, és azt a forgalmazó, vagy a szerviz bizonyítja. A jótállás nem vonatkozik a mozgó kopó alkatrészek (világítótestek, gumibroncsok stb.) rendeltetészerű felhasználódására. A szerviz és a forgalmazó a kijavítás során nem felel a terméken a fogyasztó vagy harmadik személyek által tárolt adatokért vagy beállításokért.
7. Fogyasztói jogvita esetén a fogyasztó a megyei (fővárosi) kereskedelmi és iparkamarák mellett működő békéltető testület eljárását is kezdeményezheti.
A jótállás a fogyasztó törvényből eredő szavatossági jogait és azok érvényesíthetőségét nem érinti..



A www.lidl-service.com weboldalon lehetősége van ennek és még sok más ismertetőnek, termékvideónak és installációs szoftvernek a letöltésére.

A QR-kóddal közvetlenül a Lidl szervizoldalára jut (www.lidl-service.com), ahol a 430069_2204 cikkszám (IAN) megadásával megnyithatja a termék kezelési útmutatóját.

Kijavítást ellenőrző szelvény:

A jótállási igény bejelentésének időpontja:	A hiba oka:
Javításra átvétel időpontja:	A hiba javításának módja:
A fogyasztó részére történő visszaadás időpontja:	
A szerviz bélyegzője, kelt és aláírás:	

Kicserélést ellenőrző szelvény:

A jótállási igény bejelentésének időpontja:	
Kicserélés időpontja:	
A cserélő bolt bélyegzője, kelt és aláírás:	

1.	Obrazložitev simbolov na napravi	71
2.	Uvod	72
3.	Opis izdelka (sl. 1 -2).....	72
4.	Obseg dostave (sl. 2).....	72
5.	Namenska uporaba.....	72
6.	Varnostni napotki	73
7.	Tehnični podatki	73
8.	Pred zagonom.....	73
9.	Zgradba in upravljanje.....	73
10.	Čiščenje in skladiščenje	74
11.	Vzdrževanje	74
12.	Prevoz	74
13.	Odlaganje med odpadke in reciklaža	74
14.	Garancijski list	75
15.	Eksplozijska risba	104

1. Obrazložitev simbolov na napravi



Pred zagonom preberite navodila za uporabo in varnostne napotke ter jih upoštevajte!

2. Uvod

Proizvajalec:

Scheppach GmbH

Günzburger Straße 69
D-89335 Ichenhausen

Spoštovani kupec,

Želimo vam veliko veselja in uspeha pri delu z vašim novim izdelkom.

Napotek:

Proizvajalec tega izdelka skladno z veljavnim zakonom o odgovornosti za izdelke ne jamči za poškodbe na tem izdelku ali poškodbe s tem izdelkom, do katerih pride pri:

- nepravilnem ravnanju,
- Neupoštevanje navodil za uporabo,
- popravilih, ki jih izvedejo tretji, nepooblaščen strokovnjaki,
- vgraditvi neoriginalnih nadomestnih delov in zamenjava z njimi,
- nenamenski uporabi.

Upoštevajte naslednje:

Pred montažo in zagonom preberite celotno besedilo navodil za uporabo.

Ta navodila za uporabo omogočajo, da se lažje seznanite z napravo in izkoristite njene možnosti namenske uporabe.

Navodila za uporabo vsebujejo pomembne napotke o varnem, strokovnem in ekonomičnem delu z izdelkom, o izogibanju nevarnostim, prihranku stroškov za popravila, zmanjšanju časov izpada in povečanju zanesljivosti ter življenjske dobe naprave. Poleg varnostnih napotkov v teh navodilih za uporabo in varnostnih napotkov na montiranem stroju morate nujno upoštevati predpise svoje države, ki veljajo za uporabo naprave.

Navodila za uporabo shranite poleg naprave, ovita v plastični ovitek, tako da bodo zaščiteni pred umazanijo in vlago. Pred sprejemom dela mora vsaka upravljalna oseba prebrati in skrbno upoštevati omenjena navodila.

⚠ **Pozor**

Na električnem orodju, ki je montirano na univerzalnem podnožju stroja, lahko delajo samo osebe, ki so poučene o uporabi električnega orodja in o nevarnostih, ki so povezane s tem. Upoštevajte zahtevano najnižjo starost.

Poleg varnostnih napotkov iz teh navodil in posebnih predpisov vaše države morate pri uporabi identičnih naprav upoštevati tudi splošno veljavna tehnična pravila.

Ne prevzemamo nikakršne odgovornosti za nezgode in poškodbe, nastale zaradi neupoštevanja teh navodil in varnostnih napotkov.

3. Opis izdelka (sl. 1–2)

- A. Univerzalno podnožje stroja
- B. Naležna roka
- C. Izvlečna razširitev podnožja
- D. Nastavljiva naležna površina za obdelovance
- E. Vijak
- F. Podložka
- G. Varovalna podložka
- H. Matica
- I. Zvezdasti vijak

4. Obseg dostave (sl. 2)

- 1x univerzalno podnožje stroja (A)
- 2x naležna roka (B)
- 2x izvlečna razširitev podnožja (C)
- 2x nastavljiva podlaga za obdelovanec (D)
- 4x vijak M6x60 (E)
- 4x podložka 6 mm (F)
- 4x varovalna podložka 6 mm (G)
- 4x matica M6 (H)
- 4x zvezdasti vijak (I)

5. Namenska uporaba

Vedno upoštevajte namen uporabe svojega univerzalnega podnožja stroja.

Univerzalno podnožje stroja je zasnovano za uporabo z namiznimi napravami, kot so čelilne žage, dekupirne žage, namizne krožne žage itd.

Električna orodja brez prilegajočih pritrdilnih odprtin se ne sme montirati na univerzalno podnožje stroja in se jih ne sme uporabljati v povezavi z univerzalnim podnožjem stroja.

Električna orodja je treba pred zagonom dobro vijlačno povezati z univerzalnim podnožjem stroja.

Univerzalno podnožje stroja je poleg tega namenjeno kot podlaga za obdelovance pri delu s čelilnimi žagami, namiznimi krožnimi žagami itd.

Največja dolžina obdelovanca je 3 m.

Da bi se izognili možni prevrnitvi daljših obdelovancev je treba po potrebi uporabiti dodatne podporne elemente za obdelovance (npr. podstavek na kolesih).

Pozor:

Poskrbite za varno podlago za obdelovanec, da se ta ne bo prevrnil!

Univerzalnega podnožja stroja ne uporabljajte kot odra ali lestve. Pred uporabo se prepričajte, da so vsi ročaji, matice in vijaki dobro zategnjeni. Električno orodje na tem izdelku ne sme presežati skupne višine 152 cm. Največja nosilnost je 150 kg. Preverite, ali je univerzalno podnožje stroja na ravni, trdni in stabilni podlagi.

Vsaka vrsta uporabe, ki presega opisano, velja za nenamensko uporabo. Proizvajalec ne daje garancije za poškodbe, ki nastanejo kot posledica take uporabe; tveganje pri takih delih nosi izključno uporabnik.

Prosimo, upoštevajte, da naši izdelki namensko niso konstruirani za gospodarsko, obrtno ali industrijsko uporabo. Ne prevzemamo nobene odgovornosti, če izdelek uporabljate v gospodarskih, obrtnih ali industrijskih obratih ter podobnih dejavnostih.

6. Varnostni napotki

- Univerzalno podnožje stroja uporabljajte samo v povezavi z ustreznimi električnimi orodji!
- **Pred vsako uporabo preverite, ali je univerzalno podnožje stroja poškodovano.** Električnega orodja ne smete namestiti in uporabljati na poškodovanih nosilnih rokah/prečnih nosilcih.
- **Električna orodja je treba priviti na nosilne roke/ prečne nosilce in jih pritrditi na univerzalno podnožje stroja!**
- **Pri postavljanju vedno pazite, da bo univerzalno podnožje stroja stalo varno.**
- Pri delih vedno pazite na naravno in varno stojišče.
- **Ne preobremenite univerzalnega podnožja stroja!** Univerzalno podnožje stroja uporabljajte samo za namene, za katere je izdelano.
- Da preprečite, da bi se podnožje prekucnilo, pazite, da breme ne sega ob strani preko podnožja.
- Predelave in lastnoročne spremembe na univerzalnem podnožju stroja ter uporaba nedovoljenih delov so prepovedane.
- Vsi deli univerzalnega podnožja stroja, še posebej varnostne naprave, morajo biti nameščeni pravilno, da je zagotovljeno brezhibno delovanje orodja.
- **Otroci se ne smejo približevati univerzalnemu podnožju stroja.** Univerzalno podnožje stroja shranjujte zavarovano pred nepooblaščenimi osebami in otroci.

⚠ Pozor!

Za zaščito pred električnim udarom, poškodbami in nevarnostjo požara morate pri uporabi električnega orodja v povezavi z univerzalnim podnožjem stroja upoštevati varnostne ukrepe, ki veljajo za zadevni stroj.

Pred uporabo tega električnega orodja preberite vse napotke za električno orodje, ki ga želite namestiti in uporabljati.

Poleg tega upoštevajte varnostne napotke, ki veljajo za nameščeno električno napravo.

Te varnostne napotke skrbno shranite.

Upoštevajte vse varnostne napotke. Neupoštevanje varnostnih napotkov ogroža vas in druge.

7. Tehnični podatki

Velikost 940-1985 x 635 x 825-935 mm
Višina mize 780 mm
Višina razširitev 825-935 mm
Razdalja naležnih površin min./maks. 940-1985 mm
Maks. dovoljena nosilnost 150 kg
Teža pribl. 8,6 kg

8. Pred zagonom

Poskrbite, da se izdelek med transportom ne bo poškodoval. Poškodbe med transportom je treba takoj javiti špediterju, ki je prevzel pošiljko.

- Odprite embalažo in univerzalno podnožje stroja previdno vzemite ven.
- Odstranite embalažni material ter ovojna in transportna valovalna (če obstajajo).
- Preverite, ali je obseg dostave celovit.
- Preverite, ali so se univerzalno podnožje stroja in deli pribora poškodovali med transportom.
- Po možnosti embalažo shranite do pretoka garancijskega časa.

POZOR

Naprava in embalažni material nista otroški igrači! Otroci se ne smejo igrati s plastičnimi vrečkami, folijami in majhnimi deli! Obstaja nevarnost, da jih pogoltnejo in se z njimi zadušijo!

9. Zgradba in upravljanje

Univerzalno podnožje stroja je v večjem delu montiran, vam preostane le še montaža naležnih rok, izvlečnih razširitev podnožja in podlag za obdelovance, kot sledi:

9.1 Postavitev univerzalnega podnožja stroja (sl. 3-4)

1. Univerzalno podnožje stroja (A) položite na tla ali delovni pult tako, da bodo noge podnožja (A.1) usmerjene navzgor.
2. Pritisnite vzmetne zatiče (K) in razvijte noge ogrodja v smeri navzven.
3. Ko se vzmetni zatiči (K) zataknejo na predvidenem položaju (J), je noga ogrodja zaklenjena.
4. Ta postopek ponovite za ostale noge podnožja.
5. Univerzalno podnožje stroja postavite na noge podnožja.

9.2 Montaža izvlečne razširitve podnožja (sl. 5)

1. Obe izvlečni razširitvi podnožja (C) vstavite v posteljo ogrodja in ju fiksirajte z zvezdastima vijakoma (I).

9.3 Montaža naležne roke (slika 6)

1. Naležni roki (B) namestite na posteljo ogrodja, in sicer odklenite zaporni ročaj (B.2) tako, da ga obrnete navzgor in držite pritisnjenega. Naležno roko (B) najprej zataknete na zadnjo stran (B.1) postelje ogrodja.
2. Sprednjo stran spustite dol na posteljo ogrodja in spustite zaporni ročaj (B.2). Tako naležno roko (B) pritrdite na posteljo ogrodja.
3. Demontaža poteka v obratnem vrstnem redu.

9.4 Montaža podlag za obdelovance (sl. 7)

1. Podlago za obdelovanec (D) vstavite v sprejemno mesto (L) postelje ogrodja in jo fiksirajte z zvezdastima vijakoma (I).
2. Podlago za obdelovanec lahko z zvezdastima vijakoma (I) prilagajate po višini.

9.5 Pritrditev vašega namiznega stroja (sl. 8)

Na univerzalnem podnožju stroja lahko namestite različne namizne stroje, tako da naležne roke (B) prilagodite razdalji pritrdilnih lukenj na vašem stroju.

1. Namizni stroj (npr. čelilno žago) namestite na naležne roke (B).
2. Namizni stroj fiksirajte na naležne roke s po 4 šesterorobnimi vijaki (E), 4 podložkami (F), 4 varovalnimi podložkami (G) in 4 šesterorobnimi maticami (H).
3. Po montaži dobro zategnite vijake (E).
4. Naležni roki (B) skupaj z namiznim strojem fiksirajte na univerzalno podnožje stroja, kot je opisano v točki 9.3.

Če luknjice vašega stroja ne potekajo vzporedno glede na naležni roki (B), lahko kot adapter uporabite prečni nosilec. Prečne nosilce lahko naročite dodatno (glejte poglavje 11).

9.6 Uporaba podlage za obdelovanec kot omejevalnik za obdelovanec (sl. 9)

Podlagi za obdelovance (D) imata na obeh straneh vgrajena omejevalnika za obdelovance (D.2), ki ju je mogoče uporabiti pri žaganju več kosov lesa na enako dolžino.

1. Odvijte zvezdasti vijak (I) na zeleni strani univerzalnega podnožja stroja in nastavite višino podlage za obdelovanec (D) tako, da bo naležna površina (D.1) na isti višini kot podlaga za obdelovanec na žagi.
2. Za vodoravno pomikanje podlage za obdelovance odvijte zvezdasti vijak (I).
3. Nastavite zeleno razdaljo med žaginim listom in površino omejevalnika (D.2).
4. Nastavitev fiksirajte tako, da znova zategnete zvezdasti vijak (I).

10. Čiščenje in skladiščenje

⚠ Pozor!

Pred vsemi čiščenji in vzdrževalnimi deli morate izklopiti montirano električno napravo in odklopiti njen omrežni vtič! Nevarnost poškodb!

10.1 Čiščenje

- Na univerzalnem podnožju stroja mora biti čim manj prahu in umazanije. Univerzalno podnožje stroja zdrgnite s čisto krpo ali pa ga izpihajte s stisnjenim zrakom pod nizkim tlakom.
- Priporočamo, da univerzalno podnožje stroja očistite neposredno po vsaki uporabi.
- Univerzalno podnožje stroja redno čistite z vlažno krpo in malo mazalnega mila. Ne uporabljajte čistil ali topil, ker lahko poškodujejo plastične dele univerzalnega podnožja stroja.

10.2 Skladiščenje

⚠ Pozor!

Univerzalno podnožje stroja shranjujte samo v suhem okolju, ki ni dostopno nepooblaščenim osebam.

11. Vzdrževanje

11.1 Naročanje nadomestnih delov

Pri naročanju nadomestnih delov morate navesti naslednje podatke:

- Številka izdelka

Nadomestni deli/oprema

Prečni nosilec – št. izdelka: 7907100701

12. Prevoz

⚠ Pozor!

Transporta ne izvajajte, kadar električno orodje deluje.

Pred transportom univerzalnega podnožja stroja izvlecite omrežni vtič montiranega električnega orodja! Nevarnost poškodb zaradi električnih udarov in nenamernega zagona električnega orodja!

Za prestavljanje univerzalnega podnožja stroja po prostorih sta potrebni 2 osebi, ki ga lahko dvigujeta za posteljo podnožja (ne vlecite ga po tleh.)

Pri transportiranju v vozilih je treba sneti električno orodje.

Za prevoz zložite noge ogrodja navznoter.

Pri transportu univerzalnega podnožja stroja v motornih vozilih poskrbite, da bo tovor dobro zavarovan.

13. Odlaganje med odpadke in reciklaža

Napotki za embalažo



Embalažne materiale je mogoče reciklirati. Embalažo zavrzite okolju prijazno.

Več informacij o odlaganju iztrošene naprave med odpadke izveste pri lokalni skupnosti ali občinski upravi.

14. Garancijski list

Proizvajalec:

Scheppach GmbH
Günzburger Straße 69
DE-89335 Ichenhausen

Pooblaščen serviser (SI):

Sbay d.o.o.
Veliko Mlačevo 59b
SI - 1290 Grosuplje

Telefonska št. servisa (SI):

00800 4003 4003
(0,00 €/Min.)

E-poštni naslov (SI):

service.SI@scheppach.com

Garancijski list

1. S tem garancijskim listom Scheppach GmbH jamčimo, da bo izdelek v garancijskem roku ob normalni in pravilni uporabi brezhibno deloval in se zavezujemo, da bomo ob izpolnjenih spodaj navedenih pogojih odpravili morebitne pomanjkljivosti in okvare zaradi napak v materialu ali izdelavi oziroma po svoji presoji izdelek zamenjali ali vrnili kupnino.
2. Garancija je veljavna na ozemlju Republike Slovenije.
3. Garancijski rok za proizvod je 3 od datuma izročitve blaga. Datum izročitve blaga je razviden iz računa.
4. Kupec je dolžan okvaro javiti pooblaščenemu servisu oziroma se informirati o nadaljnjih postopkih na zgoraj navedeni telefonski številki. Svetujemo vam, da pred tem natančno preberete navodila o sestavi in uporabi izdelka.
5. Kupec je dolžan pooblaščenemu servisu predložiti garancijski list in račun, kot potrjuje in dokazuje o nakupu ter dnevu izročitve blaga.
6. V primeru, da proizvod popravlja nepooblaščen servis ali oseba, kupec ne more uveljavljati zahtevkov iz te garancije.
7. Vzroki za okvaro oziroma nedelovanje izdelka morajo biti lastnosti stvari same in ne vzroki, ki so zunaj proizvajalčeve oziroma prodajalčeve sfere. Kupec ne more uveljavljati zahtevkov iz te garancije, če se ni držal priloženih navodil za sestavo in uporabo izdelka ali če je izdelek kakorkoli spremenjen ali nepravilno vzdrževan.
8. Jamčimo servis in rezervne dele še 3 leta po preteku garancijskega roka.
9. Obrabni deli oz. potrošni material so izvzeti iz garancije.
10. Vsi potrebni podatki za uveljavljanje garancije se nahajajo na dveh ločenih dokumentih (garancijski list, račun).
11. Ta garancija proizvajalca ne izključuje pravic potrošnika, ki izhajajo iz odgovornosti prodajalca za napake na blagu.

Prodajalec:

Lidl Slovenija d.o.o. k.d., Pod lipami 1, SI-1218 Komenda



S spletne strani www.lidl-service.com si lahko prenesete ostale priročnike, videoposnetke o izdelkih in namestitveno programsko opremo.

S kodo QR neposredno odprete Lidlovo storitveno spletno stran (www.lidl-service.com), kjer lahko z vnosom številke izdelka (IAN) 430069_2204 odprete ustrezna navodila za uporabo.

1.	Objašnjenje simbola na uređaju.....	77
2.	Uvod.....	78
3.	Opis proizvoda (sl. 1 - 2).....	78
4.	Opseg isporuke (sl. 2).....	78
5.	Namjenska uporaba.....	78
6.	Sigurnosne napomene.....	78
7.	Tehnički podatci.....	79
8.	Prije stavljanja u pogon.....	79
9.	Montiranje i rukovanje.....	79
10.	Čišćenje i skladištenje.....	80
11.	Održavanje.....	80
12.	Transport.....	80
13.	Zbrinjavanje i recikliranje.....	80
14.	Jamstveni certifikat.....	81
15.	Povećani crtež.....	104

1. Objašnjenje simbola na uređaju



Prije stavljanja u pogon pročitajte i poštujujte priručnik za rukovanje i sigurnosne napomene!

2. Uvod

Proizvođač:

Scheppach GmbH
Günzburger Straße 69
D-89335 Ichenhausen

Poštovani kupci,

Želimo vam mnogo zadovoljstva i uspjeha prilikom rada s novim proizvodom.

Napomena:

Prema važećem njemačkom Zakonu o odgovornosti za proizvode, proizvođač ovog proizvoda ne odgovara za štete koje nastanu na ovom proizvodu ili koje ovaj proizvod uzrokuje:

- nestručnim rukovanjem
- Nepridržavanje priručnika za uporabu,
- popravcima koje obave neovlašteni stručnjaci
- montažom i zamjenom neoriginalnih rezervnih dijelova
- nenamjenskom uporabom.

Vodite računa o sljedećem:

Prije montaže i stavljanja u pogon pročitajte cjelokupan tekst priručnika za uporabu.

Ovaj priručnik za uporabu treba vam olakšati upoznavanje sa spravom i njezinim namjenskim mogućnostima uporabe.

Priručnik za uporabu sadržava važne napomene za siguran, ispravan i učinkovit rad sa spravom te za izbjegavanje opasnosti, smanjivanje troškova popravka i prekida rada te povećavanje pouzdanosti i vijeka trajanja proizvoda.

Osim sigurnosnih napomena iz ovog priručnika za uporabu i sigurnosnih napomena montiranog stroja morate se svakako pridržavati nacionalnih propisa koji se odnose na rad ove naprave i montiranog električnog alata.

Čuvajte priručnik za uporabu u blizini sprave, zaštićenog od prljavštine i vlage u plastičnoj vrećici. Prije početka rada svi rukovatelji moraju pročitati i pozorno se pridržavati ovog priručnika.

⚠ Pozor

Na električnom alatu montiranom na univerzalnom postolju stroja smiju raditi samo osobe koje su podučene u uporabi električnog alata i upućene u opasnosti koje su povezane s njegovom uporabom. Strojem smiju rukovati samo osobe odgovarajuće minimalne dobi.

Osim sigurnosnih napomena sadržanih u ovom priručniku za uporabu i posebnih nacionalnih propisa valja se pridržavati i općeprihvaćenih tehničkih pravila za rad konstrukcijski identičnih naprava. Ne preuzimamo odgovornost za nezgode ili štete koje nastanu zbog nepridržavanja ovog priručnika i sigurnosnih napomena.

3. Opis proizvoda (sl. 1 - 2)

- Univerzalno strojno postolje
- Podložni krak
- Izvlačivo proširenje postolja
- Prilagodljivi oslonac izradaka
- Vijak
- Podložna pločica
- Sigurnosna pločica
- Matica
- Vijak sa zvjezdastom ručkom

4. Opseg isporuke (sl. 2)

- 1x univerzalno strojno postolje (A)
- 2x podložni krak (B)
- 2x izvlačivo proširenje postolja (C)
- 2x prilagodljivi oslonac izratka (D)
- 4x vijak M6x60 (E)
- 4x podložna pločica 6 mm (F)
- 4x sigurnosna pločica 6 mm (G)
- 4x matica M6 (H)
- 4x vijak sa zvjezdastom ručkom (I)

5. Namjenska uporaba

Uvijek se pridržavajte namjenske uporabe univerzalnog postolja stroja.

Univerzalno strojno postolje konstruirano je za uporabu sa stolnim uređajima kao što su nagibne pile, ubodne pile, stolne kružne pile itd.

Električne alate bez prikladnih pričvrstnih provrta nije dopušteno montirati na univerzalno strojno postolje i nije dopušteno rabiti u kombinaciji s univerzalnim strojnim postoljem.

Električne alate potrebno je prije stavljanja u pogon čvrsto vijčano spojiti s univerzalnim strojnim postoljem.

Univerzalno postolje stroja isto služi kao oslonac izratka prilikom rada s presječnim pilama, stolnim kružnim pilama i drugim električnim alatima.

Maksimalna duljina izratka je 3 m.

Kako bi se izbjeglo eventualno naginjanje dugih izradaka, po potrebi valja uporabiti dodatne potpornje izradaka (npr. valjkasti stalak).

Pozor:

Pazite na to da je oslonac izratka siguran i da nije nagnut!

Ne rabite univerzalno strojno postolje kao skelu ili ljestve. Prije uporabe pobrinite se za to da su sve ručke, matice i vijci pritegnuti. Električni alati na ovom proizvodu ne smiju prekoračiti ukupnu visinu od 152 cm. Maksimalna nosivost je 150 kg. Pobrinite se za to da univerzalno strojno postolje stoji na ravnoj, čvrstoj i stabilnoj podlozi.

Svaka uporaba koja odstupa od gore navedene smatra se nenamjenskom. Proizvođač neće odgovarati za štete nastale takvom uporabom; rizik snosi isključivo korisnik.

Molimo imajte na umu da naši proizvodi namjenski nisu konstruirani za komercijalnu, obrtničku ili industrijsku uporabu. Ne preuzimamo odgovornost ako se proizvod rabi u komercijalnim, obrtničkim ili industrijskim pogonima te za srodne postupke.

6. Sigurnosne napomene

- Rabite univerzalno strojno postolje samo u kombinaciji s prikladnim električnim alatima!
- **Prije svake uporabe provjerite postoje li oštećenja na univerzalnom strojnom postolju.** Električne alate nije dopušteno montirati i rabiti na oštećenim podložnim krakovima/poprečnim nosačima.

- **Električne alate potrebno je vijčano spojiti s podložnim krakovima/poprečnim nosačima i osigurati na univerzalnom strojnom postolju!**
- **Prilikom postavljanja uvijek vodite računa o stabilnosti univerzalnog strojnog postolja.**
- Prilikom rada uvijek zauzmite prirodan i siguran položaj tijela.
- **Ne preopterećujte univerzalno strojno postolje!**
Rabite univerzalno strojno postolje samo za svrhe za koje je ono konstruirano.
- Kako biste spriječili naginjanje postolja, vodite računa o tome da teret ne strši bočno izvan postolja.
- Prepravci, neovlaštene izmjene na univerzalnom strojnom postolju i uporaba neodobrenih dijelova su zabranjeni.
- Svi dijelovi univerzalnog strojnog postolja, a naročito sigurnosne naprave, moraju biti ispravno montirani kako bi se zajamčio ispravan rad.
- **Djecu je potrebno držati dalje od univerzalnog postolja stroja.** Čuvajte univerzalno strojno postolje na sigurnom mjestu nepristupačnom neovlaštenim osobama i djeci.

⚠ Pozor!

Prilikom uporabe električnih alata u kombinaciji s univerzalnim strojnim postoljem, radi zaštite od električnog udara, opasnosti od ozljeda i požara valja se pridržavati odgovarajućih sigurnosnih mjera u vezi sa strojevima.

Pročitajte sve upute električnog alata koji želite montirati i rabiti prije uporabe tog električnog alata.

Također se valja pridržavati sigurnosnih napomena montiranog električnog uređaja.

Spremite ove sigurnosne napomene na sigurno mjesto.

Pridržavajte se svih sigurnosnih napomena. U slučaju nepridržavanja sigurnosnih napomena ugrožavate sebe i druge.

7. Tehnički podatci

Veličina 940 - 1985 x 635 x 825 - 935 mm
 Visina stola..... 780 mm
 Visina proširenja..... 825 - 935 mm
 Razmak oslonaca min. / maks..... 940 - 1985 mm
 Maks. dopuštena nosivost 150 kg
 Masa.....cca 8,6 kg

8. Prije stavljanja u pogon

Pobrinite se za to da se proizvod tijekom transporta nije oštetio. Štete kod transporta potrebno je odmah prijaviti otpremniku koji je obavio dostavu.

- Otvorite pakiranje i oprezno izvadite univerzalno strojno postolje.
- Uklonite ambalažni materijal te ambalažne i transportne osigurače (ako postoje).
- Provjerite je li isporučena oprema kompletna.
- Provjerite postoje li na univerzalnom strojnom postolju i priboru štete kod transporta.

- Sačuvajte pakiranje po mogućnosti do isteka jamstvenog razdoblja.

POZOR

Sprava i ambalažni materijali nisu dječja igračka! Djeca se ne smiju igrati plastičnim vrećicama, folijama i malim dijelovima! Postoji opasnost od gutanja i gušenja!

9. Montiranje i rukovanje

Univerzalno strojno postolje najvećim je dijelom montirano, morate montirati samo podložne krakove, izvlačiva proširenja postolja i oslonce izratka:

9.1 Postavljanje univerzalnog postolja stroja (sl. 3 - 4)

1. Položite univerzalno strojno postolje (A) na pod ili radni stol tako da su noge postolja (A.1) okrenute prema gore.
2. Pritisnite opružni svornjak (K) i preklopite noge postolja prema van.
3. Kada se opružni svornjak (K) uglavi u za to predviđen položaj (J), noga postolja je blokirana.
4. Ponovite ovaj postupak za preostale noge postolja.
5. Postavite univerzalno strojno postolje na noge postolja.

9.2 Montiranje izvlačivih proširenja postolja (sl. 5)

1. Nataknite oba izvlačiva proširenja postolja (C) u ležište postolja i fiksirajte ih s pomoću vijaka sa zvjezdastom ručkom (I).

9.3 Montiranje podložnih krakova (sl. 6)

1. Postavite podložne krakove (B) na ležište postolja tako da zapornu ručku (B.2) radi deblokiranja povučete prema gore i držite je pritisnutu. Najprije zakvačite podložni krak (B) na stražnju stranu (B.1) ležišta postolja.
2. Spustite prednju stranu na ležište postolja i pustite zapornu ručku (B.2). Time se podložni krak (B) fiksira na ležištu postolja.
3. Demontaža se obavlja obrnutim redoslijedom.

9.4 Montiranje oslonaca izratka (sl. 7)

1. Nataknite oslonac izratka (D) u zahvatnik (L) ležišta postolja i fiksirajte ih s pomoću vijaka sa zvjezdastom ručkom (I).
2. Oslonac izratka moguće je namjestiti po visini s pomoću vijaka sa zvjezdastom ručkom (I).

9.5 Pričvršćivanje stolnog stroja (sl. 8)

Na univerzalnom strojnom postolju moguće je pričvrstiti razne stolne strojeve prilagođavanjem podložnih krakova (B) razmaku prihvatnih provrta stroja.

1. Postavite stolni stroj (npr. nagibnu pilu) na podložne krakove (B).
2. Fiksirajte stolni stroj s po 4 vijaka sa šesterostranom glavom (E), 4 podložne pločice (F), 4 sigurnosne pločice (G) i 4 šesterostrane matice (H) na podložne krakove.
3. Nakon montaže čvrsto pritegnite vijke (E).
4. Fiksirajte podložne krakove (B) s montiranim stolnim strojem na univerzalno strojno postolje kao što je opisano u točki 9.3.

Ako obrazac rupa na stroju nije paralelan s podložnim krakovima (B), možete uporabiti poprečne nosače. Poprečne nosače možete naručiti kao pribor (vidi poglavlje 11).

9.6 Uporaba oslonca izratka kao graničnika izratka (sl. 9)

Oslonci izradaka (D) na obje strane imaju ugrađene graničnike izradaka (D.2) koje je moguće uporabiti prilikom piljenja više komada drva na istu duljinu.

1. Otvorite vijak sa zvjezdastom ručkom (I) na željenoj strani univerzalnog strojnog postolja i namjestite visinu oslonca izratka (D) tako da podložna ploha (D.1) bude na istoj visini kao i oslonac izratka pile.
2. Otpustite vijak sa zvjezdastom ručkom (I) kako biste oslonac izratka pomaknuli vodoravno.
3. Namjestite željeni razmak između lista pile i podložne plohe (D.2).
4. Fiksirajte namještanje tako da ponovno pritegnete vijke sa zvjezdastom ručkom (I).

10. Čišćenje i skladištenje

⚠ Pozor!

Prije svih radova čišćenja i održavanja montirani električni uređaj valja isključiti, a mrežni utikač izvući! Opasnost od ozljeda!

10.1 Čišćenje

- Čistite univerzalno strojno postolje što je više moguće od prašine i prljavštine. Očistite univerzalno strojno postolje čistom krpom ili ga ispušite niskotlačnim stlačenim zrakom.
- Preporučujemo da univerzalno strojno postolje očistite neposredno nakon svake uporabe.
- Univerzalno strojno postolje redovito čistite vlažnom krpom s malo mazivog sapuna. Ne rabite sredstva za čišćenje ili otapala jer bi ona mogla oštetiti plastične dijelove univerzalnog strojnog postolja.

10.2 Skladištenje

⚠ Pozor!

Čuvajte univerzalno postolje stroja samo u suhoj okolini nepristupačnoj neovlaštenim osobama.

11. Održavanje

11.1 Naručivanje rezervnih dijelova

Prilikom naručivanja rezervnih dijelova trebali biste navesti sljedeće informacije:

- Broj artikla proizvoda

Rezervni dijelovi / pribor

Poprečni nosač - br. artikla: 7907100701

12. Transport

⚠ Pozor!

Ne transportirajte kada električni alat radi.

Prije transportiranja univerzalnog strojnog postolja izvucite mrežni utikač montiranog električnog alata! Opasnost od ozljeda zbog strujnih udara i slučajnog pokretanja električnog alata!

Za premještanje univerzalnog strojnog postolja unutar prostorija potrebne su 2 osobe koje ga moraju podignuti za ležište postolja (ne povlačiti po podu).

Radi transporta u vozilima valja demontirati električni alat.

Sklopite noge postolja radi transporta.

Prilikom transportiranja univerzalnog strojnog postolja u motornim vozilima dobro osigurajte teret.

13. Zbrinjavanje i recikliranje

Napomene o ambalaži



Ambalažni materijali mogu se reciklirati. Molimo zbrinite ambalažu na ekološki način.

O mogućnostima zbrinjavanja starog uređaja raspitajte se kod mjerodavne općinske ili gradske službe.

14. Jamstveni certifikat

Poštovani kupci,

Naši proizvodi podliježu strogoj kontroli kvalitete. Ako unatoč tome ovaj uređaj ne funkcionira ispravno, vrlo nam je žao zbog toga i molimo vas da se obratite na adresu navedenu na ovoj jamstvenoj kartici. Rado ćemo vam pomoći i telefonski na dolje navedeni telefonski broj servisne službe. Za ostvarivanje jamstvenih zahtjeva vrijedi sljedeće:

- Ovi jamstveni uvjeti reguliraju dodatne jamstvene usluge. Ovo jamstvo ne umanjuje vaše zakonske jamstvene zahtjeve. Naše jamstvene usluge za vas su besplatne.
- Jamstvo obuhvaća isključivo nedostatke u materijalu ili proizvodnji i ograničene su na otklanjanje tih nedostataka ili na zamjenu uređaja. Imajte na umu da naši uređaji namjenski nisu konstruirani za gospodarsku, obrtničku ili industrijsku uporabu. Jamstveni ugovor stoga prestaje vrijediti ako se uređaj rabi u gospodarskim, obrtničkim ili industrijskim pogonima te za srodne postupke. Naše jamstvo nadalje ne obuhvaća kompenzacije za transportne štete, štete nastale nepoštivanjem priručnika za montažu ili neispravnom montažom, nepoštivanjem priručnika za uporabu (npr. priključivanjem na pogrešan napon ili na pogrešnu jakost struje), zlouporabom ili pogrešnom uporabom (npr. preopterećivanjem uređaja ili uporabom nedopuštenih montažnih alata ili pribora), nepoštivanjem propisa za održavanje i sigurnost, prodiranjem stranih tijela u uređaj (npr. pijeska, kamenja ili prašine), primjenom sile ili vanjskim utjecajima (npr. štete zbog pada s visine) te uobičajenim habanjem koje nastaje tijekom uporabe.

Jamstveni zahtjevi prestaju vrijediti ako se na uređaju poduzmu neodobreni zahvati.

- Jamstveno razdoblje traje 3 godine i započinje s datumom kupnje uređaja. Jamstvene zahtjeve valja uputiti najkasnije dva tjedna prije isteka jamstvenog razdoblja nakon otkrivanja nedostataka.
 - (1) U slučaju manjeg popravka jamstveni rok se produljuje onoliko koliko je kupac bio lišen uporabe stvari.
 - (2) Međutim, kad je zbog neispravnosti stvari izvršena njezina zamjena ili njezin bitni popravak, jamstveni rok počinje teći ponovno od zamjene, odnosno od vraćanja popravljene stvari.
 - (3) Ako je zamijenjen ili bitno popravljen samo neki dio stvari, jamstveni rok počinje teći ponovno samo za taj dio.
- Ostvarivanje jamstvenih zahtjeva nakon isteka jamstvenog razdoblja je isključeno.
- Radi ostvarivanja jamstvenog zahtjeva molimo obratite se na dolje navedenu adresu. Ako reklamaciju uputite unutar garancijskog razdoblja, poslat ćemo vam povratnicu s pomoću koje nam možete besplatno vratiti svoj neispravan uređaj. Što točnije opišite razlog reklamacije. Ako je nedostatak uređaja obuhvaćen našim jamstvom, odmah ćete dobiti natrag popravljen ili nov uređaj.

Naravno da ćemo nedostatke uređaja koji nisu obuhvaćeni jamstvom ili za koje je jamstvo isteklo rado otkloniti uz naknadu troškova. U tu svrhu pošaljite uređaj našem servisnoj službi.

Usluga-Hotline (HR):

00800 4003 4003

(0,00 €/Min.)

Usluga-Email (HR):

service.HR@schepach.com

Usluga-Adresa (HR):

Microtec sistemi d.o.o

Ilirska 33

HR - 10000 Zagreb / Croatia



Na stranici www.lidl-service.com možete preuzeti ovaj i mnogo drugih priručnika, filmova o proizvodima i instalacijski softver.

S pomoću QR koda izravno prelazite na stranicu Lidl Service (www.lidl-service.com) i unošenjem broja artikla (IAN) 430069_2204 možete otvoriti svoj priručnik za uporabu.

1. Explicitarea simbolurilor de pe aparat	83
2. Introducere	84
3. Descrierea produsului (fig. 1 - 2).....	84
4. Pachetul de livrare (fig. 2)	84
5. Utilizarea conformă cu destinația	84
6. Indicații de securitate.....	85
7. Date tehnice	85
8. Înainte de punerea în funcțiune	85
9. Structura și operarea	85
10. Curățarea și depozitarea	86
11. Întreținerea curentă	86
12. Transportul	86
13. Eliminarea ca deșeu și revalorificarea.....	86
14. Certificatul de garanție	87
15. Vedere explodată	104

1. Explicarea simbolurilor de pe aparat



Înainte de punerea în funcțiune citiți și țineți cont de manualul de utilizare și de indicațiile de securitate!

2. Introducere

Producător:

Scheppach GmbH
Günzburger Straße 69
D-89335 Ichenhausen

Stimate client,

Vă dorim să aveți multe satisfacții și mult succes în lucrul cu noul dumneavoastră produs.

Indicație:

Conform legii privind garantarea produselor, producătorul acestui produs nu răspunde pentru deteriorările apărute la acest produs sau din cauza acestui produs în caz de:

- manevrare improprie,
- Nerespectarea manualului de utilizare,
- reparații executate de terțe persoane, specialiști neautorizați,
- montare și schimbare a altor piese de schimb decât cele originale,
- utilizare neconformă cu destinația.

Acordați atenție:

Înainte de montajul și punerea în funcțiune citiți întregul text al manualului de utilizare.

Acest manual de utilizare are rolul de a vă facilita cunoașterea dispozitivului dumneavoastră și utilizarea posibilităților aplicative ale acestuia conforme cu destinația.

Manualul de utilizare conține indicații importante privind modul de lucru sigur, în conformitate cu prescripțiile și economic cu dispozitivul și cum să evitați pericolele, să economisiți costuri de reparație, să micșorați timpul de ieșire din funcțiune și să măriti fiabilitatea și durata de serviciu a produsului.

Suplimentar față de indicațiile privind securitatea din aceste instrucțiuni de utilizare ale mașinii montate trebuie să respectați neapărat prescripțiile valabile în țara dumneavoastră cu privire la exploatarea dispozitivului și a sculei electrice montate.

Păstrați manualul de utilizare într-o husă de plastic protejat de murdărie și umiditate, la dispozitiv. Acestea trebuie citite de personalul de operare înainte de începerea lucrului și respectate riguros.

⚠ Atenție

La sculele electrice montate pe cadrul universal al mașinii au permisiunea să lucreze numai persoane care sunt instruite privitor la utilizarea sculei electrice și care sunt informate despre pericolele legate de aceasta. Respectați vârsta minimă necesară.

În afară de indicațiile privind securitatea cuprinse în această instrucțiune de utilizare și prevederile speciale ale țării dumneavoastră, trebuie respectate regulamentele tehnice general recunoscute pentru exploatarea dispozitivelor de acest tip constructiv.

Nu ne asumăm răspunderea pentru accidente sau pagube produse prin nerespectarea acestui manual și a indicațiilor de securitate.

3. Descrierea produsului (fig. 1 - 2)

- A. Cadru universal pentru mașini
- B. Braț de reazem
- C. Extensie demontabilă a cadrului
- D. Suport reglabil piesă
- E. Șurub
- F. Șaibă de adaos
- G. Șaibă de siguranță
- H. Piuliță
- I. Șurub de mâner în stea

4. Pachetul de livrare (fig. 2)

- 1 x Cadru universal pentru mașini (A)
- 2 x Braț de reazem (B)
- 2 x extensie demontabilă a cadrului (C)
- 2x Suport reglabil pentru piesă (D)
- 4 x șurub M6x60 (E)
- 4 x șaibă de adaos 6 mm (F)
- 4 x șaibă de siguranță 6 mm (G)
- 4 x piuliță M6 (H)
- 4 x șurub mâner în stea (I)

5. Utilizarea conformă cu destinația

Respectați întotdeauna utilizarea în conformitate cu destinația a cadrului universal al mașinii.

Cadru universal pentru mașini este conceput pentru utilizarea cu aparate de așezat pe masă, cum ar fi ferăstrău de retezat bușteni, ferăstrău de decupat, ferăstrău circular de masă, etc.

Sculele electrice fără orificii de fixare adecvate nu este permis să fie montate pe cadrul universal pentru mașini și nu vor fi exploatate în combinație cu cadrul universal pentru mașini.

Sculele electrice trebuie să fie înșurubate strâns cu cadrul universal pentru mașini înaintea punerii în funcțiune.

În plus, cadrul universal al mașinii servește ca suport pentru piesă la lucrul cu ferăstrău de rețezare bușteni, ferăstrău circular cu masă și alte scule electrice.

Lungimea maximă a piesei de lucru este de 3 m.

Pentru a evita o eventuală basculare a pieselor de lucru mai lungi, trebuie să se utilizeze, dacă este necesar, suporturi suplimentare pentru piesă (de ex. un stativ de role).

Atenție:

Aveți grijă la un suport sigur și fără răsturnare al piesei!

Nu utilizați cadrul universal pentru mașini ca schelă sau scară. Asigurați-vă că toate mânerele, piulițele și șuruburile sunt strânse înainte de utilizare. Nu este permis ca sculele electrice să depășească o înălțime totală de 152 cm la acest produs. Sarcina portantă maximă este 150 kg. Asigurați-vă că cadrul universal pentru mașini stă pe o suprafață netedă, fixă și stabilă.

Orice altă utilizare este considerată neconformă cu destinația. Pentru prejudicii rezultate din aceste situații, producătorul nu își asumă răspunderea; riscul este suportat exclusiv de utilizator.

Vă rugăm să aveți în vedere că produsele noastre nu au fost construite având ca destinație exploatarea profesională sau industrială. Nu preluăm garanția dacă produsul este utilizat în regim profesional sau industrial, precum și la activități la fel de solicitante.

6. Indicații de securitate

- Utilizați cadrul universal pentru mașini numai în combinație cu scule electrice adecvate!
- **Verificați cadrul universal pentru mașini înainte de fiecare utilizare cu privire la deteriorări.** Nu este permisă montarea sau exploatarea sculelor electrice pe brațe de reazem/traverse deteriorate.
- **Sculele electrice trebuie să fie înșurubate cu brațele de reazem/traversele și trebuie să fie asigurate pe cadrul universal pentru mașini!**
- **La asamblare fiți întotdeauna atenți la o poziție sigură a cadrului universal pentru mașini.**
- În timpul lucrului fiți întotdeauna atenți la o poziție naturală și sigură.
- **Nu suprasolicitați cadrul universal pentru mașini!** Utilizați cadrul universal pentru mașini numai pentru scopul, pentru care acesta este proiectat.
- Pentru a evita bascularea cadrului inferior, fiți atenți ca sarcina să nu iasă în lateral, peste cadrul inferior.
- Sunt interzise transformări, modificări pe propria răspundere la cadrul universal pentru mașini, precum și utilizarea de piese neautorizate.
- Toate piesele cadrului universal pentru mașini, în special dispozitivele de siguranță trebuie să fie montate corect, pentru a asigura o funcționare ireproșabilă.
- **Copiii trebuie să fie ținuți la distanță de cadrul universal al mașinii.** Păstrați cadrul universal al mașinii în siguranță împotriva accesului persoanelor neautorizate sau a copiilor.

⚠ Atenție!

La folosirea de scule electrice, în combinație cu cadrul universal pentru mașini, trebuie să se respecte măsurile de siguranță referitoare la mașina respectivă cu privire la protecția împotriva șocului electric, pericolului de vătămare și incendiului.

Citiți toate indicațiile sculei electrice, pe care vreți să o montați și să o exploatați, înainte de a o utiliza.

De asemenea, trebuie să respectați indicațiile privind securitatea ale aparatului electric montat.

Păstrați în siguranță aceste indicații de securitate.

Respectați toate indicațiile de securitate. Dacă nu respectați indicațiile de securitate vă puneți în pericol atât pe dumneavoastră cât și pe ceilalți.

7. Date tehnice

Mărime.....940 - 1985 x 635 x 825 - 935 mm
Înălțime masă780 mm
Înălțime lărgiri 825 - 935 mm
Distanță suporturi de așezare min./ max.940 - 1985 mm
Sarcină portantă max. admisă..... 150 kg
Masă.....aprox. 8,6 kg

8. Înainte de punerea în funcțiune

Asigurați-vă că produsul nu a fost deteriorat în timpul transportului. Deteriorările de la transport trebuie să fie raportate imediat transportatorului, care a efectuat livrarea.

- Deschideți ambalajul și scoateți cu precauție cadrul universal al mașinii.
- Înlăturați materialul de ambalat, precum și siguranțele de ambalare și de transport (dacă există).
- Verificați dacă pachetul de livrare este complet.
- Verificați dacă cadrul universal al mașinii și accesoriile prezintă deteriorări de la transport.
- Dacă este posibil, păstrați ambalajul până la expirarea perioadei de garanție.

ATENȚIE

Dispozitivul și materialele de ambalare nu sunt jucării pentru copii! Copiii nu au voie să se joace cu sacii din plastic, foliile și piesele mici! Există pericol de înghițire și sufocare!

9. Structura și operarea

Cadrul universal pentru mașini este în cea mai mare parte montat, dumneavoastră trebuie să montați numai brațele de reazem, extensiile demontabile ale cadrului și suporturile piesei, după cum urmează:

9.1 Asamblați cadrul universal al mașinii (fig. 3-4)

1. Puneți cadrul universal al mașinii (A) pe sol sau un banc de lucru, astfel încât picioarele cadrului (A.1) să indice în sus.
2. Apăsăți bolțurile arcului (K) și pivotați picioarele cadrului spre exterior.
3. Dacă bolțurile arcului (K) sunt blocate în pozițiile (L) prevăzute în acest sens, atunci piciorul cadrului este blocat.
4. Repetați acest proces pentru restul picioarelor batiului.
5. Așezați cadrul universal pentru mașini pe picioarele batiului.

9.2 Montarea extensiilor demontabile ale cadrului (Fig. 5)

1. Introduceți ambele extensii demontabile ale cadrului (C) în patul cadrului și fixați-le cu ajutorul șuruburilor de mâner în stea (I).

9.3 Montarea brațului de reazem (fig. 6)

1. Atașați brațul de reazem (B) la patul cadrului, prin tragerea mânerului de blocare (B.2) în sus pentru deblocare și menținerea apăsată a acestuia. Agățați brațul de reazem (B) mai întâi pe partea posterioară (B.1) a patului cadrului.

2. Coborâți partea anterioară pe patul cadrului și eliberați mânerul de blocare (B.2). Astfel, brațul de reazem (B) se fixează pe patul cadrului.
3. Demontarea are loc în succesiune inversă.

9.4 Montarea suporturilor piesei (Fig. 7)

1. Introduceți suportul pentru piesă (D) în prinderea (L) patului cadrului și fixați-l cu ajutorul șuruburilor de mâner în stea (I).
2. Suportul pentru piesă se poate regla prin șuruburile mânerului în formă de stea (I) în înălțime.

9.5 Fixați mașina dumneavoastră de masă (Fig. 8)

Pe cadrul universal pentru mașini pot fi fixate diferite mașini de masă, prin adaptarea brațului de reazem (B) la distanța orificiilor de prindere ale mașinii dumneavoastră.

1. Plasați mașina de masă (de ex. ferăstrău de retezat bușteni) pe brațele de reazem (B).
2. Fixați mașina de masă cu câte 4 șuruburi cu cap hexagonal (E), 4 șaibe (F), 4 șaibe de siguranță (G) și 4 piulițe hexagonale (H) pe brațele de reazem.
3. Strângeți șuruburile (E) strâns după montaj.
4. Fixați brațele de reazem (B) cu mașina de masă montată pe cadrul universal al mașinii, conform descrierii de la punctul 9.3.

În cazul în care modelul de orificii al mașinii dvs. nu rulează în paralel cu brațele de reazem (B), puteți utiliza traverse ca adaptor. Puteți comanda traverse ca accesorii (vezi capitolul 11).

9.6 Utilizare de suport pentru piesă ca opritor pentru piesă (fig. 9)

Suporturile piesei (D) au montate opritoare pentru piesă încorporate (D.2) pe ambele părți, care pot fi utilizate la debitarea mai multor lemne la aceeași lungime.

1. Deschideți șurubul de mâner în stea (I) pe partea dorită a cadrului universal pentru mașini și reglați înălțimea suportului pentru piesă (D) astfel încât suprafața de așezare (D.1) să se afle la aceeași înălțime ca suportul piesei ferăstrăului.
2. Desfaceți șuruburile mânerului în stea (I), pentru a deplasa orizontal suportul pentru piesă.
3. Reglați distanța dorită dintre pânza de ferăstrău și suprafața opritorului (D.2).
4. Fixați reglajul dumneavoastră, prin strângerea din nou a șuruburilor de mâner în stea (I).

10. Curățarea și depozitarea

⚠ Atenție!

Înainte de toate lucrărilor de curățare și întreținere scula electrică montată trebuie oprită și ștecherul trebuie scos din priză! Pericol de vătămare!

10.1 Curățarea

- Feriți cadrul universal pentru mașini cât mai mult posibil de praf și mizerie. Frecați cadrul universal pentru mașini cu o lavetă curată sau suflați-l cu aer comprimat la presiune joasă.

- Vă recomandăm să curățați cadrul universal pentru mașini imediat după fiecare utilizare.
- Curățați regulat cadrul universal al mașinii după fiecare folosire cu o lavetă umedă și puțin săpun de lubrifiere. Nu utilizați detergenți sau solvenți, aceștia ar putea ataca piesele din material plastic ale cadrului universal pentru mașini.

10.2 Depozitarea

m Atenție!

Păstrați cadrul universal al mașinii numai în mediu ambiant uscat și inaccesibil pentru persoane neautorizate.

11. Întreținerea curentă

11.1 Comandă pentru piese de schimb

La comanda pentru piese de schimb, trebuie furnizate următoarele informații:

- Numărul de articol al produsului

Piese de schimb / accesorii

Nr. articol traversă: 7907100701

12. Transportul

⚠ Atenție!

Nu transportați scula electrică în funcțiune.

Înainte de transportul cadrului universal pentru mașini scoateți ștecherul de alimentare a sculei electrice montate! Pericol de vătămare datorită șocurilor de curent și pornirii accidentale a sculei electrice!

Pentru mutarea cadrului universal pentru mașini în interiorul spațiilor acesta poate fi mutat numai de 2 persoane prin ridicarea de pe patul batiului (a nu se trage pe podea.) În vederea transportului în autovehicule detașați scula electrică.

În vederea transportului rabatați picioarele batiului.

La transportul cadrului universal pentru mașini în autovehicule asigurați o securizare bună a încărcăturii.

13. Eliminarea ca deșeu și revalorificarea

Indicații referitoare la ambalaj



Materialele de ambalare sunt reciclabile. Vă rugăm să eliminați ambalajele ca deșeu, în mod ecologic.

Posibilitățile de reciclare ale aparatelor casate le puteți afla de la administrația comunală sau municipală.

14. Certificatul de garanție

Stimată clientă, stimat client,

toate produsele noastre sunt supuse la verificări stricte de calitate, pentru a avea siguranța că ajung la dvs. în stare perfectă. În cazul puțin probabil în care la dispozitiv apare un defect, contactați departamentul nostru de service la adresa indicată pe această fișă de garanție. Bineînțeles, dacă preferați să ne apelați, ne bucurăm să vă oferim asistență la numărul de service imprimat mai jos. Rețineți următorii termeni sub care pot fi făcute cereri în baza garanției:

- Acești termeni de garanție acoperă drepturi de garanție suplimentare și nu afectează drepturile privind garanția prevăzute de lege. Pentru această garanție nu vă taxăm.
- Garanția noastră acoperă numai problemele cauzate de defecte de material sau de fabricație și se limitează la remedierea acestor defecte sau înlocuirea dispozitivului. Rețineți că dispozitivele noastre nu au fost concepute pentru utilizarea în aplicații comerciale, profesionale sau industriale. În consecință, garanția este invalidată dacă echipamentul este utilizat în activități comerciale, profesionale sau industriale sau în alte activități echivalente. De asemenea, garanția exclude următoarele: compensarea pentru deteriorare la transport, deteriorări cauzate de nerespectarea instrucțiunilor de instalare/asamblare sau deteriorări cauzate de instalarea neprofesională, nerespectarea instrucțiunilor de instalare (de exemplu, conectarea la altă tensiune de rețea sau alt tip de curent), utilizări incorecte sau necorespunzătoare (precum supraîncărcarea dispozitivului sau utilizarea de scule sau accesorii neaprobate), nerespectarea normelor de întreținere și de protecție a muncii, pătrunderea de corpuri străine în dispozitiv (de exemplu, nisip, pietre sau praf), efecte cauzate de forțe sau de influențe externe (de exemplu, deteriorări cauzate de căderea dispozitivului) și uzura normală care rezultă în urma operării corespunzătoare a dispozitivului.

Garanția este declarată nulă și neavenită în cazul oricărei încercări de a modifica dispozitivul..

- Garanția este valabilă pentru o perioadă de 3 ani de la data cumpărării dispozitivului. Cererile în baza garanției trebuie transmise înaintea terminării perioadei de garanție, în interval de două săptămâni de la observarea defectului. După încheierea perioadei de garanție nu vor mai fi acceptate cereri în baza garanției. Perioada inițială de garanție rămâne în vigoare pentru dispozitiv chiar dacă sunt efectuate reparații sau sunt înlocuite componente. În asemenea cazuri, lucrările efectuate sau componentele înlocuite nu vor avea ca rezultat extinderea perioadei de garanție și nu va mai fi activată nicio altă garanție pentru lucrarea efectuată sau componentele montate. Această situație este valabilă și atunci când se utilizează un service la fața locului.
- Pentru solicitări privitoare la drepturile de garanție pentru produs, vă rugăm să vă adresați la adresa de service indicată mai jos. În măsura în care reclamația se află în intervalul perioadei de garanție, vă vom pune la dispoziție un bon de retur, cu care puteți returna fără costuri aparatul dumneavoastră defect. Ne-ar fi de ajutor dacă ați putea descrie natura problemei cât mai detaliat posibil. Dacă defectul este acoperit de garanția noastră, atunci dispozitivul fie va fi reparat imediat și returnat, fie vă vom trimite un nou dispozitiv.
- Timpul de nefuncționare din cauza lipsei de conformitate apărute în cadrul termenului de garanție prelungeste termenul de garanție legală de conformitate și cel al garanției comerciale și curge, după caz, din momentul la care a fost adusă la cunoștința vânzătorului lipsa de conformitate a produsului sau din momentul prezentării produsului la vânzător/unitatea service până la aducerea produsului în stare de utilizare normală și, respectiv, al notificării în scris în vederea ridicării produsului sau predării efective a produsului către consumator.
- Produsele de folosință îndelungată care înlocuiesc produsele defecte în cadrul termenului de garanție vor beneficia de un nou termen de garanție care curge de la data preschimbării produsului.

Bineînțeles, putem oferi și servicii de reparații cu plată pentru orice defecte care nu fac parte din aria de acoperire a acestei garanții sau pentru unități care nu mai sunt acoperite. Pentru a beneficia de acest serviciu, trimiteți dispozitivul la adresa noastră de service.

Hotline serviciu (RO):

00800 4003 4003

(0,00 EUR/Min.)

Serviciu de e-mail (RO):

service.RO@scheppach.com

Adresa serviciu (RO):

Machine House S.R.L.

Str. Nicolae Balcescu Nr. 6a

RO - 200676 - Croaiova, jud. DOLJ

Romania



De pe www.lidl-service.com puteți descărca aceste manuale, video-uri de produs și software de instalare și multe altele de acest fel.

Cu codul QR ajungeți direct pe pagina de service Lidl (www.lidl-service.com) și puteți deschide instrucțiunea de operare prin introducerea numărului de articol (IAN) 430069_2204.

1.	Обяснение на символите върху уреда	90
2.	Увод	91
3.	Описание на продукта (фиг. 1 - 2)	91
4.	Обем на доставката (фиг. 2)	91
5.	Употреба по предназначение.....	91
6.	Указания за безопасност	92
7.	Технически данни	92
8.	Преди пускане в експлоатация	92
9.	Конструкция и обслужване	92
10.	Почистване и съхранение	93
11.	Поддръжка	93
12.	Транспортиране.....	93
13.	Изхвърляне и рециклиране	93
14.	Гаранция.....	94
15.	Изображение в разглобен вид	104

1. Обяснение на символите върху уреда



Преди пускане в експлоатация прочетете и спазвайте ръководството за употреба и указанията за безопасност!

2. Увод

Производител:

Scherrach GmbH

Günzburger Straße 69

D-89335 Ichenhausen

Уважаеми клиенти,

Желаем Ви много приятни моменти и успехи при работата с Вашия нов продукт.

Указание:

Съгласно действащия закон за продуктовата отговорност, производителят на този продукт не носи отговорност за щети, възникнали по или поради този уред, при:

- неправилно боравене,
- Неспазване на ръководството за употреба,
- ремонти от неупълномощени специалисти, явяващи се трети лица,
- вграждане и подмяна на не оригинални резервни части,
- употреба не по предназначение.

Обърнете внимание:

Преди монтажа и пускането в експлоатация прочетете целия текст на ръководството за обслужване.

Целта на това ръководство за употреба е да Ви улесни при запознаването с Вашето приспособление и използването на неговите възможности за употреба съгласно предписанията.

Ръководството за употреба съдържа важни указания относно безопасната, правилната и икономичната работа с приспособлението, избягването на опасности, спестяването на разходи за ремонт, намаляването на времената на престой и увеличаването на надеждността и експлоатационния живот на продукта.

В допълнение към указанията за безопасност в това ръководство за употреба и указанията за безопасност за спгобената машина Вие трябва задължително да спазвате и действащите във Вашата държава разпоредби за работа с приспособлението и монтирания електрически инструмент.

Съхранявайте ръководството за употреба при приспособлението, защитено от замърсяване и влага в пластмасова торбичка. То трябва да бъде прочетено и внимателно спазвано от всеки оператор преди започване на работа.

Внимание

С монтирания на универсалната рама на машината електрически инструмент могат да работят само лица, които са инструктирани относно употребата на електрическия инструмент и са запознати със свързаните с това опасности. Изискваната минимална възраст трябва да се спазва. Освен съдържащите се в това ръководство за употреба указания за безопасност и специалните разпоредби във Вашата държава, при работата с приспособленията трябва да се спазват и общопризнатите правила на техниката. Не поемаме отговорност за злополуки или щети, възникнали поради неспазване на това ръководство или на указанията за безопасност.

3. Описание на продукта (фиг. 1 - 2)

- A. Универсална рама на машината
- B. Опорно рамо
- C. Разтегателен удължител на долната рама
- D. Регулируема опора на детайл
- E. Винт
- F. Подложна шайба
- G. Предпазна шайба
- H. Гайка
- I. Винт на звездообразната дръжка

4. Обем на доставката (фиг. 2)

- 1x универсална рама на машината (A)
- 2x опорни рамене (B)
- 2x разтегателни удължителя на долната рама (C)
- 2x регулируеми опори на детайла (D)
- 4x винта M6x60 (E)
- 4x подложни шайби 6 mm (F)
- 4x предпазни шайби 6 mm (G)
- 4x гайки M6 (H)
- 4x винта на ръчката (I)

5. Употреба по предназначение

Винаги използвайте универсалната рама на машината по предназначение.

Универсалната рама на машината е предназначена за употреба с настолни уреди, като триони за дърва, резбарски лъкове, настолни циркуляри и т.н.

Електрическите инструменти без подходящи монтажни отвори не трябва да се монтират върху универсалната рама на машината и не трябва да се използват заедно с нея.

Преди пускане в експлоатация електрическите инструменти трябва да се завинтят здраво към универсалната рама на машината.

Освен това универсалната рама на машината служи и като опора на детайла при работа с триони за дърво, настолни циркуляри и други електрически инструменти.

Максималната дължина на детайла е 3 m.

За да се избегне евент. наклоняване на дълги детайли, може да се наложи използването на допълнителни опори на детайла (напр. ролкови опори).

Внимание:

Следете за безопасна и ненаклонена опора на детайла!

Не използвайте универсалната рама на машината като скеле или стълба. Уверете се, че всички ръкохватки, гайки и винтове за затегнати преди употреба. Електрическите инструменти върху този продукт не трябва да надвишават общата височина от 152 cm. Максималната товароподемност е 150 kg. Уверете се, че универсалната рама на машината е поставена върху равна, твърда и стабилна повърхност.

Всяка различаваща се от това употреба се счита за употреба не по предназначение. За щети в резултат на това производителят не носи отговорност, рискът се поема само от потребителя.

Моля, обърнете внимание, че нашите продукти не са конструирани с предназначение за търговска, професионална или промишлена употреба. Не поемаме гаранция, ако продуктът се използва в търговски, занаятчийски или промишлени предприятия, както и при равностилни дейности.

6. Указания за безопасност

- Използвайте универсалната рама на машината само заедно с подходящи електрически инструменти!
- **Преди всяка употреба проверявайте универсалната рама на машината за повреди.** Електрическите инструменти не трябва да се монтират и работят върху повредени опорни рамене/напречни носачи.
- **Електрическите инструменти трябва да бъдат завинтени към опорните рамене/напречни носачи и да се закрепят на универсалната рама на машината!**
- **При монтажа винаги внимавайте за стабилния стоеж на универсалната рама на машината.**
- При работа винаги осигурявайте естествената и безопасна стойка.
- **Не претоварвайте универсалната рама на машината!** Използвайте универсалната рама на машината само за целите, за които е проектирана.
- За да се избегне наклоняване на долната рама се уверете, че товарът не стърчи странично над долната рама.
- Модификациите, неразрешените промени на универсалната рама на машината, както и използването на неразрешени части е забранено.
- Всички части на универсалната рама на машината, особено предпазните устройства, трябва да са монтирани правилно, за да се гарантира безаварийна работа.
- **Деца трябва да се държат далеч от универсалната рама на машината.** Съхранявайте универсалната долна рама на машината сигурно, на недостъпно за неупълномощени лица и деца място.

⚠ Внимание!

При използване на електрическите инструменти заедно с универсалната рама на машината трябва да се спазват съответните мерки за безопасност, отнасящи се до машината, за защита срещу токов удар, нараняване или пожар.

Преди да използвате монтирания електрически инструмент, с който искате да работите, прочетете всички указания за него. Освен това трябва да се спазват и указанията за безопасност на монтирания електрически уред.

Съхранявайте добре тези указания за безопасност.

Съблюдавайте всички указания за безопасност. Застрашавате себе си и другите, ако не спазвате тези указания за безопасност.

7. Технически данни

Размер..... 940 - 1985 x 635 x 825 - 935 mm
Височина на плота..... 780 mm
Височина на разширенията 825 - 935 mm
Мин./Макс. разстояние между опорите..... 940 - 1985 mm
Макс. допустима товароподемност 150 kg
Тегло ок. 8,6 kg

8. Преди пускане в експлоатация

Уверете се, че продуктът не е бил повреден по време на транспортирането. Транспортните щети трябва да бъдат докладвани незабавно на следителя, извършил доставката.

- Отворете опаковката и внимателно извадете универсалната долна рама на машината.
- Отстранете опаковъчния материал, както и опаковъчните и транспортните осигуровки (ако има такива).
- Проверете дали обемът на доставката е пълен.
- Проверете универсалната долна рама на машината и принадлежностите за транспортни щети.
- По възможност запазете опаковката до изтичане на гаранционния срок.

ВНИМАНИЕ

Приспособлението и опаковъчните материали не са детска играчка! Деца не бива да играят с пластмасови торбички, фолио и дребни части! Съществува опасност от поглъщане и задушаване!

9. Конструкция и обслужване

Универсалната долна рама машината е сглобена в големата си част, трябва дамо да монтирате опорните рамена, разтегателните удължители на долната рама и опорите на детайла както следва:

9.1 Монтаж на универсалната долна рама на машината (фиг. 3 - 4)

1. Поставете универсалната долна рама на машината (A) върху пода или работна маса така, че краката на корпуса (A.1) да сочат нагоре.
2. Натиснете ресорния болт (K) и сгънете краката на корпуса навън.
3. Когато ресорният болт (K) е фиксиран в предвидената за това позиция (J), кракът на корпуса е блокиран.
4. Повторете тази операция и за останалите крака на корпуса.
5. Поставете универсалната рама на машината върху краката на корпуса.

9.2 Монтаж на разтегателните удължители на долната рама (фиг. 5)

1. Вкарайте двата разтегателни удължители на долната рама (C) в тялото и ги фиксирайте с винтовете на ръчката (I).

9.3 Монтаж на опорните рамена (фиг. 6)

1. Закрепете опорните рамена (B) към тялото, като за отключване издърпате нагоре дръжката за заключване (B.2) и я задържите натисната. Първо окачете опорното рамо (B) на гърба (B.1) на тялото.
2. Спуснете предната част на долу върху тялото и пуснете дръжката за заключване (B.2). По този начин опорното рамо (B) се фиксира към тялото.
3. Демонтажът се извършва в обратна последователност.

9.4 Монтаж на опорите на детайла (фиг. 7)

1. Вкарайте опората на детайла (D) в приспособление-то за закрепване (L) на тялото и го фиксирайте чрез винтовете на ръчката (I).
2. Опората на детайла може да се регулира по височина с помощта на винтовете на ръчката (I).

9.5 Закрепване на Вашата настолна машина (фиг. 8)

На Вашата универсална рама могат да се закрепят различни настолни машини, като настроите опорните рамене (B) спрямо разстоянието на отворите за сглобка на Вашата машина.

1. Поставете Вашата настолна машина (напр. трион за дърва) върху опорните рамене (B).
2. Фиксирайте настолната машина с 4 винта с шестостенна глава (E), 4 шайби (F), 4 предпазни шайби (G) и 4 шестостенни гайки (H) към опорните рамена.
3. След монтажа затегнете винтовете (E).
4. Фиксирайте опорните рамена (B) с монтираната настолна машина върху универсалната долна рама на машината, както е описано в точка 9.3.

Ако матрицата на отворите на Вашата машина не е успоредна на опорните рамена (B), можете да използвате напречните носачи като адаптери. Можете да поръчате напречните носачи като принадлежности (вижте глава 11).

9.6 Използване на опората на детайла като ограничител на обработвания детайл (фиг. 9)

Опорите на детайла (D) имат монтирани от двете страни ограничители на обработвания детайл (D.2), които могат да се използват за рязане на няколко дървета на една и съща дължина.

1. Отворете винта на ръчката (I) на желаната страна на универсалната долна рама на машината и настройте височината на опората на детайла (D) така, че опорната повърхност (D.1) да се намира на същата височина, както опората на детайла на триона.
2. Отвинтете винта на ръчката (I), за да преместите хоризонтално опората на детайла.
3. Настройте желаното разстояние между циркуляра и допирната площ (D.2).
4. Фиксирайте Вашата настройка, затягайки отново винтовете на ръчката (I).

10. Почистване и съхранение

⚠ Внимание!

Преди всякакви работи по почистване и поддръжка монтираният електрически удар трябва да се изключи и да се извади мрежовият щепсел! Опасност от нараняване!

10.1 Почистване

- Поддържайте универсалната рама на машината възможно най-чист от прах и замърсявания. Избърсвайте универсалната рама на машината с чиста кърпа или го продухвайте със състен въздух под ниско налягане.
- Препоръчваме да почиствате универсалната рама на машината веднага след всяка употреба.

- Почиствайте универсалната долна рама на машината редовно с влажна кърпа и малко мек сапун. Не използвайте почистващи препарати или разтворители; те биха могли да разядат пластмасовите части на универсалната рама на машината.

10.2 Съхранение

⚠ Внимание!

Съхранявайте универсалната рама на машината само в сухи и недостъпни за неупълномощени лица места.

11. Поддръжка

11.1 Поръчване на резервни части

При поръчване на резервни части трябва да се посочат следните данни:

- Номер на артикул на продукта

Резервни части / принадлежности

Напречен носач – артикулен №: 7907100701

12. Транспортиране

⚠ Внимание!

Не транспортирайте, ако електрическият инструмент работи.

Преди транспортиране на универсалната рама на машината издърпайте мрежовия щекер на монтирания електрически инструмент! Опасност от нараняване вследствие на токови удари и неволно задействане на електрическия инструмент!

В рамките на помещенията универсалната рама на машината може да бъде преместена, като бъде вдигната за тялото от 2-ма човека (не влачете по земята.)

Електрическият инструмент трябва да се демонтира, ако трябва да се транспортира с някакво превозно средство.

При транспортиране сгънете краката на корпуса.

При транспортиране на универсалната рама на машината в моторни превозни средства се погрижете за доброто укрепване на товара.

13. Изхвърляне и рециклиране

Указания за опаковката



Опаковъчните материали са рециклируеми. Моля, изхвърлете опаковката по природосъобразен начин.

Можете да се информирате относно възможностите за изхвърляне на излезли от употреба уреди от Вашите общински или градски власти.

14. Гаранция

Уважаеми клиенти, за този уред получавате 3 години гаранция от датата на покупката. В случай на несъответствие на продукта с договора за продажба Вие имате законно право да предявите рекламация пред продавача на продукта при условията и в сроковете, определени в чл.112-115* от Закона за защита на потребителите. Вашите права, произтичащи от посочените разпоредби, не се ограничават от нашата по-долу представена търговска гаранция и независимо от нея продавачът на продукта отговаря за липсата на съответствие на потребителската стока с договора за продажба съгласно Закона за защита на потребителите.

Гаранционни условия

Гаранционният срок започва да тече от датата на покупката. Пазете добре оригиналната касова бележка. Този документ е необходим като доказателство за покупката. Ако в рамките на три години от датата на закупуване на този продукт се появи дефект на материала или производствен дефект, продуктът ще бъде безплатно ремонтиран или заменен – по наш избор. Гаранцията предполага в рамките на тригодишния гаранционен срок да се представят дефектният уред и касовата бележка (касовият бон) и писмено да се обясни в какво се състои дефектът и кога е възникнал. Ако дефектът е покрит от нашата гаранция, Вие ще получите обратно ремонтирания или нов продукт. С ремонта или смяната на продукта не започва да тече нов гаранционен срок.

Гаранционен срок и законови претенции при дефекти

Гаранционната услуга не удължава гаранционния срок. Това важи също и за сменените и ремонтирани части. За евентуално наличните повреди и дефекти още при покупката трябва да се съобщи веднага след разопаковането. Евентуалните ремонти след изтичане на гаранционния срок са срещу заплащане.

Обхват на гаранцията

Уредът е произведен грижливо според строгите изисквания за качество и добросъвестно изпитан преди доставка. Гаранцията важи за дефекти на материала или производствени дефекти. Гаранцията не обхваща частите на продукта, които подлежат на нормално износване, поради което могат да бъдат разглеждани като бързо износващи се части (например филтри или приставки) или повредите на чупливи части (например прекъсвачи, батерии или такива произведени от стъкло). Гаранцията отпада, ако уредът е повреден поради неправилно използване или в резултат на неосъществяване на техническа поддръжка. За правилната употреба на продукта трябва точно да се спазват всички указания в упътването за обслужване. Предназначение и действия, които не се препоръчват от упътването за експлоатация или за които то предупреждава, трябва задължително да се избягват. Продуктът е предназначен само за частна, а не за стопанска употреба. При злоупотреба и неправилно третиране, употреба на сила и при интервенции, които не са извършени от клона на нашия оторизиран сервиз, гаранцията отпада.

Процедура при гаранционен случай

За да се гарантира бърза обработка на Вашия случай, следвайте следните указания:

- За всички запитвания подгответе касовата бележка и идентификационния номер (IAN 430069_2204) като доказателство за покупката.
- Вземете артикулния номер от фабричната табелка.
- При възникване на функционални или други дефекти първо се свържете по телефона или чрез имейл с долупосочения сервизен отдел. След това ще получите допълнителна информация за уреждането на Вашата рекламация.
- След съгласуване с нашия сервиз можете да изпратите дефектния продукт на посочения Ви адрес на сервиза безплатно за Вас, като приложите касовата бележка (касовия бон) и посочите в какво се състои дефектът и кога е възникнал. За да се избегнат проблеми с приемането и допълнителни разходи, задължително използвайте само адреса, който Ви е посочен. Осигурете изпращането да не е като експресен товар или като друг специален товар. Изпратете уреда заедно с всички принадлежности, доставени при покупката, и осигурете достатъчно сигурна транспортна опаковка.

Ремонтен сервиз / извънгаранционно обслужване

Ремонти извън гаранцията можете да възложите на клона на нашия сервиз срещу заплащане. Той с удоволствие ще Ви направи предварителна калкулация. Можем да обработваме само уреди, които са достатъчно опаковани и изпратени с платени транспортни разходи.

Внимание: Изпратете Вашия уред на клона на нашия сервиз почистен и с указание за дефекта. Уредите, изпратени с неплатени транспортни разходи – с наложен платеж, като експресен или друг специален товар – не се приемат.

Ние ще извършим безплатно изхвърлянето на изпратените от Вас дефектни уреди.

Сервизно обслужване

България

Тел.: +800 4003 4003

Е-мейл: service.BG@scheppach.com

IAN 430069_2204

Вносител

Моля, обърнете внимание, че следващият адрес не е адрес на сервиза. Първо се свържете с горепосочения сервизен център.

Provita-92 SD
2 DABENSKO SHOSE str.
4300 Karlovo
Германия

* Чл. 112. (1) При несъответствие на потребителската стока с договора за продажба потребителят има право да предяви рекламация, като поиска от продавача да приведе стоката в съответствие с договора за продажба. В този случай потребителят може да избира между извършване на ремонт на стоката или замяната ѝ с нова, освен ако това е невъзможно или избраният от него начин за обезщетение е непропорционален в сравнение с другия.

(2) Смята се, че даден начин за обезщетяване на потребителя е непропорционален, ако неговото използване налага разходи на продавача, които в сравнение с другия начин на обезщетяване са неразумни, като се вземат предвид:

1. стойността на потребителската стока, ако нямаше липса на несъответствие;
2. значимостта на несъответствието;
3. възможността да се предложи на потребителя друг начин на обезщетяване, който не е свързан със значителни неудобства за него.

Чл. 113. (1) Когато потребителската стока не съответства на договора за продажба, продавачът е длъжен да я приведе в съответствие с договора за продажба.

(2) Привеждането на потребителската стока в съответствие с договора за продажба трябва да се извърши в рамките на един месец, считано от предявяването на рекламацията от потребителя.

(3) След изтичането на срока по ал. 2 потребителят има право да развали договора и да му бъде възстановена заплатената сума или да иска намаляване на цената на потребителската стока съгласно чл. 114.

(4) Привеждането на потребителската стока в съответствие с договора за продажба е безплатно за потребителя. Той не дължи разходи за експедиране на потребителската стока или за материали и труд, свързани с ремонта ѝ, и не трябва да понесе значителни неудобства.

(5) Потребителят може да иска и обезщетение за претърпените вследствие на несъответствието вреди.

Чл. 114. (1) При несъответствие на потребителската стока с договора за продажба и когато потребителят не е удовлетворен от решаването на рекламацията по чл. 113, той има право на избор между една от следните възможности: 1. разваляне на договора и възстановяване на заплатената от него сума; 2. намаляване на цената.

(2) Потребителят не може да претендира за възстановяване на заплатената сума или за намаляване цената на стоката, когато търговецът се съгласи да бъде извършена замяна на потребителската стока с нова или да се поправи стоката в рамките на един месец от предявяване на рекламацията от потребителя.

(3) Търговецът е длъжен да удовлетвори искане за разваляне на договора и да възстанови заплатената от потребителя сума, когато след като е удовлетворил три рекламации на потребителя чрез извършване на ремонт на една и съща стока, в рамките на срока на гаранцията по чл. 115, е налице следваща поява на несъответствие на стоката с договора за продажба. (4) (Предишна ал.

3 - ДВ, бр. 61 от 2014 г., в сила от 25.07.2014 г.) Потребителят не може да претендира за разваляне на договора, ако несъответствието на потребителската стока с договора е незначително.

Чл. 115. (1) Потребителят може да упражни правото си по този раздел в срок до две години, считано от доставянето на потребителската стока.

(2) Срокът по ал. 1 спира да тече през времето, необходимо за поправката или замяната на потребителската стока или за постигане на споразумение между продавача и потребителя за решаване на спора.

(3) Упражняването на правото на потребителя по ал. 1 не е обвързано с никакъв друг срок за предявяване на иск, различен от срока по ал. 1.



От www.lidl-service.com можете да изтеглите тези и много други ръководства, видеоклипове за продукти и инсталационен софтуер.

С QR кода отивате директно на страницата Lidl Service (www.lidl-service.com) и можете да отворите Вашето ръководство за експлоатация, въвеждайки артикулния номер (IAN) 430069_2204.

Περιεχόμενα:	Σελίδα:
1. Εξήγηση των συμβόλων πάνω στη συσκευή	98
2. Εισαγωγή	99
3. Περιγραφή του προϊόντος (εικ. 1 - 2)	99
4. Παραδοτέο υλικό (εικ. 2)	99
5. Προβλεπόμενη χρήση	99
6. Υποδείξεις ασφαλείας	100
7. Τεχνικά χαρακτηριστικά	100
8. Πριν από τη θέση σε λειτουργία	100
9. Τοποθέτηση και χειρισμός	100
10. Καθαρισμός και αποθήκευση	101
11. Συντήρηση	101
12. Μεταφορά	101
13. Απόρριψη και ανακύκλωση	101
14. Εγγυηση	102
15. Διευρυμένο σχέδιο	104

1. Εξήγηση των συμβόλων πάνω στη συσκευή



Πριν θέσετε τη συσκευή σε λειτουργία, διαβάστε και τηρείτε τις οδηγίες χειρισμού και τις υποδείξεις ασφαλείας!

2. Εισαγωγή

Κατασκευαστής:
Schepbach GmbH
Günzburger Straße 69
D-89335 Ichenhausen

Αξιότιμε πελάτη,

Σας ευχόμαστε πολλή ευχαρίστηση και καλή επιτυχία κατά την εργασία σας με το νέο προϊόν που αποκτήσατε.

Υπόδειξη:

Ο κατασκευαστής αυτού του προϊόντος δεν ευθύνεται σύμφωνα με τον ισχύοντα νόμο περί ευθύνης για προϊόντα, για ζημιές που προκαλούνται σε ή από αυτό το προϊόν στις εξής περιπτώσεις:

- ακατάλληλος χειρισμός,
- Παράβλεψη των οδηγιών χειρισμού,
- επισκευές από τρίτους, μη εξουσιοδοτημένους ειδικούς,
- τοποθέτηση και αντικατάσταση μη γνήσιων ανταλλακτικών,
- μη ενδεδειγμένη χρήση.

Προσέξτε:

Διαβάστε πριν από τη συναρμολόγηση και τη θέση σε λειτουργία όλο το κείμενο του εγχειριδίου χειρισμού.

Αυτές οι οδηγίες χειρισμού έχουν σκοπό να σας διευκολύνουν να γνωρίσετε τη διάταξη που αποκτήσατε και να αξιοποιηήσετε τις ενδεδειγμένες δυνατότητες χρήσης της.

Οι οδηγίες χειρισμού περιέχουν σημαντικές υποδείξεις για να εργάζεστε με τη διάταξη με ασφάλεια, σωστά και οικονομικά και για να αποφεύγετε κινδύνους, να εξοικονομήτε έξοδα επισκευής, να μειώνετε τους χρόνους εκτός διαθεσιμότητας και να αυξάνετε την αξιοπιστία και τη διάρκεια ζωής του προϊόντος. Επιπλέον των υποδείξεων ασφαλείας του παρόντος εγχειριδίου οδηγιών χειρισμού και των υποδείξεων ασφαλείας του συναρμολογημένου μηχανήματος πρέπει να λαμβάνετε οπωσδήποτε υπόψη τις ισχύουσες για τη λειτουργία της διάταξης και του εγκαταστημένου ηλεκτρικού εργαλείου προδιαγραφές της χώρας σας.

Φυλάσσετε τις οδηγίες χειρισμού σε ένα πλαστικό κάλυμμα προστατευμένες από ακαθαρσίες και υγρασία, κοντά στη διάταξη. Κάθε ένας από το προσωπικό χειρισμού πρέπει να τις διαβάζει και να τις τηρεί ευλαβικά πριν από την ανάληψη της εργασίας.

⚠ Προσοχή

Στο ηλεκτρικά εργαλεία που είναι εγκαταστημένα στη βάση μηχανήματος γενικής χρήσης, επιτρέπεται να εργάζονται μόνο πρόσωπα, που έχουν ενημερωθεί για τη χρήση του ηλεκτρικού εργαλείου και γνωρίζουν τους κινδύνους που σχετίζονται με αυτό. Πρέπει να τηρείται το απαιτούμενο ελάχιστο όριο ηλικίας.

Εκτός των υποδείξεων ασφαλείας του παρόντος εγχειριδίου οδηγιών χειρισμού και των ειδικών προδιαγραφών της χώρας σας πρέπει να λαμβάνονται υπόψη οι γενικά αναγνωρισμένοι τεχνικοί κανόνες για τη λειτουργία διατάξεων ίδιας κατασκευής.

Δεν αναλαμβάνουμε καμία ευθύνη για ατυχήματα ή ζημιές που οφείλονται σε παράβλεψη αυτών των οδηγιών και των υποδείξεων ασφαλείας.

3. Περιγραφή του προϊόντος (εικ. 1 - 2)

- A. Βάση μηχανήματος γενικής χρήσης
- B. Βραχίονας στήριξης
- C. Πτυσσόμενη διεύρυνση πλαισίου βάσης
- D. Ρυθμιζόμενο στήριγμα κατεργαζόμενου τεμαχίου
- E. Βίδα
- F. Ροδέλα
- G. Ασφαλιστική ροδέλα
- H. Παξιμάδι
- I. Βίδα αστεροειδούς λαβής

4. Παραδοτέο υλικό (εικ. 2)

- 1x βάση μηχανήματος γενικής χρήσης (A)
- 2x βραχίονες στήριξης (B)
- 2x πτυσσόμενη διεύρυνση πλαισίου βάσης (C)
- 2x Ρυθμιζόμενα στήριγματα κατεργαζόμενου τεμαχίου (D)
- 4x βίδα M6x60 (E)
- 4x ροδέλα 6 mm (F)
- 4x ασφαλιστική ροδέλα 6 mm (G)
- 4x παξιμάδι M6 (H)
- 4x βίδα αστεροειδούς λαβής (I)

5. Προβλεπόμενη χρήση

Λαμβάνετε πάντοτε υπόψη την προβλεπόμενη χρήση της βάσης μηχανήματος γενικής χρήσης.

Η βάση μηχανήματος γενικής χρήσης είναι σχεδιασμένη για χρήση με επιτραπέζια μηχανήματα όπως πριόνια φάλτσκοπής, πριόνια εναλλασσόμενης ενέργειας, επιτραπέζια δισκοπρίονα κλπ. Ηλεκτρικά εργαλεία χωρίς κατάλληλες οπές στερέωσης δεν επιτρέπεται να χρησιμοποιούνται στη βάση μηχανήματος γενικής χρήσης ούτε σε συνδυασμό με αυτήν.

Τα ηλεκτρικά εργαλεία πρέπει να βιδώνονται σταθερά πριν από τη θέση σε λειτουργία με τη βάση μηχανήματος γενικής χρήσης.

Η βάση μηχανήματος γενικής χρήσης λειτουργεί επίσης στήριγμα κατεργαζόμενου τεμαχίου κατά την εργασία με πριόνια φάλτσκοπής, επιτραπέζια δισκοπρίονα και παρόμοια ηλεκτρικά εργαλεία. Το μέγιστο μήκος κατεργαζόμενου τεμαχίου είναι 3 m.

Για την αποφυγή μιας ενδεχόμενης ανατροπής κατεργαζόμενων τεμαχίων μεγάλου μήκους πρέπει να χρησιμοποιούνται κατά περίπτωση επιπλέον στήριγματα κατεργαζόμενου τεμαχίου (π.χ., βαγονέτο).

Προσοχή:

Φροντίστε για την ασφαλή και χωρίς κλίση στήριξη του κατεργαζόμενου τεμαχίου!

Μην χρησιμοποιείτε τη βάση μηχανήματος γενικής χρήσης ως σκαλωσιά ή σκάλα. Βεβαιωθείτε πριν από τη χρήση ότι έχουν σφιχτεί όλες οι χειρολαβές, τα παξιμάδια και η βίδες. Τα ηλεκτρικά εργαλεία πάνω σε αυτό το προϊόν δεν επιτρέπεται να υπερβαίνουν ένα συνολικό ύψος των 152 cm. Το μέγιστο φορτίο εργασίας είναι 150 kg. Βεβαιωθείτε ότι η βάση μηχανήματος γενικής χρήσης είναι τοποθετημένη σε επίπεδη, ανθεκτική και σταθερή επιφάνεια.

Κάθε άλλη χρήση θεωρείται ως μη προβλεπόμενη. Για ζημιές που προκύπτουν από αυτή τη χρήση δεν ευθύνεται ο κατασκευαστής. Τον σχετικό κίνδυνο αναλαμβάνει αποκλειστικά ο χρήστης.

Παρακαλούμε να έχετε υπόψη σας ότι τα προϊόντα μας κανονικά δεν έχουν σχεδιαστεί για εμπορική, βιοτεχνική ή βιομηχανική χρήση. Δεν αναλαμβάνουμε καμία ευθύνη αν το προϊόν χρησιμοποιηθεί σε εμπορικές, βιοτεχνικές ή βιομηχανικές επιχειρήσεις καθώς και σε παρόμοιες δραστηριότητες.

6. Υποδείξεις ασφαλείας

- Χρησιμοποιείτε τη βάση μηχανήματος γενικής χρήσης αποκλειστικά σε συνδυασμό με κατάλληλα ηλεκτρικά εργαλεία!
- **Πριν από κάθε χρήση, ελέγχετε τη βάση μηχανήματος γενικής χρήσης για ζημιές.** Δεν επιτρέπεται η εγκατάσταση ούτε η λειτουργία ηλεκτρικών εργαλείων σε ελαττωματικές υποδοχές/τραβέρσες.
- **Τα ηλεκτρικά εργαλεία πρέπει να βιδωθούν με τους βραχίονες στήριξης/τις τραβέρσες και να στερεωθούν στη βάση μηχανήματος γενικής χρήσης!**
- **Κατά την τοποθέτηση βεβαιώνετε πάντοτε για την ευστάθεια της βάσης μηχανήματος γενικής χρήσης.**
- Κατά την εργασία προσλαμβάνετε πάντοτε μια φυσική και ασφαλή στάση του σώματος.
- **Μην υπερφορτώνεται τη βάση μηχανήματος γενικής χρήσης!** Χρησιμοποιείτε τη βάση μηχανήματος γενικής χρήσης αποκλειστικά για τους σκοπούς, για τους οποίους έχει σχεδιαστεί.
- Για να αποφύγετε την ανατροπή του πλαισίου βάσης, προσέχετε να μην προεξέχει το φορτίο πλευρικά από το πλαίσιο βάσης.
- Απαγορεύονται μετασκευές, αυθαίρετες τροποποιήσεις στη βάση μηχανήματος γενικής χρήσης, καθώς και η χρήση μη εγκεκριμένων εξαρτημάτων.
- Όλα τα εξαρτήματα της βάσης μηχανήματος γενικής χρήσης, ιδίως οι διατάξεις ασφαλείας, πρέπει να έχουν συναρμολογηθεί σωστά ώστε να διασφαλίζεται η άψογη λειτουργία.
- **Τα παιδιά πρέπει να μένουν μακριά από τη βάση μηχανήματος γενικής χρήσης.** Φυλάσσετε το γενικής χρήσης πλαίσιο βάσης μηχανήματος σε ασφαλές μέρος όπου δεν έχουν πρόσβαση αναρμόδια άτομα και παιδιά.

⚠Ειδοποίηση!

Κατά τη χρήση ηλεκτρικών εργαλείων σε συνδυασμό με τη βάση μηχανήματος γενικής χρήσης πρέπει να λαμβάνονται τα εκάστοτε σχετικά με το μηχανήμα μέτρα ασφαλείας για την προστασία από ηλεκτροπληξία, κινδύνους τραυματισμού και πυρκαγιάς. Μελετήστε όλες τις υποδείξεις του ηλεκτρικού εργαλείου που εγκαθιστάτε και λειτουργείτε προτού το χρησιμοποιήσετε. Πρέπει επίσης να λαμβάνονται υπόψη οι υποδείξεις ασφαλείας της εγκαταστημένης ηλεκτρικής συσκευής.

Φυλάξτε προσεκτικά αυτές τις υποδείξεις ασφαλείας.

Λαμβάνετε υπόψη όλες τις υποδείξεις ασφαλείας. Αν αγνοήσετε τις υποδείξεις ασφαλείας, θέτετε σε κίνδυνο τον εαυτό σας και τρίτους.

7. Τεχνικά χαρακτηριστικά

Μέγεθος 940 - 1985 x 635 x 825 - 935 mm
Ύψος τραπεζιού 780 mm
Ύψος των προεκτάσεων 825 - 935 mm
Απόσταση των υποθεμάτων ελάχ. / μέγ. 940 - 1985 mm
Μέγ. επιτρεπόμενο φορτίο εργασίας 150 kg
Βάρος περ. 8,6 kg

8. Πριν από τη θέση σε λειτουργία

Βεβαιωθείτε ότι το προϊόν δεν έχει υποστεί ζημιά κατά τη μεταφορά του. Τυχόν ζημιές κατά τη μεταφορά πρέπει να αναφέρονται άμεσα στον μεταφορέα που πραγματοποίησε τη μεταφορά.

- Ανοίξτε τη συσκευασία και αφαιρέστε προσεκτικά το γενικής χρήσης πλαίσιο βάσης μηχανήματος.
- Απομακρύνετε το υλικό συσκευασίας καθώς και τις ασφάλειες συσκευασίας/και μεταφοράς (εφόσον υπάρχουν).
- Ελέγξτε εάν είναι πλήρης η παράδοση.
- Ελέγξτε το γενικής χρήσης πλαίσιο βάσης μηχανήματος και τα αξεσουάρ για τυχόν ζημιές κατά τη μεταφορά.
- Φυλάξτε τη συσκευασία κατά το δυνατό μέχρι τη λήξη της εγγύησης.

ΠΡΟΣΟΧΗ

Η διάταξη και τα υλικά συσκευασίας δεν είναι παιδικά παιχνίδια! Τα παιδιά δεν επιτρέπεται να παίζουν με πλαστικές σακούλες, μεμβράνες και μικροεξαρτήματα! Υπάρχει κίνδυνος κατάποσης και ασφυξίας!

9. Τοποθέτηση και χειρισμός

Το γενικής χρήσης πλαίσιο βάσης μηχανήματος είναι συναρμολογημένο σε μεγάλο βαθμό. Εσείς πρέπει απλώς να εγκαταστήσετε τους βραχίονες στήριξης, τις πτυσσόμενες διευρύνσεις του πλαισίου βάσης και τα υποθέματα αντικειμένου εργασίας ως εξής:

9.1 Τοποθέτηση του γενικής χρήσης πλαισίου βάσης μηχανήματος (εικ. 3 - 4)

1. Τοποθετήστε το γενικής χρήσης πλαίσιο βάσης μηχανήματος (A) στα δάπεδο ή πάνω σε έναν πάγκο εργασίας, ώστε τα πόδια σκελετού (A.1) να είναι στραμμένα προς τα επάνω.
2. Πιέστε τον ελατηριωτό πείρο (K) και ξεδιπλώστε τα πόδια σκελετού προς τα έξω.
3. Το πόδι σκελετού έχει ασφαλίσει όταν ο ελατηριωτός πείρος (K) έχει ασφαλίσει στη θέση (J) που έχει προβλεφθεί για το σκοπό αυτό.
4. Επαναλάβετε αυτήν τη διαδικασία για τα υπόλοιπα πέλματα της βάσης.
5. Τοποθετήστε τη βάση μηχανήματος γενικής χρήσης στα πέλματα της βάσης.

9.2 Εγκατάσταση των πτυσσόμενων διευρύνσεων πλαισίου βάσης (εικ. 5)

1. Εισαγάγετε τις δύο πτυσσόμενες διευρύνσεις πλαισίου βάσης (C) στο σώμα του πλαισίου βάσης και στερεώστε τις με τις βίδες αστεροειδούς λαβής (I).

9.3 Εγκατάσταση των βραχιόνων στήριξης (εικ. 6)

1. Τοποθετήστε τους βραχίονες στήριξης (B) στο σώμα του πλαισίου βάσης τραβώντας προς τα επάνω τη λαβή ασφάλισης (B.2) για απασφάλιση και κρατώντας την πατημένη. Αναρτήστε τον βραχίονα στήριξης (B) πρώτα στην πίσω πλευρά (B.1) του σώματος του πλαισίου.

2. Αφήστε την μπροστινή πλευρά προς τα κάτω, πάνω στο σώμα του πλαισίου και αφήστε ελεύθερη τη λαβή ασφάλισης (B.2). Με αυτόν τον τρόπο ο βραχίονας στήριξης (B) στερεώνεται στο σώμα του πλαισίου.
3. Η αποσυναρμολόγηση διεξάγεται με την αντίστροφη σειρά.

9.4 Εγκατάσταση των υποθεμάτων αντικειμένου εργασίας (εικ. 7)

1. Εισαγάγετε το υπόθεμα αντικειμένου εργασίας (D) στην υποδοχή (L) του σώματος του πλαισίου και στερεώστε το με τις βίδες αστεροειδούς λαβής (I).
2. Το υπόθεμα αντικειμένου εργασίας μπορεί να ρυθμιστεί με τις βίδες αστεροειδούς λαβής (I) ως προς το ύψος.

9.5 Στερέωση του επιτραπέζιου μηχανήματος (εικ. 8)

Στη βάση μηχανήματος γενικής χρήσης μπορείτε να στερεώσετε διάφορα επιτραπέζια μηχανήματα προσαρμόζοντας του βραχίονες στήριξης (B) στην απόσταση των οπών υποδοχής του μηχανήματός σας.

1. Τοποθετήστε το επιτραπέζιο μηχανήμα σας (π.χ., πριόνι φαλτσοκοπής) στους βραχίονες στήριξης (B).
2. Στερεώστε το επιτραπέζιο μηχανήμα με 4 βίδες εξαγωνικής κεφαλής (E), 4 ροδέλες (F), 4 ασφαλιστικές ροδέλες (G) και 4 εξαγωνικά παξιμάδια (H) σε κάθε βραχίονα στήριξης.
3. Σφίξτε καλά τις βίδες (E) μετά τη συναρμολόγηση.
4. Στερεώστε τους βραχίονες στήριξης (B) με το συναρμολογημένο επιτραπέζιο μηχανήμα στο γενικής χρήσης πλαίσιο βάσης μηχανήματος, όπως περιγράφεται στο σημείο 9.3.

Αν το σχήμα οπών του μηχανήματός σας δεν είναι παράλληλο προς τους βραχίονες στήριξης (B), μπορείτε να χρησιμοποιήσετε εγκάρσιους φορείς ως προσαρμογείς. Μπορείτε να παραγγείλετε τους εγκάρσιους φορείς ως αξεσουάρ (βλέπε κεφάλαιο 11).

9.6 Χρήση του υποθέματος αντικειμένου εργασίας ως αναστολέα αντικειμένου εργασίας (εικ. 9)

Τα υποθέματα αντικειμένου εργασίας (D) έχουν και στις δύο πλευρές ενσωματωμένους αναστολείς αντικειμένου εργασίας (D.2) οι οποίοι μπορούν να χρησιμοποιηθούν κατά την κοπή πολλαπλών ξύλων στο ίδιο μήκος.

1. Ανοίξτε τη βίδα αστεροειδούς λαβής (I) στην επιθυμητή πλευρά του γενικής χρήσης πλαισίου βάσης μηχανήματος και ρυθμίστε το ύψος του υποθέματος αντικειμένου εργασίας (D) με τρόπο ώστε η επιφάνεια του υποθέματος (D.1) να βρίσκεται στο ίδιο ύψος με το υπόθεμα αντικειμένου εργασίας του πριονιού.
2. Ξεβιδώστε τη βίδα αστεροειδούς λαβής (I), για να μετακινήσετε οριζόντια το υπόθεμα αντικειμένου εργασίας.
3. Ρυθμίστε την επιθυμητή απόσταση μεταξύ του δίσκου του πριονιού και της επιφάνειας του αναστολέα (D.2).
4. Στερεώστε τη ρύθμισή σας σφίγγοντας και πάλι τις βίδες αστεροειδούς λαβής (I).

10. Καθαρισμός και αποθήκευση

⚠Ειδοποίηση!

Πριν από οποιαδήποτε εργασία καθαρισμού και συντήρησης πρέπει να απενεργοποιήσετε το εγκαταστημένο ηλεκτρικό μηχανήμα και να αποσυνδέσετε το φικς του ηλεκτρικού καλωδίου! Κίνδυνος τραυματισμού!

10.1 Καθαρισμός

- Διατηρείτε τη βάση μηχανήματος γενικής χρήσης όσο το δυνατόν πιο καθαρή από σκόνη και ακαθαρσίες. Σκουπίστε τη βάση μηχανήματος γενικής χρήσης με καθαρό πανί ή ψεκάστε την με πεπιεσμένο αέρα χαμηλής πίεσης.
- Συνιστάται να καθαρίζετε τη βάση μηχανήματος γενικής χρήσης αμέσως ύστερα από κάθε χρήση.
- Καθαρίζετε τακτικά το γενικής χρήσης πλαίσιο βάσης μηχανήματος χρησιμοποιώντας ένα ελαφρά υγρό πανί και λίγο σάπωνα λίπανσης. Μην χρησιμοποιείτε απορρυπαντικά ή διαλύτες που μπορούν να διαβρώσουν τα πλαστικά μέρη της βάσης μηχανήματος γενικής χρήσης.

10.2 Αποθήκευση

⚠Ειδοποίηση!

Αποθηκεύετε τη βάση μηχανήματος γενικής χρήσης αποκλειστικά σε στεγνό χώρο όπου δεν έχουν πρόσβαση αναρμόδια άτομα.

11. Συντήρηση

11.1 Παραγγελία ανταλλακτικών

Κατά την παραγγελία ανταλλακτικών πρέπει να δοθούν οι παρακάτω πληροφορίες:

- Αριθμός είδους του προϊόντος

Ανταλλακτικά / Αξεσουάρ

Εγκάρσιος φορέας - Αρ. είδους: 7907100701

12. Μεταφορά

⚠Ειδοποίηση!

Να μην μεταφέρεται όταν το ηλεκτρικό εργαλείο είναι σε λειτουργία.

Πριν από τη μεταφορά της βάσης μηχανήματος γενικής χρήσης αποσυνδέετε το φικς του ηλεκτρικού καλωδίου του εγκαταστημένου ηλεκτρικού εργαλείου! Κίνδυνος τραυματισμού από ηλεκτροπληξία και τυχαία εκκίνηση του ηλεκτρικού εργαλείου! Για τη μετακίνηση της βάσης μηχανήματος γενικής χρήσης εντός του ίδιου χώρου, αυτή μπορεί να μεταφερθεί από 2 άτομα με ανύψωση από το πλαίσιο βάσης (μην τη σύρετε στο δάπεδο.)

Για τη μεταφορά σε οχήματα πρέπει να αφαιρείτε το ηλεκτρικό εργαλείο.

Για τη μεταφορά διπλώνετε τα πέλματα της βάσης.

Κατά τη μεταφορά της βάσης μηχανήματος γενικής χρήσης σε αυτοκίνητα φροντίζετε για την αποτελεσματική ασφάλιση του φορτίου.

13. Απόρριψη και ανακύκλωση

Υποδείξεις σχετικά με τη συσκευασία



Τα υλικά συσκευασίας είναι ανακυκλώσιμα. Παρακαλούμε να απορρίψετε τις συσκευασίες με τρόπο φιλικό προς το περιβάλλον.

Σχετικά με τις δυνατότητες απόρριψης της συσκευής στο τέλος της ωφέλιμης ζωής της μπορείτε να πληροφορηθείτε από τις τοπικές ή δημοτικές σας αρχές.

14. Εγγύηση

Αξιότιμη πελάτισσα, αξιότιμε πελάτη,

Τα προϊόντα μας υπόκεινται σε αυστηρούς ελέγχους ποιότητας. Εάν παρ'όλα αυτά κάποτε δεν λειτουργήσουν άψογα, λυπούμαστε πολύ και σας παρακαλούμε να αποτανθείτε προς το τμήμαμας Εξυπηρέτησης Πελατών, στη διεύθυνση που αναφέρετε σε αυτή την εγγύηση. Ευχαρίστως σας βοηθούμε και τηλεφωνικά στον αριθμό που αναφέρετε πιο κάτω. Για την κατίσχυση των αξιώσεων εγγύησης ισχύουν τα εξής:

- Αυτοί οι όροι εγγύησης ρυθμίζουν πρόσθετες παροχές εγγύησης. Από την εγγύηση αυτή δεν θίγονται οι νόμιμες αξιώσεις σας για εγγύηση. Η παροχή της εγγύησής μας είναι για σας δωρεάν
- Η εγγύηση καλύπτει αποκλειστικά και μόνο βλάβες που οφείλονται σε ελαττώματα υλικών ή παραγωγής και περιορίζονται στην αποκατάσταση αυτών των ελαττωμάτων ή την αντικατάσταση της συσκευής. Παρακαλούμε να προσέξετε πως οι συσκευές μας δεν προορίζονται για τη βιομηχανία, τη βιοτεχνία και την επαγγελματική χρήση. Για το λόγο αυτό δεν υφίσταται σύμβαση εγγύησης σε περίπτωση χρήσης της συσκευής στη βιομηχανία, βιοτεχνία, για επαγγελματικό ή άλλο παρόμοιο σκοπό. Από την εγγύησή μας αποκλείονται πέραν τούτου αποζημιώσεις για βλάβες μεταφοράς, βλάβες οφειλόμενες σε μη τήρηση της Οδηγίας συναρμολόγησης, ή σε εσφαλμένη εγκατάσταση, μη τήρηση της Οδηγίας χρήσης (π.χ. σύνδεση σε λάθος τάση δικτύου ή είδος ρεύματος), καταχρηστική ή όχι ορθή χρήση (π.χ. υπερφόρτωση ή χρήση μη εγκεκριμένων ανταλλακτικών εργαλείων ή εξαρτημάτων), μη τήρηση των Υποδείξεων συντήρησης και ασφαλείας, είσοδος ξένων αντικειμένων στη συσκευή (όπως π.χ. άμμος ή σκόνη), χρήση βίας ή εξωτερική επίδραση (όπως π.χ. βλάβες από πτώση) καθώς και βλάβες που οφείλονται σε κοινή φθορά.

Η αξίωση εγγύησης εκπίπτει σε περίπτωση που έγιναν ήδη ξένες επεμβάσεις στη συσκευή.

- Η διάρκεια της εγγύησης ανέρχεται σε 3 έτη και αρχίζει από την ημερομηνία αγοράς της συσκευής. Οι αξιώσεις εγγύησης πρέπει να κατασχυθούν πριν την πάροδο της προθεσμίας της εγγύησης εντός δύο εβδομάδων από την διαπίστωση του ελαττώματος. Αποκλείεται η κατίσχυση αξιώσεων εγγύησης μετά την πάροδο της προθεσμίας της εγγύησης. Με την αντικατάσταση της συσκευής, σύμφωνα με το ΝΟΜΟ 2251/1994, ξεκινάει εκ νέου ο χρόνος εγγύησης.
- Για την προβολή της αξίωσής σας έναντι της εγγύησης, παρακαλούμε να απευθυνθείτε στη διεύθυνση σέρβις που αναφέρεται παρακάτω. Εφόσον η αίτησή σας βρίσκεται εντός της περιόδου εγγύησης, θα θέσουμε στη διάθεσή σας ένα δελτίο επιστροφής, με το οποίο μπορείτε να μας αποστείλετε χωρίς χρέωσή σας την ελαττωματική συσκευή. Παρακαλούμε επίσης να μας περιγράψετε την αιτία για την διαμαρτυρία σας όσο πιο αναλυτικά γίνεται. Εάν το ελάττωμα της συσκευής σας καλύπτεται από την εγγύησή μας, είτε θα σας επιστραφεί ταχύτατα η επισκευασμένη συσκευή σας, είτε θα λάβετε μία νέα συσκευή

Φυσικά επισκευάζουμε ευχαρίστως έναντι αμοιβής και ελαττώματα στη συσκευή σας που δεν καλύπτονται ή δεν καλύπτονται πλέον από την εγγύηση. Για το σκοπό αυτό σας παρακαλούμε να αποστείλετε τη συσκευή σας στη διεύθυνση του τμήματος μας για Εξυπηρέτηση Πελατών

Ανοικτή γραμμή σέρβις (GR/CY):

00800 4003 4003

(0,00 €/Min.)

Διεύθυνση e-mail (GR):

service.GR@schepach.com

Διεύθυνση e-mail (CY):

service.CY@schepach.com

Διεύθυνση σέρβις (GR/CY):

GEORGE C SOLOMONIDES & SON LTD

PO.BOX 56236 / 169, LEONTIOS A'

GR - 3305 LIMASSOL/CYPRUS



Από τη διεύθυνση www.lidl-service.com μπορείτε να κατεβάσετε αυτό και πολλά άλλα εγχειρίδια, βίντεο προϊόντων και λογισμικό εγκατάστασης.

Με τον κώδικα QR μεταβαίνετε απευθείας στη σελίδα εξυπηρέτησης του Lidl (www.lidl-service.com) και μπορείτε να ανοίξετε τις οδηγίες χρήσης σας εισάγοντας τον κωδικό προϊόντος (IAN) 430069_2204.

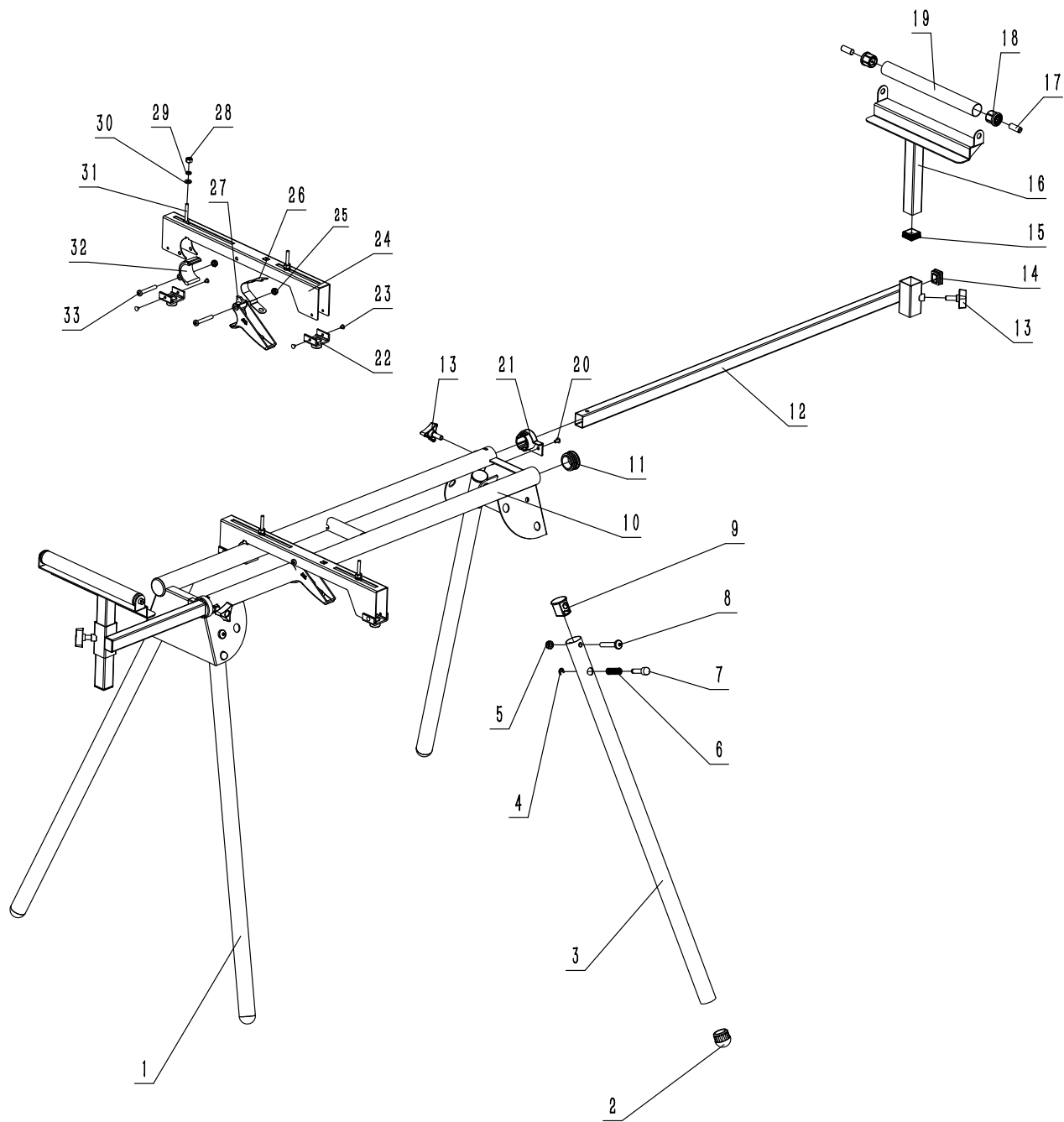

SCHEPPACH GMBH

Günzburger Str. 69
D-89335 Ichenhausen

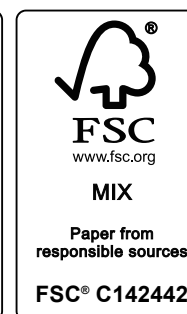

Last Information Update · Stand der Informationen · Version des informations · Stand van de informatie · Stav informací · Stan informacij · Stav informácií · Estado de las informaciones · Tilstand af information ·
Versione delle informazioni · Információk állása · Stanje informacij · Zadnje informacije · Stadiul informațiilor · Дата на информация · Εκδόση των πληροφοριών
Update: 12 / 2022 · Ident.-No.: 430069_2204_39071199915