



## FUßSPRUDELBAD/FOOT SPA/BAIN DE PIEDS THALASSO SFB 80 A3

(DE) (AT) (CH)

### FUßSPRUDELBAD

Bedienungsanleitung

(GB) (IE)

### FOOT SPA

User manual

(FR) (BE)

### BAIN DE PIEDS THALASSO

Mode d'emploi

(NL) (BE)

### VOETENBAD

Gebruiksaanwijzing

(PL)

### URZĄDZENIE DO MASAŻU STÓP

Instrukcja obsługi

(CZ)

### MASÁŽNÍ PŘÍSTROJ NA NOHY

Návod na obsluhu

(SK)

### VÍRIVKA NA NOHY

Návod na obsluhu

(ES)

### HIDROMASAJE PARA PIES

Manual de instrucciones

(DK)

### FODSPA

Betjeningsvejledning

(IT)

### MASSAGGIATORE PLANTARE

Istruzioni per l'uso

(HU)

### LÁBPEZSGÖFÜRDŐ

Használati útmutató

IAN 435989\_2304



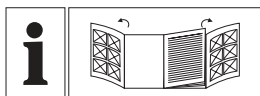

DE/AT/CH	Bedienungsanleitung	Seite	5
GB/IE	User manual	Page	14
FR/BE	Mode d'emploi	Page	22
NL/BE	Gebruiksaanwijzing	Pagina	32
PL	Instrukcja obsługi	Strona	41
CZ	Návod na obsluhu	Strana	50
SK	Návod na obsluhu	Strana	58
ES	Manual de instrucciones	Página	66
DK	Betjeningsvejledning	Side	75
IT	Istruzioni per l'uso	Pagina	83
HU	Használati útmutató	Oldal	92

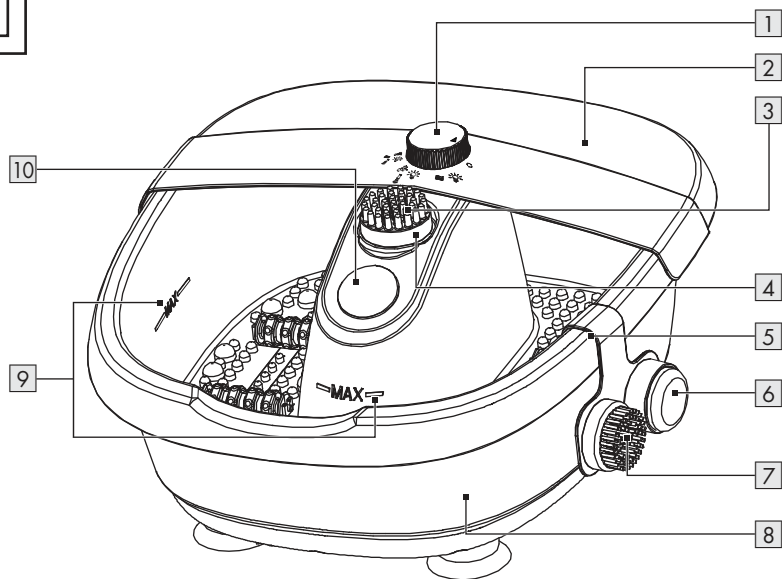
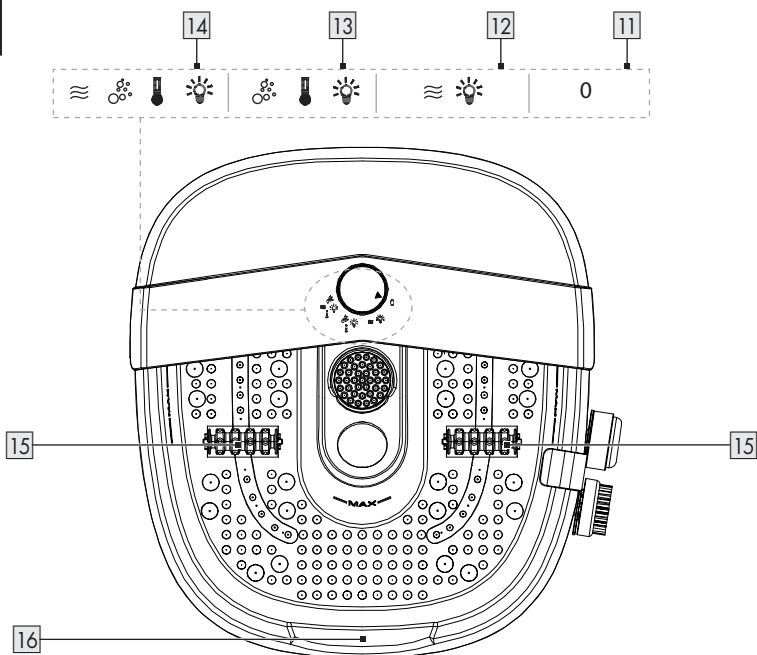
**A****B**



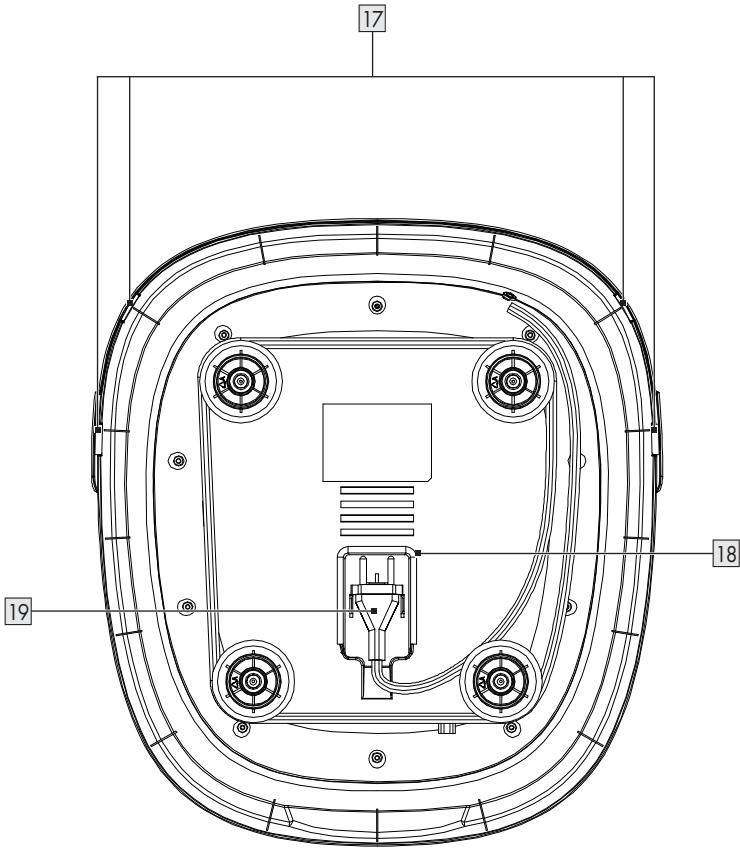



C



<b>Verwendete Warnhinweise und Symbole</b> .....	Seite	6
<b>Einleitung</b> .....	Seite	6
Bestimmungsgemäße Verwendung .....	Seite	6
Lieferumfang .....	Seite	7
Teilebeschreibung .....	Seite	7
Technische Daten .....	Seite	7
<b>Sicherheitshinweise</b> .....	Seite	7
<b>Vor der ersten Verwendung</b> .....	Seite	10
<b>Vorbereitung</b> .....	Seite	10
<b>Bedienung</b> .....	Seite	10
Produkt ein-/ausschalten .....	Seite	10
Moduswahl .....	Seite	11
Produkt ohne Pediküreaufsatz verwenden .....	Seite	11
Produkt mit Pediküreaufsatz verwenden .....	Seite	11
Nach der Verwendung .....	Seite	11
<b>Reinigung und Pflege</b> .....	Seite	11
Lagerung .....	Seite	12
<b>Entsorgung</b> .....	Seite	12
<b>Garantie</b> .....	Seite	13
Abwicklung im Garantiefall .....	Seite	13
<b>Service</b> .....	Seite	13

## Verwendete Warnhinweise und Symbole

In der Bedienungsanleitung und auf der Verpackung werden die folgenden Warnhinweise verwendet:

	<p><b>GEFAHR!</b> Dieses Symbol mit dem Signalwort „Gefahr“ bezeichnet eine Gefährdung mit einem hohen Risikograd, die, wenn sie nicht vermieden wird, eine schwere Verletzung oder den Tod zur Folge hat.</p>		<p>Wechselstrom/-spannung</p>
	<p><b>WARNUNG!</b> Dieses Symbol mit dem Signalwort „Warnung“ bezeichnet eine Gefährdung mit einem mittleren Risikograd, die, wenn sie nicht vermieden wird, eine schwere Verletzung oder den Tod zur Folge haben kann.</p>	<p><b>Hz</b></p>	<p>Hertz (Netzfrequenz)</p>
	<p><b>HINWEIS:</b> Dieses Symbol mit dem Signalwort „Hinweis“ bietet weitere nützliche Informationen.</p>	<p><b>W</b></p>	<p>Watt</p>
 	<p>Sicherheitshinweise Handlungsanweisungen</p>		<p>Symbol für ein Produkt der Schutzklasse II</p>
			<p>Das CE-Zeichen bestätigt Konformität mit den für das Produkt zutreffenden EU-Richtlinien.</p>

## FUßSPRUDELBAD

### ● Einleitung

Wir beglückwünschen Sie zum Kauf Ihres neuen Produkts. Sie haben sich damit für ein hochwertiges Produkt entschieden. Die Bedienungsanleitung ist Teil dieses Produkts. Sie enthält wichtige Hinweise für Sicherheit, Gebrauch und Entsorgung. Machen Sie sich vor der Benutzung des Produkts mit allen Bedien- und Sicherheitshinweisen vertraut. Benutzen Sie das Produkt nur wie beschrieben und für die angegebenen Einsatzbereiche. Händigen Sie alle Unterlagen bei Weitergabe des Produkts an Dritte mit aus.

### ● Bestimmungsgemäße Verwendung

- Dieses Produkt ist für die Entspannung, Pflege und Erfrischung müder Füße bestimmt.
- Das Produkt ist für den heimischen Gebrauch bestimmt; es ist nicht für den medizinischen oder gewerblichen Gebrauch geeignet.
- Der Hersteller übernimmt keine Haftung für Schäden, die durch unsachgemäßen Gebrauch entstehen.

## ● Lieferumfang

Überprüfen Sie das Produkt nach dem Auspacken auf Vollständigkeit und einen einwandfreien Zustand aller Teile. Entfernen Sie vor der Verwendung sämtliche Verpackungsmaterialien.

- 1 Fußsprudelbad
- 1 Massage (Pediküreaufsatz)
- 1 Hornhautentferner (Pediküreaufsatz)
- 1 Bürste (Pediküreaufsatz)
- 1 Pediküreaufsatz-Halterung
- 1 Kurzanleitung



## ● Teilebeschreibung

Beachten Sie vor dem Lesen die Abbildungen und machen Sie sich mit allen Funktionen des Produkts vertraut.

### Abbildung A

- 1 Funktionsknopf
- 2 Spritzschutz
- 3 Massager (Pediküreaufsatz)
- 4 Pediküreaufsatz-Adapter
- 5 Pediküreaufsatz-Halterung
- 6 Hornhautentferner (Pediküreaufsatz)
- 7 Bürste (Pediküreaufsatz)
- 8 Wasserbehälter
- 9 **MAX**-Markierung
- 10 **EIN/AUS**-Anzeigelicht

### Abbildung B

- 11 **0** (Aus)
- 12  Vibrationsmassage
- 13  Sprudelbad mit warm gehaltenem Wasser
- 14  Vibrationsmassage und Sprudelbad mit warm gehaltenem Wasser
- 15 Massagerollen
- 16 Ausgießvorrichtung

### Abbildung C

- 17 Sicherungsclips
- 18 Kabelaufwicklung mit Netzstecker-Halterung
- 19 Anschlussleitung mit Netzstecker

## ● Technische Daten

- Nennspannung: 220–240 V~,  
50–60 Hz
- Nennleistung: 80 W



## Sicherheitshinweise

**MACHEN SIE SICH VOR DER VERWENDUNG DES PRODUKTS MIT ALLEN SICHERHEITSHINWEISEN UND GEBRAUCHSANWEISUNGEN VERTRAUT! WENN SIE DIESES PRODUKT AN ANDERE WEITERGEBEN, GEBEN SIE AUCH ALLE DOKUMENTE WEITER!**

Im Falle von Schäden aufgrund der Nichteinhaltung dieser Bedienungsanleitung erlischt Ihr Garantieanspruch! Für Folgeschäden wird keine Haftung übernommen! Im Falle von Sach- oder Personenschäden aufgrund einer unsachgemäßen Benutzung oder Nichteinhaltung der Sicherheitshinweise wird keine Haftung übernommen!

## Kinder und Personen mit Einschränkungen

### **⚠️ WARNUNG! LEBENS- UND UNFALLGEFAHR FÜR KLEINKINDER UND KINDER!**

Lassen Sie Kinder niemals unbeaufsichtigt mit dem Verpackungsmaterial. Es besteht Erstickungsgefahr durch Verpackungsmaterial. Kinder unterschätzen häufig die Gefahren.

- Dieses Produkt kann von Kindern ab 8 Jahren und darüber sowie von Personen mit verringerten physischen, sensorischen oder mentalen Fähigkeiten oder Mangel an Erfahrung und Wissen benutzt werden, wenn sie beaufsichtigt werden oder bezüglich des sicheren Gebrauchs des Produkts unterwiesen wurden und die daraus resultierenden Gefahren verstehen.
- Kinder dürfen mit dem Produkt nicht spielen.
- Reinigung und Benutzer-Wartung dürfen nicht durch Kinder durchgeführt werden, es sei denn, sie sind beaufsichtigt.

## Elektrische Sicherheit

**⚠️ WARNUNG! Stromschlagrisiko!** Versuchen Sie nicht, das Produkt selbstständig zu reparieren. Im Fall einer Fehlfunktion dürfen Reparaturen ausschließlich von qualifiziertem Personal durchgeführt werden.

**⚠️ WARNUNG! Stromschlagrisiko!** Die elektrischen Teile des Produkts nicht in Wasser oder andere Flüssigkeiten tauchen. Die elektrischen Teile des Produkts nicht unter laufendes Wasser halten.

**⚠️ WARNUNG! Stromschlagrisiko!** Wenn Wasser aus dem Produkt austritt, das Produkt nicht mehr verwenden!

**⚠️ WARNUNG! Verletzungsrisiko!** Schalten Sie das Produkt aus und trennen Sie es von der Stromversorgung, bevor Sie es reinigen und wenn Sie das Produkt nicht benutzen.

**⚠️ WARNUNG! Stromschlagrisiko!** Verwenden Sie kein beschädigtes Produkt. Trennen Sie das Produkt vom Stromnetz und wenden Sie sich an Ihren Einzelhändler, falls es beschädigt sein sollte.

- Falls Flüssigkeit in die elektrischen Teile des Produkts gelangen oder das Produkt ins Wasser fallen sollte, ziehen Sie sofort den Netzstecker. Verwenden Sie das Produkt nicht mehr.
- Vergewissern Sie sich vor der Verbindung mit der Stromversorgung, dass die Spannung mit den Angaben auf dem Typenschild des Produkts übereinstimmt.
- Wenn die Anschlussleitung beschädigt wird, muss sie durch den Hersteller oder seinen Kundendienst oder eine ähnlich qualifizierte Person ersetzt werden, um Gefährdungen zu vermeiden.
- Verwenden Sie das Produkt nicht mit nassen Händen. Berühren Sie weder den Funktionsknopf noch den Netzstecker mit nassen Händen.
- Der Benutzer muss nichts unternehmen, um das Produkt zwischen 50 und 60 Hz umzuschalten. Das Produkt passt sich sowohl für 50 als auch für 60 Hz an.

## Gesundheit

- Dieses Produkt ist kein Medizinprodukt.

## **⚠️ GEFAHR! Verletzungsrisiko!**

- Benutzen Sie das Produkt nur auf ebenem, stabilem, hitzebeständigem, sauberem, rutschfestem und trockenem Boden.
- Richten Sie sich niemals auf, solange Ihre Füße in dem Produkt stehen.

- ⚠️ WARNUNG!** Verwenden Sie dieses Produkt nicht und konsultieren Sie Ihren Arzt, wenn Sie an einer der folgenden Krankheiten leiden:
- Hautentzündungen
  - Wunden/Schwellungen der Füße
  - Hautrötungen
  - Diabetes
  - Ekzeme/Psoriasis
  - Herzkrankheiten

- ⚠️ VORSICHT!** Das Produkt hat eine heiße Oberfläche. Personen, die gegen Hitze unempfindlich sind, müssen beim Gebrauch des Produkts vorsichtig sein.

**⚠ ACHTUNG! Risiko von Produktschäden!** Fügen Sie dem Wasserbehälter keine Zusätze (z. B. Öl) hinzu. Nach dem Verdunsten des Wassers können diese Zusätze verbrennen und das Produkt beschädigen.

## Feuer-/Verbrennungsrisiko und Hitze

**⚠ GEFAHR! Feuergefahr!** Lassen Sie das Produkt niemals unbeaufsichtigt, solange es am Stromnetz angeschlossen ist.

- Wählen Sie niemals die Warmhaltefunktion, wenn sich kein Wasser im Wasserbehälter befindet.

## ● Vor der ersten Verwendung

1. Entnehmen Sie das Produkt aus der Verpackung und entfernen Sie sämtliche Verpackungsmaterialien und Schutzfolien.
2. Prüfen Sie ob alle Teile vorhanden sind und ob der beschriebene Lieferumfang vollständig ist (siehe „Lieferumfang“).
3. Überprüfen Sie, ob sich das Produkt und sämtliche Teile in gutem Zustand befinden. Sollten Sie eine Beschädigung oder einen Defekt feststellen, verwenden Sie das Produkt nicht, sondern verfahren Sie wie im Kapitel „Garantie“ beschrieben.
4. Reinigen Sie vor der ersten Verwendung alle Teile des Produkts wie im Kapitel „Reinigung und Pflege“ beschrieben.

## ● Vorbereitung

**⚠ ACHTUNG! Risiko von Produktschäden!**

Füllen Sie kein Wasser mit einer Temperatur über 42 °C ein. Überprüfen Sie stets die Wassertemperatur, bevor Sie Ihre Füße in das Produkt stellen oder es einschalten.

- Füllen Sie kein Wasser über die **MAX**-Markierung [9] hinaus ein.
- Spritzen Sie kein Wasser auf den Funktionsknopf [1], das **EIN/AUS**-Anzeigelicht [10] oder den Sockel des Produkts.
- Nehmen Sie die Massagerollen [15] und den Spritzschutz [2] nicht ab, es sei denn, Sie reinigen das Produkt (siehe „Reinigung und Pflege“).

## HINWEISE:

- Verwenden Sie nur sauberes Wasser. Geben Sie keine Seife, kein Badesalz oder andere Substanzen in den Wasserbehälter [8].
  - Betreiben Sie das Produkt nicht, ohne zuvor Wasser eingefüllt zu haben.
  - Vor und nach jedem Gebrauch: Reinigen Sie das Produkt (siehe „Reinigung und Pflege“).
1. Füllen Sie den Wasserbehälter [8] bis zur **MAX**-Markierung [9] mit Wasser in der gewünschten Temperatur.
  2. Stellen Sie das Produkt auf einen ebenen, stabilen, hitzebeständigen, sauberen, rutschfesten und trockenen Boden.
  3. Schließen Sie die Anschlussleitung mit Netzstecker [19] an eine geeignete Steckdose an.

## ● Bedienung



### ● Produkt ein-/ausschalten

- Einschalten: Stellen Sie den Funktionsknopf [1] auf einen Modus ein (siehe „Moduswahl“). Das **EIN/AUS**-Anzeigelicht [10] leuchtet auf, um zu bestätigen, dass das Produkt in Betrieb ist (Abb. A).

- Ausschalten: Stellen Sie den Funktionsknopf **1** auf **0** **11**. Das **EIN/AUS**-Anzeigelicht **10** schaltet sich aus.

## ● Moduswahl

- Stellen Sie den Funktionsknopf **1** auf die Symbole, die dem gewünschten Modus entsprechen (Abb. B).

Modus	Funktionsknopf	Funktion
Modus 1 <b>12</b>		Vibrationsmassage
Modus 2 <b>13</b>		Sprudelbad*
Modus 3 <b>14</b>		Vibrationsmassage und Sprudelbad*
* mit warm gehaltenem Wasser		

## ● Produkt ohne Pediküreaufsatz verwenden

- Bewegen Sie Ihre Füße für eine Reflexzonenmassage auf den Massagerollen **15** hin und her.
- Die empfohlene Betriebsdauer beträgt 15 Minuten.

## ● Produkt mit Pediküreaufsatz verwenden

- Das Produkt enthält 3 Pediküreaufsätze:

Pediküreaufsatz	Funktion
Massager <b>3</b>	Massage
Hornhautentferner <b>6</b>	Verhärtete Haut entfernen
Bürste <b>7</b>	Massage

1. Setzen Sie den gewünschten Pediküreaufsatz **3** **6** **7** auf den Pediküreaufsatz-Adapter **4**.
2. Setzen Sie die übrigen 2 Pediküreaufsätze auf die 2 Steckplätze der Pediküreaufsatz-Halterung **5**.

3. Reiben Sie Ihren Fuß mit leichtem Druck auf den Pediküreaufsatz, der auf dem Pediküreaufsatz-Adapter **4** sitzt.
- Sie können den Anwendungsbereich an Ihrem Fuß variieren, indem Sie die Position Ihres Fußes auf dem Pediküreaufsatz verändern.

## ● Nach der Verwendung

1. Schalten Sie das Produkt aus (siehe „Produkt ein-/ausschalten“).
2. Ziehen Sie die Anschlussleitung mit Netzstecker **19** aus der Steckdose.
3. Wasserbehälter **8** entleeren: Gießen Sie das Wasser durch die Ausgießvorrichtung **16** in ein großes Waschbecken, eine Badewanne oder eine Dusche.

## ● Reinigung und Pflege

**⚠️ WARNUNG! Stromschlagrisiko!** Vor dem Reinigen des Produkts: Ziehen Sie stets die Anschlussleitung mit Netzstecker **19** aus der Steckdose. Lassen Sie die elektrischen Teile des Produkts niemals mit Wasser in Berührung kommen!

**⚠️ ACHTUNG! Risiko von Produktschäden!** Spritzen Sie kein Wasser auf den Funktionsknopf **1**, das **EIN/AUS**-Anzeigelicht **10** oder den Sockel des Produkts.

**📄 HINWEIS:** Reinigen Sie das Produkt nach jedem Gebrauch, um die Ansammlung von Fett und anderen Rückständen zu vermeiden.

1. Massagerollen **15** abnehmen: Ziehen Sie die Massagerollen **15** vorsichtig nach oben.
2. Spritzschutz **2** abnehmen: Lösen Sie die Sicherungsclips **17** (Abb. C). Ziehen Sie den Spritzschutz **2** vorsichtig nach oben.

Teil	Reinigungs- methode
Oberfläche außen (Fußbad)	Mit einem angefeuchteten Tuch abwischen.
Hornhautentferner <span style="border: 1px solid black; padding: 0 2px;">6</span> *	
Spritzschutz <span style="border: 1px solid black; padding: 0 2px;">2</span>	Mit sauberem Wasser spülen.
Massager <span style="border: 1px solid black; padding: 0 2px;">3</span> *	
Pediküreaufsatz- Halterung <span style="border: 1px solid black; padding: 0 2px;">5</span>	
Bürste <span style="border: 1px solid black; padding: 0 2px;">7</span> *	
Wasserbehälter <span style="border: 1px solid black; padding: 0 2px;">8</span>	
Massagerollen <span style="border: 1px solid black; padding: 0 2px;">15</span>	
* Pediküreaufsatz	

- Trocknen Sie alle Teile nach der Reinigung gründlich ab.

## ● Lagerung

- Bewahren Sie das Produkt in der Originalverpackung auf, wenn es nicht benutzt wird.
- Bewahren Sie das Produkt an einem trockenen, sicheren Ort außerhalb der Reichweite von Kindern auf.
- Befestigen Sie die Anschlussleitung mit Netzstecker 19 an der Kabelaufwicklung mit Netzstecker-Halterung 18 (Abb. C).

## ● Entsorgung

Die Verpackung besteht aus umweltfreundlichen Materialien, die Sie über die örtlichen Recyclingstellen entsorgen können.



Beachten Sie die Kennzeichnung der Verpackungsmaterialien bei der Abfalltrennung, diese sind gekennzeichnet mit Abkürzungen (a) und Nummern (b) mit folgender Bedeutung: 1–7: Kunststoffe/20–22: Papier und Pappe/80–98: Verbundstoffe.

## Produkt:

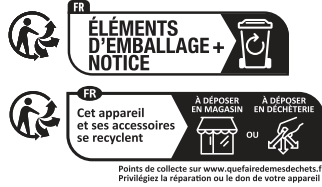

Das Produkt und die Verpackungsmaterialien sind recyclebar und unterliegen einer erweiterten Herstellerverantwortung.

Entsorgen Sie diese getrennt, den abgebildeten Info-tri (Sortierinformation) folgend, für eine bessere Abfallbehandlung.

Das Triman-Logo gilt nur für Frankreich.



Möglichkeiten zur Entsorgung des ausgedienten Produkts erfahren Sie bei Ihrer Gemeinde- oder Stadtverwaltung.



### Gerät entsorgen

Das Symbol der durchgestrichenen Mülltonne bedeutet, dass dieses Gerät am Ende der Nutzungszeit nicht über den Haushaltsmüll entsorgt werden darf. Das Gerät ist bei eingerichteten Sammelstellen, Wertstoffhöfen oder Entsorgungsbetrieben abzugeben. Zudem sind Verreiber von Elektro- und Elektronikgeräten sowie Verreiber von Lebensmitteln zur Rücknahme verpflichtet. LIDL bietet Ihnen Rückgabemöglichkeiten direkt in den Filialen und Märkten an. Rückgabe und Entsorgung sind für Sie kostenfrei. Beim Kauf eines Neugerätes haben Sie das Recht, ein entsprechendes Altgerät unentgeltlich zurückzugeben.

Zusätzlich haben Sie die Möglichkeit, unabhängig vom Kauf eines Neugerätes, unentgeltlich (bis zu drei) Altgeräte abzugeben, die in keiner Abmessung größer als 25 cm sind.

Bitte löschen Sie vor der Rückgabe alle personenbezogenen Daten.

Bitte entnehmen Sie vor der Rückgabe Batterien oder Akkumulatoren, die nicht vom Altgerät umschlossen sind, sowie Lampen, die zerstörungsfrei entnommen werden können und führen diese einer separaten Sammlung zu.

## ● **Garantie**

Das Produkt wurde nach strengen Qualitätsrichtlinien hergestellt und vor der Auslieferung sorgfältig geprüft. Im Falle von Material- oder Herstellungsfehlern haben Sie gegenüber dem Verkäufer des Produkts gesetzliche Rechte. Ihre gesetzlichen Rechte werden in keiner Weise durch unsere unten aufgeführte Garantie eingeschränkt.

Die Garantie für dieses Produkt beträgt 3 Jahre ab Kaufdatum. Die Garantiezeit beginnt mit dem Kaufdatum. Bewahren Sie den Originalkaufbeleg an einem sicheren Ort auf, da dieses Dokument als Nachweis des Kaufs erforderlich ist.

Alle Schäden oder Mängel, die bereits zum Zeitpunkt des Kaufs vorhanden sind, müssen unverzüglich nach dem Auspacken des Produkts gemeldet werden.

Sollte das Produkt innerhalb von 3 Jahren ab Kaufdatum einen Material- oder Herstellungsfehler aufweisen, werden wir es – nach unserer Wahl – kostenlos für Sie reparieren oder ersetzen.

Die Garantiezeit verlängert sich durch einen stattgegebenen Gewährleistungsanspruch nicht. Dies gilt auch für ersetzte und reparierte Teile.

Diese Garantie erlischt, wenn das Produkt beschädigt oder unsachgemäß verwendet oder gewartet wurde.

Die Garantie deckt Material- und Herstellungsfehler ab. Diese Garantie erstreckt sich weder auf Produktteile, die normalem Verschleiß unterliegen, und somit als Verschleißteile gelten (z. B. Batterien, Akkus, Schläuche, Farbpatronen), noch auf Schäden an zerbrechlichen Teilen, z. B. Schalter oder Teile aus Glas.

## ● **Abwicklung im Garantiefall**

Um eine schnelle Bearbeitung Ihres Anspruchs zu gewährleisten, beachten Sie die folgenden Hinweise:

Halten Sie den Originalkaufbeleg und die Artikelnummer (IAN 435989\_2304) als Nachweis für den Kauf bereit.

Sie finden die Artikelnummer auf dem Typenschild, einer Gravur auf dem Produkt, der Startseite der Bedienungsanleitung (unten links) oder als Aufkleber auf der Rück- oder Unterseite des Produkts.

Sollten Funktionsfehler oder sonstige Mängel auftreten, wenden Sie sich zunächst telefonisch oder per E-Mail an die unten aufgeführte Serviceabteilung.

Sobald das Produkt als defekt erfasst wurde, können Sie es kostenlos an die Ihnen mitgeteilte Service-Anschrift zurücksenden. Stellen Sie sicher, dass Sie den Originalkaufbeleg (Kassenbon) sowie eine kurze, schriftliche Beschreibung beilegen, in der die Einzelheiten des Defekts und der Zeitpunkt des Auftretens dargelegt sind.

## ● **Service**

### DE **Service Deutschland**

Tel.: 0800 5435 111

E-Mail: [owim@lidl.de](mailto:owim@lidl.de)

### AT **Service Österreich**

Tel.: 0800 292726

E-Mail: [owim@lidl.at](mailto:owim@lidl.at)

### CH **Service Schweiz**

Tel.: 0800 562153







E-Mail: [owim@lidl.ch](mailto:owim@lidl.ch)



<b>Warnings and symbols used</b> .....	Page	15
<b>Introduction</b> .....	Page	15
Intended use. ....	Page	15
Scope of delivery. ....	Page	16
Description of parts .....	Page	16
Technical data .....	Page	16
<b>Safety instructions</b> .....	Page	16
<b>Before first use</b> .....	Page	19
<b>Preparation</b> .....	Page	19
<b>Operation</b> .....	Page	19
Switching the product on/off .....	Page	19
Choosing a mode .....	Page	19
Using the product without pedicure attachment. ....	Page	19
Using the product with pedicure attachment .....	Page	19
After use. ....	Page	20
<b>Cleaning and care</b> .....	Page	20
Storage .....	Page	20
<b>Disposal</b> .....	Page	20
<b>Warranty</b> .....	Page	21
Warranty claim procedure. ....	Page	21
<b>Service</b> .....	Page	21

## Warnings and symbols used

The following warnings are used in the user manual and on the packaging:

	<p><b>DANGER!</b> This symbol in combination with the signal word “Danger” marks a high-risk hazard that if not prevented could result in death or serious injury.</p>		<p>Alternating current/voltage</p>
	<p><b>WARNING!</b> This symbol in combination with the signal word “Warning” marks a medium-risk hazard that if not prevented could result in death or serious injury.</p>	<p><b>Hz</b></p>	<p>Hertz (supply frequency)</p>
	<p><b>NOTE:</b> This symbol in combination with “Note” provides additional useful information.</p>	<p><b>W</b></p>	<p>Watts</p>
	<p>Safety information Instructions for use</p>		<p>Symbol for a Protection Class II product</p>
		<p><b>CE</b></p>	<p>CE mark indicates conformity with relevant EU directives applicable for this product.</p>

## FOOT SPA

### ● Introduction

We congratulate you on the purchase of your new product. You have chosen a high quality product. The instructions for use are part of the product. They contain important information concerning safety, use and disposal. Before using the product, please familiarise yourself with all of the safety information and instructions for use. Only use the product as described and for the specified applications. If you pass the product on to anyone else, please ensure that you also pass on all the documentation with it.

### ● Intended use

- This product is designed for relaxing, caring for and refreshing tired feet.
- The product is designed for household use; it is not suitable for medical or commercial use.
- The manufacturer accepts no liability for damages caused by improper use.

## ● Scope of delivery

After unpacking the product, check if the delivery is complete and if all parts are in good condition. Remove all packing materials before use.

- 1 Foot spa
- 1 Massager (pedicure attachment)
- 1 Callus remover (pedicure attachment)
- 1 Brush (pedicure attachment)
- 1 Pedicure attachments storage
- 1 Short manual



## ● Description of parts

Before reading, refer to the illustrations and familiarize yourself with all the functions of the product.

### Figure A

- 1 Function button
- 2 Splash guard
- 3 Massager (pedicure attachment)
- 4 Pedicure attachment adapter
- 5 Pedicure attachments storage
- 6 Callus remover (pedicure attachment)
- 7 Brush (pedicure attachment)
- 8 Water container
- 9 **MAX** marking
- 10 **ON/OFF** indication light

### Figure B

- 11 **0** (Off)
- 12  Vibration massage
- 13  Bubble bath while keeping the water warm
- 14  Vibration massage and bubble bath while keeping the water warm
- 15 Massage rollers
- 16 Pouring spout

### Figure C

- 17 Locking clips
- 18 Cord storage with holder for power plug
- 19 Supply cord with power plug

## ● Technical data

- Rated voltage: 220–240 V~,  
50–60 Hz
- Rated power: 80 W



## Safety instructions

**BEFORE USING THE PRODUCT, PLEASE FAMILIARISE YOURSELF WITH ALL OF THE SAFETY INFORMATION AND INSTRUCTIONS FOR USE! WHEN PASSING THIS PRODUCT ON TO OTHERS, PLEASE ALSO INCLUDE ALL THE DOCUMENTS!**

In the case of damage resulting from non-compliance with these operating instructions the warranty claim becomes invalid! No liability is accepted for consequential damage! In the case of material damage or personal injury caused by incorrect handling or non-compliance with the safety instructions, no liability is accepted!

## Children and persons with limitations

### **⚠️ WARNING! DANGER OF DEATH AND ACCIDENTS FOR TODDLERS AND CHILDREN!**

Never leave children unsupervised with the packaging material. The packaging material represents a danger of suffocation. Children frequently underestimate the dangers.

- This product can be used by children aged from 8 years and above and persons with reduced physical, sensory or mental capabilities or lack of experience and knowledge if they have been given supervision or instruction concerning use of the appliance in a safe way and understand the hazards involved.
- Children shall not play with the product.
- Cleaning and user maintenance shall not be performed by children unless supervised.

## Electrical safety

**⚠️ WARNING! Risk of electric shock!** Never attempt to repair the product yourself. In case of malfunction, repairs are to be conducted by qualified personnel only.

**⚠️ WARNING! Risk of electric shock!** Do not immerse the product's electrical components in water or other liquids. Never hold the electric components of the product under running water.

**⚠️ WARNING! Risk of electric shock!** If water leaks from the product, do not use the product any longer.

**⚠️ WARNING! Risk of injury!** Turn off the product and disconnect it from the power supply before cleaning and when the product is not in use.

**⚠️ WARNING! Risk of electric shock!** Do not use the product if it is damaged. Disconnect the product from the power supply and contact your retailer in the event of damage.

- If liquid gets into the product's electrical components or the product falls into the water, immediately disconnect the plug. Do not use the product any longer.
- Before connecting the product to the power supply, check that the voltage rating corresponds with the power supply details shown on the product's rating label.
- If the supply cord is damaged, it must be replaced by the manufacturer, its service agent or similarly qualified persons in order to avoid a hazard.
- Do not operate the product with wet hands. Do not touch the function button or the power plug with wet hands.
- No action is needed from users to shift the product between 50 and 60 Hz. The product adapts itself for both 50 and 60 Hz.

## Health

- This product is not a medical device.

### **⚠ DANGER! Risk of injury!**

- Only use the product on an even, stable, heat-resistant, clean, non-slippery and dry floor.

- Never stand up with your feet inside the product.

**⚠ WARNING!** Do not use this product and consult your doctors if you suffer from any of the following conditions:

- Skin inflammations
- Wounds/swelling of the feet
- Skin reddening
- Diabetes
- Eczema/psoriasis
- Heart disease

**⚠ CAUTION!** The product's surface becomes hot during operation. Persons insensitive to heat must be careful when using the product.

**⚠ ATTENTION! Risk of product damage!** Do not add any additives, like oil, to the water container. After the water has evaporated, these additives may burn and damage the product.

## Fire/burn hazard and heat

### **⚠ DANGER! Risk of fire!**

Never leave the product unattended while it is plugged in.

- Never select the keep warm function if there is no water inside the water container.

## ● Before first use

1. Take the product out of the packaging and remove all packaging materials and plastic wrappings.
2. Check to make sure that all listed parts are included (see "Scope of delivery").
3. Check whether the product and all parts are in good condition, if any damage or defect is detected, do not use the product, but follow the procedure described in chapter "Warranty".
4. Before first use, clean all parts of the product as described in the chapter "Cleaning and care".

## ● Preparation

**⚠ ATTENTION! Risk of product damage!** Do not fill in water at a temperature exceeding 42 °C. Always check the water temperature before placing your feet inside or switching on the product.

- Do not fill water above the **MAX** marking **9**.
- Do not splash water on the function button **1**, the **ON/OFF** indication light **10** or the base of the product.
- Do not remove the massage rollers **15** or splash guard **2**, except when cleaning the product (see "Cleaning and care").

### NOTES:

- Only use clean water. Do not add any soap, bath salts or any other substances to the water container **8**.
  - Do not operate the product without having filled in water first.
  - Before and after each use: Clean the product (see "Cleaning and care").
1. Fill the water container **8** up to **MAX** **9** with water in the desired temperature.
  2. Place the product on an even, stable, heat-resistant, clean, non-slippery and dry floor.
  3. Connect the supply cord with power plug **19** to a suitable socket outlet.

## ● Operation

### ● Switching the product on/off

- Switching the product on: Set the function button **1** to an operation mode (see "Choosing a mode"). The **ON/OFF** indication light **10** switches on to confirm that the product is operating (Fig. A).
- Switching the product off: Set the function button **1** to **0** **11**. The **ON/OFF** indication light **10** switches off.

### ● Choosing a mode

- Set the function button **1** to the icons corresponding to the desired mode (Fig. B).

Mode	Function button	Function
Mode 1 <b>12</b>		Vibration massage
Mode 2 <b>13</b>		Bubble bath*
Mode 3 <b>14</b>		Vibration massage and bubble bath*
* While keeping the water warm		

### ● Using the product without pedicure attachment

- Move your feet back and forth on the massage rollers **15** for a reflex zone massage.
- The recommended operation time is 15 minutes.

### ● Using the product with pedicure attachment

- The product includes 3 pedicure attachments:

Pedicure attachment	Function
Massager <b>3</b>	Massage
Callus remover <b>6</b>	Removing hardened skin
Brush <b>7</b>	Massage

- Place the desired pedicure attachment **3** **6** **7** onto the pedicure attachment adapter **4**.
- Place the remaining 2 pedicure attachments onto the 2 slots on the pedicure attachments storage **5**.
- Rub your foot with gentle pressure on the pedicure attachment placed on the pedicure attachment adapter **4**.
  - You may vary the application area on your foot by changing the position of your foot on the pedicure attachment.

## ● After use

- Switch the product off (see "Switching the product on/off").
- Disconnect the supply cord with power plug **19** from the power outlet.
- Empty the water container **8**: Pour the water through the pouring spout **16** into a large sink, bathtub or shower.

## ● Cleaning and care

### ⚠️ WARNING! Risk of electric shock!

Before cleaning the product: Always disconnect the supply cord with power plug **19** from the wall outlet. Never let the electrical components of the product get in contact with water!

⚠️ **ATTENTION! Risk of product damage!** Do not splash water on the function button **1**, the **ON/OFF** indication light **10** or the base of the product.

ⓘ **NOTE:** Clean the product after each use to avoid the accumulation of water, grease and other residues.

- Removing the massage rollers **15**: Pull the massage rollers **15** upwards carefully.
- Removing the splash guard **2**: Undo the locking clips **17** (Fig. C). Pull the splash guard **2** upwards carefully.

Part	Cleaning method
Outer surface (foot spa)	Wipe down with a slightly moist cloth.
Callus remover <b>6</b> *	
Splash guard <b>2</b>	Rinse with clean water.
Massager <b>3</b> *	
Pedicure attachment storage <b>5</b>	
Brush <b>7</b> *	
Water container <b>8</b>	
Massage rollers <b>15</b>	
* Pedicure attachment	

- After cleaning, dry all parts thoroughly.

## ● Storage

- Store the product in the original packaging when it is not in use.
- Store the product in a dry, secure location away from children.
- Fix the supply cord with power plug **19** on the cord storage with holder for power plug **18** (Fig. C).

## ● Disposal

The packaging is made entirely of recyclable materials, which you may dispose of at local recycling facilities.



Observe the marking of the packaging materials for waste separation, which are marked with abbreviations (a) and numbers (b) with following meaning: 1-7: plastics/20-22: paper and fibreboard/80-98: composite materials.

## Product:



Points de collecte sur [www.quefairemedesdechets.fr](http://www.quefairemedesdechets.fr)  
Privilégiez la réparation ou le don de votre appareil !

The product and packaging materials are recyclable and are subject to extended producer responsibility.

Dispose them separately, following the illustrated Info-tri (sorting information), for better waste treatment.

The Triman logo is valid in France only.



Contact your local refuse disposal authority for more details of how to dispose of your worn-out product.



To help protect the environment, please dispose of the product properly when it has reached the end of its useful life and not in the household waste. Information on collection points and their opening hours can be obtained from your local authority.

## ● **Warranty**

The product has been manufactured to strict quality guidelines and meticulously examined before delivery. In the event of material or manufacturing defects you have legal rights against the retailer of this product. Your legal rights are not limited in any way by our warranty detailed below.

The warranty for this product is 3 years from the date of purchase. The warranty period begins on the date of purchase. Keep the original sales receipt in a safe location as this document is required as proof of purchase.

Any damage or defects already present at the time of purchase must be reported without delay after unpacking the product.

Should the product show any fault in materials or manufacture within 3 years from the date of purchase, we will repair or replace it – at our choice – free of charge to you. The warranty period is not extended as a result of a claim being granted. This also applies to replaced and repaired parts.

This warranty becomes void if the product has been damaged, or used or maintained improperly.

The warranty covers material or manufacturing defects. This warranty does not cover product parts subject to normal wear and tear, thus considered consumables (e.g. batteries, rechargeable batteries, tubes, cartridges), nor damage to fragile parts, e.g. switches or glass parts.

## ● **Warranty claim procedure**

To ensure quick processing of your claim, observe the following instructions:

Make sure to have the original sales receipt and the item number (IAN 435989\_2304) available as proof of purchase.

You can find the item number on the rating plate, an engraving on the product, on the front page of the instruction manual (bottom left), or as a sticker on the rear or bottom of the product.

If functional or other defects occur, contact the service department listed below either by telephone or by e-mail.

Once the product has been recorded as defective you can return it free of charge to the service address that will be provided to you. Ensure to enclose the proof of purchase (sales receipt) and a short, written description outlining the details of the defect and when it occurred.

## ● **Service**

### GB **Service Great Britain**

Tel.: 0800 0569216

E-Mail: [owim@lidl.co.uk](mailto:owim@lidl.co.uk)

### IE **Service Ireland**

Tel.: 1800 200736







E-Mail: [owim@lidl.ie](mailto:owim@lidl.ie)



<b>Avertissements et symboles utilisés</b> .....	Page	23
<b>Introduction</b> .....	Page	23
Utilisation conforme aux prescriptions .....	Page	23
Contenu de l'emballage.....	Page	24
Description des pièces .....	Page	24
Données techniques.....	Page	24
<b>Consignes de sécurité</b> .....	Page	24
<b>Avant la première utilisation</b> .....	Page	27
<b>Préparation</b> .....	Page	27
<b>Fonctionnement</b> .....	Page	27
Allumer/éteindre le produit .....	Page	27
Sélection du mode .....	Page	27
Utiliser le produit sans embout pédicure .....	Page	28
Utiliser le produit avec embout pédicure .....	Page	28
Après l'utilisation .....	Page	28
<b>Nettoyage et entretien</b> .....	Page	28
Rangement .....	Page	29
<b>Mise au rebut</b> .....	Page	29
<b>Garantie</b> .....	Page	29
Faire valoir sa garantie .....	Page	31
<b>Service après-vente</b> .....	Page	31

## Avertissements et symboles utilisés

Les avertissements suivants sont utilisés dans le mode d'emploi et sur l'emballage :

 <p><b>DANGER !</b> Ce symbole avec ce signal important de « Danger » indique un danger avec un risque élevé de blessures graves ou de mort si la situation dangereuse n'est pas évitée.</p>	 <p>Courant alternatif/tension alternative</p>
	<p><b>Hz</b> Hertz (fréquence du secteur)</p>
 <p><b>AVERTISSEMENT !</b> Ce symbole avec ce signal important d'« Avertissement » indique un danger avec un risque moyen de blessures graves ou de mort si la situation dangereuse n'est pas évitée.</p>	<p><b>W</b> Watt</p>
	 <p>Symbole pour un produit de la classe de protection II</p>
 <p><b>REMARQUE :</b> Ce symbole avec ce signal important de « Remarque » propose plus d'informations utiles.</p>	<p><b>CE</b> Le sigle CE confirme la conformité aux directives de l'UE applicables au produit.</p>
 <p>Consignes de sécurité Instructions de manipulation</p>	

## BAIN DE PIEDS THALASSO

### ● Introduction

Nous vous félicitons pour l'achat de votre nouveau produit. Vous avez opté pour un produit de grande qualité. Le mode d'emploi fait partie intégrante de ce produit. Il contient des indications importantes pour la sécurité, l'utilisation et la mise au rebut. Veuillez lire consciencieusement toutes les indications d'utilisation et de sécurité du produit. Ce produit doit uniquement être utilisé conformément aux instructions et dans les domaines d'application spécifiés. Lors d'une cession à tiers, veuillez également remettre tous les documents.

### ● Utilisation conforme aux prescriptions

- Ce produit est conçu pour détendre, rafraîchir et prendre soin des pieds fatigués.
- Ce produit est destiné à une utilisation dans le cadre domestique et ne convient pas à une utilisation médicale ou commerciale.
- Le fabricant décline toute responsabilité pour des dommages causés par une utilisation inappropriée.

## ● Contenu de l'emballage

Contrôlez l'exhaustivité des pièces livrées après avoir déballé le produit et vérifiez l'état parfait de toutes les pièces. Retirez tous les matériaux d'emballage avant l'utilisation.

- 1 Bain de pieds thalasso
- 1 Embout massage (embout pédicure)
- 1 Embout anti-callosités (embout pédicure)
- 1 Brosse (embout pédicure)
- 1 Support pour embout pédicure
- 1 Guide de démarrage rapide



## ● Description des pièces

Avant de lire, regardez bien les illustrations et familiarisez-vous avec toutes les fonctions du produit.

### Figure A

- 1 Bouton de fonction
- 2 Protection contre les projections
- 3 Embout massage (embout pédicure)
- 4 Adaptateur pour embout pédicure
- 5 Support pour embout pédicure
- 6 Embout anti-callosités (embout pédicure)
- 7 Brosse (embout pédicure)
- 8 Bac à eau
- 9 Repère **MAX**
- 10 Voyant lumineux **MARCHE/ARRÊT**

### Figure B

- 11 **O** (arrêt)
- 12  Massage vibrant
- 13  Bain bouillonnant avec fonction de maintien au chaud de l'eau
- 14  Massage vibrant et bain bouillonnant avec fonction de maintien au chaud de l'eau
- 15 Rouleaux de massage
- 16 Bec verseur

### Figure C

- 17 Clips de sûreté
- 18 Enroulement du cordon avec support de fiche secteur
- 19 Cordon d'alimentation avec fiche secteur

## ● Données techniques

- Tension nominale : 220-240 V~,  
50-60 Hz
- Puissance nominale : 80 W



## Consignes de sécurité

**AVANT D'UTILISER LE PRODUIT, FAMILIARISEZ-VOUS AVEC TOUTES LES CONSIGNES DE SÉCURITÉ ET LES INSTRUCTIONS CONCERNANT SON UTILISATION ! TRANSMETTEZ TOUS LES DOCUMENTS CONCERNANT LE PRODUIT LORSQUE VOUS LE DONNEZ À UN TIERS !**

Dans le cas de dommages résultant du non-respect des instructions du mode d'emploi, le recours à la garantie est annulé ! Toute responsabilité est déclinée en cas de dommages consécutifs ! Aucune responsabilité n'est assumée en cas de dommages matériels ou de blessures résultant d'une utilisation inappropriée ou du non-respect des consignes de sécurité !

## Enfants et personnes atteintes d'un handicap

### **⚠️ AVERTISSEMENT ! RISQUE MORTEL ET D'ACCIDENT POUR LES NOURRISSONS ET LES ENFANTS !**

Prière de ne jamais laisser des enfants sans surveillance avec des matériaux d'emballage. Les matériaux d'emballage représentent un risque d'asphyxie. Les enfants sous-estiment souvent les dangers.

- Ce produit peut être utilisé par des enfants de plus de 8 ans et par des personnes ayant des capacités physiques, sensorielles ou mentales limitées ou ayant une expérience et des connaissances réduites, seulement s'ils sont surveillés ou s'ils ont reçu des instructions concernant l'utilisation en toute sécurité du produit et ont compris les risques encourus.
- Les enfants ne doivent pas jouer avec le produit.
- Le nettoyage et l'entretien réalisable par l'utilisateur ne doivent pas être effectués par des enfants à moins qu'ils soient surveillés.

## Sécurité électrique

### **⚠️ AVERTISSEMENT !**

#### **Risque d'électrocution !**

N'essayez pas de réparer le produit par vous-même. En cas de dysfonctionnement, les réparations doivent être effectuées par de la main d'œuvre qualifiée.

### **⚠️ AVERTISSEMENT ! Risque**

**d'électrocution !** Ne pas plonger les pièces électriques du produit dans de l'eau ou d'autres liquides. Ne pas tenir les pièces électriques du produit sous l'eau du robinet.

### **⚠️ AVERTISSEMENT ! Risque**

**d'électrocution !** Ne plus utiliser le produit si de l'eau s'en écoule !

### **⚠️ AVERTISSEMENT ! Risque**

**de blessures !** Éteignez le produit et débranchez-le de l'alimentation électrique, lorsqu'il n'est pas utilisé et avant d'effectuer tout nettoyage.

### **⚠️ AVERTISSEMENT ! Risque**

**d'électrocution !** N'utilisez aucun produit endommagé. Débranchez le produit du réseau électrique et adressez-vous à votre détaillant s'il est endommagé.

- Si un liquide pénètre dans les pièces électriques du produit ou si le produit venait à tomber dans l'eau, débranchez immédiatement la fiche secteur. N'utilisez plus le produit.
- Assurez-vous avant le branchement sur l'alimentation électrique que la tension correspond bien aux indications de la plaque signalétique du produit.
- Si le cordon d'alimentation est endommagé, il doit être remplacé soit par le fabricant ou par son service après-vente ou soit par un personnel qualifié afin d'éviter tout danger.
- N'utilisez pas le produit avec des mains humides. Ne touchez pas ni le bouton de fonction ni la fiche secteur en ayant les mains mouillées.
- L'utilisateur ne doit rien faire pour commuter le produit entre 50 et 60 Hz. Le produit convient à la fois à 50 et à 60 Hz.

## Santé

- Ce produit n'est pas un dispositif médical.

## ⚠ **DANGER ! Risque de blessures !**

- Utilisez le produit uniquement sur un sol plan, stable, résistant à la chaleur, propre, anti-dérapant et sec.
- Ne vous mettez jamais debout tant que vos pieds se trouvent dans le produit.

## ⚠ **AVERTISSEMENT !** N'utilisez pas ce produit et consultez un médecin si vous avez l'une des maladies suivantes :

- Inflammations cutanées
- Plaies/gonflements des pieds
- Éruption cutanée
- Diabète
- Eczéma/psoriasis
- Maladies cardiaques

## ⚠ **PRUDENCE !** Le produit présente une surface chaude. Les personnes sensibles à la chaleur doivent être prudentes lors de l'utilisation du produit.

## ⚠ **ATTENTION ! Risque de détérioration du produit !**

Il est interdit d'ajouter des additifs (p. ex. de l'huile) dans le bac à eau. Après l'évaporation de l'eau, ces additifs peuvent brûler et endommager le produit.

# Risque d'incendie/de brûlures et de dégagement de chaleur

**⚠ DANGER ! Risque d'incendie !** Le produit ne doit jamais rester sans surveillance tant qu'il est branché sur le réseau électrique.

■ Ne sélectionnez jamais la fonction de maintien au chaud lorsqu'il n'y a pas d'eau dans le bac à eau.

## ● Avant la première utilisation

1. Sortez le produit de l'emballage et retirez tous les matériaux d'emballage et films protecteurs.
2. Vérifiez si toutes les pièces sont présentes et si l'étendue de la livraison décrite est complète (voir « Contenu de l'emballage »).
3. Vérifiez si le produit et toutes les pièces sont en bon état. Si vous constatez une détérioration ou un défaut, n'utilisez pas le produit mais procédez comme décrit au chapitre « Garantie ».
4. Nettoyez toutes les pièces du produit comme décrit au chapitre « Nettoyage et entretien » avant la première utilisation.

## ● Préparation

**⚠ ATTENTION ! Risque de détérioration du produit !**

Ne remplissez pas d'eau dont la température est supérieure à 42 °C. Vérifiez toujours la température de l'eau avant de placer vos pieds dans le produit ou de l'allumer.

■ Ne remplissez pas d'eau au-delà du repère **MAX** [9].

- N'éclaboussez pas le bouton de fonction [1], le voyant lumineux **MARCHE/ARRÊT** [10] ou le socle du produit d'eau.
- Ne retirez pas les rouleaux de massage [15] et la protection contre les projections [2] du produit, à moins de nettoyer l'appareil (voir « Nettoyage et entretien »).

## REMARQUES :

- Utilisez uniquement de l'eau propre. Ne mettez pas de savon, pas de sels de bain ou d'autres substances dans le bac à eau [8].
  - N'utilisez pas le produit sans l'avoir préalablement rempli d'eau.
  - Avant et après chaque utilisation : Nettoyez le produit (voir « Nettoyage et entretien »).
1. Remplissez le bac à eau [8] d'eau à la température souhaitée jusqu'au repère **MAX** [9].
  2. Placez toujours le produit sur un sol plan, stable, résistant à la chaleur, propre, anti-dérapant et sec.
  3. Branchez le cordon d'alimentation avec fiche secteur [19] sur une prise de courant appropriée.

## ● Fonctionnement



### ● Allumer/éteindre le produit

- Allumer : Réglez le bouton de fonction [1] sur un mode (voir « Sélection du mode »). Le voyant lumineux **MARCHE/ARRÊT** [10] s'allume pour confirmer que le produit fonctionne (fig. A).
- Éteindre : Positionnez le bouton de fonction [1] sur **0** [11]. Le voyant lumineux **MARCHE/ARRÊT** [10] s'éteint.

### ● Sélection du mode

- Placez le bouton de fonction [1] sur les symboles qui correspondent au mode sélectionné (fig. B).

Mode	Bouton de fonction	Fonction
Mode 1 [12]		Massage vibrant

Mode	Bouton de fonction	Fonction
Mode 2 <b>13</b>		Bain bouillonnant*
Mode 3 <b>14</b>		Massage vibrant et bain bouillonnant*
* avec fonction de maintien au chaud de l'eau		

## ● Utiliser le produit sans embout pédicure

- Bougez vos pieds en avant et en arrière sur les rouleaux de massage **15** pour un massage des zones réflexes.
- La durée de fonctionnement recommandée est de 15 minutes.

## ● Utiliser le produit avec embout pédicure

- Le produit comporte 3 embouts pédicure :

Embout pédicure	Fonction
Embout massage <b>3</b>	Massage
Embouts anti-callosités <b>6</b>	Élimination des callosités
Brosse <b>7</b>	Massage

1. Placez l'embout pédicure **3** **6** **7** souhaité sur l'adaptateur pour embout pédicure **4**.
  2. Placez les 2 embouts pédicure restant sur les 2 emplacements du support pour embout pédicure **5**.
  3. Frottez votre pied en exerçant une pression légère sur l'embout pédicure, placé sur l'adaptateur pour embout pédicure **4**.
- Vous pouvez varier la plage d'application sur votre pied en modifiant la position de votre pied sur l'embout pédicure.

## ● Après l'utilisation

1. Éteignez le produit (voir « Allumer/éteindre le produit »).
2. Débranchez le cordon d'alimentation avec la fiche secteur **19** de la prise de courant.
3. Vider le bac à eau **8** : Versez l'eau par le bec verseur **16** dans un grand lavabo, une baignoire ou une douche.

## ● Nettoyage et entretien

**⚠ AVERTISSEMENT ! Risque d'électrocution !** Avant le nettoyage du produit : Débranchez le cordon d'alimentation avec la fiche secteur **19** de la prise de courant. Ne laissez jamais les pièces électriques du produit entrer en contact avec l'eau !

**⚠ ATTENTION ! Risque de détérioration du produit !** N'éclaboussez pas le bouton de fonction **1**, le voyant lumineux **MARCHE/ARRÊT** **10** ou le socle du produit d'eau.

**ⓘ REMARQUE :** Nettoyez le produit après chaque utilisation pour éviter toute accumulation de graisse et d'autres résidus.

1. Retirer les rouleaux de massage **15** : Tirez les rouleaux de massage **15** avec précaution vers le haut.
2. Retirez la protection contre les projections **2** : Ouvrez les clips de sûreté **17** (fig. C). Tirez la protection contre les projections **2** avec précaution vers le haut.

Pièce	Méthode de nettoyage
Surface extérieure (bain de pieds)	Essuyer avec un chiffon humidifié.
Embouts anti-callosités <b>6</b> *	

Pièce	Méthode de nettoyage
Protection contre les projections <span style="float: right;">2</span>	Rincer à l'eau propre.
Embout massage <span style="float: right;">3</span> *	
Support pour embout pédicure <span style="float: right;">5</span>	
Brosse <span style="float: right;">7</span> *	
Bac à eau <span style="float: right;">8</span>	
Rouleaux de massage <span style="float: right;">15</span>	
* Embout pédicure	

- Après le nettoyage, séchez soigneusement toutes les pièces.

## ● Rangement

- Conservez le produit dans son emballage d'origine lorsqu'il n'est pas utilisé.
- Conservez le produit dans un endroit sec et sûr, hors de la portée des enfants.
- Fixez le cordon d'alimentation avec la fiche secteur 19 sur l'enroulement du cordon avec support de fiche secteur 18 (fig. C).

## ● Mise au rebut

L'emballage se compose de matières recyclables pouvant être mises au rebut dans les déchetteries locales.



Veillez respecter l'identification des matériaux d'emballage pour le tri sélectif, ils sont identifiés avec des abréviations (a) et des chiffres (b) ayant la signification suivante :  
 1-7 : plastiques/20-22 : papiers et cartons/80-98 : matériaux composite.

## Produit :



Points de collecte sur [www.quefairemesdechets.fr](http://www.quefairemesdechets.fr)  
 Privilégiez la réparation ou le don de votre appareil !

Le produit et les matériaux d'emballage sont recyclables et relèvent de la responsabilité élargie du producteur.

Éliminez-les séparément, en suivant l'Info-tri illustrée, dans l'intérêt d'un meilleur traitement des déchets.

Le logo Triman n'est valable qu'en France.



Votre mairie ou votre municipalité vous renseigneront sur les possibilités de mise au rebut des produits usagés.



Afin de contribuer à la protection de l'environnement, veuillez ne pas jeter votre produit usagé dans les ordures ménagères, mais éliminez-le de manière appropriée. Pour obtenir des renseignements concernant les points de collecte et leurs horaires d'ouverture, vous pouvez contacter votre municipalité.

## ● Garantie

### Article L217-16 du Code de la consommation

Lorsque l'acheteur demande au vendeur, pendant le cours de la garantie commerciale qui lui a été consentie lors de l'acquisition ou de la réparation d'un bien meuble, une remise en état couverte par la garantie, toute période d'immobilisation d'au moins sept jours vient s'ajouter à la durée de la garantie qui restait à courir. Cette période court à compter de la demande d'intervention de l'acheteur ou de la mise à disposition pour réparation du bien en cause, si cette mise à disposition est postérieure à la demande d'intervention.

Indépendamment de la garantie commerciale souscrite, le vendeur reste tenu des défauts de conformité du bien et des vices rédhibitoires dans les conditions prévues aux articles L217-4 à L217-13 du Code de la consommation et aux articles 1641 à 1648 et 2232 du Code Civil.

### **Article L217-4 du Code de la consommation**

Le vendeur livre un bien conforme au contrat et répond des défauts de conformité existant lors de la délivrance.

Il répond également des défauts de conformité résultant de l'emballage, des instructions de montage ou de l'installation lorsque celle-ci a été mise à sa charge par le contrat ou a été réalisée sous sa responsabilité.

### **Article L217-5 du Code de la consommation**

Le bien est conforme au contrat :

- 1° S'il est propre à l'usage habituellement attendu d'un bien semblable et, le cas échéant :
  - s'il correspond à la description donnée par le vendeur et posséder les qualités que celui-ci a présentées à l'acheteur sous forme d'échantillon ou de modèle ;
  - s'il présente les qualités qu'un acheteur peut légitimement attendre eu égard aux déclarations publiques faites par le vendeur, par le producteur ou par son représentant, notamment dans la publicité ou l'étiquetage ;
- 2° Ou s'il présente les caractéristiques définies d'un commun accord par les parties ou être propre à tout usage spécial recherché par l'acheteur, porté à la connaissance du vendeur et que ce dernier a accepté.

### **Article L217-12 du Code de la consommation**

L'action résultant du défaut de conformité se prescrit par deux ans à compter de la délivrance du bien.

### **Article 1641 du Code civil**

Le vendeur est tenu de la garantie à raison des défauts cachés de la chose vendue qui la rendent impropre à l'usage auquel on la destine, ou qui diminuent tellement cet usage que l'acheteur ne l'aurait pas acquise, ou n'en aurait donné qu'un moindre prix, s'il les avait connus.

### **Article 1648 1er alinéa du Code civil**

L'action résultant des vices rédhibitoires doit être intentée par l'acquéreur dans un délai de deux ans à compter de la découverte du vice.

Les pièces détachées indispensables à l'utilisation du produit sont disponibles pendant la durée de la garantie du produit.

Le produit a été fabriqué avec soin selon des critères de qualité stricts et contrôlé consciencieusement avant sa livraison. En cas de défaut de matériel ou de fabrication, vous avez des droits légaux vis-à-vis du vendeur du produit. Vos droits légaux ne sont en aucun cas limités par notre garantie mentionnée ci-dessous.

La garantie de ce produit est de 3 ans à partir de la date d'achat. La période de garantie débute à la date d'achat. Conservez le ticket de caisse original dans un endroit sûr, car ce document est nécessaire comme preuve d'achat.

Tout dommage ou défaut déjà présent au moment de l'achat doit être signalé immédiatement après le déballage du produit.

Si le produit présente un défaut de matériel ou de fabrication dans les 3 ans suivant la date d'achat, nous le réparerons ou le remplacerons – selon notre choix – gratuitement pour vous. La période de garantie n'est pas prolongée par un recours à la garantie accordé. Ceci s'applique également aux pièces remplacées et réparées.

La garantie prend fin si le produit a été endommagé, s'il a été utilisé ou entretenu de manière incorrecte.

La garantie couvre les défauts de matériel et de fabrication. Cette garantie ne couvre pas les pièces du produit qui sont soumises à une usure normale et qui sont donc considérées comme des pièces d'usure (par ex. piles, accus, tuyaux, cartouches d'encre), ni les dommages aux pièces cassables, par ex. les interrupteurs ou les pièces en verre.

## ● **Faire valoir sa garantie**

Pour garantir la rapidité d'exécution de la procédure de garantie, veuillez respecter les indications suivantes :

Veuillez conserver le ticket de caisse et la référence du produit (IAN 435989\_2304) à titre de preuve d'achat pour toute demande.

Le numéro de référence de l'article est indiqué sur la plaque d'identification, gravé sur la page de titre de votre manuel (en bas à gauche) ou sur un autocollant apposé sur la face arrière ou inférieure du produit.

En cas de dysfonctionnement du produit, ou de tout autre défaut, contactez en premier lieu le service après-vente par téléphone ou par e-mail aux coordonnées indiquées ci-dessous.

Vous pouvez alors envoyer franco de port tout produit considéré comme défectueux au service clientèle indiqué, accompagné de la preuve d'achat (ticket de caisse) et d'une description écrite du défaut avec mention de sa date d'apparition.

## ● **Service après-vente**

### **FR Service après-vente France**

Tél.: 0800904879

E-Mail: [owim@lidl.fr](mailto:owim@lidl.fr)

### **BE Service après-vente Belgique**

Tél.: 080071011

Tél.: 80023970 (Luxembourg)

E-Mail: [owim@lidl.be](mailto:owim@lidl.be)



<b>Gebruikte waarschuwingen en symbolen</b> .....	Pagina	33
<b>Inleiding</b> .....	Pagina	33
Beoogd gebruik .....	Pagina	33
Levering .....	Pagina	34
Onderdelenbeschrijving .....	Pagina	34
Technische gegevens .....	Pagina	34
<b>Veiligheidstips</b> .....	Pagina	34
<b>Vóór het eerste gebruik</b> .....	Pagina	37
<b>Vorbereiding</b> .....	Pagina	37
<b>Bediening</b> .....	Pagina	37
Product in-/uitschakelen .....	Pagina	37
Modusselectie .....	Pagina	38
Gebruik het product zonder pedicurehulpstuk .....	Pagina	38
Gebruik het product met pedicurehulpstuk .....	Pagina	38
Na gebruik .....	Pagina	38
<b>Reiniging en onderhoud</b> .....	Pagina	38
Opbergen .....	Pagina	39
<b>Afvoer</b> .....	Pagina	39
<b>Garantie</b> .....	Pagina	39
Afwikkeling in geval van garantie .....	Pagina	40
<b>Service</b> .....	Pagina	40

## Gebruikte waarschuwingen en symbolen

In deze gebruiksaanwijzing en op de verpakking worden de volgende waarschuwingen gebruikt:

	<p><b>GEVAAR!</b> Dit symbool met de aanduiding "Gevaar" duidt op een groot risico op gevaar dat, indien niet vermeden, zware verwondingen of de dood tot gevolg kan hebben.</p>		<p>Wisselstroom/-spanning</p>
	<p><b>WAARSCHUWING!</b> Dit symbool met de aanduiding "Waarschuwing" betekent een middelmatig risico op gevaar dat, indien niet vermeden, zware verwondingen of de dood tot gevolg kan hebben.</p>	<p><b>Hz</b></p>	<p>Hertz (netfrequentie)</p>
	<p><b>TIP:</b> Dit symbool met de aanduiding "Tip" duidt op verdere nuttige informatie.</p>	<p><b>W</b></p>	<p>Watt</p>
 	<p>Veiligheidstips Aanwijzingen voor het gebruik</p>		<p>Symbool voor een product uit de beschermingsklasse II</p>
		<p><b>CE</b></p>	<p>Het CE-teken bevestigt dat het product voldoet aan de betreffende EU-richtlijnen.</p>

## VOETENBAD

### ● Inleiding

Hartelijk gefeliciteerd met de aankoop van uw nieuwe product. U heeft voor een hoogwaardig product gekozen. De gebruiksaanwijzing is een deel van het product. Deze bevat belangrijke aanwijzingen voor veiligheid, gebruik en verwijdering. Maakt U zich voor de ingebruikname van het product met alle bedienings- en veiligheidsvoorschriften vertrouwd. Gebruik het product alleen zoals beschreven en voor de aangegeven toepassingsgebieden. Overhandig alle documenten bij doorgifte van het product aan derden.

### ● Beoogd gebruik

- Dit product is bedoeld voor de ontspanning, verzorging en verfrissing van vermoeide voeten.
- Het product is bedoeld voor huishoudelijk gebruik; het is niet geschikt voor medisch of commercieel gebruik.
- Voor schade ontstaan door onjuist gebruik aanvaardt de fabrikant geen aansprakelijkheid.

## ● Levering

Controleer na uitpakken of het product volledig is en of alle onderdelen zonder gebreken zijn afgeleverd. Verwijder vóór gebruik al het verpakkingsmateriaal.

- 1 Voetenbad
- 1 Massage-apparaat (pedicurehulpstuk)
- 1 Eeltverwijderaar (pedicurehulpstuk)
- 1 Borstel (pedicurehulpstuk)
- 1 Houder voor pedicurehulpstuk
- 1 Beknopte handleiding



## ● Onderdelenbeschrijving

Bekijk voor het lezen de afbeeldingen uit en maak uzelf vertrouwd met alle functionaliteit van het product.

### Afbeelding A

- 1 Functieknop
- 2 Spatbescherming
- 3 Massage-apparaat (pedicurehulpstuk)
- 4 Adapter voor pedicurehulpstuk
- 5 Houder voor pedicurehulpstuk
- 6 Eeltverwijderaar (pedicurehulpstuk)
- 7 Borstel (pedicurehulpstuk)
- 8 Waterreservoir
- 9 **MAX**-markering
- 10 Controlelampje **AAN/UIT**

### Afbeelding B

- 11 **0** (Uit)
- 12  Vibratiemassage
- 13  Bubbelbad met warm gehouden water
- 14  Vibratiemassage en bubbelbad met warm gehouden water
- 15 Massagerollen
- 16 Uitgietinrichting

### Afbeelding C

- 17 Veiligheidsclips
- 18 Kabelhaspel met netstekkerhouder
- 19 Aansluitsnoer met netstekker

## ● Technische gegevens

- Nominale spanning: 220–240 V~,  
50–60 Hz
- Nominaal vermogen: 80 W



## Veiligheidstips

**MAAK U, VOOR GEBRUIK VAN HET PRODUCT, VERTROUWD MET ALLE VEILIGHEIDSTIPS EN GEBRUIKSAANWIJZINGEN! ALS U DIT PRODUCT AAN IEMAND ANDERS DOORGEeft, GEEF DAN OOK ALLE DOCUMENTATIE MEE!**

In geval van schade als gevolg van het niet naleven van deze gebruiksaanwijzing vervalt uw aanspraak op garantie! Wij aanvaarden geen aansprakelijkheid voor gevolgschade! Er wordt geen aansprakelijkheid aanvaard voor materiële schade of persoonlijk letsel, die ontstaan als gevolg van ondeskundig gebruik of het niet opvolgen van de veiligheidsaanwijzingen!

## Kinderen en personen met beperkingen

### **⚠ WAARSCHUWING!** **LEVENSGEVAAR** **EN GEVAAR VOOR** **ONGEVALLLEN VOOR** **(KLEINE) KINDEREN!**

Laat kinderen nooit zonder toezicht achter met het verpakkingsmateriaal. Gevaar voor verstikking door het verpakkingsmateriaal. Kinderen onderschatten gevaren vaak.

- Dit product mag alleen worden gebruikt door kinderen vanaf 8 jaar, alsmede door personen met verminderde fysieke, sensorische of geestelijke vermogens of gebrek aan ervaring en kennis als ze onder toezicht staan of geïnstrueerd zijn wat betreft veilig gebruik van het product en begrepen hebben welke gevaren voortvloeien uit dat gebruik.
- Kinderen mogen niet met het product spelen.
- Schoonmaken en gebruikersonderhoud mogen niet door kinderen worden uitgevoerd tenzij ze onder toezicht staan.

## Elektrische veiligheid

### **⚠ WAARSCHUWING!**

**Risico voor elektrische schokken!** Probeer niet het product zelf te repareren. In geval van een storing mogen reparaties alleen door gekwalificeerde vaklieden worden uitgevoerd.

### **⚠ WAARSCHUWING!**

**Risico voor elektrische schokken!** Dompel de elektrische onderdelen van het product nooit onder in water of andere vloeistoffen. Houd de elektrische onderdelen van het product niet onder stromend water.

### **⚠ WAARSCHUWING!**

**Risico voor elektrische schokken!** Als er water uit het product komt, gebruik het product dan niet meer!

### **⚠ WAARSCHUWING! Risico**

**op letsel!** Zet het product uit en koppel het los van het elektriciteitsnet voordat u het product schoonmaakt en wanneer het niet gebruikt wordt.

## **⚠ WAARSCHUWING!**

### **Risico voor elektrische schokken!**

Gebruik het product nooit als het is beschadigd. Koppel het product los van het elektriciteitsnet en neem contact op met uw verkoper als het zou zijn beschadigd.

- Mocht vloeistof in het product zijn gekomen of mocht het product in het water zijn gevallen, trek dan direct de netstekker uit het stopcontact. Gebruik het product niet meer.
- Controleer vóór het aansluiten op de stroomvoorziening of de spanning en de stroomsterkte overeenkomen met wat is vermeld op het typeplaatje van het product.
- Als het aansluitsnoer is beschadigd, moet dit worden vervangen door de fabrikant, zijn klantenservice hiervan of een vergelijkbaar gekwalificeerd persoon, om gevaar te voorkomen.
- Gebruik het product niet met natte handen. Raak noch de functieknop noch de netstekker aan met natte handen.

- De gebruiker hoeft niets te doen om het product om te schakelen tussen 50 en 60 Hz. Het product past zich aan voor zowel 50 als 60 Hz.

## **Gezondheid**

- Dit apparaat is geen medisch product.

## **⚠ GEVAAR! Risico op letsel!**

- Gebruik het product op een vlakke, stabiele, hittebestendige, schone, slipvrije en droge vloer.
- Sta nooit op terwijl uw voeten in het product staan.

## **⚠ WAARSCHUWING!**

Gebruik dit product niet en raadpleeg uw arts als u een van de volgende ziekten heeft:

- Ontsteking van de huid
- Verwonding/zwelling van de voeten
- Rode huid
- Diabetes
- Eczeem/psoriasis
- Hartaandoeningen

## **⚠ VOORZICHTIG!**

Het product heeft een heet oppervlak. Personen die gevoelig zijn voor hitte, moeten voorzichtig zijn bij het gebruik van het product.

## **⚠️ OPGELET! Risico op schade aan het product!**

Voeg niets aan het water in de waterreservoir toe (bijv. olie). Na het verdampen van het water kunnen deze toevoegingen verbranden en het product beschadigen.

## **Brand/verbrandingsgevaar en hitte**

**⚠️ GEVAAR! Gevaar voor brand!** Het product moet altijd onder toezicht blijven zolang het op het elektriciteitsnet is aangesloten.

- Kies nooit de functie warmhouden als er geen water in het waterreservoir zit.

## **● Vóór het eerste gebruik**

1. Haal het product uit zijn verpakking en verwijder al het verpakkingsmateriaal en beschermfolie.
2. Controleer of alle onderdelen aanwezig zijn en of de beschrijving van het meegeleverde volledig is (zie "Levering").
3. Controleer of het product en alle onderdelen in goede staat zijn. Mocht u een beschadiging of een defect vaststellen, gebruik het product dan niet, maar ga te werk zoals beschreven in het hoofdstuk "Garantie".
4. Maak voor het eerste gebruik alle onderdelen van het product schoon zoals dat in het hoofdstuk "Reiniging en onderhoud" staat beschreven.

## **● Vorbereitung**

### **⚠️ OPGELET! Risico op schade aan het product!**

Geen water vullen met een temperatuur van meer dan 42 °C. Controleer altijd de watertemperatuur voordat u uw voeten in het product steekt of het inschakelt.

- Geen water vullen tot voorbij de **MAX** markering **9**.
- Spat geen water op de functieknop **1** het controlelampje **AAN/UIT** **10** of de onderkant van het product.
- De massagerollen **15** en de spatbescherming **2** pas verwijderen wanneer u het product reinigt (zie "Reiniging en onderhoud").

### **TIPS:**

- Gebruik alleen schoon water. Doe geen zeep, badzout of andere stoffen in het waterreservoir **8**.
  - Gebruik het product niet zonder het eerst met water te vullen.
  - Voor en na ieder gebruik: Reinig het product (zie "Reiniging en onderhoud").
1. Vul het waterreservoir **8** tot aan de **MAX**-markering **9** met water van de gewenste temperatuur.
  2. Plaats het product op een vlakke, stabiele, hittebestendige, schone, slipvrije en droge vloer.
  3. Sluit het aansluitsnoer met netstekker **19** op een geschikt stopcontact aan.

## **● Bediening**

### **● Product in-/uitschakelen**

- Inschakelen: Stel de functieknop **1** in op een modus (zie "Modusselectie"). Het controlelampje **AAN/UIT** **10** gaat branden om te bevestigen dat het product in ingeschakeld (afb A).
- Uitschakelen: Zet de functieknop **1** op **0** **11**. Het controlelampje **AAN/UIT** **10** gaat uit.

## ● Modusselectie

- Stel de functieknop **1** in op de symbolen die overeenkomen met de gewenste modus (afb. B).

Modus	Functieknop	Functie
Modus 1 <b>12</b>		Vibratiemassage
Modus 2 <b>13</b>		Bubbelbad*
Modus 3 <b>14</b>		Vibratiemassage en bubbelbad*

\* met warm gehouden water

## ● Gebruik het product zonder pedicurehulpstuk

- Beweeg uw voeten heen en weer op de massagerollen **15** voor een reflexzomassage.
- De aanbevolen gebruiksduur is 15 minuten.

## ● Gebruik het product met pedicurehulpstuk

- Het product bevat 3 pedicurehulpstukken:

Pedicurehulpstuk	Functie
Massage-apparaat <b>3</b>	Massage
Eeltverwijderaar <b>6</b>	Verharde huid verwijderen
Borstel <b>7</b>	Massage

1. Plaats het gewenste pedicurehulpstuk **3** **6** **7** op de adapter voor pedicurehulpstuk **4**.
  2. Plaats de overige 2 pedicurehulpstukken op de 2 sleuven op de houder voor pedicurehulpstuk **5**.
  3. Wrijf met lichte druk met uw voet over het pedicurehulpstuk dat op de adapter voor pedicurehulpstuk **4** zit.
- U kunt het toepassingsgebied op uw voet variëren door de positie van uw voet op het pedicurehulpstuk te veranderen.

## ● Na gebruik

1. Schakel het product uit (zie "Product in-/uitschakelen").
2. Trek het aansluitsnoer met netstekker **19** uit het stopcontact.
3. Waterreservoir **8** leegmaken: Giet het water door de uitgielinrichting **16** in een grote wastafel, badkuip of douche leeg.

## ● Reiniging en onderhoud

**⚠ WAARSCHUWING! Risico voor elektrische schokken!** Voordat u het product schoonmaakt: Trek altijd het aansluitsnoer met netstekker **19** uit het stopcontact. Laat de elektrische onderdelen van het product nooit in contact komen met water!

**⚠ OPGELET! Risico op schade aan het product!** Spat geen water op de functieknop **1** het controlelampje **AAN/UIT** **10** of de onderkant van het product.

**i TIP:** Reinig het product na elk gebruik om ophoping van vet en andere resten te voorkomen.

1. Massagerollen **15** verwijderen: Trek de massagerollen **15** voorzichtig omhoog.
2. Verwijder de spatbescherming **2**: Maak de veiligheidsclips **17** los (afb. C). Trek de spatbescherming **2** voorzichtig omhoog.

Onderdeel	Reinigingsmethode
Buitenste oppervlakte (voetbad)	Met een vochtige doek afnemen.
Eeltverwijderaar <span style="border: 1px solid black; padding: 0 2px;">6</span> *	
Spatbescherming <span style="border: 1px solid black; padding: 0 2px;">2</span>	Met schoon water afspoelen.
Massage-apparaat <span style="border: 1px solid black; padding: 0 2px;">3</span> *	
Houder voor pedicurehulpstuk <span style="border: 1px solid black; padding: 0 2px;">5</span>	
Borstel <span style="border: 1px solid black; padding: 0 2px;">7</span> *	
Waterreservoir <span style="border: 1px solid black; padding: 0 2px;">8</span>	
Massagerollen <span style="border: 1px solid black; padding: 0 2px;">15</span>	
* Pedicurehulpstuk	

- Droog alle onderdelen na het schoonmaken goed af.

## ● Opbergen

- Bewaar het product in de originele verpakking als het niet wordt gebruikt.
- Bewaar het product op een droge, veilige plaats, buiten het bereik van kinderen.
- Bevestig de aansluitkabel met de netstekker 19 aan de kabelhaspel met netstekkerhouder 18 (afb. C).

## ● Afvoer

De verpakking bestaat uit milieuvriendelijke grondstoffen die u via de plaatselijke recyclingcontainers kunt afvoeren.



Neem de aanduiding van de verpakkingmaterialen voor de afvalscheiding in acht. Deze zijn gemarkeerd met de afkortingen (a) en een cijfers (b) met de volgende betekenis: 1-7: kunststoffen/20-22: papier en vezelplaten/80-98: cosmetiematerialen.

## Product:



Points de collecte sur [www.quefairemedesdechets.fr](http://www.quefairemedesdechets.fr)  
Privilégiez la réparation ou le don de votre appareil !

Het product, en de verpakkingmaterialen kunnen worden gerecycled en zijn onderhevig aan een uitgebreide verantwoordelijkheid van de fabrikant.

Gooi ze apart weg, overeenkomstig de aangegeven Info-tri (informatie over afvalscheiding), voor een beter afvalbeheer.

Het Triman-logo geldt alleen voor Frankrijk.



Informatie over de mogelijkheden om het uitgediende product na gebruik te verwijderen, verstrekt uw gemeentelijke overheid.



Gooi het afgedankte product omwille van het milieu niet weg via het huisvuil, maar geef het af bij het daarvoor bestemde depot of het gemeentelijke milieupark. Over afgifteplaatsen en hun openingstijden kunt u zich bij uw aangewezen instantie informeren.

## ● Garantie

Het product is volgens strenge kwaliteitsrichtlijnen geproduceerd en voor levering zorgvuldig getest. In geval van materiaal- of fabricageschade hebt u wettelijke rechten jegens de verkoper van het product. Uw wettelijke rechten worden op geen enkele wijze door de hieronder genoemde garantie beperkt.

De garantie voor dit product bedraagt 3 jaar vanaf de dag van aankoop. De garantietermijn start op de dag van aankoop. Bewaar de originele koopbon op een veilige plek, omdat dit document nodig is als bewijs van aankoop.

Alle schade of gebreken die reeds op het tijdstip van aankoop voorhanden zijn, moeten direct na het uitpakken van het product worden gemeld.

Mocht het product binnen 3 jaar na de dag van aankoop een materiaal- of fabricagefout vertonen, zullen wij het – naar onze keuze – gratis voor u repareren of vervangen. De garantietaal wordt door een toegekende garantietaalclaim niet verlengd. Dat geldt ook voor vervangen en gerepareerde onderdelen.

Deze garantie komt te vervallen als het product beschadigd wordt of niet correct gebruikt of onderhouden wordt.

De garantie dekt materiaal- en fabricagefouten. Deze garantie dekt geen productonderdelen die aan normale slijtage blootstaan, en daardoor als slijtende onderdelen gelden (bijvoorbeeld batterijen, accu's, slangen, kleurpatronen), noch schade aan breekbare onderdelen, zoals schakelaars of glazen onderdelen.

## ● Afwikkeling in geval van garantie

Om een snelle afhandeling van uw reclamatie te waarborgen dient u de volgende instructies in acht te nemen:

Houd bij alle vragen alstublieft de kassabon en het artikelnummer (IAN 435989\_2304) als bewijs van aankoop bij de hand.

Het artikelnummer vindt u op de typeplaat, ingegraveerd, op het titelblad van uw handleiding (linksonder) of als sticker op de achter- of onderzijde.

Wanneer er storingen in de werking of andere gebreken optreden, dient u eerst telefonisch of per e-mail contact met de onderstaande serviceafdeling op te nemen.

Een als defect geregistreerd product kunt u dan samen met uw aankoopbewijs (kassabon) en vermelding van de concrete schade alsmede het tijdstip van optreden voor u franco aan het u meegeedeelde servicepunt verzenden.

## ● Service

### Service Nederland

Tel.: 08000225537

E-Mail: [owim@lidl.nl](mailto:owim@lidl.nl)

### Service België

Tel.: 080071011

Tel.: 80023970 (Luxemburg)







E-Mail: [owim@lidl.be](mailto:owim@lidl.be)



<b>Używane ostrzeżenia i symbole</b> .....	Strona	42
<b>Wstęp</b> .....	Strona	42
Użytkowanie zgodne z przeznaczeniem .....	Strona	42
Zakres dostawy .....	Strona	43
Opis części .....	Strona	43
Dane techniczne .....	Strona	43
<b>Instrukcje bezpieczeństwa</b> .....	Strona	43
<b>Przed pierwszym użyciem</b> .....	Strona	46
<b>Przygotowanie</b> .....	Strona	46
<b>Obsługa</b> .....	Strona	46
Włączanie i wyłączanie produktu .....	Strona	46
Wybieranie trybu .....	Strona	47
Używanie produktu bez nasadki do pedicure .....	Strona	47
Używanie produktu z nasadką do pedicure .....	Strona	47
Po zakończeniu używania .....	Strona	47
<b>Czyszczenie i konserwacja</b> .....	Strona	47
Przechowywanie .....	Strona	48
<b>Utylizacja</b> .....	Strona	48
<b>Gwarancja</b> .....	Strona	49
Sposób postępowania w przypadku naprawy gwarancyjnej .....	Strona	49
<b>Serwis</b> .....	Strona	49

## Używane ostrzeżenia i symbole

W tej instrukcji i na opakowaniu używane są poniższe ostrzeżenia:

 <p><b>NIEBEZPIECZEŃSTWO!</b> Ten symbol ze słowem „Niebezpieczeństwo” wskazuje na zagrożenie o wysokim stopniu ryzyka, które, jeśli się go nie uniknie, spowoduje śmierć lub poważne obrażenia.</p>	 <p>Prąd przemienny / Napięcie przemiennie</p>
	<p><b>Hz</b> Herc (częstotliwość sieciowa)</p>
 <p><b>OSTRZEŻENIE!</b> Ten symbol ze słowem „Ostrzeżenie” wskazuje na zagrożenie o średnim stopniu ryzyka, które, jeśli się go nie uniknie, spowoduje śmierć lub poważne obrażenia.</p>	<p><b>W</b> Wat</p>
	 <p>Symbol dla produktu ze stopniem ochrony II</p>
 <p><b>RADA:</b> Ten symbol ze słowem „Rada” zawiera dalsze użyteczne informacje.</p>	<p><b>CE</b> Znak CE potwierdza zgodność z dyrektywami UE mającymi zastosowanie do produktu.</p>
<p> Instrukcje bezpieczeństwa</p> <p> Instrukcje użytkowania</p>	

## URZĄDZENIE DO MASAŻU STÓP

### ● Wstęp

Gratulujemy Państwu zakupu nowego produktu. Tym samym zdecydowali się Państwo na zakup produktu wysokiej jakości. Instrukcja obsługi jest częścią tego produktu. Zawiera ona ważne wskazówki dotyczące bezpieczeństwa, użytkowania i utylizacji. Przed pierwszym użyciem produktu należy zapoznać się ze wszystkimi wskazówkami dotyczącymi obsługi i bezpieczeństwa. Używać produktu wyłącznie zgodnie z jego poniżej opisanym przeznaczeniem. W przypadku przekazania produktu innej osobie należy dotrzeć do niego całą jego dokumentację.

### ● Użytkowanie zgodne z przeznaczeniem

- Produkt przeznaczony do relaksu, pielęgnacji i odświeżenia zmęczonych stóp.
- Produkt przeznaczony do użytku domowego; nie nadaje się do użytku medycznego ani komercyjnego.
- Producent nie ponosi odpowiedzialności za szkody spowodowane nieprawidłowym użytkowaniem.

## ● Zakres dostawy

Po rozpakowaniu należy sprawdzić, czy produkt jest kompletny i czy wszystkie części są w dobrym stanie. Przed użyciem usunąć wszystkie materiały pakunkowe.

- 1 Urządzenie do masażu stóp
- 1 Masażer (nasadka do pedicure)
- 1 Przyrząd do usuwania kalusa (nasadka do pedicure)
- 1 Szczotka (nasadka do pedicure)
- 1 Uchwyt nasadki do pedicure
- 1 Krótka instrukcja



## ● Opis części

Przed przeczytaniem zapoznać się z rysunkami oraz wszystkimi funkcjami produktu.

### Rysunek A

- 1 Pokrętko funkcyjne
- 2 Osłona przeciwbryzgowa
- 3 Masażer (nasadka do pedicure)
- 4 Przejściówka nasadki do pedicure
- 5 Uchwyt nasadki do pedicure
- 6 Przyrząd do usuwania kalusa (nasadka do pedicure)
- 7 Szczotka (nasadka do pedicure)
- 8 Zbiornik na wodę
- 9 Znak **MAX**
- 10 Wskaźnik **WŁ./WYŁ.**

### Rysunek B

- 11 **0** (Wył.)
- 12  Masaż wibracyjny
- 13  Kąpiel bąbelkowa z funkcją utrzymywania ciepła
- 14  Masaż wibracyjny i kąpiel bąbelkowa z funkcją utrzymywania ciepła
- 15 Rolki masujące
- 16 Wylewka

## Rysunek C

- 17 Zatrzaski zabezpieczające
- 18 Związacz kabla z uchwytem wtyczki sieciowej
- 19 Kabel zasilania z wtyczką sieciową

## ● Dane techniczne

Napięcie znamionowe: 220–240 V~,  
50–60 Hz  
Moc znamionowa: 80 W



## Instrukcje bezpieczeństwa

**PRZED UŻYCIEM PRODUKTU ZAPOZNAĆ SIĘ ZE WSZYSTKIMI INFORMACJAMI O BEZPIECZEŃSTWIE ORAZ INSTRUKCJĄ UŻYTKOWANIA! PRZEKAZUJĄC PRODUKT INNYM OSOBOM, NALEŻY DOŁĄCZYĆ DO NIEGO PEŁNĄ DOKUMENTACJĘ!**

Uszkodzenia powstałe w wyniku nieprzestrzegania niniejszej instrukcji obsługi nie są objęte gwarancją! Nie ponosimy żadnej odpowiedzialności w przypadku wystąpienia szkód wtórnych! Nie bierzemy odpowiedzialności za uszkodzenia mienia lub obrażenia ciała, powstałe w wyniku niewłaściwego użytkowania lub nieprzestrzegania instrukcji bezpieczeństwa!

## **Dzieci i osoby z ograniczeniami**

### **⚠️ OSTRZEŻENIE! ZAGROŻENIE ŻYCIA I NIEBEZPIECZEŃSTWO WYPADKU DLA MAŁYCH DZIECI I NIEMOWLĄT!**

Nigdy nie pozostawiać małych dzieci bez nadzoru w pobliżu materiałów pakunkowych.

Istnieje ryzyko uduszenia spowodowanego materiałami pakunkowymi. Dzieci często lekceważą zagrożenia.

- Produkt ten może być używany przez dzieci w wieku powyżej 8 lat i osoby o ograniczonych zdolnościach fizycznych, zmysłowych lub umysłowych lub o braku doświadczenia i wiedzy, gdy są one nadzorowane lub zostały pouczone o bezpiecznym użyciu produktu i o zagrożeniach wynikających z użytkowania.
- Dzieci nie mogą bawić się z produktem.
- Dzieci nie powinny czyścić ani konserwować urządzenia bez nadzoru.

## **Bezpieczeństwo elektryczne**

### **⚠️ OSTRZEŻENIE! Ryzyko porażenia prądem!**

Nigdy nie naprawiać produktu samodzielnie. W razie awarii naprawy mogą być wykonywane wyłącznie przez wykwalifikowany personel.

- ⚠️ **OSTRZEŻENIE! Ryzyko porażenia prądem!** Nie zanurzać części elektrycznych produktu w wodzie lub innych płynach. Nie trzymać części elektrycznych produktu pod bieżącą wodą.

- ⚠️ **OSTRZEŻENIE! Ryzyko porażenia prądem!** Zaprzestać używania produktu, jeśli wypłynie z niego woda!

- ⚠️ **OSTRZEŻENIE! Ryzyko zranienia!** Wyłączyć produkt i odłączyć od gniazdka elektrycznego przed czyszczeniem i gdy produkt nie jest używany.

- ⚠️ **OSTRZEŻENIE! Ryzyko porażenia prądem!** Nie używać uszkodzonego produktu. Odłączyć urządzenie od źródła zasilania i skontaktować się ze sprzedawcą, jeśli jest uszkodzone.

- Jeśli płyn dostanie się do części elektrycznych produktu lub produkt wpadnie do wody, to należy natychmiast odłączyć wtyczkę sieciową. Zaprzestać używania produktu.
- Przed podłączeniem do źródła zasilania upewnić się, że napięcie odpowiada informacjom podanym na tabliczce znamionowej produktu.
- W celu uniknięcia zagrożen uszkodzony kabel zasilający musi być wymieniony przez producenta, jego serwisanta lub też osobę posiadającą podobne kwalifikacje.
- Nie używać urządzenia mając mokre ręce. Pokrętła funkcyjnego i wtyczki sieciowej nie dotykać mokrymi rękami.
- Użytkownik nie musi nic robić, aby przełączyć produkt z 50 na 60 Hz. Produkt dostosowuje się zarówno do częstotliwości 50, jak i 60 Hz.

## Zdrowie

- Ten produkt nie jest urządzeniem medycznym.
- ⚠ **NIEBEZPIECZEŃSTWO!**  
**Ryzyko zranienia!**
  - Produktu należy używać tylko na równej, stabilnej, odpornej na ciepło, czystej, antypoślizgowej i suchej podłodze.
  - Nigdy nie wstawać, gdy stopy znajdują się w produkcie.
- ⚠ **OSTRZEŻENIE!** Nie używać tego produktu i skonsultować się z lekarzem w przypadku posiadania którejkolwiek z następujących chorób:
  - Zapalenie skóry
  - Rany lub obrzęki stóp
  - Rumień
  - Cukrzyca
  - Wypryski lub łuszczyca
  - Choroba serca
- ⚠ **OSTROŻNIE!** Produkt posiada gorącą powierzchnię. Osoby niewrażliwe na ciepło muszą zachowywać ostrożność podczas korzystania z produktu.

## **⚠ UWAGA! Ryzyko uszkodzenia produktu!**

Nie dodawać żadnych dodatków (np. olejku) do zbiornika na wodę. Po odparowaniu wody dodatki te mogą się zapalić i uszkodzić produkt.

## **Ryzyko pożaru lub poparzenia i wysoka temperatura**

### **⚠ NIEBEZPIECZEŃSTWO!**

**Zagrożenie pożarem!** Po podłączeniu do sieci zasilającej nigdy nie pozostawiać produktu bez nadzoru.

- Nigdy nie wybierać funkcji utrzymywania ciepła, jeśli w zbiorniku na wodę nie ma wody.

### **● Przed pierwszym użyciem**

1. Wyjąć produkt z opakowania i usunąć wszystkie materiały opakunkowe oraz folie ochronne.
2. Sprawdzić, czy wszystkie są części i czy opisany zakres dostawy jest kompletny (patrz akapit „Zakres dostawy”).
3. Sprawdzić, czy produkt i wszystkie części są w dobrym stanie. W razie zauważenia jakichkolwiek uszkodzeń lub defektów nie używać produktu, ale postępować zgodnie z opisem w rozdziale „Gwarancja”.
4. Przed pierwszym użyciem wyczyścić wszystkie części produktu zgodnie z opisem w akapicie „Czyszczenie i konserwacja”.

### **● Przygotowanie**

#### **⚠ UWAGA! Ryzyko uszkodzenia produktu!**

Nie napełniać wodą o temperaturze powyżej 42 °C. Przed włożeniem stóp do produktu lub jego włączeniem zawsze sprawdzać temperaturę wody.

- Nie wlewać wody powyżej znaku **MAX** [9].
- Nie opryskać wodą pokrętła funkcyjnego [1], wskaźnika **WŁ./WYŁ.** [10] ani podstawy produktu.
- Nie wyjmować rolek masujących [15] ani osłony przeciwbryzgowej [2], chyba że w celu wyczyszczenia produktu (patrz akapit „Czyszczenie i konserwacja”).

#### **RADY:**

- Używać tylko czystej wody. Do zbiornika na wodę [8] nie wlewać mydła, soli do kąpeli ani innych substancji.
  - Nie używać produktu bez uprzedniego napełnienia go wodą.
  - Przed i po każdym użyciu: Wyczyścić produkt (patrz akapit „Czyszczenie i konserwacja”).
1. Zbiornik na wodę [8] napełnić wodą o żądanej temperaturze do znaku **MAX** [9].
  2. Produkt należy ustawiać na płaskiej, stabilnej, odpornej na ciepło, czystej, antypoślizgowej i suchej podłodze.
  3. Kabel zasilania z wtyczką sieciową [19] podłączyć do odpowiedniego gniazdka sieciowego.



### **● Obsługa**

#### **● Włączanie i wyłączenie produktu**

- Włączanie: Pokrętłem funkcyjnym [1] wybrać tryb (patrz akapit „Wybieranie trybu”). Wskaźnik **WŁ./WYŁ.** [10] zaświeci się, aby potwierdzić, że produkt został włączony (rys. A).
- Wyłączenie: Pokrętło funkcyjne [1] ustawić w pozycji **0** [11]. Wskaźnik **WŁ./WYŁ.** [10] zgaśnie.

## ● Wybieranie trybu

- Pokrętko funkcyjne **1** ustawić na symbolu, odpowiadającym żądanemu trybowi (rys. B).

Tryb	Pokrętko funkcyjne	Funkcja
Tryb 1 <b>12</b>		Masaż wibracyjny
Tryb 2 <b>13</b>		Kąpiel bąbelkowa*
Tryb 3 <b>14</b>		Masaż wibracyjny i kąpiel bąbelkowa*
* z funkcją utrzymywania ciepła		

## ● Używanie produktu bez nasadki do pedicure

- W przypadku masażu refleksologicznego poruszać stopami w przód i w tył po rolkach masujących **15**.
- Zalecany czas pracy to 15 minut.

## ● Używanie produktu z nasadką do pedicure

- Produkt posiada 3 nasadki do pedicure:

Nasadka do pedicure	Funkcja
Masażer <b>3</b>	Masaż
Przyrząd do usuwania kalusa <b>6</b>	Usuwanie stwardniałej skóry
Szczotka <b>7</b>	Masaż

1. Żądaną nasadkę do pedicure **3** **6** **7** umieścić w przejściówce nasadki do pedicure **4**.
2. Pozostałe dwie nasadki do pedicure umieścić w dwóch gniazdach uchwyty nasadki do pedicure **5**.
3. Stosując lekki nacisk pocierać stopą o nasadkę do pedicure, umieszczoną w przejściówce nasadki do pedicure **4**.

- Miejsce stosowania na stopie można zmieniać, zmieniając położenie stopy na nasadce do pedicure.

## ● Po zakończeniu używania

1. Wyłączyć produkt (patrz akapit „Włączanie i wyłączanie produktu”).
2. Kabel zasilania z wtyczką sieciową **19** wyciągać z gniazdka sieciowego.
3. Opróżnianie zbiornika na wodę **8**: Wodę wylać przez wylewkę **16** do dużego zlewu, wanny lub prysznicza.

## ● Czyszczenie i konserwacja

- ⚠ OSTRZEŻENIE! Ryzyko porażenia prądem!** Przed czyszczeniem produktu: Kabel zasilania z wtyczką sieciową **19** zawsze wyciągać z gniazdka sieciowego. Nigdy nie dopuszczać, aby części elektryczne produktu wchodziły w kontakt z wodą!

- ⚠ UWAGA! Ryzyko uszkodzenia produktu!** Nie opryskać wodą pokrętko funkcyjne **1**, wskaźnika **WŁ./WYŁ.** **10** ani podstawy produktu.

- ⓘ RADA:** Czyścić produkt po każdym użyciu, aby uniknąć gromadzenia się tłuszczu i innych pozostałości.

1. Zdejmowanie rolek masujących **15**: Rolki masujące **15** ostrożnie pociągnąć do góry.
2. Demontaż osłony przeciwbryzgowej **2**: Poluzować zatrzaski zabezpieczające **17** (rys. C). Osłonę przeciwbryzgową **2** ostrożnie pociągnąć do góry.

Część	Sposób czyszczenia
Powierzchnia zewnętrzna (urządzenie do masażu stóp)	Przecierać wilgotną szmatką.
Przyrząd do usuwania kalusa [6] *	
Ostona przeciwbryzgowa [2]	Płukać w czystej wodzie.
Masażer [3] *	
Uchwyt nasadki do pedicure [5]	
Szczotka [7] *	
Zbiornik na wodę [8]	
Rollki masujące [15]	
* Nasadka do pedicure	

- Po wyczyszczeniu należy dokładnie osuszyć wszystkie części.

## ● Przechowywanie

- Produkt przechowywać w oryginalnym opakowaniu, gdy nie jest używany.
- Produkt należy przechowywać w suchym, bezpiecznym miejscu, niedostępnym dla dzieci.
- Kabel zasilania z wtyczką sieciową [19] przymocować do zwińacza kabla z uchwytem wtyczki sieciowej [18] (rys. C).

## ● Utylizacja

Opakowanie wykonane jest z materiałów przyjaznych dla środowiska, które można przekazać do utylizacji w lokalnym punkcie przetwarzania surowców wtórnych.



Przy segregowaniu odpadów prosimy zwrócić uwagę na oznakowanie materiałów opakowaniowych, oznaczone są one skrótami (a) i numerami (b) o następującym znaczeniu: 1-7: Tworzywa sztuczne/20-22: Papier i tektura/80-98: Materiały kompozytowe.

### Produkt:



Produkt, materiały opakowaniowe, nadają się do recyklingu i podlegają rozszerzonej odpowiedzialności producenta.

Wyrzucić je osobno, zgodnie z ilustracją przedstawiającą informacje o sortowaniu, aby zapewnić lepszą utylizację odpadów.

Logo Triman jest ważne tylko dla Francji.



Informacji na temat możliwości utylizacji wyeksploatowanego produktu udziela urząd gminy lub miasta.



Z uwagi na ochronę środowiska nie wyrzucać urządzenia po zakończeniu eksploatacji do odpadów domowych, lecz prawidłowo zutylizować. Informacji o punktach zbiorczych i ich godzinach otwarcia udziela odpowiedni urząd.

Elektroodpady nie mogą być wyrzucane do pojemników do selektywnej zbiórki odpadów komunalnych. Można je oddać w specjalnie wyznaczonych miejscach np. Punkt Selektywnej Zbiórki Odpadów Komunalnych lub/bądź w punktach handlowych oferujących w sprzedaży sprzęt elektroniczny.

Należy postępować zgodnie z obowiązującymi w Polsce przepisami dotyczącymi selektywnej zbiórki urządzeń elektrycznych i elektronicznych. Zużyty sprzęt może mieć szkodliwy wpływ na środowisko i zdrowie ludzi z uwagi na potencjalną zawartość niebezpiecznych substancji, mieszanin oraz części składowych. Gospodarstwo domowe spełnia ważną rolę w przyczynianiu się do ponownego użycia i odzysku surowców wtórnych, w tym recyklingu zużytego sprzętu. Na tym etapie kształtuje się postawy, które wpływają na zachowanie wspólnego dobra jakim jest czyste środowisko naturalne.

## ● **Gwarancja**

Produkt został wyprodukowany zgodnie z surowymi wytycznymi dotyczącymi jakości i dokładnie przetestowane przed dostawą. W przypadku wad materiałowych lub produkcyjnych przysługują Państwu prawa ustawowe wobec sprzedawcy produktu. Państwa prawa ustawowe nie są w żaden sposób ograniczone przez naszą gwarancję przedstawioną poniżej.

Gwarancja na ten produkt wynosi 3 lata od daty zakupu. Okres gwarancji rozpoczyna się od daty zakupu. Proszę przechowywać oryginalny rachunek w bezpiecznym miejscu, ponieważ ten dokument jest wymagany jako dowód zakupu.

Wszelkie uszkodzenia lub wady obecne już w momencie zakupu należy zgłosić niezwłocznie po rozpakowaniu produktu.

Jeżeli w ciągu 3 lat od daty zakupu produkt wykáže wady materiałowe lub produkcyjne, to – według naszego uznania – bezpłatnie go naprawimy lub wymienimy. Okres gwarancji nie ulega przedłużeniu o przyznane roszczenie gwarancyjne. Dotyczy to również wymienionych i naprawionych części.

Niniejsza gwarancja traci ważność, jeśli produkt został uszkodzony, był niewłaściwie użytkowany lub konserwowany.

Gwarancja obejmuje wady materiałowe i produkcyjne. Niniejsza gwarancja nie obejmuje części produktu, które podlegają normalnemu zużyciu i dlatego są uważane za części zużywalne (np. baterie, akumulatory, węże, wkłady atramentowe), ani nie obejmuje uszkodzeń części delikatnych, np. przełączników lub części wykonanych ze szkła.

Zgodnie z Kodeksem Cywilnym art. 581 §1 wraz z wymianą urządzenia lub ważnej części czas gwarancji rozpoczyna się na nowo.

## ● **Sposób postępowania w przypadku naprawy gwarancyjnej**

Aby zapewnić szybkie rozpatrzenie Państwa wniosku, prosimy stosować się do następujących wskazówek:

Przed skontaktowaniem się z działem serwisowym należy przygotować paragon i numer artykułu (IAN 435989\_2304) jako dowód zakupu.

Numery artykułów można znaleźć na tabliczce znamionowej, na grawerunku, na stronie tytułowej jego instrukcji (na dole po lewej stronie) lub jako naklejkę na stronie odwrotnej lub spodniej.

W razie wystąpienia błędów w działaniu lub innych wad, należy skontaktować się najpierw z wymienionym poniżej działem serwisowym telefonicznie lub pocztą elektroniczną.

Produkt uznany za uszkodzony można następnie z dołączeniem dowodu zakupu (paragonu) i podaniem, na czym polega wada i kiedy wystąpiła, przesłać bezpłatnie na podany Państwu adres serwisu.

## ● **Serwis**







 **Serwis Polska**  
Tel.: 008004911946  
E-Mail: owim@lidl.pl



<b>Použitá výstražná upozornění a symboly</b> .....	Strana	51
<b>Úvod</b> .....	Strana	51
Použití ke stanovenému účelu .....	Strana	51
Rozsah dodávky .....	Strana	51
Popis dílů .....	Strana	52
Technické údaje .....	Strana	52
<b>Bezpečnostní pokyny</b> .....	Strana	52
<b>Před prvním použitím</b> .....	Strana	54
<b>Příprava</b> .....	Strana	54
<b>Obsluha</b> .....	Strana	55
Zapnutí/vypnutí výrobku .....	Strana	55
Volba režimu .....	Strana	55
Použití výrobku bez nástavce na pedikúru .....	Strana	55
Použití výrobku s nástavcem na pedikúru .....	Strana	55
Po použití .....	Strana	55
<b>Čištění a péče</b> .....	Strana	55
Skladování .....	Strana	56
<b>Zlikvidování</b> .....	Strana	56
<b>Záruka</b> .....	Strana	56
Postup v případě uplatňování záruky .....	Strana	57
<b>Servis</b> .....	Strana	57

## Použitá výstražná upozornění a symboly

V návodu k obsluze a na obalu jsou používána následující varovná upozornění:

	<p><b>NEBEZPEČÍ!</b> Tento symbol se signální slovem „Nebezpečí“ označuje ohrožení s vysokým stupněm rizika, které má, pokud se mu nezabrání, za následek těžké zranění nebo smrt.</p>	 Střídavý proud/napětí
	<p><b>VAROVÁNÍ!</b> Tento symbol se signální slovem „Varování“ označuje ohrožení se středním stupněm rizika, které může mít, pokud se mu nezabrání, za následek těžké zranění nebo smrt.</p>	<p><b>Hz</b> Hertz (síťová frekvence)</p>
	<p><b>UPOZORNĚNÍ:</b> Tento symbol se signálním slovem „Upozornění“ poskytuje další užitečné informace.</p>	<p><b>W</b> Watt</p>
 Bezpečnostní pokyny  Pokyny pro činnost		 Symbol pro výrobek ochranné třídy II
		<p><b>CE</b> Značka CE potvrzuje shodu se směnicemi EU, které se na výrobek vztahují.</p>

## MASÁŽNÍ PŘÍSTROJ NA NOHY

### ● Úvod

Blahopřejeme Vám ke koupi nového výrobku. Rozhodli jste se pro kvalitní produkt. Návod k obsluze je součástí tohoto výrobku. Obsahuje důležité pokyny pro bezpečnost, použití a likvidaci. Před použitím výrobku se seznamte se všemi pokyny k obsluze a bezpečnostními pokyny. Používejte výrobek jen popsáním způsobem a na uvedených místech. Při předání výrobku třetí osobě předejte i všechny podklady.

### ● Použití ke stanovenému účelu

- Tento výrobek je určen k relaxaci, péči a osvěžení unavených nohou.
- Výrobek je určen pro domácí použití; není vhodný pro lékařské nebo komerční použití.
- Výrobce nepřebírá žádnou odpovědnost za škody způsobené neodborným použitím.

### ● Rozsah dodávky

Zkontrolujte výrobek po vybalení na úplnost a bezvadný stav všech částí. Před použitím odstraňte všechny obalové materiály.

- 1 Masážní přístroj na nohy
- 1 Masážní přístroj (nástavec na pedikúru)

- 1 Odstraňovač zrohovatělé kůže (nástavec na pedikúru)
- 1 Kartáč (nástavec na pedikúru)
- 1 Držák nástavce na pedikúru
- 1 Krátký návod



## ● Popis dílů

Před dalším čtením si otevřete stránku s obrázky a seznámte se se všemi funkcemi výrobku.

### Obrázek A

- 1 Funkční knoflík
- 2 Ochrana proti ostříku
- 3 Masážní přístroj (nástavec na pedikúru)
- 4 Adaptér nástavce na pedikúru
- 5 Držák nástavce na pedikúru
- 6 Odstraňovač zrohovatělé kůže (nástavec na pedikúru)
- 7 Kartáč (nástavec na pedikúru)
- 8 Nádržka na vodu
- 9 Značka **MAX**
- 10 Indikační kontrolka **ZAP/VYP**

### Obrázek B

- 11 **0** (vypnuto)
- 12  Vibrační masáž
- 13  Vřívka s teplotou udržovanou vodou
- 14  Vibrační masáž a vřívka s teplotou udržovanou vodou
- 15 Masážní válečky
- 16 Vylévací zařízení

### Obrázek C

- 17 Bezpečnostní spony
- 18 Návin kabelu s držákem síťové zástrčky
- 19 Přípojně vedení se síťovou zástrčkou

## ● Technické údaje

Jmenovité napětí: 220–240 V~,  
50–60 Hz

Jmenovitý výkon: 80 W



## Bezpečnostní pokyny

**SEZNAMTE SE PŘED POUŽITÍM VÝROBKU SE VŠEMI BEZPEČNOSTNÍMI POKYNY A POKYNY PRO OBSLUHU! KDYŽ PŘEDÁVÁTE TENTO VÝROBEK JINÝM LIDEM, PŘEDEJTE JIM I VŠECHNY DOKUMENTY!**

V případě poškození v důsledku nedodržení tohoto návodu na obsluhu se vaše záruka ruší! Za následné škody se nepřebírá žádná odpovědnost! V případě škody na majetku nebo zranění způsobené nesprávným používáním nebo nedodržením bezpečnostních pokynů se nepřebírá žádná odpovědnost!

**Děti a osoby se zdravotním omezením**

**⚠ VAROVÁNÍ! NEBEZPEČÍ SMRTI A NEHOD PRO BATOLATA A DĚTI!**

Nikdy nenechejte děti bez dozoru s obalovým materiálem. Existuje nebezpečí udušení obalovým materiálem. Děti často podceňují nebezpečí.

- Tento výrobek mohou používat děti starší 8 let i osoby se sníženými fyzickými, smyslovými či mentálními schopnostmi nebo s nedostatkem zkušeností a znalostí, pokud jsou pod dohledem nebo byly poučeny ohledně bezpečného používání výrobku a chápou z toho vyplývající rizika.
- Děti si nesmí s výrobkem hrát.
- Čištění a uživatelská údržba nesmí být prováděny dětmi, ledaže by byly pod dozorem.

### **Elektrická bezpečnost**

#### **⚠ VAROVÁNÍ! Riziko úrazu elektrickým proudem!**

Nepokoušejte se výrobek sami opravovat. V případě poruchy smí opravy provádět výhradně kvalifikovaný personál.

#### **⚠ VAROVÁNÍ! Riziko úrazu elektrickým proudem!**

Neponořujte elektrické části výrobku do vody nebo jiných kapalin. Nedržte elektrické části výrobku pod tekoucí vodou.

#### **⚠ VAROVÁNÍ! Riziko úrazu elektrickým proudem!**

Pokud z výrobku vytéká voda, přestaňte výrobek používat!

#### **⚠ VAROVÁNÍ! Riziko**

**zranění!** Výrobek vypněte a odpojte jej od elektrického napájení předtím, než ho začnete čistit, a když výrobek nebudete používat.

#### **⚠ VAROVÁNÍ! Riziko úrazu elektrickým proudem!**

Poškozený výrobek nepoužívejte. Když je výrobek možná poškozen odpojte ho od elektrické sítě a obraťte se na svého prodejce.

- Pokud se kapalina dostane do výrobku nebo výrobek spadne do vody, okamžitě vytáhněte síťovou zástrčku. Výrobek již nepoužívejte.
- Před připojením k napájení se ujistěte, zda jsou napětí a proud v souladu s informacemi na typovém štítku výrobku.
- Když je přípojné vedení poškozeno, musí být nahrazen výrobcem nebo jeho zákaznickou službou nebo podobně kvalifikovanou osobou, aby se zabránilo ohrožením.
- Nepoužívejte výrobek s mokřýma rukama. Nedotýkejte se ani funkčního knoflíku ani síťové zástrčky mokřýma rukama.

- Uživatel nemusí nic podniknout pro přepnutí výrobku mezi 50 a 60 Hz. Výrobek se přizpůsobí jak 50, tak 60 Hz.

## Zdraví

- Tento výrobek není lékařský výrobek.

## ⚠ **NEBEZPEČÍ! Riziko zranění!**

- Výrobek používejte pouze na rovné, stabilní, tepelně odolné, čisté, neklouzavé a suché podlaze.
- Nikdy nevstávejte, dokud máte nohy ve výrobku.

## ⚠ **VAROVÁNÍ!** Nepoužívejte tento výrobek a poradte se s lékařem, jestliže trpíte jednou z následujících nemocí:

- Dermatitisy
- Rány/otoky nohou
- Zčervenání kůže
- Diabetes
- Ekzémy/psoriáza
- Onemocnění srdce

## ⚠ **OPATRNĚ!** Výrobek má horký povrch. Lidé, kteří nejsou citliví na teplo, musí být při používání výrobku opatrní.

⚠ **VÝSTRAHA! Riziko poškození výrobku!** Do nádržky na vodu nepřidávejte žádné přísady (např. olej). Po odpaření vody, se mohou tyto přísady spálit a poškodit výrobek.

## **Riziko požáru/popálení a teplo**

⚠ **NEBEZPEČÍ! Nebezpečí požáru!** Nenechávejte tento přístroj nikdy bez dozoru, pokud je připojen k síti.

- Nikdy nevolte funkci udržování teploty, pokud v nádržce na vodu není voda.

## ● **Před prvním použitím**

1. Vyjměte výrobek z obalu a odstraňte veškeré balicí materiály a ochranné fólie.
2. Zkontrolujte, zda jsou k dispozici všechny díly a zda je rozsah dodávky kompletní (viz „Rozsah dodávky“).
3. Zkontrolujte, zda je výrobek a všechny součásti v dobrém stavu. Pokud zjistíte jakékoli poškození nebo závadu, výrobek nepoužívejte, ale postupujte podle popisu v kapitole „Záruka“.
4. Před prvním použitím vyčistěte všechny součásti výrobku podle popisu v kapitole „Čištění a péče“.

## ● **Příprava**

### ⚠ **VÝSTRAHA! Riziko poškození výrobku!**

Neplňte vodou o teplotě vyšší než 42 °C. Než vložíte nohy do výrobku nebo jej zapnete, vždy zkontrolujte teplotu vody.

- Nedoplňujte vodu nad značku **MAX** .

- Nestříkejte vodu na funkční knoflík [1], indikační kontrolku **ZAP/VYP** [10] nebo základnu výrobku.
- Neodstraňujte masážní válečky [15] a ochranu proti ostříku [2], jediné když výrobek vyčistíte (viz „Čištění a péče“).

## UPOZORNĚNÍ:

- Používejte pouze čistou vodu. Do nádržky na vodu [8] nedávejte mýdlo, koupelovou sůl ani jiné látky.
  - Výrobek neprovazujte bez toho, že předem naplníte vodu.
  - Před a po každém použití: Očistěte výrobek (viz „Čištění a péče“).
1. Naplňte nádržku na vodu [8] až po značku **MAX** [9] vodou o požadované teplotě.
  2. Umísťujte výrobek vždy na rovnou, stabilní, tepelně odolnou, čistou, protiskluzovou a suchou podlahu.
  3. Připojte přípojné vedení se síťovou zástrčkou [19] k vhodné zásuvce.

## ● Obsluha

### ● Zapnutí/vypnutí výrobku

- Zapnutí: Nastavte funkční knoflík [1] do režimu (viz „Volba režimu“). Indikační kontrolka **ZAP/VYP** [10] se rozsvítí, aby potvrdila, že je výrobek v provozu (obr. A).
- Vypnutí: Nastavte funkční knoflík [1] na **0** [11]. Indikační kontrolka **ZAP/VYP** [10] se vypne.

### ● Volba režimu

- Nastavte funkční knoflík [1] na symboly, které odpovídají požadovanému režimu (obr. B).

Režim	Funkční knoflík	Funkce
Režim 1 [12]		Vibrační masáž
Režim 2 [13]		Vířivka*
Režim 3 [14]		Vibrační masáž a vířivka*

\* s teplotou udržovanou vodou

## ● Použití výrobku bez nástavce na pedikúru

- Při reflexní masáži pohybujte chodidly tam a zpět na masážních válečkách [15].
- Max. doba provozu je 15 minut.

## ● Použití výrobku s nástavcem na pedikúru

- Výrobek má 3 nástavce na pedikúru:

Nástavec na pedikúru	Funkce
Masážní přístroj [3]	Masáž
Odstraňovač zrohovatělé kůže [6]	Odstraňte zrohovatělou kůži
Kartáč [7]	Masáž

1. Nasadíte požadovaný nástavec na pedikúru [3] [6] [7] na adaptér nástavce na pedikúru [4].
  2. Nasadíte zbývající 2 nástavce na pedikúru do 2 otvorů držáku nástavce na pedikúru [5].
  3. Lehkým tlakem řete své chodidlo o nástavec na pedikúru, který je nasazen na adaptér nástavce na pedikúru [4].
- Oblast použití na noze můžete měnit změnou polohy chodidla na nastavci na pedikúru.

## ● Po použití

1. Vypněte výrobek (viz „Zapnutí/vypnutí výrobku“).
2. Vytáhněte přípojné vedení se síťovou zástrčkou [19] ze zásuvky.
3. Vyprázdněte nádržku na vodu [8]: Vylijte vodu pomocí vylévacího zařízení [16] do velkého umyvadla, vany nebo sprchy.

## ● Čištění a péče

- ⚠ VAROVÁNÍ! Riziko úrazu elektrickým proudem!** Před čištěním výrobku: Vytáhněte vždy přípojné vedení se síťovou zástrčkou [19] ze zásuvky. Nikdy nenechte elektrické části výrobku přijít do kontaktu s vodou!

**⚠ VÝSTRAHA! Riziko poškození výrobku!** Nestříkejte vodu na funkční knoflík **1**, indikační kontrolku **ZAP/VYP** **10** nebo základnu výrobku.

**ⓘ UPOZORNĚNÍ:** Výrobek očistěte po každém použití, aby se zabránilo hromadění mastnoty a jiných zbytků.

- Odeberte masážní válečky **15**: Vytáhněte masážní válečky **15** opatrně směrem nahoru.
- Odeberte ochranu proti ostříku **2**: Uvolněte bezpečnostní spouš **17** (obr. C). Opatrně vytáhněte ochranu proti ostříku **2** směrem nahoru.

Díl	Způsob čištění
Vnější povrch (masážní přístroj na nohy)	Otřete vlhkým hadříkem.
Odstraňovač zrohovatělé kůže <b>6</b> *	
Ochrana proti ostříku <b>2</b>	Opláchnout čistou vodou.
Masážní přístroj <b>3</b> *	
Držák nástavce na pedikúru <b>5</b>	
Kartáč <b>7</b> *	
Nádržka na vodu <b>8</b>	
Masážní válečky <b>15</b>	
* Nástavec na pedikúru	

- Po čištění důkladně osušte všechny části.

## ● Skladování

- Pokud není výrobek používán, skladujte ho v originálním obalu.
- Uchovávejte výrobek na suchém bezpečném místě mimo dosah dětí.
- Upevněte přípojné vedení se síťovou zástrčkou **19** na návin kabelu s držákem síťové zástrčky **18** (obr. C).

## ● Zlikvidování

Obal se skládá z ekologických materiálů, které můžete zlikvidovat prostřednictvím místních sběrů recyklovatelných materiálů.



Při třídění odpadu se řiďte podle označení obalových materiálů zkratkami (a) a čísly (b), s následujícím významem: 1–7: umělé hmoty/20–22: papír a lepenka/80–98: složené látky.

## Výrobek:



Výrobek a obalové materiály jsou recyklovatelné a podléhají rozšířené odpovědnosti výrobce. Likvidujte je odděleně podle ilustrovaných Info-tri (informace o třídění), abyste mohli lépe nakládat s odpady.

Logo Triman platí jen pro Francii.



O možnostech likvidace vysloužilých zařízení se informujte u správy vaší obce nebo města.



V zájmu ochrany životního prostředí vysloužilý výrobek nevyhazujte do domovního odpadu, ale předejte k odborné likvidaci. O sběrách a jejich otevřacích hodinách se můžete informovat u příslušné správy města nebo obce.

## ● Záruka

Výrobek byl vyroben podle přísných směrnic kvality a před dodáním pečlivě otestován. V případě materiálních nebo výrobních vad máte zákonná práva vůči prodejci výrobku. Vaše zákonná práva nejsou níže uvedenou zárukou nijak omezená.

Záruka na tento výrobek je 3 roky od data zakoupení. Záruční doba začíná dnem zakoupení. Originál dokladu o zakoupení si uschovejte na bezpečném místě, protože tento doklad je vyžadován jako doklad o koupi.

Jakékoli poškození nebo závady, které se vyskytly již v okamžiku nákupu, musí být nahlášeny ihned po vybalení výrobku.

Pokud se u výrobku během 3 let od data zakoupení projeví vada materiálu nebo výrobní vada, pak vám ho podle naší volby bezplatně opravíme nebo vyměníme. Záruční doba se po uznané reklamaci neprodlužuje. To platí také pro vyměněné a opravené díly.

Tato záruka je neplatná, pokud byl výrobek poškozený nebo nesprávně používaný anebo udržovaný.

Záruka se kryje na materiálové a výrobní vady. Tato záruka se nevztahuje na díly výrobku, které podléhají běžnému opotřebení, a tím platí jako opotřebitelné díly (např. baterie, hadice, inkoustové barevné patrony), ani se nevztahuje na poškození rozbitných dílů, např. spínačů nebo dílů ze skla.

## ● Postup v případě uplatňování záruky

Pro zajištění rychlého zpracování Vašeho případu se řiďte následujícími pokyny:

Pro všechny požadavky si připravte pokladní stvrzenku a číslo artiklu (IAN 435989\_2304) jako doklad o zakoupení.

Číslo artiklu najdete na typovém štítku, gravuře, titulní stránce návodu (vlevo dole) nebo na nálepce na zadní nebo spodní straně.

V případě poruch funkce nebo jiných závad nejdříve kontaktujte, telefonicky nebo e-mailem, v následujícím textu uvedené servisní oddělení.

Výrobek registrovaný jako vadný potom můžete s příloženým dokladem o zakoupení (pokladní stvrzenkou) a údaji k závadě a kdy k ní došlo, bezplatně zaslat na adresu servisu, která Vám byla sdělena.

## ● Servis

 **Servis Česká republika**

Tel.: 800600632

E-Mail: [owim@lidl.cz](mailto:owim@lidl.cz)



**OWIM GmbH & Co. KG**

Stiftsbergstraße 1  
74167 Neckarsulm  
GERMANY

Model No.: HG10691

Version: 10/2023

IAN 435989\_2304

